









Dans ce manuel, vous trouverez des informations précédées d'un symbole **REMARQUE**. Ces informations sont destinées à éviter d'endommager le véhicule, d'autres biens ou de nuire à l'environnement.

Les symboles   ou    des étiquettes apposées sur votre véhicule ont pour but de vous rappeler que vous devez lire ce manuel du propriétaire afin d'obtenir un fonctionnement correct et fiable de votre véhicule.

 ou   possède un code couleur indiquant un « danger » (rouge), un « avertissement » (orange) ou une « mise en garde » (jaune).

➔ **Étiquettes de sécurité** P. 97

Quelques mots sur la sécurité

La sécurité du conducteur ainsi que celle d'autrui est très importante. La conduite de ce véhicule en toute sécurité est une responsabilité importante.

Pour pouvoir prendre des décisions éclairées quant à la sécurité, des procédures et autres informations figurent sur les étiquettes et dans ce manuel. Ces informations préviennent des dangers potentiels pouvant blesser le conducteur ou autrui.

Il est cependant difficile, voire impossible, de prévenir de tous les dangers associés à la conduite ou à l'entretien du véhicule. Il faut donc faire preuve de bon sens.

Ces informations importantes concernant la sécurité se présentent sous différentes formes, dont :

- **Étiquettes de sécurité** - sur le véhicule.
- **Messages de sécurité** - précédés d'un symbole d'avertissement de sécurité  et l'un des trois mots suivants : **DANGER, ATTENTION** ou **PRECAUTION**.
Ces mots sont utilisés dans les cas suivants :

 **DANGER**

Il y a DANGER CERTAIN de MORT ou de BLESSURES GRAVES si les instructions ne sont pas suivies.

 **ATTENTION**

Il peut y avoir DANGER de MORT ou de BLESSURES GRAVES si les instructions ne sont pas suivies.

  **ATTENTION**

Il peut y avoir DANGER de MORT ou de BLESSURES GRAVES si les instructions ne sont pas suivies.

 **PRECAUTION**

Il y a un RISQUE de BLESSURES si les instructions ne sont pas suivies.

- **En-têtes de sécurité** - comme Précautions Importantes de Sécurité.
- **Section sécurité** - comme Sécurité de conduite.
- **Instructions** - utilisation correcte et en toute sécurité du véhicule.

Ce manuel contient de nombreuses informations importantes concernant la sécurité - prière de les lire attentivement.

Enregistreurs de données

Votre véhicule est équipé de plusieurs dispositifs communément appelés enregistreurs de données. Ils enregistrent en temps réel différents types de données du véhicule, telles que le déploiement des airbags SRS et les dysfonctionnements des composants du système SRS.

Ces données appartiennent au propriétaire du véhicule et ne sont accessibles à personne d'autre, sauf dans le cas d'exigences légales ou avec la permission du propriétaire du véhicule.

Cependant, ces données sont accessibles à Honda, à ses distributeurs agréés, réparateurs agréés, personnel, représentants et sous-traitants à des fins exclusives de diagnostic technique, recherche et développement du véhicule.

Enregistreurs de diagnostic d'entretien

Votre véhicule est équipé de dispositifs concernant l'entretien qui enregistrent des informations sur les performances du groupe propulseur et les conditions de conduite. Les données sont utilisées pour aider le technicien à effectuer le diagnostic, les réparations et l'entretien du véhicule. Ces données ne sont accessibles à personne d'autre, sauf dans le cas d'exigences légales ou avec la permission du propriétaire du véhicule.

Cependant, ces données sont accessibles à Honda, à ses distributeurs agréés, réparateurs agréés, personnel, représentants et sous-traitants à des fins exclusives de diagnostic technique, recherche et développement du véhicule.

Le présent manuel du propriétaire fait partie intégrante du véhicule, il doit donc être fourni avec le véhicule lors de la vente.

Le présent manuel du propriétaire s'applique à tous les modèles de votre véhicule. La description de certains équipements et de certaines fonctions peut ne pas s'appliquer à ce modèle en particulier.

Certaines illustrations de ce manuel du propriétaire représentent des fonctions et des équipements disponibles sur certains modèles, mais pas tous. Votre modèle particulier peut ne pas en être équipé.

Les informations et caractéristiques figurant dans ce manuel étaient en vigueur lors de l'approbation de la publication. Toutefois, Honda Motor Co., Ltd. se réserve le droit d'arrêter ou de modifier les spécifications ou caractéristiques de ses produits à tout moment, sans préavis ni aucune obligation.

Bien que ce manuel concerne les modèles à conduite à droite et à gauche, les illustrations qu'il contient concernent principalement les véhicules à conduite à gauche.

➤ Sécurité de conduite P. 43

Sécurité au volant P. 44 Ceintures de sécurité P. 49 Airbags P. 61

➤ Tableau de bord P. 99

Témoin P. 100 Jauges et affichages P. 144

➤ Commandes P. 179

Horloge P. 180 Verrouillage et déverrouillage des portes P. 182
Toit panoramique* P. 215
Sièges P. 247 Equipement de confort intérieur P. 258

➤ Fonctions P. 287

Système audio P. 288 Fonctionnement de base du système audio P. 295, 321
Fonctions personnalisées P. 390, 398

➤ Conduite P. 485

Avant de prendre la route P. 486 Traction d'une remorque P. 490 Consignes hors route P. 496
Caméra arrière multi-vues* P. 616 Plein de carburant P. 618

➤ Entretien P. 621

Avant de procéder à l'entretien P. 622 Système de rappel d'entretien* P. 626
Contrôle et entretien des balais d'essuie-glace P. 660
Entretien du système de commande de la climatisation P. 677 Nettoyage P. 680

➤ Situations inattendues P. 687

Outils P. 688 En cas de crevaison P. 689
Témoin, allumé/clignotant P. 709 Fusibles P. 716

➤ Informations P. 725

Spécifications P. 726 Numéros d'identification P. 729

Contenu

Sécurité des enfants P. 75 Danger des gaz d'échappement P. 96 Etiquettes de sécurité P. 97

Hayon P. 195 Système de sécurité P. 206 Vitres P. 212
Utilisation des commutateurs autour du volant P. 219 Rétroviseurs P. 243
Système de commande de la climatisation P. 279

Messages d'erreur du système audio P. 383 Informations générales relatives au système audio P. 385
Système de téléphone mains libres P. 426, 447 Appel d'urgence (eCall)* P. 479

Pendant la conduite P. 498 Honda Sensing P. 539 Arrêt P. 595 Stationnement du véhicule P. 604
Economie de carburant et émissions de CO₂ P. 620

Programme d'entretien* P. 631 Entretien sous le capot P. 639 Remplacement d'ampoules P. 655
Contrôle et entretien des pneumatiques P. 665 Batterie 12 V P. 670 Entretien de la télécommande P. 676
Accessoires et modifications P. 685

Le système d'alimentation ne démarre pas P. 701 Si la batterie est déchargée P. 704 Surchauffe P. 706
Remorquage d'urgence P. 722 En cas d'impossibilité d'ouvrir le hayon P. 723

Appareils émettant des ondes radio P. 730 Description du contenu de la déclaration de conformité CE* P. 756

Guide de référence rapide P. 4

Sécurité de conduite P. 43

Tableau de bord P. 99

Commandes P. 179

Fonctions P. 287

Conduite P. 485

Entretien P. 621

Situations inattendues P. 687

Informations P. 725

Index P. 760

Index visuel

Type à conduite à gauche

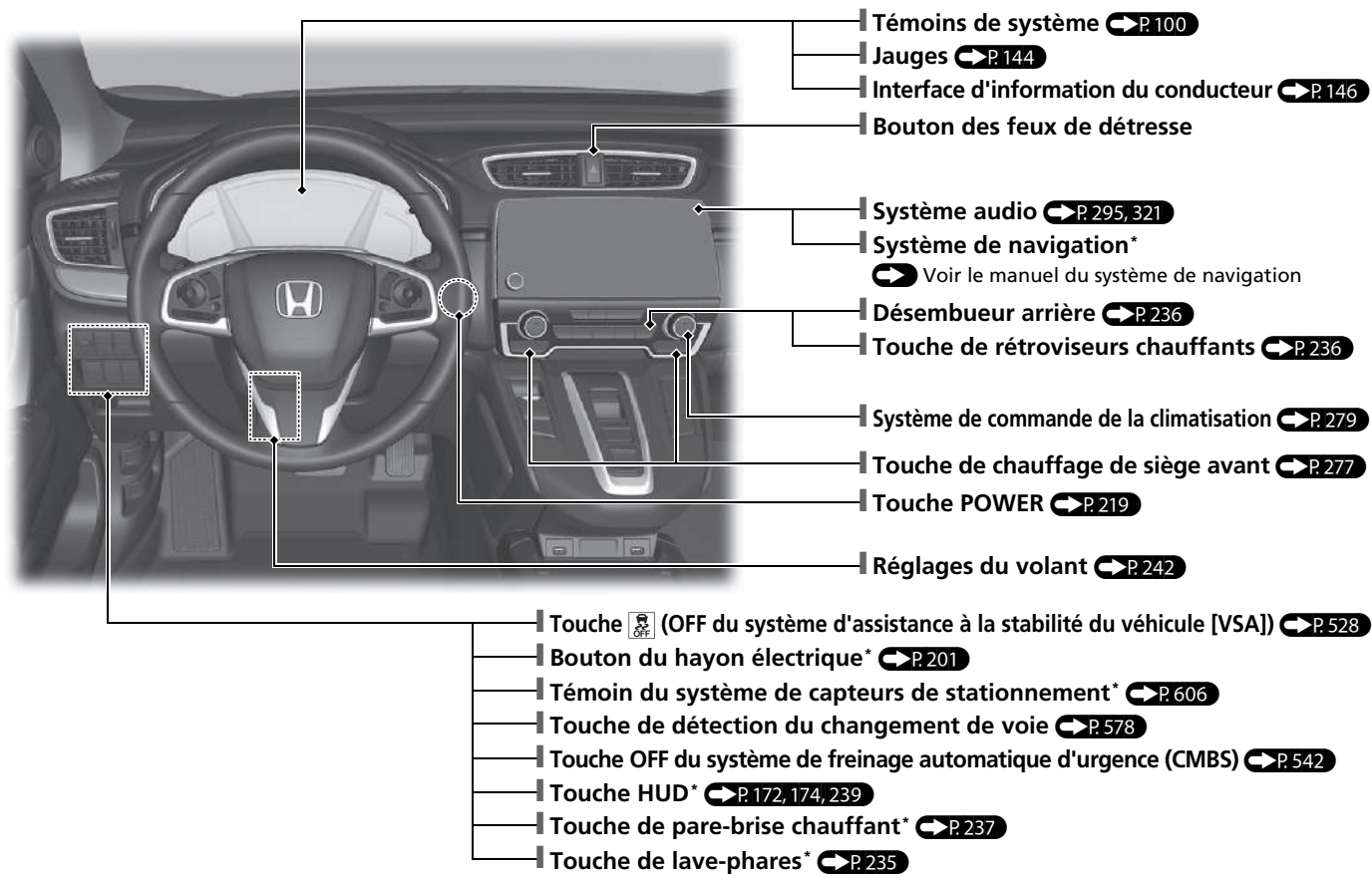

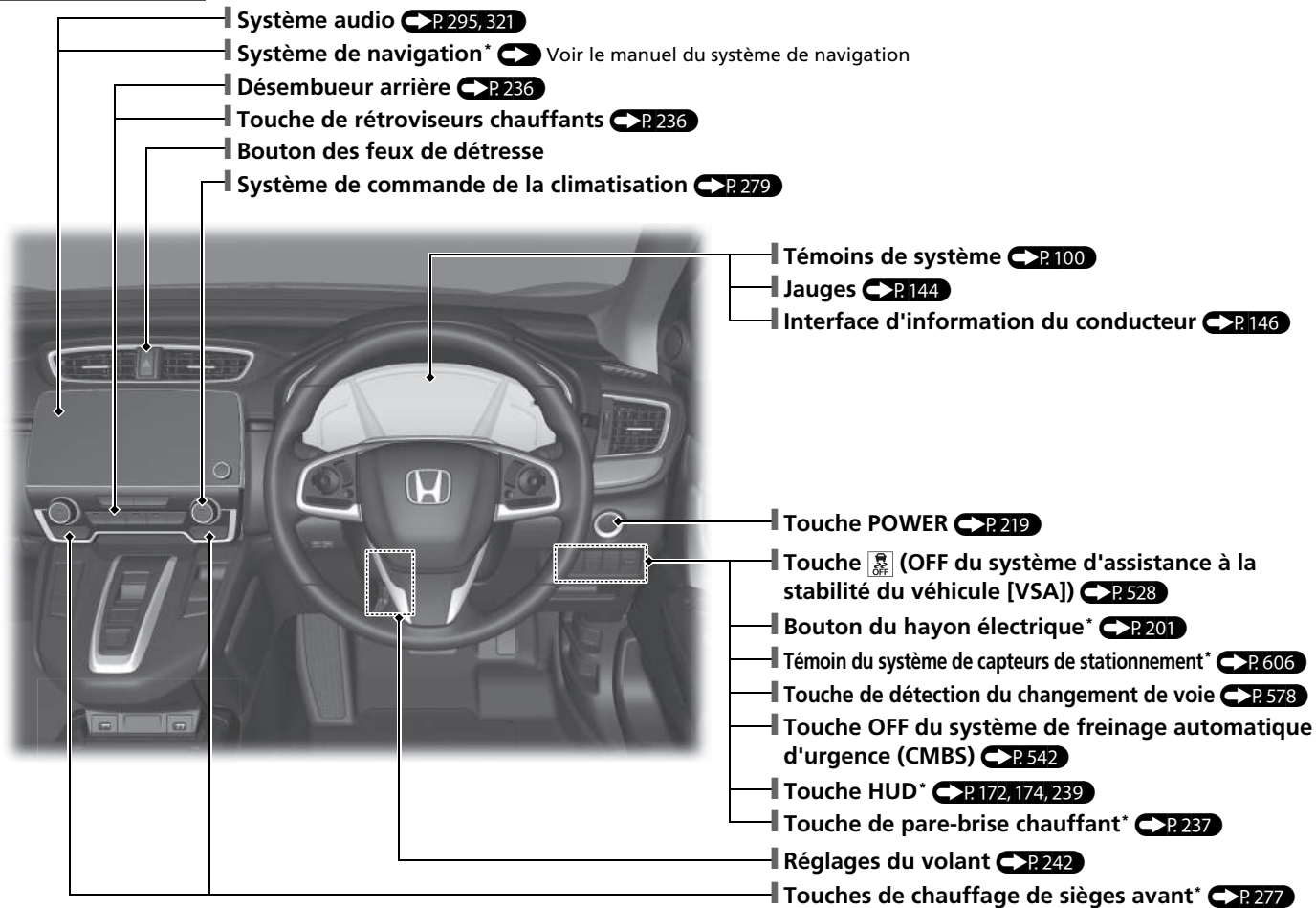

Index visuel

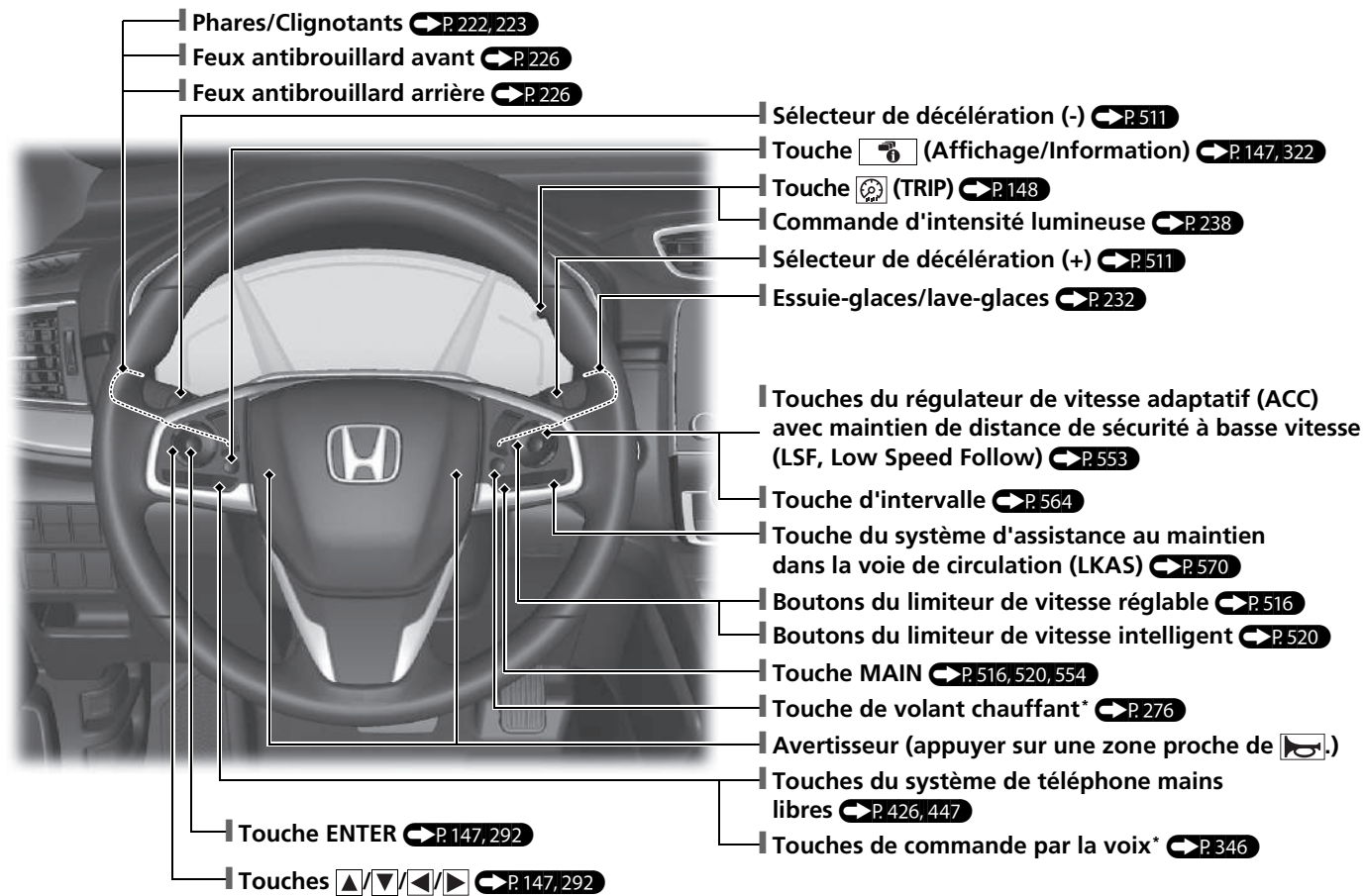

Type à conduite à gauche

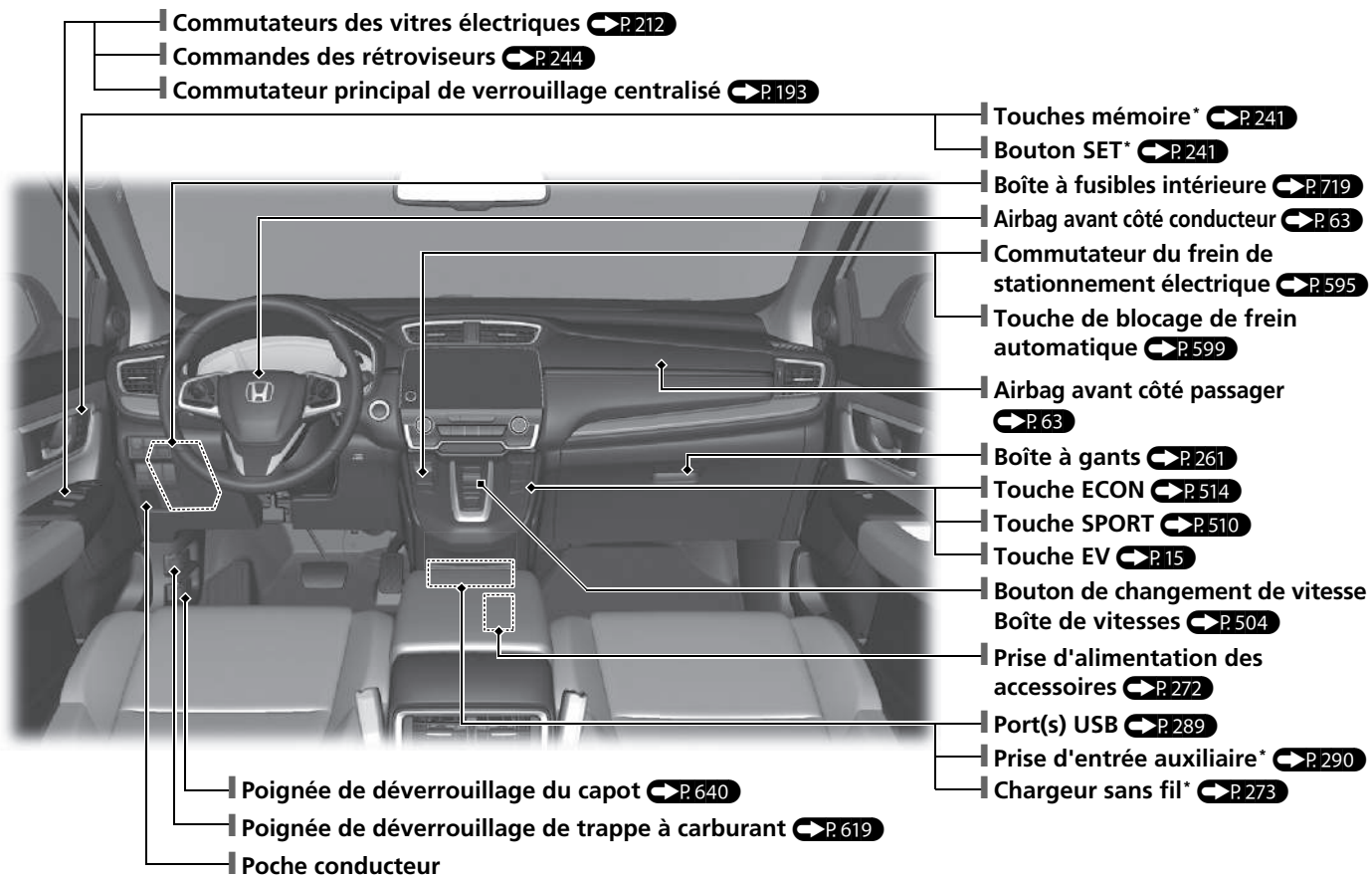

Index visuel

Type à conduite à droite

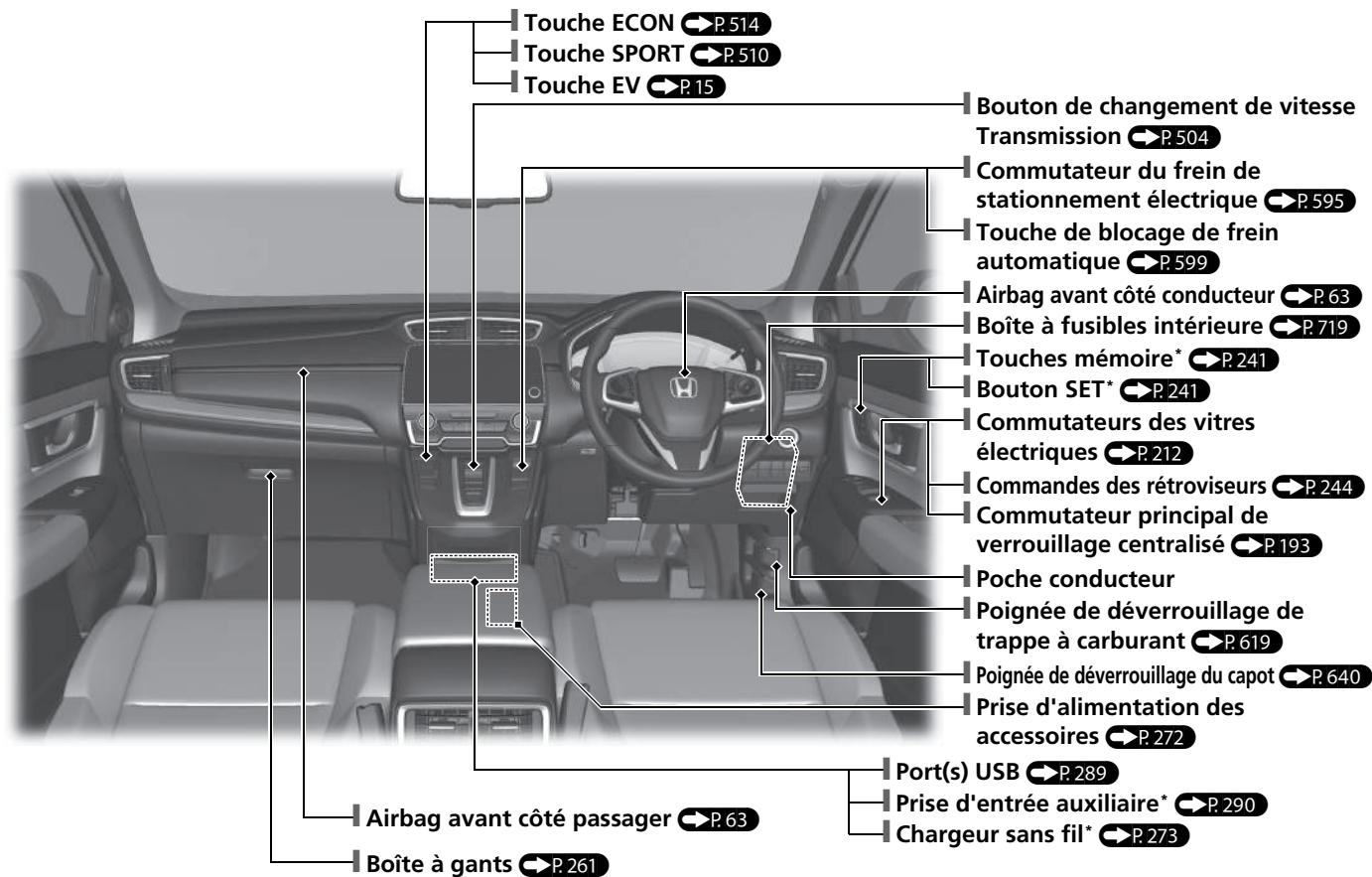

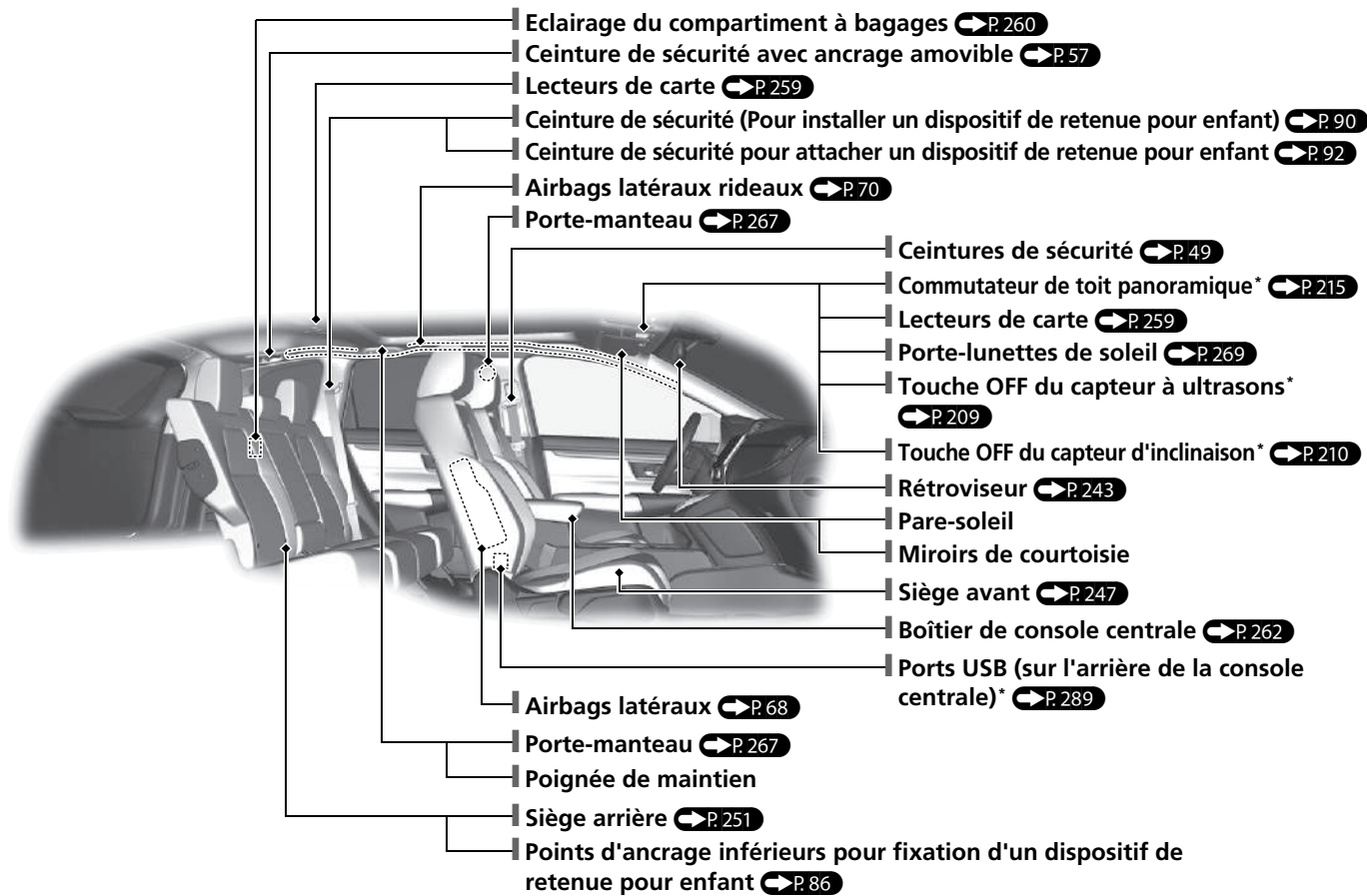

* Non disponible sur tous les modèles

Index visuel

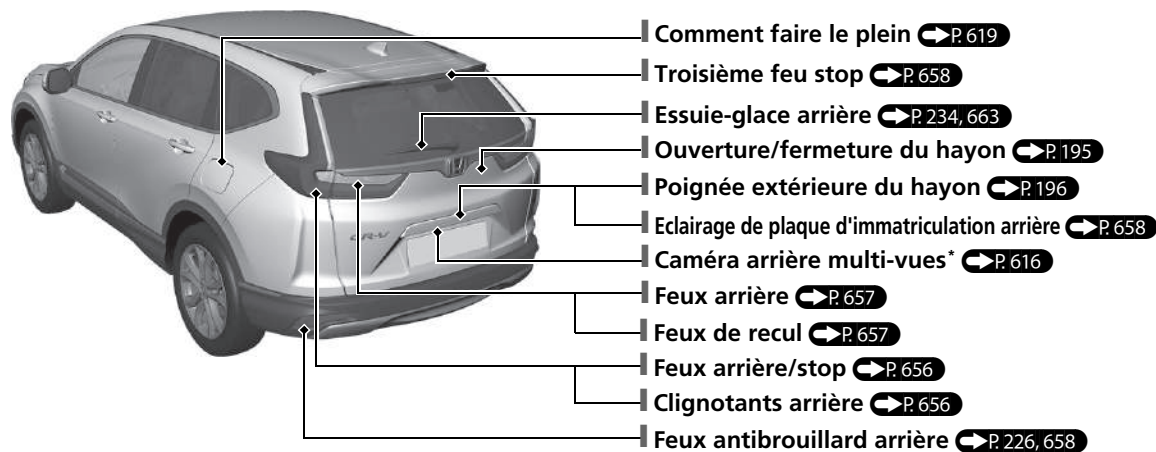
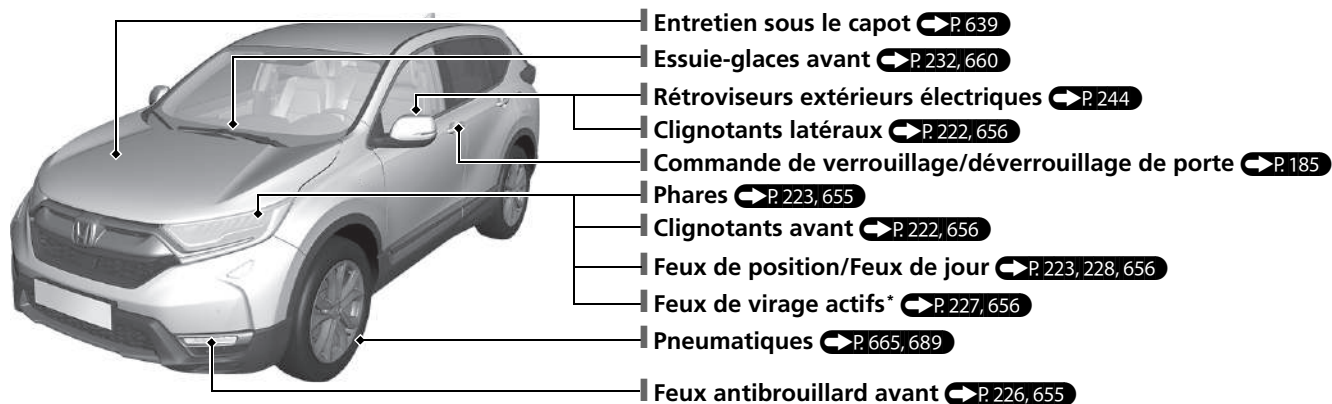

e:HEV

Votre véhicule e:HEV utilise un moteur électrique et un moteur à essence comme sources de propulsion, le moteur électrique recevant de l'électricité à partir d'une batterie haute tension interne ou d'un générateur interne. La batterie haute tension peut être chargée grâce au générateur entraîné par le frein moteur ou le freinage par régénération.

Lors de la conduite, votre véhicule est propulsé uniquement par le moteur électrique, uniquement par le moteur à essence, ou par une combinaison de ces deux moteurs. Le système sélectionne la source de propulsion la plus appropriée et bascule automatiquement sur cette dernière. Dans certaines circonstances, appuyer sur la touche **EV** permet d'activer manuellement le mode EV (alimenté uniquement par électricité).

● Efficacité énergétique

Comme pour un véhicule doté d'un moteur à essence, votre style de conduite influe fortement sur la consommation de carburant et la plage de vitesse du véhicule hybride. En cas d'accélération agressive et de conduite à vitesse élevée, le système peut facilement changer de source de propulsion et utiliser le moteur à essence.

En outre, l'utilisation intensive du système de commande de la climatisation impacte l'autonomie et le rendement du véhicule. Toutes ces habitudes d'utilisation réduisent plus rapidement l'état de charge de la batterie haute tension.

● Types de batteries

Deux types de batteries sont utilisées sur ce véhicule : une batterie standard 12 V qui alimente les airbags, l'éclairage intérieur et les feux extérieurs, ainsi que d'autres systèmes 12 V standard ; et une batterie haute tension qui est utilisée pour alimenter le moteur à propulsion et recharger la batterie 12 V.

PRINCIPAUX COMPOSANTS DE LA e:HEV

Moteur à essence- Permet à la propulsion d'entraîner les roues sous certaines conditions de conduite et allume le générateur.

Générateur- Démarre le moteur et génère de la puissance électrique lorsque le véhicule est entraîné par le moteur à essence pour alimenter le moteur électrique ou pour charger la batterie haute tension.

Moteur électrique- Permet à la propulsion d'entraîner les roues en association avec le moteur à essence sous certaines conditions, et alimente la batterie haute tension en électricité via le freinage par régénération.

Batterie haute tension- Stocke de l'électricité et sert de source d'alimentation pour le moteur électrique.
L'étude des caractéristiques des batteries haute tension vous permettra d'optimiser la manœuvrabilité et l'autonomie de votre véhicule électrique. ➔ P.537

Indicateur de niveau de charge de la batterie haute tension-

Affiche l'état de charge de la batterie.

Lorsque le témoin :

- Affiche deux segments ou moins, le mode EV n'est plus disponible.
- Affiche dix segments, la batterie est complètement chargée.

Ne pas couvrir l'entrée d'air

En cas d'obstruction de l'entrée d'air pendant le fonctionnement du véhicule, la batterie haute tension risque d'être en surchauffe. Pour protéger la batterie, le système est susceptible de se mettre en marche pour limiter la puissance de sortie de la batterie et d'allumer les témoins du système d'alimentation et du système de charge de la batterie 12 V.

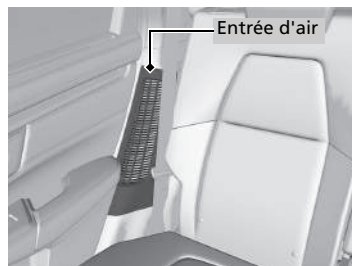
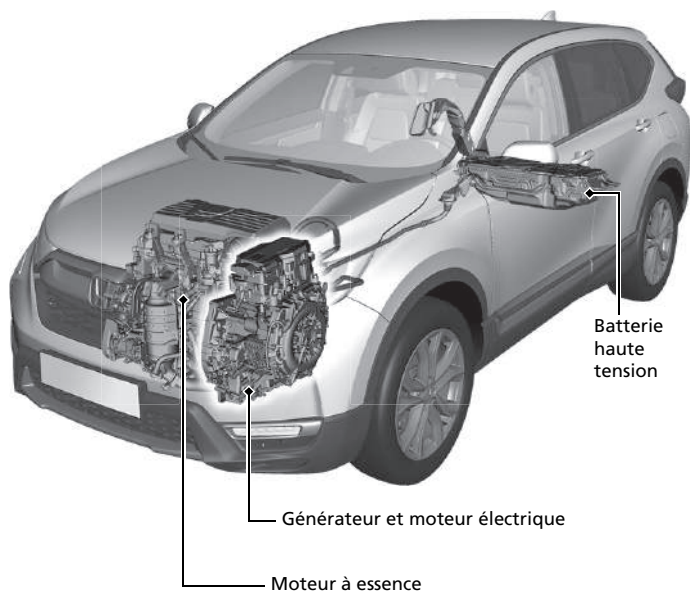

Modèles à deux roues motrices

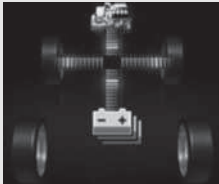
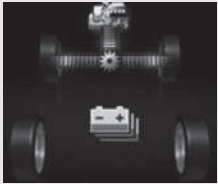
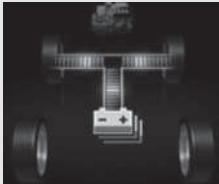

Mode de fonctionnement	Véhicule électrique (EV)	Hybride (HV)	Moteur (entraînement direct)	Régénération
Etat de conduite	<p>Arrêté ou conduit à basse vitesse :</p> <ul style="list-style-type: none"> Seul le moteur électrique assure la propulsion des roues. 	<p>Conduit dans des conditions de charge élevée (par exemple, lors d'une accélération en montée) :</p> <ul style="list-style-type: none"> Le moteur électrique assure la propulsion des roues. Le moteur à essence entraîne le générateur, alimentant le moteur électrique pour davantage de propulsion ou la batterie haute tension pour la charge. 	<p>Conduit à vitesse élevée, dans des conditions de faible charge :</p> <ul style="list-style-type: none"> Le moteur à essence assure la propulsion des roues. La batterie haute tension alimente le moteur électrique pour davantage de propulsion. Le moteur électrique alimente la batterie haute tension via le freinage par régénération. 	<p>La pédale d'accélérateur est relâchée et le véhicule ralentit.</p> <ul style="list-style-type: none"> Le moteur électrique alimente la batterie haute tension via le freinage par régénération.
Suivi du débit de puissance				
Moteur électrique	A l'arrêt/en marche	En marche	En génération/en marche	En régénération
Générateur	A l'arrêt	En génération	Pas de sortie	A l'arrêt/pas de sortie
Moteur	A l'arrêt	En marche	En marche	A l'arrêt/pas de sortie
Batterie haute tension	Décharge	Charge/décharge	Charge/décharge	En charge

Modèles à traction intégrale



Mode de fonctionnement	Véhicule électrique (EV)	Hybride (HV)	Moteur (entraînement direct)	Régénération
Etat de conduite	Arrêté ou conduit à basse vitesse : <ul style="list-style-type: none"> Seul le moteur électrique assure la propulsion des roues. 	Conduit dans des conditions de charge élevée (par exemple, lors d'une accélération en montée) : <ul style="list-style-type: none"> Le moteur électrique assure la propulsion des roues. Le moteur à essence entraîne le générateur, alimentant le moteur électrique pour davantage de propulsion ou la batterie haute tension pour la charge. 	Conduit à vitesse élevée, dans des conditions de faible charge : <ul style="list-style-type: none"> Le moteur à essence assure la propulsion des roues. La batterie haute tension alimente le moteur électrique pour davantage de propulsion. Le moteur électrique alimente la batterie haute tension via le freinage par régénération. 	La pédale d'accélérateur est relâchée et le véhicule ralentit. <ul style="list-style-type: none"> Le moteur électrique alimente la batterie haute tension via le freinage par régénération.
Suivi du débit de puissance				
Moteur électrique	A l'arrêt/en marche	En marche	En génération/en marche	En régénération
Générateur	A l'arrêt	En génération	Pas de sortie	A l'arrêt/pas de sortie
Moteur	A l'arrêt	En marche	En marche	A l'arrêt/pas de sortie
Batterie haute tension	Décharge	Charge/décharge	Charge/décharge	En charge

Touche EV

Le mode EV est activé en appuyant sur la touche **EV**, située près du bouton de changement de vitesse.

Le témoin du mode **EV** s'allume sur le tableau de bord lorsque le mode EV est activé.

Appuyer à nouveau sur la touche **EV** pour revenir au mode HV.

Certaines conditions, par exemple un faible niveau de la batterie haute tension et une vitesse du véhicule élevée, peuvent empêcher le système de passer manuellement en mode EV. Lorsque la touche est enfoncée et que le mode EV est désactivé, le signal sonore retentit et un message s'affiche sur l'interface d'information du conducteur.

Les changements au niveau du véhicule, des conditions routières ou des conditions de conduite peuvent désactiver automatiquement le mode EV et faire repasser le véhicule au mode HV.

Un message s'affiche sur l'interface d'information du conducteur et le mode EV peut être désactivé automatiquement lorsque :

- Le niveau de charge de la batterie haute tension est faible.
- La vitesse du véhicule est trop élevée.
- La vitesse du véhicule est supérieure à 40 km/h pendant que le moteur est en train de chauffer.
- La pédale d'accélérateur est complètement enfoncée.
- Le véhicule roule sur une route sinueuse.

➤ **Messages d'avertissement et d'information de l'interface d'information du conducteur** ➔ P.123

En mode EV, le système d'alerte sonore du véhicule est activé.

➤ **Système d'alerte sonore du véhicule** ➔ P.515

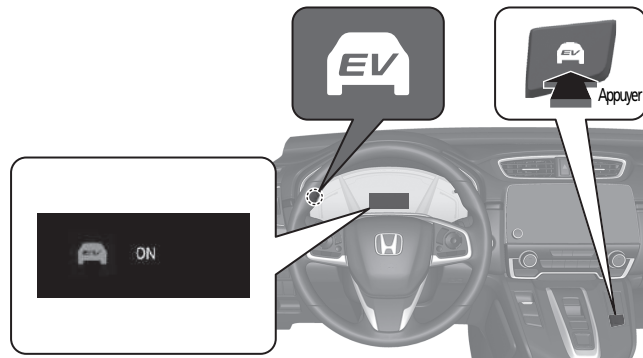

● Energie régénérative et freinage par régénération

Lorsque le freinage par régénération fonctionne

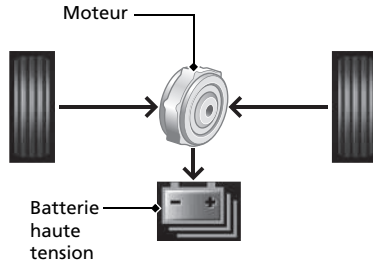

En cas de décélération sans relâcher la pédale d'accélérateur ou enfoncer la pédale de frein, ou encore dans les descentes, le moteur électrique agit comme un générateur et génère une partie de l'énergie électrique qui est utilisée pour faire accélérer le véhicule. Ce freinage par régénération ralentit le véhicule de la même manière qu'un frein moteur dans un véhicule doté d'un moteur essence. Il est possible de contrôler le taux de décélération à l'aide du sélecteur de décélération.

● Marche/arrêt automatique du moteur

Le moteur à essence de votre véhicule se coupe automatiquement lorsque le véhicule roule ou redémarre suite à un arrêt, le cas échéant. Dans les cas suivants, cependant, il est possible que le moteur ne se coupe pas automatiquement.

- Le véhicule a temporairement besoin de plus de puissance pour accélérer fortement, monter une côte ou atteindre une vitesse élevée.
- Le système de commande de la climatisation est utilisé de manière intensive.
- La température de la batterie haute tension est élevée ou faible.

● Les sons uniques de la e:HEV

Lorsque vous conduisez ce véhicule pour la première fois, vous êtes susceptible d'entendre des bruits inhabituels, en particulier lorsque vous activez le système d'alimentation, que vous démarrez ou accélérez après un arrêt, ou lorsque l'air circule à travers l'admission d'air de refroidissement de la batterie haute tension alors que le système de refroidissement de la batterie haute tension est activé. Certains de ces sons sont uniques au groupe motopropulseur, ainsi qu'aux circuits de carburant, de climatisation et de refroidissement de la batterie haute tension. D'autres sont similaires aux sons générés par des voitures classiques et qui sont généralement masqués par des bruits plus forts, absents de ce type de véhicule. Ces sons ne doivent pas vous inquiéter et vous sembleront bientôt normaux, ainsi vous serez en mesure de détecter tout bruit nouveau ou inhabituel.

Mesures de sécurité



Ne pas toucher au système haute tension

Essayer de retirer un composant d'un système haute tension ou de débrancher l'un de ses fils peut provoquer de puissantes décharges électriques. S'assurer que toute opération d'entretien ou de réparation du système haute tension est effectuée par un concessionnaire Honda.

En cas de collision

- Faire attention au risque d'électrocution.

- ▶ Si un accident grave endommage le système haute tension de votre véhicule, les composants ou les câbles haute tension exposés vous font courir un risque d'électrocution. Si cela se produit, ne pas toucher les composants du système haute tension ni les câbles orange.

- Eviter tout contact avec l'électrolyte de la batterie haute tension.

- ▶ La batterie haute tension contient un électrolyte inflammable susceptible de fuir en cas d'accident grave. Eviter tout contact cutané ou oculaire avec l'électrolyte car il est corrosif.

Si vous entrez accidentellement en contact avec l'électrolyte, rincer abondamment la peau exposée ou les yeux avec beaucoup d'eau pendant au moins cinq minutes, puis consulter immédiatement un médecin.

- En cas d'incendie d'origine électrique, utiliser un extincteur.

- ▶ Le fait d'essayer d'éteindre un incendie d'origine électrique avec une petite quantité d'eau, par exemple à l'aide d'un tuyau d'arrosage, peut s'avérer dangereux.

- Si le véhicule est endommagé lors d'un accident, le faire réparer par un concessionnaire.

Système d'arrêt d'urgence du système haute tension

Si le véhicule est impliqué dans une collision, le système d'arrêt d'urgence s'active en fonction de la gravité de l'impact. Lorsque le système s'active, le système à haute tension s'arrête automatiquement, et le véhicule ne peut plus se déplacer même s'il est possible de l'alimenter. Pour ramener le système à haute tension à son fonctionnement normal, s'adresser à un concessionnaire.

Mise au rebut du véhicule

- La batterie haute tension est une batterie lithium-ion. Honda collecte et recycle les batteries à haute tension usagées. En cas de réparation impossible de votre véhicule, contacter votre concessionnaire pour la mise au rebut de la batterie.

Systeme Eco Assist P.514

Economètre

- Lorsque le mode SPORT est désactivé, la couleur de l'économètre passe au vert pour indiquer que le véhicule est conduit d'une manière économe en carburant.



Témoin de mode ECON P.113

S'allume lorsque la touche ECON est enfoncée.



Ce message est affiché pendant quelques secondes lorsque la touche ECON est enfoncée.



Touche ECON P.514

Aide à optimiser l'économie de carburant.

Evaluation du cycle de conduite/cycle de vie

- S'allume lorsque le mode d'alimentation est sur MOTEUR COUPE.

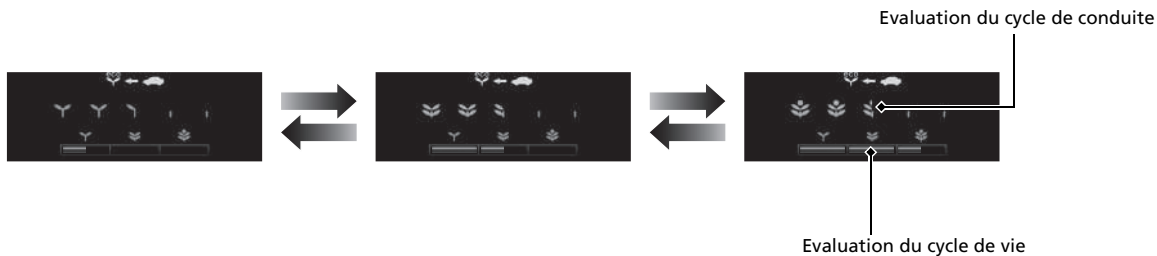

Affichage de la conduite Eco P. 152

- Maintenir l'icône du véhicule près du centre du cercle.

La consommation de carburant est :

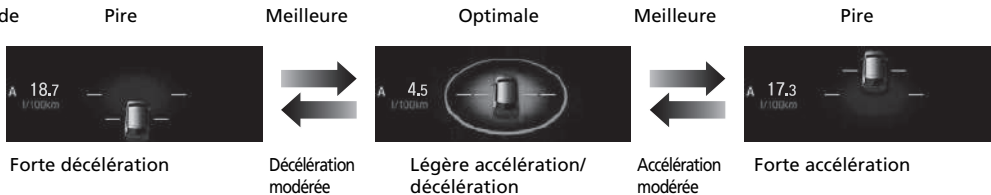

Sécurité de conduite P.43

Airbags P.61

- Ce véhicule est muni d'airbags destinés à protéger le conducteur et les passagers lors d'une collision modérée à grave.

Sécurité des enfants P.75

- Tous les enfants jusqu'à l'âge de 12 ans doivent être assis à l'arrière.
- Les enfants de petite taille doivent être maintenus dans un dispositif de retenue pour enfant face à la route.
- Les bébés doivent être correctement maintenus dans un dispositif de retenue pour enfant dos à la route attaché sur un siège arrière.

Danger des gaz d'échappement P.96

- Ce véhicule émet des gaz d'échappement dangereux contenant du monoxyde de carbone. Ne pas faire tourner le moteur dans des endroits clos où le monoxyde de carbone peut s'accumuler.

Ceintures de sécurité P.49

- Boucler sa ceinture de sécurité et s'asseoir bien droit, bien adossé au dossier.
- Vérifier que les passagers ont attaché correctement leur ceinture de sécurité.

Liste de contrôle avant la conduite P.48

- Avant de prendre la route, vérifier que les sièges avant, les appuie-têtes, le volant et les rétroviseurs ont été correctement réglés.

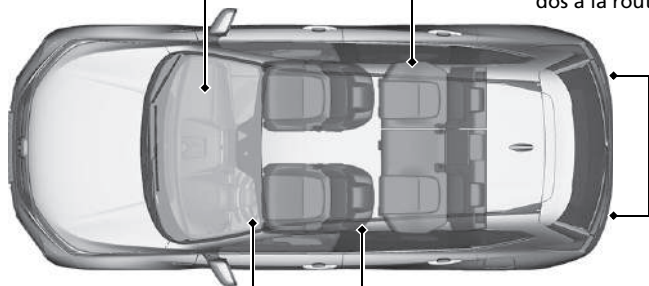















Attacher votre ceinture ventrale le plus bas possible.

Tableau de bord P.99

Témoins  P.100 / Interface d'information du conducteur  P.146 / Jauges  P.144 /

Affichage tête haute*  P.172

Témoins de système





-  Témoin de dysfonctionnement
-  Témoin de pression d'huile faible
-  Témoin du système de charge de la batterie 12 V
-  Témoin de système antiblocage des roues (ABS)
-  Témoin du système d'assistance à la stabilité du véhicule (VSA)
-  Témoin OFF de l'assistance à la stabilité du véhicule (VSA)
-  Indicateur de système de maintien du frein automatique
-  Témoin de maintien du frein automatique
-  Témoin de mode ECON
-  Témoin du mode SPORT
-  Témoin de frein de stationnement et de système de freinage (rouge)
-  Témoin de frein de stationnement et de système de freinage (orange)
-  Témoin de message système
-  Témoin du système d'avertissement de perte de pression/de basse pression des pneus
-  Indicateur de système de surveillance de l'angle mort (BSI)*

Type à conduite à droite

Témoin du système d'immobilisation/Témoin d'alarme du système de sécurité

Jauge de niveau de charge de la batterie haute tension

Témoins de système

-  Témoins de clignotants et de feux de détresse
-  Témoin du système de direction assistée électrique (EPS)
-  Témoin de niveau de carburant bas
-  Témoin de rappel de ceinture de sécurité
-  Témoin de système de retenue supplémentaire



Affichage tête haute*

Jauge POWER/CHARGE

Compteur de vitesse

Type à conduite à gauche

Témoin du système d'immobilisation/Témoin d'alarme du système de sécurité





Témoin du sélecteur de décélération

Indicateur de position de rapport/Témoin du système de transmission









Jauge de carburant

Interface d'information du conducteur

Témoins de feux

-  Témoin de feux allumés
-  Témoin de feux de route
-  Témoin de feux antibrouillard avant
-  Témoin de feu antibrouillard arrière

Témoins de système

-  Témoin de limiteur de vitesse réglable
-  Témoin du limiteur de vitesse intelligent
-  Témoin de feux de route automatiques
-  Témoin du régulateur de vitesse adaptatif (ACC) avec maintien de distance de sécurité à basse vitesse (LSF) (orange/vert)
-  Témoin du système d'assistance au maintien dans la voie de circulation (LKAS) (orange/vert)
-  Témoin du système de freinage automatique d'urgence (CMBS)
-  Témoin de détection du changement de voie
-  Témoin Prêt
-  Indicateur du système d'alimentation
-  Témoin EV
-  Témoin de mode EV

* Non disponible sur tous les modèles

Commandes P.179





Horloge P.180

Modèles avec système de navigation



Les satellites GPS envoient des signaux au système audio, ce qui permet la mise à jour automatique de l'horloge.

Modèles avec système audio couleur





- 1 Appuyer longuement sur **MENU/CLOCK**.
- 2 Faire tourner  pour changer les heures, puis appuyer sur .
- 3 Faire tourner  pour changer les minutes, puis appuyer sur .
- 4 Sélectionner **SET**, puis appuyer sur .

Ces informations indiquent comment utiliser le bouton de sélection.

- Tourner  pour sélectionner.
- Appuyer sur  pour valider.

Modèles avec affichage audio



- 1 Sélectionner l'icône  (Accueil), puis **Paramètres**.
- 2 Sélectionner **Horloge**, puis **Réglage horloge**.
- 3 Appuyer sur l'icône correspondante / pour régler les heures et les minutes.
- 4 Sélectionner **OK**.

Touche POWER P.219

Appuyer sur la touche pour modifier le mode d'alimentation du véhicule.

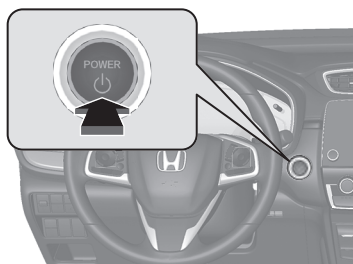

Clignotants P.222

Levier de commande de clignotants

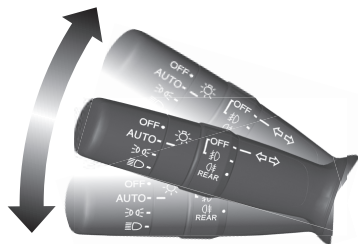

Eclairage P.223

Commutateurs d'éclairage

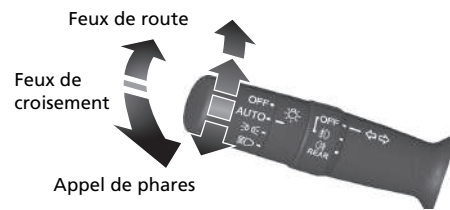

Essuie-glaces et lave-glaces

➔ P. 232

Levier de commande d'essuie-glace/lave-glace

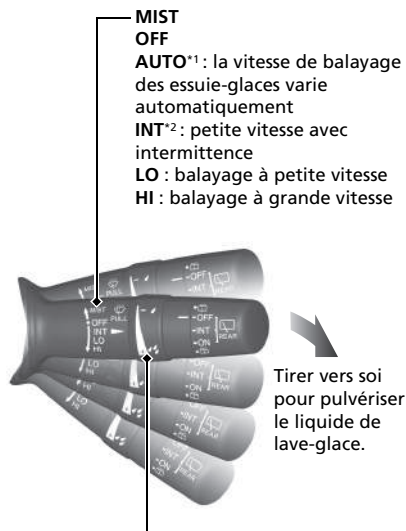

Bague de réglage

- ☐ : faible sensibilité*1
- ☐ : vitesse inférieure, moins de balayages*2
- ☐ : haute sensibilité*1
- ☐ : vitesse supérieure, plus de balayages*2

*1 : Modèles avec essuie-glaces intermittents automatiques

*2 : Modèles sans essuie-glaces intermittents automatiques

Modèles avec essuie-glaces intermittents automatiques

Le mode **AUTO** doit toujours être mis sur **OFF** avant les situations suivantes, pour éviter d'endommager sérieusement le système d'essuie-glace :

- Nettoyage du pare-brise
- Conduite dans une station de lavage de voitures
- Absence de pluie

Volant ➔ P. 242

- Pour régler, tirer le levier de réglage vers soi, placer le volant dans la position désirée, puis verrouiller le levier.

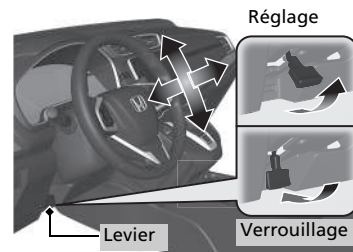

Déverrouillage des portes avant de l'intérieur P.192

- Tirer l'une des poignées intérieures pour déverrouiller et ouvrir la porte.

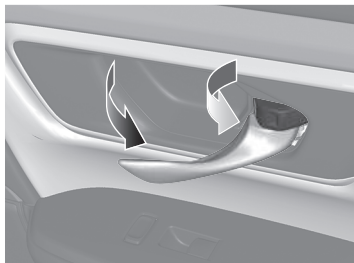

Hayon P.195

Modèles avec hayon électrique

Effectuer un mouvement de coup de pied sous le centre du pare-chocs arrière pour ouvrir ou fermer le hayon électrique en portant la télécommande d'accès sans clé.

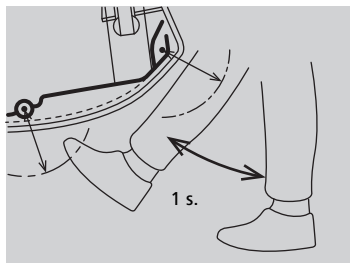

- Appuyer sur la poignée extérieure pour déverrouiller et ouvrir le hayon en portant la télécommande d'accès sans clé.

Modèles avec hayon électrique

- Appuyer sur le bouton du hayon électrique sur le tableau de commande côté conducteur, ou appuyer sur la télécommande.

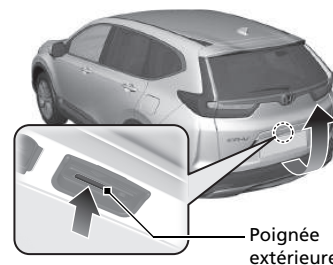

Rétroviseurs extérieurs électriques P.244

- Lorsque le mode d'alimentation est réglé sur MARCHÉ, déplacer le commutateur de sélection sur L ou R.
- Pour régler le miroir du rétroviseur, appuyer sur le côté correspondant du commutateur de réglage.
- Appuyer sur la touche de rabattement pour rabattre ou déployer les rétroviseurs extérieurs.

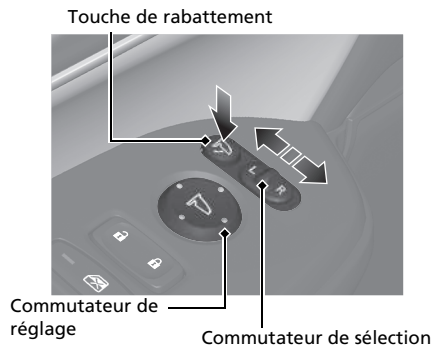

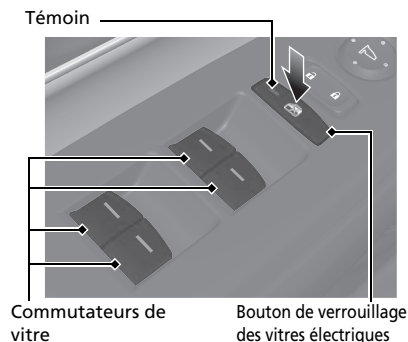

Vitres électriques P.212

- Lorsque le mode d'alimentation est réglé sur MARCHÉ, ouvrir et fermer les vitres électriques.
- Si le bouton de verrouillage des vitres électriques se trouve en position désactivée, tous les passagers peuvent ouvrir et fermer leur vitre à l'aide de leur propre commutateur.
- Si le bouton de verrouillage des vitres électriques se trouve en position activée (témoin allumé), le commutateur de la vitre de chaque passager est désactivé.



Système de commande de la climatisation P.279

- Appuyer sur la touche **AUTO** pour activer le système de commande de climatisation.
- Appuyer sur la touche  pour activer et désactiver cette fonction.
- Appuyer sur la touche  pour dégivrer le pare-brise.

Modèles avec système audio couleur

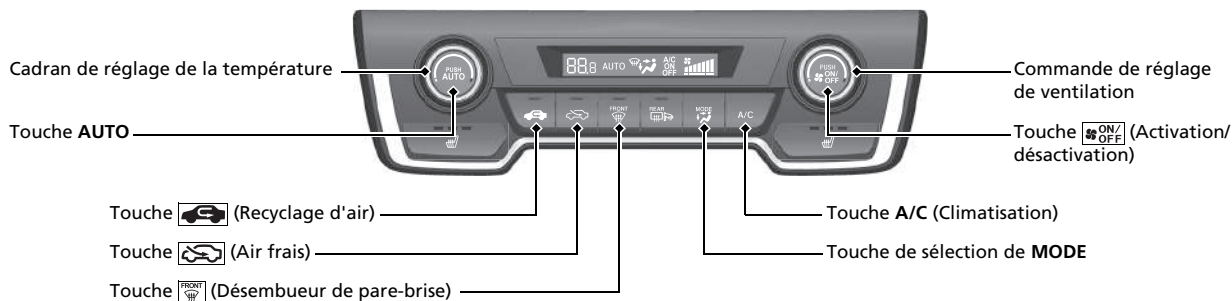
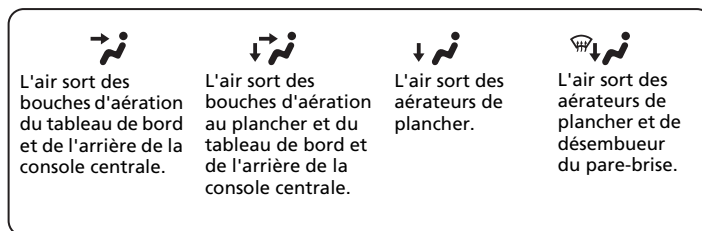

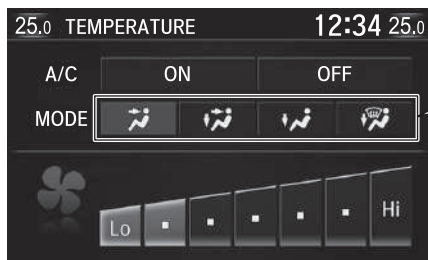



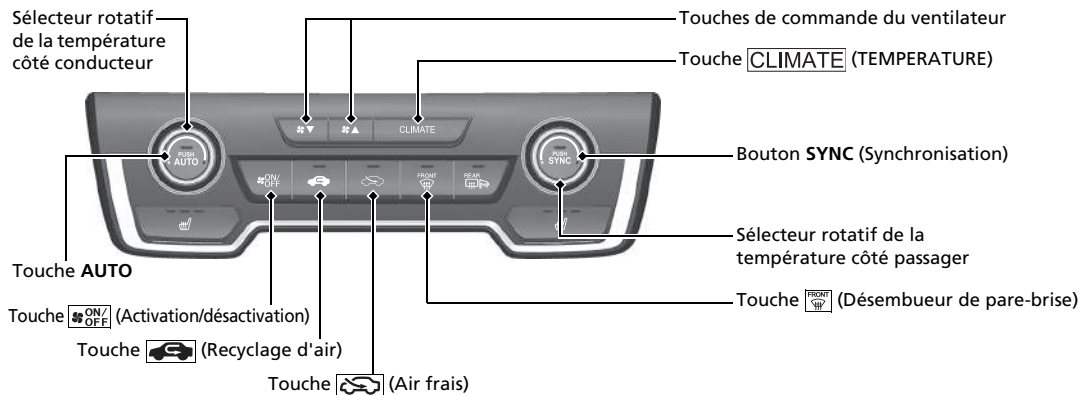



<p>L'air sort des bouches d'aération du tableau de bord et de l'arrière de la console centrale.</p>	<p>L'air sort des bouches d'aération au plancher et du tableau de bord et de l'arrière de la console centrale.</p>	<p>L'air sort des aérateurs de plancher.</p>	<p>L'air sort des aérateurs de plancher et de désembueur du pare-brise.</p>
---	--	--	---

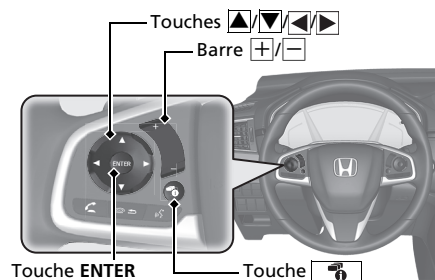

Fonctions P.287

Commandes audio à distance P.292



- Barre  Appuyer pour augmenter/réduire le volume.
- Touche   Appuyer sur  ou  pour passer d'un mode audio à l'autre selon l'ordre suivant :

Modèles avec système audio couleur





FM1/FM2/DAB1/DAB2/LW/MW/USB ou iPod/
Bluetooth® Audio/AUX

Modèles avec affichage audio







FM/DAB/LW/MW/USB/iPod/*Bluetooth*® Audio/
Applications/Audio Apps

Modèles avec affichage audio



- Touche **ENTER**
- Lors de la lecture d'une clé USB



- 1 Appuyer sur **ENTER** pour afficher la liste des dossiers.
- 2 Appuyer sur  ou  pour sélectionner un dossier.
- 3 Appuyer sur **ENTER** pour afficher une liste de morceaux dans ce dossier.
- 4 Appuyer sur  ou  pour sélectionner une piste, puis appuyer sur **ENTER**.

- Lors de la lecture d'un iPod

- 1 Appuyer sur **ENTER** pour afficher la liste des musiques de l'iPod.
- 2 Appuyer sur  ou  pour sélectionner une catégorie.
- 3 Appuyer sur **ENTER** pour afficher une liste des éléments dans la catégorie.
- 4 Appuyer sur  ou  pour sélectionner une option, puis appuyer sur **ENTER**.
 - ▶ Appuyer sur **ENTER** et sur  ou  à plusieurs reprises jusqu'à l'affichage de l'élément à écouter.

- Lors de la lecture d'un périphérique audio *Bluetooth*®

- 1 Appuyer sur **ENTER** pour afficher la liste des pistes.
- 2 Appuyer sur  ou  pour sélectionner une piste, puis appuyer sur **ENTER**.

- Touche 
Radio : appuyer pour modifier la station présélectionnée.
Maintenir appuyé pour sélectionner la station à signal fort suivante ou précédente.
Dispositif USB :
Appuyer pour avancer jusqu'au début du morceau suivant ou pour revenir au début du morceau actuel.
Maintenir enfoncé pour passer à un autre dossier.
- Touche  (Affichage/Information)
Permet de modifier les contenus.
 - Interface d'information du conducteur 

Système audio P. 288

Modèles avec système audio couleur  P. 295

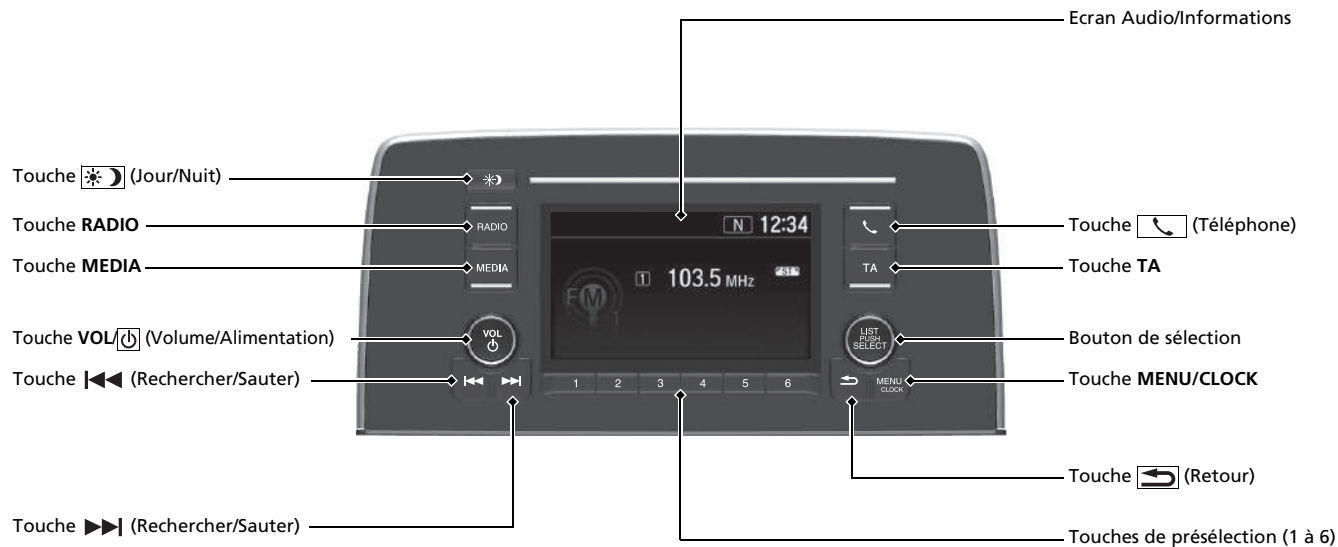

Modèles avec affichage audio ➡ P.321

Pour le fonctionnement du système de navigation ➡ Voir le manuel du système de navigation

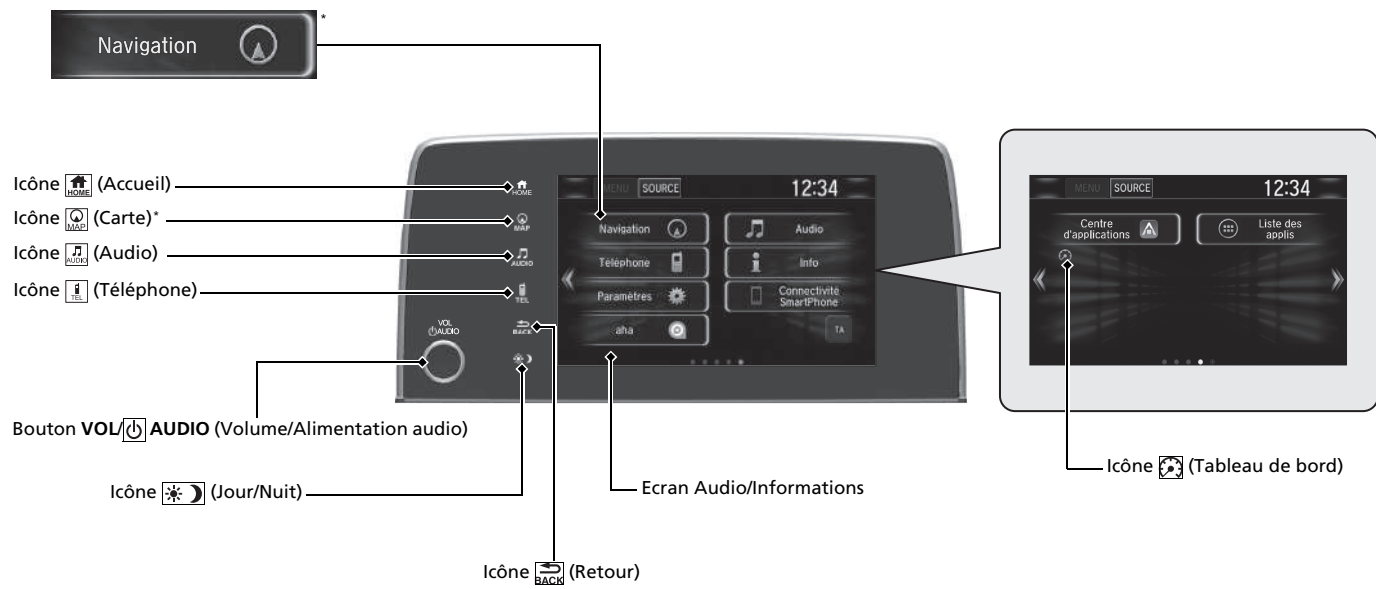

Conduite P. 485

Transmission P. 503

- Amener le levier de vitesses en position **P** et enfoncer la pédale de frein avant de démarrer le système d'alimentation.
- Sélection de rapport

Témoin Prêt

On : Vous pouvez commencer à conduire.



Indicateur de position du levier de vitesses

L'indicateur de position de rapport et l'indicateur de changement de vitesses indiquent le rapport actuellement sélectionné.



Indicateur de position du levier de vitesses

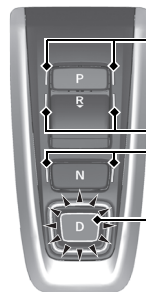

Indicateur de changement de vitesses



P **Stationnement**
Appuyer sur le bouton **P**.
Pour le stationnement ou avant l'arrêt ou le démarrage du système d'alimentation.
La boîte de vitesses est verrouillée.

R **Marche arrière**
Appuyer sur le bouton **R**.
Pour effectuer une marche arrière.

N **Point mort**
Appuyer sur le bouton **N**.
La transmission n'est pas verrouillée.

D **Marche avant**
Appuyer sur le bouton **D**.
Pour la conduite normale.
Le sélecteur de décélération peut être utilisé temporairement.
Le sélecteur de décélération peut être utilisé lorsque le mode SPORT est activé.

Sélecteur de décélération ➔ P.511

Lorsque vous relâchez la pédale d'accélérateur, vous pouvez contrôler le taux de décélération sans retirer les mains du volant. A l'aide du sélecteur de décélération situé sur le volant, il est possible de passer successivement par quatre étapes de décélération.

Tirer sur le sélecteur **+** pendant quelques secondes lorsque vous souhaitez désactiver le sélecteur de décélération.

- **Lorsque le mode SPORT est réglé sur ARRÊT**

Si vous tirez le sélecteur de décélération, le taux de décélération change temporairement et le niveau s'affiche sur le tableau de bord.

- **Lorsque le mode SPORT est réglé sur MARCHÉ**

Si vous tirez le sélecteur de décélération, le taux de décélération change et le niveau ainsi que la lettre **M** s'affichent sur le tableau de bord.



Sélecteur de
décélération **-**



Sélecteur de
décélération **+**

Lorsque le mode
SPORT est réglé sur
ARRÊT, le niveau de
décélération s'affiche.



Niveau de
décélération

Lorsque le mode SPORT
est réglé sur MARCHÉ, le
niveau de décélération et
la lettre **M** s'affichent.

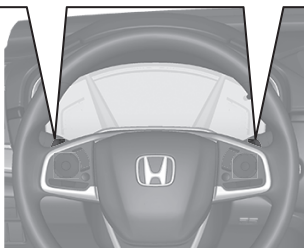

Limiteur de vitesse réglable

↔ P.516

Ce dispositif permet de régler une vitesse maximale qui ne peut être dépassée, même en enfonçant la pédale d'accélérateur.

- Pour utiliser le limiteur de vitesse réglable, appuyer sur la touche **MAIN**. Sélectionner le limiteur de vitesse réglable en appuyant sur la touche **LIM**, puis sur **-/SET** lorsque le véhicule a atteint la vitesse souhaitée.
- La limite de vitesse du véhicule est réglable entre 30 km/h et 250 km/h.

Activation et désactivation du VSA ↔ P.528

- Le système d'assistance à la stabilité du véhicule (VSA) permet de stabiliser le véhicule en virage et de préserver la traction lors d'accélération sur des chaussées meubles ou glissantes.
- Le VSA s'active automatiquement lors du démarrage du système d'alimentation.
- Pour désactiver partiellement ou réactiver complètement la fonction VSA, maintenir la touche enfoncée jusqu'à ce qu'un bip retentisse.

Système d'avertissement de perte de pression ↔ P.531

- Détecte un changement dans les conditions et les dimensions générales des pneus causé par une chute de pression des pneus.
- Le système d'avertissement de perte de pression s'active automatiquement lors de l'activation du système d'alimentation.
- Une procédure d'initialisation doit être effectuée lorsque certaines conditions surviennent.

Activation et désactivation du système CMBS ↔ P.546

- Lorsqu'une collision semble inévitable, le système CMBS permet de réduire la vitesse du véhicule afin de minimiser la gravité de la collision.
- Le système de freinage automatique d'urgence s'active lors du démarrage du système d'alimentation.
- Pour activer ou désactiver le CMBS, maintenir le bouton enfoncé jusqu'à ce qu'un bip retentisse.

Plein de carburant P.618

Carburant recommandé : Normes EN 228 relatives à l'essence/mélange essence-alcool
Essence super sans plomb/mélange essence-alcool jusqu'à E10 (90 % d'essence et 10 % d'éthanol),
indice d'octane recherche 95 ou supérieur

Capacité du réservoir de carburant : 57 l

- 1 Tirer la poignée de déverrouillage de trappe à carburant.



- 2 Tourner lentement le bouchon de réservoir de carburant pour le retirer.



- 3 Placer le bouchon dans le support situé dans la trappe à carburant.



- 4 Une fois le ravitaillement terminé, revisser le bouchon jusqu'à ce qu'il produise un déclic au moins une fois.



Honda Sensing ➔ P. 539

Honda Sensing est un système d'assistance au conducteur qui utilise deux types de capteurs différents, un capteur radar situé dans la grille avant et une caméra de capteur avant fixée sur le côté intérieur du pare-brise, derrière le rétroviseur.

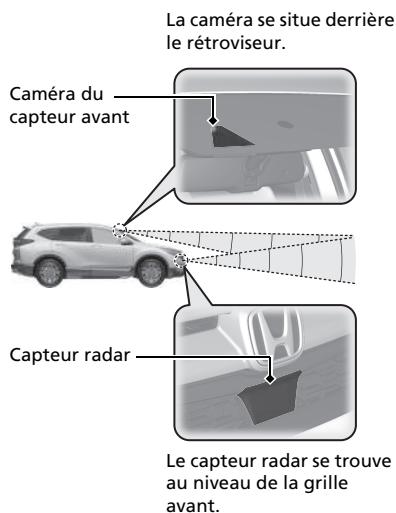

Système de freinage automatique d'urgence (CMBS) ➔ P. 542

Peut assister le conducteur en cas de risque de collision avec le véhicule ou le piéton détecté à l'avant ou de risque de percussion d'un piéton détecté à l'avant. Le CMBS est conçu pour émettre un avertissement lorsqu'une collision potentielle est identifiée, ainsi que pour réduire la vitesse du véhicule afin de contribuer à réduire au minimum la gravité de cette collision lorsque celle-ci est considérée comme inévitable.

Régulateur de vitesse adaptatif (ACC) avec maintien de distance de sécurité à basse vitesse (LSF) ➔ P. 553

Ce système permet de maintenir une vitesse de conduite constante et un intervalle spécifique par rapport au véhicule détecté à l'avant et, si le véhicule détecté s'arrête, il ralentit et stoppe votre véhicule sans maintien du pied sur la pédale de frein ou d'accélérateur.

Système d'assistance au maintien dans la voie de circulation (LKAS) ➔ P. 570

Fournit une puissance de direction afin d'aider à maintenir le véhicule au milieu d'une voie détectée et émet des alertes tactiles et visuelles s'il détecte que le véhicule quitte sa voie.

Système de détection du changement de voie ➔ P. 578

Alerte et fournit une assistance lorsque le système détecte un risque que le véhicule franchisse involontairement des marquages de voie détectés et/ou quitte totalement la route.

Système de reconnaissance des panneaux de signalisation ➔ P. 584

Il rappelle au conducteur les informations concernant la signalisation routière (telle que la limite de vitesse actuelle ou l'interdiction de doubler) que le véhicule vient de passer, et les affiche sur l'interface d'information du conducteur et l'affichage tête haute*.

* Non disponible sur tous les modèles

Entretien → P. 621

Sous le capot → P. 639

- Vérifier l'huile moteur, le liquide de refroidissement moteur, le liquide de refroidissement de l'inverseur et le liquide de lave-glace. Faire l'appoint selon besoin.
- Contrôler le liquide de freins.
- Vérifier l'état de la batterie 12 V tous les mois.

- 1 Tirer la poignée de déverrouillage du capot située sous l'angle extérieur inférieur du tableau de bord, côté conducteur.

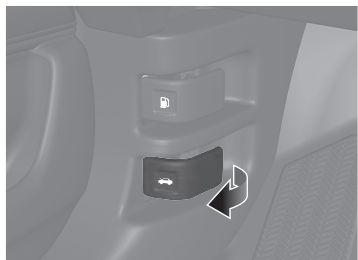

- 2 Localiser le levier de verrouillage du capot, le pousser sur le côté et soulever le capot. Relâcher le levier après avoir soulevé légèrement le capot.

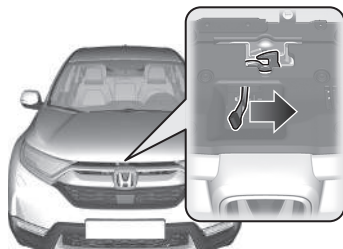

- 3 Une fois terminé, fermer le capot et s'assurer qu'il est parfaitement verrouillé.

Balais d'essuie-glace → P. 660

- Remplacer les balais s'ils laissent des traînées sur le pare-brise.

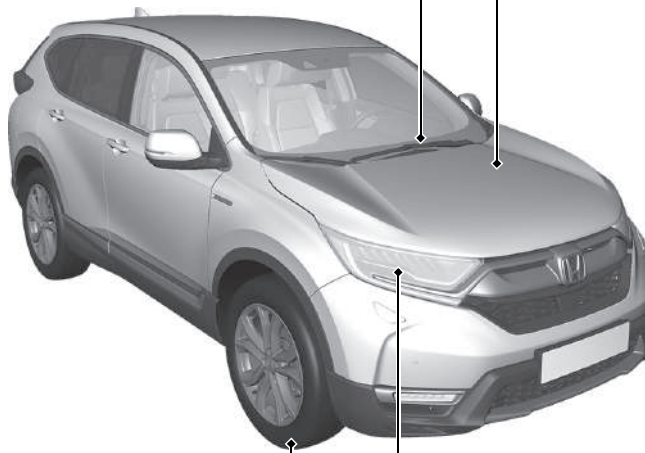

Pneumatiques

→ P. 665

- Inspecter régulièrement les pneus et roues.
- Vérifier régulièrement la pression de gonflage.
- Poser des pneus hiver pour la conduite dans des conditions hivernales.

Eclairage → P. 655

- Inspecter régulièrement tous les feux.

Situations inattendues P.687

Pneu crevé P.689

- Se garer dans un endroit sûr et réparer le pneu crevé à l'aide du kit de réparation des pneumatiques provisoire.



Le système d'alimentation ne démarre pas P.701

- Si la batterie 12 V est déchargée, effectuer un démarrage de secours à l'aide d'une batterie d'appoint.

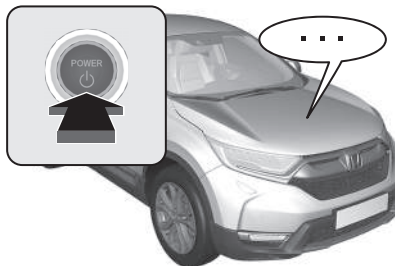

Surchauffe P.706

- Se garer dans un endroit sûr. S'il n'y a pas de dégagement de vapeur provenant de sous le capot, ouvrir le capot et laisser le système d'alimentation refroidir.



Les témoins s'allument

 P.709

- Identifier l'indicateur et consulter le manuel d'utilisation.

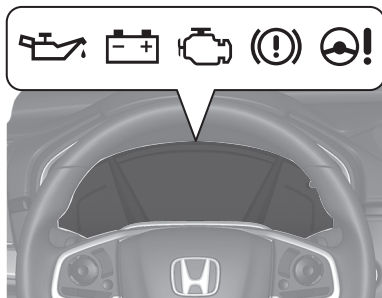

Fusible grillé P.716

- Si un dispositif électrique ne fonctionne pas, vérifier si un fusible n'est pas grillé.

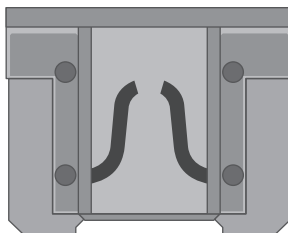

Remorquage d'urgence

 P.722

- Si le véhicule doit être remorqué, contacter un service de remorquage professionnel.



Que faire lorsque

Q Pourquoi la pédale de frein émet-elle de légères pulsations lors du serrage des freins ?

R Ceci peut se produire lorsque le système antiblocage des roues s'active et cela n'indique pas la présence d'une anomalie. Maintenir une pression ferme et constante sur la pédale de frein. Ne jamais « pomper » sur la pédale de frein.

➤ Système antiblocage des roues (ABS) ➔ P. 601

Q La porte arrière ne peut pas être ouverte de l'intérieur du véhicule. Pourquoi ?

R Vérifier si la serrure sécurité enfant est sur la position de verrouillage. Si c'est le cas, ouvrir la porte arrière à l'aide de la poignée de porte extérieure. Pour annuler cette fonction, pousser le levier vers le haut en position de déverrouillage.



Q Pourquoi les portes se verrouillent-elles après que je les ai déverrouillées ?

R Si les portes ne sont pas ouvertes au cours des 30 secondes suivantes, elles se verrouillent de nouveau automatiquement pour sécuriser le véhicule.

Q

Pourquoi un signal sonore se fait-il entendre à l'ouverture de la porte conducteur ?

R

Le bruiteur retentit lorsque :

- Les feux extérieurs sont restés allumés.
- Le mode d'alimentation est sur ACCESSOIRES.

Q

Pourquoi un bruiteur se fait-il entendre lors de la conduite ?

R

Le signal sonore retentit lorsque le conducteur et/ou un passager n'ont pas bouclé leur ceinture de sécurité.

Q

Un appui sur le commutateur de frein de stationnement électrique ne desserre pas le frein de stationnement. Pourquoi ?

R

Appuyer sur le commutateur de frein de stationnement électrique tout en enfonçant la pédale de frein.

Q

Un appui sur la pédale d'accélérateur ne desserre pas le frein de stationnement automatiquement. Pourquoi ?

R

- Attacher la ceinture de sécurité du conducteur.
- Vérifier si la transmission est sur **P** ou **N**. Si c'est le cas, sélectionner une autre position.

Q

Pourquoi le rapport passe-t-il automatiquement en position **P** lorsque j'ouvre la porte conducteur pour vérifier la présence des lignes d'espacement de stationnement en marche arrière ?

R

- Attacher la ceinture de sécurité du conducteur.
- Fermer la porte conducteur et changer manuellement le rapport.

➤ Lors de l'ouverture de la porte conducteur ➔ **P.507**



Pourquoi se produit-il un grincement lorsque j'appuie sur la pédale de frein ?



Il se peut que les plaquettes de frein doivent être remplacées. Faire inspecter le véhicule par un réparateur agréé.



Un témoin orange représentant un pneu avec un point d'exclamation est allumé. De quoi s'agit-il ?



Le système d'avertissement de perte de pression a besoin d'un examen. Si un pneu a été récemment gonflé ou changé, réinitialiser le système.
➤ **Système d'avertissement de perte de pression** ➤ P. 531



Est-il possible d'utiliser de l'essence sans plomb à indice d'octane recherche (RON) de 91 ou plus sur ce véhicule ?



Le véhicule est conçu pour fonctionner avec du carburant super sans plomb à indice d'octane recherche de 95 ou plus. Si cet indice d'octane n'est pas disponible, il est possible d'utiliser temporairement du carburant ordinaire sans plomb d'un indice d'octane recherche de 91 ou plus.
L'utilisation de carburant sans plomb classique peut provoquer des bruits métalliques au niveau du moteur et affecter ses performances. L'utilisation à long terme d'essence classique peut endommager le moteur.

Sécurité de conduite

De nombreuses recommandations concernant la sécurité sont fournies tout au long de ce chapitre et dans l'ensemble du manuel.

Sécurité au volant

Mesures importantes concernant la sécurité...	44
Informations importantes concernant la tenue de route	46
Equipements de sécurité du véhicule	47
Liste de contrôle de sécurité	48

Ceintures de sécurité

Informations générales sur les ceintures de sécurité	49
Bouclage d'une ceinture de sécurité	55
Inspection des ceintures de sécurité	59
Points d'ancrage	60

Airbags

Composants des airbags	61
Types d'airbags	63
Airbags avant (SRS)	63
Airbags latéraux	68
Airbags latéraux rideaux	70
Témoins des airbags	72
Entretien des airbags	74

Sécurité des enfants

Protection des passagers enfants	75
Sécurité des bébés et des petits enfants ...	78
Sécurité des enfants de grande taille	93

Danger des gaz d'échappement

Monoxyde de carbone	96
---------------------------	----

Étiquettes de sécurité

Emplacements des étiquettes	97
-----------------------------------	----

Les pages suivantes décrivent dans le détail les équipements de sécurité du véhicule et la manière de les utiliser correctement. Les mesures de sécurité ci-dessous comptent parmi les plus importantes.

Mesures importantes concernant la sécurité

■ Toujours porter sa ceinture de sécurité

La ceinture de sécurité assure la meilleure protection dans tous les types de collisions. Les airbags sont conçus pour compléter l'action des ceintures de sécurité, et non pour s'y substituer. Aussi, même si le véhicule est équipé d'airbags, le conducteur et les passagers doivent toujours attacher leur ceinture de sécurité et la porter convenablement.

■ Attacher tous les enfants

Jusqu'à 12 ans révolus, les enfants doivent être assis et correctement retenus sur un siège arrière du véhicule, et non à l'avant. Les bébés et les petits enfants doivent être correctement maintenus dans un dispositif de retenue pour enfant. Les enfants de plus grande taille doivent être assis sur un siège rehausseur et retenus au moyen d'une ceinture de sécurité ventrale/thoracique, et ce, jusqu'à ce qu'ils puissent utiliser correctement la ceinture sans siège rehausseur.

■ Etre conscient des dangers des airbags

Les airbags peuvent sauver une vie, mais ils peuvent également causer des blessures graves, voire mortelles, aux occupants trop rapprochés ou incorrectement retenus. Les bébés, les jeunes enfants et les adultes de petite taille sont les plus exposés. Veiller à observer l'ensemble des consignes et des avertissements fournis dans le présent manuel.

■ Ne pas conduire après avoir bu

L'alcool et la conduite ne font pas bon ménage. Un seul verre peut affecter la capacité du conducteur à gérer les imprévus de la route et les réflexes se dégradent proportionnellement au nombre de verres consommés. Ne pas conduire après avoir bu et ne pas laisser des amis conduire lorsqu'ils ont bu.

» Sécurité au volant

L'utilisation pendant la conduite d'un téléphone portable autre que de type mains libres est interdite dans certains pays.

■ Prêter une attention particulière à la sécurité de conduite

En téléphonant avec un mobile ou en se livrant à d'autres activités qui détournent l'attention de la route, des autres véhicules et des piétons, le conducteur s'expose à un accident. Garder à l'esprit que la situation de conduite peut changer rapidement ; le conducteur seul décide s'il peut détourner une partie de son attention de la conduite.

■ Maîtriser sa vitesse

La plupart des blessures et des décès de la route sont dus à une vitesse excessive. En général, plus la vitesse est élevée, plus les risques sont importants ; une vitesse réduite n'exclut néanmoins pas les blessures graves. Ne jamais rouler plus vite que ne le permettent les conditions de la route, et ce, quelle que soit la limite de vitesse indiquée.

■ Maintenir son véhicule en bon état

Une crevaison ou une panne mécanique peut s'avérer très dangereuse. Afin de limiter la possibilité de tels problèmes, vérifier fréquemment la pression de gonflage et l'état des pneus, et effectuer toutes les opérations d'entretien périodiques prévues.

■ Ne pas laisser d'enfants sans surveillance dans le véhicule

Les enfants, animaux et personnes nécessitant une assistance peuvent, s'ils sont laissés sans surveillance dans le véhicule, être blessés s'ils actionnent une ou plusieurs commandes du véhicule. Ils peuvent également entraîner le déplacement du véhicule, ce qui peut se traduire par une collision dans laquelle ces personnes, ou d'autres, peuvent être blessées, voire tuées. En outre, en fonction de la température ambiante, la température de l'habitacle peut atteindre des niveaux extrêmes, ce qui peut entraîner des blessures, voire la mort. Même si le système de commande de la climatisation est activé, ne jamais les laisser dans le véhicule sans surveillance, car la climatisation peut se couper à tout moment.

Informations importantes concernant la tenue de route

La garde au sol de ce véhicule est plus importante que celle d'un véhicule de tourisme destiné uniquement à la conduite sur route. Une garde au sol plus élevée présente de nombreux avantages pour la conduite hors route. Elle permet de circuler sur des bosses, des obstacles et un terrain irrégulier. Elle offre également une bonne visibilité, permettant d'anticiper les problèmes à l'avance.

Toutefois, ces avantages ont un coût. Le véhicule étant surélevé et la garde au sol plus importante, le centre de gravité est également plus élevé, ce qui rend le véhicule plus susceptible de se retourner en cas de virages abrupts. Les véhicules utilitaires connaissent un taux de retournement largement supérieur à celui d'autres types de véhicules. Lors d'une collision impliquant un retournement, un passager sans ceinture de sécurité est plus susceptible de perdre la vie qu'un passager ayant bouclé sa ceinture. Le conducteur doit toujours veiller à boucler sa ceinture de sécurité ; il en va de même pour les passagers.

► Informations importantes concernant la tenue de route

Pour obtenir des informations sur la manière de limiter le risque de retournement, lire :

- **Précautions au cours de la conduite** P. 501
- **Consignes hors route** P. 496

L'utilisation incorrecte du véhicule peut entraîner une collision ou un retournement.

Dans de nombreux pays, la législation interdit la conduite hors route, p. ex. dans les forêts, balisage, etc. Vérifier la législation et la réglementation locales avant de commencer toute conduite hors route.

Equipements de sécurité du véhicule

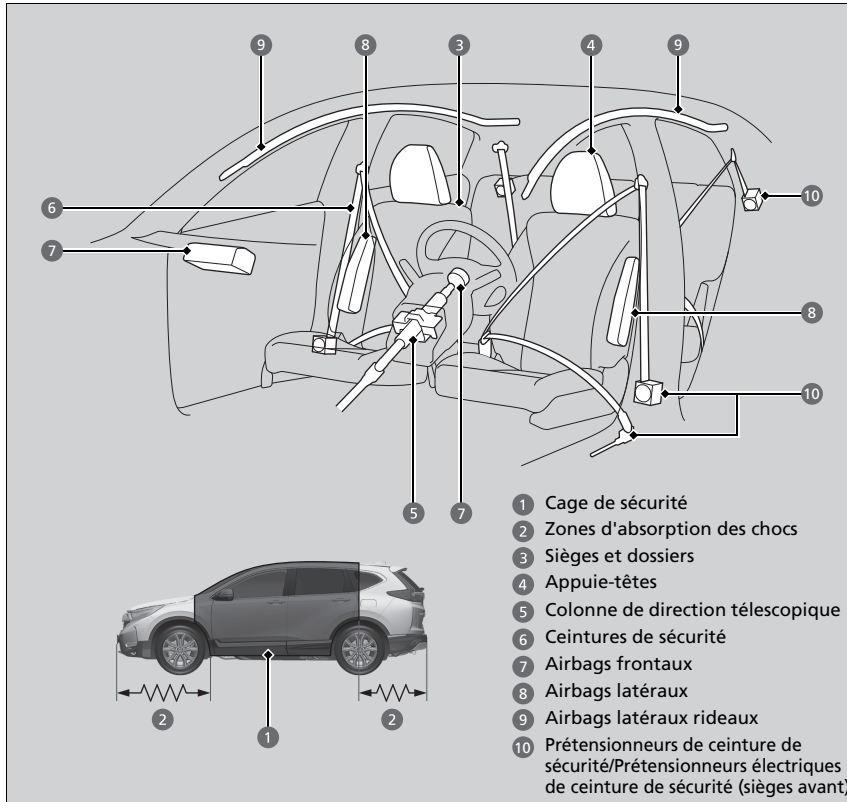

La liste de contrôle suivante donne des indications sur la manière de favoriser activement sa protection et celle de ses passagers.

Equipements de sécurité du véhicule

Ce véhicule comporte de nombreux équipements qui, combinés, sont prévus pour protéger le conducteur et ses passagers en cas de collision.

Certains équipements ne requièrent aucune intervention du conducteur. C'est le cas de la robuste ossature en acier qui forme une cage de sécurité autour de l'habitacle, des zones d'absorption des chocs avant et arrière, de la colonne de direction télescopique et des prétensionneurs qui tendent les ceintures de sécurité avant en cas d'impact.

Pour bénéficier pleinement de ces équipements de sécurité, le conducteur et les passagers doivent néanmoins conserver une posture assise correcte et toujours boucler leur ceinture de sécurité. Certains équipements de sécurité peuvent aggraver les blessures s'ils ne sont pas correctement utilisés.

Liste de contrôle de sécurité

Pour votre propre sécurité et celle de vos passagers, veiller à vérifier systématiquement les points suivants avant de prendre la route.

- Régler le siège du conducteur dans une position convenable pour la conduite. Veiller à ce que les sièges avant soient reculés au maximum tout en conservant une bonne maîtrise du véhicule. Une assise trop rapprochée d'un airbag frontal risque de causer des blessures graves, voire mortelles, en cas d'impact.
➤ **Sièges** P. 247
- Régler correctement la position des appuie-têtes. Pour une utilisation optimale des appuie-têtes, le centre de la tête de l'occupant doit reposer au centre de l'appuie-tête. Les personnes de très grande taille doivent régler leur appuie-tête en position haute maximum.
➤ **Réglage des appuie-têtes avant** P. 254
- Toujours boucler et porter convenablement sa ceinture de sécurité. S'assurer également que l'ensemble des passagers est correctement attaché.
➤ **Bouclage d'une ceinture de sécurité** P. 55
- Pour la protection des enfants, utiliser des ceintures de sécurité ou des dispositifs de retenue pour enfant adaptés à l'âge, à la taille et au poids de l'enfant.
➤ **Sécurité des enfants** P. 75

► Liste de contrôle de sécurité

Si le message d'ouverture de porte et/ou de hayon apparaît sur l'interface d'information du conducteur, une porte et/ou le hayon ne sont pas complètement fermés. Fermer toutes les portes et le hayon fermement jusqu'à ce que le message disparaisse.

➤ Messages d'avertissement et d'information de l'interface d'information du conducteur P. 123

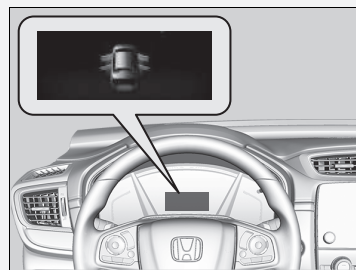

Informations générales sur les ceintures de sécurité

La ceinture de sécurité est le moyen le plus efficace de protection des passagers car elle les maintient en place dans le véhicule ce qui leur permet de profiter des nombreux autres équipements de sécurité intégrés. Elle permet également d'éviter que les occupants ne soient projetés contre les parois de l'habitacle ou contre d'autres passagers, ou qu'ils ne soient éjectés hors du véhicule. Lorsqu'elles sont portées correctement, les ceintures de sécurité permettent en outre de maintenir le conducteur et les passagers dans une position optimale afin d'être protégés parfaitement par les airbags en cas d'impact.

Par ailleurs, les ceintures de sécurité assurent une protection dans presque tous les types de collisions, notamment :

- impacts frontaux
- impacts latéraux
- impacts arrière
- retournements

Informations générales sur les ceintures de sécurité

ATTENTION

Le port inadéquat d'une ceinture de sécurité augmente les risques de blessures graves ou mortelles en cas d'impact, même si le véhicule est équipé d'airbags.

Veiller à boucler et à porter convenablement la ceinture de sécurité, et à ce que les passagers en fassent de même.

ATTENTION : Les ceintures de sécurité sont conçues pour reposer sur le squelette du corps, et doivent être portées basse sur le devant du bassin ou le bassin, la poitrine et les épaules, selon le cas ; il faut éviter de porter la sangle abdominale sur le ventre.

ATTENTION : Les ceintures de sécurité doivent être plaquées contre le corps aussi fermement que possible, tout en restant d'un port confortable, pour qu'elles offrent le niveau de protection pour lequel elles ont été conçues. Une ceinture de sécurité mal tendue offre une protection nettement réduite à l'occupant concerné.

ATTENTION : Les ceintures de sécurité ne doivent pas être portées avec les sangles vrillées.

ATTENTION : chaque ceinture ne doit être portée que par un seul occupant ; il est dangereux de passer la ceinture devant un enfant assis sur les genoux d'un occupant.

■ Ceinture de sécurité ventrale/thoracique

Chacune des cinq positions d'assise est dotée d'une ceinture de sécurité ventrale/thoracique avec enrouleur à blocage par inertie. Pendant la conduite normale, l'enrouleur vous offre une liberté de mouvement sur le siège tout en maintenant la ceinture tendue. En cas de collision ou de freinage brusque, l'enrouleur bloque la ceinture de manière à retenir le corps de l'occupant.

La ceinture de sécurité doit être correctement attachée lorsqu'un dispositif de retenue pour enfant face à la route est utilisé.

► Installation d'un système de retenue pour enfant avec une ceinture de sécurité ventrale/thoracique P. 90

■ Comment bien utiliser les ceintures de sécurité

Respecter les instructions ci-dessous pour une bonne utilisation des ceintures :

- Les occupants doivent être assis bien droits, bien adossés à leur siège et rester dans cette position pendant toute la durée du déplacement. Les passagers qui ne se tiennent pas droits ou qui se penchent vers l'avant ou le côté compromettent l'efficacité des ceintures et risquent d'être plus grièvement blessés en cas de collision.
- Ne jamais faire passer la partie thoracique d'une ceinture de sécurité ventrale/thoracique sous le bras ou derrière le dos. Cela peut entraîner des blessures très graves lors d'une collision.
- Deux personnes ne doivent jamais utiliser une même ceinture de sécurité. Elles risqueraient d'être très grièvement blessées en cas d'accident.
- Ne pas placer d'accessoires sur les ceintures de sécurité. Des dispositifs destinés à améliorer le confort de l'occupant ou de repositionner la sangle thoracique d'une ceinture de sécurité peuvent réduire la capacité de protection de la ceinture et augmenter les risques de blessures graves en cas d'accident.

► Informations générales sur les ceintures de sécurité

Naturellement, les ceintures de sécurité ne peuvent pas protéger complètement dans tous les accidents. Mais dans la plupart des cas, elles réduisent les risques de blessures graves.

Dans la majorité des pays il est nécessaire de porter les ceintures de sécurité. Prendre le temps de se familiariser avec les exigences réglementaires des pays dans lesquels le véhicule sera utilisé.

Si la ceinture de sécurité est tirée trop rapidement, elle se verrouille en place. Dans ce cas, rétracter légèrement la ceinture, puis tirer lentement sur celle-ci.

■ Dispositif de rappel de ceinture de sécurité

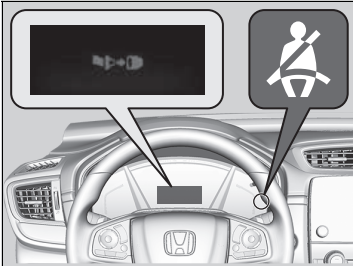

■ Sièges avant

Le système de ceintures de sécurité intègre un témoin sur le tableau de bord pour rappeler au conducteur et/ou au passager avant de boucler leur ceinture de sécurité.

Si le mode d'alimentation est réglé sur MARCHE alors qu'une ceinture de sécurité n'est pas attachée, le témoin clignote. Au bout de quelques secondes, le témoin s'allume et reste allumé tant que la ceinture de sécurité n'est pas bouclée.

Le signal sonore retentit périodiquement et le témoin clignote pendant la conduite jusqu'à ce que la ceinture de sécurité soit bouclée.

☒ Dispositif de rappel de ceinture de sécurité

Le témoin s'allume également si le passager avant ne boucle pas sa ceinture de sécurité au cours des six secondes suivant le réglage du mode d'alimentation sur MARCHE.

Si personne n'occupe le siège du passager avant, le témoin ne s'allume pas et le signal sonore ne retentit pas.

Si le témoin s'allume ou si un signal sonore retentit alors que personne n'est assis dans le siège passager avant. Vérifier si :

- Il n'y a aucun poids sur le siège du passager avant.
- La ceinture de sécurité du conducteur est attachée.

Si le témoin ne s'allume pas lorsque le passager est assis et n'est pas attaché, il est possible que quelque chose perturbe le capteur de détection d'occupation. Vérifier si :

- Un coussin est posé sur le siège.
- Le passager avant n'est pas assis correctement.

S'il ne s'agit d'aucune de ces conditions, faire vérifier le véhicule par un concessionnaire.

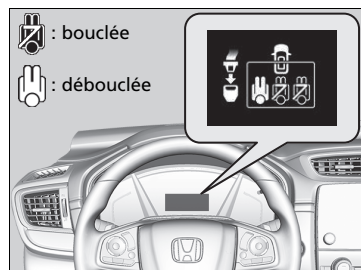

■ Sièges arrière

Votre véhicule surveille l'utilisation des ceintures de sécurité arrière.

L'interface d'information du conducteur indique si l'une des ceintures des sièges arrière n'est pas bouclée.

L'affichage apparaît lorsque :

- Une porte arrière est ouverte ou fermée.
- Un passager arrière boucle ou déboucle sa ceinture de sécurité.

Le signal sonore retentit si un passager arrière déboucle sa ceinture de sécurité pendant la conduite.

Pour voir cet affichage :

Appuyer sur la touche  (Affichage/Information).

■ Prétensionneurs automatiques de ceinture de sécurité

Les sièges avant et les sièges arrière extérieurs sont équipés de prétensionneur automatique de ceinture de sécurité en vue de renforcer la sécurité.

Les prétensionneurs tendent automatiquement les ceintures de sécurité des sièges avant et des sièges arrière extérieurs en cas de collision frontale modérée à grave, parfois même lorsque l'impact n'est pas assez violent pour déclencher le déploiement des airbags avant.

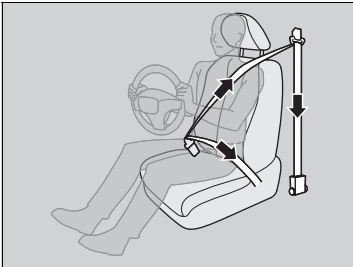

▣ Prétensionneurs automatiques de ceinture de sécurité

Les prétensionneurs automatiques de ceinture de sécurité ne peuvent servir qu'à une seule occasion.

Si un prétensionneur est activé, le témoin SRS s'allume. Demander à un réparateur agréé de remplacer le prétensionneur et d'effectuer une inspection complète du système de ceintures de sécurité, la protection risquant d'être insuffisante en cas d'impact ultérieur.

En cas d'impact latéral de modéré à grave, le prétensionneur du côté en question est également activé.

■ Prétensionneurs électriques de ceinture de sécurité

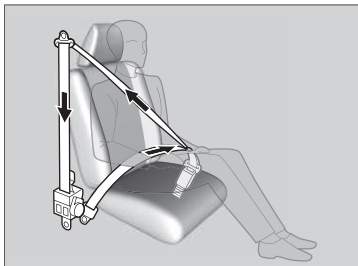

Les prétensionneurs motorisés commencent à rétracter les ceintures de sécurité avant lorsque le système CMBS, le système d'assistance au freinage ou le système VSA fonctionnent. Ils peuvent également être activés lorsque le véhicule est manœuvré à fond ou lorsqu'il est percuté. Une fois rétractées, les ceintures de sécurité sont relâchées et reviennent à leur position d'origine.

Pratique : les e-prétensionneurs rétractent légèrement les ceintures de sécurité lorsque l'on boucle la ceinture de sécurité, lorsque l'on enfonce la pédale de frein de manière plus agressive qu'habituellement ou lorsque l'on prend un virage serré. Ils les rétractent complètement lorsque l'on déboucle la ceinture de sécurité.

▣ Prétensionneurs électriques de ceinture de sécurité

Si seuls les e-prétensionneurs sont activés, aucun élément ne doit être remplacé.

Les e-prétensionneurs risquent de ne pas fonctionner si :

- Le témoin de système de retenue supplémentaire est allumé.
- Le témoin du système VSA (assistance à la stabilité du véhicule) est allumé.
- Un message d'avertissement pour les e-prétensionneurs apparaît sur l'interface d'information du conducteur.

Bouclage d'une ceinture de sécurité

Une fois le siège avant réglé à la position requise et après s'être assis bien droit et bien calé adossé au siège :

► Sièges P. 247

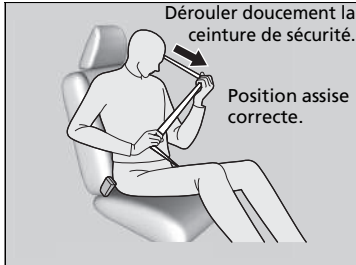

1. Dérouler doucement la ceinture de sécurité.

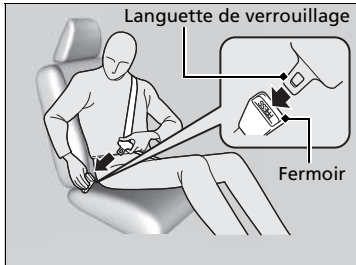

2. Introduire la languette de verrouillage dans la boucle, puis tirer légèrement sur la ceinture pour s'assurer qu'elle est correctement verrouillée.

► S'assurer que la ceinture n'est pas vrillée ou coincée quelque part.

Si le conducteur ou le passager avant insère la languette de verrouillage dans la boucle, la ceinture de sécurité avant se rétracte automatiquement.

► **Prétensionneurs électriques de ceinture de sécurité** P. 54

►► Bouclage d'une ceinture de sécurité

Personne ne doit jamais s'asseoir sur un siège dont la ceinture de sécurité est inopérante ou semble défectueuse. L'utilisation d'une ceinture de sécurité qui ne fonctionne pas correctement risque de ne pas protéger l'occupant en cas d'impact. Faire contrôler aussitôt que possible la ceinture par un réparateur agréé.

Ne jamais introduire de corps étrangers dans la boucle ou le mécanisme d'enrouleur.

Si la ceinture de sécurité est bloquée en position complètement rétractée, tirer sur la ceinture de sécurité thoracique d'un coup ferme, puis la repousser vers l'intérieur. Ensuite, la tirer doucement hors de l'enrouleur et l'attacher. S'il est impossible de libérer la ceinture de sécurité de la position complètement rétractée, ne laisser personne s'asseoir sur le siège et amener le véhicule chez un concessionnaire pour le faire réparer.

► **Informations générales sur les ceintures de sécurité** P. 49

► **Inspection des ceintures de sécurité** P. 59

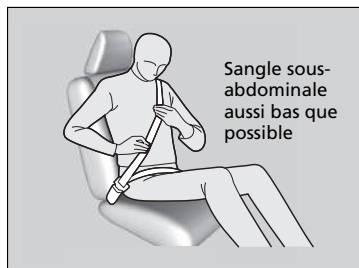

3. Faire passer la sangle sous-abdominale de la ceinture aussi bas que possible sur les hanches, puis tirer la sangle thoracique pour tendre la sangle sous-abdominale. En cas de collision, ceci fera supporter le choc aux os robustes du bassin et réduira ainsi les risques de lésions internes.
4. Si nécessaire, tirer à nouveau la sangle vers le haut pour la tendre, puis s'assurer qu'elle passe au milieu de la poitrine et par-dessus l'épaule. En cas de collision, ceci répartit les forces de l'impact sur les os les plus solides du buste.

►► Bouclage d'une ceinture de sécurité

⚠ ATTENTION

Un positionnement incorrect des ceintures de sécurité fait courir un risque de blessures graves ou mortelles en cas d'accident.

S'assurer que toutes les ceintures de sécurité sont correctement positionnées avant de prendre la route.

Pour déverrouiller la ceinture, appuyer sur le bouton rouge **PRESS**, puis guider la sangle à la main jusqu'à enroulement complet.

Après avoir quitté le véhicule, s'assurer que la ceinture est correctement rangée afin qu'elle ne soit pas pincée à la fermeture de la porte.

►► Réglage de l'ancrage supérieur de ceinture de sécurité

La hauteur de l'ancrage supérieur de ceinture de sécurité présente quatre paliers de réglage. Si la ceinture de sécurité passe sur le cou, abaisser la hauteur de l'ancrage par paliers successifs.

Après chaque réglage, vérifier que l'ancrage supérieur de ceinture de sécurité est verrouillé en place.

■ Réglage de l'ancrage supérieur de ceinture de sécurité

Les sièges avant sont munis d'ancrages supérieurs de ceinture de sécurité réglables adaptables aux occupants de grande ou de petite taille.

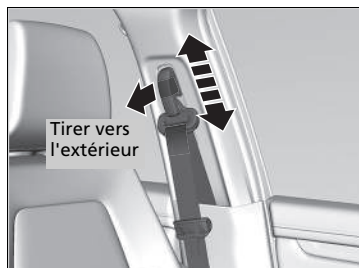

1. Soulever ou abaisser l'ancrage tout en tirant l'ancrage supérieur vers l'extérieur.
2. Régler l'ancrage supérieur de manière que la sangle passe au milieu de la poitrine et par-dessus l'épaule.

■ Ceinture de sécurité avec ancrage amovible

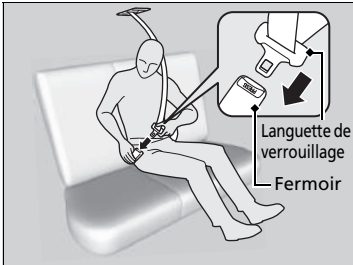
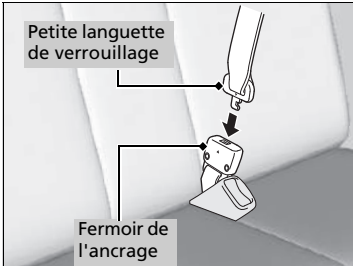
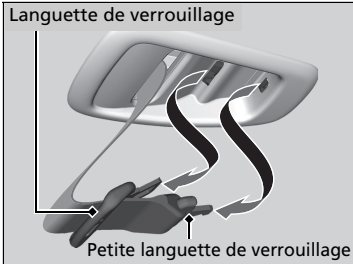

1. Retirer la petite languette de verrouillage et la languette de verrouillage de la ceinture de sécurité des fentes de fixation situées dans le pavillon.
2. Aligner les repères triangulaires de la petite languette de verrouillage et du fermeur de l'ancrage. S'assurer que la ceinture n'est pas vrillée. Fixer la ceinture au fermeur de l'ancrage.
3. Engager la languette de verrouillage dans la boucle. Serrer convenablement la ceinture de sécurité, de la même façon que la ceinture de sécurité ventrale/thoracique.

► Ceinture de sécurité avec ancrage amovible

⚠ ATTENTION

Utiliser la ceinture de sécurité avec l'ancrage amovible débouclé augmente les risques de blessures graves, voire mortelles, en cas de collision.

Avant d'utiliser une ceinture de sécurité, s'assurer que l'ancrage amovible est correctement bouclé.

Pour déboucler l'ancrage amovible, insérer la languette de verrouillage dans la fente du côté du fermeur de l'ancrage.

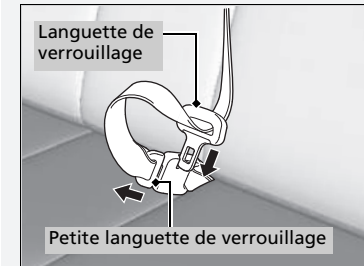

■ Conseils pour les femmes enceintes

Lorsqu'une femme enceinte se trouve à bord du véhicule en tant que conducteur ou que passager, la meilleure manière de se protéger elle-même et son futur enfant est de toujours porter une ceinture de sécurité et d'en faire passer la sangle sous-abdominale aussi bas que possible devant les hanches.

Faire passer la sangle thoracique au milieu de la poitrine en évitant l'abdomen.



Faire passer la sangle sous-abdominale aussi bas que possible en travers des hanches.

►► Conseils pour les femmes enceintes

A chaque visite médicale, une femme enceinte doit demander à son médecin si elle est apte à conduire.

Pour limiter les risques de blessures d'une femme enceinte et de son futur enfant en cas de déploiement d'un airbag frontal :

- Lorsqu'une femme enceinte conduit, elle doit s'asseoir bien droit et reculer son siège au maximum dans une position depuis laquelle elle peut néanmoins parfaitement accéder aux commandes.
- Veiller à ce que le passager avant recule son siège au maximum.

Inspection des ceintures de sécurité

Vérifier régulièrement l'état des ceintures de sécurité comme suit :

- Tirer complètement chaque sangle et vérifier si elle n'est pas effilochée, coupée, brûlée ou usée.
- Contrôler que les languettes de verrouillage fonctionnent en douceur et que les sangles se rétractent facilement.
 - Si une ceinture de sécurité ne se rétracte pas facilement, le nettoyage de la ceinture peut corriger le problème. N'utiliser que du détergent doux et de l'eau tiède. Ne pas utiliser d'agents de blanchiment ou solvants de nettoyage. S'assurer que la ceinture de sécurité est complètement sèche avant de la rétracter.

Une ceinture en mauvais état ou ne fonctionnant pas correctement n'offrira pas une protection adéquate et doit être remplacée dès que possible.

Toute ceinture de sécurité portée lors d'un accident risque de ne plus offrir une protection suffisante en cas d'impact ultérieur. Suite à toute collision, faire contrôler les ceintures par un réparateur agréé.

Inspection des ceintures de sécurité

⚠ ATTENTION

Négliger de contrôler ou d'assurer l'entretien des ceintures de sécurité peut avoir pour conséquence des blessures graves, voire mortelles, si elles ne fonctionnent pas correctement au moment requis.

Contrôler régulièrement les ceintures de sécurité et, si nécessaire, les faire réparer le plus vite possible.

ATTENTION : L'utilisateur ne doit entreprendre aucune modification ou n'effectuer aucun ajout qui pourrait empêcher les dispositifs de réglage de la ceinture de fonctionner pour éliminer le mou, ou empêcher la ceinture de sécurité d'être réglée pour éliminer le mou.

ATTENTION : Il est primordial de remplacer la ceinture de sécurité complète alors qu'elle était portée dans une collision grave même si elle ne présente pas de dommage évident.

ATTENTION : Faire attention d'éviter toute contamination de la sangle avec des produits de lustrage, huiles et autres produits chimiques, et plus particulièrement de l'électrolyte de batterie. Le nettoyage peut s'effectuer en toute sécurité en utilisant de l'eau et un détergent doux. La ceinture doit être remplacée si la sangle est élimée, contaminée ou détériorée.

Points d'ancrage



Lors du remplacement des ceintures de sécurité, utiliser les points d'ancrage représentés sur les figures.

Chaque siège avant est doté d'une ceinture de sécurité sous-abdominale/thoracique.

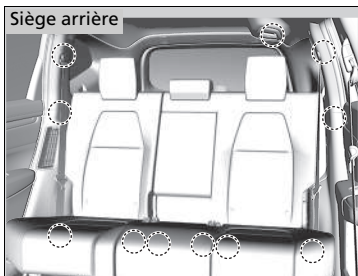

Les sièges arrière comportent trois ceintures de sécurité sous-abdominales/thoraciques.

Composants des airbags

Les airbags frontaux, latéraux avant et rideaux latéraux sont déployés en fonction de l'orientation et de la gravité de l'impact. Le système d'airbags inclut :

- Deux airbags frontaux SRS (système de retenue supplémentaire). L'airbag du conducteur se trouve au centre du volant ; celui du passager avant se trouve dans le tableau de bord. Ils portent tous deux l'indication **SRS AIRBAG**.
- Deux airbags latéraux, un pour le conducteur et un pour le passager avant. Les airbags sont placés sur les bords externes des dossiers de sièges. Ils portent tous deux l'indication **SIDE AIRBAG**.
- Deux airbags latéraux rideaux, un pour chaque côté du véhicule. Les airbags se trouvent dans le pavillon, au-dessus des vitres latérales. Les montants avant et arrière portent la mention **SIDE CURTAIN AIRBAG**.
- Une unité de commande électronique qui, lorsque le véhicule est en marche, surveille en permanence les informations sur les différents capteurs d'impact, les capteurs de ceinture de sécurité et de siège, les déclencheurs d'airbag, les tensionneurs de ceinture de sécurité et d'autres informations sur le véhicule. Au cours d'une collision, l'unité peut enregistrer ces informations.
- Prétensionneurs automatiques de ceinture de sécurité pour les sièges avant et les sièges arrière extérieurs.
- Les prétensionneurs de ceinture de sécurité avant comportent également les e-prétensionneurs.
- Capteurs d'impact qui détectent une collision frontale ou latérale modérée à grave.
- Témoin sur le tableau de bord donnant l'alerte en cas d'anomalie potentielle du système d'airbags ou des prétensionneurs de ceinture de sécurité.
- Un témoin du tableau de bord indique au conducteur si l'airbag avant de siège passager avant a été désactivé.

■ Informations importantes sur les airbags

Les airbags sont des dispositifs dangereux. Pour être utiles, les coussins doivent se gonfler avec une force extrême. Les airbags peuvent sauver des vies. Cependant ils peuvent également causer des brûlures, hématomes et autres blessures légères, pouvant parfois être mortelles, aux occupants mal attachés ou mal assis.

Que faut-il faire : toujours porter convenablement sa ceinture de sécurité et être assis bien droit, aussi loin que possible du volant, tout en conservant une bonne maîtrise du véhicule. Le passager avant doit reculer au maximum son siège par rapport au tableau de bord.

Se rappeler toutefois qu'aucun système de sécurité n'est en mesure d'éviter complètement les blessures ou les décès résultant d'un accident grave, et ce, malgré le port des ceintures de sécurité et le déploiement des airbags.

Ne pas placer d'objets durs ou pointus entre le corps et l'airbag frontal. Le fait de porter sur soi des objets durs ou pointus, ou de conduire avec une pipe ou tout autre objet pointu dans la bouche, peut entraîner des blessures en cas de déploiement de l'airbag avant.

Ne pas attacher ou placer d'objets sur les caches des airbags frontaux. Des objets déposés sur les caches identifiés **SRS AIRBAG** pourraient gêner le bon fonctionnement des airbags ou être projetés dans l'habitacle et blesser un occupant en cas de déploiement des airbags.

▣ Informations importantes sur les airbags

Ne jamais tenter de désactiver les airbags. Ensemble, les airbags et les ceintures de sécurité offrent la meilleure protection.

Lors de la conduite, éviter de placer les mains et les bras sur la trajectoire de l'airbag en les gardant sur le volant. Ne pas croiser les bras sur le cache d'airbag.

Types d'airbags

Le véhicule est équipé de trois types d'airbags :

- **Airbags frontaux** : airbags situés devant les sièges conducteur et passager avant.
- **Airbags latéraux** : airbags situés dans le dossier des sièges conducteur et passager avant.
- **Airbags latéraux rideaux** : airbags situés au-dessus des vitres latérales.

Les différents types d'airbags sont détaillés ci-après.

Airbags avant (SRS)

En cas de collision frontale grave ou modérée, les airbags SRS avant se déploient pour protéger la tête et la poitrine du conducteur et/ou du passager avant.

SRS (Supplemental Restraint System - Système de retenue supplémentaire) indique que les airbags sont conçus pour compléter l'action des ceintures de sécurité, et non pour s'y substituer. Les ceintures de sécurité constituent le système de retenue principal des occupants.

■ Emplacements des logements

Les airbags frontaux se trouvent au centre du volant pour le conducteur et dans le tableau de bord pour le passager avant. Ils portent tous deux l'indication **SRS AIRBAG**.

☒ Types d'airbags

Les airbags sont susceptibles de se déployer dès que le mode d'alimentation est sur MARCHE.

Après le déploiement d'un airbag en cas d'accident, une petite quantité de fumée est visible. Il s'agit du processus de combustion du gonfleur, elle n'est pas nocive. Les personnes souffrant de problèmes respiratoires peuvent rencontrer un inconfort temporaire. Dans un tel cas, sortir du véhicule dès que les conditions de sécurité le permettent.

■ Fonctionnement

Les airbags frontaux sont conçus pour se déployer en cas de collision frontale modérée à grave. Lors d'une décélération soudaine du véhicule, les capteurs transmettent des informations au module de commande, lequel commande le déploiement d'un ou des deux airbags frontaux.

On entend par collision frontale une collision de face ou légèrement de côté entre deux véhicules, ou la collision d'un véhicule avec un objet stationnaire, par exemple un mur en béton.

■ Comment fonctionnent les airbags frontaux

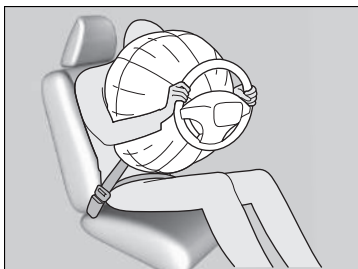

Alors que la ceinture de sécurité permet de maintenir le torse, les airbags frontaux offrent une protection complémentaire au niveau de la tête et de la poitrine.

Les airbags avant se dégonflent immédiatement pour ne pas entraver la visibilité du conducteur ou sa capacité à manœuvrer le volant ou à effectuer d'autres commandes.

La durée totale de déploiement et dégonflement est d'une rapidité telle que la plupart des occupants ne se rendent compte que les airbags se sont déployés qu'en les voyant devant eux.

■ Cas où les airbags ne doivent pas se déployer

Impacts frontaux mineurs : les airbags avant sont conçus pour compléter les ceintures de sécurité et contribuer à épargner des vies, et non pour éviter des égratignures ou même des fractures risquant de découler d'un impact frontal dont la gravité est inférieure à un seuil modéré.

Impacts latéraux : les airbags frontaux offrent une protection en cas de décélération soudaine entraînant la projection du conducteur ou du passager avant vers l'avant du véhicule. Les airbags latéraux et les airbags latéraux rideaux sont spécialement conçus pour limiter la gravité des blessures encourues en cas d'impact latéral modéré à grave, susceptible de projeter le conducteur ou le passager avant vers le côté du véhicule.

Impacts arrière : les appuie-têtes et les ceintures de sécurité assurent la meilleure protection en cas d'impact arrière. Les airbags frontaux ne peuvent fournir aucune protection particulière et ne sont pas conçus pour se déployer en cas de collision de ce type.

Retournements : les ceintures de sécurité et les airbags latéraux rideaux offrent la meilleure protection possible lors d'un retournement. Les airbags frontaux ne pouvant fournir qu'une protection négligeable, voire nulle, ils ne sont pas conçus pour se déployer en cas de retournement.

■ Cas où les airbags frontaux se déploient avec peu ou pas de dommage apparent

Comme le système d'airbags détecte les décélération soudaines, un choc important au niveau du châssis ou de la suspension du véhicule pourrait entraîner le déploiement d'un ou plusieurs airbags. C'est le cas, par exemple, lors d'un choc contre un trottoir, sur le bord d'un trou ou sur un quelconque objet fixe placé bas, entraînant la décélération soudaine du châssis du véhicule. L'impact provenant de dessous le véhicule, le dommage peut ne pas être immédiatement apparent.

■ Cas où les airbags frontaux ne se déploient pas, bien que les dommages extérieurs paraissent graves

Etant donné que certaines pièces de carrosserie déformables absorbent l'énergie d'impact, la gravité des dommages apparents ne fait pas forcément état du bon fonctionnement des airbags. En fait, certaines collisions peuvent entraîner des dommages graves sans toutefois que les airbags se déploient, car ces derniers n'auraient pas été nécessaires ou n'auraient offert aucune protection particulière même s'ils s'étaient déployés.

■ Système de désactivation de l'airbag avant côté passager

Si un dispositif de retenue pour enfant dos à la route doit impérativement être installé sur le siège passager avant, désactiver manuellement le système d'airbag avant côté passager à l'aide de la clé.

■ Commutateur ON/OFF de l'airbag avant côté passager

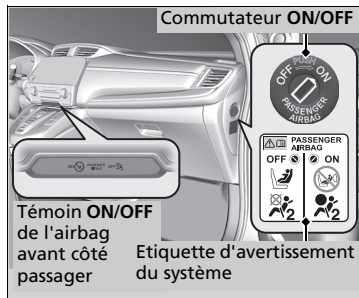

Lorsque le commutateur **ON/OFF** de l'airbag avant côté passager est en position :

OFF : l'airbag avant côté passager est désactivé. L'airbag avant côté passager ne se déploie pas lors d'une collision frontale qui provoque le déploiement de l'airbag avant côté conducteur.

Le témoin de l'airbag avant côté passager reste allumé au titre de rappel.

ON : l'airbag avant côté passager est activé. Le témoin de l'airbag avant côté passager s'allume et reste allumé pendant environ 60 secondes.

■ Pour désactiver l'airbag avant côté passager

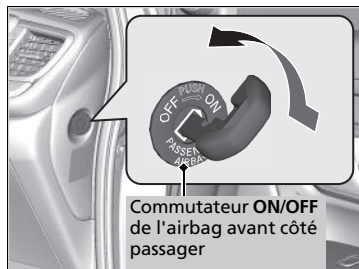

1. Serrer le frein de stationnement et régler le mode d'alimentation sur MOTEUR COUPE.
2. Ouvrir la porte passager avant.
3. Insérer la clé dans le commutateur **ON/OFF** de l'airbag avant côté passager.
 - Le commutateur est situé sur le panneau latéral du tableau de bord côté passager.
4. Tourner la clé en position **OFF**, puis la retirer du commutateur.

►► Système de désactivation de l'airbag avant côté passager

⚠ ATTENTION

Le système de l'airbag avant côté passager doit être désactivé si l'on ne peut éviter d'installer un dispositif de retenue pour enfant type dos à la route sur le siège passager avant.

En cas de déploiement de l'airbag avant côté passager, celui-ci pourrait heurter le dispositif de retenue pour enfant type dos à la route avec une force suffisante pour provoquer des blessures graves, voire mortelles, au bébé.

⚠ ATTENTION

Veiller à réactiver l'airbag avant côté passager lorsqu'aucun dispositif de retenue pour enfant type dos à la route n'est installé sur le siège passager avant.

Laisser l'airbag avant côté passager désactivé pourrait entraîner des blessures graves, voire mortelles, lors d'une collision.

■ Témoin de désactivation de l'airbag avant côté passager

Si le système d'airbag avant côté passager est activé, le témoin s'éteint au bout de quelques secondes lorsque vous réglez le mode d'alimentation sur MARCHE.

Lorsque l'airbag avant côté passager est désactivé, le témoin reste allumé ou s'éteint momentanément puis se rallume.

■ Etiquette du système de désactivation d'airbag avant côté passager

L'étiquette est située sur le panneau latéral du tableau de bord côté passager avant.

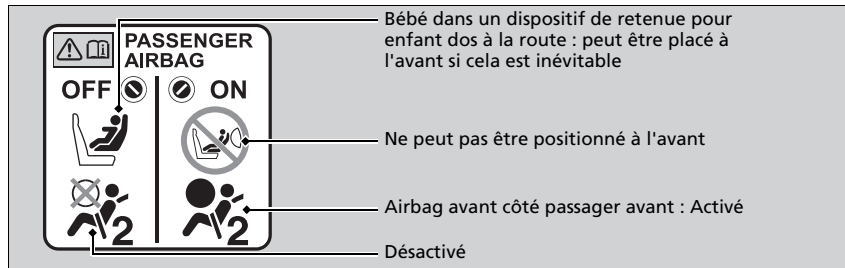

» Système de désactivation de l'airbag avant côté passager

REMARQUE

- Utiliser la clé du véhicule pour actionner le commutateur **ON/OFF** de l'airbag avant côté passager. En cas d'utilisation d'une clé différente, le commutateur pourrait être endommagé, ou le système d'airbag avant côté passager pourrait ne pas fonctionner correctement.
- Ne pas fermer la porte ou appuyer trop fortement sur la clé lorsqu'elle se trouve dans le commutateur **ON/OFF** de l'airbag avant côté passager. Le commutateur ou la clé pourrait être endommagé.

Il est fortement déconseillé d'installer un dispositif de retenue pour enfant dos à la route sur le siège passager avant.

» Protection des bébés P. 78

Il relève de la responsabilité du propriétaire du véhicule de mettre le système d'airbag avant côté passager en position désactivée (**OFF**) pour installer un dispositif de retenue pour enfant dos à la route sur le siège passager avant.

Lorsqu'aucun dispositif de retenue pour enfant dos à la route n'est installé sur le siège passager avant, réactiver le système d'airbag.

Airbags latéraux

Les airbags latéraux sont prévus pour protéger le torse et le bassin du conducteur ou d'un passager avant en cas d'impact latéral modéré à grave.

■ Emplacements des logements

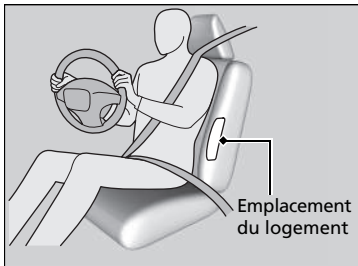

Les airbags latéraux sont logés dans le flanc extérieur du dossier du siège conducteur et passager avant.

Ils portent tous deux l'indication **SIDE AIRBAG**.

⚠ Airbags latéraux

Ne pas placer d'accessoires sur ou à proximité des airbags latéraux. Ils risquent d'entraver le bon fonctionnement des airbags ou de blesser une personne en cas de déploiement.

Ne pas permettre au passager avant de se pencher sur le côté avec la tête sur la trajectoire de déploiement de l'airbag latéral.

L'airbag latéral qui se déploie peut heurter avec force l'occupant et le blesser sérieusement.

■ Fonctionnement

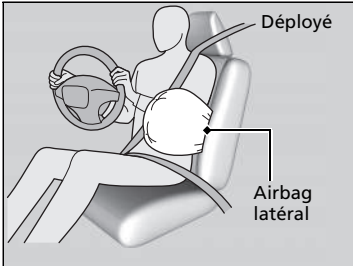

Lorsque les capteurs détectent un impact latéral modéré à grave, le module de commande envoie un signal pour déployer instantanément l'airbag latéral du côté où s'est produit l'impact.

■ Cas où un airbag latéral se déploie avec peu ou pas de dommage apparent

Comme ce système d'airbag détecte les accélérations soudaines, un choc important sur le flanc du véhicule peut entraîner le déploiement d'un airbag latéral. Il se peut que les dommages apparents soient très légers, voire inexistants. Toutefois, le choc détecté par les capteurs d'impact latéraux était suffisamment grave pour que l'airbag se déploie.

■ Cas où un airbag latéral ne se déploie pas, bien que les dommages extérieurs paraissent graves

Il arrive parfois qu'un airbag latéral ne se déploie pas lors d'un impact entraînant de graves dommages apparents. C'est le cas, par exemple, lorsque le point d'impact se situe tout à l'avant ou à l'arrière du véhicule, ou lorsque les pièces de carrosserie déformables du véhicule ont absorbé en grande partie l'énergie du choc. Dans ces deux situations, l'airbag latéral n'aurait pas été nécessaire ou n'aurait offert aucune protection particulière même s'il s'était déployé.

⊗ Airbags latéraux

Ne pas couvrir ou remplacer les housses de dossiers de sièges avant sans consulter un réparateur agréé.

Le fait de couvrir ou de remplacer incorrectement les housses de dossiers de sièges pourrait empêcher les airbags latéraux de correctement se déployer lors d'une collision latérale.

Airbags latéraux rideaux

Les airbags latéraux rideaux sont prévus pour protéger la tête du conducteur et des passagers assis aux places extérieures en cas d'impact latéral modéré à grave.

■ Emplacements des logements

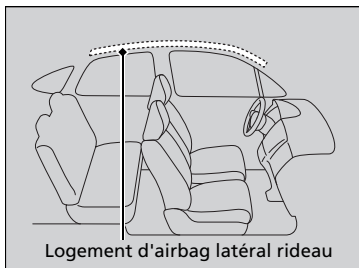

Les airbags latéraux rideaux sont situés dans le pavillon au-dessus des vitres latérales, de chaque côté du véhicule.

▣ Airbags latéraux rideaux

Les airbags latéraux rideaux offrent une protection optimale lorsque l'occupant porte convenablement sa ceinture de sécurité et est assis bien droit et bien adossé sur le siège.

Ne pas attacher d'objets sur les vitres latérales ou les montants de toit car ils pourraient gêner le bon fonctionnement des airbags latéraux rideaux.

Ne pas accrocher de porte-manteau ou d'objets durs sur le crochet à vêtements. Il y aurait risque de blessure en cas de déploiement de l'airbag latéral rideau.

■ Fonctionnement

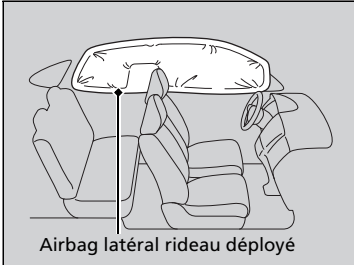

L'airbag latéral rideau est conçu pour se déployer en cas d'impact latéral modéré à grave.

■ Cas où les airbags latéraux rideaux se déploient lors d'une collision frontale

Un ou les deux airbags latéraux rideaux peuvent également se déployer en cas de collision frontale en diagonale modérée à grave.

Témoins des airbags

En cas d'anomalie au niveau du système d'airbag, le témoin SRS s'allume et un message s'affiche sur l'interface d'information du conducteur.

■ Témoin du système de retenue supplémentaire (SRS)

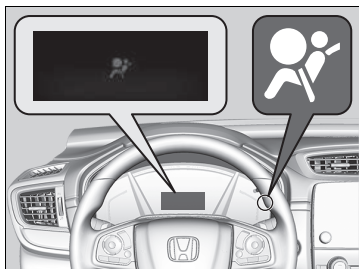

■ Lorsque le mode d'alimentation est réglé sur MARCHÉ

Le témoin s'allume pendant quelques secondes, puis s'éteint. Cela signifie que le système fonctionne correctement.

Si le témoin s'allume à tout autre moment, ou ne s'allume pas du tout, faire contrôler le véhicule par un concessionnaire dès que possible. Si cela n'est pas fait, il est probable que les airbags et les prétensionneurs de ceinture de sécurité ne puissent pas fonctionner correctement au moment requis.

▶ Témoin du système de retenue supplémentaire (SRS)

⚠ ATTENTION

Ne pas prendre en compte les avertissements du témoin SRS peut entraîner des blessures graves, voire mortelles, en cas de mauvais fonctionnement des systèmes d'airbags ou des prétensionneurs.

En cas d'anomalie potentielle signalée par le témoin SRS, faire au plus vite contrôler le véhicule par un réparateur agréé.

⚠ ATTENTION

Retirer immédiatement le dispositif de retenue pour enfant type dos à la route du siège passager avant si le témoin SRS s'allume. Même si l'airbag avant côté passager a été désactivé, ne pas ignorer le témoin SRS.

Le système de retenue présente peut-être un défaut qui pourrait causer le déploiement de l'airbag avant côté passager et causer des blessures ou la mort.

■ Témoin de désactivation d'airbag avant côté passager

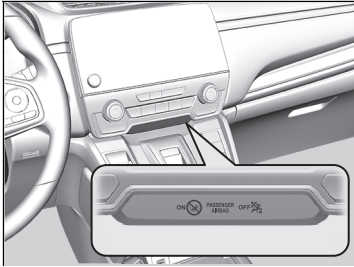

■ Lorsque le témoin de désactivation d'airbag avant côté passager s'allume

Le témoin est allumé lorsque l'airbag avant côté passager est désactivé.

Lorsqu'aucun dispositif de retenue pour enfant dos à la route n'est installé sur le siège passager avant, il est nécessaire de réactiver manuellement le système d'airbag. Le témoin doit s'éteindre.

Entretien des airbags

Il n'est pas nécessaire et vous n'avez pas besoin d'effectuer d'entretien ou de remplacer personnellement des composants du système d'airbags. Toutefois, faire contrôler le véhicule par un réparateur agréé dans les cas suivants :

■ Lorsque des airbags se sont déployés

En cas de déploiement d'un airbag, le module de commande et d'autres composants connexes doivent être remplacés. De même, lorsqu'un prétensionneur automatique de ceinture de sécurité a été activé, il doit être remplacé.

■ Lorsque le véhicule a subi un impact modéré à grave

Même si les airbags ne se sont pas déployés, faire contrôler ce qui suit par un réparateur agréé : les prétensionneurs de ceinture de sécurité pour les sièges avant et les sièges arrière extérieurs, et chaque ceinture de sécurité bouclée au moment de l'accident.

⌘ Entretien des airbags

La dépose des composants des airbags du véhicule est interdite.

En cas de dysfonctionnement, ou de coupure d'alimentation ou après le déclenchement de l'airbag/déclenchement du prétensionneur de ceinture de sécurité, faire appel à du personnel qualifié.

Il est déconseillé d'utiliser des composants récupérés du système d'airbags, y compris l'airbag, les prétensionneurs, les capteurs et le module de commande.

Protection des passagers enfants

Chaque année, de nombreux enfants sont blessés ou tués dans des accidents de voiture car ils n'ont pas été attachés ou correctement retenus. Les accidents de voiture constituent la première cause de mortalité chez les enfants jusqu'à 12 ans inclus.

Lorsque des bébés et des enfants sont transportés dans un véhicule, ils doivent être correctement retenus pour réduire le nombre de blessés ou de tués.

Protection des passagers enfants

ATTENTION

Les enfants qui ne sont pas maintenus ou qui le sont incorrectement risquent d'être grièvement ou mortellement blessés en cas d'accident.

Un enfant trop petit pour une ceinture de sécurité doit être correctement maintenu dans un dispositif de retenue pour enfant homologué. Un enfant de plus grande taille doit être correctement maintenu par une ceinture de sécurité et, si nécessaire, placé dans un siège rehausseur.

Dans de nombreux pays, la réglementation demande que tous les enfants de moins de 12 ans et ceux d'une taille inférieure à 150 cm soient assis et correctement retenus à l'arrière.

Dans de nombreux pays, il est demandé d'utiliser un dispositif de retenue pour enfant approprié et homologué pour le transport d'un enfant sur n'importe quel siège passager. Vérifier la réglementation locale en vigueur.

Modèles destinés à l'Europe

Les dispositifs de retenue pour enfant doivent être conformes au règlement ONU n° 44 ou n° 129, ou aux réglementations des pays concernés.

➤ **Sélection d'un dispositif de retenue pour enfant** P. 81

Sauf modèles destinés à l'Europe

Nous recommandons que les dispositifs de retenue pour enfant soient conformes au règlement ONU n° 44 ou n° 129, ou aux réglementations des pays concernés.

➤ **Sélection d'un dispositif de retenue pour enfant** P. 81

Les enfants doivent être convenablement retenus sur un siège arrière du véhicule.

Ils sont mieux protégés parce que :

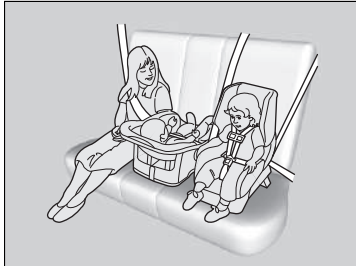

- Le déploiement d'un airbag frontal ou latéral pourrait blesser ou tuer un enfant assis sur le siège passager avant.
- Un enfant assis sur le siège avant risque davantage de gêner le conducteur en cas de manœuvre d'urgence.
- Les statistiques indiquent que les enfants de tous âges et de toutes tailles sont mieux protégés lorsqu'ils sont maintenus sur un siège arrière.

► Protection des passagers enfants

Pare-soleil passager avant

⚠ ATTENTION



NE JAMAIS installer de dispositif de retenue pour enfant dos à la route sur un siège protégé par un AIRBAG ACTIF situé devant lui, sous peine de provoquer des BLESSURES GRAVES VOIRE MORTELLES à l'ENFANT.

- Tout enfant trop petit pour porter une ceinture de sécurité doit être correctement attaché par un dispositif de retenue pour enfant homologué, correctement fixé au véhicule par la ceinture de sécurité ou par le système d'ancrage du dispositif.
- Ne jamais tenir un enfant sur les genoux car il serait impossible de le protéger en cas de collision.
- Ne jamais faire passer une ceinture de sécurité sur soi-même et un enfant. En cas d'accident, la ceinture pourrait s'enfoncer profondément dans le corps de l'enfant et le blesser grièvement ou mortellement.
- Ne jamais laisser deux enfants utiliser la même ceinture de sécurité. Ils risqueraient tous deux d'être très grièvement blessés en cas d'accident.
- Ne jamais permettre aux enfants de jouer avec les portes, les vitres ou les réglages de siège.
- Ne pas laisser un enfant seul dans le véhicule sans surveillance, en particulier par temps chaud. L'habitacle du véhicule peut rapidement atteindre des températures extrêmes et mettre sa vie en danger. Il pourrait en outre activer des commandes du véhicule et le mettre en mouvement.

► Protection des passagers enfants

ATTENTION : Utiliser le bouton de blocage des vitres électriques pour empêcher les enfants d'ouvrir les vitres. Cette fonction empêche les enfants de jouer avec les vitres, ce qui pourrait les exposer à des dangers ou distraire le conducteur.

► **Ouverture/fermeture des vitres électriques**
P. 212

ATTENTION : Toujours conserver la clé de contact sur soi lorsque le véhicule est laissé seul ou avec des occupants à bord.

Afin de vous rappeler le danger de l'airbag avant côté passager pour la sécurité des enfants, une étiquette d'avertissement est apposée sur le pare-soleil passager latéral.

Lire et respecter les instructions indiquées sur cette étiquette.

► **Étiquettes de sécurité** P. 97

Sécurité des bébés et des petits enfants

■ Protection des bébés

Un nourrisson doit être convenablement maintenu dans un dispositif de retenue pour enfant inclinable dos à la route jusqu'à ce qu'il ait atteint la limite de poids ou de taille spécifiée par le fabricant du dispositif de retenue pour enfant et soit âgé d'au moins un an.

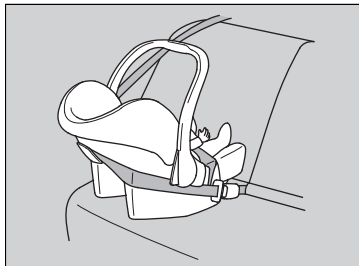

■ Mise en place d'un dispositif de retenue pour enfant dos à la route

Le dispositif de retenue pour enfant doit être positionné et fixé sur l'un des sièges arrière.

- Nous vous recommandons vivement d'installer le dispositif de retenue pour enfant directement derrière le siège passager avant, d'avancer le siège passager avant autant que nécessaire, et de le laisser inoccupé.

- S'assurer qu'il n'y a aucun contact entre le dispositif de retenue pour enfant et le siège situé devant lui.

Il est aussi possible de se procurer un dispositif de retenue pour enfant dos à la route de plus petite taille.

► Protection des bébés

⚠ ATTENTION

Placer un dispositif de retenue pour enfant type dos à la route sur le siège avant du véhicule fait courir un risque de blessures graves ou mortelles en cas de déploiement de l'airbag avant côté passager.

Toujours placer un dispositif de retenue pour enfant dos à la route sur un siège arrière, jamais à l'avant.

Comme exigé par le règlement ONU n° 94 :

⚠ ATTENTION



NE JAMAIS installer de dispositif de retenue pour enfant dos à la route sur un siège protégé par un AIRBAG ACTIF situé devant lui, sous peine de provoquer des BLESSURES GRAVES VOIRE MORTELLES à l'ENFANT.

De nombreux experts recommandent l'utilisation d'un dispositif de retenue pour enfant dos à la route jusqu'à l'âge de deux ans si la taille et le poids de l'enfant sont adaptés à ce type de dispositif.

Lorsqu'un dispositif de retenue pour enfant dos à la route est correctement installé, il peut empêcher le conducteur ou un passager avant de reculer son siège au maximum ou de verrouiller son dossier de siège dans la position désirée.

► Protection des bébés

Ne jamais placer les dispositifs de retenue pour enfant type dos à la route face à la route.

Toujours lire attentivement le mode d'emploi du dispositif de retenue pour enfant avant sa mise en place.

S'il se déploie, l'airbag avant côté passager pourra heurter avec une force considérable le dispositif de retenue pour enfant dos à la route, ce qui peut le déloger et blesser gravement l'enfant.

S'il est absolument inévitable d'installer un dispositif de retenue pour enfant dos à la route sur le siège passager avant, le système d'airbag avant côté passager doit être désactivé manuellement.

► **Système de désactivation de l'airbag avant côté passager** P. 66

■ Protection des petits enfants

Si un enfant est âgé d'au moins un an et dépasse les limites de poids et de taille prescrites pour un dispositif de retenue pour enfant dos à la route, l'enfant doit être convenablement et fermement maintenu dans un dispositif de retenue pour enfant face à la route jusqu'à ce qu'il dépasse les limites de poids et de taille prescrites pour ce dernier.

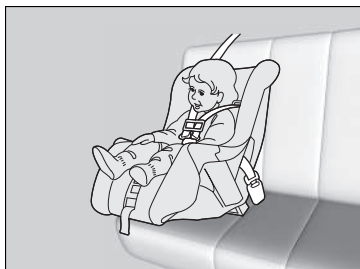

■ Mise en place d'un dispositif de retenue pour enfant face à la route

Il est fortement recommandé de placer un dispositif de retenue pour enfant face à la route sur l'un des sièges arrière et non à l'avant.

Placer un dispositif de retenue pour enfant face à la route sur le siège avant peut s'avérer dangereux. La place la plus sûre pour un enfant est sur l'un des sièges arrière.

► Protection des petits enfants

⚠ ATTENTION

Placer un dispositif de retenue pour enfant face à la route sur le siège avant du véhicule fait courir un risque de blessures graves ou mortelles en cas de déploiement de l'airbag avant.

S'il n'y a pas d'autre choix que de placer un dispositif de retenue pour enfant face à la route sur le siège avant, reculer au maximum le siège du véhicule et attacher convenablement l'enfant.

Se tenir informé de la législation et des réglementations sur l'utilisation des dispositifs de retenue pour enfant dans votre zone de conduite et respecter les consignes du fabricant du dispositif.

■ Sélection d'un dispositif de retenue pour enfant

Certains dispositifs de retenue enfant sont compatibles avec l'ancrage inférieur. Certains présentent un connecteur rigide, d'autres un connecteur souple. Ils sont tous les deux faciles à utiliser. Certains dispositifs de retenue pour enfant existants ou d'occasion ne peuvent être installés qu'en utilisant la ceinture de sécurité. Quel que soit le type choisi, il faut respecter les instructions d'utilisation et d'entretien du fabricant du dispositif de retenue pour enfant, y compris les dates de péremption recommandées, ainsi que les instructions du présent manuel. Une installation correcte est primordiale pour maximiser la sécurité de l'enfant.

Le connecteur type souple peut ne pas être disponible dans votre pays.

Pour les sièges et les véhicules qui ne sont pas équipés de points d'ancrage inférieurs, installer un dispositif de retenue pour enfant à l'aide de la ceinture de sécurité et d'une sangle d'ancrage supérieure afin de bénéficier d'un niveau de sécurité accru. En effet, tous les dispositifs de retenue pour enfant doivent être fixés avec une ceinture de sécurité lorsqu'ils n'utilisent pas le système d'ancrage inférieur. En outre, il est possible que le fabricant du dispositif de retenue pour enfant conseille d'utiliser une ceinture de sécurité pour fixer un dispositif de retenue ISOFIX une fois qu'un enfant atteint un poids spécifié. Lire attentivement les instructions d'installation correcte dans le mode d'emploi du dispositif de retenue pour enfant.

■ Considération importante lors de la sélection d'un dispositif de retenue pour enfant

S'assurer que le dispositif de retenue pour enfant répond aux trois exigences suivantes :

- Le dispositif de retenue pour enfant doit être d'un type et d'une taille adaptés à l'enfant.
- Le dispositif de retenue pour enfant doit être adapté pour l'emplacement d'assise où il sera utilisé.
- Le dispositif de retenue pour enfant est conforme aux critères de sécurité. Nous recommandons l'utilisation d'un dispositif de retenue pour enfant conforme au règlement ONU n° 44 ou n° 129, ou aux réglementations des pays concernés. Rechercher la marque d'homologation sur le dispositif et la déclaration de conformité du fabricant sur le carton.

► Sélection d'un dispositif de retenue pour enfant

L'installation d'un dispositif de retenue pour enfant compatible avec les ancrages inférieurs est simple.

Les dispositifs de retenue pour enfant compatibles avec les ancrages inférieurs ont été développés pour simplifier la procédure d'installation et réduire la possibilité de blessures en cas d'installation incorrecte.

■ Normes régissant les dispositifs de retenue pour enfant

Quand un dispositif de retenue pour enfant (qu'il s'agisse d'un type i-Size/ISOFIX ou d'un système équipé de ceinture de sécurité) est conforme au règlement ONU applicable, il porte une étiquette d'homologation semblable à celle illustrée ci-contre. Avant d'acheter ou d'utiliser un dispositif de retenue pour enfant quel qu'il soit, il faut vérifier l'étiquette d'homologation et s'assurer que ce dispositif est à la fois compatible avec le véhicule et avec l'enfant, et qu'il est conforme aux normes UN.

► Sélection d'un dispositif de retenue pour enfant

Exemple d'étiquette d'homologation conforme au règlement ONU n° 44

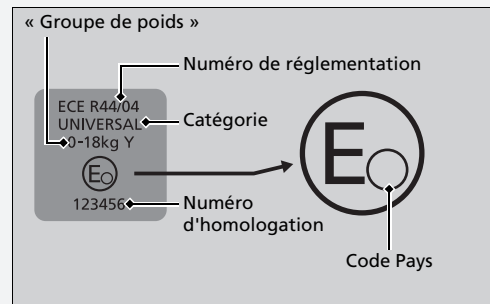

Exemple d'étiquette d'homologation conforme au règlement ONU n° 129

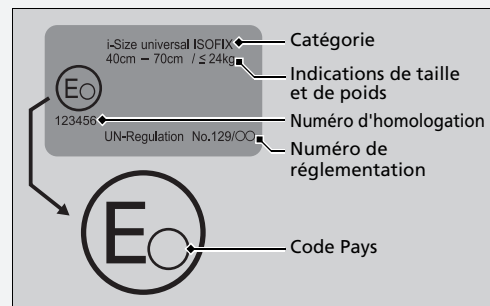

Emplacements pour l'installation du dispositif de retenue pour enfant



	Adapté aux dispositifs de retenue universels installés avec les ceintures de sécurité du véhicule.
	Adapté aux dispositifs de retenue universels face à la route installés avec les ceintures de sécurité du véhicule.
	Adapté aux dispositifs de retenue pour enfant i-Size et ISOFIX.
	Adapté aux dispositifs de retenue face à la route uniquement.
	Ne jamais utiliser un dispositif de retenue pour enfant dos à la route.
	Position de siège équipée d'ancrages d'attache supérieure.

*1 : Lors de l'installation d'un siège enfant, régler le glissement de siège sur la position la plus en arrière et régler l'angle du dossier de siège en position verticale.

*2 : S'il n'est pas possible de fixer le dispositif de retenue pour enfant de manière stable, régler l'angle du dossier de siège de manière à ce qu'il soit parallèle à la face arrière du dispositif de retenue pour enfant, tout en faisant en sorte qu'il se trouve avant l'ancrage supérieur de la ceinture de sécurité.

*3 : Si vous fixez un siège pour enfant, vous ne pouvez pas boucler la ceinture de sécurité du côté gauche du siège.

Numéro de position de siège	Position d'assise				
	①		②	③	④
	Passager avant		2ème rangée		
	Commutateur ON/ OFF d'airbag avant côté passager		Gauche	Centre	Droite
ON	OFF				
Position de siège adaptée aux dispositifs avec ceinture universels (oui/non)	oui*1 Face à la route uniquement	oui*1	oui	oui	oui
Position de siège i-Size (oui/non)	non	non	oui	non	oui
Position de siège adaptée au siège pour enfant recommandé (oui/non)	oui	oui	oui	oui	oui
Position de siège adaptée pour une fixation latérale (L1/L2)	non	non	non	non	non
Fixation dos à la route adaptée la plus grande possible (R1/R2X/R2/R3)	non	non	R3	non	R3
Fixation face à la route adaptée la plus grande possible (F1/F2X/F2/F3)	non	non	F3	non	F3
Fixation avec rehausseur adaptée la plus grande possible (B2/B3)	B3	B3	B3	non	B3

*1 : Lors de l'installation d'un siège enfant, régler le glissement de siège sur la position la plus en arrière et régler l'angle du dossier de siège en position verticale.

Le siège pour enfant avec pattes de support peut également être fixé avec la position de siège i-Size.

►► Emplacements pour l'installation du dispositif de retenue pour enfant

Lors de l'achat d'un dispositif de retenue pour enfant, il faut vérifier la classe de taille ISOFIX ou la fixation pour s'assurer que le siège est compatible avec votre véhicule.

Fixation (CRF)	Description
ISO/L1	Siège enfant latéral gauche (nacelle)
ISO/L2	Siège enfant latéral droit (nacelle)
ISO/R1	Siège enfant dos à la route
ISO/R2X	Dispositif de retenue pour enfant taille réduite dos à la route
ISO/R2	Dispositif de retenue pour enfant taille réduite dos à la route
ISO/R3	Dispositif de retenue pour enfant grande taille dos à la route
ISO/F2X	Dispositif de retenue pour enfant hauteur réduite face à la route
ISO/F2	Dispositif de retenue pour enfant hauteur réduite face à la route
ISO/F3	Dispositif de retenue pour enfant grande hauteur face à la route
ISO/B2	Siège rehausseur orienté vers l'avant de largeur réduite
ISO/B3	Siège rehausseur orienté vers l'avant pleine largeur

■ Liste de DRE d'origine en Europe

R44

Groupe de poids	Dispositif de retenue pour enfant	Catégorie
Groupe 0 jusqu'à 10 kg	—	—
Groupe 0+ jusqu'à 13 kg	—	—
Groupe I de 9 à 18 kg	—	—
Groupe II, III de 15 à 36 kg	Honda KIDFIX XP SICT	Universelle Semi-universelle

R129

Champ d'application	Dispositif de retenue pour enfant	Catégorie
40 à 83 cm jusqu'à 13 kg (Naissance à 15 mois)	Honda baby Safe	Module de porte-bébé
	Honda baby Safe ISOFIX	Base pour i-Size
76 à 105 cm de 8 à 22 kg (15 mois à 4 ans)	Honda ISOFIX	ISOFIX universel i-Size

■ Installation d'un dispositif de retenue pour enfant compatible avec les ancrages inférieurs

Il est possible d'accrocher un dispositif de retenue pour enfant à l'un ou l'autre des sièges arrière extérieurs. Un dispositif de retenue pour enfant peut être fixé aux points d'ancrage inférieurs par des connecteurs rigides ou souples.

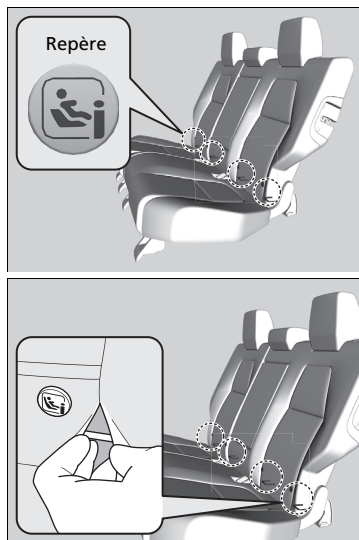

1. Localiser les points d'ancrage inférieurs à côté des repères.

► Installation d'un dispositif de retenue pour enfant compatible avec les ancrages inférieurs

⚠ ATTENTION

Ne jamais fixer deux dispositifs de retenue pour enfant au même ancrage. En cas de collision, un ancrage peut ne pas être suffisamment solide pour maintenir deux dispositifs de retenue pour enfant et peut se rompre, entraînant des blessures graves ou la mort.

Certains dispositifs de retenue pour enfant sont dotés de coupelles de guidage en option qui évitent tout endommagement potentiel du garnissage du siège. Suivre les instructions du fabricant lors de l'utilisation des coupelles de guidage et les accrocher aux points d'ancrage inférieurs comme indiqué sur la figure.

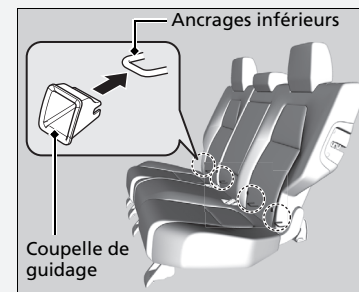

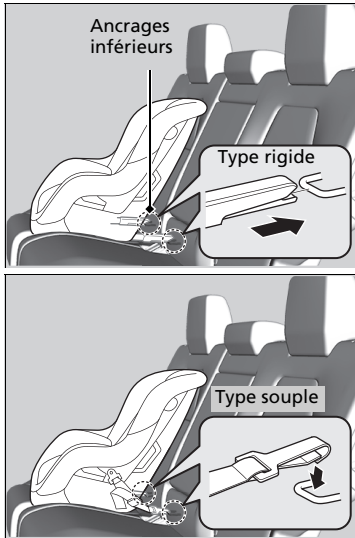

2. Placer le dispositif de retenue pour enfant sur le siège du véhicule et le fixer aux points d'ancrage inférieurs conformément aux instructions fournies avec le dispositif.

- Lors de l'installation du dispositif de retenue pour enfant, vérifier que les points d'ancrage inférieurs ne sont pas obstrués par la ceinture de sécurité ou d'autres objet.

☒ Installation d'un dispositif de retenue pour enfant compatible avec les ancrages inférieurs

Pour la sécurité de l'enfant, lors de l'utilisation d'un dispositif de retenue pour enfant fixé au système d'ancrage inférieur, vérifier que le dispositif est fixé correctement au véhicule. Un dispositif de retenue pour enfant qui n'est pas correctement fixé ne pourrait pas correctement protéger un enfant lors d'une collision et pourrait blesser l'enfant ou d'autres occupants du véhicule.

Le connecteur type souple peut ne pas être disponible dans votre pays.

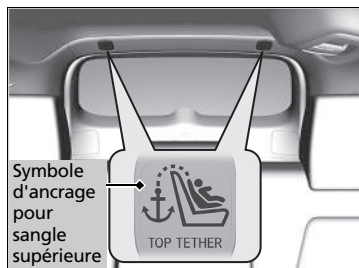

Type d'attache supérieure droite

Crochet de sangle d'ancrage

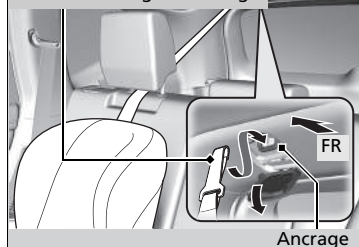

Autre type d'attache supérieure

Crochet de sangle d'ancrage

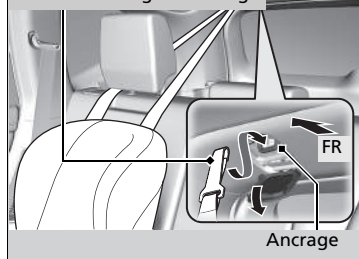

3. Ouvrir le cache du dispositif d'ancrage de la sangle d'arrimage.

► Installation d'un dispositif de retenue pour enfant compatible avec les ancrages inférieurs

ATTENTION : Lors de la fixation d'un dispositif de retenue pour enfant, ne jamais utiliser de crochet qui ne contient pas de symbole d'ancrage pour sangle supérieure.

Dispositif de retenue pour enfant à sangle d'ancrage

4. Relever l'appuie-tête et le pousser vers l'arrière jusqu'à ce qu'il se verrouille, puis passer la sangle d'ancrage à l'extérieur/à travers les tiges de l'appuie-tête et engager son crochet sur l'ancrage.
5. Serrer la sangle d'arrimage comme indiqué dans les consignes du fabricant du dispositif de retenue pour enfant.
6. S'assurer que le dispositif de retenue pour enfant est fermement maintenu en le faisant basculer d'avant en arrière et d'un côté à l'autre ; il ne doit présenter que peu de jeu.
7. Vérifier que toute ceinture de sécurité inutilisée à portée de main d'un enfant est bouclée.

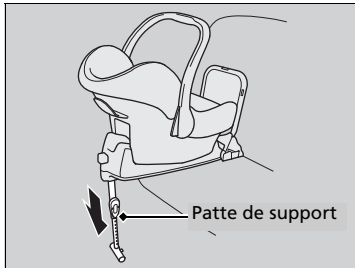

Dispositif de retenue pour enfant à patte de support

4. Agrandir la patte de support jusqu'à ce qu'elle touche le sol, comme indiqué par le fabricant du dispositif de retenue pour enfant.
 - Confirmer que la section du plancher sur laquelle repose la patte de support est de niveau. Si la section n'est pas de niveau, la patte de support ne peut fournir le support approprié.
 - S'assurer qu'il n'y a aucun contact entre le dispositif de retenue pour enfant et le siège situé devant lui.

■ Installation d'un système de retenue pour enfant avec une ceinture de sécurité ventrale/thoracique

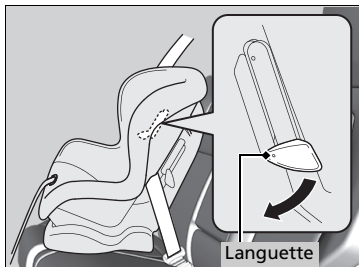

1. Placer le dispositif de retenue pour enfant sur le siège du véhicule.
2. Faire passer la ceinture de sécurité dans le dispositif de retenue pour enfant conformément aux instructions du fabricant et engager la languette de verrouillage dans la boucle.
 - Engager la languette à fond jusqu'à ce qu'elle soit verrouillée.
3. Abaisser la languette. Faire passer la sangle thoracique de la ceinture dans la fente sur le côté de l'appuie-tête.
4. Saisir la sangle thoracique près de la boucle et la tirer pour éliminer tout le mou de la sangle.
 - Simultanément, appuyer sur le dispositif de retenue pour enfant pour l'enfoncer dans le coussin du siège.
5. Positionner correctement la ceinture et remonter la languette. S'assurer que la sangle n'est pas vrillée.
 - Lorsque la languette est remontée, tirer sur la partie supérieure de la sangle pour en éliminer le mou.

⊠ Installation d'un système de retenue pour enfant avec une ceinture de sécurité ventrale/thoracique

Un dispositif de retenue pour enfant qui n'est pas correctement fixé ne pourrait pas correctement protéger un enfant lors d'une collision et pourrait blesser l'enfant ou d'autres occupants du véhicule.

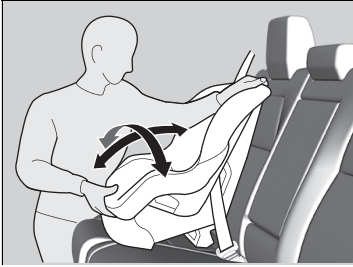

6. S'assurer que le dispositif de retenue pour enfant est fermement maintenu en le faisant basculer d'avant en arrière et d'un côté à l'autre ; il ne doit présenter que peu de jeu.
7. Vérifier que toute ceinture de sécurité inutilisée à portée de main d'un enfant est bouclée.

Sauf modèles destinés à l'Europe

Si le dispositif de retenue pour enfant ne comporte pas de mécanisme permettant de maintenir la ceinture, fixer une pince sur la ceinture de sécurité.

A l'issue des étapes 1 et 2, tirer sur la sangle thoracique de la ceinture de sécurité et s'assurer qu'il n'y a pas de mou au niveau de la sangle sous-abdominale.

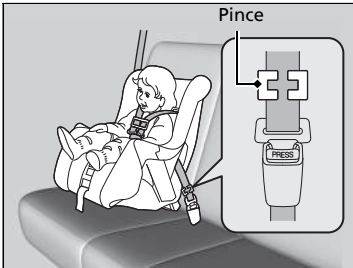

3. Pincer fermement la ceinture au niveau de la languette de blocage. Pincer les deux parties de la sangle de manière qu'elles ne glissent pas dans la languette de blocage. Déboucler la ceinture de sécurité.
4. Installer la pince comme illustré. Placer la pince le plus près possible de la languette de verrouillage.
5. Engager la languette de verrouillage dans la boucle. Passer aux étapes 6 et 7.

■ Protection accrue grâce à une sangle supérieure

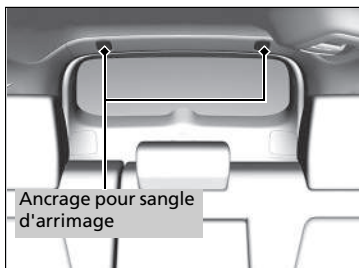

Un point d'ancrage pour sangle d'arrimage est prévu dans le plafond pour les sièges extérieurs arrière.

Si le dispositif de retenue pour enfant est livré avec une attache mais peut être installé avec une ceinture de sécurité, l'attache peut être également utilisée pour plus de sécurité.

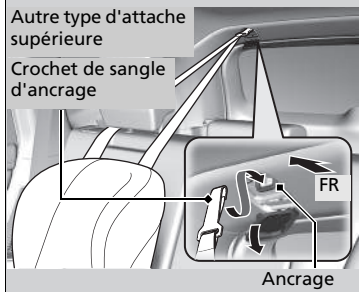
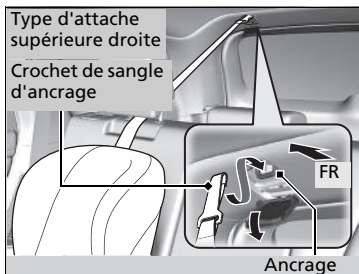

1. Ouvrir le cache du dispositif d'ancrage de la sangle d'arrimage.
2. Relever l'appuie-tête et le pousser vers l'arrière jusqu'à ce qu'il se verrouille, puis faire passer la sangle d'ancrage à l'extérieur/à travers les tiges de l'appuie-tête. S'assurer que la sangle n'est pas vrillée.
3. Fixer le crochet de sangle d'ancrage au point d'ancrage.
4. Serrer la sangle d'arrimage comme indiqué dans les consignes du fabricant du dispositif de retenue pour enfant.

►► Protection accrue grâce à une sangle supérieure

ATTENTION : Les points d'ancrage des dispositifs de retenue pour enfant sont conçus pour supporter les charges imposées par des dispositifs de retenue pour enfant correctement fixés. En aucun cas ils ne doivent être utilisés pour fixer des ceintures de sécurité ou harnais pour adultes, ou pour attacher d'autres objets ou équipements au véhicule.

Toujours utiliser une attache sur les dispositifs de retenue pour enfant face à la route lorsqu'ils sont fixés avec la ceinture de sécurité ou les ancrages inférieurs.

Sécurité des enfants de grande taille

■ Protection des enfants de grande taille

Les pages suivantes expliquent comment vérifier le bon ajustement de la ceinture de sécurité, indiquent le type de siège rehausseur à utiliser lorsqu'un tel siège est nécessaire et donnent les précautions importantes à observer si un enfant doit s'asseoir à l'avant.

■ Vérification du bon ajustement de la ceinture de sécurité

Lorsqu'un enfant est trop grand pour un système de retenue pour enfant, le maintenir sur un siège arrière au moyen d'une ceinture de sécurité ventrale/thoracique. Demander à l'enfant de s'asseoir bien droit et bien calé au fond de son siège, puis se poser les questions suivantes.



■ Liste de contrôle

- Les genoux de l'enfant sont-ils pliés confortablement sur le bord du siège ?
- La sangle thoracique de la ceinture passe-t-elle entre le cou et le bras de l'enfant ?
- La sangle sous-abdominale de la ceinture est-elle le plus bas possible et touche-t-elle bien les cuisses de l'enfant ?
- L'enfant pourra-t-il rester assis de cette manière pendant tout le trajet ?

Si la réponse à chacune de ces questions est oui, l'enfant est prêt à porter convenablement la ceinture de sécurité ventrale/thoracique. En cas de réponse négative à l'une des questions, l'enfant a besoin d'un siège rehausseur jusqu'à ce qu'il puisse porter la ceinture de sécurité sans siège rehausseur.

► Sécurité des enfants de grande taille

⚠ ATTENTION

Un enfant de 12 ans ou moins assis à l'avant du véhicule pourrait subir des blessures graves voire mortelles en cas de déploiement de l'airbag avant passager.

Si un enfant de grande taille doit être assis à l'avant, reculer le siège passager au maximum, faire asseoir l'enfant correctement et boucler sa ceinture de sécurité. Utiliser un siège rehausseur si nécessaire.

■ Sièges rehausseurs

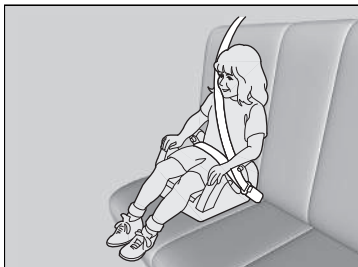

Si l'utilisation d'une ceinture de sécurité ventrale/thoracique ne convient pas, placer l'enfant dans un siège rehausseur sur le siège arrière. Pour la sécurité de l'enfant, s'assurer que ce dernier satisfait à l'ensemble des conditions du fabricant du siège rehausseur.

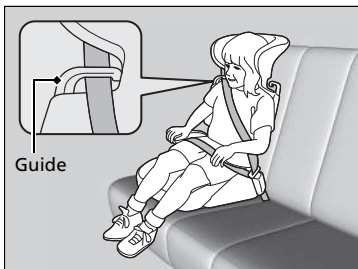

Un dossier est disponible pour certains sièges rehausseurs. Installer le dossier sur le siège rehausseur et le régler par rapport au siège du véhicule conformément aux instructions du fabricant. S'assurer que la ceinture est correctement passée dans le guide au niveau de l'épaule du dossier et qu'elle ne touche pas ou ne passe pas sur le cou de l'enfant.

► Sièges rehausseurs

Lors de l'installation d'un siège rehausseur, lire attentivement les instructions qui l'accompagnent et mettre en place le siège comme requis.

Les sièges rehausseurs peuvent être à haut dossier ou à bas dossier. Choisir un siège rehausseur permettant à l'enfant le port convenable de la ceinture de sécurité.

Nous recommandons l'utilisation d'un siège rehausseur avec dossier pour faciliter l'ajustement de la sangle thoracique.

■ Protection des enfants de grande taille - Contrôles finaux

Le véhicule possède des sièges arrière sur lesquels les enfants peuvent être correctement retenus. En cas de transport de plusieurs enfants, un enfant devant être assis à l'avant du véhicule :

- Lire attentivement le présent manuel et s'assurer de bien comprendre l'ensemble des consignes et informations de sécurité.
- Reculer le siège avant au maximum.
- Demander à l'enfant de s'asseoir bien droit et bien calé au fond de son siège.
- S'assurer que la ceinture de sécurité est correctement positionnée de sorte que l'enfant soit convenablement attaché.

■ Surveillance des passagers enfants

Il est fortement recommandé de toujours garder un œil sur les passagers enfants. Même avec les enfants plus âgés et plus responsables, il convient de leur rappeler d'attacher leur ceinture de sécurité et de se tenir convenablement.

Monoxyde de carbone

Les gaz d'échappement de ce véhicule contiennent du monoxyde de carbone, un gaz incolore, inodore et hautement toxique. Le monoxyde de carbone ne devrait pas pénétrer dans l'habitacle pendant la marche normale tant que le véhicule est correctement entretenu.

■ Faire contrôler l'étanchéité du système d'échappement dans les cas suivants :

- Un bruit inhabituel émane du système d'échappement.
- Le système d'échappement peut avoir été endommagé.
- Le véhicule est soulevé pour une vidange d'huile.

Lors de la conduite du véhicule avec le hayon ouvert, les gaz d'échappement peuvent être aspirés avec l'air à l'intérieur du véhicule et créer une situation dangereuse. S'il s'avère nécessaire de rouler avec le hayon ouvert, ouvrir toutes les vitres et régler le système de commande de climatisation comme indiqué ci-dessous.

1. Sélectionner le mode air frais.
2. Sélectionner le mode .
3. Faire tourner le ventilateur à vitesse maximale.
4. Régler la température à un niveau confortable.

Régler le système de commande de climatisation de la même façon si vous restez dans votre véhicule garé, moteur en marche.

⌘ Monoxyde de carbone

⚠ ATTENTION

Le monoxyde de carbone est un gaz toxique.

Toute inhalation risque de provoquer une perte de connaissance et d'être mortelle.

Eviter tout endroit confiné et toute activité exposant au monoxyde de carbone.

Le monoxyde de carbone peut s'accumuler rapidement dans un endroit clos tel qu'un garage.

Ne pas activer le système d'alimentation lorsque la porte du garage est fermée. Même lorsque la porte est ouverte, activer le système d'alimentation uniquement pour sortir le véhicule du garage.

Emplacements des étiquettes

Ces étiquettes se trouvent aux emplacements indiqués. Elles mettent en garde contre les dangers potentiels susceptibles de causer des blessures graves ou mortelles. Lire attentivement ces étiquettes.

Si une étiquette se détache ou devient difficile à lire, demander une rechange au réparateur agréé.

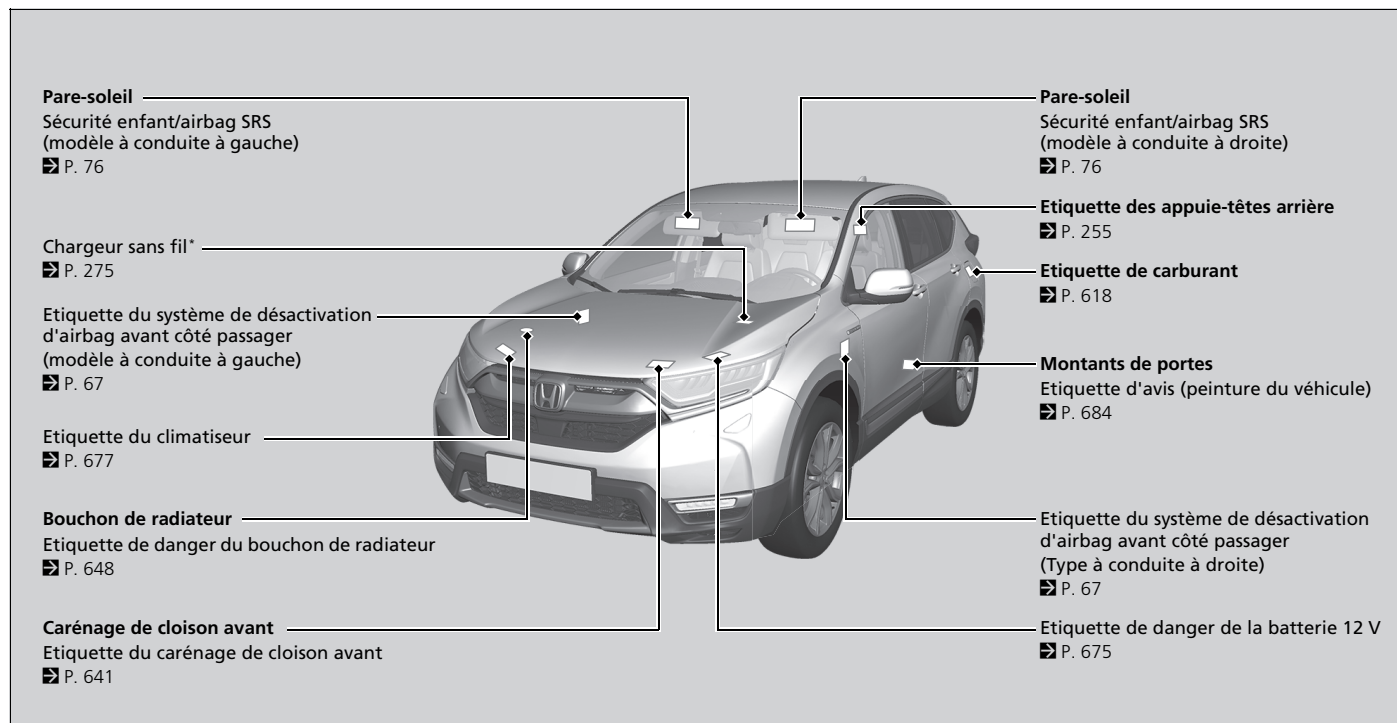





* Non disponible sur tous les modèles





Tableau de bord

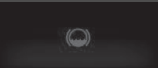







Les touches, témoins et jauges du tableau de bord sont décrits dans ce chapitre.











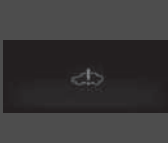

Témoins	100
Messages d'avertissement et d'information de l'interface d'information du conducteur.....	123
Jauges et affichages	
Jauges	144
Interface d'information du conducteur.....	146
Affichage tête haute*	172

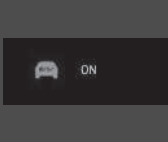





Témoin	Nom	Allumé/Clignotant	Explication	Message
 <p>(rouge)</p>	Témoin de frein de stationnement et de système de freinage (rouge)	<ul style="list-style-type: none"> • S'allume pendant quelques secondes lorsque le mode d'alimentation est réglé sur MARCHE, puis s'éteint si le frein de stationnement est desserré. • S'allume lorsque le frein de stationnement est serré et s'éteint lorsqu'il est desserré. • S'allume lorsque le niveau de liquide de frein est faible. • S'allume en cas d'anomalie au niveau du système de freinage. • Le signal sonore retentit et le témoin s'allume en cas de conduite avec le frein de stationnement pas complètement desserré. 	<ul style="list-style-type: none"> • S'allume au cours de la conduite - S'assurer que le frein de stationnement est desserré. Vérifier le niveau du liquide de frein. <ul style="list-style-type: none"> ☒ Que faire lorsque le témoin s'allume en cours de conduite ? P. 711 • S'allume avec le témoin de frein de stationnement et de système de freinage (orange) - S'arrêter dans un endroit sûr. Contacter un concessionnaire pour effectuer la réparation. La pédale de frein devient plus difficile à actionner. Enfoncer la pédale plus loin que ce que vous faites normalement. • S'allume avec le témoin ABS - Faire contrôler le véhicule par un concessionnaire. <ul style="list-style-type: none"> ☒ Si le témoin du système de freinage (rouge) s'allume ou clignote P. 711 	  



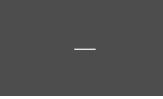







Témoin	Nom	Allumé/Clignotant	Explication	Message
 (rouge)	Témoin de frein de stationnement et de système de freinage (rouge)	<ul style="list-style-type: none"> • S'allume pendant environ 15 secondes lorsque l'on tire sur le commutateur du frein de stationnement électrique alors que le mode d'alimentation est réglé sur ARRET. • Reste allumé pendant environ 15 secondes lorsque l'on règle le mode d'alimentation sur ARRET alors que le frein de stationnement électrique est serré. 	<ul style="list-style-type: none"> • Clignote, et le témoin de frein de stationnement et de système de freinage (orange) s'allume en même temps - Le système de frein de stationnement électrique présente une anomalie. Le frein de stationnement n'est peut-être pas serré. Eviter d'utiliser le frein de stationnement et faire immédiatement contrôler le véhicule par un concessionnaire. <ul style="list-style-type: none"> ➤ Si le témoin du système de freinage (rouge) s'allume ou clignote en même temps que le témoin du système de freinage (orange) s'allume P. 712 	—
	Indicateur de système de maintien du frein automatique	<ul style="list-style-type: none"> • S'allume pendant quelques secondes lorsque le mode d'alimentation est en position MARCHE. • S'allume lorsque le système de maintien du frein automatique est activé. 	<ul style="list-style-type: none"> ➤ Blocage de frein automatique P. 599 	
	Témoin de blocage de frein automatique	<ul style="list-style-type: none"> • S'allume pendant quelques secondes lorsque le mode d'alimentation est en position MARCHE. • S'allume lorsque le maintien du frein automatique est activé. 	<ul style="list-style-type: none"> ➤ Blocage de frein automatique P. 599 	—





Témoin	Nom	Allumé/Clignotant	Explication	Message
 (orange)	Témoin de frein de stationnement et de système de freinage (orange)	<ul style="list-style-type: none"> • S'allume pendant quelques secondes lorsque le mode d'alimentation est en position MARCHE. • S'allume en cas de problème avec un système associé au freinage autre que le système de freinage traditionnel. • S'allume en cas d'anomalie dans le système de frein de stationnement électrique ou dans le système de blocage de frein automatique. • S'allume en cas de problème au niveau du contrôle coopératif du freinage par régénération, du système de freinage servo-électrique ou du système d'aide au démarrage en côte. 	<ul style="list-style-type: none"> • Demeure constamment allumé - Faire contrôler le véhicule par un concessionnaire. • S'allume au cours de la conduite - Eviter d'utiliser le frein de stationnement et faire immédiatement contrôler le véhicule par un concessionnaire. 	     
		<ul style="list-style-type: none"> • S'allume en cas d'anomalie au niveau du capteur radar. • Le témoin peut s'allumer temporairement lorsque la limite de charge maximale est dépassée. 	<ul style="list-style-type: none"> • Vérifier que la charge totale est conforme à la limite de charge maximale.  Limite de chargement P. 489 • Demeure constamment allumé - Faire contrôler le véhicule par un concessionnaire. 	









Témoin	Nom	Allumé/Clignotant	Explication	Message
	Indicateur du système d'alimentation	<ul style="list-style-type: none"> • S'allume pendant quelques secondes lorsque le mode d'alimentation est en position MARCHE. • S'allume en cas d'anomalie au niveau du système du véhicule électrique. 	<ul style="list-style-type: none"> • S'allume au cours de la conduite - Faire immédiatement contrôler le véhicule par un concessionnaire. 	
	Témoin Prêt	<ul style="list-style-type: none"> • S'allume lorsque le véhicule est prêt à rouler. 	<p>➤ Activer l'alimentation P. 498</p>	
	Témoin EV	<ul style="list-style-type: none"> • S'allume pendant quelques secondes lorsque le mode d'alimentation est en position MARCHE. • S'allume lorsque le véhicule est déplacé par le moteur électrique et que le moteur ne fonctionne pas. 	—	—
	Témoin de mode EV	<ul style="list-style-type: none"> • S'allume pendant quelques secondes lorsque le mode d'alimentation est en position MARCHE. • S'allume lorsque le véhicule est en mode EV. 	<p>➤ e:HEV P. 11</p>	





Témoin	Nom	Allumé/Clignotant	Explication	Message
	Témoin de pression d'huile faible	<ul style="list-style-type: none"> • S'allume lorsque le mode d'alimentation est réglé sur MARCHE et s'éteint au démarrage du système d'alimentation. • Il s'allume lorsque la pression d'huile moteur est faible. 	<ul style="list-style-type: none"> • S'allume au cours de la conduite - S'arrêter dans un endroit sûr. ☒ Si le témoin de pression d'huile faible s'allume P. 709 	
	Témoin de dysfonctionnement	<ul style="list-style-type: none"> • S'allume lorsque le mode d'alimentation est réglé sur MARCHE et s'éteint lorsque le système d'alimentation est activé, ou au bout de plusieurs secondes lorsque le système d'alimentation n'est pas activé. • S'allume en cas d'anomalie au niveau des systèmes de contrôle des émissions polluantes. • Clignote en cas de ratés détectés au niveau des cylindres du moteur. 	<ul style="list-style-type: none"> • S'allume au cours de la conduite - Faire contrôler le véhicule par un concessionnaire. • Clignote en roulant - S'arrêter dans un endroit sûr à l'écart d'objets inflammables. Couper le système d'alimentation pendant au moins 10 minutes jusqu'à ce qu'il refroidisse. Ensuite, emmener le véhicule chez un concessionnaire. ☒ Si le témoin de dysfonctionnement s'allume ou clignote P. 710 	
	Témoin du système de charge de la batterie 12 volts	<ul style="list-style-type: none"> • S'allume lorsque le mode d'alimentation est réglé sur MARCHE, et s'éteint lorsque le système d'alimentation est activé. • S'allume lorsque la batterie 12 V n'est pas en charge. 	<ul style="list-style-type: none"> • S'allume au cours de la conduite - Couper le système de commande de climatisation et le désembueur arrière afin de limiter la consommation électrique. ☒ Si le témoin du système de charge de la batterie 12 volts s'allume P. 709 	





Témoin	Nom	Allumé/Clignotant	Explication	Message
	Indicateur de position du levier de vitesses	<ul style="list-style-type: none"> Indique la position de rapport actuelle. 	<p>➤ Passage des rapports P. 504</p>	
	Témoin du système de transmission	<ul style="list-style-type: none"> La position de rapport actuelle indiquée clignote en cas de problème du système de transmission. 	<ul style="list-style-type: none"> Eviter tout démarrage et toute accélération soudains et s'arrêter immédiatement dans un endroit sûr. Faire contrôler le véhicule par un concessionnaire. 	
		<ul style="list-style-type: none"> La position de rapport actuelle indiquée ou toutes les positions du levier de vitesses clignotent s'il est impossible de sélectionner P en raison d'une défaillance du système de transmission. 	<ul style="list-style-type: none"> Serrer le frein de stationnement lors du stationnement. Faire immédiatement inspecter le véhicule par un concessionnaire. 	
	Témoin du sélecteur de décélération	<ul style="list-style-type: none"> S'allume lorsque le sélecteur de décélération est tiré. Clignote si l'efficacité de la décélération ne change pas lorsque vous tirez le sélecteur de décélération. S'allume avec la lettre M lorsque le mode SPORT est sélectionné et que vous tirez le sélecteur de décélération. 	<p>➤ Sélecteur de décélération P. 511</p>	
SPORT	Témoin de mode SPORT	<ul style="list-style-type: none"> S'allume lorsque la touche SPORT est enfoncée. L'économètre reste allumé en rouge aussi longtemps que le mode sport est activé. 	<p>➤ Mode SPORT P. 510</p>	







Témoin	Nom	Allumé/Clignotant	Explication	Message
	Témoin de rappel de ceinture de sécurité	<ul style="list-style-type: none"> • S'allume si la ceinture de sécurité du conducteur n'est pas bouclée lorsque le mode d'alimentation est placé sur MARCHE. • Si le passager avant n'a pas bouclé sa ceinture de sécurité, le témoin s'allume quelques secondes plus tard. • Clignote en roulant si le conducteur ou le passager avant n'a pas bouclé sa ceinture de sécurité. Le signal sonore retentit et le témoin clignote à intervalles réguliers. 	<ul style="list-style-type: none"> • Le signal sonore s'interrompt et le témoin s'éteint lorsque le conducteur et le passager avant ont bouclé leurs ceintures. • Reste allumé après que le conducteur ou le passager avant a bouclé sa ceinture de sécurité - Une erreur de détection peut s'être produite au niveau du capteur. Faire contrôler le véhicule par un concessionnaire.  Dispositif de rappel de ceinture de sécurité P. 51 	 (rouge) 
	Témoin de niveau de carburant bas	<ul style="list-style-type: none"> • S'allume lorsque le niveau de carburant dans le réservoir est bas (environ 8,0 litres restants). • Clignote en cas d'anomalie au niveau de la jauge de carburant. 	<ul style="list-style-type: none"> • S'allume - Faire le plein de carburant dès que possible. • Clignote - Faire contrôler le véhicule par un concessionnaire. 	 
	Témoin de système antiblocage des roues (ABS)	<ul style="list-style-type: none"> • S'allume pendant quelques secondes lorsque le mode d'alimentation est en position MARCHE. • Si le témoin s'allume à tout autre moment, le système ABS présente une anomalie. 	<ul style="list-style-type: none"> • Demeure constamment allumé - Faire contrôler le véhicule par un concessionnaire. Même avec ce témoin allumé, le véhicule conserve toutes ses capacités de freinage normales, sans la fonction antiblocage.  Système antiblocage des roues (ABS) P. 601 	



Témoin	Nom	Allumé/Clignotant	Explication	Message
	<p>Témoin de système de retenue supplémentaire</p>	<ul style="list-style-type: none"> • S'allume pendant quelques secondes lorsque le mode d'alimentation est en position MARCHE. • S'allume en cas d'anomalie au niveau d'un des composants suivants : <ul style="list-style-type: none"> - Système de retenue supplémentaire - Système d'airbags latéraux - Système d'airbags latéraux rideaux - Prétensionneur de ceinture de sécurité 	<ul style="list-style-type: none"> • Demeure constamment allumé ou ne s'allume pas du tout - Faire contrôler le véhicule par un concessionnaire. 	
<p>ON </p> <p>OFF </p>	<p>Témoins d'activation/désactivation de l'airbag avant côté passager</p>	<ul style="list-style-type: none"> • Les deux témoins s'allument pendant quelques secondes lorsque le mode d'alimentation est réglé sur MARCHE, puis s'éteignent après un auto-diagnostic du système. <p>Lorsque l'airbag avant côté passager est activé : le témoin se rallume et reste allumé pendant environ 60 secondes.</p> <p>Lorsque l'airbag avant côté passager est désactivé : le témoin de désactivation s'allume de nouveau et demeure allumé. C'est un rappel que l'airbag avant côté passager est désactivé.</p>	<p>➤ Système de désactivation de l'airbag avant côté passager P. 66</p>	





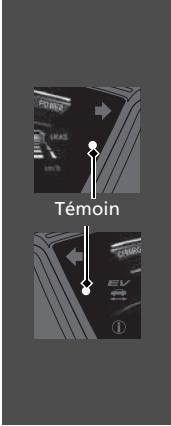

Témoin	Nom	Allumé/Clignotant	Explication	Message
	Témoin du système d'assistance à la stabilité du véhicule (VSA)	<ul style="list-style-type: none"> • S'allume pendant quelques secondes lorsque le mode d'alimentation est en position MARCHE. • Clignote pendant l'intervention du système VSA. • S'allume en cas d'anomalie du système d'assistance à la stabilité du véhicule ou du système d'assistance au freinage. 	<ul style="list-style-type: none"> • Demeure constamment allumé - Faire contrôler le véhicule par un concessionnaire. <ul style="list-style-type: none"> ☒ Système d'assistance à la stabilité du véhicule (VSA) P. 527 ☒ Système d'aide au démarrage en côte P. 500 	
		<ul style="list-style-type: none"> • S'allume si le système d'assistance à la stabilité du véhicule est temporairement désactivé suite au débranchement et au rebranchement de la batterie 12 V. 	<ul style="list-style-type: none"> • Conduire sur une courte distance à plus de 20 km/h. Le témoin doit s'éteindre. S'il ne le fait pas, faire contrôler le véhicule par un concessionnaire. 	
	Témoin OFF de l'assistance à la stabilité du véhicule (VSA)	<ul style="list-style-type: none"> • S'allume pendant quelques secondes lorsque le mode d'alimentation est en position MARCHE. • S'allume lorsque le système VSA est partiellement désactivé. 	<ul style="list-style-type: none"> • ☒ Activation et désactivation du VSA P. 528 	
		<ul style="list-style-type: none"> • S'allume si le système d'assistance à la stabilité du véhicule est temporairement désactivé suite au débranchement et au rebranchement de la batterie 12 V. 	<ul style="list-style-type: none"> • Conduire sur une courte distance à plus de 20 km/h. Le témoin doit s'éteindre. S'il ne le fait pas, faire contrôler le véhicule par un concessionnaire. 	
	Témoin du système de direction assistée électrique (EPS)	<ul style="list-style-type: none"> • S'allume lorsque le mode d'alimentation est réglé sur MARCHE, et s'éteint lorsque le système d'alimentation est activé. • S'allume en cas d'anomalie au niveau du système EPS. 	<ul style="list-style-type: none"> • Demeure constamment allumé ou ne s'allume pas du tout - Faire contrôler le véhicule par un concessionnaire. <ul style="list-style-type: none"> ☒ Si le témoin du système de direction assistée électrique (EPS) s'allume P. 713 	

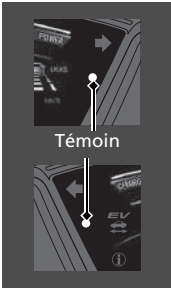
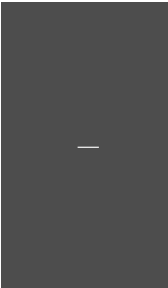



Témoin	Nom	Allumé/Clignotant	Explication	Message
	Témoin du système d'avertissement de perte de pression/ de basse pression des pneus	<ul style="list-style-type: none"> • S'allume pendant quelques secondes lorsque le mode d'alimentation est en position MARCHE. • Peut s'allumer brièvement si le mode d'alimentation est réglé sur MARCHE et si le véhicule n'est pas déplacé dans les 45 secondes pour signaler que le processus d'initialisation n'est pas encore terminé. • S'allume et reste allumé lorsque : <ul style="list-style-type: none"> - La pression d'un ou plusieurs pneus est très faible. - Le système n'a pas été initialisé. 	<ul style="list-style-type: none"> • S'allume au cours de la conduite - S'arrêter dans un endroit sûr, vérifier la pression des pneus et gonfler les pneus si nécessaire. • Demeure allumé après le gonflage des pneus aux pressions préconisées - Le système doit être réinitialisé. <ul style="list-style-type: none"> ☒ Initialisation du système d'avertissement de perte de pression P. 531 	
		<ul style="list-style-type: none"> • Clignote pendant environ une minute, puis demeure allumé en cas d'anomalie au niveau du système d'alerte de dégonflage. 	<ul style="list-style-type: none"> • Clignote et demeure allumé - Faire contrôler le véhicule par un concessionnaire. 	
		<ul style="list-style-type: none"> • S'allume si le système d'avertissement de perte de pression est temporairement désactivé suite au débranchement et au rebranchement de la batterie 12 V. 	<ul style="list-style-type: none"> • Conduire sur une courte distance à plus de 20 km/h. Le témoin doit s'éteindre. S'il ne le fait pas, faire contrôler le véhicule par un concessionnaire. 	



Témoin	Nom	Allumé/Clignotant	Explication	Message
	Témoin de message système	<ul style="list-style-type: none"> • S'allume pendant quelques secondes lorsque le mode d'alimentation est en position MARCHE. • S'allume tandis qu'un bip retentit lorsqu'une anomalie est détectée. Dans le même temps, un message système peut être lu sur l'interface d'information du conducteur. 	<ul style="list-style-type: none"> • Lorsque le témoin est allumé, appuyer sur la touche  (Affichage/Information) pour relire le message. • Se reporter aux informations relatives aux témoins dans le présent chapitre en cas d'affichage d'un message système sur l'interface d'information du conducteur. Prendre les mesures qui s'imposent en fonction du message en question. • L'interface d'information du conducteur ne revient pas à l'écran normal tant que la mise en garde n'a pas été supprimée ou que la touche  n'a pas été enfoncée. 	—
	Témoin de feux de route automatiques	<ul style="list-style-type: none"> • S'allume lorsque toutes les conditions de fonctionnement des feux de route automatiques sont remplies. 	<p> Feux de route automatiques P. 229</p>	—



Témoin	Nom	Allumé/Clignotant	Explication	Message
	Témoins de clignotants et de feux de détresse	<ul style="list-style-type: none"> • Clignote lorsque le levier de clignotants est actionné. • Clignote ainsi que tous les clignotants lorsque vous appuyez sur le bouton de feux de détresse. • Clignote ainsi que tous les clignotants lorsque vous appuyez sur la pédale de frein alors que vous conduisez à vitesse élevée. 	<ul style="list-style-type: none"> • Ne clignote pas ou clignote rapidement  Remplacement d'ampoules P. 656 •  Signal de freinage d'urgence P. 603 	—
	Témoin de feux de route	<ul style="list-style-type: none"> • S'allume lorsque les feux de route sont activés. 	—	—
	Témoin de feux allumés	<ul style="list-style-type: none"> • S'allume lorsque le commutateur d'éclairage est en position Marche ou sur AUTO lorsque les feux extérieurs sont allumés. 	<ul style="list-style-type: none"> • Si le mode d'alimentation est réglé sur MOTEUR COUPE alors que les feux extérieurs sont allumés, un signal sonore retentit à l'ouverture de la porte conducteur. 	—
	Témoin de feux antibrouillard avant	<ul style="list-style-type: none"> • S'allume lorsque les antibrouillards avant sont allumés. 	—	—
	Témoin de feu antibrouillard arrière	<ul style="list-style-type: none"> • S'allume lorsque l'antibrouillard arrière est allumé. 	—	—





Témoin	Nom	Allumé/Clignotant	Explication	Message
	Témoin du système d'immobilisation	<ul style="list-style-type: none"> Clignote lorsque le système d'immobilisation ne parvient pas à reconnaître les informations de la clé de contact. 	<ul style="list-style-type: none"> Clignote - Il est impossible de démarrer le système d'alimentation. Régler le mode d'alimentation sur MOTEUR COUPE, puis sélectionner à nouveau le mode MARCHE. Modèle à conduite à droite Enfoncer longuement la pédale de frein avant de régler le mode d'alimentation sur MARCHE. Tous les modèles Clignote régulièrement - Anomalie de fonctionnement potentielle du système. Faire contrôler le véhicule par un concessionnaire. Ne pas tenter de modifier ce système ou d'y ajouter d'autres dispositifs. Des anomalies électriques risquent d'en découler. 	 
	Témoin d'alarme du système de sécurité	<ul style="list-style-type: none"> Clignote lorsque l'alarme du système de sécurité a été armée. 	<p>🔔 Alarme du système de sécurité P. 207</p>	

Témoin	Nom	Allumé/Clignotant	Explication	Message
	Témoin de mode ECON	<ul style="list-style-type: none"> S'allume lorsque le mode ECON est activé. 	<ul style="list-style-type: none"> ➤ Mode ECON P. 514 	
	Témoin de limiteur de vitesse réglable	<ul style="list-style-type: none"> S'allume lorsque la touche MAIN est enfoncée. Si un autre témoin s'allume, appuyer sur la touche LIM. 	<ul style="list-style-type: none"> ➤ Limiteur de vitesse réglable P. 516 	—
 Témoin	Témoin de vitesse réglée du régulateur de vitesse adaptatif (ACC) et du limiteur de vitesse réglable	<ul style="list-style-type: none"> S'allume lorsqu'une vitesse a été sélectionnée au niveau du régulateur de vitesse adaptatif. S'allume lorsqu'une vitesse a été sélectionnée sur le limiteur de vitesse réglable. 	<ul style="list-style-type: none"> ➤ Régulateur de vitesse adaptatif (ACC) avec maintien de distance de sécurité à basse vitesse (LSF) P. 553 ➤ Limiteur de vitesse réglable P. 516 	—
	Témoin du limiteur de vitesse intelligent	<ul style="list-style-type: none"> S'allume lorsque la touche MAIN est enfoncée. Si un autre témoin s'allume, appuyer sur la touche LIM. 	<ul style="list-style-type: none"> ➤ Limiteur de vitesse intelligent P. 520 	—
 Témoin	Témoin de vitesse réglée du régulateur de vitesse adaptatif (ACC) et du limiteur de vitesse intelligent	<ul style="list-style-type: none"> S'allume lorsque le limiteur de vitesse intelligent est réglé sur la limite de vitesse détectée par le système de reconnaissance des panneaux de signalisation. S'allume lorsqu'une vitesse a été sélectionnée sur le limiteur de vitesse intelligent. 	<ul style="list-style-type: none"> ➤ Régulateur de vitesse adaptatif (ACC) avec maintien de distance de sécurité à basse vitesse (LSF) P. 553 ➤ Limiteur de vitesse intelligent P. 520 	—

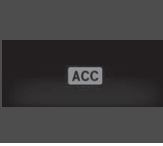

Témoin	Nom	Allumé/Clignotant	Explication	Message
	Témoin de détection du changement de voie	<ul style="list-style-type: none"> • S'allume pendant quelques secondes lorsque le mode d'alimentation est en position MARCHE. • S'allume en cas d'anomalie au niveau du système de détection du changement de voie. 	<ul style="list-style-type: none"> • Demeure constamment allumé - Faire contrôler le véhicule par un concessionnaire. 	
		<ul style="list-style-type: none"> • S'allume si le système de détection du changement de voie est temporairement désactivé suite au débranchement et au rebranchement de la batterie 12 V. 	<ul style="list-style-type: none"> • Conduire sur une courte distance à plus de 20 km/h. Le témoin doit s'éteindre. S'il ne le fait pas, faire contrôler le véhicule par un concessionnaire. 	
		<ul style="list-style-type: none"> • Le témoin peut s'allumer temporairement lorsque la limite de charge maximale est dépassée. 	<ul style="list-style-type: none"> • Vérifier que la charge totale est conforme à la limite de charge maximale.  Limite de chargement P. 489 • Demeure constamment allumé - Faire contrôler le véhicule par un concessionnaire. 	



Témoin	Nom	Allumé/Clignotant	Explication	Message
	Témoin de détection du changement de voie	<ul style="list-style-type: none"> S'allume lorsque le système de détection du changement de voie se désactive de lui-même. 	<ul style="list-style-type: none"> Le témoin peut s'allumer temporairement lors de la traversée d'un espace clos, comme un tunnel. La zone autour du capteur radar est obstruée par de la poussière, de la boue, etc. Arrêter le véhicule dans un endroit sûr et essuyer les débris avec un chiffon doux. L'extinction du témoin peut prendre un certain temps après le nettoyage du capteur radar. Si le témoin ne s'éteint pas après avoir nettoyé le cache du capteur, faire contrôler le véhicule par un concessionnaire. <ul style="list-style-type: none"> ➤ Capteur radar P. 594 	
			<ul style="list-style-type: none"> Reste allumé - La température à l'intérieur de la caméra est trop élevée. Utiliser le système de commande de la climatisation pour refroidir la caméra. Le système s'active lorsque la température au sein de la caméra baisse. <ul style="list-style-type: none"> ➤ Caméra du capteur avant P. 592 	

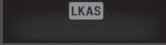

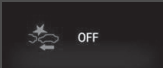
Témoin	Nom	Allumé/Clignotant	Explication	Message
	Témoin de détection du changement de voie	<ul style="list-style-type: none"> S'allume lorsque le système de détection du changement de voie se désactive de lui-même. 	<ul style="list-style-type: none"> Reste allumé - La zone autour de la caméra est obstruée par de la poussière, de la boue, etc. Arrêter le véhicule dans un endroit sûr et essuyer le capteur avec un chiffon doux. Faire vérifier le véhicule par un concessionnaire si le témoin et le message réapparaissent une fois que la zone autour de la caméra a été nettoyée. <p>📄 Caméra du capteur avant P. 592</p>	





Témoin	Nom	Allumé/Clignotant	Explication	Message
ACC	Témoin du régulateur de vitesse adaptatif (ACC) avec maintien de distance de sécurité à basse vitesse (LSF) (orange)	<ul style="list-style-type: none"> • S'allume pendant quelques secondes lorsque le mode d'alimentation est en position MARCHE. • S'allume lorsqu'une anomalie affecte l'ACC avec LSF. 	<ul style="list-style-type: none"> • S'allume au cours de la conduite - Faire contrôler le véhicule par un concessionnaire. 	
		<ul style="list-style-type: none"> • S'allume si le système ACC avec LSF est temporairement désactivé suite au débranchement et au rebranchement de la batterie 12 V. 	<ul style="list-style-type: none"> • Conduire sur une courte distance à plus de 20 km/h. Le témoin doit s'éteindre. S'il ne le fait pas, faire contrôler le véhicule par un concessionnaire. 	
		<ul style="list-style-type: none"> • Le témoin peut s'allumer temporairement lorsque la limite de charge maximale est dépassée. • L'ACC avec LSF a été automatiquement désactivé. 	<ul style="list-style-type: none"> • Vérifier que la charge totale est conforme à la limite de charge maximale. <ul style="list-style-type: none"> ➤ Limite de chargement P. 489 • Demeure constamment allumé - Faire contrôler le véhicule par un concessionnaire. 	
ACC	Témoin du régulateur de vitesse adaptatif (ACC) avec maintien de distance de sécurité à basse vitesse (LSF) (vert)	<ul style="list-style-type: none"> • S'allume lorsque la touche MAIN est enfoncée. 	<ul style="list-style-type: none"> ➤ Régulateur de vitesse adaptatif (ACC) avec maintien de distance de sécurité à basse vitesse (LSF) P. 553 	

Témoin	Nom	Allumé/Clignotant	Explication	Message
LKAS	Témoin du système d'assistance au maintien dans la voie de circulation (LKAS) (orange)	<ul style="list-style-type: none"> • S'allume pendant quelques secondes lorsque le mode d'alimentation est en position MARCHE. • S'allume en cas d'anomalie au niveau du système LKAS. 	<ul style="list-style-type: none"> • Demeure constamment allumé - Faire contrôler le véhicule par un concessionnaire. 	
LKAS	Témoin du système d'assistance au maintien dans la voie de circulation (LKAS) (vert)	<ul style="list-style-type: none"> • S'allume lorsque la touche MAIN est enfoncée. 	<p>☒ Système d'assistance au maintien dans la voie de circulation (LKAS) P. 570</p>	—

Témoin	Nom	Allumé/Clignotant	Explication	Message
	Témoin du système de freinage automatique d'urgence (CMBS)	<ul style="list-style-type: none"> • S'allume pendant quelques secondes lorsque le mode d'alimentation est en position MARCHE. • S'allume lorsque le système CMBS est désactivé. Un message apparaît pendant cinq secondes sur l'interface d'information du conducteur. • S'allume en cas d'anomalie au niveau du système CMBS. 	<ul style="list-style-type: none"> • Reste constamment allumé alors que le système CMBS n'est pas désactivé - Faire contrôler le véhicule par un concessionnaire. <ul style="list-style-type: none"> ➤ Système de freinage automatique d'urgence (CMBS) P. 542 	
		<ul style="list-style-type: none"> • S'allume si le système de freinage automatique d'urgence est temporairement désactivé suite au débranchement et au rebranchement de la batterie 12 V. 	<ul style="list-style-type: none"> • Conduire sur une courte distance à plus de 20 km/h. Le témoin doit s'éteindre. S'il ne le fait pas, faire contrôler le véhicule par un concessionnaire. 	
		<ul style="list-style-type: none"> • Le témoin peut s'allumer temporairement lorsque la limite de charge maximale est dépassée. 	<ul style="list-style-type: none"> • Vérifier que la charge totale est conforme à la limite de charge maximale. <ul style="list-style-type: none"> ➤ Limite de chargement P. 489 • Demeure constamment allumé - Faire contrôler le véhicule par un concessionnaire. 	



Témoïn	Nom	Allumé/Clignotant	Explication	Message
	Témoïn du syst�me de freinage automatique d'urgence (CMBS)	<ul style="list-style-type: none"> • S'allume lorsque le CMBS se coupe. 	<ul style="list-style-type: none"> • Reste allum� - La zone autour de la cam�ra est obstru�e par de la poussi�re, de la boue, etc. Arr�ter le v�hicule dans un endroit s�r et essuyer le capteur avec un chiffon doux. <ul style="list-style-type: none"> ▣ Cam�ra du capteur avant P. 592 • Si le t�moïn ne dispara�t pas apr�s avoir nettoyy� la cam�ra, faire contr�ler le v�hicule par un concessionnaire. <ul style="list-style-type: none"> ▣ Syst�me de freinage automatique d'urgence (CMBS) P. 542 	
			<ul style="list-style-type: none"> • Reste allum� - La temp�rature � l'int�rieur de la cam�ra est trop �lev�e. Utiliser le syst�me de commande de la climatisation pour refroidir la cam�ra. Le syst�me s'active lorsque la temp�rature au sein de la cam�ra baisse. <ul style="list-style-type: none"> ▣ Cam�ra du capteur avant P. 592 	

Témoin	Nom	Allumé/Clignotant	Explication	Message
	<p>Témoin du système de freinage automatique d'urgence (CMBS)</p>	<ul style="list-style-type: none"> • S'allume lorsque le CMBS se coupe. 	<ul style="list-style-type: none"> • Le témoin peut s'allumer temporairement lors de la traversée d'un espace clos, comme un tunnel. • La zone autour du capteur radar est obstruée par de la poussière, de la boue, etc. Arrêter le véhicule dans un endroit sûr et essuyer le capteur avec un chiffon doux. L'extinction du témoin peut prendre un certain temps après le nettoyage du capteur radar. • Si le témoin ne s'éteint pas après avoir nettoyé le cache du capteur, faire contrôler le véhicule par un concessionnaire. <p>➤ Capteur radar P. 594</p>	

Témoïn	Nom	Allumé/Clignotant	Explication	Message
	Indicateur de système de surveillance de l'angle mort (BSI)*	<ul style="list-style-type: none"> • S'allume pendant quelques secondes lorsque le mode d'alimentation est en position MARCHE. • Reste allumé pendant que le système de surveillance de l'angle mort (BSI) est éteint. 	—	
		<ul style="list-style-type: none"> • S'allume en cas d'accumulation de boue, de neige ou de glace à proximité du capteur. 	<ul style="list-style-type: none"> • S'allume au cours de la conduite - Retirer l'obstacle à proximité du capteur.  Système de surveillance de l'angle mort* P. 534 	
		<ul style="list-style-type: none"> • S'allume en cas d'anomalie au niveau du système. 	<ul style="list-style-type: none"> • S'allume au cours de la conduite - Faire contrôler le véhicule par un concessionnaire. 	

Messages d'avertissement et d'information de l'interface d'information du conducteur





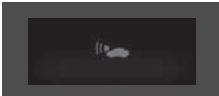
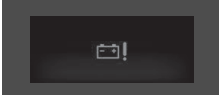

Les messages suivants s'affichent uniquement sur l'interface d'information du conducteur. Appuyer sur la touche  (Affichage/Information) pour relire le message lorsque le témoin de message système est allumé.



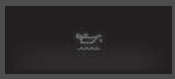

Message	Condition	Explication
	<ul style="list-style-type: none"> S'affiche lorsque le véhicule n'est plus en mesure de fonctionner en raison d'un dysfonctionnement. 	<ul style="list-style-type: none"> S'arrêter immédiatement dans un endroit sûr.
 (orange)	<ul style="list-style-type: none"> S'affiche lorsqu'il y a un risque que le véhicule se déplace de manière inattendue après avoir été arrêté en raison d'un dysfonctionnement du véhicule. 	<ul style="list-style-type: none"> Lorsque le véhicule est à l'arrêt, serrer le frein de stationnement. <ul style="list-style-type: none"> ☒ Frein de stationnement P. 595 Faire contrôler le véhicule par un concessionnaire.
	<ul style="list-style-type: none"> S'affiche si une porte ou le hayon n'est pas complètement fermé(e). S'affiche si une porte ou le hayon est ouvert(e) pendant la conduite. Le signal sonore retentit. 	<ul style="list-style-type: none"> S'éteint lorsque toutes les portes et le hayon sont fermés.

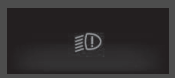



Message	Condition	Explication
	<p>Modèles équipés d'un système de capteurs de stationnement</p> <ul style="list-style-type: none"> • S'affiche en cas d'anomalie du système de capteurs de stationnement. • En cas de problème d'un ou de plusieurs capteurs, le ou les témoins de capteur s'allument en rouge. 	<ul style="list-style-type: none"> • Vérifier si la zone autour du ou des capteur(s) est couverte de boue, glace, neige, etc. Si le ou les témoins restent allumés, ou bien si le signal sonore ne s'arrête pas après le nettoyage de la surface, faire contrôler le système par un concessionnaire.
	<ul style="list-style-type: none"> • S'affiche en cas d'anomalie du système d'alerte sonore du véhicule. 	<ul style="list-style-type: none"> • Faire immédiatement inspecter le véhicule par un concessionnaire.
	<ul style="list-style-type: none"> • S'affiche en cas d'anomalie du capteur de la batterie 12 V. 	<ul style="list-style-type: none"> • Faire contrôler le véhicule par un concessionnaire. ➤ Vérification de la batterie 12 V P. 670

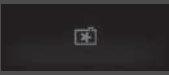

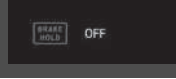

*1 : Interface d'information du conducteur

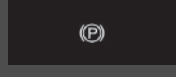
*2 : Ecran Audio/Informations



Message	Condition	Explication
	<ul style="list-style-type: none"> S'affiche une fois si la température extérieure est inférieure à 3 °C alors que le mode d'alimentation est en position MARCHE. 	<ul style="list-style-type: none"> Il y a un risque que la chaussée soit verglacée et glissante.
	<ul style="list-style-type: none"> S'affiche lorsque le niveau d'huile est bas avec le moteur en marche. 	<ul style="list-style-type: none"> S'affiche en roulant - S'arrêter dans un endroit sûr.  Si le témoin de niveau d'huile bas apparaît P. 715
	<ul style="list-style-type: none"> S'affiche lorsque le moteur est en marche, lorsqu'il y a une anomalie de système dans le capteur de niveau d'huile moteur. 	<ul style="list-style-type: none"> Faire contrôler le véhicule par un concessionnaire.
	<ul style="list-style-type: none"> S'affiche en cas d'anomalie du système de commande d'éclairage automatique. 	<ul style="list-style-type: none"> S'affiche en roulant - Allumer les phares manuellement et faire contrôler le véhicule par un concessionnaire.
	<ul style="list-style-type: none"> S'affiche en cas d'anomalie des phares. 	<ul style="list-style-type: none"> S'affiche en roulant - Les phares peuvent ne pas être allumés. Dès que les conditions permettent de conduire en toute sécurité, faire vérifier le véhicule par un concessionnaire.
	<ul style="list-style-type: none"> S'affiche en cas d'anomalie du système E-prétensionneur. 	<ul style="list-style-type: none"> Faire contrôler le véhicule par un concessionnaire.

Message	Condition	Explication
	<ul style="list-style-type: none"> S'affiche en cas d'anomalie avec la grille d'obturation, et de température du liquide de refroidissement du radiateur trop élevée. 	<ul style="list-style-type: none"> La puissance de sortie est réduite, de sorte qu'il peut ne pas être possible d'accélérer ou de maintenir la vitesse actuelle. Faire contrôler le véhicule par un concessionnaire.
 (blanc)	<ul style="list-style-type: none"> Apparaît lorsque la température du liquide de refroidissement moteur est proche de sa limite supérieure. 	<ul style="list-style-type: none"> Conduire lentement pour éviter toute surchauffe.
 (rouge)	<ul style="list-style-type: none"> S'affiche lorsque la température du liquide de refroidissement moteur est anormalement élevée. 	<p>➤ Surchauffe P. 706</p>
	<ul style="list-style-type: none"> S'affiche en cas d'anomalie du système de radiateur. 	<ul style="list-style-type: none"> Conduire lentement pour éviter une surchauffe et faire contrôler votre véhicule par un concessionnaire dès que possible.
 (blanc)	<ul style="list-style-type: none"> S'affiche lorsque vous réglez le mode d'alimentation sur MARCHE sans avoir attaché la ceinture de sécurité conducteur. 	<ul style="list-style-type: none"> Attacher la ceinture de sécurité correctement avant de commencer à rouler.
	<p>Modèles avec système audio couleur</p> <ul style="list-style-type: none"> S'affiche lorsque vous personnalisez les paramètres et que vous faites passer le rapport de la position [P] à une autre position. 	<p>➤ Fonctions personnalisées P. 161</p>

Message	Condition	Explication
	<ul style="list-style-type: none"> S'affiche si le blocage de frein automatique est automatiquement annulé lorsqu'il est activé. 	<ul style="list-style-type: none"> Enfoncer immédiatement la pédale de frein.
	<ul style="list-style-type: none"> S'affiche lorsque le système de maintien du frein automatique est désactivé. 	<ul style="list-style-type: none"> ► Blocage de frein automatique P. 599
	<ul style="list-style-type: none"> S'affiche lorsque la touche de maintien du frein automatique est enfoncée alors que la ceinture de sécurité du conducteur n'est pas bouclée. 	<ul style="list-style-type: none"> Attacher la ceinture de sécurité du conducteur. ► Blocage de frein automatique P. 599
	<ul style="list-style-type: none"> S'affiche lorsque la touche de maintien du frein automatique est enfoncée sans appuyer sur la pédale de frein, alors que le maintien du frein automatique est en fonctionnement. 	<ul style="list-style-type: none"> Appuyer sur la touche de maintien du frein automatique tout en enfonçant la pédale de frein. ► Blocage de frein automatique P. 599
	<ul style="list-style-type: none"> S'affiche lorsque le frein de stationnement est appliqué automatiquement lorsqu'il est en marche. 	<ul style="list-style-type: none"> ► Blocage de frein automatique P. 599 ► Frein de stationnement P. 595
	<ul style="list-style-type: none"> Apparaît lorsque le commutateur du frein de stationnement électrique est actionné sans appuyer sur la pédale de frein alors que le frein de stationnement électrique est en fonctionnement. 	<ul style="list-style-type: none"> S'affiche en roulant - Appuyer sur le commutateur du frein de stationnement électrique tout en enfonçant la pédale de frein. ► Frein de stationnement P. 595





Message	Condition	Explication
 (blanc)  (orange)	<ul style="list-style-type: none"> • S'affiche si le véhicule est conduit d'une manière semblable à une conduite inattentive ou en état de somnolence. 	<p>➤ Moniteur de l'attention du conducteur P. 155</p>
	<ul style="list-style-type: none"> • S'affiche lorsque l'une des ceintures de sécurité arrière est bouclée ou débouclée ou lorsqu'une porte arrière est ouverte puis fermée. 	<p>➤ Dispositif de rappel de ceinture de sécurité P. 51</p>
	<ul style="list-style-type: none"> • S'affiche lorsque la vitesse du véhicule atteint la vitesse réglée. Deux réglages de vitesses sont possibles pour l'alerte. 	<p>➤ Alerte vitesse P. 159</p>

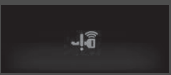
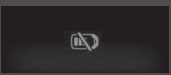
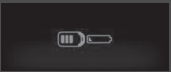

Modèles avec système de rappel d'entretien

Message	Condition	Explication
	<ul style="list-style-type: none"> Apparaît lorsqu'une opération d'entretien est requise dans moins de 30 jours. 	<ul style="list-style-type: none"> Le nombre de jours restants est actualisé quotidiennement. ► Système de rappel d'entretien * P. 626
	<ul style="list-style-type: none"> Apparaît lorsqu'une opération d'entretien est requise dans moins de 10 jours. 	<ul style="list-style-type: none"> L'entretien indiqué doit être effectué dès que possible. ► Système de rappel d'entretien * P. 626
	<ul style="list-style-type: none"> Apparaît lorsque l'opération d'entretien indiquée n'a toujours pas été effectuée après que le décompte des jours restants a atteint 0. 	<ul style="list-style-type: none"> L'échéance de l'entretien a expiré. L'entretien doit être effectué immédiatement et le système de rappel d'entretien réinitialisé. ► Système de rappel d'entretien * P. 626



Modèles avec lave-phares

Message	Condition	Explication
	<ul style="list-style-type: none"> S'affiche lorsque le niveau de liquide de lave-glace est faible. 	<ul style="list-style-type: none"> Ajouter du liquide lave-glace. ► Remplissage du liquide lave-glace P. 653





Message	Condition	Explication
	<ul style="list-style-type: none"> S'affiche lorsqu'une anomalie est détectée dans le système d'accès sans clé ou le système de démarrage sans clé. 	<ul style="list-style-type: none"> S'affiche en permanence - Faire contrôler le véhicule par un concessionnaire.
	<ul style="list-style-type: none"> S'affiche lorsque la porte est fermée avec le mode d'alimentation activé sans que la télécommande d'accès sans clé soit à l'intérieur du véhicule. 	<ul style="list-style-type: none"> Le message disparaît lorsque la télécommande d'accès sans clé est replacée à l'intérieur du véhicule et que la porte est fermée. <ul style="list-style-type: none"> ➤ Rappel concernant la télécommande d'accès sans clé P. 221
	<ul style="list-style-type: none"> S'affiche lorsque la pile de la télécommande d'accès sans clé s'affaiblit. 	<ul style="list-style-type: none"> Remplacer la pile dès que possible. <ul style="list-style-type: none"> ➤ Remplacement de la pile bouton P. 676
	<ul style="list-style-type: none"> S'affiche après que le mode d'alimentation est réglé sur ACCESSOIRES ou MARCHÉ. <p>Modèle à conduite à droite</p> <ul style="list-style-type: none"> S'affiche lorsque la porte conducteur est déverrouillée et ouverte. 	<ul style="list-style-type: none"> ➤ Activer l'alimentation P. 498
	<ul style="list-style-type: none"> S'affiche lorsque le mode d'alimentation est sur ACCESSOIRES. 	—
	<ul style="list-style-type: none"> S'affiche après l'ouverture de la porte conducteur avec le mode d'alimentation sur ACCESSOIRES. 	<ul style="list-style-type: none"> Appuyer deux fois sur la touche POWER sans appuyer sur la pédale de frein pour faire passer le mode d'alimentation sur MOTEUR COUPE.





Message	Condition	Explication
	<ul style="list-style-type: none"> S'affiche si la pile de la télécommande d'accès sans clé est trop faible pour démarrer le système d'alimentation ou si la clé n'est pas dans le rayon d'action lors de l'activation du système d'alimentation. Un signal sonore retentit six fois. 	<ul style="list-style-type: none"> Placer la télécommande d'accès sans clé devant la touche POWER. <ul style="list-style-type: none"> ☒ Si la pile de la télécommande d'accès sans clé est faible P. 702
	<ul style="list-style-type: none"> S'affiche si vous appuyez sur la touche POWER pendant que le véhicule est en mouvement. 	<ul style="list-style-type: none"> ☒ Système d'alimentation d'urgence désactivé P. 703
	<ul style="list-style-type: none"> S'affiche lorsque la position N est sélectionnée et que la touche POWER est actionnée dans les cinq secondes. Apparaît lorsque le véhicule est arrêté avec la ceinture de sécurité du conducteur non bouclée et qu'il existe un risque que le véhicule roule accidentellement. 	<ul style="list-style-type: none"> Le rapport reste sur N pendant 15 minutes, puis passe automatiquement sur P. <ul style="list-style-type: none"> ☒ Si le conducteur souhaite conserver la transmission sur N (mode lavage de la voiture) P. 508 Appuyer sur le bouton P avant de relâcher la pédale de frein lorsque l'on est au ralenti, en stationnement ou que l'on sort du véhicule. <ul style="list-style-type: none"> ☒ Changement de rapport P. 506

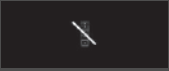



Message	Condition	Explication
	<ul style="list-style-type: none"> • S'affiche lorsque la température du système d'alimentation est élevée. 	<ul style="list-style-type: none"> • Votre véhicule a une capacité d'accélération réduite et le démarrage en côte peut être difficile. • Se garer dans un endroit sûr et laisser le système refroidir. ➤ Surchauffe P. 706
	<ul style="list-style-type: none"> • S'affiche lorsque la température de la batterie haute tension est basse. 	<ul style="list-style-type: none"> • Votre véhicule a une capacité d'accélération réduite et le démarrage en côte peut être difficile. • S'éteint lorsque vous commencez à conduire car la batterie haute tension se réchauffe.
	<ul style="list-style-type: none"> • S'affiche après l'allumage du témoin du système de charge de la batterie 12 volts. 	<ul style="list-style-type: none"> • Votre véhicule a une capacité d'accélération réduite et le démarrage en côte peut être difficile. • Contacter immédiatement un concessionnaire.
	<ul style="list-style-type: none"> • S'affiche si le système d'alimentation est en mode de diagnostic. 	<ul style="list-style-type: none"> • Vous pouvez constater que la puissance disponible diminue. Faire contrôler le véhicule par un concessionnaire. • Suite au diagnostic, le témoin du système d'alimentation peut s'allumer. ➤ Indicateur du système d'alimentation P. 103



Message	Condition	Explication
	<ul style="list-style-type: none"> • S'affiche lorsque la température de la batterie haute tension est trop basse pour fonctionner (environ -30 °C ou inférieure). 	<ul style="list-style-type: none"> • Vous pouvez démarrer le moteur et utiliser le système de commande de la climatisation pour réchauffer l'habitacle, ce qui permet également de réchauffer suffisamment la batterie haute tension pour conduire le véhicule.
	<ul style="list-style-type: none"> • S'affiche lorsque les températures de contrôle de la batterie haute tension et des autres systèmes sont trop basses pour fonctionner (environ -40 °C ou inférieure). 	<ul style="list-style-type: none"> • Vous devez attendre que la température ambiante augmente ou déplacer le véhicule dans un endroit plus chaud. • Consultez un concessionnaire.





Message	Condition	Explication
	<ul style="list-style-type: none"> • Apparaît lorsque les conditions suivantes sont remplies et que le mode EV est activé. <ul style="list-style-type: none"> - Limites de température de la batterie dépassées. - Charge de la batterie trop faible. - Moteur trop froid. - Habitacle en cours de chauffe. - Vitesse trop élevée. - Forte accélération demandée. • S'affiche lorsque vous vous trouvez dans les situations suivantes et que le mode EV a été désactivé automatiquement. <ul style="list-style-type: none"> - Lorsque la charge de la batterie haute tension est faible. - Lorsque la vitesse du véhicule est élevée. - Lorsque la vitesse du véhicule dépasse 40 km/h avant que le moteur ne se réchauffe suffisamment. - Lorsque la pédale d'accélérateur est fortement enfoncée. - Lors d'une conduite en pente. • S'affiche si le moteur doit être démarré lorsque vous appuyez sur la touche EV. 	<ul style="list-style-type: none"> • Le mode EV est disponible une fois les conditions améliorées ou le problème à l'origine de la désactivation du mode EV résolu.



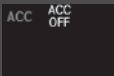



Message	Condition	Explication
	<ul style="list-style-type: none"> S'affiche lorsque le niveau de la batterie haute tension est extrêmement faible. 	<ul style="list-style-type: none"> Contacter immédiatement un concessionnaire.
	<ul style="list-style-type: none"> S'affiche lorsque la pédale d'accélérateur est enfoncée et que le rapport passe à N. 	<ul style="list-style-type: none"> Retirer le pied de la pédale d'accélérateur. Lors de la conduite, appuyer sur la pédale de frein et actionner le levier de changement de vitesse.
	<ul style="list-style-type: none"> S'affiche lorsque vous déplacez de façon répétée le levier de changement de vitesse entre P et d'autres rapports sur une courte période. 	<ul style="list-style-type: none"> Attendre quelques instants avant de déplacer le levier de changement de vitesse.
	<ul style="list-style-type: none"> S'affiche lorsque le mode d'alimentation est réglé sur ARRET pendant la conduite. 	<ul style="list-style-type: none"> S'arrêter immédiatement dans un endroit sûr, serrer le frein de stationnement puis redémarrer le système d'alimentation. Si le message disparaît, poursuivre la conduite.



Message	Condition	Explication
	<ul style="list-style-type: none"> S'affiche lorsque l'on essaie de changer de rapport sans relever le pied de la pédale d'accélérateur. 	<ul style="list-style-type: none"> Oter le pied de la pédale d'accélérateur, puis sélectionner un bouton de changement de vitesse.
	<ul style="list-style-type: none"> S'affiche lorsque le bouton P est enfoncé alors que le véhicule est en mouvement. S'affiche si la transmission est placée en position R alors que le véhicule est en marche avant ou en position D alors que le véhicule est en marche arrière. 	<ul style="list-style-type: none"> S'assurer que le véhicule s'arrête avant d'utiliser le bouton de changement de vitesse.
	<ul style="list-style-type: none"> S'affiche lorsque l'on essaie de changer de rapport sans appuyer sur la pédale de frein. 	<ul style="list-style-type: none"> Appuyer sur la pédale de frein, puis sélectionner un bouton de changement de vitesse.
	<ul style="list-style-type: none"> S'affiche lorsque la température de la transmission atteint des niveaux trop élevés. Les performances du véhicule peuvent être réduites. 	<ul style="list-style-type: none"> Ralentir et laisser le système refroidir jusqu'à la disparition du message.

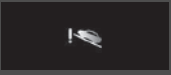

Message	Condition	Explication
	<ul style="list-style-type: none"> • S'affiche en cas d'anomalie des feux de route automatiques. 	<ul style="list-style-type: none"> • Actionner manuellement la commande des phares. • Si cet événement se produit pendant la conduite avec les feux de route allumés, passer aux feux de croisement.
	<ul style="list-style-type: none"> • S'affiche si le cache de capteur radar est recouvert et empêche le capteur de détecter un véhicule situé devant. • Peut s'afficher en cas de conduite par mauvais temps (pluie, neige, brouillard, etc.) 	<ul style="list-style-type: none"> • Lorsque le capteur radar est sale, arrêter le véhicule dans un endroit sûr et nettoyer le capteur à l'aide d'un chiffon doux. Le message peut mettre un certain temps avant de disparaître. • Si le message ne disparaît pas après avoir nettoyé le cache du capteur, faire contrôler le véhicule par un concessionnaire. <ul style="list-style-type: none"> ➤ Capteur radar P. 594 ➤ Honda Sensing P. 539
	<ul style="list-style-type: none"> • S'affiche si la température à l'intérieur de la caméra du capteur avant est trop élevée et que certains systèmes d'assistance à la conduite ne peuvent pas être activés. 	<ul style="list-style-type: none"> • Utiliser le système de commande de la climatisation pour refroidir la caméra. • Disparaît - La caméra a été refroidie et les systèmes sont normalement activés. <ul style="list-style-type: none"> ➤ Caméra du capteur avant P. 592 ➤ Honda Sensing P. 539
	<ul style="list-style-type: none"> • Apparaît si la zone autour de la caméra du capteur avant est obstruée par des saletés, de la boue, etc., et empêche la détection d'un véhicule à l'avant. • Peut s'afficher en cas de conduite par mauvais temps (pluie, neige, brouillard, etc.) 	<ul style="list-style-type: none"> • Lorsque la vitre avant est sale, arrêter le véhicule dans un endroit sûr et l'essuyer avec un chiffon doux. • Faire vérifier le véhicule par un concessionnaire si le message ne disparaît pas une fois que la zone autour de la caméra a été nettoyée. <ul style="list-style-type: none"> ➤ Caméra du capteur avant P. 592 ➤ Honda Sensing P. 539

Message	Condition	Explication
 <p>ACC LKAS 80 km/h</p>	<ul style="list-style-type: none"> Apparaît lorsque le système anticipe que le véhicule situé sur la droite va s'insérer devant vous et réduit la vitesse du véhicule en fonction du véhicule vous coupant la route. 	<ul style="list-style-type: none"> Le système maintient automatiquement une distance de sécurité entre votre véhicule et celui vous coupant la route lorsqu'il en anticipe l'insertion. ➤ Activation du système P. 569
 <p>ACC LKAS 50 km/h</p>	<ul style="list-style-type: none"> Apparaît lorsque le système anticipe que le véhicule situé sur la gauche va s'insérer devant vous et réduit la vitesse du véhicule en fonction du véhicule vous coupant la route. 	<ul style="list-style-type: none"> Le système maintient automatiquement une distance de sécurité entre votre véhicule et celui vous coupant la route lorsqu'il en anticipe l'insertion. ➤ Activation du système P. 569
 <p>ACC ACC OFF</p>	<ul style="list-style-type: none"> L'ACC avec LSF a été automatiquement désactivé. 	<ul style="list-style-type: none"> Vous pouvez reprendre la vitesse réglée après l'amélioration de la condition qui a provoqué la désactivation de l'ACC avec LSF. Appuyez sur le bouton RES/+. ➤ Régulateur de vitesse adaptatif (ACC) avec maintien de distance de sécurité à basse vitesse (LSF) P. 553

Message	Condition	Explication
	<ul style="list-style-type: none"> S'affiche lorsque la distance par rapport au véhicule situé devant est trop courte tandis que l'ACC avec LSF est activé. 	<ul style="list-style-type: none"> L'ACC avec LSF a été automatiquement désactivé. <ul style="list-style-type: none"> ☒ Régulateur de vitesse adaptatif (ACC) avec maintien de distance de sécurité à basse vitesse (LSF) P. 553
	<ul style="list-style-type: none"> S'affiche lorsqu'on appuie sur la touche -/SET alors que la distance par rapport au véhicule situé devant est trop courte. 	<ul style="list-style-type: none"> L'ACC avec LSF ne peut pas être réglé. <ul style="list-style-type: none"> ☒ Régulateur de vitesse adaptatif (ACC) avec maintien de distance de sécurité à basse vitesse (LSF) P. 553
 (blanc)	<ul style="list-style-type: none"> S'affiche lorsque la ceinture de sécurité du conducteur est détachée alors que votre véhicule est automatiquement arrêté par l'ACC avec LSF. 	<ul style="list-style-type: none"> L'ACC avec LSF a été automatiquement désactivé. <ul style="list-style-type: none"> ☒ Régulateur de vitesse adaptatif (ACC) avec maintien de distance de sécurité à basse vitesse (LSF) P. 553
	<ul style="list-style-type: none"> S'affiche lorsqu'on appuie sur la touche -/SET alors que la ceinture de sécurité du conducteur est détachée. 	<ul style="list-style-type: none"> L'ACC avec LSF ne peut pas être réglé. <ul style="list-style-type: none"> ☒ Régulateur de vitesse adaptatif (ACC) avec maintien de distance de sécurité à basse vitesse (LSF) P. 553
	<ul style="list-style-type: none"> S'affiche si le VSA ou l'antipatinage est activé en même temps que l'ACC avec LSF. 	<ul style="list-style-type: none"> L'ACC avec LSF a été automatiquement désactivé. <ul style="list-style-type: none"> ☒ Régulateur de vitesse adaptatif (ACC) avec maintien de distance de sécurité à basse vitesse (LSF) P. 553
	<ul style="list-style-type: none"> S'affiche lorsque la vitesse du véhicule est trop élevée pour l'activation de l'ACC avec LSF. 	<ul style="list-style-type: none"> Réduire la vitesse, puis régler l'ACC avec LSF. <ul style="list-style-type: none"> ☒ Régulateur de vitesse adaptatif (ACC) avec maintien de distance de sécurité à basse vitesse (LSF) P. 553
	<ul style="list-style-type: none"> S'affiche lorsque l'ACC avec LSF est désactivé en raison d'une vitesse excessive du véhicule. 	<ul style="list-style-type: none"> Réduire la vitesse, puis réinitialiser l'ACC avec LSF. <ul style="list-style-type: none"> ☒ Régulateur de vitesse adaptatif (ACC) avec maintien de distance de sécurité à basse vitesse (LSF) P. 553

Message	Condition	Explication
	<ul style="list-style-type: none"> S'affiche lorsque le véhicule situé devant reprend la conduite, après l'arrêt automatique de votre véhicule par l'ACC avec LSF. 	<ul style="list-style-type: none"> Appuyer sur la touche RES/+ ou -/SET ou enfoncer la pédale d'accélérateur pour reprendre la conduite. <ul style="list-style-type: none"> ➤ Régulateur de vitesse adaptatif (ACC) avec maintien de distance de sécurité à basse vitesse (LSF) P. 553
	<ul style="list-style-type: none"> S'affiche lorsque le levier de vitesses est placé dans une position autre que D alors que l'ACC est activé. 	<ul style="list-style-type: none"> L'ACC avec LSF a été automatiquement désactivé. <ul style="list-style-type: none"> ➤ Régulateur de vitesse adaptatif (ACC) avec maintien de distance de sécurité à basse vitesse (LSF) P. 553
	<ul style="list-style-type: none"> S'affiche lorsqu'on appuie sur la touche -/SET alors que le levier de vitesses est dans une position autre que D. 	<ul style="list-style-type: none"> L'ACC avec LSF ne peut pas être réglé. <ul style="list-style-type: none"> ➤ Régulateur de vitesse adaptatif (ACC) avec maintien de distance de sécurité à basse vitesse (LSF) P. 553
	<ul style="list-style-type: none"> S'affiche lorsque le véhicule est arrêté en très forte pente alors que l'ACC avec LSF est activé. 	<ul style="list-style-type: none"> L'ACC avec LSF a été automatiquement désactivé. <ul style="list-style-type: none"> ➤ Régulateur de vitesse adaptatif (ACC) avec maintien de distance de sécurité à basse vitesse (LSF) P. 553
	<ul style="list-style-type: none"> S'affiche lorsqu'on appuie sur la touche -/SET alors que le véhicule est à l'arrêt en très forte pente. 	<ul style="list-style-type: none"> L'ACC avec LSF ne peut pas être réglé. <ul style="list-style-type: none"> ➤ Régulateur de vitesse adaptatif (ACC) avec maintien de distance de sécurité à basse vitesse (LSF) P. 553
	<ul style="list-style-type: none"> S'affiche lorsque le frein de stationnement est appliqué automatiquement tandis que l'ACC avec LSF est activé. 	<ul style="list-style-type: none"> L'ACC avec LSF a été automatiquement désactivé. <ul style="list-style-type: none"> ➤ Régulateur de vitesse adaptatif (ACC) avec maintien de distance de sécurité à basse vitesse (LSF) P. 553 ➤ Frein de stationnement P. 595
	<ul style="list-style-type: none"> S'affiche lorsqu'on appuie sur la touche -/SET alors que le frein de stationnement est serré. 	<ul style="list-style-type: none"> L'ACC avec LSF ne peut pas être réglé. <ul style="list-style-type: none"> ➤ Régulateur de vitesse adaptatif (ACC) avec maintien de distance de sécurité à basse vitesse (LSF) P. 553 ➤ Frein de stationnement P. 595

Message	Condition	Explication
	<ul style="list-style-type: none"> • S'affiche lorsque l'on appuie sur la touche SET alors que le véhicule se déplace et que la pédale de frein est enfoncée. 	<ul style="list-style-type: none"> • L'ACC avec LSF ne peut pas être réglé. <ul style="list-style-type: none"> ➤ Régulateur de vitesse adaptatif (ACC) avec maintien de distance de sécurité à basse vitesse (LSF) P. 553
	<ul style="list-style-type: none"> • S'affiche si l'ACC avec LSF est désactivé tandis que le véhicule est arrêté automatiquement par l'ACC avec LSF. 	<ul style="list-style-type: none"> • Enfoncer immédiatement la pédale de frein.
	<ul style="list-style-type: none"> • Clignote quand le système détecte une collision possible avec le véhicule roulant devant. Le signal sonore retentit. 	<ul style="list-style-type: none"> • Prendre les mesures appropriées pour éviter toute collision (freiner, changer de voie, etc.) <ul style="list-style-type: none"> ➤ Régulateur de vitesse adaptatif (ACC) avec maintien de distance de sécurité à basse vitesse (LSF) P. 553 ➤ Système de freinage automatique d'urgence (CMBS) P. 542



Message	Condition	Explication
 (orange)	<ul style="list-style-type: none"> • S'affiche si le véhicule est sur le point de dévier en dehors d'une voie détectée. 	<ul style="list-style-type: none"> • Prendre le contrôle direct de la direction et maintenir le véhicule au centre de la voie. Le message disparaît après un certain temps. <ul style="list-style-type: none"> ➤ Système d'assistance au maintien dans la voie de circulation (LKAS) P. 570 ➤ Système de détection du changement de voie P. 578
 (rouge)	<ul style="list-style-type: none"> • Apparaît si le conducteur a seulement les mains posées sur le volant ou ne tient pas du tout le volant et que le véhicule s'apprête à franchir la voie détectée. Un signal sonore retentit également. • Clignote si le conducteur a seulement les mains posées sur le volant ou ne tient pas du tout le volant. Un signal sonore retentit également. Si le conducteur continue à conduire ainsi, le signal sonore devient un signal long et le système d'assistance au maintien dans la voie de circulation se désactive. 	<ul style="list-style-type: none"> • Prendre le contrôle direct de la direction et maintenir le véhicule au centre de la voie. Le message disparaît après un certain temps. <ul style="list-style-type: none"> ➤ Système d'assistance au maintien dans la voie de circulation (LKAS) P. 570 • Prendre le contrôle direct de la direction ; le message disparaît. <ul style="list-style-type: none"> ➤ Système d'assistance au maintien dans la voie de circulation (LKAS) P. 570
 (blanc)	<ul style="list-style-type: none"> • S'affiche lorsque le véhicule risque de rouler en dehors d'une voie détectée. De même, le système de détection du changement de voie dirige le véhicule pour aider le conducteur à rester dans sa voie de circulation. 	<ul style="list-style-type: none"> • Prendre le contrôle direct de la direction et maintenir le véhicule au centre de la voie. Le message disparaît après un certain temps. <ul style="list-style-type: none"> ➤ Système de détection du changement de voie P. 578

Message	Condition	Explication
	<ul style="list-style-type: none"> Apparaît lorsque le système LKAS est en cours de fonctionnement ou lorsque la touche LKAS est enfoncée, mais un système associé au LKAS présente un problème. Le système LKAS est automatiquement annulé. Le signal sonore retentit simultanément. 	<ul style="list-style-type: none"> Si d'autres indicateurs de système s'allument, tels que le VSA, l'ABS et le système de freinage, prendre les dispositions nécessaires. <ul style="list-style-type: none"> ► Témoins P. 100

Modèles avec hayon électrique

Message	Condition	Explication
	<ul style="list-style-type: none"> S'affiche en cas d'anomalie du système du hayon électrique. 	<ul style="list-style-type: none"> Ouvrir ou fermer le hayon électrique manuellement. Faire contrôler le véhicule par un concessionnaire.

Modèles à traction intégrale en temps réel avec système de commande intelligent

Message	Condition	Explication
	<ul style="list-style-type: none"> S'affiche en cas d'anomalie de la traction intégrale en temps réel avec système de commande intelligent. 	<ul style="list-style-type: none"> Le moteur entraîne les roues avant uniquement dans cette condition. Faire contrôler le véhicule par un concessionnaire.
	<ul style="list-style-type: none"> S'affiche lorsque la température différentielle est trop élevée. 	<ul style="list-style-type: none"> S'arrêter dans un endroit sûr, mettre le levier de vitesses en position P et laisser le moteur tourner au ralenti jusqu'à ce que le message disparaisse. Si le message ne disparaît pas, faire contrôler le véhicule par un concessionnaire. <ul style="list-style-type: none"> ► Traction intégrale en temps réel avec système de commande intelligent* P. 530

* Non disponible sur tous les modèles

Jauges

Les jauges incluent le compteur de vitesse, la jauge de niveau de charge de la batterie haute tension, la jauge **POWER/CHARGE**, la jauge de carburant et les témoins correspondants. Ces différentes informations s'affichent lorsque le mode d'alimentation est sur MARCHE.



■ Compteur de vitesse

Affiche la vitesse en km/h.

■ Jauge de carburant

Indique la quantité de carburant encore présente dans le réservoir de carburant.

» Compteur de vitesse

Appuyer sur la touche  (Affichage/Information) plusieurs fois jusqu'à ce que l'icône  s'affiche sur l'interface d'information du conducteur. Appuyer sur **ENTER**, puis appuyer et maintenir la pression à nouveau. L'affichage du compteur de vitesse et des différentes mesures bascule entre les mph et les km/h.

» Jauge de carburant

REMARQUE

Ravitailer en carburant lorsque l'indication se rapproche de . Le manque de carburant peut provoquer des ratés et endommager le pot catalytique.

La quantité de carburant effectivement restante peut ne pas être conforme à l'indication de la jauge de carburant.

■ Jauge de niveau de charge de la batterie haute tension

Indique le niveau de charge de la batterie haute tension.

■ Jauge POWER/CHARGE

■ Moteur électrique

Les relevés du côté **POWER** reflètent le niveau d'alimentation du moteur électrique.

■ Charge de la batterie en cours

Les relevés du côté **CHARGE** reflètent le niveau de charge de la batterie haute tension.

⌘ Jauge de niveau de charge de la batterie haute tension

Le niveau de charge de la batterie haute tension peut diminuer dans les conditions suivantes :

- Lorsque la batterie 12 V a été remplacée.
- Lorsque la batterie 12 V a été débranchée.
- Lorsque le système de commande de la batterie haute tension corrige ses relevés.

Le relevé du niveau de charge sera corrigé automatiquement en cours de route.

Les variations de température de la batterie haute tension peuvent augmenter ou diminuer la capacité de charge de la batterie. Si les changements de température modifient la capacité de la batterie, le nombre de témoins au niveau de la jauge de niveau de charge de la batterie peut également changer, même si la charge reste la même.



Interface d'information du conducteur

L'interface d'information du conducteur affiche les indications de l'odomètre, du totaliseur partiel, de l'indicateur de température extérieure et d'autres jauges.

Il affiche en outre des messages importants tels que des avertissements ou d'autres informations utiles.

■ Basculement de l'affichage

■ Ecrans principaux

Appuyer sur la touche  (Affichage/Information), puis sur  ou  pour changer l'affichage. Appuyer sur **ENTER** pour voir les informations détaillées.

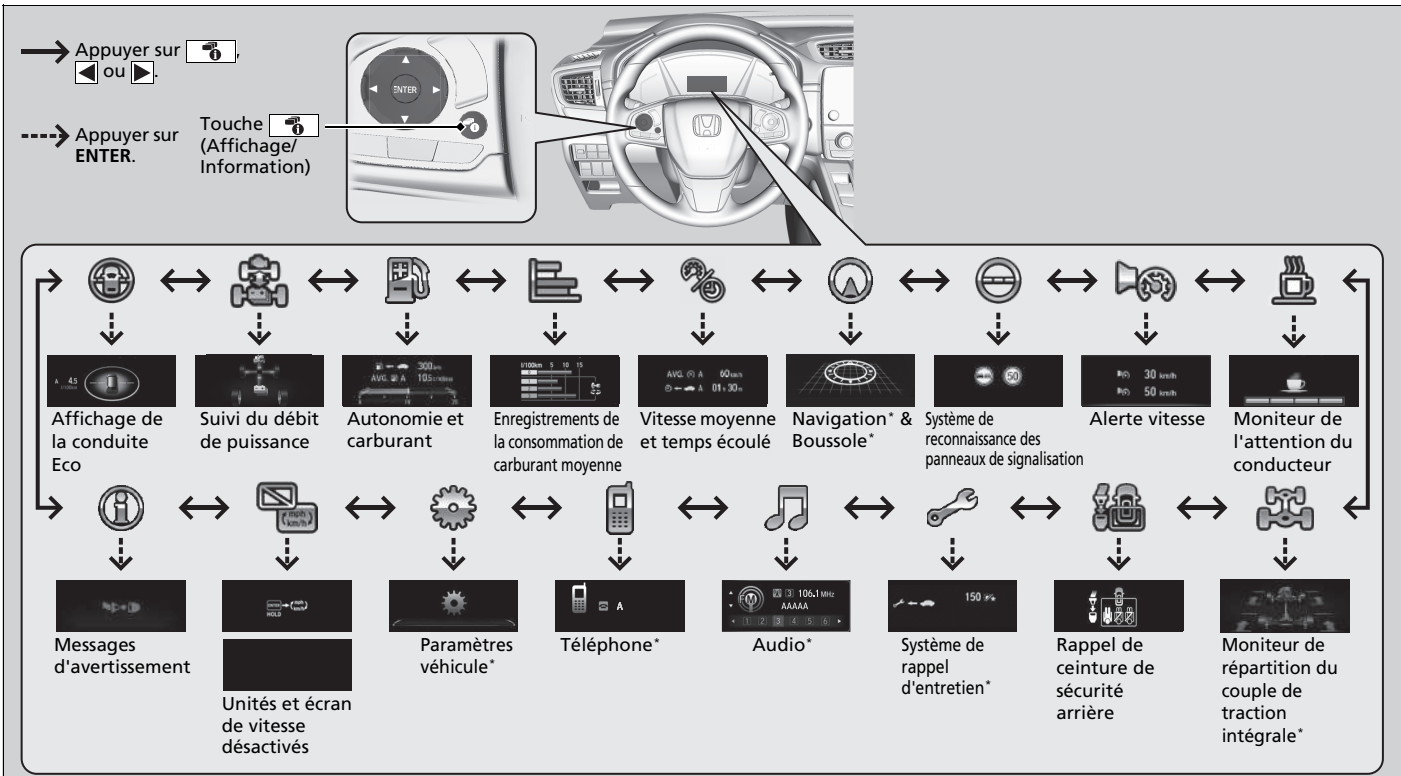

* Non disponible sur tous les modèles

■ Ordinateur de route

Appuyer sur le bouton  (TRIP) pour changer l'affichage.

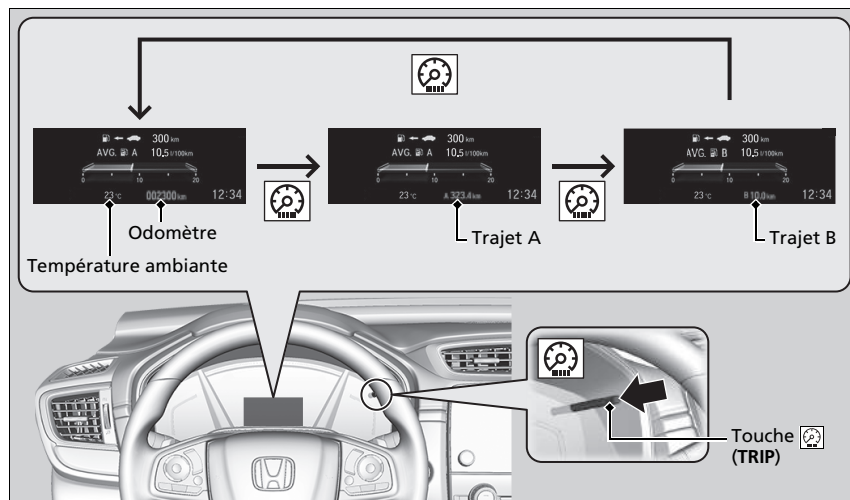

■ Odomètre

Indique le nombre total de kilomètres ou de miles accumulés par le véhicule.

Tableau de bord

■ Totaliseur partiel

Indique le nombre total de kilomètres ou de miles parcourus par le véhicule depuis la dernière remise à zéro. Les compteurs A et B peuvent être utilisés pour mesurer deux trajets indépendants.

■ Mise à zéro d'un totaliseur partiel

Pour réinitialiser un compteur quotidien, afficher ce dernier, puis appuyer sur le bouton  et le maintenir enfoncé. Le compteur quotidien est remis à zéro et affiche **0.0**.

■ Consommation moyenne carburant

Indique la consommation moyenne de carburant calculée pour chaque totaliseur partiel en l/100 km. L'affichage est régulièrement mis à jour. Lorsqu'un compteur quotidien est remis à zéro, la consommation moyenne de carburant l'est également.

■ Plage

Indique la distance estimée qu'il est possible de parcourir avec la puissance et le carburant restants. Cette distance est calculée en fonction de la consommation de carburant des trajets précédents.

■ Temps écoulé

Indique le temps écoulé depuis la dernière remise à zéro du compteur quotidien A ou B.

■ Vitesse moyenne

Indique la vitesse moyenne en km/h depuis la dernière remise à zéro du compteur du trajet A ou B.

» Totaliseur partiel

Basculer entre le Compteur quotidien A et le Compteur quotidien B en appuyant sur la touche .

» Consommation moyenne carburant

Il est possible de modifier l'échéance de réinitialisation de la consommation moyenne de carburant.

► **Fonctions personnalisées** P. 161, 398

» Temps écoulé

Il est possible de modifier l'échéance de réinitialisation du temps écoulé.

► **Fonctions personnalisées** P. 161, 398

» Vitesse moyenne

Il est possible de modifier l'échéance de réinitialisation de la vitesse moyenne.

► **Fonctions personnalisées** P. 161, 398

■ Indicateur de consommation instantanée de carburant

Indique la consommation de carburant instantanée sous forme de graphiques à barres en l/100 km.

■ Système de rappel d'entretien*

Affiche le système de rappel d'entretien.

☒ **Système de rappel d'entretien*** P. 626

■ Rappel de ceinture de sécurité arrière

S'affiche lorsque l'une des ceintures de sécurité arrière est bouclée ou débouclée.

■ Température ambiante

Indique la température extérieure en degrés Celsius.

Si la température extérieure est inférieure à 3 °C au moment où le contacteur d'allumage est mis sur MARCHE, l'indicateur de température extérieure clignote pendant dix secondes.

■ Correction du cadran de température extérieure

Corriger l'indication de température de ± 3 °C maximum si elle semble incorrecte.

☒ Température ambiante

Le capteur de température se trouve dans le pare-chocs avant.

La chaleur dégagée par la chaussée ainsi que l'échappement peuvent affecter l'indication de température lorsque la vitesse du véhicule est inférieure à 30 km/h.

Il peut parfois s'écouler plusieurs minutes avant que l'affichage soit mis à jour après stabilisation de l'indication de température.

Utiliser les fonctions personnalisées de l'interface d'information du conducteur ou de l'écran d'information/audio pour corriger la température.

☒ **Fonctions personnalisées** P. 161, 398

■ Enregistrements de la consommation de carburant moyenne

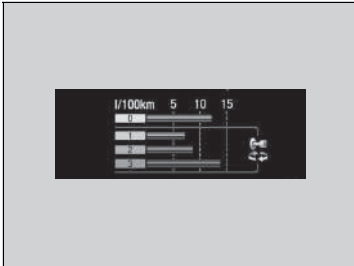

Indique la consommation de carburant moyenne durant les trois derniers cycles de conduite (1-3) et le cycle de conduite en cours (0) en l/100 km.

Dès que le mode d'alimentation est réglé sur MARCHE, l'écran se met à jour et les anciennes données enregistrées sont effacées.

■ Affichage de la conduite Eco/Evaluation du cycle de conduite/ cycle de vie

■ Affichage de la conduite Eco

Sur l'écran, l'icône du véhicule se déplace vers l'avant ou vers l'arrière pendant la conduite.

Plus l'accélération est forte, plus l'icône se déplace vers l'avant.

Plus la décélération est forte, plus l'icône se déplace vers l'arrière.

Maintenir l'icône près du centre du cercle pour optimiser la consommation de carburant pendant la conduite.

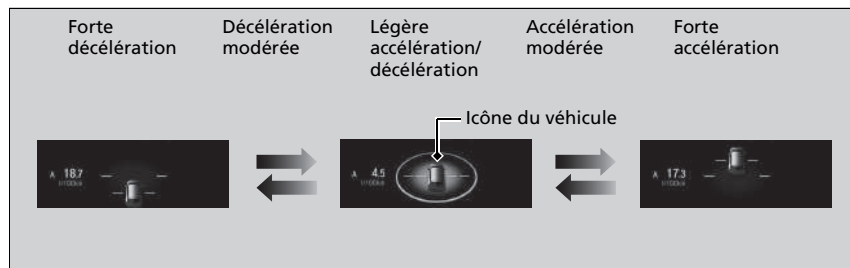

■ Evaluation du cycle de conduite/cycle de vie

S'affiche pendant quelques secondes lorsque le mode d'alimentation est réglé sur MOTEUR COUPE. Chaque évaluation présente trois niveaux. En fonction de votre style de conduite, l'icône en forme de feuille et la jauge augmentent ou diminuent pour indiquer que vous avez atteint un niveau de consommation de carburant différent.

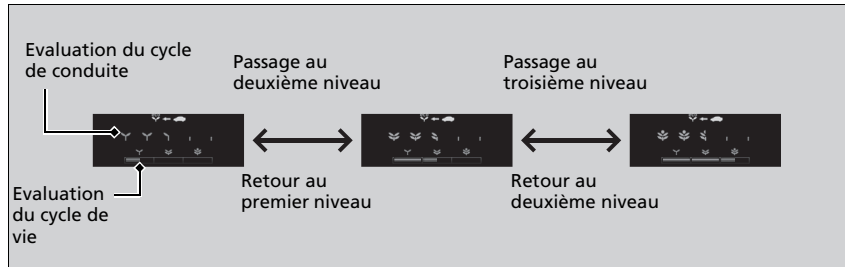

■ Réinitialiser l'évaluation du cycle de conduite

1. S'assurer que le levier de changement de vitesse est en position **P**. Régler le mode d'alimentation sur MARCHÉ.
2. Si le mode ECON est activé, appuyer sur la touche **ECON** pour le désactiver.
3. Régler le mode d'alimentation sur MOTEUR COUPE.
4. Régler à nouveau le mode d'alimentation sur MARCHÉ.
 - S'assurer d'effectuer les étapes 4 à 6 en 30 secondes.
5. Appuyer sur la pédale de frein deux fois.
6. Appuyer deux fois sur le bouton **ECON**.
 - La couleur de l'économètre devient monochrome.
7. Régler le mode d'alimentation sur MOTEUR COUPE.

■ Suivi du débit de puissance

Affiche la chaîne cinématique du moteur électrique et du moteur, indiquant la source d'alimentation du véhicule et si la batterie est en cours de charge.

Tableau de bord

Chaîne cinématique*1









Moteur



Moteur en marche



Moteur à l'arrêt

 <p>Hybride (HV) La puissance est générée par le moteur électrique et le moteur.</p>	 <p>Véhicule électrique (EV) La puissance est générée par le moteur électrique.</p>	 <p>Moteur (entraînement direct) Le moteur tourne et le moteur électrique charge la batterie haute tension.</p>
 <p>Régénération Le moteur charge la batterie haute tension.</p>	 <p>La puissance est générée uniquement par le moteur.</p>	 <p>Le moteur tourne et le moteur électrique charge la batterie haute tension.</p>

*1 : Les modèles à traction intégrale affichent également la chaîne cinématique des roues arrière.

► Suivi du débit de puissance

Lorsque le véhicule est arrêté et que le moteur tourne, les éléments suivants peuvent apparaître sur l'interface d'information du conducteur.

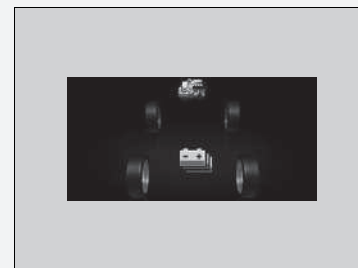

■ Moniteur de l'attention du conducteur

Le moniteur de l'attention du conducteur analyse les commandes de direction pour déterminer si le véhicule est conduit d'une manière semblable à une conduite inattentive ou en état de somnolence. S'il détermine que le véhicule est conduit d'une telle manière, il affiche le degré d'attention du conducteur dans l'interface d'information du conducteur.

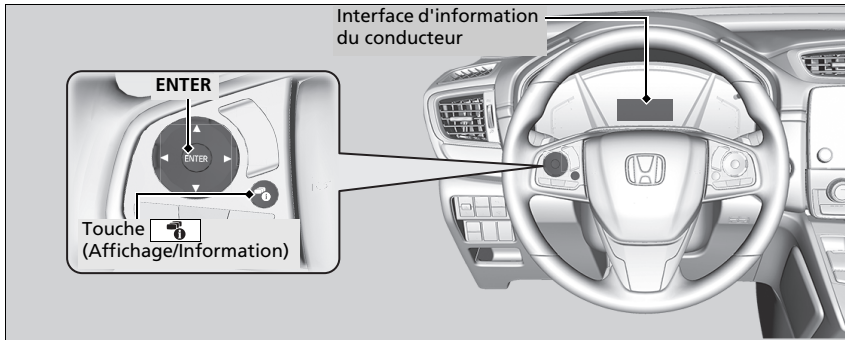

Lorsque la touche  (Affichage/Information) est enfoncée, les barres dans l'interface d'information du conducteur s'allument en blanc pour indiquer le degré d'attention du conducteur.

 **Basculement de l'affichage** P. 147

▣ Moniteur de l'attention du conducteur

Le moniteur de l'attention du conducteur ne peut pas toujours détecter si le conducteur est fatigué ou inattentif. Indépendamment de la rétroaction du système, si le conducteur se sent fatigué, il doit s'arrêter dans un endroit sûr et se reposer aussi longtemps que nécessaire.

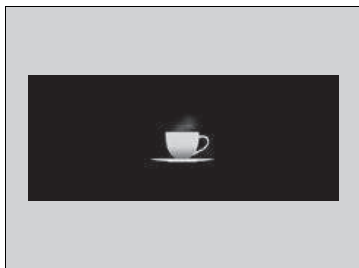

Si le nombre de barres chute à deux, le moniteur de l'attention du conducteur affiche une tasse à café blanche (sans les barres) pour avertir le conducteur que son niveau d'attention est bas.

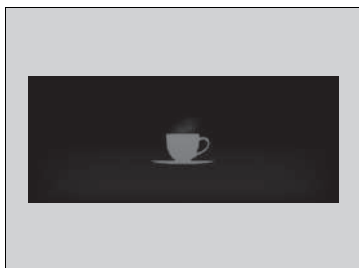

Si le nombre de barres chute à un, un signal sonore retentit, le volant se met à vibrer et la tasse à café devient orange pour avertir le conducteur qu'il a besoin de faire une pause car son niveau d'attention est trop bas.

Si la tasse à café s'allume en orange, s'arrêter dans un endroit sûr et se reposer aussi longtemps que nécessaire.

Le témoin de tasse à café orange disparaît lorsque la touche **ENTER** est enfoncée ou lorsque le système a déterminé que le conducteur conduit normalement.

Si le conducteur ne fait pas de pause et que le moniteur continue de détecter que le conducteur est très fatigué, la tasse à café s'allume en orange à nouveau après environ 15 minutes, accompagnée par un signal sonore et des vibrations du volant.

Les avertissements ne s'affichent pas lorsque le temps de trajet est de 30 minutes ou moins.

■ **Le moniteur de l'attention du conducteur se réinitialise lorsque**

- le système d'alimentation est désactivé.
- le conducteur détache sa ceinture de sécurité et ouvre la porte alors que le véhicule est à l'arrêt.

■ **Afin que le moniteur de l'attention du conducteur fonctionne**

- le véhicule doit se déplacer à une vitesse supérieure à 40 km/h.
- l'indicateur de système de direction assistée électrique (EPS) doit être éteint.

■ **En fonction des conditions de conduite ou d'autres facteurs, le moniteur de l'attention du conducteur peut ne pas fonctionner dans les circonstances suivantes.**

- la fonction d'assistance de direction du système d'assistance au maintien dans la voie de circulation (LKAS) est active.
 - **Système d'assistance au maintien dans la voie de circulation (LKAS)** P. 570
- la route est en mauvais état, par exemple la surface est accidentée ou n'a pas de revêtement.
- il y a du vent.
- le conducteur utilise fréquemment le véhicule de manière sûre, en changeant de voie ou en accélérant par exemple.

■ **Personnalisation**

Il est possible de modifier les paramètres du système de surveillance de l'attention du conducteur. Sélectionner **Alerte tactile et sonore**, **Alerte tactile uniquement** ou

DESACTIVE.

➤ **Fonctions personnalisées** P. 161, 398

☒ Afin que le moniteur de l'attention du conducteur fonctionne

Les barres de l'interface d'information du conducteur restent grisées sauf si le système de surveillance de l'attention du conducteur est actif.

■ Moniteur de répartition du couple de traction intégrale*

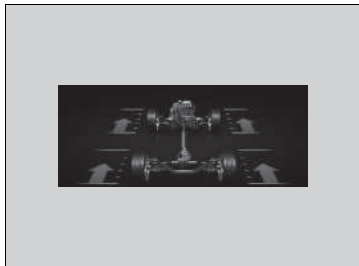

Les témoins sur l'écran indiquent la quantité de couple transmis aux roues avant droite, avant gauche, arrière droite et arrière gauche.

➤ **Traction intégrale en temps réel avec système de commande intelligent*** P. 530

■ Alerte vitesse

Active l'alerte de vitesse et modifie le réglage de l'alerte de vitesse.

Chaque fois que l'on appuie sur la touche ▲/▼, le réglage de l'alarme de vitesse change comme suit :

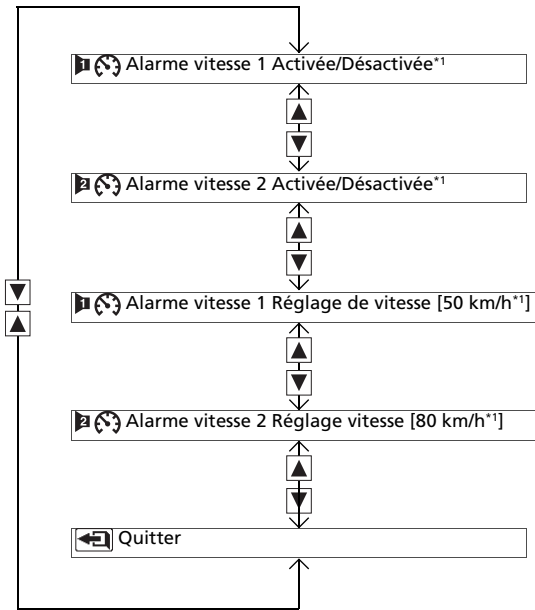

* 1 : réglage par défaut

suite page suivante

■ **Détail des changements de direction ***

Affiche le détail des changements de direction carrefour après carrefour jusqu'à destination correspondant au système de navigation.

➤ **Se reporter au manuel du système de navigation**

■ **Système de reconnaissance des panneaux de signalisation**

Affiche le système de reconnaissance des panneaux de signalisation.

➤ **Système de reconnaissance des panneaux de signalisation** P. 584

■ **Audio ***

Indique les informations audio actuelles.

➤ **Fonctionnement de base du système audio** P. 321

■ **Téléphone ***

Indique les informations actuelles du téléphone.

➤ **Système de téléphone mains libres** P. 447

» **Détail des changements de direction ***

L'interface d'information du conducteur affiche une boussole lorsque le guidage n'est pas en cours d'utilisation.

Il est possible de sélectionner l'activation ou la désactivation de l'affichage des carrefours pendant le guidage routier.



➤ **Fonctions personnalisées** P. 398

Modèles avec système audio couleur

Fonctions personnalisées

Utiliser l'interface d'information du conducteur pour personnaliser certaines fonctions.

■ Personnalisation d'une fonction

Sélectionner l'écran  en appuyant sur le bouton  lorsque le mode d'alimentation est sur MARCHE, que le véhicule est à l'arrêt, que le levier de vitesses est en position .

Sélectionner , puis appuyer sur le bouton **ENTER**.

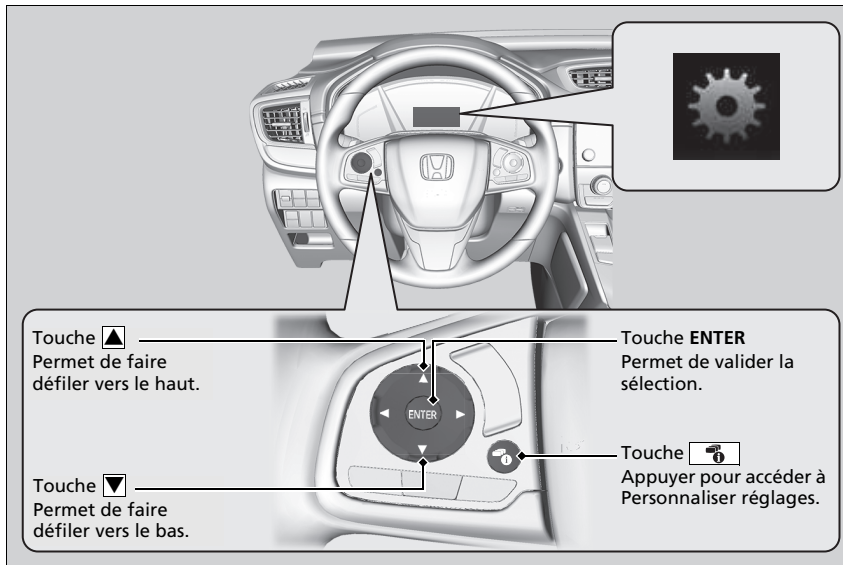

▣ Fonctions personnalisées

Pour personnaliser d'autres fonctions, appuyer sur  / .

► **Liste des options personnalisables** P. 165

► **Exemple de personnalisation des réglages**
P. 170

Lors de la personnalisation des paramètres, passer en position .

■ Procédure de personnalisation

Appuyer sur le bouton .

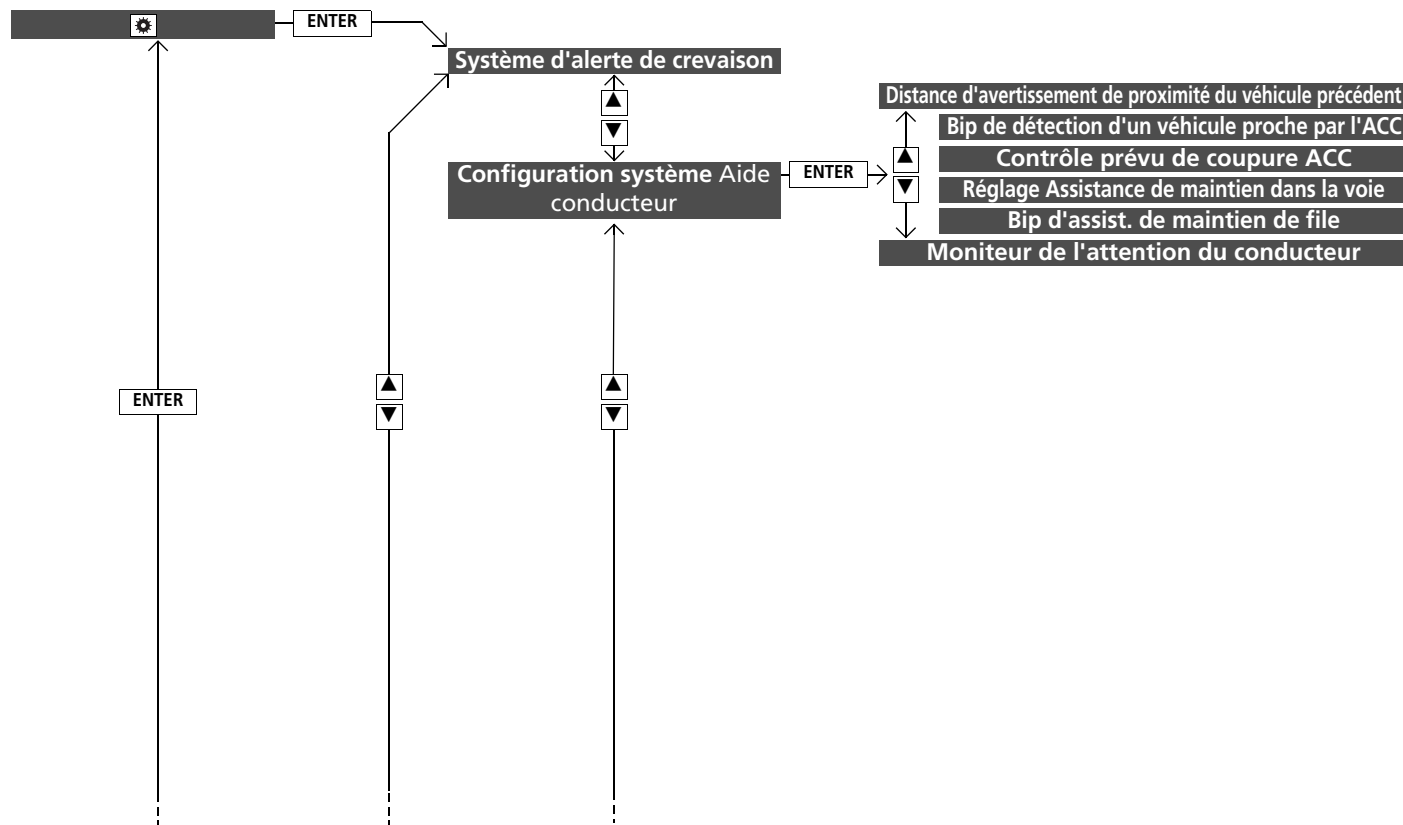



Tableau de bord



■ Liste des options personnalisables

Groupe	Fonctions personnalisées	Description	Réglages possibles
Système d'avertissement de perte de pression	—	Initialise le système d'avertissement de perte de pression.	Initialiser/Annuler
	Distance d'avertissement de proximité du véhicule précédent	Change la distance à laquelle le CMBS se déclenche.	Loin/Normal*1/Proche
Configuration système Aide conducteur	Bip de détection d'un véhicule proche par l'ACC	Fait retentir le signal sonore du système lorsque ce dernier détecte un véhicule ou lorsque le véhicule sort du champ de détection de l'ACC.	ON/OFF*1
	Contrôle prévu de coupure ACC	Active et désactive la fonction de commande de prévision de coupure ACC.	ON*1/OFF
	Réglage Assistance de maintien dans la voie	Change le réglage du système de détection du changement de voie.	Normal/Retardé*1/ Avertissement uniquement/ Précoce
	Bip d'assist. de maintien de file	Provoque l'émission d'un bip du système en cas de suspension du système d'assistance au maintien dans la voie de circulation.	ON/OFF*1
	Moniteur de l'attention du conducteur	Modifie le réglage du moniteur de l'attention du conducteur.	Alerte tactile et sonore*1/ Alerte tactile uniquement/ DEACTIVE

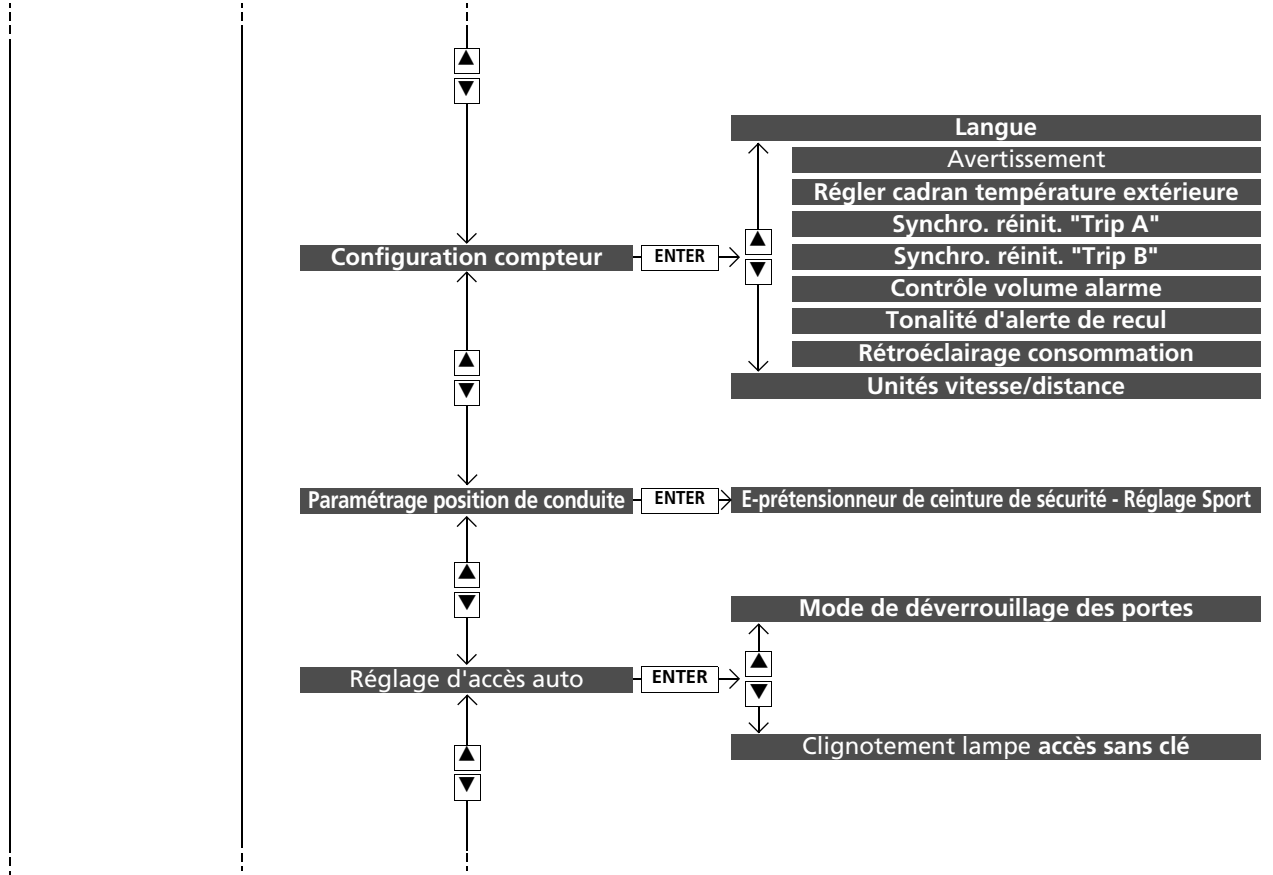
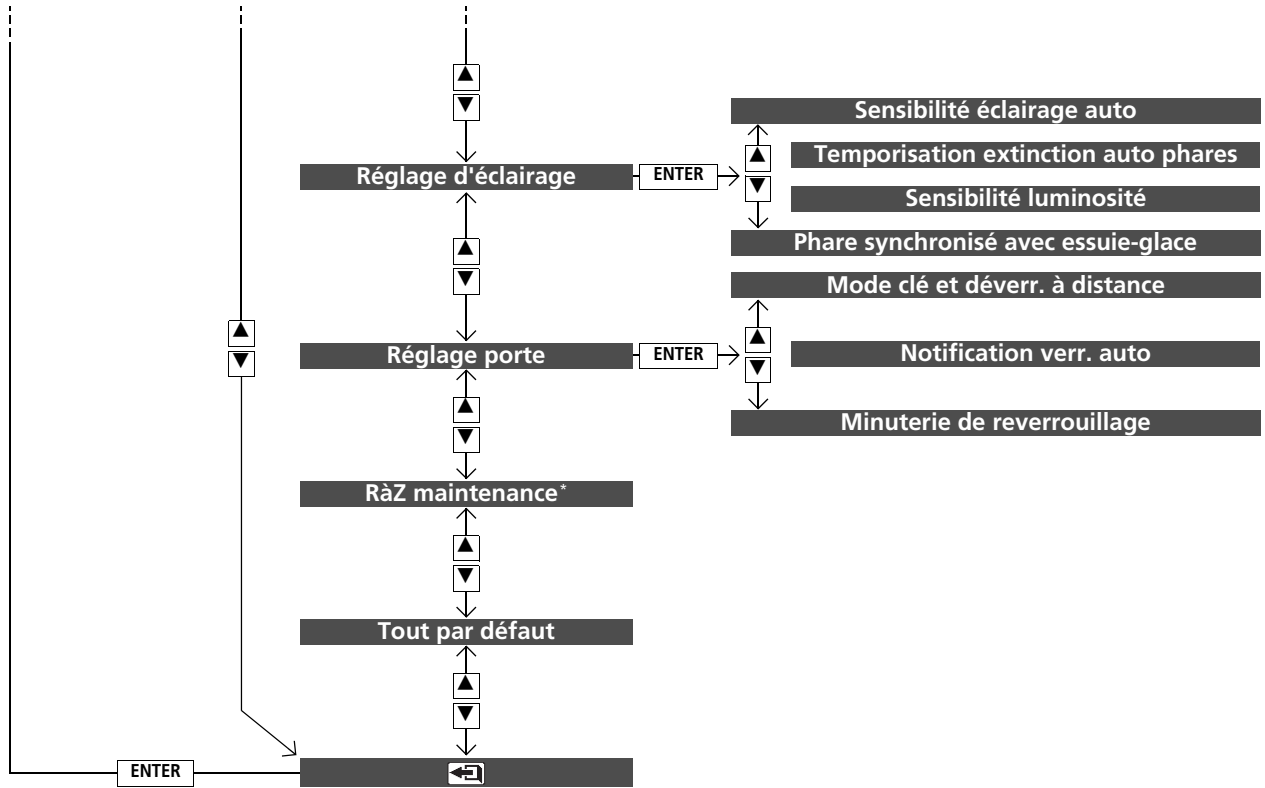
*1 : réglage par défaut

Groupe	Fonctions personnalisées	Description	Réglages possibles
Configuration compteur	Langue	Change la langue affichée.	Anglais^{*1}/Français/Espagnol/Allemand/Italien/Portugais/Russe/Finnois/Norvégien/Russe/Finnois/Norvégien/Suédois/Danois/Hollandais/Polonais/Turc
	Avertissement	Bascule ou non entre l'affichage des messages d'avertissement.	ON/OFF^{*1}
	Régler cadran température extérieure	Corrige la lecture de la température extérieure de quelques degrés.	-3 °C ~ ±0 °C^{*1} ~ +3 °C
	Synchro. réinit. "Trip A"	Modifie les réglages de remise à zéro du compteur quotidien A, de la consommation moyenne de carburant A, de la vitesse moyenne A du temps écoulé A.	Dès le plein ravitaillé/Le contact est éteint/Réinitialisation manuelle^{*1}
	Synchro. réinit. "Trip B"	Modifie les réglages de remise à zéro du compteur quotidien B, de la consommation moyenne de carburant B, de la vitesse moyenne B et du temps écoulé B.	Dès le plein ravitaillé/Le contact est éteint/Réinitialisation manuelle^{*1}

*1 : réglage par défaut

Groupe	Fonctions personnalisées	Description	Réglages possibles
Configuration compteur	Contrôle volume alarme	Change le volume sonore de l'alarme, tels que bips sonores, avertissements, signal sonore du clignotant, etc.	Max/Mid*¹/Min
	Tonalité d'alerte de recul	Active et désactive le signal d'alerte de recul.	ON*¹/OFF
	Rétroéclairage consommation	Active et désactive la couleur du compteur.	ON*¹/OFF
	Unités vitesse/distance	Sélectionne les unités de l'ordinateur de route.	Modèle à conduite à gauche mph·miles/km/h·km*¹ Modèle à conduite à droite mph·miles*¹/km/h·km
Paramétrage position de conduite	E-prétensionneur de ceinture de sécurité - Réglage Sport	Active et désactive le réglage de tension de ceinture de sécurité automatique pour le prétensionneur électrique de ceinture de sécurité.	ON*¹/OFF

*1 : réglage par défaut

Groupe	Fonctions personnalisées	Description	Réglages possibles
Réglage d'accès auto	Mode de déverrouillage des portes	Permet de choisir les portes pouvant être déverrouillées lors de l'actionnement de la poignée de porte côté conducteur.	Porte conducteur seul.*1/ Toutes portes
	Clignotement lampe accès sans clé	Fait clignoter certains feux extérieurs lors du déverrouillage/verrouillage des portes.	ON*1/OFF
Réglage d'éclairage	Sensibilité éclairage auto	Modifie la durée pendant laquelle l'éclairage intérieur reste allumé après la fermeture des portes.	60sec./30sec.*1/15sec.
	Temporisation extinction auto phares	Modifie la durée pendant laquelle l'éclairage extérieur reste allumé après la fermeture de la porte côté conducteur.	60sec./30sec./15sec.*1/0sec.
	Sensibilité luminosité	Change la sensibilité de la luminosité du tableau de bord lorsque la commande des phares est sur AUTO .	Max./Elevée/Moy.*1/Basse/ Min.
	Phare synchronisé avec essuie-glace	Modifie les paramètres de l'essuie-glace lorsque les phares s'allument automatiquement tandis que la commande des phares est sur AUTO .	ON*1/OFF

*1 : réglage par défaut

Groupe	Fonctions personnalisées	Description	Réglages possibles
Réglage porte	Mode clé et déverr. à distance	Permet le déverrouillage de la porte conducteur ou des autres portes avec une seule pression sur la télécommande ou sur la clé intégrée.	Porte conducteur seul.*1/ Toutes portes
	Notification verr. auto	VERROUILLAGE/DEVERROUILLAGE : les feux extérieurs clignotent. VERROUILLAGE (2ème pression) : le signal sonore retentit.	ON*1/OFF
	Minuterie de reverrouillage	Modifie le temps nécessaire au reverrouillage des portes et à l'armement du système de sécurité après que vous avez déverrouillé le véhicule sans ouvrir aucune porte.	90sec/60sec/30sec*1
RàZ maintenance*	—	Annule/réinitialise l'affichage des informations de rappel d'entretien après la réalisation de l'entretien.	Annuler/ Tous les éléments échus/Élément A uniquement/ Élément B uniquement/ Élément 0 uniquement/ Élément 1 uniquement/ Élément 2 uniquement/ Élément 3 uniquement/ Élément 4 uniquement/ Élément 5 uniquement/ Élément 6 uniquement/ Élément 7 uniquement/ Élément 8 uniquement/ Élément 9 uniquement
Tout par défaut	—	Annule/réinitialise tous les réglages personnalisés par défaut.	OK/Annuler

*1 : réglage par défaut





* Non disponible sur tous les modèles

suite page suivante

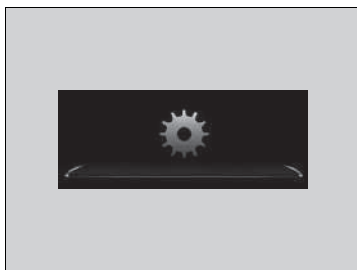
■ Exemple de personnalisation des réglages

Les étapes pour changer le paramètre **Synchro. réinit. "Trip A"** pour **Dès le plein ravitaillé** sont indiquées ci-dessous. Le réglage par défaut du paramètre **Synchro. réinit. "Trip B"** est **Réinitialisation manuelle**.



1. Appuyer sur la touche  pour sélectionner , puis appuyer sur la touche **ENTER**.
2. Appuyer sur la touche / jusqu'à ce que **Configuration compteur** s'affiche à l'écran.
3. Appuyer sur le bouton **ENTER**.
 - **Langue** apparaît tout d'abord sur l'écran.



4. Appuyer sur la touche ▲/▼ jusqu'à ce que **Synchro. réinit. "Trip A"** s'affiche à l'écran, puis appuyer sur la touche **ENTER**.

► L'affichage passe à l'écran des réglages personnalisés, où il est possible de sélectionner **Dès le plein ravitaillé, Le contact est éteint, Réinitialisation manuelle** ou (Quitter).



5. Appuyer sur la touche ▲/▼ et sélectionner **Dès le plein ravitaillé**, puis appuyer sur le bouton **ENTER**.

► L'écran **Dès le plein ravitaillé** apparaît, puis l'affichage revient à l'écran du menu de personnalisation.



6. Appuyer sur la touche ▲/▼ jusqu'à ce que s'affiche à l'écran, puis appuyer sur le bouton **ENTER**.

7. Répéter l'étape 6 jusqu'à revenir à l'écran normal.

Affichage tête haute*

Affiche la jauge **POWER/CHARGE**, l'indicateur de position de rapport, le système de reconnaissance des panneaux de signalisation ou le mode actuel de l'ACC avec LSF, ainsi que la vitesse du véhicule. Ces différentes informations s'affichent lorsque le mode d'alimentation est sur MARCHE.

Pour activer et désactiver l'affichage tête haute : appuyer sur la touche **HUD**.

L'affichage peut être déplacé vers le haut et vers le bas pour arriver au niveau des yeux.

L'affichage tête haute s'affiche automatiquement lorsque le mode d'alimentation est mis sur MARCHE, s'il était affiché lorsque le mode d'alimentation a été précédemment mis sur ARRET.

Pour relever ou abaisser l'affichage tête haute : appuyer longuement sur la touche ▲ ou ▼ jusqu'à atteindre la position souhaitée.

►► Affichage tête haute*

Si l'affichage tête haute était affiché lorsque le mode d'alimentation a été mis sur ARRET lors du trajet précédent, l'angle de l'affichage tête haute est automatiquement ajusté en fonction des réglages enregistrés dans le système de mémoire de position de conduite lorsque le mode d'alimentation est mis sur MARCHE.

Eviter de toucher l'écran de l'affichage tête haute car il est recouvert d'un agent unique.

Lors du nettoyage de l'écran, éliminer les débris ou poussières à l'aide d'un souffleur adapté au nettoyage des lentilles de caméra. Essayer ensuite délicatement la lentille à l'aide d'un chiffon de nettoyage pour lentille ou de tout autre tissu doux à grain fin : ne pas utiliser de nettoyant ou de détergent.

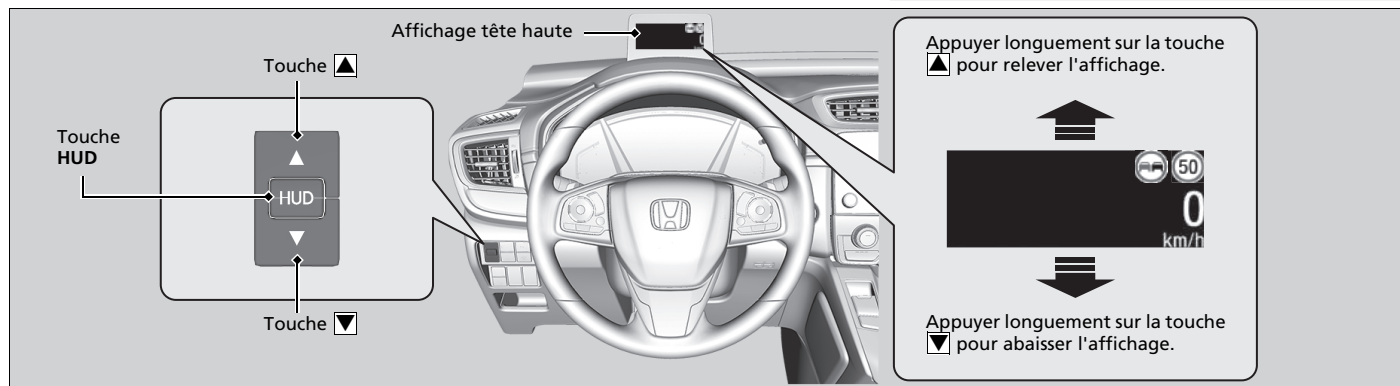



L'affichage montre également les avertissements suivants.

- **Témoin de message système** : S'affiche lorsqu'un problème est détecté. Dans le même temps, un message système peut être lu sur l'interface d'information du conducteur.
 - **Messages d'avertissement et d'information de l'interface d'information du conducteur** P. 123
- **Alerte de franchissement de ligne (LDW)** : Lorsque le véhicule est trop proche des lignes de la voie de circulation, l'alerte de franchissement de ligne (LDW) s'affiche.
 - **Système d'assistance au maintien dans la voie de circulation (LKAS)** P. 570
- **Témoins d'avertissement tête haute** : Clignotent lorsque le message  s'affiche sur l'interface d'information du conducteur.
 - **Système de freinage automatique d'urgence (CMBS)** P. 542
 - **Régulateur de vitesse adaptatif (ACC) avec maintien de distance de sécurité à basse vitesse (LSF)** P. 553

■ Réglage de la luminosité de l'affichage tête haute

Une pression prolongée sur la touche **HUD** pendant quelques secondes permet d'accéder au mode de réglage de la luminosité de l'affichage tête haute. Utiliser ▲ ou ▼ pour régler.

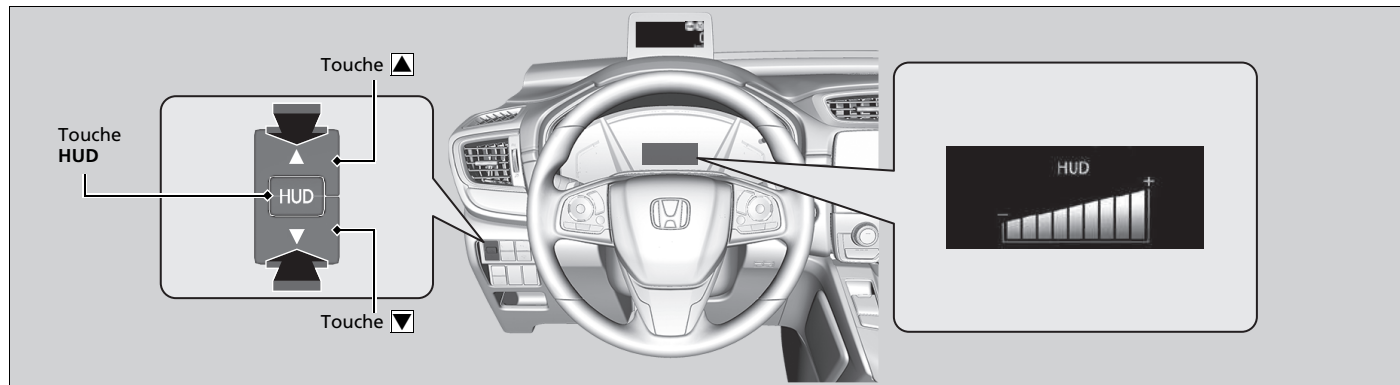

■ Pour modifier le contenu de l'affichage tête haute

Pour modifier le nombre d'éléments qui s'affichent avec la vitesse du véhicule sur l'affichage tête haute, effectuer les opérations suivantes :
Sélectionner le contenu de l'affichage tête haute en appuyant sur la touche ▲/▼ pour modifier l'affichage.

Affichage tête haute

Touche ▲
Permet de passer à l'affichage suivant.

Touche ▼
Appuyer pour passer à l'affichage précédent.

Vitesse du véhicule, système de reconnaissance des panneaux de signalisation

Jauge **POWER/CHARGE**, indicateur de position de rapport, vitesse du véhicule, système de reconnaissance des panneaux de signalisation

Détail des changements de direction, vitesse du véhicule, système de reconnaissance des panneaux de signalisation

Mode actuel de l'ACC avec LSF et système d'assistance au maintien dans la voie de circulation, vitesse du véhicule, système de reconnaissance des panneaux de signalisation

Système de reconnaissance des panneaux de signalisation, vitesse du véhicule

Boussole, vitesse du véhicule, système de reconnaissance des panneaux de signalisation

Tableau de bord

■ Vitesse du véhicule

Affiche la vitesse de conduite en km/h.

■ Jauge POWER/CHARGE

■ Moteur électrique

Les relevés du côté **POWER** reflètent le niveau d'alimentation du moteur électrique.

■ Charge de la batterie en cours

Les relevés du côté **CHARGE** reflètent le niveau de charge de la batterie haute tension.

■ Indicateur de position du levier de vitesses

Affiche la position de rapport actuelle.

➤ **Indicateur de position du levier de vitesses** P. 105

■ Système de reconnaissance des panneaux de signalisation

Affiche le système de reconnaissance des panneaux de signalisation.

➤ **Système de reconnaissance des panneaux de signalisation** P. 584

■ Mode actuel de l'ACC avec LSF et système d'assistance au maintien dans la voie de circulation

Affiche le mode actuel de l'ACC avec LSF et le système d'assistance au maintien dans la voie de circulation.

➤ **Régulateur de vitesse adaptatif (ACC) avec maintien de distance de sécurité à basse vitesse (LSF)** P. 553

➤ **Système d'assistance au maintien dans la voie de circulation (LKAS)** P. 570

■ **Détail des changements de direction**

Affiche le détail des changements de direction carrefour après carrefour jusqu'à destination correspondant au système de navigation.

➤ **Se reporter au manuel du système de navigation**

☒ **Détail des changements de direction**

L'affichage tête haute affiche une boussole lorsque le guidage n'est pas en cours d'utilisation.

Il est possible de sélectionner l'activation ou la désactivation de l'affichage des carrefours pendant le guidage routier.

➤ **Fonctions personnalisées** P. 398

Commandes

Ce chapitre explique comment utiliser les diverses commandes nécessaires à la conduite.

Horloge	180
Verrouillage et déverrouillage des portes	
Clé	182
Signal de la télécommande d'accès sans clé trop faible	184
Verrouillage/déverrouillage des portes de l'extérieur ...	185
Verrouillage/déverrouillage des portes de l'intérieur.....	192
Verrous de sécurité pour enfants	194
Hayon	195
Système de sécurité	
Système d'immobilisation	206
Alarme du système de sécurité	207
Capteurs à ultrasons*	209

Capteur d'inclinaison *	210
Super-verrouillage*	211
Vitres	212
Toit panoramique*	215
Utilisation des commutateurs autour du volant	
Touche POWER.....	219
Clignotants	222
Commutateurs d'éclairage	223
Antibrouillards	226
Feux de virage actifs*	227
Feux de jour.....	228
Feux de route automatiques	229
Essuie-glaces et lave-glaces	232

Touche Désembueur arrière/Rétroviseur chauffant	236
Bouton de pare-brise chauffant*	237
Commande d'intensité lumineuse.....	238
Système de mémorisation de la position de conduite*	240
Réglage du volant de direction	242
Rétroviseurs	
Rétroviseur intérieur	243
Rétroviseurs extérieurs électriques.....	244
Sièges	247
Équipement de confort intérieur	258
Système de commande de la climatisation	279

* Non disponible sur tous les modèles

Réglage de l'horloge

Modèles avec système de navigation

La montre est automatiquement mise à jour par l'intermédiaire du système de navigation, ce qui évite de la régler.

Tous les modèles





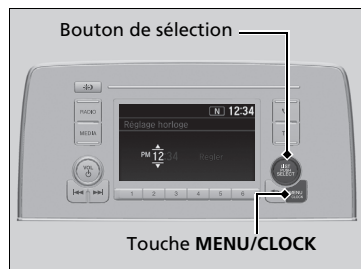

Le réglage de l'heure peut être effectué manuellement sur l'écran Audio/Informations, avec le mode d'alimentation en position MARCHE.

Réglage de l'heure



Modèles avec système audio couleur

■ Utilisation de la touche MENU/CLOCK



1. Appuyer longuement sur **MENU/CLOCK**.
▶ **Réglage horloge** est sélectionné.
2. Faire tourner  pour changer les heures, puis appuyer sur .
3. Faire tourner  pour changer les minutes, puis appuyer sur .
4. Pour saisir la sélection, tourner  et sélectionner **Régler**, puis appuyer sur .

» Réglage de l'horloge

L'horloge sur l'interface d'information du conducteur est réglée automatiquement en même temps que l'affichage de l'horloge du système audio.

» Utilisation de la touche MENU/CLOCK

Ces informations indiquent comment utiliser le bouton de sélection.

Tourner  pour sélectionner.
Appuyer sur  pour valider.





L'affichage de l'horloge peut être personnalisé au format 12 heures ou 24 heures.

» **Fonctions personnalisées** P. 390



Modèles avec affichage audio

■ Utiliser le menu Paramètres sur l'écran Audio/Informations





1. Sélectionner l'icône  (Accueil), puis **Paramètres**.
2. Sélectionner **Horloge**.
3. Sélectionner **Réglage de l'horloge**.
4. Sélectionner  ou  pour changer l'heure.
5. Sélectionner  ou  pour changer les minutes, puis sélectionner **OK**.

☞ Utiliser le menu Paramètres sur l'écran Audio/Informations

L'affichage de l'horloge peut être personnalisé au format 12 heures ou 24 heures et être activé ou désactivé.

☞ **Fonctions personnalisées** P. 398

Il est également possible de régler l'horloge en touchant l'horloge affichée dans l'angle supérieur gauche ou droit de l'écran.

1. Appuyer sur l'horloge affichée à l'écran pendant quelques secondes.
2. Sélectionner **Paramètres**.
3. Sélectionner **Horloge**.
4. Sélectionner **Réglage de l'horloge**.
5. Sélectionner  ou  pour changer l'heure.
6. Sélectionner  ou  pour changer les minutes, puis sélectionner **OK**.

Il n'est pas possible de régler l'heure en roulant.

Clé

Ce véhicule est livré avec les clés suivantes :

Télécommande d'accès sans clé



Utiliser les clés pour activer et désactiver le système d'alimentation, ainsi que pour verrouiller et déverrouiller toutes les portes et le hayon.

Clé intégrée

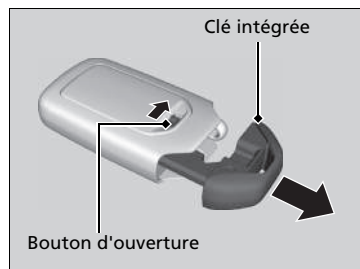

La clé intégrée peut être utilisée pour verrouiller/déverrouiller les portes lorsque la pile de la télécommande d'accès sans clé est déchargée et que le verrouillage/déverrouillage centralisé des portes est désactivé.

Pour déposer la clé intégrée, faire coulisser le bouton de déverrouillage puis extraire la clé. Pour remettre la clé intégrée, l'enfoncer dans la télécommande jusqu'à ce qu'elle produise un déclic.

Clé

Toutes les clés sont équipées d'un système d'immobilisation. Le système d'immobilisation permet de protéger le véhicule contre le vol.

Système d'immobilisation P. 206

Suivre les conseils suivants pour éviter tout dommage aux clés :

- Ne pas laisser les clés à la lumière directe du soleil ou dans des endroits où la température ou l'humidité est élevée.
- Ne pas faire tomber les clés, ni poser d'objets lourds dessus.
- Conserver les clés loin des liquides, de la poussière et du sable.
- Ne pas démonter les clés sauf pour remplacer la pile.

Si les circuits de clés sont endommagés, il est possible que le système d'alimentation ne puisse pas être activé et que la télécommande ne fonctionne pas.

Si les clés ne fonctionnent pas correctement, les faire vérifier par un réparateur agréé.

■ Etiquette de numéro de clé

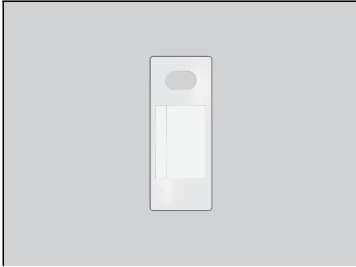

Elle comporte un numéro nécessaire en cas d'achat d'une clé de rechange.

▣ Etiquette de numéro de clé

Conserver l'étiquette de numéro de clé séparément de la clé, dans un endroit sûr, hors du véhicule.

Contactez un réparateur agréé pour acheter une clé supplémentaire.

Contactez un concessionnaire si la clé est perdue et si le système d'alimentation ne peut pas être activé.

Signal de la télécommande d'accès sans clé trop faible

Le véhicule émet des ondes radio pour localiser la télécommande d'accès sans clé lors du verrouillage/déverrouillage des portes et du hayon, ou pour activer le système d'alimentation.

Dans les cas suivants, le verrouillage/déverrouillage des portes et du hayon ou l'activation du système d'alimentation peut être neutralisé(e) ou le fonctionnement peut être instable :

- Des ondes radio puissantes sont émises par un équipement proche.
- La télécommande d'accès sans clé se trouve à proximité d'un équipement de télécommunication, d'un ordinateur portable, d'un téléphone mobile ou d'un dispositif sans fil.
- Un objet métallique touche ou couvre la télécommande d'accès sans fil.

Signal de la télécommande d'accès sans clé trop faible

La communication entre la télécommande d'accès sans clé et le véhicule décharge la pile de l'accès sans clé.

La pile dure environ deux ans, mais cette durée varie selon la régularité de l'utilisation.

La pile se décharge chaque fois que la télécommande d'accès sans clé reçoit des ondes radio puissantes. Éviter de la placer près d'appareils électriques tels que des téléviseurs et des ordinateurs.

Verrouillage/déverrouillage des portes de l'extérieur

■ Utilisation du système d'accès sans clé

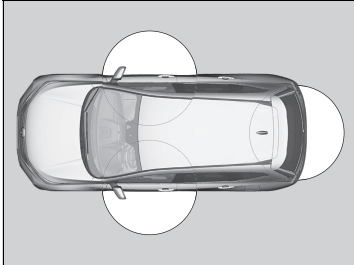

Lorsqu'on porte sur soi la télécommande d'accès sans clé, il est possible de verrouiller/déverrouiller les portes et d'ouvrir le hayon.

Les portes et le hayon peuvent être verrouillés/déverrouillés dans un rayon d'environ 80 cm de la poignée de porte extérieure ou de la poignée extérieure du hayon.

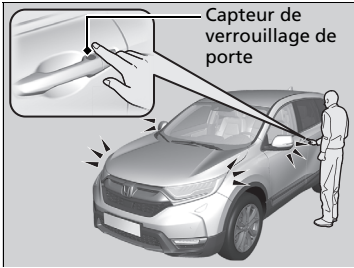

Capteur de verrouillage de porte

■ Verrouillage des portes et du hayon

Toucher le capteur de verrouillage de porte de la porte avant ou appuyer sur le bouton de verrouillage sur le hayon.

- Certains éclairages extérieurs clignotent trois fois ; toutes les portes et le hayon se verrouillent ; et le système de sécurité s'arme.

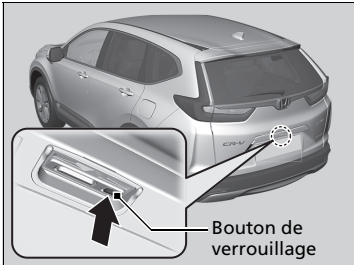

Bouton de verrouillage

☒ Verrouillage/déverrouillage des portes de l'extérieur

Si le commutateur d'éclairage intérieur est en position d'activation par les portes, l'éclairage intérieur s'allume lors du déverrouillage des portes et du hayon.

Aucune porte ne s'ouvre : l'éclairage s'éteint progressivement au bout de 30 secondes.

Les portes et le hayon se reverrouillent : l'éclairage s'éteint immédiatement.

☒ **Eclairage intérieur** P. 258

☒ Utilisation du système d'accès sans clé

Si aucune porte ni hayon n'est ouvert(e) dans les 30 secondes suivant le déverrouillage du véhicule via le système d'accès sans clé, alors les portes et le hayon se reverrouillent automatiquement.

Il est possible de verrouiller ou de déverrouiller les portes à l'aide du système d'accès sans clé uniquement si le mode d'alimentation est réglé sur MOTEUR COUPE (ANTIVOL).

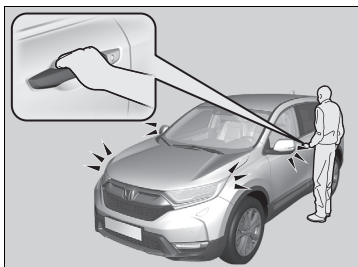

■ Déverrouillage des portes et du hayon

Saisir la poignée de porte conducteur :

- La porte conducteur se déverrouille.
- Certains éclairages extérieurs clignotent une fois.

Saisir la poignée de porte passager avant :

- Toutes les portes et le hayon se déverrouillent.
- Certains éclairages extérieurs clignotent une fois.

Appuyer sur la poignée extérieure :

- Le hayon se déverrouille.
- Certains éclairages extérieurs clignotent une fois.

➤ Ouverture/fermeture du hayon P. 196

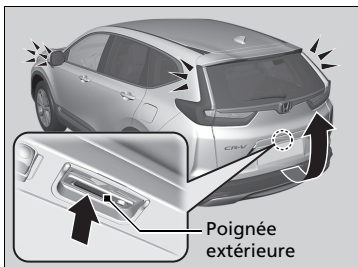

►► Utilisation du système d'accès sans clé

- Ne jamais laisser la télécommande d'accès sans clé dans le véhicule en sortant du véhicule. L'emporter toujours avec soi.
- Même si le conducteur ne porte pas la télécommande d'accès sans clé sur lui, il reste possible de verrouiller/déverrouiller les portes et le hayon à condition que quelqu'un d'autre se trouvant dans le champ de détection de la télécommande ait celle-ci sur lui.
- La porte peut se verrouiller ou se déverrouiller si la poignée de porte est couverte d'eau par de fortes pluies ou dans un portique de lavage automatique de voitures si la télécommande sans clés se trouve dans la zone de portée.
- Si la poignée de porte avant est saisie ou que le capteur de verrouillage de porte est touché avec une main gantée, le capteur de porte peut réagir plus lentement ou ne pas réagir du tout à la demande de verrouillage ou de déverrouillage.
- Après le verrouillage de la porte, on dispose de 2 secondes pendant lesquelles il est possible de tirer la poignée de la porte pour vérifier que celle-ci est bien verrouillée. S'il fallait déverrouiller la porte immédiatement après le verrouillage, attendre au moins 2 secondes avant de tirer la poignée, sans quoi la porte ne se déverrouillerait pas.
- La porte peut ne pas s'ouvrir si elle est tirée juste après avoir saisi la poignée de porte. Saisir de nouveau la poignée et s'assurer que la porte est déverrouillée avant de tirer la poignée.
- Même dans un rayon de 80 cm, il peut s'avérer impossible de verrouiller/déverrouiller les portes et le hayon avec la télécommande d'accès sans clé si elle se trouve au-dessus ou en dessous de la poignée extérieure.
- La télécommande peut ne pas fonctionner si elle est trop près de la porte ou de la vitre de porte.

» Utilisation du système d'accès sans clé

Les paramètres de clignotement et du mode de déverrouillage peuvent être personnalisés à l'aide de l'interface d'information du conducteur ou de l'écran Audio/Informations.

Modèles avec système audio couleur

➤ **Fonctions personnalisées** P. 161

Modèles avec affichage audio

➤ **Fonctions personnalisées** P. 398

Modèles avec hayon électrique

Il est également possible de déverrouiller et ouvrir avec un hayon électrique.

➤ **Fonctions personnalisées** P. 398

■ Utilisation de la télécommande

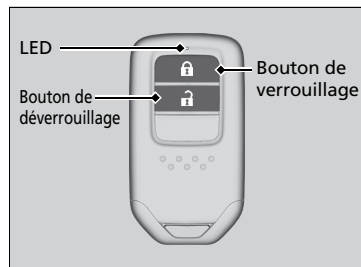

■ Verrouillage des portes et du hayon

Appuyer sur le bouton de verrouillage.

- Certains éclairages extérieurs clignotent trois fois ; toutes les portes et le hayon se verrouillent et le système de sécurité s'arme.

■ Déverrouillage des portes et du hayon

Appuyer sur le bouton de déverrouillage.

Une fois :

- Certains éclairages extérieurs clignotent une fois et la porte conducteur se déverrouille.

Deux fois :

- Les portes restantes et le hayon se déverrouillent.

» Utilisation de la télécommande

Si une porte ou le hayon n'est pas ouvert(e) dans les 30 secondes suivant le déverrouillage du véhicule au moyen de la télécommande, les portes et le hayon se verrouillent automatiquement. Vous pouvez changer le réglage du temporisateur de verrouillage.

Modèles avec système audio couleur

► **Fonctions personnalisées** P. 161

Modèles avec affichage audio

► **Fonctions personnalisées** P. 398

Si la distance de fonctionnement de la télécommande varie, le niveau de charge de la pile est probablement faible. Si la LED ne s'allume pas lorsqu'une touche est enfoncée, la pile ne fonctionne plus.

► **Remplacement de la pile bouton** P. 676

La télécommande ne fonctionne pas lorsque :

- Le mode d'alimentation est sur ACCESSOIRES ou MARCHE.

» Utilisation de la télécommande

Modèle à conduite à droite

Les portes ne peuvent pas être verrouillées de l'extérieur lorsque la télécommande d'accès sans clé se trouve à l'intérieur du véhicule ; le signal sonore retentit alors. Pour verrouiller une porte lorsque la télécommande d'accès sans clé se trouve dans le véhicule, effectuer quatre fois l'une des opérations suivantes :

- Appuyer sur le bouton de verrouillage de la télécommande d'accès sans clé.
- Tourner la clé dans le barillet pour verrouiller.
- Appuyer sur le bouton de déverrouillage de porte sur la poignée de porte ou le hayon.

La télécommande utilise des signaux à faible puissance, le cadre environnant peut donc en influencer la portée. La télécommande ne verrouille pas le véhicule lorsqu'une porte est ouverte.

Il est possible de personnaliser le réglage du mode de déverrouillage des portes.

Modèles avec système audio couleur

➤ **Fonctions personnalisées** P. 161

Modèles avec affichage audio

➤ **Fonctions personnalisées** P. 398

■ Verrouillage/déverrouillage des portes avec une clé

Si le bouton de verrouillage ou de déverrouillage de la télécommande ne fonctionne pas, utiliser la clé à la place.

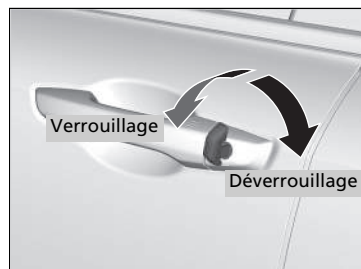

Insérer la clé complètement et la tourner.

► Verrouillage/déverrouillage des portes avec une clé

Lorsque la porte conducteur est verrouillée avec la clé, toutes les autres portes et le hayon sont verrouillés en même temps. Lors du déverrouillage, la porte conducteur se déverrouille la première. Tourner la clé une deuxième fois au bout de quelques secondes ne déverrouille pas toutes les autres portes et le hayon.

Il est possible de personnaliser le réglage du mode de déverrouillage des portes.

Modèles avec système audio couleur

➤ **Fonctions personnalisées** P. 161

Modèles avec affichage audio

➤ **Fonctions personnalisées** P. 398

Un déverrouillage des portes avec la clé déclenche l'alarme du système de sécurité. Toujours déverrouiller les portes avec le système d'accès sans clé ou la télécommande.

■ Verrouillage d'une porte sans utiliser de clé

Si vous n'avez pas la clé sur vous, ou si, pour quelque raison que ce soit, il est impossible de verrouiller une porte à l'aide de la clé, la porte peut être verrouillée sans la clé.

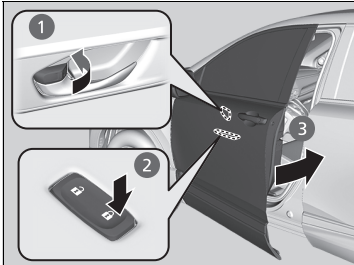

■ Verrouillage de la porte conducteur

Pousser la languette de blocage vers l'avant (1) ou pousser l'interrupteur de verrouillage centralisé dans le sens du verrouillage (2), puis tirer et maintenir la poignée extérieure de porte (3). Fermer la porte, puis relâcher la poignée.

■ Verrouillage des portes passager

Pousser la languette de verrouillage vers l'avant et fermer la porte.

■ Système de prévention d'oubli des clés à l'intérieur

Il est impossible de verrouiller les portes et le hayon lorsque la télécommande d'accès sans clé se trouve à l'intérieur du véhicule.

» Verrouillage d'une porte sans utiliser de clé

Lorsque la porte conducteur est verrouillée, toutes les autres portes et le hayon sont verrouillés en même temps.

Avant de verrouiller une porte, s'assurer que la clé ne se trouve pas à l'intérieur du véhicule.

Verrouillage/déverrouillage des portes de l'intérieur

■ Utilisation de la languette de verrouillage

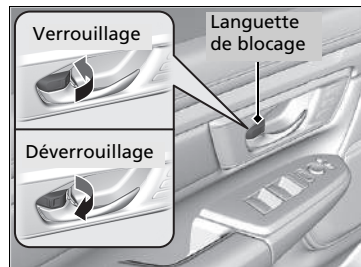

■ Verrouillage d'une porte

Pousser la languette de verrouillage vers l'avant.

■ Déverrouillage d'une porte

Tirer la languette de verrouillage vers l'arrière.

☒ Utilisation de la languette de verrouillage

Lorsque la porte est verrouillée à l'aide de la languette de verrouillage se trouvant sur la porte conducteur, toutes les autres portes et le hayon se verrouillent en même temps. Lorsque la porte est déverrouillée à l'aide de la languette de verrouillage se trouvant sur la porte conducteur, seule la porte conducteur est déverrouillée.

■ Déverrouillage à l'aide de la poignée intérieure de porte avant

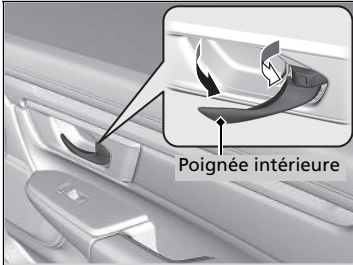

Tirer la poignée intérieure de porte avant.

- Une seule manœuvre déverrouille et ouvre la porte.

■ Utilisation du commutateur principal de verrouillage centralisé des portes

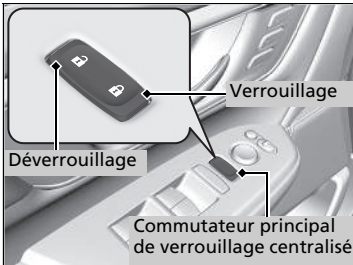

Appuyer sur l'interrupteur principal de verrouillage centralisé des portes comme indiqué pour verrouiller ou déverrouiller toutes les portes et le hayon.

▣ Déverrouillage à l'aide de la poignée intérieure de porte avant

Les poignées intérieures des portes avant sont conçues pour permettre aux occupants des sièges avant d'ouvrir la porte en une seule manœuvre. Cependant, cette fonction exige que les occupants des sièges avant ne tirent jamais une poignée intérieure de porte avant pendant la marche du véhicule.

Les enfants doivent toujours voyager à l'arrière, où les portes sont munies de verrous de sécurité pour enfants.

► **Verrous de sécurité pour enfants** P. 194

▣ Utilisation du commutateur principal de verrouillage centralisé des portes

Lorsque l'on verrouille/déverrouille une porte avant à l'aide du commutateur principal de verrouillage centralisé, toutes les autres portes et le hayon sont verrouillés/déverrouillés simultanément.

Verrous de sécurité pour enfants

Les verrous de sécurité pour enfants empêchent l'ouverture des portes arrière à partir de l'intérieur quelle que soit la position de la languette de verrouillage.

■ Réglage des verrous de sécurité pour enfants

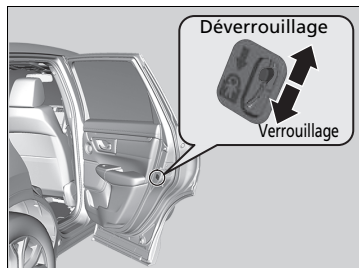

Faire glisser le levier de la porte arrière en position verrouillage et fermer la porte.

■ Pour ouvrir la porte

Ouvrir la porte à l'aide de la poignée extérieure.

» Verrous de sécurité pour enfants

Pour ouvrir la porte de l'intérieur lorsque le verrou de sécurité pour enfants est activé, mettre la languette de verrouillage en position déverrouillage, baisser la vitre arrière, sortir la main et tirer sur la poignée extérieure de porte.

Précautions à prendre lors de l'ouverture/de la fermeture du hayon

Veiller à ce qu'aucun individu ni aucun objet ne se trouve à proximité du hayon avant de l'ouvrir ou de le fermer.

Modèles sans hayon électrique

- Ouvrir le hayon au maximum.
 - ▶ S'il n'est pas complètement ouvert, le hayon peut se refermer accidentellement.
- Prendre des précautions par grand vent. Le vent peut entraîner la fermeture du hayon.

Tous les modèles

Garder le hayon fermé pendant la marche pour :

- ▶ Eviter des dommages éventuels.
- ▶ Empêcher les gaz d'échappement de pénétrer dans le véhicule.
 - **Monoxyde de carbone** P. 96

ⓘ Précautions à prendre lors de l'ouverture/de la fermeture du hayon

⚠ ATTENTION

Toute personne prise dans la trajectoire du hayon en cours d'ouverture ou de fermeture peut être gravement blessée.

Veiller à ce que personne ne se trouve à proximité du hayon avant de l'ouvrir ou de le fermer.

Veiller à ne pas se cogner la tête contre le hayon et à ne pas laisser les mains entre le hayon et le compartiment à bagages lors de la fermeture du hayon.

Lors de l'insertion ou du retrait de bagages dans le compartiment à bagages, ou en effectuant un mouvement de coup de pied sous le centre du pare-chocs arrière pour un accès mains libres*, alors que le moteur tourne au ralenti, ne pas se tenir devant le pot d'échappement. Il existe un risque de brûlure.

Ne pas laisser de passager prendre place dans le compartiment à bagages. Il existe un risque de blessure dû à un freinage sévère, à une accélération brutale ou à une collision.

* Non disponible sur tous les modèles

Ouverture/fermeture du hayon

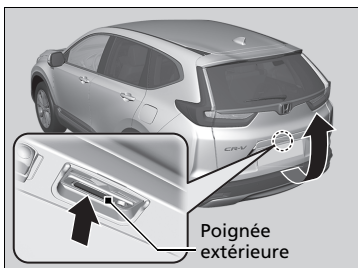

Lorsque toutes les portes sont déverrouillées ou lorsque l'on appuie sur le bouton de déverrouillage du hayon situé sur la télécommande, le hayon est déverrouillé.

Appuyer sur la poignée extérieure et soulever le hayon pour l'ouvrir.

En cas d'utilisation de la télécommande sans clé, il n'est pas nécessaire de déverrouiller le hayon avant de l'ouvrir.

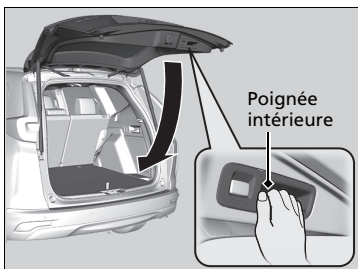

Pour fermer le hayon, saisir la poignée intérieure, tirer le hayon vers le bas et pousser sur le hayon depuis l'extérieur.

Si le conducteur ferme le hayon alors que la porte conducteur est verrouillée, le hayon se verrouille automatiquement.

- Certains éclairages extérieurs clignotent trois fois.

⊠ Ouverture/fermeture du hayon

Ne jamais laisser la clé dans le véhicule en sortant du véhicule. L'emporter toujours avec soi.

Même si le conducteur ne porte pas la télécommande d'accès sans clé sur lui, il est possible de déverrouiller le hayon si une autre personne qui porte la télécommande se trouve dans la zone de portée de celle-ci.

Ne pas laisser la télécommande d'accès sans clé dans le compartiment à bagages et fermer le hayon. Le signal sonore retentit et le hayon est impossible à verrouiller.

■ Utilisation de la télécommande*

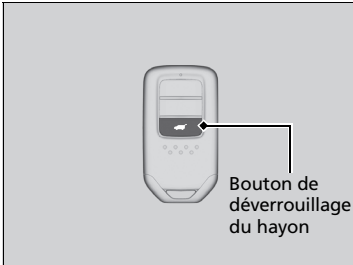

Appuyer sur le bouton de déverrouillage du hayon pour déverrouiller le hayon.

☒ Utilisation de la télécommande*

Si vous avez déverrouillé et ouvert le hayon à l'aide de la télécommande ou de la télécommande d'accès sans clé lors de la fermeture, le hayon se verrouille automatiquement.

* Non disponible sur tous les modèles

Ouverture/fermeture du hayon électrique *

Le hayon électrique peut être actionné en appuyant sur le bouton du hayon électrique situé sur la télécommande, en appuyant sur le bouton du hayon électrique sur le tableau de commande côté conducteur, en appuyant sur la poignée extérieure ou le bouton du hayon, ou en effectuant un mouvement du pied de haut en bas sous le centre du pare-chocs arrière pour un accès mains libres.

Le hayon électrique peut être ouvert/fermé lorsque la transmission est en position **P**.

►► Ouverture/fermeture du hayon électrique*

⚠ ATTENTION

L'ouverture ou la fermeture d'un hayon électrique lorsqu'une partie d'un passager se trouve encore dans le hayon peut provoquer de graves blessures.

Vérifier qu'aucun passager et qu'aucun objet ne se trouve près du hayon avant de l'ouvrir ou de le fermer.

ATTENTION : Toujours conserver la clé de contact sur soi lorsque le véhicule est laissé seul ou avec des occupants à bord.

REMARQUE

Ne pas pousser ou tirer sur le hayon électrique lors de son ouverture ou fermeture automatique.

L'ouverture ou la fermeture forcée du hayon électrique lorsque ce dernier est activé peut déformer le cadre du hayon.

Lors de l'utilisation du hayon électrique, s'assurer qu'il y a suffisamment d'espace autour du véhicule. Les personnes se trouvant à proximité du hayon peuvent être gravement blessées si le hayon cogne ou se referme sur leur tête. Rester vigilant, notamment si des enfants se trouvent à proximité.

■ Utilisation de l'accès mains libres

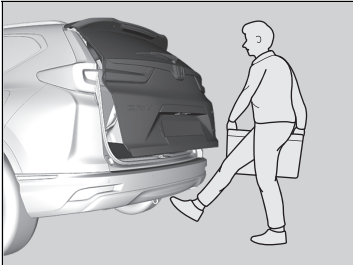

Effectuer un mouvement de coup de pied sous le centre du pare-chocs arrière pour ouvrir ou fermer le hayon électrique en portant la télécommande d'accès sans clé.

- Certains feux extérieurs clignotent, puis le hayon commence à bouger.

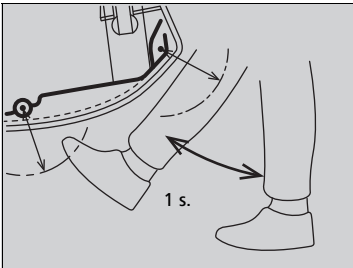

▣ Utilisation de l'accès mains libres

En cas de pluie ou dans d'autres cas où le véhicule est mouillé, le capteur peut ne pas détecter correctement le mouvement du pied.

Lors de la réalisation de travaux sur ou autour de la section arrière du véhicule, il est possible d'ouvrir ou fermer le hayon par inadvertance.

Pour éviter que cela ne se produise, sélectionner les fonctions personnalisées sur l'écran Audio/Informations, puis sélectionner l'option OFF correspondant à la fonction.

► **Fonctions personnalisées** P. 398

Si le pied reste sous le pare-chocs pendant trop longtemps, le hayon électrique ne peut ni s'ouvrir ni se fermer. Cette fonction ne marche pas si la télécommande d'accès sans clé n'est pas portée par l'utilisateur. S'assurer d'avoir la télécommande d'accès sans clé sur soi.

La durée du mouvement de coup de pied doit être d'environ une seconde.

■ Utilisation de la télécommande

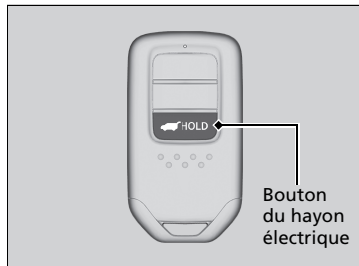

Appuyer sur le bouton du hayon électrique pendant plus d'une seconde pour faire fonctionner lorsque le mode d'alimentation est sur MOTEUR COUPE (ANTIVOL).

► Certains feux extérieurs clignotent.

Si le bouton est de nouveau enfoncé alors que le hayon électrique se déplace, il s'arrête. Appuyer sur le bouton pendant plus d'une seconde, et le hayon électrique change de sens.

■ Personnalisation du moment d'ouverture du hayon

Tout le temps : Le hayon électrique se déverrouille et s'ouvre en même temps. Il s'agit du paramètre par défaut.

Lorsque déverrouillé : Le hayon s'ouvre lorsque toutes les portes sont déverrouillées.

➤ **Fonctions personnalisées** P. 398

⌘ Ouverture/fermeture du hayon électrique*

Il est possible que le hayon électrique ne puisse pas s'ouvrir ou se fermer dans les conditions suivantes :

- activation du système d'alimentation lors de l'ouverture ou de la fermeture automatique du hayon,
- stationnement du véhicule sur dans une pente,
- tangage du véhicule par vent fort,
- hayon ou toit recouvert de neige ou de gel.

Si la fermeture du hayon électrique est effectuée alors que toutes les portes sont verrouillées, le hayon électrique se verrouille automatiquement et certains feux extérieurs clignotent.

En cas de remplacement de la batterie 12 V ou du fusible du hayon électrique lorsque le hayon est ouvert, le hayon électrique peut être désactivé. Le hayon électrique est de nouveau opérationnel une fois que le hayon est refermé manuellement.

L'ouverture ou la fermeture complète du hayon peut ne pas se faire si des pièces de rechange autres que les accessoires d'origine Honda sont installées.

S'assurer que le hayon électrique est complètement ouvert avant de mettre ou de sortir les bagages.

Le signal sonore retentit lorsque le véhicule commence à se déplacer avec le hayon électrique ouvert ou en cours de fermeture.

■ Utilisation du bouton du hayon électrique

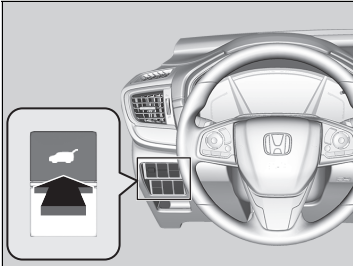

Pour ouvrir ou fermer le hayon électrique, appuyez sur le bouton du hayon électrique pendant environ une seconde.

► Certains feux extérieurs clignotent.

Si le bouton est de nouveau enfoncé alors que le hayon électrique se déplace, il s'arrête.

Appuyer sur le bouton pendant environ une seconde, et le hayon électrique change de sens.

☒ Ouverture/fermeture du hayon électrique*

Si le hayon électrique rencontre une résistance lors de son ouverture ou de sa fermeture, la fonction d'inversion automatique provoque le changement de sens. Le signal sonore retentit trois fois.

La détection est interrompue par la fonction d'inversion automatique lorsque le hayon est presque fermé pour garantir sa fermeture complète.

Ne pas toucher les capteurs situés de chaque côté du hayon. Le hayon électrique ne se ferme pas en cas de contact avec l'un des capteurs en cours de fermeture.

Faire attention de ne pas rayer les capteurs avec un objet pointu car cela peut endommager le hayon et entraîner des dysfonctionnements au niveau du système de fermeture du hayon électrique.

* Non disponible sur tous les modèles

■ Utilisation de la poignée extérieure du hayon

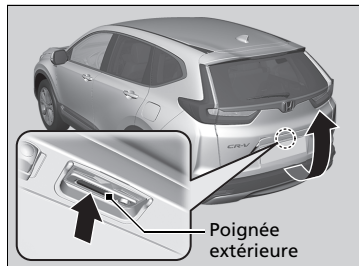

Si la poignée extérieure du hayon est enfoncée pendant une seconde à peine, le hayon s'ouvre automatiquement.

► Pour ouvrir le hayon manuellement, appuyer sur le bouton pendant plus d'une seconde.

➤ **Hayon P. 195**

En cas d'utilisation de la télécommande sans clé, il n'est pas nécessaire de déverrouiller le hayon avant de l'ouvrir.

Si la poignée extérieure est de nouveau enfoncée alors que le hayon électrique se déplace, il s'arrête. Appuyer sur la poignée extérieure, et le hayon électrique change de sens.

☒ Utilisation de la poignée extérieure du hayon

Ne jamais laisser la clé dans le véhicule en sortant du véhicule. L'emporter toujours avec soi.

Même si le conducteur ne porte pas la télécommande d'accès sans clé sur lui, il est possible de déverrouiller le hayon si une autre personne qui porte la télécommande se trouve dans la zone de portée de celle-ci.

Ne pas laisser la télécommande d'accès sans clé dans le compartiment à bagages et fermer le hayon. Le signal sonore retentit et le hayon est impossible à verrouiller.

Il est possible d'activer et de désactiver le réglage du fonctionnement du hayon électrique.

➤ **Fonctions personnalisées P. 398**

■ Utilisation du bouton intérieur du hayon

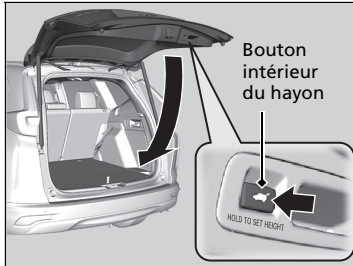

Appuyer sur le bouton intérieur du hayon pour fermer le hayon électrique.

Si le bouton intérieur est de nouveau enfoncé alors que le hayon électrique est en mouvement, il s'arrête.

Appuyer et relâcher le bouton intérieur à nouveau pour que le hayon électrique change de sens.

■ Programmation de la position du hayon

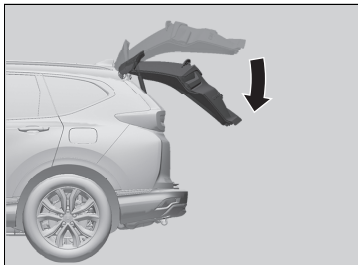

La plage d'ouverture automatique du hayon électrique peut être programmée.

Pour programmer :

1. Ouvrir le hayon à la position souhaitée.

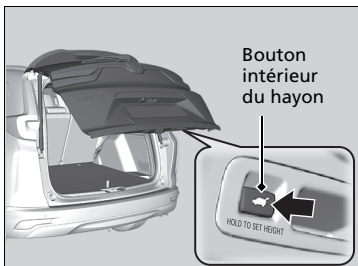

2. Appuyer sur le bouton intérieur du hayon et le maintenir enfoncé. Vous entendez un signal sonore long, suivi de deux signaux sonores courts.

▣ Programmation de la position du hayon

Si le hayon est seulement légèrement ouvert, la position ne peut pas être programmée, même si le bouton intérieur du hayon est enfoncé.

Pour reprogrammer le hayon électrique afin qu'il s'ouvre complètement, lever manuellement le hayon dans sa position la plus haute et suivre les consignes de l'étape 2.

■ Système de fermeture automatique

En cas de fermeture manuelle du hayon électrique, il se ferme automatiquement.

■ Détection de descente du hayon électrique

Abaisse automatiquement le hayon électrique s'il y a un risque que le hayon électrique entièrement ouvert se referme tout seul sous son propre poids (par exemple : une accumulation de neige sur le hayon). Le signal sonore retentit à mesure que le hayon électrique s'abaisse.

» Système de fermeture automatique

La fonction de fermeture automatique ne se déclenche pas si la poignée extérieure du hayon est enfoncée lors de la fermeture du hayon électrique.

REMARQUE

Ne pas forcer le hayon en cours de fermeture du hayon électrique.

Ne pas approcher les mains du hayon lors de sa fermeture manuelle et le laisser se refermer automatiquement. Il est dangereux de mettre ses mains autour du hayon lorsqu'il commence à se fermer.

» Détection de descente du hayon électrique

En cas de fermeture manuelle du hayon électrique juste après son ouverture complète, le mode de détection de descente risque de s'activer

Une fois le mode de détection de descente activé, attendre que le hayon électrique se referme complètement. S'éloigner du hayon électrique lorsqu'il est en mouvement.

Si le mode de détection de descente du hayon électrique s'active constamment, contacter un concessionnaire.

Systeme d'immobilisation

Le système d'immobilisation empêche une clé qui n'a pas été pré-enregistrée de démarrer le système d'alimentation. Chaque clé contient des émetteurs électroniques qui utilisent des signaux électroniques pour vérifier la clé.

Prêter attention aux éléments suivants lorsque la touche **POWER** est enfoncée :

- Ne pas approcher d'objets émettant de fortes ondes radio près de la touche **POWER**.
- Veiller à ce que la clé ne soit pas couverte par un objet métallique et qu'elle ne touche pas un objet métallique.
- Ne pas approcher de clé appartenant au système d'immobilisation d'un autre véhicule près de la touche **POWER**.

Ne pas mettre la clé à proximité d'éléments magnétiques. Les dispositifs électroniques, comme les télévisions et les systèmes audio, produisent des champs magnétiques puissants. Noter que même un porte-clés peut devenir magnétique.

Systeme d'immobilisation

REMARQUE

Si la clé est laissée dans le véhicule, celui-ci risque d'être volé ou de se déplacer inopinément.

Toujours conserver la clé sur soi lorsque le véhicule est laissé sans surveillance.

Ne pas modifier le système ni y ajouter d'autres dispositifs. Cela pourrait endommager le système et rendre le véhicule inutilisable.

Si le système ne reconnaît pas le codage de la clé plusieurs fois de suite, contacter un concessionnaire. Contacter un concessionnaire en cas de perte de la clé et de démarrage impossible du véhicule.

Modèle à conduite à droite

Appuyer longuement sur la pédale de frein avant de régler le mode d'alimentation sur MARCHE pour la première fois suite au débranchement de la batterie 12 V.

Alarme du système de sécurité

L'alarme du système de sécurité se déclenche lorsque le hayon, le capot ou les portes sont ouverts sans la télécommande ou sans le système d'accès sans clé.

■ Lorsque l'alarme du système de sécurité s'active

L'avertisseur sonore retentit par intermittence et certains éclairages extérieurs clignotent.

■ Pour désactiver l'alarme du système de sécurité

Déverrouiller le véhicule à l'aide de la télécommande ou du système d'accès sans clé, ou en mettant le contacteur d'allumage sur la position MARCHE. Le système, ainsi que l'avertisseur sonore et les feux clignotants sont désactivés.

■ Armement de l'alarme du système de sécurité

L'alarme du système de sécurité s'arme automatiquement lorsque les conditions suivantes sont remplies :

- Le mode d'alimentation est réglé sur MOTEUR COUPE (ANTIVOL).
- Le capot est fermé.
- Toutes les portes et le hayon sont verrouillés de l'extérieur avec la clé, la télécommande ou le système d'accès sans clé.

► Alarme du système de sécurité

Ne pas modifier le système ni y ajouter d'autres dispositifs. Cela pourrait endommager le système et rendre le véhicule inutilisable.

L'alarme du système de sécurité continuera à retentir pendant environ 5 minutes avant que le système de sécurité soit désactivé.

Le système effectue dix cycles de 30 secondes, au cours desquels l'avertisseur sonore retentit et les feux de détresse clignotent.

Suivant les cas, le système de sécurité peut rester en marche pendant plus de 5 minutes.

Ne pas armer l'alarme du système de sécurité lorsqu'une personne se trouve à l'intérieur du véhicule ou qu'une vitre est ouverte. Le système peut être accidentellement activé dans les situations suivantes :

- Déverrouillage de la porte avec la languette de verrouillage.
- Ouverture du capot avec la poignée de déverrouillage du capot.

Si la batterie 12 V est déchargée après l'activation de l'alarme du système de sécurité, il est possible que l'alarme de sécurité se déclenche une fois la batterie 12 V rechargée ou remplacée.

Si cette situation se produit, désactiver l'alarme du système de sécurité en déverrouillant une porte avec la télécommande ou le système d'accès sans clé.

Lorsque la porte est déverrouillée à l'aide de la clé intégrée et que le système de sécurité est activé, l'alarme se déclenche.

■ Lorsque l'alarme du système de sécurité s'arme

Le témoin d'alarme du système de sécurité sur le tableau de bord clignote et l'intervalle de clignotement change au bout de 15 secondes environ.

■ Pour désarmer l'alarme du système de sécurité

L'alarme du système de sécurité est désactivée lorsque le véhicule est déverrouillé par la télécommande, le système d'accès sans clé, ou lorsque le mode d'alimentation est en position MARCHE. Le témoin d'alarme du système de sécurité s'éteint au même moment.

» Alarme du système de sécurité

Modèles avec capteurs à ultrasons ou capteur d'inclinaison

Le système peut accidentellement s'activer notamment lorsque :

- Le véhicule est stationné dans un garage automatisé.
- Le véhicule est en train d'être lavé avec de l'eau à très haute pression ou placé dans une station de lavage automatique.
- Le véhicule est transporté par train, par ferry ou qu'il est remorqué.
- Le véhicule est soumis à une forte pluie ou à un temps orageux.
- Le véhicule est en cours de dégivrage.

Vous pouvez utiliser le bouton **OFF** du capteur à ultrasons et le bouton **OFF** du capteur d'inclinaison afin d'éviter de déclencher accidentellement l'alarme du système de sécurité.

☒ **Capteurs à ultrasons*** P. 209

☒ **Capteur d'inclinaison*** P. 210

Capteurs à ultrasons*

Les capteurs à ultrasons ne s'activent que lorsque l'alarme du système de sécurité est armée. Si les capteurs détectent qu'un intrus se déplace autour, à l'intérieur ou bien qu'il entre dans l'habitacle du véhicule par une vitre, le capteur active l'alarme.

■ Pour armer l'alarme du système de sécurité sans activer les capteurs à ultrasons

Il est possible d'armer l'alarme du système de sécurité sans activer les capteurs à ultrasons.

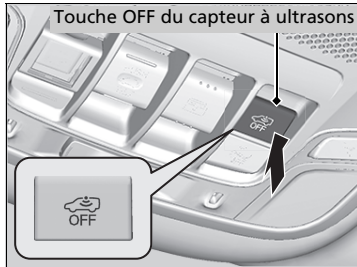

Pour désactiver le système de capteur à ultrasons, appuyer sur la touche OFF du capteur à ultrasons après avoir réglé le mode d'alimentation sur ACCESSOIRES ou MOTEUR COUPE (ANTIVOL).



► La touche  s'allume en rouge.



Pour le réactiver, appuyer sur la touche OFF du capteur à ultrasons.

Le capteur à ultrasons est activé chaque fois que l'alarme du système de sécurité est réglée, même s'il a été désactivé la fois précédente.

☒ Capteurs à ultrasons*

Que les capteurs à ultrasons aient été activés ou non, le système de sécurité peut être désarmé uniquement par la télécommande ou le système d'accès sans clé, pas par la clé.

Il est possible de confirmer si le système de sécurité du véhicule a été activé à votre insu. Si le système de sécurité a été activé, la touche  clignote pendant 5 minutes après le déverrouillage de la porte et la désactivation du système. Si, toutefois, le système d'alimentation est activé, la touche  arrête de clignoter au bout de 5 secondes.

Si le capteur à ultrasons est défectueux ou s'il y a un autre problème, la touche  s'allume pendant 5 minutes après le déverrouillage de la porte et la désactivation du système. Si, toutefois, le système d'alimentation est activé, la touche  s'éteint.

Le système de sécurité peut être déclenché accidentellement par les capteurs ultrasons notamment lorsque :

- Une personne se trouve dans le véhicule
- Une fenêtre est ouverte
- Des accessoires ou des vêtements sont accrochés dans le véhicule

Capteur d'inclinaison*

Le capteur d'inclinaison s'active uniquement lorsque l'alarme du système de sécurité est réglée. Si une personne soulève le véhicule pour tenter de le remorquer ou de déposer les roues, etc., le capteur active l'alarme.

■ Pour armer l'alarme du système de sécurité sans activer le capteur d'inclinaison

Il est possible d'armer le système de sécurité sans activer le capteur d'inclinaison.

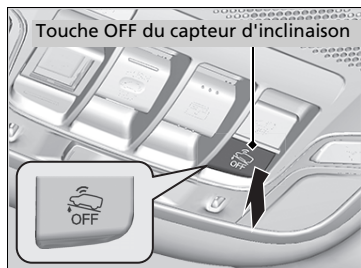

Pour désactiver le système de capteur d'inclinaison, appuyer sur la touche OFF du capteur d'inclinaison après avoir réglé le mode d'alimentation sur ACCESSOIRES ou MOTEUR COUPE (ANTIVOL).



► La touche  s'allume en rouge.



Pour le réactiver, appuyer sur la touche OFF du capteur d'inclinaison.

Le capteur d'inclinaison est activé chaque fois que l'alarme du système de sécurité est réglée, même s'il a été désactivé la fois précédente.

⌘ Capteur d'inclinaison*

Que le capteur d'inclinaison ait été activé ou non, le système de sécurité peut être désarmé uniquement par la télécommande ou le système d'accès sans clé, pas par la clé.

Il est possible de confirmer si le système de sécurité du véhicule a été activé à votre insu. Si le système de sécurité a été activé, la touche  clignote pendant 5 minutes après le déverrouillage de la porte et la désactivation du système. Si, toutefois, le système d'alimentation est activé, la touche  arrête de clignoter au bout de 5 secondes.

Si le capteur d'inclinaison est défectueux ou s'il y a un autre problème, la touche  s'allume pendant 5 minutes après le déverrouillage de la porte et la désactivation du système. Si, toutefois, le système d'alimentation est activé, la touche  s'éteint.

Ne pas régler le capteur d'inclinaison lorsque le véhicule est soulevé ou mis sur cric.

Super-verrouillage*

Le super-verrouillage neutralise les languettes de verrouillage sur toutes les portes.

■ Pour activer le super-verrouillage

- Dans la porte conducteur, tourner la clé deux fois vers l'avant du véhicule en moins de cinq secondes.
- Appuyer deux fois en moins de cinq secondes sur la touche ANTIVOL de la télécommande.
- Toucher le capteur de verrouillage de porte sur la poignée de porte ou appuyer sur le bouton de verrouillage sur le hayon deux fois en moins de cinq secondes.

■ Pour désactiver le super-verrouillage

Déverrouiller la porte conducteur à l'aide de la télécommande ou du système d'accès sans clé.

Super-verrouillage*

⚠ ATTENTION

Lorsque le super-verrouillage est activé, personne ne doit se trouver à l'intérieur du véhicule. La personne bloquée à l'intérieur peut souffrir gravement, voire mourir, de la chaleur générée par un éventuel stationnement au soleil du véhicule.

Avant d'activer le super-verrouillage, s'assurer que personne ne se trouve à l'intérieur du véhicule.

Lorsque la porte est déverrouillée à l'aide de la clé intégrée et que le système de sécurité est activé, l'alarme se déclenche.

Une fois la fonction de super-verrouillage activée, elle reste activée même si le hayon est déverrouillé.

Ouverture/fermeture des vitres électriques

Lorsque le mode d'alimentation est réglé sur MARCHE, les vitres électriques peuvent être ouvertes et fermées à l'aide des commutateurs situés sur les portes.

Les commutateurs situés du côté conducteur peuvent ouvrir et fermer toutes les vitres. Le bouton de verrouillage des vitres électriques du côté conducteur doit être désactivé (pas enfoncé, témoin éteint) pour ouvrir et fermer les vitres à partir d'une position autre que le siège conducteur.

Lorsque le bouton de verrouillage des vitres électriques est activé (bouton enfoncé et témoin allumé), seule la vitre du conducteur peut être actionnée. Activer le bouton de verrouillage des vitres électriques si un enfant se trouve dans le véhicule.

» Ouverture/fermeture des vitres électriques

ATTENTION

La fermeture d'une vitre électrique sur les mains ou les doigts peut causer de graves blessures.

Veiller à ce que les passagers soient éloignés des vitres avant de les fermer.

ATTENTION : Toujours conserver la clé de contact sur soi lorsque le véhicule est laissé seul ou avec des occupants à bord.

Les vitres électriques peuvent être actionnées jusqu'à 10 minutes après avoir mis le mode d'alimentation sur MOTEUR COUPE.

La fermeture de la porte conducteur annule cette fonction.

■ Ouverture/fermeture des vitres avec la fonction d'ouverture/fermeture automatique

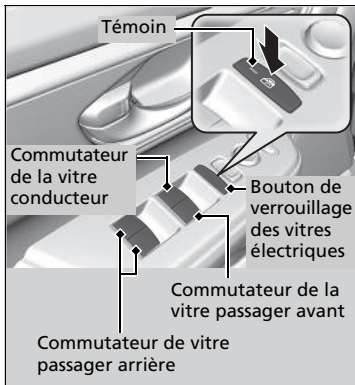

■ Fonctionnement manuel

Ouverture : pousser le commutateur légèrement vers le bas et le maintenir ainsi jusqu'à ce que la position souhaitée soit atteinte.

Fermeture : tirer le commutateur légèrement vers le haut et le maintenir ainsi jusqu'à ce que la position souhaitée soit atteinte.

■ Fonctionnement automatique

Ouverture : enfoncer le commutateur fermement.

Fermeture : soulever le commutateur fermement.

La vitre s'ouvre ou se ferme complètement. Pour arrêter la vitre à tout moment, enfoncer ou soulever le commutateur brièvement.

☒ Ouverture/fermeture des vitres électriques

Inversion automatique

Si une vitre électrique détecte une résistance lors de la fermeture automatique, elle cesse de monter et redescend.

La fonction d'inversion automatique de la vitre conducteur est désactivée lorsque le commutateur de vitre est soulevé sans interruption.

La détection est interrompue par la fonction d'inversion automatique lorsque la vitre est presque fermée pour que cette dernière se ferme complètement.

■ Ouverture/Fermeture des vitres à l'aide de la télécommande

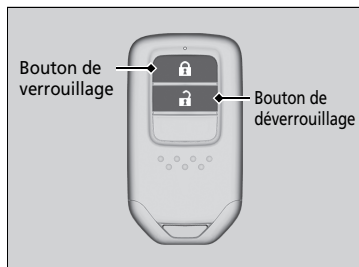

Ouverture : Appuyer sur le bouton de déverrouillage, puis dans les 10 secondes, appuyer de nouveau sur le bouton et le maintenir dans cette position.

Fermeture : Appuyer sur le bouton de verrouillage, puis dans les 10 secondes, appuyer de nouveau sur le bouton et le maintenir dans cette position.

Si les vitres s'arrêtent à mi-course, répéter la procédure.

■ Fermeture des vitres avec la clé

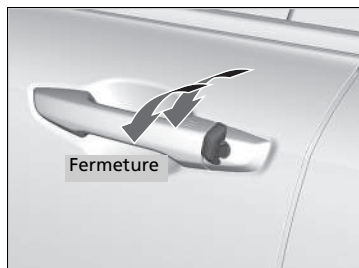

Fermeture : verrouiller la porte conducteur à l'aide de la clé. Dans les 10 secondes suivant le retour de la clé à sa position centrale, tourner la clé dans le sens du verrouillage et la maintenir dans cette position.

Dégager la clé pour arrêter les vitres sur la position souhaitée. Si un réglage supplémentaire est souhaité, répéter la même opération.

►► Ouverture/Fermeture des vitres à l'aide de la télécommande

Modèles avec toit panoramique

Si les vitres sont ouvertes/fermées à l'aide de la télécommande, le toit panoramique s'ouvre/se ferme automatiquement en même temps.

►► Fermeture des vitres avec la clé

Modèles avec toit panoramique

Si les vitres sont fermées à l'aide de la clé, le toit panoramique se ferme automatiquement en même temps.

Ouverture/fermeture du toit panoramique

Le toit panoramique peut uniquement être actionné lorsque le mode d'alimentation est sur MARCHE. Utiliser le commutateur placé à l'avant du plafond pour ouvrir et fermer le toit panoramique.

☒ Ouverture/fermeture du toit panoramique

⚠ ATTENTION

L'ouverture ou la fermeture du toit panoramique sur les mains ou les doigts peut entraîner de graves blessures.

Veiller à ce qu'aucune main ne se trouve à proximité du toit panoramique avant de l'ouvrir ou de le fermer.

ATTENTION : Toujours conserver la clé de contact sur soi lorsque le véhicule est laissé seul ou avec des occupants à bord.

REMARQUE

L'ouverture du toit panoramique à des températures inférieures à 0 °C ou lorsqu'il est recouvert de neige ou de glace peut endommager le panneau ou le moteur du toit panoramique.

Le toit panoramique et le store peuvent être actionnés jusqu'à 10 minutes après avoir mis le mode d'alimentation sur MOTEUR COUPE (ANTIVOL).

La fermeture de la porte conducteur annule cette fonction.

» Ouverture/fermeture du toit panoramique

Lorsqu'une résistance est détectée, la fonction d'inversion automatique provoque le changement de sens, puis l'arrêt du toit panoramique. L'inversion automatique interrompt la détection lorsque le toit panoramique est presque fermé pour lui permettre de se fermer complètement.

Il est possible d'utiliser la télécommande ou la clé pour manœuvrer le toit panoramique.

- » **Ouverture/Fermeture des vitres à l'aide de la télécommande** P. 214
- » **Fermeture des vitres avec la clé** P. 214

Utilisation du commutateur de toit panoramique

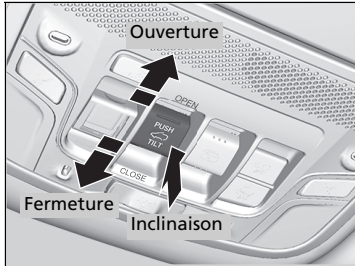

■ Fonctionnement automatique

Ouverture : tirer le commutateur fermement vers l'arrière.

Fermeture : pousser le commutateur fermement vers l'avant.

Le toit panoramique s'ouvre ou se ferme complètement et automatiquement. Pour arrêter le toit panoramique à mi-course, tirer ou pousser brièvement le commutateur.

■ Fonctionnement manuel

Ouverture : tirer le commutateur légèrement vers l'arrière et le maintenir ainsi jusqu'à ce que la position souhaitée soit atteinte.

Fermeture : pousser le commutateur légèrement vers l'avant et le maintenir ainsi jusqu'à ce que la position souhaitée soit atteinte.

■ Inclinaison du toit panoramique vers le haut

Pour incliner : Appuyer au centre du commutateur de toit panoramique.

- Les stores s'ouvrent automatiquement et le toit panoramique commence à s'incliner vers le haut.

Fermeture : pousser le commutateur fermement vers l'avant, puis relâcher.

Utilisation du commutateur de toit panoramique

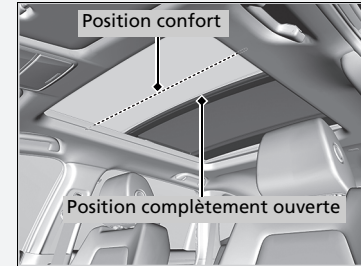

Le toit panoramique ne peut pas être complètement ouvert en une seule opération. Le toit panoramique a une position « confort » ou une position réduction du bruit du vent sur laquelle le toit s'arrête en premier. Pour ouvrir entièrement, tirer le commutateur à nouveau après que le toit a atteint cette position.

Chaque fois que le toit panoramique s'ouvre, le store se déplace avec lui. Cependant, lorsque le toit panoramique se ferme, le store ne se déplace pas.

Lorsque le toit panoramique est ouvert selon une inclinaison, le store s'ouvre légèrement pour laisser passer de l'air frais. Lorsque le toit panoramique est fermé à partir de cette position, le store revient à sa position fermée.

■ Utilisation de la commande de store

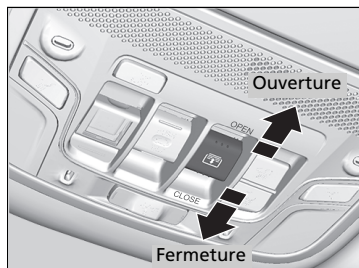

■ Fonctionnement automatique

Ouverture : tirer le commutateur fermement vers l'arrière.

Fermeture : pousser le commutateur fermement vers l'avant.

Le store s'ouvre ou se ferme complètement et automatiquement. Pour arrêter le store à mi-course, pousser brièvement le commutateur.

■ Fonctionnement manuel

Ouverture : tirer le commutateur légèrement vers l'arrière et le maintenir ainsi jusqu'à ce que la position souhaitée soit atteinte.

Fermeture : pousser le commutateur légèrement vers l'avant et le maintenir ainsi jusqu'à ce que la position souhaitée soit atteinte.

►► Utilisation de la commande de store

Le store du toit peut être ouvert ou fermé pour régler la quantité de lumière qui pénètre dans l'habitacle.

Lors de l'utilisation de la commande de store pour ouvrir le store, le toit panoramique ne bouge pas.

Le store ne peut pas être entièrement fermé si le toit panoramique est ouvert. Lorsque le store est fermé alors que le toit panoramique est ouvert, le store s'arrête à proximité de la vitre de toit panoramique. Lorsque le commutateur est poussé vers l'avant à nouveau, le store et le toit panoramique se ferment ensemble.

Touche POWER

■ Changement du mode d'alimentation

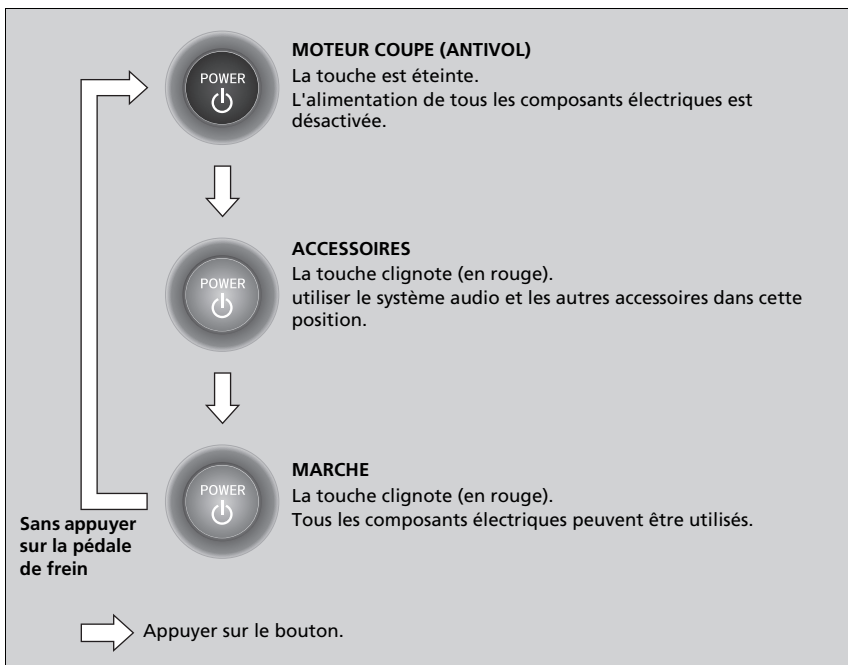

☒ Touche POWER

Rayon d'action de la touche **POWER**

Il est possible de démarrer le système d'alimentation lorsque la télécommande d'accès sans clé est à l'intérieur du véhicule.

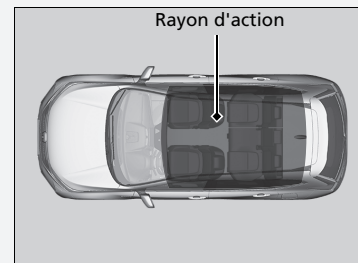

Si la pile de la télécommande d'accès sans clé est faible, le système d'alimentation peut ne pas démarrer suite à l'appui sur la touche **POWER**. Si le système d'alimentation ne démarre pas, suivre le lien ci-dessous.

☒ **Si la pile de la télécommande d'accès sans clé est faible** P. 702

Le système d'alimentation peut aussi fonctionner si la télécommande d'accès sans clé est près de la porte ou de la vitre, même à l'extérieur du véhicule.

Mode MARCHE :

La touche **POWER** est allumée (en rouge) si le système d'alimentation est activé.

Ne jamais laisser le mode d'alimentation sur ACCESSOIRES ou MARCHE en sortant du véhicule.

■ Coupure automatique

Si le véhicule reste pendant 30 à 60 minutes avec la transmission en position **P** et le mode d'alimentation réglé sur ACCESSOIRES, le véhicule passe automatiquement au mode similaire MOTEUR COUPE (ANTIVOL) pour éviter que la batterie 12 V ne se décharge.

■ Rappel concernant la télécommande d'accès sans clé

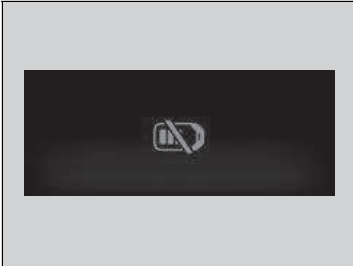

Lorsque le mode d'alimentation est réglé sur un mode autre que OFF, que la télécommande d'accès sans clé est retirée du véhicule et que la porte est fermée, une alarme retentit. Si l'alarme continue à retentir, placer la télécommande d'accès sans clé à un autre emplacement.

■ Lorsque le mode d'alimentation est sur ACCESSOIRES

L'alarme retentit depuis l'extérieur du véhicule.

■ Lorsque le mode d'alimentation est sur MARCHE

Une alarme sonore retentit à l'intérieur et à l'extérieur du véhicule. En outre, un témoin apparaît sur le tableau de bord.

☒ Rappel concernant la télécommande d'accès sans clé

Lorsque la télécommande d'accès sans clé se trouve dans le rayon d'action du système et que toutes les portes sont fermées, la fonction d'avertissement est annulée.

Si la télécommande d'accès sans clé est sortie du véhicule après l'activation du système d'alimentation, le mode de la touche **POWER** ne peut plus être modifié et le système d'alimentation ne peut plus redémarrer. Toujours s'assurer que la télécommande se trouve dans le véhicule lors de l'utilisation de la touche **POWER**.

Si l'on sort la télécommande d'accès sans clé par une vitre, le signal sonore d'avertissement ne se déclenche pas.

Ne pas mettre la télécommande d'accès sans clé sur le tableau de bord ou dans la boîte à gants. Cela peut provoquer le déclenchement du signal sonore d'avertissement. Dans certaines autres conditions qui peuvent empêcher le véhicule de localiser la télécommande, le signal sonore d'avertissement peut également se déclencher, même si la télécommande se trouve dans le rayon d'action du système.

Clignotants

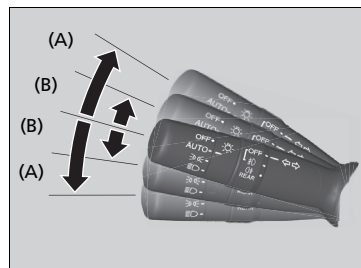

Les clignotants peuvent être utilisés lorsque le mode d'alimentation est en position MARCHÉ.

■ (A) : Clignotant

Lever ou abaisser le levier dans la direction souhaitée ; une fois cette action effectuée, le clignotant se met à clignoter.

■ (B) : Clignotant par simple pression

Lorsque le levier de clignotant est légèrement poussé vers le haut ou vers le bas puis relâché, le clignotant clignote 3 fois.

- Si le levier est légèrement poussé dans le sens opposé pendant qu'il clignote, le clignotement s'arrête.

☒ Clignotants

Le témoin de clignotant clignote sur le tableau de bord lorsque le clignotant externe clignote.

☒ **Témoins** P. 100

Commutateurs d'éclairage

■ Fonctionnement manuel

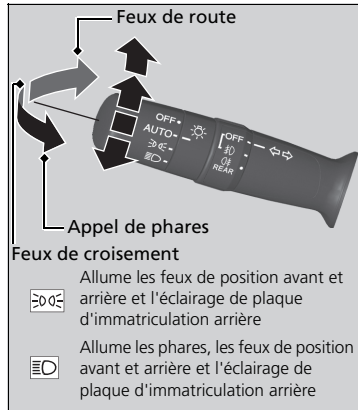

Le fait de tourner le commutateur d'éclairage permet d'activer et de désactiver l'éclairage, quel que soit le réglage du mode d'alimentation.

■ Feux de route

Pousser le levier vers l'avant jusqu'à ce qu'un déclic se fasse entendre.

■ Feux de croisement

Pour passer des feux de route aux feux de croisement, tirer le levier vers l'arrière.

■ Appel de phares

Tirer le levier en arrière et le relâcher.

■ Feux éteints

Tourner le levier sur **OFF** lorsque :

- La transmission est en position **P**.
- Le frein de stationnement est serré.

Pour rallumer les feux, tourner le levier sur **OFF** afin d'annuler le mode feux éteints. Même si le mode feux éteints n'est pas annulé, les feux s'allument automatiquement lorsque :

- La transmission quitte la position **P** et le frein de stationnement est relâché.
- Le véhicule commence à bouger.

☒ Commutateurs d'éclairage

Si le mode d'alimentation est laissé sur MOTEUR COUPE (ANTIVOL) alors que les feux sont allumés, un signal sonore retentit à l'ouverture de la porte du conducteur.

Lorsque les phares sont allumés, le témoin de feux allumés du tableau de bord est allumé.

➤ **Témoins** P. 111

Ne pas laisser les phares allumés lorsque le système d'alimentation est désactivé afin de ne pas décharger la batterie 12 V.

Le véhicule est équipé d'un système de réglage automatique des phares qui règle automatiquement l'angle vertical des feux de croisement. Un changement significatif de l'angle vertical des phares peut être le signe d'un dysfonctionnement du système. Faire contrôler le véhicule par un concessionnaire.

■ Fonctionnement automatique (commande d'éclairage automatique)

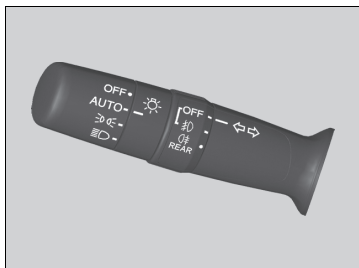

La commande d'éclairage automatique peut être utilisée lorsque le mode d'alimentation est réglé sur MARCHÉ.

Lorsque le commutateur d'éclairage est tourné sur **AUTO**, les phares et les autres feux extérieurs s'allument et s'éteignent automatiquement en fonction de la luminosité ambiante.

Lorsque la commande des phares est sur **AUTO**, les phares s'allument lorsqu'une porte est déverrouillée dans les endroits sombres.

- Lorsque la porte est verrouillée, les phares s'éteignent.

☒ Fonctionnement automatique (commande d'éclairage automatique)

Nous recommandons l'activation manuelle de l'éclairage lors de la conduite de nuit, en cas de brouillard épais, ou dans des zones sombres comme les tunnels de grande longueur ou les aires de stationnement.

Le capteur d'éclairage est placé à l'endroit indiqué ci-dessous. Ne pas recouvrir ce capteur d'éclairage ; sinon le système d'éclairage automatique risque de ne pas fonctionner correctement.

Modèles sans essuie-glaces intermittents automatiques

Capteur d'éclairage

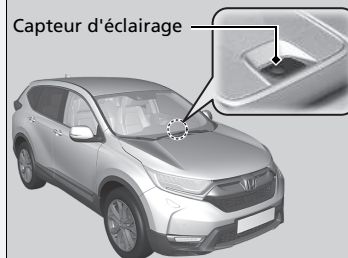

Modèles avec essuie-glaces intermittents automatiques

Capteur d'éclairage

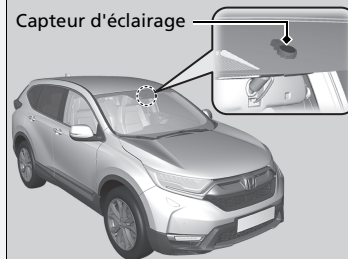

■ Phare synchronisé avec essuie-glace

Les phares s'allument automatiquement lorsque les essuie-glaces sont utilisés plusieurs fois dans un certain intervalle avec la commande des phares sur **AUTO**.

Les phares s'éteignent automatiquement quelques minutes plus tard si les essuie-glaces sont arrêtés.

■ Fonction d'extinction automatique des feux

Les phares, tous les autres feux extérieurs et les témoins du tableau de bord s'éteignent 15 secondes après avoir mis le mode d'alimentation sur MOTEUR COUPE (ANTIVOL), pris la télécommande avec soi et fermé la porte conducteur.

Cependant, lorsque le commutateur est en position , les feux de position restent allumés.

Si le mode d'alimentation est réglé sur MOTEUR COUPE avec la commande des phares allumée, mais sans ouvrir la porte, les feux s'éteignent au bout de 10 minutes (3 minutes, si la commande est en position **AUTO**).

L'éclairage s'active de nouveau lorsque la porte du conducteur est déverrouillée ou ouverte. Si la porte est déverrouillée, mais pas ouverte dans les 15 secondes qui suivent, l'éclairage se désactive. Si la porte du conducteur est ouverte, un signal sonore de rappel d'éclairage activé se fait entendre.

» Phare synchronisé avec essuie-glace

Cette fonction s'active lorsque les phares sont éteints en position **AUTO**. La luminosité du tableau de bord ne change pas lorsque les phares s'allument.

Quand la luminosité ambiante s'assombrit, la fonction de commande d'éclairage automatique allume les phares, indépendamment du nombre de balayages de l'essuie-glace.

Il est possible d'activer et désactiver la fonction de sensibilité luminosité.

Modèles avec système audio couleur

➤ **Fonctions personnalisées** P. 161

Modèles avec affichage audio

➤ **Fonctions personnalisées** P. 398

» Fonctionnement automatique (commande d'éclairage automatique)

Il est possible de modifier le réglage de temporisation d'extinction des phares.

Modèles avec système audio couleur

➤ **Fonctions personnalisées** P. 161

Modèles avec affichage audio

➤ **Fonctions personnalisées** P. 398

Antibrouillards

■ Antibrouillards avant

Utilisables lorsque les feux de position ou les phares sont allumés.

■ Antibrouillard arrière

Utilisables lorsque les phares ou les antibrouillards avant sont allumés.

■ Antibrouillards avant et arrière

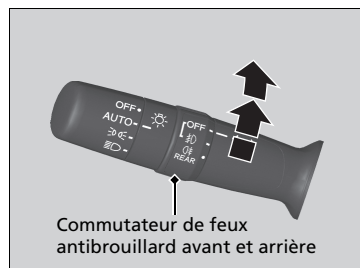

■ Pour allumer les feux antibrouillard avant

Tourner le commutateur vers le haut de la position **OFF** à la position ☞ . Le témoin ☞ s'allume.

■ Pour allumer les feux antibrouillard avant et arrière

Tourner le commutateur d'un cran vers le haut à partir de la position ☞ . Les témoins ☞ et ☞ s'allument.

■ Pour allumer les feux antibrouillard arrière

Tourner le commutateur d'une position vers le haut à partir de la position ☞ avant de le faire tourner vers le bas d'une position à partir de la position ☞ . Le témoin ☞ reste allumé.

Pour désactiver le feu antibrouillard arrière, mettre la commande des phares sur la position **OFF**.

Feux de virage actifs*

Améliorer la visibilité dans les virages. Avec le mode d'alimentation réglé sur MARCHÉ, les phares allumés et la vitesse du véhicule inférieure à 40 km/h, les feux de virage s'allument lors du fonctionnement des clignotants ou du volant, ou lorsque la transmission est en position **R**.

■ Le virage que prend le véhicule est éclairé dans les cas suivants :

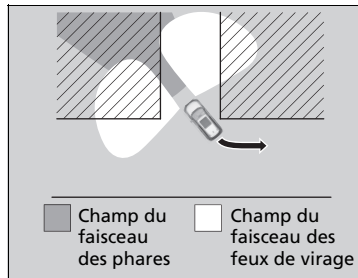
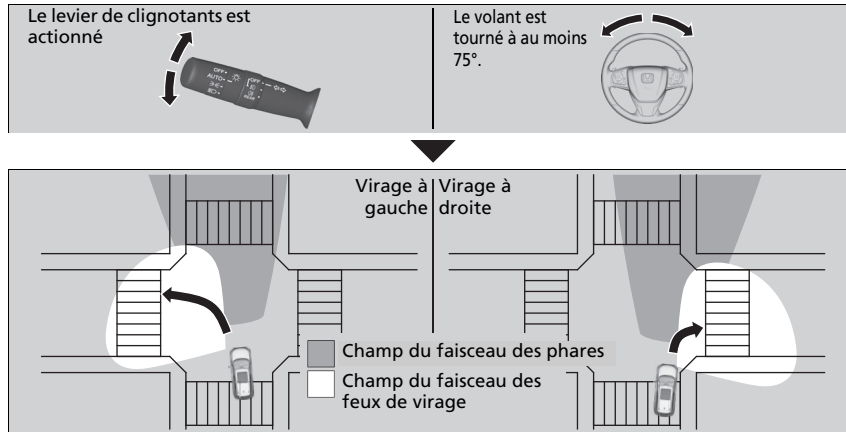

■ Les feux latéraux avant s'allument dans les cas suivants :

Placer la transmission sur **R**.

⊗ Feux de virage actifs*

Les feux de virage actifs s'éteignent automatiquement au bout de cinq minutes. Pour les rallumer, procéder comme suit : mettre le levier de clignotants ou le volant dans la position centrale, puis le faire fonctionner de nouveau ; si la transmission se trouve sur **R**, changer sa position de manière temporaire.

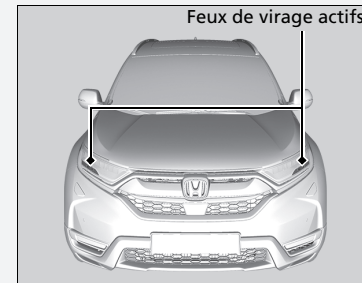

* Non disponible sur tous les modèles

Feux de jour

Les feux de position/jour s'allument quand les conditions suivantes sont remplies :

- Le mode d'alimentation est sur MARCHE.
- La commande des phares est sur **AUTO** ou **OFF**.

Les feux de jour s'éteignent dès que la commande des phares est activée, ou quand la commande des phares est sur **AUTO** et que la luminosité diminue à l'extérieur.

Le réglage du mode d'alimentation sur MOTEUR COUPE (ANTIVOL) éteint les feux de jour.

Feux de route automatiques

La caméra du capteur avant détecte les sources de lumière devant le véhicule, telles que les phares du véhicule précédant ou arrivant en face, ou les lampadaires. Lors de la conduite de nuit, le système bascule automatiquement entre les feux de croisement et les feux de route en fonction de la situation.

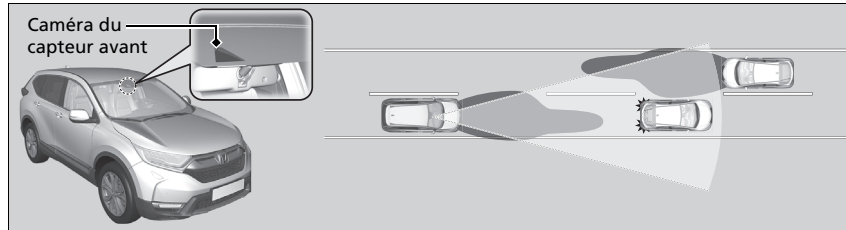

■ Utilisation des feux de route automatiques

Lorsque toutes les conditions suivantes sont remplies, le témoin des feux de route automatiques s'allume et les feux de route automatiques sont activés.

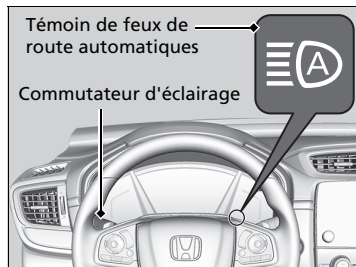

- Le mode d'alimentation est sur **MARCHE**.
- Le commutateur d'éclairage est en position **AUTO**.
- Le levier se trouve en position feux de croisement.
- Les phares ont été activés automatiquement.
- Il fait sombre à l'extérieur du véhicule.

Si le témoin des feux de route automatiques ne s'allume pas alors que toutes les conditions sont remplies, effectuer l'une des procédures ci-dessous ; le témoin s'allume.

- Tirer le levier vers soi et le maintenir dans cette position pendant plus de deux secondes, puis le relâcher.
- Tourner le commutateur d'éclairage en position , puis en position **AUTO**.

☒ Feux de route automatiques

Le système de feux de route automatiques ne fonctionne pas toujours dans chaque situation. Ce système est uniquement conçu pour aider le conducteur. Toujours observer l'environnement et passer manuellement des feux de route aux feux de croisement si nécessaire.

La plage et la distance de détection de la caméra varient selon les conditions dans lesquelles évolue le véhicule.

Concernant la gestion de la caméra montée à l'intérieur du pare-brise, se reporter aux éléments suivants.

☒ **Caméra du capteur avant** P. 592

Pour que les feux de route automatiques fonctionnent correctement :

- Ne pas placer d'objet reflétant la lumière sur le tableau de bord.
- Maintenir le pare-brise autour de la caméra propre.
- Lors du nettoyage du pare-brise, s'assurer de ne pas appliquer de produit nettoyant sur l'objectif de la caméra.
- Ne pas fixer d'objet, d'autocollant ou de ruban adhésif dans la zone autour de la caméra.
- Ne pas toucher l'objectif de la caméra.

Si la caméra reçoit un impact important ou si des réparations sont nécessaires autour de la caméra, contacter un réparateur agréé.

■ Basculement automatique entre feux de route et feux de croisement

Lorsque les feux de route automatiques sont actifs, le basculement entre feux de route automatiques et feux de croisement se fait en fonction des conditions suivantes.

Basculement en feux de route :

Toutes les conditions suivantes doivent être remplies avant l'activation des feux de route.

- La vitesse du véhicule est de 40 km/h ou plus.
- Il n'y a pas de véhicule précédant ou arrivant en face dont les phares ou les feux arrière sont allumés.
- La route devant le véhicule comporte peu de lampadaires.



Basculement en feux de croisement :

L'une des conditions suivantes doit être remplie avant l'activation des feux de croisement.

- La vitesse du véhicule est de 24 km/h ou moins.
- Il y a un véhicule précédant ou arrivant en face dont les phares ou les feux arrière sont allumés.
- La route devant le véhicule comporte de nombreux lampadaires.

■ Basculement manuel entre feux de route et feux de croisement

Pour basculer manuellement entre les feux de route et les feux de croisement, suivre l'une des procédures ci-dessous. Noter que dans ce cas, le témoin de feux de route automatiques s'éteint et le système de feux de route automatiques est désactivé.

A l'aide du levier :

Tirer le levier vers soi pour passer aux feux de route, puis le relâcher ou pousser le levier vers l'avant pour la position feux de route.

- Pour réactiver les feux de route automatiques, suivre l'une des procédures ci-dessous ; le témoin de feux de route automatiques s'allume.
- Tirer le levier vers soi et le maintenir dans cette position pendant plus de deux secondes, puis le relâcher.
- Mettre le commutateur d'éclairage en position  puis en position **AUTO** lorsque le levier est en position de feux de croisement.

A l'aide du commutateur d'éclairage :

Mettre le commutateur d'éclairage en position .

- Pour réactiver les feux de route automatiques, mettre le commutateur d'éclairage en position **AUTO** lorsque le levier est en position de feux de croisement ; le témoin des feux de route automatiques s'allume.

► Utilisation des feux de route automatiques

Dans les cas suivants, le système de feux de route automatiques peut ne pas basculer les phares correctement ou le délai de basculement peut être modifié. Si le basculement automatique ne correspond pas à vos habitudes de conduite, basculer les phares manuellement.

- L'intensité des phares du véhicule précédent ou arrivant en face est trop élevée ou trop faible.
- La visibilité est mauvaise en raison des conditions climatiques (pluie, neige, brouillard, givre sur le pare-brise, etc.).
- Des sources lumineuses environnantes, comme les lampadaires, les panneaux d'affichage électriques ou les feux de circulation, éclairent la route devant le véhicule.
- Le niveau d'intensité lumineuse de la route devant le véhicule change en permanence.
- La route est cahoteuse ou très sinueuse.
- Un véhicule vous coupe soudainement la route, ou un véhicule situé devant ne se trouve pas en position de vous précéder ou d'arriver en face.
- Le véhicule est incliné en raison d'une charge lourde à l'arrière.
- Un panneau de circulation, un miroir ou tout autre objet réfléchissant situé devant renvoie une lumière forte vers le véhicule.
- Le véhicule arrivant en face disparaît fréquemment sous les arbres ou derrière la glissière de sécurité.
- Le véhicule précédant ou arrivant en face est une moto, un vélo, un scooter pour personne à mobilité réduite ou tout autre véhicule de petite taille.

Le système de feux de route automatiques maintient les feux de croisement lorsque :

- Les essuie-glaces avant fonctionnent à grande vitesse.
- La caméra a détecté un brouillard épais.

■ Désactivation des feux de route automatiques

Le système de feux de route automatiques peut être désactivé. Pour désactiver ou activer le système, régler le mode d'alimentation sur MARCHE, puis effectuer les procédures suivantes pendant que le véhicule est immobile.

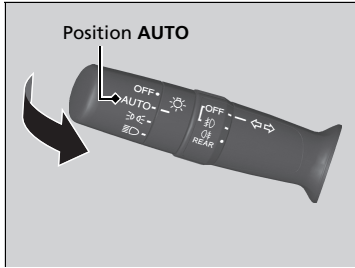

Pour désactiver le système :

Lorsque le commutateur d'éclairage est en position **AUTO**, tirer le levier vers soi et le maintenir ainsi pendant au moins 40 secondes. Lorsque le témoin des feux de route automatiques clignote deux fois, relâcher le levier.

Pour activer le système :

Le commutateur d'éclairage en position **AUTO**, tirer le levier vers soi et le maintenir ainsi pendant au moins 30 secondes. Lorsque le témoin des feux de route automatiques clignote une fois, relâcher le levier.

☒ Désactivation des feux de route automatiques

Si le système de feux de route automatiques est désactivé, il ne fonctionne plus jusqu'à ce qu'il soit réactivé.

Stationner le véhicule dans un endroit sûr avant d'activer ou de désactiver le système.

Essuie-glaces et lave-glaces

■ Essuie-glaces/lave-glaces avant

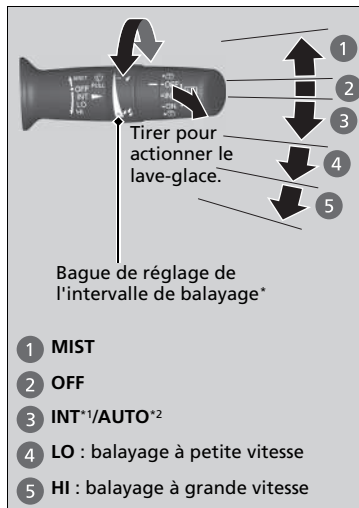

Les essuie-glaces et les lave-glaces avant peuvent être utilisés lorsque le mode d'alimentation est réglé sur MARCHE.

■ MIST

Les essuie-glaces fonctionnent à grande vitesse jusqu'à ce que le levier soit relâché.

■ Commande d'essuie-glace (OFF, INT*1/AUTO*2, LO, HI)

Modifier le réglage du commutateur d'essuie-glaces en fonction de l'intensité de la pluie.

■ Réglage du fonctionnement des essuie-glaces*

Tourner la bague de réglage pour régler le fonctionnement des essuie-glaces.

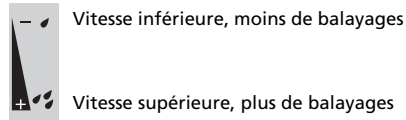

■ Lave-glace

Tirer le levier vers soi pour pulvériser le liquide. Lorsque l'on actionne le levier pendant plus d'une seconde, le jet s'arrête, les essuie-glaces balayaient encore deux ou trois fois le pare-brise pour le nettoyer, puis s'arrêtent.

» Essuie-glaces et lave-glaces

REMARQUE

Ne pas utiliser les essuie-glaces lorsque le pare-brise est sec. Cela risquerait de rayer le pare-brise ou d'endommager les balais en caoutchouc.

REMARQUE

Par temps froid, les balais peuvent geler sur le pare-brise. L'utilisation des essuie-glaces dans ces conditions peut endommager. Utiliser le désembueur ou le pare-brise chauffant* pour réchauffer le pare-brise, puis activer les essuie-glaces.

REMARQUE

Désactiver les lave-glaces s'il n'y a plus de liquide de lave-glace. La pompe peut être endommagée.

Modèles avec bague de réglage de l'intervalle de balayage

Si le véhicule accélère alors que les essuie-glaces fonctionnent par intermittence, l'intervalle de balayage diminue. Lorsque le véhicule prend de la vitesse, le fonctionnement des essuie-glaces est identique, qu'ils soient réglés sur l'intervalle le plus court (4) ou sur LO.

Si l'essuie-glace s'arrête en raison d'un obstacle, comme l'accumulation de neige, arrêter le véhicule dans un lieu sûr. Tourner la commande d'essuie-glace sur OFF et régler le mode d'alimentation sur ACCESSOIRES ou MOTEUR COUPE, puis retirer l'obstacle.

*1 : Modèles avec essuie-glaces intermittents manuels

*2 : Modèles avec essuie-glaces intermittents automatiques

* Non disponible sur tous les modèles

■ Essuie-glaces intermittents automatiques*

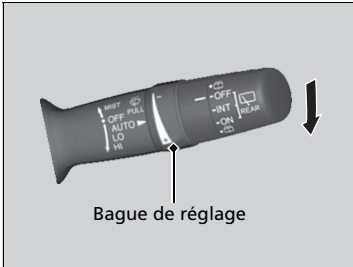

Lorsqu'on abaisse le levier sur **AUTO**, les essuie-glaces effectuent un balayage ou passent en mode automatique.

Les essuie-glaces fonctionnent de façon intermittente, à basse vitesse ou à haute vitesse ou s'arrêtent selon la quantité de pluie détectée par le capteur.

■ Réglage de sensibilité du mode AUTO

Lorsque les essuie-glaces sont réglés sur **AUTO**, il est possible de régler la sensibilité du capteur de pluie (au moyen de la bague de réglage) de sorte que ces derniers fonctionnent conformément aux préférences de l'utilisateur.

Sensibilité du capteur

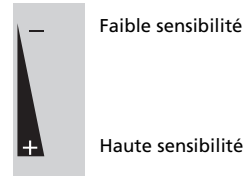

⌘ Essuie-glaces et lave-glaces

Le moteur d'essuie-glaces peut s'arrêter temporairement pour éviter une surcharge. Le fonctionnement de l'essuie-glace redevient normal après quelques minutes, une fois le circuit de retour à la normale.

⌘ Essuie-glaces intermittents automatiques*

Le capteur de pluie est à l'emplacement indiqué ci-dessous.

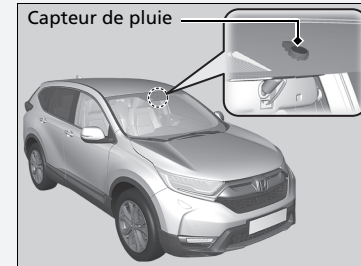

REMARQUE

Le mode **AUTO** doit toujours être mis sur **OFF** avant les situations suivantes, pour éviter d'endommager sérieusement le système d'essuie-glace :

- Nettoyage du pare-brise
- Conduite dans une station de lavage de voitures
- Absence de pluie

* Non disponible sur tous les modèles

■ Essuie-glace/lave-glace arrière

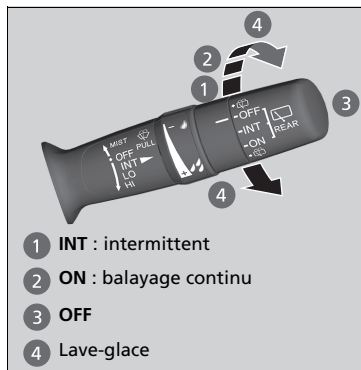

L'essuie-glace et le lave-glace arrière peuvent être utilisés lorsque le mode d'alimentation est réglé sur MARCHÉ.

■ Commande d'essuie-glace (OFF, INT, ON)

Modifier le réglage du commutateur d'essuie-glaces en fonction de l'intensité de la pluie.

■ Lave-glace (REAR)

Pulvérise lorsque le commutateur est placé dans cette position.

Maintenir le commutateur pour activer l'essuie-glace et pulvériser le liquide lave-glace. Quand le commutateur est relâché, le pulvérisateur de liquide lave-glace s'arrête et après quelques balayages, l'essuie-glace arrière revient au réglage sélectionné.

■ Fonctionnement en marche arrière

Lorsque la transmission passe en mode **R** alors que les essuie-glaces avant sont activés, l'essuie-glace arrière est activé automatiquement comme suit, même si sa commande n'est pas actionnée.

Position de l'essuie-glace avant	Fonctionnement de l'essuie-glace arrière
INT* ¹ (Intermittent) AUTO* ² (Intermittent)	Intermittent
LO (balayage à petite vitesse) HI (balayage à grande vitesse)	Continu

*1 : Modèles avec essuie-glaces intermittents manuels

*2 : Modèles avec essuie-glaces intermittents automatiques

■ Lave-phares *

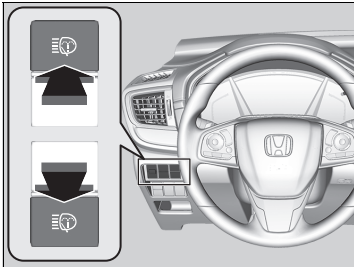

Allumer les phares et appuyer sur la touche des lave-phares pour les actionner.
Les lave-phares fonctionnent également lors de la première utilisation des lave-glaces, après avoir réglé le mode d'alimentation sur MARCHE.

▣ Lave-phares *

Les lave-phares utilisent le même réservoir de liquide que les lave-glaces de pare-brise.

* Non disponible sur tous les modèles

Touche Désembueur arrière/Rétroviseur chauffant

Appuyer sur la touche du désembueur arrière et du rétroviseur chauffant pour désembuer la vitre arrière et les rétroviseurs lorsque le mode d'alimentation est réglé sur MARCHE.

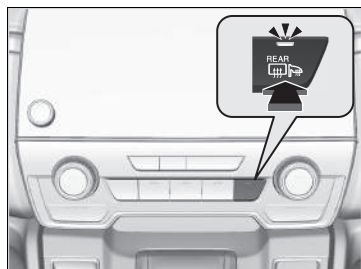

Le désembueur arrière et les rétroviseurs chauffants se désactivent automatiquement au bout de 10 à 30 minutes en fonction de la température extérieure. Toutefois, si la température extérieure est inférieure ou égale à 0 °C, ils ne se désactivent pas automatiquement.

► Touche Désembueur arrière/Rétroviseur chauffant

Ce système consomme beaucoup d'énergie. Il faut donc le désactiver une fois la vitre désembuée ou dégivrée. En outre, il est préférable de ne pas utiliser le système sur une longue période lorsque le système d'alimentation est coupé. Cela risque d'affaiblir la batterie 12 V, rendant le redémarrage du système d'alimentation difficile.

Lorsque le mode d'alimentation est en position MARCHE et que la température extérieure est inférieure à 5 °C, le rétroviseur chauffant peut s'activer automatiquement pendant 10 minutes.

Bouton de pare-brise chauffant*

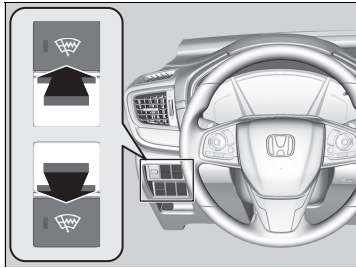

Appuyer sur le bouton de pare-brise chauffant pour dégivrer le pare-brise au niveau de la zone de repos des essuie-glaces et le long du bord côté conducteur du pare-brise lorsque le mode d'alimentation est sur MARCHE.

Le pare-brise chauffant s'éteint automatiquement après 15 minutes.

⌘ Bouton de pare-brise chauffant*

Ce système consomme beaucoup d'énergie. Il faut donc le désactiver une fois la vitre dégivrée. En outre, il est préférable de ne pas utiliser le système sur une longue période lorsque le système d'alimentation est coupé. Cela risque d'affaiblir la batterie 12 volts, rendant le redémarrage du système d'alimentation difficile.

* Non disponible sur tous les modèles

Commande d'intensité lumineuse

■ Réglage de la luminosité du tableau de bord

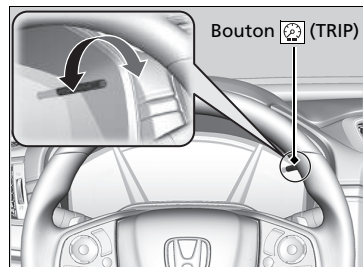

Lorsque la luminosité du compteur est réduite, il est possible d'utiliser le bouton  (TRIP) pour régler la luminosité du tableau de bord.

Augmenter l'intensité lumineuse : tourner le bouton vers la droite.

Diminuer l'intensité lumineuse : tourner le bouton vers la gauche.

Quelques secondes après avoir réglé la luminosité, l'écran précédent réapparaît.

■ Indicateur de niveau d'intensité lumineuse

Le niveau d'intensité lumineuse s'affiche à l'écran pendant le réglage.

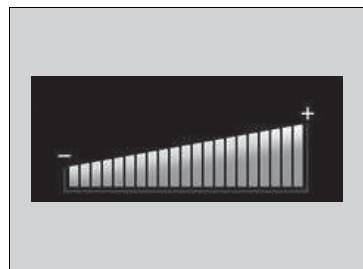

☒ Commande d'intensité lumineuse

La luminosité du tableau de bord diminue dans les conditions suivantes :

- Le mode d'alimentation est sur MARCHE.
- Les feux de position sont allumés.
- L'éclairage ambiant est bas.

Il est possible de définir un réglage différent de l'intensité lumineuse selon que les feux extérieurs sont allumés ou éteints.

■ Réglage de la luminosité de l'affichage tête haute *

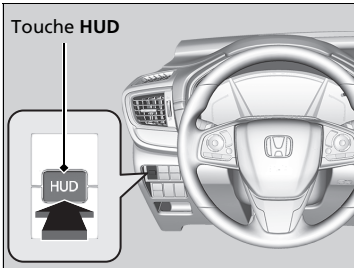

Il est possible d'actionner l'affichage tête haute en appuyant sur la touche **HUD** pendant environ une seconde lorsque le mode d'alimentation est sur MARCHE.

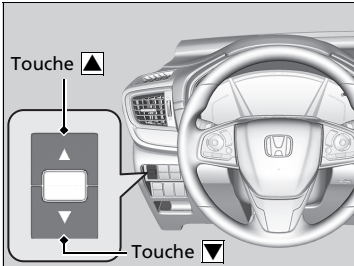

Lorsque l'affichage tête haute est activé, appuyer longuement sur la touche **HUD** jusqu'à ce que l'indicateur de niveau de luminosité apparaisse sur l'interface d'information du conducteur.

Augmenter l'intensité lumineuse : Appuyer sur la touche ▲.

Diminuer l'intensité lumineuse : Appuyer sur la touche ▼.

L'interface d'information du conducteur revient à son état d'origine quelques secondes après le réglage de la luminosité.

■ Indicateur de niveau d'intensité lumineuse

Le niveau de luminosité est indiqué sur l'interface d'information du conducteur au cours du réglage.

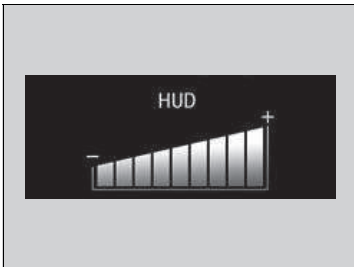

* Non disponible sur tous les modèles

Système de mémorisation de la position de conduite*

Deux positions du siège conducteur (à l'exception du support lombaire électrique) peuvent être enregistrées dans le système de mémorisation de la position de conduite.

Lorsque l'on déverrouille et que l'on ouvre la porte conducteur avec une télécommande ou un système d'accès sans clé, le siège se règle automatiquement sur l'une des deux positions prédéfinies.

- La télécommande **DRIVER 1** est liée à la touche mémoire 1.
- La télécommande **DRIVER 2** est liée à la touche mémoire 2.



►► Système de mémorisation de la position de conduite*

A l'aide de l'écran Audio/Informations, il est possible de désactiver la fonction de réglage automatique du siège.

► **Fonctions personnalisées** P. 398

Fonctionnement du système

Le système ne fonctionnera pas si :

- La vitesse du véhicule est supérieure à 5 km/h.
- La transmission n'est pas sur la position **[P]**.
- Un des boutons de mémorisation est enfoncé alors que le siège est en mouvement.
- La position du siège est ajustée alors que ce dernier est en marche.
- La position mémorisée **1** ou **2** fait entièrement reculer le siège.

■ Enregistrement d'une position dans la mémoire

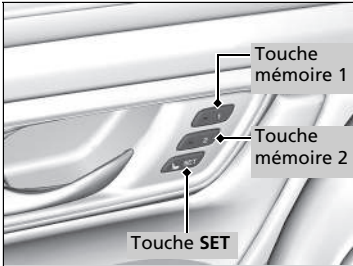

1. Régler le mode d'alimentation sur MARCHE.
Régler le siège conducteur sur la position souhaitée.
2. Appuyer sur le bouton **SET**.
► Le témoin de la touche mémoire clignote.
3. Appuyer sur la touche mémoire **1** ou **2** et la maintenir enfoncée dans les cinq secondes qui suivent l'appui sur la touche **SET**.
► Le témoin de la touche enfoncée reste allumé une fois que la position du siège a été mémorisée.

■ Rappel de la position mémorisée

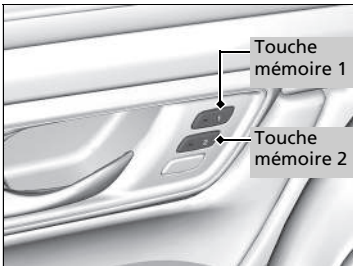

1. Placer la transmission sur **P**.
2. Appuyer sur une touche mémoire (**1** ou **2**).
► Le témoin clignote.

Le siège se déplace automatiquement sur la position mémorisée. Lorsqu'il a fini de se déplacer, le témoin reste allumé.

⊗ Enregistrement d'une position dans la mémoire

Après avoir enfoncé la touche **SET**, l'enregistrement est annulé si :

- La touche mémoire n'est pas enfoncée dans les cinq secondes qui suivent.
- La position du siège est réglée à nouveau avant le double signal sonore.
- Le mode d'alimentation est réglé sur une position autre que MARCHE.

⊗ Rappel de la position mémorisée

Le siège cesse de se déplacer si le conducteur effectue l'une de ces actions :

- Appuyer sur la touche **SET** ou sur une touche mémoire (**1** ou **2**).
- Régler la position du siège.
- Placer la transmission dans une position autre que **P**.

Réglage du volant de direction

La hauteur du volant de direction et la distance le séparant du corps peuvent être réglées de façon à permettre au conducteur de tenir le volant de direction d'une façon appropriée pour la conduite.

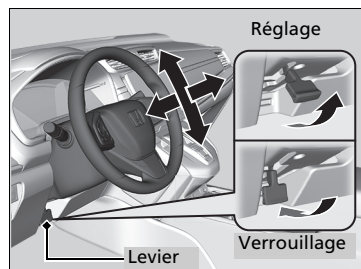

1. Tirer le levier de réglage du volant de direction vers le haut.
 - Le levier de réglage du volant de direction est placé sous la colonne de direction.
2. Déplacer le volant de direction vers le haut ou vers le bas, vers l'avant ou vers l'arrière.
 - S'assurer que les jauges et témoins du tableau de bord sont bien visibles.
3. Abaisser le levier de réglage du volant de direction pour verrouiller le volant en position.
 - Après le réglage de la position, vérifier si le volant de direction est bien verrouillé dans la position correcte en essayant de le déplacer vers le haut, vers le bas, vers l'avant ou vers l'arrière.

⌘ Réglage du volant de direction

⚠ ATTENTION

Le réglage de la position du volant de direction pendant la conduite peut provoquer une perte de contrôle du véhicule et un accident pouvant occasionner de graves blessures.

Régler le volant de direction uniquement lorsque le véhicule est à l'arrêt.

Rétroviseur intérieur

Régler l'angle du rétroviseur lorsqu'on est assis dans la position de conduite correcte.

Rétroviseur avec positions jour et nuit*

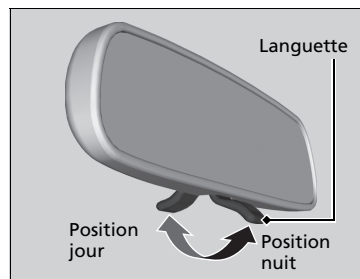

Basculer la languette pour changer de position. La position nuit réduit l'éblouissement causé par les phares des autres véhicules en conduite nocturne.

Rétroviseur électrochrome automatique*

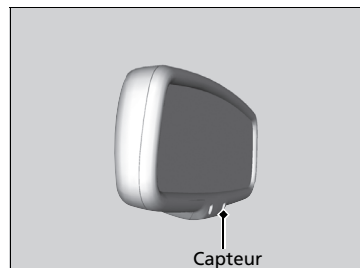

Quand vous conduisez dans l'obscurité, l'atténuation automatique du rétroviseur réduit l'éblouissement des feux derrière vous, d'après les données d'entrée provenant du capteur du rétroviseur. Cette fonction est toujours active.

Rétroviseurs

Veiller à ce que les rétroviseurs intérieur et extérieurs soient propres et réglés de façon à procurer la meilleure visibilité.

Régler les rétroviseurs avant de prendre la route.

➤ **Sièges avant** P. 247

Rétroviseur électrochrome automatique*

La fonction de variation d'intensité lumineuse automatique s'annule lorsque la transmission est en position **R**.

* Non disponible sur tous les modèles

Rétroviseurs extérieurs électriques

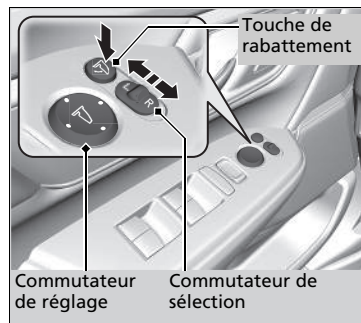

Il est possible de régler les rétroviseurs lorsque le mode d'alimentation est réglé sur MARCHE.

■ Réglage de la position des rétroviseurs

Commutateur de sélection L/R : sélectionner le rétroviseur gauche ou droit. Après avoir réglé le rétroviseur, ramener le sélecteur en position centrale.

Commutateur de réglage de position de rétroviseur : appuyer sur la gauche, la droite, le haut ou le bas du commutateur pour régler le rétroviseur.

■ Rétroviseurs extérieurs rabattables

Appuyer sur la touche de rabattement pour rabattre ou déployer les rétroviseurs extérieurs.

■ Rétroviseur extérieur à inclinaison automatique en marche arrière*

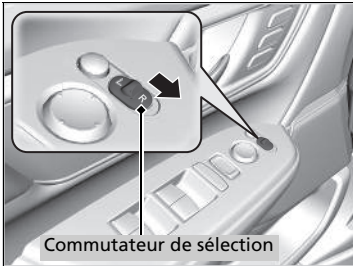

S'il est activé, le rétroviseur extérieur côté passager s'incline automatiquement vers le bas lorsque la transmission est en position **R**; ceci améliore la visibilité côté passager du véhicule lors d'une marche arrière. Le rétroviseur revient automatiquement sur sa position d'origine lorsque la transmission est désengagée de la position **R**.

Pour activer cette fonction, régler le mode d'alimentation sur MARCHE et faire coulisser le commutateur de sélection vers le côté passager.

* Non disponible sur tous les modèles

■ Fonction de rabatement automatique des rétroviseurs *

■ Rabattement des rétroviseurs

Appuyer deux fois en moins de 10 secondes sur le bouton de verrouillage de la télécommande et le maintenir enfoncé.

- La touche peut être relâchée lorsque les rétroviseurs commencent à se rabattre automatiquement.

Toucher deux fois en moins de 10 secondes la touche de verrouillage de porte sur la porte avant ou sur le hayon.

- Les rétroviseurs commencent à se rabattre automatiquement.

■ Déploiement des rétroviseurs

Déverrouiller toutes les portes et le hayon à l'aide de la télécommande. Ouvrir la porte conducteur.

- Les rétroviseurs commencent à se déployer automatiquement.

Saisir la poignée de l'une des portes avant et déverrouiller toutes les portes. Ouvrir la porte conducteur.

- Les rétroviseurs commencent à se déployer automatiquement.

☒ Fonction de rabatement automatique des rétroviseurs *

Le rabatement automatique des rétroviseurs ne peut pas être désactivé si ces derniers ont été rabattus à l'aide de la touche de rabatement.

Les rétroviseurs ne se replient pas automatiquement lors du verrouillage de l'intérieur du véhicule avec la languette de blocage ou l'interrupteur de verrouillage centralisé.

Sièges avant

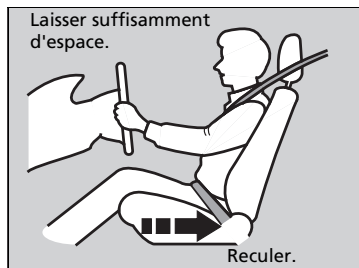

Régler le siège conducteur aussi loin que possible tout en gardant un contrôle total du véhicule. Le conducteur doit pouvoir s'asseoir en position droite au fond du siège, enfoncer les pédales sans avoir à se pencher en avant et tenir confortablement le volant. Le siège passager avant doit être réglé de manière identique, de façon à ce qu'il soit aussi éloigné que possible de l'airbag avant logé dans le tableau de bord.

Sièges

ATTENTION

Ne pas s'asseoir trop près d'un airbag frontal car son déploiement pourrait causer des blessures graves, voire mortelles.

Toujours s'asseoir aussi loin que possible des airbags avant tout en gardant le contrôle du véhicule.

En plus du siège, il est possible de régler le volant de direction, vers le haut ou le bas, l'avant ou l'arrière. Laisser au moins 25 cm entre le centre du volant et le thorax.

Toujours régler les sièges avant de conduire.

Réglage de la position des sièges

Réglage électrique du siège avant*

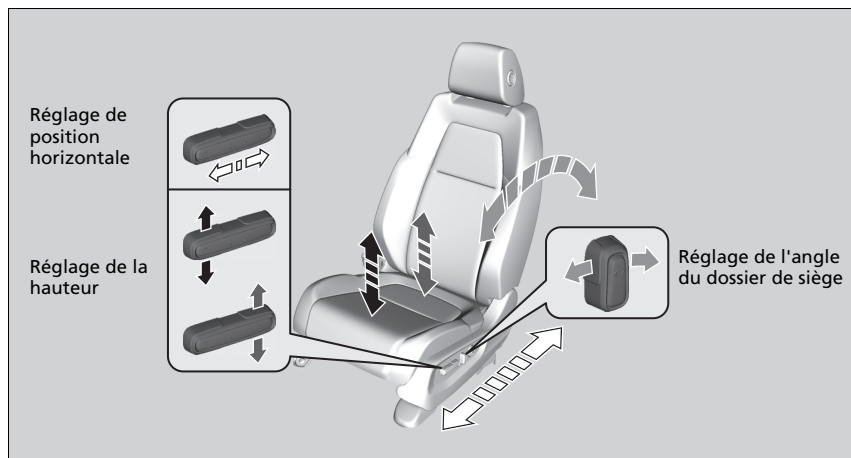

* Non disponible sur tous les modèles

■ Réglage manuel des sièges avant*

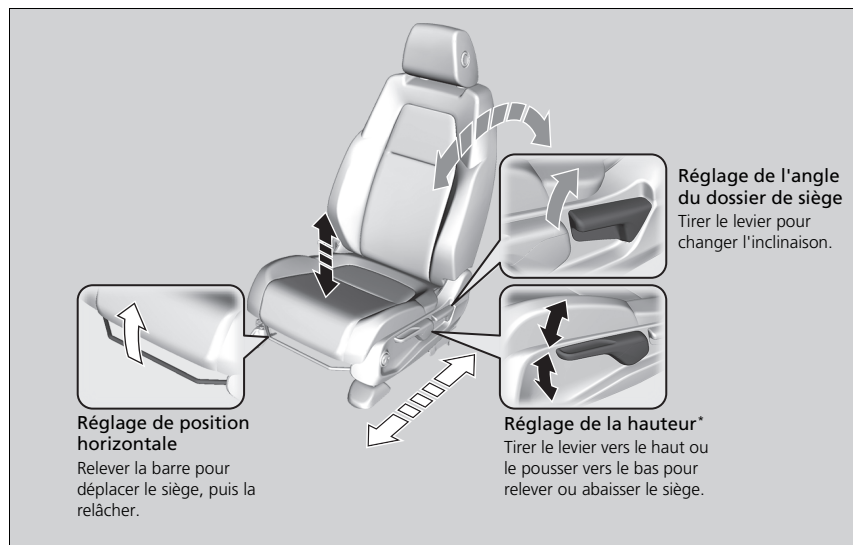

▣ Réglage manuel des sièges avant*

Une fois un siège correctement réglé, essayer de le déplacer en avant et en arrière pour s'assurer qu'il est bloqué en position.

■ Commutateur de réglage du support lombaire*

Modèles avec siège avant à réglage électrique

Appuyer sur le haut : Pour déplacer le support lombaire vers le haut.

Appuyer sur le bas : Pour déplacer le support lombaire vers le bas.

Appuyer sur l'avant : pour augmenter l'ensemble du support lombaire.

Appuyer sur l'arrière : pour diminuer l'ensemble du support lombaire.

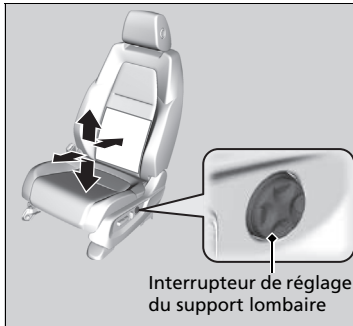

Modèles avec siège avant à réglage manuel

Appuyer sur l'avant : pour augmenter l'ensemble du support lombaire.

Appuyer sur l'arrière : pour diminuer l'ensemble du support lombaire.

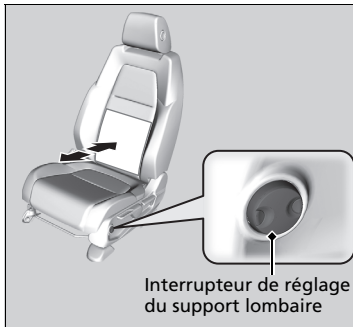

* Non disponible sur tous les modèles

■ Réglage des dossiers de siège

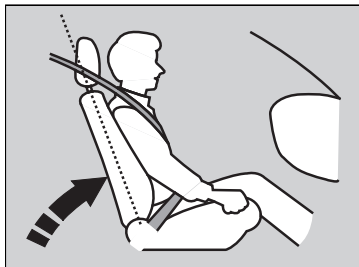

Régler le dossier du siège conducteur à une position confortable et bien droite, tout en laissant suffisamment d'espace entre le thorax et le cache de l'airbag se trouvant dans le volant.

Le passager avant doit également régler son dossier de siège sur une position confortable et bien droite.

Si, suite à l'inclinaison d'un dossier de siège, la sangle thoracique ne repose plus sur le thorax de l'occupant, la capacité de protection de la ceinture est réduite. Cette situation augmente également le risque de glisser sous la ceinture en cas de collision et de subir de graves blessures. Plus le siège est incliné, plus le risque de blessure est important.

▣ Réglage des dossiers de siège

⚠ ATTENTION

Une inclinaison trop importante du dossier de siège peut entraîner des blessures graves, voire la mort, en cas de collision.

Régler le dossier de siège en position droite et s'asseoir bien en arrière sur le siège.

Ne pas placer de coussin ou autre objet entre le dos et le dossier de siège.

Cela pourrait empêcher le bon fonctionnement de la ceinture de sécurité ou de l'airbag.

S'il semble difficile de garder une distance suffisante par rapport au volant de direction tout en permettant la manipulation des commandes, l'utilisation potentielle d'un type d'équipement adaptatif est recommandée.

Sièges arrière

■ Réglage de la position des sièges

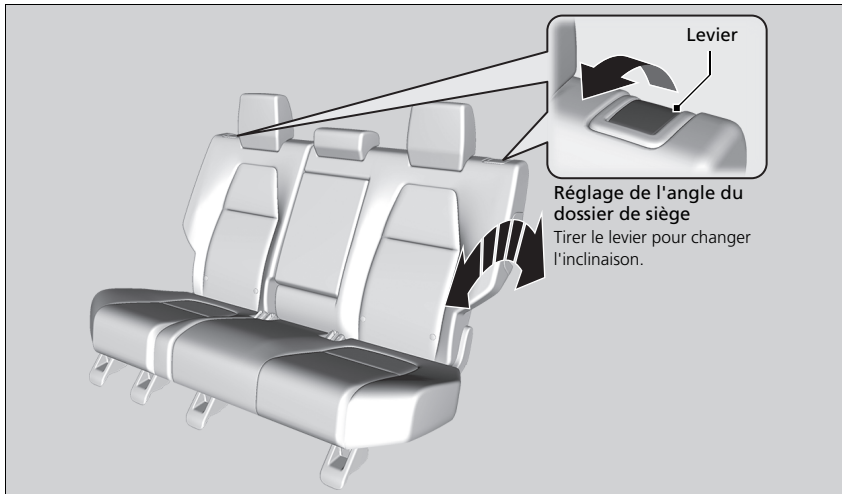

▣ Sièges arrière

Une fois un siège correctement réglé, essayer de le déplacer en avant et en arrière pour s'assurer qu'il est bloqué en position.

■ Rabattre les sièges arrière

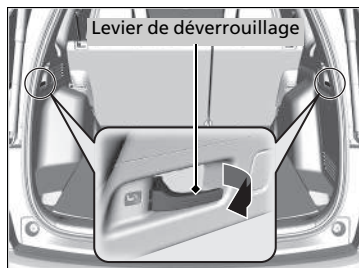
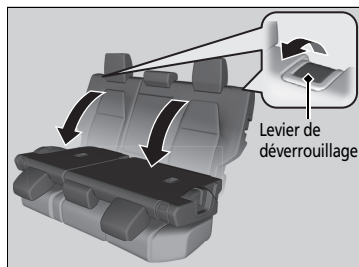
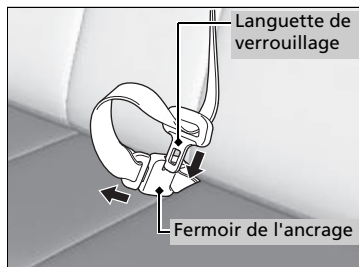

1. Commencer par ranger la ceinture de sécurité centrale. Insérer la languette de verrouillage dans la fente du côté du fermoir de l'ancrage.
2. Enrouler la ceinture de sécurité dans son support, dans le pavillon.
 - ▣ **Ceinture de sécurité avec ancrage amovible** P. 57
3. Abaisser l'appuie-tête du siège arrière au maximum. Repousser l'accoudoir dans le dossier du siège.

Depuis le siège arrière

4. Tirer le levier de déverrouillage et rabattre le siège.

Depuis le compartiment à bagages

4. Tirer le levier de déverrouillage et rabattre le siège.

▣ Rabattre les sièges arrière

⚠ ATTENTION

S'assurer que les dossiers de sièges sont bien verrouillés avant de démarrer.

Les dossiers arrière peuvent être rabattus pour loger des objets volumineux dans le compartiment à bagages.

Pour ramener le dossier de siège dans sa position d'origine, le pousser fermement vers l'arrière. Veiller également à ce que toutes les ceintures thoraciques arrière soient placées devant le dossier des sièges.

Veiller à ce que tous les objets présents dans le compartiment à bagages ou passant par l'ouverture dans les sièges arrière soient bien fixés. Les objets non fixés peuvent être projetés vers l'avant en cas de freinage brutal.

Maintenir une position assise correcte

Une fois les sièges et les appuie-têtes réglés et les ceintures de sécurité bouclées, il est très important que tous les passagers restent assis dans une position droite, bien calés sur leur siège, les pieds reposant sur le sol, jusqu'à ce que le véhicule soit stationné dans un endroit sûr et que le système d'alimentation soit désactivé.

Une position assise incorrecte peut augmenter le risque de blessures lors d'une collision. Par exemple, si un occupant adopte une position avachie, s'allonge, se tourne sur le côté, s'assoit trop en avant, se penche en avant ou sur le côté ou cale un ou les deux pieds en les surélevant, le risque de blessure en cas de collision augmente de façon importante.

En outre, un occupant mal assis sur le siège avant peut être gravement ou fatalement blessé lors d'une collision en heurtant des pièces de l'habitacle ou en étant percuté par un airbag frontal en cours de déploiement.

►► Maintenir une position assise correcte

ATTENTION

Une position assise incorrecte peut entraîner des blessures graves, voire la mort, en cas de collision.

Toujours s'asseoir en position droite, bien en arrière sur le siège, les pieds reposant sur le plancher.

Appuie-têtes

Le véhicule est équipé d'un appuie-tête pour chaque place assise.

■ Réglage des appuie-têtes avant

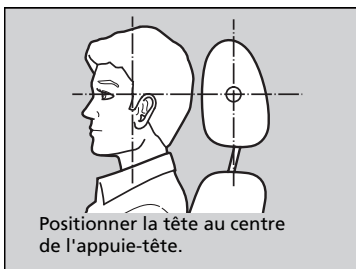

Les appuie-têtes sont très efficaces pour protéger contre le coup du lapin et autres blessures dues à une collision arrière lorsque le centre de l'arrière de la tête de l'occupant repose contre le centre de l'appuie-tête. Le haut des oreilles de l'occupant doit être au même niveau que la hauteur du centre de l'appuie-tête.

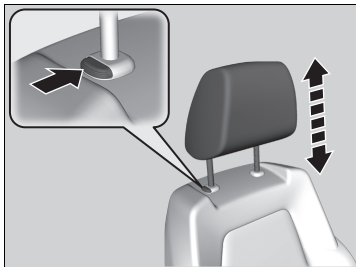

Pour remonter l'appuie-tête : Le tirer vers le haut.
Pour abaisser l'appuie-tête : Le pousser vers le bas tout en appuyant sur le bouton de déverrouillage.

▣ Réglage des appuie-têtes avant

⚠ ATTENTION

Le positionnement incorrect des appuie-têtes réduit leur efficacité et augmente le risque de blessures graves en cas de collision.

Veiller à ce que les appuie-têtes soient bien en place et correctement positionnés avant la conduite.

Pour qu'un appuie-tête fonctionne correctement :

- Ne pas accrocher d'objets sur les appuie-têtes ou sur les tiges des appuie-têtes.
- Ne pas placer d'objet entre un occupant et le dossier de siège.
- Poser chaque appuie-tête à l'emplacement qui lui correspond.

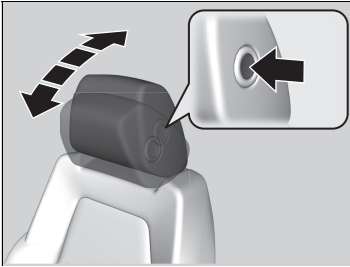

Pour incliner l'appuie-tête vers l'avant :

Pousser l'arrière de l'appuie-tête vers l'avant.

Pour incliner l'appuie-tête vers l'arrière :

Le pousser vers l'arrière tout en appuyant sur le bouton d'ouverture situé sur le côté de l'appuie-tête.

■ Changement de position d'un appuie-tête de siège arrière

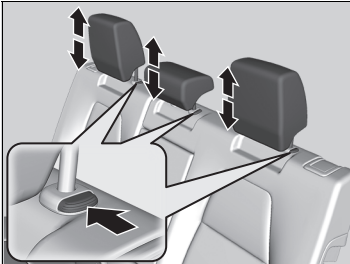

Un passager assis dans un siège arrière doit régler son appuie-tête à la hauteur voulue avant le démarrage du véhicule.

Pour remonter l'appuie-tête :

Le tirer vers le haut.

Pour abaisser l'appuie-tête :

Le pousser vers le bas tout en appuyant sur le bouton de déverrouillage.

✉ Changement de position d'un appuie-tête de siège arrière

Lorsqu'un passager utilise l'appuie-tête du siège central arrière, l'appuie-tête doit être relevé au maximum. Ne pas l'utiliser en position abaissée.

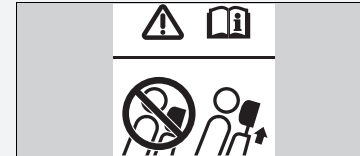

■ Dépose et repose des appuie-têtes

Les appuie-têtes peuvent être déposés pour nettoyage ou réparation.

Pour déposer un appuie-tête :

Remonter l'appuie-tête au maximum. Puis appuyer sur le bouton de verrouillage et retirer l'appuie-tête.

Pour réinstaller un appuie-tête :

Réintroduire les tiges, puis régler l'appuie-tête à la hauteur correcte tout en appuyant sur le bouton de déverrouillage. Tirer sur l'appuie-tête pour confirmer qu'il est bien bloqué en place.

» Dépose et repose des appuie-têtes

⚠ ATTENTION

Les occupants risquent de graves blessures en cas de collision si les appuie-têtes ne sont pas reposés ou s'ils sont mal reposés.

Toujours remettre les appuie-têtes en place avant de prendre la route.

Accoudoir

■ Utilisation de l'accoudoir de siège avant

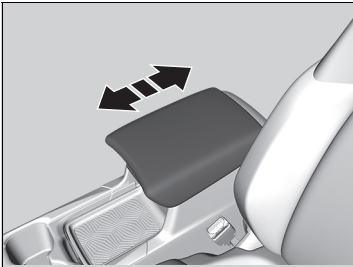

Le couvercle de console peut faire office d'accoudoir.

Réglage :

Faire glisser l'accoudoir à la position voulue.

■ Utilisation de l'accoudoir de siège arrière



Abaisser l'accoudoir placé dans le dossier de siège central.

Eclairage intérieur

■ Commutateurs d'éclairage intérieur

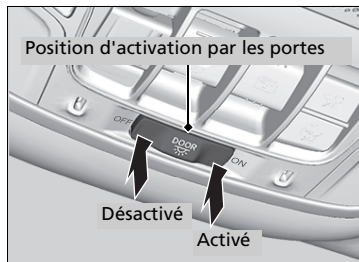

■ ON

L'éclairage intérieur s'allume, que les portes soient ouvertes ou fermées.

■ Position d'activation par les portes

L'éclairage intérieur s'allume dans les conditions suivantes :

- Lorsque l'une des portes est ouverte.
- Lorsque la porte conducteur est déverrouillée.
- Lorsque le mode d'alimentation est réglé sur MOTEUR COUPE (ANTIVOL).

■ OFF

L'éclairage intérieur reste éteint, que les portes soient ouvertes ou fermées.

☒ Commutateurs d'éclairage intérieur

Dans la position d'activation par les portes, l'éclairage intérieur s'assombrit et s'éteint au bout de 30 secondes après la fermeture des portes.

L'éclairage s'éteint au bout d'environ 30 secondes dans les conditions suivantes :

- Lorsque la porte conducteur est déverrouillée sans être ouverte.
- Lorsque le mode d'alimentation est défini sur MOTEUR COUPE (ANTIVOL), mais qu'aucune porte n'est ouverte.

Le temps d'obscurcissement de l'éclairage intérieur peut être modifié.

Modèles avec système audio couleur

➤ Fonctions personnalisées P. 161

Modèles avec affichage audio

➤ Fonctions personnalisées P. 398

L'éclairage intérieur s'éteint immédiatement dans les conditions suivantes :

- Lorsque la porte conducteur est verrouillée.
- Lorsque vous fermez la porte conducteur en mode ACCESSOIRES.
- Apparaît lorsque le mode d'alimentation est réglé sur MARCHE.

Pour éviter de décharger la batterie 12 V, ne pas laisser l'éclairage intérieur allumé pendant une longue période lorsque le système d'alimentation est désactivé.

Si l'une des portes est ouverte en mode MOTEUR COUPE (ANTIVOL), les éclairages intérieurs s'éteignent au bout de 15 minutes.

Lecteurs de carte

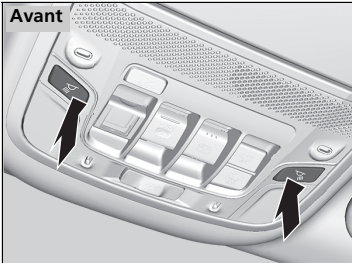

■ Siège avant

Les lecteurs de carte peuvent être activés et désactivés en appuyant sur le bouton  (lecteur de carte).

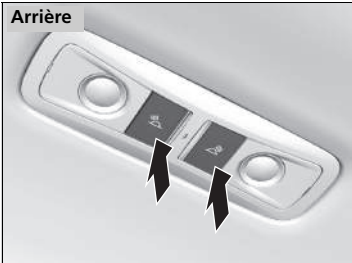

■ Siège arrière

Les lecteurs de carte peuvent être activés et désactivés en appuyant sur le bouton  (lecteur de carte).

» Lecteurs de carte

Modèles avec toit panoramique

Lorsque le commutateur d'éclairage intérieur est sur la position d'activation par la porte et qu'une porte est ouverte ou que le commutateur d'éclairage intérieur est en position **ON**, le lecteur de carte arrière ne s'éteint pas lorsque l'on appuie sur le bouton  (lecteur de carte).

■ Eclairage du compartiment à bagages

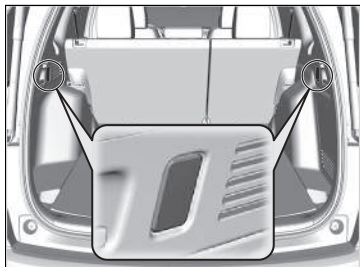

L'éclairage du compartiment à bagages s'allume lorsque le hayon s'ouvre.

▣ Eclairage du compartiment à bagages

L'éclairage du compartiment à bagages ne possède pas de commutateur on/off. Si le hayon reste ouvert pendant une longue période de temps, il s'éteint automatiquement après 30 minutes.

Equipements de rangement

■ Boîte à gants

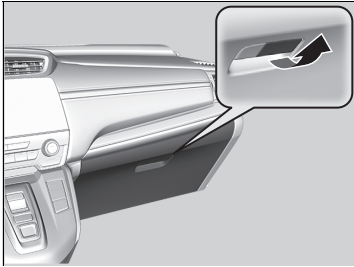

Tirer sur la poignée pour ouvrir la boîte à gants.

☒ Boîte à gants

ATTENTION

Une boîte à gants ouverte peut causer des blessures graves au passager avant en cas de collision, même si le passager utilise sa ceinture de sécurité.

Toujours maintenir la boîte à gants fermée pendant la marche.

■ Boîtier de console centrale

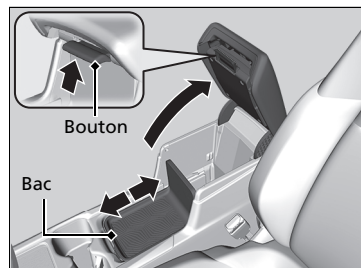

Pour ouvrir, tirer le bouton. La position du bac peut être modifiée en le faisant glisser vers l'avant ou vers l'arrière.

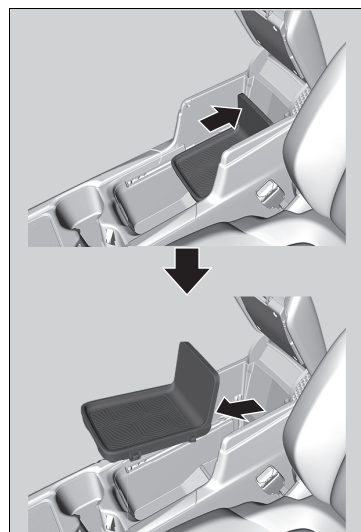

■ Retrait du bac

1. Faire glisser le plateau vers l'arrière.
2. Soulever légèrement le bord du bac, puis le retirer.

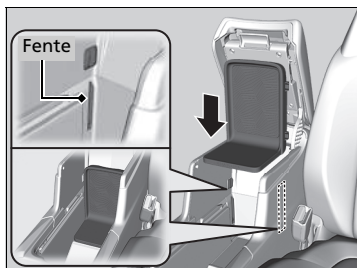

Stockage du bac :
Aligner le bac sur les fentes situées au niveau de la section arrière de la boîte de console, puis le pousser complètement vers le bas jusqu'à ce qu'il soit verrouillé en place.

■ Rangement du plancher de chargement

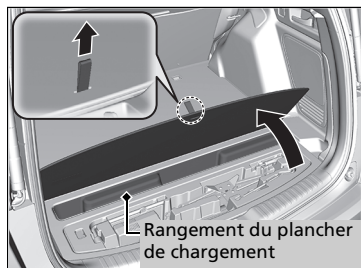

Tirer le couvercle du plancher inférieur du compartiment à bagages vers le haut.

■ Porte-gobelets

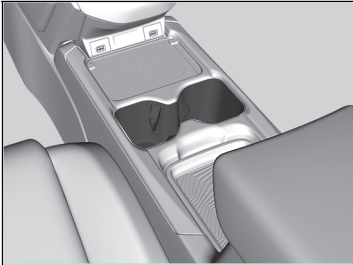

■ Porte-gobelets de siège avant

Situés sur la console entre les sièges avant.

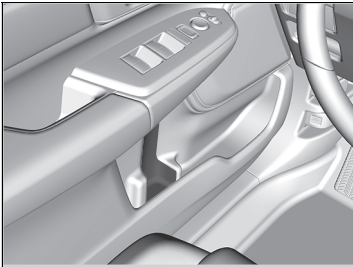

■ Porte-gobelets latéraux de porte avant

Ils sont situés dans les vide-poches des portes avant.

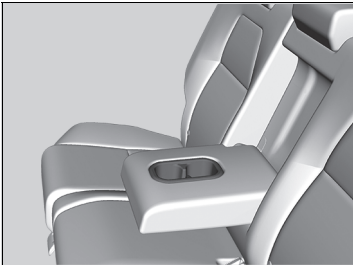

■ Porte-gobelets de sièges arrière

Replier l'accoudoir pour pouvoir utiliser les porte-gobelets de sièges arrière.

» Porte-gobelets

REMARQUE

Du liquide renversé peut endommager les revêtements de siège, la moquette et les composants électriques de l'habitacle.

Procéder avec précaution lors de l'utilisation des porte-gobelets. Les liquides chauds peuvent brûler.



■ **Porte-gobelets latéraux de porte arrière**

Ils sont situés dans les vide-poches des portes arrière.

■ Porte-manteau

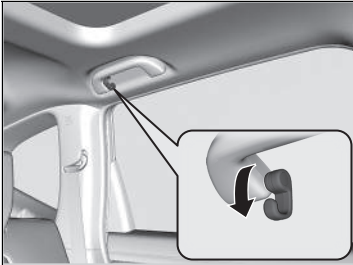

Des crochets porte-manteau sont montés sur les poignées de maintien arrière gauche et droite. Le tirer vers le bas pour l'utiliser.

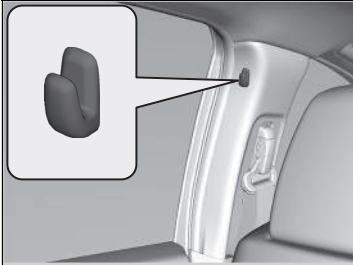

Des crochets porte-manteau sont montés sur les montants de porte gauche et droite.

☒ Porte-manteau

Les crochets porte-manteau ne sont pas conçus pour porter des articles de grande taille ou lourds.

■ Ancrages

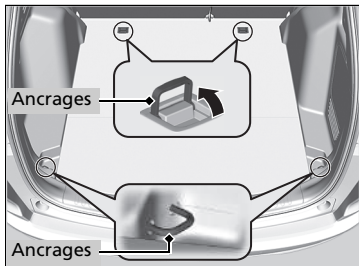

Les ancrages de fixation sur le plancher du compartiment à bagages peuvent être utilisés pour installer un filet de fixation pour les bagages.

■ Crochet à bagages

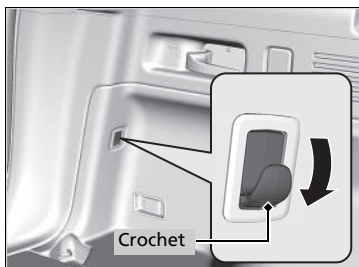

Le crochet à bagages du compartiment à bagages peut être utilisé pour suspendre des objets légers.

» Ancrages

Ne laisser personne accéder aux éléments du compartiment à bagages pendant la conduite. Les objets non fixés peuvent provoquer des blessures en cas de freinage brutal.

» Crochet à bagages

REMARQUE

Ne pas suspendre d'objets de grande taille ou pesant plus de 3 kg au crochet à bagages. La suspension d'objets lourds ou de grande taille peut endommager le crochet.

■ Porte-lunettes de soleil

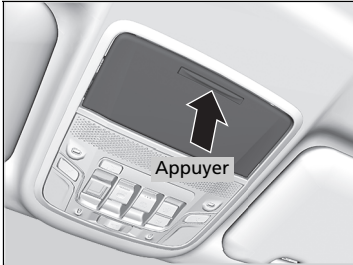

Pour ouvrir le porte-lunettes de soleil, appuyer sur le renfoncement et le relâcher. Pour le fermer, appuyer de nouveau jusqu'à ce qu'il se verrouille.

Des lunettes et autres objets de petite taille peuvent être rangés dans le porte-lunettes.

■ Miroir de conversation*

Le porte-lunettes de soleil est équipé d'un miroir. Ouvrir complètement le porte-lunettes de soleil, puis le repousser vers le premier renfoncement.

Le miroir peut être utilisé pour observer les sièges arrière.



☒ Porte-lunettes de soleil

Maintenir le porte-lunettes fermé pendant la conduite sauf lorsqu'il est nécessaire d'accéder aux articles rangés.

* Non disponible sur tous les modèles

■ Cache du compartiment à bagages

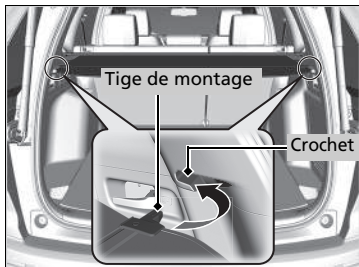
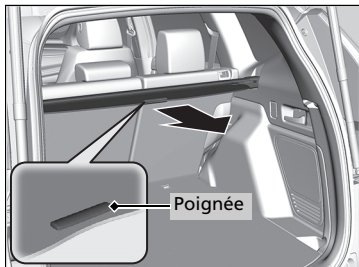

Le cache du compartiment à bagages peut être utilisé pour dissimuler les éléments du compartiment à bagages et les protéger de la lumière directe du soleil.

■ Extension :

Soulever la poignée au centre du cache pour décrocher chaque extrémité, puis tirer le couvercle vers l'arrière et attacher les tiges de montage aux crochets des deux côtés de l'ouverture du hayon.

☒ Cache du compartiment à bagages

Ne laisser personne accéder aux éléments du compartiment à bagages pendant la conduite. Les objets non fixés peuvent provoquer des blessures en cas de freinage brutal.

Ne pas stocker les articles du compartiment à bagages plus haut que le sommet du siège. Ils risquent de compromettre la visibilité et d'être projetés dans le véhicule en cas d'arrêt brusque.

Pour ne pas endommager le cache du compartiment à bagages :

- Ne pas placer des éléments sur le cache du compartiment à bagages.
- Ne pas placer de charge sur le cache du compartiment à bagages.

Veiller à ce que chaque tige de montage s'enclenche dans sa rainure de rétention respective lors du retrait du cache du compartiment à bagages arrière. Si elles ne sont pas enclenchées dans les rainures, les tiges peuvent créer des cliquetis en entrant en contact avec les surfaces environnantes.

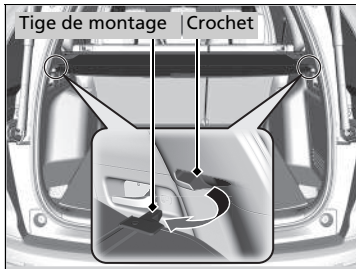

■ **Rétractation :**

Retirer les tiges des crochets, puis les rabattre jusqu'à rétractation complète.

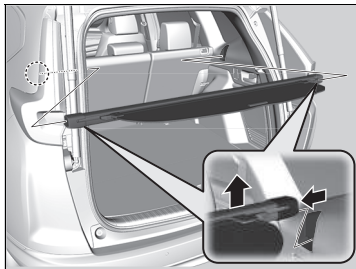

■ **Retrait :**

Pousser chaque extrémité du logement vers l'intérieur, puis soulever.

Autres équipements de confort intérieur

■ Prises d'alimentation des accessoires

Les prises d'alimentation des accessoires peuvent être utilisées lorsque le mode d'alimentation est réglé sur ACCESSOIRES ou sur MARCHE.

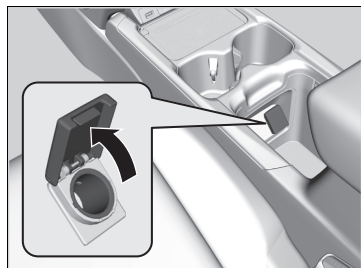

■ Boîtier de console centrale

Faire glisser le plateau vers l'arrière et ouvrir le couvercle pour l'utiliser.

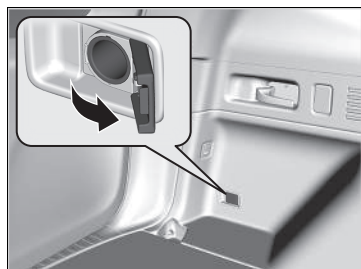

■ Compartiment à bagages

Ouvrir le couvercle pour y accéder.

» Prises d'alimentation des accessoires

REMARQUE

Ne pas insérer d'élément d'allume-cigares de type automobile. La prise d'alimentation des accessoires risque de surchauffer.

La prise d'alimentation des accessoires est conçue pour fournir une alimentation électrique de 12 V CC pour les accessoires CC dont la consommation nominale est égale ou inférieure à 180 W (15 A).

Pour éviter de décharger la batterie 12 V, utiliser uniquement la prise d'alimentation des accessoires lorsque le système d'alimentation est activé.

Lorsque la prise d'alimentation des accessoires n'est pas utilisée, fermer le couvercle pour éviter que de petits objets étrangers ne pénètrent à l'intérieur.

■ Chargeur sans fil*

Pour utiliser le chargeur sans fil, le mode d'alimentation doit être sur ACCESSOIRES ou MARCHE.

Pour charger un appareil compatible Qi sur la zone indiquée par le repère , procéder comme suit :

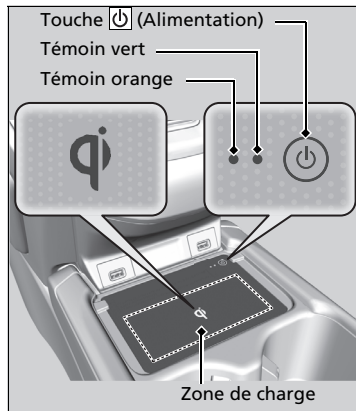

1. Pour activer et désactiver le système, appuyer sur la touche  (Alimentation) et la maintenir enfoncée.
 - Lorsque le système s'active, le témoin vert s'allume.
2. Placer l'appareil à charger sur la zone de charge.
 - Le système démarre automatiquement la charge de l'appareil et le témoin orange s'allume.
 - S'assurer que l'appareil est compatible avec le système et placé côté charge au centre de la zone de charge.
3. Lorsque la charge est terminée, le voyant vert s'allume.
 - Selon les appareils, le témoin orange reste allumé.

☒ Chargeur sans fil*

⚠ ATTENTION

Les objets métalliques posés entre la plaque de charge et l'appareil à charger peuvent devenir très chauds et causer des brûlures.

- Toujours retirer les corps étrangers de la plaque de charge avant de charger l'appareil.
- S'assurer que la surface est exempte de poussière et autres débris avant la charge.
- Ne pas renverser de liquides (de l'eau, des boissons, etc.) sur le chargeur et l'appareil.
- Ne pas utiliser d'huile, de graisse, d'alcool, de benzine ou de diluant pour nettoyer la plaque de charge.
- Ne pas couvrir le système avec des serviettes, des vêtements ou autres pendant la charge.
- Eviter de pulvériser des aérosols risquant d'entrer en contact avec la surface de la plaque de charge.

Ce système consomme une grande quantité d'énergie. Ne pas utiliser le système sur une longue période lorsque le système d'alimentation est désactivé. Cela risque d'affaiblir la batterie 12 V, rendant le redémarrage du système d'alimentation difficile.

Lors de l'utilisation du chargeur sans fil, vérifier le manuel d'utilisateur fourni avec l'appareil compatible à charger.

Les marques Qi et  sont des marques déposées détenues par le Wireless Power Consortium (WPC).

■ **Lorsque la charge ne démarre pas**

Appliquer l'une des solutions indiquées dans le tableau suivant.

Témoin		Cause	Solution
Vert et orange	Clignotement simultané	Présence d'obstacle(s) entre la zone de charge et l'appareil.	Retirer tout obstacle.
		L'appareil n'est pas dans la zone de charge.	Déplacer l'appareil au centre de la zone de charge sur le symbole  .
Orange	Clignotement	Le chargeur sans fil est défectueux.	Contactez un concessionnaire pour effectuer les réparations.

» Chargeur sans fil*

REMARQUE

Ne placer aucun support d'enregistrement magnétique ni machine de précision dans la zone de charge pendant la charge.

Les données de vos cartes, telles que cartes de crédit, peuvent être corrompues en raison de l'effet électromagnétique. Certains objets mécaniques de précision, tels que les montres, peuvent présenter des dysfonctionnements.

Dans les cas suivants, la charge pourrait s'arrêter ou ne pas démarrer :

- L'appareil est déjà complètement chargé.
- L'appareil surchauffe pendant la charge.
- Cette zone émet des ondes ou des bruits électromagnétiques puissants, tels qu'un émetteur de télévision, une centrale électrique ou une station-service.

L'appareil pourrait ne pas se charger si la taille ou la forme de son côté rechargeable n'est pas adaptée à une utilisation avec la zone de charge.

Tous les appareils ne sont pas compatibles avec le système.

Pendant la charge, il est normal que la zone de charge et l'appareil chauffent.

 apparaît sur l'écran Audio/Informations lorsque l'appareil est chargé avec le chargeur sans fil.

☒ Chargeur sans fil *

La recharge pourrait être brièvement interrompue si :

- Toutes les portes ou le hayon sont fermés. Cela permet d'éviter toute interférence avec le bon fonctionnement du système d'accès sans clé.
- La position de l'appareil a été modifiée.

Ne pas charger plus d'un appareil à la fois sur une zone de charge.



Risque de brûlures :

Les objets métalliques placés entre la plaquette et le dispositif peuvent devenir chauds.

■ Volant chauffant*

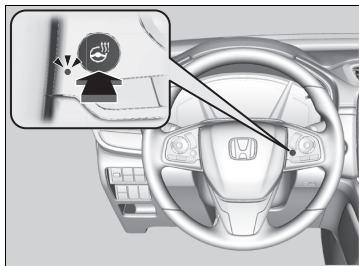

Pour pouvoir utiliser le volant chauffant, le mode d'alimentation doit être sur MARCHE.

Appuyer sur le bouton situé à droite du volant.

Lorsqu'une température confortable est atteinte, appuyer sur le bouton une nouvelle fois pour le désactiver.

Le volant chauffant se désactive à chaque activation du système d'alimentation, même s'il était activé lors de la dernière utilisation du véhicule.

▣ Volant chauffant*

Ne pas utiliser le volant chauffant en continu lorsque le système d'alimentation est désactivé. Dans de telles conditions, la batterie 12 V pourrait être affaiblie, rendant l'activation du système d'alimentation difficile.

■ Chauffages de sièges avant*



Pour pouvoir utiliser les chauffages de sièges, le mode d'alimentation doit être sur MARCHE.

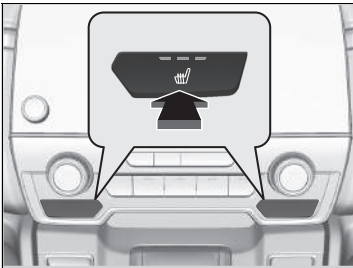

Appuyer sur le bouton du chauffage de siège :
 Une fois : réglage HI ou haut (trois témoins allumés)
 Deux fois : réglage MID ou intermédiaire (deux témoins allumés)
 Trois fois : réglage LO (un témoin allumé)
 Quatre fois : réglage OFF ou désactivation (aucun témoin allumé)

Lorsque le mode d'alimentation est réglé sur MARCHE après avoir été désactivé, le précédent réglage de chauffage de siège est maintenu.

☒ Chauffages de sièges avant*

⚠ ATTENTION

Des brûlures causées par la chaleur sont possibles lors de l'utilisation des chauffages de sièges.

Les personnes dont la sensibilité aux températures élevées est amoindrie (par exemple les personnes souffrant de diabète, de lésions neurologiques affectant les membres inférieurs ou de paralysie) ou dont la peau est sensible, ne doivent pas utiliser les chauffages de sièges.

Ne pas utiliser les chauffages de siège, même sur la position LO, lorsque le système d'alimentation est désactivé. Dans de telles conditions, la batterie 12 V pourrait être affaiblie, rendant l'activation du système d'alimentation difficile.

Au bout d'un certain temps, l'intensité du chauffage de siège est automatiquement réduite d'un niveau à la fois jusqu'à ce que le chauffage de siège soit complètement éteint. Le temps écoulé varie en fonction de l'environnement intérieur.

* Non disponible sur tous les modèles

■ Chauffages de sièges arrière*



Pour pouvoir utiliser les chauffages de sièges, le mode d'alimentation doit être sur MARCHE.

Il n'y a pas de chauffage sur le siège arrière central.

Appuyer sur le bouton du chauffage de siège :

Une fois : réglage HI ou haut (trois témoins allumés)

Deux fois : réglage MID ou intermédiaire (deux témoins allumés)

Trois fois : réglage LO (un témoin allumé)

Quatre fois : réglage OFF ou désactivation (aucun témoin allumé)

☒ Chauffages de sièges arrière*

⚠ ATTENTION

Des brûlures causées par la chaleur sont possibles lors de l'utilisation des chauffages de sièges.

Les personnes dont la sensibilité aux températures élevées est amoindrie (par exemple les personnes souffrant de diabète, de lésions neurologiques affectant les membres inférieurs ou de paralysie) ou dont la peau est sensible, ne doivent pas utiliser les chauffages de sièges.

Ne pas utiliser les chauffages de siège, même sur la position LO, lorsque le système d'alimentation est désactivé. Dans de telles conditions, la batterie 12 V pourrait être affaiblie, rendant l'activation du système d'alimentation difficile.

Au bout d'un certain temps, l'intensité du chauffage de siège est automatiquement réduite d'un niveau à la fois jusqu'à ce que le chauffage de siège soit complètement éteint. Le temps écoulé varie en fonction de l'environnement intérieur.

Utilisation de la commande automatique de la climatisation

Le système de commande de climatisation automatique maintient la température intérieure sélectionnée. Le système sélectionne également le bon équilibre entre air chaud et air frais pour augmenter ou diminuer la température de l'habitacle en fonction de vos besoins, aussi vite que possible.

Modèles avec système audio couleur

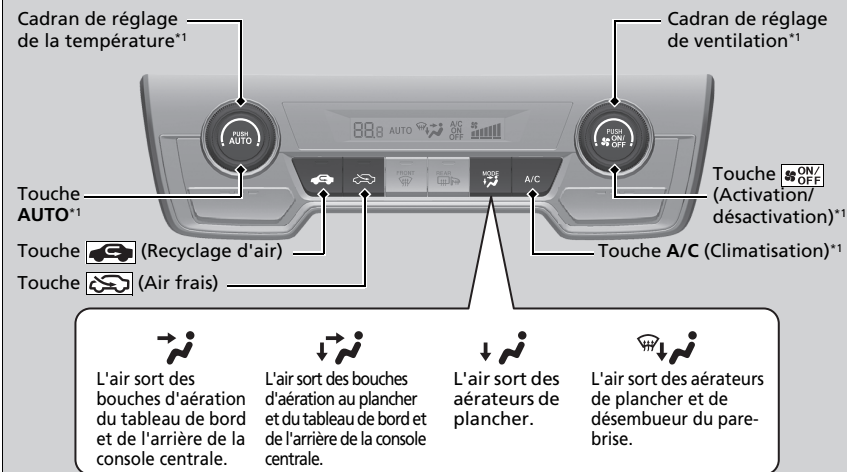

*1 : Véhicules à conduite à gauche représentés. Pour les véhicules à conduite à droite, les emplacements des touches sont symétriquement opposés.

Utilisation de la commande automatique de la climatisation

Modèles avec affichage audio

Appuyer sur la touche **CLIMATE** pour afficher les informations de commande A/C, MODE et ventilation sur l'écran Audio/Informations pour un fonctionnement manuel. Sélectionner l'icône pour activer ou désactiver la commande A/C de climatisation, changer le mode de ventilation ou modifier la vitesse du ventilateur.

Si une touche est enfoncée pendant l'utilisation du système de commande de la climatisation en mode automatique, la fonction de la touche enfoncée devient prioritaire.

Modèles avec affichage audio



L'air sort des bouches d'aération du tableau de bord et de l'arrière de la console centrale.	L'air sort des bouches d'aération au plancher et du tableau de bord et de l'arrière de la console centrale.	L'air sort des aérateurs de plancher.	L'air sort des aérateurs de plancher et de désembueur du pare-brise.

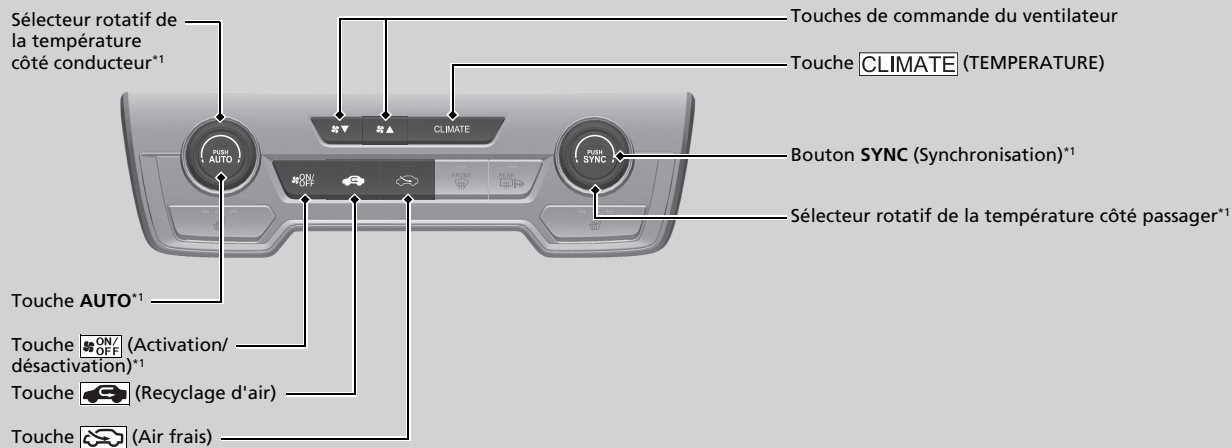

*1 : Véhicules à conduite à gauche représentés. Pour les véhicules à conduite à droite, les emplacements des touches sont symétriquement opposés.

Utiliser le système lorsque le système d'alimentation est activé.

1. Appuyer sur le bouton **AUTO**.

Modèles avec système audio couleur



2. Régler la température intérieure sur le cadran de réglage de la température.

Modèles avec affichage audio

2. Régler la température intérieure à l'aide du sélecteur rotatif côté conducteur ou côté passager.

3. Appuyer sur la touche  (Marche/Arrêt) pour annuler.

■ Basculement entre les modes recyclage d'air et air frais

Appuyer sur la touche  (Recyclage d'air) ou  (Air frais) pour changer de mode en fonction des conditions ambiantes.

 Mode recyclage d'air (témoin activé) : recycle l'air de l'habitacle dans le système.

 Mode air frais (témoin activé) : fait entrer l'air extérieur. En temps normal, le système fonctionne en mode air frais.

☒ Utilisation de la commande automatique de la climatisation

Le témoin **AUTO** s'éteint, mais les fonctions non liées à la touche enfoncée restent commandées automatiquement.

Pour empêcher l'air extérieur froid de pénétrer dans l'habitacle, le ventilateur peut ne pas se mettre en marche immédiatement après l'activation de la touche **AUTO**.

Si l'habitacle est très chaud, il est possible de le rafraîchir plus rapidement en ouvrant partiellement les vitres, en plaçant le système sur **AUTO** et en réglant la température sur un niveau bas. Désactiver le mode air frais en activant le mode recyclage d'air jusqu'à ce que la température ait diminué.

Lorsque la température est réglée sur la limite inférieure ou supérieure, **Bas** ou **Haut** s'affiche.

Pour activer et désactiver le système de commande de la climatisation, appuyer sur la touche . Lorsqu'il est activé, le système revient à la dernière sélection.

Lorsqu'il est activé, le mode **ECON** peut réduire les performances du système de commande de la climatisation.

■ Dégivrage du pare-brise et des vitres

Modèles avec système audio couleur

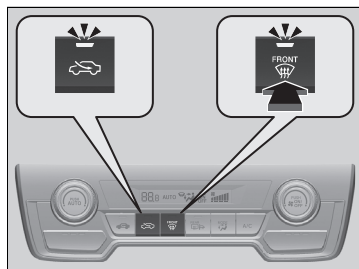

Une pression sur la touche (Désembueur de pare-brise)  active le système de climatisation et fait passer automatiquement le système en mode air frais.

Pour désactiver la climatisation, appuyer de nouveau sur la touche . Le système rétablit alors les réglages précédents.

Modèles avec affichage audio

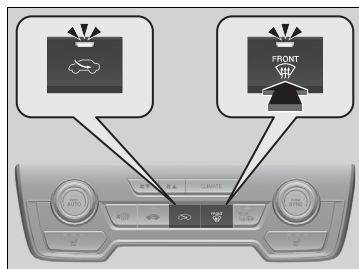

►► Dégivrage du pare-brise et des vitres

Par mesure de sécurité, s'assurer que toutes les vitres sont dégagées avant de prendre la route.

Ne pas régler la température près des limites supérieure et inférieure.

Lorsque de l'air frais entre en contact avec le pare-brise, de la buée peut recouvrir l'extérieur du pare-brise.

■ Pour dégivrer rapidement les vitres

Modèles avec système audio couleur

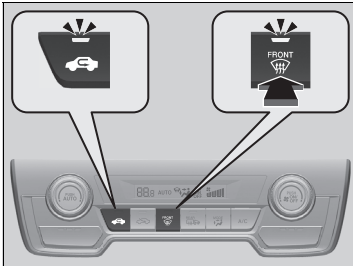

1. Appuyer sur la touche  (témoin allumé).
2. Appuyer sur la touche  (témoin allumé).

Modèles avec affichage audio

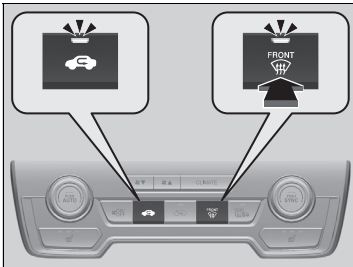

► Pour dégivrer rapidement les vitres

Après le dégivrage des vitres, passer en mode air frais. Si le système reste en mode recyclage d'air, l'humidité peut entraîner la formation de buée sur les vitres. La visibilité s'en trouve réduite.

■ Mode synchronisation *

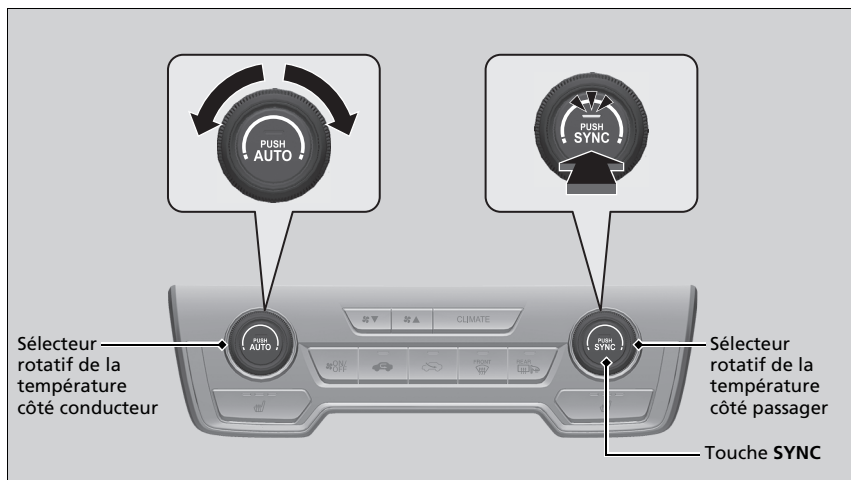

Il est possible de régler simultanément la température du côté conducteur et du côté passager en mode synchronisation.

1. Appuyer sur le bouton **SYNC**.
 - Le système passe en mode synchronisation.
2. Régler la température à l'aide du sélecteur rotatif de température côté conducteur.

Appuyer sur la touche **SYNC** pour revenir en mode double réglage.

►► Mode synchronisation *

Lorsque la touche  est enfoncée, le système passe en mode synchronisation.

Lorsque le système est en mode synchronisé, la température du côté conducteur et la température du côté passager ne peuvent pas être réglées séparément.

Capteurs de la commande automatique de la climatisation

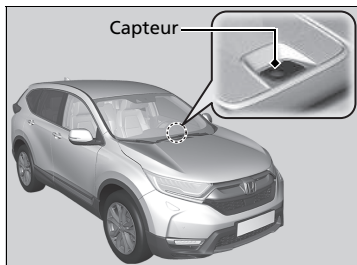

Le système de climatisation automatique est équipé de capteurs. Ne pas couvrir les capteurs ni répandre de liquide dessus.

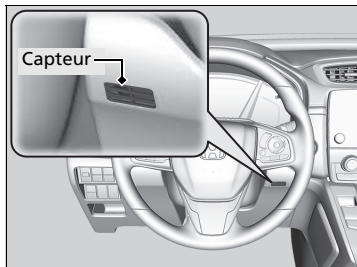

Fonctions

Ce chapitre explique comment utiliser les équipements technologiques.

Système audio

A propos du système audio	288
Port(s) USB	289
Prise d'entrée auxiliaire*	290
Protection antiviol du système audio	291
Commandes audio à distance	292

Fonctionnement de base du

système audio	295, 321
----------------------------	----------

Messages d'erreur du système audio ... 383

Informations générales relatives au

système audio	385
----------------------------	-----

Fonctions personnalisées 390, 398 |

Système de téléphone mains libres 426, 447

Appel d'urgence (eCall)*

Appel d'urgence automatique	479
Appel d'urgence manuel	481

* Non disponible sur tous les modèles

A propos du système audio

Le système audio comprend une radio AM/FM. Il peut également lire les clés USB et les appareils iPod, iPhone et *Bluetooth*®.

Le système audio peut être commandé à partir des touches et commutateurs du tableau de bord, des commandes au volant ou des icônes de l'interface de l'écran tactile*.

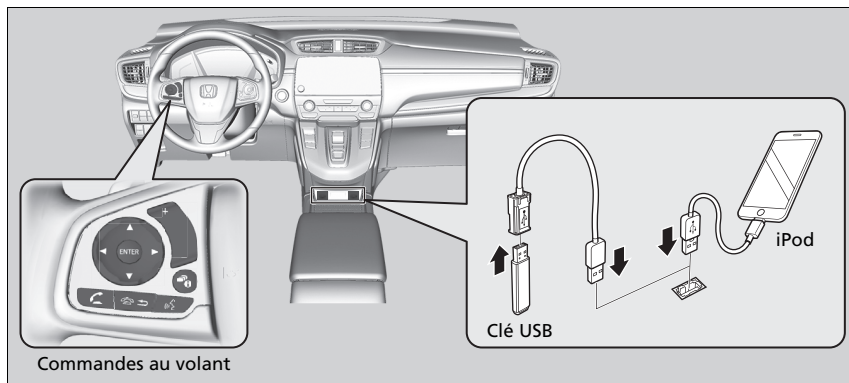

» A propos du système audio

iPod, iPhone et iTunes sont des marques déposées d'Apple Inc.

Fonctionnement sans clé

Une fois le mode d'alimentation réglé sur MOTEUR COUPE, le système audio peut être utilisé pendant 30 minutes par cycle de conduite au maximum. Cependant, le fait de pouvoir continuer à utiliser le système audio dépend de l'état de la batterie. L'utilisation répétée de cette fonctionnalité peut décharger la batterie.

Port(s) USB

Brancher le câble USB iPod ou la clé USB sur le port USB.

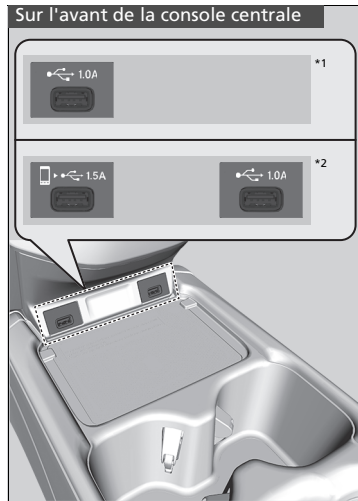

■ Sur l'avant de la console centrale

Port USB (1,0 A)

Le port USB (1,0 A) sert à lire des fichiers audio sur une clé USB et à connecter un téléphone portable et un chargeur.

Port USB (1,5 A)*

Le port USB (1,5 A) sert à alimenter les chargeurs, à lire les fichiers audio et à connecter les téléphones compatibles à Apple CarPlay ou Android Auto.

- ▶ Pour éviter tout problème potentiel, veiller à utiliser un connecteur Apple Lightning MFi certifié pour Apple CarPlay ; pour Android Auto, les câbles doivent être certifiés conformes à la norme USB 2.0 par USB-IF.

☒ Port(s) USB

- Ne pas laisser un iPod ou une clé USB dans le véhicule. Le rayonnement direct du soleil et la chaleur pourraient l'endommager.
- Il est recommandé d'utiliser une rallonge avec le port USB.
- Ne pas brancher l'iPod ou la clé USB à l'aide d'un hub.
- Ne pas utiliser un dispositif tel qu'un lecteur de carte ou un disque dur car le périphérique ou les fichiers pourraient être endommagés.
- Il est recommandé de sauvegarder les données avant d'utiliser le dispositif dans le véhicule.
- L'affichage des messages peut différer selon le modèle du dispositif et la version du logiciel.

Si le système audio ne reconnaît pas l'iPod, essayer de le rebrancher plusieurs fois ou de relancer le périphérique. Pour redémarrer l'appareil, procéder comme indiqué dans la notice du fabricant fournie avec l'iPod ou consulter le site www.apple.com/ipod.

Le port USB peut fournir une puissance allant jusqu'à 1,5A / 2,5 A. Il ne fournit pas une puissance de 1,5 A/2,5 A, sauf si l'appareil le nécessite.

Pour plus de détails concernant les intensités de courant, lire le manuel d'instructions de l'appareil à charger.

Dans certaines conditions, un appareil branché sur le port USB peut générer des interférences sur le son de la radio.

*1 : Modèles avec système audio couleur

*2 : Modèles avec affichage audio

* Non disponible sur tous les modèles

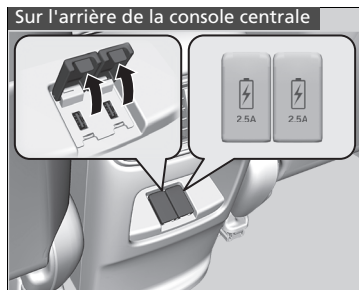

■ Sur l'arrière de la console centrale*

Les ports USB (2,5 A) sont uniquement destinés au chargement d'appareils.

» Port(s) USB

Port USB (2,5 A)*

Ce port est destiné à la charge de la batterie uniquement. Il n'est pas possible de lire de la musique même si un lecteur de musique y est branché.

Prise d'entrée auxiliaire*

Utiliser la prise pour connecter des appareils.

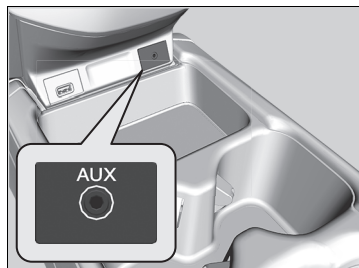

Connecter un appareil à la prise d'entrée à l'aide d'une mini-prise stéréo de 3,5 mm.

- Le système audio passe automatiquement en mode AUX.

» Prise d'entrée auxiliaire*

Pour changer de mode, appuyer sur n'importe laquelle des touches de mode audio. Il est possible de revenir en mode AUX en appuyant sur la touche **MEDIA**.

En cas de remplacement du système audio, la prise d'entrée auxiliaire ne peut pas être utilisée.

Protection antivol du système audio

Le système audio est désactivé lorsqu'il n'est plus alimenté, par exemple lorsque la batterie est débranchée ou qu'elle est déchargée. Dans certains cas, le système peut afficher un écran avec code d'entrée. Si cela se produit, réactiver le système audio.

■ Réactivation du système audio

1. Régler le mode d'alimentation sur MARCHE.
2. Activer le système audio.
3. Appuyer de nouveau sur la touche de mise sous tension du système audio et la maintenir enfoncée pendant plus de deux secondes.
 - ▶ Le système audio se réactive lorsque la commande audio établit une connexion avec le module de commande du véhicule. Si le module de commande ne parvient pas à reconnaître l'unité audio, il convient de se rendre chez un concessionnaire pour faire vérifier l'unité audio.

Commandes audio à distance

Permet de commander le système audio en conduisant. Les informations sont affichées sur l'interface d'information du conducteur ou sur l'affichage tête haute*.

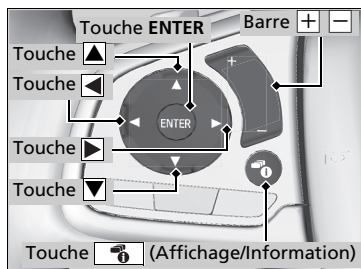

Modèles avec affichage audio

Touche **ENTER**

- Lors de la lecture d'une clé USB
1. Dans l'écran audio de l'interface d'information du conducteur, appuyer sur **ENTER** pour afficher la liste des dossiers.
 2. Appuyer sur ▲ ou ▼ pour sélectionner un dossier.
 3. Appuyer sur **ENTER** pour afficher une liste de morceaux dans ce dossier.
 4. Appuyer sur ▲ ou ▼ pour sélectionner une piste, puis appuyer sur **ENTER**.

Touches ▲ ▼

Appuyer sur ▲ ou ▼ pour passer d'un mode audio à l'autre selon l'ordre suivant :

Modèles avec système audio couleur

FM1→FM2→DAB1→DAB2→LW→MW→
USB/iPod→Bluetooth® Audio→AUX

Modèles avec affichage audio

FM→DAB→LW→MW→USB→iPod→
Bluetooth® Audio→Applications→Audio Apps

►► Commandes audio à distance

Certains modes s'affichent uniquement en cas d'utilisation d'un appareil ou d'un support approprié.

En fonction du périphérique *Bluetooth*® connecté, il est possible que certaines fonctions ne puissent pas être activées.

Appuyer sur la touche (Raccrocher/Retour)* pour revenir à la commande précédente ou pour annuler une commande.

Appuyer sur la touche (Affichage/Information) pour changer l'affichage.

► **Basculement de l'affichage** P. 147

- Lors de la lecture d'un iPod
 1. Dans l'écran audio de l'interface d'information du conducteur, appuyer sur **ENTER** pour afficher la liste musicale de l'iPod.
 2. Appuyer sur ▲ ou ▼ pour sélectionner une catégorie.
 3. Appuyer sur **ENTER** pour afficher une liste des éléments dans la catégorie.
 4. Appuyer sur ▲ ou ▼ pour sélectionner une option, puis appuyer sur **ENTER**.
 - Appuyer sur **ENTER** et sur ▲ ou ▼ à plusieurs reprises jusqu'à ce que le mode souhaité s'affiche.
- Lors de la lecture d'un périphérique audio *Bluetooth*[®]
 1. Dans l'écran audio de l'interface d'information du conducteur, appuyer sur **ENTER** pour afficher la liste des morceaux.
 2. Appuyer sur ▲ ou ▼ pour sélectionner une piste, puis appuyer sur **ENTER**.

Barre + - (Volume)

Appuyer sur + : pour augmenter le volume.

Appuyer sur - : pour diminuer le volume.

Touches

- En écoutant la radio

Appuyer sur  : pour sélectionner la station prédéfinie suivante.

Appuyer sur  : pour sélectionner la station prédéfinie précédente.

Appuyer sur  **et maintenir enfoncé** : pour sélectionner la station à signal fort suivante.

Appuyer sur  **et maintenir enfoncé** : pour sélectionner la station à signal fort précédente.

- Lors de la lecture d'un iPod, d'une clé USB ou d'un appareil audio *Bluetooth*®

Appuyer sur  : pour passer au morceau suivant.

Appuyer sur  : pour revenir au début du morceau en cours ou du morceau précédent.

- Lors de la lecture d'une clé USB ou d'un appareil audio *Bluetooth*®

Appuyer sur  **et maintenir enfoncé** : pour passer au dossier suivant.

Appuyer sur  **et maintenir enfoncé** : pour revenir au dossier précédent.

Modèles avec système audio couleur

Pour utiliser le système audio, le mode d'alimentation doit être réglé sur ACCESSOIRES ou sur MARCHÉ.

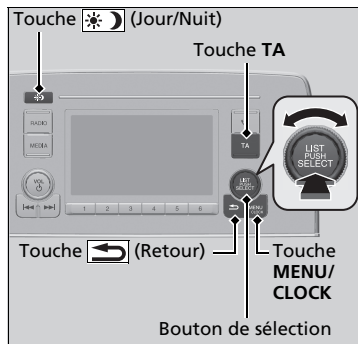

Utiliser le bouton de sélection ou la touche **MENU/CLOCK** pour accéder à certaines fonctions audio.

Appuyer sur [icône soleil/lune] pour basculer entre l'affichage normal et l'affichage allongé pour certaines fonctions.

Bouton de sélection : le tourner vers la gauche ou la droite pour faire défiler les choix possibles.
Appuyer sur [icône soleil/lune] pour valider la sélection.

» Fonctionnement de base du système audio

Ces informations indiquent comment utiliser le bouton de sélection.

Tourner [icône soleil/lune] pour sélectionner.

Appuyer sur [icône soleil/lune] pour valider.

Éléments de menu

- **Réglage horloge** P. 180
- **Réglage du fond** P. 299
- **Réglage affichage** P. 302
- **Balayer** P. 308, 310, 317
- **Mode lecture** P. 314, 317
- **Réglages RDS** P. 304
- **Réglages DAB** P. 310
- **Bluetooth** P. 318

Appuyer sur les touches situées sur le volant pour modifier le réglage audio.

- **Commandes audio à distance** P. 292

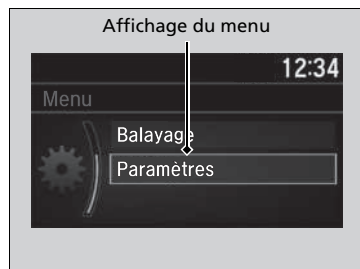



Touche MENU/CLOCK : appuyer sur cette touche pour sélectionner n'importe quel mode.

Les modes disponibles sont les suivants : Fond, Affichage, Horloge, Config. langue et Modes de lecture. Les modes de lecture comprennent Balayer, Aléatoire, Répétition, etc.

Touche  (Retour) : permet de revenir à l'affichage précédent.

Touche TA : appuyer pour modifier la station TA.

Touche (Jour/Nuit)  : appuyer sur cette touche pour modifier la luminosité de l'écran Audio/Informations.

Appuyer sur la touche , puis régler la luminosité avec .

- A chaque pression sur la touche , le système bascule en mode jour, mode nuit et mode désactivé.

Écran Audio/Informations

Affiche l'état du système audio et le fond. Cet écran permet d'accéder aux différentes options de réglage.

■ Basculement de l'affichage

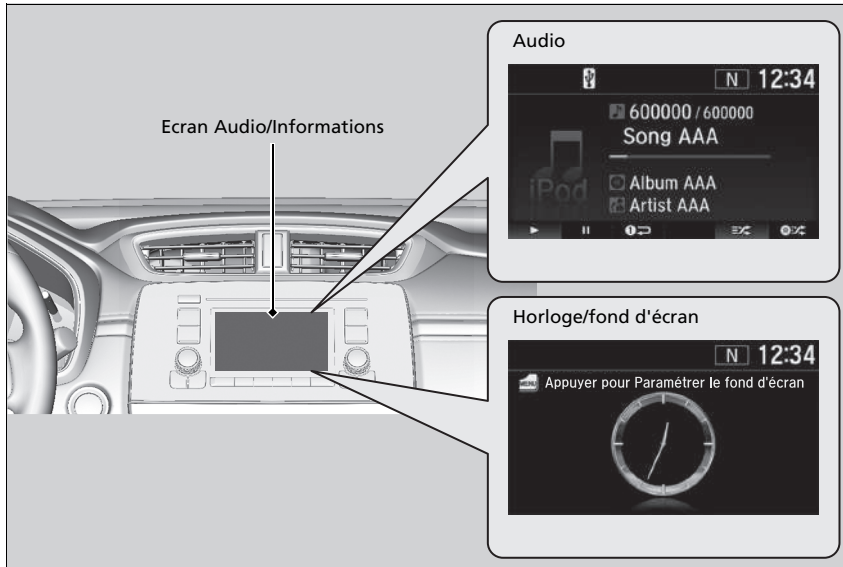







■ Audio

Indique les informations audio actuelles.

■ Horloge/fond d'écran

Affiche un écran d'horloge ou une image importée.

■ Modification de l'affichage

1. Appuyer sur le bouton **MENU/CLOCK**.
2. Tourner  pour sélectionner **Réglages**, puis appuyer sur .
3. Tourner  pour sélectionner **Modification de l'Ecran**, puis appuyer sur .
4. Tourner  pour sélectionner **Fond d'écran**, puis appuyer sur 
 - Pour revenir à l'écran Audio/Informations, sélectionner **Audio**.













Réglage du fond

Il est possible de modifier, stocker et effacer le fond sur l'écran Audio/Informations.

■ Importer le fond

Il est possible d'importer jusqu'à trois images, une à la fois, pour un fond à partir d'une clé USB.











1. Raccorder la clé USB au port USB.
 ► **Port(s) USB** P. 289
2. Appuyer sur le bouton **MENU/CLOCK**.
3. Tourner  pour sélectionner **Paramètres**, puis appuyer sur .
4. Tourner  pour sélectionner **Fond d'écran**, puis appuyer sur .
5. Tourner  pour sélectionner **Import**, puis appuyer sur .
 ► Le nom de l'image s'affiche sur la liste.
6. Tourner  pour sélectionner l'image souhaitée, puis appuyer sur .
 ► L'image sélectionnée s'affiche.
7. Appuyer sur  pour enregistrer l'image.
8. Appuyer sur  pour sélectionner **OK**.
9. Tourner  pour sélectionner un emplacement d'enregistrement, puis appuyer sur .
 ► L'affichage revient à l'écran de sélection du fond d'écran.







► Réglage du fond

- Lors de l'importation de fichiers de fond, l'image doit se trouver dans le répertoire racine de la clé USB. Les images d'un dossier ne peuvent pas être importées.
- Le nom de fichier doit compter moins de 64 caractères.
- Le format de fichier de l'image qu'il est possible d'importer est BMP (bmp) ou JPEG (jpg).
- La limite de la taille de fichier individuel est de 2 Mo.
- La taille d'image maximum est de 1 920 x 936 pixels. Si la taille de l'image est inférieure à 480 x 234 pixels, l'image s'affiche au milieu de l'écran avec la zone excédentaire affichée en noir.
- Jusqu'à 255 fichiers peuvent être sélectionnés.
- Si la clé USB ne contient pas de photos, un message d'erreur s'affiche.
- Le réglage du fond d'écran est limité pendant la conduite.











■ Sélectionner le fond

1. Appuyer sur le bouton **MENU/CLOCK**.
2. Tourner  pour sélectionner **Paramètres**, puis appuyer sur .
3. Tourner  pour sélectionner **Fond d'écran**, puis appuyer sur .
4. Tourner  pour sélectionner **Sélectionner**, puis appuyer sur 
 - L'écran affiche la liste des fonds.
5. Tourner  pour sélectionner le fond d'écran souhaité, puis appuyer sur .

■ Pour visualiser le fond d'écran une fois défini

1. Appuyer sur le bouton **MENU/CLOCK**.
2. Tourner  pour sélectionner **Paramètres**, puis appuyer sur .
3. Tourner  pour sélectionner **Modification de l'Ecran**, puis appuyer sur .
4. Tourner  pour sélectionner **Fond d'écran**, puis appuyer sur .
5. Appuyer sur la touche  (Retour) jusqu'à ce que l'écran supérieur soit affiché.

■ Supprimer le fond

1. Appuyer sur le bouton **MENU/CLOCK**.
2. Tourner  pour sélectionner **Paramètres**, puis appuyer sur .
3. Tourner  pour sélectionner **Fond d'écran**, puis appuyer sur .
4. Tourner  pour sélectionner **Supprimer**, puis appuyer sur 
 - L'écran affiche la liste des fonds.
5. Tourner  pour sélectionner le fond d'écran à supprimer, puis appuyer sur .
6. Tourner  pour sélectionner **Oui**, puis appuyer sur 
 - L'affichage revient à l'écran de sélection du fond d'écran.

▣ Réglage du fond

Pour revenir à l'écran précédent, appuyer sur la touche  (Retour).

Lorsque le fichier est volumineux, il peut être nécessaire de patienter un certain temps pour pouvoir le visualiser.

Réglage du son

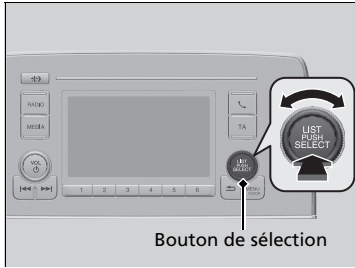

Appuyer sur la touche **MENU/CLOCK** et tourner pour sélectionner **Son**, puis appuyer sur . Tourner pour faire défiler les choix suivants :

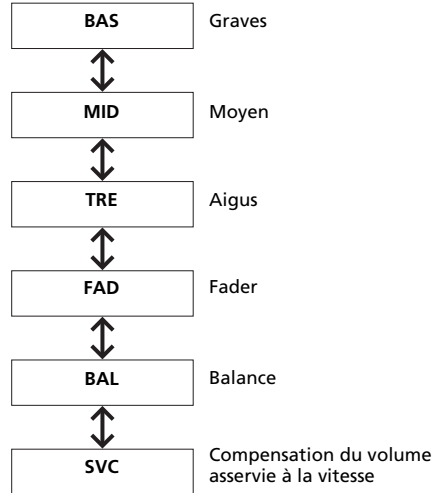
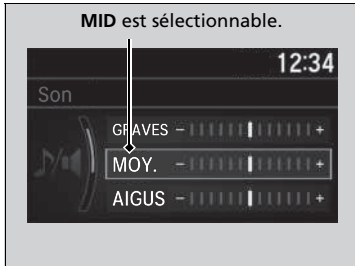

Tourner pour régler le paramètre son, puis appuyer sur .

☒ Réglage du son

Le SVC a quatre modes : **Off** (Arrêt), **Low** (Bas), **Mid** (Moyen) et **High** (Haut).









La fonction SVC adapte le volume sonore à la vitesse du véhicule. Plus le véhicule roule vite, plus le volume audio augmente. Plus le véhicule ralentit, plus le volume audio diminue.

Réglage affichage

Il est possible de modifier la luminosité ou le thème de couleur sur l'écran Audio/Informations.







Modification de la luminosité de l'écran



1. Appuyer sur le bouton **MENU/CLOCK**.
2. Tourner  pour sélectionner **Réglages**, puis appuyer sur .
3. Tourner  pour sélectionner **Réglage de l'affichage**, puis appuyer sur .
4. Tourner  pour sélectionner **Luminosité**, puis appuyer sur .
5. Tourner  pour sélectionner un réglage, puis appuyer sur .

Modification du thème de couleur de l'écran



1. Appuyer sur le bouton **MENU/CLOCK**.
2. Tourner  pour sélectionner **Réglages**, puis appuyer sur .
3. Tourner  pour sélectionner **Couleurs**, puis appuyer sur .
4. Tourner  pour sélectionner le réglage souhaité, puis appuyer sur .

Modification de la luminosité de l'écran

Il est possible de modifier les réglages **Contraste** et **Niveau de noir** de la même manière.

Lecture d'une radio AM/FM

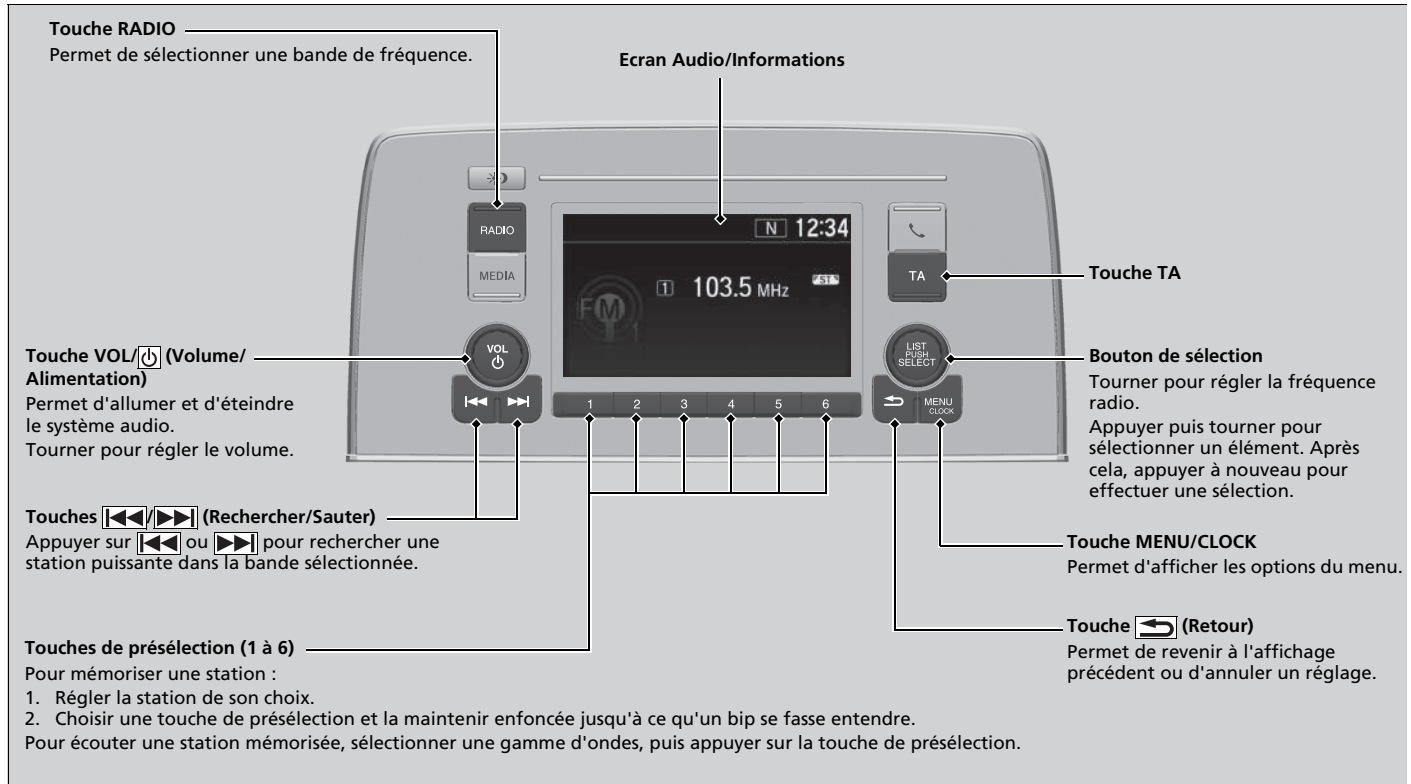



Mode FM

■ Système de données radiodiffusées (RDS)



Fournit des services automatisés pratiques en rapport avec la station FM RDS choisie.

■ Pour rechercher une station RDS dans la Liste des stations

1. Appuyer sur  pendant l'écoute d'une station FM.
2. Tourner  pour sélectionner la station, puis appuyer sur .







■ Mettre la liste à jour

Permet de mettre à jour la liste des stations disponibles à tout moment.

1. Appuyer sur  pendant l'écoute d'une station FM.
2. Tourner  pour sélectionner **Mettre la liste à jour**, puis appuyer sur .

■ Texte radio

Affiche les informations du texte radio de la station RDS sélectionnée.

1. Appuyer sur le bouton **MENU/CLOCK**.
2. Tourner  pour sélectionner **Réglages**, puis appuyer sur .
3. Tourner  pour sélectionner **Réglages RDS**, puis appuyer sur .
4. Tourner  pour sélectionner **Texte radio**, puis appuyer sur 
 - Sélectionner à nouveau **Texte radio** pour le désactiver.

►► Lecture d'une radio AM/FM

L'indicateur **ST** apparaît sur l'affichage pour indiquer qu'une station FM stéréo est diffusée.

Le son ne peut pas être stéréo en mode AM.

Il est possible de mémoriser 12 stations AM et 12 stations FM sur les touches de présélection. AM propose deux types de fréquences : LW et MW. Chacune d'elles permet de mémoriser six stations. FM1 et FM2 permettent de mémoriser six stations chacune.

Changement de mode audio

Appuyer sur les touches de sélection de source audio au volant.

 **Commandes audio à distance** P. 292

►► Système de données radiodiffusées (RDS)







Lorsqu'une station sélectionnée propose la fonction RDS, celle-ci s'active automatiquement et l'affichage de fréquence est remplacé par le nom de la station. Toutefois, si le signal de cette station devient faible, le nom de la station est remplacé par l'affichage de la fréquence.

L'activation et la désactivation de la fonction Fréquence de remplacement (AF) active et désactive le RDS.

Pour activer et désactiver la fonction, appuyer sur .







■ Autre fréquence (AF)

Cette fonction change automatiquement la fréquence diffusant la même station au fur et à mesure des changements de zone.

1. Appuyer sur le bouton **MENU/CLOCK**.
2. Tourner  pour sélectionner **Réglages**, puis appuyer sur .
3. Tourner  pour sélectionner **Réglages RDS**, puis appuyer sur .
4. Tourner  pour sélectionner **AF**, puis appuyer sur .
 - Sélectionner à nouveau **AF** pour le désactiver.

■ Programme régional (REG)







Cette fonction maintient la fréquence des stations dans la zone concernée même si le signal devient faible.

1. Appuyer sur le bouton **MENU/CLOCK**.
2. Tourner  pour sélectionner **Réglages**, puis appuyer sur .
3. Tourner  pour sélectionner **Réglages RDS**, puis appuyer sur .
4. Tourner  pour sélectionner **REG**, puis appuyer sur .
 - Sélectionner à nouveau **REG** pour le désactiver.



Sauf mode AM/FM/DAB

■ Programme Nouvelles (Nouvelles)

Sélectionne automatiquement les stations diffusant des nouvelles.

1. Appuyer sur le bouton **MENU/CLOCK**.
2. Tourner  pour sélectionner **Réglages**, puis appuyer sur .
3. Tourner  pour sélectionner **Réglages RDS**, puis appuyer sur .
4. Tourner  pour sélectionner **Nouvelles**, puis appuyer sur .
 - Sélectionner à nouveau **Nouvelles** pour désactiver la fonction.

☒ Système de données radiodiffusées (RDS)

Si le système ne trouve aucune station dans la **Liste des stations**, un message de confirmation de mise à jour de la liste apparaît. Tourner  pour sélectionner **Oui**, puis appuyer sur  pour mettre à jour la liste.

■ Touche Traffic info (TA)

La fonction d'attente TA permet au système audio de diffuser des informations routières dans tous les modes. La dernière station écoutée doit être une station RDS pouvant diffuser des informations routières.

Pour activer la fonction : Appuyer sur la touche **TA**. Lorsque des informations routières vont être diffusées sur la dernière station sélectionnée, le système passe automatiquement en mode FM. INFORMATION TA apparaît sur l'affichage. Le système rétablit le dernier mode sélectionné une fois les informations routières terminées.

Pour revenir au dernier mode sélectionné pendant la diffusion des informations routières, appuyer de nouveau sur la touche **TA**.

Pour annuler la fonction : Appuyer sur la touche **TA**.

☞ Système de données radiodiffusées (RDS)

TA

Lorsque l'on appuie sur la touche **TA**, l'indication **TA** apparaît sur l'affichage.

Si l'on sélectionne **Balayer** alors que la fonction d'attente TA est activée, le système ne recherche que les stations TP.

Une pression sur la touche **TA** pendant la diffusion d'informations routières n'annule pas la fonction d'attente TA.

Sauf mode AM/FM/DAB

■ Fonction Type de programme (PTY)/Interruption automatique pour les nouvelles

Permet au système de donner la priorité aux bulletins d'informations dans tous les modes. La dernière station sélectionnée doit être la station codée NEWS PTY.

Pour activer la fonction : sélectionner **Nouvelles** dans les **Réglages RDS** pour afficher NEWS PTY avant de passer à d'autres modes. Lorsqu'un bulletin d'informations commence sur la dernière station sélectionnée, le système passe automatiquement en mode FM.

➤ **Programme Nouvelles (Nouvelles)** P. 305

Le système repasse au dernier mode sélectionné lors du passage à un autre programme, ou si le signal devient faible.



■ Alarme PTY

Le code PTY ALARM est utilisé pour les annonces d'urgence, notamment en cas de catastrophe naturelle. Lors de la réception de ce code, le message ALARM (ALARME) apparaît à l'écran et le système interrompt la lecture de la source audio.

Mode AM (LW/MW)



Liste des stations

Répertorie les stations les mieux captées de la bande sélectionnée.

1. Appuyer sur  pendant l'écoute d'une station AM.
2. Tourner  pour sélectionner la station, puis appuyer sur .

Mettre la liste à jour

Permet de mettre à jour la liste des stations disponibles à tout moment.

1. Appuyer sur  pendant l'écoute d'une station AM.
2. Tourner  pour sélectionner **Mettre la liste à jour**, puis appuyer sur .



Balayer

Appuyer sur cette touche pour écouter pendant 10 secondes chacune des stations les mieux captées sur la bande sélectionnée.

1. Appuyer sur le bouton **MENU/CLOCK**.
2. Tourner  pour sélectionner **Balayer**, puis appuyer sur .

Pour désactiver le balayage, appuyer sur .

Liste des stations

Si le système ne trouve aucune station dans la **Liste des stations**, un message de confirmation de mise à jour de la liste apparaît. Tourner  pour sélectionner **Oui**, puis appuyer sur  pour mettre à jour la liste.

Lecture DAB (Digital Audio Broadcasting - Diffusion audio numérique)

Ecran Audio/Informations

Touche RADIO
Permet de sélectionner une bande de fréquence.

Touche VOL/ (Volume/ Alimentation)
Permet d'allumer et d'éteindre le système audio.
Tourner pour régler le volume.

Touches (Rechercher/Sauter)
Appuyer sur ou pour régler un ensemble DAB.

Touche RADIO
Permet de sélectionner une bande de fréquence.

Touche MEDIA

Touche TA

Bouton de sélection
Tourner pour régler le service.
Appuyer puis tourner pour sélectionner un élément. Après cela, appuyer à nouveau pour effectuer une sélection.

Touche MENU/CLOCK
Permet d'afficher les options du menu.

Touche (Retour)
Permet de revenir à l'affichage précédent ou d'annuler un réglage.



L'indicateur de force de signal DAB s'affiche à l'écran lorsque la bande DAB est sélectionnée.

Touches de présélection (1-6)
Pour mémoriser une station :
1. Régler la station de son choix.
2. Choisir une touche de présélection et la maintenir enfoncée jusqu'à ce qu'un bip se fasse entendre.
Pour écouter une station mémorisée, sélectionner une gamme d'ondes, puis appuyer sur la touche de présélection.





■ Liste des services et liste d'ensembles

■ Pour rechercher une station DAB de la liste de services ou de la liste d'ensembles

Pour rechercher une station DAB dans la liste des services :

1. Appuyer sur  tout en sélectionnant le mode DAB.
2. Tourner  pour sélectionner la station, puis appuyer sur .
 - Si l'option **Mettre la liste à jour** est sélectionnée, le système met à jour la liste des stations.

Pour rechercher une station DAB dans une liste d'ensembles :

1. Appuyer sur  tout en sélectionnant le mode DAB.
2. Tourner  pour sélectionner **Liste d'ensembles**, puis appuyer sur .
3. Tourner  pour sélectionner l'ensemble, puis appuyer sur .
 - Si l'option **Mettre la liste à jour** est sélectionnée, le système met à jour la liste d'ensembles.

■ Balayer







Appuyer sur cette touche pour écouter pendant 10 secondes chacune des stations les mieux captées sur la bande sélectionnée.

1. Appuyer sur le bouton **MENU/CLOCK**.
2. Tourner  pour sélectionner **Balayer**, puis appuyer sur .

Pour désactiver le balayage, appuyer sur .

■ Texte radio :

Affiche les informations du texte radio de la station DAB sélectionnée.

1. Appuyer sur le bouton **MENU/CLOCK**.
2. Tourner  pour sélectionner **Réglages**, puis appuyer sur .
3. Tourner  pour sélectionner **Réglages DAB**, puis appuyer sur .
4. Tourner  pour sélectionner **Texte radio**, puis appuyer sur .
 - Sélectionner à nouveau **Texte radio** pour le désactiver.



☒ Liste des services et liste d'ensembles

Il est possible de mémoriser 12 stations DAB dans la mémoire du bouton de présélection. DAB1 et DAB2 permettent de mémoriser 6 stations chacune.

Changement de mode audio

Appuyer sur les touches de sélection de source audio au volant.

☒ Commandes audio à distance P. 292







Si le système ne trouve pas de station, un message de confirmation de mise à jour de la liste apparaît. Tourner  pour sélectionner **Oui**, puis appuyer sur  pour mettre à jour la liste.

☒ Texte radio :

L'indicateur **TEXT** apparaît sur l'affichage, indiquant les informations texte de la radio.







■ Liaison DAB :

Recherche automatiquement la même station dans l'ensemble, et bascule sur cette dernière.

1. Appuyer sur le bouton **MENU/CLOCK**.
2. Tourner  pour sélectionner **Réglages**, puis appuyer sur .
3. Tourner  pour sélectionner **Réglages DAB**, puis appuyer sur .
4. Tourner  pour sélectionner **Liaison DAB**, puis appuyer sur .
 - Sélectionner à nouveau **Liaison DAB** pour la désactiver.









■ Liaison FM :

Si le système trouve la même station dans une bande FM, il bascule automatiquement sur cette bande.

1. Appuyer sur le bouton **MENU/CLOCK**.
2. Tourner  pour sélectionner **Réglages**, puis appuyer sur .
3. Tourner  pour sélectionner **Réglages DAB**, puis appuyer sur .
4. Tourner  pour sélectionner **Liaison FM**, puis appuyer sur .
 - Sélectionner à nouveau **Liaison FM** pour la désactiver.

■ Sélection d'une bande :

Il est possible de sélectionner certaines bandes. Cela permet de réduire le temps de mise à jour des listes et de recherche de station.

1. Appuyer sur le bouton **MENU/CLOCK**.
2. Tourner  pour sélectionner **Réglages**, puis appuyer sur .
3. Tourner  pour sélectionner **Réglages DAB**, puis appuyer sur .
4. Tourner  pour sélectionner **Sélection bande**, puis appuyer sur .
5. Tourner  pour sélectionner **Les deux**, **Bande III** ou **Bande L**, puis appuyer sur .

Lecture d'un iPod

Brancher l'iPod au port USB à l'aide du câble USB, puis appuyer sur la touche **MEDIA**.

► **Port(s) USB** P. 289

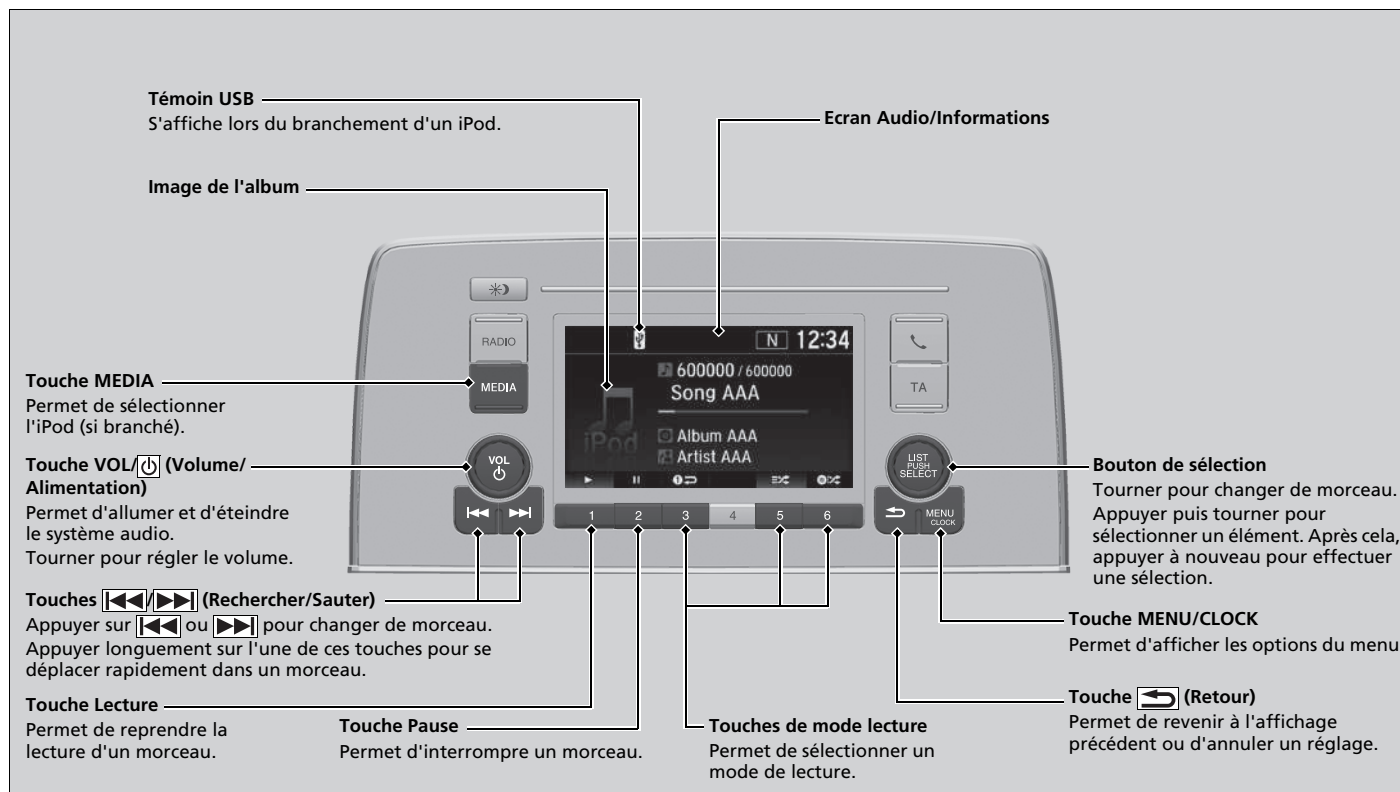

Sélectionner un morceau de la liste des musiques de l'iPod avec le bouton de sélection



1. Appuyer sur pour afficher la liste des musiques de l'iPod.

2. Tourner pour sélectionner une catégorie.

3. Appuyer sur pour afficher une liste des éléments dans la catégorie.

4. Tourner pour sélectionner une option, puis appuyer sur .

► Appuyer sur et tourner à plusieurs reprises jusqu'à l'affichage de l'élément à écouter.

►► Lecture d'un iPod

Les fonctions d'exploitation disponibles varient selon les modèles ou les versions. Il se peut que certaines fonctions ne soient pas disponibles sur le système audio du véhicule.

En cas de problème, un message d'erreur peut apparaître sur l'écran Audio/Informations.

► **iPod/clé USB** P. 383

■ Sélection d'un mode de lecture

Les modes répétition et lecture aléatoire peuvent être sélectionnés pendant la lecture d'un morceau.



Les icônes des modes disponibles s'affichent au-dessus des touches de mode lecture.

Appuyer sur la touche correspondant au mode souhaité.

■ Pour désactiver un mode de lecture

Appuyer sur la touche sélectionnée.

► Sélection d'un mode de lecture

Options du menu mode de lecture

Mélanger albums : lecture de tous les albums disponibles de la catégorie choisie (listes de lecture, artistes, albums, morceaux, genres, podcasts, livres audio et compositeurs) dans un ordre aléatoire.

Tout aléatoire : lecture de tous les morceaux disponibles de la catégorie choisie (listes de lecture, artistes, albums, morceaux, genres, podcasts, livres audio et compositeurs) dans un ordre aléatoire.

Répéter piste : répète le morceau actuel.

Il est également possible de sélectionner un mode de lecture en appuyant sur la touche **MENU/CLOCK**.

Tourner pour sélectionner **Mode lecture**, puis appuyer sur . Tourner pour sélectionner un mode, puis appuyer sur .

Pour l'éteindre, tourner pour sélectionner **Standard**, puis appuyer sur .

Lecture d'une clé USB

Le système audio lit les fichiers audio d'une clé USB au format MP3, WMA, AAC*1 ou WAV.

Brancher la clé USB au port USB, puis appuyer sur la touche **MEDIA**.



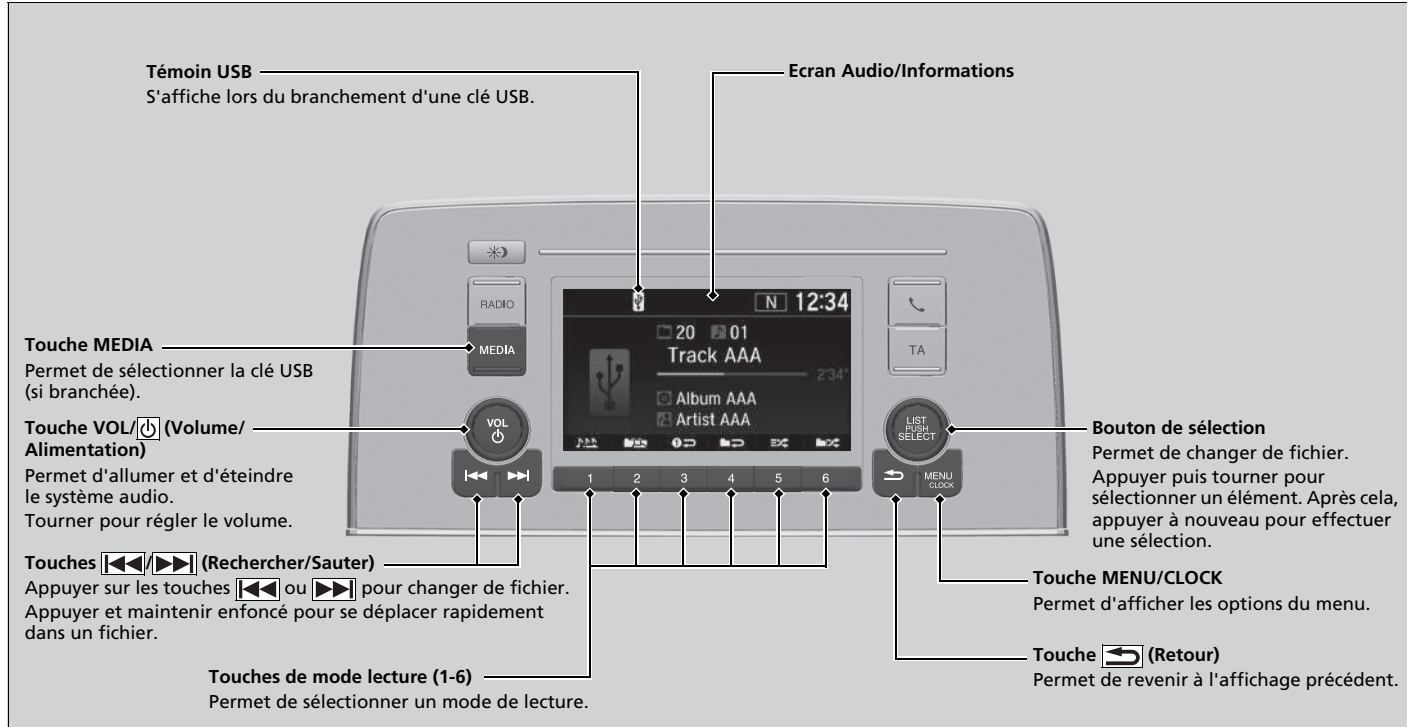

► **Port(s) USB** P. 289



*1 : seuls des fichiers au format AAC enregistrés avec iTunes peuvent être lus sur ce système audio.

■ Sélection d'un fichier dans un dossier à l'aide du bouton de sélection



1. Appuyer sur  pour afficher une liste de dossiers.
2. Tourner  pour sélectionner un dossier.
3. Appuyer sur  pour afficher une liste de fichiers dans ce dossier.
4. Tourner  pour sélectionner un fichier, puis appuyer sur .

► Lecture d'une clé USB

Utiliser les clés USB recommandées.

► Informations générales relatives au système audio P. 385

Les fichiers au format WMA protégés par la gestion numérique des droits d'auteur (DRM) ne peuvent pas être lus.

Le système audio affiche **Unplayable file** (Lecture fichier impossible), puis passe au fichier suivant.

En cas de problème, un message d'erreur peut apparaître sur l'écran Audio/Informations.

► iPod/clé USB P. 383

■ Sélection d'un mode de lecture

Les modes répétition, lecture aléatoire et balayage peuvent être sélectionnés pendant la lecture d'un fichier.



Les icônes des modes disponibles s'affichent au-dessus des touches de mode lecture.

Appuyer sur la touche correspondant au mode souhaité.

■ Pour désactiver un mode de lecture

Appuyer sur la touche sélectionnée.

►► Sélection d'un mode de lecture

Options du menu mode de lecture

Répétition

Répéter dossier : lecture répétée de tous les fichiers du dossier actuel.

Répéter piste : lecture répétée du fichier actuel.

Aléatoire

Aléatoire dans dossier : lecture de tous les fichiers du dossier actuel dans un ordre aléatoire.

Tout aléatoire : lecture de tous les fichiers dans un ordre aléatoire.

Balayer

Balayer dossiers : fournit un échantillon de 10 secondes du premier fichier de chaque dossier principal.

Balayer pistes : fournit un échantillon de 10 secondes de tous les fichiers du dossier en cours.

Il est également possible de sélectionner un mode lecture en appuyant sur la touche **MENU/CLOCK**.

Tourner pour sélectionner **Mode lecture**, puis appuyer sur . Tourner pour sélectionner un mode, puis appuyer sur .

Pour l'éteindre, tourner pour sélectionner **Standard**, puis appuyer sur .

Lecture audio *Bluetooth*®

Le système audio permet d'écouter de la musique à partir d'un téléphone compatible *Bluetooth*.

Cette fonction est disponible lorsque le téléphone est jumelé et connecté au système de téléphone mains libres (HFT) du véhicule.

➤ **Réglage du téléphone** P. 432

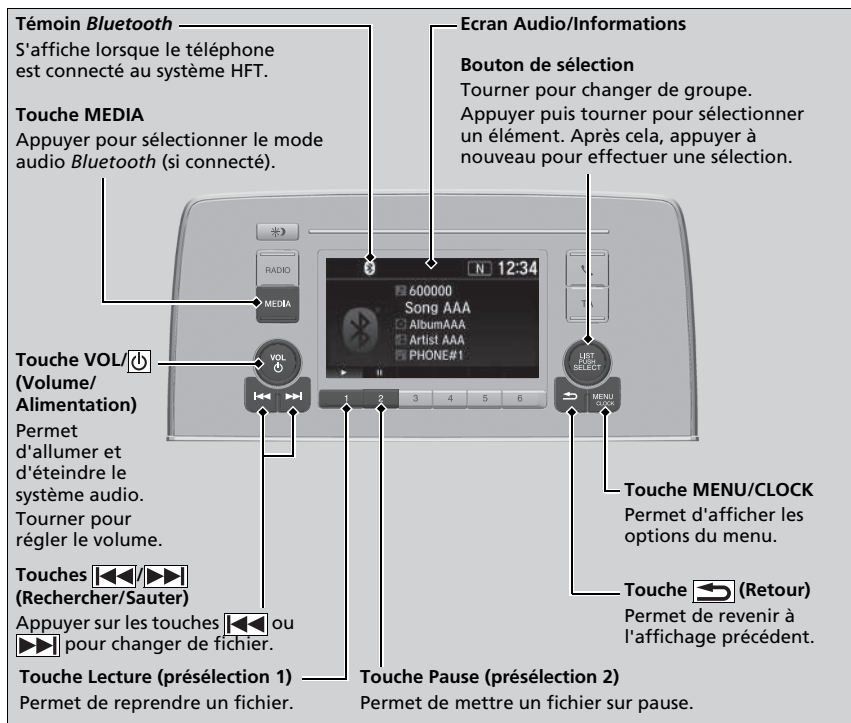

► Lecture audio *Bluetooth*®

Tous les téléphones *Bluetooth* avec écoute radio sur le Web ne sont pas compatibles avec le système.

Pour obtenir une liste des téléphones compatibles, s'adresser à un concessionnaire.

Vous ne pouvez utiliser qu'un seul téléphone à la fois avec HFT. Lorsqu'il y a plus de deux téléphones jumelés dans le véhicule, le premier téléphone jumelé détecté par le système est automatiquement connecté.

Si plusieurs téléphones sont couplés au système HFT, il y aura un délai avant que le système commence la lecture.

Dans certains cas, le nom de l'artiste, de l'album ou de la plage peut ne pas apparaître correctement.

Il se peut que certaines fonctions ne soient pas disponibles sur certains périphériques.

■ Pour lire des fichiers audio *Bluetooth*®

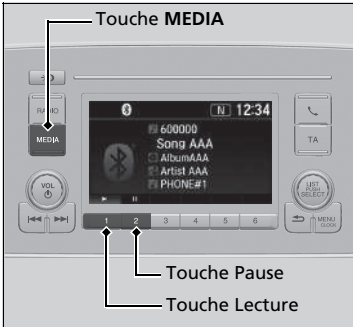

1. S'assurer que le téléphone est jumelé et connecté au HFT.
2. Appuyer sur la touche **MEDIA** jusqu'à ce que le mode audio *Bluetooth*® soit sélectionné.

Si le téléphone n'est pas reconnu, un autre téléphone compatible HFT, non compatible avec le système audio *Bluetooth*®, est peut-être déjà connecté.

■ Pour mettre en pause ou reprendre la lecture d'un fichier

Appuyer sur la touche Lecture ou Pause pour sélectionner un mode.

►► Pour lire des fichiers audio *Bluetooth*®

Pour lire les fichiers audio, il peut être nécessaire d'activer le téléphone. Dans ce cas, suivre les instructions du fabricant du téléphone.

La fonction pause n'est pas disponible sur certains téléphones.

Si un autre dispositif audio est connecté à la prise d'entrée auxiliaire ou au port USB, il peut être nécessaire d'appuyer plusieurs fois sur la touche **MEDIA** pour sélectionner le système audio *Bluetooth*®.

Le passage à un autre mode met en pause la lecture en cours sur le téléphone.

■ Sélectionner un morceau à partir de la liste de recherche musicale avec le bouton de sélection

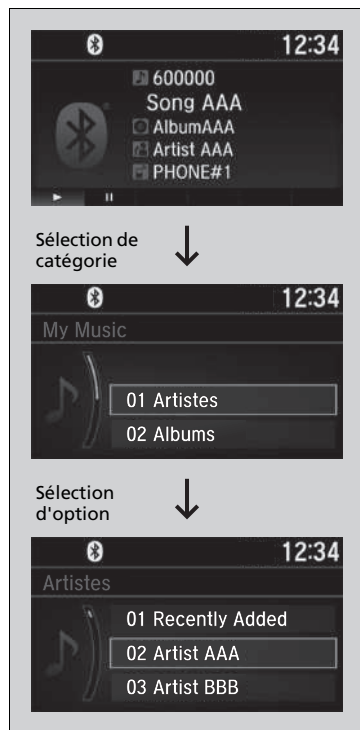

1. Appuyer sur pour afficher la liste de recherche musicale.

2. Tourner pour sélectionner une catégorie.

3. Appuyer sur pour afficher une liste des éléments dans la catégorie.

4. Tourner pour sélectionner une option, puis appuyer sur .

► Appuyer sur et tourner à plusieurs reprises jusqu'à l'affichage de l'élément à écouter.

► Sélectionner un morceau à partir de la liste de recherche musicale avec le bouton de sélection

En fonction du périphérique *Bluetooth*[®] connecté, il est possible qu'une partie ou l'ensemble des catégories ne puisse s'afficher.

Modèles avec affichage audio

Il est possible d'utiliser le système audio pendant 30 minutes lorsque le mode d'alimentation est réglé sur MOTEUR COUPE ; le système s'éteint alors automatiquement.

Si vous souhaitez continuer à l'utiliser, nous vous recommandons de régler le mode d'alimentation sur ACCESSOIRES ou sur MARCHÉ.

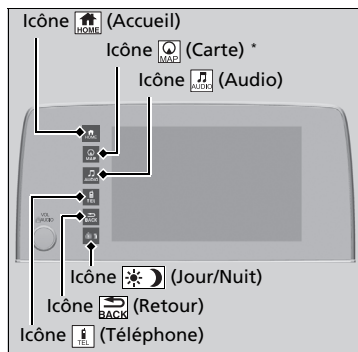

(Domicile) : Sélectionner pour accéder à l'écran d'accueil.

Basculement de l'affichage P. 322

(Carte)* : Sélectionner pour afficher l'écran de la carte.

Se reporter au manuel du système de navigation

(Audio) : Sélectionner pour afficher l'écran du système audio.

(Téléphone) : Sélectionner pour afficher l'écran du téléphone.

(Retour) : Sélectionner pour revenir à l'écran précédent lorsque l'icône est allumée.

(Jour/Nuit) : Sélectionner pour modifier la luminosité de l'écran Audio/Informations.

Sélectionner une fois et sélectionner ou pour effectuer un réglage.

▶ A chaque sélection de , le mode bascule en mode jour, mode nuit et mode désactivé.

Fonctionnement de base du système audio

Éléments du menu audio

Liste des stations P. 351, 352

Liste de recherche de musique P. 357, 365

Balayer P. 352, 366

Mode lecture P. 358, 366

Une fois la batterie rebranchée ou remplacée, le démarrage suivant peut prendre quelques minutes pour laisser au système audio le temps de démarrer. Attendre quelques instants pendant que le système démarre.

Fonctionnement sans clé

A propos du système audio P. 288

* Non disponible sur tous les modèles

Ecran Audio/Informations

Affiche l'état du système audio et le fond d'écran. Cet écran permet d'accéder à différentes options de configuration.

■ Basculement de l'affichage

■ Utilisation de la touche (Affichage/Information)

Appuyer sur la touche  (Affichage/Information) pour changer l'affichage.

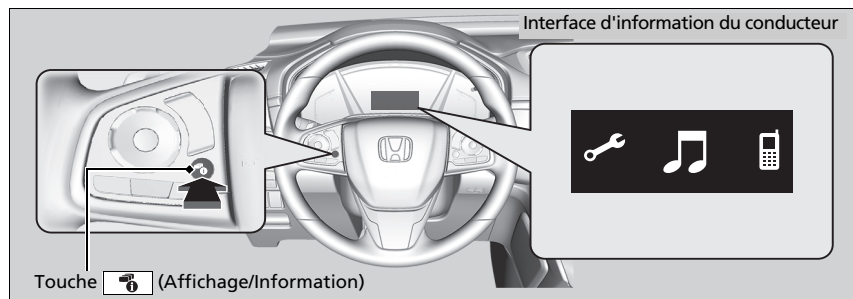



► Utilisation de la touche (Affichage/Information)

Il est possible de modifier, d'ajouter et de supprimer le contenu affiché sur l'interface d'information du conducteur.

► Personnalisation du compteur P. 326

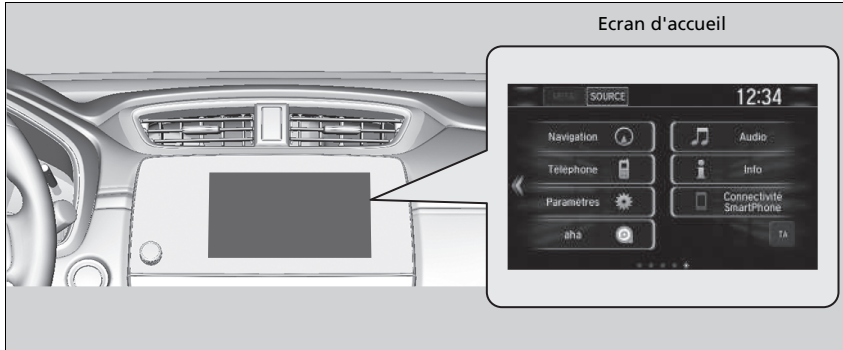
■ Utilisation de l'écran Audio/Informations



Sélectionner  pour accéder à l'écran d'accueil.
Sélectionner les icônes suivantes sur l'écran accueil.

■ Téléphone

Affiche les informations HFT.

➤ **Système de téléphone mains libres** P. 447

☒ Utilisation de l'écran Audio/Informations

Commande via l'écran tactile

- Utiliser quelques gestes simples - par exemple toucher, balayer et faire défiler - pour actionner certaines fonctions audio.
- Certains éléments peuvent être grisés pendant la conduite pour réduire les possibilités de distraction.
- Ils peuvent être sélectionnés lorsque le véhicule est à l'arrêt ou à l'aide des commandes vocales*.
- Le port de gants peut limiter la réponse de l'écran tactile ou l'empêcher de répondre.

Il est possible de modifier la sensibilité de l'écran tactile.

➤ **Fonctions personnalisées** P. 398

* Non disponible sur tous les modèles

■ Info

Affiche l'**Ordinateur de route**, l'**Info vocale***, l'**Horloge/Fond d'écran/Horloge** ou l'**Information système/périphérique**. Sélectionner **MENU** sur l'écran **Menu info** pour voir toutes les options disponibles : **Ordinateur de route**, **Info vocale***, **Horloge/Fond d'écran/Horloge** et **Information système/périphérique**.

Ordinateur de route :

- Onglet **Conditions de conduite actuelles** : affiche les informations sur le trajet actuelles.
- Onglet **Historique du trajet A** : affiche les informations relatives aux trois précédents trajets. L'information est sauvegardée chaque fois que vous réinitialisez l'option Trajet A. Pour supprimer l'historique manuellement, sélectionner **Supprimer historique** sur l'onglet **Historique du trajet A**. Le message de confirmation s'affiche à l'écran, sélectionner **Oui** pour valider.

Info vocale* : affiche une liste de toutes les commandes vocales.

Horloge/Fond d'écran/Horloge : affiche l'horloge et le fond d'écran.

Information système/périphérique :

- **Info Système** : affiche la version logicielle du système audio.
- **Info USB** : affiche la mémoire utilisée par le périphérique USB.

■ Audio

Affiche les informations audio actuelles.

■ Paramètres

Permet d'accéder à l'écran du menu de personnalisation.

➤ **Fonctions personnalisées** P. 398

■ Navigation*

Affiche l'écran de navigation.

➤ **Se reporter au manuel du système de navigation**

■ Connectivité smartphone

Permet de connecter un smartphone*1, d'utiliser certaines applications du smartphone sur le système audio et d'afficher Apple CarPlay ou Android Auto.

➤ **Connectivité smartphone** P. 370

➤ **Apple CarPlay** P. 375

➤ **Android Auto** P. 379

■ aha

Affiche l'écran Aha™.

➤ **Lecture Aha™** P. 363

■ Centre d'applications

Affiche le centre d'applications Honda.

➤ **Applications embarquées** P. 369

■ TA

Active et désactive les informations routières.

■ Liste des applications

Permet d'ajouter ou de supprimer des applications ou des widgets sur l'écran d'accueil.

➤ **Ecran d'accueil** P. 332

■ (Tableau de bord)

Effectue une sélection parmi trois paramètres personnalisables de l'interface d'information du conducteur.

*1 : Uniquement disponible sur certains téléphones. Demander la liste des téléphones compatibles à un concessionnaire pour plus de détails.

■ Modification de la disposition des icônes de l'écran d'accueil



1. Sélectionner .
2. Appuyer longuement sur une icône.
 - L'affichage bascule sur l'écran de personnalisation.
3. Faire glisser et déposer l'icône à l'emplacement souhaité.
4. Sélectionner **OK**.
 - L'écran revient à l'écran d'accueil.

■ Personnalisation du compteur

Il est possible de modifier, d'ajouter ou de supprimer le contenu de lecture de compteur affiché sur l'interface d'information du conducteur.



1. .
2. **Paramètres**
3. **Système**
4. **Configuration du tableau de bord**

▣ Personnalisation du compteur

Il est possible de mémoriser jusqu'à trois configurations personnalisées. Pour sélectionner ou personnaliser une configuration, appuyer sur **Permuter config.**

La sélection de **Permuter Config.** pendant la personnalisation permet de sauvegarder les paramètres modifiés.

Si  est sélectionné pendant la personnalisation, les paramètres modifiés ne sont pas sauvegardés et l'affichage revient sur l'écran **Tableau de bord**.

■ Modification de l'ordre

Pour modifier l'ordre des icônes de l'interface d'information du conducteur, sélectionner d'abord :

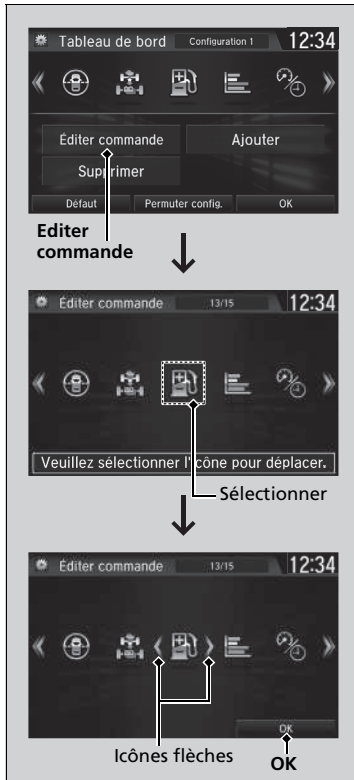

1. Editer commande

2. Sélectionner l'icône à déplacer.

- Les flèches s'affichent des deux côtés de l'icône sélectionnée.

3. Sélectionner la flèche gauche ou droite à plusieurs reprises pour déplacer l'icône jusqu'à la position souhaitée.

4. Sélectionner OK.

- L'affichage revient sur l'écran **Tableau de bord**.

►► Modification de l'ordre

Il existe une méthode alternative pour modifier l'ordre des icônes. Sélectionner d'abord :

1. Editer commande

2. Appuyer longuement sur l'icône à déplacer.
 3. Faire glisser et déposer l'icône à l'emplacement souhaité.
 4. Sélectionner **OK**.
- L'affichage revient sur l'écran **Tableau de bord**.

■ Ajout de contenus

Il est possible d'ajouter des icônes à l'interface d'information du conducteur. Pour ajouter des icônes, sélectionner d'abord :

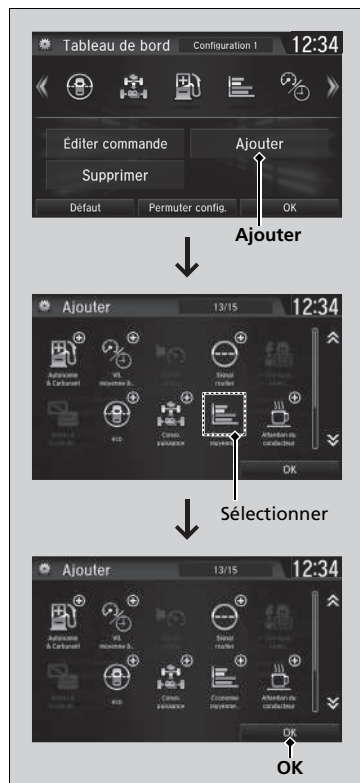

1. Ajouter

2. Sélectionner une icône à ajouter.

- Un signe plus apparaît sur le coin supérieur droit de l'icône sélectionnée.

3. Sélectionner OK.

- L'affichage revient sur l'écran **Tableau de bord**.

» Ajout de contenus

Les icônes grisées ne peuvent pas être sélectionnées.

Si une icône comporte un signe plus dans le coin supérieur droit, cela signifie qu'elle a déjà été ajoutée.

■ Suppression de contenus

Pour supprimer le contenu de l'interface d'information du conducteur, sélectionner d'abord :

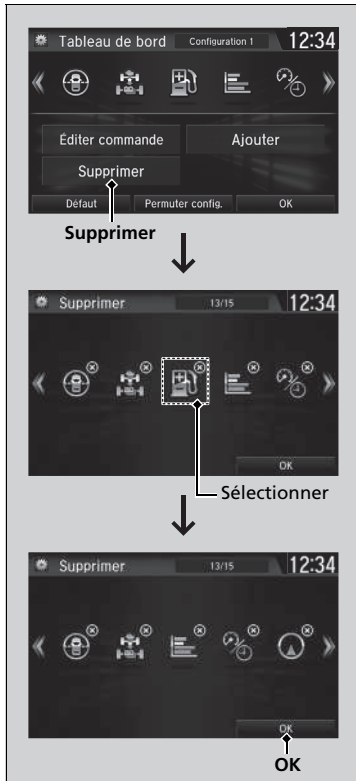

1. Supprimer

2. Sélectionner une icône à supprimer.

- L'icône avec un X sur le coin supérieur droit peut être supprimée.

3. Sélectionner OK.

- L'affichage revient sur l'écran **Tableau de bord**.

» Suppression de contenus

Il est également possible de supprimer des contenus en sélectionnant :

1. **Supprimer** ou **Editer commande**
 2. Appuyer longuement sur l'icône à supprimer.
 3. Faire glisser et déposer l'icône sur l'icône de corbeille.
 4. Sélectionner **OK**.
- L'affichage revient sur l'écran **Tableau de bord**.

■ Réglage du fond

Il est possible de modifier, stocker et effacer le fond sur l'écran Audio/Informations.

■ Importer le fond

Il est possible d'importer jusqu'à cinq images, une à la fois, pour un fond à partir d'une clé USB.

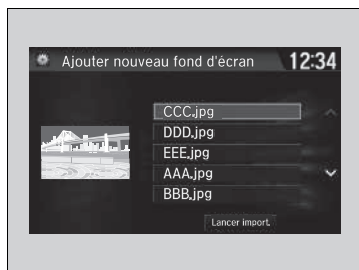
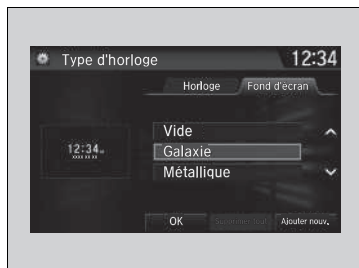

1. Raccorder la clé USB au port USB.
 ► **Port(s) USB** P. 289
2. Sélectionner **Paramètres**.
3. Sélectionner **Horloge**.
4. Sélectionner **Type Horloge/Fond d'écran**, puis ouvrir l'onglet **Fond d'écran**.
5. Sélectionner **Ajouter nouv.**
 ► Le nom de l'image s'affiche sur la liste.
6. Sélectionner l'image souhaitée.
 ► L'aperçu est affiché sur le côté gauche de l'écran.
7. Sélectionner **Lancer import.** pour enregistrer les données.
 ► L'écran revient à la liste des fonds.

► Réglage du fond

Le fond d'écran défini pour **Type horloge/fond d'écran** ne peut pas être affiché sur l'interface d'information du conducteur.

- Lors de l'importation de fichiers de fond, l'image doit se trouver dans le répertoire racine de la clé USB. Les images d'un dossier ne peuvent pas être importées.
- Le nom de fichier doit être inférieur à 256 octets.
- Le format de fichier de l'image qu'il est possible d'importer est BMP (bmp) ou JPEG (jpg).
- La limite de la taille de fichier individuel est de 5 Mo.
- La taille d'image maximum est de 4 096 x 4 096 pixels. Si la taille de l'image est inférieure à 800 x 480 pixels, l'image s'affiche au milieu de l'écran avec la zone excédentaire affichée en noir.
- Si la clé USB ne contient pas de photos, le message **Aucun fichier détecté** s'affiche.

Après la modification de l'aspect de l'écran d'interface, il est possible de changer le fond d'écran en procédant de la manière suivante.

1. Sélectionner .
2. Sélectionner .
3. Appuyer longuement sur l'espace vide sur l'écran d'accueil.
 Le menu contextuel apparaît sur l'écran.
4. Sélectionner **Changer fond d'écran**.
5. Sélectionner **Galerie**, **Fonds d'écran animés** ou **Fonds d'écran**.

■ Sélectionner le fond

1. Sélectionner **Paramètres**.
2. Sélectionner **Horloge**.
3. Sélectionner **Type Horloge/Fond d'écran**, puis ouvrir l'onglet **Fond d'écran**.
 - ▶ L'écran affiche la liste des fonds.
4. Sélectionner le fond souhaité.
 - ▶ L'aperçu est affiché sur le côté gauche de l'écran.
 - ▶ Le menu contextuel apparaît sur l'écran.
5. Sélectionner **Régler**.
 - ▶ L'écran revient à la liste des fonds.

■ Pour visualiser le fond d'écran une fois défini

1. Sélectionner .
2. Sélectionner **Info**.
3. Sélectionner **MENU**.
4. Sélectionner **Horloge/Fond d'écran**.

■ Supprimer le fond

1. Sélectionner **Paramètres**.
2. Sélectionner **Horloge**.
3. Sélectionner **Type Horloge/Fond d'écran**, puis ouvrir l'onglet **Fond d'écran**.
 - ▶ L'écran affiche la liste des fonds.
4. Sélectionner un fond à effacer.
 - ▶ L'aperçu est affiché sur le côté gauche de l'écran.
 - ▶ Le menu contextuel apparaît sur l'écran.
5. Sélectionner **Supprimer**.
 - ▶ Un message de confirmation s'affiche à l'écran.
6. Sélectionner **Oui** pour l'effacer complètement.
 - ▶ L'écran revient à la liste des fonds.

► Réglage du fond

Dans le menu contextuel, sélectionner **Prévisualiser** pour voir un aperçu en plein écran.

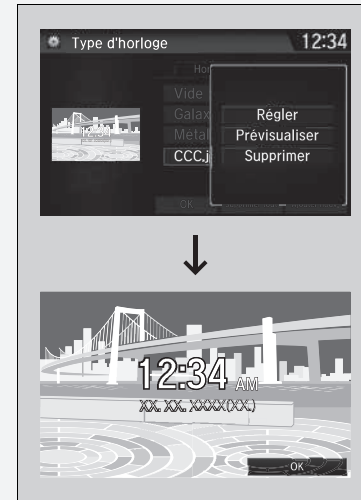

Pour revenir à l'écran précédent, sélectionner **OK** ou bien



Lorsque le fichier est volumineux, il peut être nécessaire de patienter un certain temps pour pouvoir le visualiser.

Pour effacer tous les fonds ajoutés, sélectionner **Tout supprimer**, puis **Oui**.

■ Ecran d'accueil

■ Pour passer à un écran suivant

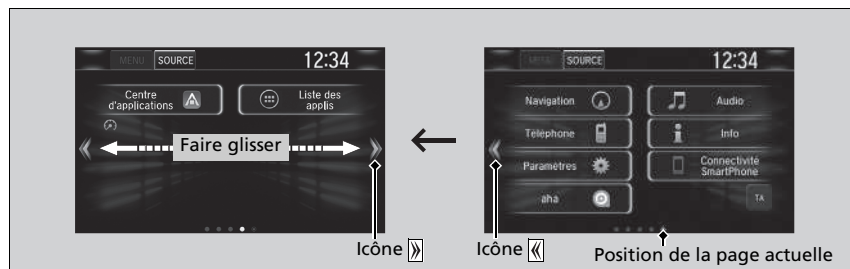

Sélectionner << ou >>, ou faire défiler l'écran vers la gauche ou la droite pour accéder à l'écran suivant.

►► Ecran d'accueil

L'écran d'accueil comporte 5 pages (fixe). Il n'est pas possible d'ajouter de pages supplémentaires.







Sélectionner  pour passer directement à la première page de l'écran d'accueil depuis n'importe quelle page.

■ Pour utiliser les applications ou widgets



1. Sélectionner .
2. Sélectionner **Liste des applis.**
 - Les applications installées apparaissent à l'écran.
3. Sélectionner l'application ou le widget à utiliser.

Liste des applications préinstallées :

-  (Navigateur) : affiche le navigateur Web utilisé par le smartphone et la connexion Wi-Fi.
-  (Calculatrice) : affiche le calculateur.
-  (Galerie) : affiche les images.
-  (Téléchargements) : affiche les données téléchargées depuis le navigateur Web et autres.
-  (Installeur d'applications) : vérifier auprès de son concessionnaire Honda les applications disponibles.
-  (Rechercher) : affiche plusieurs écrans de récupération.

► Pour utiliser les applications ou widgets

Appuyer longuement sur une application ou un widget pour ajouter son raccourci sur l'écran d'accueil.

Les applications préinstallées pourraient ne pas démarrer normalement. Si cela se produit, il faut réinitialiser le système.

► **Réinitialisation de la valeur par défaut de tous les réglages** P. 425

Lorsque la procédure **Réinitialisation données d'usine** est effectuée, il est possible que tous les paramètres soient réinitialisés à leur réglage par défaut.

► **Réinitialisation de la valeur par défaut de tous les réglages** P. 425

Dans l'éventualité où ces applications ne démarreraient toujours pas normalement, même après la procédure **Réinitialisation données d'usine**, contacter un concessionnaire.

Il est possible qu'un navigateur soit fermé dans la situation d'utilisation. Dans ce cas, l'écran revient à son affichage préalable au démarrage du navigateur.

Ne pas installer d'applications n'ayant pas été validées par un concessionnaire Honda. L'installation d'applications non autorisées présente des risques de corruption des données pour les informations de votre véhicule et votre vie privée.



Il est possible de supprimer des applications installées par l'utilisateur grâce à la procédure suivante.

1. Sélectionner .
2. Sélectionner **Paramètres.**
3. Sélectionner **Système.**
4. Sélectionner l'onglet **Autres.**
5. Sélectionner **Informations détaillées.**
6. Sélectionner une appli à effacer.
7. Sélectionner **Supprimer.**

■ Pour ajouter des icônes d'application ou de widget sur l'écran d'accueil

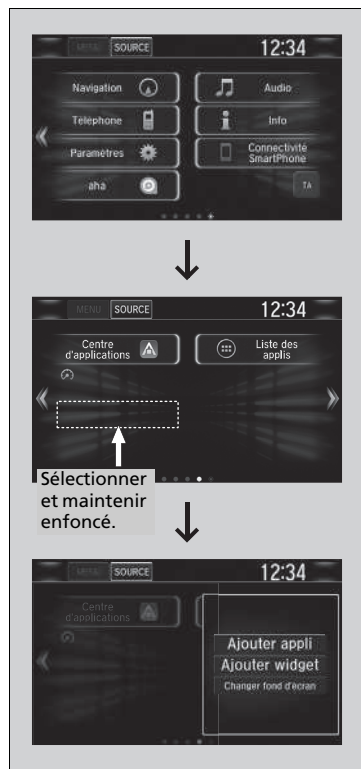
Les icônes d'application ou de widget peuvent être ajoutées sur l'écran d'accueil.



1. Sélectionner 
2. Sélectionner 

3. Appuyer longuement sur l'espace vide sur l'écran d'accueil.
► Le menu contextuel apparaît sur l'écran.

4. Sélectionner **Ajouter appli** ou **Ajouter widget**.
► L'écran Apps/Widgets s'affiche.

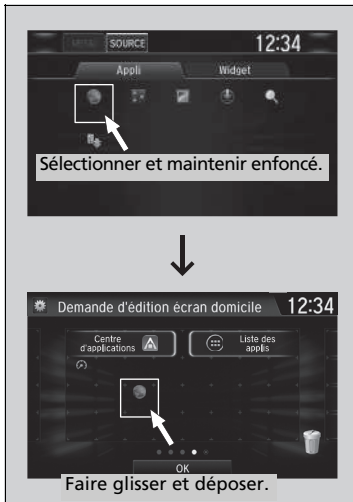

5. Appuyer longuement sur une icône d'application ou de widget à ajouter.
 - L'affichage bascule sur l'écran de personnalisation.
6. Faire glisser et déposer l'icône à l'emplacement souhaité.
7. Sélectionner **OK**.
 - L'écran revient à l'écran d'accueil.

■ Pour déplacer des icônes sur l'écran d'accueil

Il est possible de modifier l'emplacement sur l'écran d'accueil.

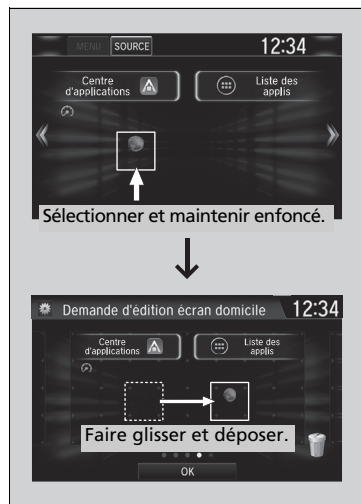

1. Appuyer longuement sur une icône.
 - L'affichage bascule sur l'écran de personnalisation.

2. Faire glisser et déposer l'icône à l'emplacement souhaité.
3. Sélectionner **OK**.
 - L'écran revient à l'écran d'accueil.

►► Pour déplacer des icônes sur l'écran d'accueil

Il est également possible de déplacer les icônes **Téléphone, Info, Audio, Paramètres, Navigation, Connectivité SmartPhone, aha, Centre d'applications, TA, Liste des applis**, et  (Tableau de bord) de la même manière.

■ Pour supprimer des icônes sur l'écran d'accueil

Il est possible de supprimer les icônes présentes sur l'écran d'accueil.

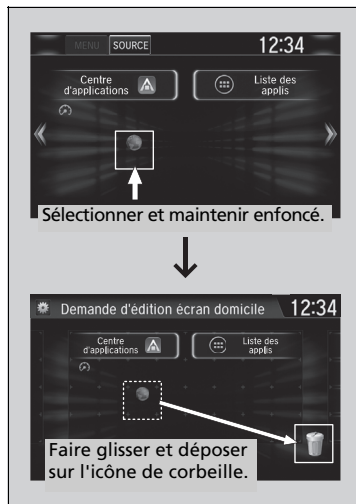

1. Appuyer longuement sur une icône.
 - L'affichage bascule sur l'écran de personnalisation.
2. Faire glisser et déposer l'icône à supprimer sur l'icône de corbeille.
 - L'icône est supprimée de la page d'accueil.
3. Sélectionner **OK**.
 - L'écran revient à l'écran d'accueil.

✎ Pour supprimer des icônes sur l'écran d'accueil

Il est impossible de supprimer les icônes **Téléphone, Info, Audio, Paramètres, Navigation, Connectivité smartphone, aha, Centre d'applications, TA, Liste des applis**, et  (tableau de bord).

Les applications ou widgets ne seront pas supprimés par la suppression de l'icône sur l'écran d'accueil.

■ Pour modifier le fond d'écran de la page d'accueil

Il est possible de modifier un fond de l'écran d'accueil.



1. Appuyer longuement sur l'espace vide sur l'écran d'accueil.

► Le menu contextuel apparaît sur l'écran.

2. Sélectionner **Changer fond d'écran**.

► Le menu contextuel apparaît sur l'écran.



3. Sélectionner une application pour sélectionner des fonds d'écran.

4. Sélectionner le fond d'écran à modifier.

5. Sélectionner **Sélectionner**.

► Le fond est modifié, l'écran revient ensuite à l'écran d'accueil.

Zone d'état



1. Glisser vers le bas depuis le haut de l'écran.
 - La zone d'état s'affiche.
2. Sélectionner un élément pour voir les détails.
3. Sélectionner  ou balayer la barre inférieure vers le haut pour fermer la zone.

■ Modification de l'interface de l'écran

Il est également possible de modifier le design de l'interface de l'écran.



1. Sélectionner .
2. Sélectionner **Paramètres**.
3. Sélectionner **Système**.
4. Sélectionner l'onglet **Autres**.
5. Sélectionner **Modifier thème**.
6. Sélectionner **Oui**.

►► Modification de l'interface de l'écran

Après la modification de l'aspect de l'écran d'interface, il est possible de changer le fond d'écran en procédant de la manière suivante.

1. Sélectionner .
2. Sélectionner .
3. Appuyer longuement sur l'espace vide sur l'écran d'accueil.
Le menu contextuel apparaît sur l'écran.
4. Sélectionner **Changer fond d'écran**.
5. Sélectionner **Galerie**, **Fonds d'écran animés** ou **Fonds d'écran**.

Si l'interface de l'écran est modifiée, certains réglages changeront.

► **Fonctions personnalisées** P. 398

Menu Personnaliser

Il est possible de modifier des icônes de menu sur le côté droit des écrans **Audio**, **Téléphone** et **Info**.

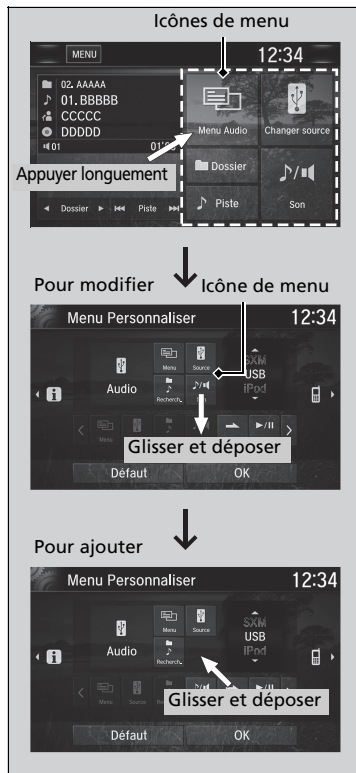

1. Sélectionner l'une des trois icônes (**Audio/ Téléphone/Info**) sur l'écran, puis sélectionner l'icône du menu et la maintenir enfoncée.
 - En sélectionnant l'icône ◀ ou ▶, vous pouvez modifier l'icône **Audio**, **Téléphone**, ou **Info** sur l'écran du **Menu Personnaliser**.
2. Appuyer longuement sur l'icône de menu à modifier, puis faire glisser l'icône au bas de l'écran.
3. Appuyer longuement sur l'icône de menu à ajouter, puis faire glisser l'icône en haut de l'écran.
4. Sélectionner **OK**.

Menu Personnaliser

Il est également possible d'utiliser la méthode ci-dessous pour modifier l'icône de menu :
Sélectionner **Paramètres** → **Système** → **Accueil** onglet → **Position de l'icône de menu**

■ Fermeture d'applications

Il est possible de fermer certaines applications spécifiques exécutées en arrière-plan sur le système.

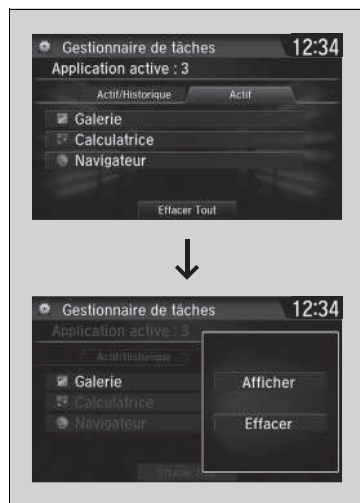

1. Appuyer longuement sur .
2. Sélectionner l'onglet **Actif**.
 - Si l'onglet **Actif/Historique** est sélectionné, il est possible de fermer les applications en cours d'exécution et d'effacer simultanément l'historique d'activité des applications.
3. Sélectionner une application à fermer.
4. Sélectionner **Effacer**.
 - L'écran revient à la liste des applications.

☒ Fermeture d'applications

Si un certain nombre d'applications s'exécutent en arrière-plan et le système audio rencontre un problème, certaines de ces applications risquent de ne pas fonctionner correctement. Si cela se produit, fermer toutes les applications et relancer la ou les applications souhaitées.

Pour fermer toutes les applications sur le système, sélectionner **Effacer tout**, puis **Oui**.

Il n'est pas possible de fermer les applications Aha™ et Garmin*.

Réglage du son

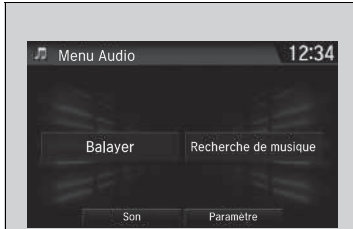

1. Sélectionner .
2. Sélectionner **MENU**.
3. Sélectionner **Son**.

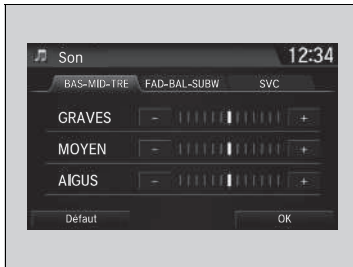

Sélectionner un onglet à partir des choix suivants :

- **BAS-MID-TRE** : graves, moyen, aigus
- **FAD-BAL-SUBW***: Fader, Balance, Subw*
- **SVC** : Volume en fonction de la vitesse

⌘ Réglage du son

Le SVC a quatre modes : **Off** (Arrêt), **Low** (Bas), **Mid** (Moyen) et **High** (Haut).

La fonction SVC adapte le volume sonore à la vitesse du véhicule. Plus le véhicule roule vite, plus le volume audio augmente. Plus le véhicule ralentit, plus le volume audio diminue.

Il est également possible de régler le son via la procédure suivante.

1. Sélectionner .
2. Sélectionner **Paramètres**.
3. Sélectionner **Audio**.
4. Sélectionner **Son**.

* Non disponible sur tous les modèles

Réglage affichage

Il est possible de modifier la luminosité ou le thème de couleur sur l'écran Audio/Informations.

Modification de la luminosité de l'écran

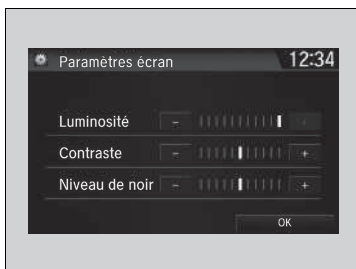

1. Sélectionner .
2. Sélectionner **Paramètres**.
3. Sélectionner **Système**.
4. Sélectionner l'onglet **Ecran**.
5. Sélectionner **Paramètres écran**.
6. Sélectionner le paramètre souhaité.
7. Sélectionner **OK**.

Modification du thème de couleur de l'écran

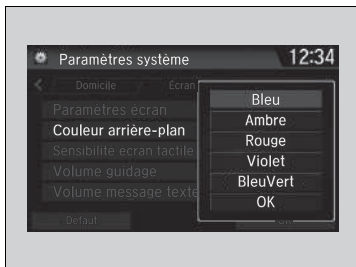

1. Sélectionner .
2. Sélectionner **Paramètres**.
3. Sélectionner **Système**.
4. Sélectionner l'onglet **Ecran**.
5. Sélectionner **Couleur arrière-plan**.
6. Sélectionner le paramètre souhaité.
7. Sélectionner **OK**.

Modification de la luminosité de l'écran

Il est possible de modifier les réglages **Contraste** et **Niveau de noir** de la même manière.

Modification du thème de couleur de l'écran

Il n'est pas possible de modifier la **Couleur arrière-plan** si le design de l'interface de l'écran est modifié.

■ Sélectionner une source audio



Sélectionner l'icône de la source actuelle, puis sélectionner une icône sur la liste des sources pour basculer sur cette source audio.

☒ Sélectionner une source audio

Si vous démarrez les applications audio préinstallées, **AUDIO Apps** s'affiche à l'écran.

Ces applications préinstallées ne peuvent pas être affichées sur l'écran de sélection de la source.



Ces applications audio peuvent être lancées depuis **AUDIO Apps**.

Lorsque l'écran Aha™ est utilisé et que l'on souhaite sélectionner une autre source, sélectionner **SOURCE** en haut à gauche de l'écran. L'écran de sélection des sources s'affiche. Sélectionner la source souhaitée.

Modèles avec système de navigation

Fonctionnement de la commande par la voix*1

Le véhicule est doté d'un système de commande vocale qui permet d'utiliser les fonctions en mode mains libres.

Le système de commande vocale utilise les touches (Parler)  et (Raccrocher/Retour)  sur le volant et un microphone situé près des lecteurs de carte au plafond.

Reconnaissance vocale

Pour une qualité de reconnaissance vocale optimale lors de l'utilisation du système de commande vocale :

- Veiller à afficher l'écran correspondant à la commande vocale que vous utilisez.

Le système ne reconnaît que certaines commandes.

Commande vocale disponible



 **Ecran du portail vocal*** P. 347

- Fermer les vitres et le toit panoramique*.
- Régler les bouches d'aération du tableau de bord et les bouches d'aération latérales pour qu'elles ne soufflent pas sur le microphone au plafond.
- Parler clairement et d'une voix naturelle, sans pause entre les mots.
- Tâcher de réduire tout bruit de fond. Le système peut mal interpréter votre commande si plusieurs personnes parlent en même temps.

*1 : les langues reconnues par le système de commande vocale sont l'anglais, l'allemand, le français, l'espagnol et l'italien.

* Non disponible sur tous les modèles

►► Fonctionnement de la commande par la voix*1

Lorsque la touche  est enfoncée, un message s'affiche pour demander quelle sera l'action suivante. Appuyer à nouveau sur la touche  et la relâcher pour contourner ce message et prononcer une commande.

►► Reconnaissance vocale

Le système de commande vocale peut uniquement être utilisé depuis le siège conducteur car l'unité de microphone élimine les sons provenant du côté passager.

■ Ecran du portail vocal*



Lorsque la touche  (Parler) est enfoncée, les commandes vocales disponibles apparaissent sur l'écran.

Pour obtenir une liste complète des commandes, dire « Aide vocale » après le bip ou sélectionner **Aide vocale**.

La liste des commandes apparaît dans **Info vocale** sur l'écran **Menu info**. Sélectionner **Info**, puis sélectionner **MENU**.

Le système ne reconnaît que les commandes sur les pages suivantes, sur certains écrans. Les commandes vocales libres ne sont pas reconnues.

■ Appel

Cette fonction n'est utilisable que lorsque le téléphone est connecté. Lorsque le système reconnaît la commande *Appel*, l'écran passe à l'écran de reconnaissance vocale pour les commandes du téléphone.

- *Composer par numéro*
- *Historique des appels*
- *Recomposer*
- *Appeler <Votre nom de contact>*
- *Appeler <N° téléphone>*

Les commandes d'appel téléphonique ne sont pas disponibles si l'on utilise Apple CarPlay.

■ Recherche de musique

Cette fonction n'est utilisable que lorsqu'un iPod ou un périphérique USB est connecté.

■ Contrôle de température

Lorsque le système reconnaît la commande *Contrôle de température*, l'écran change et affiche l'écran dédié à la reconnaissance vocale du contrôle de température.

➤ **Commandes de climatisation** P. 349

■ Audio

Lorsque le système reconnaît la commande *Audio*, l'écran passe à l'écran de reconnaissance vocale du système audio.

- *Activer audio**1
- *Désactiver audio**1
- *Radio FM*
- *Radio MW*
- *Radio LW*
- *iPod*
- *USB*
- *Autres sources*

■ Navigation

L'écran affiche l'écran de navigation.

➤ **Se reporter au manuel du système de navigation**

■ Configuration de voix

L'écran passe à l'onglet **Reconn. vocale** sur l'écran **Paramètres système**.

*1 : ces commandes basculent de ON à OFF, il se peut que la commande ne corresponde pas exactement à vos souhaits.

* Non disponible sur tous les modèles

■ Aide vocale

Une liste des commandes disponibles est consultable à l'écran.

- *Commandes utiles*
- *Commandes de téléphone*
- *Commandes audio*
- *Commandes à l'écran*
- *Commandes de recherche de musique*
- *Commandes générales*
- *Commandes de climatisation*

■ Commandes utiles

Le système accepte ces commandes sur l'écran supérieur du portail vocal.

- *Appeler <N° téléphone>*
- *Appeler <Votre nom de contact>*
- *Quelle heure est-il ?*
- *Quelle est la date du jour ?*

■ Commandes de téléphone

Le système accepte ces commandes sur l'écran dédié à la reconnaissance vocale du téléphone.

- *Appeler par Numéro*
- *Appeler par Nom*
- *Appeler <N° téléphone>*
- *Appeler <Votre nom de contact>*

■ Commandes audio

Le système accepte ces commandes sur l'écran dédié à la reconnaissance vocale du système audio.

■ Commandes Radio FM

- *Syntoniser radio sur <87.5-108.0> FM*
- *Préréglage radio FM <1-12>*

■ Commandes Radio LW

- *Syntoniser radio sur <153-279> LW*
- *Préréglage radio LW <1-6>*

■ Commandes Radio MW

- *Syntoniser radio sur <531-1602> MW*
- *Préréglage radio MW <1-6>*

■ Commandes iPod

- *Lecture de l'iPod*
- *Jouer piste iPod <1-30>*
- *Recherche de musique*
- *Quel album est-ce ?*
- *Qu'est-ce que j'écoute ?*

■ Commandes USB

- *Lecture de l'USB*
- *Jouer piste USB <1-30>*
- *Recherche de musique*
- *Quel album est-ce ?*
- *Qu'est-ce que j'écoute ?*

■ Commandes DAB

- *Préréglage DAB <1-12>*

■ Commandes audio Bluetooth®

- *Jouer audio Bluetooth®*

NOTE :

Les commandes audio *Bluetooth®* peuvent ne pas fonctionner sur certains modèles de téléphones ou de périphériques audio *Bluetooth®*.

■ Commandes à l'écran

Lorsque **Commandes à l'écran** est sélectionné, l'écran d'explication s'affiche.

■ Commandes de recherche de musique

Le système accepte ces commandes sur l'écran **Rechercher musique**.

■ Utiliser Song by Voice

Song By Voice™ est une fonction qui vous permet de sélectionner de la musique depuis votre iPod ou votre périphérique USB en utilisant les commandes vocales. Pour activer ce mode, appuyer sur le commutateur de reconnaissance vocale et dire : «*Recherche de musique*».

■ Commandes de Song by Voice

- *Qu'est-ce que j'écoute ?*
- *Qui est-ce que j'écoute ?*
- *Qui est-ce ?*
- *Qu'est-ce qui joue ?*
- *Qui joue ?*
- *Quel album est-ce ?*

■ Commandes Jouer

- *Jouer l'artiste <Nom>*
- *Jouer la chanson/piste <Nom>*
- *Jouer l'album <Nom>*
- *Jouer le genre/la catégorie <Nom>*
- *Jouer la liste de lecture <Nom>*
- *Jouer le compositeur <Nom>*

■ Commandes Liste

- *Liste de l'artiste <Nom>*
- *Liste de l'album <Nom>*
- *Liste de genre/de catégorie <Nom>*
- *Liste de liste de lecture <Nom>*
- *Liste du compositeur <Nom>*

■ Commandes générales

- *Quelle heure est-il ?*
- *Quelle est la date du jour ?*

■ Commandes de climatisation

- *Activer le contrôle de température*1*
- *Désactiver le contrôle de température*1*
- *Vitesse du ventilateur <1-7>*
- *Température chaleur maximum*
- *Température fraîcheur maximum*
- *Température <18-32> degrés*
- *Activer dégivrage*1*
- *Désactiver dégivrage*1*
- *Activer Air climatisé*1*
- *Désactiver Air climatisé*1*
- *Plus...*
- *Ventilation*
- *Tableau de bord et sol*
- *Augm. vitesse du ventil.*
- *Dimin. vitesse du ventil.*
- *Bouches d'aération au plancher*
- *Sol et dégivrage*
- *Augmenter la température*
- *Diminuer la température*

*1 : ces commandes basculent de ON à OFF, il se peut que la commande ne corresponde pas exactement à vos souhaits.

Lecture d'une radio AM/FM

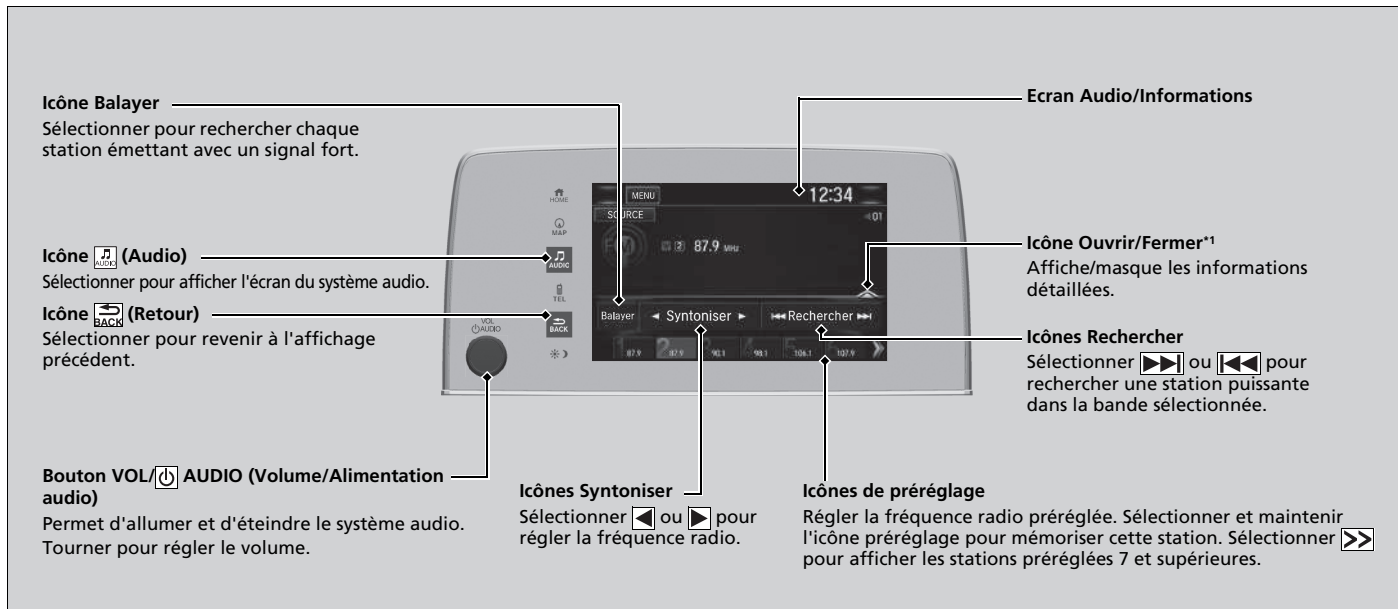

*1 : il se peut qu'une partie ou l'ensemble des listes ne soit pas affiché.

■ Mémoire de présélection

Pour mémoriser une station :

1. Régler la station de son choix.
2. Sélectionner et maintenir appuyé le numéro de présélection de la station à mémoriser.

Il est également possible de mémoriser une station présélectionnée grâce à la procédure suivante.

1. Régler la station de son choix.
2. Sélectionner l'icône Ouvrir/Fermer pour afficher une liste.
3. Sélectionner l'onglet **Préréglage**.
4. Sélectionner et maintenir appuyé le numéro de présélection de la station à mémoriser.

■ Liste des stations

Répertorie les stations les mieux captées de la bande sélectionnée.

1. Sélectionner l'icône Ouvrir/Fermer pour afficher une liste.
2. Sélectionner l'onglet **Liste des stations**.
3. Sélectionner la station.

■ Mise à jour manuelle

Permet de mettre à jour la liste des stations disponibles à tout moment.

1. Sélectionner l'icône Ouvrir/Fermer pour afficher une liste.
2. Sélectionner l'onglet **Liste des stations**.
3. Sélectionner **Rafraîchir**.

▣ Mémoire de présélection

L'indicateur **ST** apparaît sur l'affichage pour indiquer qu'une station FM stéréo est diffusée.

Le son ne peut pas être stéréo en mode AM.

Changement de mode audio

Appuyer sur la touche ▲ ou ▼ sur le volant ou sélectionner **SOURCE** sur l'écran.

▣ **Commandes audio à distance** P. 292

Il est possible de mémoriser 12 stations AM et 12 stations FM dans la mémoire de présélection. AM propose deux types de fréquences : LW et MW. Chacune d'elles permet de mémoriser six stations.

■ Balayer

Appuyer sur cette touche pour écouter pendant 10 secondes chacune des stations les mieux captées sur la bande sélectionnée. Pour désactiver le balayage, sélectionner **Annuler** ou .

■ Système de données radiodiffusées (RDS)

Fournit les informations de données de texte concernant la station FM avec RDS sélectionnée.

■ Pour rechercher une station RDS dans la Liste des stations

1. Sélectionner l'icône Ouvrir/Fermer pour afficher une liste pendant l'écoute d'une station FM.
2. Sélectionner l'onglet **Liste des stations**.
3. Sélectionner la station.

■ Mise à jour manuelle

Permet de mettre à jour la liste des stations disponibles à tout moment.

1. Sélectionner l'icône Ouvrir/Fermer pour afficher une liste pendant l'écoute d'une station FM.
2. Sélectionner l'onglet **Liste des stations**.
3. Sélectionner **Rafraîchir**.

■ Texte radio

Affiche les informations du texte radio de la station RDS sélectionnée.

1. Sélectionner **MENU**.
2. Sélectionner **Visualiser le texte radio**.

■ Balayer

Appuyer sur cette touche pour écouter pendant 10 secondes chacune des stations les mieux captées sur la bande sélectionnée.

Pour désactiver le balayage, sélectionner **Annuler** ou .

►► Système de données radiodiffusées (RDS)

Lorsqu'une station sélectionnée propose la fonction RDS, celle-ci s'active automatiquement et l'affichage de fréquence est remplacé par le nom de la station. Toutefois, si le signal de cette station devient faible, le nom de la station est remplacé par l'affichage de la fréquence.





Lecture DAB (Digital Audio Broadcasting - Diffusion audio numérique)

Icône  (Audio)
Sélectionner pour afficher l'écran du système audio.

Bouton VOL/ AUDIO (Volume/Alimentation audio)
Permet d'allumer et d'éteindre le système audio.
Tourner pour régler le volume.



Icône  (Retour)
Sélectionner pour revenir à l'affichage précédent.

Icône Balayer
Sélectionner cette icône pour analyser chaque ensemble ou service pouvant être reçu.

Icônes Ensemble
Sélectionner  ou  pour régler l'ensemble.
Sélectionner et maintenir  ou  enfoncé pour parcourir le service sélectionné d'un ensemble de haut en bas, jusqu'à ce qu'un ensemble pouvant être reçu soit trouvé.

Ecran Audio/Informations

Icône Ouvrir/Fermer*¹
Affiche/masque les informations détaillées.

Icônes Service
Sélectionner  ou  pour régler le composant du service.

Icônes de prééglage
Régler la fréquence prééglée. Sélectionner et maintenir l'icône de prééglage pour mémoriser cette station. Sélectionner  pour afficher les stations prééglées 7 et supérieures.

*1 : il se peut qu'une partie ou l'ensemble des listes ne soit pas affiché.

■ Mémoire de présélection

Pour mémoriser un service :

1. Le régler au service de son choix.
2. Sélectionner et maintenir appuyé le numéro de préséglage du service à mémoriser.

Il est également possible de mémoriser un service préséglé grâce à la procédure suivante.

1. Le régler au service de son choix.
2. Sélectionner l'icône Ouvrir/Fermer pour afficher une liste.
3. Sélectionner l'onglet **Préréglage**.
4. Sélectionner et maintenir appuyé le numéro de préséglage du service à mémoriser.

■ Liste d'ensembles

Répertorie les ensembles pouvant être reçus sur le service sélectionné.

1. Sélectionner l'icône Ouvrir/Fermer pour afficher une liste.
2. Sélectionner l'onglet **Liste d'ensembles**.
3. Sélectionner l'ensemble.

■ Mise à jour manuelle

Permet de mettre à jour la liste des ensembles disponibles à tout moment.

1. Sélectionner l'icône Ouvrir/Fermer pour afficher une liste.
2. Sélectionner l'onglet **Liste d'ensembles**.
3. Sélectionner **Mettre la liste à jour**.

» Mémoire de présélection

Changement de mode audio

Appuyer sur la touche ▲ ou ▼ sur le volant ou sélectionner **SOURCE** sur l'écran.

» **Commandes audio à distance** P. 292

Il est possible de mémoriser 12 stations DAB dans la mémoire de présélection.

■ Balayer

Permet de lire pendant 10 secondes chacun des ensembles ou services pouvant être reçus sur le service sélectionné.

1. Sélectionner **Balayer**.
2. Sélectionner **Balaya. Ens.** ou **Balaya. DAB**.

Pour désactiver le balayage, sélectionner **Annuler balayage**.

■ Texte radio

Affiche les informations du texte radio de la station DAB sélectionnée.

1. Sélectionner **MENU**.
2. Sélectionner **Visualiser le texte radio**.

Lecture d'un iPod

Brancher l'iPod au port USB à l'aide du câble USB, puis sélectionner le mode iPod.

► **Port(s) USB** P. 289

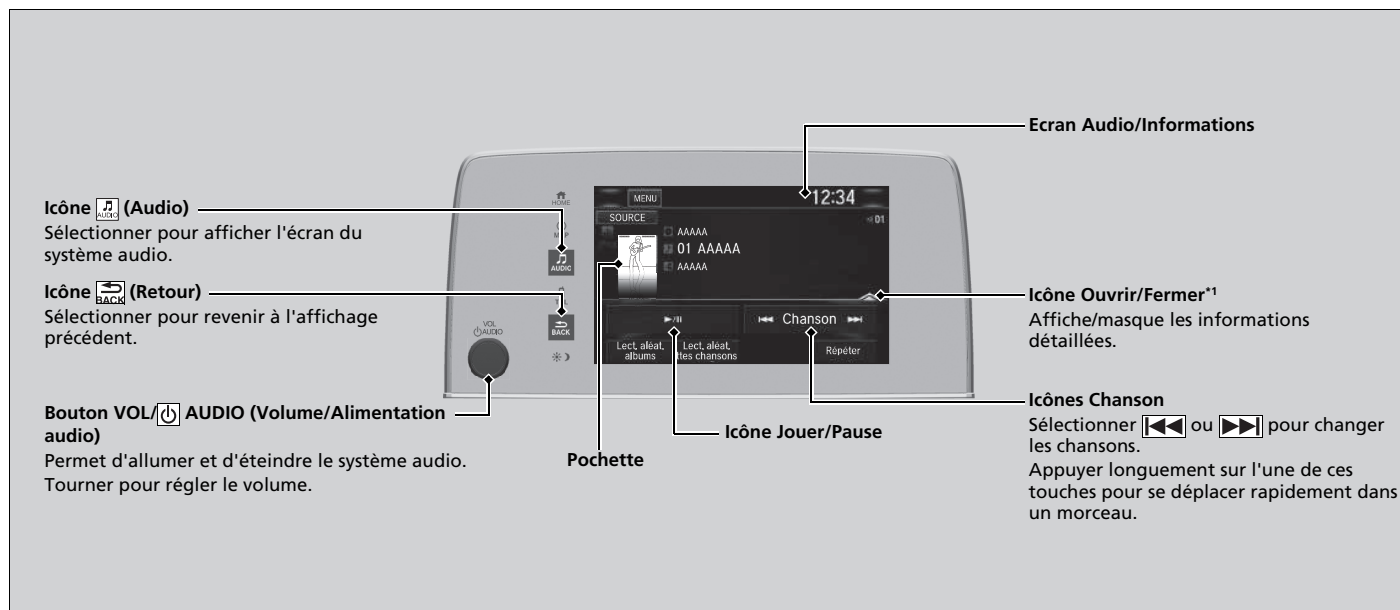

*1 : il se peut qu'une partie ou l'ensemble des listes ne soit pas affiché.

Comment sélectionner un morceau à partir de la liste de recherche de musique



1. Sélectionner **MENU**, puis sélectionner **Recherche de musique**.

2. Appuyer sur les options de ce menu.

► Lecture d'un iPod

Les fonctions d'exploitation disponibles varient selon les modèles ou les versions. Il se peut que certaines fonctions ne soient pas disponibles sur le système audio du véhicule.

En cas de problème, un message d'erreur peut apparaître sur l'écran Audio/Informations.

► **iPod/clé USB** P. 383

Si une application de musique est exécutée sur l'iPhone/iPod alors que le téléphone est connecté au système audio, il peut s'avérer impossible de faire fonctionner la même application sur l'écran Audio/Informations.

Rebrancher le périphérique si nécessaire.

Sélectionner **Commuter périphérique USB** sur l'écran **Menu Audio** pour basculer vers un autre périphérique USB.

Si un iPhone est connecté via Apple CarPlay, la source iPod/USB est indisponible et les fichiers audio sur le téléphone peuvent uniquement être lus dans Apple CarPlay.

■ Sélection d'un mode de lecture

Les modes lecture aléatoire et répétition peuvent être sélectionnés pendant la lecture d'un fichier.

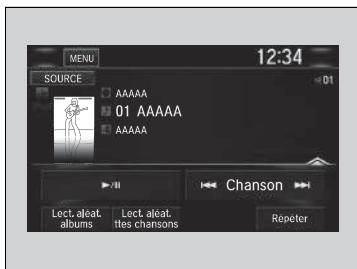

Sélectionner un mode de lecture.

■ Pour désactiver un mode de lecture

Sélectionner le mode à désactiver.

►► Sélection d'un mode de lecture

Options du menu mode de lecture

Lect. aléat. albums : lecture de tous les albums disponibles de la liste choisie (listes de lecture, artistes, albums, morceaux, podcasts, genres, compositeurs ou livres audio) dans un ordre aléatoire.

Lect. aléat. ttes chansons : lecture de tous les fichiers disponibles de la liste choisie (listes de lecture, artistes, albums, morceaux, podcasts, genres, compositeurs ou livres audio) dans un ordre aléatoire.

Répéter : lecture répétée de la plage actuelle.

Song By Voice™ (SBV)*

SBV permet de rechercher et de lire de la musique à partir d'une clé USB ou d'un iPod via les commandes vocales.

■ Pour activer SBV

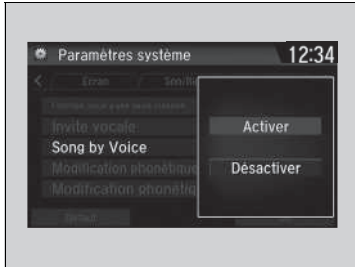

1. Sélectionner .
2. Sélectionner **Paramètres**.
3. Sélectionner **Système**.
4. Sélectionner l'onglet **Invite vocale**.
5. Sélectionner **Song by Voice**.
6. Sélectionner **Activer** ou **Désactiver**.

☒ Song By Voice™ (SBV)*

Options de réglage :

- **Activer** (réglage par défaut) : les commandes de Song by Voice™ sont disponibles.
- **Désactiver** : désactive la fonction.

* Non disponible sur tous les modèles

■ Recherche de musique à l'aide de SBV



1. Régler le paramètre **Song By Voice** sur **Activer**.

2. Appuyer sur la touche  (Parler) et dire « *Recherche de musique* » pour activer la fonction SBV pour la clé USB et l'iPod.

3. Ensuite, énoncer une autre commande.

► Exemple 1 : dire « *(Liste) Artiste A* » pour afficher une liste de chansons de cet artiste. Sélectionner la chanson souhaitée pour lancer la lecture.

► Exemple 2 : dire « *Jouer artiste A* » pour démarrer la lecture de morceaux de cet artiste.

4. Pour annuler la fonction SBV, appuyer sur la touche  (Raccrocher/Retour) du volant. La lecture de la chanson en cours se poursuit.

Une fois que ce mode a été annulé, il faut appuyer sur la touche  et dire « *Recherche de musique* » de nouveau pour réactiver ce mode.

► Recherche de musique à l'aide de SBV

Liste de commandes de Song by Voice™

► **Commandes de Song by Voice** P. 349

NOTE :

Les commandes de Song by Voice™ sont disponibles pour les pistes stockées sur la clé USB ou l'iPod.

Il est possible d'ajouter des modifications phonétiques aux mots difficiles pour que SBV puisse mieux reconnaître les artistes, les albums, les chansons et les compositeurs lors des commandes vocales.

► **Modification phonétique** P. 361

SBV n'est pas disponible avec Apple CarPlay. Préférer l'utilisation de Siri Eyes Free.

Modification phonétique

L'ajout de modifications phonétiques pour les mots difficiles ou d'origine étrangère permet à SBV de mieux reconnaître les artistes, les chansons, les albums et les compositeurs lors de la recherche de musique sur la clé USB ou l'iPod.





1. Sélectionner .
2. Sélectionner **Paramètres**.
3. Sélectionner **Systeme**.
4. Sélectionner l'onglet **Invite vocale**.
5. Sélectionner **Modification phonétique Song by Voice**.
6. Sélectionner **Nouvelle modification**.
7. Sélectionner **USB** ou **iPod**.

Modification phonétique

La fonction **Modification phonétique Song by Voice** n'est pas disponible lorsque **Song by Voice** est réglée sur **Désactiver**.

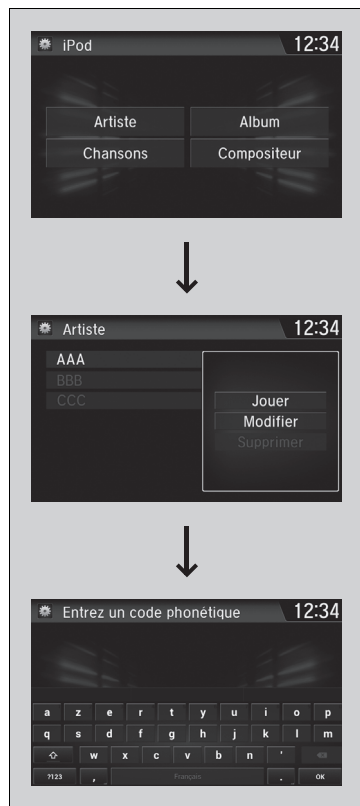
Il est possible de mémoriser jusqu'à 2 000 modifications phonétiques.



8. Sélectionner ensuite l'élément à modifier (p. ex. **Artiste**).
 - La liste de l'élément sélectionné apparaît à l'écran.
9. Sélectionner une entrée à modifier.
 - Le menu contextuel apparaît sur l'écran.
 - Pour écouter les modifications phonétiques actuelles, sélectionner **Jouer**.
 - Pour supprimer les modifications phonétiques actuelles, sélectionner **Supprimer**.
10. Sélectionner **Modifier**.
11. Sélectionner la transcription phonétique à utiliser (p. ex. « *Artiste A* ») à l'invite.
12. Sélectionner **OK**.
 - L'artiste « *Aucun nom* » est phonétiquement modifié en « *Artiste A* ». En mode SBV, il est possible d'appuyer sur la touche  (Parler) et d'utiliser la commande vocale « *Jouer artiste A* » pour lire les morceaux de l'artiste « *Aucun nom* ».

Lecture Aha™

Aha™ peut être affiché et utilisé sur l'écran Audio/Informations lorsque le smartphone est connecté au système audio par Wi-Fi.

► **Connexion Wi-Fi** P. 372

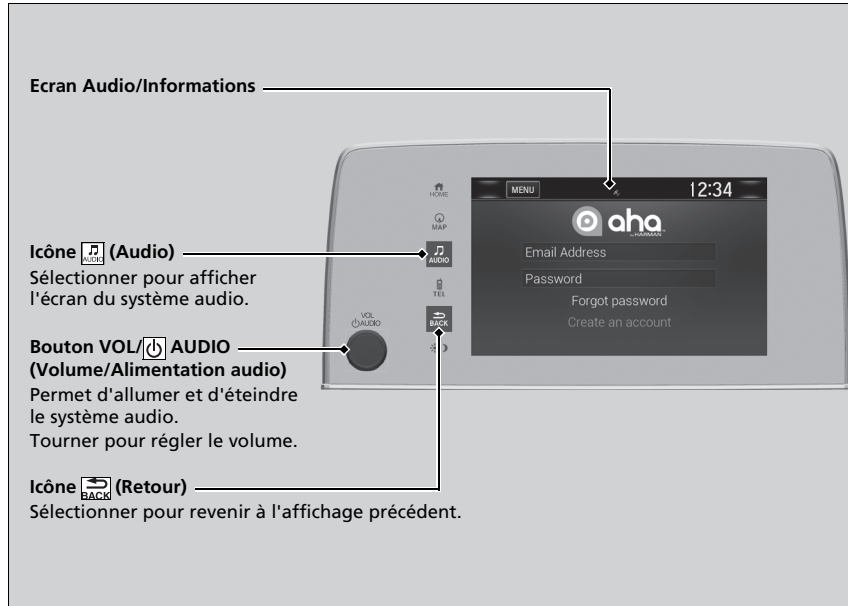

►► Lecture Aha™

Aha™ par Harman est un service basé sur le cloud qui organise votre contenu Web favori dans des stations radio en direct. Il permet d'accéder, depuis les réseaux sociaux, aux podcasts, radios sur Internet, services géodépendants et mises à jour audio.

Les fonctions d'exploitation disponibles varient selon les versions logicielles. Il se peut que certaines fonctions ne soient pas disponibles sur le système audio du véhicule.

Les éléments du menu varient selon la station sélectionnée.

Il faut disposer préalablement d'un compte Aha™ pour pouvoir utiliser ces services dans un véhicule. Visiter www.aharadio.com pour plus de renseignements.

Pour sélectionner une autre source, sélectionner **AUDIO** sur la gauche en haut de l'écran. L'écran de sélection des sources s'affiche. Sélectionner la source souhaitée.

En cas de connexion active avec Apple CarPlay ou Android auto, Aha™ n'est accessible que lorsque le téléphone est connecté via Wi-Fi.

Lecture d'une clé USB

Le système audio lit les fichiers audio et vidéo d'une clé USB au format MP3, WMA, AAC*1, WAV ou MP4.

Brancher la clé USB au port USB, puis sélectionner le mode USB.

► **Port(s) USB** P. 289

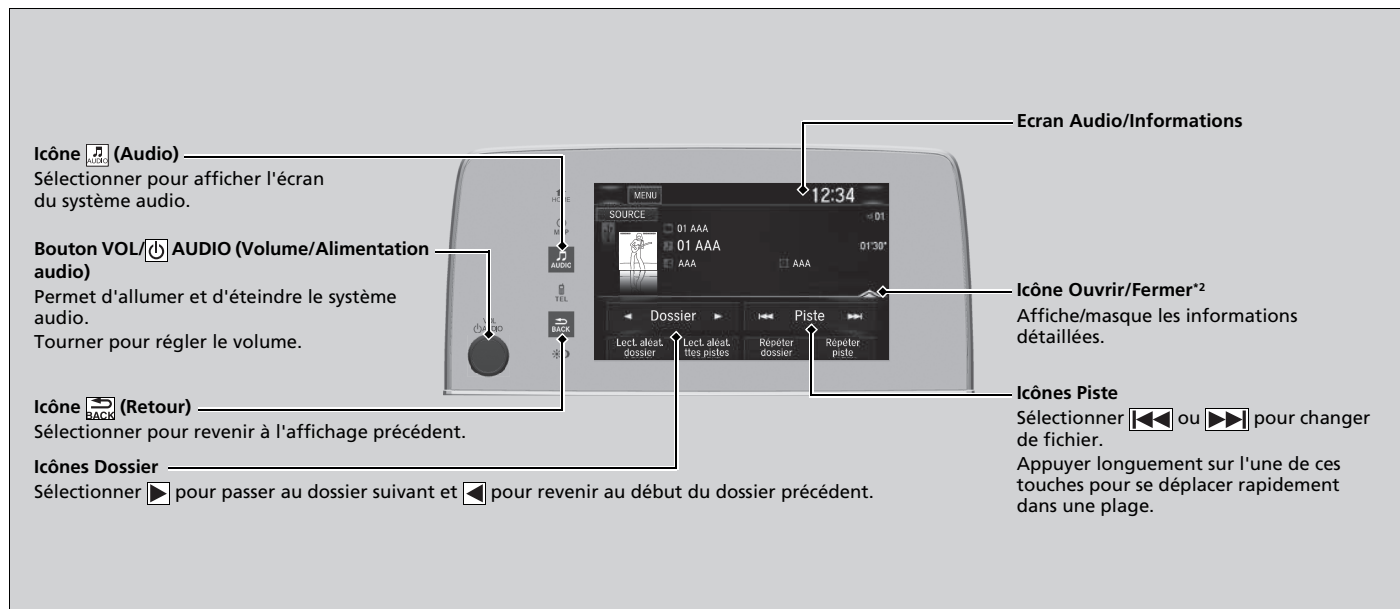

*1 : seuls des fichiers au format AAC enregistrés avec iTunes peuvent être lus sur ce système audio.

*2 : il se peut qu'une partie ou l'ensemble des listes ne soit pas affiché.

Comment sélectionner un fichier à partir de la liste de recherche de musique

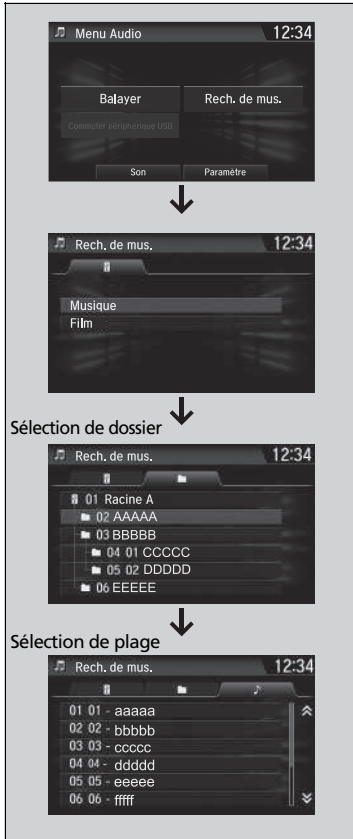

1. Sélectionner **MENU**, puis sélectionner **Recherche de musique**.

2. Sélectionner **Musique** ou **Film**.

3. Sélectionner un dossier.

4. Sélectionner une plage.

►► Lecture d'une clé USB

Utiliser les clés USB recommandées.

► **Informations générales relatives au système audio** P. 385

Les fichiers WMA protégés par la gestion numérique des droits d'auteur (DRM) ne peuvent pas être lus. Le système audio affiche **Unplayable file** (Lecture fichier impossible), puis passe au fichier suivant.

En cas de problème, un message d'erreur peut apparaître sur l'écran Audio/Informations.

► **iPod/clé USB** P. 383

Sélectionner **Commuter périphérique USB** sur l'écran **Menu Audio** pour basculer vers un autre périphérique USB.

■ Sélection d'un mode de lecture

Les modes balayage, répétition et lecture aléatoire peuvent être sélectionnés lors de la lecture d'un fichier.

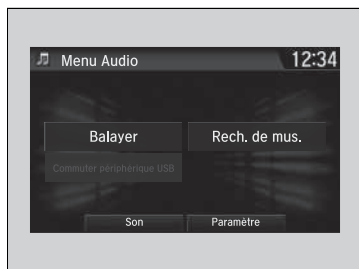

■ Balayer

1. Sélectionner **MENU**.
2. Sélectionner **Balayer**.
3. Sélectionner un mode de lecture.

■ Aléatoire/Répéter

Sélectionner un mode de lecture.

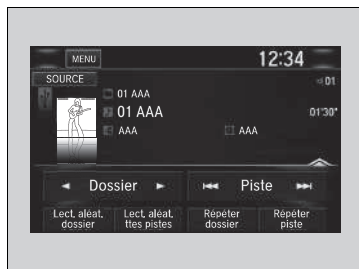

■ Pour désactiver un mode de lecture

Pour désactiver le balayage, sélectionner  ou **Annuler**.

Pour désactiver les modes de lecture Aléatoire ou Répéter, sélectionner le mode à désactiver.

►► Sélection d'un mode de lecture

Options du menu mode de lecture

Balayer

Balayer dossiers : fournit un échantillon de 10 secondes du premier fichier de chaque dossier principal.

Balayer plages : fournit un échantillon de 10 secondes de tous les fichiers du dossier en cours.

Aléatoire/Répéter

Lect. aléat. dossier : lecture de tous les fichiers du dossier actuel dans un ordre aléatoire.

Lect. aléat. ttes pistes : lecture de tous les fichiers dans un ordre aléatoire.

Répéter dossier : lecture répétée de tous les fichiers du dossier actuel.

Répéter piste : lecture répétée du fichier actuel.

Lors de la lecture d'un fichier vidéo :

Jouer/Pause : lit le fichier ou le met en pause.

Arrêt : arrête le fichier.

Lecture audio *Bluetooth*®

Le système audio permet d'écouter de la musique à partir d'un téléphone compatible *Bluetooth*.

Cette fonction est disponible lorsque le téléphone est jumelé et connecté au système de téléphone mains libres (HFT) du véhicule.

➤ **Réglage du téléphone** P. 455

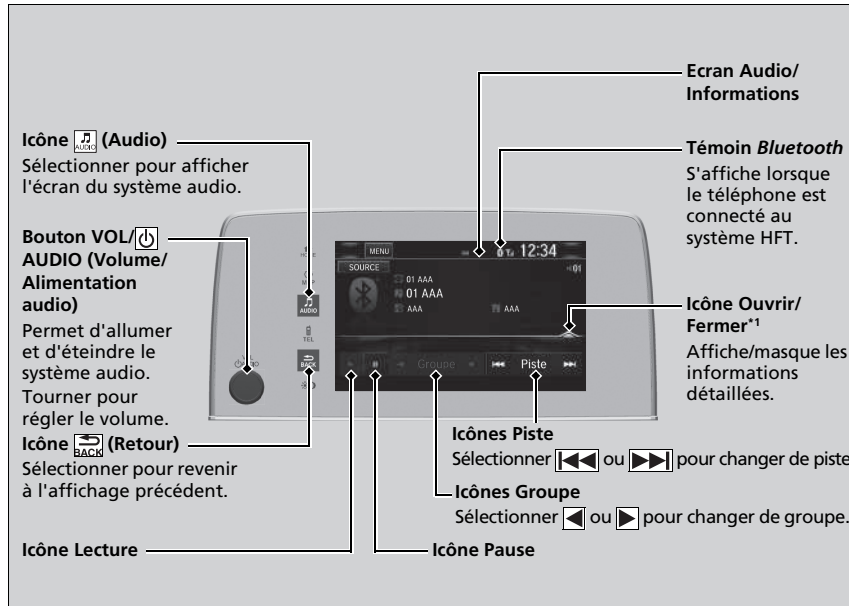

*1 : En fonction du périphérique *Bluetooth*® connecté, il est possible qu'une partie ou l'ensemble des listes ne puisse s'afficher.

► Lecture audio *Bluetooth*®

Tous les téléphones *Bluetooth* avec écoute radio sur le Web ne sont pas compatibles avec le système. Pour vérifier si le téléphone est compatible, demander à un concessionnaire.

Il peut être interdit d'effectuer des manipulations sur un périphérique mémoire pendant la conduite.

Vous ne pouvez utiliser qu'un seul téléphone à la fois avec HFT. Quand plus de deux téléphones sont jumelés dans le véhicule, le système se connecte automatiquement au téléphone prioritaire. Il est possible d'attribuer la priorité à un téléphone dans le menu **Réglages du périphérique prioritaire**.

➤ **Fonctions personnalisées** P. 398

Le téléphone connecté sur audio *Bluetooth*® peut être différent.

Si plusieurs téléphones sont jumelés au système HFT, il y aura un délai avant que le système commence la lecture.

Dans certains cas, le nom de l'artiste, de l'album ou de la plage peut ne pas apparaître correctement.

Il se peut que certaines fonctions ne soient pas disponibles sur certains périphériques.

Si un téléphone est actuellement connecté via Apple CarPlay ou Android auto, l'audio *Bluetooth*® de ce téléphone est indisponible. Toutefois, un second téléphone précédemment jumelé peut lire les fichiers audio *Bluetooth*®. Pour cela, sélectionner **Connecter** [] dans l'écran **Liste périphériques Bluetooth**.

➤ **Réglage du téléphone** P. 455

■ Pour lire des fichiers audio *Bluetooth*®



1. S'assurer que le téléphone est jumelé et connecté au système.

➤ **Réglage du téléphone** P. 455

2. Sélectionner le mode audio *Bluetooth*®.

Si le téléphone n'est pas reconnu, un autre téléphone compatible HFT, non compatible avec le système audio *Bluetooth*®, est peut-être déjà connecté.

■ Pour mettre en pause ou reprendre la lecture d'un fichier

Sélectionner l'icône Lecture ou Pause.

■ Recherche de musique



1. Sélectionner **MENU**.
2. Sélectionner **Recherche de musique**.
3. Sélectionner une catégorie de recherche (p. ex. Albums).
4. Sélectionner un élément.
 - La sélection commence la lecture.

►► Pour lire des fichiers audio *Bluetooth*®

Pour lire les fichiers audio, il peut être nécessaire d'activer le téléphone. Dans ce cas, suivre les instructions du fabricant du téléphone.

Le passage à un autre mode met en pause la lecture en cours sur le téléphone.

Il est possible de basculer entre les téléphones connectés dans les réglages *Bluetooth*® de l'écran **Menu Audio** grâce à la procédure suivante.

1. Sélectionner **MENU**.
2. Sélectionner **Réglages**.

►► Recherche de musique

En fonction du périphérique *Bluetooth*® connecté, il est possible qu'une partie ou l'ensemble des listes ne puisse s'afficher.

Applications embarquées

Honda Connect est capable de gérer des applications embarquées qui peuvent être créées par Honda ou par un tiers. Des applications peuvent être déjà installées ou peuvent être téléchargées via le Centre d'applications Honda. Certaines applications nécessitent un accès à Internet qui peut être établi par une connexion Wi-Fi.

📶 **Connexion Wi-Fi** P. 372

Visiter l'adresse Web ci-dessous pour plus d'informations :

<https://ivhs.os.ixonos.com/honda/category/carApps.html>

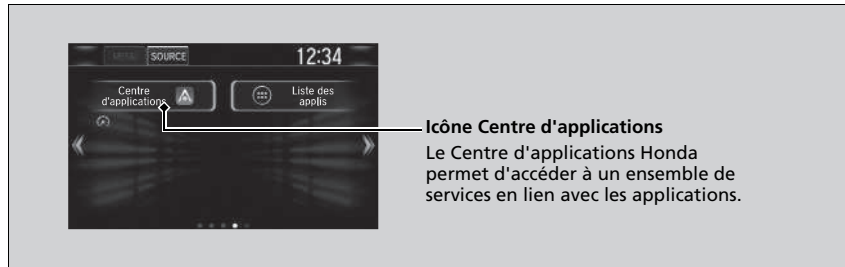

Applications embarquées

Même si la **Couleur arrière-plan** de l'écran des **Paramètres système** est modifiée, cela ne se répercutera pas sur l'écran du Centre d'applications Honda.

- L'utilisation de l'affichage du système audio pendant la conduite peut vous distraire, la conséquence étant un accident pouvant entraîner des blessures graves ou mortelles. Actionner les commandes du système uniquement lorsque les conditions permettent de le faire en toute sécurité. **Toujours respecter les lois locales lors de l'utilisation de ce dispositif.**
- Les applications sur l'unité principale sont sujettes à modification à tout moment. Cela signifie qu'elles peuvent ne pas être disponibles ou fonctionner différemment. Dans ce cas, Honda ne pourra être tenu responsable.
- Les applications disponibles sur le dispositif peuvent être fournies par des sociétés autres que Honda pour lesquelles les licences logicielles tierces et des frais supplémentaires peuvent s'appliquer.
- Des frais d'utilisation des données et d'itinérance peuvent s'appliquer lors de l'utilisation d'application sur le dispositif en association avec votre téléphone mobile et Honda ne pourra être tenu responsable des coûts qui pourraient survenir d'une telle utilisation. Honda vous recommande de consulter votre fournisseur de réseau de téléphonie mobile au préalable.
- Le téléchargement d'applications depuis le Centre d'applications Honda sera soumis aux conditions générales disponibles à l'adresse : <https://ivhs.os.ixonos.com/honda/category/carApps.html>, et peut également entraîner des surcoûts.

Connectivité smartphone

Certaines applications de smartphone peuvent être affichées et exécutées sur l'écran Audio/ Informations lorsque le téléphone est connecté au système audio. Il est possible de connecter le téléphone à l'aide d'un câble.

➤ **Connexion d'un smartphone** P. 371

Pour utiliser la connexion de smartphone, il convient de jumeler au préalable le smartphone au système audio via *Bluetooth*®.

➤ **Réglage du téléphone** P. 455

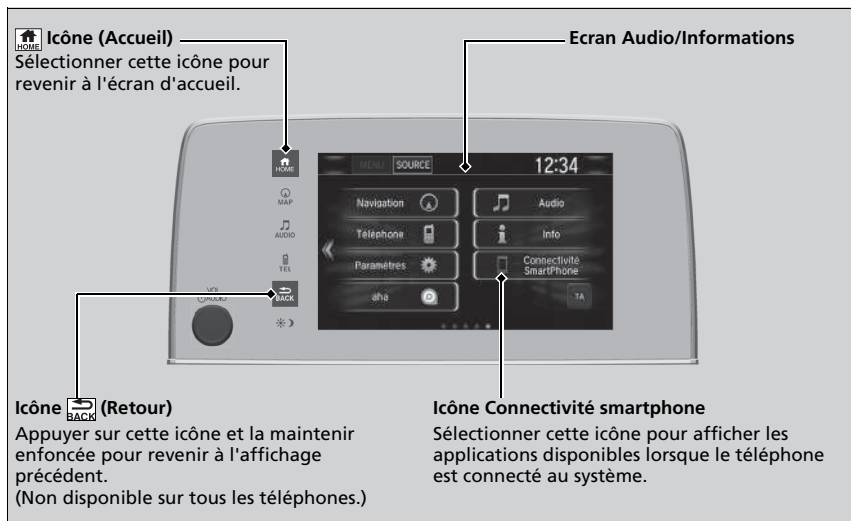

Connectivité smartphone

Garer le véhicule dans un endroit sûr avant de connecter le téléphone, tout en utilisant les applications affichées.

Tous les téléphones ne sont pas compatibles avec le système. Le système n'affiche pas toutes les applications disponibles sur le smartphone, et certaines applications doivent être préinstallées. Consulter un concessionnaire pour plus de détails.

Il convient d'activer la connexion *Bluetooth*® sur le smartphone si un autre périphérique électronique est connecté.

➤ **Pour jumeler un autre téléphone** P. 456

Les conditions suivantes peuvent varier selon le type de téléphone :

- Comment connecter un smartphone au système.
- Applications pouvant être exécutées sur l'écran.
- Afficher l'heure de réponse/l'heure de mise à jour.

Nous ne prenons pas en charge le fonctionnement de toutes les applications sur le système audio.

Contactez le fournisseur de l'application pour toute demande relative aux fonctions de l'application.

Ne pas se laisser divertir par l'écran pendant la conduite.

Sauf iPhone

■ Connexion d'un smartphone

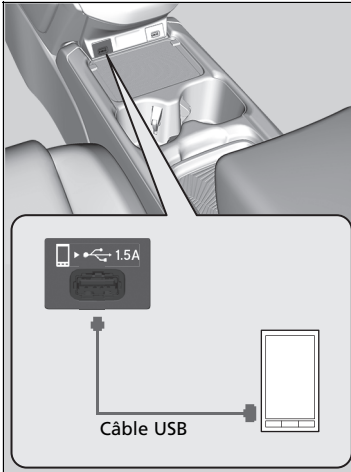

1. Connecter le téléphone au système audio via *Bluetooth*®.
 - **⌘ Réglage du téléphone** P. 455
2. Brancher le téléphone sur le port USB.
 - Il pourrait être nécessaire d'effectuer les opérations à partir du téléphone.
3. Sélectionner **Connectivité SmartPhone** pour afficher les applications de smartphone disponibles sur l'écran audio/information.
4. Sélectionner une application à utiliser à partir de l'écran Audio/Informations.
 - Pour revenir à l'écran précédent, sélectionner et maintenir enfoncé **BACK**.

► Connexion d'un smartphone

Le téléphone se recharge tout en étant connecté au port USB. Cependant, si le téléphone effectue de nombreuses tâches opérationnelles, le niveau de la batterie risque de baisser.

Connexion Wi-Fi

Il est possible de connecter l'affichage audio à Internet via Wi-Fi et de naviguer sur des sites Web ou d'utiliser des services en ligne sur l'écran Audio/Informations. Si le téléphone présente des fonctionnalités de points d'accès sans fil, il peut servir de modem au système. Suivre les étapes suivantes pour la configuration.

Mode Wi-Fi (réglage pour la première fois)

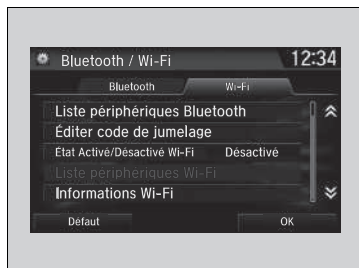

1. Sélectionner .
2. Sélectionner **Paramètres**.
3. Sélectionner **Bluetooth / Wi-Fi**.
4. Sélectionner l'onglet **Wi-Fi**.
5. Sélectionner **Etat Actif/Désactivé Wi-Fi**, puis sélectionner **Actifé**.
6. Sélectionner **Oui**.
7. Sélectionner **Liste périphériques Wi-Fi**.
 - S'assurer que le réglage Wi-Fi du téléphone est en mode point d'accès (fonction modem).
 - Sélectionner le téléphone à connecter au système.
 - Si le téléphone à connecter ne se trouve pas dans la liste, sélectionner **Balayer**.

Mode Wi-Fi (réglage pour la première fois)

Il est impossible d'effectuer la procédure de réglage lorsque le véhicule roule. Garer le véhicule dans un endroit sûr pour régler le système audio en mode Wi-Fi.

Certains opérateurs de téléphonie mobile facturent le partage de connexion et l'utilisation des données via smartphone. Vérifier l'abonnement téléphone souscrit.

Vérifier le manuel du téléphone pour savoir si le téléphone dispose d'une connectivité Wi-Fi.

L'icône  sur l'écran **Liste périphériques Wi-Fi** permet de vérifier si la connexion Wi-Fi est active ou non. La vitesse de transmission n'est pas affichée sur cet écran.

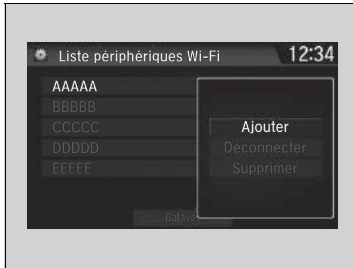

8. Sélectionner **Ajouter.**

- Au besoin, saisir un mot de passe pour le téléphone, puis sélectionner **Exécuté**.
- Lorsque la connexion est réussie, l'icône  s'affiche en haut de l'écran.

9. Sélectionner  pour retourner à l'écran d'accueil.

■ Mode Wi-Fi (une fois le réglage initial effectué)

S'assurer que le réglage Wi-Fi du téléphone est en mode point d'accès (fonction modem).

» Mode Wi-Fi (une fois le réglage initial effectué)

Utilisateurs d'iPhone

Il peut être nécessaire de procéder à nouveau à la configuration initiale pour la connexion Wi-Fi après avoir démarré le téléphone.

Siri Eyes Free

Il est possible de parler à Siri à l'aide de la touche  (Parler) située sur le volant lorsque l'iPhone est jumelé au système de téléphone mains libres (HFT).

➤ **Réglage du téléphone** P. 455

➤ Siri Eyes Free

Siri est une marque déposée d'Apple Inc.

Chercher des fonctions disponibles pour Siri sur le site Web d'Apple Inc.

Nous déconseillons d'utiliser d'autres fonctions Siri que Siri Eyes Free pendant la conduite.

➤ Utilisation de Siri Eyes Free

Certaines commandes fonctionnent uniquement sur des applications ou fonctionnalités spécifiques du téléphone.

■ Utilisation de Siri Eyes Free

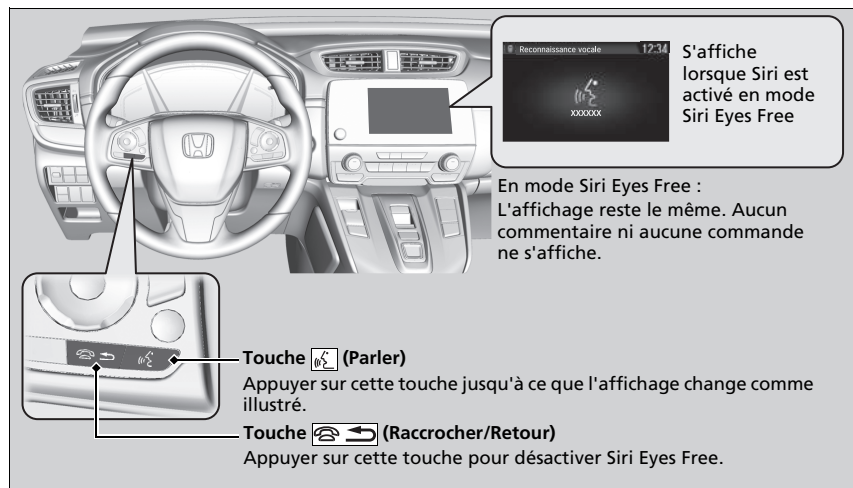

Apple CarPlay

Si un iPhone compatible avec Apple CarPlay est branché au système via le port USB 1,5 A, il est possible d'utiliser l'écran Audio/Informations, au lieu de celui de l'iPhone, pour passer un appel téléphonique, écouter de la musique, afficher des cartes (navigation) et accéder aux messages.

➤ **Port(s) USB** P. 289

Menu Apple CarPlay



■ Téléphone

Accéder à la liste de contacts, passer des appels téléphoniques ou écouter la messagerie vocale.

■ Messages

Relever les messages textes, y répondre ou bien les lire en audio.

■ Musique

Lire de la musique enregistrée sur un iPhone.

Apple CarPlay

Seul l'iPhone 5 ou versions ultérieures avec iOS 8.4 ou ultérieure sont compatibles avec Apple CarPlay.

Garer le véhicule dans un endroit sûr avant de connecter l'iPhone à Apple CarPlay et lors du lancement de toute appli compatible.

Pour utiliser l'application Apple CarPlay, brancher le câble USB au port USB 1,5 A. Les autres ports USB ne permettront pas au système Apple CarPlay de fonctionner.

➤ **Port(s) USB** P. 289

Pour accéder directement à la fonction Apple CarPlay du téléphone, sélectionner **Téléphone** sur l'écran d'accueil. Lors de la connexion via Apple CarPlay, les appels sont uniquement effectués avec Apple CarPlay. Pour effectuer un appel avec le système de téléphone mains libres, désactiver Apple CarPlay ou débrancher le câble USB de l'iPhone.

➤ **Configuration d'Apple CarPlay** P. 377

Lorsque l'iPhone est connecté via Apple CarPlay, il n'est pas possible d'utiliser l'audio *Bluetooth*® ou le système de téléphone mains libres. Cependant, les autres téléphones jumelés précédemment peuvent lire les fichiers audio via *Bluetooth*® lorsqu'Apple CarPlay est connecté.

➤ **Réglage du téléphone** P. 455

■ Cartes

Afficher Apple Maps et utiliser la fonction de navigation comme sur un iPhone.

Modèles avec système de navigation

Un seul système de navigation (système de navigation préinstallé ou Apple CarPlay) peut fonctionner et donner des directives à la fois. Lorsqu'un des systèmes est utilisé, toutes les adresses définies sur un autre système s'annulent et le système en cours prend en charge le guidage jusqu'à la destination choisie.

📱 Apple CarPlay

Pour obtenir plus de détails sur les pays et les régions où Apple CarPlay est disponible, ainsi que des informations relatives à son fonctionnement, se rendre sur la page d'accueil Apple.

Conditions ou restrictions d'utilisation d'Apple CarPlay

Apple CarPlay nécessite un iPhone compatible avec une connexion mobile et un forfait de données actifs. Les tarifs appliqués seront ceux du forfait souscrit avec l'opérateur.

Les modifications des systèmes d'exploitation, matérielles, logicielles et d'autres technologies nécessaires à la fonctionnalité Apple CarPlay, ainsi que certaines réglementations nationales nouvelles ou révisées, pourraient entraîner une baisse ou un arrêt des fonctionnalités et services d'Apple CarPlay. Honda ne fournit ni ne peut fournir une quelconque garantie ou déclaration de responsabilité à l'égard des performances ou de la fonctionnalité Apple CarPlay.

Il est possible d'utiliser des applications tierces si elles sont compatibles avec Apple CarPlay. Se rendre sur la page d'accueil Apple pour obtenir des renseignements sur les applis compatibles.

■ Configuration d'Apple CarPlay

Après avoir relié l'iPhone au système via le port USB 1,5 A, utiliser la procédure suivante pour configurer Apple CarPlay. L'utilisation d'Apple CarPlay entraînera la transmission de certaines informations sur l'utilisateur et le véhicule (telles que l'emplacement du véhicule, la vitesse et l'état) à l'iPhone pour améliorer l'interactivité de l'expérience Apple CarPlay. Vous devrez donner votre accord pour le partage de ces informations sur l'écran Audio/Informations.

■ Activation d'Apple CarPlay



Activer une fois : permettre une fois seulement.

(L'invite s'affiche à nouveau la fois suivante.)

Activer toujours : permettre à tout moment.

(L'invite ne s'affiche plus.)

Annuler : activation non consentie.

Il est possible de changer les paramètres de consentement dans le menu paramètres du **Smartphone**.

☒ Configuration d'Apple CarPlay

Il est également possible d'utiliser la méthode ci-dessous pour configurer Apple CarPlay :

Sélectionner ACCUEIL → Paramètres → Smartphone → Apple CarPlay

Utilisation des informations relatives à l'utilisateur et au véhicule

L'utilisation et la manipulation d'informations sur l'utilisateur et le véhicule transmises depuis/vers le téléphone par Apple CarPlay sont régies par la politique de confidentialité d'Apple et les conditions générales d'Apple iOS.

■ Utilisation d'Apple CarPlay avec Siri

Appuyer longuement sur la touche  (Parler) pour activer Siri.



► Utilisation d'Apple CarPlay avec Siri

Voici des exemples de questions et de commandes pour Siri.

- Quels films sont à l'affiche aujourd'hui ?
- Appeler papa au travail.
- Quelle est cette chanson ?
- Quel temps fera-t-il demain ?
- Lire mon dernier e-mail.

Pour plus d'informations, visiter www.apple.com/ios/siri.

Android Auto

Lors de la connexion d'un téléphone Android au système d'affichage audio via le port USB 1,5 A, Android Auto démarre automatiquement. Une fois connecté via Android Auto, vous pouvez utiliser l'écran Audio/Informations pour accéder aux fonctions téléphone, Google Maps (navigation), Google Play Music et Google Now. Lorsque vous utilisez Android Auto pour la première fois, un didacticiel s'affiche à l'écran.

Nous vous recommandons de vous garer en toute sécurité avant de suivre ce didacticiel et d'utiliser Android Auto.

➤ **Port(s) USB** P. 289

➤ **Jumelage automatique** P. 381

NOTE :

Android Auto peut ne pas être disponible dans votre pays ou région. Pour plus de détails relatifs à Android Auto, merci de se reporter au site de support Google.

Android Auto

Pour utiliser Android Auto, il faut télécharger l'appli Android Auto de Google Play sur votre smartphone.

Android Auto n'est compatible qu'avec les versions Android 5.0 (Lollipop) ou plus récentes.

La fonction *Bluetooth* A2DP ne peut pas être utilisée lorsque le téléphone est connecté à Android Auto.

Garer le véhicule dans un endroit sûr avant de connecter votre téléphone Android à Android Auto et lors du lancement de toute appli compatible.

Pour utiliser Android Auto, brancher le câble USB au port USB 1,5 A. Les autres ports USB ne permettront pas au système Android Auto de fonctionner.

➤ **Port(s) USB** P. 289

Lorsque votre téléphone Android est connecté à Android Auto, il n'est pas possible d'utiliser le système audio *Bluetooth*®. Cependant, les autres téléphones jumelés précédemment peuvent lire les fichiers audio via *Bluetooth*® lorsqu'Android Auto est connecté.

➤ **Réglage du téléphone** P. 455

■ Menu Android Auto

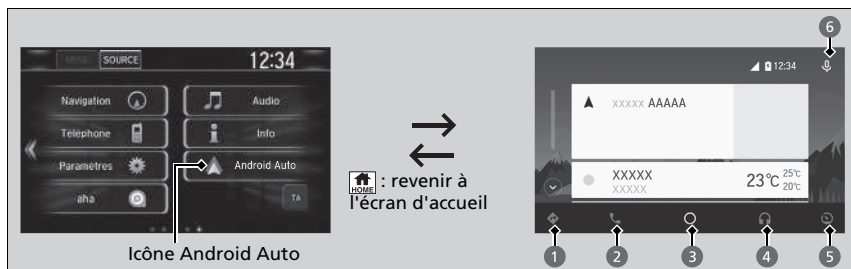

1 Cartes (navigation)

Affiche Google Maps et utilise la fonction de navigation comme le ferait un téléphone Android. Lorsque le véhicule est en marche, il n'est pas possible d'effectuer des saisies clavier. Arrêter le véhicule dans un endroit sûr avant d'entreprendre toute recherche ou d'effectuer toute saisie.

Modèles avec système de navigation

Un seul système de navigation (système de navigation préinstallé ou Android Auto) peut fonctionner et donner des directives à la fois. Lorsqu'un des systèmes est utilisé, toutes les adresses définies sur un autre système s'annulent et le système en cours prend en charge le guidage jusqu'à la destination choisie.

L'écran Audio/Informations affiche le détail des changements de direction jusqu'à votre destination.

2 Téléphone (communication) Permet de passer et recevoir des appels et d'écouter la messagerie vocale.

3 Google Now (écran d'accueil)

Renvoie des informations utiles organisées par Android Auto sous forme de simples cartes qui s'affichent lorsque nécessaire.

► Android Auto

Pour obtenir plus de détails sur les pays et les régions où Android Auto est disponible, ainsi que des informations relatives à son fonctionnement, se rendre sur la page d'accueil Android Auto.

Les écrans peuvent différer en fonction de la version de l'application Android Auto utilisée.

Conditions ou restrictions d'utilisation d'Android Auto

Android Auto nécessite un téléphone Android compatible avec une connexion mobile et un forfait de données actifs. Les tarifs appliqués seront ceux du forfait souscrit avec l'opérateur.

Les modifications des systèmes d'exploitation, matérielles, logicielles et d'autres technologies nécessaires à la fonctionnalité Android Auto, ainsi que certaines réglementations nationales nouvelles ou révisées, pourraient entraîner une baisse ou un arrêt des fonctionnalités et services d'Android Auto. Honda ne fournit ni ne peut fournir une quelconque garantie ou déclaration de responsabilité à l'égard des performances ou de la fonctionnalité Android Auto.

Il est possible d'utiliser des applications tierces si elles sont compatibles avec Android Auto. Se rendre sur la page d'accueil Android Auto pour obtenir des renseignements sur les applis compatibles.

4 Musique et audio

Lit Google Play Music et d'autres applications musicales compatibles avec Android Auto. Pour basculer entre les applications musicales, appuyer sur cette icône.

5 Retour à l'écran d'accueil.**6 Voix**

Commander Android Auto avec la voix.

Jumelage automatique

Lors de la connexion d'un téléphone Android à l'unité via le port USB 1,5 A, Android Auto démarre automatiquement.

Activation d'Android Auto

Activer une fois : permettre une fois seulement.

(L'invite s'affiche à nouveau la fois suivante.)

Activer toujours : permettre à tout moment.

(L'invite ne s'affiche plus.)

Annuler : activation non consentie.

Il est possible de changer les paramètres de consentement dans le menu paramètres du **Smartphone**.

Activation d'Android Auto

Initialiser Android Auto uniquement lorsque l'on est garé en toute sécurité. Lorsque Android Auto détecte votre téléphone pour la première fois, vous devrez configurer votre téléphone afin que le jumelage automatique soit possible. Se reporter au manuel d'instructions fourni avec votre téléphone.

La méthode ci-dessous sert à modifier les réglages Android Auto après avoir terminé la configuration initiale : Sélectionner ACCUEIL→Paramètres→Smartphone→Android Auto

Utilisation des informations relatives à l'utilisateur et au véhicule

L'utilisation et la gestion d'informations sur l'utilisateur et le véhicule transmises depuis/vers votre téléphone par Android Auto sont régies par la Politique de confidentialité de Google.

■ Commander Android Auto par Reconnaissance vocale

Appuyer longuement sur la touche  (Parler) pour activer Android Auto avec la voix.

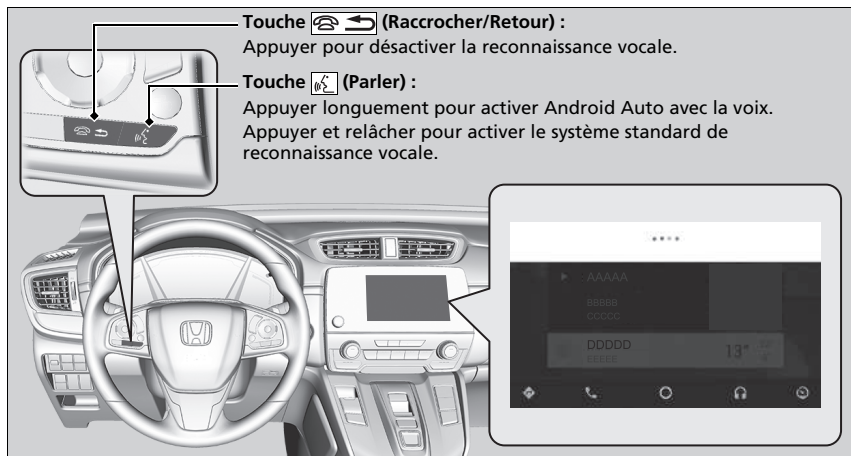

▣ Commander Android Auto par Reconnaissance vocale

Voici des exemples de commandes compatibles avec la reconnaissance vocale :

- Répondre au message texte.
- Appeler ma femme.
- Naviguer jusqu'à Honda.
- Ecouter de la musique.
- Envoyer un message texte à ma femme.
- Appeler un fleuriste.

Pour plus d'informations, se reporter à la page d'accueil Android Auto.

La fonction de reconnaissance vocale peut également être activée en appuyant sur l'icône  dans le coin supérieur droit de l'écran.

iPod/clé USB

Si une erreur se produit pendant la lecture d'un iPod ou d'une clé USB, il se peut que les messages d'erreur suivants s'affichent. S'il s'avère impossible d'effacer le message d'erreur, contacter un réparateur agréé.

Message d'erreur	Solution
Erreur USB *1, *2	S'affiche en cas d'anomalie du système audio. Vérifier si le périphérique est compatible avec le système audio.
A charging error has occurred with the connected USB device. When safe please check the compatibility of the device and USB cable and try again. *2 (Une erreur de chargement s'est produite avec un périphérique USB connecté. Se garer en lieu sûr et vérifier la compatibilité du périphérique et du câble USB, puis faire une nouvelle tentative.)	S'affiche lorsqu'un dispositif incompatible est connecté. Déconnecter le dispositif. Eteindre et rallumer le système audio. Ne pas rebrancher le dispositif à l'origine de l'erreur.
Unsupported ver (Vers. non compatible) *1 Unsupported Version (Version non compatible) *2	S'affiche lors du branchement d'un iPod n'étant pas pris en charge. S'il s'affiche lors du branchement d'un iPod pris en charge, mettre le logiciel de l'iPod à jour à la version la plus récente.
Connect retry (Réessayer connexion) *1, *2	S'affiche lorsque le système ne reconnaît pas l'iPod. Rebrancher l'iPod.
Unplayable file (Lecture fichier impossible) *1, *2	S'affiche lorsque les fichiers enregistrés sur la clé USB sont protégés par le droit d'auteur ou qu'un format n'est pas pris en charge. Ce message d'erreur apparaît pendant environ trois secondes, puis le morceau suivant est automatiquement diffusé.
No song (Aucune chanson) *1 No Data (Aucune donnée) *2	iPod S'affiche lorsque l'iPod est vide. Clé USB S'affiche lorsque la clé USB est vide ou ne contient aucun fichier MP3, WMA, AAC, WAV, ou MP4*. iPod et clé USB Vérifier si des fichiers compatibles sont enregistrés sur l'appareil.

*1 : Modèles avec système audio couleur

*2 : Modèles avec affichage audio

* Non disponible sur tous les modèles

Message d'erreur	Solution
Unsupported (Non compatible) *1, *2	S'affiche lors du branchement d'un dispositif non pris en charge. S'il s'affiche lorsqu'un dispositif pris en charge est branché, le rebrancher.
Device no response (Aucune réponse de l'appareil) *1	S'affiche lorsque le système ne parvient pas à communiquer avec un appareil connecté. S'il s'affiche lorsqu'un appareil est connecté, contacter le point d'achat de l'appareil.
HUB Unsupported (HUB non compatible) *1	S'affiche lorsque seul un HUB est connecté. S'il s'affiche, connecter une clé USB au HUB.

*1 : Modèles avec système audio couleur

*2 : Modèles avec affichage audio

Modèles avec affichage audio

Android/Applications

Si une erreur se produit pendant l'utilisation du système audio ou d'applications, les messages d'erreur suivants peuvent s'afficher. S'il s'avère impossible d'effacer le message d'erreur, contacter un réparateur agréé.

Message d'erreur*1	Solution
Unfortunately, **** has stopped. (Malheureusement, **** a cessé de fonctionner.)	Une erreur s'est produite au sein de l'application, sélectionner OK à l'écran pour fermer l'application.
**** is not responding. Would you like to close it? (***** ne répond pas. Souhaitez-vous fermer l'application ?)	L'appli ne répond pas. Sélectionner Attendre s'il est possible d'attendre une réponse de l'application un peu plus longtemps. Si elle ne répond pas et que l'attente se prolonge, sélectionner OK pour fermer l'application et la redémarrer. Si le message d'erreur persiste, effectuer une Réinitialisation données d'usine . ☒ Réinitialisation de la valeur par défaut de tous les réglages P. 425

*1 : la section **** correspond à des caractères variables et change en fonction de l'emplacement où se produit l'erreur.

Compatibilité iPod, iPhone et clés USB

Compatibilité de modèles iPod et iPhone

Modèles avec système audio couleur

Modèle
iPod (5e génération)
iPod classic 80 Go/160 Go (lancé en 2007)
iPod classic 120 Go (lancé en 2008)
iPod classic 160 Go (lancé en 2009)
iPod nano (1re - 7e génération) sortis entre 2005 et 2012
iPod touch (1re - 5e génération) sortis entre 2007 et 2012
iPhone 3G/iPhone 3GS/iPhone 4/iPhone 4S/iPhone 5/iPhone 5s/iPhone 5c/iPhone 6/iPhone 6 Plus

Modèles avec affichage audio

Modèle
iPod touch (6e génération) sorti en 2015
iPhone 5s/iPhone 6/iPhone 6 Plus/iPhone 6s/iPhone 6s Plus/iPhone SE/iPhone 7/iPhone 7 Plus/iPhone 8/iPhone 8 Plus/iPhone X/iPhone XS/iPhone XS Max/iPhone XR

Clés USB

- Utiliser de préférence une clé USB de 256 Mo ou plus.
- Il se peut que certains lecteurs audio numériques ne soient pas compatibles.
- Il se peut que certaines clés USB (p. ex. appareil avec verrouillage de sécurité) ne fonctionnent pas.
- Il se peut que certains fichiers de logiciel ne permettent pas la lecture audio ou l'affichage des données de texte.
- Il se peut que certaines versions des formats MP3, WMA, AAC, WAV ou MP4* ne soient pas pris en charge.

* Non disponible sur tous les modèles

suite page suivante

Compatibilité de modèles iPod et iPhone

Il se peut que le système audio ne fonctionne pas avec toutes les versions de logiciel de ces appareils.

Clés USB

Les fichiers enregistrés sur la clé USB sont lus dans l'ordre d'enregistrement. Cet ordre peut différer de celui apparaissant sur votre PC ou appareil.

■ Périphériques recommandés *

Support	Clé USB	
Profil (version MP4)	Niveau de base 3 (MPEG4-AVC), niveau simple 5 (MPEG4)	
Extension de fichier (version MP4)	.mp4/.m4v	
Codec audio compatible	AAC	MP3
Codec vidéo compatible	MPEG4-AVC (H.264)	MPEG4 (norme ISO/IEC 14496 Partie 2)
Débit binaire	10 Mbits/s (MPEG4-AVC)	8 Mbits/s (MPEG4)
Image maximum	720 x 576 pixels	

Modèles avec affichage audio

Informations légales sur Apple CarPlay/Android Auto

DECLARATIONS DE RESPONSABILITE/LICENCE DU MANUEL D'UTILISATION

L'UTILISATION D'APPLE CARPLAY EST SOUMISE A L'ACCEPTATION DES CONDITIONS D'UTILISATION CARPLAY INCLUSES DANS LES CONDITIONS D'UTILISATION D'APPLE IOS. EN RESUME, LES CONDITIONS D'UTILISATION DE CARPLAY DEGAGENT APPLE ET SES PRESTATAIRES DE SERVICES DE TOUTE RESPONSABILITE EN CAS DE DEFAILLANCE PONCTUELLE OU CONTINUE DES SERVICES, LIMITENT STRICTEMENT LES AUTRES RESPONSABILITES D'APPLE ET DE SES PRESTATAIRES DE SERVICES, DECRIVENT LE TYPE D'INFORMATIONS CONCERNANT L'UTILISATEUR RECUEILLIES ET STOCKEES PAR APPLE ET SES PRESTATAIRES DE SERVICES (Y COMPRIS, PAR EXEMPLE, L'EMPLACEMENT DU VEHICULE, LA VITESSE DU VEHICULE ET L'ETAT DU VEHICULE) ET AVERTISSENT DE CERTAINS RISQUES POSSIBLES LIES A L'UTILISATION DE CARPLAY, Y COMPRIS LA POSSIBILITE DE DISTRACTION DU CONDUCTEUR. CONSULTER LA POLITIQUE DE CONFIDENTIALITE D'APPLE POUR PLUS DE DETAILS CONCERNANT L'UTILISATION ET LE TRAITEMENT FAIT PAR D'APPLE DES DONNEES COLLECTEES PAR CARPLAY.

L'UTILISATION D'ANDROID AUTO EST SOUMISE AUX CONDITIONS D'UTILISATION AUTO ANDROID QUI DOIVENT ETRE ACCEPTEES AU MOMENT OU L'APPLICATION ANDROID AUTO EST TELECHARGEE SUR VOTRE TELEPHONE ANDROID. EN RESUME, LES CONDITIONS D'UTILISATION D'ANDROID AUTO DEGAGENT GOOGLE ET SES PRESTATAIRES DE SERVICES DE TOUTE RESPONSABILITE EN CAS DE DEFAILLANCE PONCTUELLE OU CONTINUE DES SERVICES, LIMITENT STRICTEMENT LES AUTRES RESPONSABILITES DE GOOGLE ET DE SES PRESTATAIRES DE SERVICES, DECRIVENT LE TYPE D'INFORMATIONS CONCERNANT L'UTILISATEUR RECUEILLIES ET STOCKEES PAR GOOGLE ET SES PRESTATAIRES DE SERVICES (Y COMPRIS, PAR EXEMPLE, L'EMPLACEMENT DU VEHICULE, LA VITESSE DU VEHICULE ET L'ETAT DU VEHICULE) ET AVERTISSENT DE CERTAINS RISQUES POSSIBLES LIES A L'UTILISATION D'ANDROID AUTO, Y COMPRIS LA POSSIBILITE DE DISTRACTION DU CONDUCTEUR. CONSULTER LA POLITIQUE DE CONFIDENTIALITE DE GOOGLE POUR PLUS DE DETAILS CONCERNANT L'UTILISATION ET LE TRAITEMENT FAIT PAR GOOGLE DES DONNEES COLLECTEES PAR ANDROID AUTO.

■ EXCLUSION DE GARANTIES ; LIMITATION DE RESPONSABILITE





VOUS RECONNAISSEZ EXPRESSEMENT ET ACCEPTEZ QUE L'UTILISATION D'APPLE CARPLAY OU ANDROID AUTO (LES « APPLICATIONS ») RESTE A VOS RISQUES ET PERILS ET QUE VOUS PRENEZ A VOTRE CHARGE LA TOTALITE DES RISQUES DE QUALITE SATISFAISANTE, DE PERFORMANCES, D'EXACTITUDE ET D'EFFORT DANS TOUTE LA MESURE PERMISE PAR LA LEGISLATION APPLICABLE, ET QUE LES APPLICATIONS ET LES INFORMATIONS LES CONCERNANT SONT FOURNIES « TELLES QUELLES » ET « EN L'ETAT », AVEC TOUS LEURS DEFAUTS ET SANS AUCUNE GARANTIE D'AUCUNE SORTE, HONDA DECLINANT TOUTE GARANTIE ET AUTRES CONDITIONS QUANT AUX APPLICATIONS ET AUX INFORMATIONS LES CONCERNANT, EXPRESSE, TACITE, LEGALE OU AUTRE, Y COMPRIS MAIS SANS S'Y LIMITER, LES GARANTIES IMPLICITES ET/OU CONDITIONS DE QUALITE MARCHANDE, DE QUALITE SATISFAISANTE, D'APTITUDE A UN USAGE PARTICULIER, D'EXACTITUDE, DE JOUISSANCE PAISIBLE ET DE NON-VIOLATION DES DROITS DES TIERS. AUCUNE INFORMATION ORALE OU ECRITE OU CONSEIL DONNE PAR HONDA OU UN REPRESENTANT AUTORISE NE SAURAIT CONSTITUER UNE GARANTIE. NOTAMMENT ET SANS LIMITATION, HONDA DECLINE TOUTE GARANTIE CONCERNANT L'EXACTITUDE DES DONNEES FOURNIES PAR LES APPLICATIONS, TELLES QUE L'EXACTITUDE DE L'ITINERAIRE, DU TEMPS DE TRAJET ESTIME, DES LIMITES DE VITESSE, DES CONDITIONS ROUTIERES, DES ACTUALITES, DE LA METEO, DU TRAFIC OU AUTRES CONTENUS FOURNIS PAR APPLE, GOOGLE, LEURS SOCIETES AFFILIEES OU DES TIERS FOURNISSEURS ; HONDA NE GARANTIT PAS CONTRE LA PERTE DE DONNEES D'APPLICATION, QUI PEUVENT ETRE PERDUES A TOUT MOMENT ; HONDA NE GARANTIT PAS QUE LES APPLICATIONS OU LES SERVICES FOURNIS PAR SON INTERMEDIAIRE SERONT FOURNIS EN TOUT TEMPS NI QU'UN OU TOUS LES SERVICES SERONT DISPONIBLES A TOUT MOMENT OU TOUT EMLACEMENT DONNE. PAR EXEMPLE, LES SERVICES PEUVENT ETRE SUSPENDUS OU INTERROMPUS SANS PREAVIS POUR DES RAISONS DE REPARATION, D'ENTRETIEN, DE CORRECTIFS DE SECURITE, DE MISES A JOUR, ETC., DE MEME QUE LES SERVICES PEUVENT ETRE INDISPONIBLES DANS VOTRE REGION OU LOCALITE, ETC. DE PLUS, VOUS COMPRENEZ QUE LES CHANGEMENTS DANS LA TECHNOLOGIE DE TIERS OU LA LEGISLATION EN VIGUEUR PEUVENT RENDRE LES SERVICES ET/OU LES APPLICATIONS OBSOLETES ET/OU INUTILISABLES.

DANS LA MESURE OU LA LOI NE L'INTERDIT PAS, HONDA OU SES SOCIETES AFFILIEES NE SAURAIENT ETRE TENUS RESPONSABLES DE TOUT BLESSURE OU TOUT DOMMAGE ACCIDENTEL, SPECIAL, INDIRECT OU CONSECUTIF DE QUELQUE NATURE QUE CE SOIT, Y COMPRIS MAIS SANS S'Y LIMITER, LES PERTES DE PROFITS, LA CORRUPTION OU LA PERTE DE DONNEES, LES DEFAUTS DE TRANSMISSION OU RECEPTION DE DONNEES, L'INTERRUPTION DE L'ACTIVITE COMMERCIALE EN COURS OU TOUT AUTRE DOMMAGE OU PERTE COMMERCIALE, DECOULANT DE OU LIES A L'APPLICATION OU L'UTILISATION OU L'IMPOSSIBILITE D'UTILISER LES APPLICATIONS OU LES INFORMATIONS LES CONCERNANT, QUELLE QUE SOIT LEUR ORIGINE ET INDEPENDAMMENT DE LA THESE DE LA RESPONSABILITE (CONTRACTUELLE, DELICTUEUSE OU AUTRE) ET MEME SI HONDA AVAIT ETE INFORME DE LA POSSIBILITE DE TELS DOMMAGES. CERTAINES REGIONS ET PAYS N'AUTORISENT PEUT-ETRE PAS QU'ON LIMITE OU QU'ON EXCLUE LA RESPONSABILITE EN DOMMAGES-INTERETS, DE SORTE QUE CES LIMITATIONS ET EXCLUSIONS PEUVENT NE PAS S'APPLIQUER A VOUS. LES LIMITATIONS QUI PRECEDENT S'APPLIQUENT MEME SI LES REMEDES SUSMENTIONNES N'ONT PAS TOUCHE LEUR BUT ESSENTIEL.

A propos des licences à code source libre

Pour voir les informations de licence à code source libre, procéder comme suit.

Modèles avec système audio couleur

1. Appuyer sur le bouton **MENU/CLOCK**.
2. Tourner  pour sélectionner **Réglages**, puis appuyer sur .
3. Tourner  pour sélectionner **Licence**, puis appuyer sur .

Modèles avec affichage audio

1. Sélectionner .
2. Sélectionner **Paramètres**.
3. Sélectionner **Système**.
4. Sélectionner l'onglet **Autres**.
5. Sélectionner **Informations détaillées**.
6. Sélectionner **A propos du périphérique**.
7. Sélectionner **Mentions légales**.
8. Sélectionner **Licences à code source libre**.

Modèles avec eCall Unit

Informations relatives au logiciel libre et en source ouverte

Ce produit comprend un logiciel libre et en source ouverte (FOSS). Les informations de licence et/ou le code source du FOSS peuvent être trouvés grâce à l'URL suivante.

<https://www.denso.com/global/en/opensource/tcu/honda/>

► A propos des licences à code source libre

LICENCE : Copyright © 2001 Bob Trower, Trantor Standard Systems Inc.

Une autorisation est accordée, à titre gratuit, à toute personne obtenant une copie de ce logiciel et les fichiers de documentation connexe (le « logiciel »), d'utiliser le Logiciel sans restriction, y compris mais sans s'y limiter, d'utiliser, de copier, modifier, fusionner, publier, distribuer, sous-licencier et/ou vendre des copies du Logiciel et de permettre à toute personne prenant possession du Logiciel de bénéficier de cette autorisation dans la limite des conditions suivantes :

La notification de copyright ci-dessus et la présente autorisation seront inscrites sur toutes les copies ou parties substantielles du Logiciel.

LE LOGICIEL EST FOURNI « EN L'ETAT », SANS GARANTIE D'AUCUNE SORTE, EXPRESSE OU IMPLICITE, Y COMPRIS MAIS SANS S'Y LIMITER, LES GARANTIES DE QUALITE MARCHANDE OU D'APTITUDE A UNE UTILISATION PARTICULIERE ET DE NON-INFRACTION. EN AUCUN CAS LES AUTEURS OU LES TITULAIRES DES DROITS DE COPYRIGHT NE SAURAIENT ETRE TENUS RESPONSABLES POUR TOUTE RECLAMATION, TOUT DOMMAGE OU AUTRE RESPONSABILITE, Y COMPRIS DANS LE CADRE D'UNE RESPONSABILITE CONTRACTUELLE, DELICTUEUSE OU AUTRE, OU EN LIEN DIRECT OU INDIRECT AVEC LE LOGICIEL, SON UTILISATION OU LES AUTRES USAGES QUI EN SERAIENT FAITS.

Modèles avec système audio couleur

Utiliser l'écran Audio/Informations pour personnaliser certaines fonctions.

■ Personnalisation d'une fonction

Lorsque le véhicule est à l'arrêt et que le mode d'alimentation est réglé sur MARCHE, appuyer sur la touche **MENU/CLOCK**, puis sélectionner **Paramètres**. Pour personnaliser les paramètres du téléphone, appuyer sur le bouton , puis sélectionner **Configuration du Téléphone**.

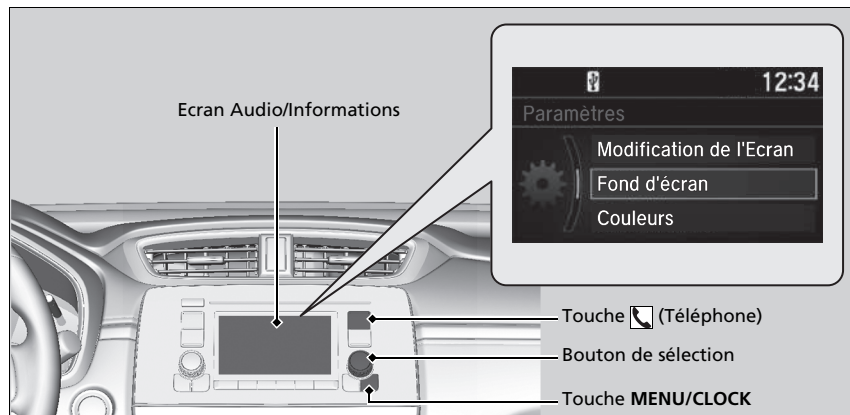



» Fonctions personnalisées

Lors de la personnalisation des réglages :

- S'assurer que le véhicule est complètement arrêté.
- Placer la transmission sur **P**.

» Personnalisation d'une fonction

Ces informations indiquent comment utiliser le bouton de sélection.



Tourner  pour sélectionner.
Appuyer sur  pour valider.

■ Procédure de personnalisation

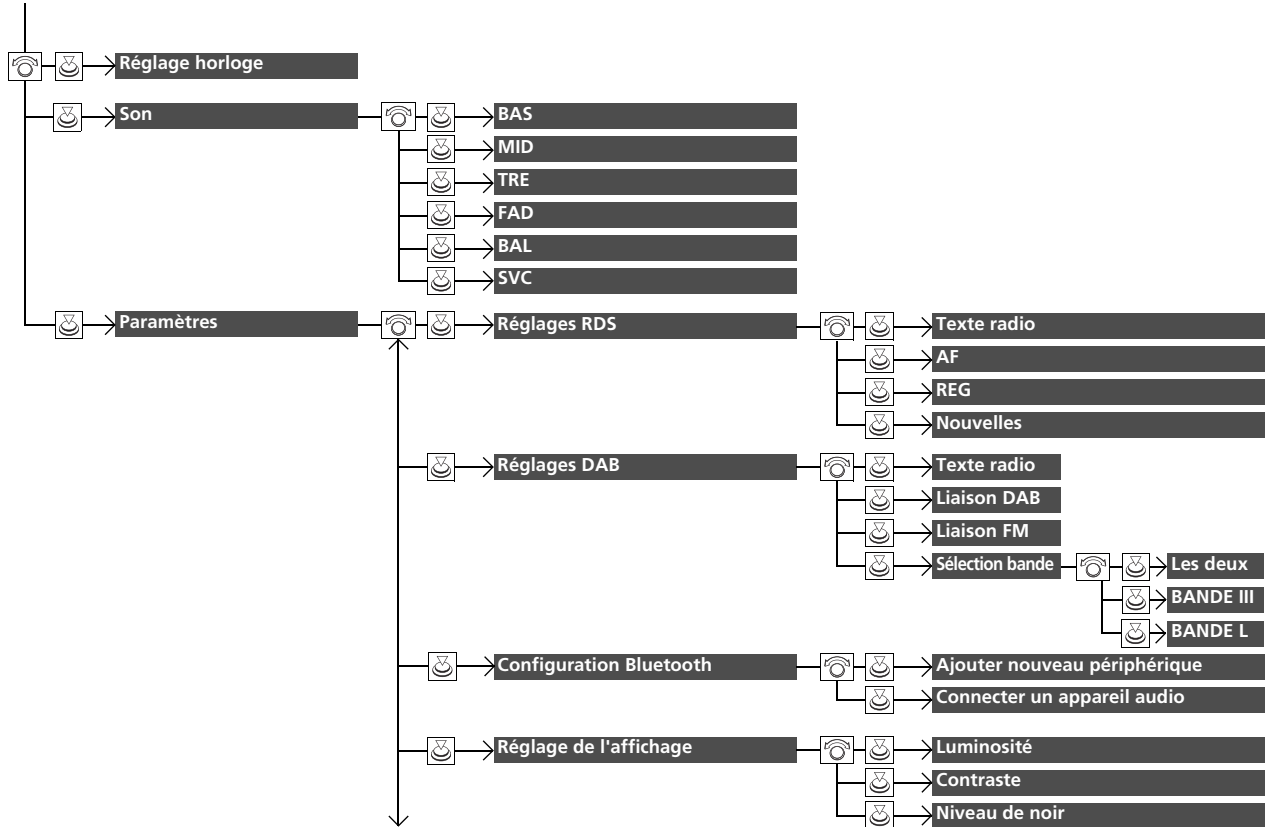
Appuyer sur le bouton **MENU/CLOCK**.

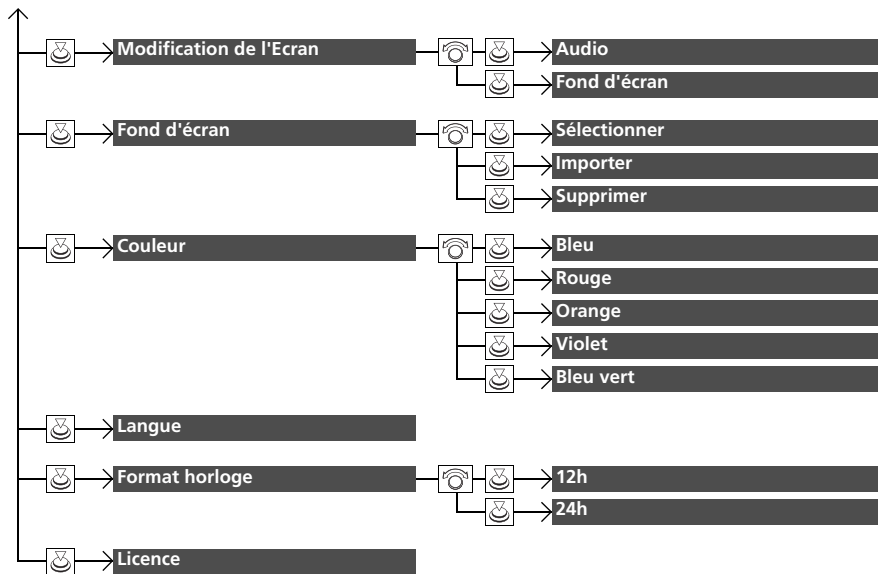



Appuyer sur la touche  et tourner  pour sélectionner **Configuration du Téléphone**, puis appuyer sur .

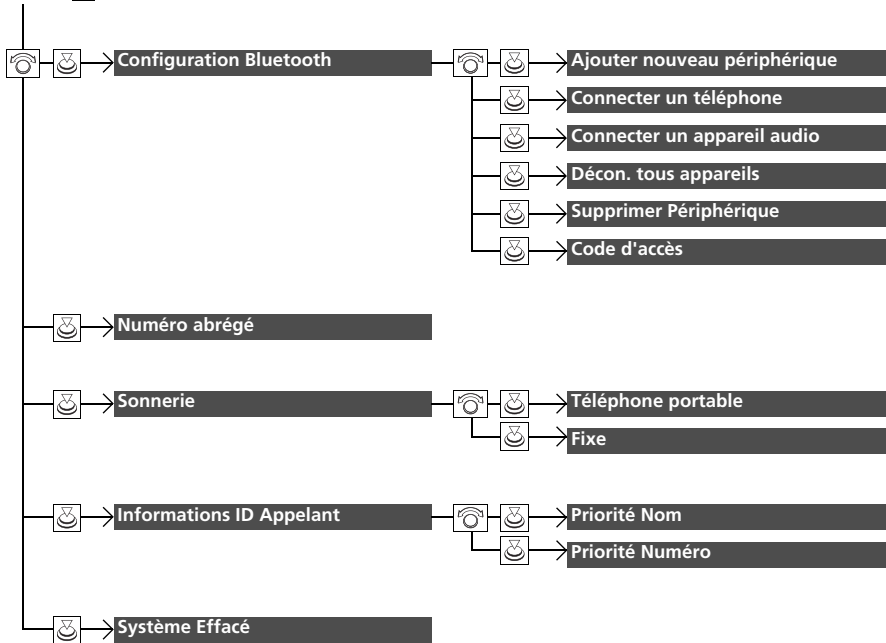

■ Liste des options personnalisables

Groupe	Fonctions personnalisées	Description	Réglages possibles
	Réglage horloge	Réglage horloge. ➤ Horloge P. 180	—
Son		Règle le son. ➤ Réglage du son P. 301	BAS/MID/TRE/FAD/BAL/SVC
Paramètres	Réglages RDS	Texte radio	Affiche les informations du texte radio de la station RDS sélectionnée. Activé/Désactivé*1
		AF	Cette fonction change automatiquement la fréquence diffusant la même station au fur et à mesure des changements de région. Activé*1/Désactivé
		REG	Cette fonction maintient la fréquence des stations dans la zone concernée même si le signal devient faible. Activé*1/Désactivé
		Nouvelles	S'active et se désactive automatiquement pour basculer sur un programme d'infos. Activé/Désactivé*1
	Réglages DAB	Texte radio	Affiche les informations du texte radio de la station DAB sélectionnée. Activé/Désactivé*1
		Liaison DAB	Spécifie si le système recherche automatiquement la même station dans l'ensemble, et bascule sur cette dernière. Activé*1/Désactivé
		Liaison FM	Spécifie si le système trouve la même station dans une bande FM, et bascule automatiquement sur cette bande. Activé*1/Désactivé
		Sélection bande	Sélectionne des bandes spécifiques pour réduire le temps de mise à jour des listes et de recherche de station. Les deux*1/BANDE III/BANDE L



*1 : réglage par défaut

Groupe	Fonctions personnalisées	Description	Réglages possibles	
Paramètres	Configuration Bluetooth	Ajouter nouveau périphérique	Jumelle un nouveau téléphone au système HFT, modifie ou efface un téléphone jumelé ou crée un code pour un téléphone jumelé. ➤ Réglage du téléphone P. 432	—
		Connecter un appareil audio	Connecte, déconnecte ou jumelle un périphérique audio <i>Bluetooth</i> ® au système HFT.	—
	Réglage de l'affichage	Luminosité	Modifie la luminosité de l'écran Audio/Informations.	—
		Contraste	Modifie le contraste de l'écran Audio/Informations.	—
	Niveau de noir	Modifie le niveau de noir de l'écran Audio/Informations.	—	
Modification de l'Ecran		Modifie le type d'affichage.	Audio*1/Fond d'écran	

*1 : réglage par défaut

Groupe	Fonctions personnalisées	Description	Réglages possibles
Paramètres	Fond d'écran	Sélectionner	Modifie le type de fond. Horloge*¹/Image 1/Image 2/ Image 3
		Importer	Importe un fichier image pour un nouveau fond. ☒ Réglage du fond P. 299 —
		Supprimer	Supprime un fichier image de fond. Image 1/Image 2/Image 3
	Couleur	Modifie la couleur d'arrière-plan de l'écran Audio/ Informations. Bleu*¹/Rouge/Orange/ Violet/Bleu vert	
	Langue	Change la langue d'affichage. Anglais (Royaume-Uni)* ¹ ou Turc*¹ : voir les autres langues sélectionnables sur l'écran.	
	Format horloge	Sélectionne l'affichage de horloge numérique de 12 h à 24 h. 12h*¹/24h	
	Licence	Affiche les informations légales. —	

*1 : réglage par défaut

Groupe	Fonctions personnalisées	Description	Réglages possibles	
Configuration du Téléphone	Ajouter nouveau périphérique	Jumelle un nouveau téléphone au HFT.  Réglage du téléphone P. 432	—	
	Configurer Bluetooth	Connecter un téléphone	Jumelle un nouveau téléphone ou connecte un téléphone jumelé au HFT.  Réglage du téléphone P. 432	—
	Connecter un appareil audio	Connecte un dispositif audio <i>Bluetooth</i> ® au HFT.	—	
	Décon. tous appareils	Déconnecte un téléphone jumelé du HFT.	—	
	Supprimer Périphérique	Supprime un téléphone jumelé.	—	
	Code d'accès	Entre et modifie un code pour un téléphone jumelé.	—	
	Numéro abrégé	Modifie, ajoute ou efface un numéro abrégé.  Numéro abrégé P. 440	—	
	Sonnerie	Sélectionne la sonnerie.	Téléphone portable ^{*1} /Fixe	
	Informations ID Appellant	Donne la priorité au nom ou au numéro de téléphone de l'appelant comme identifiant d'appelant.	Priorité Nom ^{*1} /Priorité Numéro	
	Système Effacé	Annule/réinitialise toutes les options personnalisées dans le groupe Configuration du Téléphone par défaut.	—	

*1 : réglage par défaut

Modèles avec affichage audio

Utiliser l'écran Audio/Informations pour personnaliser certaines fonctions.

■ Personnalisation d'une fonction

Lorsque le véhicule est à l'arrêt et que le mode d'alimentation est réglé sur MARCHE, sélectionner l'icône  et **Paramètres**, puis sélectionner une option.

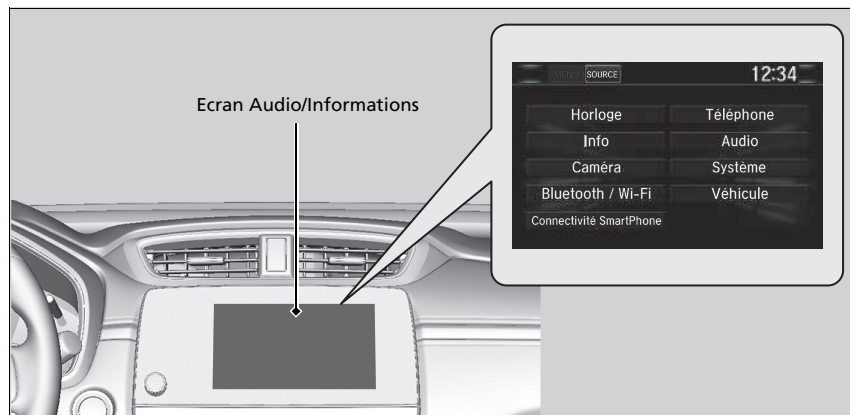

» Fonctions personnalisées

Lors de la personnalisation des réglages :

- S'assurer que le véhicule est complètement arrêté.
- Placer la transmission sur **P**.

Pour personnaliser les caractéristiques des fonctions, se reporter à ce qui suit.

➤ **Procédure de personnalisation** P. 399

➤ **Liste des options personnalisables** P. 407

■ Procédure de personnalisation

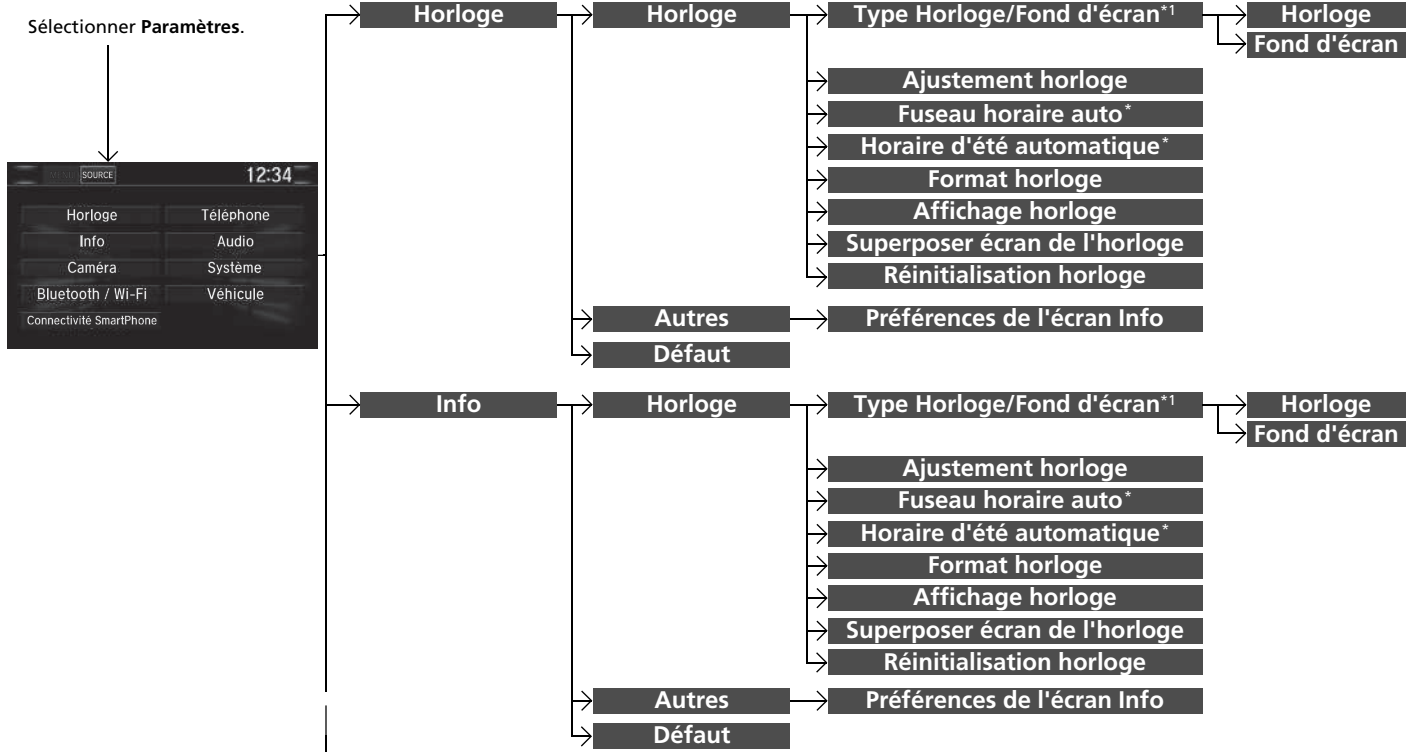

Fonctions

*1 : **Type d'horloge** ne s'affiche pas lorsque le design de l'interface de l'écran est modifié.

* Non disponible sur tous les modèles

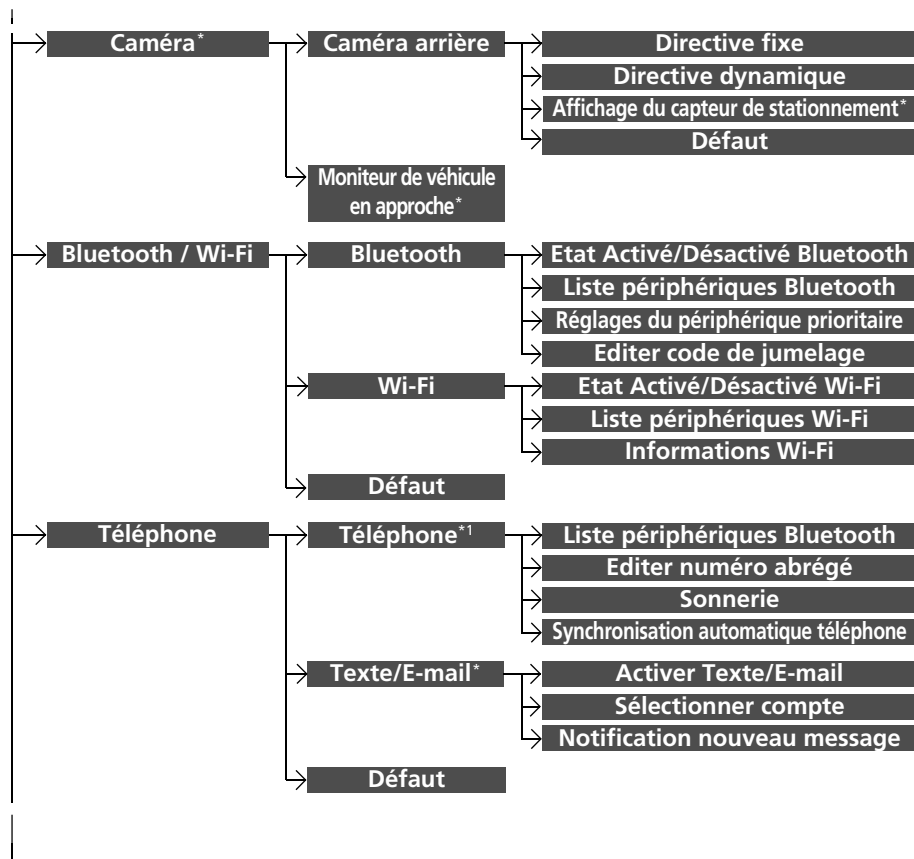

*1 : l'onglet **Téléphone** est présent selon les modèles.

* Non disponible sur tous les modèles

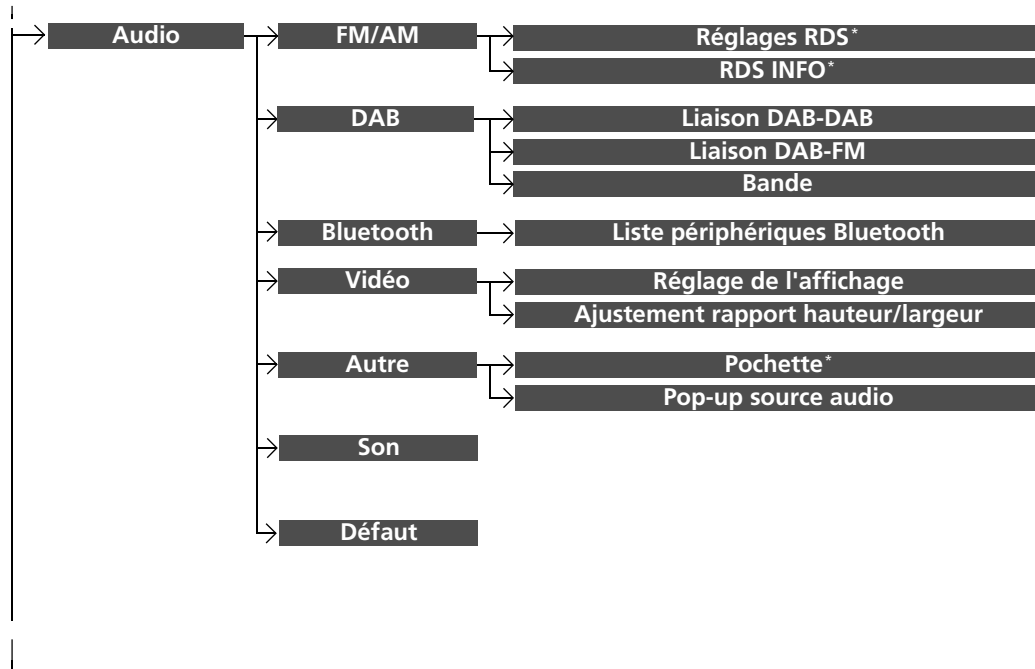

* Non disponible sur tous les modèles

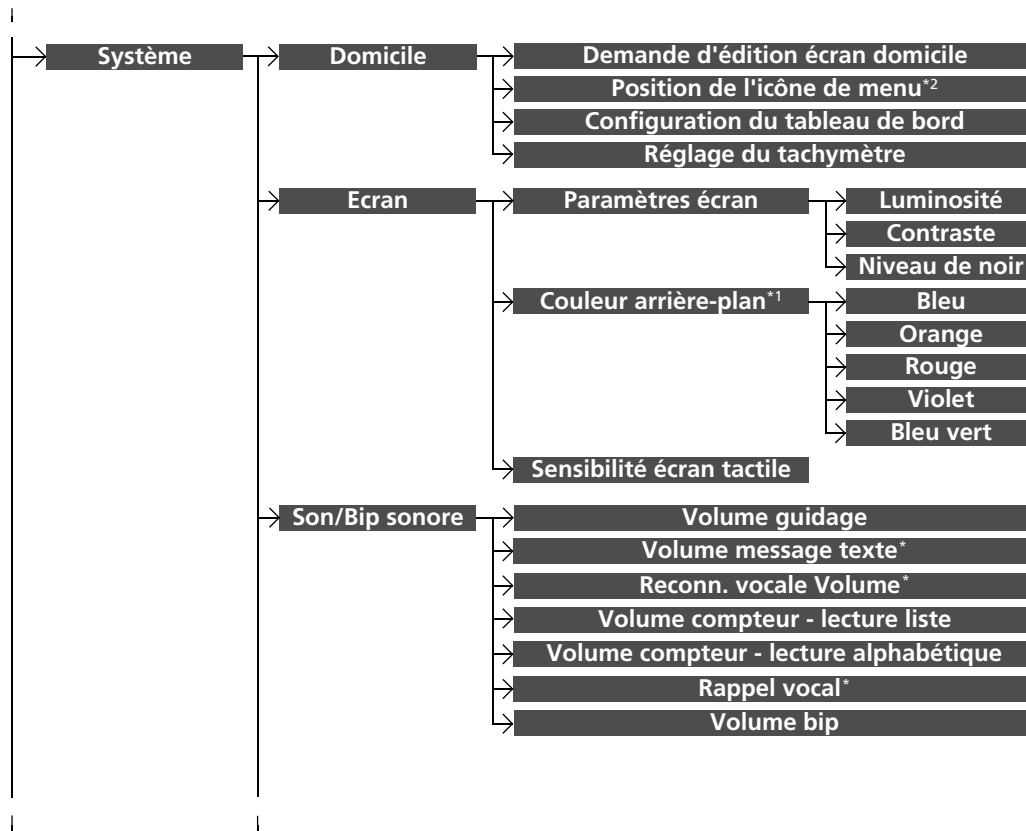

*1 : ne s'affiche pas lorsque le design de l'interface de l'écran est modifié.

*2 : s'affiche uniquement lorsque le design de l'interface de l'écran est modifié.

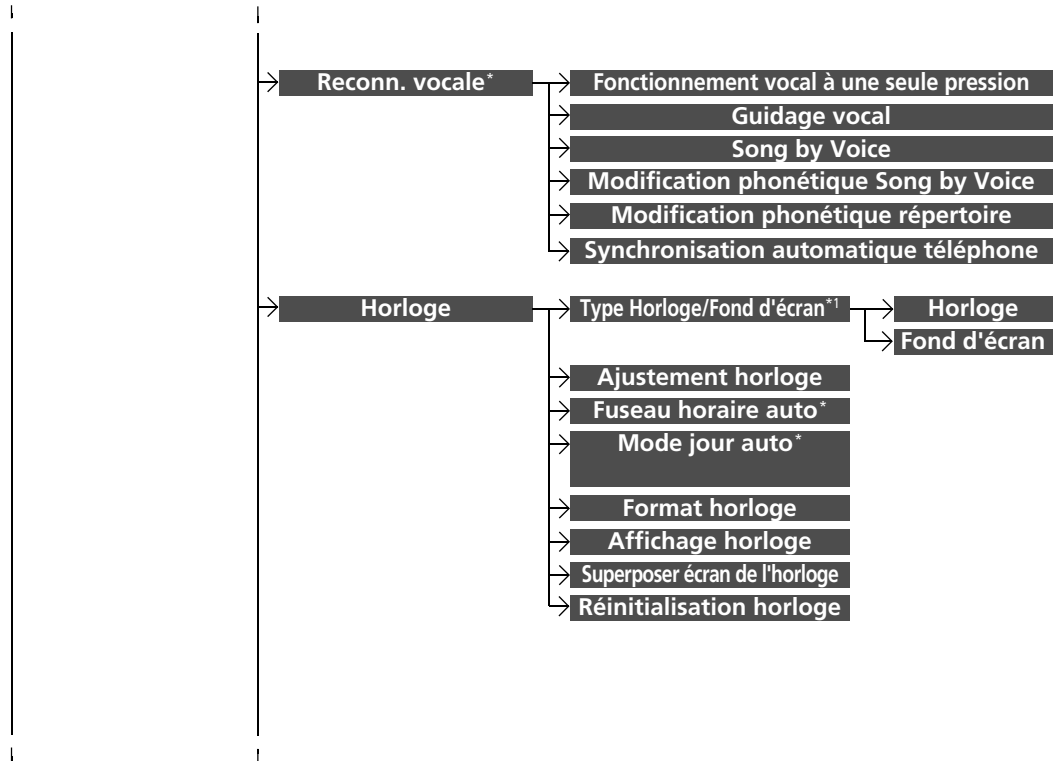

*1 : **Type d'horloge** ne s'affiche pas lorsque le design de l'interface de l'écran est modifié.

* Non disponible sur tous les modèles

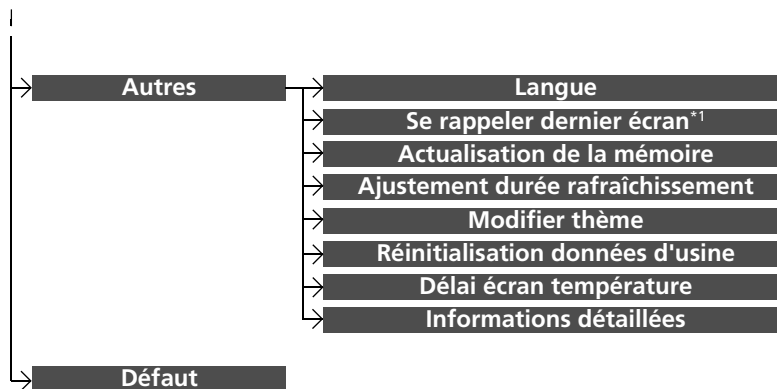

*1 : ne s'affiche pas lorsque le design de l'interface de l'écran est modifié.

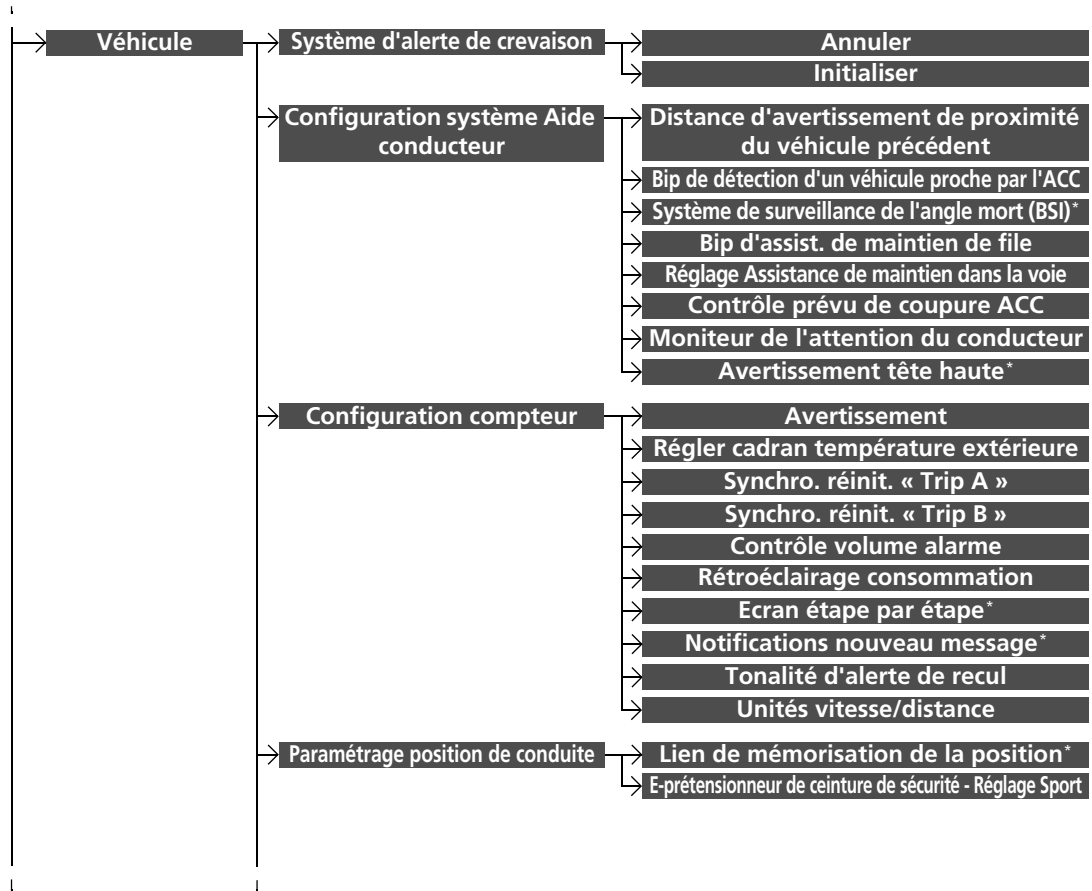

* Non disponible sur tous les modèles

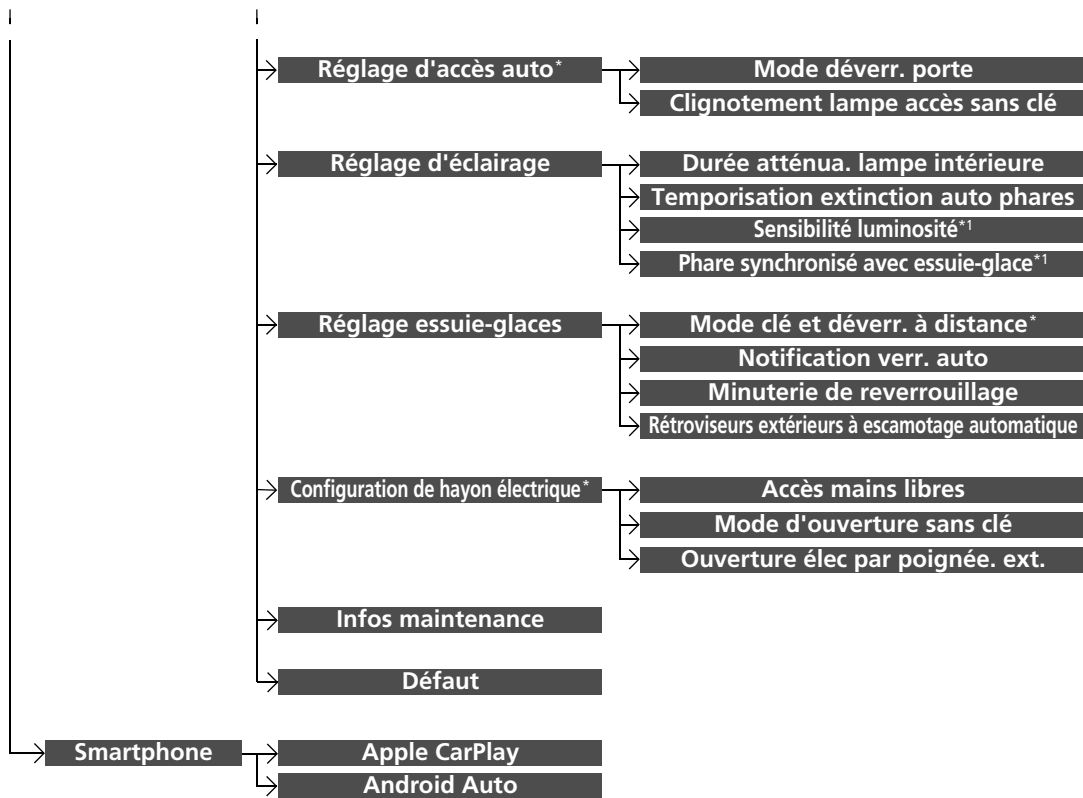

*1 : Puisque cette phrase à l'écran varie en fonction des modèles, son utilisation dans ce manuel peut différer de la phrase à l'écran réelle.

* Non disponible sur tous les modèles

■ Liste des options personnalisables

Groupe de réglages	Fonctions personnalisées	Description	Réglages possibles	
Horloge	Type Horloge/Fond d'écran*¹/Type d'horloge*²	Horloge Fond d'écran		
	Ajustement horloge			
	Fuseau horaire auto*			
	Horaire d'été automatique*			
	Format horloge			
	Affichage horloge			
	Superposer écran de l'horloge			
	Réinitialisation horloge			
	Autres	Préférences de l'écran Info		
	Défaut		Annule/réinitialise toutes les options personnalisées dans le groupe des paramètres Horloge par défaut.	Oui/Non

Voir **Info** sur P. 408

*1 : ne s'affiche pas lorsque le design de l'interface de l'écran est modifié.

*2 : s'affiche uniquement lorsque le design de l'interface de l'écran est modifié.

Groupe	Fonctions personnalisées	Description	Réglages possibles	
Info	Horloge	Horloge Type Horloge/ Fond d'écran* ² / Type d'horloge* ³	Modifie le type d'affichage de l'horloge.	Analogique/ Numérique*¹/Petite numérique/Désactiver
		Fond d'écran	<ul style="list-style-type: none"> • Modifie le type de fond. • Importe un fichier image pour un nouveau fond. • Supprime un fichier image de fond. 	Vide/Galaxie*¹/ Métallique
	Ajustement horloge	Règle l'horloge.	—	
	Fuseau horaire auto*	Règle automatiquement l'horloge en cas de changement de fuseau horaire pendant la conduite.	Activé*¹/Désactivé	
	Horaire d'été automatique*	Sélectionner Activé pour que le GPS règle automatiquement l'horloge à l'heure d'été. Sélectionner Désactivé pour annuler cette fonction.	Activé*¹/Désactivé	
	Format horloge	Sélectionne l'affichage de l'horloge numérique de 12 h à 24 h.	12H*¹/24H	

*1 : réglage par défaut

*2 : ne s'affiche pas lorsque le design de l'interface de l'écran est modifié.



*3 : s'affiche uniquement lorsque le design de l'interface de l'écran est modifié.

Groupe	Fonctions personnalisées	Description	Réglages possibles
Info	Affichage horloge	Spécifie si l'affichage de l'horloge s'active.	Activé*1/Désactivé
	Horloge	Superposer écran de l'horloge Modifie la disposition de l'affichage de l'horloge.	En haut à droite*1/En haut à gauche/En bas à droite/En bas à gauche/Désactivé
		Réinitialisation horloge Rétablit les réglages par défaut de l'horloge.	Oui/Non
	Autres	Préférences de l'écran Info Sélectionne le menu supérieur lorsque la touche  (Affichage/Information) est enfoncée. <ul style="list-style-type: none"> • Info haut : un menu résumé s'affiche. • Menu info : un menu complet s'affiche. • Désactivé : aucun menu ne s'affiche. 	Info haut/Menu info*1/Désactivé
	Défaut	Annule/réinitialise toutes les options personnalisées dans le groupe des paramètres Info par défaut.	Oui/Non

*1 : réglage par défaut

Groupe	Fonctions personnalisées	Description	Réglages possibles
Caméra*	Caméra arrière	Directive fixe Spécifie si les lignes de guidage fixes apparaissent ou non sur le moniteur de la caméra arrière. ➤ Caméra arrière multi-vues* P. 616	Activé*¹/Désactivé
		Directive dynamique Spécifie si les directives correspondent au mouvement du volant. ➤ Caméra arrière multi-vues* P. 616	Activé*¹/Désactivé
		Affichage du capteur de stationnement* Permet de choisir si l'affichage du capteur de stationnement est activé.	Normal View/Split View*¹
		Défaut Annule/Réinitialise toutes les options personnalisées dans le groupe de paramètres Caméra arrière par défaut.	Oui/Non
	Moniteur de véhicule en approche*	Moniteur de véhicule en approche Active et désactive le moniteur de véhicule en approche.	Activé*¹/Désactivé

*1 : réglage par défaut

Groupe de réglages	Fonctions personnalisées	Description	Réglages possibles		
Bluetooth / Wi-Fi	Etat Activé/Désactivé Bluetooth	Change l'état du <i>Bluetooth</i> ®.	Activé*¹/Désactivé		
	Liste périphériques Bluetooth	Jumelle un nouveau téléphone au système HFT, modifie ou efface un téléphone jumelé.  Réglage du téléphone P. 455	—		
	Bluetooth	Etat Activé/Désactivé de la priorité	Permet ou empêche le système de se connecter automatiquement à un périphérique <i>Bluetooth</i> ® configuré comme prioritaire.	Activé*¹/Désactivé	
		Réglages du périphérique prioritaire	Audio	Sélectionne le périphérique prioritaire plutôt qu'un autre périphérique audio jumelé.	—
		Téléphone	Sélectionne le dispositif prioritaire plutôt qu'un autre téléphone jumelé.	—	
		Editer code de jumelage	Modifie un code de jumelage.  Pour changer le code de jumelage P. 456	Aléatoire/Fixe*¹	
	Wi-Fi	Etat Activé/Désactivé Wi-Fi	Change le mode Wi-Fi.	Activé/Désactivé*¹	
		Liste périphériques Wi-Fi	Connecte, déconnecte ou efface le périphérique Wi-Fi.	—	
		Informations Wi-Fi	Affiche les informations Wi-Fi de l'unité principale.	—	
	Défaut		Annule/réinitialise toutes les options personnalisées dans le groupe Bluetooth / Wi-Fi par défaut.	Oui/Non	

* 1 : réglage par défaut

Groupe	Fonctions personnalisées	Description	Réglages possibles
Téléphone	Téléphone* ²	Liste périphériques Bluetooth Jumelle un nouveau téléphone au système HFT, connecte ou déconnecte un téléphone jumelé. ☑ Réglage du téléphone P. 455	—
		Editer numéro abrégé Modifie, ajoute ou efface un numéro abrégé. ☑ Numéro abrégé P. 461	—
		Sonnerie Sélectionne la sonnerie.	Fixe/Téléphone portable ^{*1}
	Texte/E-mail*	Synchronisation automatique téléphone Configure les données de l'historique des appels et du répertoire à importer automatiquement lorsqu'un téléphone est jumelé au système HFT.	Activé ^{*1} / Désactivé
		Activer Texte/E-mail Active et désactive la fonction message texte/e-mail.	Activé ^{*1} / Désactivé
		Sélectionner compte Sélectionne un compte de messagerie texte ou e-mail.	—
		Notification nouveau message Spécifie si une fenêtre contextuelle d'alerte s'affiche lorsque le système HFT reçoit un nouveau message texte/e-mail.	Activé / Désactivé
Défaut	Annule/réinitialise toutes les options personnalisées dans le groupe des paramètres Téléphone par défaut.	Oui/Non	

*1 : réglage par défaut

*2 : l'onglet **Téléphone** est présent selon les modèles.

Groupe	Fonctions personnalisées	Description	Réglages possibles		
Audio	Réglages RDS* Mode FM/AM FM/AM	Informations routières	Active et désactive les informations routières.	Activé/ Désactivé**1	
		AF	S'active et se désactive pour changer automatiquement la fréquence diffusant la même station au fur et à mesure des changements de zone.	Activé**1/ Désactivé	
		REG	S'active et se désactive pour conserver la fréquence des stations dans la zone concernée même si le signal devient faible.	Activé**1/ Désactivé	
		Nouvelles	S'active et se désactive automatiquement pour basculer sur un programme d'infos.	Activé/ Désactivé**1	
		RDS INFO*	Active et désactive les informations RDS.	Activé**1/ Désactivé	
		Liaison DAB-DAB	Spécifie si le système recherche automatiquement la même station dans l'ensemble, et bascule sur cette dernière.	Activé**1/ Désactivé	
		Mode DAB DAB	Liaison DAB-FM	Spécifie si le système trouve la même station dans une bande FM, et bascule automatiquement sur cette bande.	Activé**1/ Désactivé
		Bande	Sélectionne des bandes spécifiques pour réduire le temps de mise à jour des listes et de recherche de station.	LES DEUX**1/ BANDE III/ BANDE L	
		Mode Bluetooth® Bluetooth	Liste périphériques Bluetooth	Jumelle un nouveau téléphone au système HFT, modifie ou efface un téléphone jumelé. 📌 Réglage du téléphone P. 455	—

*1 : réglage par défaut

* Non disponible sur tous les modèles

Groupe	Fonctions personnalisées	Description	Réglages possibles
Vidéo	Réglage de l'affichage	Luminosité	Voir Système sur P. 415
		Contraste	
	Couleur	Niveau de noir	
		Couleur	
Audio		Teinte	Modifie la teinte de l'écran Audio/Informations. —
		Ajustement rapport hauteur/largeur	Sélectionne le mode d'affichage avec un rapport hauteur-largeur autre que Original , Normal , Plein et Zoom . Original/Normal*1/Plein/Zoom
	Autre	[Support sélectionné] Pochette*	Active et désactive l'affichage de la pochette. Activé*1/ Désactivé
		Pop-up source audio	Spécifie si la liste des sources audio sélectionnables s'active lorsque la fonction Audio est sélectionnée sur l'écran d'accueil. Activé/ Désactivé*1
		Son	Ajuste les réglages du volume des haut-parleurs. 🔊 Réglage du son P. 343 —
		Défaut	Annule/réinitialise toutes les options personnalisées dans le groupe des paramètres Audio par défaut. Oui/Non

*1 : réglage par défaut

Groupe	Fonctions personnalisées		Description	Réglages possibles
Système	Domicile	Demande d'édition écran domicile	Modifie la disposition des icônes de l'écran d'accueil.	—
		Position de l'icône de menu *1	Modifie la position des icônes du menu sur les écrans Audio , Téléphone et Info .	—
		Configuration du tableau de bord	Modifie la disposition des icônes de l'écran Tableau de bord .	—
		Réglage du tachymètre	Non disponible sur ce modèle.	—
Ecran	Paramètres écran	Luminosité	Modifie la luminosité de l'écran Audio/Informations.	—
		Contraste	Modifie le contraste de l'écran Audio/Informations.	—
		Niveau de noir	Modifie le niveau de noir de l'écran Audio/Informations.	—



*1 : réglage par défaut

*2 : s'affiche uniquement lorsque le design de l'interface de l'écran est modifié.

Groupe	Fonctions personnalisées	Description	Réglages possibles	
Ecran	Couleur arrière-plan *2	Modifie la couleur d'arrière-plan de l'écran Audio/ Informations.	Bleu *1/ Orange/Rouge/Violet/Bleu vert	
	Sensibilité écran tactile	Permet de régler la sensibilité de l'écran tactile.	Haute/Basse *1	
Système	Volume guidage	Modifie le volume sonore. Règle le volume du guidage du système de navigation.	0~6 *1~ 11	
	Volume message texte *	Modifie le volume de lecture des messages textes/e-mails.	1~6 *1~ 11	
	Reconn. vocale Volume *	Modifie le volume de l'invite vocale.	1~6 *1~ 11	
	Son/Bip sonore	Volume compteur - lecture liste	Modifie le volume de lecture de la liste.	0~6 *1~ 11
	Volume compteur - lecture alphabétique	Modifie le volume de lecture alphabétique.	0~6 *1~ 11	
	Rappel vocal *	Active et désactive les rappels vocaux.	Activé *1/ Désactivé	
	Volume bip	Modifie le volume du bip sonore.	Désactivé / 1/2 *1/ 3	

*1 : réglage par défaut

*2 : ne s'affiche pas lorsque le design de l'interface de l'écran est modifié.

Groupe	Fonctions personnalisées	Description	Réglages possibles	
Système	Reconn. vocale*	Fonctionnement vocal à une seule pression	Modifie le réglage de la touche  (Parler) lors de l'utilisation de la commande vocale.	Activé*1/Désactivé
		Guidage vocal	Active et désactive l'invite vocale.	Activé*1/Désactivé
		Song by Voice	Active et désactive Song by Voice™.	Activé*1/Désactivé
		Modification phonétique Song by Voice	Modifie une commande vocale pour la musique enregistrée dans le système ou un iPod/iPhone.  Modification phonétique P. 361	—
		Modification phonétique répertoire	Modifie une commande vocale pour le répertoire.  Modification phonétique répertoire* P. 464	—
		Synchronisation automatique téléphone	Configure les données de l'historique des appels et du répertoire à importer automatiquement lorsqu'un téléphone est jumelé au système HFT.	Activé/Désactivé

*1 : réglage par défaut

Groupe	Fonctions personnalisées	Description	Réglages possibles
Système	Horloge	Type Horloge/Fond d'écran* ¹ /Type d'horloge* ²	Voir Info sur P. 408
		Ajustement horloge	
		Fuseau horaire auto*	
		Mode jour auto*	
		Format horloge	
		Affichage horloge	
		Superposer écran de l'horloge	
	Réinitialisation horloge		

*1 : ne s'affiche pas lorsque le design de l'interface de l'écran est modifié.

*2 : s'affiche uniquement lorsque le design de l'interface de l'écran est modifié.

Groupe	Fonctions personnalisées	Description	Réglages possibles	
Système	Autres	Langue	Change la langue d'affichage.	Anglais (Royaume-Uni)* ¹ ou Turc * ¹ : voir les autres langues sélectionnables sur l'écran.
		Se rappeler dernier écran * ²	Spécifie si le périphérique garde le dernier écran en mémoire.	Activé/Désactivé * ¹
		Actualisation de la mémoire	Allume le système audio automatiquement et rétablit la fragmentation de la mémoire lorsque le mode d'alimentation est en position MOTEUR COUPE (ANTIVOL).	Activé * ¹ / Désactivé
		Ajustement durée rafraîchissement	Permet de définir la durée de l'option Rafraîchir la mémoire .	—
		Modifier thème	Modifie le design de l'interface de l'écran.	Oui/Non
		Réinitialisation données d'usine	Rétablit tous les réglages par défaut. <input checked="" type="checkbox"/> Réinitialisation de la valeur par défaut de tous les réglages P. 425	Oui/Non
		Délai écran température	Change la durée pendant laquelle l'affichage de contrôle de température reste allumé lorsque l'on appuie sur le bouton CLIMATE .	Jamais/5 secondes/10 secondes * ¹ / 20 secondes
		Informations détaillées	Affiche les détails de l'unité principale et les informations du système d'exploitation.	—
Défaut	Annule/réinitialise toutes les options personnalisées dans le groupe Système par défaut.	Oui/Non		

*1 : réglage par défaut

*2 : ne s'affiche pas lorsque le design de l'interface de l'écran est modifié.

Groupe	Fonctions personnalisées	Description	Réglages possibles
Véhicule	Configuration système Aide conducteur	Système d'alerte de crevaison	Initialise le système d'avertissement de perte de pression. Annuler/Initialiser
		Distance d'avertissement de proximité du véhicule précédent	Change la distance à laquelle le CMBS se déclenche. Loin/Normal*¹/Proche
		Bip de détection d'un véhicule proche par l'ACC	Fait retentir le signal sonore du système lorsque ce dernier détecte un véhicule, ou lorsque le véhicule sort de la portée de l'ACC avec LSF. Activé/Désactivé*¹
		Système de surveillance de l'angle mort (BSI)*	Modifie le réglage du système de surveillance de l'angle mort (BSI). Alerte sonore et visuelle*¹/ Alerte visuelle uniquement/ Désactivé
		Bip d'assist. de maintien de file	Provoque l'émission d'un bip du système en cas de suspension du système d'assistance au maintien dans la voie de circulation (LKAS). Activé/Désactivé*¹
		Réglage Assistance de maintien dans la voie	Change le réglage du système de détection du changement de voie. Normal/Retardé*¹/ Avertissement uniquement/ En avance
		Contrôle prévu de coupure ACC	Active et désactive la fonction de commande de prévision de coupure ACC. Activé*¹/Désactivé
		Moniteur de l'attention du conducteur	Modifie le réglage du moniteur de l'attention du conducteur. OFF/Alerte tactile uniquement/Alerte tactile et sonore*¹
	Avertissement tête haute*	Active et désactive l'avertissement tête haute. Activé*¹/Désactivé	

*1 : réglage par défaut

* Non disponible sur tous les modèles

Groupe	Fonctions personnalisées	Description	Réglages possibles	
Véhicule	Configuration compteur	Avertissement	Permet de choisir si le message d'avertissement s'affiche sur l'interface d'information du conducteur.	Activé/Désactivé^{*1}
		Régler cadran température extérieure	Corrige la lecture de la température extérieure de quelques degrés.	-3 °C ~ ±0 °C^{*1} ~ +3 °C
		Synchro. réinit. « Trip A »	Modifie les réglages de remise à zéro du compteur quotidien A et de la consommation moyenne de carburant A.	Dès le plein/Le contact est éteint/ Réinitialisation manuelle^{*1}
		Synchro. réinit. « Trip B »	Modifie les réglages de remise à zéro du compteur quotidien B et de la consommation moyenne de carburant B.	Dès le plein/Le contact est éteint/ Réinitialisation manuelle^{*1}
		Contrôle volume alarme	Change le volume sonore de l'alarme, tels que bips sonores, avertissements, signal sonore du clignotant, etc.	Max/Mid^{*1}/Min
	Rétroéclairage consommation	Active et désactive la couleur du compteur.	Activé^{*1}/Désactivé	

*1 : réglage par défaut

Groupe	Fonctions personnalisées	Description	Réglages possibles
Véhicule	Configuration compteur		
	Ecran étape par étape*	Permet de choisir si l'affichage des changements de direction s'affiche pendant le guidage dans l'affichage du compteur et l'affichage tête haute*.	Activé*¹/Désactivé
	Notifications nouveau message*	Sert à sélectionner si une fenêtre contextuelle d'alerte s'affiche lorsque le système HFT reçoit un nouveau message texte/e-mail.	Activé*¹/Désactivé
	Tonalité d'alerte de recul	Emet un signal sonore lorsque la transmission est placée sur R .	Activé*¹/Désactivé
	Unités vitesse/distance	Sélectionne les unités de l'ordinateur de route.	mph-miles*²/ km/h-km*²
Véhicule	Paramétrage position de conduite		
	Lien de mémorisation de la position*	Active et désactive le système de mémorisation de la position de conduite.	Activé*¹/Désactivé
	E-prétensionneur de ceinture de sécurité - Réglage Sport	Active ou désactive le réglage de prétensionneur automatique de ceinture de sécurité qui élimine le jeu de la ceinture de sécurité quand le véhicule est mis en marche et pendant les manœuvres sportives.	Activé*¹/Désactivé
Véhicule	Réglage d'accès auto*		
	Mode déverr. porte	Permet de choisir les portes pouvant être déverrouillées lors de l'actionnement de la poignée de porte côté conducteur.	Porte conducteur seul.*¹/Toutes portes
	Clignotement lampe accès sans clé	Fait clignoter certains feux extérieurs lors du déverrouillage/verrouillage des portes.	Activé*¹/Désactivé

*1 : réglage par défaut

*2 : le réglage par défaut varie selon le modèle.

Groupe	Fonctions personnalisées	Description	Réglages possibles
Véhicule	Durée atténua. lampe intérieure	Modifie la durée pendant laquelle l'éclairage intérieur reste allumé après la fermeture des portes.	15 s/30 s^{*1}/60 s
	Temporisation extinction auto phares	Modifie la durée pendant laquelle l'éclairage extérieur reste allumé après la fermeture de la porte côté conducteur.	0 s/15 s^{*1}/30 s/60 s
	Sensibilité luminosité^{*2}	Change la sensibilité de la luminosité du tableau de bord lorsque la commande des phares est sur AUTO .	Max./Elevée/Moy.^{*1}/Basse/Min.
	Phare synchronisé avec essuie-glace^{*2}	Modifie les paramètres de l'essuie-glace lorsque les phares s'allument automatiquement tandis que la commande des phares est sur AUTO .	Activé^{*1}/Désactivé
	Mode clé et déverr. à distance[*]	Permet le déverrouillage de la porte conducteur ou de toutes les portes en appuyant une fois sur la télécommande.	Porte conducteur seul.^{*1}/ Toutes portes
	Notification verr. auto	VERROUILLAGE/DEVERROUILLAGE : les feux extérieurs clignotent.	Activé^{*1}/Désactivé
	Minuterie de reverrouillage	Modifie le temps nécessaire au reverrouillage des portes et à l'armement du système de sécurité après que vous avez déverrouillé le véhicule sans ouvrir aucune porte.	90sec/60sec/30sec^{*1}
	Rétroviseurs extérieurs à escamotage automatique	Modifie la manière de rabattre les rétroviseurs extérieurs.	Escamotage automatique sans clé^{*1}/Manuel uniquement

* 1 : réglage par défaut

* 2 : puisque cette phrase à l'écran varie en fonction des modèles, son utilisation dans ce manuel peut différer de la phrase à l'écran réelle.

Groupe de réglages	Fonctions personnalisées	Description	Réglages possibles	
Véhicule	Accès mains libres	Change le réglage pour ouvrir le hayon électrique d'un mouvement de coup de pied souple sous le pare-chocs arrière.	Activé*¹/Désactivé	
	Configuration de hayon électrique*	Mode d'ouverture sans clé	Change le réglage d'accès sans clé pour l'ouverture du hayon électrique.	A tout moment*¹/ Lorsque déverrouillé
		Ouverture élec par poignée. ext.	Change le réglage pour ouvrir le hayon électrique à l'aide de la poignée extérieure du hayon.	Off (Manuel uniq.)/ On (Elect/Manuel)*¹
	Infos maintenance	Sert à réinitialiser l'affichage du système de rappel d'entretien*/ du moniteur d'huile* lorsque l'entretien a été effectué.	—	
	Défaut	Annule/réinitialise toutes les options personnalisées dans le groupe Paramètres véhicule par défaut.	Oui/Non	
Smartphone	Apple CarPlay	Définit la connexion Apple CarPlay.	—	
	Android Auto	Définit la connexion Android Auto.	—	

*1 : réglage par défaut

Réinitialisation de la valeur par défaut de tous les réglages

Rétablir tous les réglages de menu et personnalisés par défaut.

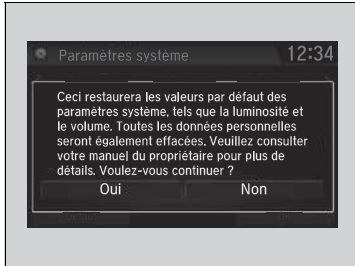

1. Sélectionner .
2. Sélectionner **Paramètres**.
3. Sélectionner **Système**.
4. Sélectionner l'onglet **Autres**.
5. Sélectionner **Réinitialisation données d'usine**.
 - Un message de confirmation s'affiche à l'écran.
6. Sélectionner **Oui** pour réinitialiser les réglages.
7. Sélectionner **Oui** à nouveau pour réinitialiser les réglages.
 - Un message de confirmation s'affiche à l'écran. Sélectionner **OK**.
 - Sélectionner **OK** pour redémarrer le système.

☒ Réinitialisation de la valeur par défaut de tous les réglages

Lorsque le véhicule est cédé à un tiers, rétablir tous les réglages par défaut et effacer toutes les données personnelles.

Lorsque la procédure **Réinitialisation données d'usine** est effectuée, les applications préinstallées seront réinitialisées à leur réglage par défaut.

Modèles avec système audio couleur

Le système de téléphone mains libres (HFT) permet de passer et de recevoir des appels à l'aide du système audio du véhicule sans manipuler le téléphone portable.

Utilisation du système HFT

■ Touches du système HFT

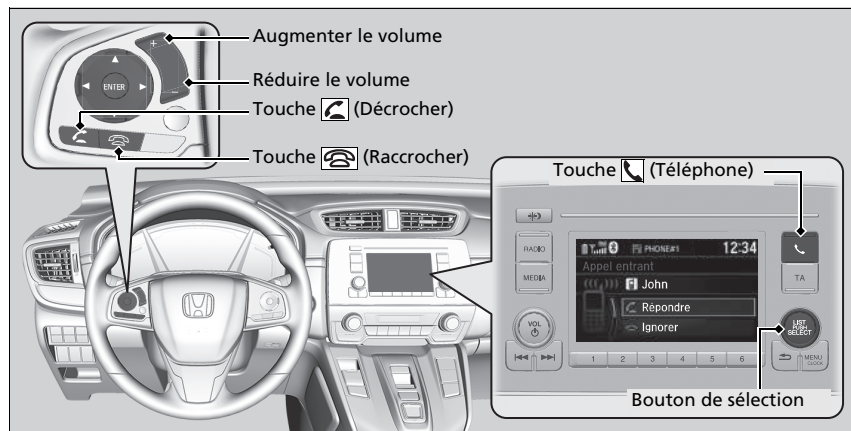

Touche ☎ (Décrocher) : appuyer dessus pour passer directement à l'écran Phone (Téléphone) ou pour répondre à un appel entrant.

Touche ☎ (Raccrocher) : appuyer dessus pour mettre fin à un appel.

Touche ☎ (Téléphone) : appuyer dessus pour passer directement à l'écran Phone (Téléphone).

Bouton de sélection : tourner pour sélectionner une option à l'écran, puis appuyer sur .

☒ Système de téléphone mains libres

Placer le téléphone là où il est possible d'avoir une bonne réception.

Pour utiliser le système HFT, vous avez besoin d'un téléphone mobile compatible *Bluetooth*. Pour accéder à la liste des téléphones compatibles, des procédures de jumelage et des fonctions spéciales, s'adresser à un concessionnaire.

Jusqu'à 20 entrées de numérotation abrégée peuvent être sauvegardées. En l'absence d'entrée dans le système, la numérotation rapide est désactivée.

☒ **Numéro abrégé** P. 440

Jusqu'à 20 icônes d'historique des appels peuvent être sauvegardées. En l'absence d'historique des appels, l'historique des appels est désactivé.

Technologie sans fil *Bluetooth*®

Le nom et les logos *Bluetooth*® sont des marques déposées appartenant à *Bluetooth SIG, Inc.*, toute utilisation de ces marques par Honda Motor Co., Ltd. s'effectue sous licence. Les autres marques déposées et appellations commerciales appartiennent à leurs propriétaires respectifs.

Limites du système HFT

Un appel sur le système HFT interrompt la lecture audio en cours. La lecture audio reprend une fois l'appel terminé.

■ Affichage d'état HFT

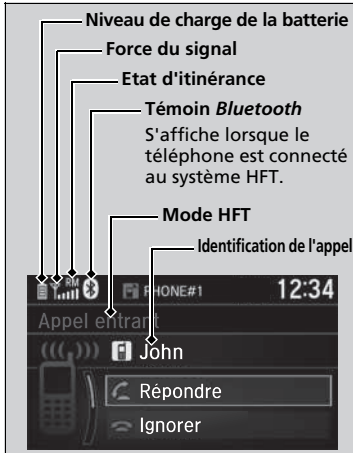

L'écran Audio/Informations signale un appel entrant.

▣ Affichage d'état HFT

Les informations qui s'affichent sur l'écran Audio/Informations varient selon les modèles de téléphone.

■ Limites du fonctionnement manuel

Certaines fonctions manuelles sont désactivées ou inutilisables lorsque le véhicule est en mouvement. Il n'est pas possible de sélectionner une option grisée tant que le véhicule n'est pas à l'arrêt.

Menus HFT

Le mode d'alimentation doit être réglé sur ACCESSOIRES ou sur MARCHÉ pour que le système HFT puisse être utilisé.

►► Menu HFT

Pour utiliser HFT, vous devez d'abord jumeler votre téléphone mobile compatible *Bluetooth* au système lorsque le véhicule est en stationnement.

Certaines fonctions sont limitées pendant la conduite. Un message s'affiche à l'écran lorsque le véhicule roule et que l'opération est annulée.

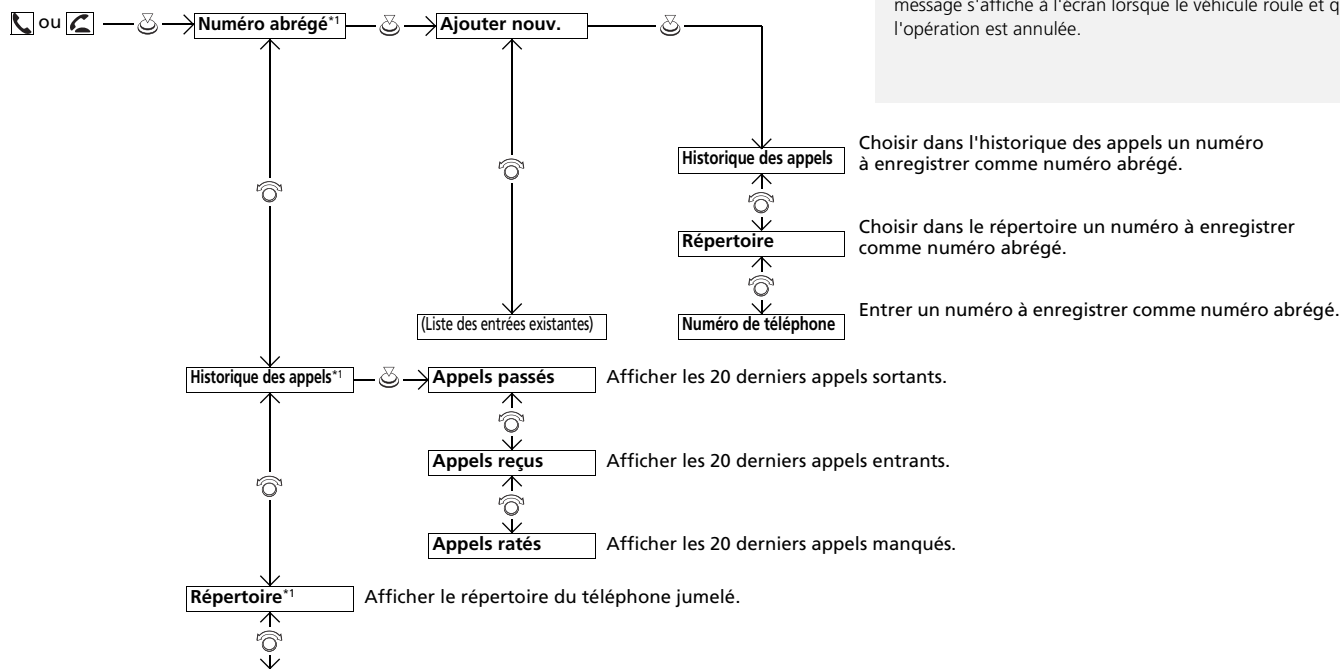

*1 : S'affiche uniquement lorsqu'un téléphone est connecté au système HFT.

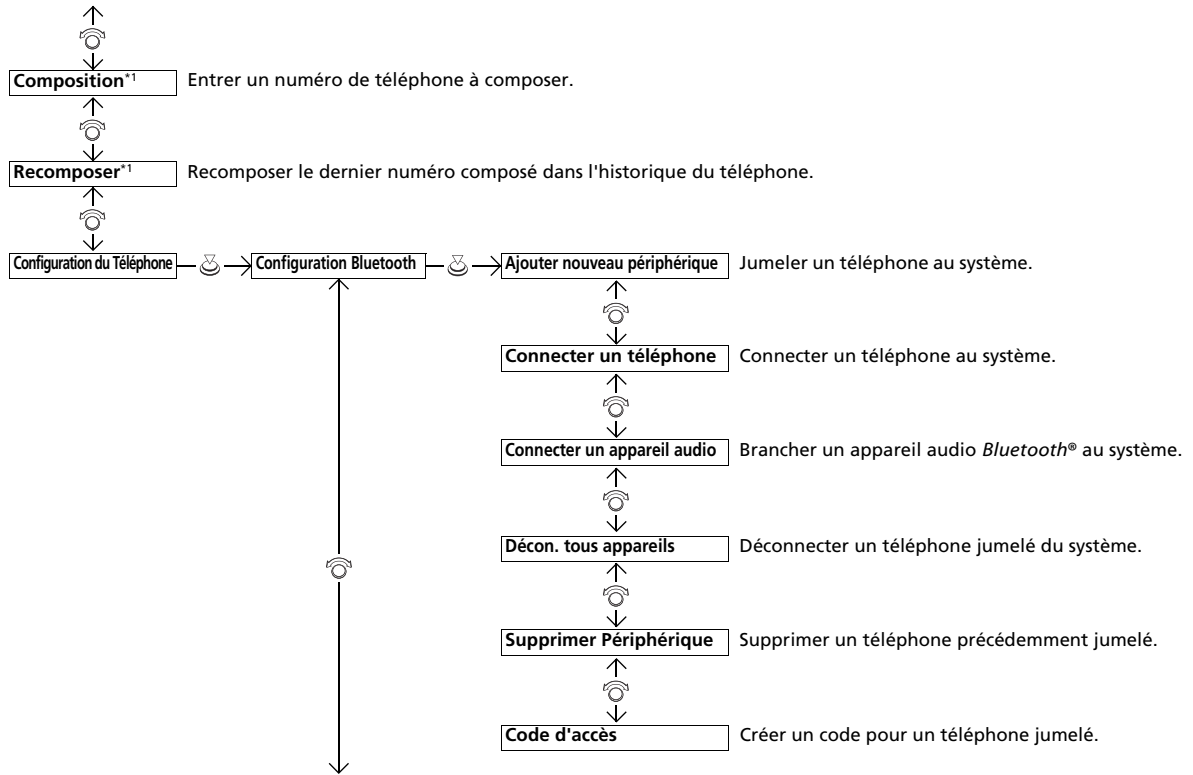

*1 : S'affiche uniquement lorsqu'un téléphone est connecté au système HFT.

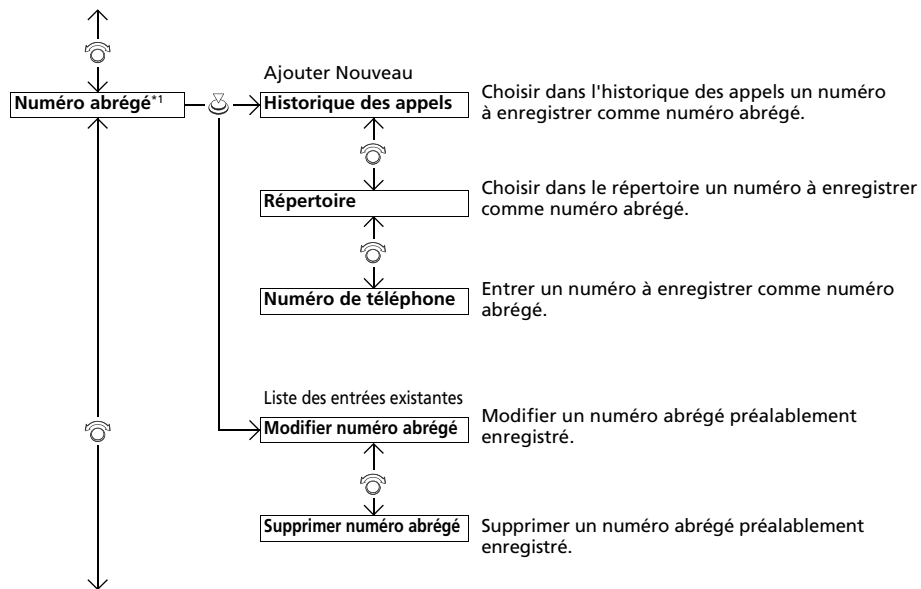

*1 : S'affiche uniquement lorsqu'un téléphone est connecté au système HFT.

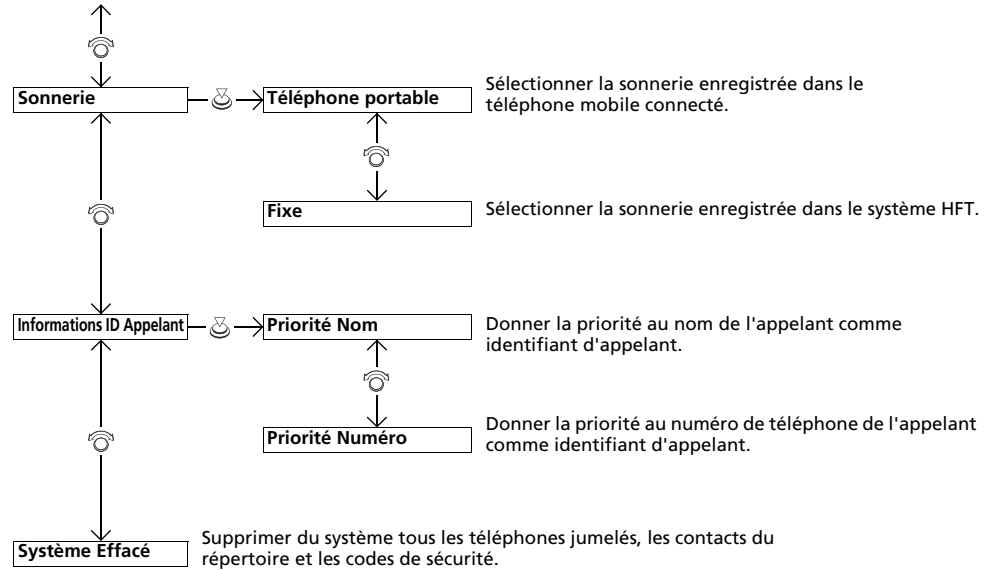

■ Réglage du téléphone



■ Pour jumeler un téléphone mobile (lorsqu'aucun téléphone n'est encore jumelé au système)

1. Appuyer sur la touche ou la touche .
2. Tourner pour sélectionner **Oui**, puis appuyer sur .
3. Appuyer sur pour sélectionner **OK**.
4. Vérifier que le téléphone est en mode recherche ou identification.
 - Le système HFT recherche automatiquement un dispositif *Bluetooth*®.
5. Lorsque le téléphone apparaît sur la liste, le sélectionner en appuyant sur .
 - Si le téléphone n'apparaît pas, sélectionner **Téléphone Non Trouvé ?** et rechercher les périphériques *Bluetooth*® avec le téléphone. Sur le téléphone, choisir **Honda HFT**.
6. Le système affiche un code de jumelage sur l'écran Audio/Informations.
 - Confirmer si les codes de jumelage affichés sur l'écran et sur le téléphone correspondent. Cela peut varier selon le téléphone.
7. Une notification s'affiche à l'écran si le jumelage est réussi.

▣ Réglage du téléphone

Votre téléphone compatible *Bluetooth* doit être jumelé avec HFT pour lancer et recevoir des appels mains libres.

Conseils pour le jumelage des téléphones :

- Il n'est pas possible de jumeler le téléphone lorsque le véhicule est en marche.
- Il est possible de jumeler jusqu'à six téléphones.
- La batterie de votre téléphone peut se décharger plus vite lorsque ce dernier est jumelé au système HFT.
- Si le téléphone n'est pas prêt pour être jumelé ou n'est pas détecté par le système en 30 secondes, la temporisation du système expire et retourne en mode Pause.

Une fois qu'un téléphone est jumelé, il s'affiche à l'écran avec une ou deux icônes du côté droit.

Ces icônes indiquent les informations suivantes :

- : le téléphone peut être utilisé avec le système HFT.
- : le téléphone est compatible avec le système Audio *Bluetooth*®.

■ Pour jumeler un téléphone mobile (quand un téléphone est déjà jumelé au système)



1. Appuyer sur la touche ou la touche .
2. Tourner pour sélectionner **Oui**, puis appuyer sur .
3. Tourner pour sélectionner **Ajouter Nouveau Périphérique**, puis appuyer sur .
4. Appuyer sur pour sélectionner **OK**.
 - L'écran passe à la liste des appareils.
5. Vérifier que le téléphone est en mode recherche ou identification, puis appuyer sur .
 - Le système HFT recherche automatiquement un dispositif *Bluetooth*®.
6. Lorsque le téléphone apparaît sur la liste, le sélectionner en appuyant sur .
 - Si le téléphone n'apparaît toujours pas, sélectionner **Téléphone Non Trouvé ?** et rechercher les périphériques *Bluetooth*® avec le téléphone. Sur le téléphone, choisir **Honda HFT**.
7. Le système affiche un code de jumelage sur l'écran Audio/Informations.
 - Confirmer si les codes de jumelage affichés sur l'écran et sur le téléphone correspondent. Cela peut varier en fonction du téléphone.

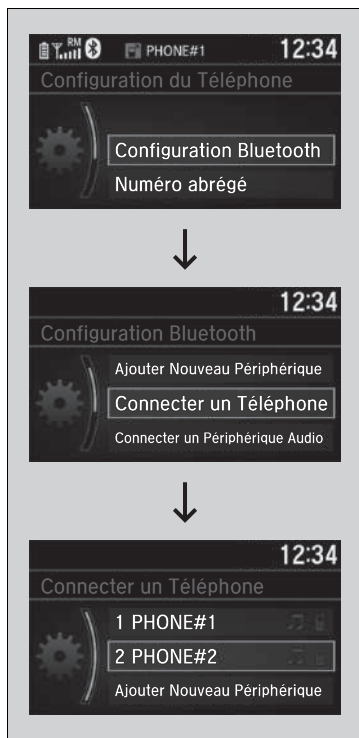

■ Pour jumeler un autre téléphone

1. Appuyer sur la touche ou la touche .
2. Tourner pour sélectionner **Configuration du Téléphone**, puis appuyer sur .
3. Tourner pour sélectionner **Configuration Bluetooth**, puis appuyer sur .
4. Tourner pour sélectionner **Connecter un Téléphone**, puis appuyer sur
 - L'écran affiche la liste des dispositifs.
5. Tourner pour sélectionner le nom du dispositif souhaité, puis appuyer sur
 - Le système HFT déconnecte le téléphone connecté et commence à chercher un autre téléphone jumelé.

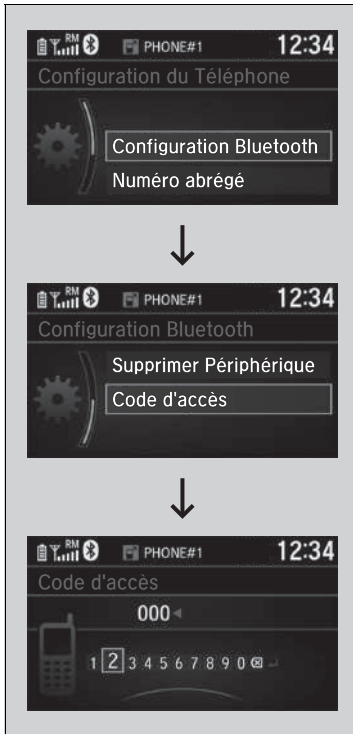

■ **Pour changer le code de jumelage**

1. Appuyer sur la touche ou la touche .
2. Tourner pour sélectionner **Configuration du Téléphone**, puis appuyer sur .
3. Tourner pour sélectionner **Configuration Bluetooth**, puis appuyer sur .
4. Tourner pour sélectionner **Code d'accès**, puis appuyer sur .
5. Saisir un nouveau code de jumelage, puis appuyer sur .



■ **Supprimer un téléphone précédemment jumelé.**

1. Appuyer sur la touche ou la touche .
2. Tourner pour sélectionner **Configuration du Téléphone**, puis appuyer sur .
3. Tourner pour sélectionner **Configuration Bluetooth**, puis appuyer sur .
4. Tourner pour sélectionner **Supprimer Périphérique**, puis appuyer sur .
 - L'écran affiche la liste des dispositifs.
5. Tourner pour sélectionner le téléphone à supprimer, puis appuyer sur .
6. Un message de confirmation s'affiche à l'écran. Tourner pour sélectionner **Oui**, puis appuyer sur .

■ Sonnerie

Il est possible de modifier le réglage de sonnerie.



1. Appuyer sur la touche ou la touche .
2. Tourner pour sélectionner **Configuration du Téléphone**, puis appuyer sur .
3. Tourner pour sélectionner **Sonnerie**, puis appuyer sur .
4. Tourner pour sélectionner **Téléphone portable** ou **Fixe**, puis appuyer sur .

■ Identification de l'appelant

Il est possible de sélectionner les coordonnées de l'appelant pour qu'elles puissent s'afficher lors de son prochain appel.

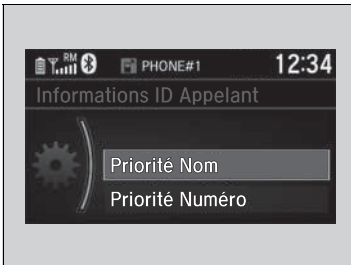

1. Appuyer sur la touche ou la touche .
2. Tourner pour sélectionner **Configuration du Téléphone**, puis appuyer sur .
3. Tourner pour sélectionner **Informations ID Appelant**, puis appuyer sur .
4. Tourner pour sélectionner le mode voulu, puis appuyer sur .

☒ Sonnerie

Mobile Phone : En fonction de la marque et du modèle de téléphone mobile, la sonnerie enregistrée dans le téléphone peut retentir lorsque le téléphone est connecté.

Fixe : la sonnerie fixe retentit au niveau des haut-parleurs.

☒ Identification de l'appelant











Priorité Nom : le nom des appelants s'affiche s'il est enregistré dans le répertoire.

Priorité Numéro : le numéro de téléphone de l'appelant est affiché.

■ Pour effacer les données du système

Les codes de jumelage, les téléphones jumelés, toutes les entrées de numérotation abrégée, toutes les données d'historique des appels et toutes les données de répertoire importées sont effacés.



1. Appuyer sur la touche  ou la touche .
2. Tourner  pour sélectionner **Configuration du Téléphone**, puis appuyer sur .
3. Tourner  pour sélectionner **Système Effacé**, puis appuyer sur .
4. Tourner  pour sélectionner **Oui**, puis appuyer sur .
5. Un message de confirmation s'affiche à l'écran. Tourner  pour sélectionner **Oui**, puis appuyer sur .
6. Une notification s'affiche à l'écran. Appuyer sur .

■ Importation automatique du répertoire d'un téléphone mobile et de l'historique des appels

Lorsque le téléphone est jumelé, le contenu de son répertoire et l'historique des appels sont automatiquement importés dans le système HFT.

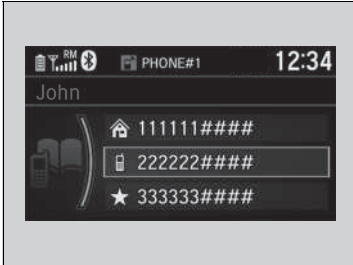

☒ Importation automatique du répertoire d'un téléphone mobile et de l'historique des appels

Lorsqu'un contact est sélectionné dans la liste du répertoire du téléphone mobile, jusqu'à trois icônes de catégorie peuvent s'afficher. Les icônes indiquent quels types de numéros sont enregistrés pour ce contact.

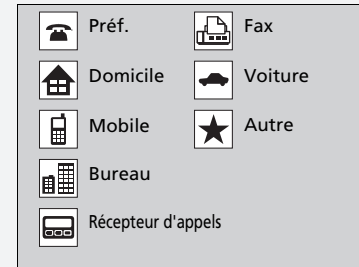

Si quatre numéros ou plus correspondent à un contact, ... s'affiche à la place des icônes de catégorie.

Sur certains téléphones, il n'est pas possible d'importer les icônes de catégories dans le système HFT.

Le répertoire est mis à jour après chaque connexion. L'historique des appels est mis à jour après chaque connexion ou appel.

■ Numéro abrégé

Jusqu'à 20 numéros abrégés peuvent être enregistrés par téléphone.



Pour enregistrer un numéro abrégé :

1. Appuyer sur la touche ou la touche .
2. Tourner pour sélectionner **Numéro abrégé**, puis appuyer sur .
3. Tourner pour sélectionner **Ajouter Nouveau**, puis appuyer sur .
4. Tourner pour sélectionner un emplacement où choisir un numéro, puis appuyer sur .

Depuis **Historique des appels** :

- Choisir un numéro dans l'historique des appels.

Depuis le **Répertoire** :

- Choisir un numéro dans le répertoire importé du téléphone mobile connecté.

Depuis **N° téléphone** :

- Entrer le numéro manuellement.

» Numéro abrégé

Lorsqu'une touche de présélection est enfoncée, l'écran **Numéro abrégé** s'affiche.

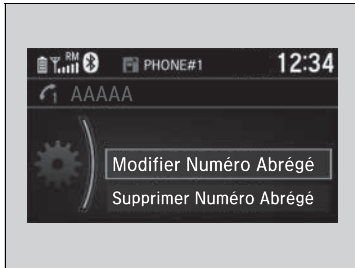

■ **Pour modifier un numéro abrégé**

1. Appuyer sur la touche ou la touche .
2. Tourner pour sélectionner **Configuration du Téléphone**, puis appuyer sur .
3. Tourner pour sélectionner **Numéro abrégé**, puis appuyer sur .
4. Choisir un numéro abrégé existant.
5. Tourner pour sélectionner **Modifier Numéro Abrégé**, puis appuyer sur .
6. Sélectionner une nouvelle numérotation abrégée, puis appuyer sur .

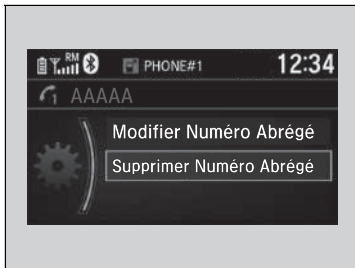

■ **Pour enregistrer un numéro abrégé**

1. Appuyer sur la touche ou la touche .
2. Tourner pour sélectionner **Configuration du Téléphone**, puis appuyer sur .
3. Tourner pour sélectionner **Numéro abrégé**, puis appuyer sur .
4. Choisir un numéro abrégé existant.
5. Tourner pour sélectionner **Supprimer Numéro Abrégé**, puis appuyer sur .
 - Un message de confirmation s'affiche à l'écran. Tourner pour sélectionner **Oui**, puis appuyer sur .

■ Passer un appel

Les appels peuvent être passés par numérotation directe ou au moyen du répertoire importé, de l'historique des appels, des numéros abrégés ou d'une renumérotation.



►► Passer un appel

Une fois l'appel connecté, la voix du correspondant s'entend dans les haut-parleurs audio.



■ Pour passer un appel au moyen du répertoire importé

Lorsque le téléphone est jumelé, le contenu de son répertoire est automatiquement importé dans le système HFT.

1. Appuyer sur la touche ou la touche .
2. Tourner pour sélectionner **Répertoire**, puis appuyer sur .
3. Le répertoire est enregistré par ordre alphabétique. Tourner pour sélectionner l'initiale, puis appuyer sur .
4. Tourner pour sélectionner un nom, puis appuyer sur .
5. Tourner pour sélectionner un numéro, puis appuyer sur .
 - La composition commence automatiquement.



■ Pour passer un appel en utilisant un numéro de téléphone

1. Appuyer sur la touche ou la touche .
2. Tourner pour sélectionner **Composer**, puis appuyer sur .
3. Tourner pour sélectionner un numéro, puis appuyer sur .
4. Tourner pour sélectionner , puis appuyer sur .
 - La composition commence automatiquement.



■ Pour passer un appel en utilisant la fonction de renumérotation

1. Appuyer sur la touche ou la touche .
 2. Tourner pour sélectionner **Rappel**, puis appuyer sur .
- La composition commence automatiquement.

■ Pour passer un appel en utilisant l'historique des appels

L'historique des appels est enregistré par **Appels passés**, **Appels reçus** et **Appels ratés**.

1. Appuyer sur la touche ou la touche .
 2. Tourner pour sélectionner **Historique des appels**, puis appuyer sur .
 3. Tourner pour sélectionner **Appels passés**, **Appels reçus** ou **Appels ratés**, puis appuyer sur .
 4. Tourner pour sélectionner un numéro, puis appuyer sur .
- La composition commence automatiquement.

►► Pour passer un appel en utilisant la fonction de renumérotation

Appuyer et maintenir la touche enfoncée pour recomposer le dernier numéro composé dans l'historique des appels du téléphone.

►► Pour passer un appel en utilisant l'historique des appels

L'historique des appels apparaît uniquement lorsqu'un téléphone est connecté au système HFT et affiche les 20 derniers numéros composés, appels reçus et appels manqués.

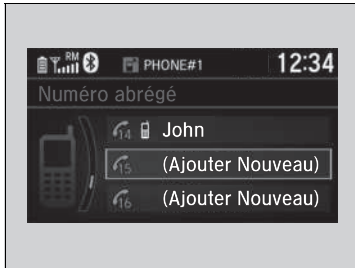

■ Pour passer un appel en utilisant un numéro abrégé

1. Appuyer sur la touche ou la touche .
2. Tourner pour sélectionner **Numéro abrégé**, puis appuyer sur .
3. Tourner pour sélectionner un numéro, puis appuyer sur .
 - La composition commence automatiquement.

■ Recevoir un appel

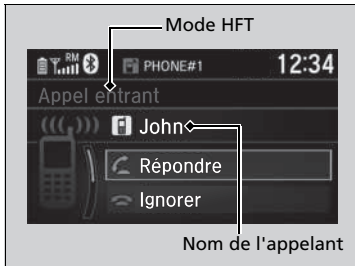

A la réception d'un appel entrant, un signal sonore retentit et l'écran **Appel entrant** s'affiche. Appuyer sur la touche pour répondre à l'appel. Appuyer sur la touche pour refuser l'appel ou y mettre fin.

☒ Pour passer un appel en utilisant un numéro abrégé

Lorsqu'une touche de présélection est enfoncée, l'écran **Numéro abrégé** s'affiche.

Sélectionner **Autres** pour visualiser la liste de numérotation rapide d'un autre téléphone jumelé.

☒ Recevoir un appel

Appel en attente

Appuyer sur la touche pour mettre l'appel en cours en attente et répondre à l'appel entrant.

Appuyer de nouveau sur la touche pour reprendre l'appel initial.

Sélectionner **Ignorer** pour ignorer l'appel entrant si l'on ne souhaite pas y répondre.

Appuyer sur la touche pour mettre fin à l'appel en cours.

Il est possible de sélectionner les icônes de l'écran Audio/Informations au lieu des touches et . Tourner pour sélectionner l'icône, puis appuyer sur .

■ Options pendant un appel



Les options suivantes sont disponibles pendant un appel.

Permuter les appels : mettre l'appel en cours en attente et répondre à l'appel entrant.

Sourdine : désactiver le microphone.

Transférer appel : transférer un appel du système HFT vers le téléphone.

Sonneries : envoyer des numéros pendant un appel. Cela est utile lorsque l'utilisateur appelle un système de téléphonie commandé par menu.

1. Pour afficher les options disponibles, appuyer sur la touche .
2. Tourner  pour sélectionner l'option, puis appuyer sur .
 - Sélectionner de nouveau **Sourdine** pour le désactiver.

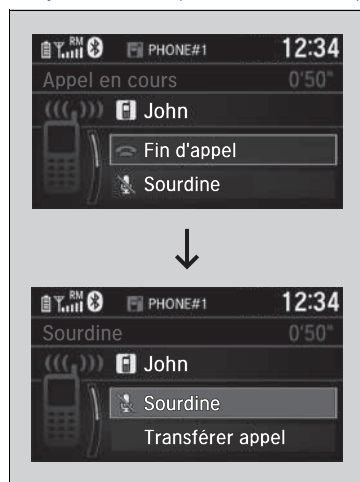

» Options pendant un appel

Sonneries : disponible sur certains téléphones.

Modèles avec affichage audio

Le système de téléphone mains libres (HFT) permet de passer et de recevoir des appels à l'aide du système audio du véhicule sans manipuler le téléphone portable.

Utilisation du système HFT

■ Touches du système HFT

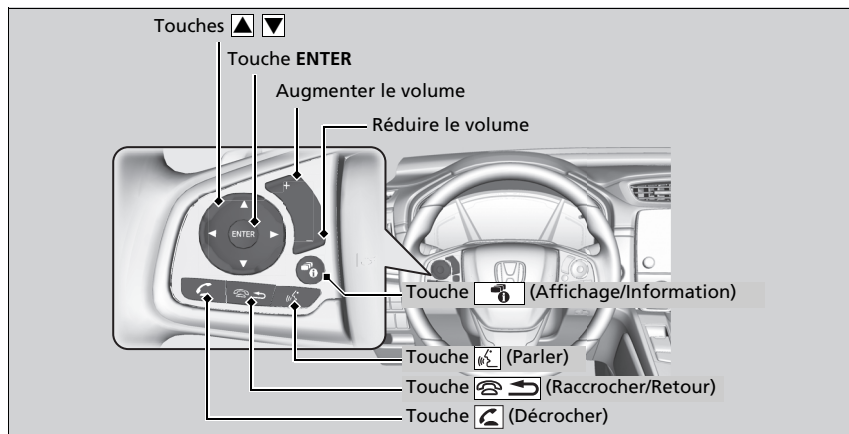

» Système de téléphone mains libres

Placer le téléphone là où il est possible d'avoir une bonne réception.

Pour utiliser le système HFT, vous avez besoin d'un téléphone mobile compatible *Bluetooth*. Pour accéder à la liste des téléphones compatibles, des procédures de jumelage et des fonctions spéciales, s'adresser à un concessionnaire.

Pour utiliser le système, le réglage **Etat Actif/Désactivé Bluetooth** doit être **Activé**. S'il existe une connexion active avec Apple CarPlay ou Android Auto, il n'est pas possible d'accéder au système HFT.

» **Personnalisation d'une fonction** P. 398

Conseils pour la commande par la voix

- Pointer les aérations en dehors du plafond et fermer les vitres, le bruit pouvant interférer avec les microphones.
- Appuyer sur la touche pour appeler un numéro avec un identificateur vocal enregistré, un nom ou un numéro du répertoire. Parler clairement et de manière naturelle après le bip.
- Si le microphone capte d'autres voix, la commande risque d'être mal interprétée.
- Pour régler le volume, utiliser la touche **VOL** (Volume) du système audio ou les commandes audio à distance sur le volant.

Un maximum de trois numéros abrégés peut être affiché sur un total de 20 qui peuvent être saisis.



» **Numéro abrégé** P. 461

Un maximum de trois appels précédents peut être affiché sur un total de 20 qui peuvent être saisis. En l'absence d'historique des appels, l'historique des appels est désactivé.

Touche  (Décrocher) : Appuyer sur ce bouton pour passer directement au Menu téléphone de l'interface d'information du conducteur ou à l'affichage tête haute*, ou pour répondre à un appel entrant.

Touche  (Raccrocher/Retour) : appuyer dessus pour mettre fin à un appel, revenir à la commande précédente ou annuler une commande.

Touche  (Parler) : appuyer pour accéder au Portail vocal.

Touches   : appuyer sur ce bouton pour sélectionner un élément affiché sur le menu téléphone de l'interface d'information du conducteur.

Touche ENTER : appuyer sur cette touche pour appeler un numéro affiché sur le menu téléphone de l'interface d'information du conducteur.

Touche  (Affichage/Information) : sélectionner et appuyer sur **ENTER** pour afficher

Numéro abrégé, Historique des appels ou **Répertoire** dans le menu téléphone de l'interface d'information du conducteur.

Pour accéder à l'écran **Menu du téléphone** :

1. Sélectionner  pour basculer sur l'affichage de l'écran du téléphone.
2. Sélectionner **MENU**.

►► Système de téléphone mains libres

Technologie sans fil *Bluetooth*®

Le nom et les logos *Bluetooth*® sont des marques déposées appartenant à *Bluetooth SIG, Inc.*, toute utilisation de ces marques par Honda Motor Co., Ltd. s'effectue sous licence. Les autres marques déposées et appellations commerciales appartiennent à leurs propriétaires respectifs.

Limites du système HFT

Un appel entrant sur le système HFT interrompt la lecture audio en cours. La lecture audio reprend une fois l'appel terminé.

■ Affichage d'état HFT

L'écran Audio/Informations signale un appel entrant.

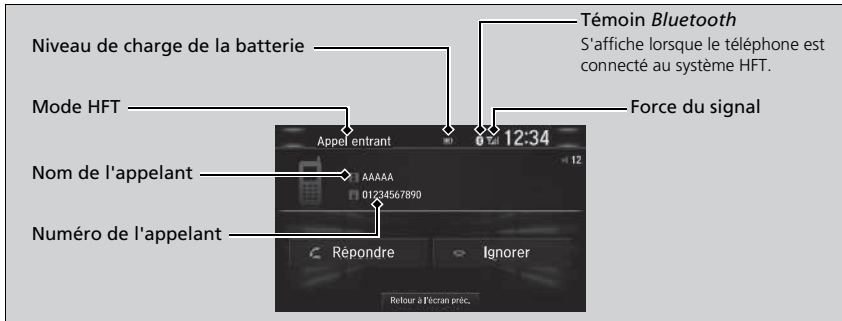

■ Limites du fonctionnement manuel

Certaines fonctions manuelles sont désactivées ou inutilisables lorsque le véhicule est en mouvement. Il n'est pas possible de sélectionner une option grisée tant que le véhicule n'est pas à l'arrêt.

Lorsque le véhicule est en mouvement, seuls des numéros abrégés déjà enregistrés avec des identificateurs vocaux, des noms du répertoire ou des numéros peuvent être appelés grâce aux commandes vocales.

➤ **Numéro abrégé** P. 461

▣ Affichage d'état HFT

Les informations qui s'affichent sur l'écran Audio/Informations varient selon les modèles de téléphone.

Menus HFT

Le mode d'alimentation doit être réglé sur ACCESSOIRES ou sur MARCHÉ pour que le système puisse être utilisé.

■ Ecran Paramètres téléphone

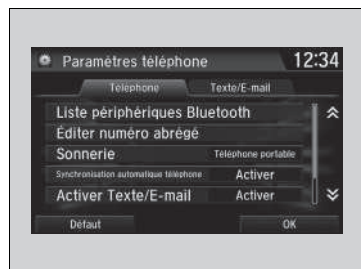

1. Sélectionner .
2. Sélectionner **Paramètres**.
3. Sélectionner **Téléphone**.

» Menu HFT

Pour utiliser HFT, vous devez d'abord jumeler votre téléphone mobile compatible *Bluetooth* au système lorsque le véhicule est en stationnement.

Certaines fonctions sont limitées pendant la conduite.

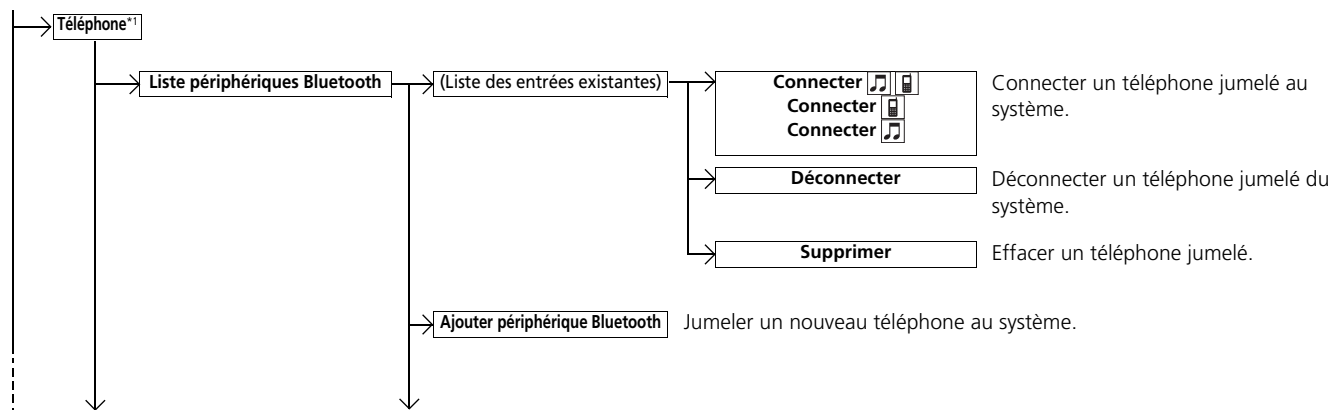

* 1 : l'onglet **Téléphone** est présent selon les modèles.

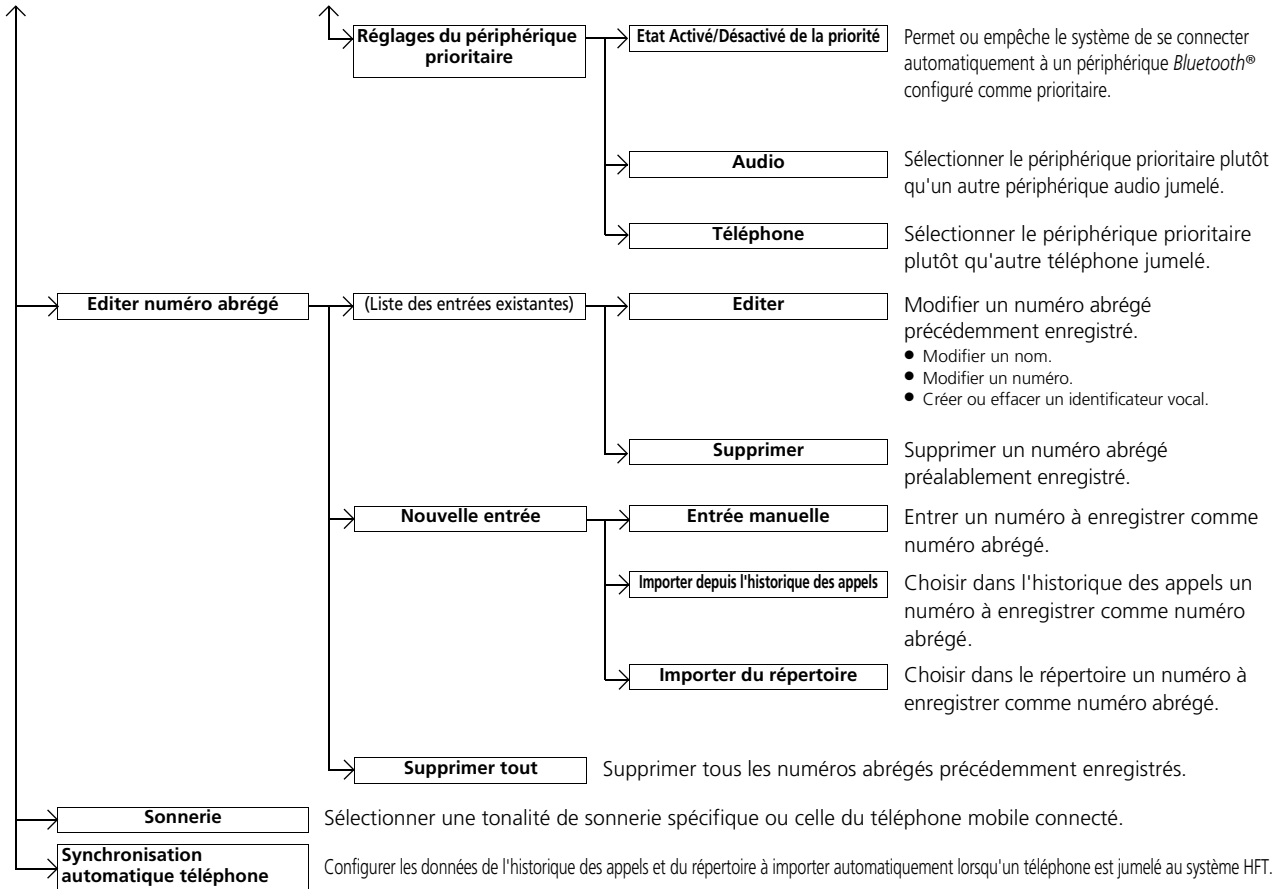

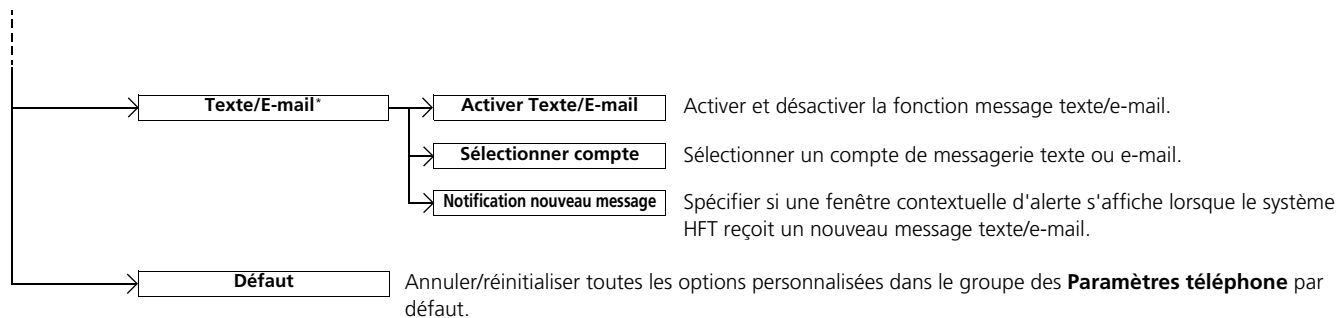

■ Ecran Menu Téléphone



1. Sélectionner .
2. Sélectionner **MENU**.

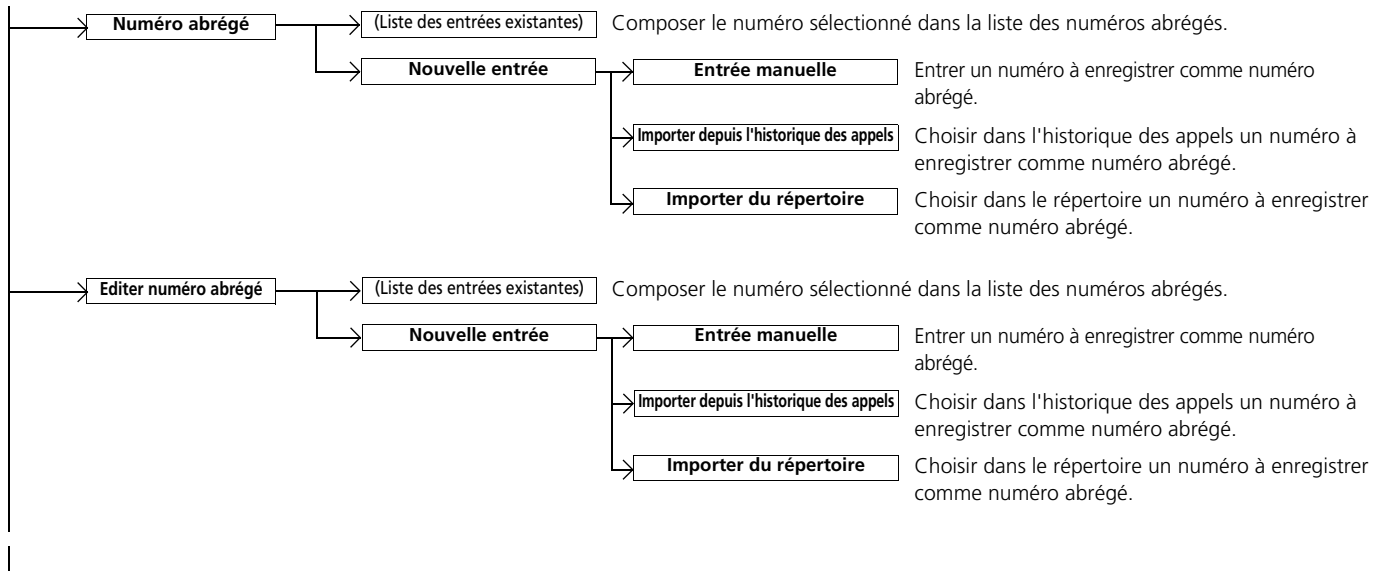

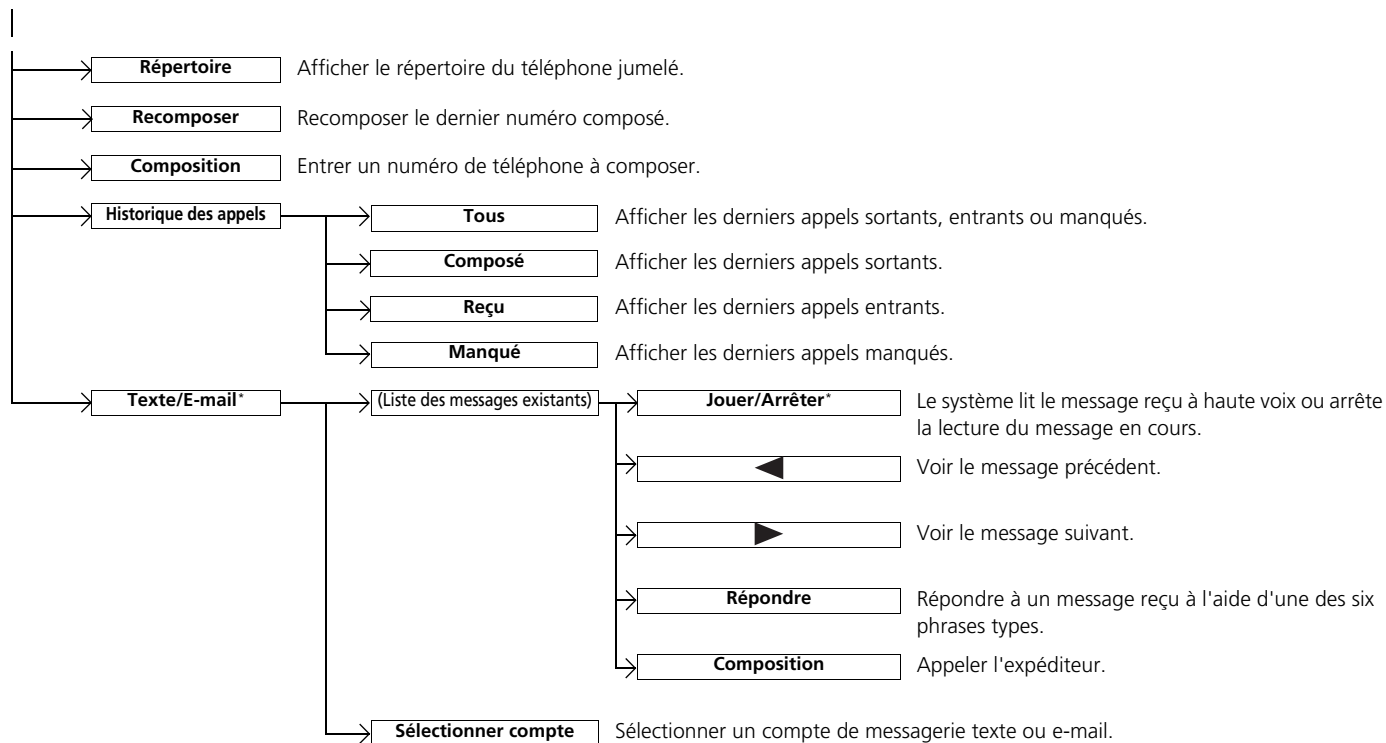

Réglage du téléphone

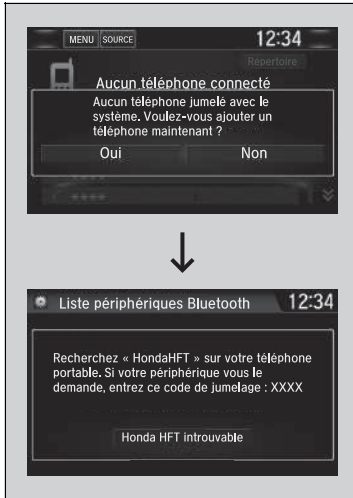

■ Pour jumeler un téléphone mobile (quand aucun téléphone n'est jumelé au système)

1. Sélectionner .
2. Sélectionner **Oui**.
3. Vérifier que le téléphone est en mode recherche ou identification.
4. Sélectionner **Honda HFT** sur votre téléphone.
 - Pour jumeler un téléphone à partir de ce système audio, sélectionner **HONDA HFT non trouvé, Continuer**, puis sélectionner votre téléphone lorsqu'il apparaît dans la liste. Si le téléphone ne s'affiche pas, il est possible de sélectionner **Rafraîchir** pour effectuer une nouvelle recherche.
5. Le système affiche un code de jumelage sur l'écran Audio/Informations.
 - Confirmer si les codes de jumelage affichés sur l'écran et sur le téléphone correspondent. Cela peut varier selon le téléphone.
6. Une notification s'affiche à l'écran si le jumelage est réussi.
 - Il est possible de donner la priorité à un périphérique *Bluetooth*® en même temps. Sélectionner **Oui**, puis un appareil auquel donner la priorité.

» Réglage du téléphone

Le téléphone compatible *Bluetooth* doit être jumelé au système pour pouvoir passer et recevoir des appels en mode mains libres.

Conseils pour le jumelage des téléphones :

- Il n'est pas possible de jumeler le téléphone lorsque le véhicule est en marche.
- Il est possible de jumeler jusqu'à six téléphones.
- La batterie du téléphone peut se décharger plus vite lorsque ce dernier est jumelé au système.
- Si votre téléphone n'est pas prêt pour être jumelé ou n'est pas détecté par le système en trois minutes, le système retourne en mode Pause.

Une fois qu'un téléphone est jumelé, il s'affiche à l'écran avec une ou deux icônes du côté droit.

Ces icônes indiquent les informations suivantes :

 : le téléphone peut être utilisé avec le système HFT.

 : le téléphone est compatible avec le système Audio *Bluetooth*®.

En cas de connexion active à l'Apple CarPlay, le jumelage d'appareils compatibles *Bluetooth* supplémentaires n'est pas disponible.



■ Pour jumeler un autre téléphone

1. Accéder à l'écran **Paramètres téléphone**.

► **Écran Paramètres téléphone** P. 450

2. Sélectionner **Liste périphériques Bluetooth**.

3. Sélectionner un téléphone à connecter.

► Le système HFT déconnecte le téléphone connecté et commence à chercher un autre téléphone jumelé.

4. Sélectionner **Connecter**  , **Connecter**  ou **Connecter** .

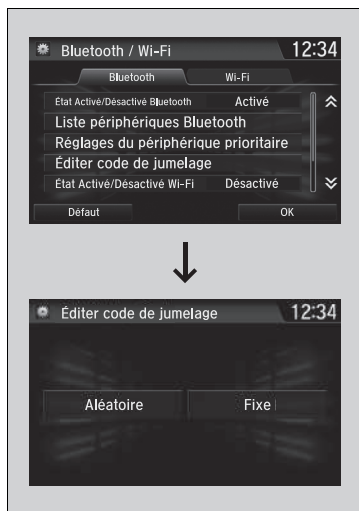

■ Pour changer le code de jumelage

1. Sélectionner .
2. Sélectionner **Paramètres**.
3. Sélectionner **Bluetooth / Wi-Fi**.
4. Sélectionner l'onglet **Bluetooth**.
5. Sélectionner **Editer code de jumelage**.

6. Sélectionner **Aléatoire** ou **Fixe**.

►► Pour jumeler un autre téléphone

Si aucun autre téléphone n'est détecté ou jumelé lors de la tentative de transfert vers un autre téléphone, le système HFT vous informera que le téléphone initial est à nouveau connecté.

Pour jumeler d'autres téléphones, sélectionner **Ajouter périphérique Bluetooth** à partir de l'écran **Liste périphériques Bluetooth**.

Pour modifier les réglages du périphérique prioritaire de la connexion par *Bluetooth*®, sélectionner **Réglages du périphérique prioritaire** sur l'écran **Liste périphériques Bluetooth**.

►► Pour changer le code de jumelage

Par défaut, le code de jumelage est **0000** tant qu'il n'est pas modifié.

Pour créer un nouveau code, sélectionner **Fixe**, puis effacer le code actuel et entrer un nouveau code.

Pour créer un code de jumelage aléatoire chaque fois qu'un téléphone est jumelé, sélectionner **Aléatoire**.



■ **Supprimer un téléphone précédemment jumelé.**

1. Accéder à l'écran **Paramètres téléphone**.
 ► **Ecran Paramètres téléphone** P. 450
2. Sélectionner **Liste périphériques Bluetooth**.
3. Sélectionner un téléphone à effacer.
4. Sélectionner **Supprimer**.
5. Un message de confirmation s'affiche à l'écran.
 Sélectionner **Oui**.

■ Pour configurer les options de message de texte/e-mail *

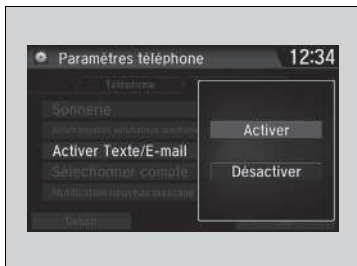

■ Pour activer ou désactiver la fonction message texte/e-mail

1. Accéder à l'écran **Paramètres téléphone**.
 ► **Écran Paramètres téléphone** P. 450
2. Sélectionner l'onglet **Texte/E-mail**, puis **Activer Texte/E-mail**.
 ► Un menu contextuel s'affiche à l'écran.
3. Sélectionner **Activer** ou **Désactiver**.

■ Pour activer ou désactiver la notification message texte/e-mail

1. Accéder à l'écran **Paramètres téléphone**.
 ► **Écran Paramètres téléphone** P. 450
2. Sélectionner l'onglet **Texte/E-mail**, puis **Notification nouveau message**.
 ► Un menu contextuel s'affiche à l'écran.
3. Sélectionner **Activer** ou **Désactiver**.

►► Pour configurer les options de message de texte/e-mail *

Pour utiliser la fonction message texte/e-mail, il peut être nécessaire de paramétrer le téléphone.

Certaines fonctionnalités relatives aux SMS/e-mails peuvent ne pas être disponibles d'un téléphone portable à l'autre.

►► Pour activer ou désactiver la notification message texte/e-mail

Activer : une notification contextuelle s'affiche à chaque réception d'un nouveau message.

Désactiver : le message reçu est mémorisé dans le système sans notification.

Sonnerie

Il est possible de modifier le réglage de sonnerie.

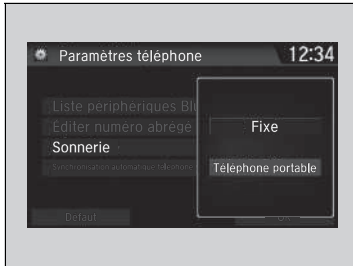

1. Accéder à l'écran **Paramètres téléphone**.
 ► **Écran Paramètres téléphone** P. 450
2. Sélectionner **Sonnerie**.
3. Sélectionner **Fixe** ou **Téléphone portable**.

☞ Sonnerie

Fixe : la sonnerie fixe retentit au niveau des haut-parleurs.
Téléphone portable : En fonction de la marque et du modèle de téléphone mobile, la sonnerie enregistrée dans le téléphone peut retentir lorsque le téléphone est connecté.

■ Importation automatique d'un répertoire téléphonique et de l'historique des appels



■ Lorsque la fonction Synchronisation automatique téléphone est réglée sur **Activé** :

Lorsque le téléphone est jumelé, le contenu de son répertoire et l'historique des appels sont automatiquement importés dans le système.



■ Modification du réglage Synchronisation automatique téléphone

1. Accéder à l'écran **Paramètres téléphone**.
▶ **Ecran Paramètres téléphone** P. 450
2. Sélectionner **Synchronisation automatique téléphone**.
3. Sélectionner **Activé** ou **Désactivé**.

▶ Importation automatique d'un répertoire téléphonique et de l'historique des appels

Lorsqu'un nom est sélectionné dans la liste du répertoire du téléphone mobile, un maximum de trois icônes de catégorie peut s'afficher. Les icônes indiquent quels types de numéros sont enregistrés pour ce contact.

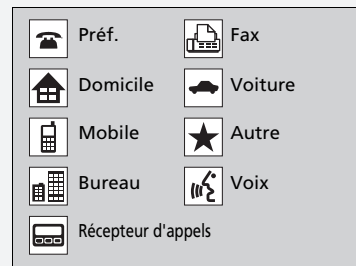

Certains téléphones ne permettent pas d'importer les icônes de catégories dans le système.

Le répertoire est mis à jour après chaque connexion.
 L'historique des appels est mis à jour après chaque connexion ou appel.

Numéro abrégé

Jusqu'à 20 numéros abrégés peuvent être enregistrés par téléphone.

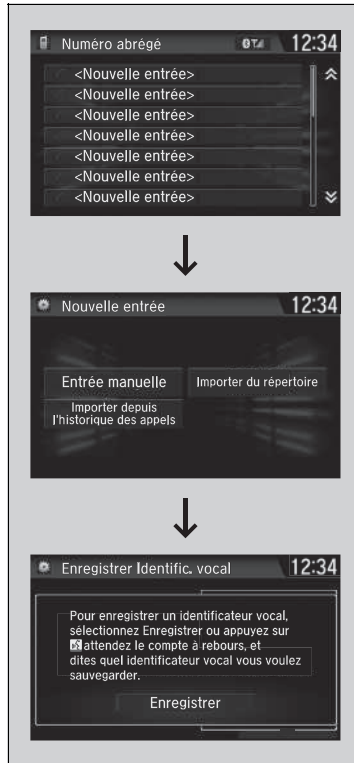

Pour enregistrer un numéro abrégé :

1. Accéder à l'écran **Menu téléphone**.

► **Écran Menu Téléphone** P. 453

2. Sélectionner **Numéro abrégé**.

3. Sélectionner **Nouvelle entrée**.

Sous **Importer depuis l'historique des appels** :

► Choisir un numéro dans l'historique des appels.

Sous **Entrée manuelle** :

► Entrer le numéro manuellement.

Sous **Importer du répertoire** :

► Choisir un numéro dans le répertoire importé du téléphone mobile connecté.

4. Lorsque le numéro abrégé est correctement enregistré, un message invite l'utilisateur à créer un identificateur vocal correspondant.

Sélectionner **Oui** ou **Non**.

5. Sélectionner **Enregistrer** ou utiliser le bouton

[OK] et suivre les invites vocales pour terminer l'identificateur vocal.

Numéro abrégé

Lorsqu'un identificateur vocal est mémorisé, appuyer sur la touche [OK] pour appeler le numéro à l'aide de l'identificateur vocal. Prononcer le nom de l'identificateur vocal.

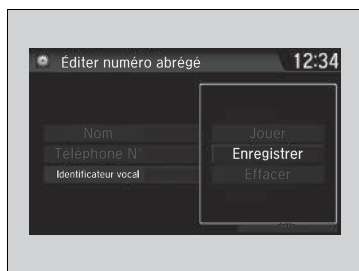

■ **Pour ajouter un identificateur vocal à un numéro abrégé enregistré**

1. Accéder à l'écran **Paramètres téléphone**.

► **Écran Paramètres téléphone** P. 450

2. Sélectionner **Editer numéro abrégé**.

3. Choisir un numéro abrégé existant.

► Dans le menu contextuel, sélectionner **Editer**.

4. Sélectionner **Identificateur vocal**.

► Dans le menu contextuel, sélectionner **Enregistrer**.

5. Sélectionner **Enregistrer** ou utiliser le bouton

 et suivre les invites vocales pour terminer l'identificateur vocal.

■ **Pour effacer un identificateur vocal**

1. Accéder à l'écran **Paramètres téléphone**.

► **Écran Paramètres téléphone** P. 450

2. Sélectionner **Editer numéro abrégé**.

3. Choisir un numéro abrégé existant.

► Dans le menu contextuel, sélectionner **Editer**.

4. Sélectionner **Identificateur vocal**.

► Dans le menu contextuel, sélectionner **Supprimer**.

5. Un message de confirmation s'affiche à l'écran.

Sélectionner **Oui**.

» Numéro abrégé

Eviter d'utiliser des identificateurs vocaux dupliqués.
Eviter d'utiliser «*Domicile*» comme identificateur vocal.
Il est plus facile pour le système de reconnaître un nom assez long. Par exemple, utiliser «*John Smith*» au lieu de «*John*.»

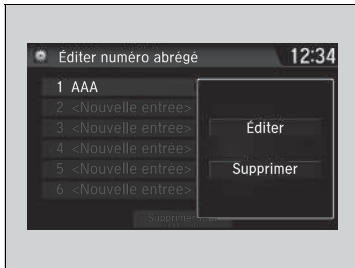

■ Pour modifier un numéro abrégé

1. Accéder à l'écran **Paramètres téléphone**.
 ➤ **Écran Paramètres téléphone** P. 450
2. Sélectionner **Editer numéro abrégé**.
3. Choisir un numéro abrégé existant.
 ► Dans le menu contextuel, sélectionner **Editer**.
4. Sélectionner le réglage souhaité.

■ Pour effacer un numéro abrégé

1. Accéder à l'écran **Paramètres téléphone**.
 ➤ **Écran Paramètres téléphone** P. 450
2. Sélectionner **Editer numéro abrégé**.
3. Choisir un numéro abrégé existant.
 ► Dans le menu contextuel, sélectionner **Supprimer**.
4. Un message de confirmation s'affiche à l'écran.
 Sélectionner **Oui**.

■ Modification phonétique répertoire *

Ajouter des modifications phonétiques ou un nouvel identificateur vocal au nom de contact figurant sur le téléphone permet au système de téléphone mains libres de mieux reconnaître les commandes vocales.

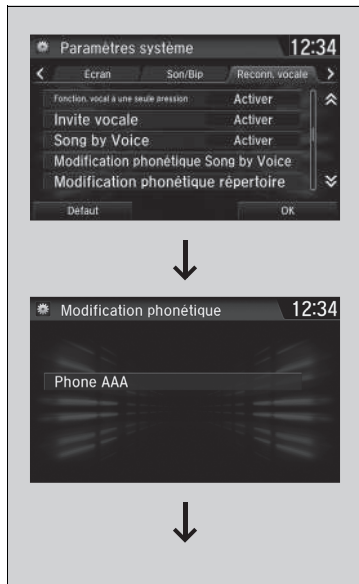

■ Pour ajouter un nouvel identificateur vocal

1. Sélectionner .
2. Sélectionner **Paramètres**.
3. Sélectionner **Système**.
4. Sélectionner l'onglet **Reconn. vocale**.
5. Sélectionner **Modification phonétique répertoire**.
6. Sélectionner le téléphone auquel l'on souhaite ajouter cette modification phonétique.

►► Modification phonétique répertoire *



Il est possible de mémoriser jusqu'à 20 modifications phonétiques.

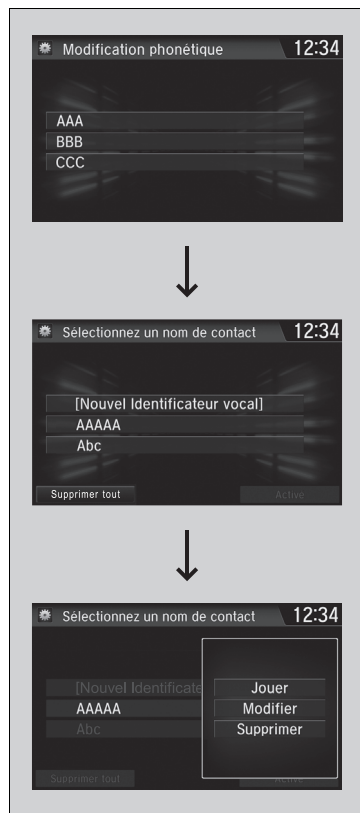

7. Sélectionner **[Nouvel identificateur vocal]**.
8. Sélectionner un nom de contact que l'on souhaite ajouter.
 - Le menu contextuel apparaît sur l'écran.
9. Sélectionner **Modifier**.
10. A l'aide de la touche **Enregistrer** ou , suivre les invites pour terminer la création de l'identificateur vocal.
11. Un message de confirmation s'affiche à l'écran, puis sélectionner **OK**.



■ **Pour modifier un identificateur vocal**

1. Sélectionner .
2. Sélectionner **Paramètres**.
3. Sélectionner **Système**.
4. Sélectionner l'onglet **Reconn. vocale**.
5. Sélectionner **Modification phonétique répertoire**.
6. Sélectionner le téléphone sur lequel l'on souhaite opérer cette modification phonétique.
7. Sélectionner un nom de contact que l'on souhaite modifier.
 - Le menu contextuel apparaît sur l'écran.
8. Sélectionner **Modifier**.
9. A l'aide de la touche **Enregistrer** ou , suivre les invites pour terminer la création de l'identificateur vocal.
10. Un message de confirmation s'affiche à l'écran, puis sélectionner **OK**.

» Modification phonétique répertoire *

Il n'est possible de modifier ou de supprimer que les noms de contact du téléphone actuellement connecté.

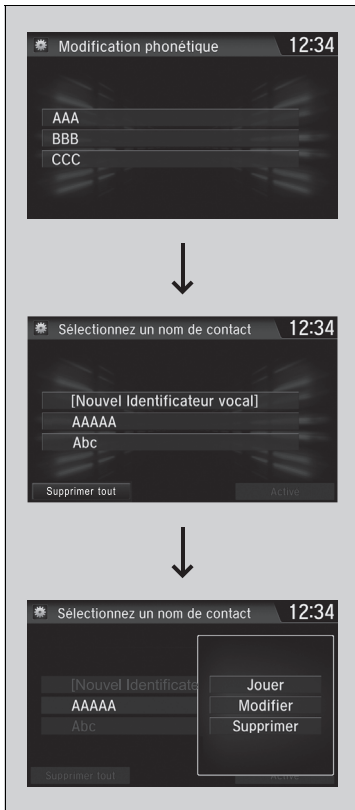

■ **Pour effacer un identificateur vocal modifié**

1. Sélectionner .
2. Sélectionner **Paramètres**.
3. Sélectionner **Système**.
4. Sélectionner l'onglet **Reconn. vocale**.
5. Sélectionner **Modification phonétique répertoire**.
6. Sélectionner le téléphone sur lequel se trouve la modification phonétique que l'on souhaite effacer.
7. Sélectionner un nom de contact que l'on souhaite effacer.
 - Le menu contextuel apparaît sur l'écran.
8. Sélectionner **Supprimer**.
 - Le nom du contact désiré a été sélectionné.
9. Sélectionner **OK**.

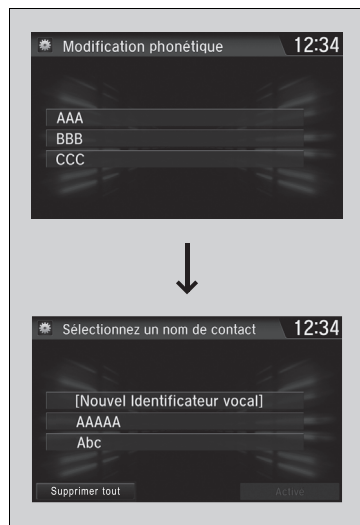

■ Pour supprimer tous les identificateurs vocaux modifiés

1. Sélectionner .
2. Sélectionner **Paramètres**.
3. Sélectionner **Système**.
4. Sélectionner l'onglet **Reconn. vocale**.
5. Sélectionner **Modification phonétique répertoire**.
6. Sélectionner le téléphone sur lequel se trouve la modification phonétique que l'on souhaite effacer.
 - La liste de noms de contacts s'affiche.
7. Sélectionner **Supprimer tout**.
8. Un message de confirmation s'affiche à l'écran, puis sélectionner **Oui**.

►► Passer un appel

Tout numéro abrégé auquel correspond un identificateur vocal peut être composé par commande vocale à partir de la plupart des écrans. Appuyer sur la touche  et prononcer le nom de l'identificateur vocal.

Une fois l'appel connecté, la voix du correspondant s'entend dans les haut-parleurs audio.

Quand il existe une connexion active à Apple CarPlay, les appels téléphoniques peuvent être uniquement réalisés à partir d'Apple CarPlay.

■ Passer un appel



Les appels peuvent être passés par numérotation directe ou au moyen du répertoire importé, de l'historique des appels, des numéros abrégés ou d'une renumérotation.

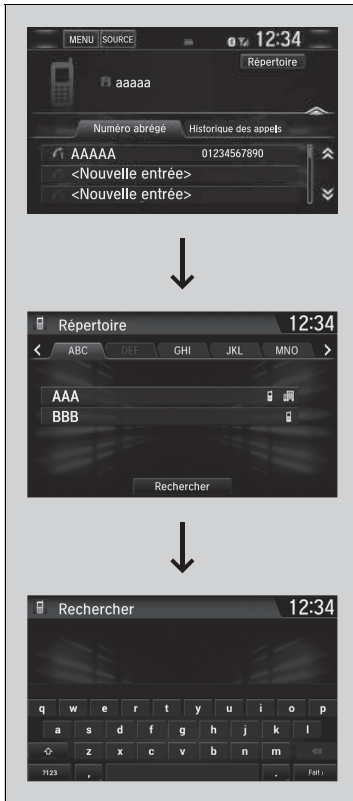

■ Pour passer un appel au moyen du répertoire importé

1. Sélectionner .
2. Sélectionner **Répertoire**.
3. Saisir un nom.
 - ▶ Il est également possible d'effectuer une recherche par lettre. Sélectionner **Rechercher**.
 - ▶ Utiliser le clavier de l'écran tactile pour saisir un nom ; si plusieurs numéros existent, sélectionner un numéro.
4. Sélectionner un numéro.
 - ▶ La composition commence automatiquement.

☒ Pour passer un appel au moyen du répertoire importé

Il est également possible de sélectionner **Répertoire** sur l'écran **Menu téléphone**.

Il est possible d'appeler un numéro rapide à identificateur vocal enregistré grâce à la commande vocale.

☒ **Numéro abrégé** P. 461



■ **Pour passer un appel en utilisant un numéro de téléphone**

1. Accéder à l'écran **Menu téléphone**.

 ► **Écran Menu Téléphone** P. 453

2. Sélectionner **Composition**.

3. Sélectionner un numéro.

 ► Utiliser le clavier sur l'écran tactile pour saisir des numéros.

4. Sélectionner .

 ► La composition commence automatiquement.



■ **Pour passer un appel en utilisant la fonction de renumérotation**

1. Accéder à l'écran **Menu téléphone**.

 ► **Écran Menu Téléphone** P. 453

2. Sélectionner **Recomposer**.

 ► La composition commence automatiquement.



■ **Pour passer un appel en utilisant l'historique des appels**

L'historique des appels est enregistré comme suit :

Tous, Composé, Reçu et Manqué.

1. Accéder à l'écran **Menu téléphone**.

 ► **Écran Menu Téléphone** P. 453

2. Sélectionner **Historique des appels**.

3. Sélectionner **Tous, Composé, Reçu ou Manqué**.

4. Sélectionner un numéro.

 ► La composition commence automatiquement.

►► Pour passer un appel en utilisant un numéro de téléphone

Il est possible d'appeler un numéro rapide à identificateur vocal enregistré grâce à la commande vocale.

 ► **Numéro abrégé** P. 461

►► Pour passer un appel en utilisant l'historique des appels

L'historique des appels affiche les 20 derniers numéros composés, appels reçus ou appels manqués, ou tous les appels.

(S'affiche uniquement lorsqu'un téléphone est connecté au système.)

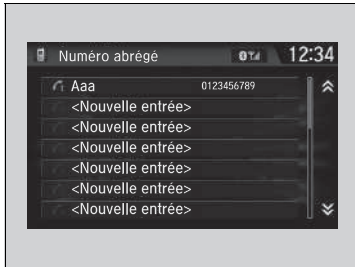



■ Pour passer un appel en utilisant un numéro abrégé

1. Accéder à l'écran **Menu téléphone**.
 ➤ **Écran Menu Téléphone** P. 453
2. Sélectionner **Numéro abrégé**.
3. Sélectionner un numéro.
 ► La composition commence automatiquement.

■ Recevoir un appel



A la réception d'un appel entrant, un signal sonore retentit (s'il a été activé) et l'écran **Appel entrant** s'affiche.

Appuyer sur la touche  pour répondre à l'appel.
 Appuyer sur la touche  pour refuser l'appel ou y mettre fin.

☒ Pour passer un appel en utilisant un numéro abrégé



Lorsqu'un identificateur vocal est mémorisé, appuyer sur la touche  pour appeler le numéro à l'aide de l'identificateur vocal.

➤ **Numéro abrégé** P. 461

Tout numéro abrégé auquel correspond un identificateur vocal peut être composé par commande vocale à partir de n'importe quel écran.
 Appuyer sur la touche  et suivre les indications.



☒ Recevoir un appel

Appel en attente

Appuyer sur la touche  pour mettre l'appel en cours en attente et répondre à l'appel entrant.
 Appuyer de nouveau sur la touche  pour reprendre l'appel initial.

Sélectionner **Ignorer** pour ignorer l'appel entrant si l'on ne souhaite pas y répondre.

Appuyer sur la touche  pour mettre fin à l'appel en cours.

Il est possible de sélectionner les icônes de l'écran Audio/Informations au lieu des touches  et .

■ Options pendant un appel

Les options suivantes sont disponibles pendant un appel.

Muet : désactiver le microphone.

Transfert : permet de transférer un appel du système vers le téléphone.

Tonalités : envoyer des numéros pendant un appel. Cela est utile lorsque l'utilisateur appelle un système de téléphonie commandé par menu.



Les options disponibles sont affichées sur la moitié inférieure de l'écran.

Sélectionner l'option.

- L'icône Muet apparaît lorsque l'option **Muet** est sélectionnée. Sélectionner de nouveau **Muet** pour la désactiver.

» Options pendant un appel

Tonalités : disponible sur certains téléphones.

Il est possible de sélectionner les icônes sur l'écran Audio/Informations.

Réception d'un message texte/e-mail*, *1

Le système HFT peut afficher les messages textes ou e-mails nouvellement reçus, ainsi que les 20 derniers messages reçus sur un téléphone portable jumelé. Chaque message reçu peut être lu à voix haute et répondu en utilisant une phrase type.



1. Une fenêtre contextuelle s'affiche contenant un nouveau message texte ou e-mail.
2. Sélectionner **Jouer** pour écouter le message.
 - Le message de texte ou l'e-mail s'affiche. Le système commence automatiquement la lecture du message.
3. Pour interrompre la lecture du message, sélectionner **Arrêter**.

*1 : selon la langue, le message pourra ne pas être lu.

* Non disponible sur tous les modèles

suite page suivante

☒ Réception d'un message texte/e-mail*, *1

Le système n'affiche aucun message reçu pendant le déplacement du véhicule. Il est uniquement possible de les écouter à haute voix.

Le système peut uniquement recevoir des messages textes (SMS). Un message envoyé via le service données n'est jamais affiché dans la liste.

Avec certains téléphones, il est possible d'afficher jusqu'à 20 messages de texte et e-mails les plus récents.

La législation nationale ou locale peut restreindre l'utilisation de la fonction message HFT texte/e-mail. Utiliser uniquement la fonction de messagerie texte/e-mail lorsque les conditions permettent de le faire en toute sécurité.

Lors de la réception d'un message de texte ou e-mail pour la première fois depuis le jumelage du téléphone au système HFT, vous êtes invité à mettre le réglage **Notification nouveau message** sur **Activé**.

☒ **Pour activer ou désactiver la notification message texte/e-mail** P. 458

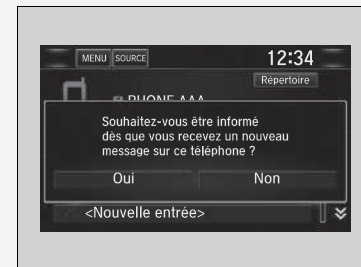

■ Sélectionner un compte de messagerie texte ou e-mail *

Si un téléphone jumelé possède des comptes de messagerie texte ou e-mail, il est possible de sélectionner l'un d'entre eux pour l'activer et recevoir des notifications.



1. Accéder à l'écran **Paramètres téléphone**.
 ► **Écran Paramètres téléphone** P. 450
2. Sélectionner l'onglet **Texte/E-mail**, puis **Sélectionner compte**.
 ► Un menu contextuel s'affiche à l'écran.
3. Sélectionner **Messages textes** ou le compte de messagerie électronique souhaité.

» Sélectionner un compte de messagerie texte ou e-mail *

Il est également possible de sélectionner un compte de messagerie e-mail depuis l'affichage de la liste des dossiers ou l'affichage de la liste des messages.



La réception des notifications s'effectue uniquement depuis un seul compte de messagerie texte ou e-mail à la fois.

Affichage des messages*, *1

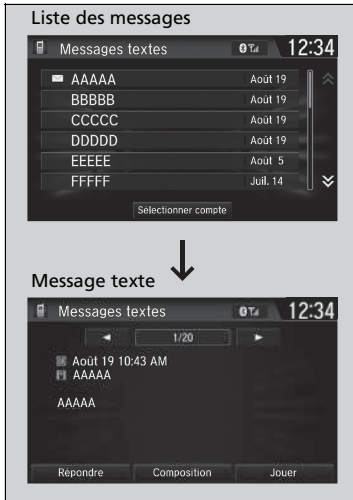



■ Affichage des messages textes

1. Accéder à l'écran **Menu téléphone**.
 ► **Écran Menu Téléphone P. 453**
2. Sélectionner **Texte/E-mail**.
 ► Sélectionner un compte si nécessaire.
3. Sélectionner un message.
 ► Le message texte s'affiche. Le système lit automatiquement le message à haute voix.

☒ Affichage des messages*, *1

L'icône  s'affiche à côté d'un message non lu.

Un message supprimé sur le téléphone est également supprimé dans le système. Un message envoyé depuis le système est envoyé à la boîte d'envoi du téléphone.

Pour voir le message suivant ou précédent, sélectionner  (précédent) ou  (suivant) sur l'écran de message.

*1 : selon la langue, le message pourra ne pas être lu.

* Non disponible sur tous les modèles



■ Affichage des messages e-mails

1. Accéder à l'écran **Menu téléphone**.
 - **Écran Menu Téléphone** P. 453
2. Sélectionner **Texte/E-mail**.
 - Sélectionner **Sélectionner Compte** si nécessaire.
3. Sélectionner un dossier.
4. Sélectionner un message.
 - Le message e-mail s'affiche. Le système lit automatiquement le message à haute voix.

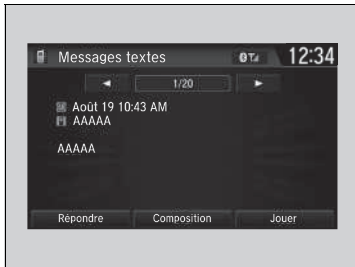

■ Lire un message ou arrêter sa lecture

1. Aller sur l'écran de messages textes ou e-mails.
 - Le système lit automatiquement le message à haute voix.
 - ☒ **Affichage des messages***, *1 P. 475
2. Sélectionner **Arrêter** pour arrêter la lecture. Sélectionner **Jouer** à nouveau pour redémarrer la lecture depuis le début.



■ Répondre à un message

1. Aller sur l'écran de messages textes ou e-mails.
 - Le système lit automatiquement le message à haute voix.
 - ☒ **Affichage des messages***, *1 P. 475
2. Sélectionner **Répondre**.
3. Sélectionner le message de réponse.
 - Le menu contextuel apparaît sur l'écran.
4. Sélectionner **Envoyer** pour envoyer le message.
 - **Message envoyé** s'affiche à l'écran lorsque le message de réponse a été envoyé avec succès.

☒ Répondre à un message

Les messages types de réponse disponibles sont les suivants :

- **Je t'appelle plus tard, je suis au volant.**
- **Je suis en route.**
- **Je suis en retard.**
- **OK**
- **Oui**
- **Non**

Il n'est pas possible d'ajouter, de modifier, ni de supprimer les messages de réponse.

Seuls certains téléphones reçoivent et envoient des messages lorsqu'ils sont jumelés et connectés. Pour obtenir une liste des téléphones compatibles, s'adresser à un concessionnaire.

* Non disponible sur tous les modèles



■ Appeler un expéditeur

1. Aller sur l'écran de messages textes.
2. Sélectionner **Composition**.

Appel d'urgence automatique

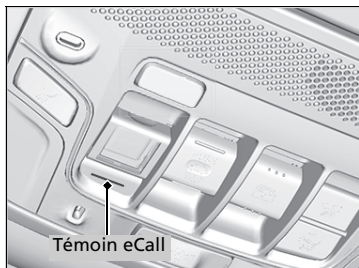

Si le véhicule est impliqué dans une collision, l'unité SRS du véhicule tente de se mettre en contact avec un opérateur d'un centre de réception des appels d'urgence (PSAP). Une fois la connexion établie, diverses informations sur le véhicule vont être envoyées à un opérateur PSAP avec lequel le conducteur sera en mesure de parler. Ces informations comprennent :

- Numéro d'identification du véhicule (VIN)
- Type de véhicule (véhicule de tourisme ou véhicule utilitaire)
- Type d'énergie stockée pour la propulsion du véhicule (essence/diesel/GNC/GPL/électricité/hydrogène)
- Les trois derniers emplacements du véhicule
- Direction
- Le mode de déclenchement (automatique ou manuel)
- L'horodatage

Lorsqu'un appel d'urgence est initié, les haut-parleurs du véhicule sont désactivés afin d'entendre l'opérateur.

Lorsque le mode d'alimentation est réglé sur MARCHE. Le témoin eCall s'allume en vert pendant 1 seconde, puis en rouge pendant 1 seconde.

Appel d'urgence (eCall)*

Le véhicule est équipé du système de service eCall associé au 112.

Le service eCall associé au 112 est un service public d'intérêt général, accessible gratuitement.

Le système eCall associé au 112 intégré au véhicule est activé lorsque le mode d'alimentation est réglé sur MARCHE. Dans le cas d'une collision, le système permet de déterminer le degré de l'impact en se basant sur les informations recueillies par les capteurs embarqués et, selon la gravité de la collision, va lancer appel d'urgence.

Le système eCall associé au 112 intégré au véhicule peut également être déclenché manuellement, si nécessaire.

Appel d'urgence manuel P. 481

Tout traitement de données personnelles par le biais du système eCall associé au 112 intégré au véhicule doit se conformer aux règles de protection des données personnelles prévues par les directives 95/46/CE (remplacée par 2016/679/CE) et 2002/58/CE et, en particulier, doit être basé sur le besoin de protéger les intérêts vitaux des individus conformément à l'article 7(d) de la directive 95/46/CE (remplacée par 2016/679/CE).

Le traitement de ces données est strictement limité à l'objectif auquel le numéro d'urgence unique européen 112 est désigné.

Si le système eCall fonctionne correctement, le témoin s'allume en vert.

- Vert : Le système eCall est prêt.
- Clignote en vert : Le système eCall est connecté et effectue un eCall à un opérateur PSAP.
- Répétant un motif de clignotements courts du témoin rouge : Le système eCall n'a pas réussi à entrer en contact avec un opérateur. Le témoin eCall va continuer ce motif pendant 30 secondes, puis s'allumera en vert.

Si le système eCall associé au 112 est désactivé suite à une défaillance critique du système, l'avertissement suivant sera donné aux passagers du véhicule :

- Rouge ou éteint : Un problème avec le système eCall est survenu. Si le témoin reste allumé en rouge ou éteint même après avoir redémarré le véhicule, faire vérifier le système par un concessionnaire.
- Clignote en rouge : Le niveau de la batterie de secours est trop faible. Lorsque l'alimentation est sur MARCHE, la batterie se recharge. Une fois que la batterie a été rechargée à un certain niveau, le témoin eCall s'allume en vert.

☒ Appel d'urgence (eCall)*

Les destinataires des données traitées par le système eCall associé au 112 intégré au véhicule sont des centres de réception des appels d'urgence pertinents désignés par les autorités publiques respectives du pays dans lequel ils se trouvent, qui sont les premiers à les recevoir et auxquels le numéro d'urgence unique européen 112 est désigné.

Le véhicule peut ne PAS être en mesure de se mettre en contact avec un opérateur PSAP si :

- les niveaux de la batterie 12 V et de la batterie de secours sont trop bas.
- le véhicule se trouve dans une zone sans couverture cellulaire adéquate.
- le système eCall ou ses équipements périphériques, tels que le microphone ou les haut-parleurs, rencontrent un problème.

La batterie de secours est conçue pour fonctionner pendant au moins 3 ans, après quoi elle devra être remplacée.

La batterie de secours n'est pas disponible à l'achat direct. Pour le remplacement, se rendre chez un concessionnaire.

Appel d'urgence manuel

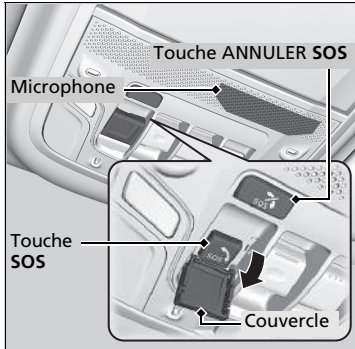

En cas de besoin d'effectuer un appel d'urgence, il est possible d'établir la connexion manuellement : appuyer sur la touche **SOS** et la maintenir enfoncée pendant plus de 0,5 seconde.

Pour annuler un appel, appuyer sur la touche d'annulation de **SOS** pendant plus de 0,5 seconde, dans les 5 secondes qui suivent l'activation de la touche **SOS**.

Le bouton **SOS** est protégé par un cache. Ouvrir le cache pour y accéder.

Lorsqu'un appel d'urgence est initié, les haut-parleurs du véhicule sont désactivés afin d'entendre l'opérateur.

Appel d'urgence manuel

Ne PAS appuyer sur le bouton pendant la conduite. En cas de besoin de contacter un opérateur, garer le véhicule dans un endroit sûr avant de passer un appel.

Si le système eCall ne parvient pas à se mettre tout de suite en contact avec un opérateur PSAP, il essaiera de nouveau jusqu'à ce qu'une connexion soit établie. Cependant, si 2 minutes se sont écoulées depuis la première tentative, le système ne tentera plus d'établir une connexion.

La touche ANNULER **SOS** n'annule pas un appel une fois que le système est connecté à un opérateur.

Modèles destinés à Israël

מוצר : מערכת טלמטיקה (כולל סוללת גיבו)

סימן רשום : DENSO

ארץ ייצור : ראה מוצר

דגם : OGEY02

שנת ייצור : ראה מוצר

Nom de l'importateur : **Mayer's Cars and Trucks Co. Ltd.**

Adresse de l'importateur : 17 Yitzhak Sadeh St. Tel Aviv 677775, Israël

►► Appel d'urgence (eCall)*

Confidentialité des données

Le système eCall associé au 112 intégré au véhicule est conçu pour garantir que :

- Les données contenues dans la mémoire du système ne sont pas disponibles hors du système avant qu'un eCall ne soit réalisé.
- Elles ne peuvent pas être tracées ou soumises à un suivi constant au cours de son état de fonctionnement normal.
- Les données dans la mémoire interne du système sont automatiquement et continuellement supprimées.

Pour que le système fonctionne normalement, les données d'emplacement du véhicule sont constamment écrasées dans la mémoire interne du système de sorte que les trois derniers emplacements du véhicule sont toujours à jour.

Le journal des données d'activité dans le système eCall associé au 112 intégré au véhicule n'est pas conservé plus longtemps que nécessaire pour l'objectif de gérer l'appel d'urgence eCall et, dans tous les cas, jamais plus de 13 heures après qu'un appel d'urgence eCall ait été initié.

☒ Appel d'urgence (eCall)*

Droits du propriétaire

Le sujet des données (le propriétaire du véhicule) a un droit d'accès aux données et, comme il convient, peut demander la rectification, l'effacement ou le verrouillage des données le concernant, le traitement desquelles n'est pas conforme aux dispositions de la directive 95/46/CE (remplacée par 2016/679/CE).

Tous tiers auxquels les données ont été divulguées doivent être avertis de cette rectification, cet effacement ou ce verrouillage effectués conformément à cette directive, sauf si cela s'avère impossible ou implique un effort disproportionné.

Le sujet des données a le droit de porter plainte auprès de l'autorité de protection des données compétente s'il ou elle considère que son ou ses droits ont été violés suite au traitement de ses données personnelles.

Informations de service relatives au eCall Honda
Si vous avez des questions au sujet du eCall, contacter le bureau du pays dans lequel vous résidez. Voir le livret d'entretien pour connaître la liste des bureaux.

Conduite



Ce chapitre traite de la conduite et du ravitaillement en carburant.

Avant de prendre la route	486
Traction d'une remorque	490
Consignes hors route	496
Pendant la conduite	
Activer l'alimentation	498
Précautions au cours de la conduite	501
Transmission	503
Passage des rapports.....	504
Mode SPORT.....	510
Sélecteur de décélération	511
Mode ECON.....	514
Système d'alerte sonore du véhicule.....	515
Limiteur de vitesse réglable	516
Limiteur de vitesse intelligent	520

Système d'assistance à la stabilité du véhicule (VSA) ...	527
Système d'assistance aux manœuvres	529
Traction intégrale en temps réel avec système de commande intelligent*	530
Système d'avertissement de perte de pression	531
Système de surveillance de l'angle mort*	534
Batterie haute tension.....	537
Réglage de la distribution des phares ...	538
Honda Sensing	539
Système de freinage automatique d'urgence (CMBS)	542
Régulateur de vitesse adaptatif (ACC) avec maintien de distance de sécurité à basse vitesse (LSF).....	553
Système d'assistance au maintien dans la voie de circulation (LKAS)	570
Système de détection du changement de voie.....	578

Système de reconnaissance des panneaux de signalisation	584
Caméra du capteur avant	592
Capteur radar.....	594
Arrêt	
Système de freinage	595
Système antiblocage des roues (ABS)	601
Système d'assistance au freinage	602
Signal de freinage d'urgence	603
Stationnement du véhicule	
A l'arrêt	604
Système de capteurs de stationnement*	606
Moniteur de véhicule en approche*	611
Caméra arrière multi-vues*	616
Plein de carburant	618
Economie de carburant et émissions de CO₂	620

* Non disponible sur tous les modèles

Préparation à la conduite

Contrôler les éléments suivants avant la conduite du véhicule.

■ Contrôles extérieurs

- S'assurer que rien n'entrave les vitres, les rétroviseurs, les éclairages extérieurs ou toute autre partie du véhicule.
 - ▶ Enlever le givre, la neige ou la glace.
 - ▶ Retirer la neige présente sur le toit du véhicule car elle risque de glisser et de gêner la visibilité au cours de la conduite. Lorsque la neige est trop gelée, la retirer dès qu'elle a ramolli.
 - ▶ Lors du retrait du gel autour des roues, veiller à ne pas endommager ces dernières ou des composants annexes.
- Vérifier que le capot moteur est bien fermé.
 - ▶ Si le capot venait à s'ouvrir au cours de la conduite, la visibilité avant serait complètement obstruée.
- Vérifier que les pneumatiques sont en bon état.
 - ▶ Contrôler les pressions de gonflage et rechercher la présence d'éventuels dommages ou indices d'usure excessive.
 - ❏ **Contrôle et entretien des pneumatiques** P. 665
- S'assurer qu'aucune personne ou aucun objet ne se trouve derrière ou autour du véhicule.
 - ▶ Il y a des angles morts à l'intérieur du véhicule.

» Contrôles extérieurs

REMARQUE

Lorsque les portes sont coincées à cause du gel, verser de l'eau chaude sur le pourtour des portes de manière à faire fondre le gel. Ne pas tenter de les ouvrir de force, car cela risque d'endommager la garniture en caoutchouc sur le pourtour des portes. Une fois les portes dégelées, les sécher avec un chiffon pour éviter qu'elles ne gèlent de nouveau.

Ne pas verser d'eau chaude dans le barillet de serrure. Il serait impossible d'y introduire la clé en cas de gel de l'eau dans le trou de serrure.

La chaleur occasionnée par le moteur et l'échappement peut enflammer les matériaux inflammables laissés sous le capot et provoquer un incendie. Si le véhicule est resté en stationnement pendant une période prolongée, rechercher et retirer tous les débris pouvant s'être accumulés, par exemple de l'herbe ou des feuilles séchées qui sont tombées ou ont été introduites par un petit animal pour y construire un nid. Rechercher également sous le capot des matériaux inflammables éventuellement oubliés après avoir effectué l'entretien du véhicule.

■ Contrôles intérieurs

- Ranger ou fixer correctement tous les objets dans l'habitacle du véhicule.
 - ▶ Le transport d'une quantité de bagages excessive ou de bagages mal rangés risque d'affecter la tenue de route, la stabilité, les distances de freinage et les pneumatiques du véhicule, et d'en compromettre la sécurité.
 - ✘ **Limite de chargement** P. 489
- Les objets empilés ne doivent pas dépasser la hauteur des sièges.
 - ▶ Ils risquent de compromettre la visibilité et d'être projetés en avant en cas de freinage brusque.
- Ne rien placer sur les planchers avant. Les tapis de sol doivent être bien fixés*.
 - ▶ Le présence d'objets ou d'un tapis de sol mal fixé risquent d'empêcher le mouvement de la pédale de frein ou d'accélérateur au cours de la conduite.
- Si des animaux se trouvent à bord, ne pas les laisser se déplacer librement.
 - ▶ Ils risquent de gêner la conduite et provoquer un accident.
- Fermer correctement toutes les portes et le hayon.
- Régler convenablement sa position d'assise.
 - ▶ Régler l'appuie-tête.
 - ✘ **Sièges** P. 247
 - ✘ **Réglage des appuie-têtes avant** P. 254
- Régler les rétroviseurs et le volant correctement.
 - ▶ Effectuer ce réglage une fois assis dans la position de conduite adéquate.
 - ✘ **Rétroviseurs** P. 243
 - ✘ **Réglage du volant de direction** P. 242

✘ Contrôles intérieurs

Le réglage du faisceau des phares s'effectue en usine et ne nécessite pas d'ajustement supplémentaire. Toutefois, en cas de transport fréquent de charges lourdes dans le compartiment à bagages ou de traction d'une remorque, faire régler le faisceau des phares par un concessionnaire ou par un technicien qualifié.

Le véhicule est équipé d'un système de réglage automatique des phares qui règle automatiquement l'angle vertical des feux de croisement.

- S'assurer que les objets placés sur le plancher derrière les sièges avant ne peuvent pas rouler sous les sièges.
 - ▶ Ils risquent d'entraver l'actionnement des pédales ou le réglage des sièges.
- Chaque occupant doit boucler sa ceinture de sécurité.
 - 🚫 **Bouclage d'une ceinture de sécurité** P. 55
- Vérifier que les témoins du tableau de bord s'allument au démarrage du véhicule, puis s'éteignent après un bref délai.
 - ▶ Toujours faire contrôler le véhicule par un concessionnaire en cas d'indication d'une anomalie.
 - 🚫 **Témoins** P. 100

Limite de chargement

Lors du chargement de bagages, le poids total du véhicule avec tous les passagers et bagages ne doit pas être supérieur au poids maximal admissible.

➤ **Spécifications** P. 726

La charge sur les essieux avant et arrière ne doit pas être supérieure au poids maximal admissible par essieu.

➤ **Spécifications** P. 726

⚠ Limite de chargement

⚠ ATTENTION

Un chargement excessif ou inapproprié peut affecter la tenue de route et la stabilité du véhicule, et provoquer un accident pouvant entraîner des blessures graves, voire mortelles.

Respecter toutes les limites de charge et les autres directives relatives au chargement indiquées dans ce manuel.

Préparation du remorquage

■ Limites de charge de remorquage

Le véhicule est à même de tracter une remorque si les limites de charge sont rigoureusement respectées, si l'équipement approprié est utilisé et si les instructions de remorquage sont correctement suivies. Vérifier les limites de charge avant de prendre la route.

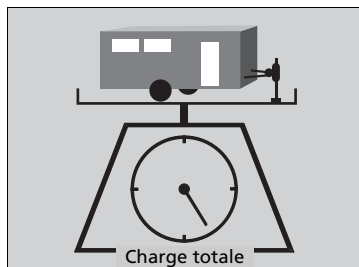

■ Poids total de la remorque

Le poids total de la remorque, de la barre de remorquage (avec/sans freins) et des bagages ne doit pas dépasser la capacité maximale de remorquage.

Les charges de remorquage dépassant la capacité maximale de remorquage peuvent considérablement affecter la conduite et les performances du véhicule et endommager le système d'alimentation et la chaîne cinématique.

⚠ Limites de charge de remorquage

⚠ ATTENTION

Tout dépassement des limites de charge ou tout chargement incorrect du véhicule et de la remorque peut provoquer un accident pouvant entraîner des blessures graves, voire mortelles.

Vérifier soigneusement la charge du véhicule et de la remorque avant de prendre la route.

S'assurer que toutes les charges sont conformes aux limites prescrites en amenant le véhicule sur une station de pesage. Si une voie balance publique n'est pas disponible, ajouter le poids estimé de la charge de bagages au poids de la remorque (tel qu'indiqué par le constructeur), puis mesurer la charge au timon avec une échelle ou jauge de charge appropriée ou bien l'estimer en fonction de la distribution des bagages.

Se reporter au manuel d'utilisation de la remorque pour obtenir des renseignements supplémentaires.

Période de rodage

Eviter de tracter une remorque au cours des 1 000 premiers kilomètres de circulation du véhicule.

En cas de remorquage en régions montagneuses, ne pas oublier de soustraire 10 % du poids combiné du véhicule et de la remorque de la capacité maximale de remorquage pour chaque palier d'altitude de 1 000 mètres.

Ne jamais dépasser la capacité maximale de remorquage ou les limites de charge spécifiées.

➤ **Spécifications** P. 726

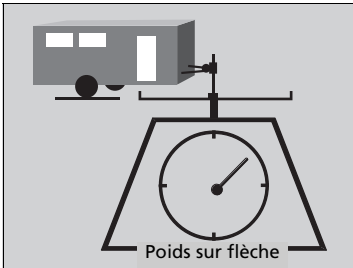

■ Poids sur flèche

Le poids sur flèche ne doit jamais dépasser 100 kg. C'est le poids que la remorque transfère sur la barre de remorquage lorsqu'elle est à pleine charge.

D'une façon générale, pour une remorque de moins de 750 kg, le poids sur flèche ne doit pas dépasser 10 % du poids total de la remorque.

- Un poids sur flèche excessif diminue la traction des roues avant et la maîtrise directionnelle. Un poids sur flèche trop faible peut entraîner une instabilité de la remorque et provoquer son louvoiement.
- Pour obtenir un poids sur flèche correct, charger tout d'abord 60 % de la charge sur l'avant de la remorque et 40 % sur l'arrière. Modifier la répartition de la charge le cas échéant.

■ Equipements et accessoires de remorquage

L'équipement de remorquage varie en fonction de la taille de la remorque, du poids du chargement tracté et du lieu de remorquage.

■ Barres de remorquage

La barre de remorquage doit être homologuée et correctement fixée au soubassement.

■ Chaînes de sûreté

Toujours utiliser des chaînes de sûreté en cas de traction d'une remorque. Veiller à laisser suffisamment de mou pour permettre à la remorque de tourner facilement dans les virages serrés, sans toutefois les laisser traîner sur le sol.

■ Freins de remorque

Si vous souhaitez acquérir une remorque dotée de freins, vérifier qu'ils sont à commande électronique. Ne pas essayer de se raccorder au circuit hydraulique du véhicule. Même si cela semble fonctionner, toute tentative de raccordement des freins de remorque au circuit hydraulique du véhicule a pour effet de réduire l'efficacité du freinage et peut s'avérer potentiellement dangereux.

■ Autres équipements de remorquage

La pose de rétroviseurs spéciaux peut être obligatoire en cas de traction d'une remorque. Même si la réglementation locale en vigueur ne l'impose pas, il convient d'installer des rétroviseurs spéciaux lorsque la visibilité est d'une quelconque manière restreinte.

⌘ Equipements et accessoires de remorquage

S'assurer que l'ensemble de l'équipement est correctement installé et fixé, et qu'il est conforme à la réglementation en vigueur dans le pays dans lequel circule le véhicule.

Consulter le fabricant de la remorque pour une installation et une configuration appropriées de l'équipement. Une installation et une configuration inadéquates peuvent affecter le comportement du véhicule, sa stabilité et ses performances de freinage.

Consulter le revendeur ou l'agence de location de la remorque si d'autres équipements sont recommandés ou requis pour votre situation de remorquage.

■ Feux de remorque

Les feux et les équipements de remorque doivent être conformes à la réglementation en vigueur dans le pays dans lequel circule le véhicule. S'informer auprès du revendeur ou de l'agence de location de la remorque sur les exigences applicables dans le pays où la remorque va être tractée.

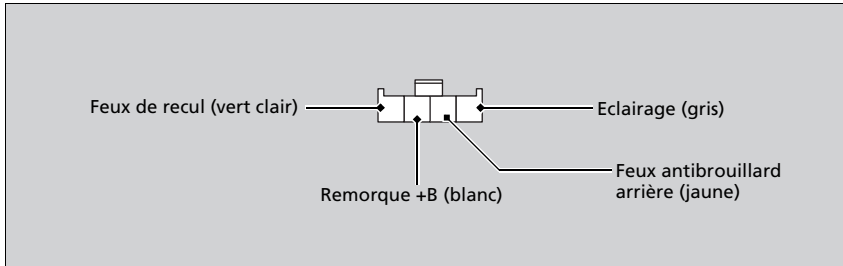

Il est recommandé de demander au concessionnaire d'installer un faisceau de câblage et un convertisseur Honda. Ils sont conçus pour votre véhicule.

⌘ Equipements et accessoires de remorquage

L'éclairage et le câblage des remorques varient en fonction du modèle et de la marque. Si un connecteur est requis, seul un technicien qualifié est habilité à l'installer.

Sécurité de conduite avec une remorque

■ Ce qu'il faut savoir avant de tracter une remorque

- Veiller au bon entretien de la remorque et la maintenir en bon état de fonctionnement.
- S'assurer que les poids et charges du véhicule et de la remorque respectent les limites prescrites.
 - ▣ **Limites de charge de remorquage** P. 490
- Fixer solidement la barre de remorquage, les chaînes de sûreté et les autres équipements de la remorque.
- Ranger convenablement les objets situés dans la remorque de sorte qu'ils ne puissent pas se déplacer au cours de la conduite.
- Vérifier le bon fonctionnement des feux et des freins de remorque.
- Vérifier la pression de gonflage des pneumatiques de la remorque, y compris la roue de secours.
- Vérifier les réglementations concernant la vitesse maximale ou les restrictions de conduite relatives aux véhicules attelés. En cas de voyage dans plusieurs pays, vérifier la législation de chaque pays avant de partir car elle peut varier d'un pays à l'autre.

▣ Sécurité de conduite avec une remorque

La vitesse de circulation avec une remorque attelée au véhicule ne doit pas excéder 100 km/h.

Stationnement

Outre les précautions habituelles, placer des cales de roue derrière chaque pneumatique de la remorque.

Il est recommandé de circuler sur des routes dont l'inclinaison est inférieure à 12 %. Respecter les recommandations de l'association des fabricants de remorque relatives aux routes adaptées.

Le souffle d'air provoqué par des véhicules de grande taille peuvent faire vaciller la remorque ; maintenir une vitesse constante et manœuvrer le véhicule en ligne droite.

Toujours conduire lentement et demander l'aide d'une autre personne lors d'une manœuvre en marche arrière.

■ Vitesses et rapports de remorquage

- Rouler plus lentement que la normale.
- Respecter les limites de vitesse prescrites pour les véhicules avec remorque.
- Utiliser la position **D** lors de la traction d'une remorque sur des routes planes.

■ Virages et freinage

- Prendre les virages plus lentement et plus larges que la normale.
- Prévoir davantage de temps et de distance pour freiner.
- Ne pas freiner ou braquer brusquement.

■ Conduite sur terrain vallonné

- Surveiller attentivement le témoin de température élevée. Si le témoin reste allumé, couper le système de commande de la climatisation et réduire la vitesse. S'arrêter au bord de la route, dans un endroit sûr, pour permettre au moteur de refroidir, le cas échéant.

Informations générales

Le véhicule a été conçu en priorité pour une utilisation sur des routes bitumées ; toutefois, sa garde au sol élevée lui permet à l'occasion de circuler sur des routes non revêtues. Il n'est pas conçu pour faire de la piste ou des activités tout-terrain.

Dans le cas d'une conduite du véhicule sur des routes non revêtues, la technique de conduite diffère et le véhicule réagit différemment par rapport à la conduite sur route. Il convient d'être attentif aux mesures et conseils présentés dans cette section et de se familiariser avec le véhicule avant toute conduite sur des routes non revêtues.

Mesures importantes concernant la sécurité

Pour éviter tout retournement ou perte de contrôle, s'assurer de respecter les mesures et recommandations suivantes :

- S'assurer de ranger les bagages correctement et de ne pas dépasser les limites de charge.
 - **Limite de chargement** P. 489
- Lors de la conduite, le conducteur doit veiller à boucler sa ceinture de sécurité ; il en va de même pour les passagers.
- Maintenir une vitesse faible et ne pas conduire plus rapidement que les conditions ne le permettent.
- Il est de la responsabilité du conducteur d'évaluer la situation en permanence et de conduire en respectant les limites.

➤ Consignes hors route

⚠ ATTENTION

Une utilisation incorrecte de ce véhicule sur ou hors route peut entraîner une collision ou un retournement, au cours desquels le conducteur et les passagers peuvent être grièvement blessés, voire tués.

- Observer l'ensemble des consignes et lignes directrices du présent manuel d'utilisation.
- **Maintenir une vitesse faible et ne pas conduire plus rapidement que les conditions ne le permettent.**

L'utilisation incorrecte du véhicule peut entraîner une collision ou un retournement.

- **Informations importantes concernant la tenue de route** P. 46
- **Précautions au cours de la conduite** P. 501

Eviter les problèmes

- **Vérifier le véhicule** avant de quitter la route et s'assurer que toutes les opérations d'entretien programmées ont été réalisées. Accorder une attention particulière à l'état des pneumatiques et vérifier leur pression de gonflage.
- **Ne pas oublier** que l'itinéraire choisi peut présenter des limites (trop raide ou accidenté), de même que le conducteur (technique de conduite et confort) et le véhicule (traction, stabilité et puissance). Le fait de ne pas reconnaître ces limites peut mettre le conducteur et ses passagers en danger.
- **L'accélération et le freinage** doivent se faire lentement et de façon progressive. Un démarrage ou un arrêt trop rapides peuvent entraîner une perte de traction et donc une perte de contrôle.
- **Eviter les obstacles et les débris** sur la route pour réduire les risques de retournement ou d'endommagement de la suspension ou d'autres composants.
- **La conduite en pente** augmente les risques de retournement, plus particulièrement si la pente est trop abrupte. Conduire en ligne droite ou descendre une pente est généralement plus sûr. Si toutes les conditions et tous les obstacles présents sur une pente ne sont pas visibles, parcourir la pente à pied avant de reprendre le volant. Si le moindre doute existe quant à la possibilité de passer en toute sécurité, ne pas tenter le passage. Chercher un autre itinéraire. Si le véhicule est coincé dans une montée, ne pas tenter de faire demi-tour. Reculer lentement en empruntant le même itinéraire que celui utilisé pour la montée.
- **Traversée d'un cours d'eau** : éviter de traverser des étendues d'eau profonde. Si une zone d'eau se dresse sur la route (un petit cours d'eau ou une grande flaque, par exemple), l'évaluer avec attention avant de poursuivre la route. S'assurer qu'elle est peu profonde, que le débit est lent et que le sol est ferme. S'il existe un doute quant à la profondeur ou à l'état du sol, contourner la zone d'eau et chercher un autre itinéraire. Traverser une zone d'eau profonde peut également endommager le véhicule. L'eau peut s'infiltrer dans la transmission et le différentiel, diluant ainsi le lubrifiant et entraînant une défaillance. L'eau peut également chasser la graisse des roulements de roue.
- **Si le véhicule est bloqué**, conduire dans la direction permettant de le débloquer. Ne pas faire patiner les pneumatiques ; cela ne fera qu'aggraver la situation et risquerait d'endommager la transmission. Si le véhicule ne peut être dégagé, il doit être remorqué. Des crochets de remorquage avant et arrière sont prévus à cet effet.

Activer l'alimentation

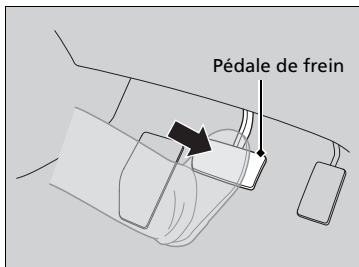

1. S'assurer que le frein de stationnement est bien serré.

- ▶ Le témoin de frein de stationnement et de système de freinage s'allume pendant 15 secondes lorsque l'on tire le commutateur du frein de stationnement électrique vers le haut.

2. Enfoncer la pédale de frein.

Activer l'alimentation

Maintenir la pédale de frein bien enfoncée lors du démarrage du système d'alimentation.

Le moteur démarre plus difficilement par temps froid et lorsque la densité de l'air est faible, à des altitudes supérieures à 2 400 mètres.

Lorsque vous démarrez le système d'alimentation par temps froid, couper tous les accessoires électriques tels que les feux, le système de commande de la climatisation, et le désembueur arrière de manière à limiter la décharge de la batterie de 12 volts.





Si le système d'échappement produit un bruit anormal ou s'il y a une odeur de gaz d'échappement dans l'habitacle, faire contrôler le véhicule par un concessionnaire. Il est possible que le moteur ou le système d'échappement présente une anomalie.

Le système d'immobilisation protège le véhicule contre le vol. En cas d'utilisation d'un dispositif incorrectement codé, le système d'alimentation ne s'active pas.

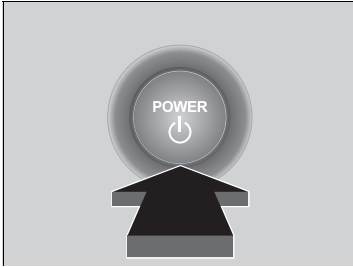
System Immobilization P. 206

Lorsque le mode d'alimentation est réglé sur MARCHE, vous pouvez avoir l'impression que la pédale de frein s'enfoncé. Ceci est tout à fait normal.



3. Sans enfoncer la pédale d'accélérateur, appuyer sur le bouton **POWER** tout en enfonçant la pédale de frein.
 4. Vérifier le témoin  (Prêt).
 - ▶ Continuer à enfoncer la pédale de frein jusqu'à ce que le témoin  s'allume.
 - ▶ Le témoin  s'allume lorsque le système d'alimentation est activé et que vous pouvez commencer à conduire.
 - ▶ Si la température extérieure est extrêmement basse, vous ne pouvez pas conduire tant que les conditions ne se sont pas améliorées. Dans ce cas, le témoin  ne s'allume pas et un message d'avertissement s'affiche sur l'interface d'information du conducteur.
- **Témoins** P. 100

■ Arrêt du système d'alimentation

Il est possible de désactiver le système d'alimentation lorsque le véhicule est complètement immobilisé.

1. Placer la transmission sur **P**.
2. Appuyer sur la touche **POWER**.

⌘ Activer l'alimentation

Approcher la télécommande d'accès sans clé de la touche **POWER** si la pile de la télécommande d'accès sans clé est faible.

- **Si la pile de la télécommande d'accès sans clé est faible** P. 702

Le système d'alimentation risque de ne pas s'activer si la télécommande d'accès sans clé est exposée à de fortes ondes radio.

Ne pas maintenir la touche **POWER** enfoncée pour démarrer le système d'alimentation.

Si le système d'alimentation ne démarre pas, patienter au moins 30 secondes avant d'effectuer une nouvelle tentative.

Il est possible que le moteur ne tourne pas lorsque le véhicule est prêt à être conduit.

Vous pouvez commencer à conduire avec le témoin  allumé.

Si vous appuyez sur la touche **POWER** tout en enfonçant la pédale de frein avec le témoin  allumé, le mode d'alimentation est placé sur MOTEUR COUPE et vous ne pouvez pas commencer à conduire.

- **Témoin Prêt** P. 103

■ Démarrage

1. Appuyer simultanément sur la pédale de frein et sur la touche **POWER**.
2. En maintenant le pied droit sur la pédale de frein, vérifier que le témoin  est allumé, puis appuyer sur la touche **D**. Sélectionner **R** pour effectuer une marche arrière.
3. Le frein de stationnement électrique serré, relâcher la pédale de frein et appuyer doucement sur la pédale d'accélérateur.
 - S'assurer que le témoin de frein de stationnement et de système de freinage s'éteint.
 - ❏ **Frein de stationnement** P. 595
 - ❏ **Si le témoin du système de transmission clignote en même temps que le message d'avertissement** P. 715

■ Système d'aide au démarrage en côte

L'aide au démarrage en côte maintient le frein serré pendant un court instant afin d'empêcher le véhicule de reculer dans la pente lorsque le pied du conducteur passe du frein à l'accélérateur.

Placer la transmission sur **D** en montée ou sur **R** en descente, puis relâcher la pédale de frein.

» Démarrage

Il est également possible de desserrer le frein de stationnement en actionnant le commutateur de frein de stationnement électrique tout en appuyant sur la pédale de frein. En descente, il est possible de démarrer le véhicule plus en douceur en le desserrant manuellement avec le commutateur de frein de stationnement électrique plutôt qu'en utilisant la pédale d'accélérateur.

Comme il s'agit d'un véhicule hybride, les sons et les vibrations du moteur peuvent passer inaperçus même si le véhicule est prêt à être conduit. Cela vous empêche également de reconnaître qu'il est possible de démarrer. S'assurer de vérifier que le témoin  est allumé avant de commencer à conduire.

» Système d'aide au démarrage en côte

Sur des pentes très raides ou glissantes, le système d'aide au démarrage en côte peut ne pas fonctionner. Il est en outre désactivé sur de faibles déclivités.

Ce système ne remplace pas le frein de stationnement.

Précautions au cours de la conduite

■ Directives de conduite pour véhicule utilitaire

Les véhicules utilitaires connaissent un taux de retournement largement supérieur à celui d'autres types de véhicules. Pour éviter les retournements ou une perte de contrôle :

- Prendre des virages à une vitesse inférieure à celle adoptée avec un véhicule particulier.
- Éviter les virages serrés et les manœuvres brutales dans la mesure du possible.
- Ne pas modifier le véhicule de quelque manière que ce soit susceptible de relever le centre de gravité.
- Ne pas transporter de bagages lourds sur le toit*.

■ En cas de brouillard

La visibilité devient faible en cas de brouillard. Allumer les feux de croisement pendant la conduite, même en pleine journée. Ralentir et se guider grâce au marquage au sol central, au rail de sécurité et aux feux arrière du véhicule précédent.

■ En cas de vent fort

Si le véhicule est soumis à un vent latéral violent pendant la conduite, maintenir fermement le volant. Réduire lentement la vitesse du véhicule et se maintenir au milieu de la route. Faire attention aux rafales de vent notamment quand le véhicule sort d'un tunnel, roule sur un pont ou les berges d'une rivière, lors de la conduite à travers une zone ouverte comme une carrière, et au croisement d'un grand camion.

* Non disponible sur tous les modèles

⌘ Précautions au cours de la conduite

PRECAUTION : Ne pas conduire le véhicule sur une route fortement inondée. La conduite en eau profonde risque d'endommager le moteur et les circuits électriques, et entraîner une panne du véhicule.

REMARQUE

Ne pas appuyer sur un bouton de changement de vitesse lorsque vous appuyez sur la pédale d'accélérateur. Cela pourrait endommager la boîte de vitesses.

REMARQUE

Si le volant est braqué à très faible vitesse de façon répétée ou s'il est maintenu en butée gauche ou droite, le système de direction assistée électrique (EPS) chauffe. Le système passe à un mode de protection et limite ses performances. Le volant devient progressivement plus difficile à manipuler. Le système EPS fonctionne à nouveau une fois le système refroidi.

Une utilisation répétée dans ces conditions peut entraîner une détérioration du système.

Lorsque le mode d'alimentation est réglé sur ACCESSOIRES pendant la conduite, le système d'alimentation se désactive et toutes les fonctions d'assistance de direction et de freinage sont désactivées, ce qui rend la maîtrise du véhicule difficile.

Ne pas appuyer sur la touche **[N]**, sous peine de réduire l'efficacité du freinage par régénération (et de l'accélération).

■ En cas de pluie

La route est glissante lorsqu'il pleut. Éviter les freinages énergiques, les accélérations brusques et les changements de direction soudains et être plus vigilant pendant la conduite. Le phénomène d'aquaplanage est plus fréquent sur une route sillonnée d'ornières et de flaques. Ne pas conduire dans des zones d'eau profonde ou sur des chaussées inondées. Cela risque d'endommager le système d'alimentation ou la chaîne cinématique, ou d'entraîner une panne des composants électriques.

■ Autres précautions

En cas d'impact important au niveau du soubassement du véhicule, s'arrêter dans un endroit sûr. Rechercher d'éventuels dommages ou fuites de liquide sous le véhicule.

» Précautions au cours de la conduite

Au cours des 1 000 premiers kilomètres, éviter toute accélération soudaine ou tout fonctionnement à puissance maximale afin d'éviter d'endommager le système d'alimentation ou le groupe motopropulseur.

Éviter les coups de frein brutaux pendant les 300 premiers kilomètres.

Cela est également valable après un remplacement des plaquettes de freins.

» Directives de conduite pour véhicule utilitaire

L'utilisation incorrecte du véhicule peut entraîner une collision ou un retournement.

» **Informations importantes concernant la tenue de route** P. 46

» **Précautions au cours de la conduite** P. 501

» En cas de pluie

Faire preuve de prudence lorsqu'un phénomène d'aquaplanage se produit. Lors de la conduite sur une route couverte d'eau à une vitesse excessive, une couche d'eau s'accumule entre les pneus et la chaussée. Si cela se produit, le véhicule ne peut pas réagir à certaines commandes, telles que la direction et le freinage.

Réduire lentement la vitesse lors du passage à un rapport inférieur. Si la chaussée est glissante, un freinage par régénération brusque peut entraîner le dérapage des pneus.

Transmission

■ Déplacement indésirable du véhicule

Comme pour un véhicule classique doté d'un moteur à essence et d'une boîte de vitesses automatique, ce véhicule peut se déplacer involontairement.

Maintenir la pédale de frein bien enfoncée à l'arrêt.

■ Rétrogradage forcé

Lorsque la pédale d'accélérateur est enfoncée rapidement lors d'une montée, le véhicule peut réagir comme s'il était équipé d'une boîte de vitesses automatique, entraînant l'accélération soudaine du véhicule. Accélérer avec précaution, en particulier sur chaussées glissantes et dans les virages.

Passage des rapports

Changer de rapport en fonction des besoins de conduite.

■ Positions des boutons de changement de vitesse



P **Stationnement**
Utilisé lors du stationnement ou de la mise sous tension/hors tension.
La boîte de vitesses est verrouillée.

R **Marche arrière**
Pour effectuer une marche arrière.

N **Point mort**
La transmission n'est pas verrouillée.

D **Marche avant**

- Pour la conduite normale.
- Le sélecteur de décélération peut être utilisé temporairement.
- Le sélecteur de décélération peut être utilisé lorsque le mode SPORT est activé.

► Passage des rapports

⚠ ATTENTION

Le véhicule peut se mettre à rouler tout seul s'il est laissé sans surveillance sans que la position de stationnement ait été confirmée.

Un véhicule qui se déplace seul risque de provoquer un accident et entraîner de graves blessures, voire la mort.

Toujours garder le pied sur la pédale de frein jusqu'à vérification de la présence du symbole **P** sur l'indicateur de position de rapport.

Pour éviter toute panne et tout engagement accidentel :

- Ne pas renverser de liquides sur les boutons de changement de vitesse ou autour de ceux-ci.
- Ne pas poser ou jeter d'objets sur les boutons de changement de vitesse ou autour de ceux-ci.
- Ne pas laisser les passagers ou des enfants utiliser les boutons de changement de vitesse.

Lorsque la batterie haute tension est complètement chargée, ou lorsque la température de la batterie haute tension est basse, le freinage par régénération peut devenir moins efficace.

■ Bouton **P** (stationnement)

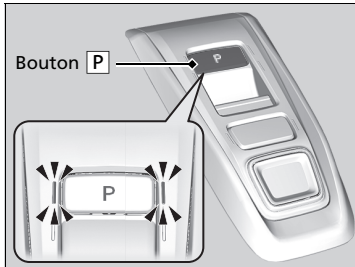

Le rapport passe en position **P** lors d'une pression sur le bouton **P** alors que le véhicule est stationné avec le mode d'alimentation réglé sur MARCHE. Les indicateurs sur les côtés du bouton **P** s'allument.

⊞ Passage des rapports

Le signal sonore retentit et un message apparaît sur l'interface d'information du conducteur lorsque vous appuyez sur la pédale d'accélérateur avec le rapport en position **N**.

➤ Messages d'avertissement et d'information de l'interface d'information du conducteur P. 123

Faire passer le rapport en position **D** ou **R** avec la pédale de frein enfoncée.

Lors du changement de rapport avec des températures extrêmement basses (-30 °C), il se peut qu'il y ait un décalage dans l'affichage du rapport. Toujours s'assurer que le bon rapport est enclenché avant de rouler.

Vous pouvez parfois avoir l'impression que le démarrage du véhicule prend plus de temps que d'habitude lorsque **R** est sélectionné ; relâcher la pédale de frein ou la pédale d'accélérateur. Cela peut se produire lorsque le niveau de la batterie haute tension est extrêmement faible, mais cela n'indique pas un dysfonctionnement du véhicule.

■ Changement de rapport



Témoin du sélecteur de décelération

Indicateur de position de rapport (témoin du système de transmission)

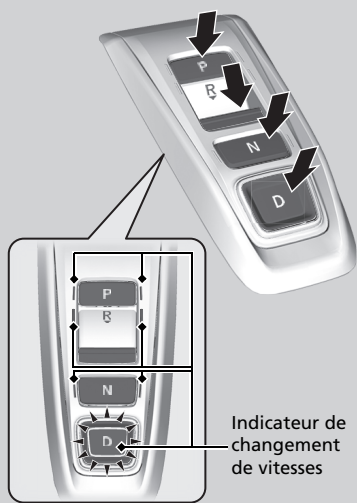

P Appuyer sur le bouton **P**.

R Appuyer sur le bouton **R**.

N Appuyer sur le bouton **N**.

D Appuyer sur le bouton **D**.

Indicateur de changement de vitesses

» Changement de rapport

REMARQUE

Lorsque le rapport passe de **D** à **R** et inversement, s'arrêter complètement et maintenir la pédale de frein enfoncée.

Changer la position de rapport avant l'immobilisation complète du véhicule peut endommager la transmission.

Utiliser l'indicateur de position de rapport et l'indicateur de changement de vitesses pour vérifier le rapport engagé avant de sélectionner un bouton de changement de vitesse.

Si l'indicateur de position de rapport actuellement sélectionné ou tous les indicateurs de position de rapport clignotent simultanément, la transmission est défectueuse. Éviter toute accélération soudaine et faire contrôler la boîte de vitesses par un concessionnaire dès que possible.

Le signal sonore retentit une fois lorsque le rapport passe en position **R**.

» **Fonctions personnalisées** P. 161, 398

■ Lors de l'ouverture de la porte conducteur

Si la porte conducteur est ouverte dans les conditions suivantes, le rapport passe automatiquement en position **P**.

- Le véhicule est à l'arrêt avec le mode d'alimentation sur MARCHE, ou il se déplace à 2 km/h ou moins.
 - La transmission est dans une position différente de **P**.
 - Vous avez détaché la ceinture de sécurité côté conducteur.
- ▶ Si vous changez manuellement de rapport à partir de la position **P** avec la pédale de frein enfoncée, le rapport revient automatiquement en position **P** lorsque la pédale de frein est relâchée.

■ Lors de l'arrêt du mode d'alimentation

Si vous désactivez le système d'alimentation alors que le véhicule est à l'arrêt et que la transmission est dans une autre position que **P**, le rapport passe automatiquement en position **P**.

⌘ Lors de l'ouverture de la porte conducteur

Bien que le système soit conçu pour faire passer automatiquement le rapport en position **P** dans les conditions décrites, par souci de sécurité, il faut toujours sélectionner la position **P** avant d'ouvrir la porte conducteur.

S'assurer de garer le véhicule dans un endroit sûr.

➡ **A l'arrêt** P. 604

Si vous souhaitez conduire le véhicule après que le rapport est automatiquement passé en position **P** dans les conditions décrites, fermer la porte, attacher la ceinture de sécurité, appuyer sur la pédale de frein, puis changer la position de rapport.

Lorsque vous quittez le véhicule, désactiver le système d'alimentation et verrouiller les portes.

■ **Si le conducteur souhaite conserver la transmission sur **N** (mode lavage de la voiture)**

Avec le système d'alimentation activé :



1. Appuyer sur la pédale de frein et la maintenir enfoncée.
2. Sélectionner **N**.
3. Dans les cinq secondes, appuyer sur la touche **POWER**.

Le mode d'alimentation passe sur ACCESSOIRES.

- Cela met le véhicule en mode lavage de la voiture qui doit être utilisé lorsque votre véhicule est placé dans une station de lavage automatique de type tapis roulant où ni vous, ni un opérateur, ne restez dans le véhicule.
- Le rapport reste en position **N** avec le mode d'alimentation en position ACCESSOIRES durant 15 minutes, puis il passe automatiquement en position **P**. Passer manuellement en position **P** annule le mode ACCESSOIRES.

■ Restrictions en termes de sélection de rapport

Vous ne pouvez pas sélectionner un rapport dans certaines circonstances pouvant provoquer des accidents.

Lorsque la transmission est en :	1. Dans les circonstances suivantes :	2. En cas de passage aux rapports suivants :	3. La position de rapport reste/devient :	Comment changer le rapport
P	La pédale de frein n'est pas enfoncée. La pédale d'accélérateur est enfoncée.	Autre position de rapport	P	Relâcher la pédale d'accélérateur et appuyer sur la pédale de frein.
N	Le véhicule roule à faible vitesse sans enfoncer la pédale de frein. Le véhicule roule à faible vitesse avec la pédale d'accélérateur enfoncée.			
N ou D	Le véhicule se déplace en marche avant.	R	N	Garer le véhicule dans un endroit sûr.
R ou N	Le véhicule se déplace en marche arrière.	D		
R , N ou D	Le véhicule se déplace.	P		
P ou N	Le témoin  n'est pas allumé.	Une position de rapport autre que P ou N	P ou N	S'assurer que le témoin  est allumé.

Mode SPORT

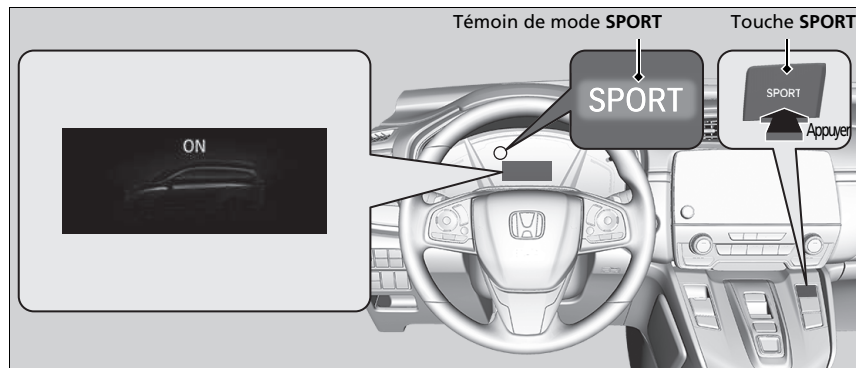

Pour activer et désactiver le mode SPORT, appuyer sur la touche **SPORT**.

Le mode SPORT améliore les performances du moteur.

Ce mode est adapté à la conduite en pente ou à la conduite sinueuse sur des routes de montagne.

Le mode SPORT se désactive à chaque activation du système d'alimentation, même s'il était activé lors de la dernière utilisation du véhicule.

Sélecteur de décélération

Lorsque vous relâchez la pédale d'accélérateur, vous pouvez contrôler le taux de décélération sans retirer les mains du volant. A l'aide du sélecteur de décélération situé sur le volant, il est possible de passer successivement par quatre étapes de décélération.

Lors de la descente d'une pente, il est possible d'utiliser le sélecteur de décélération pour maintenir plus facilement le taux de décélération, ce qui permet de conserver une distance de sécurité correcte entre votre véhicule et le véhicule qui vous précède mais également d'utiliser le freinage par régénération.

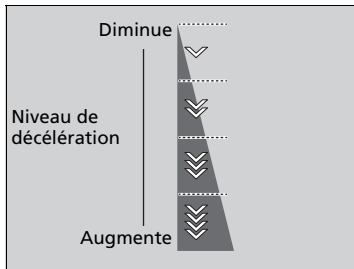

Le niveau de décélération par défaut est . Chaque manipulation du sélecteur de décélération permet de diminuer ou d'augmenter d'un niveau de décélération.

- Il se peut que le niveau de décélération ne change pas si vous tirez en continu le sélecteur de décélération.

Pour sélectionner les différents niveaux de décélération :

- Tirer le sélecteur (côté droit) pour diminuer le niveau de décélération.
 - Tirer le sélecteur (côté gauche) pour augmenter le niveau de décélération.
- Tirer sur le sélecteur pendant quelques secondes lorsque vous souhaitez désactiver le sélecteur de décélération.

☒ Sélecteur de décélération

⚠ PRECAUTION

L'augmentation rapide du taux de décélération via le déplacement rapide du sélecteur de décélération risque de faire déraiper les pneus, ce qui pourrait entraîner une collision à l'origine de blessures graves, voire mortelles.

Toujours maintenir un taux de décélération raisonnable.

Si vous descendez une pente lorsque le niveau est sélectionné, le véhicule peut passer au niveau .

Si vous tirez simultanément le sélecteur de décélération vers la droite et la gauche, il se peut que le niveau de décélération ne change pas.

Dans les situations suivantes, il se peut que le niveau ne change pas et que l'icône de niveau se mette à clignoter même si vous tirez le sélecteur. Le niveau de décélération peut diminuer ou se désactiver automatiquement :

- La batterie haute tension est complètement chargée ou sa température est trop froide ou trop chaude.
- La vitesse du véhicule est supérieure à la plage de décélération lorsque le mode SPORT est désactivé.
- Il est nécessaire de protéger le système hybride.
- Le sélecteur de décélération est actionné lorsque le véhicule est arrêté automatiquement par l'ACC avec LSF.

Si l'un des sélecteurs de décélération est actionné, l'ACC avec LSF se désactive automatiquement.

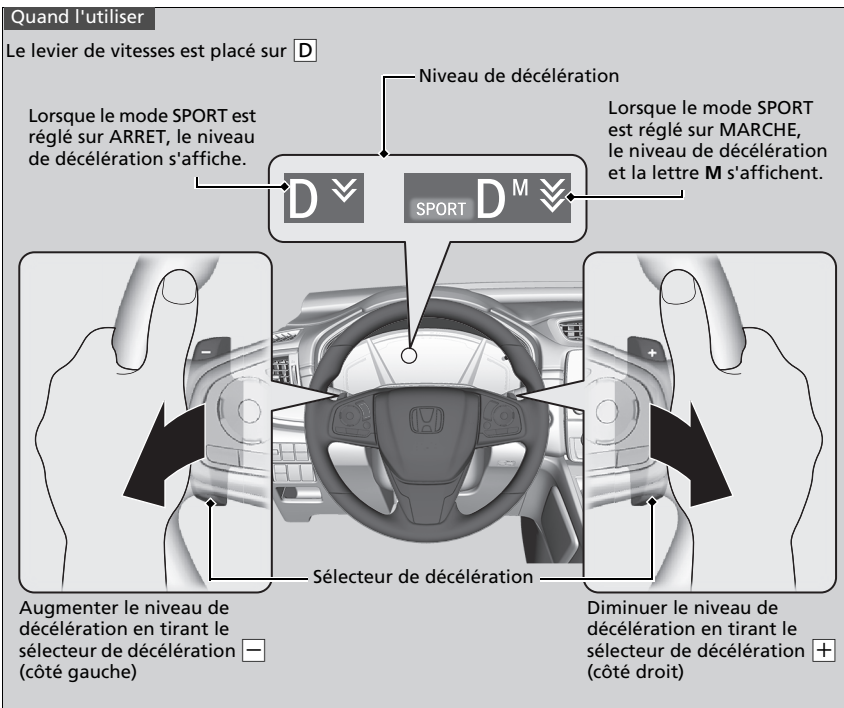

■ Lorsque le mode SPORT est réglé sur Désactivé

Si vous tirez le sélecteur de décélération, le taux de décélération change temporairement et le niveau s'affiche sur l'interface d'information du conducteur.

Lorsque vous souhaitez désactiver le sélecteur de décélération, tirer le sélecteur  (côté droit) pendant quelques secondes.

Le sélecteur de décélération se désactive automatiquement et le niveau de décélération disparaît sur l'interface d'information du conducteur lorsque vous roulez à vitesse constante, en accélérant et en décélérant uniquement avant d'arrêter le véhicule.

■ Lorsque le mode SPORT est réglé sur Activé

Si vous tirez le sélecteur de décélération, le taux de décélération change et le niveau ainsi que la lettre **M** s'affichent sur l'interface d'information du conducteur. Le niveau de décélération ne se désactive pas automatiquement lorsque le mode SPORT est réglé sur Activé.

Lorsque vous souhaitez désactiver le sélecteur de décélération, régler le mode SPORT sur Désactivé ou tirer le sélecteur  (côté droit) pendant quelques secondes. Une fois désactivé, le niveau de décélération disparaît sur l'interface d'information du conducteur.

Mode ECON

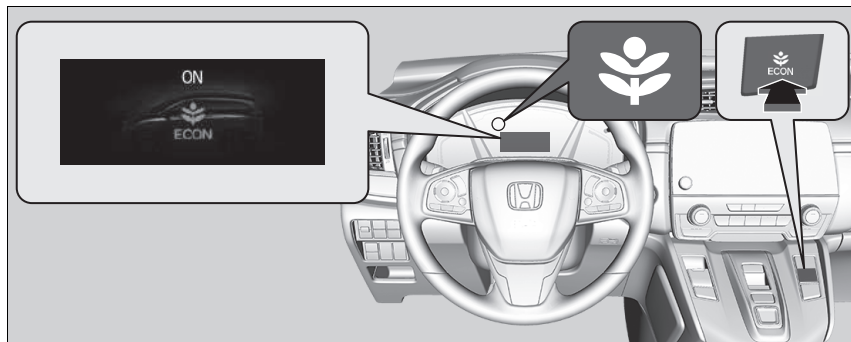

La touche **ECON** permet d'activer et de désactiver le mode ECON.

Le mode ECON contribue à réaliser des économies de carburant en ajustant l'efficacité du moteur et du système de commande de la climatisation.

Mode ECON

En mode ECON, le système de commande de la climatisation présente des fluctuations de température plus importantes.

Si vous appuyez sur la touche **SPORT** alors que le mode ECON est réglé sur MARCHE, le mode SPORT est prioritaire.

➤ **Mode SPORT** P. 510

Systeme d'alerte sonore du véhicule

Alerte les piétons lorsqu'un véhicule est propulsé uniquement par électricité, et que sa vitesse est inférieure ou égale à 25 km/h environ.

Limiteur de vitesse réglable

Ce dispositif permet de régler une vitesse maximale qui ne peut être dépassée, même en enfonçant la pédale d'accélérateur.

La limite de vitesse du véhicule est réglable entre 30 km/h et 250 km/h environ.

Limiteur de vitesse réglable

⚠ ATTENTION

Le limiteur de vitesse réglable a des limites. Il est de la responsabilité du conducteur de régler la vitesse du véhicule afin de respecter la limite de vitesse réelle et de conduire le véhicule en toute sécurité.

⚠ ATTENTION

Ne pas appuyer sur la pédale d'accélérateur plus que nécessaire. Maintenir une position appropriée sur la pédale d'accélérateur en fonction de la vitesse du véhicule.

Il est possible que le limiteur de vitesse réglable ne puisse conserver la vitesse réglée dans une descente. Si ceci se produit, ralentir en appuyant sur la pédale de frein.

Lorsque le conducteur n'utilise pas le limiteur de vitesse réglable : désactiver le limiteur de vitesse réglable en appuyant sur la touche **MAIN**.

Il n'est pas possible d'utiliser le limiteur de vitesse réglable et le régulateur de vitesse adaptatif (ACC) avec LSF ou le limiteur de vitesse intelligent en même temps.

Comment l'utiliser

- Appuyer sur la touche **MAIN** au volant.

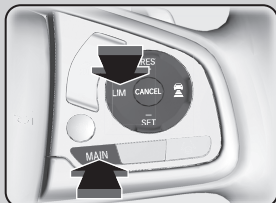

Si un autre témoin s'allume, appuyer sur la touche **LIM** pour passer au limiteur de vitesse réglable.

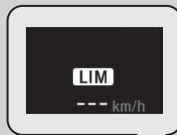

Le témoin est allumé sur le tableau de bord

Le limiteur de vitesse réglable est prêt à l'utilisation.

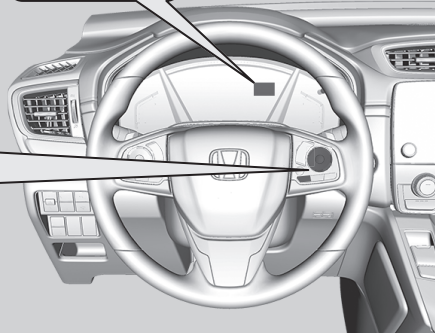

■ Pour fixer la limite de vitesse

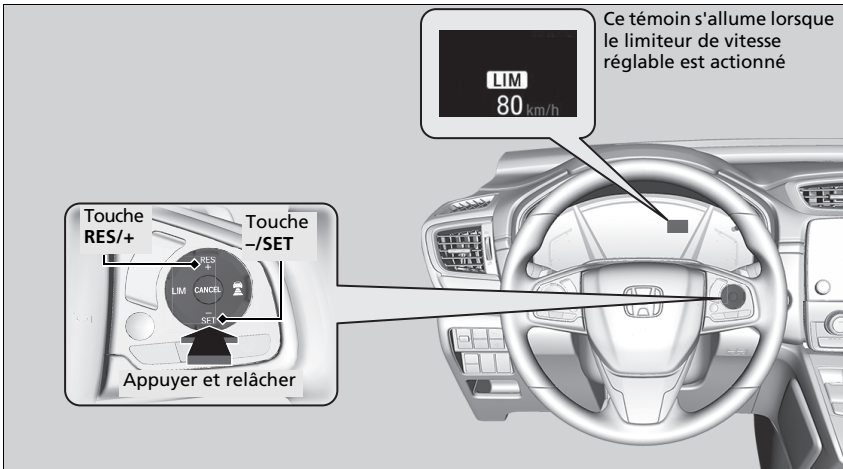

- Retirer le pied de la pédale d'accélérateur et appuyer sur le bouton **-/SET** lorsque la vitesse de croisière est atteinte. Aussitôt le bouton **-/SET** relâché, la limite de vitesse est fixée et le limiteur de vitesse réglable est activé. La limite de vitesse s'affiche.
- Il est possible de régler la limite de vitesse réglée en appuyant sur la touche **RES/+**.

☒ Pour fixer la limite de vitesse

Si le réglage de la limite de vitesse s'effectue en conduisant à moins de 30 km/h, la limite de vitesse est réglée sur 30 km/h.

Le signal sonore retentit et la limite de vitesse affichée clignote si la vitesse du véhicule dépasse la limite de 3 km/h ou plus dans une descente abrupte.

Le limiteur de vitesse réglable se règle sur la vitesse actuelle si elle est supérieure à la limite de vitesse préalablement réglée lorsque la touche **RES/+** est actionnée.

La vitesse réglée affichée peut basculer entre km/h et mph sur l'interface d'information du conducteur ou sur l'écran Audio/Informations.

☒ **Compteur de vitesse** P. 144

☒ **Fonctions personnalisées** P. 161, 398

■ Pour régler la limite de vitesse

Augmenter ou diminuer la limite de vitesse du véhicule à l'aide des touches **RES/+** ou **-/SET** situées sur le volant.

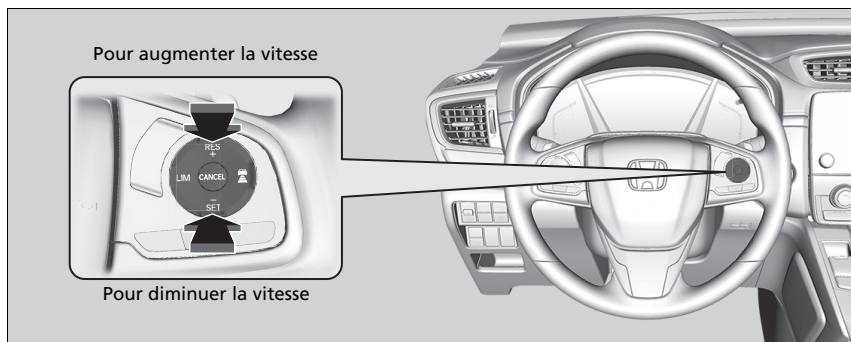

- A chaque pression du bouton, la limite de vitesse augmente ou diminue par incréments de 1 km/h.
- Si l'on maintient le bouton enfoncé, la limite de vitesse augmente ou diminue par incréments de 10 km/h toutes les 0,5 seconde jusqu'à ce que la limite du système soit atteinte.
- Le véhicule accélère ou décélère jusqu'à ce que la limite de vitesse soit atteinte.

■ Dépassement momentané de la limite de vitesse

La limite de vitesse peut être dépassée, pour cela il faut enfoncer complètement la pédale d'accélérateur.

- La limite de vitesse affichée clignote.
- Le signal sonore retentit une fois que la limite de vitesse a été dépassée.

▣ Dépassement momentané de la limite de vitesse

Le signal sonore retentit lorsque la vitesse du véhicule dépasse la limite de vitesse programmée et que la pédale d'accélérateur est complètement enfoncée.

Le limiteur de vitesse réglable se remet à fonctionner dès que la vitesse du véhicule est inférieure à la limite de vitesse réglée.

Pour annuler

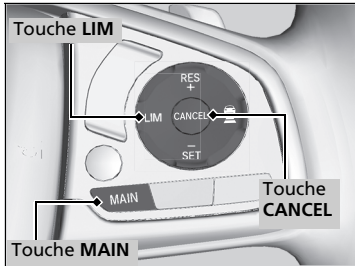

Pour annuler le limiteur de vitesse réglable, effectuer l'une des actions suivantes :

- Appuyer sur le bouton **CANCEL**.
- Appuyer sur le bouton **MAIN**.
- Appuyer sur le bouton **LIM**.

►► Pour annuler

Le limiteur de vitesse réglable passe au régulateur de vitesse adaptatif (ACC) avec LSF ou au limiteur de vitesse intelligent si la touche **LIM** est enfoncée.

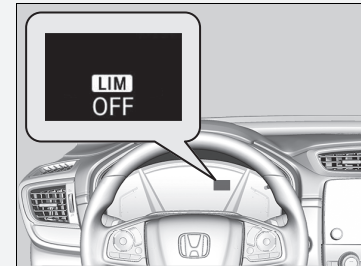

Si le système présente une anomalie lors de l'utilisation du limiteur de vitesse réglable, le signal sonore retentit et le témoin **OFF** s'allume. Le limiteur de vitesse réglable est désactivé.

Limiteur de vitesse intelligent

Règle automatiquement la limite de vitesse détectée par le système de reconnaissance des panneaux de signalisation (TSR). Et la limite de vitesse ne peut pas être dépassée, même si la pédale d'accélérateur est enfoncée. Si l'on appuie à fond sur l'accélérateur, il est possible de dépasser la limite de vitesse.

➤ **Système de reconnaissance des panneaux de signalisation** P. 584

⌘ Limiteur de vitesse intelligent

⚠ ATTENTION

Le limiteur de vitesse intelligent a des limites. Le limiteur de vitesse intelligent peut se définir lui-même sur une vitesse supérieure ou inférieure à la vitesse limite réelle ou peut ne pas fonctionner, en particulier lorsque le système de reconnaissance des panneaux de signalisation ne fonctionne pas correctement ou qu'une route ne comporte aucun panneau de limite de vitesse. Il est toujours de votre responsabilité de régler la vitesse du véhicule afin de respecter la limite de vitesse réelle et de conduire le véhicule en toute sécurité.

En fonction de la pression appliquée sur la pédale d'accélérateur, le véhicule va accélérer jusqu'à ce qu'il atteigne la vitesse identifiée par le système de reconnaissance des panneaux de signalisation.

Comment l'utiliser

- Appuyer sur la touche **MAIN** au volant.

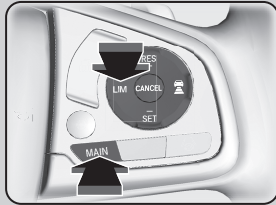

Si un autre témoin s'allume, appuyer sur la touche **LIM** pour passer au limiteur de vitesse intelligent.



Le témoin est allumé sur le tableau de bord

Le limiteur de vitesse intelligent est prêt à l'utilisation.

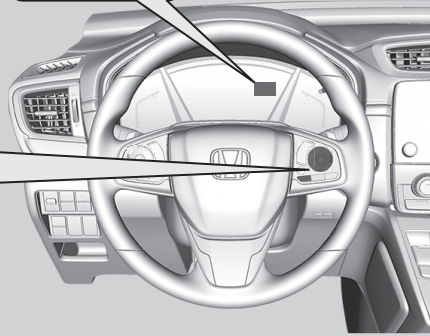

► Limiteur de vitesse intelligent

Ce système est conçu pour détecter les panneaux qui suivent les normes de la convention de Vienne. Il est possible que le système ne détecte pas tous les panneaux, mais aucun panneau se trouvant sur le bord de la route ne soit être ignoré. Le système ne fonctionne pas avec la signalisation de tous les pays, ni dans tous les cas.

► **Système de reconnaissance des panneaux de signalisation** P. 584

Si le limiteur de vitesse intelligent est réglé sur la mauvaise limite de vitesse, essayer l'une des solutions suivantes :

Pour annuler

- Appuyer sur le bouton **CANCEL**.
- Appuyer sur le bouton **MAIN**.
- Appuyer sur le bouton **LIM**.

Pour dépasser la limite de vitesse temporairement

- Enfoncer complètement la pédale d'accélérateur.

Il est possible que le limiteur de vitesse intelligent ne puisse conserver la vitesse réglée dans une descente. Si ceci se produit, ralentir en appuyant sur la pédale de frein.

Lorsque le limiteur de vitesse intelligent n'est pas utilisé, éteindre le limiteur de vitesse intelligent en appuyant sur le bouton **MAIN**.

Il n'est pas possible d'utiliser le limiteur de vitesse intelligent et le régulateur de vitesse adaptatif (ACC) avec LSF ou le limiteur de vitesse réglable en même temps.

■ Pour fixer la limite de vitesse

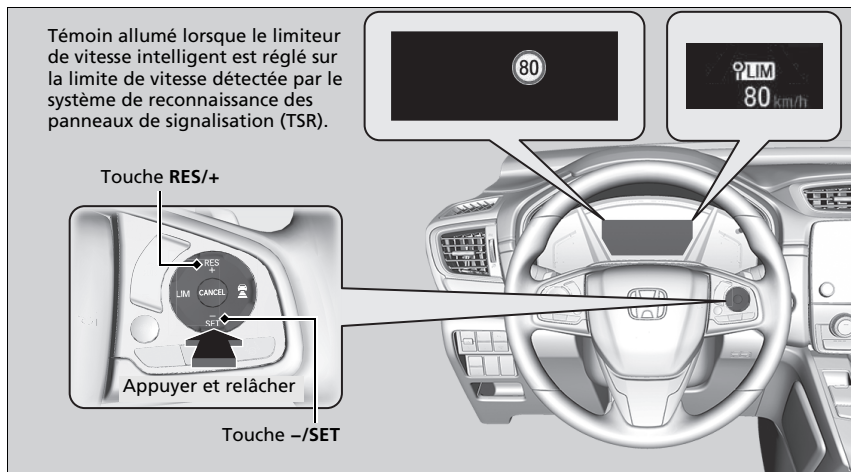

- Aussitôt la touche **-/SET** ou la touche **RES/+** relâchée, le limiteur de vitesse intelligent est réglé sur la limite de vitesse détectée par le système de reconnaissance des panneaux de signalisation (TSR). La limite de vitesse s'affiche.

► Limiteur de vitesse intelligent

Ne pas utiliser le limiteur de vitesse intelligent dans les zones où les unités de mesure diffèrent de celles utilisées par le limiteur de vitesse intelligent.

Changer la mesure affichée du réglage de la vitesse du véhicule afin d'utiliser les mêmes unités que les zones de conduite.

- **Compteur de vitesse** P. 144
- **Fonctions personnalisées** P. 161, 398

► Pour fixer la limite de vitesse

Si le limiteur de vitesse intelligent est réglé alors que la limite de vitesse détectée par le système de reconnaissance des panneaux de signalisation (TSR) est inférieure à 30 km/h, les fonctions de limitation de vitesse et d'avertissement peuvent basculer en mode pause.

Si la vitesse du véhicule est supérieure à la limite de vitesse détectée par le système de reconnaissance des panneaux de signalisation (TSR), le véhicule décélère lentement jusqu'à atteindre la limite de vitesse ou moins. Si nécessaire, ralentir en appuyant sur la pédale de frein. Et le signal sonore retentit et la limite de vitesse affichée clignote si la vitesse du véhicule dépasse la limite de 3 km/h ou plus.

■ **Lorsque le système de reconnaissance des panneaux de signalisation (TSR) détecte un nouveau panneau de signalisation de limite de vitesse**

Le limiteur de vitesse intelligent est réglé sur la nouvelle limite de vitesse détectée par le système de reconnaissance des panneaux de signalisation (TSR).

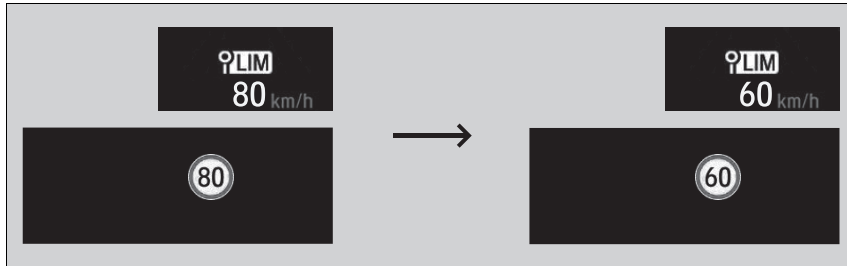

■ **Les fonctions de limitation de vitesse et d'avertissement peuvent passer en mode pause s'il n'y a pas de panneau de signalisation de limite de vitesse sur l'écran du système de reconnaissance des panneaux de signalisation (TSR) lorsque :**

- La fin d'une limite de vitesse ou autre est détectée.
- Le véhicule entre/sort d'une autoroute ou d'une voie rapide.
- Le véhicule prend un virage, clignotant activé, à une intersection.

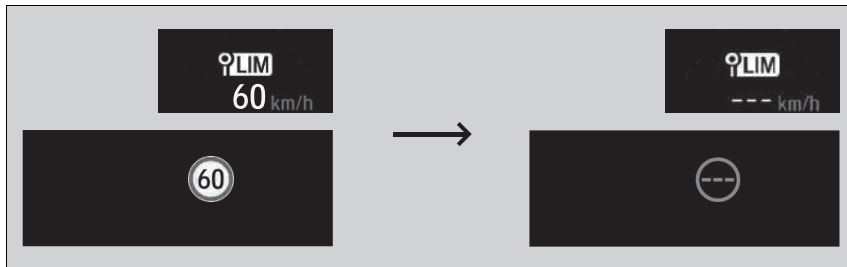

► Pour fixer la limite de vitesse

Le limiteur de vitesse intelligent peut également passer en mode pause lorsque le système de reconnaissance des panneaux de signalisation (TSR) détecte uniquement des panneaux de signalisation de limite de vitesse complémentaires.

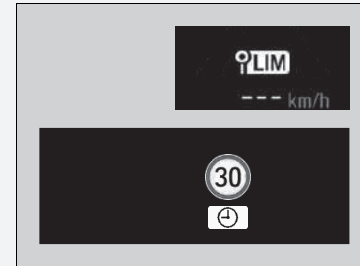

- Lorsque le système de reconnaissance des panneaux de signalisation (TSR) détecte le panneau de signalisation de limite de vitesse alors que le limiteur de vitesse intelligent est mis en pause

Les fonctions de limitation de vitesse et d'avertissement sont rétablies automatiquement.

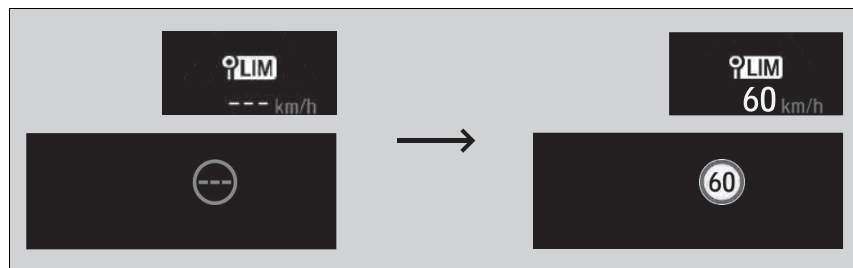

- Lorsque le système de reconnaissance des panneaux de signalisation (TSR) ne détecte pas le panneau de signalisation de limite de vitesse pendant un moment alors que le limiteur de vitesse intelligent est activé

Pendant la conduite, lorsque le système de reconnaissance des panneaux de signalisation (TSR) ne détecte aucun panneau de signalisation de limite de vitesse, le système de reconnaissance des panneaux de signalisation (TSR) peut n'afficher aucune limite de vitesse. Cependant, les fonctions du limiteur de vitesse intelligent continuent.

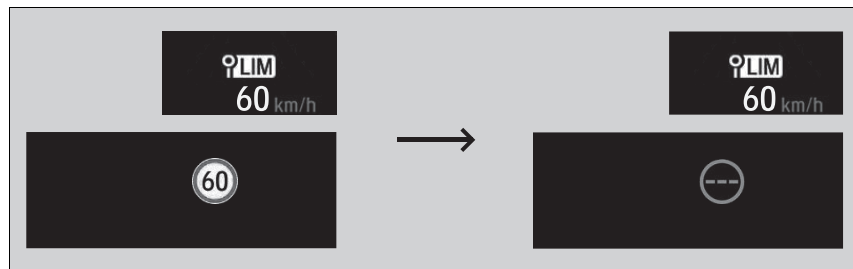

■ Pour régler la limite de vitesse

Augmenter ou diminuer la limite de vitesse du véhicule à l'aide des touches **RES/+** ou **-/SET** situées sur le volant.

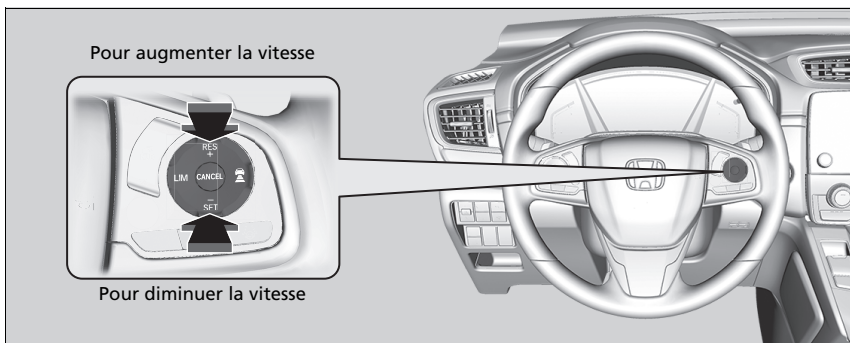

- A chaque pression de la touche, la limite de vitesse augmente ou diminue par incréments d'environ 1 km/h.
- Il est possible d'augmenter la limite de vitesse jusqu'à +10 km/h sur la base de la limite de vitesse que le système de reconnaissance des panneaux de signalisation (TSR) détecte.
- Il est possible de réduire la limite de vitesse jusqu'à -10 km/h sur la base de la limite de vitesse que le système de reconnaissance des panneaux de signalisation (TSR) détecte.
- Il est possible d'accélérer jusqu'à atteindre la vitesse définie. Si la vitesse du véhicule est supérieure à la limite de vitesse détectée par le système de reconnaissance des panneaux de signalisation, le véhicule décélère lentement jusqu'à atteindre la limite de vitesse.

■ Dépassement momentané de la limite de vitesse

La limite de vitesse peut être dépassée en enfonçant complètement la pédale d'accélérateur.

- La limite de vitesse affichée clignote.

Le signal sonore retentit une fois que la limite de vitesse a été dépassée.

▣ Pour régler la limite de vitesse

Un écart inférieur ou supérieur à la limite de vitesse est automatiquement remis à zéro lorsque le système de reconnaissance des panneaux de signalisation (TSR) détecte un nouveau panneau de signalisation de limite de vitesse.

Il n'est pas possible de diminuer la limite de vitesse à moins de 30 km/h.

▣ Dépassement momentané de la limite de vitesse

Le signal sonore retentit lorsque la vitesse du véhicule dépasse la limite de vitesse programmée et que la pédale d'accélérateur est complètement enfoncée.

Le limiteur de vitesse intelligent se remet à fonctionner dès que la vitesse du véhicule est inférieure à la limite de vitesse de consigne.

■ Pour annuler

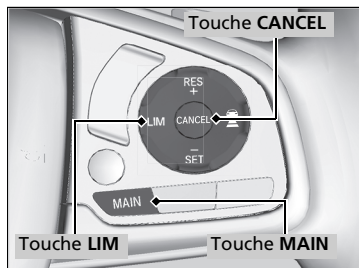

Pour annuler le limiteur de vitesse intelligent, effectuer l'une des actions suivantes :

- Appuyer sur le bouton **CANCEL**.
- Appuyer sur le bouton **MAIN**.
- Appuyer sur le bouton **LIM**.

►► Pour annuler

Le limiteur de vitesse intelligent passe au régulateur de vitesse adaptatif (ACC) avec LSF ou au limiteur de vitesse réglable si la touche **LIM** est enfoncée.

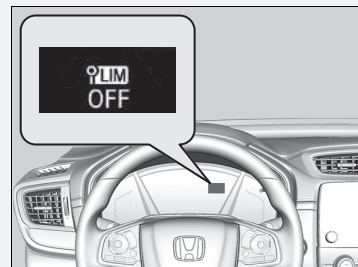

En cas de problème avec le système ou le système de reconnaissance des panneaux de signalisation (TSR) lors de l'utilisation du limiteur de vitesse intelligent, un signal sonore retentit et le témoin **OFF** s'allume. Le limiteur de vitesse intelligent est désactivé.

► **Système de reconnaissance des panneaux de signalisation** P. 584

Système d'assistance à la stabilité du véhicule (VSA)

Le système VSA aide à stabiliser le véhicule dans les virages lorsque le véhicule tourne trop ou pas assez. Il permet également de préserver l'adhérence sur des surfaces glissantes. Pour ce faire, il régule la puissance du moteur et du moteur électrique et serre les freins de manière appropriée.

Fonctionnement du système VSA

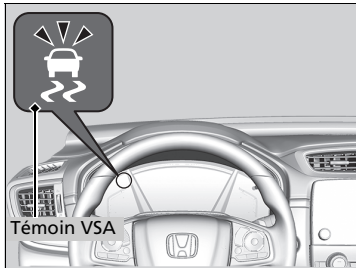

Lorsque le système VSA est activé, il est possible que le moteur et le moteur électrique ne répondent pas aux sollicitations de l'accélérateur. Un bruit en provenance du circuit hydraulique est également perceptible. Le témoin clignote.

⚠ Système d'assistance à la stabilité du véhicule (VSA)

Le système VSA peut ne pas fonctionner correctement si le type et la taille des pneumatiques ne sont pas identiques. S'assurer que la taille et le type des pneumatiques sont tous identiques et que la pression est conforme aux spécifications.

Lorsque l'indicateur de système VSA s'allume et reste allumé en cours de conduite, le système est probablement défectueux. Bien que cela n'affecte en rien la conduite normale du véhicule, il convient de faire immédiatement contrôler le véhicule par un concessionnaire.

Le système VSA ne peut pas améliorer la stabilité du véhicule dans toutes les situations de conduite et ne contrôle pas l'ensemble du système de freinage. Il convient de toujours conduire et négocier les virages à une vitesse adaptée aux conditions de conduite et de conserver une marge de sécurité suffisante.

La fonction principale du système VSA est généralement appelée contrôle électronique de la stabilité (ESC). Le système comprend également une fonction antipatinage.

Les témoins de régulateur de vitesse adaptatif (ACC) avec maintien de distance de sécurité à basse vitesse (LSF), de détection du changement de voie, de système d'assistance à la stabilité du véhicule (VSA), de système d'assistance à la stabilité du véhicule (VSA) OFF, de système d'alerte de dégonflage/de basse pression des pneus, de frein de stationnement et système de freinage (orange) et de système de freinage automatique d'urgence (CMBS) peuvent s'allumer en orange, accompagnés d'un message dans l'interface d'information du conducteur lorsque le mode d'alimentation est mis en position MARCHE après le rebranchement de la batterie 12 volts. Conduire sur une courte distance à plus de 20 km/h. Chaque témoin devrait s'éteindre. Si ce n'est pas le cas, faire contrôler le véhicule par un concessionnaire.

■ Activation et désactivation du VSA

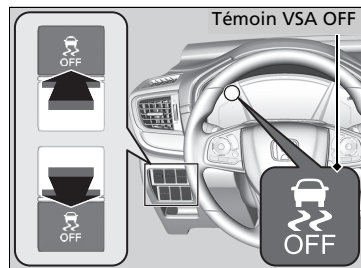

Ce bouton se trouve sur le panneau de commandes côté conducteur. Pour désactiver partiellement les fonctionnalités/fonctions du système VSA, appuyer longuement sur le bouton jusqu'à entendre un signal sonore.

Le véhicule aura des capacités de freinage et de prise de virage normales, mais le système antipatinage perdra en efficacité.

Pour réactiver les fonctionnalités/fonctions du VSA, appuyer sur le bouton  jusqu'à ce qu'un signal sonore retentisse.

Le système d'assistance à la stabilité du véhicule s'active à chaque activation du système d'alimentation, même s'il était désactivé lors de la dernière utilisation du véhicule.

☒ Système d'assistance à la stabilité du véhicule (VSA)

Dans certaines situations exceptionnelles, lorsque le véhicule s'est enfoncé dans la boue ou la neige peu profonde, il peut s'avérer plus facile de le dégager en désactivant temporairement le système VSA.

Lorsque la touche  est enfoncée, la fonction de commande de traction devient moins efficace. Cela permet aux roues de tourner plus librement à vitesse lente. Tenter uniquement de dégager le véhicule avec le système VSA désactivé lorsqu'il s'avère impossible de le dégager avec le système VSA activé.

Veiller à réactiver le système VSA aussitôt le véhicule dégagé. Nous déconseillons la conduite du véhicule lorsque le système VSA est désactivé.

Il est possible que vous entendiez un bruit de moteur provenant du compartiment moteur au cours des vérifications du système effectuées immédiatement après avoir mis le système d'alimentation en marche ou pendant la conduite. Ceci est tout à fait normal.

Système d'assistance aux manœuvres

Applique un léger freinage sur chaque roue avant et arrière, selon les besoins, lorsque le conducteur tourne le volant, et contribue à soutenir la stabilité du véhicule et les performances en virage.

▣ Système d'assistance aux manœuvres

Le système d'assistance aux manœuvres ne peut pas améliorer la stabilité dans toutes les situations de conduite. Il convient de toujours conduire et négocier les virages à une vitesse adaptée aux conditions de conduite et de conserver une marge de sécurité suffisante.

Lorsque le témoin VSA s'allume et reste allumé pendant la conduite, le système d'assistance aux manœuvres ne s'active pas.

Il est possible d'entendre un bruit provenant du compartiment moteur lorsque le système d'assistance aux manœuvres est activé. Ceci est tout à fait normal.

Traction intégrale en temps réel avec système de commande intelligent*

Le véhicule est équipé d'un système de transmission intégrale (AWD). Lorsque le système détecte une perte de traction des roues avant, il transfère automatiquement une partie de la puissance aux roues arrière. Cela permet d'utiliser toute la traction disponible et d'accroître la mobilité.

Les mêmes précautions qu'avec un véhicule à deux roues motrices sont de rigueur lors de l'accélération, de la direction et du freinage.

Si les quatre roues patinent de façon excessive et que le système de transmission intégrale surchauffe, seules les roues avant reçoivent de la puissance. Arrêter le véhicule jusqu'à ce que le système refroidisse.

▶▶ Traction intégrale en temps réel avec système de commande intelligent*

REMARQUE

Ne pas faire patiner les pneumatiques avant en continu. Le patinage continu des pneumatiques avant peut entraîner des dommages au niveau de la transmission ou du différentiel arrière.

Le système de transmission intégrale peut ne pas fonctionner correctement si les types et dimensions de pneumatiques ne sont pas identiques. S'assurer que la taille et le type des pneumatiques sont tous identiques et que la pression est conforme aux spécifications.

🔧 **Remplacement des pneumatiques** P. 667

Système d'avertissement de perte de pression

Au lieu de mesurer directement la pression de chaque pneumatique, le système d'avertissement de perte de pression du véhicule surveille et compare le rayon de roulement et les caractéristiques de rotation de chaque roue et pneumatique pendant la conduite afin de déterminer si un ou plusieurs pneumatiques sont sous-gonflés de façon significative.

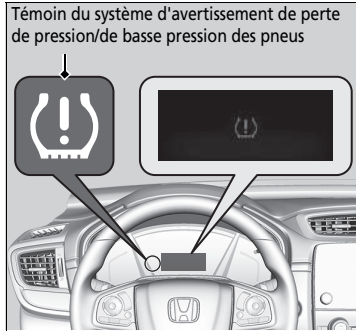

Cela entraîne l'activation du témoin du système d'avertissement de perte de pression/de basse pression des pneus et l'affichage d'un message sur l'interface d'information du conducteur.

Initialisation du système d'avertissement de perte de pression

Démarrer l'initialisation du système d'alerte de dégonflage dans chacun des cas suivants :

- Réglage de la pression d'un ou plusieurs pneus.
- Permutation des pneumatiques.
- Remplacement d'un ou plusieurs pneumatiques.

Avant d'initialiser le système d'alerte de dégonflage :

- Régler la pression des pneus à froid sur l'ensemble des quatre pneus.

➤ **Contrôle des pneumatiques** P. 665

S'assurer que :

- Le véhicule est complètement arrêté.
- La transmission est en position **P**.
- Le mode d'alimentation est sur MARCHE.

Systeme d'avertissement de perte de pression

Le système ne surveille pas les pneumatiques pendant la conduite à faible vitesse.

Les conditions telles que des températures ambiantes faibles ou des changements d'altitude affectent directement la pression des pneus et peuvent entraîner l'activation du témoin du système d'avertissement de perte de pression/d'alerte de crevaison.

La pression des pneus appliquée et contrôlée :

- Par temps chaud peut devenir insuffisante par temps froid.
- Par temps froid peut devenir excessive par temps chaud.

Le témoin du système d'avertissement de perte de pression/basse pression des pneus ne s'allume pas en cas de gonflage excessif.

Le système d'avertissement de perte de pression peut ne pas fonctionner correctement si le type et la taille des pneumatiques ne sont pas identiques.

Veiller à utiliser des pneumatiques de type et de taille identiques.

➤ Contrôle et entretien des pneumatiques

P. 665

Les témoins de régulateur de vitesse adaptatif (ACC) avec maintien de distance de sécurité à basse vitesse (LSF), de détection du changement de voie, de système d'assistance à la stabilité du véhicule (VSA), de système d'assistance à la stabilité du véhicule (VSA) OFF, de système d'alerte de dégonflage/de basse pression des pneus, de frein de stationnement et système de freinage (orange) et de système de freinage automatique d'urgence (CMBS) peuvent s'allumer en orange, accompagnés d'un message dans l'interface d'information du conducteur lorsque le mode d'alimentation est mis en position MARCHE après le rebranchement de la batterie 12 volts. Conduire sur une courte distance à plus de 20 km/h. Chaque témoin devrait s'éteindre. Si ce n'est pas le cas, faire contrôler le véhicule par un concessionnaire.

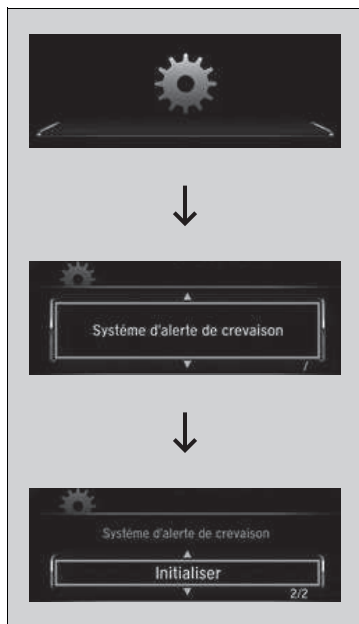

Modèles avec système audio couleur

Il est possible d'initialiser le système à partir des fonctions personnalisées de l'interface d'information du conducteur.

1. Appuyer sur puis sur la touche pour sélectionner (Paramètres véhicule), puis appuyer sur le bouton **ENTER**.

► Le message **Système d'alerte de crevaison** apparaît à l'écran.

2. Appuyer sur le bouton **ENTER**.
 - L'affichage passe à l'écran de personnalisation des réglages, qui permet de sélectionner **Annuler** ou **Initialiser**.

3. Appuyer sur la touche et sélectionner **Initialiser**, puis appuyer sur la touche **ENTER**.
 - L'écran **Terminé** s'affiche, puis l'affichage revient à l'écran de personnalisation des réglages.

- Si le message **Failed** (Echec) s'affiche, répéter les étapes 2-3.
- Le processus d'initialisation se termine automatiquement.

►► Système d'avertissement de perte de pression

Le témoin du système d'avertissement de perte de pression/ d'alerte de crevaison peut s'allumer avec un peu de retard ou ne pas s'allumer dans les conditions suivantes :

- accélérations et décélérations rapides, ou de braquage du volant ;
- conduite sur routes enneigées ou glissantes ;
- utilisation de chaînes.

Le témoin du système d'avertissement de perte de pression/ d'alerte de crevaison peut s'allumer dans les conditions suivantes :

- les pneumatiques sont soumis à une charge plus importante et moins bien répartie, telle que la traction d'une remorque, que lors de l'initialisation ;
- utilisation de chaînes.

►► Initialisation du système d'avertissement de perte de pression

- Le processus d'initialisation nécessite environ 30 minutes de conduite à une vitesse comprise entre 40-100 km/h.
- Pendant cette période, si le mode d'alimentation est mis en position MARCHE et que le véhicule ne se déplace pas dans les 45 secondes, le témoin de basse pression des pneus s'allume brièvement. Ceci est normal et indique que le processus d'initialisation n'est pas encore terminé.

Si des chaînes sont montées, les déposer avant de procéder à l'initialisation du système d'alerte de dégonflage.

Si le témoin du système d'avertissement de perte de pression/ d'alerte de crevaison s'allume alors que des pneus de dimensions normales et bien gonflés sont montés, faire contrôler le véhicule par un concessionnaire.

Il est recommandé de remplacer les pneus par des pneus de même marque, même modèle et mêmes dimensions que les originaux. Consulter un concessionnaire pour plus de détails.

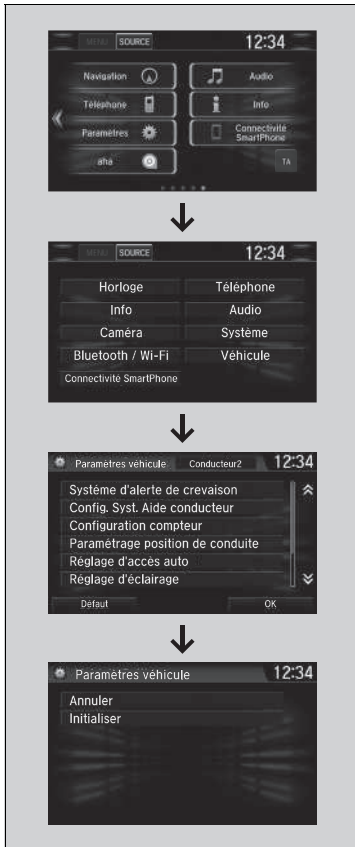

Modèles avec affichage audio

Il est possible d'initialiser le système à partir de la fonction personnalisée de l'écran Audio/ Informations.

1. Régler le mode d'alimentation sur MARCHE.
2. Sélectionner .
3. Sélectionner **Paramètres**.
4. Sélectionner **Véhicule**.
5. Sélectionner **Système d'alerte de crevaisson**.
6. Sélectionner **Annuler** ou **Initialiser**.

- Si le message **Failed** (Echec) s'affiche, répéter les étapes 4-5.
- Le processus d'initialisation se termine automatiquement.

Système de surveillance de l'angle mort*

Conçu pour détecter des véhicules au sein de zones d'alerte spécifiées, adjacentes à votre véhicule, tout particulièrement dans les espaces difficilement visibles, communément appelés « angles morts ». Lorsque le système détecte des véhicules venant de derrière dans des voies adjacentes, le voyant approprié s'allume pendant quelques secondes pour aider le conducteur lors d'un changement de voie.

☒ Système de surveillance de l'angle mort*

⚠ ATTENTION

Toujours confirmer visuellement qu'il n'y a pas de danger à changer de voie avant de procéder pour éviter tout accident ou toute blessure grave, voire mortelle.



Ne pas compter uniquement sur le système de surveillance de l'angle mort (BSI) lors du changement de voie.

Toujours regarder dans les rétroviseurs, des deux côtés du véhicule et derrière, afin de vérifier la position d'autres véhicules avant de changer de voie.

Rappels importants concernant la sécurité

Comme tous les systèmes d'assistance, le système de surveillance de l'angle mort a ses limites. Dépendre de manière excessive du système de surveillance de l'angle mort peut entraîner une collision.

Le système est uniquement destiné à améliorer le confort. Même si un obstacle se trouve dans la zone d'alerte, les cas de figure suivants peuvent se produire.

- Le témoin d'alerte du système de surveillance de l'angle mort peut ne pas s'allumer en raison d'une obstruction (éclaboussures, etc.) et le message  s'affiche sur l'interface d'information du conducteur.
- Le témoin d'alerte du système de surveillance de l'angle mort peut s'allumer même si le message  s'affiche sur l'interface d'information du conducteur.

■ Fonctionnement du système

- Les capteurs radar détectent un véhicule dans la zone d'alerte quand le véhicule se déplace en marche avant à 20 km/h ou plus.

Capteurs radar :
sous les coins du
pare-chocs arrière

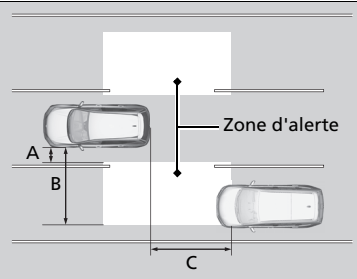

Plage de zone d'alerte

- A : Environ 0,5 m
- B : Environ 3 m
- C : Environ 3 m

☒ Système de surveillance de l'angle mort*

Vous pouvez changer le réglage du système de surveillance de l'angle mort.

☒ Fonctions personnalisées P. 398

Désactiver le système lorsqu'une remorque est attachée au véhicule.

Le système peut ne pas fonctionner correctement pour les raisons suivantes :

- Le poids ajouté incline le véhicule et modifie la couverture radar.
- Même la remorque peut être détectée par les capteurs du radar, ce qui provoque l'activation du système de surveillance de l'angle mort.

Le témoin d'alerte du système de surveillance de l'angle mort peut ne pas s'allumer dans les conditions suivantes :

- Un véhicule ne reste pas en zone alerte pendant plus de deux secondes.
- Un véhicule est garé sur une voie latérale.
- La différence de vitesse entre le véhicule conduit et le véhicule dépassé est supérieure à 10 km/h.
- Un objet non détecté par les capteurs radar approche ou dépasse le véhicule.
- Un véhicule se trouvant dans la voie adjacente est une motocyclette ou un autre véhicule de petite taille.

Le système ne fonctionne pas en **R**.

■ Lorsque le système détecte un véhicule

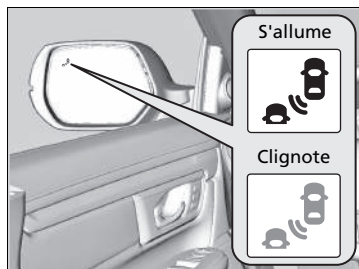

Indicateur d'alerte du système de surveillance de l'angle mort (BSI) :

Situé sur le rétroviseur extérieur des deux côtés.

S'allume lorsque :

- Un véhicule pénètre dans la zone d'alerte par derrière pour dépasser votre véhicule avec une différence de vitesse ne dépassant pas 50 km/h par rapport à votre véhicule.
- Le véhicule conduit dépasse un autre véhicule avec une différence de vitesse ne dépassant pas 20 km/h par rapport à celui-ci.

Clignote et un signal sonore retentit lorsque :

Le levier du clignotant est déplacé dans la direction du véhicule détecté. Le signal sonore retentit trois fois.

►► Système de surveillance de l'angle mort*

Le système de surveillance de l'angle mort peut être affecté dans les cas suivants :

- Des objets (glissières, poteaux, arbres, etc.) sont détectés.
- Un objet qui ne reflète pas correctement les ondes radio, p. ex. une moto, se situe dans la zone d'alerte.
- Conduite sur une route sinueuse.
- Un véhicule se déplace d'une voie éloignée vers la voie adjacente.
- Le système capte des interférences électriques externes.
- Le pare-chocs arrière ou les capteurs n'ont pas été réparés correctement ou le pare-chocs arrière a été déformé.
- L'orientation des capteurs a été modifiée.
- Par mauvais temps (pluie, neige et brouillard).
- Conduite sur une route accidentée.
- Lors d'un virage serré qui incline légèrement le véhicule.

Pour un fonctionnement correct du système de surveillance de l'angle mort (BSI) :

- Toujours garder la zone située autour du coin du pare-chocs arrière propre.
- Ne pas couvrir la zone située autour du coin du pare-chocs arrière d'étiquettes ou d'autocollants de quelque sorte que ce soit.
- Consulter un concessionnaire dans le cas où les capteurs radar ou la zone située autour du coin du pare-chocs arrière doivent être réparés ou si cette dernière a subi des chocs importants.

Batterie haute tension

La batterie haute tension se décharge progressivement, même si le véhicule n'est pas utilisé. Par conséquent, si votre véhicule est immobilisé pendant une période prolongée, le niveau de charge de la batterie diminue. Maintenir un faible état de charge de la batterie pendant de longues périodes raccourcit la durée de vie de la batterie. Pour entretenir l'état de charge de la batterie, conduire votre véhicule pendant plus de 30 minutes au moins une fois tous les trois mois.

Des températures extrêmement élevées peuvent affecter la durée de vie de la batterie. Il est possible de minimiser ce phénomène en garant le véhicule à l'ombre pendant l'été.

ⓘ Batterie haute tension

Veiller à ne pas laisser la batterie haute tension se décharger de manière excessive. Si le niveau de la batterie s'approche de zéro, il sera impossible de démarrer le système d'alimentation.

Réglage de la distribution des phares

La conduite à droite de la route d'un véhicule de type conduite à droite, ou la conduite à gauche de la route d'un véhicule de type conduite à gauche, entraînent l'éblouissement par les phares des véhicules arrivant en face. Il est nécessaire de modifier la distribution du faisceau des phares à l'aide de ruban adhésif opaque.

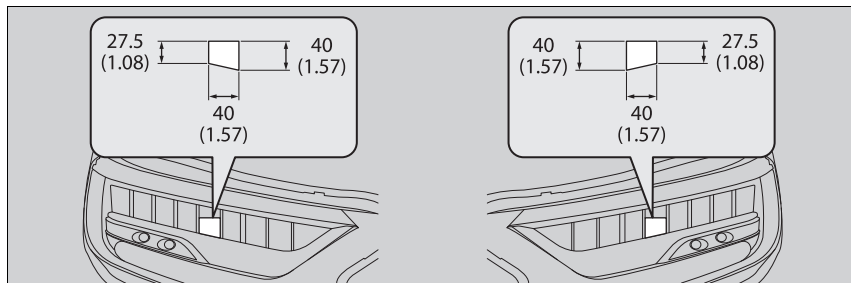

1. Préparer deux morceaux de ruban adhésif de masquage, d'une largeur de 40 mm et d'une longueur de 40 mm.
 - Utiliser du ruban adhésif opaque capable de bloquer la lumière, comme du vinyle résistant à l'eau.
2. Fixer le ruban adhésif sur la partie extérieure du verre, comme illustré.

ⓘ Réglage de la distribution des phares

Veiller à ne pas fixer le ruban adhésif à un emplacement incorrect. Si le faisceau des phares n'est pas distribué convenablement, il peut ne pas être conforme aux réglementations nationales en vigueur. Consulter un concessionnaire pour plus de détails.

Honda Sensing est un système d'assistance au conducteur qui utilise deux types de capteurs différents : un capteur radar situé dans la grille avant et une caméra de capteur avant fixée sur le côté intérieur du pare-brise, derrière le rétroviseur.

Honda Sensing dispose des fonctions suivantes.

■ Les fonctions qui ne nécessitent pas l'utilisation du commutateur pour être activées

- Système de freinage automatique d'urgence (CMBS) ➤ P. 542
- Système de détection du changement de voie ➤ P. 578
- Système de reconnaissance des panneaux de signalisation ➤ P. 584

■ Les fonctions qui nécessitent l'utilisation du commutateur pour être activées

- Régulateur de vitesse adaptatif (ACC) avec maintien de distance de sécurité à basse vitesse (LSF) ➤ P. 553
- Système d'assistance au maintien dans la voie de circulation (LKAS) ➤ P. 570

■ Commutateurs de fonctionnement de l'ACC avec LSF/système d'assistance au maintien dans la voie de circulation

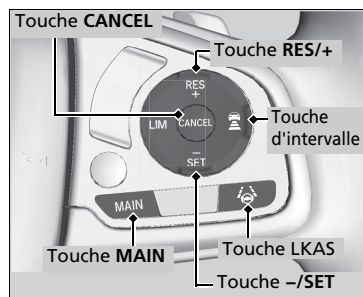

■ Touche MAIN

Appuyer pour activer le mode veille de l'ACC avec LSF et du système d'assistance au maintien dans la voie de circulation. Ou appuyer pour annuler ces systèmes.

■ Touche LKAS

Permet d'activer ou d'annuler le système LKAS.

■ Touches RES/+ et -/SET

Appuyer sur la touche **RES/+** pour rallumer l'ACC avec LSF ou pour augmenter la vitesse du véhicule. Appuyer sur la touche **-/SET** pour régler l'ACC avec LSF ou pour réduire la vitesse du véhicule.

■ Touche d'intervalle

Appuyer sur la touche  (intervalle) pour changer l'intervalle de maintien de distance de l'ACC avec LSF.

■ Touche CANCEL

Appuyer pour annuler l'ACC avec LSF.

■ Contenu de l'interface d'information du conducteur

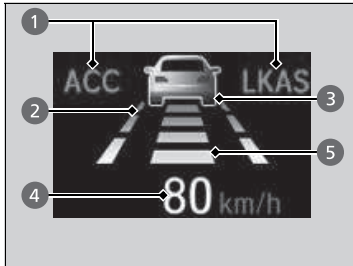

L'état actuel de l'ACC avec LSF et du système d'assistance au maintien dans la voie de circulation peut être affiché.

- ❶ Indique que l'ACC avec LSF et le système d'assistance au maintien dans la voie de circulation sont prêts à être activés.
- ❷ Indique que le LKAS est activé et si des lignes de la voie de circulation sont détectées.
- ❸ Indique si un véhicule situé à l'avant est détecté.
- ❹ Indique le réglage de la vitesse du véhicule.
- ❺ Indique le réglage de l'intervalle du véhicule.

☒ Contenu de l'interface d'information du conducteur

L'affichage tête haute* permet de vous montrer l'état actuel de chaque fonction.

➤ **Affichage tête haute*** P. 172

* Non disponible sur tous les modèles

Système de freinage automatique d'urgence (CMBS)

Peut assister le conducteur en cas de risque de collision avec le véhicule ou le piéton détecté à l'avant ou de risque de percusion d'un piéton détecté à l'avant. Le CMBS est conçu pour émettre un avertissement lorsqu'une collision potentielle est identifiée, ainsi que pour réduire la vitesse du véhicule afin de contribuer à réduire au minimum la gravité de cette collision lorsque celle-ci est considérée comme inévitable.

☒ Système de freinage automatique d'urgence (CMBS)

Rappels importants concernant la sécurité

Le système CMBS est conçu pour réduire la gravité d'une collision inévitable. Il ne permet pas d'empêcher une collision, ni d'arrêter le véhicule automatiquement. Il demeure de la responsabilité du conducteur d'actionner la pédale de frein et le volant en fonction des conditions de conduite.

Le système CMBS peut ne pas être activé ou ne pas détecter un véhicule situé devant dans certaines circonstances :

☒ **Conditions de déclenchement et limites du système CMBS** P. 547

Les informations relatives à la caméra équipée de ce système sont à la disposition de l'utilisateur.

☒ **Caméra du capteur avant** P. 592

Pour les instructions sur la bonne méthode de manipulation du capteur radar, se reporter à la page suivante.

☒ **Capteur radar** P. 594

Fonctionnement du système

Quand l'utiliser

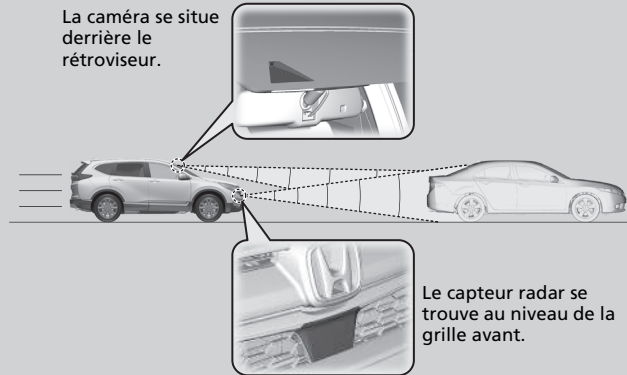

Le système commence à surveiller la route devant le véhicule lorsque sa vitesse est d'environ 5 km/h et qu'il est devancé par un véhicule.

Le système CMBS est activé dans les cas suivants :

- La différence de vitesse par rapport à un piéton ou à un véhicule détecté devant dépasse 5 km/h et il existe un risque de collision.
- La vitesse du véhicule est inférieure ou égale à environ 100 km/h et le système détecte un risque de collision avec :
 - Des véhicules détectés devant et étant à l'arrêt ou se déplaçant en sens inverse ou dans la même direction.
 - Un piéton détecté devant le véhicule.
- La vitesse du véhicule est supérieure à 100 km/h et le système détecte un risque de collision avec un véhicule circulant dans la même direction.

Fonctionnement du système

Lorsque le CMBS s'active, il peut automatiquement appliquer le frein. Il s'annule lorsque le véhicule s'arrête ou si aucune collision potentielle n'est déterminée.

■ Lors de l'activation du système

Le système émet des alertes visuelles et sonores en cas de risque de collision et s'arrête si la collision est évitée.

- Prendre les mesures appropriées pour éviter toute collision (freiner, changer de voie, etc.)

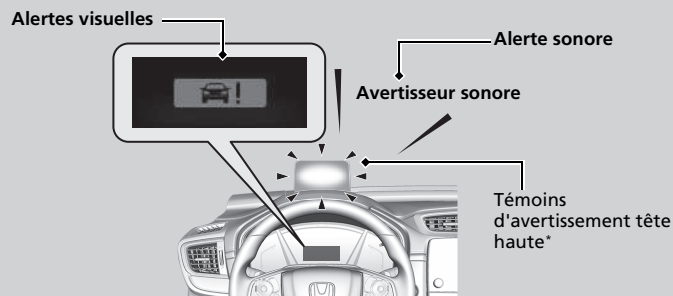

Au premier niveau d'alerte de collision du système, il est possible, par le biais des options de l'interface d'information du conducteur ou de l'écran Audio/Informations, de modifier la distance entre véhicules (**Loin/Normal/Proche**) à laquelle les alertes seront déclenchées.

► **Fonctions personnalisées** P. 161, 398

► Fonctionnement du système

La caméra du système CMBS est également conçue pour détecter les piétons.

Cependant, il est possible que cette fonction de détection des piétons ne soit pas activée ou qu'elle ne détecte pas les piétons à l'avant du véhicule dans certaines circonstances. Se reporter aux conditions relatives aux limites de détection des piétons dans la liste.

► **Conditions de déclenchement et limites du système CMBS** P. 547

L'avertissement tête haute* utilise une lentille située à l'extrémité avant du tableau de bord.

Ne pas couvrir la lentille et ne pas répandre de liquide dessus.

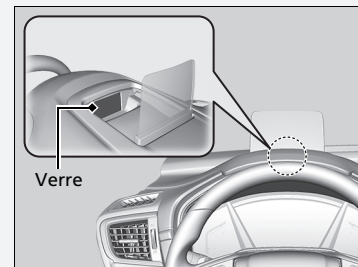

Niveaux d'alerte de collision

Le système comporte trois niveaux d'alerte dans le cas d'une éventuelle collision. Toutefois, selon les circonstances, il est possible que le système CMBS ne puisse pas passer par tous les niveaux avant d'activer le dernier niveau.

Distance entre les véhicules		CMBS			
		Les capteurs détectent un véhicule	E-prétensionneur	AVERTISSEMENTS sonores et visuels	Arrêt
Niveau un	<p>Normal Loin Proche Véhicule situé devant Votre véhicule</p>	Il existe un risque de collision avec le véhicule situé devant.	—	En mode Loin , les alertes visuelles et sonores s'allument à une distance plus éloignée du véhicule précédent qu'en mode Normal , et sur Proche , à une distance plus courte qu'en mode Normal .	—
Niveau deux	<p>Votre véhicule Véhicule situé devant</p>	Le risque de collision est accru, le délai de réponse est réduit.	Tire doucement et à plusieurs reprises sur la ceinture de sécurité du conducteur, pour fournir un avertissement physique. 	Alertes sonores et visuelles.	Léger freinage
Niveau trois	<p>Votre véhicule Véhicule situé devant</p>	Le système CMBS détermine que la collision est inévitable.	Tire fermement sur la ceinture de sécurité du conducteur et du passager avant. 		Freinage ferme

■ Activation et désactivation du système CMBS

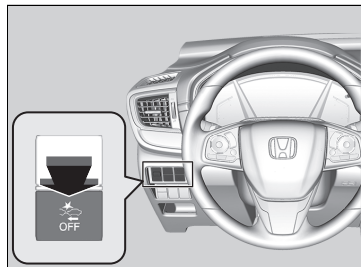

Appuyer longuement sur la touche jusqu'à ce que le signal sonore retentisse pour activer ou désactiver le système.

Lorsque le système CMBS est désactivé :

- le témoin du système CMBS s'allume sur le tableau de bord ;
- un message s'affiche sur l'interface d'information du conducteur pour rappeler que le système est désactivé.

Le système de freinage automatique d'urgence s'active à chaque activation du système d'alimentation, même s'il était désactivé lors de la dernière utilisation du véhicule.

►► Système de freinage automatique d'urgence (CMBS)

Le système CMBS peut être coupé automatiquement et le témoin du système CMBS peut s'allumer et rester allumé dans certains cas.

► Conditions de déclenchement et limites du système CMBS P. 547

Lorsque le CMBS est activé, il continue à fonctionner même si la pédale d'accélérateur est partiellement enfoncée. Cependant, il sera désactivé si la pédale d'accélérateur est enfoncée à fond.

Les témoins de régulateur de vitesse adaptatif (ACC) avec maintien de distance de sécurité à basse vitesse (LSF), de détection du changement de voie, de système d'assistance à la stabilité du véhicule (VSA), de système d'assistance à la stabilité du véhicule (VSA) OFF, de système d'alerte de dégonflage/de basse pression des pneus, de frein de stationnement et système de freinage (orange) et de système de freinage automatique d'urgence (CMBS) peuvent s'allumer en orange, accompagnés d'un message dans l'interface d'information du conducteur lorsque le mode d'alimentation est mis en position MARCHE après le rebranchement de la batterie 12 volts. Conduire sur une courte distance à plus de 20 km/h. Chaque témoin devrait s'éteindre. Si ce n'est pas le cas, faire contrôler le véhicule par un concessionnaire.

■ Conditions de déclenchement et limites du système CMBS

Le système peut s'éteindre automatiquement et le témoin CMBS peut s'allumer dans certaines circonstances. Quelques exemples de ces circonstances sont répertoriés ci-dessous. D'autres circonstances peuvent réduire certaines des fonctions CMBS.

📷 **Caméra du capteur avant** P. 592

■ Conditions environnementales

- Conduite par mauvais temps (pluie, brouillard, neige, etc.).
- Un passage soudain de l'ombre à la lumière, ou inversement, comme lors d'une entrée ou d'une sortie de tunnel.
- Il y a peu de contraste entre les objets et l'arrière-plan.
- Conduite lorsque le soleil est bas (p. ex. à l'aube ou au crépuscule).
- Une forte lumière est réfléchiée sur la chaussée.
- Conduite à l'ombre des arbres, des bâtiments, etc.
- Les objets ou structures sur la chaussée sont confondus avec des véhicules ou des piétons.
- Reflets à l'intérieur du pare-brise dans l'habitacle.
- En conduite de nuit ou dans un lieu sombre comme un tunnel (en raison du faible éclairage, les piétons ou les autres véhicules risquent de ne pas être détectés).

■ Conditions difficiles sur la route

- Conduite sur chaussée enneigée ou humide (marquage au sol masqué, traces de véhicules, reflet des feux, éclaboussures de la route, contraste élevé).
- Conduite sur des routes sinueuses.
- La route est vallonnée ou le véhicule s'approche d'un sommet de côte.

📷 Conditions de déclenchement et limites du système CMBS

Faire vérifier le véhicule par un concessionnaire en cas de comportement anormal du système (p. ex. le message d'avertissement apparaît trop souvent).

■ **Conditions de fonctionnement du véhicule**

- Les verres des phares sont sales ou les phares ne sont pas bien réglés.
- L'extérieur du pare-brise est obstrué par des saletés, de la boue, des feuilles, de la neige humide, etc.
- Le pare-brise est embué à l'intérieur.
- Mauvais état des pneus ou des roues (taille incorrecte, taille ou construction non homogène, pneus sous ou surgonflés, etc.).
- Lorsque les pneumatiques sont équipés de chaînes à neige.
- Le véhicule est incliné en raison d'une charge lourde ou de modifications de la suspension.
- La température de la caméra devient trop élevée.
- Conduite avec le frein de stationnement serré.
- Le capteur radar sur la grille avant est sale.
- Le véhicule tracte une remorque.
- En conduite de nuit ou dans un endroit sombre (par ex., un tunnel) avec les phares éteints.

■ Limites de détection

- Un véhicule ou un piéton passe brusquement devant vous.
- La distance par rapport au piéton ou au véhicule situé devant est trop courte.
- Un véhicule se rabat devant vous à vitesse réduite et freine brutalement.
- En cas d'accélération rapide et d'approche à grande vitesse du véhicule ou du piéton situé devant.
- Le véhicule qui se trouve devant est une moto, une bicyclette, un scooter pour personne à mobilité réduite ou tout autre véhicule de petite taille.
- Des animaux se trouvent devant le véhicule.
- En cas de conduite sur une route sinueuse, il devient difficile pour le capteur de détecter correctement un véhicule situé devant.
- La différence de vitesse entre le véhicule conduit et le véhicule ou le piéton qui le précède est très importante.
- Un véhicule arrivant en sens inverse se déporte brusquement devant le véhicule conduit.
- Un autre véhicule se dirige soudainement vers vous à une intersection, etc.
- Le véhicule conduit croise brusquement un véhicule arrivant en sens inverse.
- Le véhicule conduit roule sur un pont de fer étroit.
- Lorsque le véhicule de tête ralentit brusquement.

Limites uniquement applicables à la détection des piétons

- Lorsque plusieurs personnes marchent côte à côte devant le véhicule.
- Les éléments environnants ou les affaires du piéton modifient sa forme et empêchent le système de reconnaître qu'il s'agit d'un piéton.
- Lorsque le piéton mesure moins d'un mètre ou plus de deux mètres.
- Lorsqu'un piéton se confond avec l'environnement.
- Lorsqu'un piéton est penché ou accroupi, a les mains levées ou est en train de courir.
- Lorsque plusieurs piétons marchent en groupe.
- Lorsque la caméra ne peut pas détecter correctement la présence d'un piéton en raison d'une forme inhabituelle (bagage à la main, posture, taille).

■ Arrêt automatique

Le système CMBS peut être coupé automatiquement et le témoin du système CMBS peut s'allumer et rester allumé dans les cas suivants :

- La température au sein du circuit est élevée.
- Conduite sur une route de montagne ou hors-piste, ou sur route sinueuse pendant une période prolongée.
- Une condition de pneumatique anormale est détectée (taille incorrecte, pneu crevé, etc.).
- La caméra derrière le rétroviseur ou la zone autour de la caméra, y compris le pare-brise, est sale.

Une fois que les conditions de l'arrêt du système CMBS se sont améliorées ou ont été éliminées (nettoyage, par exemple), le système se rallume.

■ En cas de faible risque de collision

Le système CMBS peut être activé même si le conducteur a conscience du véhicule situé devant, ou si aucun véhicule n'est situé devant. Quelques exemples :

■ En cas de dépassement

Votre véhicule s'approche d'un véhicule situé devant et vous changez de voie pour doubler.

■ A une intersection

Votre véhicule double ou s'approche d'un autre véhicule qui tourne à gauche ou à droite.

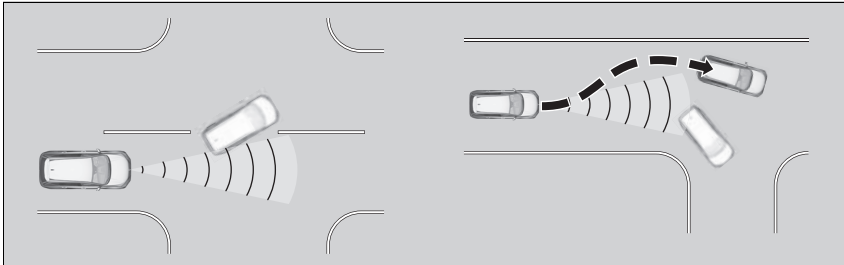

■ **Dans un virage**

Lors de la conduite dans les virages, votre véhicule se retrouve face à un véhicule roulant en sens inverse.

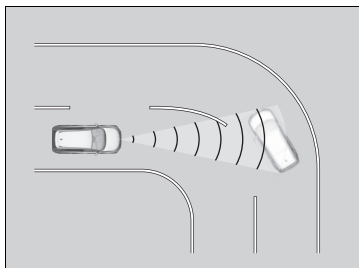

■ **Sous un pont bas à grande vitesse**

Le véhicule circule sous un pont bas ou étroit à grande vitesse.

■ **Ralentisseurs, travaux routiers, voies ferrées, objets sur la route, etc.**

Le véhicule circule sur des ralentisseurs, des plaques en acier, etc., ou s'approche d'une voie ferrée ou d'éléments situés le long de la route (tels que panneaux de signalisation, glissières de sécurité) dans un virage, ou bien de véhicules à l'arrêt et de murs lors des manœuvres de stationnement.

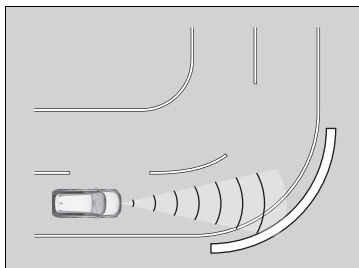

Régulateur de vitesse adaptatif (ACC) avec maintien de distance de sécurité à basse vitesse (LSF)

Ce système permet de maintenir une vitesse de conduite constante et un intervalle spécifique par rapport au véhicule détecté à l'avant et, si le véhicule détecté s'arrête, il ralentit et stoppe votre véhicule sans maintien du pied sur la pédale de frein ou d'accélérateur.

Lorsque le système ACC avec LSF ralentit votre véhicule en actionnant les freins, les feux stop du véhicule s'allument.

Quand l'utiliser

La caméra se situe derrière le rétroviseur.

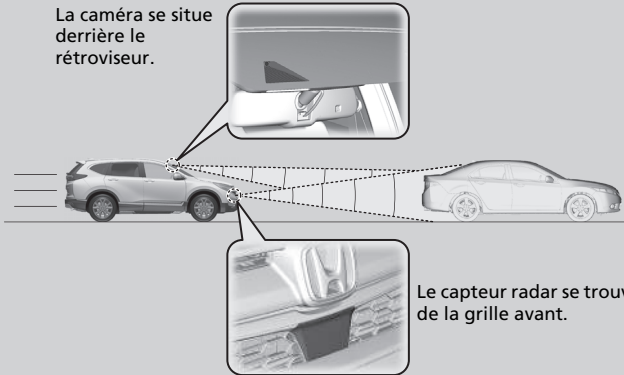

Le capteur radar se trouve au niveau de la grille avant.

- Vitesse du véhicule pour le déclenchement de l'ACC avec LSF : **Un véhicule circulant devant est détecté dans le champ de détection de l'ACC avec LSF** - L'ACC avec LSF fonctionne à une vitesse maximale de 180 km/h. **Aucun véhicule n'a été détecté dans le champ de détection de l'ACC avec LSF** - L'ACC avec LSF fonctionne à la vitesse de 30 km/h ou plus.
- Position du levier de vitesses pour le déclenchement de l'ACC avec LSF : Sur **D**.

► Régulateur de vitesse adaptatif (ACC) avec maintien de distance de sécurité à basse vitesse (LSF)

ATTENTION

L'utilisation incorrecte de l'ACC avec LSF peut entraîner un accident.

Utiliser l'ACC avec LSF uniquement sur autoroute et quand les conditions météorologiques le permettent.

ATTENTION

L'ACC avec LSF a une capacité de freinage limitée et pourrait ne pas arrêter votre véhicule à temps pour éviter une collision si un véhicule s'arrête brusquement devant vous.

Toujours se tenir prêt à appuyer sur la pédale de frein si les conditions l'exigent.

Rappel important

Comme tout système, l'ACC avec LSF a des limites. Utiliser la pédale de frein dès que nécessaire et toujours maintenir un intervalle de sécurité adéquat avec les autres véhicules.

Pour savoir comment manipuler correctement le capteur radar, se reporter à la page suivante.

► **Capteur radar** P. 594

Les informations relatives à la caméra équipée de ce système sont à la disposition de l'utilisateur.

► **Caméra du capteur avant** P. 592

■ Comment activer le système

Comment l'utiliser

- Appuyer sur la touche **MAIN** au volant

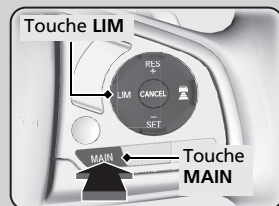

Si un tableau de bord différent est affiché, appuyer sur la touche **LIM** pour le faire passer sur l'ACC avec LSF.



► Régulateur de vitesse adaptatif (ACC) avec maintien de distance de sécurité à basse vitesse (LSF)

Lorsque la touche **MAIN** est enfoncée, l'ACC avec LSF et le système d'assistance au maintien dans la voie de circulation (LKAS) sont soit activés, soit désactivés.

L'ACC avec LSF risque de ne pas fonctionner correctement dans certaines conditions.

► Conditions et limitations du système d'ACC avec LSF P. 560

Lorsque l'ACC avec LSF n'est pas utilisé : couper le régulateur de vitesse adaptatif en appuyant sur la touche **MAIN**. Cela désactive également le système d'assistance au maintien dans la voie de circulation (LKAS).

Ne pas utiliser l'ACC avec LSF dans les conditions suivantes :

- Sur les routes ayant un trafic intense ou lors d'un trajet avec une circulation en accordéon.
- Sur des routes avec des virages serrés.
- Sur les routes avec des sections à pentes raides car la vitesse réglée du véhicule peut être dépassée en roue libre. Dans de tels cas, l'ACC avec LSF n'actionnera pas les freins pour maintenir la vitesse réglée.
- Sur les routes à péage ou ayant d'autres objets placés entre les voies de circulation, ou dans les parkings ou les installations dotées de voies d'entrée étroites de type service au volant.

■ Pour régler la vitesse du véhicule

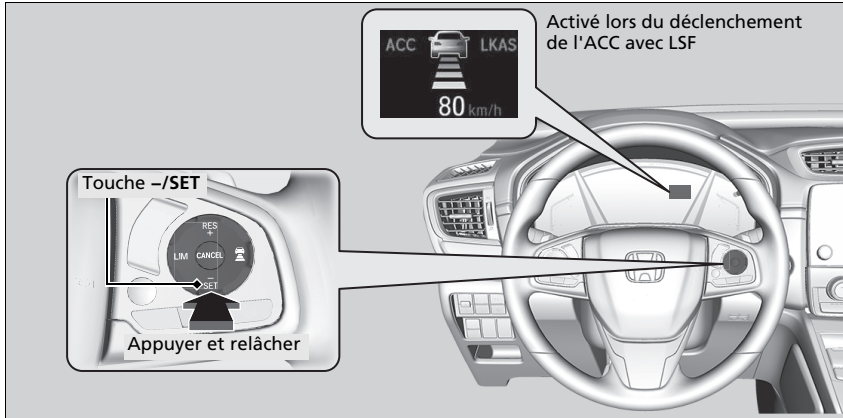

En roulant à environ 30 km/h ou plus : Retirer le pied de la pédale et appuyer sur le bouton **-/SET** lorsque la vitesse de croisière est atteinte. Aussitôt la touche relâchée, la vitesse réglée devient fixe et l'ACC avec LSF s'active.

En roulant à une vitesse inférieure à 30 km/h ou proche de 30 km/h : Lorsque le véhicule roule et que la pédale de frein n'est pas enfoncée, l'actionnement du bouton fixe la vitesse réglée à environ 30 km/h quelle que soit la vitesse actuelle du véhicule. Si le véhicule est immobilisé, la vitesse du véhicule peut être réglée même lorsque la pédale de frein est enfoncée.

☒ Régulateur de vitesse adaptatif (ACC) avec maintien de distance de sécurité à basse vitesse (LSF)

Les témoins de régulateur de vitesse adaptatif (ACC) avec maintien de distance de sécurité à basse vitesse (LSF), de détection du changement de voie, de système d'assistance à la stabilité du véhicule (VSA), de système d'assistance à la stabilité du véhicule (VSA) OFF, de système d'alerte de dégivrage/de basse pression des pneus, de frein de stationnement et système de freinage (orange) et de système de freinage automatique d'urgence (CMBS) peuvent s'allumer en orange, accompagnés d'un message dans l'interface d'information du conducteur lorsque le mode d'alimentation est mis en position MARCHÉ après le rebranchement de la batterie 12 volts. Conduire sur une courte distance à plus de 20 km/h. Chaque témoin devrait s'éteindre. Si ce n'est pas le cas, faire contrôler le véhicule par un concessionnaire.

☒ Pour régler la vitesse du véhicule

Il est possible d'afficher les mesures de la vitesse réglée affichée sur l'interface d'information ou l'écran Audio/Informations pour le conducteur en km/h ou en mph.

☒ **Compteur de vitesse** P. 144

☒ **Fonctions personnalisées** P. 161, 398

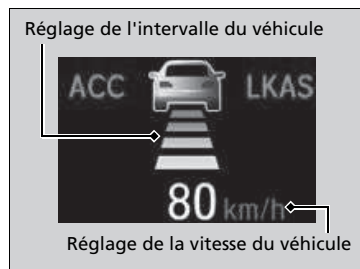

Lorsque l'ACC avec LSF démarre, l'icône du véhicule, les barres d'intervalle et la vitesse réglée s'affichent sur l'interface d'information du conducteur.

Lorsque l'ACC avec LSF est utilisé, la fonction d'assistance à la conduite en ligne droite (une fonction du système de direction assistée électrique) est également activée.

En activant le système de direction pour compenser automatiquement le tirage naturel de la direction, l'assistance à la conduite en ligne droite facilite le maintien du véhicule en ligne droite.

■ En cours de fonctionnement

■ Un véhicule se trouve devant

L'ACC avec LSF surveille si un véhicule situé devant entre dans son champ de détection. Si un véhicule est détecté dans le champ de l'ACC avec LSF, celui-ci maintient ou décélère la vitesse réglée afin de respecter l'intervalle défini entre les deux véhicules.

🔗 Pour définir ou changer l'intervalle de maintien de distance P. 564

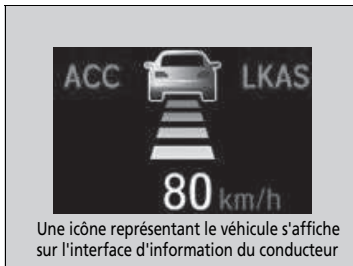
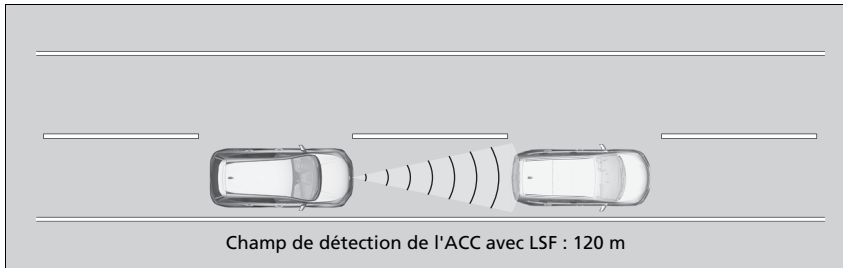

Lorsqu'un véhicule roulant moins vite est détecté devant le véhicule conduit, ce dernier commence à ralentir.

⊗ En cours de fonctionnement

Si le véhicule situé devant ralentit brutalement ou si un autre véhicule s'intercale devant le vôtre, le signal sonore retentit et un message apparaît sur l'interface d'information du conducteur et que les témoins d'avertissement tête haute* clignotent.

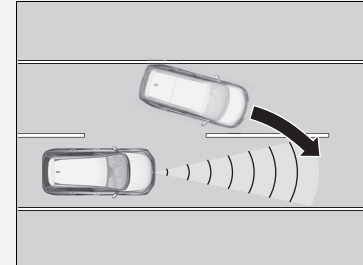

Appuyer sur la pédale de frein et maintenir un intervalle approprié avec le véhicule situé devant.

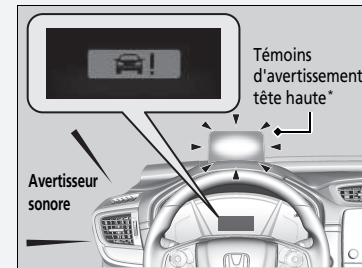

* Non disponible sur tous les modèles

■ Aucun véhicule ne se trouve devant



Votre véhicule reste à la vitesse réglée sans maintien du pied sur la pédale de frein ou d'accélérateur. Si auparavant, un véhicule placé devant empêchait votre véhicule de rouler à la vitesse réglée, l'ACC avec LSF fait accélérer votre véhicule à la vitesse programmée, puis maintient cette vitesse.

■ Lorsque la pédale d'accélérateur est enfoncée

Il est possible d'augmenter provisoirement la vitesse du véhicule. Dans ce cas, aucune alerte audible ou visuelle n'est émise, même si un véhicule se trouve dans le champ de détection de l'ACC avec LSF.

L'ACC avec LSF reste activé jusqu'à ce qu'il soit annulé. Lorsque la pédale d'accélérateur est relâchée, le système revient à la vitesse appropriée pour maintenir l'intervalle de distance tant que le véhicule situé devant reste dans le champ de détection de l'ACC avec LSF.

☒ En cours de fonctionnement

Même si l'intervalle par rapport au véhicule détecté devant est court, l'ACC avec LSF peut faire accélérer le véhicule dans les conditions suivantes :

- Le véhicule situé devant roule pratiquement à la même vitesse ou plus vite.
- Un véhicule se rabat devant à une vitesse supérieure, et l'intervalle de distance entre les deux véhicules s'étend progressivement.

Il est également possible de configurer le système pour qu'un bip retentisse lorsqu'un véhicule détecté devant entre dans le champ de détection de l'ACC avec LSF. Changer le réglage du **Bip de détection véhicule proche ACC**.

☒ **Fonctions personnalisées** P. 161, 398

Limites

Il faudra éventuellement utiliser le frein pour maintenir un intervalle de sécurité lorsque l'ACC avec LSF est activé. En outre, l'ACC avec LSF risque de ne pas fonctionner correctement dans certaines conditions.

☒ **Conditions et limitations du système d'ACC avec LSF** P. 560

■ **Le véhicule détecté devant est dans le champ de détection de l'ACC avec LSF et ralentit jusqu'à l'arrêt**



Votre véhicule s'arrête également de manière automatique. Le message **•••••** apparaît sur l'interface d'information du conducteur. Lorsque le véhicule devant vous démarre à nouveau, l'icône du véhicule clignote sur l'interface d'information du conducteur. Si le bouton **RES/+** ou **-/SET** est enfoncé, ou bien si la pédale d'accélérateur actionnée, alors l'ACC avec LSF fonctionne de nouveau à la vitesse réglée précédemment.

Si aucun véhicule ne précède avant le redémarrage, appuyer sur la pédale d'accélérateur réactivera l'ACC avec LSF selon la vitesse réglée précédemment.

► Le véhicule détecté devant est dans le champ de détection de l'ACC avec LSF et ralentit jusqu'à l'arrêt

ATTENTION

Sortir d'un véhicule arrêté alors que l'ACC avec LSF fonctionne peut entraîner le déplacement du véhicule sans commande du conducteur.

Si un véhicule se déplace sans commande du conducteur, cela risque de provoquer un accident et d'entraîner de graves blessures, voire la mort.

Ne jamais sortir d'un véhicule si celui-ci a été arrêté par l'ACC avec LSF.

■ Conditions et limitations du système d'ACC avec LSF

Dans certaines circonstances, le système s'éteint automatiquement et le témoin **ACC** s'allume. Quelques exemples de ces circonstances sont répertoriés ci-dessous. D'autres conditions peuvent réduire certaines fonctions de l'ACC.

➤ **Caméra du capteur avant** P. 592

■ Conditions environnementales

Conduite par mauvais temps (pluie, brouillard, neige, etc.).

■ Conditions difficiles sur la route

Conduite sur chaussée enneigée ou humide (marquage au sol masqué, traces de véhicules, reflet des feux, éclaboussures de la route, contraste élevé).

■ Conditions de fonctionnement du véhicule

- L'extérieur du pare-brise est obstrué par des saletés, de la boue, des feuilles, de la neige humide, etc.
- Mauvais état des pneus ou des roues (taille incorrecte, taille ou construction non homogène, pneus sous ou surgonflés, etc.).
- La température de la caméra devient trop élevée.
- Le frein de stationnement est serré.
- Lorsque la grille avant est sale.
- Le véhicule est incliné en raison d'une charge lourde ou de modifications de la suspension.
- Lorsque les pneumatiques sont équipés de chaînes à neige.

⚠ Conditions et limitations du système d'ACC avec LSF

Si le capteur radar doit être réparé ou déposé, ou bien si le cache de capteur radar est fortement endommagé, désactiver le système en appuyant sur la touche **MAIN** et confier le véhicule à un concessionnaire.

Faire vérifier le véhicule par un concessionnaire en cas de comportement anormal du système (p. ex. le message d'avertissement apparaît trop souvent).

■ Limites de détection

- Un véhicule traverse brusquement devant vous.
- La distance entre votre véhicule et le véhicule devant vous est trop courte.
- Un véhicule se rabat devant vous à vitesse réduite et freine brutalement.
- En cas d'accélération rapide et d'approche du véhicule situé devant à grande vitesse.
- Le véhicule situé devant est une moto, une bicyclette, un scooter pour personne à mobilité réduite ou tout autre véhicule de petite taille.
- Des animaux se trouvent devant le véhicule.
- En cas de conduite sur une route sinueuse, il devient difficile pour le capteur de détecter correctement un véhicule situé devant.

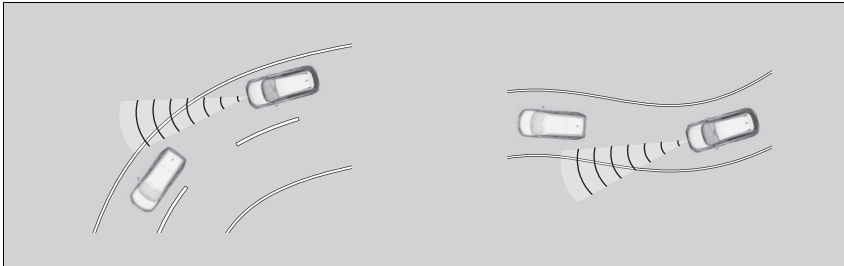

- La différence de vitesse entre le véhicule conduit et le véhicule qui le précède est très importante.
- Un véhicule arrivant en sens inverse se déporte brusquement devant le véhicule conduit.
- Le véhicule conduit croise brusquement un véhicule arrivant en sens inverse.

- Le véhicule conduit roule sur un pont de fer étroit.

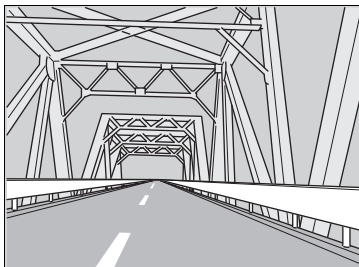

- Lorsque le véhicule qui vous précède freine brusquement.
- Lorsque le véhicule qui vous précède est d'une forme particulière.

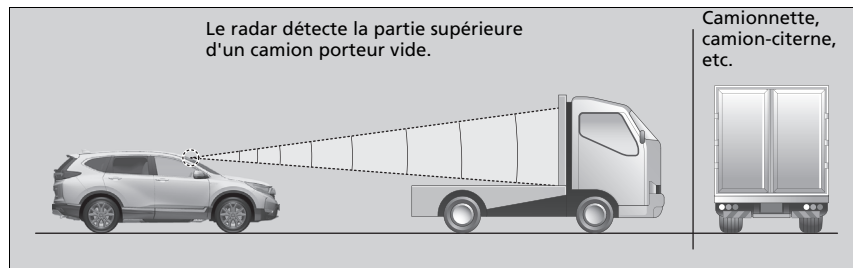

- Lorsque votre véhicule ou le véhicule qui vous précède roule sur l'un des bords de la voie.

■ Réglage de la vitesse du véhicule

Augmenter ou diminuer la vitesse du véhicule à l'aide de la touche **RES/+** ou **-/SET** située sur le volant.

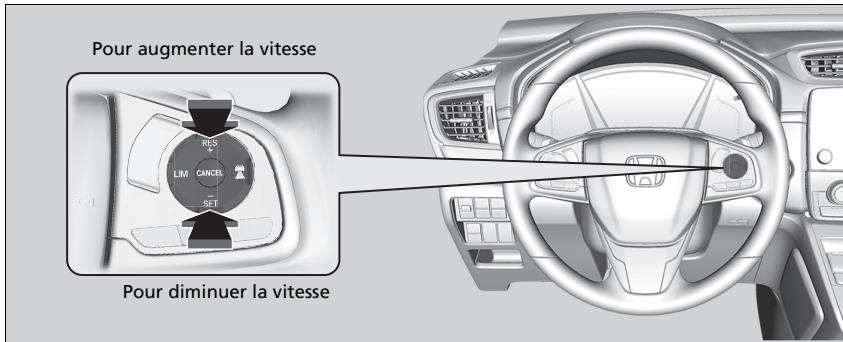

- A chaque pression du bouton **RES/+** ou **-/SET**, la vitesse du véhicule augmente ou diminue par incréments d'environ 1 km/h.
- Si le bouton **RES/+** ou **-/SET** est maintenue enfoncée, la vitesse du véhicule augmente ou diminue par incréments d'environ 10 km/h.

▣ Réglage de la vitesse du véhicule

Si un véhicule détecté devant roule à une vitesse inférieure à la vitesse réglée venant d'être augmentée, le système ACC avec LSF peut ne pas déclencher l'accélération. Cela permet de maintenir l'intervalle spécifié par rapport au véhicule situé devant.

Lorsque la pédale d'accélérateur est enfoncée et que le bouton **-/SET** est enfoncé puis relâché, la vitesse définie est celle actuellement affichée par le véhicule.

■ Pour définir ou changer l'intervalle de maintien de distance

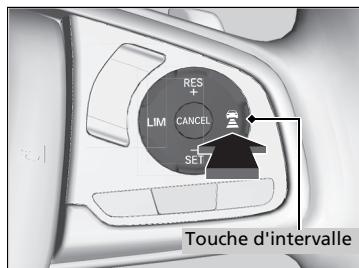





Appuyer sur la touche  (intervalle) pour changer l'intervalle de maintien de distance de l'ACC avec LSF.

Chaque fois que la touche est pressée, le réglage de l'intervalle de suivi (l'intervalle par rapport au véhicule détecté à l'avant) défile selon un cycle d'intervalles de suivi : court, moyen, long et très long.

Déterminer le réglage d'intervalle de maintien de distance le plus adapté aux conditions de conduite. Veiller à observer les spécifications en vigueur au niveau local concernant l'intervalle de maintien de distance.

Plus la vitesse réglée est élevée, plus l'intervalle de maintien de distance devient court, moyen, long ou très long. Voir les exemples suivants pour plus de détails.

Intervalle de maintien de distance		Lorsque la vitesse réglée est de :	
		80 km/h	104 km/h
Court		24,7 mètres 81,0 pieds 1,1 s	31,5 mètres 103,3 pieds 1,1 s
Moyen		34,2 mètres 112,2 pieds 1,5 s	43,4 mètres 142,4 pieds 1,5 s
Long		46,8 mètres 153,5 pieds 2,1 s	60,8 mètres 199,4 pieds 2,1 s
Extra long		63,5 mètres 208,3 pieds 2,9 s	83,4 mètres 273,6 pieds 2,9 s

Quand votre véhicule s'arrête automatiquement car un véhicule détecté devant vous s'est arrêté, l'intervalle entre les deux véhicules varie en fonction du réglage de l'intervalle de l'ACC avec LSF.

► Pour définir ou changer l'intervalle de maintien de distance

Le conducteur doit, en toutes circonstances, maintenir une distance de freinage suffisante avec le véhicule qui le précède. Il doit également être informé du fait que des intervalles minimaux ou des temps d'espacement sont prévus dans les dispositions du Code de la route applicables localement et qu'il incombe au conducteur de respecter ces lois.

■ Pour annuler

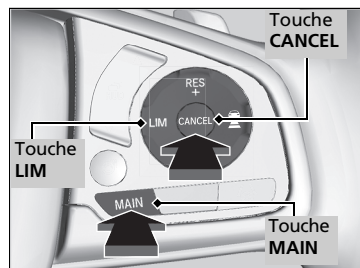

Pour annuler l'ACC avec LSF, effectuer l'une des actions suivantes :

- Appuyer sur le bouton **CANCEL**.
- Appuyer sur le bouton **MAIN**.
 - Le témoin de l'ACC avec LSF (vert) s'éteint.
- Appuyer sur le bouton **LIM**.
- Appuyer sur la pédale de frein pendant que le véhicule roule en marche avant.

☞ Pour annuler

Reprise de la vitesse réglée précédemment : une fois l'ACC avec LSF annulé, il est possible de revenir à la vitesse réglée précédemment tant que celle-ci est affichée. Appuyer sur le bouton **RES/+**.

La vitesse réglée ne peut pas être définie ou reprise lorsque l'ACC avec LSF a été désactivé au moyen de la touche **MAIN**. Appuyer sur la touche **MAIN** pour activer le système, puis régler la vitesse désirée.

■ Annulation automatique

Lorsque l'ACC avec LSF est annulé automatiquement, le signal sonore retentit et un message s'affiche sur l'interface d'information du conducteur. L'une des conditions suivantes peut provoquer l'annulation automatique de l'ACC avec LSF :

- Mauvais temps (pluie, brouillard, neige, etc.).
- Le capteur radar sur la grille avant est sale.
- Le véhicule situé devant ne peut être détecté.
- Une condition de pneumatique anormale est détectée, ou les pneumatiques patinent.
- Conduite sur une route de montagne ou hors-piste pendant une période prolongée.
- Mouvement brusque du volant.
- Quand le système ABS, VSA ou CMBS est activé.
- Lorsque l'indicateur de système ABS ou VSA s'allume.
- Lorsque le véhicule est arrêté en très forte pente.
- Lors du serrage manuel du frein de stationnement.
- Lorsque le véhicule détecté dans le champ de l'ACC avec LSF est trop proche de votre véhicule.
- La caméra derrière le rétroviseur ou la zone autour de la caméra, y compris le pare-brise, est sale.
- Lorsque la limite de charge maximale est dépassée.
- Lors de la traversée d'un espace clos, comme un tunnel.

L'annulation automatique de l'ACC avec LSF peut également être déclenchée par l'une des causes suivantes. Dans ces cas, le frein de stationnement est automatiquement appliqué.

- La ceinture de sécurité du conducteur est détachée lorsque le véhicule est à l'arrêt.
- Le véhicule s'arrête pendant plus de 10 minutes.
- Le système d'alimentation est désactivé.

☒ Annulation automatique

Même si l'ACC avec LSF a été automatiquement désactivé, il est toujours possible de reprendre la vitesse réglée précédemment. Patienter jusqu'à ce que la condition ayant entraîné l'annulation de l'ACC avec LSF ait disparu, puis appuyer sur la touche **→/SET**.

■ Fonction de régulateur de vitesse adaptatif intelligent

Fournit une prévision à l'avance en cas de situation d'insertion. Le système détecte lorsqu'un véhicule roulant dans la voie la plus lente adjacente a l'intention de s'insérer devant vous et ajuste la vitesse du véhicule à l'avance lorsque l'ACC avec LSF est activé.

■ Fonctionnement du système

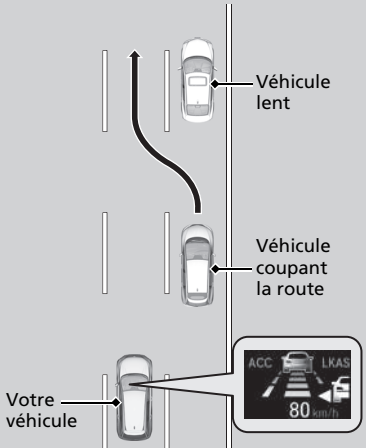

Le capteur radar à l'intérieur de la grille avant détecte les véhicules devant vous y compris ceux dans la voie de circulation adjacente, et la caméra derrière le rétroviseur intérieur détecte les marquages des voies.

Ce système permet d'améliorer les propriétés de suivi/localisation de l'ACC avec LSF : il règle la vitesse du véhicule à l'avance en anticipant une situation dans laquelle un véhicule roulant dans la voie la plus lente adjacente rattrape un véhicule plus lent le précédant et décide de changer de voie en vous coupant la route.

Lorsqu'une telle situation est anticipée, la vitesse de votre véhicule diminue légèrement. Lors de la détection, la vitesse de votre véhicule diminue en fonction de la vitesse du véhicule s'insérant devant vous.

Alors que la vitesse est ajustée par le système, l'icône associée au véhicule vous coupant la route s'affiche sur l'interface d'information du conducteur pour vous indiquer que le système est activé.

Type à conduite à gauche illustré.

■ Activation du système

Lorsqu'un véhicule qui s'insère devant vous va plus vite que le véhicule le précédant et que votre véhicule va plus vite que le véhicule souhaitant s'insérer (c.-à-d. lorsque vous devez ralentir), l'ACC avec LSF anticipe l'insertion et ajuste la vitesse de votre véhicule.

Le système s'active lorsque toutes les conditions suivantes sont réunies :

- Lorsque l'ACC avec LSF est activé.
- Lorsque le véhicule roule sur une route à plusieurs voies.
- Lorsque la vitesse du véhicule est comprise entre 80 km/h et 180 km/h environ.
- Le véhicule se trouve sur une route droite ou légèrement sinueuse.
- Les clignotants sont éteints.
- La pédale de frein n'est pas enfoncée.
- Lorsqu'un véhicule s'insère depuis une voie plus lente.

■ Activation et désactivation du régulateur de vitesse adaptatif intelligent

Le système peut être activé et désactivé à l'aide de l'interface d'information du conducteur.

🔗 **Fonctions personnalisées** P. 161, 398

🔗 Fonction de régulateur de vitesse adaptatif intelligent

Lorsque le trafic passe du côté droit au côté gauche, conduire sur une route où la circulation en sens inverse est dense sur une certaine distance fait automatiquement basculer la détection des voies de la droite à la gauche.

Le régulateur de vitesse adaptatif intelligent peut ne pas s'activer dans les conditions suivantes :

- Lorsque la différence de vitesse entre le véhicule coupant la route et le véhicule qui le précède dans la voie adjacente est faible
- Lorsque la différence de vitesse entre le véhicule coupant la route et votre véhicule est faible (c.-à-d. lorsqu'un ajustement de la vitesse n'est pas nécessaire)
- Lorsqu'un véhicule s'insère devant vous sans qu'aucun véhicule ne le précède dans la voie adjacente
- Lorsqu'un véhicule s'insère depuis une voie plus rapide

Système d'assistance au maintien dans la voie de circulation (LKAS)

Ce système fournit une assistance de direction au conducteur pour l'aider à maintenir le véhicule au milieu d'une voie détectée et prévient le conducteur au moyen d'alertes tactiles, sonores et visuelles s'il détecte que le véhicule s'éloigne de sa voie.

■ Alertes tactiles, sonores et visuelles

Des vibrations rapides sur le volant, un signal sonore et un affichage d'avertissement indiquent que le véhicule s'éloigne d'une voie détectée.

■ Caméra du capteur avant
Surveille les lignes de délimitation des voies

■ Assistance de direction

Le système applique un couple sur le système de direction afin de maintenir le véhicule entre les lignes de délimitation des voies de gauche et droite. Le couple appliqué se renforce si le véhicule s'approche de l'une des lignes de délimitation des voies.

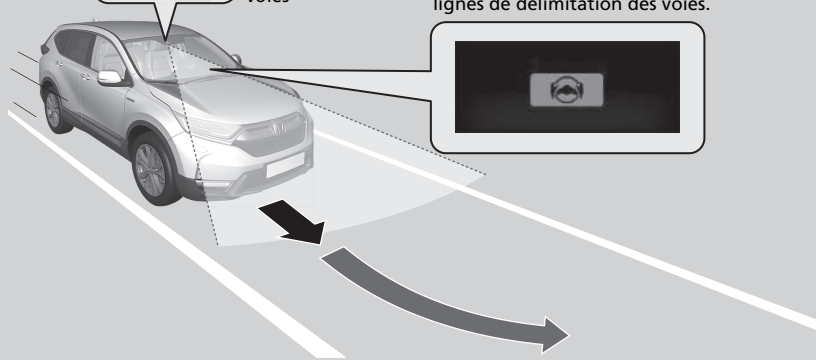

Lorsque les clignotants sont actionnés pour changer de voie, le système est suspendu et reprend une fois les clignotants éteints.

En cas de changement de voie sans actionner les clignotants, l'alerte du système d'assistance au maintien dans la voie de circulation s'active et un couple est appliqué sur le système de direction.

⚠ Système d'assistance au maintien dans la voie de circulation (LKAS)

Rappels importants concernant la sécurité

Le système LKAS est uniquement destiné à améliorer le confort. Il ne remplace en aucun cas le contrôle du véhicule. Le système ne fonctionne pas en cas de retrait des mains du volant ou de manœuvre du véhicule.

⚠ Messages d'avertissement et d'information de l'interface d'information du conducteur P. 123

Ne pas placer d'objets sur la partie supérieure du tableau de bord. Les objets peuvent se refléter sur le pare-brise avant et empêcher la détection de la voie de circulation.

Le système LKAS prévient uniquement le conducteur en cas de détection d'une dérive sans utilisation du clignotant. Le système LKAS ne détecte pas nécessairement tous les marquages ou franchissements de ligne ; la précision varie en fonction du temps, de la vitesse ou de l'état des marquages de voie.

Il relève toujours de la responsabilité du conducteur d'utiliser le véhicule de façon sécurisée et d'éviter les collisions.

Le système LKAS est pratique lorsqu'il est utilisé sur autoroute ou sur une route à deux voies.

Le système LKAS pourrait ne pas fonctionner correctement dans certaines circonstances :

⚠ Conditions de déclenchement et limites du système LKAS P. 575

Les informations relatives à la caméra équipée de ce système sont à la disposition de l'utilisateur.

⚠ Caméra du capteur avant P. 592

■ Fonction d'assistance au maintien sur voie

Aide à maintenir le véhicule au centre de la voie. Lorsque le véhicule s'approche d'une ligne blanche ou jaune, la force de direction provenant de la direction assistée électrique est plus forte.

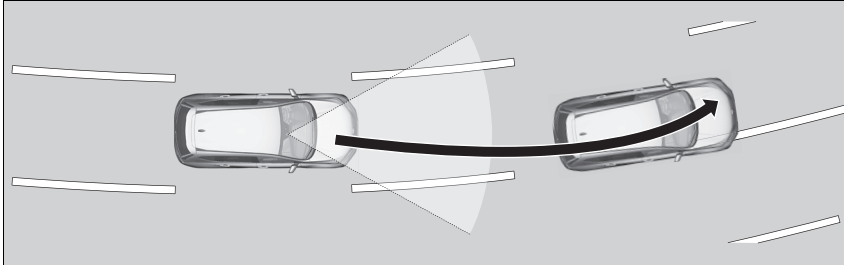

■ Fonction d'alerte de franchissement de ligne (LDW)

Lorsque le véhicule pénètre dans la zone d'avertissement, le système LKAS avertit le conducteur grâce à une légère vibration du volant alors que des avertissements sonores et visuels s'affichent.

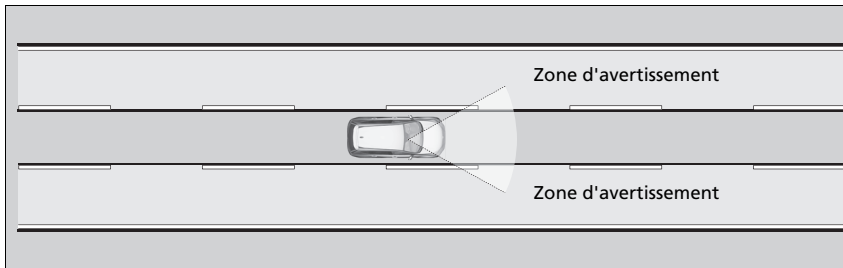

☒ Système d'assistance au maintien dans la voie de circulation (LKAS)

Il est possible que le système LKAS ne fonctionne pas correctement lors de la conduite dans une circulation en accordéon ou sur des routes avec des virages serrés.

Lorsque le système ne parvient pas à détecter les voies, ce dernier est temporairement désactivé. Lorsqu'une voie est détectée, le système est réactivé automatiquement.

■ Utilisation du système

Le système peut être utilisé lorsque les conditions suivantes sont réunies :

- La voie sur laquelle le véhicule circule comporte des marquages de voie de chaque côté et le véhicule se trouve au centre de la voie.
- Le véhicule roule entre 72 et 185 km/h environ.
- Le véhicule roule sur une route droite ou légèrement courbée.
- Les clignotants sont éteints.
- La pédale de frein n'est pas enfoncée.
- Les essuie-glaces ne sont pas en mode de fonctionnement à grande vitesse.

■ Comment activer le système

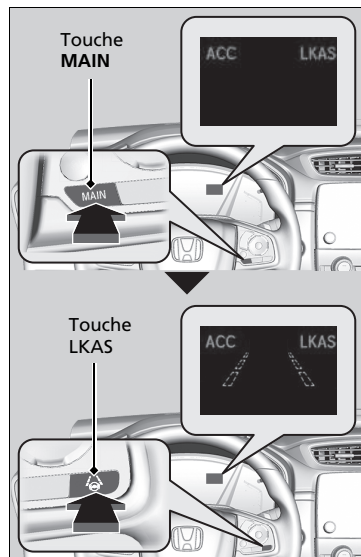

1. Appuyer sur la touche **MAIN**.

- Le système LKAS s'affiche sur l'interface d'information du conducteur. Le système est prêt à l'emploi.

2. Appuyer sur la touche **LKAS**.

- Les contours de la voie s'affichent sur l'interface d'information du conducteur. Le système est activé.

►► Utilisation du système

Si le véhicule se déporte vers la ligne de délimitation des voies de gauche ou de droite en raison du couple appliqué par le système, désactiver le système LKAS et faire vérifier le véhicule par un concessionnaire.

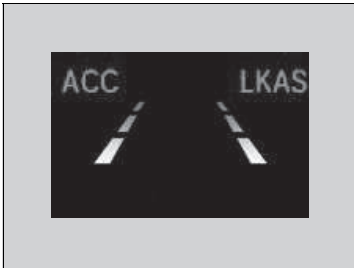

3. Maintenir le véhicule près du centre de la voie pendant la conduite.
 - ▶ Les lignes extérieures en pointillé deviennent pleines une fois que le système commence à fonctionner, après avoir détecté les marquages gauche et droit.

Pour annuler

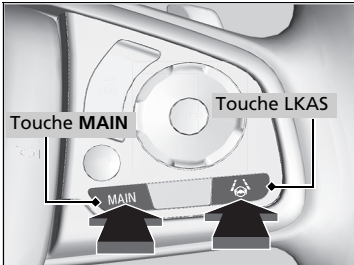

Pour annuler le système LKAS :
Appuyer sur la touche **MAIN** ou LKAS.

Le système d'assistance au maintien dans la voie de circulation se désactive à chaque désactivation du système d'alimentation, même s'il était activé lors de la dernière utilisation du véhicule.

✘ Pour annuler

L'actionnement de la touche **MAIN** permet également d'activer et de désactiver l'ACC avec LSF.

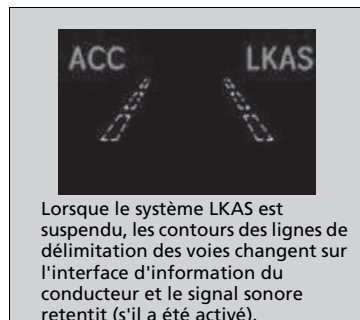

■ **Le fonctionnement du système est suspendu dans les cas suivants :**

- Régler les essuie-glaces sur **HI**.
 - Désactiver ou régler les essuie-glaces sur **LO** réactive le système LKAS.

Modèles avec essuie-glaces intermittents automatiques

- Régler la commande d'essuie-glace sur **AUTO** pour que les essuie-glaces fonctionnent en mode à grande vitesse.
 - Le système LKAS reprend dès que les essuie-glaces s'arrêtent ou se mettent à fonctionner à basse vitesse.

Tous les modèles

- Réduire la vitesse du véhicule à 64 km/h ou moins.
 - Augmenter la vitesse du véhicule à 72 km/h ou plus permet de réactiver le système LKAS.
- Enfoncer la pédale de frein.
 - Le système LKAS se réactive et commence de nouveau à détecter les lignes de délimitation des voies une fois que la pédale de frein est relâchée.

■ **Le système LKAS peut être automatiquement désactivé dans les cas suivants :**

- le système ne parvient pas à détecter les lignes de délimitation des voies ;
 - le conducteur tourne rapidement le volant ;
 - le conducteur ne manœuvre pas le véhicule ;
 - conduite dans un virage serré ;
 - conduite à une vitesse supérieure à environ 185 km/h ;
 - le système de détection du changement de voie est activé.
- Une fois que les conditions reviennent à la normale, le système LKAS se réactive automatiquement.

■ **Le système LKAS peut être automatiquement annulé dans les cas suivants :**

- La température de la caméra devient extrêmement élevée ou extrêmement basse.
- La caméra derrière le rétroviseur ou la zone autour de la caméra, y compris le pare-brise, est sale.
- Le système ABS ou VSA est activé.

Le signal sonore retentit si le système LKAS est automatiquement désactivé.

■ **Conditions de déclenchement et limites du système LKAS**

Le système risque de ne pas détecter les marquages de voie et donc de ne pas maintenir le véhicule au milieu d'une voie dans certains cas, y compris dans les conditions suivantes :

■ **Conditions environnementales**

- Conduite par mauvais temps (pluie, brouillard, neige, etc.).
- Un passage soudain de l'ombre à la lumière, ou inversement, comme lors d'une entrée ou d'une sortie de tunnel.
- Il existe peu de contraste entre le marquage des voies et la surface de la chaussée.
- Conduite lorsque le soleil est bas (p. ex. à l'aube ou au crépuscule).
- Une forte lumière est réfléchiée sur la chaussée.
- Conduite à l'ombre des arbres, des bâtiments, etc.
- Les ombres des objets adjacents sont parallèles au marquage des voies.
- Les objets ou structures sur la chaussée sont confondus avec des lignes de marquage.
- Reflets à l'intérieur du pare-brise dans l'habitacle.
- Conduite de nuit ou dans des conditions d'obscurité, comme dans les tunnels.

■ Conditions difficiles sur la route

- Conduite sur chaussée enneigée ou humide (marquage au sol masqué, traces de véhicules, reflet des feux, éclaboussures de la route, contraste élevé).
- Conduite sur une route avec des marquages temporaires.
- Plusieurs marquages ou des marquages différents ou presque effacés sont visibles sur la chaussée en raison de travaux ou d'anciens marquages de voie.



- La chaussée présente des marquages fusionnés, fractionnés ou se croisant (comme à un carrefour ou à un passage piéton).
- Les marquages de voie sont extrêmement étroits, larges ou changeants.

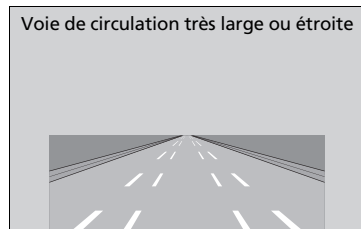

- Le véhicule qui précède roule à proximité du marquage des voies.
- La route est vallonnée ou le véhicule s'approche d'un sommet de côte.
- Conduite sur des routes irrégulières ou sans revêtement, ou sur des surfaces accidentées.

- Lorsque des objets sur la route (trottoir, rail de protection, pylônes, etc.) sont reconnus comme lignes blanches (ou jaunes).
- Conduite sur des routes marquées de lignes doubles.

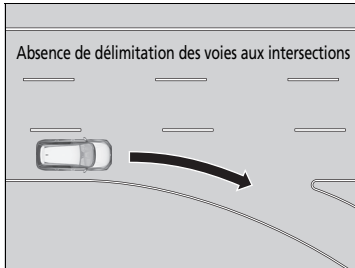

■ Conditions de fonctionnement du véhicule

- Les verres des phares sont sales ou les phares ne sont pas bien réglés.
- L'extérieur du pare-brise est taché ou obstrué par des saletés, de la boue, des feuilles, de la neige humide, etc.
- Le pare-brise est embué à l'intérieur.
- La température de la caméra devient trop élevée.
- Mauvais état des pneus ou des roues (taille incorrecte, taille ou construction non homogène, pneus sous ou surgonflés, etc.).
- Le véhicule est incliné en raison d'une charge lourde ou de modifications de la suspension.
- Le véhicule tracte une remorque.

Système de détection du changement de voie

Alerte et fournit une assistance lorsque le système détecte un risque que le véhicule franchisse involontairement des marquages de voie détectés, le bord de la chaussée ou quitte totalement la route.

■ Fonctionnement du système

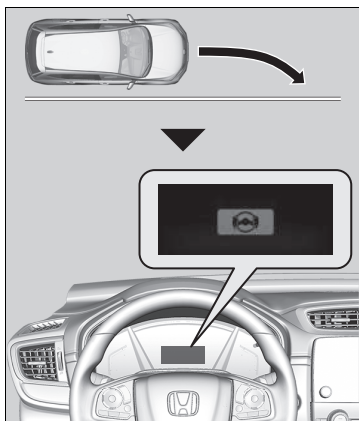

La caméra frontale derrière le rétroviseur intérieur surveille les marquages de voie gauche et droit (en blanc ou jaune) et le bord extérieur de la chaussée (bordé d'herbe ou de gravier). Si le véhicule passe trop près des marquages de voie détectés ou du bord extérieur de la chaussée (bordé d'herbe ou de gravier) sans activation du clignotant correspondant, le système émet une alerte visuelle mais applique également un couple de direction tout en faisant vibrer rapidement le volant pour avertir le conducteur et l'aider à rester dans la voie détectée.

Si le système détermine que le véhicule est sur le point de dévier du bord de la chaussée, il avertit le conducteur au moyen d'un avertissement sonore plutôt que par des vibrations du volant.

► **Fonctions personnalisées** P. 161, 398

En guise d'alerte visuelle, le message  s'affiche sur l'interface d'information du conducteur.

►► Système de détection du changement de voie

Rappels importants concernant la sécurité

Comme tous les systèmes d'assistance, le système de détection du changement de voie a ses limites. Une dépendance excessive du système de détection du changement de voie risque d'entraîner une collision. Il relève toujours de la responsabilité du conducteur de maintenir le véhicule au sein de sa voie.

Le système de détection du changement de voie prévient uniquement le conducteur en cas de détection d'une dérive sans utilisation du clignotant. Le système de détection du changement de voie peut ne pas détecter tous les marquages de voie ou tous les départs de voie ou de route ; la précision varie en fonction de la météo, de la vitesse et de l'état du marquage de voie. Il relève toujours de la responsabilité du conducteur d'utiliser le véhicule de façon sécurisée et d'éviter les collisions.

Les informations relatives à la caméra équipée de ce système sont à la disposition de l'utilisateur.

► **Caméra du capteur avant** P. 592

Le système de détection du changement de voie peut ne pas fonctionner correctement dans certaines circonstances :

► **Conditions et limitations du système de maintien dans la voie** P. 582

Il arrive que les fonctions du système de détection du changement de voie ne soient pas détectables à cause de votre conduite ou de l'état de la route.

Si le système détermine que son assistance de direction est insuffisante pour maintenir le véhicule sur la chaussée, il peut imposer le freinage.

- ▶ Le freinage est uniquement appliqué quand les marquages de voie sont constitués de lignes continues.

Le système annule les opérations d'assistance lorsque l'on fait tourner le volant pour éviter de franchir les marquages de voie détectés.

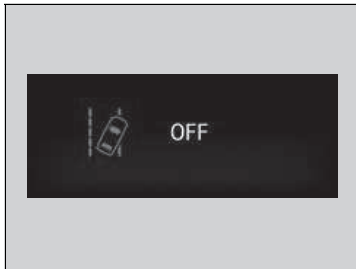

Si le système fonctionne à plusieurs reprises sans détecter de réponse de la part du conducteur, il émet un signal sonore pour alerter ce dernier. Par la suite, l'aide à la détection du changement de voie est temporairement arrêtée, et seul l'avertissement sonore est donné.

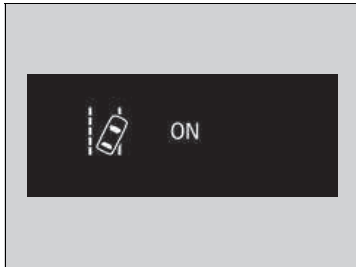

Au bout de quelques minutes, le message vers la gauche s'affiche et le système de détection du changement de voie est entièrement restauré.

Systeme de détection du changement de voie

Si le système LKAS est désactivé et que **Normal** ou **En avance** a été sélectionné dans les options personnalisées via l'interface d'information du conducteur ou l'écran Audio/ Informations, le message ci-dessous s'affiche si le système détermine que le véhicule risque de franchir des marquages de voie détectés ou le bord extérieur de la chaussée (bordé d'herbe ou de gravier). Toutefois, si vous avez sélectionné **Retardé**, le message s'affiche uniquement si le véhicule est sur le point de franchir le bord extérieur de la chaussée.

➤ **Fonctions personnalisées** P. 161, 398





■ Activation du système

Le système s'apprête à rechercher les marquages de voie lorsque toutes les conditions suivantes sont réunies :

- Le véhicule roule entre 72 et 180 km/h.
- Le véhicule se trouve sur une route droite ou légèrement sinueuse.
- Les clignotants sont éteints.
- La pédale de frein n'est pas enfoncée.
- Les essuie-glaces ne sont pas en mode de fonctionnement continu.
- Le véhicule n'accélère pas, ne freine pas non plus, et le volant n'est pas braqué.
- Le système détermine que le conducteur n'est pas en train d'accélérer, de freiner ni de tourner activement.

▣ Activation du système

Il est possible que le système de détection du changement de voie s'arrête automatiquement et que le témoin  s'allume et reste allumé.

 **Témoins** P. 114

Le fonctionnement du système de détection du changement de voie peut être compromis si le véhicule est :

- conduit en dehors d'une voie de circulation ;
- conduit sur le bord intérieur d'un virage, ou à l'extérieur d'une voie de circulation ;
- conduit dans une voie étroite.

■ Activation et désactivation du système de maintien dans la voie

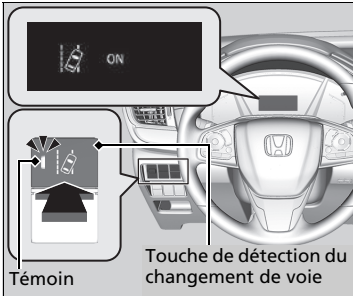

Appuyer sur la touche de détection du changement de voie pour activer et désactiver le système.

- ▶ L'indicateur sur la touche s'allume et le message correspondant s'affiche sur l'interface d'information du conducteur lorsque le système est activé.

☒ Activation et désactivation du système de maintien dans la voie

Lorsque **Avertissement uniquement** est sélectionné dans les options personnalisées de l'interface d'information du conducteur ou de l'écran Audio/Informations, le système n'actionne ni le volant ni le frein.

➤ **Fonctions personnalisées** P. 161, 398

Les témoins de régulateur de vitesse adaptatif (ACC) avec maintien de distance de sécurité à basse vitesse (LSF), de détection du changement de voie, de système d'assistance à la stabilité du véhicule (VSA), de système d'assistance à la stabilité du véhicule (VSA) OFF, de système d'alerte de dégonflage/de basse pression des pneus, de frein de stationnement et système de freinage (orange) et de système de freinage automatique d'urgence (CMBS) peuvent s'allumer en orange, accompagnés d'un message dans l'interface d'information du conducteur lorsque le mode d'alimentation est mis en position MARCHÉ après le rebranchement de la batterie 12 volts. Conduire sur une courte distance à plus de 20 km/h. Chaque témoin devrait s'éteindre. Si ce n'est pas le cas, faire contrôler le véhicule par un concessionnaire.

■ Conditions et limitations du système de maintien dans la voie

Le système risque de ne pas détecter correctement le marquage des voies et la position correcte du véhicule dans certaines conditions. Quelques exemples de ces circonstances sont répertoriés ci-dessous.

■ Conditions environnementales

- Conduite par mauvais temps (pluie, brouillard, neige, etc.).
- Un passage soudain de l'ombre à la lumière, ou inversement, comme lors d'une entrée ou d'une sortie de tunnel.
- Il existe peu de contraste entre le marquage des voies et la surface de la chaussée.
- Conduite lorsque le soleil est bas (p. ex. à l'aube ou au crépuscule).
- Une forte lumière est réfléchi sur la chaussée.
- Conduite à l'ombre des arbres, des bâtiments, etc.
- Les ombres des objets adjacents sont parallèles au marquage des voies.
- Les objets ou structures sur la chaussée sont confondus avec des lignes de marquage.
- Reflets à l'intérieur du pare-brise dans l'habitacle.
- Conduite de nuit ou dans des conditions d'obscurité, comme dans les tunnels.
- Le bord extérieur de la chaussée est jonché d'objets, matériel, etc. et n'est pas bordé par de l'herbe ou du gravier.

■ Conditions difficiles sur la route

- Conduite sur chaussée enneigée ou humide (marquage au sol masqué, traces de véhicules, reflet des feux, éclaboussures de la route, contraste élevé).
- Conduite sur une route avec des marquages temporaires.
- Plusieurs marquages ou des marquages différents ou presque effacés sont visibles sur la chaussée en raison de travaux ou d'anciens marquages de voie.
- La chaussée présente des marquages fusionnés, fractionnés ou se croisant (comme à un carrefour ou à un passage piéton).
- Les marquages de voie sont extrêmement étroits, larges ou changeants.
- Le véhicule qui précède roule à proximité du marquage des voies.
- La route est vallonnée ou le véhicule s'approche d'un sommet de côte.
- Conduite sur des routes irrégulières ou sans revêtement, ou sur des surfaces accidentées.
- Lorsque des objets sur la route (trottoir, rail de protection, pylônes, etc.) sont reconnus comme lignes blanches (ou jaunes).
- Conduite sur des routes marquées de lignes doubles.

■ Conditions de fonctionnement du véhicule

- Les verres des phares sont sales ou les phares ne sont pas bien réglés.
- L'extérieur du pare-brise est taché ou obstrué par des saletés, de la boue, des feuilles, de la neige humide, etc.
- Le pare-brise est embué à l'intérieur.
- La température de la caméra devient trop élevée.
- Mauvais état des pneus ou des roues (taille incorrecte, taille ou construction non homogène, pneus sous ou surgonflés, etc.).
- Le véhicule est incliné en raison d'une charge lourde ou de modifications de la suspension.
- Lorsque les pneumatiques sont équipés de chaînes à neige.
- Le véhicule tracte une remorque.

Système de reconnaissance des panneaux de signalisation

Il rappelle au conducteur les informations concernant la signalisation routière (telle que la limite de vitesse actuelle ou l'interdiction de doubler) que le véhicule vient de passer, et les affiche sur l'interface d'information du conducteur et l'affichage tête haute*.

Fonctionnement du système

Lorsque la caméra située derrière le rétroviseur capture des panneaux de signalisation en cours de conduite, le système affiche ceux qui sont reconnus comme s'appliquant à votre véhicule. Le symbole du panneau s'affiche jusqu'à ce que le véhicule ait atteint une durée et une distance prédéterminées.

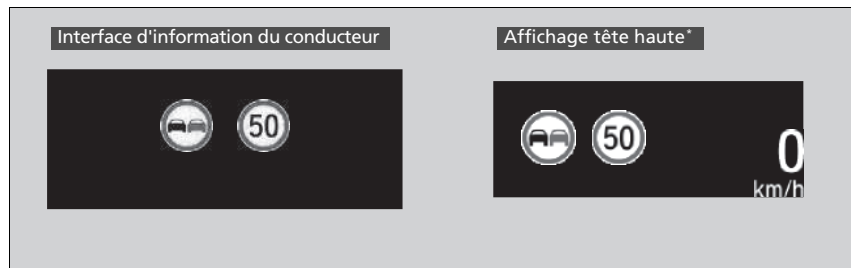

Le symbole du panneau peut également changer ou disparaître dans les cas suivants :

- La fin d'une limite de vitesse ou autre est détectée.
- Le véhicule entre/sort d'une autoroute ou d'une voie rapide.
- Le véhicule prend un virage, clignotant activé, à une intersection.

Systeme de reconnaissance des panneaux de signalisation

Ce système est conçu pour détecter les panneaux qui suivent les normes de la convention de Vienne. Il est possible que le système n'affiche pas tous les panneaux, mais aucun panneau se trouvant sur le bord de la route ne sera ignoré. Le système ne fonctionne pas avec la signalisation de tous les pays, ni dans tous les cas.

Ne pas accorder une confiance aveugle au système. Toujours conduire à une vitesse appropriée aux conditions de circulation.

Ne jamais appliquer un film ou attacher sur le pare-brise tout objet pouvant gêner le champ de vision de la caméra et entraîner un dysfonctionnement du système.

Toute rayure, marque ou autre dommage sur le pare-brise dans le champ de vision de la caméra peut provoquer le dysfonctionnement du système. Dans ce cas, il est recommandé de remplacer le pare-brise par un pare-brise d'origine Honda. Réaliser des réparations mineures dans le champ de vision de la caméra ou installer un pare-brise de rechange provenant d'un autre fabricant peut également provoquer le dysfonctionnement du système. Après avoir remplacé le pare-brise, demander à un concessionnaire de vérifier l'étalonnage de la caméra.

Un bon calibrage de la caméra est indispensable pour que le système fonctionne correctement.

Si le système ne détecte pas les panneaux de circulation pendant la conduite, l'image ci-dessous peut apparaître.

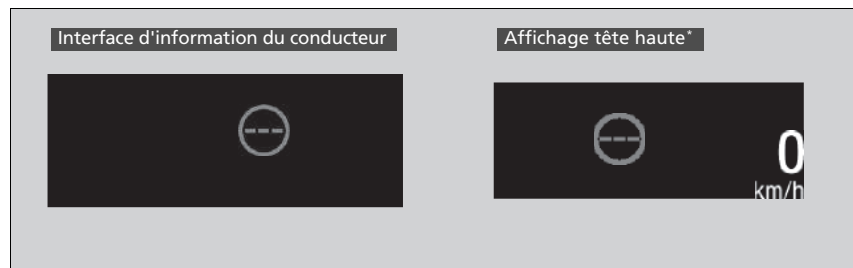



* Non disponible sur tous les modèles

suite page suivante



Systeme de reconnaissance des panneaux de signalisation

Pour réduire le risque que des températures intérieures élevées entraînent l'arrêt des capteurs de caméra, garer le véhicule dans un lieu ombragé ou orienter l'avant du véhicule dans la direction opposée au soleil. En cas d'utilisation d'un pare-soleil réfléchissant, ne pas le laisser couvrir le logement de la caméra.

Le fait de couvrir la caméra entraîne la concentration de la chaleur sur elle.

Si le symbole  apparaît, le système de reconnaissance des panneaux de signalisation (TSR) ne fonctionne pas, et le symbole  s'affiche.

- Utiliser le système de commande de la climatisation pour refroidir l'habitacle et, si nécessaire, utiliser également le mode de désembuage avec le débit d'air dirigé vers la caméra.
- Commencer à conduire le véhicule pour abaisser la température du pare-brise, ce qui refroidit le pourtour de la caméra.

Si le symbole  apparaît, le système de reconnaissance des panneaux de signalisation (TSR) ne fonctionne pas, et le symbole  s'affiche.

- Garer le véhicule dans un endroit sûr et nettoyer le pare-brise. Si le message ne disparaît pas après avoir nettoyé le pare-brise et roulé un certain temps, faire contrôler le véhicule par un concessionnaire.

📖 Système de reconnaissance des panneaux de signalisation

Si votre véhicule dépasse la limite de vitesse détectée, une icône, représentant le panneau de limitation de vitesse de la zone actuelle, se met à clignoter sur l'affichage.

Le système est en mesure d'avertir le conducteur, de manière précise, de la limitation de vitesse au moyen de certaines conditions, telles que les unités affichées sur le panneau de signalisation, ainsi que la vitesse et la direction du véhicule. Dans certains cas, le système peut afficher de faux avertissements ou d'autres informations inexactes.

📖 **Conditions et limitations du système de reconnaissance des panneaux de signalisation (TSR)** P. 587

L'unité des limitations de vitesse (mph ou km/h) varie en fonction du pays. Si vous saisissez un pays dont l'unité diffère de celle du pays d'où vous provenez, utiliser l'interface d'information du conducteur ou l'écran Audio/Informations pour modifier l'unité, faute de quoi le système ne fonctionnera pas correctement.

📖 **Compteur de vitesse** P. 144

📖 **Fonctions personnalisées** P. 161, 398

■ Conditions et limitations du système de reconnaissance des panneaux de signalisation (TSR)

Le système de reconnaissance des panneaux de signalisation (TSR) peut ne pas reconnaître les panneaux de signalisation dans les cas suivants.

■ Conditions de fonctionnement du véhicule

- Les verres des phares sont sales ou les phares ne sont pas bien réglés.
- L'extérieur du pare-brise est obstrué par des saletés, de la boue, des feuilles, de la neige humide, etc.
- Le pare-brise est embué à l'intérieur.
- Des zones du pare-brise doivent être nettoyées.
- Mauvais état des pneus ou des roues (taille incorrecte, taille ou construction non homogène, pneus sous ou surgonflés, etc.).
- Le véhicule est incliné en raison d'une charge lourde ou de modifications de la suspension.

■ Conditions environnementales

- Conduite lorsque le soleil est bas (p. ex. à l'aube ou au crépuscule).
- Une forte lumière est réfléchiée sur la chaussée.
- Un passage soudain de l'ombre à la lumière, ou inversement, comme lors d'une entrée ou d'une sortie de tunnel.
- En cas de conduite à l'ombre des arbres, des bâtiments, etc.
- Conduite de nuit, dans des lieux sombres, tels que les longs tunnels.
- Conduite par mauvais temps (pluie, brouillard, neige, etc.).
- Un véhicule devant vous soulève de l'eau ou de la neige.

▣ Conditions et limitations du système de reconnaissance des panneaux de signalisation (TSR)

Lorsque le système de reconnaissance des panneaux de signalisation (TSR) ne fonctionne pas correctement,  apparaît sur l'interface d'information du conducteur. Si ce message ne disparaît pas, faire contrôler le véhicule par un concessionnaire.

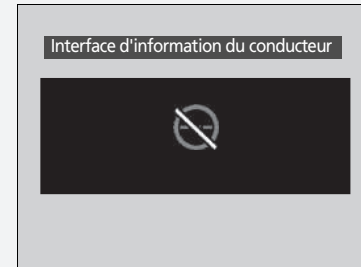

■ **La position ou l'état du panneau de signalisation**

- Panneaux difficiles à détecter car ils se trouvent dans une zone complexe.
- Panneaux trop éloignés de votre véhicule.
- Panneaux situés dans une zone que les phares ne peuvent pas éclairer.
- Panneaux situés dans un coin ou une courbure de la route.
- Panneaux effacés ou pliés.
- Panneaux tournés ou endommagés.
- Panneaux couverts de poussière, de neige, ou de glace.
- Panneaux partiellement cachés par les arbres, ou panneaux cachés par un véhicule ou d'autres éléments.
- Un éclairage (lampadaire) ou une ombre se réfléchit sur la surface du panneau.
- Panneaux trop clairs ou trop sombres (panneaux électriques).
- Panneaux de petite taille.

■ **Autres conditions**

- Lorsque vous roulez à grande vitesse.

Le système de reconnaissance des panneaux de signalisation (TSR) peut ne pas fonctionner correctement et afficher par exemple un panneau ne correspondant pas au Code de la route en vigueur ou n'existant pas dans les cas suivants.

- ▶ Un panneau de limitation de vitesse peut afficher une vitesse supérieure ou inférieure à la limite de vitesse réelle.
- Un panneau supplémentaires fournit des informations complémentaires telles que les conditions météorologiques, l'heure, le type de véhicule, etc.
- Les chiffres sur le panneau sont difficiles à lire (panneau électrique, les chiffres sur le panneau sont flous, etc.).
- Un panneau est situé à proximité de la voie où vous roulez bien qu'il ne concerne pas cette voie en particulier (panneau de limite de vitesse placé à la jonction entre une route secondaire et la route principale, etc.).
- Des éléments à proximité ont une couleur ou une forme similaires à celle de l'objet détecté (panneau similaire, panneau électrique, panneau indicateur, structure, etc.).
- Un camion ou un autre véhicule de grande taille doté d'un autocollant de limite de vitesse collé à l'arrière roule devant vous.

■ Panneaux affichés sur l'interface d'information du conducteur et l'affichage tête haute*

Deux panneaux de signalisation peuvent être affichés simultanément côte à côte lors de la détection.

Le symbole du panneau de limite de vitesse apparaît dans la moitié droite du pare-brise. Le symbole d'interdiction de dépasser apparaît sur la gauche. Tout autre panneau de limite de vitesse basée sur la météo (neige, etc.) ou sur un laps de temps spécifique peut apparaître d'un côté ou de l'autre.

■ Lorsque le mode principal est sélectionné

Interface d'information du conducteur



Panneau d'interdiction de dépasser*1

Panneau de limitation de vitesse

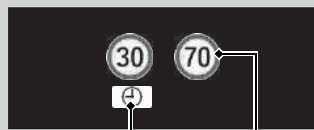

Panneau de limitation de vitesse supplémentaire basé sur les conditions*2

Panneau de limitation de vitesse

Affichage tête haute*



Panneau d'interdiction de dépasser*1

Panneau de limitation de vitesse



Panneau de limitation de vitesse supplémentaire basé sur les conditions*2

Panneau de limitation de vitesse

■ Lorsque le mode principal n'est pas sélectionné

Interface d'information du conducteur



Panneau de limitation de vitesse

Panneau d'interdiction de dépasser*1

Affichage tête haute*

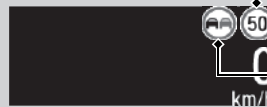

Panneau de limitation de vitesse

Panneau d'interdiction de dépasser*1

Selon la situation, *1 peut être remplacé par *2 ou *2 peut s'afficher sur le côté droit.

■ **Sélection de l'affichage des panneaux lorsque le mode principal est désactivé**

Il est possible de continuer à afficher le symbole du panneau de signalisation de taille réduite sur l'interface d'information du conducteur et l'affichage tête haute* même quand le mode principal n'est pas sélectionné.

* Non disponible sur tous les modèles

Caméra du capteur avant

La caméra utilisée par les systèmes d'assistance au maintien dans la voie de circulation (LKAS), de détection du changement de voie, de régulateur de vitesse adaptatif (ACC) avec maintien de distance de sécurité à basse vitesse (LSF), de reconnaissance des panneaux de signalisation, de freinage automatique d'urgence (CMBS) est conçue pour détecter tout objet déclenchant l'un des systèmes pour activer ses fonctions.

■ Emplacement de la caméra et conseils de manipulation

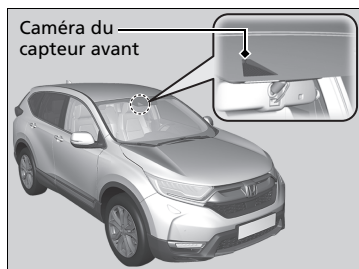

Cette caméra est située derrière le rétroviseur.

Pour réduire le risque que des températures intérieures élevées entraînent l'arrêt des capteurs de caméra, garer le véhicule dans un lieu ombragé ou orienter l'avant du véhicule dans la direction opposée au soleil. En cas d'utilisation d'un pare-soleil réfléchissant, ne pas le laisser couvrir le logement de la caméra. Le fait de couvrir la caméra entraîne la concentration de la chaleur sur elle.

⊗ Caméra du capteur avant

Ne jamais appliquer un film ou attacher sur le pare-brise, le capot ou la grille avant tout objet pouvant gêner le champ de vision de la caméra et entraîner un dysfonctionnement du système.

Toute rayure, marque ou autre dommage sur le pare-brise dans le champ de vision de la caméra peut provoquer le dysfonctionnement du système. Dans ce cas, il est recommandé de remplacer le pare-brise par un pare-brise d'origine Honda. Réaliser des réparations mineures dans le champ de vision de la caméra ou installer un pare-brise de rechange provenant d'un autre fabricant peut également provoquer le dysfonctionnement du système.

Après avoir remplacé le pare-brise, demander à un concessionnaire de vérifier l'étalonnage de la caméra. Un bon calibrage de la caméra est indispensable pour que le système fonctionne correctement.

Ne pas placer un objet sur la partie supérieure du tableau de bord. Il peut se réfléchir sur le pare-brise et empêcher le système de détecter correctement les lignes de délimitation des voies.

»» Caméra du capteur avant

Si le message  apparaît :

- Utiliser le système de commande de la climatisation pour refroidir l'habitacle et, si nécessaire, utiliser également le mode de désembuage avec le débit d'air dirigé vers la caméra.
- Commencer à conduire le véhicule pour abaisser la température du pare-brise, ce qui refroidit le pourtour de la caméra.

Si le message  apparaît :

- Garer le véhicule dans un endroit sûr et nettoyer le pare-brise. Si le message ne disparaît pas après avoir nettoyé le pare-brise et roulé un certain temps, faire contrôler le véhicule par un concessionnaire.

Capteur radar

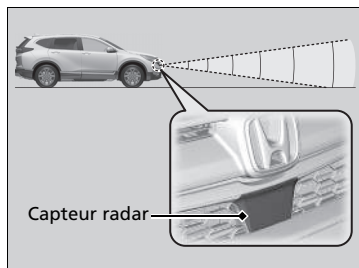

Le capteur radar se trouve au niveau de la grille avant.

☒ Capteur radar

Eviter les chocs importants sur le cache du capteur radar.

Pour que le CMBS fonctionne correctement :

- Veiller à ce que le cache du capteur radar soit toujours propre.
- Ne jamais utiliser de solvants chimiques ou de poudre à polir pour nettoyer le cache du capteur. Utiliser de l'eau ou un détergent doux.
- Ne pas placer d'autocollant sur le cache de capteur radar ni remplacer ce dernier.

Si le capteur radar doit être réparé ou déposé, ou si le cache de capteur radar est fortement endommagé, désactiver le système en appuyant sur la touche CMBS OFF et confier le véhicule à un concessionnaire.

☒ **Activation et désactivation du système CMBS** P. 546

Si le véhicule est impliqué dans l'une des situations suivantes, le capteur radar risque de ne pas fonctionner correctement. Faire contrôler le véhicule par un concessionnaire.

- Le véhicule est impliqué dans une collision frontale.
- Le véhicule avance dans une eau profonde ou est immergé.
- Le véhicule heurte violemment un dos d'âne, une bordure de trottoir, des cales, un talus, ce qui pourrait endommager le capteur radar.

Système de freinage

Frein de stationnement

Utiliser le frein de stationnement afin d'immobiliser le véhicule lorsqu'il est stationné. Lorsque le frein de stationnement est enclenché, il peut être relâché manuellement ou automatiquement.



Pour appliquer le frein

Le frein de stationnement électrique peut être appliqué à tout moment lorsque le véhicule est alimenté par une batterie 12 V, quel que soit le réglage du mode d'alimentation.

Tirer le commutateur du frein de stationnement électrique doucement et fermement vers le haut.

- ▶ Le témoin de frein de stationnement et de système de freinage s'allume.



Pour relâcher le frein

Le mode d'alimentation doit être réglé sur MARCHE pour pouvoir relâcher le frein de stationnement électrique.

1. Enfoncer la pédale de frein.
2. Appuyer sur le commutateur du frein de stationnement électrique.

- ▶ Le témoin de frein de stationnement et de système de freinage s'éteint.

Desserrer manuellement le frein de stationnement à l'aide du commutateur pour aider le véhicule à démarrer lentement et sans à-coups lorsqu'il est en descente.

Systeme de freinage

Lorsque la pédale de frein est enfoncée, on peut entendre un bruit de tourbillon provenant du compartiment moteur. Ceci est dû au fonctionnement du système de freinage et est normal.

Frein de stationnement

On peut entendre le fonctionnement du moteur du système de frein de stationnement électrique au niveau de la roue arrière lorsque le frein de stationnement est enfoncé ou relâché. Ceci est tout à fait normal.

La pédale de frein peut se déplacer légèrement en raison du fonctionnement du système de frein de stationnement électrique lorsque le frein de stationnement est serré ou desserré. Ceci est tout à fait normal.

Il est impossible de serrer ou desserrer le frein de stationnement si la batterie 12 V est déchargée.

▶ **Si la batterie est déchargée** P. 704

Pendant la conduite, l'actionnement prolongé du commutateur du frein de stationnement électrique entraîne l'application des freins sur les quatre roues par le système de freinage servo-électrique jusqu'à ce que le véhicule s'arrête. Le frein de stationnement électrique s'applique alors et le commutateur doit être relâché.

■ Fonctionnement de la fonction de frein de stationnement automatique

Si la fonction de frein de stationnement automatique a été activée :

- Le frein de stationnement est appliqué automatiquement lorsque le mode d'alimentation est réglé sur ARRET.
- Pour confirmer que le frein de stationnement est appliqué, vérifier que le témoin de frein de stationnement et de système de freinage est allumé.

☒ Activation et désactivation de la fonction de frein de stationnement automatique P. 597

■ Pour le desserrer automatiquement

Appuyer sur la pédale d'accélérateur pour libérer le frein de stationnement.

Utiliser la pédale d'accélérateur pour relâcher le frein de stationnement lors du démarrage du véhicule en montée ou dans les embouteillages.

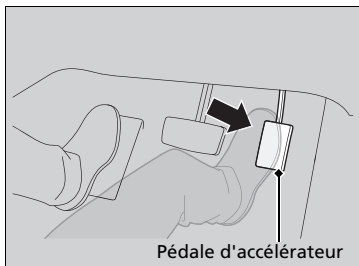

Appuyer doucement sur la pédale d'accélérateur.

En pente, il peut être nécessaire d'appuyer plus fort sur l'accélérateur pour libérer le frein.

- Le témoin de frein de stationnement et de système de freinage s'éteint.

Il est possible de desserrer automatiquement le frein de stationnement lorsque :

- Le conducteur porte la ceinture de sécurité.
- Le système d'alimentation est activé.
- La transmission n'est pas sur **P** ou **N**.

☒ Frein de stationnement

Dans les situations suivantes, le frein de stationnement s'actionne automatiquement.

- Lorsque le véhicule s'arrête avec le système de maintien du frein automatique activé pendant plus de 10 minutes.
- Lorsque la ceinture de sécurité du conducteur est détachée alors que le véhicule est arrêté et le blocage de frein est appliqué.
- Lorsque le système d'alimentation est désactivé alors que le système de blocage de frein est appliqué.
- Lorsqu'il y a un problème avec le système de blocage de frein alors que celui-ci est appliqué.
- Lorsque le véhicule s'arrête plus de 10 minutes tandis que l'ACC avec LSF est activé.
- Lorsque la ceinture de sécurité du conducteur est détachée alors que le véhicule est arrêté par l'ACC avec LSF.
- Lorsque le système d'alimentation est désactivé alors que l'ACC avec LSF est activé.

Si le frein de stationnement ne peut pas être desserré automatiquement, le desserrer manuellement.

Lorsque le véhicule roule en montée, il peut être nécessaire d'enfoncer davantage la pédale d'accélérateur pour desserrer automatiquement le frein de stationnement électrique.

■ Activation et désactivation de la fonction de frein de stationnement automatique

Lorsque le mode d'alimentation est réglé sur MARCHE, suivre les étapes suivantes pour activer ou désactiver la fonction de frein de stationnement automatique.

1. Placer la transmission sur **P**.
2. Sans enfoncer la pédale de frein, tirer le commutateur de frein de stationnement électrique.
 - ▶ Vérifier que le témoin de frein de stationnement et de système de freinage s'est allumé.
3. Tirer le commutateur de frein de stationnement vers le haut et le maintenir. Lorsqu'un signal sonore retentit, relâcher le commutateur et, en moins de 3 secondes, tirer le commutateur vers le haut et le maintenir à nouveau.
4. Lorsqu'un son indiquant que la procédure est terminée retentit, relâcher le commutateur.
 - ▶ Deux signaux sonores indiquent que la fonction a été activée.
 - ▶ Un signal sonore indique que la fonction a été désactivée.
 - ▶ Lorsque la fonction est activée, le frein de stationnement reste appliqué une fois le système d'alimentation désactivé.
 - ▶ Pour confirmer que le frein de stationnement est appliqué, vérifier que le témoin de frein de stationnement et de système de freinage est allumé.

Si la fonction doit être temporairement désactivée lors du passage du véhicule dans un lavage voiture de type convoyeur ou lors du remorquage du véhicule. Suivre la procédure décrite ci-dessous.

1. Enfoncer la pédale de frein et mettre le véhicule à l'arrêt.
2. Régler le mode d'alimentation sur ARRÊT puis, en moins de 2 secondes, appuyer sur le commutateur de frein de stationnement électrique.
 - ▶ Les paramètres d'activation et de désactivation de la fonction ne seront pas affectés.
 - ▶ Avant de désactiver temporairement la fonction, veiller à d'abord désactiver l'ACC avec LSF et le système de blocage de frein automatique.
 - ▶ Pour confirmer que le frein de stationnement est appliqué, vérifier que le témoin de frein de stationnement et de système de freinage est allumé.

☒ Frein de stationnement

Le frein de stationnement ne peut pas être desserré automatiquement lorsque les témoins suivants sont allumés :

- Témoin de dysfonctionnement
- Témoin du système de transmission

Le frein de stationnement peut ne pas être desserré automatiquement lorsque les témoins suivants sont allumés :

- Témoin de frein de stationnement et de système de freinage
- Témoin VSA
- Témoin **ABS**
- Témoin de système de retenue supplémentaire

Le frein de stationnement est serré lorsque le véhicule se déplace et que le commutateur du frein de stationnement électrique est tiré.

☒ Activation et désactivation de la fonction de frein de stationnement automatique

Par temps froid, le frein de stationnement peut geler sur place s'il est actionné.

Lors du stationnement du véhicule, caler les roues et vérifier que la fonction de frein de stationnement automatique est désactivée.

En outre, lorsque le véhicule passe au travers d'un lavage voiture de type convoyeur ou lors du remorquage du véhicule, désactiver la fonction de frein de stationnement automatique et laisser le frein de stationnement desserré.

■ Frein à pied

Le véhicule est équipé de freins à disque au niveau des quatre roues. Le système d'assistance au freinage intensifie la force de freinage lorsque la pédale de frein est enfoncée de manière brusque en situation d'urgence. Le système de freinage antiblocage (ABS) aide à garder le contrôle directionnel du véhicule en cas de freinage brusque.

➤ **Système d'assistance au freinage** P. 602

➤ **Système antiblocage des roues (ABS)** P. 601

☞ Frein à pied

Vérifier les freins après être passé dans une zone d'eau profonde ou sur des chaussées inondées. Le cas échéant, sécher les freins en appuyant légèrement sur la pédale de frein à plusieurs reprises.

Si un bruit métallique continu est perceptible à chaque utilisation des freins, les plaquettes de frein doivent être remplacées. Faire contrôler le véhicule par un concessionnaire.

L'application d'une pression constante sur les freins lors de la descente d'une longue pente est susceptible de surchauffer les freins, ce qui entraînerait une perte de puissance de freinage. Par conséquent, lors de la descente d'une longue pente, relâcher la pédale d'accélérateur et laisser le freinage par régénération ralentir le véhicule. Pour régler le taux de décélération, utiliser le sélecteur de décélération.

Lorsque la batterie haute tension est en cours de charge, il se peut que le freinage par régénération ne soit pas disponible.

➤ **Jauge POWER/CHARGE** P. 145

➤ **Jauge de niveau de charge de la batterie haute tension** P. 145

➤ **Sélecteur de décélération** P. 511

Ne pas laisser le pied sur la pédale de frein au cours de la conduite, car ceci entraîne un léger freinage qui, à terme, entraîne une perte d'efficacité ainsi qu'une usure prématurée des plaquettes. Ceci risque en outre d'induire en erreur les conducteurs roulant derrière le véhicule.

■ Blocage de frein automatique

Maintient le frein serré après avoir relâché la pédale de frein jusqu'à ce que la pédale d'accélérateur soit enfoncée. Ce système peut être utilisé lorsque le véhicule est temporairement arrêté, comme devant un feu et dans les embouteillages.

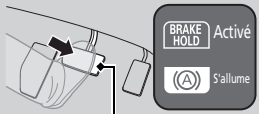
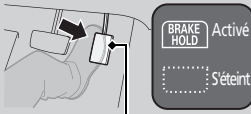
■ Allumage du système	■ Activation du système	■ Annulation du système
 <p>Touche de blocage de frein automatique</p>	 <p>Pédale de frein</p>	 <p>Pédale d'accélérateur</p>
<p>Boucler correctement la ceinture de sécurité, puis démarrer le système d'alimentation. Appuyer sur la touche de blocage de frein automatique s'allume.</p> <ul style="list-style-type: none"> Le témoin du système de blocage de frein automatique s'allume. Le système est activé. 	<p>Appuyer sur la pédale de frein pour effectuer un arrêt complet. La transmission ne doit pas être en position P ou R.</p> <ul style="list-style-type: none"> Le témoin de blocage de frein automatique s'allume. Le freinage est maintenu pendant 10 minutes maximum. Relâcher la pédale de frein une fois que le témoin de blocage de frein automatique est allumé. 	<p>Appuyer sur la pédale d'accélérateur lorsque la transmission est dans une position différente de P ou N. Le système se désengage et le véhicule reprend sa route.</p> <ul style="list-style-type: none"> Le témoin de blocage de frein automatique s'éteint. Le système reste activé.

» Blocage de frein automatique

⚠ ATTENTION

Même si le système de blocage de frein automatique est activé sur une pente abrupte ou sur une route glissante, le véhicule peut se déplacer si le conducteur retire son pied de la pédale de frein.

Si un véhicule se déplace subitement, cela peut provoquer un accident et entraîner de graves blessures, voire la mort.

Ne jamais actionner le système de blocage de frein automatique ou s'en remettre à celui-ci pour maintenir le véhicule sur une pente abrupte ou sur une route glissante.

⚠ ATTENTION

L'utilisation du système de blocage de frein automatique pour stationner le véhicule peut entraîner le déplacement inopiné du véhicule.

Si un véhicule se déplace inopinément, cela peut provoquer un accident et entraîner de graves blessures, voire la mort.

Ne jamais quitter le véhicule lorsque le freinage est provisoirement assuré par le système de blocage de frein automatique et toujours stationner le véhicule en mettant la transmission sur **P** et en serrant le frein de stationnement.

■ **Le système s'annule automatiquement lorsque :**

- Le frein de stationnement est serré.
- Enfoncer la pédale de frein et placer la transmission en position **P** ou **R**.

■ **Le système se désengage automatiquement et le frein de stationnement est appliqué lorsque :**

- Le freinage est maintenu pendant plus de 10 minutes.
- La ceinture de sécurité du conducteur est détachée.
- Le système d'alimentation est désactivé.
- Il y a une anomalie du système de blocage de frein automatique.

■ **Désactivation du système de maintien du frein automatique**

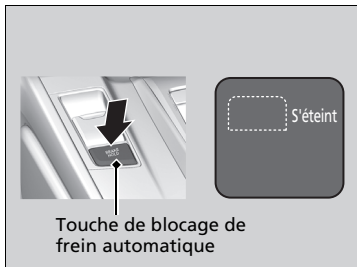

Touche de blocage de frein automatique

Lorsque le système est activé, appuyer à nouveau sur la touche de maintien du frein automatique.

- Le témoin du système de maintien du frein automatique s'éteint.

Pour désactiver automatiquement le maintien du frein automatique pendant le fonctionnement du système, appuyer sur la touche de maintien du frein automatique tout en enfonçant la pédale de frein.

»» Blocage de frein automatique

Lorsque le système est activé, il est possible de désactiver le système d'alimentation ou de stationner le véhicule en suivant la procédure habituelle.

■ **A l'arrêt** P. 604

Si le système est en fonction, ou si le système est activé, le blocage de frein automatique se désactive une fois le système d'alimentation désactivé.

»» Désactivation du système de maintien du frein automatique

S'assurer que le système de maintien du frein automatique est coupé avant d'utiliser une station de lavage automatique.

Un bruit de fonctionnement peut être entendu si le véhicule se déplace pendant le fonctionnement du système de blocage de frein automatique.

Système antiblocage des roues (ABS)

■ ABS

Ce système permet d'éviter le blocage des roues et de garder le contrôle directionnel du véhicule en serrant et en desserrant les freins beaucoup plus vite que le conducteur ne pourrait le faire lui-même.

Le système de répartition électronique de la force de freinage (EBD), intégré au système ABS, distribue également la force de freinage entre les roues avant et arrière en fonction de la charge du véhicule.

Ne jamais pomper sur la pédale de frein. Laisser l'ABS agir en maintenant une pression ferme et constante sur la pédale de frein. Cette technique permet de continuer à diriger le véhicule tout en freinant à fond.

■ Fonctionnement du système ABS

Lors de l'actionnement de l'ABS, de légères pulsations sont ressenties au niveau de la pédale de frein. Enfoncer la pédale de frein et la maintenir fermement enfoncée. Sur chaussée sèche, il est nécessaire d'appuyer très fortement sur la pédale de frein pour que l'ABS soit activé. Sur de la neige ou du verglas, il est possible de ressentir le fonctionnement de l'ABS dès la première tentative de freinage.

L'ABS peut s'activer en cas d'appui sur la pédale de frein lors de la conduite sur :

- Routes humides ou enneigées.
- Routes pavées de pierres.
- Routes avec des surfaces irrégulières, c'est-à-dire avec des nids de poule, fissures, bouches d'égout, etc.

A une vitesse inférieure à 10 km/h, l'ABS est désactivé.

» Système antiblocage des roues (ABS)

REMARQUE

Le bon fonctionnement du système ABS peut être affecté en cas d'utilisation de pneumatiques de type et de taille incorrects.

Si le témoin **ABS** s'allume et reste allumé en cours de conduite, alors le système est probablement défectueux. Bien que cela n'affecte en rien le freinage normal, le système ABS risque de ne pas fonctionner. Faire immédiatement inspecter le véhicule par un concessionnaire.

L'ABS n'est pas conçu pour réduire le temps ou la distance nécessaires pour que le véhicule s'immobilise : il est conçu pour limiter le blocage des freins pouvant mener à un dérapage et à une perte de contrôle du véhicule.

Dans les situations suivantes, la distance de freinage nécessaire avant l'arrêt complet du véhicule peut être supérieure à celle d'un véhicule sans ABS :

- La chaussée est irrégulière, comme du gravier ou de la neige.
- Les pneus sont équipés de chaînes.

Les éléments suivants peuvent être observés avec le système ABS :

- Des bruits de moteur provenant du compartiment moteur lorsque les freins sont appliqués ou au cours des vérifications du système effectuées après le démarrage du système d'alimentation et lorsque le véhicule accélère.
- Des vibrations de la pédale de frein et/ou de la carrosserie du véhicule lorsque l'ABS s'active.

Ces vibrations et ces bruits sont normaux pour les systèmes ABS et ne sont pas préoccupants.

Système d'assistance au freinage

Il est conçu pour aider le conducteur à freiner en augmentant la force de freinage lorsque la pédale de frein est enfoncée de manière brusque en cas de freinage d'urgence.

■ **Fonctionnement du système d'assistance au freinage**

Appuyer fermement sur la pédale de frein pour un freinage plus puissant.

Signal de freinage d'urgence

S'active lors de freinages brutaux à une vitesse de 60 km/h ou supérieure pour signaler aux conducteurs situés derrière le véhicule un freinage brutal en faisant clignoter rapidement les témoins de feux de détresse. Cela peut permettre d'informer les conducteurs situés derrière le véhicule afin qu'ils fassent le nécessaire pour éviter une collision.

■ Lors de l'activation du système :

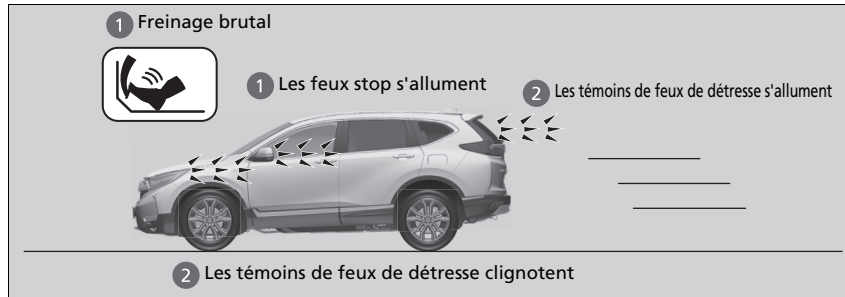

Les témoins de feux de détresse arrêtent de clignoter lorsque :

- la pédale de frein est relâchée ;
- l'ABS est désactivé ;
- la vitesse de décélération du véhicule devient modérée ;
- le bouton de feux de détresse est actionné.

☒ Signal de freinage d'urgence

Le signal de freinage d'urgence ne permet pas d'éviter une éventuelle collision à l'arrière causée par un freinage brutal. Il active les témoins de feux de détresse au moment du freinage brutal. Il est toujours recommandé d'éviter de freiner brutalement, sauf en cas de nécessité absolue.

Le signal de freinage d'urgence ne s'active pas si le bouton de feux de détresse est enfoncé.

Si l'ABS ne fonctionne plus pendant un certain temps au cours du freinage, le signal d'arrêt d'urgence peut ne pas s'activer du tout.

A l'arrêt

1. Bien appuyer sur la pédale de frein.
2. Enfoncer la pédale de frein, soulever le commutateur du frein de stationnement électrique lentement mais complètement.
3. Placer la transmission sur **P**.
4. Désactiver le système d'alimentation.
 - ▶ Le témoin de frein de stationnement et de système de freinage s'éteint au bout de 15 secondes environ.

Toujours s'assurer que le frein de stationnement électrique est serré, surtout si le véhicule se trouve sur une pente.

Stationnement du véhicule

ATTENTION

Le véhicule peut se mettre à rouler tout seul s'il est laissé sans surveillance sans que la position de stationnement ait été confirmée.

Un véhicule qui se déplace seul risque de provoquer un accident et entraîner de graves blessures, voire la mort.

Toujours garder le pied sur la pédale de frein jusqu'à vérification de la présence du symbole **P** sur l'indicateur de position de rapport.

Ne pas stationner le véhicule à proximité d'objets inflammables, comme de l'herbe sèche, de l'huile ou du bois. La chaleur émanant de l'échappement risquerait de provoquer un incendie.

» A l'arrêt

REMARQUE

Les actions suivantes risquent d'endommager la chaîne cinématique :

- Appuyer simultanément sur la pédale d'accélérateur et sur la pédale de frein.
- Passer à **P** avant que le véhicule ne s'arrête complètement.

Lors de la montée d'une côte, ne pas maintenir la stabilité du véhicule en appuyant sur la pédale d'accélérateur. Cela pourrait entraîner la surchauffe et la défaillance du système d'alimentation.

Par temps extrêmement froid, le frein de stationnement peut geler s'il est actionné. Si de telles températures sont attendues, ne pas appliquer le frein de stationnement. Cependant, en cas de stationnement sur une pente, tourner les roues avant afin qu'elles touchent le trottoir si le véhicule descend la pente ou caler les roues pour empêcher le véhicule de bouger. Si l'une ou l'autre précaution n'est pas prise, le véhicule peut rouler subitement, ce qui entraîne une collision.

Système de capteurs de stationnement *

Les capteurs latéraux et centraux détectent les obstacles situés autour du véhicule. Le signal sonore, l'interface d'information du conducteur et l'écran Audio/Informations permettent au conducteur de connaître la distance approximative entre le véhicule et l'obstacle détecté.

■ Emplacement et portée des capteurs

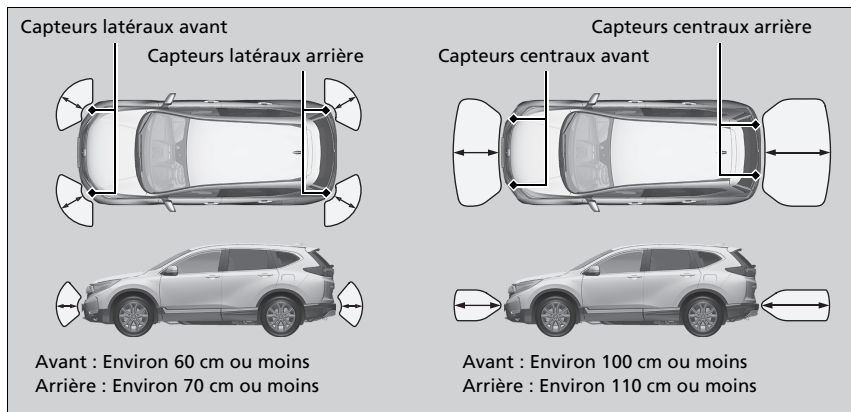

⌘ Système de capteurs de stationnement *

Même lorsque le système est activé, toujours s'assurer qu'il n'y a pas d'obstacles à proximité du véhicule avant de stationner.

Le système peut ne pas fonctionner correctement dans les cas suivants :

- Les capteurs sont recouverts de neige, de glace, de boue ou de salissures.
- Le véhicule est stationné sur une surface inégale, telle que de l'herbe, des bosses ou une pente.
- Le véhicule est resté à l'extérieur par temps chaud ou froid.
- Le système est affecté par des dispositifs qui émettent des ultrasons.
- Conduite par mauvais temps.

Le système peut ne pas détecter :

- Les objets fins ou bas.
- Les matériaux qui absorbent le son tels que la neige, le coton ou l'éponge.
- Les objets placés directement sous le pare-chocs.

Ne pas placer d'accessoires sur ou à proximité des capteurs.

■ Activation et désactivation du système de capteurs de stationnement

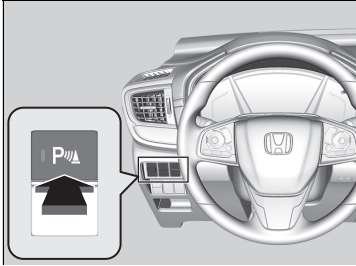

Lorsque le mode d'alimentation est réglé sur MARCHE, appuyer sur le témoin du système de capteurs de stationnement pour activer ou désactiver le système. Le témoin du bouton s'allume lorsque le système est activé.

Le capteur d'angle avant, le capteur central arrière et le capteur d'angle détectent un obstacle lorsque la transmission est sur **R** et la vitesse du véhicule inférieure à 8 km/h.

Le capteur central avant et le capteur d'angle détectent un obstacle lorsque la transmission n'est pas sur **P** ou **R** et la vitesse du véhicule inférieure à 8 km/h.

☒ Activation et désactivation du système de capteurs de stationnement

Lorsque le mode d'alimentation est sur MARCHE, le système revient à l'état sélectionné précédemment.

■ Fonctionnement de l'écran

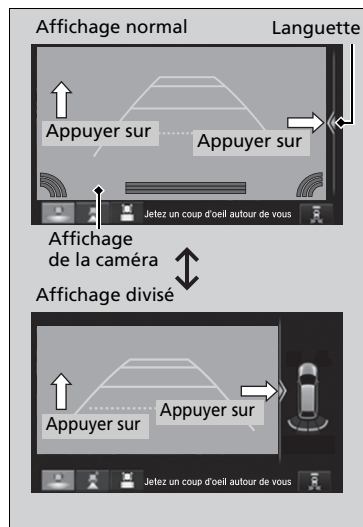

Il est possible de basculer entre l'affichage normal et l'affichage divisé en appuyant sur la zone de l'onglet ou sur l'affichage de la caméra.



► Fonctionnement de l'écran

Si le système de capteurs de stationnement est éteint ou s'il y a un dysfonctionnement dans le système, l'onglet disparaît et l'affichage divisé laisse place à l'affichage normal.

Il est également possible de basculer entre l'affichage normal et l'affichage divisé à l'aide de l'écran Audio/Informations.

► **Fonctions personnalisées** P. 398

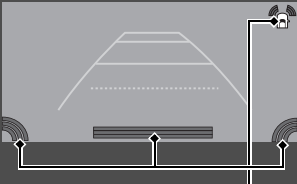
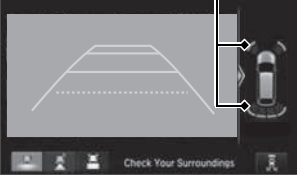
■ Lorsque la distance entre le véhicule et l'obstacle diminue

Durée du signal sonore intermittent	Distance entre le pare-chocs et l'obstacle		Témoin	Interface d'information du conducteur/écran Audio/ Informations
	Capteurs latéraux	Capteurs centraux		
Moyenne	—	Avant : Environ 100-60 cm Arrière : Environ 110-60 cm	Clignote en jaune*1	 <p>Témoins aux endroits où le capteur détecte un obstacle.</p>
Courte	Avant : Environ 60-45 cm Arrière : Environ 70-45 cm	Environ 60-50 cm	Clignote en orange	
Très courte	Environ 45-35 cm	Environ 50-40 cm		
Continue	Environ 35 cm ou moins	Environ 40 cm ou moins	Clignote en rouge	 <p>Témoins aux endroits où le capteur détecte un obstacle.</p> 

*1 : à ce stade, seuls les capteurs centraux détectent les obstacles.

■ Désactivation de tous les capteurs arrière

1. S'assurer que le système de capteurs de stationnement n'est pas activé. Régler le mode d'alimentation sur MOTEUR COUPE.
2. Appuyer et maintenir enfoncé le témoin du système de capteurs de stationnement, puis régler le mode d'alimentation sur MARCHÉ.
3. Maintenir la touche enfoncée pendant 10 secondes. Relâcher la touche lorsque le témoin intégré à la touche clignote.
4. Appuyer à nouveau sur la touche. Le témoin intégré à la touche s'éteint.
 - Le signal sonore retentit deux fois. Les capteurs arrière sont maintenant désactivés.

Pour activer à nouveau les capteurs arrière, suivre la procédure ci-dessus. Le signal sonore retentit trois fois lorsque les capteurs arrière sont à nouveau activés.

►► Désactivation de tous les capteurs arrière

Lors du passage à la position **R**, le témoin du système de capteurs de stationnement clignote pour rappeler que les capteurs arrière ont été désactivés.

Moniteur de véhicule en approche*

Surveille les zones des coins arrière à l'aide des capteurs radar dans les manœuvres en marche arrière et alerte l'opérateur en cas de détection de l'approche d'un véhicule depuis un coin arrière.

Ce système est très pratique, tout particulièrement pour sortir en marche arrière d'une place de stationnement.

⚠ Moniteur de véhicule en approche*

⚠ ATTENTION

Le moniteur de véhicule en approche ne peut pas détecter tous les véhicules en approche et peut ne pas du tout détecter un véhicule en approche.

Le fait de ne pas confirmer visuellement qu'une marche arrière peut être effectuée en toute sécurité peut entraîner une collision.

Ne pas se fier uniquement au système lors de la marche arrière ; toujours utiliser également les rétroviseurs, regarder derrière et sur les côtés du véhicule avant d'effectuer une marche arrière.

Le signal d'alerte sonore du système de capteurs de stationnement neutralise l'avertisseur sonore de l'écran de contrôle de véhicule en approche lorsque les capteurs détectent des obstacles dans un rayon proche.

■ Fonctionnement du système

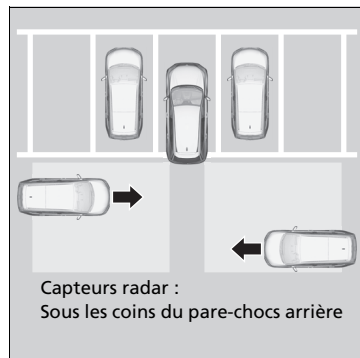

Quand un véhicule en approche est détecté dans un coin arrière, le moniteur de véhicule en approche prévient le conducteur par un bip sonore et un avertissement visuel.

Le système est activé lorsque

- Le mode d'alimentation est sur MARCHE.
- L'écran de circulation transversale est activé.
- **☒ Ecran de contrôle de véhicule en approche activé et désactivé** P. 615
- **☒ Fonctions personnalisées** P. 398
- La transmission est en position **R**.
- Le véhicule roule à 5 km/h ou moins.

☒ Moniteur de véhicule en approche*

Le moniteur de véhicule en approche peut ne pas détecter ou détecter tardivement un véhicule en approche, ou peut signaler une détection sans qu'un véhicule approche dans les conditions suivantes :

- Un obstacle, comme un autre véhicule ou un mur, à proximité du pare-chocs arrière du véhicule, fait interférence avec la portée des capteurs radar.
 - Votre véhicule se déplace à une vitesse d'environ 5 km/h ou plus.
 - Un véhicule s'approche à une vitesse supérieure ou inférieure à la plage de 10 km/h à 25 km/h spécifiée.
 - Le système capte une interférence externe telle que des capteurs radar d'un autre véhicule ou de fortes ondes radio transmises par une infrastructure se trouvant à proximité.
 - Chaque coin du pare-chocs arrière est recouvert de neige, de glace, de boue ou de saleté.
 - Lorsqu'il y a des intempéries.
 - Le véhicule se trouve sur une pente.
 - Le véhicule est incliné en raison d'une charge lourde à l'arrière.
 - Votre véhicule recule vers un mur, un poteau, un véhicule, etc.
 - Le pare-chocs arrière ou les capteurs n'ont pas été réparés correctement ou le pare-chocs arrière a été déformé.
- Faire contrôler le véhicule par un concessionnaire.

Le système ne détectera pas un véhicule qui s'approche directement derrière votre véhicule, et ne signalera pas non plus un véhicule détecté lorsqu'il se déplace directement derrière votre véhicule.

Le système ne fournit pas d'alertes pour un véhicule qui s'éloigne de votre véhicule, mais peut détecter ou signaler des piétons, des vélos ou des objets immobiles.

▣ Moniteur de véhicule en approche*

Pour garantir un fonctionnement correct, toujours garder la zone située autour du pare-chocs arrière propre.
Ne pas couvrir la zone située autour du coin du pare-chocs arrière d'étiquettes ou d'autocollants de quelque sorte que ce soit.



* Non disponible sur tous les modèles

■ Lorsque le système détecte un véhicule



Une icône en forme de flèche apparaît sur l'écran Audio/Informations, du côté où un véhicule est en approche.

► Lorsque le système détecte un véhicule

Si le symbole  du côté inférieur droit passe à  en orange quand la transmission est sur **R**, cela indique peut-être l'accumulation de boue, neige, glace ou autres débris à proximité du capteur. Le système est provisoirement suspendu. Vérifier l'absence de toute obstruction au niveau des coins du pare-chocs et nettoyer soigneusement la zone si nécessaire.

Si le symbole  s'allume lorsque la transmission est en position **R**, cela indique peut-être un problème du moniteur de véhicule en approche. Ne pas utiliser le système et faire vérifier le véhicule par un concessionnaire.

Si l'écran ne change pas alors que la transmission est sur **R**, cela indique peut-être un problème du système de caméra arrière et du moniteur de véhicule en approche.

Ne pas utiliser le système et faire vérifier le véhicule par un concessionnaire.

■ Ecran de contrôle de véhicule en approche activé et désactivé

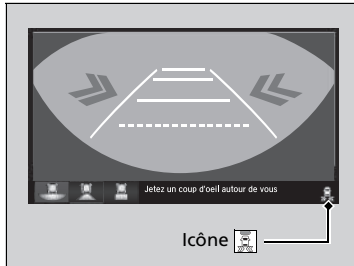

Permet d'allumer et d'éteindre le système audio. Le témoin (vert) s'allume lorsque le système est activé. Il est également possible d'activer et désactiver le système en utilisant l'écran Audio/Informations.

► **Fonctions personnalisées** P. 398

A propos de la caméra arrière multi-vues

L'écran Audio/Informations peut afficher la vue de l'arrière de votre véhicule. L'affichage passe automatiquement à la vue arrière du véhicule lorsque la transmission est placée sur **R**.

■ Zone d'affichage de la caméra arrière multi-vues

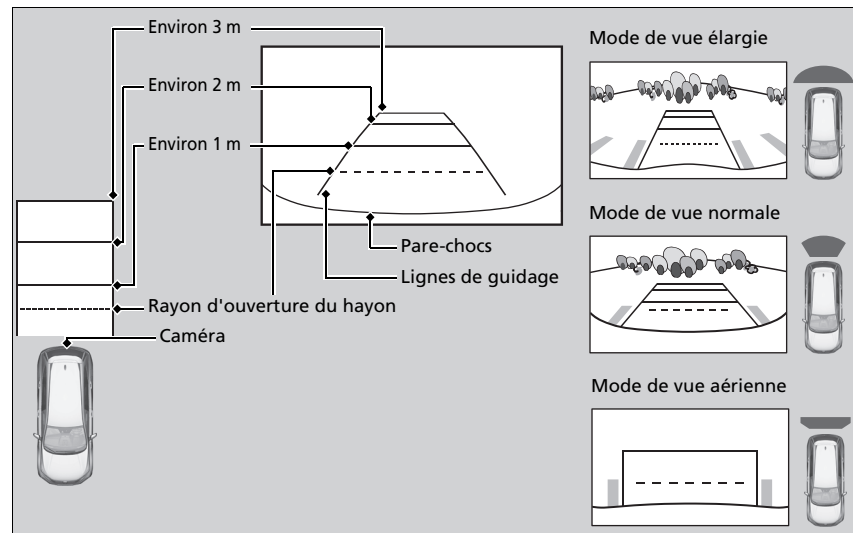

» A propos de la caméra arrière multi-vues

La vue de la caméra arrière est limitée. Il n'est pas possible de voir les extrémités et la partie inférieure du pare-chocs. Grâce à son objectif spécial, les objets peuvent apparaître plus près ou plus éloignés qu'ils ne le sont dans la réalité.

Vérifier visuellement qu'il est possible de reculer en toute sécurité. Certaines conditions (climatiques, d'éclairage, de températures élevées, etc.) peuvent également limiter la vue arrière. Ne pas tenir compte uniquement de l'affichage de la vue arrière ; celle-ci ne fournit pas toutes les informations concernant les conditions derrière le véhicule.

Si l'objectif de la caméra est recouvert de poussière ou d'humidité, le nettoyer et retirer les débris à l'aide d'un chiffon humide.

L'écran Audio/Informations affiche jusqu'à trois modes de caméra différents.

Appuyer sur l'icône appropriée pour changer de mode.



: Mode Wide View (Mode de vue élargie)



: Mode Normal View (Mode de vue normale)



: Mode Top Down View (Mode de vue aérienne)

- Si le dernier mode d'affichage utilisé était Wide ou Normal, ce mode d'affichage est sélectionné lors du passage suivant de la transmission sur **R**.
- Si le mode de vue aérienne était le dernier mode utilisé avant l'arrêt du système d'alimentation, le mode de vue élargie est sélectionné lors du prochain passage du mode d'alimentation sur MARCHE et de la transmission sur **R**.
- Si le dernier mode de vue utilisé était Top Down pendant plus de 10 secondes après avoir retiré la transmission de la position **R**, le mode Wide View est sélectionné lors du prochain positionnement de la transmission sur **R**.

►► A propos de la caméra arrière multi-vues

Vous pouvez modifier les paramètres de **directive fixe** et de **directive dynamique**.

► **Fonctions personnalisées** P. 398

Directive fixe

Activer : des lignes de guidage apparaissent lorsque la transmission est placée sur **R**.

Désactiver : les lignes de guidage n'apparaissent pas.

Directive dynamique

Activer : les lignes de guidage se déplacent en fonction de la direction donnée au volant.

Désactiver : les lignes de guidage ne se déplacent pas.

Informations relatives au carburant

■ Carburant recommandé

**Normes EN 228 relatives à l'essence/mélange essence-alcool
Essence super sans plomb/mélange essence-alcool jusqu'à E10 (90 % d'essence
et 10 % d'éthanol), indice d'octane recherche 95 ou supérieur**

Le véhicule est conçu pour fonctionner avec du carburant super sans plomb à indice d'octane recherche de 95 ou plus.

Si cet indice d'octane n'est pas disponible, il est possible d'utiliser temporairement du carburant ordinaire sans plomb d'un indice d'octane recherche de 91 ou plus.

L'utilisation de carburant sans plomb classique peut provoquer des bruits métalliques au niveau du moteur et affecter ses performances. L'utilisation à long terme d'essence classique peut endommager le moteur.

■ Capacité du réservoir de carburant : 57 l

» Informations relatives au carburant

REMARQUE

L'utilisation d'essence au plomb comporte les risques suivants :

- endommagement du système d'échappement, convertisseur catalytique compris ;
- endommagement du moteur et du circuit de carburant ;
- effets adverses sur le moteur et les autres circuits.

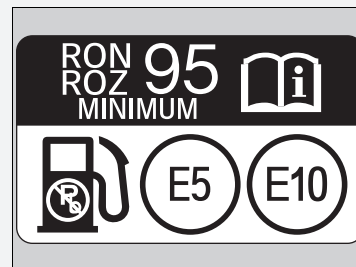

Carburants oxygénés

Les carburants oxygénés sont des mélanges d'essence et d'éthanol, ou d'autres éléments. Le véhicule est conçu pour fonctionner également avec des carburants oxygénés contenant jusqu'à 10 % d'éthanol par volume, et jusqu'à 22 % d'ETBE par volume, conformément à la norme EN 228. Pour plus d'informations, contacter un concessionnaire.

Comment faire le plein

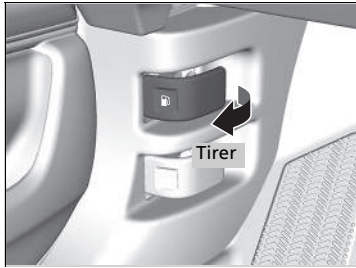

1. Stationner le véhicule à droite de la pompe de la station-service.
2. Désactiver le système d'alimentation.
3. Tirer la poignée de déverrouillage de trappe à carburant située sous l'angle extérieur inférieur du tableau de bord, côté conducteur.
 - La trappe à carburant s'ouvre.

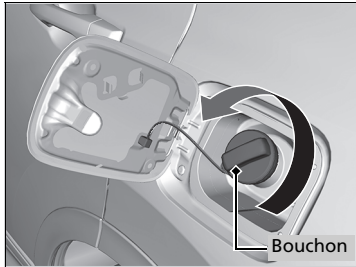

4. Dévisser lentement le bouchon de réservoir de carburant. En cas de sifflement dû à une dépressurisation d'air, attendre que cela se termine, puis continuer à tourner lentement le bouchon de réservoir de carburant pour l'ouvrir.

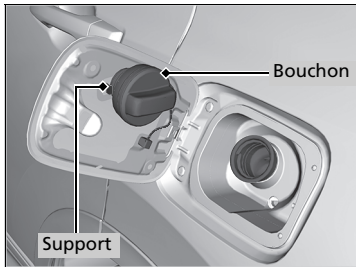

5. Placer le bouchon de réservoir de carburant sur son support.
6. Introduire complètement le pistolet de remplissage de carburant.
 - Lorsque le réservoir est plein, le pistolet de remplissage s'arrête automatiquement. Ceci laisse de la place dans le réservoir de carburant en cas de dilatation du carburant suite à des variations de température.
7. Une fois le remplissage terminé, remettre en place le bouchon de réservoir de carburant et le visser au moins jusqu'au premier dé clic.
 - Refermer la trappe à carburant à la main.

Comment faire le plein

⚠ ATTENTION

L'essence est une substance hautement inflammable et explosive. Toute manipulation de carburant expose à des risques de brûlures ou de blessures graves.

- Arrêter le système d'alimentation et s'éloigner des sources de chaleur, d'étincelles ou de flamme nue.
- Manipuler le carburant uniquement en extérieur.
- Essuyer immédiatement tout écoulement.

Ne pas continuer à ajouter du carburant après l'arrêt automatique du pistolet de remplissage. Tout ajout supplémentaire pourrait dépasser la capacité maximale du réservoir de carburant.

Le pistolet de remplissage s'arrête automatiquement pour laisser de la place dans le réservoir de carburant, afin d'éviter tout débordement dû aux variations de la température ambiante.

Amélioration des économies de carburant et réduction des émissions de CO₂

Economiser du carburant et diminuer les émissions de CO₂ dépend de plusieurs facteurs, incluant les conditions de conduite, le poids de charge, le temps de ralenti, les habitudes de conduite et l'état du véhicule. Ces facteurs (combinés à d'autres) permettent ou pas d'atteindre la consommation nominale du véhicule.

Entretien et économie de carburant

Il est possible d'optimiser la consommation de carburant grâce à un entretien approprié du véhicule.

Suivre le programme d'entretien et, si nécessaire, consulter le carnet de garantie.

Sur les véhicules sans système de rappel d'entretien, suivre le programme d'entretien.

🔧 Programme d'entretien* P. 631

- Utiliser une huile moteur de viscosité recommandée.

🔧 Huile moteur recommandée P. 642

- Veiller à ce que la pression des pneus demeure conforme à celle spécifiée.
- Ne pas charger le véhicule de manière excessive.
- Faire en sorte que le véhicule reste propre. Une accumulation de neige ou de boue au niveau du soubassement du véhicule augmente le poids de ce dernier et accroît sa résistance aérodynamique.

🔧 Amélioration des économies de carburant et réduction des émissions de CO₂

Le calcul direct est la méthode recommandée pour déterminer la consommation réelle de carburant en cours de conduite.

100	×	Litres de carburant	÷	Kilomètres parcourus	=	L aux 100 km
Miles parcourus	÷	Gallons de carburant	=	Miles par gallon		

Entretien

Ce chapitre porte sur l'entretien de base.



Avant de procéder à l'entretien

Inspection et entretien	622
Entretien : sécurité	623
Pièces et liquides utilisés lors d'un entretien ...	624
A propos de l'entretien	625
Programme de rappel d'entretien*	626
Entretien sous le capot	
Éléments d'entretien sous le capot	639
Ouverture du capot	640
Huile moteur recommandée	642
Vérification du niveau d'huile	644
Appoint d'huile moteur	645

Système de refroidissement	646
Liquide de refroidissement de l'inverseur	649
Liquide de transmission	651
Liquide de frein	652
Remplissage du liquide lave-glace	653
Filtre à carburant	654
Remplacement d'ampoules	655
Contrôle et entretien des balais d'essuie-glace	660
Contrôle et entretien des pneumatiques	
Contrôle des pneumatiques	665
Indicateurs d'usure	666
Durée de service des pneumatiques	666
Remplacement des pneumatiques	667

Permutation des pneumatiques	668
Dispositifs de traction pour conditions enneigées	669
Batterie 12 V	670
Entretien de la télécommande	
Remplacement de la pile bouton	676
Entretien du système de commande de la climatisation	677
Nettoyage	
Entretien de l'habitacle	680
Entretien extérieur	682
Accessoires et modifications	685

* Non disponible sur tous les modèles

Inspection et entretien

Pour votre sécurité, effectuer toutes les inspections et tous les entretiens indiqués afin de maintenir le véhicule en bon état. En cas d'anomalies (bruit, odeur, niveau de liquide de frein bas, traces d'huile au sol, etc.), faire inspecter le véhicule par un concessionnaire. Pour obtenir des informations détaillées sur l'entretien et les inspections, se reporter au manuel de service* fourni avec le véhicule/programme d'entretien de ce manuel du propriétaire.

➤ **Programme d'entretien*** P. 631

Types d'inspection et d'entretien

■ Inspections quotidiennes

Procéder aux inspections avant d'entreprendre de longs voyages, lors du nettoyage du véhicule ou du plein.

■ Inspections périodiques

- Vérifier le niveau du liquide de frein tous les mois.
 - **Liquide de frein** P. 652
- Vérifier la pression des pneus tous les mois. Rechercher la présence d'usure et d'objets étrangers sur la bande de roulement.
 - **Contrôle et entretien des pneumatiques** P. 665
- Vérifier le fonctionnement de l'éclairage extérieur tous les mois.
 - **Remplacement d'ampoules** P. 655
- Vérifier l'état des balais d'essuie-glace au minimum tous les six mois.
 - **Contrôle et entretien des balais d'essuie-glace** P. 660

Entretien : sécurité

Certaines des consignes de sécurité les plus importantes sont indiquées dans le présent manuel. Toutefois, il est impossible de prévenir tous les risques associés à un entretien. C'est au conducteur de décider s'il se sent apte à exécuter une tâche donnée.

■ Sécurité d'entretien

- Pour réduire les risques d'incendie ou d'explosions, ne pas approcher de cigarettes, d'étincelles et de flammes de la batterie 12 volts, du système haute tension, et des pièces en contact avec le carburant.
- Ne jamais laisser de chiffons, tissus ou autres objets inflammables sous le capot.
 - ▶ La chaleur émanant du moteur et de l'échappement peut les enflammer et provoquer un incendie.
- Pour nettoyer les pièces, utiliser un produit de dégraissage ou de nettoyage de pièces en vente dans le commerce. Ne pas utiliser de carburant.
- Porter des lunettes et des vêtements de protection lors d'une intervention sur la batterie 12 V ou de l'utilisation d'air comprimé.
- Les gaz d'échappement du moteur contiennent du monoxyde de carbone. Ce gaz toxique peut entraîner la mort.
 - ▶ Avant de faire tourner le moteur, s'assurer que la zone de travail est suffisamment aérée.

▶▶ Entretien : sécurité

⚠ ATTENTION

Si l'entretien de ce véhicule n'est pas effectué correctement ou si un problème n'est pas corrigé avant de prendre la route, un accident peut survenir, pouvant entraîner des blessures graves ou mortelles.

Toujours suivre les recommandations et programmes d'inspection et d'entretien contenus dans le présent manuel d'utilisation/manuel de service.

⚠ ATTENTION

Le non-respect des recommandations et instructions d'entretien peut entraîner des blessures graves ou mortelles.

Toujours suivre les procédures et recommandations figurant dans le présent manuel d'utilisation.

■ Sécurité du véhicule

- Le véhicule doit être à l'arrêt.
 - S'assurer que le véhicule est stationné sur une surface plane, que le frein de stationnement est bien serré et que le système d'alimentation est arrêté.
- Faire attention aux pièces chaudes car elles peuvent provoquer des brûlures.
 - S'assurer que le système d'alimentation, y compris le moteur et le système d'échappement, a complètement refroidi avant de toucher les pièces du véhicule.
- Faire attention aux pièces mobiles car elles peuvent causer des blessures.
 - Ne pas activer le système d'alimentation si les instructions ne l'indiquent pas et ne pas approcher les mains ou les membres des pièces mobiles. Lorsque le système d'alimentation est activé, le moteur peut démarrer automatiquement ou le ventilateur de radiateur peut commencer à fonctionner sans que le moteur ne tourne.
- Ne pas toucher la batterie haute tension et le câblage (orange).

Pièces et liquides utilisés lors d'un entretien

Il est recommandé d'utiliser des pièces et liquides d'origine Honda lors des opérations d'entretien et de réparation effectués sur le véhicule. Les pièces d'origine Honda sont fabriquées selon les mêmes critères de qualité supérieure que celles utilisées dans les véhicules Honda.

A propos de l'entretien

Si le véhicule est équipé du système de rappel d'entretien, l'interface d'information du conducteur indique quand un entretien doit être effectué sur le véhicule. Se reporter au carnet d'entretien fourni avec le véhicule pour obtenir une explication des codes d'opérations d'entretien qui s'affichent à l'écran.

📖 **Système de rappel d'entretien** * P. 626

Si le véhicule n'est pas équipé du système de rappel d'entretien, suivre les programmes d'entretien figurant dans le carnet d'entretien fourni avec le véhicule.

Si le véhicule est fourni sans manuel de service, suivre le programme d'entretien du présent manuel d'utilisation.

📖 **Programme d'entretien** * P. 631

📖 A propos de l'entretien

Modèles avec système de rappel d'entretien

Pour partir avec le véhicule en dehors des pays dans lesquels s'applique le système de rappel d'entretien, consulter un concessionnaire pour savoir comment enregistrer les informations relatives au système de rappel d'entretien et programmer les entretiens selon les conditions applicables au pays de destination.

Système de rappel d'entretien*



Ce système fournit des informations sur les opérations d'entretien qui doivent être effectuées. Les opérations d'entretien sont représentées par un code et une icône. Le système vous indique le nombre de jours restant à parcourir avant d'emmener le véhicule chez un concessionnaire.

Lorsque la date du prochain entretien est imminente ou passée depuis peu, une icône d'avertissement apparaît également sur l'interface d'information du conducteur à chaque fois que le mode d'alimentation est réglé sur MARCHE.

» Système de rappel d'entretien*

Il est possible de choisir qu'un message d'avertissement correspondant s'affiche en plus de l'icône d'avertissement sur l'interface d'information du conducteur.

■ Affichage des informations de rappel d'entretien

1. Régler le mode d'alimentation sur MARCHE.
2. Appuyer sur la touche  (Affichage/Information) à plusieurs reprises jusqu'à ce que  s'affiche.
3. Appuyer sur la touche **ENTER** pour obtenir l'affichage des informations associées aux rappels d'entretien. Les opérations d'entretien s'affichent sur l'interface d'information du conducteur.

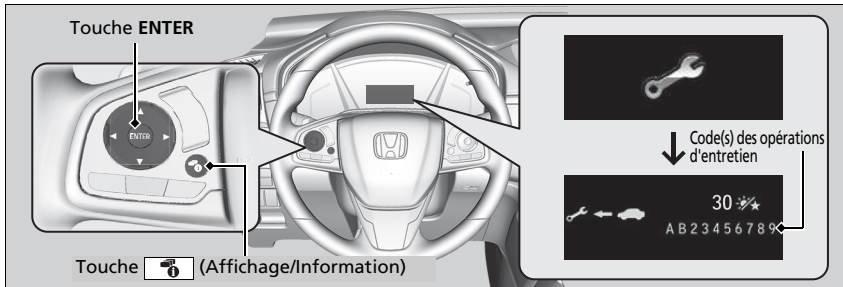





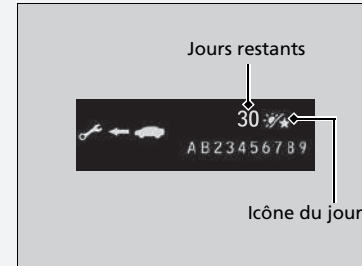

Le témoin de message système (①) apparaît en même temps que les informations de rappel d'entretien.

▣ Affichage des informations de rappel d'entretien

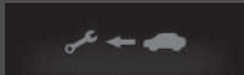
En fonction des conditions d'utilisation du moteur et de l'état de l'huile moteur, le système calcule le nombre de jours restant à parcourir avant l'exécution du prochain entretien.

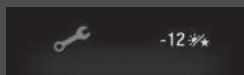

Icônes d'avertissement et informations de rappel d'entretien de l'interface d'information du conducteur

Icônes d'avertissement	Informations de rappel d'entretien	Explication	Informations
<p>Entretien à venir</p> 		<p>Une ou plusieurs opérations d'entretien doivent être effectuées sous 30 jours. Les jours restants sont estimés d'après vos conditions de conduite.</p>	<p>Le nombre de jours restants est actualisé quotidiennement.</p>
<p>Entretien à faire</p> 		<p>Une ou plusieurs opérations d'entretien doivent être effectuées sous 10 jours. Les jours restants sont estimés d'après vos conditions de conduite.</p>	<p>L'entretien indiqué doit être effectué dès que possible.</p>
<p>Entretien en retard</p> 		<p>L'opération d'entretien indiquée n'a toujours pas été effectuée après que le décompte des jours restants a atteint 0.</p>	<p>L'échéance de l'entretien a expiré. L'entretien doit être effectué immédiatement et le système de rappel d'entretien réinitialisé.</p>

■ Opérations de rappel d'entretien

Les opérations d'entretien qui apparaissent sur l'interface d'information du conducteur sont indiquées par un code et une icône.

Pour consulter l'explication des codes et des icônes de rappel d'entretien, se reporter au carnet d'entretien fourni avec le véhicule.

■ Disponibilité du système de rappel d'entretien

Même si l'information de rappel d'entretien apparaît sur l'interface d'information du conducteur en cas d'appui sur la touche  (Affichage/Information), ce système n'est pas disponible dans tous les pays. Se reporter au manuel de service fourni avec le véhicule, ou demander au concessionnaire s'il est possible d'utiliser le système de rappel d'entretien.

☒ Disponibilité du système de rappel d'entretien

Si vous projetez de partir avec votre véhicule en dehors des pays dans lesquels s'applique le système de rappel d'entretien, consulter un concessionnaire pour savoir comment enregistrer les informations relatives au système de rappel d'entretien et programmer les entretiens selon les conditions applicables au pays de destination.

■ Réinitialisation de l'affichage

Si vous effectuez vous-même l'entretien, vous devez réinitialiser l'affichage des informations de rappel d'entretien.

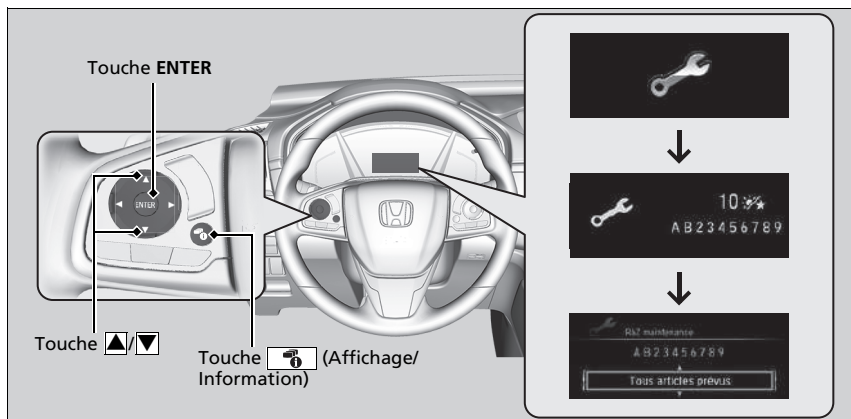

1. Régler le mode d'alimentation sur MARCHÉ.
2. Appuyer sur la touche (Affichage/Information) à plusieurs reprises jusqu'à ce que s'affiche.
3. Appuyer sur la touche **ENTER**.
4. Appuyer longuement sur la touche **ENTER** pendant environ 10 secondes pour passer en mode réinitialiser.
5. Appuyer sur la touche pour sélectionner un élément d'entretien à réinitialiser, ou pour sélectionner **Tous articles prévus**. (Il est également possible de sélectionner **Annuler** pour terminer le processus).
6. Appuyer sur la touche **ENTER** pour réinitialiser l'élément sélectionné.
7. Répéter la procédure à partir de l'étape 4 pour les autres éléments à réinitialiser.

► Réinitialisation de l'affichage

REMARQUE

Tout défaut de réinitialisation des informations de rappel d'entretien après un entretien entraîne l'affichage de périodicités d'entretien incorrectes, ce qui peut provoquer d'importants problèmes mécaniques.

Modèles avec affichage audio

L'écran d'informations du système de rappel d'entretien peut également être réinitialisé à l'aide de l'écran audio/information.

Fonctions personnalisées P. 398

Le concessionnaire réinitialise l'affichage des informations de rappel d'entretien une fois l'entretien requis terminé. Si une personne autre qu'un concessionnaire effectue l'entretien, le propriétaire du véhicule doit réinitialiser lui-même l'affichage des informations de rappel d'entretien.

Si le véhicule est fourni avec le carnet d'entretien, ce dernier comprend le programme d'entretien du véhicule. Pour les véhicules sans manuel de service, se reporter aux programmes d'entretien.

Le programme d'entretien indique l'entretien minimum requis devant être effectué pour garantir le bon fonctionnement du véhicule. Selon les régions et les climats, des entretiens complémentaires peuvent être nécessaires. Consulter le carnet de garantie pour de plus amples informations.

Les travaux d'entretien doivent être effectués par des techniciens disposant de la formation et de l'équipement requis. Votre concessionnaire répond à tous ces critères.

Sauf modèles destinés à l'Europe et à l'Ukraine

Entretien à effectuer en fonction de la distance ou du temps indiqué, selon première échéance.	km X 1 000	20	40	60	80	100	120	140	160	180	200
	mois	12	24	36	48	60	72	84	96	108	120
Remplacer l'huile moteur*1	Normal	Tous les 10 000 km ou tous les ans									
	Conditions difficiles	Tous les 5 000 km ou tous les 6 mois									
Remplacer le filtre à huile moteur*1	Normal	Tous les 20 000 km ou 2 ans									
	Conditions difficiles	Tous les 10 000 km ou tous les ans									
Remplacer l'élément de filtre à air	Tous les 30 000 km										
Inspecter le jeu des soupapes	Tous les 120 000 km*2										
Remplacer le filtre à carburant	Normal	Tous les 210 000 km									
	Conditions difficiles	Tous les 130 000 km*3									
Remplacer les bougies d'allumage	Tous les 100 000 km										
Remplacer le liquide de refroidissement moteur	Après 200 000 km ou 10 ans, puis tous les 100 000 km ou tous les 5 ans										

*1 : Certains pays exigent uniquement un programme d'entretien strict : se reporter au carnet de garantie local.

*2 : Méthode sensorielle

Régler les soupapes lors de l'entretien des 120 000 km si elles sont bruyantes.

*3 : Il est recommandé de remplacer le filtre à carburant si le carburant utilisé est peut-être contaminé par de la poussière, etc. car le filtre peut être obstrué plus tôt.

Entretien à effectuer en fonction de la distance ou du temps indiqué, selon première échéance.	km X 1 000	20	40	60	80	100	120	140	160	180	200
	mois	12	24	36	48	60	72	84	96	108	120
Remplacer le liquide de boîte de vitesse	Tous les 80 000 km ou tous les 4 ans										
Remplacer le liquide du différentiel arrière	Transmission intégrale	•				•				•	
Inspecter les freins avant et arrière	Tous les 10 000 km ou tous les 6 mois										
Remplacer le liquide de frein	Tous les 3 ans										
Remplacer le filtre à poussière et à pollen	•	•	•	•	•	•	•	•	•	•	•
Vérifier la date de péremption sur le kit de réparation temporaire de crevaison	Tous les ans										
Permuter les pneumatiques (vérifier leur pression et leur état au moins une fois par mois)	Tous les 10 000 km										
Inspecter visuellement les éléments suivants :											
Embouts de biellette de direction, boîtier de direction et caches	Tous les 10 000 km ou tous les 6 mois										
Composants de la suspension	Tous les 10 000 km ou tous les 6 mois										
Cache-poussière de l'arbre d'entraînement	Tous les 10 000 km ou tous les 6 mois										
Flexibles et conduites de frein (ABS compris)	•	•	•	•	•	•	•	•	•	•	•
Niveau et état de tous les liquides	•	•	•	•	•	•	•	•	•	•	•
Système d'échappement	•	•	•	•	•	•	•	•	•	•	•
Conduites et raccords d'alimentation en carburant	•	•	•	•	•	•	•	•	•	•	•

Modèles destinés à l'Ukraine

Entretien à effectuer en fonction de la distance ou du temps indiqué, selon première échéance.	km X 1 000	15	30	45	60	75	90	105	120	135	150	165	180	195
	mois	12	24	36	48	60	72	84	96	108	120	132	144	156
Remplacer l'huile moteur	Normal	•	•	•	•	•	•	•	•	•	•	•	•	•
	Conditions difficiles	Tous les 7 500 km ou tous les 6 mois												
Remplacer le filtre à huile moteur	Normal	•	•	•	•	•	•	•	•	•	•	•	•	•
	Conditions difficiles	Tous les 7 500 km ou tous les 6 mois												
Remplacer l'élément de filtre à air	Tous les 30 000 km													
Inspecter les jeux aux soupapes* ¹	Tous les 120 000 km													
Remplacer le filtre à carburant	Normal	Tous les 210 000 km												
	Conditions difficiles	Tous les 120 000 km* ²												
Remplacer les bougies d'allumage	Tous les 120 000 km (inspection : 15 000 km)													
Remplacer le liquide de refroidissement moteur	A 200 000 km ou au bout de 10 ans, puis tous les 100 000 km ou tous les 5 ans													

*1 : Méthode sensorielle

Régler les soupapes lors de l'entretien des 120 000 km si elles sont bruyantes.

*2 : Il est recommandé de remplacer le filtre à carburant si le carburant utilisé est peut-être contaminé par de la poussière, etc. car le filtre peut être obstrué plus tôt.

Entretien à effectuer en fonction de la distance ou du temps indiqué, selon première échéance.	km X 1 000	15	30	45	60	75	90	105	120	135	150	165	180	195
	mois	12	24	36	48	60	72	84	96	108	120	132	144	156
Remplacer le liquide de boîte de vitesse	Tous les 75 000 km ou tous les 5 ans													
Remplacer le liquide du différentiel arrière	Transmission intégrale		•						•					
Inspecter les freins avant et arrière		•	•	•	•	•	•	•	•	•	•	•	•	•
Remplacer le liquide de frein	Tous les 3 ans													
Remplacer le filtre à poussière et à pollen		•	•	•	•	•	•	•	•	•	•	•	•	•
Contrôler l'alignement des phares		•	•	•	•	•	•	•	•	•	•	•	•	•
Essai sur route (bruit, stabilité, fonctionnement du tableau de bord)		•	•	•	•	•	•	•	•	•	•	•	•	•
Vérifier la date de péremption sur le kit de réparation temporaire de crevaison		•	•	•	•	•	•	•	•	•	•	•	•	•
Permuter les pneumatiques (vérifier leur pression et leur état au moins une fois par mois)	Tous les 15 000 km													
Inspecter visuellement les éléments suivants :														
Embouts de biellette de direction, boîtier de direction et caches														
Composants de la suspension														
Cache-poussière de l'arbre d'entraînement														
Flexibles et conduites de frein (ABS compris)		•	•	•	•	•	•	•	•	•	•	•	•	•
Niveau et état de tous les liquides														
Système d'échappement														
Conduites et raccords d'alimentation en carburant														

Si le véhicule est utilisé dans des conditions difficiles, les périodicités pour conditions difficiles du programme d'entretien doivent être appliquées aux éléments suivants.

Eléments	Condition
Huile moteur et filtre	A, B, C, D et E

►► Programme d'entretien*

Les conditions de conduite sont considérées comme difficiles dans les situations suivantes :

- A. Moins de 8 km, ou moins de 16 km parcourus par trajet à des températures inférieures au point de congélation.
- B. Température extrêmement élevée, supérieure à 35 °C.
- C. Ralenti prolongé ou longues périodes de la fonction « stop-and-go ».
- D. Traction d'une remorque, barres de toit chargées ou route de montagne.
- E. Routes boueuses, poussiéreuses ou dégivrées.

Enregistrement de l'entretien (véhicules sans carnet d'entretien)

Demander au concessionnaire d'enregistrer toutes les opérations d'entretien nécessaires ci-dessous. Conserver les récépissés de toutes les interventions effectuées sur le véhicule.

Sauf modèles destinés à l'Europe et à l'Ukraine

	km ou mois	Date	Signature ou cachet
20 000 km (ou 12 mois)			
40 000 km (ou 24 mois)			
60 000 km (ou 36 mois)			
80 000 km (ou 48 mois)			
100 000 km (ou 60 mois)			
120 000 km (ou 72 mois)			
140 000 km (ou 84 mois)			
160 000 km (ou 96 mois)			
180 000 km (ou 108 mois)			
200 000 km (ou 120 mois)			

Modèles destinés à l'Ukraine

	km ou mois	Date	Signature ou cachet
	15 000 km (ou 12 mois)		
	30 000 km (ou 24 mois)		
	45 000 km (ou 36 mois)		
	60 000 km (ou 48 mois)		
	75 000 km (ou 60 mois)		
	90 000 km (ou 72 mois)		
	105 000 km (ou 84 mois)		
	120 000 km (ou 96 mois)		
	135 000 km (ou 108 mois)		
	150 000 km (ou 120 mois)		
	165 000 km (ou 132 mois)		
	180 000 km (ou 144 mois)		
	195 000 km (ou 156 mois)		

Éléments d'entretien sous le capot

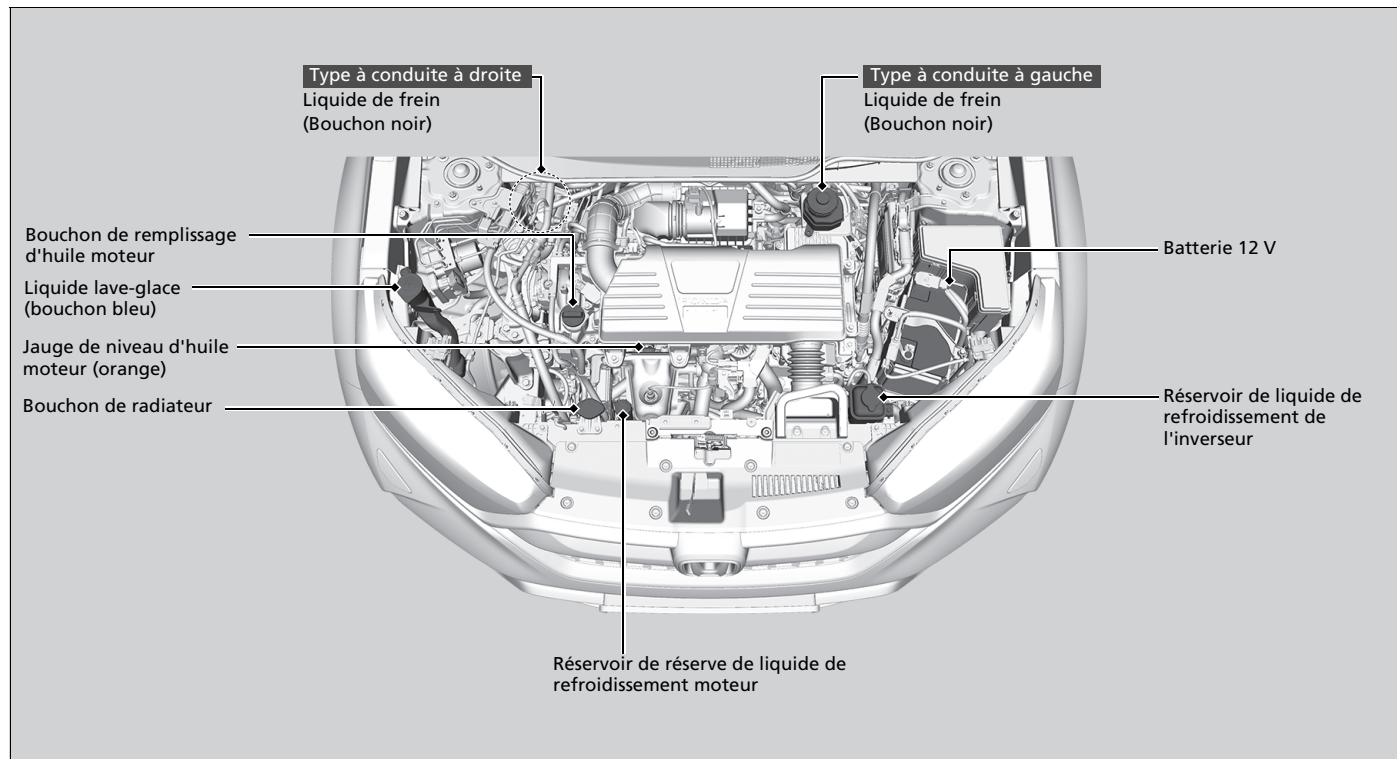

Ouverture du capot

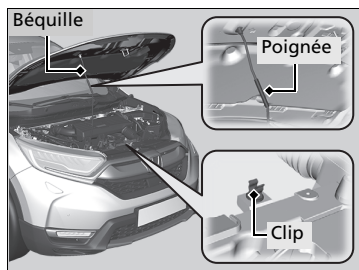
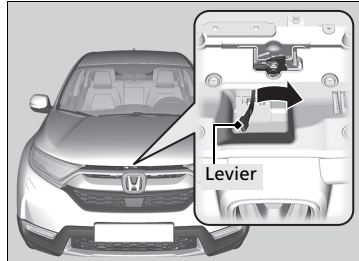
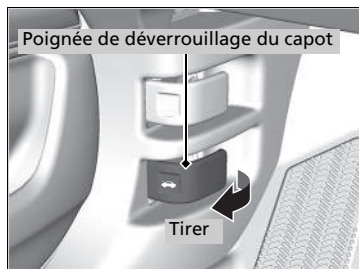

1. Stationner le véhicule sur une surface plane et serrer le frein de stationnement.
2. Tirer la poignée de déverrouillage du capot située sous l'angle extérieur inférieur du tableau de bord, côté conducteur.
 - Le capot s'entrouvre.

3. Pousser le levier de verrouillage du capot (situé au centre du capot sous le bord avant) sur le côté et soulever le capot. Relâcher le levier après avoir soulevé légèrement le capot.

4. Saisir la béquille par la poignée et la dégager du clip. Engager la béquille dans le capot.

Pour fermer le capot, retirer la béquille, l'insérer dans le clip et abaisser doucement le capot. Lorsque le capot se trouve à environ 30 cm de hauteur, retirer la main et laisser tomber le capot.

» Ouverture du capot

⚠ ATTENTION

La béquille du capot peut devenir très chaude en raison de la chaleur du moteur.

Pour prévenir tout risque de brûlure, ne pas manipuler la partie métallique de la tige ; utiliser plutôt la poignée en mousse.

REMARQUE

Ne pas ouvrir le capot lorsque les essuie-glaces sont relevés. Le capot heurtera les essuie-glaces au risque d'endommager le capot et/ou les essuie-glaces.

Après avoir fermé le capot, vérifier qu'il est bien verrouillé.

Si le levier de verrouillage du capot est dur ou si le capot peut être ouvert sans soulever le levier, il est nécessaire de nettoyer et de lubrifier le mécanisme.

» Ouverture du capot



- Se saisir de la mousse.
- La béquille peut être très chaude.
- Se reporter au manuel d'utilisation.

Huile moteur recommandée

Utiliser une huile moteur d'origine ou toute autre huile moteur vendue dans le commerce, dont le type et la viscosité sont adaptés (à la température ambiante) comme illustré ci-après.

L'huile contribue largement aux performances et à la longévité du moteur. L'utilisation d'huile détériorée ou en quantité insuffisante risque d'endommager le moteur ou d'entraîner un dysfonctionnement de ce dernier.

Voir les marques sur le bouchon de remplissage d'huile moteur sur l'image suivante et sur le bouchon réel pour vérifier si le véhicule est équipé d'un filtre à particules essence*.

➤ Appoint d'huile moteur P. 645

Modèles destinés à l'Europe et à l'Ukraine

Huile moteur d'origine	Huile moteur du commerce
<ul style="list-style-type: none"> Type d'huile moteur Honda 2.0*1 	<ul style="list-style-type: none"> Huile économique de classe de service API SM ou supérieure ACEA C2/C3
<p style="text-align: center;">Température ambiante</p>	<p style="text-align: center;">Température ambiante</p>

*1 : Formulée pour améliorer la consommation de carburant.

» Huile moteur recommandée

Additifs d'huile moteur

Modèles avec filtre à particules essence

Il n'est pas possible d'utiliser des additifs d'huile moteur.

Modèles sans filtre à particules essence

Votre véhicule ne nécessite pas d'additifs d'huile. Ces produits risquent d'affecter les performances et la durée de vie du moteur.

Sauf modèles destinés à l'Europe et à l'Ukraine

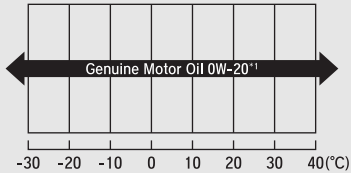
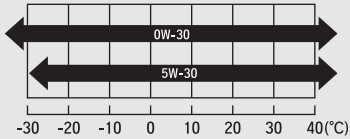
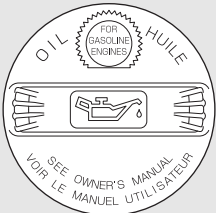
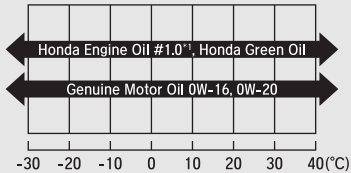
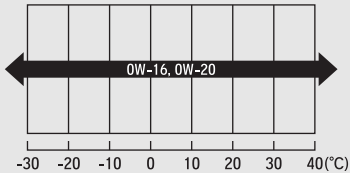
Modèle	Marques sur le bouchon de remplissage d'huile moteur	Huile moteur d'origine	Huile moteur du commerce
Avec filtre à particules essence		<ul style="list-style-type: none"> • Huile moteur d'origine Honda  <p style="text-align: center;">Température ambiante</p>	<ul style="list-style-type: none"> • ACEA C2/C3  <p style="text-align: center;">Température ambiante</p>
Sans filtre à particules essence		<ul style="list-style-type: none"> • HUILE moteur Honda #1.0*1 • Huile écologique Honda • Huile moteur d'origine Honda  <p style="text-align: center;">Température ambiante</p>	<ul style="list-style-type: none"> • Huile économique de classe de service API SM ou supérieure • ACEA A5/B5  <p style="text-align: center;">Température ambiante</p>

*1 : Formulée pour améliorer la consommation de carburant.

Vérification du niveau d'huile

Il est recommandé de vérifier le niveau d'huile moteur à chaque plein.
Stationner le véhicule sur une surface plane.

Désactiver le système d'alimentation. Il est possible de vérifier le niveau d'huile sans avoir fait tourner le moteur au préalable. Si le moteur vient de tourner, attendre environ trois minutes avant de vérifier l'huile.

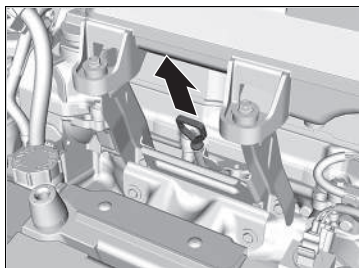

1. Retirer la jauge de niveau (orange).
2. Essuyer la jauge de niveau avec un chiffon propre ou un essuie-tout.
3. L'insérer de nouveau jusqu'au fond de l'orifice.

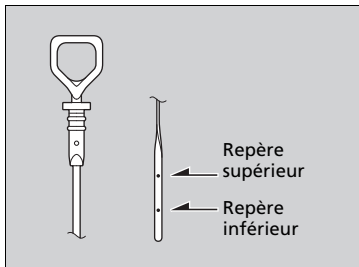

4. Retirer de nouveau la jauge et vérifier le niveau. Il doit se trouver entre les repères supérieur et inférieur. Faire l'appoint d'huile le cas échéant.

» Vérification du niveau d'huile

Si le niveau d'huile se trouve près de ou sous le repère inférieur, ajouter de l'huile lentement en veillant à ne pas dépasser le repère supérieur.

La quantité d'huile consommée dépend de la façon dont le véhicule est conduit, et des conditions routières et climatiques. Le taux de consommation d'huile peut atteindre 1 litre pour 1 000 km.

La consommation peut être plus importante lorsque le moteur est neuf.

Appoint d'huile moteur

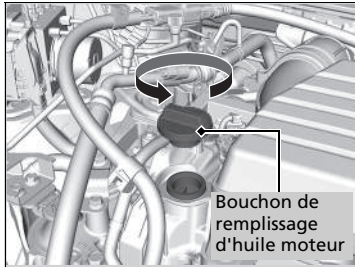

1. Dévisser et retirer le bouchon de remplissage d'huile moteur.
2. Ajouter de l'huile lentement.
3. Remettre en place le bouchon de remplissage d'huile moteur et le serrer fermement.
4. Attendre trois minutes et vérifier à nouveau le niveau d'huile moteur à l'aide de la jauge.

⚠ Appoint d'huile moteur

REMARQUE

Ne pas ajouter d'huile moteur au-delà du repère supérieur. Une quantité excessive d'huile moteur peut engendrer des fuites et une détérioration du moteur.

En cas d'écoulement d'huile, essuyer immédiatement. L'huile répandue risque d'endommager les composants du compartiment moteur.

Système de refroidissement

Liquide de refroidissement spécifié : antigel toutes saisons/liquide de refroidissement type 2 Honda

Il s'agit d'un liquide de refroidissement pré-mélangé à 50 % d'antigel et 50 % d'eau. Ne pas ajouter d'antigel pur ni d'eau.

Il est recommandé de vérifier le niveau du liquide de refroidissement moteur à chaque plein. Vérifier tout d'abord le réservoir de liquide de refroidissement moteur. S'il est complètement vide, vérifier également le niveau du liquide de refroidissement dans le radiateur. Faire l'appoint de liquide de refroidissement moteur en conséquence.

Réservoir de réserve

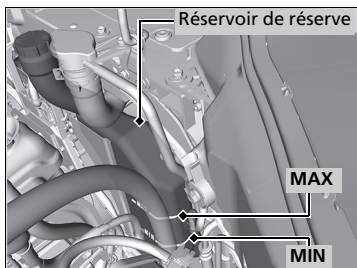

1. **S'assurer que le moteur et le radiateur ont refroidi.**
2. Vérifier la quantité du liquide de refroidissement dans le réservoir de réserve.
 - Si le niveau du liquide de refroidissement est inférieur au repère **MIN**, ajouter du liquide de refroidissement spécifié jusqu'au repère **MAX**.

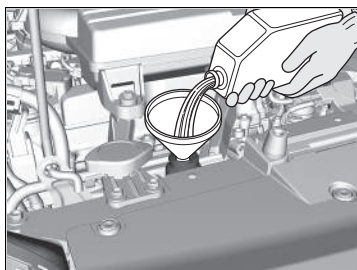

3. Contrôler l'étanchéité du système de refroidissement.

Systeme de refroidissement

⚠ ATTENTION

Si le bouchon du radiateur est retiré alors que le moteur est encore chaud, le liquide de refroidissement risque de gicler et de provoquer de graves brûlures.

Toujours laisser refroidir le moteur et le radiateur avant de retirer le bouchon de radiateur.

REMARQUE

Si des températures constamment en dessous de -30°C sont attendues, revoir la concentration du mélange en liquide de refroidissement à la hausse. Consulter un concessionnaire Honda pour plus de détails au sujet du mélange approprié de liquide de refroidissement.

Si l'antigel/le liquide de refroidissement Honda n'est pas disponible, il est possible d'utiliser temporairement du liquide de refroidissement sans silicate d'une autre grande marque. Vérifier qu'il s'agit bien d'un liquide de refroidissement de qualité supérieure recommandé pour les moteurs en aluminium. L'utilisation continue d'un liquide de refroidissement d'une marque autre que Honda peut entraîner des problèmes de corrosion et par conséquent le dysfonctionnement ou la défaillance du système de refroidissement. Le système de refroidissement devra être rincé et rempli de nouveau avec de l'antigel/du liquide de refroidissement Honda dès que possible.

Ne pas ajouter d'inhibiteur de corrosion ou d'autres additifs dans le système de refroidissement du véhicule. Ils pourraient ne pas être compatibles avec le liquide de refroidissement ou les composants du moteur.

Radiateur

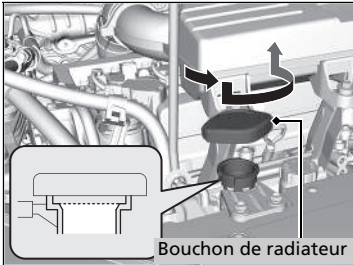

1. **S'assurer que le moteur et le radiateur ont refroidi.**
2. Tourner le bouchon du radiateur de 1/8e de tour dans le sens inverse des aiguilles d'une montre et dissiper la pression du système de refroidissement.
3. Appuyer sur le bouchon du radiateur et le tourner dans le sens contraire des aiguilles d'une montre pour le déposer.
4. Le niveau du liquide de refroidissement devrait remonter jusqu'à la base du goulot de remplissage. Ajouter du liquide de refroidissement si son niveau est trop bas.
5. Reposer le bouchon du radiateur et le serrer fermement.

►► Radiateur

REMARQUE

Verser le liquide lentement et soigneusement afin de ne pas en renverser. Nettoyer immédiatement tout écoulement, car cela peut endommager les composants situés dans le compartiment moteur.

■ Bouchon de radiateur



- Ne jamais ouvrir à chaud.
- Le liquide de refroidissement chaud provoque de graves brûlures.
- La soupape de décharge de pression s'ouvre à 108 kPa.

Liquide de refroidissement de l'inverseur

Liquide de refroidissement spécifié : antigel toutes saisons/liquide de refroidissement type 2 Honda

Il s'agit d'un liquide de refroidissement pré-mélangé à 50 % d'antigel et 50 % d'eau. Ne pas ajouter d'antigel pur ni d'eau.

Il est recommandé de vérifier le niveau du liquide de refroidissement de l'inverseur à chaque plein.

Faire remplacer le liquide de refroidissement de l'inverseur par un concessionnaire.

■ Contrôle du liquide de refroidissement

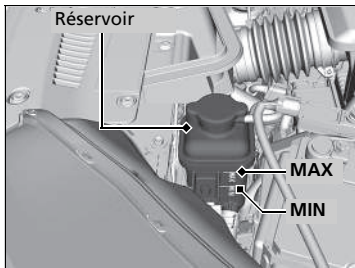

1. Vérifier le niveau de liquide du réservoir.
2. Si le niveau de liquide de refroidissement passe sous le niveau **MIN**, faire entretenir le véhicule par un concessionnaire.
 - Seul un technicien correctement formé peut faire l'appoint de liquide de refroidissement et vérifier que le système ne fuit pas.

» Liquide de refroidissement de l'inverseur

REMARQUE

Si des températures constamment en dessous de -30 °C sont attendues, revoir la concentration du mélange en liquide de refroidissement à la hausse. Consulter un concessionnaire Honda pour plus de détails au sujet du mélange approprié de liquide de refroidissement.

Si l'antigel/le liquide de refroidissement Honda n'est pas disponible, il est possible d'utiliser temporairement du liquide de refroidissement sans silicate d'une autre grande marque. Vérifier qu'il s'agit bien d'un liquide de refroidissement de qualité supérieure recommandé pour les moteurs en aluminium. L'utilisation continue d'un liquide de refroidissement d'une marque autre que Honda peut entraîner des problèmes de corrosion, et par conséquent le dysfonctionnement ou la défaillance du système de refroidissement. Le système de refroidissement devra être rincé et rempli de nouveau avec de l'antigel/du liquide de refroidissement Honda dès que possible.

Ne pas ajouter d'inhibiteur de corrosion ou d'autres additifs dans le système de refroidissement du véhicule. Ils pourraient ne pas être compatibles avec le liquide de refroidissement ou les composants du moteur.

■ Bouchon du réservoir de liquide de refroidissement de l'inverseur



- Ne jamais ouvrir à chaud.
- Le liquide de refroidissement chaud provoque de graves brûlures.
- La soupape de décharge de pression s'ouvre à 49 kPa.

Liquide de transmission

Liquide spécifié : Honda ATF DW-1

Demander à un concessionnaire de vérifier le niveau du liquide et de le remplacer si nécessaire. Respecter les périodicités d'entretien fixées pour le changement du liquide de transmission du véhicule.

📄 **Programme d'entretien** * P. 631

Ne pas essayer de vérifier ou de changer soi-même le liquide de transmission.

» Liquide de transmission

REMARQUE

Ne pas mélanger le liquide Honda ATF DW-1 avec d'autres liquides de transmission.

L'utilisation d'un liquide de transmission autre que Honda ATF DW-1 peut affecter le fonctionnement et la durée de vie de la transmission du véhicule, et endommager cette dernière. Tout dommage causé par l'utilisation d'un liquide de transmission non équivalent au liquide Honda ATF DW-1 n'est pas couvert par la garantie limitée véhicule neuf Honda.

* Non disponible sur tous les modèles

Liquide de frein

Liquide spécifié : liquide de frein DOT 3 ou DOT 4

■ Contrôle du liquide de frein

Type à conduite à gauche

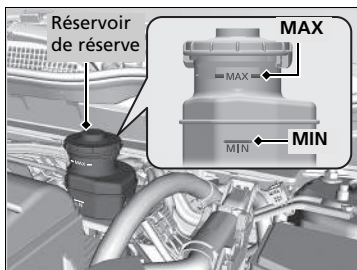

Le niveau du liquide doit se situer entre les repères **MIN** et **MAX** indiqués sur le côté du réservoir de réserve.

Type à conduite à droite

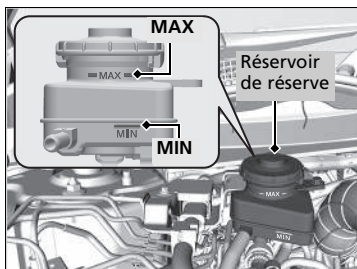

» Liquide de frein

REMARQUE

Le liquide de frein DOT 5 n'est pas compatible avec le système de freinage du véhicule et peut entraîner des dommages importants.

Il est recommandé d'utiliser un produit d'origine.

Si le niveau du liquide de frein est en dessous ou au niveau du repère **MIN**, faire contrôler l'étanchéité du système ou l'état des plaquettes de frein du véhicule dès que possible par un concessionnaire.

Remplissage du liquide lave-glace

Modèles avec jauge de niveau

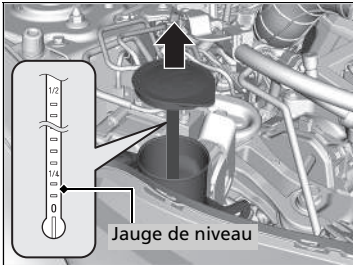

Vérifier la quantité de liquide lave-glace à l'aide de la jauge de niveau de liquide lave-glace située sur le bouchon.

Si le niveau est bas, remplir le réservoir de lave-glace.

Modèles sans jauge de niveau

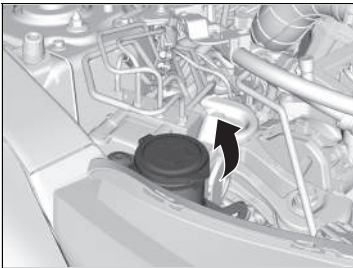

Si le niveau de lave-glace est bas, un symbole s'affiche sur l'interface d'information du conducteur.

Tous les modèles

Verser soigneusement le liquide lave-glace. Ne pas remplir excessivement le réservoir.

Remplissage du liquide lave-glace

REMARQUE

Ne pas ajouter d'antigel ou de mélange vinaigre/eau dans le réservoir de liquide de lave-glace.

L'antigel peut endommager la peinture du véhicule. Un mélange vinaigre/eau peut endommager la pompe du lave-glace.

Utiliser uniquement du liquide lave-glace disponible dans le commerce.

Eviter une utilisation prolongée d'eau calcaire pour éviter la formation et l'accumulation de tartre.

Filtre à carburant

Remplacer le filtre à carburant selon les périodicités recommandées dans le programme d'entretien.

Faire remplacer le filtre à carburant par un technicien qualifié. Le carburant contenu dans le circuit peut gicler et représenter un danger si tous les raccords des conduites d'alimentation en carburant ne sont pas manipulés correctement.

» Filtre à carburant

Modèles avec système de rappel d'entretien

Le filtre à carburant doit être remplacé conformément aux indications de rappel d'entretien.

Phares

Les phares sont de type à LED. Demander à un concessionnaire Honda habilité d'inspecter et de remplacer l'ensemble de feu.

Feux antibrouillard avant

Les feux antibrouillard avant sont de type à LED. Demander à un concessionnaire Honda habilité d'inspecter et de remplacer l'ensemble de feu.

☒ Phares

Le réglage du faisceau des phares s'effectue en usine et ne nécessite pas d'ajustement supplémentaire. Toutefois, en cas de transport fréquent de charges lourdes dans le compartiment à bagages ou de traction d'une remorque, faire régler le faisceau des phares par un concessionnaire ou par un technicien qualifié.

Feux de position/Feux de jour

Les feux de jour/de position sont de type à LED. Demander à un concessionnaire Honda habilité d'inspecter et de remplacer l'ensemble de feu.

Feux de virage actifs *

Les feux de virage actifs sont de type à LED. Demander à un concessionnaire Honda habilité d'inspecter et de remplacer l'ensemble de feu.

Clignotants avant

Les clignotants avant sont de type à LED. Demander à un concessionnaire Honda habilité d'inspecter et de remplacer l'ensemble de feu.

Clignotants latéraux/feux de détresse

Les clignotants latéraux des rétroviseurs sont de type à LED. Demander à un concessionnaire Honda habilité d'inspecter et de remplacer l'ensemble de feu.

Feux stop/arrière et clignotants arrière

Les feux stop et les clignotants arrière sont des feux LED. Demander à un concessionnaire Honda habilité d'inspecter et de remplacer l'ensemble de feu.

Ampoules de feu arrière et de feu de recul

En cas de remplacement, utiliser les ampoules suivantes.

Feu arrière : LED
Feu de recul : 16 W

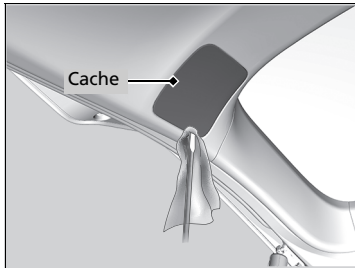

1. Faire levier sur le bord du cache à l'aide d'un tournevis à lame plate pour le retirer.
► Entourer le tournevis à lame plate d'un chiffon pour éviter les rayures.

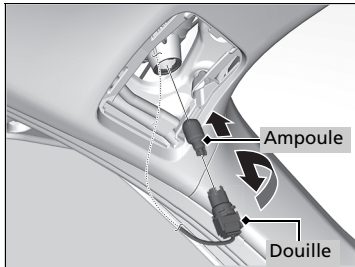

2. Tourner la douille vers la gauche et la déposer. Déposer l'ampoule à remplacer.
3. Insérer une ampoule neuve.

► Ampoules de feu arrière et de feu de recul

Les feux arrière sont de type à LED. Demander à un concessionnaire Honda habilité d'inspecter et de remplacer l'ensemble de feu.

Eclairage de plaque d'immatriculation arrière

L'éclairage de plaque d'immatriculation arrière est de type à LED. Demander à un concessionnaire Honda habilité d'inspecter et de remplacer l'ensemble de feu.

Troisième feu stop

Le troisième feu stop est de type à LED. Demander à un concessionnaire Honda habilité d'inspecter et de remplacer l'ensemble de feu.

Feu antibrouillard arrière

Le feu antibrouillard arrière est de type à LED. Demander à un concessionnaire Honda habilité d'inspecter et de remplacer l'ensemble de feu.

Autres ampoules

■ Ampoules de miroirs de courtoisie*

En cas de remplacement, utiliser les ampoules suivantes.

Ampoule du miroir de courtoisie : 1,4 W

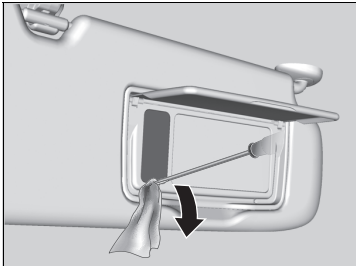

1. Faire lever sur le bord du cache à l'aide d'un tournevis à lame plate pour déposer le cache.
 - Entourer le tournevis à lame plate d'un chiffon pour éviter les rayures.

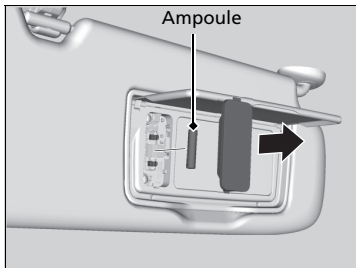

2. Déposer l'ampoule à remplacer et insérer la neuve.

* Non disponible sur tous les modèles

■ Ampoules du compartiment à bagages

En cas de remplacement, utiliser les ampoules suivantes.

Ampoule du compartiment à bagages : 5 W

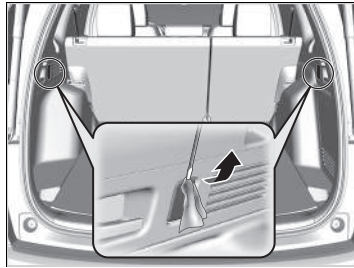

1. Faire lever sur le bord du cache à l'aide d'un tournevis à lame plate pour déposer le cache.
 - Entourer le tournevis à lame plate d'un chiffon pour éviter les rayures.

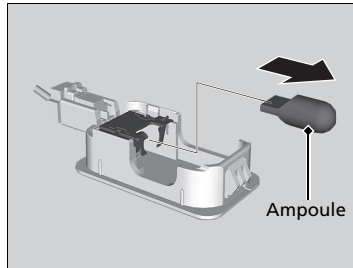

2. Déposer l'ampoule à remplacer et insérer la neuve.

■ Ampoule de la boîte à gants*

En cas de remplacement, utiliser l'ampoule suivante.

Ampoule de la boîte à gants : 3,4 W

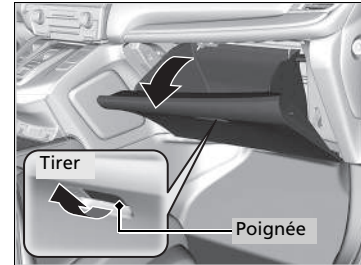

1. Ouvrir la boîte à gants.

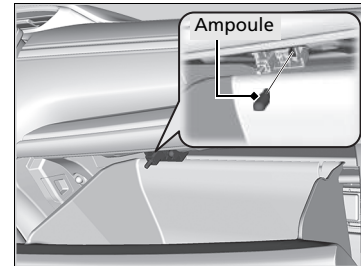

2. Déposer l'ampoule à remplacer et insérer la neuve.

Contrôle des balais d'essuie-glace

Si le caoutchouc du balai d'essuie-glace est détérioré, il laisse des traînées et les surfaces dures du balai risquent de rayer le verre du pare-brise.

Remplacement du caoutchouc des balais d'essuie-glace avant

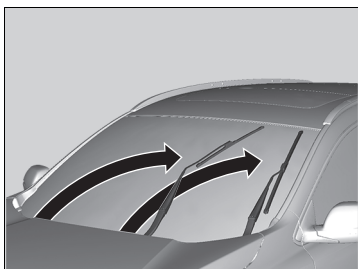

1. Régler le mode d'alimentation sur MOTEUR COUPE.
2. Tout en maintenant la commande d'essuie-glace sur la position **MIST**, régler le mode d'alimentation sur MARCHE, puis sur MOTEUR COUPE.
 - ▶ Les deux bras d'essuie-glace sont réglés sur la position d'entretien, comme indiqué sur l'image.
3. Relever les deux bras d'essuie-glace.

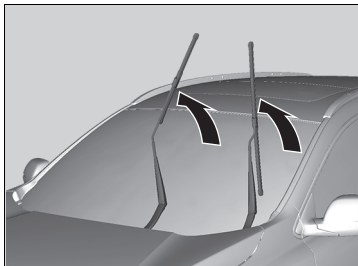

» Remplacement du caoutchouc des balais d'essuie-glace avant

REMARQUE

Ne pas faire tomber le bras d'essuie-glace sur le pare-brise : cela pourrait endommager le bras d'essuie-glace et/ou le pare-brise.

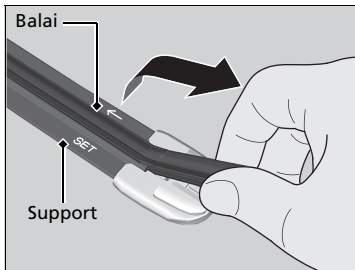
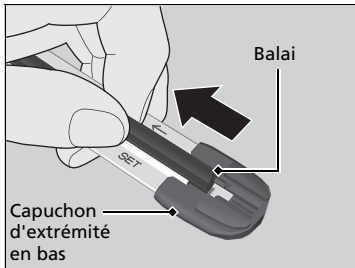
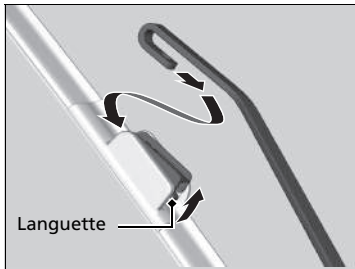

4. Enfoncer la languette, la maintenir dans cette position et retirer le support du bras d'essuie-glace en le faisant glisser.
5. Tirer l'extrémité du balai d'essuie-glace dans le sens de la flèche sur l'image jusqu'à ce qu'il soit sorti du capuchon d'extrémité du support.
6. Tirer le balai d'essuie-glace dans le sens opposé pour le faire coulisser hors du support.

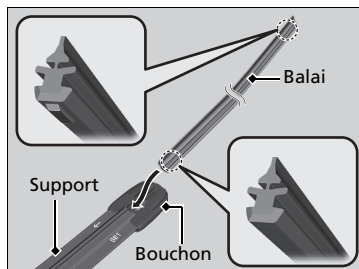

7. Insérer le côté plat du nouveau balai d'essuie-glace sur la partie inférieure du support. Insérer le balai sur toute la longueur.
8. Installer l'extrémité du balai d'essuie-glace dans le capuchon.
9. Faire glisser le support sur le bras d'essuie-glace jusqu'à ce qu'il se verrouille.
10. Abaisser les deux bras d'essuie-glace.
11. Régler le mode d'alimentation sur **MARCHE** et maintenir la commande d'essuie-glace sur la position **MIST** jusqu'à ce que les deux bras d'essuie-glace reviennent en position normale.

Remplacement du caoutchouc du balai d'essuie-glace arrière

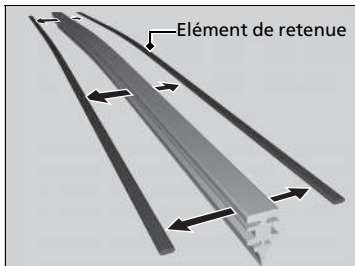
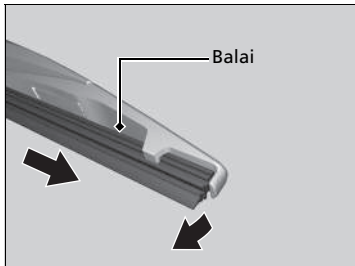
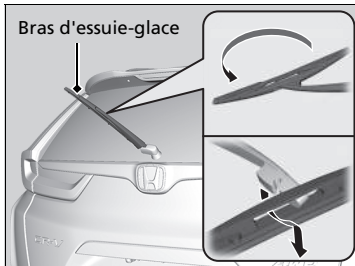

1. Relever le bras d'essuie-glace.
2. Pivoter l'extrémité inférieure du balai d'essuie-glace vers le haut jusqu'à ce qu'elle se détache du bras d'essuie-glace.
3. Faire glisser le balai hors de l'essuie-glace.
4. Déposer les éléments de retenue du balai d'essuie-glace et les monter sur un balai en caoutchouc neuf.

Remplacement du caoutchouc du balai d'essuie-glace arrière

REMARQUE

Eviter de relâcher brusquement le bras d'essuie-glace ; cela risque de détériorer la vitre arrière.

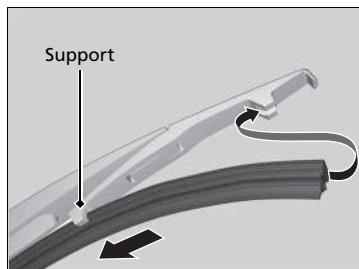

5. Faire coulisser le balai d'essuie-glace neuf sur le support.
 - S'assurer que le balai s'engage correctement, puis installer l'ensemble de balai d'essuie-glace sur le bras d'essuie-glace.

Contrôle des pneumatiques

Pour une utilisation en toute sécurité du véhicule, les pneumatiques doivent être du type et de la taille appropriés, en bon état avec une bande de roulement adéquate, et correctement gonflés.

■ Consignes de gonflage

Des pneumatiques correctement gonflés offrent une tenue de route, une durée de vie de la bande de roulement et un confort optimum. Se reporter à l'étiquette du montant de porte côté conducteur pour connaître la pression spécifiée.

Des pneumatiques sous-gonflés s'usent de manière irrégulière, affectent négativement la tenue de route et la consommation de carburant, et sont plus enclins à la surchauffe.

Des pneus surgonflés affectent le confort de conduite, sont plus sensibles aux dangers de la route et s'usent de manière irrégulière.

Avant chaque utilisation journalière du véhicule, examiner tous les pneumatiques. Si l'un des pneumatiques semble plus plat que les autres, vérifier la pression de gonflage avec un manomètre.

Au moins une fois par mois ou avant chaque long trajet, utiliser un manomètre pour mesurer la pression de tous les pneus. Même les pneumatiques en bon état peuvent perdre entre 10 et 20 kPa (0,1 à 0,2 bar) par mois.

■ Consignes d'inspection

A chaque contrôle de la pression de gonflage, inspecter également les pneumatiques et les tiges de valve. Rechercher la présence de :

- Bosses ou hernies sur le flanc ou la bande de roulement des pneumatiques. Remplacer le pneumatique s'il présente des entailles, fentes ou craquelures sur son flanc. Le remplacer si du textile ou des câbles apparaissent.
- Corps étrangers et fuites d'air qu'il conviendra d'éliminer.
- Usure irrégulière de la bande de roulement. Faire vérifier l'alignement des roues par un concessionnaire.
- Usure excessive de la bande de roulement.

➤ **Indicateurs d'usure** P. 666

- Craquelures ou autres dommages autour de la tige de valve.

☒ Contrôle des pneumatiques

⚠ ATTENTION

Conduire avec des pneumatiques excessivement usés ou incorrectement gonflés peut provoquer un accident pouvant entraîner des blessures graves, voire mortelles.

Suivre toutes les instructions contenues dans ce manuel d'utilisation concernant le gonflage et l'entretien des pneumatiques.

Mesurer la pression de gonflage à froid. Cela signifie que le véhicule est garé depuis trois heures au moins ou qu'il a parcouru moins de 1,6 km. Le cas échéant, ajouter ou libérer de l'air jusqu'à obtenir la pression spécifiée.

Si la pression des pneus est contrôlée à chaud, elle peut être de 30-40 kPa (0,3-0,4 bar) supérieure à celle d'un contrôle effectué à froid.

Le système d'avertissement de perte de pression doit être initialisé après chaque réglage de pression des pneus.

➤ **Système d'avertissement de perte de pression** P. 531

Indicateurs d'usure

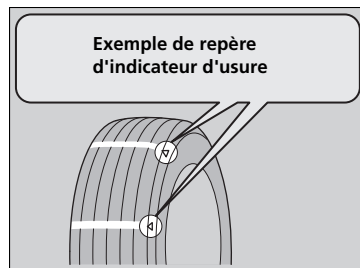

La rainure où se trouve l'indicateur d'usure est moins profonde de 1,6 mm environ par rapport aux autres endroits du pneumatique. Si l'usure de la bande de roulement est telle que l'indicateur se voit, remplacer le pneumatique.

Des pneumatiques usés présentent une adhérence réduite sur routes mouillées.

Durée de service des pneumatiques

La durée de service des pneumatiques dépend de nombreux facteurs : habitudes de conduite, état des routes, charge du véhicule, pression de gonflage, historique d'entretien, vitesse et conditions environnementales (même lorsque les pneumatiques ne roulent pas).

En plus des inspections périodiques et du contrôle de pression de gonflage, il est recommandé d'effectuer une inspection annuelle lorsque les pneumatiques ont plus de cinq ans. Tous les pneumatiques doivent être remplacés après une durée de service de 10 ans à compter de la date de fabrication, quels que soient leur état et leur degré d'usure.

► Contrôle des pneumatiques

Faire vérifier les pneumatiques par un concessionnaire en cas de vibration constante en cours de conduite. Les pneumatiques neufs et tout pneumatique qui a été déposé et reposé doivent être correctement équilibrés.

Remplacement des pneumatiques

Remplacer les pneumatiques par des pneumatiques radiaux de mêmes taille, capacité de charge, indice de vitesse et indice de pression des pneus maximale à froid (comme indiqué sur le flanc du pneumatique). L'utilisation de pneumatiques de taille et de conception différentes peut altérer le fonctionnement de certains systèmes du véhicule, tels que l'ABS et le système d'assistance à la stabilité du véhicule (VSA).

Il est recommandé de remplacer les quatre pneumatiques en même temps. Si cela n'est pas possible, remplacer les pneumatiques avant et les pneumatiques arrière par paire.

S'assurer que les spécifications des jantes correspondent aux spécifications des jantes d'origine.

Remplacement des pneumatiques

ATTENTION

Le montage de pneumatiques inappropriés sur le véhicule peut affecter sa tenue de route et sa stabilité. Ceci peut provoquer un accident pouvant entraîner des blessures graves, voire mortelles.

Toujours utiliser des pneus du type et de la taille recommandés sur l'étiquette apposée sur le véhicule.

Permutation des pneumatiques

La permutation des pneumatiques conformément au programme d'entretien permet une usure plus régulière et augmente leur durée de vie.

■ Pneumatiques sans repères de sens de rotation

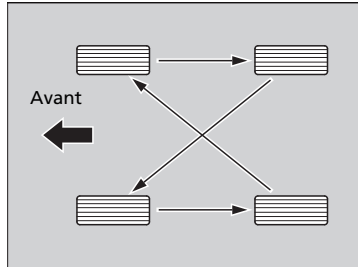

Permuter les pneumatiques comme indiqué ici.

■ Pneumatiques avec repères de sens de rotation

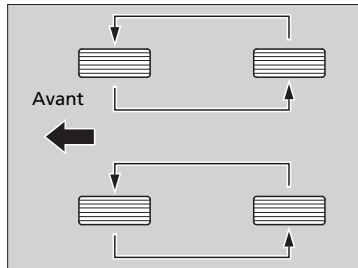

Permuter les pneumatiques comme indiqué ici.

►► Permutation des pneumatiques

Les pneumatiques à sculptures directionnelles peuvent être permutés uniquement entre l'avant et l'arrière (pas d'un côté à l'autre).

Les pneumatiques directionnels doivent être montés avec le repère de sens de rotation orienté vers l'avant, comme indiqué ci-dessous.

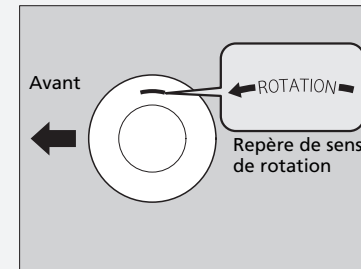

Lorsque les pneumatiques sont permutés, penser à vérifier leur pression de gonflage.

Le système d'avertissement de perte de pression doit être initialisé après chaque permutation des pneus.

► **Système d'avertissement de perte de pression** P. 531

Dispositifs de traction pour conditions enneigées

Si les routes sont enneigées ou verglacées, monter des pneumatiques hiver ou des chaînes, ralentir et maintenir une distance suffisante entre les véhicules.

Tourner le volant ou actionner les freins avec précaution pour éviter de dérapier.

Utiliser des chaînes, des pneumatiques hiver ou des pneumatiques toutes saisons en fonction des besoins ou conformément à la législation.

Lors de la pose, se reporter aux points suivants.

Pour les pneumatiques hiver :

- Choisir des pneumatiques de taille et de capacité de charge similaires aux pneumatiques d'origine.

- Poser les pneumatiques hiver sur les quatre roues.

Pour les chaînes :

- Consulter un concessionnaire avant l'achat de tout type de chaînes pour le véhicule.
- Les poser uniquement sur les pneumatiques avant.
- Le véhicule présentant un jeu limité entre le pneumatique et le passage de roue, il est fortement recommandé d'utiliser les chaînes indiquées ci-dessous :

Dimension du pneumatique d'origine ^{*1}	Type de chaîne
235/60R18 103H	RUD-matic classic 4716134

*1 : La dimension du pneu d'origine est spécifiée sur l'étiquette d'information relative aux pneumatiques située sur le montant de porte côté conducteur.

- Lors de la pose, suivre les instructions du fabricant des chaînes. Les serrer au maximum.
- Vérifier que les chaînes ne touchent pas les conduites de frein ou la suspension.
- Conduire lentement.

Dispositifs de traction pour conditions enneigées

ATTENTION

L'utilisation de mauvaises chaînes ou une mauvaise installation des chaînes peut endommager les conduites de frein et provoquer un accident pouvant entraîner des blessures graves ou mortelles.

Suivre les instructions du présent manuel d'utilisation concernant le choix et l'utilisation des chaînes.

REMARQUE

Les équipements de traction de mauvaise taille ou mal installés peuvent endommager les conduites de frein, la suspension, la carrosserie et les roues du véhicule. Arrêter le véhicule immédiatement si ces équipements cognent contre une pièce du véhicule.

Selon la législation de l'UE sur les pneumatiques, en cas d'utilisation de pneumatiques hiver, il est nécessaire d'apposer une étiquette mentionnant la vitesse maximum autorisée dans le champ de vision du conducteur, dans le cas où la vitesse maximum du véhicule est supérieure à la vitesse maximum autorisée avec le pneumatique hiver. Cette étiquette est disponible chez le revendeur de pneumatiques. Pour toute question, consulter un concessionnaire.

Une fois les chaînes posées, suivre les instructions du fabricant de chaînes quant aux limites de fonctionnement du véhicule.

Utiliser des chaînes uniquement en cas d'urgence ou lorsqu'elles sont légalement requises pour traverser une certaine zone.

Redoubler de prudence en cas de conduite avec des chaînes sur la neige ou le verglas. Leur tenue de route est moins prévisible que de bons pneumatiques hiver sans chaînes.

Si le véhicule est équipé de pneus été, il faut tenir compte du fait que ces pneus ne sont pas conçus pour les conditions de conduite hivernale. Pour plus d'informations, contacter un concessionnaire.

Vérification de la batterie 12 V

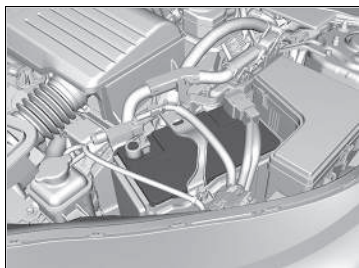

L'état de la batterie est contrôlé par un capteur situé sur la borne négative de la batterie. En cas de problème avec ce capteur, l'interface d'information du conducteur affichera un message d'avertissement. Dans ce cas, faire inspecter le véhicule par un concessionnaire.

Contrôler la corrosion des bornes de batterie tous les mois.

Si la batterie du véhicule est débranchée ou déchargée :

- Le système audio est désactivé.
➔ **Réactivation du système audio** P. 291
- L'horloge se remet à zéro.
➔ **Horloge** P. 180
- **Modèle à conduite à droite**
Le système d'immobilisation doit être réinitialisé.
➔ **Témoin du système d'immobilisation** P. 112

ⓘ Batterie 12 V

⚠ ATTENTION

Pendant son fonctionnement normal, la batterie émet de l'hydrogène, qui est un gaz explosif.

Une étincelle ou une flamme nue peut faire exploser la batterie avec une force suffisante pour provoquer des blessures graves ou mortelles.

Ne pas approcher d'étincelles, de flammes nues et ne pas fumer à proximité de la batterie.

Porter des vêtements protecteurs et un masque, ou confier l'entretien de la batterie à un technicien qualifié.

⚠ ATTENTION

La batterie contient de l'acide sulfurique (électrolyte) qui est hautement corrosif et toxique.

Toute projection d'électrolyte dans les yeux ou sur la peau peut provoquer de graves brûlures. Porter des lunettes et des vêtements de protection lors d'une intervention sur ou à proximité de la batterie.

Toute ingestion d'électrolyte peut provoquer un empoisonnement mortel si aucune action immédiate n'est prise.

TENIR HORS DE PORTEE DES ENFANTS

» Batterie 12 V

Procédures d'urgence

Yeux : rincer avec de l'eau contenue dans une tasse ou tout autre contenant pendant au moins 15 minutes. (De l'eau sous pression peut endommager l'œil.) Appeler immédiatement un médecin.

Peau : retirer tout vêtement contaminé. Rincer la peau avec de grandes quantités d'eau. Appeler immédiatement un médecin.

Ingestion : boire de l'eau ou du lait. Appeler immédiatement un médecin.

En cas de corrosion, nettoyer les bornes de la batterie avec un mélange de levure chimique et d'eau. Nettoyer les bornes avec un chiffon humide. Essuyer la batterie à l'aide d'un chiffon/d'une serviette. Enduire les bornes de graisse pour prévenir la corrosion.

Lors du remplacement de la batterie, la batterie de remplacement doit répondre aux mêmes spécifications. Pour plus d'informations, contacter un concessionnaire.

Chargement de la batterie 12 V

Débrancher les deux câbles de la batterie afin de ne pas endommager le circuit électrique du véhicule. Toujours débrancher le câble négatif (-) en premier et le rebrancher en dernier.

⌘ Batterie 12 V

Les témoins de régulateur de vitesse adaptatif (ACC) avec maintien de distance de sécurité à basse vitesse (LSF), de détection du changement de voie, de système d'assistance à la stabilité du véhicule (VSA), de système d'assistance à la stabilité du véhicule (VSA) OFF, de système de freinage automatique d'urgence (CMBS), de frein de stationnement et système de freinage (orange) et de système d'alerte de crevaisson/de basse pression des pneus peuvent s'allumer, accompagnés d'un message dans l'interface d'information du conducteur lorsque le mode d'alimentation est mis en position MARCHE après le rebranchement de la batterie 12 volts.

Conduire sur une courte distance à plus de 20 km/h. Le témoin doit s'éteindre. S'il ne le fait pas, faire contrôler le véhicule par un concessionnaire.

Remplacement de la batterie 12 V

En cas de dépose et de remplacement de la batterie 12 V, toujours suivre les procédures de sécurité d'entretien et respecter les avertissements lors du contrôle de la batterie pour éviter tout risque potentiel.

☒ **Sécurité d'entretien** P. 623

☒ **Vérification de la batterie 12 V** P. 670

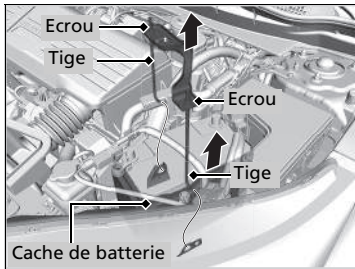
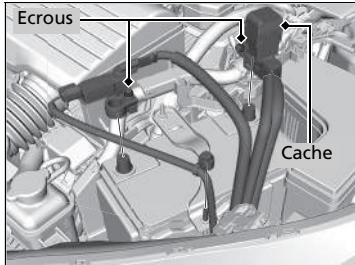

1. Régler le mode d'alimentation sur MOTEUR COUPE. Ouvrir le capot.
2. Desserrer l'écrou sur le câble négatif de batterie, puis débrancher le câble de la borne négative (-).
3. Ouvrir le cache de la borne positive de batterie. Desserrer l'écrou sur le câble positif de batterie, puis débrancher le câble de la borne positive (+).
4. A l'aide d'une clé desserrer les écrous de chaque côté de la bride de la batterie.
5. Sortir l'extrémité inférieure de chaque tirant de l'orifice sur le support de batterie et déposer l'ensemble composé du support et des tirants.
6. Déposer le cache de batterie.

☒ Remplacement de la batterie 12 V

REMARQUE

La mise au rebut inadéquate de la batterie peut nuire à l'environnement et à la santé. Toujours vérifier les réglementations locales relatives à la mise au rebut des batteries.

Ce symbole figurant sur la batterie signifie que ce produit ne doit pas être traité comme une ordure ménagère.



Pour installer une nouvelle batterie, répéter la procédure en sens inverse.

Toujours débrancher le câble négatif (-) en premier et le rebrancher en dernier.

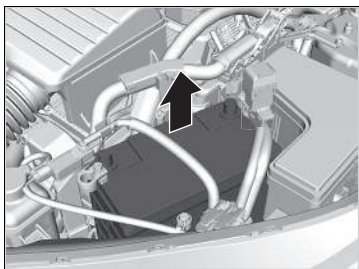

7. Extraire la batterie avec précaution.

Etiquette de batterie



Exemple

Etiquette de batterie

DANGER

- Ne pas approcher de flammes ni d'étincelles près de la batterie. La batterie produit des gaz explosifs qui peuvent provoquer une explosion.
- Porter des lunettes de protection et des gants en caoutchouc lors de la manipulation de la batterie pour éviter tout risque de brûlures ou de perte de la vue en cas d'exposition à de l'électrolyte de batterie.
- Ne pas laisser des enfants manipuler la batterie, en aucun cas. S'assurer que toute personne manipulant la batterie a une bonne compréhension des dangers et des procédures de manipulation correctes.
- Manipuler l'électrolyte avec des précautions particulières car il contient de l'acide sulfurique dilué. L'exposition des yeux ou de la peau peut provoquer des brûlures ou une perte de la vue.
- Lire attentivement ce manuel et assimiler ces instructions avant de manipuler la batterie. L'inobservation de cette consigne peut entraîner des blessures graves et endommager le véhicule.
- Ne pas utiliser la batterie si le niveau d'électrolyte est inférieur ou égal au niveau recommandé. L'utilisation d'une batterie dotée d'un électrolyte faible peut provoquer une explosion et des blessures graves.

Remplacement de la pile bouton

Si le témoin ne s'allume pas lorsque la touche est enfoncée, remplacer la pile.



Type de pile : CR2032

1. Retirer la clé intégrée.
2. A l'aide d'une pièce de monnaie, faire levier sur le bord et déposer le demi-boîtier supérieur.
 - ▶ Entourer la pièce de monnaie d'un chiffon pour éviter de rayer la télécommande d'accès sans clé.
 - ▶ Déposer avec précaution pour éviter de perdre les vis.
3. Veiller à bien respecter la polarité de la pile.

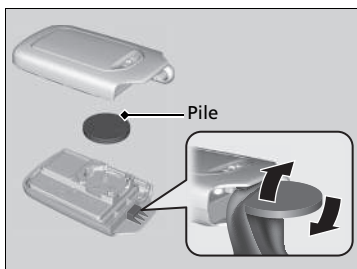

Remplacement de la pile bouton

⚠ ⚠ ATTENTION

DANGER DE BRULURE CHIMIQUE

La pile qui alimente la télécommande peut provoquer de graves brûlures internes, voire entraîner la mort, en cas d'ingestion.

Maintenir les piles neuves et usées à l'écart des enfants.

En cas de soupçons d'ingestion de la pile par un enfant, consulter immédiatement un médecin.

Un repère d'avertissement est situé à proximité de la pile bouton*.

REMARQUE

Si une pile n'est pas mise au rebut selon les réglementations, elle peut nuire à l'environnement. Toujours vérifier les réglementations locales relatives à la mise au rebut des piles.

Ce symbole figurant sur la pile signifie que ce produit ne doit pas être traité comme une ordure ménagère.



Des piles de rechange sont disponibles dans le commerce ou chez un concessionnaire.

Climatisation

Pour un fonctionnement correct et sûr du système de commande de la climatisation, le circuit de réfrigérant doit être entretenu par un technicien qualifié uniquement.

Ne jamais réparer ou remplacer l'évaporateur de la climatisation (serpentin de refroidissement) par un dispositif récupéré sur un véhicule usagé ou endommagé.

Entretien du système de commande de la climatisation

REMARQUE

La mise à l'air du réfrigérant est nocive pour l'environnement. Pour éviter la mise à l'air du réfrigérant, ne jamais remplacer l'évaporateur par un dispositif récupéré sur un véhicule usagé ou endommagé.

Le réfrigérant présent dans la climatisation du véhicule est inflammable et peut s'enflammer au cours de l'entretien si les procédures correctes ne sont pas respectées.

L'étiquette du climatiseur se trouve sous le capot :



 : attention

 : réfrigérant inflammable

 : nécessite l'intervention d'un technicien qualifié pour l'entretien

 : système de climatisation

➤ **Étiquettes de sécurité** P. 97

➤ **Spécifications** P. 726

Filtre à poussière et à pollen

■ Quand remplacer le filtre à poussière et à pollen

Remplacer le filtre à poussière et à pollen selon le programme d'entretien recommandé. Il est recommandé de remplacer le filtre plus tôt si le véhicule circule dans un environnement poussiéreux.

📄 **Programme d'entretien** * P. 631

■ Comment remplacer le filtre à poussière et à pollen

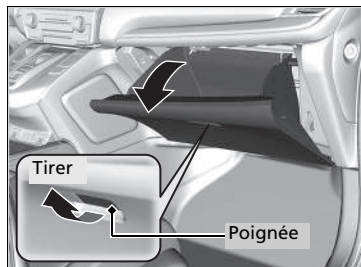

1. Ouvrir la boîte à gants.

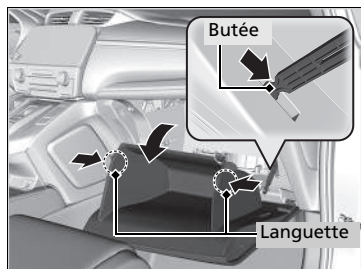

2. Dégager les deux languettes en appuyant sur chaque panneau latéral, puis appuyer sur la butée.
3. Faire pivoter la boîte à gants pour la dégager.

📄 Filtre à poussière et à pollen

Si le débit d'air provenant du système de commande de la climatisation se détériore de façon notable, et si les vitres s'embuent facilement, le filtre doit probablement être remplacé.

Le filtre à poussière et à pollen collecte le pollen, la poussière et autres particules présentes dans l'air.

En cas de doute quant à la façon de remplacer le filtre à poussière et à pollen, faire appel à un concessionnaire.

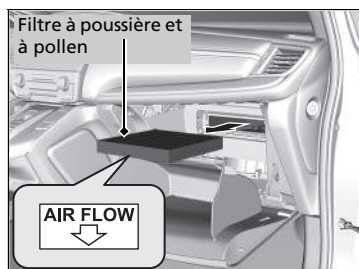
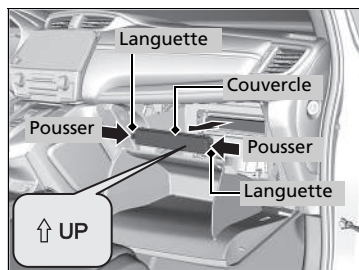

4. Enfoncer les languettes aux extrémités du couvercle de boîtier de filtre et le déposer.

5. Déposer le filtre du boîtier.

6. Poser un filtre neuf dans le boîtier.

► Orienter la flèche **AIR FLOW** vers le bas.

Entretien de l'habitacle

Utiliser un aspirateur pour enlever la poussière avant d'utiliser un chiffon.

Pour nettoyer, utiliser un chiffon humide et une solution de détergent doux et d'eau chaude.

Utiliser un chiffon propre pour éliminer les résidus de détergent.

Nettoyage des ceintures de sécurité

Utiliser une brosse souple et une solution de savon doux et d'eau chaude pour nettoyer les ceintures de sécurité. Laisser les ceintures de sécurité sécher à l'air libre. Essuyer les boucles des ancrages de ceintures de sécurité à l'aide d'un chiffon propre.

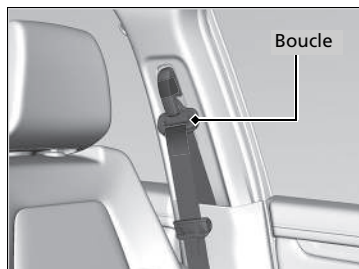

Entretien de l'habitacle

Ne pas verser de liquides dans l'habitacle. Les dispositifs et circuits électriques peuvent présenter des dysfonctionnements après avoir été éclaboussés.

Ne pas pulvériser de produits à base de silicone sur des dispositifs électriques tels que des interrupteurs et des dispositifs audio. Le non-respect de cette consigne peut provoquer des dysfonctionnements de ces dispositifs ou un incendie dans l'habitacle.

Si un produit pulvérisé à base de silicone a été utilisé sur des dispositifs électriques, consulter un concessionnaire.

Selon leur composition, les solvants chimiques et diffuseurs aromatiques liquides peuvent entraîner une décoloration, des plis et des craquelures sur les tissus et les éléments à base de résine.

Ne pas utiliser de solvants alcalins ou biologiques tels que le benzène ou l'essence.

Après avoir utilisé des solvants chimiques, veiller à les essuyer soigneusement avec un chiffon sec.

Si des chiffons imbibés de solvants chimiques ont été posés sur des tissus ou des éléments à base de résine pendant une période prolongée, laver ces derniers.

Faire attention de ne pas répandre de l'assainisseur d'air liquide.

■ Nettoyage des vitres

Nettoyer à l'aide d'un produit de nettoyage pour vitres.

■ Entretien du cuir véritable *

Pour nettoyer correctement le cuir :

1. Utiliser d'abord un aspirateur ou chiffon doux sec pour éliminer toute la saleté ou poussière.
2. Nettoyer le cuir avec un chiffon doux trempé dans une solution composée à 90 % d'eau et 10 % de solution savonneuse neutre.
3. Essuyer tout résidu de savon avec un chiffon humide propre.
4. Essuyer l'eau résiduelle et laisser le cuir sécher à l'air libre et à l'ombre.

☒ Nettoyage des vitres

Des fils sont fixés sur la partie intérieure de la vitre arrière. Essuyer dans le sens des fils à l'aide d'un chiffon doux de façon à ne pas les endommager.

Veiller à ne pas verser de liquides, tels que de l'eau ou du nettoyant à vitre, sur les pourtours des caches de la caméra du capteur avant et du capteur de pluie/lumière*.

☒ Entretien du cuir véritable *

Il est important de nettoyer ou d'éliminer la poussière ou la saleté dès que possible. Les déversements peuvent pénétrer dans le cuir et provoquer des tâches. La saleté ou la poussière peuvent provoquer l'abrasion du cuir. En outre, merci de noter que certains vêtements de couleur foncée peuvent froter sur les sièges en cuir, entraînant une décoloration ou des tâches.

* Non disponible sur tous les modèles

Entretien extérieur

Nettoyer la carrosserie du véhicule après avoir utilisé le véhicule. Rechercher régulièrement la présence de rayures sur la peinture du véhicule. Une rayure sur une surface peinte peut provoquer l'apparition de rouille sur la carrosserie. Si le véhicule présente une rayure, faire effectuer la retouche de peinture rapidement.

Lavage du véhicule

Nettoyer le véhicule régulièrement. Nettoyer le véhicule plus fréquemment en cas de conduite dans les conditions suivantes :

- En cas de conduite sur des routes salées.
- En cas de conduite dans des zones côtières.
- Si les surfaces peintes sont salies par du goudron, de la suie, de la fiente d'oiseau, des insectes ou de la sève d'arbre.

Utilisation d'une station de lavage automatique

- Bien suivre les instructions affichées dans la station de lavage automatique.
- Rabattre les rétroviseurs.
- Pour les modèles avec essuie-glaces intermittents automatiques, arrêter les essuie-glaces.

Utilisation d'équipement de nettoyage à haute pression

- Tenir le gicleur de nettoyage assez loin de la carrosserie du véhicule.
- Procéder avec précaution autour des vitres. Si le gicleur de nettoyage est trop près, l'eau risque de s'infiltrer dans l'habitacle.
- Ne pas projeter d'eau à haute pression directement dans le compartiment moteur. Utiliser plutôt un jet d'eau à basse pression et un détergent doux.

Lavage du véhicule

Ne pas pulvériser d'eau sur les bouches d'air. Ceci peut provoquer un dysfonctionnement.

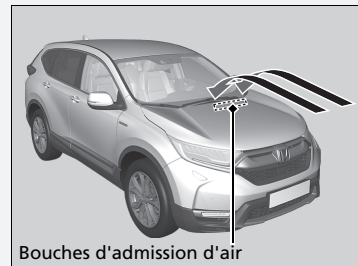

Bouches d'admission d'air

S'il est nécessaire de soulever le bras d'essuie-glace du pare-brise, commencer par régler le bras d'essuie-glace sur la position d'entretien.

► **Remplacement du caoutchouc des balais d'essuie-glace avant** P. 660

Utilisation d'une station de lavage automatique

Pour un lavage dans une station de lavage automatique où le véhicule est tiré avec un convoyeur, vérifier que le véhicule est en mode lavage de voiture.

► **Si le conducteur souhaite conserver la transmission sur **N** (mode lavage de la voiture)** P. 508

■ Lustrage à la cire

Une bonne couche de cire pour carrosserie automobile permet de protéger la peinture du véhicule contre les diverses conditions climatiques. Etant donné que la cire disparaît au fil du temps et que le véhicule se retrouve exposé aux diverses conditions climatiques, lustrer de nouveau selon besoin.

■ Entretien des pare-chocs et autres pièces à revêtement de résine

Si de l'essence, de l'huile, du liquide de refroidissement moteur ou de l'électrolyte de batterie se répandent sur des éléments à revêtement de résine, il est possible que ces éléments soient tachés ou que le revêtement s'écaille. Les nettoyer rapidement à l'aide d'un chiffon doux et d'eau claire.

■ Nettoyage des vitres

Nettoyer à l'aide d'un produit de nettoyage pour vitres.

■ Entretien des jantes en aluminium

Le sel et les autres saletés provenant de la route peuvent détériorer l'aluminium. Lorsque cela est nécessaire, utiliser dès que possible une éponge et un détergent doux pour essuyer ces substances contaminantes. N'utiliser ni brosse dure ni produits chimiques agressifs (notamment certains produits de nettoyage pour roues en vente dans le commerce). Ces derniers pourraient endommager la finition de protection des jantes en alliage d'aluminium, contribuant ainsi à leur corrosion. Selon le type de finition, il est possible que les roues brunissent ou ternissent. Pour éviter que l'eau ne laisse des taches, essuyer les roues avec un chiffon pour les sécher tant qu'elles sont encore humides.

» Lustrage à la cire

REMARQUE

Les solvants chimiques et les nettoyants forts peuvent endommager la peinture et les pièces en métal et en plastique de votre véhicule. Essuyer immédiatement tout écoulement.

» Entretien des pare-chocs et autres pièces à revêtement de résine

Se renseigner auprès d'un concessionnaire quant à l'enduit approprié pour retoucher des surfaces peintes des pièces en résine.

■ Buée sur les verres des feux extérieurs

Les verres intérieurs des feux extérieurs (phares, feux stop, etc.) peuvent être temporairement embués si vous avez roulé sous la pluie, ou après le passage du véhicule dans une station de lavage. De la condensation peut se former à l'intérieur des verres lorsqu'il y a un écart important entre la température ambiante et la température à l'intérieur des verres (de la même façon qu'on observe une formation de buée sur les vitres du véhicule par temps de pluie). Ces conditions sont dues à des phénomènes naturels, et non à des problèmes de conception structurelle des feux extérieurs.

La conception des verres peut entraîner une accumulation d'humidité à la surface du cadre des verres des éclairages. Il ne s'agit pas d'un dysfonctionnement.

Cependant, en cas d'accumulation de grandes quantités d'eau ou de formation de grosses gouttes d'eau à l'intérieur des verres, faire examiner le véhicule par un concessionnaire.

■ Peinture du véhicule

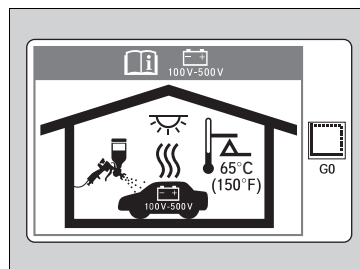

Une température élevée peut endommager la batterie haute tension utilisée pour alimenter le moteur électrique.

Lorsque le véhicule est peint dans un local chauffé, veiller à ce que la température ne dépasse pas 65 °C.

Accessoires

Lors de la pose d'accessoires, s'assurer de respecter les points suivants :

- Ne pas installer d'accessoires sur le pare-brise. Ils risquent d'entraver la visibilité et d'affecter la capacité de réaction du conducteur aux conditions de la route.
- Ne poser aucun accessoire sur les surfaces marquées SRS Airbag, sur les côtés ou les dossiers des sièges avant, sur les montants avant ou latéraux ou à proximité des vitres latérales. Les accessoires montés à ces endroits peuvent interférer avec le fonctionnement des airbags du véhicule ou peuvent être propulsés sur le conducteur ou un autre occupant si les airbags se déploient.
- S'assurer que la pose d'accessoires électroniques n'entraîne pas de surcharge des circuits électriques et n'affecte en rien le bon fonctionnement du véhicule.
 - **Fusibles** P. 716
- Avant de poser un accessoire électronique, demander à l'installateur de contacter un concessionnaire pour se faire aider. Si possible, demander au concessionnaire de procéder à une inspection finale de l'installation.

Accessoires et modifications

ATTENTION

Les accessoires ou modifications non appropriés peuvent affecter la tenue de route, la stabilité et les performances du véhicule, et provoquer un accident pouvant entraîner des blessures graves, voire mortelles.

Observer l'ensemble des consignes du présent manuel d'utilisation relatives aux accessoires et modifications.

ATTENTION

L'utilisation d'ensembles de batteries haute tension mal conçus ou assemblés peut provoquer un incendie dans votre véhicule.

Un incendie dans le véhicule peut entraîner une collision ou des blessures.

Utiliser uniquement une batterie haute tension Honda d'origine, ou son équivalent, dans votre véhicule.

Modifications

Ne pas modifier le véhicule d'une façon qui risque de nuire à la tenue de route, à la stabilité et à la fiabilité du véhicule. Ne pas installer de pièces ou accessoires qui ne sont pas d'origine Honda et pourraient avoir les mêmes effets.

Même des modifications mineures apportées aux systèmes du véhicule peuvent affecter les performances globales du véhicule.

Toujours s'assurer que l'ensemble de l'équipement est correctement installé et entretenu, et ne pas apporter de modification qui rende le véhicule ou ses systèmes non conformes aux réglementations nationale et locale en vigueur.

Le port de diagnostic embarqué (connecteur OBD-II/SAE J1962) installé sur ce véhicule est prévu pour être utilisé avec les dispositifs de diagnostic du système automobile ou avec d'autres dispositifs approuvés par Honda. L'utilisation de tout autre type de dispositif peut affecter les systèmes électroniques du véhicule ou les compromettre, ce qui peut provoquer un dysfonctionnement du système, le déchargement de la batterie ou d'autres problèmes inattendus.

Ne pas modifier ou tenter de réparer le système d'alimentation hybride haute tension du véhicule, ni modifier les systèmes électriques du véhicule de quelque manière que ce soit. Le démontage ou la modification des équipements électriques peut entraîner un accident ou un incendie.

Si vous avez besoin de remplacer la batterie haute tension de votre véhicule hors de la garantie, il est vivement conseillé de toujours utiliser une batterie haute tension Honda d'origine.

Les batteries haute tension Honda d'origine sont conçues pour fonctionner avec le système hybride d'alimentation de votre véhicule. Elles sont conçues, réalisées et fabriquées pour éviter les situations de surcharge. Les batteries haute tension Honda qui ne sont pas d'origine peuvent ne pas avoir été conçues, réalisées et fabriquées de la même manière, et l'installation de telles batteries peut entraîner des surcharges, incendies, pertes de puissance, ou d'autres conditions susceptibles d'augmenter le risque d'accident ou de blessures.

Accessoires et modifications

Lorsqu'ils sont correctement installés, les téléphones portables, alarmes, radios bidirectionnelles, antennes radio et systèmes audio de faible puissance ne doivent pas gêner le bon fonctionnement des systèmes du véhicule commandés par ordinateur, tels que les airbags et le système de freinage antibloquage.

Il est recommandé d'utiliser des accessoires d'origine Honda pour garantir leur bon fonctionnement sur le véhicule.

Situations inattendues

Ce chapitre explique comment faire face aux situations inattendues.

Outils

Types d'outils 688

En cas de crevaison

Réparation provisoire d'un pneu crevé.....689

Manipulation du cric 699

Le système d'alimentation ne démarre pas

Contrôle de la procédure 701

Si la pile de la télécommande d'accès sans
clé est faible 702

Système d'alimentation d'urgence désactivé 703

Si la batterie est déchargée..... 704

Surchauffe

Mesures à prendre en cas de surchauffe 706

Témoin, allumé/clignotant

Si le témoin de pression d'huile faible
s'allume 709

Si le témoin du système de charge de la
batterie 12 volts s'allume 709

Si le témoin de dysfonctionnement
s'allume ou clignote 710

Si le témoin du système de freinage
(rouge) s'allume ou clignote 711

Si le témoin du système de freinage
(rouge) s'allume ou clignote en même
temps que le témoin du système de
freinage (orange) s'allume..... 712

Si le témoin du système de direction
assistée électrique (EPS) s'allume..... 713

Si le témoin de basse pression des pneus/alerte
de crevaison s'allume ou clignote..... 714

Si le témoin de niveau d'huile bas apparaît 715

Si le témoin du système de transmission
clignote en même temps que le message
d'avertissement..... 715

Fusibles

Emplacements des fusibles 716

Contrôle et remplacement des fusibles 721

Remorquage d'urgence..... 722

En cas d'impossibilité d'ouvrir le hayon 723

Types d'outils

Types d'outils

Les outils sont rangés dans le compartiment à bagages.

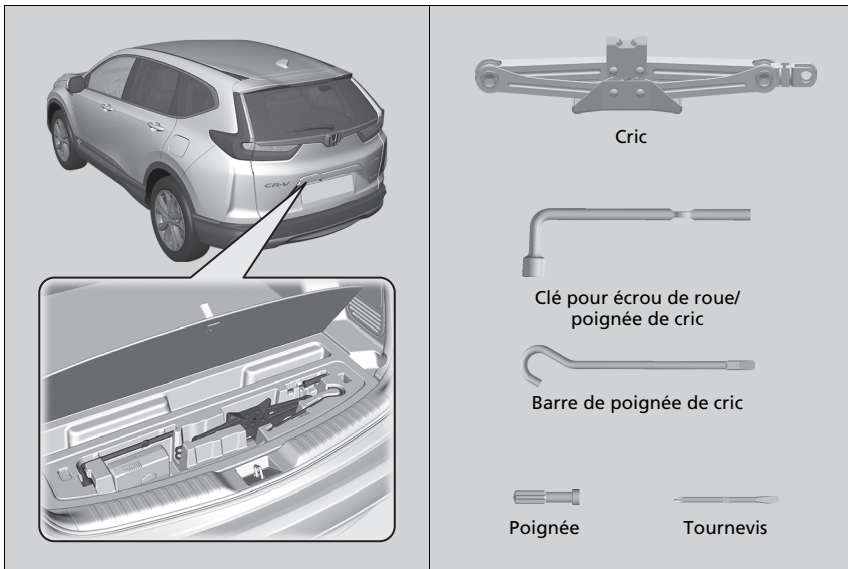

Réparation provisoire d'un pneu crevé

Si le pneumatique présente une large coupure ou d'autres dégâts importants, le véhicule devra être remorqué. Si le pneumatique présente seulement une petite crevaison (causée par un clou, par exemple), il est possible d'utiliser la trousse de réparation des pneus provisoire afin de pouvoir se rendre au garage le plus proche et de procéder à une réparation permanente.

Si une crevaison se produit en cours de route, maintenir le volant fermement et freiner progressivement pour réduire la vitesse, puis s'arrêter dans un endroit sûr.

1. Stationner le véhicule sur une surface ferme, plane et non glissante, puis serrer le frein de stationnement.
2. Placer la transmission sur **P**.
3. Allumer les feux de détresse et régler le mode d'alimentation sur MOTEUR COUPE.
 - ▶ En cas de traction d'une remorque, la déteiler.

⊗ Réparation provisoire d'un pneu crevé

Le kit ne doit pas être utilisé dans les situations suivantes. Contacter un concessionnaire ou un dépanneur pour faire remorquer le véhicule.

- L'enduit d'étanchéité du pneumatique a expiré.
- Plusieurs pneus sont crevés.
- La crevaison ou l'entaille est supérieure à 4 mm.
- La paroi latérale du pneumatique est endommagée ou la crevaison est située hors de la zone de contact.



Lorsque le point de crevaison mesure :	Utilisation du kit
Moins de 4 mm	Oui
Plus de 4 mm	Non

- Les dommages sont apparus après avoir roulé avec des pneumatiques extrêmement sous-gonflés.
- Le talon du pneumatique n'est plus à sa place.
- Une jante est endommagée.

Ne pas retirer le clou ou la vis à l'origine de la crevaison. Si le clou ou la vis est retiré(e), il peut s'avérer impossible de réparer la crevaison à l'aide du kit.

■ Se préparer à réparer provisoirement un pneu crevé

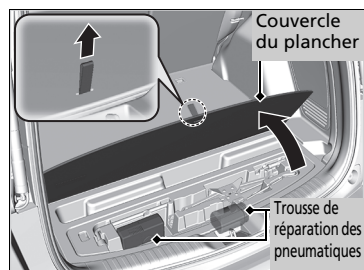
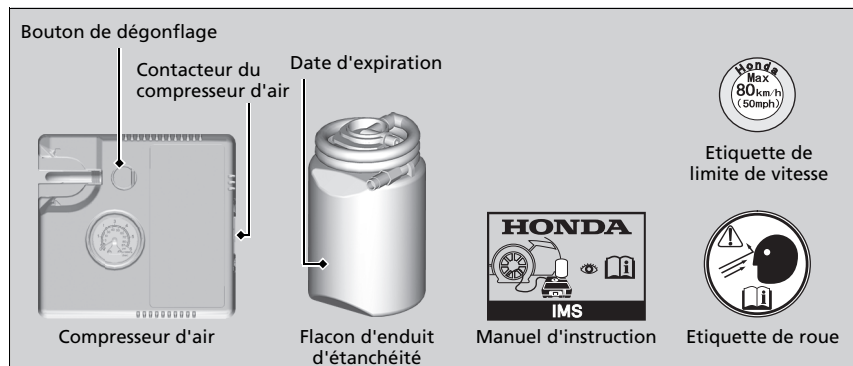

1. Ouvrir le hayon.
2. Tirer sur la sangle et ouvrir le cache du plancher du compartiment à bagages.
3. Sortir la trousse de la boîte.
4. Placer le kit, face vers le haut, sur une surface plate près du pneu crevé, à l'écart de la circulation. Ne pas positionner le kit sur le côté.

► Se préparer à réparer provisoirement un pneu crevé

En cas de réparation provisoire, lire attentivement le manuel d'utilisation fourni avec la trousse.

Injection d'enduit d'étanchéité et d'air

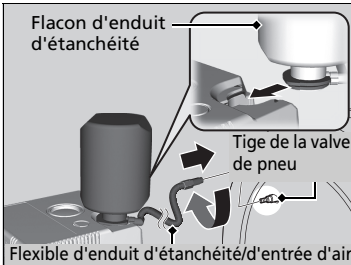
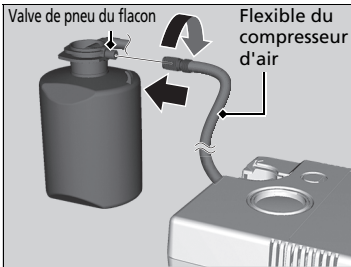
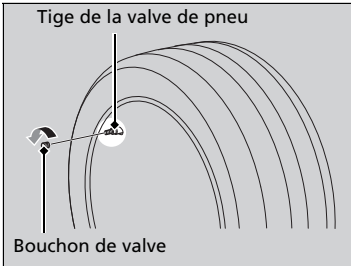

1. Déposer le bouchon de la tige de la valve de pneu.
2. Secouer le flacon d'enduit d'étanchéité
3. Fixer le flexible du compresseur d'air sur la valve de pneu du flacon. Le visser à fond.
4. Retourner le flacon d'enduit d'étanchéité, puis fixer le flacon dans la découpe du compresseur d'air.
5. Fixer le flexible d'enduit d'étanchéité/d'entrée d'air sur la tige de la valve de pneu. Le visser à fond.

Injection d'enduit d'étanchéité et d'air

⚠ ATTENTION

L'enduit d'étanchéité du pneumatique contient des substances nuisibles, qui peuvent être mortelles si elles sont ingérées.

En cas d'ingestion accidentelle, ne pas tenter de faire vomir. Boire beaucoup d'eau et consulter un médecin sans attendre.

En cas de contact avec la peau ou les yeux, rincer à l'eau fraîche et consulter un médecin, le cas échéant.

Conserver le flacon d'enduit d'étanchéité hors de portée des enfants.

Par temps froid, il est possible que l'enduit d'étanchéité ne puisse pas s'écouler facilement. Dans ce cas, le réchauffer pendant cinq minutes avant utilisation.

L'enduit d'étanchéité à base de latex peut tacher les vêtements et autres matériaux de façon permanente. Manipuler avec précaution et essuyer immédiatement tout écoulement.

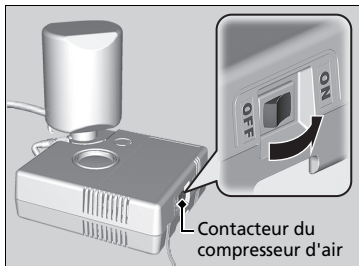
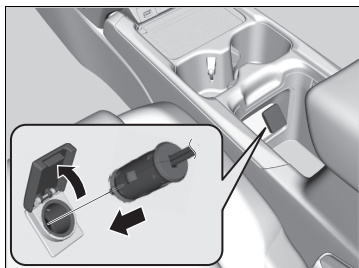

6. Brancher le compresseur à la prise d'alimentation des accessoires.
 - Faire attention de ne pas coincer le tuyau dans une porte ou une fenêtre.
 - **Prises d'alimentation des accessoires** P. 272
7. Activer le système d'alimentation.
 - **Monoxyde de carbone** P. 96
8. Activer le compresseur d'air pour gonfler le pneumatique.
 - Le compresseur commence l'injection d'enduit d'étanchéité et d'air dans le pneumatique.
9. Une fois que la pression d'air atteint la pression spécifiée, couper le kit.

►► Injection d'enduit d'étanchéité et d'air

⚠ ATTENTION

Faire tourner le moteur lorsque le véhicule est stationné dans une zone fermée, voire partiellement fermée, peut entraîner l'accumulation rapide de monoxyde de carbone toxique.

L'inhalation de ce gaz incolore et inodore peut entraîner une perte de conscience, voire la mort. S'assurer que le véhicule est stationné à l'extérieur avant de faire tourner le moteur pour alimenter le compresseur d'air.

REMARQUE

Ne pas manipuler le compresseur de la trousse de réparation des pneus provisoire plus de 15 minutes. Le compresseur peut se trouver en surchauffe et être irrémédiablement endommagé.

Tant que l'injection de l'enduit d'étanchéité n'est pas terminée, la pression indiquée sur la jauge est plus élevée que la pression réelle. Une fois l'injection de l'enduit d'étanchéité terminée, la pression chute puis commence à remonter au fur et à mesure du gonflage du pneumatique. Ceci est tout à fait normal. Pour mesurer la pression d'air avec précision à l'aide d'une jauge, couper le compresseur d'air uniquement lorsque l'injection de l'enduit d'étanchéité est terminée.

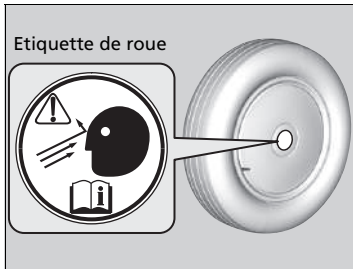

- 10.** Débrancher la fiche de la prise d'alimentation des accessoires.
- 11.** Dévisser le flexible d'enduit d'étanchéité/d'entrée d'air de la tige de valve de pneu.
Reposer le bouchon de valve.
- 12.** Poser l'étiquette de roue sur la surface plate de la roue.
 - Cette surface doit être propre pour garantir une bonne adhésion de l'étiquette.

►► Injection d'enduit d'étanchéité et d'air

Si la pression d'air requise n'est pas atteinte dans les 10 minutes, il est possible que le pneumatique soit endommagé de manière trop importante pour que le kit puisse fournir l'étanchéité nécessaire. Le véhicule devra alors être remorqué.

S'adresser à un concessionnaire Honda pour obtenir un flacon d'enduit d'étanchéité de rechange et des informations sur la mise au rebut d'un flacon vide.

■ Répartition de l'enduit d'étanchéité dans le pneumatique

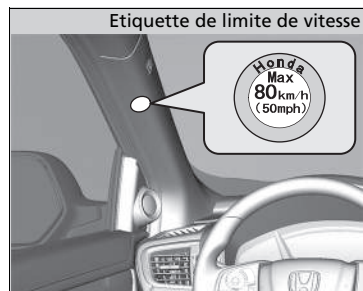

1. Poser l'étiquette de limite de vitesse à l'endroit indiqué.
2. Conduire le véhicule pendant environ 10 minutes.
 - Ne pas dépasser 80 km/h.
3. Arrêter le véhicule dans un endroit sûr.

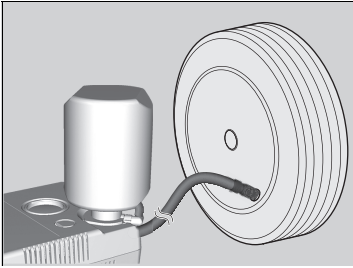

4. Contrôler de nouveau la pression d'air à l'aide de la jauge du compresseur d'air.
 - Ne pas activer le compresseur d'air pour vérifier la pression.
5. Si la pression d'air est :
 - Inférieure à 120 kPa (1,2 bar) :
Ne pas ajouter de l'air ou continuer à rouler. La fuite est trop importante. Appeler de l'aide et faire remorquer le véhicule.
 - **Remorquage d'urgence** P. 722
 - Avant : 240 kPa (2,4 bar)/Arrière : 220 KPa (2,2 bar) ou plus :
Continuer de conduire et s'arrêter toutes les 10 minutes jusqu'à la station-service la plus proche. Ne pas dépasser 80 km/h.
- Si la pression d'air ne diminue pas au bout de 10 minutes, il n'est plus nécessaire de contrôler la pression.

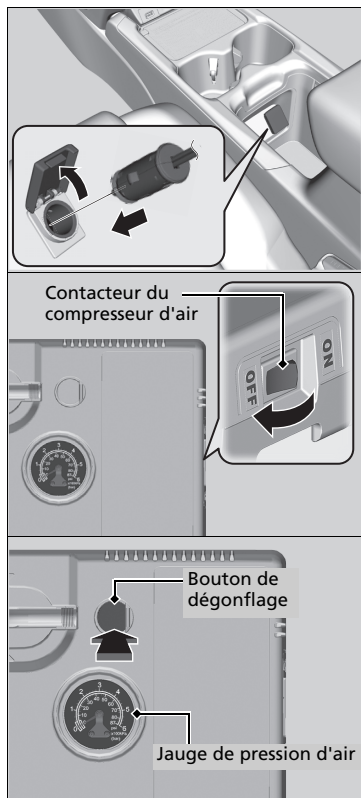

- Supérieure à 120 kPa (1,2 bar) mais inférieure à : 240 kPa (2,4 bar)/Arrière : 220 kPa (2,2 bar) :

Allumer le compresseur d'air pour gonfler le pneumatique jusqu'à ce que la pression du pneu atteigne à l'avant : 240 kPa (2,4 bar)/ Arrière : 220 kPa (2,2 bar).

► **Injection d'enduit d'étanchéité et d'air P. 691**

Conduire ensuite prudemment et s'arrêter toutes les 10 minutes jusqu'à la station-service la plus proche.

Ne pas dépasser 80 km/h.

- Répéter cette procédure tant que la pression d'air se trouve dans cette plage.

6. Débrancher la trousse de la prise d'alimentation des accessoires.
7. Dévisser le flexible d'enduit d'étanchéité/d'entrée d'air de la tige de valve de pneu. Reposer le bouchon de valve.
8. Appuyer sur la touche de dégonflage jusqu'à ce que la jauge revienne à 0 kPa (0 bar).
9. Réemballer la trousse et la ranger au bon endroit.

► Répartition de l'enduit d'étanchéité dans le pneumatique

⚠ ATTENTION

Faire tourner le moteur lorsque le véhicule est stationné dans une zone fermée, voire partiellement fermée, peut entraîner l'accumulation rapide de monoxyde de carbone toxique.

L'inhalation de ce gaz incolore et inodore peut entraîner une perte de conscience, voire la mort. S'assurer que le véhicule est stationné à l'extérieur avant de faire tourner le moteur pour alimenter le compresseur d'air.

■ Gonflage d'un pneumatique sous-gonflé

Il est possible d'utiliser le kit pour gonfler un pneumatique sous-gonflé et non crevé.

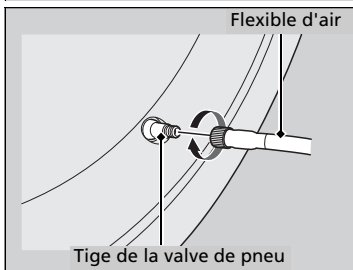
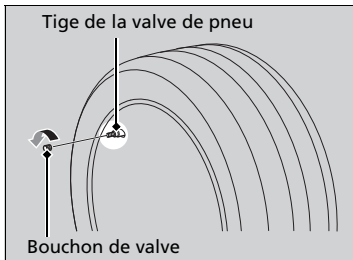

1. Sortir le kit du compartiment à bagages.

➤ **Se préparer à réparer provisoirement un pneu crevé** P. 690

2. Placer le kit, face vers le haut, sur une surface plate près du pneu à plat, à l'écart de la circulation. Ne pas positionner le kit sur le côté.
3. Enlever le flexible d'air du kit.
4. Déposer le bouchon de la tige de la valve de pneu.
5. Fixer le flexible sur la tige de la valve de pneu. Le visser à fond.

☒ Gonflage d'un pneumatique sous-gonflé

⚠ ATTENTION

Faire tourner le moteur lorsque le véhicule est stationné dans une zone fermée, voire partiellement fermée, peut entraîner l'accumulation rapide de monoxyde de carbone toxique.

L'inhalation de ce gaz incolore et inodore peut entraîner une perte de conscience, voire la mort. S'assurer que le véhicule est stationné à l'extérieur avant de faire tourner le moteur pour alimenter le compresseur d'air.

REMARQUE

Ne pas manipuler le compresseur de la trousse de réparation des pneus provisoire plus de 15 minutes. Le compresseur peut se trouver en surchauffe et être irrémédiablement endommagé.

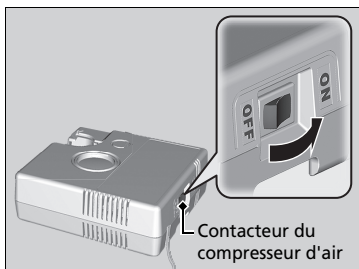
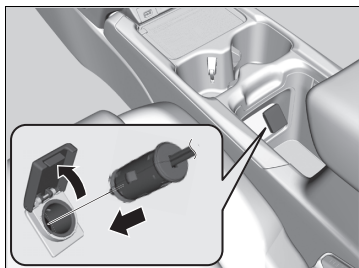

6. Brancher le compresseur à la prise d'alimentation des accessoires.
 - Faire attention de ne pas coincer le tuyau dans une porte ou une fenêtre.
 - **Prises d'alimentation des accessoires** P. 272
7. Activer le système d'alimentation.
 - En cas de températures négatives, démarrer le moteur et le laisser tourner pendant la réparation du pneu crevé.
 - **Monoxyde de carbone** P. 96
8. Activer le contacteur du compresseur d'air pour gonfler le pneumatique.
 - Le compresseur commence à injecter de l'air dans le pneumatique.
 - Si le moteur est démarré, le laisser tourner tout en injectant de l'air.
9. Gonfler le pneumatique selon la pression d'air spécifiée.
10. Couper le kit.
 - Contrôler la jauge de pression sur le compresseur d'air.
 - Si le pneumatique est trop gonflé, appuyer sur le bouton de dégonflage.
11. Débrancher la fiche de la prise d'alimentation des accessoires.
12. Dévisser le flexible de la tige de la valve de pneu. Reposer le bouchon de valve.
13. Réemballer la trousse et la ranger au bon endroit.

Manipulation du cric

Mise en place du cric

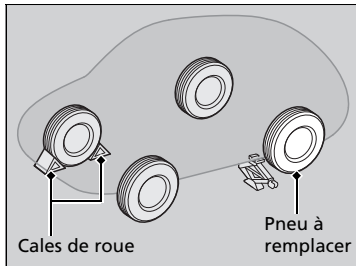
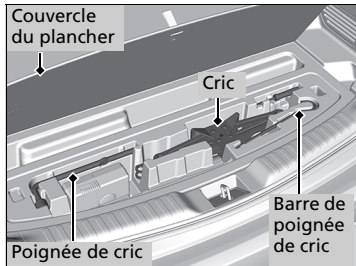

1. Stationner le véhicule sur une surface ferme, plane et non glissante et serrer le frein de stationnement.
2. Placer la transmission sur **P**.
3. Allumer les feux de détresse et régler le mode d'alimentation sur MOTEUR COUPE.
4. Ouvrir le plancher du compartiment à bagages.
5. Extraire le cric, la poignée de cric et la barre de poignée de cric du compartiment à bagages.
6. Placer une cale ou une pierre devant et derrière la roue diagonalement opposée au pneu crevé.

Mise en place du cric

ATTENTION

Le véhicule peut facilement glisser du cric et blesser gravement toute personne se trouvant sous le véhicule.

Respecter scrupuleusement les consignes de remplacement d'une roue et ne jamais engager une partie du corps sous le véhicule s'il n'est soutenu que par le cric.

ATTENTION : Le cric doit être placé sur une surface plane et stable sur le même niveau que le véhicule en stationnement.

Le cric fourni avec le véhicule est accompagné de l'étiquette suivante.

1.	2.	3.

1. Voir le manuel d'utilisation.
2. Ne jamais se glisser sous le véhicule lorsqu'il est supporté par un cric.
3. Placer le cric sous la zone de renforcement.

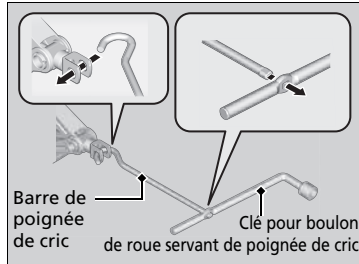
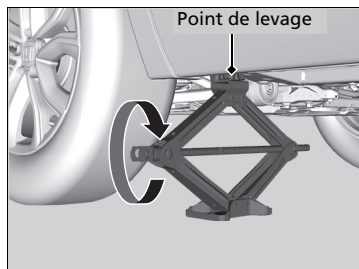
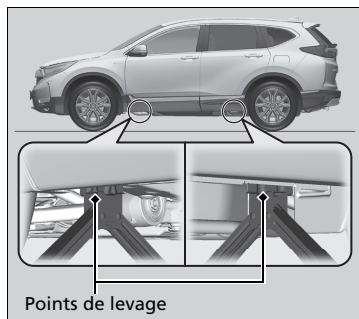

7. Placer le cric sous le point de levage le plus proche de la roue à changer.

8. Tourner la chape du cric dans le sens des aiguilles d'une montre, comme indiqué sur l'illustration, jusqu'à ce que la partie supérieure du cric touche le point de levage.

► Veiller à ce que l'ergot du point de levage repose dans l'encoche du cric.

9. Soulever le véhicule à l'aide de la barre de poignée de cric et de la poignée de cric jusqu'à ce que le pneumatique ne repose plus sur le sol.

► Mise en place du cric

Ne pas utiliser le cric si des passagers ou des bagages se trouvent dans le véhicule.

Utiliser le cric fourni dans le véhicule.
Les autres crics risquent de ne pas supporter le poids (« charge ») ou de ne pas s'insérer correctement dans le point de levage.

Respecter les consignes suivantes pour utiliser le cric en toute sécurité :

- Ne pas utiliser le cric pendant que le moteur tourne.
- N'utiliser le cric que lorsque le sol est ferme et plat.
- N'utiliser le cric qu'au niveau des points de levage.
- Ne pas pénétrer dans le véhicule lorsque le cric est utilisé.
- Ne pas placer d'objets sur ou sous le cric.

Le système d'alimentation ne démarre pas





Contrôle de la procédure

Lorsque le témoin « Prêt » ne s'allume pas et que  ne s'affiche pas sur l'interface d'information du conducteur, vérifier les éléments suivants et prendre les mesures appropriées.

☒ Contrôle de la procédure

S'il est nécessaire de démarrer le véhicule immédiatement, faire appel à un véhicule d'assistance ou une batterie d'appoint pour effectuer un démarrage de secours.

☒ **Si la batterie est déchargée** P. 704

Liste de contrôle	Condition	Que faire
Vérifier si le témoin correspondant s'allume ou si un message s'affiche sur l'interface d'information du conducteur.	 s'affiche :  s'affiche : ▶ S'assurer que la télécommande d'accès sans clé est dans sa plage de fonctionnement. ☒ Rayon d'action de la touche POWER P. 219	☒ Messages d'avertissement et d'information de l'interface d'information du conducteur P. 123 ☒ Si la pile de la télécommande d'accès sans clé est faible P. 702
	Le témoin du système d'alimentation s'allume. Le système de transmission clignote et   s'affiche.	Faire contrôler le véhicule par un concessionnaire. ☒ Si le témoin du système de transmission clignote en même temps que le message d'avertissement P. 715
Contrôler l'intensité lumineuse de l'éclairage intérieur.	L'éclairage intérieur est faible ou ne s'allume pas du tout. L'éclairage intérieur s'allume normalement.	Faire contrôler la batterie 12 V par un concessionnaire. Contrôler tous les fusibles ou faire contrôler le véhicule par un concessionnaire. ☒ Contrôle et remplacement des fusibles P. 721
Contrôler la position de rapport.	La transmission n'est pas sur P .	Placer la transmission sur P .
Contrôler la procédure de démarrage du système d'alimentation. Suivre les instructions et tenter de redémarrer le système d'alimentation.		☒ Activer l'alimentation P. 498
Contrôler le témoin du système d'immobilisation.	Lorsque le témoin du système d'immobilisation clignote, le système d'alimentation ne peut pas être activé.	☒ Témoin du système d'immobilisation P. 112

S'il n'est pas possible d'activer le système d'alimentation après avoir vérifié tous les éléments énumérés ci-dessus, faire contrôler le véhicule par un concessionnaire.

Si la pile de la télécommande d'accès sans clé est faible

Si le signal sonore retentit et si  apparaît sur l'interface d'information du conducteur, le bouton **POWER** clignote et le témoin Prêt ne s'allume pas. Activer le système comme suit :

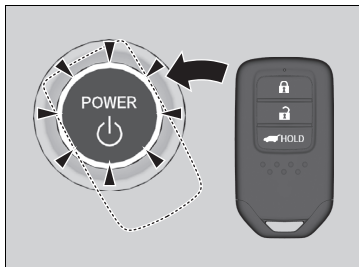

1. Appuyer au centre de la touche **POWER** avec le logo **H** située sur la télécommande d'accès sans clé pendant que la touche **POWER** clignote. Les touches de la télécommande d'accès sans clé doivent être dirigées vers vous.

► La touche **POWER** clignote pendant environ 30 secondes.

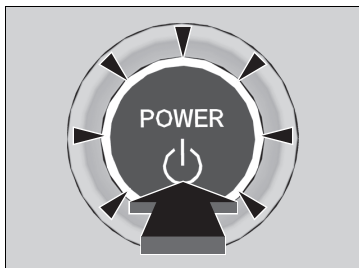

2. Appuyer sur la pédale de frein, puis appuyer sur la touche **POWER** dans les 10 secondes après le déclenchement du signal sonore et après que la touche **POWER** est passée du clignotement à l'allumage.

► Le témoin Prêt s'allume.

► Si la pédale n'est pas enfoncée, le mode passe à ACCESSOIRES.

Systeme d'alimentation d'urgence désactivé

La touche **POWER** peut être utilisée pour désactiver le système d'alimentation en cas d'urgence, même pendant la conduite. S'il est nécessaire de désactiver le système d'alimentation, procéder de l'une des manières suivantes :

- Appuyer sur la touche **POWER** pendant environ deux secondes.
- Appuyer fermement trois fois sur la touche **POWER**.

Le volant ne se bloquera pas.

Le rapport passe automatiquement à la position **P** après l'arrêt complet du véhicule. Ensuite, le mode d'alimentation passe sur MOTEUR COUPE.

Systeme d'alimentation d'urgence désactivé

Ne pas appuyer sur la touche **POWER** pendant la conduite sauf s'il s'avère absolument nécessaire de désactiver le système d'alimentation.

Si vous appuyez sur la touche **POWER** en cours de conduite, le signal sonore retentit.

■ Démarrage de secours

Désactiver l'alimentation des appareils électriques tels les dispositifs audio et les lampes d'éclairage. Couper le système d'alimentation, puis ouvrir le capot.

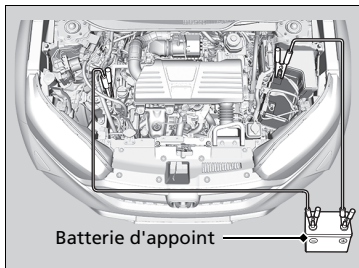
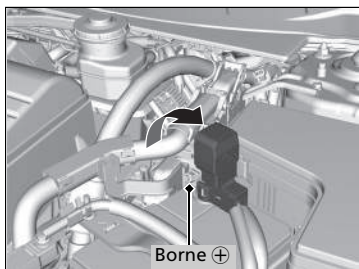

1. Ouvrir le cache de borne situé sur la borne positive ⊕ de la batterie 12 V du véhicule.
2. Relier le premier fil volant sur la borne ⊕ de la batterie 12 V du véhicule.
3. Relier l'autre extrémité du premier fil volant à la borne ⊕ de la batterie d'appoint.
 - ▶ Utiliser une batterie d'appoint de 12 V uniquement.
 - ▶ Lors de l'utilisation d'un chargeur de batterie automobile pour alimenter une batterie à 12 V, sélectionner une tension de charge inférieure à 15 V. Vérifier le manuel du chargeur pour le réglage correct.
4. Relier le deuxième fil volant à la borne ⊖ de la batterie d'appoint.

ⓘ Si la batterie est déchargée

⚠ ATTENTION

Une batterie 12 V peut exploser et blesser grièvement toute personne se trouvant à proximité si la procédure correcte n'est pas suivie.

Ne pas approcher d'étincelles, de flammes nues et ne pas fumer à proximité de la batterie 12 V.

REMARQUE

Si la batterie 12 V est exposée à de très basses températures, l'électrolyte à l'intérieur risque de geler. Si un démarrage de secours est tenté avec une batterie 12 V gelée, celle-ci peut se fissurer.

Fixer solidement les pinces des fils volants pour qu'elles ne se détachent pas sous l'effet des vibrations du moteur. Veiller également à ne pas enchevêtrer les fils volants ou à ne pas laisser les extrémités des fils se toucher lors du branchement ou du débranchement des fils volants.

Les performances de la batterie 12 volts diminuent lorsque la température est basse, cela peut empêcher le démarrage du moteur.

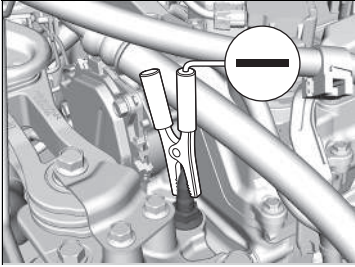

5. Relier l'autre extrémité du deuxième fil volant à la vis du support moteur comme représenté. Ne pas relier ce fil volant à une autre pièce.
6. Si le véhicule concerné est relié à un autre véhicule, démarrer le moteur du véhicule d'assistance et augmenter légèrement le régime de ce dernier.
7. Tenter de démarrer le moteur du véhicule. Si le démarreur tourne lentement, contrôler que les fils volants présentent un bon contact métal à métal.

■ Après le démarrage du moteur

Une fois que le moteur du véhicule a démarré, retirer les fils volants dans l'ordre suivant.

1. Débrancher le fil volant de la masse du véhicule concerné.
2. Débrancher l'autre extrémité du fil volant de la borne \ominus de la batterie d'appoint.
3. Débrancher le fil volant de la borne \oplus de la batterie 12 V du véhicule.
4. Débrancher l'autre extrémité du fil volant de la borne \oplus de la batterie d'appoint.

Amener le véhicule dans une station-service ou chez un concessionnaire pour inspection.



⌘ Démarrage de secours

Les témoins du régulateur de vitesse adaptatif (ACC) avec maintien de distance de sécurité à basse vitesse (LSF), du système de détection du changement de voie, du système d'assistance à la stabilité du véhicule (VSA), du système VSA OFF, du système de freinage automatique d'urgence (CMBS) et du système d'avertissement de perte de pression/de basse pression des pneus peuvent s'allumer accompagnés d'un message sur l'interface d'information du conducteur lorsque le système d'alimentation est activé suite au rebranchement de la batterie 12 V.

Conduire sur une courte distance à plus de 20 km/h. Le témoin doit s'éteindre. S'il ne le fait pas, faire contrôler le véhicule par un concessionnaire.

Mesures à prendre en cas de surchauffe

Les symptômes de surchauffe sont les suivants :

-  s'affiche sur l'interface d'information du conducteur.
-  s'affiche sur l'interface d'information du conducteur.
- De la vapeur ou des projections sortent du compartiment moteur

s'affiche sur l'interface d'information du conducteur

 s'affiche sur l'interface d'information du conducteur lorsque la température du système d'alimentation est élevée.

Messages d'avertissement et d'information de l'interface d'information du conducteur P. 123

1. Garer immédiatement le véhicule dans un endroit sûr.
 - ▶ Serrer le frein de stationnement, et mettre la transmission sur . Désactiver tous les accessoires et allumer les feux de détresse.
2. Laisser le mode d'alimentation sur MARCHE et attendre que le symbole disparaisse.
 - ▶ Si le symbole ne disparaît pas, faire contrôler le véhicule par un concessionnaire.

s'affiche sur l'interface d'information du conducteur

■ Première mesure à prendre

1. Garer immédiatement le véhicule dans un endroit sûr.
2. Désactiver tous les accessoires et allumer les témoins de feux de détresse.
 - **Absence de vapeur ou de projections** : Laisser le système d'alimentation activé et ouvrir le capot.
 - **Présence de vapeur ou de projections** : Désactiver le système d'alimentation et attendre qu'il s'éteigne. Ensuite, ouvrir le capot.

» Mesures à prendre en cas de surchauffe

ATTENTION

La vapeur et les projections sortant d'un moteur surchauffé peuvent provoquer de graves brûlures.

Ne pas ouvrir le capot si de la vapeur en sort.

REMARQUE

Continuer à rouler alors que  est allumé sur l'interface d'information du conducteur peut endommager le moteur.

■ Mesure suivante à prendre

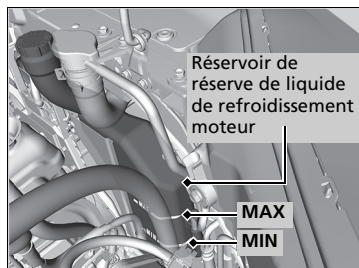

1. Vérifier que le ventilateur de refroidissement fonctionne et désactiver le système d'alimentation lorsque  disparaît de l'interface d'information du conducteur.
 - Si le ventilateur de refroidissement ne fonctionne pas, désactiver immédiatement le système d'alimentation.
2. Une fois que le moteur a refroidi, contrôler le niveau du liquide de refroidissement et vérifier si les composants du système de refroidissement présentent des fuites.
 - Si le niveau du liquide de refroidissement dans le réservoir de liquide de refroidissement moteur est bas, faire l'appoint jusqu'au repère **MAX**.
 - S'il n'y a pas de liquide de refroidissement dans le réservoir de liquide de refroidissement moteur, vérifier que le radiateur est froid. Recouvrir le bouchon de radiateur d'un chiffon épais et ouvrir le bouchon. Si nécessaire, faire l'appoint de liquide de refroidissement jusqu'à la base du goulot de remplissage et remettre le bouchon en place.

■ Dernière mesure à prendre

Une fois que le moteur a suffisamment refroidi, activer le système d'alimentation. Si  n'apparaît pas, reprendre la conduite. S'il apparaît à nouveau, contacter un concessionnaire pour qu'il se charge des réparations.

► Mesures à prendre en cas de surchauffe

⚠ ATTENTION

Si le bouchon du radiateur est retiré alors que le moteur est encore chaud, le liquide de refroidissement risque de gicler et de provoquer de graves brûlures.

Toujours laisser refroidir le moteur et le radiateur avant de retirer le bouchon de radiateur.

En cas de fuite du liquide de refroidissement, contacter un concessionnaire pour effectuer les réparations nécessaires.

Utiliser de l'eau comme mesure d'urgence/temporaire uniquement. Demander à un concessionnaire de rincer le circuit avec un antigel adéquat le plus tôt possible.

Si le témoin de pression d'huile faible s'allume



■ Pourquoi le témoin s'allume-t-il ?

Il s'allume lorsque la pression d'huile moteur est faible.

■ Que faire dès que le témoin s'allume ?

1. Garer immédiatement le véhicule sur une surface plane et dans un endroit sûr.
2. Si nécessaire, allumer les témoins de feux de détresse.

■ Que faire après avoir garé le véhicule ?

1. Désactiver le système d'alimentation et le laisser au repos pendant trois minutes environ.
2. Ouvrir le capot et contrôler le niveau d'huile.
 - ▣ **Vérification du niveau d'huile** P. 644
3. Démarrer le moteur et contrôler le témoin de pression d'huile faible.
 - ▶ Le témoin s'éteint. Reprendre la route.
 - ▶ Le témoin ne s'éteint pas dans les 10 secondes qui suivent : couper immédiatement le moteur et contacter un concessionnaire pour effectuer les réparations nécessaires.

Si le témoin du système de charge de la batterie 12 volts s'allume



■ Pourquoi le témoin s'allume-t-il ?

S'allume lorsque la batterie 12 V n'est pas en cours de charge.

■ Que faire lorsque le témoin s'allume ?

Désactiver le système de commande de la climatisation, le désembueur arrière et les autres systèmes électriques, puis contacter immédiatement un concessionnaire pour effectuer les réparations nécessaires.

☒ Si le témoin de pression d'huile faible s'allume

REMARQUE

Le fonctionnement du moteur avec une faible pression d'huile peut provoquer des dommages mécaniques graves, et ce, presque immédiatement.

☒ Si le témoin du système de charge de la batterie 12 volts s'allume

S'il est nécessaire de s'arrêter momentanément, ne pas désactiver le système d'alimentation. Le système d'alimentation utilise la batterie 12 V pour s'activer. Il peut s'avérer impossible de réactiver le système d'alimentation s'il a été désactivé lorsque ce témoin était allumé.

Si le témoin de dysfonctionnement s'allume ou clignote



■ Pourquoi le témoin s'allume-t-il ou clignote-t-il ?

- Il s'allume en cas d'anomalie au niveau du système de contrôle des émissions polluantes.
- Il clignote lorsque des ratés sont détectés au niveau du moteur.

■ Que faire lorsque le témoin s'allume ?

Eviter de conduire à vitesse élevée et faire inspecter immédiatement le véhicule par un concessionnaire.

■ Que faire lorsque le témoin clignote ?

Stationner le véhicule dans un endroit sûr sans objets inflammables et patienter moteur coupé, au moins 10 minutes, que le moteur refroidisse.

►► Si le témoin de dysfonctionnement s'allume ou clignote

REMARQUE

Si le véhicule roule avec le témoin de dysfonctionnement allumé, le système de contrôle des émissions polluantes et le moteur peuvent subir des dommages.

Si le témoin de dysfonctionnement clignote à nouveau lors du redémarrage du moteur, se rendre chez le concessionnaire le plus proche à une vitesse ne dépassant pas 50 km/h. Faire contrôler le véhicule.

Si le témoin du système de freinage (rouge) s'allume ou clignote



(rouge)

■ Pourquoi le témoin s'allume-t-il ?

- Le niveau du liquide de freins est bas.
- Une anomalie est présente dans le système de freinage.

■ Que faire lorsque le témoin s'allume en cours de conduite ?

Appuyer légèrement sur la pédale de frein pour contrôler la pression de la pédale.

- Si la pression est normale, contrôler le niveau du liquide de freins au prochain arrêt du véhicule.
- Si elle est anormale, prendre des mesures immédiates. Si nécessaire, utiliser le sélecteur de décélération pour réduire la vitesse du véhicule en appliquant le freinage régénératif.

■ Raisons pour lesquelles le témoin clignote

- Le système de frein de stationnement électrique présente une anomalie.

■ Que faire lorsque le témoin clignote ?

- Eviter d'utiliser le frein de stationnement et faire immédiatement contrôler le véhicule par un concessionnaire.

► Si le témoin du système de freinage (rouge) s'allume ou clignote

Faire réparer le véhicule immédiatement.

Il est dangereux de conduire lorsque le niveau du liquide de freins est bas. Si la pédale de frein ne présente pas de résistance, arrêter le véhicule immédiatement dans un endroit sûr. Si nécessaire, utiliser le sélecteur de décélération pour réduire la vitesse du véhicule.

► Sélecteur de décélération P. 511

Si le témoin du système de freinage (rouge) et le témoin **ABS** s'allument simultanément, le système de répartition électronique de la force de freinage ne fonctionne pas. Cette situation peut entraîner une instabilité du véhicule en cas de freinage brusque.

Faire immédiatement inspecter le véhicule par un concessionnaire.

Si le témoin du système de freinage (rouge) clignote en même temps que le témoin du système de freinage (orange) s'allume, alors il pourrait s'agir d'un dysfonctionnement du frein de stationnement.

Eviter d'utiliser le frein de stationnement et faire immédiatement contrôler le véhicule par un concessionnaire.

► Si le témoin du système de freinage (rouge) s'allume ou clignote en même temps que le témoin du système de freinage (orange) s'allume P. 712

Si le témoin du système de freinage (rouge) s'allume ou clignote en même temps que le témoin du système de freinage (orange) s'allume



(rouge)

■ **Si le témoin du système de freinage (rouge) s'allume ou clignote en même temps que le témoin du système de freinage (orange) s'allume, relâcher le frein de stationnement manuellement ou automatiquement.**

☒ **Frein de stationnement** P. 595



(orange)

- Si le témoin du système de freinage (rouge) s'allume en continu ou clignote en même temps que le témoin du système de freinage (orange) s'allume, arrêter le véhicule dans un endroit sûr et le faire immédiatement contrôler par un concessionnaire.
 - Pour empêcher le véhicule d'avancer, placer la transmission en position **P**.
- Si seul le témoin du système de freinage (rouge) est désactivé, éviter d'utiliser le frein de stationnement et faire immédiatement vérifier le véhicule par un concessionnaire.

☒ Si le témoin du système de freinage (rouge) s'allume ou clignote en même temps que le témoin du système de freinage (orange) s'allume

Si le frein de stationnement est enclenché, il pourrait ne pas se relâcher.

Si le témoin du système de freinage (rouge) et le témoin du système de freinage (orange) s'allument en même temps, le frein de stationnement fonctionne.

Si le témoin du système de freinage (rouge) clignote en même temps que le témoin du système de freinage (orange) s'allume, alors il pourrait s'agir d'un dysfonctionnement du frein de stationnement dû à la vérification du système par ce dernier.

Si le témoin du système de direction assistée électrique (EPS) s'allume



■ Pourquoi le témoin s'allume-t-il ?

- S'allume en cas d'anomalie au niveau du système EPS.
- Si la pédale d'accélérateur est enfoncée à plusieurs reprises pour augmenter le régime moteur alors que le moteur est au ralenti, le témoin s'allume, et il est possible que le volant soit dur à manipuler.

■ Que faire lorsque le témoin s'allume ?

Arrêter le véhicule dans un endroit sûr et allumer le système électrique à nouveau. Si le témoin s'allume et reste allumé, faire immédiatement examiner le véhicule par un concessionnaire.

Si le témoin de basse pression des pneus/alerte de crevaison s'allume ou clignote



■ Pourquoi le témoin s'allume-t-il ou clignote-t-il ?

La pression des pneus est très insuffisante ou le système d'avertissement de perte de pression n'est pas initialisé. En cas de problème avec le système d'avertissement de perte de pression, le témoin clignote pendant environ une minute, puis reste allumé.

■ Que faire lorsque le témoin s'allume ?

Conduire prudemment et éviter les virages et freinages brusques. Arrêter le véhicule dans un endroit sûr. Vérifier la pression des pneus et régler la pression au niveau prescrit. La pression des pneus prescrite est indiquée sur l'étiquette située sur le montant de porte côté conducteur.

- Initialiser le système d'alerte de dégonflage après avoir réglé la pression des pneus.

▣ Initialisation du système d'avertissement de perte de pression

P. 531

■ Que faire si le témoin clignote, puis reste allumé ?

Faire contrôler le pneu par un concessionnaire agréé le plus tôt possible.

▣ Si le témoin de basse pression des pneus/alerte de crevaison s'allume ou clignote

REMARQUE

Conduire avec un pneumatique excessivement sous-gonflé peut entraîner sa surchauffe. Un pneumatique surchauffé peut connaître une défaillance. Toujours gonfler les pneumatiques à la pression prescrite.

Si le témoin de niveau d'huile bas apparaît



■ Pourquoi le témoin s'affiche-t-il ?

Il s'allume lorsque le niveau d'huile moteur est bas.

■ Que faire dès que le témoin apparaît ?

1. Garer immédiatement le véhicule sur une surface plane et dans un endroit sûr.
2. Si nécessaire, allumer les témoins de feux de détresse.

■ Que faire après avoir garé le véhicule ?

1. Couper le moteur et le laisser au repos pendant trois minutes environ.
2. Ouvrir le capot et contrôler le niveau d'huile.

➤ **Vérification du niveau d'huile** P. 644

Si le témoin du système de transmission clignote en même temps que le message d'avertissement



■ Raisons pour lesquelles le témoin clignote

La transmission est défectueuse.

■ Que faire lorsque le témoin clignote ?

- Faire inspecter immédiatement le véhicule par un réparateur agréé.

☒ Si le témoin de niveau d'huile bas apparaît

REMARQUE

Le fonctionnement du moteur avec un niveau d'huile bas peut provoquer des dommages mécaniques graves, et ce, presque immédiatement.

Ce système s'active après le réchauffement du moteur. Si la température extérieure est extrêmement basse, le véhicule devra rouler plus longtemps pour que le système puisse détecter le niveau d'huile moteur.

Si le symbole s'active de nouveau, couper le moteur et contacter un concessionnaire pour effectuer les réparations nécessaires.

☒ Si le témoin du système de transmission clignote en même temps que le message d'avertissement

Il se peut qu'il ne soit pas possible d'activer le système d'alimentation.

Veiller à serrer le frein de stationnement lors du stationnement du véhicule.

Si le véhicule doit être remorqué, contacter un service de remorquage professionnel.

➤ **Remorquage d'urgence** P. 722

Emplacements des fusibles

Si des dispositifs électriques ne fonctionnent pas, régler le mode d'alimentation sur MOTEUR COUPE et rechercher un éventuel fusible grillé.

■ Boîte à fusibles du compartiment moteur de type A

Située près de la batterie 12 V. Appuyer sur les languettes pour ouvrir la boîte.

Les emplacements des fusibles sont indiqués sur l'image ci-dessous.

Localiser le fusible en question par son numéro de fusible sur l'image et sur le tableau.

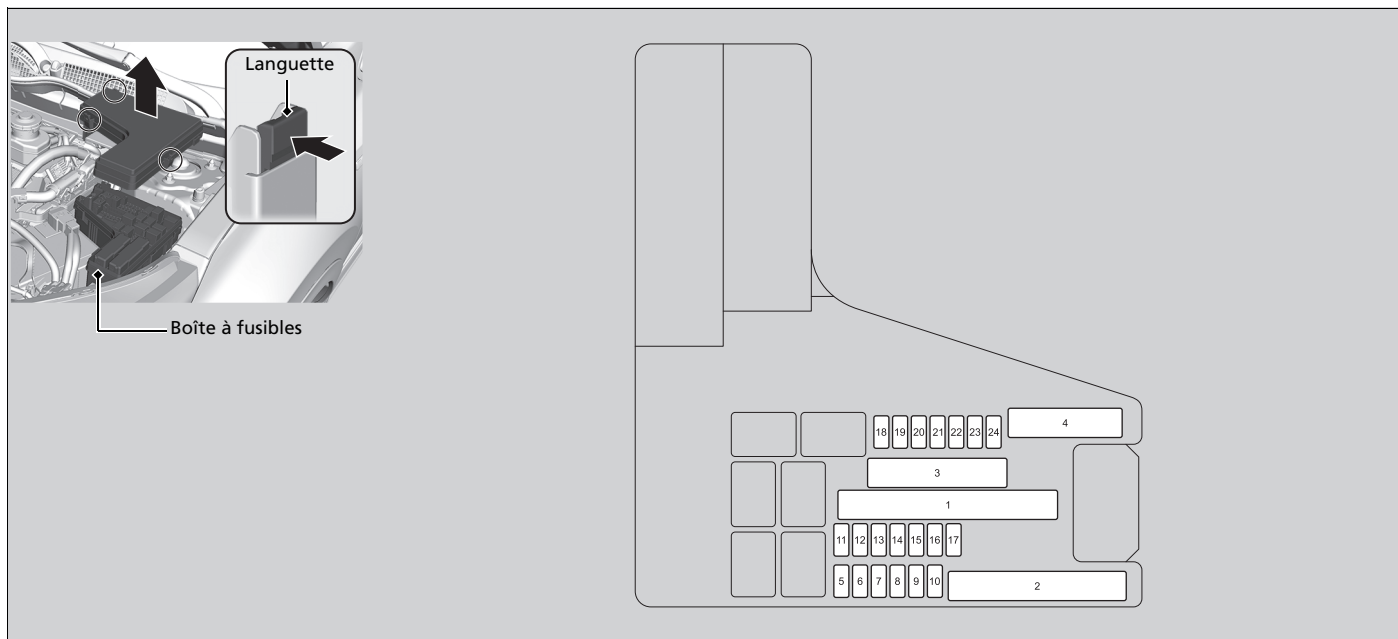

■ **Circuit protégé et capacité du fusible**

	Circuit protégé	Ampérage
1	BLOC OPTIQUE 2	40 A
	ESB	40 A
	ABS/VSA FSR	40 A
	R/MOD1	30 A
	ALLUMAGE PRINCIPAL 2	30 A
	R/MOD2	30 A
	FUSIBLE PRINCIPAL	150 A
2	EPS	70 A
	COMMUTATEUR PRINCIPAL D'ALLUMAGE	30 A
	BOITE A FUSIBLES EN OPTION	40 A
	BOITE A FUSIBLES PRINCIPALE	60 A
	ESSUIE-GLACE	30 A
3	P-ACT	30 A
	DESEMBUEUR ARRIERE	40 A
	LAVE-PHARES*	30 A
	BOITE A FUSIBLES PRINCIPALE 2	40 A
	MOTEUR ABS/VSA	40 A
	-	-
	MOTEUR DE SOUFFLERIE	40 A
4	HAYON ELECTRIQUE*	40 A
	BLOC OPTIQUE 1*	40 A
	TRACTION INTEGRALE*	20 A
	CHAUFFAGE DE SIEGES ARRIERE*	20 A
5	-	-
6	LAVE-GLACE	15 A

	Circuit protégé	Ampérage
7	IGP	15 A
8	FI SECONDAIRE	15 A
9	FEUX STOP	10 A
10	MAINTIEN D'ALLUMAGE 1	10 A
11	IGPS (LAF)	7,5 A
12	ECU FI REcul	10 A
13	PCU EWP	10 A
14	FEUX DE DETRESSE	10 A
15	BOBINE D'ALLUMAGE	15 A
16	BOBINE DU RELAIS RFC	5 A
17	PARE-BRISE CHAUFFANT*	15 A
18	FEU DE REcul	10 A
19	AUDIO	15 A
20	EPT L	20 A
21	EPT R	20 A
22	DESEMBUEUR AVANT	10 A
23	POMPE A EAU A/C	10 A
24	AVERTISSEUR SONORE	10 A
25	-	-
26	-	-
27	-	-

* Non disponible sur tous les modèles

■ Boîte à fusibles du compartiment moteur de type B

Située à l'intérieur du pare-chocs avant, sur le côté gauche.

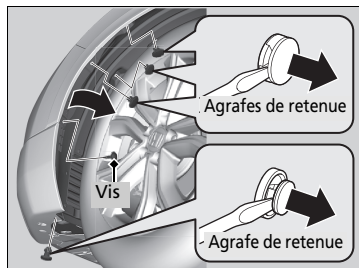

1. Tourner le volant vers la droite.
2. Déposer les agrafes de retenue et la vis et tirer le garde-boue intérieur vers l'arrière.

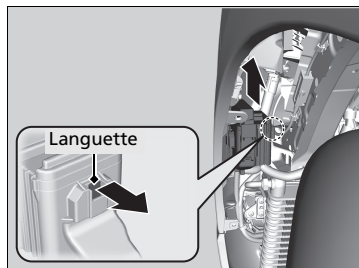

3. Retirer la languette pour déposer la boîte à fusibles.

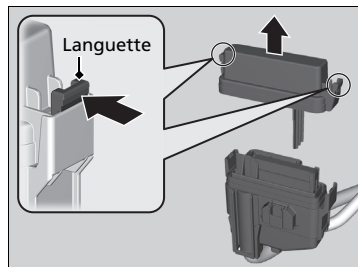

4. Tirer la boîte à fusibles à l'intérieur du garde-boue intérieur, puis appuyer sur les languettes pour ouvrir la boîte.

Les emplacements des fusibles sont indiqués sur le couvercle de la boîte à fusibles. Localiser le fusible en question par son numéro et le repère du couvercle de la boîte.

■ Circuit protégé et capacité du fusible

	Circuit protégé	Ampérage
1	PTC1/2 A/C	(40 A)
	-	(20 A)
	PTC3/4 A/C	(40 A)
	EVTC	(20 A)
	Ventilateur principal	(40 A)
	Pompe à eau du moteur	(30 A)

■ Boîte à fusibles intérieure

Située sous le tableau de bord.

Les emplacements des fusibles sont indiqués sur l'image ci-dessous.

Localiser le fusible en question par son numéro de fusible sur l'image et sur le tableau.

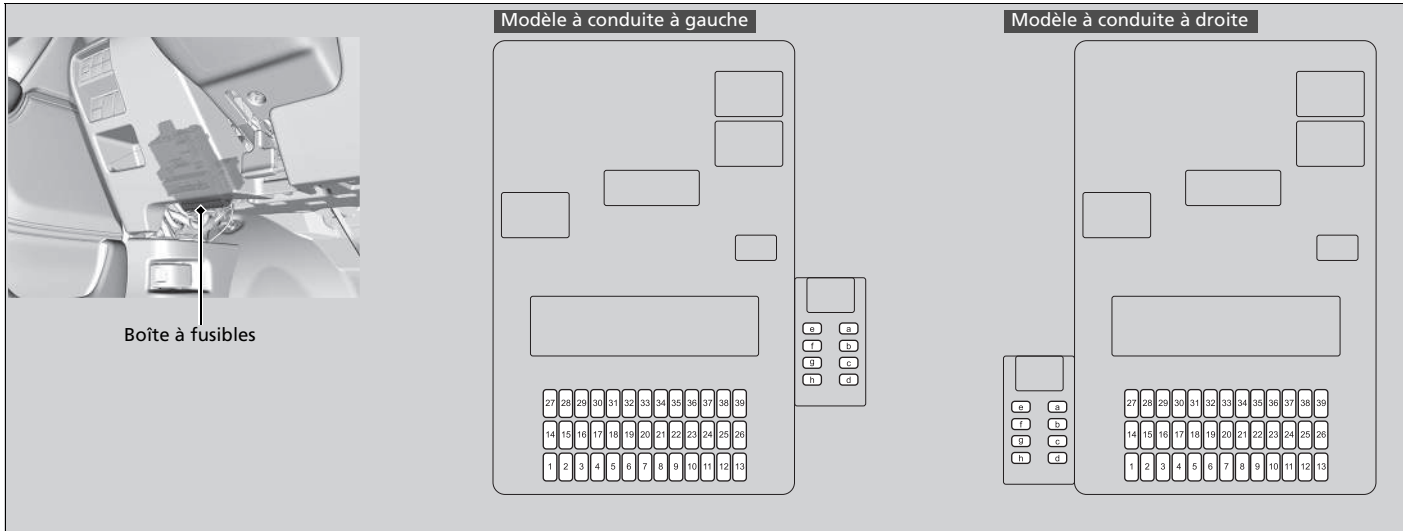

■ **Circuit protégé et capacité du fusible**

	Circuit protégé	Ampérage
1	ACCESSOIRES	10 A
2	DISPOSITIF DE VERROUILLAGE DE LA CLE ACC	5 A
3	P-DRV IG1	5 A
4	OPTION IG1 2	5 A
5	OPTION IG1	10 A
6	SRS IG1 2	10 A
7	COMPTEUR IG1	10 A
8	POMPE D'ALIMENTATION IG1	15 A
9	A/C IG2	10 A
10	PRISE ACCESSOIRES CENTRALE	20 A
11	MONITEUR IG1	5 A
12	VERROUILLAGE DE PORTE COTE DROIT	10 A
13	DEVERROUILLAGE DE PORTE COTE GAUCHE	10 A
14	P/W RR L	20 A
15	P/W AS	20 A
16	VERROUILLAGE DE PORTE	20 A
17	TCU IG1	10 A
18	SOUTIEN LOMBAIRE MOTORISE DR	10 A
19	TOIT PANORAMIQUE*	20 A
20	DEMARREUR IG1	10 A
21	ACG IG1	10 A
22	FEU DE JOUR IG2	10 A
23	CHARGEUR USB*	7,5 A
24	+B EN OPTION	5 A
25	VERROUILLAGE DE PORTE DR	10 A

	Circuit protégé	Ampérage
26	DEVERROUILLAGE DE PORTE COTE DROIT	10 A
27	P/W RR R	20 A
28	P/W DR	20 A
29	PRISE ACCESSOIRES (COFFRE)	20 A
30	INTELLIGENT	10 A
31	INCLINAISON DE SIEGE PASSAGER DR*	20 A
32	SIEGE CHAUFFANT AVANT*	20 A
33	GLISSEMENT DE SIEGE PASSAGER DR*	20 A
34	ABS/VSA IG1	10 A
35	SRS IG1	10 A
36	OPTION HAC	20 A
37	REMORQUE +B	15 A
38	VERROUILLAGE DE PORTE COTE GAUCHE	10 A
39	DEVERROUILLAGE DE PORTE DR	10 A
a	PTG*	20 A
b	AMP AUDIO*	20 A
c	SUPER-VERROUILLAGE*	15 A
d	STORE*	20 A
e	IMA 1	10 A
f	IGA 2	20 A
g	SBW* ¹	15 A
	FEU ANTIBROUILLARD ARRIERE* ²	10 A
h	FEU ANTIBROUILLARD ARRIERE* ¹	10 A
	SBW* ²	15 A

*1 : Modèle à conduite à droite

*2 : Modèle à conduite à gauche

Contrôle et remplacement des fusibles

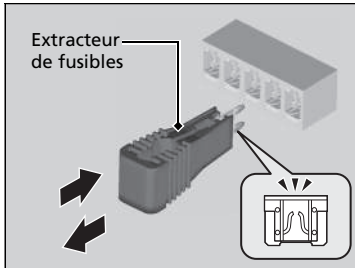
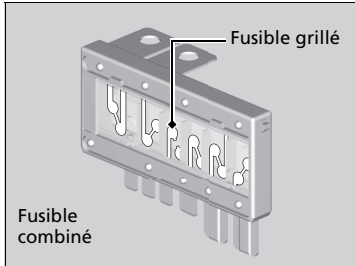

1. Régler le mode d'alimentation sur MOTEUR COUPE. Eteindre les phares et tous les accessoires.
2. Déposer le couvercle de la boîte à fusibles.
3. Contrôler le grand fusible placé dans le compartiment moteur.
 - Si le fusible est grillé, utiliser un tournevis à tête cruciforme pour déposer la vis et le remplacer par un neuf.
4. Contrôler les petits fusibles placés dans le compartiment moteur et l'habitacle.
 - Si un fusible est grillé, le retirer à l'aide de l'extracteur de fusibles et le remplacer par un neuf.

☒ Contrôle et remplacement des fusibles

REMARQUE

Le remplacement d'un fusible par un autre de plus forte intensité augmente considérablement le risque d'endommagement du circuit électrique.

Remplacer le fusible par un fusible de rechange du même ampérage.

Utiliser les tableaux pour localiser le fusible en question et confirmer l'ampérage spécifié.

➤ **Emplacements des fusibles** P. 716, 719

Un extracteur de fusibles se trouve dans la boîte à fusibles du compartiment moteur de type A.

Si le véhicule doit être remorqué, contacter un service de remorquage professionnel.

Tous les modèles

■ Plateau

L'opérateur charge le véhicule sur le plateau d'une dépanneuse.

C'est la meilleure façon de transporter le véhicule.

Modèles à deux roues motrices

■ Levage des roues

Le camion de remorquage utilise deux bras pivotants qui passent sous les roues avant et les soulèvent du sol. Les roues arrière restent au sol. **Il s'agit d'une manière tout à fait adaptée au remorquage du véhicule.**

» Remorquage d'urgence

REMARQUE

Le levage ou le remorquage du véhicule par les pare-chocs entraîne des dommages importants. Les pare-chocs ne sont pas conçus pour soutenir le poids du véhicule.

REMARQUE

Le remorquage inapproprié du véhicule, notamment le remorquage derrière un camping-car ou un autre véhicule, peut endommager la transmission.

Ne jamais remorquer le véhicule en s'aidant uniquement d'une corde ou d'une chaîne. Cette situation est dangereuse, car les cordes ou les chaînes peuvent se déplacer d'un côté à l'autre ou se rompre.

Modèle à conduite à droite

Avant le remorquage du véhicule, désactiver le capteur d'inclinaison du système de sécurité s'il est activé.

➤ **Alarme du système de sécurité** P. 207

■ Que faire s'il est impossible d'ouvrir le hayon

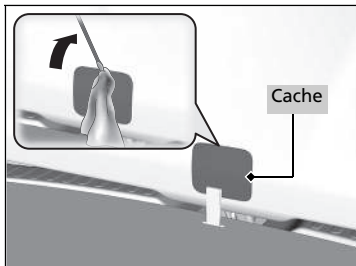

S'il est impossible d'ouvrir le hayon, respecter la procédure suivante.

1. Utiliser un tournevis à lame plate pour déposer le cache à l'intérieur du hayon.
 - ▶ Entourer le tournevis à lame plate d'un chiffon pour éviter les rayures.

☒ Que faire s'il est impossible d'ouvrir le hayon

Suivi :

Après avoir pris ces mesures, contacter un concessionnaire pour faire contrôler le véhicule.

Lorsque le hayon est ouvert de l'intérieur, s'assurer que l'espace autour du hayon est suffisant et qu'il ne risque de heurter aucun individu ou aucun objet.

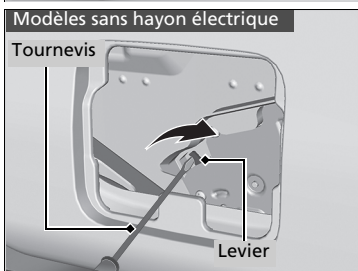
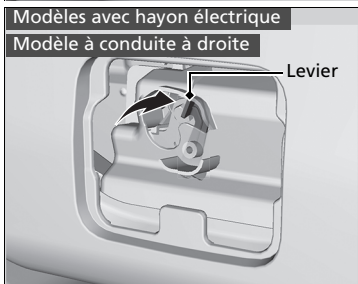
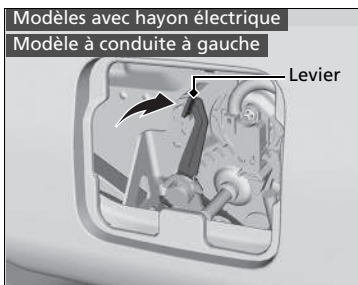

2. Pour ouvrir le hayon, le pousser tout en poussant le levier sur la droite.

Informations

Ce chapitre traite des caractéristiques du véhicule, de l'emplacement des numéros d'identification et d'autres renseignements réglementaires.

Spécifications	726
Numéros d'identification	
Numéro d'identification du véhicule (VIN), numéro de moteur, numéro de moteur électrique et numéro de transmission.....	729
Appareils émettant des ondes radio	730
Description du contenu de la déclaration de conformité CE*	756

■ Caractéristiques du véhicule

Modèle	CR-V
Poids à vide	1 614-1 669 kg ¹ 1 672-1 726 kg ²
Poids maximal admissible	Se reporter à l'étiquette de certification sur le montant de la porte conducteur ³ Se reporter à l'étiquette de certification sur le montant de la porte passager avant ⁴
Poids maximal admissible par essieu	Se reporter à l'étiquette de certification sur le montant de la porte conducteur ³ Se reporter à l'étiquette de certification sur le montant de la porte passager avant ⁴

*1 : Modèles à deux roues motrices

*2 : Modèles à traction intégrale

*3 : Modèle à conduite à gauche

*4 : Modèle à conduite à droite

■ Spécifications du moteur

Type	Moteur 4 cylindres en ligne DOHC refroidi par eau
Alésage x course	81,0 x 96,7 mm
Cylindrée	1 993 cm ³
Taux de compression	13,0:1
Bougies d'allumage	NGK ILZKAR7E11S

■ Carburant

Type	Normes EN 228 relatives à l'essence/mélange essence-alcool Essence super sans plomb/mélange essence-alcool jusqu'à E10 (90 % d'essence et 10 % d'éthanol), indice d'octane recherche 95 ou supérieur
Capacité du réservoir de carburant	57 l

■ Batterie 12 V

Capacité	36 Ah(5)/45 Ah(20)
----------	--------------------

■ Liquide lave-glace

Capacité du réservoir	2,5 l ^{*1} 4,4 l ^{*2}
-----------------------	--

*1 : Modèle à conduite à droite

*2 : Modèle à conduite à gauche

■ Ampoules

Phares (feux de croisement)	LED
Phares (feux de route)	LED
Feux antibrouillard avant	LED
Clignotants avant	LED
Feux de jour/feux de position	LED
Feux de virage actifs*	LED
Clignotants latéraux (intégrés aux rétroviseurs)	LED
Feux arrière	LED
Feux arrière/stop	LED
Clignotants arrière	LED
Feux de recul	16 W
Feux antibrouillard arrière	LED
Troisième feu stop	LED
Eclairage de plaque d'immatriculation arrière	LED
Eclairage intérieur	
Lecteur de carte avant	LED
Lecteur de carte arrière	LED
Eclairage du compartiment à bagages	5 W
Miroirs de courtoisie*	1,4 W
Eclairage de la boîte à gants*	3,4 W
Eclairage au sol*	LED
Eclairages de poignée intérieure de porte*	LED

■ Liquide de frein

Spécifié	Liquide de frein DOT3 ou DOT4
----------	-------------------------------

■ Liquide de transmission

Spécifié	Honda ATF DW-1	
Capacité	Vidange	2,2 l ^{*1} 2,4 l ^{*2}

*1 : Modèles à deux roues motrices

*2 : Modèles à traction intégrale

■ Huile moteur

Recommandée	Modèles destinés à l'Europe et à l'Ukraine	
	<ul style="list-style-type: none"> • Type d'huile moteur d'origine Honda 2.0 • ACEA C2/C3 0W-30, 5W-30 	
	Modèles destinés à la Jordanie, au Liban, au Maroc et à la Tunisie	
	<ul style="list-style-type: none"> • Type d'huile moteur d'origine Honda n° 1.0 • Huile moteur d'origine Honda • Huile moteur d'origine Honda 0W-16, 0W-20 • Service API SM ou grade supérieur ou ACEA A5/B5 0W-16, 0W-20 	
Capacité	A l'exception des modèles destinés à l'Europe, l'Ukraine, la Jordanie, au Liban, au Maroc et à la Tunisie	
	<ul style="list-style-type: none"> • ACEA C2/C3 0W-30, 5W-30 	
	Vidange	3,8 l
	Vidange avec filtre	4,1 l

■ Liquide de différentiel arrière*

Spécifié	Honda DPSF-II	
Capacité	Vidange	1,2 l

■ Liquide de refroidissement moteur

Spécifié	Antigel toutes saisons/liquide de refroidissement type 2 Honda	
Proportion	50/50 avec de l'eau distillée	
	5,53 l	
Capacité	(les modifications comprennent la quantité de 0,55 l restante dans le réservoir de réserve)	

■ Pneus

Ordinaire	Taille	235/60R18 103H
	Pression	Se reporter à l'étiquette sur le montant de porte
Dimension des jantes	Ordinaire	18 x 7 1/2J

■ Compresseur d'air TRK Honda

Niveau de pression acoustique d'émission pondéré A	81 dB (A)
Niveau de puissance acoustique pondéré A	89 dB (A)

■ Frein

Type	A servofrein
Avant	A disques ventilés
Arrière	A disques pleins
Stationnement	Frein de stationnement électrique

■ Climatisation

Type de réfrigérant	HFO-1234yf (R-1234yf)
Quantité de charge	415 à 465 g

■ Dimensions du véhicule

Longueur	4 600 mm	
Largeur	1 855 mm	
Hauteur	1 657 mm ^{*1}	
	1 667 mm ^{*2}	
Empattement	2 663 mm ^{*1}	
	2 662 mm ^{*2}	
Voie	Avant	1 602 mm ^{*1}
		1 601 mm ^{*2}
	Arrière	1 630 mm ^{*1}
		1 629 mm ^{*2}

*1 : Modèles à deux roues motrices

*2 : Modèles à traction intégrale

* Non disponible sur tous les modèles

■ Le point de montage/porte-à-faux arrière du dispositif d'attelage

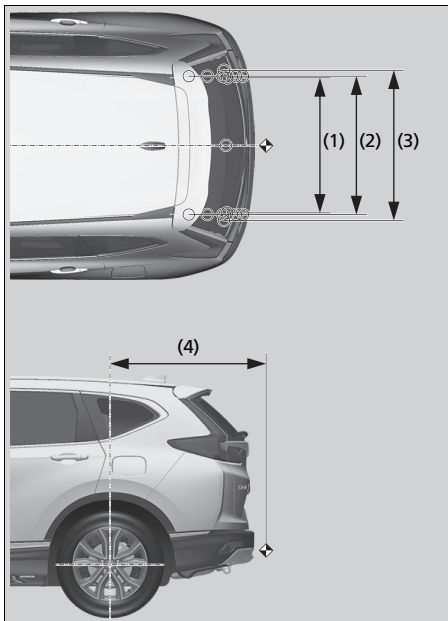

NOTE :

1. Repères ○ indiquant les points de fixation de la barre de remorquage.
2. Repère ↗ indiquant le point d'attelage de la barre de remorquage.

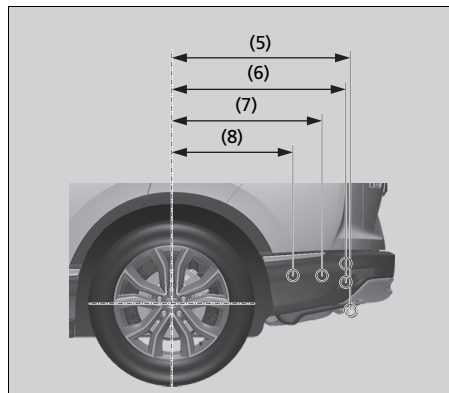

N°	Dimensions
(1)	958 mm
(2)	963 mm
(3)	1 042 mm
(4)	1 091 mm
(5)	807 mm ^{*1} 808 mm ^{*2}
(6)	784 mm ^{*1} 785 mm ^{*1} 785 mm ^{*2} 786 mm ^{*2}
(7)	677 mm ^{*1} 678 mm ^{*2}
(8)	547 mm ^{*1} 548 mm ^{*2}

*1 : Modèles à deux roues motrices

*2 : Modèles à traction intégrale

■ Capacité maximale maximale

Remorque avec freins	750 kg
Remorque sans freins	600 kg
Charge verticale maximale admissible sur le dispositif d'attelage	100 kg

Numéro d'identification du véhicule (VIN), numéro de moteur, numéro de moteur électrique et numéro de transmission

Le véhicule comporte un numéro d'identification (VIN) à 17 caractères utilisé pour enregistrer le véhicule (garantie, immatriculation et assurance).

Les emplacements du VIN, du numéro de moteur, du numéro de moteur électrique et du numéro de transmission du véhicule sont indiqués comme suit.

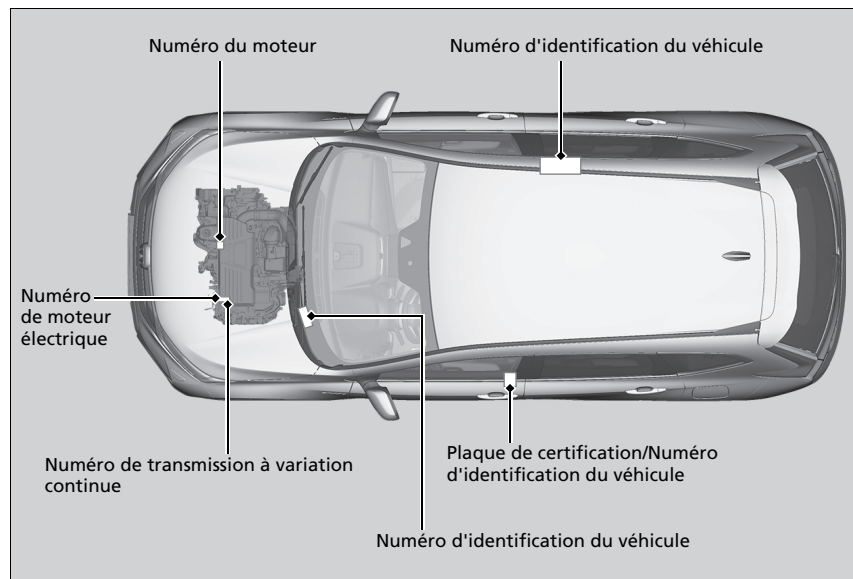

☒ Numéro d'identification du véhicule (VIN), numéro de moteur, numéro de moteur électrique et numéro de transmission

Le numéro d'identification du véhicule (VIN) intérieur se trouve sous le couvercle.

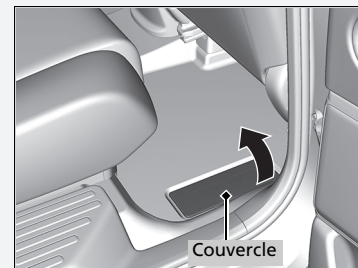

Appareils émettant des ondes radio

Les éléments et systèmes suivants du véhicule émettent des ondes radio en fonctionnement.

Modèles destinés à la Moldavie

Système d'accès sans clé



Europe REC 70-03
Gost 30786-2001

Cet appareil est conçu pour être utilisé en République de Moldavie

MINISTERUL ECONOMIEI ȘI INFRASTRUCTURII AL REPUBLICII MOLDOVA
Instanța Publică „SERVICIUL NAȚIONAL DE MANAGEMENT AL FRECVENȚELOR RADIO”

CERTIFICAT DE CONFORMITATE

Nr. de înregistrare: **MD OC TIP 024 A6518-19**

Data emiterii: 23 august 2019 Valabil până la: 23 august 2022

ORGANISMUL DE CERTIFICARE OCpr - 024

Organism de Certificare a produselor din Telecomunicații, Informatică și Poștă (OC TIP) MD-2003, str. Nicolae Dînu, nr. 22/20, or. Dariești, mun. Chișinău, tel./fax: (+373 22) 785750 / 785727

PRIN PREZENTUL DOCUMENT SE CONFIRMĂ FAPTUL CĂ PRODUSELE IDENTIFICATE ASTFEL:

DENUMIREA / DESCRIEREA	Codul NCM
Descriere: Telecomandă radio pentru sistemul de acces și pornire al autovehiculului	8526
Marca comercială: Continental	
Model: V2x / V4x	

Fabricate în serie

SÎNT CONFORME CU CERINȚELE OBLIGATORII STABILITE ÎN:

SM SR EN 300 220-1 V2.4.1:2015; SM EN 62368-1:2015; ERC/REC 70-03 Anexa 1;
RT "Echipamente radio, echipamente terminale de telecomunicații și recunoașterea conformității acestora", aprobată prin HG nr.1274 din 23.11.2007; RT "Parametri tehnici de emisie ai dispozitivelor cu rază mică de acțiune", aprobată prin Ordinul MTIC nr. 16 din 21.02.2014.

PRODUCĂTOR

Continental Automotive GmbH, Siemensstrasse 12, D-93055 Regensburg, Germany	Codul țării DE
--	-------------------

SOLICITANT

Continental Automotive GmbH,
Siemensstrasse 12, D-93055 Regensburg, Germany

CERTIFICATUL ESTE ELIBERAT ÎN BAZA

- Raport de încercări nr. 3401 din 14 iulie 2016, eliberat de L1 CEM, acreditat CNA RM "MOLDIAC", certificat nr. L1-04b.
- Rapoarte de încercări nr. T42535-00-00HU și nr. T42535-00-01HU din 16.05.2017; nr. S43196-00-00HK din 29.09.2017, eliberate de L1 "CSA Group Bayern" Germany, acreditat "DAKS", nr. D-PL-12030-01-01 și nr. D-PL-12030-01-02.
- Certificat a sistemului de management ISO 9001:2015 nr. 245801 QM15 din 31.01.2018, eliberat de "DQS GmbH" Germany.
- Declarația de conformitate a producătorului din 06.13.2017.
- Raport de evaluare final nr. 2177/19 din 22.08.2019.

INFORMAȚIE SUPLEMENTARĂ:

Echipamentul certificat poate fi utilizat în banda de frecvențe 33,050-434,790 MHz, cu puterea efectiv radiată P_{ef} ≤ 10 mW;
Schema de emisie este de tipul F1.

Conducătorul organismului de certificare

Anatolie GUZUN

Copie certificat de conformitate se legalizează de către OC TIP Seria A Nr. 001937

Modèles destinés à la Moldavie

Système d'accès sans clé



Europe REC 70-03
Gost 30786-2001

Cet appareil est conçu pour être utilisé en République de Moldavie

MINISTERUL ECONOMIEI ȘI INFRASTRUCTURII AL REPUBLICII MOLDOVA
Instanța Publică „SERVICIUL NAȚIONAL DE MANAGEMENT AL FRECVENȚELOR RADIO ȘI SECURITĂȚII CIBERNETICE”

CERTIFICAT DE CONFORMITATE

Nr. de înregistrare **MD OC TIP 024 A6143-18**
Data emiterii: 19 iunie 2018 Valabil până la: 19 iunie 2021

ORGANISMUL DE CERTIFICARE OCPr - 024

Organismul de Certificare a produselor din Telecomunicații, Informatică și Poștă (OC TIP) MD-2021, str. Drumul Vîilor 28/2, man. Chișinău, tel.+373 22 735594, fax: +373 22 733941
PRIN PREZENTUL DOCUMENT SE CONFIRMĂ FAPTUL CĂ PRODUS ELE IDENTIFICATE AS TTEL DENUMIRE / DES CRIEREA

Descriere: **Emițător radio inductiv pentru sisteme de acces și portare al autovehiculului**

Marca comercială: **Continental**

Model: **40737300**

Fabricate în serie

SÎNT CONFORME CU CERINȚELE OBLIGATORII STABILITE ÎN:
ERC/REC 70-03 An. 9; SM EN 55022:2014 p.5.1; SM SR EN 60950-1:2010; RT "Echipamente radio, echipamente terminale de telecomunicații și recunoașterea conformității acestora", HG nr.1274 din 23.11.2007; RT "Parametri tehnici de emisie ai dispozitivelor cu rață mică de acțiune", aprobată prin Ordinul MTIC nr. 16 din 21.02.2014.

PRODUCĂTOR

Continental Automotive GmbH, Siemensstraße 12, D-93055 Regensburg, Germany
1. Continental Automotive Guadaluajara México S.A. de C.V., Periferico Sur No. 7999-D, Col. Santa María Tequepexcapan, 45601 Tlaquepaque, Jalisco, México.
2. Continental Automotive Changchun Co., Ltd. Jinyang Branch, 5800 Shengtai Street, 130000, Changchun, Jilin, P.R. China

SOLCITANT

Continental Automotive GmbH,
Siemensstraße 12, D-93055 Regensburg, Germany

CERTIFICATUL ESTE ELIBERAT ÎN BAZA

- Raport de încercări nr. 3105 din 21.07.2015, LI CEM CNFR, acreditat CNA RM "MO1.DAC", certificat nr. LI-045
- Raport de încercări nr. 170267-AU01+V01 din 28.04.2017; nr. 170267-AU01+E01 din 08.03.2017, eliberat de LI "EMV TESTHAUS GmbH", acreditat de "DAKKS GmbH" Germany, nr.: D-PL-12155-01-00.
- Raport de încercări nr. S39322-00-00RT din 17.04.2015, eliberat de "CSA Group Bayern GmbH", acreditat de "DAKKS GmbH" Germany, number: D-PL-12030-01-01 (D-PL-12030-01-02).
- Certificate a sistemului de management al calității ISO / TS 16949:2009 nr. 01 111 1632759/34 (IATF nr. 0265545 din 17.05.2017, eliberat de "TUV Rheinland Cert GmbH" Germany și ISO 9001:2015 nr. 509455 QM15 din 18.12.2017; ISO 9001:2008 nr. 245801 QM08 ST din 24.12.2015.
- Declarația de conformitate a producătorului din 10 mai 2017.
- Declarația de "DQS GmbH" Germany.
- Declarația de conformitate a producătorului din 10 mai 2017.
- Raport de evaluare final nr. 138/18 din 18 iunie 2018.

INFORMAȚII SUPLEMENTARE:

Echipamentul certificat poate fi utilizat în banda de frecvențe 119-138 MHz.
Schema de certificare: Modelul P1.

Conducătorul organismului de certificare

Anatolie GUZUN

Copilele certificatelor de conformitate se legalizează de către OC TIP Seria A - Nr. 001549

Modèles destinés à la Moldavie

Système de téléphone mains libres



Cet appareil est conçu pour être utilisé en République de Moldavie

MINISTERUL ECONOMIEI ȘI INFRASTRUCTURII AL REPUBLICII MOLDOVA
 Instituția Publică „SERVICIUL NAȚIONAL DE MANAGEMENT AL FRECVENȚELOR RADIO ȘI SECURITĂȚII CIBERNETICE”

CERTIFICAT DE CONFORMITATE

Nr. de înregistrare **MD OC TIP 024 A6065-18**

Data emiterii: 29 martie 2018 Valabil până la: 29 martie 2021

ORGANISMUL DE CERTIFICARE OCpr - 024

Organism de Certificare a produselor din Telecomunicații, Informații și Poști (OC TIP)
 MD-2021, str. Drumul Vilor 28/2, mla. Chișinău, tel +373 22 7335394, fax +373 22 7332941
 nr.10. PRIZENTUL DOCUMENT SE CONFIRMĂ PĂRȚII, CĂ PRODUSELE IDENTIFICATE AȘTEFLU:
 DENUMIRE / DESCRIERE:

Descriere: Sistem mobil pentru autovehicule cu modul
 Bluetooth și WLAN integrat

Marca comercială: MITSUBISHI

Model: NR-000

Fabricate în serie

SUNT CONFORME CU CERINȚELE OBLIGATORII STABILITE ÎN:

SM SR EN 300 328 V1.7.1.2007; SM EN 301 893 V1.7.1.2014; SM SR EN 60950-1:2010;
 RT "Echipamente radio echipamente terminale de telecomunicații și încadrarea conformității
 acestora", aprobată prin HG nr.1274 din 23.11.2007; RT "Parametri tehnici de omologare și
 dispozitive cu rază mică de acțiune", aprobată prin Ordinul MTIC nr. 16 din 21.02.2014.

PRODUCĂTOR

Mitsubishi Electric Corporation, Sanda Works,
 2-3-33 Miwa, Sanda-City, Hyogo, 669-1513, Japonia
 la uzina producătoare: Mitsubishi Electric, Thai Auto-parts Co., Ltd.,
 Siam Eastern Industrial Park, 60/16 Moon 3,
 T. Muabangpori, A. Phakdaeng, Rayong - 21140 - Thailand

NUMĂRUL

Mitsubishi Electric Corporation Sanda Works,
 2-3-33 Miwa, Sanda-City, Hyogo, 669-1513, Japonia

CERTIFICATUL ESTE ELIBERAT ÎN BAZA

- Raportului de încercări nr. 3828 din 29 martie 2018, eliberat de LI CEM - acreditat CNA RM "MOLDAC", certificat nr. LI-045 din 21 martie 2016, modificat din 18.12.2017.
- Raportului de încercări nr. 10706994H-F1 din 18.06.2015, nr. 10706994H-F, nr. 10706994H-E, nr. 10706994H-D, nr. 10706994H-C, nr. 10706994H-B, nr. 10706994H-A, nr. 10706994H-G din 24.06.2015, eliberate de LI "UL Japan, Inc., ISE EMC Lab" Japan, acreditat de NVLAP - nr. 200572-0.
- Certificatul sistemului de management al calității (ISO/TS 16949:2009 nr. JPN-16812-TS (IATF nr. 0224491) din 10 noiembrie 2015 și nr. TIA-17506/TS (IATF nr. 240942) din 15 iunie 2016, eliberat de Bureau Veritas Certificatio, France.
- Declarației de conformitate a producătorului din 29 iunie 2015.
- Raportului de evaluare (na) nr. 64/18 din 29 martie 2018.

INFORMAȚII SUPLEMENTARE

EcH prezentul certificat poate fi utilizat la banda de frecvențe 2400-2483.3 MHz (WLAN 5.0GHz, 5.8GHz, 5.2GHz, 5.725 MHz, WLAN 82.5GHz) și pentru metoda de emisie 100 mW (WLAN), 200 mW (WLAN 5150-5150 MHz), 1W (WLAN 5170-5172 MHz). Schema de conformitate este următoarea:

Conducătorul organismului de certificare

Anataolie CUZUN

Copie certficatului de conformitate se legalizează de către OC TIP Seria A Nr. 001469

Modèles destinés à la Moldavie

Téléphone mains libres



HG nr. 1274 din 23.11.2007

Cet appareil est conçu pour être utilisé en République de Moldavie

MINISTERUL ECONOMIEI ȘI INFRASTRUCTURII AL REPUBLICII MOLDOVA
 Instituția Publică, SERVICIUL NAȚIONAL DE MANAGEMENT AL FREVENTELOR RADIO ȘI SECURITĂȚII CIBERNETICE

CERTIFICAT DE CONFORMITATE
 Nr. de înregistrare: **MD OC TIP 024 A6013-18**

Data emiterii: 16 ianuarie 2018 Valabil până la: 16 ianuarie 2021

ORGANISMUL DE CERTIFICARE OC/pr - 024

Organismul de Certificare a produselor din Telecomunicații, Informatică și Poșta (OC TIP 024/MD-2021), str. Dnestru Văilor 28/2, mun. Chișinău, tel: +373 22 735394, fax: +373 22 733941
 PRIN PREZENTUL DOCUMENT SE CONFIRMĂ FAPTUL CĂ PRODUSELE IDENTIFICATE AȘTEI DENUMIREA / DESCRIȘIEREA

Descriere re: Sistem multimedia pentru autovehicule cu modul Bluetooth integrat
 Marca comercială: HONDA
 Model: AVH-6968ZII
 Fabricate în serie

Codul NMMD: 8525

SÎNȚI CONFORME CU CERINȚELE OBLIGATORII STABILITE ÎN:
 SM SR EN 300 328 V1, 7.12.2013; SM EN 60965:2013; RT "Echipamente radio, echipamente terminale de telecomunicații și recunoașterea conformității acestora", aprobată prin HG nr.1274 din 23.11.2007; RT "Parametrii tehnici de emisie ai dispozitivelor cu rază mică de acțiune", aprobată prin Ordinul MTC nr. 16 din 21.02.2014.

PRODUCĂTOR
 Pioneer Corporation Car Electronics Business Group,
 25-1 Azu-Nishitouchi, Yamada, Kawagoe-shi, Saitama-ken 350-8355, Japan.

SOLICITANT
 Pioneer Corporation,
 28-8, Hanakomatsu 2-chome, Bunkyo-ku, Tokyo 113-0021, Japan

CERTIFICATUL ESTE ELIBERAT ÎN BAZA

- Raportului de încercări nr. 3782, din 02 ianuarie 2018, L1 CEM - acreditat CNA RM "MOLDAC", certificat nr. L1-045 din 21 martie 2016.
- Raportele de încercări nr. 119331635-A și nr. 119331639S-B din 05.12.2017; nr. 11933167S din 04.12.2017, eliberate de L1 "UL Japan Inc.", Japan, acreditat de "JAB/Japan - nr. RTL02610.
- Certificatului sistemelor de management al calității - ISO 9001:2008 nr. 20002350 QM08 din 13 mai 2015, eliberat de "UL DQS Inc." USA acreditat de ANAB.
- Declarației de conformitate a producătorului nr. ACE17-025 din 06 decembrie 2017.
- Raportului de evaluare final nr. 236117 din 12 ianuarie 2018.

INFORMAȚII SUPLEMENTARE
 Echivalentul certificat pentru fi arătat în banda de frecvențe 2400-2483,5 MHz cu puterea maximă de emisie de 100 mW.
 Schema de certificare: Modulul FI.

Codul țării: JP

Conducătorul organismului de certificare  Anatolie GUZUN

Copie a certificatului de conformitate se legalizează de către OC TIP Seria A Nr. 001415

Modèles destinés à la Moldavie

Régulateur de vitesse adaptatif (ACC) avec maintien de distance de sécurité à basse vitesse (LSF) / Système de freinage automatique d'urgence (CMBS)



SM EN301 091-1 V1.3.3
 SM EN301 091-2 V1.3.2
 SM EN301 489-1 V1.9.2
 SM EN301 489-3 V1.6.1
 SM 55022:2014 p.5
 SM SR EN 60950-1:2010

Cet appareil est conçu pour être utilisé en République de Moldavie

MINISTERUL TEHNOLOGIEI INFORMAȚIEI ȘI COMUNICAȚIILOR AL REPUBLICII MOLDOVA
 Întreprinderea de Stat „CENTRUL NAȚIONAL PENTRU FRECVENȚE RADIO”

CERTIFICAT DE CONFORMITATE

Nr. de înregistrare: **MD OC TIP 024 A5958-17**

Data emiterii: 18 octombrie 2017 Valabil până la: 18 octombrie 2020

ORGANISMUL DE CERTIFICARE: OC pr - 024

Organismului de Certificare a produselor din Telecomunicații, Informatică și Poșta (OC TIP): MD-2021, str. Drumul Vîilor 26/2, etaj. Chișinău, tel +373 22 735394, fax +373 22 733941

PRIN PREZENTUL DOCUMENT SĂ CONFIRMĂ FAPTUL CĂ PRODUSELE IDENTIFICATE ASTFEL: **DENUMIREA / DESCREREA**

Descriere: **Sensorradio de detecție a mișcării**

Marca comercială: **BOSCH**

Model: **MRRevo14F**

Codul NM MD: **8526**

Fabricate în serie

SÎNȚ CONFORME CU CERINȚELE OBLIGATORII STABILITE ÎN:

SM EN 301 091-1 V1.3.3, SM EN 301 091-2 V1.3.2, SM EN 301 489-1 V1.9.2, SM EN 301 489-3 V1.6.1, SM EN 55022:2014 p.5; SM SR EN 60950-1:2010; RT "Echipamente radio, echipamente terminale de telecomunicații și reconstrucția conformității acestora", aprobată prin HHO nr.1274 din 23.11.2007; Reglementarea tehnică "Parametrii tehnici de emisie ai dispozitivelor cu rați mică de acțiune", aprobată prin Ordinul MTC nr. 16 din 21.02.2014.

PRODUCĂTOR

1. Robert Bosch GmbH, Markvielerstrasse 46, 72770 Reutlingen, Germany
 2. Robert Bosch Elektronika Kft., Robert Bosch út 1, 3000 Hatvan, Hungary

SOLICITANT

Robert Bosch GmbH,
 Daimlerstr.6, Gebäudefeld 107/1, 71229 Leobenrg, Germany

CERTIFICATUL ESTE ELIBERAT ÎN BAZA:

- Raportului de încercări nr. 2793 din 10 septembrie 2014, eliberat de LI CEM - acreditat CNA RM "MOLDAC", certificat nr. LI-045 din 21 martie 2016.
- Raportul de încercări nr. 1-6938/13-01-03-A din 17.02.2014, nr. 1-6938/13-01-02 și nr. 1-6938/13-01-06 din 09.12.2013, eliberat de LI "CETECOM ICT Services GmbH", Germany, acreditat DAASIS, Germany nr. 7-PI-12076-01-01.
- Certificat de conformitate IECEE CB SCHEME nr. DE 2-017370 din 20.01.2014 eliberat de "TUV Rheinland LGA Products GmbH", Germany și Raportului de încercări, 21208925 001 (CETECOM 14938/13-01-05) din 25.11.2014, eliberat de LI "CETECOM ICT Services GmbH", Germany.
- Certificatul de Conformitate nr. E817026B-ED și nr. E817026B-CC din 27.01.2014, emis de Organismului Notificat "CETECOM ICT Services GmbH", Germany nr. - 0682.
- Certificatul sistemului de management al calității ISO/TS 16949:2009 nr. GER-16422/14-15 (IATF 234597) din 18 martie 2016, eliberat de "Bureau Veritas Certification", France și nr. 07070 TS99 (IATF nr. 0273110) din 07.09.2017, eliberat de DQS GmbH, Germany.
- Declarația de conformitate a producătorului din 26 februarie 2014.
- Raportul de evaluare final nr. 193/17 din 17 octombrie 2017.

INFORMAȚII SUPPLEMENTARE:

Echipamentul este în posesia și utilizat în banda de frecvențe 76-77 GHz. Schema de certificare: Modulul F1.

Conducătorul organismului de certificare: **Anastolie GUZUN**

Copie cu caracter de conformitate se legalizează de către OC TIP Seria A Nr. 011331

Modèles destinés à la Moldavie

Système de surveillance de l'angle mort (BSI)*/Moniteur de véhicule en approche*



SM EN 55022-2014 p.5 ;
ERC/REC 70-03, Anexa 5 ;
SM EN 301 489-1 V1.9.2 ;
SM EN 301 489-3 V1.4.1 ;
SM EN60950-1:2010 ;

Reglementarea Tehnică

“Echipamente radio, echipamente terminale de telecomunicații și recunoașterea conformității acestora”, aprobată prin HG nr. 1274 din 23.11.2007; Reglementarea Tehnică “Parametrii tehnici de emisie ai dispozitivelor cu rază mică de acțiune”, aprobată prin Ordinul MTIC nr. 16 din 21.02.2014.

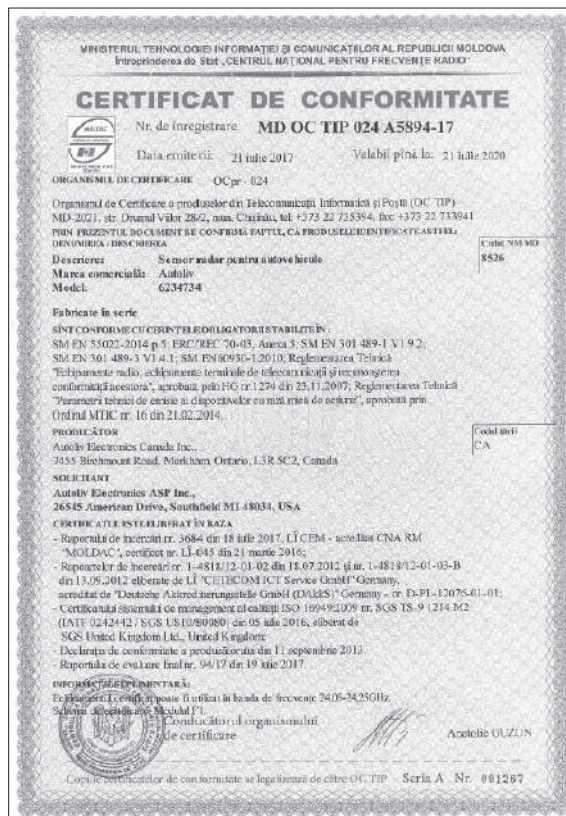

Cet appareil est conçu pour être utilisé en République de Moldavie



Modèles destinés à la Serbie

Système d'accès sans clé



Akcionarsko društvo za ispitivanje kvaliteta "KVALITET" Niš
 Акционарско друштво за испитивање квалитета "КВАЛИТЕТ" Нису
 Joint-stock company for quality testing "KVALITET" Niš

POTVRDA O USAGLAŠENOSTI - RITTO Broj: **P1617072200**
 CONFIRMATION OF CONFORMITY - R&TTE No.

Podnositelj zahteva: RITTE CONSULTING DOO
 Applicant: 11000 BEOGRAD
 MARIČKA 28/29

Vrsta opreme: KLUJUČ ZA DALJINSKI PRISTUP VOZILU
 Equipment category:

Oznaka tipa/modela: V2x/V4
 Equipment type/model:

Robna marka: Continental
 Equipment trademark:

Proizvođač: Continental Automotive GmbH
 Manufacturer: Germany

Vrednovana dokumentacija / Evaluated documentation:



Laboratorija/ Ispitni izveštaj: Bezbednost/Safety: M.Duđić Hochfrequenz-Technik:
 12008045, 02.11.2012./
 12008045, 02.11.2012./
Laboratory/ Test report: EM/EMC: M.Duđić Hochfrequenz-Technik:
 12008044, 02.11.2012./
 RITTO/RITTE: M.Duđić Hochfrequenz-Technik:
 12008044, 02.11.2012./
 12008043, 02.11.2012./

Na osnovu gore navedene dokumentacije utvrđeno je da gore navedena oprema zadovoljava zahtev "Pravilnika o radio opremi i telekomunikacionoj terminalnoj opremi" (Sl. glasnik RS, 11/2012).
 On the basis of the above mentioned documentation it is found that above mentioned equipment fulfils the requirements of the "Rulesbook on Radio Equipment and Telecommunications Terminal Equipment" (Official Gazette RS, 11/2012).

Nastale promene u specifikaciji, tipu/modelu, komponentama, električnim karakterističnima opreme koji utiču na usaglašenost sa navedenim Pravilnikom moraju se prijaviti "Kvalitet"-u a.d. Niš.
 Any changes occur in the specification, type/model, components of the design, electrical characteristics which may influence on conformity to the above mention Rulesbook, shall be forwarded to "Kvalitet".



Prvo izdavanje Potvrde za navedenu opremu: 16.05.2015. Broj Potvrde: P1614053800

Mesto i datum izdavanja: **Važi do:**
 Place and date: Valid until:
 Niš, 12.05.2017 11.05.2021



 Generalni direktor
 Vladoimir Vukašinović, dipl.inž.

Ovaj dokument važi samo za proizvode koji su istovetni sa proizvodima koji su bili predmet vrednovanja.
 Bul. Svetog Cara Konstantina 62-86, Niš 18000, Srbija, Tel.: (018)550-766, 550-624, Fax: (018)550-636, 550-068
 e-mail: office@kvalitet.co.rs, http://www.kvalitet.co.rs



Akcionarsko društvo za ispitivanje kvaliteta "KVALITET" Niš
 Акционарско друштво за испитивање квалитета "КВАЛИТЕТ" Нису
 Joint-stock company for quality testing "KVALITET" Niš

POTVRDA O USAGLAŠENOSTI - RITTO Broj: **P1618079800**
 CONFIRMATION OF CONFORMITY - R&TTE No.

Podnositelj zahteva: RITTE CONSULTING DOO
 Applicant: 11090 BEOGRAD-RAKOVIČA
 KNEŽA VIŠEŠLAVA 63/2.7

Vrsta opreme: KONTROLNI MODUL
 Equipment category:

Oznaka tipa/modela: 40737300
 Equipment type/model:

Robna marka: Continental
 Equipment trademark:

Proizvođač: Continental Automotive GmbH
 Manufacturer: NEMAČKA

Vrednovana dokumentacija / Evaluated documentation:



Laboratorija/ Ispitni izveštaj: Bezbednost/Safety: CSA Group Bayern GmbH:
 S39322-00-08RT, 17.04.2015. /
 EM/EMC: CSA Group Bayern GmbH:
 T39321-00-01UP, 09.03.2015. /
 RITTO/RITTE: CSA Group Bayern GmbH:
 T39321-00-00UP, 09.03.2015. /

Na osnovu gore navedene dokumentacije utvrđeno je da gore navedena oprema zadovoljava zahtev "Pravilnika o radio opremi i telekomunikacionoj terminalnoj opremi" (Sl. glasnik RS, 11/2012).
 On the basis of the above mentioned documentation it is determined that above mentioned equipment fulfils the requirements of the "Rulesbook on Radio Equipment and Telecommunications Terminal Equipment" (Official Gazette RS, 11/2012).

Nastale promene u specifikaciji, tipu/modelu, komponentama, električnim karakterističnima opreme koji utiču na usaglašenost sa navedenim Pravilnikom moraju se prijaviti "Kvalitet"-u a.d. Niš.
 Any changes occur in the specification, type/model, components of the design, electrical characteristics which may influence on conformity to the above mention Rulesbook, shall be forwarded to "Kvalitet".

Prvo izdavanje Potvrde za navedenu opremu: 15.05.2015. Broj Potvrde: P1615051800

Mesto i datum izdavanja: **Važi do:**
 Place and date: Valid until:
 Niš, 11.05.2018. 10.05.2021.



 Generalni direktor
 Vladoimir Vukašinović, dipl.inž.

Ovaj dokument važi samo za proizvode koji su istovetni sa proizvodima koji su bili predmet vrednovanja.
 Bul. Svetog Cara Konstantina 62-86, Niš 18000, Srbija, Tel.: (018)550-766, 550-624, Fax: (018)550-636, 550-068
 e-mail: office@kvalitet.co.rs, http://www.kvalitet.co.rs

Informations

Modèles destinés à la Serbie

Téléphone mains libres

KVALITET
 Akcionarsko društvo za ispitivanje kvaliteta "KVALITET" NIS
 Акционарско друштво за испитивање квалитета "КВАЛИТЕТ" НИС
 Joint-stock company for quality testing "KVALITET" NIS

POTVRDA O USAGLAŠENOSTI - RITTO Broj: **P1618123900**
CONFIRMATION OF CONFORMITY - R&TTE No. **P1618123900**

Podnosilac zahteva: RTTE CONSULTING DOO
 Applicant: 11090 BEOGRAD-RAKOVICA
 KNEZA VIŠEŠLAVA 63/2.7

Vrsta opreme: AUDIO UREDAJ ZA AUTOMOBIL
 Equipment category:

Oznaka tipa/modela: NR-000
 Equipment type/model:

Robna marka: MITSUBISHI
 Equipment trademark:
 Proizvođač: Mitsubishi Electric Corporation Sanda Works
 Manufacturer: JAPAN

Vrednovana dokumentacija Evaluated documentation:
 Laboratorija/ Bezbednost/Safety, UL, Japan, Inc. Ise EMC Lab.:
 ispitni izveštaj: 10709564H-H, 18.06.2015. /
 Laboratory/ EMKC/EMC, UL, Japan, Inc. Ise EMC Lab.:
 Test report: 10709564H-G, 24.06.2015. /
 RTTO/R&TTE: UL, Japan, Inc. Ise EMC Lab.:
 10709564H-C, 24.06.2015. /
 10709564H-E, 24.06.2015. /
 10709564H-A, 24.06.2015. /
 10709564H-B, 24.06.2015. /
 10709564H-D, 24.06.2015. /
 10709564H-F, 24.06.2015. /

Na osnovu gore navedene dokumentacije utvrđeno je da gore navedena oprema zadovoljava zahteve "Pravilnika o radio opremi i telekomunikacionoj terminalnoj opremi" (Sl. glasnik RS, 11/2012).
 On the basis of the above mentioned documentation it is found that above mentioned equipment fulfils the requirements of the "Rulebook on Radio Equipment and Telecommunications Terminal Equipment" (Official Gazette RS, 11/2012).

Nastale promene u specifikaciji, tipu/modelu, komponentama, električnim karakterističnima opreme koji utiču na usaglašenost sa navedenim Pravilnikom moraju se prijaviti "Kvalitet" u.d. NIS.
 Any changes occur in the specification, type/model, components of the design, electrical construction which may influence on conformity to the above mention Rulebook, shall be forwarded to "Kvalitet".

Prvo izdavanje Potvrde za navedenu opremu: 11.08.2016. Broj Potvrde: P1615096100

Mesto i datum izdavanja: Važi do:
 Place and date: Valid until:
 NIS, 08.06.2018. 07.06.2021.

 
 Generalni direktor
 Vladoimir Vukobratović, dipl.ing.

Ovaj dokument važi samo za proizvode koji su istovremi sa proizvodima koji su bili predmet vrednovanja.
 Bul. Svetog Cara Konstantina 62-66, NIS 19000, Srbija. Tel: (018)550-766, 650-024, Fax: (018)550-636, 650-068
 e-mail: office@kvalitet.co.rs, http://www.kvalitet.co.rs

KVALITET
 Akcionarsko društvo za ispitivanje kvaliteta "KVALITET" NIS
 Акционарско друштво за испитивање квалитета "КВАЛИТЕТ" НИС
 Joint-stock company for quality testing "KVALITET" NIS

POTVRDA O USAGLAŠENOSTI - RITTO Broj: **P1617192700**
CONFIRMATION OF CONFORMITY - R&TTE No. **P1617192700**

Podnosilac zahteva: RTTE CONSULTING DOO
 Applicant: 11090 BEOGRAD-RAKOVICA
 KNEZA VIŠEŠLAVA 63/2.7

Vrsta opreme: AUDIO UREDAJ ZA AUTOMOBIL
 Equipment category:

Oznaka tipa/modela: AVH-6862H
 Equipment type/model:

Robna marka: HONDA
 Equipment trademark:
 Proizvođač: PIONEER CORPORATION
 Manufacturer: JAPAN

Vrednovana dokumentacija Evaluated documentation:
 Laboratorija/ Bezbednost/Safety, UL, Japan, Inc.:
 ispitni izveštaj: 11931935, 05.12.2017. /
 Laboratory/ EMKC/EMC, UL, Japan, Inc. SHONAN EMC Lab.:
 Test report: 11931935-B, 05.12.2017. /
 RTTO/R&TTE: UL, Japan, Inc. SHONAN EMC Lab.:
 11931935-A, 05.12.2017. /

Na osnovu gore navedene dokumentacije utvrđeno je da gore navedena oprema zadovoljava zahteve "Pravilnika o radio opremi i telekomunikacionoj terminalnoj opremi" (Sl. glasnik RS, 11/2012).
 On the basis of the above mentioned documentation it is found that above mentioned equipment fulfils the requirements of the "Rulebook on Radio Equipment and Telecommunications Terminal Equipment" (Official Gazette RS, 11/2012).

Nastale promene u specifikaciji, tipu/modelu, komponentama, električnim karakterističnima opreme koji utiču na usaglašenost sa navedenim Pravilnikom moraju se prijaviti "Kvalitet" u.d. NIS.
 Any changes occur in the specification, type/model, components of the design, electrical construction which may influence on conformity to the above mention Rulebook, shall be forwarded to "Kvalitet".

Mesto i datum izdavanja: Važi do:
 Place and date: Valid until:
 NIS, 19.12.2017. 18.12.2020.

 
 Generalni direktor
 Vladoimir Vukobratović, dipl.ing.

Ovaj dokument važi samo za proizvode koji su istovremi sa proizvodima koji su bili predmet vrednovanja.
 Bul. Svetog Cara Konstantina 62-66, NIS 19000, Srbija. Tel: (018)550-766, 650-024, Fax: (018)550-636, 650-068
 e-mail: office@kvalitet.co.rs, http://www.kvalitet.co.rs

Modèles destinés à la Serbie

Régulateur de vitesse adaptatif (ACC) avec maintien de distance de sécurité à basse vitesse (LSF) / Système de freinage automatique d'urgence (CMBS)

 Републичка Агенција
PATEL
 Национална агенција за
 стандартизацију и
 metrologiju

Број: 1-01-34540-317/17-3
 Датум: 27.04.2017.
 Београд



ПОТВРДА О УСАГЛАШЕНОСТИ
Certificate of conformity

Број: 34540-317/17-3
 No:

Подносилац захтева: FIN-LEKS d.o.o. Beograd
Applicant: 11000 Београд, Миленинска 51/29

Врста опреме: Детектор кретања за примену у друском транспорту
Equipment category: и телематично у саобраћају
Motion Detector for RTT application

Ознака марке/типа/модела: BOSCH / MRRRev14F
Equipment brand/type/model designation:

Противљач опреме: ROBERT BOSCH GmbH
Equipment manufacturer: Daimlerstrasse 6, 71229 Leonberg, Germany

Достављена документација:
Submitted documentation:

Стандарти: <i>Standards:</i>	Тести извештај, број и датум: <i>Test Report no. and date:</i>	Назив лабораторије: <i>Test Laboratory:</i>
SRPS EN 62479-2:2011 SRPS EN 60950-1:2010 + A11:2010 + A12:2011	1-6938/13-01-02, 09.12.2013, 2 208925 001 (1-6938/13-01-05), 22.01.2014.	CETECOM ICT Services GmbH TUV Rheinland LGA Product GmbH (CETECOM ICT Services GmbH)
SRPS EN 301 489-1 V1.9.2:2012 SRPS EN 301 489-3 V1.6.1:2013	1-6938/13-01-06, 09.12.2013.	CETECOM ICT Services GmbH
SRPS EN 301 091-2 V1.3.2:2012	1-6938/13-01-02, 09.12.2013.	CETECOM ICT Services GmbH

Прегледом достављене, горе наведене документације, утврђено је да је усаглашеност горе
 наведене опреме са битним захтевима из члана 4. Правилника о радио опреми и
 телекомуникационој терминалној опреми („Службени гласник РС”, број 11/12) правилно
 доказана. Пуну одговорност за горе наведену достављену документацију преузима подносилац
 захтева. Ова потврда важи три године од дана издавања.
*Having considered the above mentioned submitted documentation, it has been determined that the conformity of the
 above mentioned equipment with the essential requirements referred to in Art. 4 of Rules on Radio Equipment and
 Telecommunications Terminal Equipment (Official Gazette of RS, no. 11/12) had been duly proved. The full
 responsibility for the above mentioned submitted documentation shall be assumed by the applicant. The certificate
 shall be valid three years from the date of issuance.*

Број прилога: -
Appendix number:

Важи од: 30.04.2017.
Valid from:

Важи до: 30.04.2020.
Valid until:

 ДИРЕКТОР СЕКТОРА
 ЕЛЕКТРОНСКЕ КОМУНИКАЦИЈЕ
 Милош Николић, дипл. инж.
 Печат и потпис
Seal and signature

Modèles destinés à la Serbie

Système de surveillance de l'angle mort (BSI)*/Moniteur de véhicule en approche*



Ce produit est conforme à la réglementation technique en vigueur en Serbie



Имени: L01-34500-1703/13-3
Датум: 18.10.2016.
Београд

ПОТВРДА О УСАГЛАШЕНОСТИ
Certificate of conformity

Број: 34500-1703/13-3
№:

Подносилац захтева: Државит:	RTTE Consulting d.o.o. Beograd 1900 Београд, Милоша 28/29
Врста опреме:	Радио систем возила
Продукат садржи:	21 GB22 AccessPoint/Router 20/29
Својом марком/типовом ознаком: Еквивалентни стандарти/назив/дефиниција:	Аутомобил/21M47M
Произвођач, адреса: Еквивалентна адреса/адреса:	Auto By AST Inc., 30545 American Drive, Southfield, MI 48034, USA

Доклад о провери:		
Својом марком/типовом ознаком:	Технички спецификацији/број и датум издања:	Имени издателског предузећа:
SRPS EN 12179-20:06	463-1286 (18.12.2015)	Compliance Worldwide Inc.
SRPS EN 50953-1:2010 + A1:2012 + A2:2010 (12.2011)	1-4818/1701-00-B (13.09.2012)	ULI LUMOM ICE Services GmbH
SRPS EN 101429-1 v1.0.0:2010	1-19192/01-02 (18.07.2012)	GLOBAL COM ICE Services GmbH
SRPS EN 301 099 v1.0.1:2012		
SRPS EN 302 859 v1.0.1:2012	463-1286 (18.12.2015)	Compliance Worldwide Inc.

Прегледом документације, горе наведеног документације, утврђено је да је усаглашеност горе наведеног опреме са Београдом захтевом из члана 6. Прегледом и узимајући у обзир и техничку документацију израђивача опреме (т.е. израбачки листићак ТСТ, Број: 1112) израђивача одређена. Пуну одговорност за горе наведеног достављачу документације израђивачу подносилац захтева. Ова изјављивачка изјава је дата под овом печатом.

This report confirms the above mentioned technical documentation. It has been established that the conformity of the above mentioned equipment with the technical specifications required by clause 6 of Regulation No. 100/2011 and the technical documentation of the Applicant. Full responsibility for the above mentioned documentation is borne by the applicant. The certificate shall be null and void once the date of issuance.

Број изјављивачке -
Датум издања:
Печат од 18.10.2016.
Печат издат.

ДИРЕКТОР
Milica Janjosevic
ПОДПИС И ПОТВРДА
ИЗДАЈИЧКОГ ПРЕДУЗЕЋА



Установљено од стране Републике Србије
 Министарство саобраћаја, грађевинарства и
 енергетике
 Београд, Београдски београдски
 пут бр. 1112, 11120 Београд
 Контакт: 011 26 30 30 30

Modèles destinés à la Serbie

Appel d'urgence (eCall)

Овиме, DENSO CORPORATION изјављује да је радио опрема тип усаглашена са Директивом 2014/53/EU. Цео текст ЕУ декларације о усаглашености доступан је на следећој интернет адреси:
<https://www.denso.com/global/en/contact-us/doc/>



Број: I-01-34540-1292/17-3
 Датум: 17.01.2018.
 Београд

ПОТВРДА О УСАГЛАШЕНОСТИ
Certificate of conformity

Број: 34540-1292/17-3
No.

Подносилац захтева: SINIŠA ŠKRBIĆ PR, INŽENJERSKE DELATNOSTI I TEHNIČKO SAVETOVANJE IN TECH, BORČA
Applicant: 11211 Борча, Београд, Пут за Овчу 44

Врста опреме: GSM 900/DCS1800/UMTS 900/2100/GPS уређај за упућивање хитних позива у возу
Equipment category: GSM 900/DCS1800/UMTS 900/2100/GPS Unit Assy Ecall

Ознака марке/типа/модела: DENSO / OGEY02
Equipment brand/type/model designation:

Произвођач опреме: Denso Corporation
Equipment manufacturer: 1-1 Showa-cho, Kariya-shi, Aichi-ken, 448-8661 Japan

Достављена документација:		
<i>Submitted documentation:</i>	<i>Test Report no. and date:</i>	<i>Test laboratory:</i>
<i>Standards:</i>		
SRPS EN 62311:2009	RF exposure calculation of OGEY02, 13.12.2017, 11926140H-A, 07.11.2017.	Denso Corporation
SRPS EN 60950-1:2010 + A11:2010 + A12:2011 + A2:2014		UL Japan, Inc. Ise EMC Lab.
SRPS EN 301 489-1 V2.1.1:2017 Draft EN 301 489-19 V2.1.0 (2017-03) Draft EN 301 489-52 V1.1.0 (2016-11)	11926139H-C, 29.11.2017.	UL Japan, Inc. Ise EMC Lab.
SRPS EN 301 511 V9.0.2:2012	ODE MJP_KYOCE_1702_02, 13.06.2017, RE170502C14A, 09.06.2017.	7 layers GmbH
SRPS EN 301 908-1 V11.1.1:20:7		Bureau Veritas Consumer Product Services (H.K.) Ltd., Taoyuan Branch 7 layers GmbH
SRPS EN 301 908-2 V11.1.1:20:7	ODE MJP_KYOCE_1702_03, 16.06.2017, 11926139H-B, 10.11.2017.	UL Japan, Inc. Ise EMC Lab.
EN 303 413 V1.1.1 (2017-06)		

Подносилац захтева је изјавио да је информација о усаглашености у складу са европским процедурама.
 Подносилац захтева је: 11103 Београд, Зона 1/06/08, Републичка Србија
 Контакт информација: Број 011 3322 0010
 www.patea.rs

1 / 2

Informations

Modèles destinés à la Serbie

Appel d'urgence (eCall)

Прегледом достављене, горе наведене документације, утврђено је да је усаглашеност горе наведене опреме са битним захтевима из члана 4. Правилника о радио опреми и телекомуникационој терминалној опреми („Службени гласник РС”, број 11/12) правилно доказана. Пуну одговорност за горе наведену достављену документацију преузима подносилац захтева. Она потврђује важи три године од дана издавања.

Having considered the above mentioned submitted documentation, it has been determined that the conformity of the above mentioned equipment with the essential requirements referred to in Art. 4 of Rules on Radio Equipment and Telecommunications Terminal Equipment (Official Gazette of RS, no. 11/12) had been duly proved. The full responsibility for the above mentioned submitted documentation shall be assumed by the applicant. The certificate shall be valid three years from the date of issuance.

Број прилога: -
Appendix number:

Важи од: 17.01.2018.
Valid from:

Важи до: 17.01.2021.
Valid until:



ДИРЕКТОР СЕКТОРА
ЗА ЕЛЕКТРОНСКЕ КОМУНИКАЦИЈЕ
Милош Николић, дипл. инж.
Печат и потпис
Seal and signature



Modèles destinés à l'Ukraine

Système d'accès sans clé
BCM

Adresse postale : Continental Automotive GmbH
Siemensstrasse 12, D-93055, Regensburg, Allemagne
Nom du fabricant : Continental Automotive GmbH
Bande de fréquence de fonctionnement : 125kHz
Puissance de sortie maximale : 19,77 dBμA/m à 10 m
Nom de l'importateur : Pride Motor LLC
Adresse postale : 12, Sagaydachnogo Str., Kyiv,04070, Ukraine

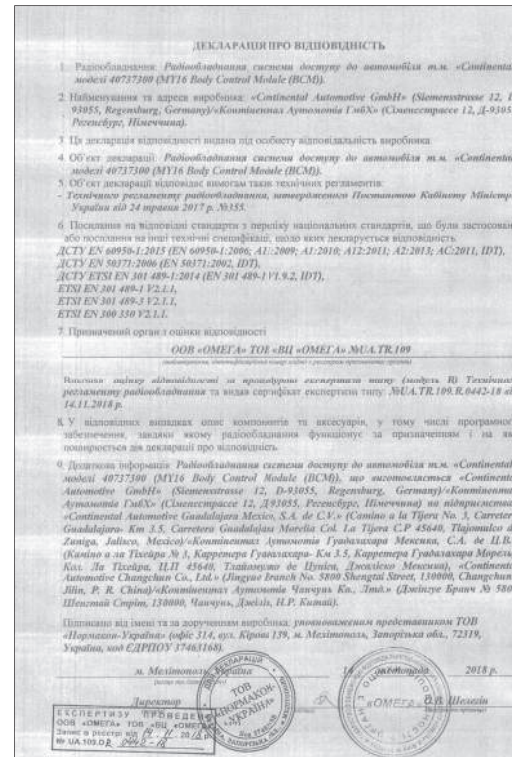

Informations

Modèles destinés à l'Ukraine

Système de téléphone mains libres
Modèles avec affichage audio

http://www.mitsubishielectric.com/bu/automotive/doc/ukr/nr-000_ukr.pdf

справжнім [MITSUBISHI ELECTRIC CORPORATION SANDA WORKS] заявляє, що тип радіобладнання [NR-000] відповідає Технічному регламенту радіобладнання; повний текст декларації про відповідність доступний на веб-сайті за такою адресою:

[\[http://www.mitsubishielectric.com/bu/automotive/doc/ukr/nr-000_ukr.pdf\]](http://www.mitsubishielectric.com/bu/automotive/doc/ukr/nr-000_ukr.pdf)

Adresse postale : Mitsubishi Electric Corporation

2-3-33, Miwa, Sanda-city, Hyogo, 669-1513, Japon

Nom du fabricant : Mitsubishi Electric Corporation

Bande de fréquence de 1574,42 MHz - 1576,42 MHz

fonctionnement : 2402 MHz - 2480 MHz

Puissance de sortie maximale : 2,4 GHz : 12,15 dBm EIRP

Nom de l'importateur : Pride Motor LLC

Adresse postale : 12, Sagaydachnogo Str., Kyiv, 04070, Ukraine

Modèles destinés à l'Ukraine

Système de téléphone mains libres
Modèles avec système audio couleur<http://www.pioneer-car.eu/compliance>

[*] AVH-5568ZH, AVH-6968ZH

справжнім Pioneer заявляє, що тип радіообладнання [*] відповідає Технічному регламенту радіообладнання; повний текст декларації про відповідність доступний на вебсайті за такою адресою:

<http://www.pioneer-car.eu/compliance>

Adresse postale : Pioneer Corporation

28-8, Honkomagome 2-chome, Bunkyo-ku, Tokyo 113-0021, Japon

Nom du fabricant : Pioneer Corporation

Bande de fréquence de fonctionnement : 2 400-2 483,5 MHz

Puissance de sortie maximale : +4 dBm

Nom de l'importateur : Pride Motor LLC

Adresse postale : 12, Sagaydachnogo Str., Kyiv, 04070, Ukraine

ДЕКЛАРАЦІЯ ПРО ВІДПОВІДНІСТЬ № RTS.UKR.355-81/18

1. Радіообладнання (маріб, тип, номер партії чи серійний номер):
Пристрій автомобільний мультимедійний торговельної марки HONDA моделей AVH-5568ZH, AVH-6968ZH з обладнанням радіодоступу (інтерфейс передачі даних Bluetooth) та FM-приймачем.

2. Найменування та адреса виробника або його уповноваженого представника:
Уповноваженой представник - ТОВ "Редіо Тест Стандарт", Україна, код ЄДРПОУ 39205151, 03115, м.Київ, вул. Львівська, 22-а, кв 135 (Довіреність "Pioneer Corporation" ("Pioneer Corporation"), Японія, від 27.09.2018).

3. Ця декларація відповідності видана від особисту відповідальність виробника "Pioneer Corporation", 28-8, Honkomagome 2-chome, Bunkyo-ku, Tokyo 113-0021, Японія) ("Pioneer Corporation", Японія (28-8, Honkomagome 2-chome, Bunkyo-ku, Tokyo 113-0021, Japan).

4. Об'єкт декларації (ідентифікація радіообладнання, яка дає змогу забезпечити його протестуваність; може включати кольорові чітке зображення у разі потреби для ідентифікації зазначеного радіообладнання):
Пристрій автомобільний мультимедійний моделей AVH-5568ZH, AVH-6968ZH з обладнанням радіодоступу (інтерфейс передачі даних Bluetooth) та FM-приймачем

5. Об'єкт декларації відповідає вимогам таких технічних регламентів:
Технічного регламенту радіообладнання;

6. Посилання на відповідні стандарти з переліку національних стандартів, що були застосовані, або посилання на інші технічні специфікації, щодо яких декларується відповідність (із зазначенням ідентифікаційного номера, версії та дати видання):

Пункт "Технічного регламенту радіообладнання"	Стандарт	Номер протоколу випробувань	Випробувальна лабораторія (адреса акредитації/ контактна інформація)
Застосовані стандарти, які вилучені до "Переліку національних стандартів, відповідність яким надає гарантовану відповідність радіообладнання суцільною вагою"	-	-	-
п.7	-	-	-
Застосовані стандарти, які не вилучені до "Переліку національних стандартів, відповідність яким надає гарантовану відповідність радіообладнання суцільною вагою"	-	-	-
п.8, абзац 1	ДСТУ ІЗ 60950-1:2015 (зі змінами в пп. 1.1.3, 1.2.4, 1.7), ДСТУ ІЗ 30485:2007	7416 від 21.08.2018	ВН РІТ УЦДІРТ (20227)
п.8, абзац 2	ДСТУ ІЗ 344 480.1-2014 (пп. 8.2, 8.2, 9.2) із урахуванням ДСТУ ІЗ 344 480.2-2009, ДСТУ ІЗ 344 480.3-2008	7416 від 21.08.2018	ВН РІТ УЦДІРТ (20227)
п.7	ДСТУ ІЗ 58013:2018 (п. 4.6), ДСТУ ІЗ 344 308:2008	7416 від 21.08.2018	ВН РІТ УЦДІРТ (20227)

7. Призначений орган з оцінки відповідності ДЕРЖАВНОГО ПІДПРИЄМСТВА "УКРАЇНСЬКИЙ НАУКОВО-ДОСЛІДНИЙ ІНСТИТУТ РАДІО І ТЕЛЕБачЕННЯ", Реєстраційний номер: UA.TR.828

(підписування, ідентифікаційний номер згідно з реєстром призначених органів виконавчих функцій)
виконавчий функцій (або виконавчих функцій)



Modèles destinés à l'Ukraine

Système de téléphone mains libres
Modèles avec système audio couleur

та видає сертифікат експертним типу № 2089-4-СЕТ від 15.11.2018.

8. У відповідних випадках опис компонентів та аксесуарів, у тому числі програмного забезпечення, завдяки якому радіоблиднання функціонує за призначенням і на яке поширюється дія декларації про відповідність:

Версія ІВ (SW/FW version), яка впливає на дотримання суттєвих вимог:	7.05;
Версія виконання виробу (HW version), яка впливає на дотримання суттєвих вимог:	Ver 0.80;
Процесор, що виконує функції формування радіочастотних сигналів:	
- Власність	CWX4754-A;
- ІМ-символи	TE7666610N;

9. Додаткова інформація:

Підприємство-виробник:
- "Тайоніер Металфабрікаторінг (Таїланд) Ко., Лтд.", Роуджана Індустриал Парк, 1/31 Му 5, Тамбол Канхам, Амплур У-Тай, Пранаконсіятхуаї 13210, Таїланд ("Pioneer Manufacturing (Thailand) Co., Ltd.", Rojana Industrial Park, 1/31 Moo 5, Tambol Kanham, Amphur U-Thai, Pranakonsiyathuays 13210, Thailand, Таїланд);

Підписано від імені та за дорученням:
"Тайоніер Корпорейшн" ("Pioneer Corporation"), Японія,
уповноваженим представником - ТОВ "Радіо Тест Стандарт", Україна.

м.Київ, "15" листопада 2018 р.
(місце та дата підпису)

Директор

(підпис)



(Handwritten signature)
(підпис)

Д. В. Шуман

(підпис повноваженого)

М.П.

Modèles destinés à l'Ukraine

Régulateur de vitesse adaptatif (ACC) avec maintien de distance de sécurité à basse vitesse (LSF)/Système de freinage automatique d'urgence (CMBS)

Adresse postale : Robert Bosch GmbH
 Daimlerstr. 6 Gebaude 107/1
 71229 Leonberg Allemagne
 Nom du fabricant : Robert Bosch GmbH
 Bande de fréquence de fonctionnement : 76-77 GHz
 Puissance de sortie maximale : 28,7 dBm
 Nom de l'importateur : Pride Motor LLC
 Adresse postale : 12, Sagaydachnogo Str., Kyiv,04070, Ukraine

ДЕКЛАРАЦІЯ ПРО ВІДПОВІДНІСТЬ

- Радіоблокування: *Приспів автомобільний радіолокаційний т.м. «Bosch» моделі MRRevo14F.*
- Найменування та адреса виробника: *«Robert Bosch GmbH» (Daimlerstrasse 6, 71229, Leonberg, Germany)/«Роберт Босх ГмбХ» (Даймлерштрассе 6, 71229, Леонберг, Німеччина).*
- Ця декларація відповідності видана від особистої відповідальності виробника.
- Об'єкт декларації: *Приспів автомобільний радіолокаційний т.м. «Bosch» моделі MRRevo14F.*
- Об'єкт декларації відповідає вимогам таких технічних регламентів:
 - *Технічного регламенту радіоблокування, затвердженого Постановою Кабінету Міністрів України від 24 травня 2017 р. №2355*
- Посилання на відповідні стандарти з переліку національних стандартів, що були застосовані, або посилання на інші технічні специфікації, щодо яких декларується відповідність:
*EN 60958-1:2004; A11:2009; A1:2010; A12:2011;
 DCTU EN 62311:2014 (EN 62311:2006, IDT);
 DCTU EN 301 489-1:2014 (EN 301 489-1 V1.9.2, IDT);
 ETSI EN 301 489-1 V2.2.0 (2017-03);
 ETSI EN 301 489-1 V2.1.0 (2017-03);
 ETSI EN 301 091-1 V2.1.1 (2017-01).*
- Примітаний орган з оцінки відповідності

ООВ «ОМЕГА» ТОВ «ВІ-ОМЕГА» №UA.TR.109
(акредитований відповідно до вимог Директиви акредитованих органів)

Висновок: *оцінку відповідності за проведеною експертизою типу (модуль В) Технічного регламенту радіоблокування та видав сертифікат експертизи типу: №(UA.TR.109.R.0029-19 від 04.03.2019 р.*
- У відповідних випадках опис компонентів та аксесуарів, чому несли програмного забезпечення, завдяки якому радіоблокування функціонує за призначенням і на яке поширюється ця декларація про відповідність:
«сервіс програмного забезпечення Е.З.
- Додаткова інформація: *Приспів автомобільний радіолокаційний т.м. «Bosch» моделі MRRevo14F, що експлуатуються «Robert Bosch GmbH» (Daimlerstrasse 6, 71229, Leonberg, Germany)/«Роберт Босх ГмбХ» (Даймлерштрассе 6, 71229, Леонберг, Німеччина) на підприємствах:*
 - «Robert Bosch GmbH» (Marsdenwegstrasse 46, 72779 Reutlingen (Kusterdingen), Germany)/«Роберт Босх ГмбХ» (Марсденвегштрассе 46, 72779 Рейтлінген (Кустердінген), Німеччина);*
 - «Robert Bosch Elektronik B.V.» (Robert Bosch ut 1, 3800 Hatsum, Nieuwegein)/«Роберт Босх Електроніка Кфт.» (Роберт Босх ут 1, 3800 Хатсум, Утрехт);*
 - «Bosch Automotive Products (Suzhou) Co., Ltd Changzhou Branch, №262 річки» (№ 17 Лонгмен Роад, Нісшан Асфортмент зона, Нісшан Економік Спанджонг Сіті, Чжунчжоу провінція, Січзян)/«Босх Автомобільні Продукти (Сучжоу) Ко., Лтд Чанчжоу Бранч, № 202 вулиця (№ 17 Лонгмен Роад, Хай-тек Асфортмент зона, Вуджін Економік, Чанчжоу Сіті, Дельта річка провінція, Китай);*
 - «Robert Bosch Systems Automotivos S.A de C.V» (Carrizosa Plant, Av. Robert Bosch #1158, Parque Ind. Via. Victoria Ciudad Lerma, Sinaloa, C.P. 22455, Mexico)/«Роберт Босх Системас Автомобільні С.А де С.В.» (Сараїтоса Плант, Ав. Роберт Босх #1158, Парк Ін. Віо Бран, Сіндояд Хурес, Чихуахуа, С.П. 22557, Мексика).*

Підписано від імені виробника: **ТОВ «АТК-11»** (Україна, 03110, місто Київ, вулиця Пароговського, 19, корпус 6, офіс 1, код ЄДРПОУ 37849004).

м. Київ, Україна 04 березня 2019 р.

Директор Д.С.Терещенко
(підпис та печатка)

М.П.

ДЕКЛАРАЦІЯ ПРО ВІДПОВІДНІСТЬ
 ООВ «ОМЕГА» ТОВ «ВІ-ОМЕГА»
 Згідно з вимогами ДСТУ EN 60958-1:2004, А11:2009, А1:2010, А12:2011
 № UA.TR.109.R.0029-19

Informations

Modèles destinés à l'Ukraine

Système de surveillance de l'angle mort (BSI)*/Moniteur de véhicule en approche*

<https://www.veoneer.com/en/regulatory>

Veoneer confirme que la pièce 6234734 (24 GHz bande étroite) est couverte au titre du certificat de conformité (CoC en pièce jointe) publié conformément à la réglementation technique (TR) n° 355 applicable en Ukraine. Ce certificat a été publié le 21 juin 2018 et est valable pour une année civile, jusqu'au 20 juin 2019. La déclaration de conformité est requise au 1er avril 2019 ; notre demande de déclaration de conformité en vertu de cette réglementation a été soumise à l'organisme de certification compétent. La pièce 6234734 peut être commercialisée avant le 1er avril 2019 en vertu du CoC jusqu'à publication de la déclaration de conformité.

Adresse postale : Veoneer US, Inc.
26545 American Drive
Southfield, Michigan, 48034
Etats-Unis d'Amérique

Nom du fabricant : Veoneer US, Inc.

Bande de fréquence de fonctionnement : 24,125 GHz

Puissance de sortie maximale :

- рабоча частота, ГГц 24,125;
- пікова еквівалентна ізотропно-випромінювальна потужність (е.і.р.р.),мВт (д'їм) 100 (20);
- клас випромінювання 180МРОН;
- ширина смуги частот випромінювання передавача на рівні мінус 30 дБ - контрольна, не більше, МГц 250;

Nom de l'importateur : Pride Motor LLC

Adresse postale : 12, Sagaydachnoho Str., Kyiv,04070, Ukraine



ДЕКЛАРАЦІЯ ПРО ВІДПОВІДНІСТЬ № VEONEER.UKR.355-1/18

1. Раціоналізація (марк, тип, номер партії чи серійний номер)
Пристрій безпечного перестроювання автомобільної радіолокаційної (24 GHz SRR Narrowband) моделі 6234734

2. Найменування та адреса виробника або його уповноваженого представника
Виробник: "Beovir ЮЕс, Інк.", 26545 American Drive, Сауфїлд, Мічїган 48034, США
("Veoneer US, Inc.", 26545 American Drive, Southfield, Michigan 48034, USA)

3. Ця декларація відповідності видана під особисту відповідальність виробника
"Beovir ЮЕс, Інк.", 26545 American Drive, Сауфїлд, Мічїган 48034, США
("Veoneer US, Inc.", 26545 American Drive, Southfield, Michigan 48034, USA)

4. Об'єкт декларації (ідентифікація радіообладнання, яка має змогу забезпечити його протестуваність; може включати кольорове чітке зображення у разі потреби для ідентифікації визначеного радіообладнання)
Пристрій безпечного перестроювання автомобільної радіолокаційної (24 GHz SRR Narrowband) моделі 6234734

5. Об'єкт декларації відповідає вимогам таких технічних регламентів:
Технічного регламенту радіообладнання;

6. Посилання на відповідні стандарти з переліку національних стандартів, що були застосовані, або посилання на інші технічні специфікації, щодо яких декларується відповідність (із зазначенням ідентифікаційного номера, версії та дати видання):

Пункти "Технічного регламенту радіообладнання"	Стандарти	Номер протоколу випробувань	Випробувальна лабораторія (адресат акредитованої національної інформації)
Застосовані стандарти, що включені до "Переліку національних стандартів, відповідальність виконавця процедури відповідності радіообладнання суттєво змінена"			
п.7	-	-	-
Застосовані стандарти, що не включені до "Переліку національних стандартів, відповідальність виконавця процедури відповідності радіообладнання суттєво змінена"			
п.6, абзац 1	ДСТУ EN 60959-1:2015 (ев. 12.3, 12.4, 1.7), ДСТУ EN 62311:2014	7304 від 18.06.2018	ВЦ РІТ УНІДІРТ (01227)
п.6, абзац 2	ДСТУ EN 301 489-1:2014 (ев. 8.2, 9.2, 9.3) (з урахуванням ДСТУ ЕТSІ EN 301 489-3:2009)	7304 від 18.06.2018	ВЦ РІТ УНІДІРТ (01227)
	ДСТУ ЕТSІ EN 302 588-2:2015	7304 від 18.06.2018	ВЦ РІТ УНІДІРТ (01227)

Veoneer US, Inc.
26545 American Drive
Southfield, Michigan 48034
USA

Phone: +1-248-223-2000
Fax: +1-248-223-1630
www.veoneer.com

Informations

* Non disponible sur tous les modèles

Modèles destinés à l'Ukraine

Système de surveillance de l'angle mort (BSI)*/Moniteur de véhicule en approche*

7. Призначений орган з описом відповідності ДЕРЖАВНОГО ПІДПРИЄМСТВА
"УКРАЇНСЬКИЙ НАУКОВО-ДОСЛІДНИЙ ІНСТИТУТ РАДІО І ТЕЛЕБАЧЕННЯ",
Регістрацій номер: UA.TR.028
(найменування, ідентифікаційний номер згідно з реєстром призначених органів)
виконавця ВІСНАВУК типу МІВ
(назва виконавця ним тип)
та видав сертифікат експортної групи № 2288.1-CET від 08.02.2019

8. У відповідних випадках опис компонентів та аксесуарів, у тому числі програмного забезпечення, завдяки якому радіоблакани функціонують за призначенням і на яке повністю діє декларант про відповідність.
Версія виконавця виробу (HW version), яка впливає на дотримання суттєвих вимог:
(CPU)

9. Додаткова інформація -

Написано від імені та за дорученням:
"Восіп ЮЕс, Інк." ("Vosip US, Inc."), США

Сеселія Місін (Southfield, Michigan), 19 лютого 2019 р.

(місце та дата підпису)

Директор

(позові)

(підпис)

Claire O'Neill

(підпис під призначенням)

M.I.

Modèles destinés à l'Ukraine

Récepteur radio

<https://service.panasonic.ua/>

справжнім Panasonic Corporation заявляє, що тип радіобладнання CQ-TH28E0AJ, CQ-RH26R0TX відповідає Технічному регламенту радіобладнання; повний текст декларації про відповідність доступний на веб-сайті за такою адресою:

<https://service.panasonic.ua/>

(розділ «Технічне регулювання»)

моделі; CQ-TH28E0AJ, CQ-RH26R0TX

Adresse postale : Panasonic Corporation

4261 Ikonobe-cho, Tsuzuki-ku, Yokohama City, 224-8520, Japon

Nom du fabricant : Panasonic Corporation

Nom de l'importateur : Pride Motor LLC

Adresse postale : 12, Sagaydachnogo Str., Kyiv,04070, Ukraine

Модели, призначені для України

Зарядний пристрій безпроводний

Адреса поштової скриньки: OMRON Automotive Electronics, Co. Ltd.

6368 Nenjozaka, Okusa, Komaki, Aichi 485-0802, Japan

Ім'я виробника: OMRON Automotive Electronics, Co. Ltd.

Діапазон частот функціонування: 0,111 МГц - 0,114 МГц

Максимальна потужність виходу: 0,111 МГц: 65,5 дБВ/м на 3 м

0,114 МГц: 62,5 дБВ/м на 3 м

Ім'я імпортера: Pride Motor LLC

Адреса поштової скриньки: 12, Sagaydachnogo Str., Kyiv, 04070, Ukraine

ДЕКЛАРАЦІЯ ПРО ВІДПОВІДНІСТЬ № RTS.UKR.355-176/19

1. **Радіобладинка** (марка, тип, номер партії чи серійний номер):
Пристрій зарядний безпроводний торговельної марки OMRON моделі GFM-H001.

2. **Найменування та адреса виробника або його уповноваженого представника:**
Уповноважений представник - ТОВ "Радіо Тест Стандарти", Україна, код ЄДРПОУ 392015151, 03115, м. Київ, вул. Лаврська, 22-а, к. 135. (Довірність "Омрон Автомобіль Електронікс Ко., Лтд., Це Офіс" ("OMRON Automotive Electronics Co., Ltd, Iida Office"), Японія, від 02.08.2018).

3. **Ця декларація відповідності видана під особисту відповідальність виробника:**
"OMRON Automotive Electronics Co., Ltd.", 6368 Нейдзакі, Окуса, місто Комакі, префектура Аїчі, 485-0802, Японія ("OMRON Automotive Electronics Co., Ltd.", 6368 Nenjozaka, Okusa, Komaki-city, Aichi-pref. 485-0802, Japan).

4. **Об'єкт декларації** (ідентифікаційне радіобладинка, яка дає змогу забезпечити його простежуваність; може включати кольорове чи чорно-біле зображення у разі потреби для ідентифікації зазначеного радіобладинки):
Пристрій зарядний безпроводний моделі GFM-H001.

5. **Об'єкт декларації** відповідає вимогам таких технічних регламентів:
Технічного регламенту радіобладинки;

6. **Посилання на відповідні стандарти з переліку національних стандартів, що були застосовані, або посилання на інші технічні специфікації, щодо яких декларується відповідність** (з зазначенням ідентифікаційного номера, версії та дати видання):

Пункт "Технічного регламенту радіобладинки"	Стандарт	Номер протоколу випробувань	Випробувальна лабораторія (адреса відповідної державної інформації)
Застосовані стандарти, що вказані до "Переліку національних стандартів, відповідність яких надає простежуваність відповідності радіобладинки суттєвим вимогам"	-	-	-
n.7	-	-	-
Застосовані стандарти, що не вказані до "Переліку національних стандартів, відповідність яких надає простежуваність відповідності радіобладинки суттєвим вимогам"	-	-	-
n.6, абзац 1	ДСТУ ІN 62368-1:2017 (ГОСТ Р ІСО 62368-1) ДСТУ ІN 58364:2016	8355 від 24.07.2019	ВЦ РІТ УНДІРТ (2Н227)
n.6, абзац 2	ДСТУ ІN 381 489-1:2014 (ІСО 62368-2, 3) (з урахуванням ДСТУ ІТS EN 381 489-2:2009)	8355 від 24.07.2019	ВЦ РІТ УНДІРТ (2Н227)
n.7	ДСТУ ІТS EN 360 338-2:2015	8355 від 24.07.2019	ВЦ РІТ УНДІРТ (2Н227)

7. **Призначений орган з оцінки відповідності ДЕРЖАВНОГО ПІДПРИЄМСТВА "УКРАЇНСЬКИЙ НАУКОВО-ДОСЛІДНИЙ ІНСТИТУТ РАДІО І ТЕЛЕБАЧЕННЯ",**
Регістраційний номер: UA.TR.028

(найменування ідентифікаційний номер згідно з реєстром призначених органів)
виконавця **ЕКСПЕРТНУ УНІВ.**
(опис відповідних типів даних)
та видає сертифікат експертного типу № 2037.14-СЕТ від 08.08.2019.



Modèles destinés à l'Ukraine

Chargeur sans fil*

8. У відомітих випадках опис компонентів та аксесуарів, у тому числі програмного забезпечення, заданих якому радіобезпечна функціонує за призначенням і на яке поширюється дія декларації про відповідність:

Версія ПЗ (SW/FW version), яка вживає на дотримання суттєвих вимог: CPU1-900600, CPU2-910505;
Версія виконавця виробу (HW version), яка вживає на дотримання суттєвих вимог: 1.00;
Процесор, що виконує функції формування радіочастотних сигналів: WCT1001A (LQFP-chip);

9. Додаткова інформація:

Адреса виробництва:
Кірібайаші, місто Ііда, префектура Нагано, 399-2565, Японія
(Kiribayashi, Iida-city, Nagano-Prefecture 399-2565 Japan).

Підписано від імені та за дорученням:

"Оурен Огемоутіа Електронікс Ко., Лтд., Ііде Офіс" ("OMRON Automotive Electronics Co., Ltd., Iida Office"), Японія, уповноваженим представником – ТОВ "Радіо Тест Стандарти",

м. Київ, "08" серпня 2019 р.

(місце та дата виходу)

Директор

(посада)

М.П.



(підпис)

Д.В. Шуми

(позитивна яка підписана)

Modèles destinés à Israël

Système d'accès sans clé	Système de téléphone mains libres
<p>לפני השייך ידאג היבואן שעל אריזה חיצונית של המוצר יודבק מדבקה, בה יהיה רשום כי:</p> <p>א. השימוש במכשיר הינו על בסיס "משני" ופטור מרשיון הפעלה אלחוטי.</p> <p>כלומר - לא מוגן מהפרעות וללא הפרעה למערכות אחרות הפועלות כדין.</p> <p>ב. רק "בפעולת בזק" לשימוש עצמי של הלקוח בלבד, הציוד פטור מרשיון הפעלה אלחוטי.</p> <p>מתן "שרות בזק" לצד ג' מחייב רשיון מיוחד ממשרד התקשורת.</p> <p>ג. אסור להחליף את האנטנה המקורית של המכשיר, ולא לעשות בו כל שינוי טכני אחר.</p>	<p>א. נקודות הגישה תחיה מיועדת אך ורק לחיבור משתמש המצוי בחצרים מתוחממים (דוגמת בית, בית עסק, מתחם שדה תעופה, קמפוס אוניברסיטאי וכי' ב. לצורך גישה לאינטרנט, נקודת הגישה תקישר מחוץ לחצרים אך ורק אל בעל רישיון למתן שירות גישה לאינטרנט (ISP), לחלוטין-ספק אינטרנט). הקישור לספק אינטרנט יהיה אך ורק באמצעות קו תקשורת נתונים המסופק בידי בעל רישיון למתן שירותי תקשורת ג. קישור נקודת הגישה מחוץ לחצרים לצורך תקשורת נתונים ייעשה באמצעות תשתיות של בעל רישיון מתאים.</p> <p>ד. לצורך שרות לצד ג' נדרש רישיון נוסף מאנף הנדסה ורישוי (משרד התקשורת).</p>

Système de surveillance de l'angle mort (BSI)*/Moniteur de véhicule en approche*	Régulateur de vitesse adaptatif (ACC) avec maintien de distance de sécurité à basse vitesse (LSF) / Système de freinage automatique d'urgence (CMBS)
--	--

א. השימוש במכשיר פטור מרשיון הפעלה אלחוטי, לא מוגן מהפרעות וללא הפרעה למערכות אחרות הפועלות כדין.

ב. רק "בפעולת בזק" לשימוש עצמי של הלקוח בלבד, הציוד פטור מרשיון הפעלה אלחוטי.

מתן "שרות בזק" לצד ג' מחייב רשיון מיוחד ממשרד התקשורת.

ג. אסור להחליף את האנטנה המקורית של המכשיר, ולא לעשות בו כל שינוי טכני אחר.

10. תאים מיוחדים והצגת המסר:
Mid range Radar sensor for vehicles (MRR)
 לפני השייך ידאג היבואן שעל אריזה חיצונית של המוצר יודבק מדבקה, בה יהיה רשום מס.תאשור וכן:
 א. השימוש במכשיר הינו על בסיס "משני" ופטור מרשיון הפעלה אלחוטי.
 כלומר - לא מוגן מהפרעות וללא הפרעה למערכות אחרות הפועלות כדין.
 ב. רק "בפעולת בזק" לשימוש עצמי של הלקוח בלבד, הציוד פטור מרשיון הפעלה אלחוטי.
 מתן "שרות בזק" לצד ג' מחייב רשיון מיוחד ממשרד התקשורת.
 ג. אסור להחליף את האנטנה המקורית של המכשיר, ולא לעשות בו כל שינוי טכני אחר.

Modèles destinés au Maroc

BCM	Système d'accès sans clé Télécommande
AGREE PAR L'ANRT MAROC Numéro d'agrément: MR 10384 ANRT 2015 Date d'agrément: 14/05/2015	AGREE PAR L'ANRT MAROC Numéro d'agrément: MR 8478 ANRT 2013 Date d'agrément: 24/09/2013
Système de téléphone mains libres	Régulateur de vitesse adaptatif (ACC) avec maintien de distance de sécurité à basse vitesse (LSF) / Système de freinage automatique d'urgence (CMBS)
AGREE PAR L'ANRT MAROC Numéro d'agrément: MR 10932 ANRT 2015 Date d'agrément: 2015/10/8	AGREE PAR L'ANRT MAROC Numéro d'agrément: MR 9126 ANRT 2014 Date d'agrément: 2014/3/26

EC Declaration of Conformity



1. The undersigned, Mr. Ryoichi Hiraki, representing the manufacturers, herewith declares that the machinery described below fulfills all the relevant provisions of:
 • The EC-directive 2006/42/EC on machinery

2. Description of the machinery
 a) Generic denomination: Pantograph jack
 b) Function: lifting motor vehicle

c) Model	d) Type
SNB	Honda Type-A
SJD	Honda Type-B
SZA	Honda Type-C
SAH	Honda Type-D
TPS	Honda Type-G
TSA	Honda Type-I
TZV	Honda Type-J
TNY	Honda Type-K

3. Manufacturer (1) : Honda Type-A/B/C/G/I/K
 RIKENKAKI CO., LTD.
 5-6-12 Chiyoda Sakado-shi,
 Saitama 350-0214
 JAPAN

4. Manufacturer (2) : Honda Type-D/J
 CHANGZHOU RIKENSEKO MACHINERY CO., LTD.
 No. 5 Xinlin Road, Zhonglou Changzhou,
 Jiangsu CHINA

5. Legal person authorised to compile the technical file :
 Honda Motor Europe Ltd Belgian Branch
 p/a Honda Motor Europe Ltd – Aalst Office
 Wijngaardveld 1 (Noord Y)
 B-9300 Aalst (Belgium)

6. References to harmonized standards	7. Other standards or specifications
EN1494:2000+A1:2008	-

8. Done at: Saitama, Japan
 9. Date: 1 December 2009

Ryoichi Hiraki
 Ryoichi Hiraki
 President of RIKENKAKI CO.,LTD.
 President of CHANGZHOU RIKENSEIKO
 MACHINERY CO.,LTD.

Note: This declaration becomes invalid, if technical or operational modifications are introduced without the manufacturers consent.

Deutsch (German)

EG-Konformitätserklärung
 1. Der Unterzeichner, Herr Ryoichi Hiraki, Vertreter der Hersteller, erklärt hiermit, dass die unten beschriebenen Maschinen den relevanten Bestimmungen von folgender Richtlinie entsprechen:
 •EG-Richtlinie 2006/42/EC für Maschinen
 2. Beschreibung der Maschine
 a) Allgemeine Bezeichnung : Scherenwagenheber
 b) Funktion : Anhebung des Kraftfahrzeugs
 c) Modell d) Typ
 3. Hersteller (1)
 4. Hersteller (2)
 5. Juristische Person, die bevollmächtigt ist, die technische Datei zu erstellen
 6. Bezug auf Standardübereinstimmungen
 7. Andere Standards oder Spezifikationen
 8. Ausgestellt in 9. Datum

Français (French)

Déclaration de conformité CE
 1. Le soussigné, M. Ryoichi Hiraki, représentant les fabricants, déclare par la présente que les machines décrites ci-dessous satisfont toutes les dispositions pertinentes de:
 •La Directive CE 2006/42/EC concernant les machines
 2. Description des machines
 a) Dénomination générique : Cric pantographe
 b) Fonction : levage de véhicule à moteur
 c) Modèle d) Type
 3. Fabricant (1)
 4. Fabricant (2)
 5. Personne morale habilitée à compiler le fichier technique
 6. Références aux normes harmonisées
 7. Autres normes ou spécifications
 8. Fait à 9. Date

Nederland (Dutch)

EG-conformiteitsverklaring
 1. De ondergetekende, dhr. Ryoichi Hiraki, die de fabrikanten vertegenwoordigt, verklaart hierbij dat de hieronder beschreven machine voldoet aan alle relevante voorzieningen van:
 •De EG-richtlijn 2006/42/EG voor machines
 2. Beschrijving van de machine
 a) Generieke benaming : Pantograafkrik
 b) Functie : Motorvoertuig opheffen
 c) Model d) Type
 3. Fabrikant (1)
 4. Fabrikant (2)
 5. Rechtspersoon geautoriseerd voor de samenstelling van het technische dossier
 6. Referentie geharmoniseerde normen
 7. Andere normen of specificaties
 8. Plaats 9. Datum

Dansk (Danish)

EF-overensstemmelseserklæring
 1. Undertegnede, hr. Ryoichi Hiraki, som repræsenterer producenterne, erklærer hermed, at de herunder beskrevne maskiner overholder alle de relevante bestemmelser i:
 •Maskindirektivet, EU-direktiv 2006/42/EF
 2. Beskrivelse af maskinerne
 a) Generisk betegnelse : Saksedonkraj
 b) Funktion : Til at løfte motorkøretøj
 c) Model d) Type
 3. Producent (1)
 4. Producent (2)
 5. Juridisk person med bemyndigelse til at udarbejde den tekniske fil
 6. Henvisninger til harmoniserede standarder
 7. Andre standarder eller specifikationer
 8. Sted 9. Dato

<p>Italiano (Italian) Dichiarazione CE di Conformità 1. Il sottoscritto, Sig. Ryoichi Hiraki, rappresentante delle fabbriche, dichiara che il veicolo sotto riportato è conforme alle disposizioni pertinenti alla: •Direttiva 2006/42/CE relative agli autoveicoli 2. Descrizione della vettura a) Denominazione generica : Martinetto a pantografo b) Funzione : sollevamento veicolo a motore c) Modello d) Tipo 3. Fabbrica (1) 4. Fabbrica (2) 5. Legale autorizzato a costituire il fascicolo tecnico 6. Riferimento norme standard 7. Altre norme e specifiche 8. Eseguito a 9. Data</p>	<p>Ελληνικά (Greek) Δήλωση Συμμόρφωσης ΕΚ 1. Ο υπογεγραμμένος, κ. Ρυοίχι Ηιράκι, ως εκπρόσωπος των κατασκευαστών, δηλώνει δια του παρόντος ότι το μηχανήμα που περιγράφεται παρακάτω πληροί όλες τις σχετικές διατάξεις της: •Κοινοτικής Οδηγίας 2006/42/ΕΚ σχετικά με μηχανήματα 2. Περιγραφή του μηχανήματος α) Συνήθης ονομασία : Γρύλος αυτοκινήτου β) Λειτουργία : Ανύψωση μηχανοκίνητων οχημάτων γ) Μοντέλο δ) Τύπος 3. Κατασκευαστής (1) 4. Κατασκευαστής (2) 5. Νομικό πρόσωπο εξουσιοδοτημένο για τη σύνταξη του τεχνικού φακέλου 6. Αναφορές στα εναρμονισμένα πρότυπα 7. Άλλα πρότυπα ή προδιαγραφές 8. Συντάχθηκε στη 9. Ημερομηνία</p>	<p>Suomi / Suomen kieli (Finnish) EY Vaatimustenmukaisuusvakuutus 1. Allekirjoittanut, Mr. Ryoichi Hiraki, valmistajan edustaja, vakuuttaa täten, että alla kuvattu laite täyttää kaikki seuraavissa säännöksissä annetut asianmukaiset velvoitteet: •Koneita koskeva EY-direktiivi 2006/42/EC 2. Laitteen kuvaus a) Yleisnimeke : Saksinosturi b) Käyttötarkoitus : moottorijoneuvon nostaminen c) Malli d) Tyyppi 3. Valmistaja (1) 4. Valmistaja (2) 5. Teknisen tiedoston kokoamiseen valtuutettu oikeushenkilö 6. Yhdenmukaistettujen standardien viitetiedot 7. Muut standardit tai tiedot 8. Paikka 9. Päiväys</p>	<p>Čeština (Czech) ES - Prohlášení o shodě 1. Niže podepsaný Ryoichi Hiraki jako zástupce výrobce, tímto prohlašuje, že uvedeně strojní zařízení splňuje příslušné požadavky Směrnice evropské komise 2006/42/EC pro strojní zařízení. 2. Popis strojního zařízení a) Obecný název : nůžkový zvedák b) Funkce : zvedání motorových vozidel c) Model d) Typ 3. Výrobce (1) 4. Výrobce (2) 5. Právnícká osoba oprávněná k předložení technické dokumentace 6. Odkazy na harmonizované normy 7. Jiné normy nebo specifikace 8. Místo 9. Datum</p>
<p>Português (Portuguese) Declaração de Conformidade CE 1. O abaixo-assinado, Ryoichi Hiraki, representando os fabricantes através desta, declara que a maquinaria descrita abaixo cumpre todas as disposições referentes à: •Directiva 2006/42/CE, sobre máquinas. 2. Descrição da maquinaria a) Denominação genérica : Macaco de tesoura b) Função : Elevação de veículo motor c) Modelo d) Tipo 3. Fabricante (1) 4. Fabricante (2) 5. Pessoa jurídica autorizada a compilar o processo técnico 6. Referências às normas harmonizadas 7. Outras normas ou especificações 8. Elaborado em 9. Data</p>	<p>Svenska (Swedish) EG-försäkran om överensstämmelse 1. Undertecknad representant för tillverkaren, Mr. Ryoichi Hiraki, försäkrar härmed att den nedan beskrivna maskinutrustningen uppfyller alla tillämpliga bestämmelser i: •EU:s maskindirektiv 2006/42/EG 2. Beskrivning av maskinutrustningen a) Generisk benämning : Saxdomkraft b) Funktion : Lyft av motorfordon c) Modell d) Typ 3. Tillverkare (1) 4. Tillverkare (2) 5. Juridisk person behörig att sammanställa den tekniska dokumentationen 6. Hänvisningar till harmoniserade normer 7. Övriga normer eller specifikationer 8. Utfärdad i 9. Datum</p>	<p>Polski (Polish) Deklaracja zgodności WE 1. Niżej podpisany, Pan Ryoichi Hiraki, reprezentujący producentów, niniejszym oświadcza, że opisane poniżej urządzenie jest zgodne z wszystkimi stosownymi postanowieniami: •Dyrektywy maszynowej Wspólnoty Europejskiej 2006/42/WE 2. Opis urządzenia a) Nazwa ogólna : podnośnik nożycowy silnikowych b) Przeznaczenie : podnoszenie pojazdów silnikowych c) Model d) Typ 3. Producent (1) 4. Producent (2) 5. Osoba prawna upoważniona do kompilacji dokumentacji technicznej 6. Odniesienie do zharmonizowanych norm 7. Inne normy lub specyfikacje 8. Sporządzono w 9. Data</p>	<p>Slovenčina (Slovak) ES vyhlásenie o zhode 1. Podpísaný Ryoichi Hiraki, zástupca výrobcov, týmto vyhlasuje, že nižšie opísané strojové zariadenie spĺňa všetky príslušné ustanovenia tejto smernice: •Smernica 2006/42/ES o strojových zariadeniach 2. Opis strojového zariadenia a) Generické určenie : pantografický zdvíhač b) Funkcia : zdvíhanie motorových vozidiel c) Model d) Typ 3. Výrobca (1) 4. Výrobca (2) 5. Autorizovaný zástupca schopný predložiť technickú dokumentáciu 6. Odkazy na harmonizované normy 7. Iné normy alebo požiadavky 8. Miesto 9. Dátum</p>

<p>Magyar (Hungarian) EK megfelelési nyilatkozat</p> <p>1. Alulírott, Mr. Ryoichi Hiraki, a gyártók képviselőjében ezennel kijelentem, hogy az alább megnevezett gép teljesíti: *a gépekre vonatkozó 2006/42/EK irányelv összes vonatkozó előírását.</p> <p>2. A gép leírása a) Általános megnevezés : ollós emelő b) Rendeltetés : gépkocsiemelő c) Modell d) Típus 3. Gyártó (1) 4. Gyártó (2) 5. A műszaki dokumentáció összeállítására meghatalmazott jogi személy 6. Harmonizált szabványhivatkozások 7. Egyéb szabványok vagy műszaki jellemzők 8. Kiállítás helye 9. Kiállítás dátuma</p>	<p>Eesti (Estonian) EÜ vastavusdeklaratsioon</p> <p>1. Tootjate esindaja hr. Ryoichi Hiraki kinnitab käesolevaga, et allpool kirjeldatud seadmed vastavad järgmise õigusakti kõigile asjakohastele sätetele: *EÜ masinadirektiiv 2006/42/EÜ</p> <p>2. Seadmete kirjeldus a) Üldnimetus : käärtungraud b) Funktsioon : mootorsõiduki tšstmine c) Mudel d) Tüüp 3. Tootja (1) 4. Tootja (2) 5. Juriidiline isik, kes on volitatud koostama tehniilist toimetust 6. Viited harmoneeritud standarditele 7. Muud standardid ja spetsifikatsioonid 8. Koht 9. Kuupäev</p>
<p>Latviešu (Latvian) EK paziņojums par atbilstību</p> <p>1. Zemāk parakstīties Ryoichi Hiraki, kas pārstāv ražotāju, ar šo paziņo, ka zemāk aprakstītā mašīna atbilst piemērojamām šīs direktīvas prasībām: *EK Mašīnu direktīva 2006/42/EK</p> <p>2. Mašīnas apraksts a) Vāpārīgs apzīmējums : Vītnes domkrats b) Funkcija : Spēkratu celšana c) Modelis d) Tips 3. Ražotājs (1) 4. Ražotājs (2) 5. Juridiskā persona, kas pilnvarota apkopot tehnisko failu 6. Atsaucies uz harmonizētajiem standartiem 7. Citi standarti vai specifikācijas 8. Vieta 9. Laiks</p>	<p>Slovensčina (Slovenian) Izjava o skladnosti ES</p> <p>1. Podpisani g. Ryoichi Hiraki, ki zastopa proizvajalce, s tem izjavlja, da naprava, ki je opisana spodaj, izpolnjuje vse relevantne določbe: *Direktive o napravah 2006/42/ES</p> <p>2. Opis naprave a) Generično ime : Pantografski dvigalnik b) Funkcija : dvigovanje motornega vozila c) Model d) Tip 3. Proizvajalec (1) 4. Proizvajalec (2) 5. Pravna oseba, ki je upravičena do sestave tehničnega dokumenta 6. Reference glede harmoniziranih standardov 7. Drugi standardi ali specifikacije 8. Ustvarjeno v/na 9. Datum</p>

<p>Български (Bulgarian) ЕС декларация за съответствие</p> <p>1. Дополудписаният г-н Рйоичи Хираки, представляващ производителите, декларирам с настоящата, че машината е описана по-долу напълно изпълнява всички съответни разпоредби на: *Европейската директивата 2006/42/ЕС за машиностроенето</p> <p>2. Описание на машината a) Генерично наименование : Пантографен крик b) Функция : повдигане на моторни превозни средства c) Модел d) Тип 3. Производител (1) 4. Производител (2) 5. Юридическо лице упълномощено да състави техническия файл 6. Препратки към хармонизирани стандарти 7. Други стандарти или спецификации 8. Изготвено в 9. Дата</p>	<p>Român (Romanian) Declarație de conformitate CE</p> <p>1. Subsemnatul Ryoichi Hiraki, reprezentant al producătorilor, declar prin prezenta că utilajul descris mai jos respectă toate prevederile relevante ale: *Directivei CE 2006/42/CE referitoare la mașini</p> <p>2. Descrierea utilajului a) Denumire generică : Cric tip pantograf b) Funcție : ridicarea vehiculelor cu motor c) Model d) Tip 3. Producător (1) 4. Producător (2) 5. Persoană juridică autorizată să redacteze fișierul tehnic 6. Trimiteri la standardele armonizate 7. Alte standarde sau specificații 8. Intocmită în 9. Data</p>
<p>Türk (Turkish) AT Uygunluk Beyanı</p> <p>1. Aşağıda imzası bulunan Sn. Ryoichi Hiraki, imalatçıları temsil, tarif edilen makinelerin aşağıda adı geçen yönetmeligin ilgili hükümlerine uygun olduğunu beyan eder: *AT makine direktifi 2006/42/EC</p> <p>2. Makinelerin tanımı a) Jenerik adı : Pantograf krikio b) İşlevi : motorlu taşıtları kaldırma c) Model d) Tür 3. İmalatçı (1) 4. İmalatçı (2) 5. Teknik dosyayı düzenlemeye yetkili tüzel kişi 6. Uyumlştırılmış standartlara atıflar 7. Diğer standartlar ya da şartnamele 8. Düzenlendiği yer 9. Tarih</p>	<p>Íslenska (Icelandic) EB-samræmisvísirfyrising</p> <p>1. Undirritaður, herra Ryoichi Hiraki, fulltrúi framleiðanda, lýsir yfir að vélbúnaðinum, sem lýst er hér að neðan, uppfyllir öll viðeigandi ákvæði: *EB-tilskipunarinnar 2006/42/EC um vélbúnað</p> <p>2. Lýsing á vélbúnaðinum a) Almenn heiti : Tviarma tjakkur b) Hlutverk : að lyfta vélknúnum ökutækjum c) Gerð d) Tegund 3. Framleiðandi (1) 4. Framleiðandi (2) 5. Lögaðili sem hefur heimild að taka saman tækniskjal 6. Tilvísanir í samhæfða staðla 7. Aðrir staðlar eða tæknilysingar 8. Staður 9. Dagsetning</p>

<p>Español (Spanish) Declaración de Conformidad CE 1. El abajo firmante, Sr. Ryoichi Hiraki, en representación de los fabricantes, por la presente declara que la maquinaria descrita a continuación cumple con las disposiciones aplicables de: •La directiva 2006/42/CE relativa a maquinarias 2. Descripción de la maquinaria a) Denominación genérica : Gato pantográfico b) Función : Elevación de vehículo automotor c) Modelo d) Tipo 3. Fabricante (1) 4. Fabricante (2) 5. Persona jurídica autorizada para recopilar el archivo técnico 6. Referencias de normas armonizadas 7. Otras normas o especificaciones 8. Elaborada en 9. Fecha</p>	<p>Norsk (Norwegian) EF-samsvarserklæring 1. Undertegnede, Ryoichi Hiraki, som representerer produsentene, erklærer herved at maskinen beskrevet nedenfor oppfyller alle relevante bestemmelser i: •EU-maskindirektiv 2006/42/EU 2. Beskrivelse av maskineriet a) Generisk betegnelse : Pantografjekk (biljekk) b) Funksjon : løfting av motorjærteøyer c) Modell d) Type 3. Produsent (1) 4. Produsent (2) 5. Juridisk person med fullmakt til å utarbeide den tekniske dokumentasjonen 6. Henvisninger til harmoniserte standarder 7. Andre standarder eller spesifikasjoner 8. Utarbeidet i 9. Dato</p>
<p>Lietuvių kalba (Lithuanian) EB atitikties deklaracija 1. Toliau pasirašęs gamintojų atstovas Ryoichi Hiraki deklaruoja, kad toliau aprašytoji įranga atitinka visas atitinkamas nuostatas, išdėstytas: •EB Direktyvoje 2006/42/EB dėl mašinų 2. Įrangos aprašymas a) Bendras pavadinimas : pantografo kėliklis b) Funkcija : motorinės transporto priemonės kėlimas c) Modelis d) Tipas 3. Gamintojas (1) 4. Gamintojas (2) 5. Juridinis asmuo, įgaliotas sudaryti techninę bylą 6. Nuoroda į lygiavertius standartus 7. Kiti standartai arba specifikacijos 8. Atlikta 9. Data</p>	<p>Hrvatski (Croatian) Izjava o sukladnosti EK 1. Ja, dolje potpisani Ryoichi Hiraki, predstavnik proizvođača, ovime izjavljujem da su strojevi opisani u nastavku sukladni s bitnim odredbama: •Direktive 2006/42/EZ Europskog parlamenta i vijeća o strojevima 2. Opis stroja a) Generički naziv : pantografska dizalica b) Funkcija : podizanje motornog vozila c) Model d) Tip 3. Proizvođač (1) 4. Proizvođač (2) 5. Pravna osoba ovlaštena za sastavljanje tehničke dokumentacije 6. Upućivanje na usklađene norme 7. Ostale norme ili specifikacije 8. Mjesto 9. Datum</p>

Nombres

4 roues motrices 530

A

ABS (Système antiblocage des roues)..... 601

Accessoires et modifications 685

Accès sans clé

Prévention d'oubli des clés à l'intérieur 191

Accoudoir 257

Activer l'alimentation 498

Ne s'active pas 701

Additifs, huile moteur 642

Affichage de la conduite Eco 19, 152

Affichage de la température extérieure 150

Affichage tête haute 172

Commande d'intensité lumineuse 239

Aha™ 363

Airbag latéral rideau 70

Airbags 61

Airbag latéral 68

Airbag latéral rideau 70

Airbags avant (SRS) 63

Après une collision 63

Capteurs 61

Enregistreurs de données 1

Entretien des airbags 74

Témoin 72, 107

Témoin de désactivation de l'airbag

passager 73, 107

Airbags avant (SRS) 63

Airbags latéraux 68

Airbags SRS (Airbags) 63

Ancrage supérieur 56

Ancrages 268

Ancrages inférieurs 86

Android Auto 379

Appareils émettant des ondes radio 730

Appel d'urgence (eCall)

Appel d'urgence automatique 479

Appel d'urgence manuel 481

Apple CarPlay 375

Applications embarquées 369

Appoint

Huile moteur 645

Lave-glace 653

Liquide de refroidissement 646

Appuie-têtes 254

Arrêt 604

Assistance à la stabilité du véhicule

(VSA) 527

Indicateur de système 108

AWD (traction intégrale) 530

B

Bagages (limite de charge) 489

Batterie 12

Haute tension 12, 537

Si la batterie est déchargée 704

Témoin du système de charge de la batterie

12 volts 104, 709

Batterie 12 V 670

Entretien (remplacement) 673

Entretien (vérification de la batterie 12 V) 670

Témoin du système de charge 104, 709

Batterie déchargée 704

Batterie haute tension 537

Blocage de frein automatique 599

Témoin 101, 599

Bluetooth® Audio 318, 367

Boîte à gants 261

Boîte de vitesses

Numéro 729

Bouchon de réservoir de carburant 36, 619

Bougies d'allumage 726

Bouton de changement de vitesse 33

Bouton de pare-brise chauffant 237

Bouton de sélection (audio) 295

Bouton des feux de détresse 4, 5

Bouton Trip 148

C

Cache du compartiment à bagages 270

Caméra arrière multi-vues 616

Caméra du capteur avant 592

Capteur d'inclinaison

Système de sécurité 210

Capteur de température 150

Capteurs à ultrasons 209

Carburant 618

Autonomie 149

Consommation instantanée de carburant 150

Economie et émissions de CO₂ 620

Jauge 144

Plein 618

Recommandation 618

Témoin de niveau de carburant bas	106	Climatisation (système de commande de climatisation)		Crochet à bagages.....	268
Carburant spécifié.....	618	Capteur	285	D	
Ceinture de sécurité avec ancrage amovible	57	Changement du mode.....	281	DAB	309, 353
Ceintures de sécurité	49	Dégivrage du pare-brise et des vitres.....	282	Danger des gaz d'échappement (monoxyde de carbone)	96
Ancrage amovible.....	57	Filtre à poussière et à pollen	678	Description du contenu de la déclaration de conformité CE	756
Bouclage	55	Mode recyclage d'air/air frais	281	Dégivrage du pare-brise et des vitres	282
Contrôle.....	59	Mode synchronisation.....	284	Démarrage du moteur	
Dispositif de rappel.....	51	Utilisation de la climatisation automatique ...	279	Si la batterie est déchargée	704
Femmes enceintes	58	CMBS (système de freinage automatique d'urgence)	542	Dépannage	687
Installation d'un système de retenue pour enfant avec une ceinture de sécurité ventrale/thoracique.....	90	Commande d'intensité lumineuse (tableau de bord)	238	Bruit au freinage	42
Prétensionneurs électriques.....	54	Commande d'intensité lumineuse (affichage tête haute)	239	Crevaison/pneu crevé.....	689
Réglage de l'ancrage supérieur	56	Commande de luminosité		Fusible grillé	716, 718, 719
Témoin d'avertissement.....	51, 106	Bouton	238	La pédale de frein vibre	40
Charge de la batterie faible	709	Commandes	179	La porte arrière ne s'ouvre pas	40, 194
Chargeur sans fil	273	Commandes audio à distance	292	Le bip sonore retentit à l'ouverture d'une porte	41
Chauffages (sièges arrière)	278	Commuteurs (autour du volant)	4, 5, 6, 219	Le système d'alimentation ne démarre pas.....	701
Chauffages (sièges avant)	277	Compteur de vitesse	144	Remorquage d'urgence.....	722
Clé de boulon de roue (poignée de cric)	699, 700	Compteurs, jauges	144	Si la batterie est déchargée	704
Clés	182	Conduite	485	Surchauffe	706
Etiquette de numéro.....	183	Freinage.....	595	Témoins d'avertissement	100, 709
La porte arrière ne s'ouvre pas.....	194	Passage des rapports.....	504	Déplacement indésirable du véhicule	503
Prévention d'oubli des clés à l'intérieur	191	Transmission	503	Détection du changement de voie	578
Télécommande	188	Connectivité smartphone	370	Déverrouillage des portes	185
Types et fonctions.....	182	Connexion Wi-Fi	372	Déverrouillage des portes avant de l'intérieur	25
Clés USB	315, 364, 385	Consommation moyenne carburant	149	Directives de conduite pour le véhicule utilitaire	501
Clignotants	222	Contrôle de sécurité	48		
Témoins (tableau de bord)	111	Crevaison (pneumatique)	689		
		Cric (clé de boulon de roue)	699, 700		

Directives hors route	496
Dispositif de retenue pour enfant	75
Dispositif de retenue pour bébés	78
Dispositif de retenue pour enfant dos à la route.....	78
Dispositif de retenue pour petits enfants	80
Enfants de grande taille.....	93
Sélection d'un dispositif de retenue pour enfant.....	81
Sièges rehausseurs	94
Utilisation d'une sangle supérieure	92

E

Eclairage	223, 655
Commutateurs d'éclairage	223
Intérieur	258
Eclairage automatique	224
Eclairage intérieur	258
Economie de carburant et émissions de CO₂	620
Ecran Audio/Informations	297, 322
Enregistrements de la consommation de carburant moyenne	151
Entretien	621
Batterie 12 V	670
Commande de la climatisation	677
Huile	644
Liquide de frein	652
Liquide de transmission	651
Nettoyage	680
Pneumatiques	665
Précautions	622

Radiateur.....	647
Remplacement d'ampoules.....	655
Sécurité	623
Sous le capot.....	639
Système de rappel d'entretien	626
Système de refroidissement	646
Télécommande.....	676
Entretien extérieur (nettoyage)	682
Essence	36, 618
Economie de carburant instantanée.....	150
Economie et émissions de CO ₂	620
Informations.....	618
Jauge	144
Plein de carburant	618
Témoin de niveau de carburant bas	106
Essuie-glaces et lave-glaces	232
Arrière	234
Avant	232
Contrôle et remplacement des balais d'essuie-glace	660
Essuie-glaces intermittents automatiques.....	233
Lave-phares	235
Essuie-glaces intermittents automatiques	233
Etiquette de certification	729
Etiquette de numéro de clé	183
Etiquettes d'avertissement	97
Etiquettes de sécurité	97

F

Femmes enceintes	58
-------------------------------	----

Feux

Automatiques.....	224
Clignotants.....	222
Eclairage du compartiment à bagages.....	260
Feux antibrouillard arrière	226
Feux antibrouillard avant.....	226
Feux de jour.....	228
Feux de virage actifs.....	227
Remplacement d'ampoules.....	655
Témoin de feux allumés	111
Témoin de feux de route.....	111
Feux de jour	228
Feux de route automatiques	229
Feux de route automatiques Témoin	110
Filtre Poussière et pollen.....	678
Filtre à poussière et à pollen	678
Fonction de rabattement automatique des rétroviseurs	246
Fonctionnement de base du système audio	295, 321
Fonctionnement de la commande par la voix	346
Commandes audio	348
Commandes à l'écran	349
Commandes de contrôle de température.....	349
Commandes de recherche de musique.....	349
Commandes du téléphone.....	348
Commandes générales.....	349
Commandes utiles.....	348
Ecran du portail vocal.....	347
Reconnaissance vocale.....	346

Fonctions	287
Fonctions personnalisées	161, 390, 398
Fond d'écran	299, 330
Frein à pied	598
Frein de stationnement	595
Fusibles	716
Contrôle et remplacement	721
Emplacements	716, 718, 719

H

Hayon	195
Ouverture impossible	723
Heure (réglage)	180
HFT (système de téléphone mains libres)	426, 447
Honda Sensing	37, 539
Horloge	180
Huile moteur	642
Appoint	645
Huile moteur recommandée	642
Symbole de niveau d'huile bas	715
Témoin de pression d'huile faible	104, 709
Vérification du niveau	644
Viscosité	642

I

Indicateur de position de rapport	105
Indicateur de position du levier de vitesses	176
Indicateur de système de surveillance de l'angle mort (BSI)	122

Indicateurs

ABS (système de freinage antiblocage)	106
Position de rapport	105
Système de maintien du frein automatique	101
Indicateurs d'usure (pneumatique)	666
Indicateurs de direction (clignotants)	222
Intensité	
Rétroviseur	243
Interface d'information du conducteur	146
iPod	312, 356

J

Jauge de niveau (huile moteur)	644
Jauge POWER/CHARGE	145, 176
Jauges	144

K

Kit de réparation provisoire (TRK)	689
--	-----

L

Lave-glaces	232
Appoint/remplissage	653
Commutateur	232
Lave-phares	235
Lecteurs de carte	259
Lecture audio <i>Bluetooth</i> ®	318, 367
Licences à code source libre	389
Limites de charge	489
Limiteur de vitesse intelligent	520

Limiteur de vitesse réglable	516
Liquide de refroidissement moteur Surchauffe	706
Liquides	
Frein	652
Lave-glace	653
Système de refroidissement	646

M

Message de sécurité	0
Messages d'avertissement et d'information	123
Miroirs de courtoisie	9
Mise à zéro d'un totaliseur partiel	149
Mode ECON	514
Mode Lavage voiture	508
Mode SPORT	510
Modifications (et accessoires)	685
Moniteur de véhicule en approche	611
Monoxyde de carbone	96
Moteur	
Bip sonore de commutateur	221
Huile	642
Numéro	729
Si la batterie est déchargée	704
MP3	315, 364
MP4	364

N

Nettoyage de l'extérieur	682
Nettoyage de l'habitacle	680

Numéros d'identification	
Identification du véhicule.....	729
Moteur, moteur électrique et transmission	729

O

Odomètre	148
Outils	688
Ouverture/fermeture	
Capot.....	640
Hayon.....	195
Vitres électriques.....	212

P

Pare-brise	232
Balais d'essuie-glace.....	660
Dégivrage/désembuage.....	236, 282
Essuie-glaces et lave-glaces.....	232
Liquide lave-glace.....	653
Nettoyage.....	681, 683
Passage des rapports (transmission)	504
Phares	223
Faisceau.....	655
Feux de route automatiques.....	229
Fonctionnement.....	223
Fonctionnement automatique.....	224
Variation d'intensité lumineuse.....	223
Plein de carburant	618
Essence.....	618, 726
Pneu crevé	689
Pneumatiques	665

Chaînes.....	669
Contrôle et entretien.....	665
Crevaion (pneu crevé).....	689
Indicateurs d'usure.....	666
Inspection.....	665
Kit de réparation provisoire (TRK).....	689
Neige.....	669
Permutation.....	668
Pneumatiques hiver	669
Chaînes.....	669
Pneumatiques usés	665
Pneus	
Pression d'air.....	727
Poids maximal admissible	489
Port(s) USB	289
Porte-gobelets	265
Porte-lunettes de soleil	269
Porte-manteau	267
Portes	182
Clés.....	182
Message de porte ouverte.....	48, 123
Système de prévention d'oubli des clés à l'intérieur.....	191
Verrouillage/déverrouillage des portes de l'extérieur.....	185
Verrouillage/déverrouillage des portes de l'intérieur.....	192
Pression d'air	727
Précautions au cours de la conduite	501
Pluie.....	502
Prétensionneurs électriques	54
Prises d'alimentation des accessoires	272

R

Rabattre les sièges arrière	252
Radiateur	647
Radio (FM/AM)	303, 350
Radio AM/FM	303, 350
Ravitaillement	
Jauge de carburant.....	144
Témoin de niveau de carburant bas.....	106
Remorquage du véhicule	
Urgence.....	722
Remplacement	
Ampoules.....	655
Batterie 12 V.....	673
Caoutchouc du balai d'essuie-glace avant.....	660
Caoutchouc du balai d'essuie-glace arrière.....	663
Fusibles.....	716, 718, 719
Remplacement d'ampoules	655
Clignotants arrière.....	656
Clignotants avant.....	656
Clignotants latéraux/feux de détresse.....	656
Eclairage de la boîte à gants.....	659
Eclairage de plaque d'immatriculation arrière.....	658
Eclairage du compartiment à bagages.....	659
Feu antibrouillard arrière.....	658
Feux antibrouillard avant.....	655
Feux arrière.....	656, 657
Feux de jour.....	656
Feux de position.....	656
Feux de recul.....	657

Feux de virage actifs	656
Feux stop	656
Miroirs de courtoisie	659
Phares	655
Troisième feu stop	658
Réglage	
Accoudoir	257
Appuie-têtes	254
Rétroviseurs	243
Sièges avant	247
Température	150
Volant	242
Réglage affichage	302, 344
Réglage de l'horloge	180
Réglage du son	301, 343
Réglementation	730
Régulateur de vitesse adaptatif (ACC) avec maintien de distance de sécurité à basse vitesse (LSF)	553
Réinitialisation de la valeur par défaut de tous les réglages	425
Rétrogradage	503
Rétroviseur	243
Rétroviseur extérieur à inclinaison automatique en marche arrière	245
Rétroviseur intérieur	243
Rétroviseurs	243, 244
Porte	244
Réglage	243
Rétroviseur intérieur	243

S

Sécurité de conduite	43
Sécurité des enfants	75
Sécurité enfants	
Verrouillage de porte avec sécurité enfants	194
Sélecteur de décélération	511
Témoin	105
Sélection d'un dispositif de retenue pour enfant	81
Si la batterie est déchargée	704
Sièges	247
Chauffages de siège avant	277
Chauffages de sièges	277, 278
Réglage	247
Sièges arrière	251
Sièges avant	247
Support lombaire de siège conducteur	249
Sièges arrière	251
Sièges arrière (rabattage)	252
Sièges avant	
Réglage	247
Sièges rehausseurs (pour enfants)	94
Signal de freinage d'urgence	603
Signal de la télécommande d'accès sans clé trop faible	184
Siri Eyes Free	374
Song By Voice™ (SBV)	359
Spécifications	726
Spécifications des ampoules	726
Super-verrouillage	211
Support lombaire	249

Support lombaire de siège conducteur	249
Surchauffe	706
Système antiblocage des roues (ABS)	601
Témoin	106
Système audio	288, 295, 321
Clés USB	315, 364, 385
Code de sécurité	291
Commande à distance	292
Configuration de l'affichage	302, 344
Écran Audio/Informations	297, 322
Écran d'accueil	332
Fermeture d'application	342
Informations générales	385
iPod	312, 356
Menu Personnaliser	341
Messages d'erreur	383
Modification de l'interface de l'écran	340
Modification de la disposition des icônes de l'écran d'accueil	326
MP3/WMA/AAC	315, 364
Personnalisation du compteur	326
Périphériques recommandés	385
Port(s) USB	289
Protection antivol	291
Réactivation	291
Réglage du fond d'écran	299, 330
Réglage du son	301, 343
Sélection d'une source audio	345
Zone d'état	339
Système à quatre roues motrices	530
Système d'aide au démarrage en côte	500
Système d'alerte sonore du véhicule	515

Système d'assistance au maintien dans la voie de circulation (LKAS)	570	Frein à pied	598	Système de téléphone mains libres (HFT).....	426, 447
Système d'assistance aux manœuvres	529	Frein de stationnement.....	595	Affichage des messages.....	475
Système d'alerte de crevaison		Liquide	652	Modification phonétique répertoire.....	464
Témoin.....	109, 714	Système antiblocage des roues (ABS).....	601	Pour configurer les options de message de texte/e-mail.....	458
Système d'alimentation		Système d'assistance au freinage.....	602	Sonnerie	437, 459
Ne démarre pas.....	701	Témoin.....	100, 102, 711, 712	Système de traction intégrale (AWD).....	530
Système d'assistance à la stabilité du véhicule (VSA)		Système de freinage automatique d'urgence (CMBS)	542	Système Eco Assist.....	18
Témoin de désactivation.....	108	Système de maintien dans la voie		Système EPS (direction assistée électrique)	108
Touche de désactivation.....	528	Activation et désactivation.....	581	Système RDS (Radio Data System).....	304, 352
Système d'avertissement de perte de pression		Système de mémorisation de la position de conduite	240		
Initialisation.....	531	Système de prévention d'oubli des clés à l'intérieur.....	191		
Système d'immobilisation	206	Système de rappel d'entretien.....	626		
Témoin.....	112	Système de reconnaissance des panneaux de signalisation	584		
Système de capteurs de stationnement.....	606	Petites icônes activé et Petites icônes arrêt ...	591		
Système de commande de la climatisation	279	Système de refroidissement			
Capteurs.....	285	Appoint du réservoir de réserve	646		
Changement de mode	279	Système de retenue pour enfant			
Dégivrage du pare-brise et des vitres	282	Installation d'un dispositif de retenue pour enfant avec une ceinture de sécurité ventrale/thoracique.....	90		
Filtre à poussière et à pollen	678	Système de retenue supplémentaire (SRS)....	63		
Mode recyclage d'air/air frais.....	281	Système de sécurité	206		
Mode synchronisation	284	Capteurs à ultrasons.....	209		
Utilisation de la commande automatique de la climatisation.....	279	Super verrouillage.....	211		
Système de direction assistée électrique (EPS)		Témoin d'alarme du système de sécurité.....	112		
Témoin.....	108, 713	Témoin du système d'immobilisation	112		
Système de données radiodiffusées (RDS).....	304, 352	Système de surveillance de l'angle mort.....	534		
Système de freinage.....	595	Système de téléphone mains libres			
Blocage de frein automatique.....	599	Réception d'un message texte/e-mail.....	473		

T

Tableau de bord.....	99
Commande d'intensité lumineuse.....	238
Tableau de spécifications du lubrifiant	727
Température	
Affichage de la température extérieure	150
Temps écoulé.....	149
Télécommande.....	188
Téléphone mains libres (HFT)	
Affichage d'état HFT.....	427, 449
Importation automatique d'un répertoire téléphonique et de l'historique des appels.....	460
Limites du fonctionnement manuel.....	427, 449
Menus HFT	428, 450
Numéro abrégé	440, 461
Options pendant un appel	446, 472
Passer un appel.....	442, 468
Recevoir un appel	445, 471

Réglage du téléphone.....	432, 455	Airbag avant côté passager		Système d'assistance à la stabilité du	
Sélection d'un compte de messagerie		activé/désactivé	107	véhicule (VSA)	108
texte/e-mail	474	Alarme du système de sécurité.....	112	Système d'assistance à la stabilité du	
Touches du système HFT.....	426, 447	Blocage de frein automatique	101, 599	véhicule (VSA) désactivé	108, 528
Témoin d'avertissement		Clignotants et feux de détresse	111	Système d'avertissement de perte de	
allumé/clignotant	709	Détection du changement de voie.....	114	pression/de basse pression	
Témoin de désactivation de		EV.....	103	des pneus.....	109, 714
l'airbag passager	73, 107	Feu antibrouillard arrière	111	Système d'immobilisation.....	112
Témoin de dysfonctionnement	104, 710	Feu antibrouillard avant	111	Système de charge de la batterie	
Témoin de feux antibrouillard arrière	111	Feux allumés	111	12 volts.....	104, 709
Témoin de feux antibrouillard avant	111	Feux de route.....	111	Système de direction assistée	
Témoin de feux de route	111	Feux de route automatiques.....	110	électrique (EPS).....	108
Témoin de frein de stationnement		Frein de stationnement et système		Système de freinage automatique d'urgence	
et de système de freinage		de freinage (orange)	102, 712	(CMBS).....	119
(orange)	102, 712	Frein de stationnement et système		Système de retenue supplémentaire	72, 107
Témoin de frein de stationnement		de freinage (rouge)	100, 711, 712	Système de surveillance de	
et de système de freinage		Limiteur de vitesse réglable	113	l'angle mort (BSI).....	122
(rouge)	100, 711, 712	Message système	110	Système de transmission	105, 715
Témoin de message système	110	Mode ECON	113	Témoin de dysfonctionnement	104, 710
Témoin de mode EV	103	Mode EV.....	103	Vitesse réglée du régulateur de	
Témoin de niveau de carburant bas	106	Mode SPORT.....	105, 510	vitesse adaptatif (ACC) et du limiteur	
Témoin de pression d'huile faible	104, 709	Niveau de carburant bas	106	de vitesse intelligent.....	113
Témoin du limiteur de vitesse		Pression d'huile faible	104, 709	Témoins de doublage	223
intelligent	113	Prêt.....	103	Toit panoramique	215
Témoin du mode SPORT	105, 510	Rappel de ceinture de sécurité	51, 106	Totaliseur partiel	149
Témoin du système d'alimentation	103	Régulateur de vitesse adaptatif		Touche Affichage/Information	147, 322
Témoin du système d'avertissement		(ACC) avec maintien de distance		Touche ANNULER SOS	481
de perte de pression/de basse		de sécurité à basse vitesse (LSF).....	117, 553	Touche de rétroviseurs chauffants	236
pression des pneus	109, 714	Sélecteur de décélération.....	105	Touche EV	15
Témoin EV	103	Système d'alimentation.....	103	Touche POWER (Alimentation)	219
Témoin eCall	479	Système d'assistance au maintien		Touche SOS	481
Témoin Prêt	103	dans la voie de circulation (LKAS)	118, 572	TRK (kit de réparation provisoire)	689
Témoins	100			TRK Honda	689

