

MANUEL DE L'UTILISATEUR

Fonctionnement

Entretien

Caractéristiques techniques

Les informations du présent manuel de l'utilisateur sont correctes au moment de la publication. Toutefois, HYUNDAI se réserve le droit de les modifier à tout moment dans le cadre de sa politique d'amélioration continue.

Ce manuel s'applique à tous les modèles de ce véhicule et propose des descriptions et des explications relatives à des équipements de série et en option.

Il peut donc contenir des informations qui ne s'appliquent pas à votre modèle de véhicule spécifique.

Notez que certains modèles sont équipés pour la conduite à droite (RHD). Les explications et illustrations liées à certaines opérations sont inversées pour ces véhicules par rapport à celles présentées dans le manuel.

ATTENTION : MODIFICATIONS APPORTEES A VOTRE HYUNDAI

Aucune modification ne doit être apportée à votre HYUNDAI. Toute modification de votre HYUNDAI risque d'affecter ses performances, sa sûreté ou sa longévité, voire d'enfreindre les conditions des garanties limitées couvrant le véhicule. Certaines modifications peuvent également enfreindre les réglementations établies par le Ministère des transports et autres agences gouvernementales de votre pays.

INSTALLATION D'UNE RADIO BIDIRECTIONNELLE OU D'UN TELEPHONE PORTABLE

Votre véhicule est équipé d'un système d'injection électronique et de bien d'autres composants électroniques. Il est possible qu'une installation ou un réglage incorrect d'une radio ou d'un téléphone portable perturbe les systèmes électroniques. Pour cette raison, nous vous recommandons de suivre scrupuleusement les instructions du fabricant ou de consulter votre concessionnaire HYUNDAI avant toute installation de ces dispositifs.

AVERTISSEMENT RELATIF À LA SECURITE ET AUX DOMMAGES CAUSES AU VEHICULE

Ce manuel inclut des informations précédées des mentions DANGER, AVERTISSEMENT, ATTENTION ET REMARQUE.

Ces intitulés désignent les éléments suivants :

DANGER

Indique une situation dangereuse qui, si elle n'est pas évitée, entraînera la mort ou une blessure grave.

ATTENTION

Indique une situation dangereuse qui, si elle n'est pas évitée, peut entraîner des blessures modérées ou mineures.

AVERTISSEMENT

Indique une situation dangereuse qui, si elle n'est pas évitée, peut entraîner la mort ou une blessure grave.

REMARQUE

Indique une situation qui, si elle n'est pas évitée, peut endommager le véhicule.

AVANT-PROPOS

Nous vous félicitons et nous vous remercions pour votre achat d'un véhicule HYUNDAI. Nous sommes ravis de vous accueillir au sein de la communauté de plus en plus large des conducteurs HYUNDAI. Nous sommes très fiers de l'ingénierie de pointe et de la qualité de construction de chacun de nos véhicules.

Ce manuel de l'utilisateur décrit les caractéristiques et le fonctionnement de votre nouveau véhicule HYUNDAI. Nous vous conseillons de le lire attentivement avant de prendre le volant pour vous familiariser avec votre véhicule et en profiter pleinement.

Ce manuel contient des informations de sécurité et des instructions indispensables pour maîtriser les commandes et les fonctions de sécurité de votre véhicule.

Il contient également des informations de maintenance à respecter pour rouler en toute sécurité. Nous vous recommandons de confier l'entretien et la maintenance de votre véhicule à un concessionnaire HYUNDAI agréé. Les concessionnaires HYUNDAI sont qualifiés pour vous proposer un entretien et une maintenance de haute qualité, ainsi que toute autre assistance requise.

Conservez ce manuel dans votre véhicule pour pouvoir le consulter à tout moment. Si vous revendez le véhicule, remettez le manuel au nouveau propriétaire afin qu'il puisse prendre connaissance des informations d'utilisation, de sécurité et de maintenance importantes.

HYUNDAI MOTOR COMPANY

ATTENTION

L'utilisation de carburants et de lubrifiants de mauvaise qualité non conformes aux spécifications de HYUNDAI peut endommager gravement le moteur et la transmission pont. Il est impératif d'utiliser des carburants et des lubrifiants de grande qualité conformes aux spécifications indiquées à la page 8-7 du chapitre Spécifications du véhicule du Manuel du propriétaire.

Copyright 2017 HYUNDAI Motor Company. Tous droits réservés. Toute reproduction, tout stockage dans un système d'extraction d'informations ou toute transmission de ce document, sous quelque forme et par quelque moyen que ce soit est interdite sans la permission expresse de HYUNDAI Motor Company.

UTILISATION DE CE MANUEL

Notre objectif est que votre véhicule vous procure un maximum de plaisir au volant. Votre Manuel du propriétaire peut vous aider dans de nombreuses situations. Nous vous conseillons vivement de lire l'intégralité du manuel. Afin de réduire le plus possible les risques d'accident corporel grave, vous devez impérativement lire les sections AVERTISSEMENT et ATTENTION disponibles dans l'ensemble du manuel.

Les illustrations viennent en complément des informations apportées par ce manuel pour vous donner un aperçu du plaisir qui sera le vôtre au volant de votre véhicule. À la lecture de ce manuel, vous aurez toutes les informations nécessaires concernant les fonctionnalités, les consignes de sécurité importantes et les conseils de conduite adaptés à l'état de la route.

La table des matières présente l'organisation générale du manuel. Utilisez l'index lorsque vous recherchez un thème ou un domaine spécifique. Il contient une liste triée dans l'ordre alphabétique de l'ensemble des informations présentes dans le manuel.

Sections : ce manuel comporte huit chapitres et un index. Chaque chapitre commence par une brève table des matières, qui vous permet de déterminer rapidement s'il contient les informations que vous recherchez.

MESSAGES DE SÉCURITÉ

Votre sécurité et la sécurité des autres sont très importantes. Ce manuel de l'utilisateur fournit de nombreuses précautions de sécurité et procédures d'utilisation. Ces informations vous alertent de dangers potentiels susceptibles de vous blesser ou de blesser des tiers et d'endommager votre véhicule.

Les messages de sécurité apposés sur le véhicule et présentés dans ce manuel décrivent ces dangers et vous indiquent comme éviter ou réduire les risques.

Les avertissements et les instructions contenus dans ce manuel sont destinés à assurer votre sécurité.

Leur non-respect peut entraîner des blessures graves, voire mortelles.

Les termes DANGER, AVERTISSEMENT, ATTENTION, REMARQUE et le symbole d'ALERTE DE SÉCURITÉ sont utilisés dans ce manuel.



Voici le symbole d'alerte de sécurité. Il a pour but de vous alerter du risque de blessures physiques. Respectez tous les messages de sécurité qui suivent ce symbole pour éviter toute blessure ou tout décès. Le symbole d'alerte de sécurité précède les termes DANGER, AVERTISSEMENT et ATTENTION.

DANGER

Indique une situation dangereuse qui, si elle n'est pas évitée, entraînera la mort ou une blessure grave.

AVERTISSEMENT

Indique une situation dangereuse qui, si elle n'est pas évitée, peut entraîner la mort ou une blessure grave.

ATTENTION

Indique une situation dangereuse qui, si elle n'est pas évitée, peut entraîner des blessures modérées ou mineures.

REMARQUE

Indique une situation qui, si elle n'est pas évitée, peut endommager le véhicule.

CARBURANTS

Moteur essence

Sans plomb

Pour l'Europe

Pour un fonctionnement optimal du véhicule, nous vous recommandons d'utiliser de l'essence sans plomb avec un indice d'octane de 95 RON (Research Octane Number) / 91 AKI (Anti Knock Index) ou supérieur.

Vous pouvez utiliser de l'essence sans plomb avec un indice d'octane de 91-94 RON / 87-90 AKI au risque d'une légère réduction des performances du véhicule.

(N'utilisez pas de carburants contenant du méthanol.)

Sauf Europe

Votre nouveau véhicule utilise uniquement de l'essence sans plomb avec un indice d'octane de 91 RON (Research Octane Number) / 87 AKI (Anti Knock Index) ou supérieur. (N'utilisez pas de carburants contenant du méthanol.)

L'utilisation d'ESSENCE SANS PLOMB permet à votre nouveau véhicule d'offrir des performances optimales, mais également de minimiser les émissions à l'échappement et l'encrassement des bougies.



ATTENTION

NE JAMAIS UTILISER D'ESSENCE PLOMBÉE

L'utilisation d'essence plombée est préjudiciable au pot catalytique. Elle provoque des dommages du capteur d'oxygène du système de commande moteur et affecte le système antipollution.

Ne jamais ajouter dans le réservoir de carburant un nettoyant du circuit de carburant autre que celui spécifié. (Nous vous conseillons de faire inspecter le système par un concessionnaire HYUNDAI agréé).



AVERTISSEMENT

- Pendant le ravitaillement en carburant, ne pas rajouter d'essence une fois que le pistolet à essence a coupé la distribution.
- Vérifiez systématiquement que le bouchon du réservoir est bien en place afin d'éviter une déperdition de carburant en cas d'accident.

Plombée (le cas échéant)

Pour pouvoir être commercialisé dans certains pays, votre véhicule est conçu pour fonctionner avec de l'essence plombée. Si vous avez l'intention d'utiliser de l'essence contenant du plomb, nous vous conseillons de consulter un concessionnaire HYUNDAI agréé. L'indice d'octane de l'essence plombée est identique à celui de l'essence sans plomb.

Essence contenant de l'alcool et du méthanol

L'alco-essence, un mélange d'essence et d'éthanol (également appelé alcool éthylique), et l'essence ou l'alco-essence contenant du méthanol (également appelé alcool méthylique) sont commercialisés avec ou à la place de l'essence au plomb ou sans plomb.

N'utilisez pas d'alco-essence contenant plus de 10 % d'éthanol ni de l'essence ou de l'alco-essence contenant du méthanol. L'utilisation de ces carburants peut entraîner des problèmes de manœuvrabilité, mais également endommager le circuit d'alimentation en essence, le système de contrôle du moteur et le système de contrôle des émissions.

En cas de problèmes de manœuvrabilité, cessez d'utiliser tout type d'alco-essence.

Les dommages et problèmes de manœuvrabilité peuvent ne pas être couverts par la garantie du constructeur s'ils sont liés à l'utilisation de :

1. Alco-essence contenant plus de 10 % d'éthanol.
2. Essence ou alco-essence contenant du méthanol.
3. Essence ou alco-essence au plomb.



ATTENTION

N'utilisez jamais d'alco-essence contenant du méthanol. Cessez d'utiliser tout produit à base d'alco-essence pouvant altérer la manœuvrabilité.

Autres carburants

L'utilisation d'additifs pour carburant, tels que :

- Les additifs pour carburant à base de silicone ;
- Les additifs pour carburant à base de méthylcyclopentadiényle tricarbonyle de manganèse (MMT) ;
- Les additifs pour carburant à base de ferrocène ;
- Les additifs pour carburant à base d'autres métaux ;

peut être à l'origine de ratés au niveau des cylindres, de faibles accélérations, de calages moteur, de dommages au niveau du pot catalytique ou d'une corrosion anormale et endommager le moteur pour finalement aboutir à une réduction de la durée de vie totale du groupe motopropulseur.

REMARQUE

Les dommages causés au circuit d'alimentation en carburant et les problèmes de performances liés à l'utilisation de ces carburants ne seront pas couverts par la garantie limitée de votre nouveau véhicule.

Utilisation de MTBE (éther méthyl- tertibutylique)

Il est déconseillé d'utiliser dans votre véhicule des carburants contenant plus de 15,0 % (teneur en oxygène 2,7 % du poids) de MTBE (éther méthyl- tertibutylique).

Les carburants contenant plus de 15,0 % de MTBE (teneur en oxygène 2,7 % du poids) peuvent réduire la performance de votre véhicule et occasionner des blocages par vapeur ou des démarrages difficiles.



ATTENTION

Votre garantie limitée sur les nouveaux véhicules peut ne pas couvrir les dégâts affectant le circuit de carburant ainsi que les problèmes de performance causés par l'utilisation de carburants contenant du méthanol ou les carburants contenant plus de 15,0 % de MTBE (éther méthyl-tertibutylique) (teneur en oxygène 2,7 % du poids).

Ne pas utiliser de méthanol

N'utilisez pas de carburants contenant du méthanol (alcool méthylique). L'utilisation de ces carburants peut réduire les performances du véhicule et endommager les composants du circuit d'alimentation en essence, du système de contrôle du moteur et du système de contrôle des émissions.

Additifs de carburant

HYUNDAI recommande d'utiliser de l'essence sans plomb avec un indice d'octane de 95 RON (Research Octane Number) / 91 AKI (Anti Knock Index) ou supérieur (Europe) ou de 91 RON / 87 AKI ou supérieur (sauf Europe).

Nous recommandons à nos clients qui n'utilisent pas régulièrement de carburants de qualité comprenant des additifs et dont le moteur démarre difficilement ou ne tourne pas de façon régulière de verser dans le réservoir un bidon d'additif tous les 15 000 km (Europe) /10 000 km (sauf Europe).

Pour obtenir ces additifs ainsi que les instructions d'utilisation correspondantes, adressez-vous à un concessionnaire HYUNDAI agréé. Ne mélangez jamais d'autres additifs.

Utilisation à l'étranger

Si vous envisagez de conduire dans un pays étranger, assurez-vous:

- De respecter toutes les réglementations en matière d'immatriculation et d'assurance.
- Qu'il existe un réseau de distribution de carburant compatible avec votre véhicule.

MODIFICATIONS DU VÉHICULE

- Aucune modification ne doit être apportée au véhicule. Toute modification peut affecter les performances, la sécurité ou la durée de vie du véhicule, voire enfreindre les réglementations sur la sécurité et les émissions.

Les dommages ou problèmes de performances dus à des modifications du véhicule ne seront pas couverts par la garantie.

- L'utilisation d'appareils électriques non agréés peut entraîner un fonctionnement anormal du véhicule, endommager le câblage, décharger la batterie et provoquer un départ de feu. Pour votre sécurité, n'utilisez pas d'appareil électrique non agréé.

PROCESSUS DE RODAGE DU VÉHICULE

En prenant quelques précautions simples pendant les 1000 premiers kilomètres (600 miles), vous pouvez accroître les performances et la durée de vie de votre véhicule et diminuer sa consommation.

- Démarrez doucement le moteur.
- Pendant la conduite, maintenez le régime (tr/min. ou tours par minute) entre 2 000 et 4 000 tr/min.
- Évitez de conduire à la même vitesse, rapide ou lente, pendant des longues périodes. Pour roder correctement un moteur, il est nécessaire de changer de régime.
- Évitez les arrêts brusques, excepté en cas d'urgence, afin de régler correctement les freins.
- Ne tractez pas de remorque pendant les 2 000 premiers kilomètres (1 200 miles) du véhicule.

PROCESSUS DE RODAGE DU VÉHICULE

HYUNDAI met tout en œuvre pour que les véhicules en fin de vie soient traités dans le respect de l'environnement et conformément à la directive de l'Union européenne sur les véhicules en fin de vie.

Pour plus d'informations, consultez la page d'accueil HYUNDAI de votre pays.

TABLE DES MATIÈRES

Aperçu de votre véhicule	1
Système de sécurité de votre véhicule	2
Fonctions pratiques de votre véhicule	3
Système multimédia	4
Conduite de votre véhicule	5
Mesures à prendre en cas d'urgence	6
Entretien	7
Spécifications et informations pour le client	8
Index	I

Aperçu de votre véhicule

Présentation de l'extérieur du véhicule (I).....	1-2
Présentation de l'extérieur du véhicule (II).....	1-3
Présentation de l'intérieur du véhicule (I).....	1-4
Présentation de l'intérieur du véhicule (II).....	1-5
Présentation du tableau de bord (I)	1-6
Présentation du tableau de bord (II)	1-7
Compartiment moteur	1-8

PRÉSENTATION DE L'EXTÉRIEUR DU VÉHICULE (I)

■ Vue avant



1. Capot	3-38
2. Phare	3-98, 7-73
3. Feu de jour	7-73
4. Clignotant	7-73
5. Pneu et roue.....	7-43, 8-4
6. Rétroviseur extérieur	3-26
7. Toit ouvrant	3-34
8. Balais d'essuie-glace avant	3-113
9. Vitre	3-29

La forme réelle peut différer de l'illustration.

OOS017001

PRÉSENTATION DE L'EXTÉRIEUR DU VÉHICULE (II)

■ Vue arrière



1. Porte	3-14
2. Trappe à carburant.....	3-43
3. Feu arrière multi-fonctions.....	7-83
4. Clignotant, feu antibrouillard arrière, feu de recul.....	7-83
5. Hayon	3-40
6. Feu stop surélevé	7-85
7. Dégivreur	3-128
8. Radar de recul.....	3-118
9. Antenne	4-2

La forme réelle peut différer de l'illustration.

OOS017002

PRÉSENTATION DE L'INTÉRIEUR DU VÉHICULE (I)

■ Conduite à gauche

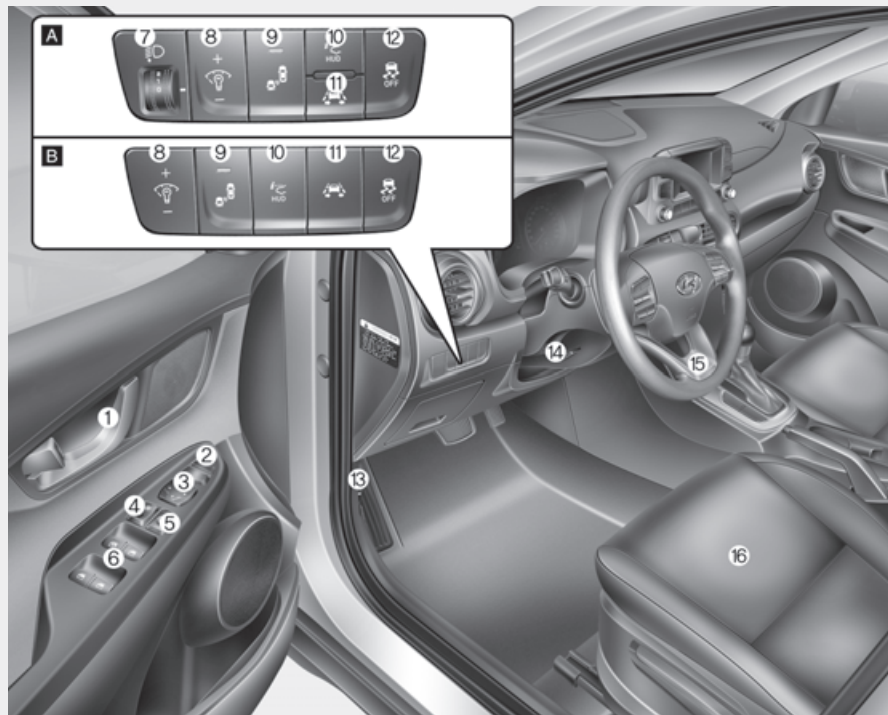

OOS017003

1. Poignée intérieure3-15
2. Rabattage des rétroviseurs extérieurs ..3-27
3. Réglage des rétroviseurs extérieurs3-27
4. Commutateur de verrouillage centralisé des portes3-16
5. Commutateur de verrouillage des vitres électriques3-32
6. Commutateurs des vitres électriques ..3-29
7. Dispositif de mise à niveau des phares3-108
8. Bouton de réglage de l'éclairage du tableau de bord3-47
9. Système de détection d'angle mort (BCW)5-61
10. Bouton d'affichage tête haute3-96
11. Système d'assistance au maintien de voie (LKA)5-84
12. Bouton ESC OFF5-37
13. Levier de déverrouillage du capot3-38
14. Levier de réglage du volant inclinable/télescopique3-22
15. Volant3-21
16. Siège2-4

[A] : Type A, [B] : Type B

La forme réelle peut différer de l'illustration.

PRÉSENTATION DE L'INTÉRIEUR DU VÉHICULE (II)

■ Conduite à droite

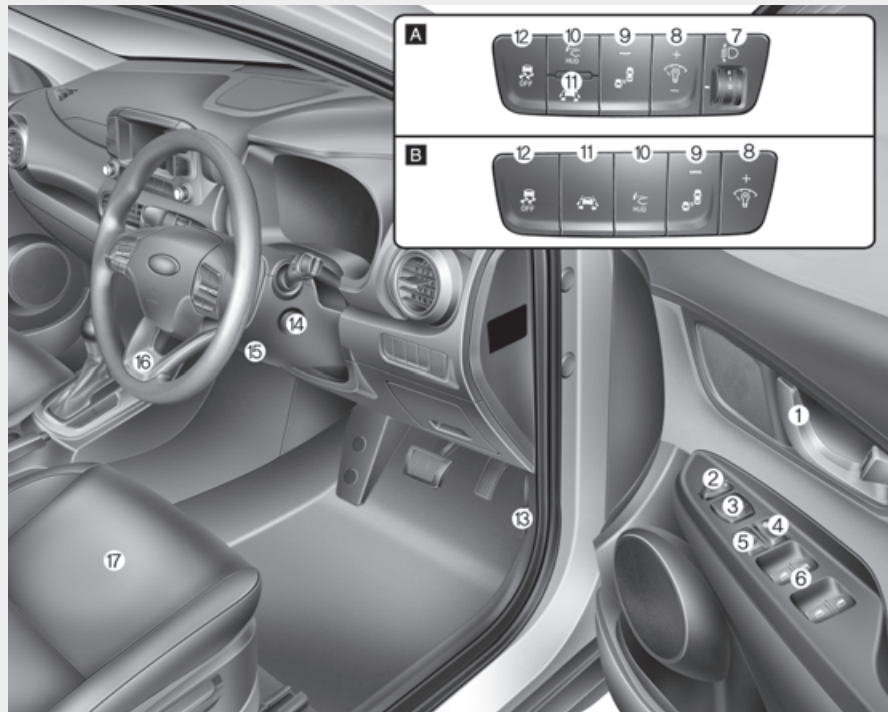

OOS017003R

1. Poignée intérieure3-15
2. Rabattage des rétroviseurs extérieurs ..3-27
3. Réglage des rétroviseurs extérieurs3-27
4. Commutateur de verrouillage centralisé des portes3-16
5. Commutateur de verrouillage des vitres électriques3-32
6. Commutateurs des vitres électriques ..3-29
7. Dispositif de mise à niveau des phares3-108
8. Bouton de réglage de l'éclairage du tableau de bord3-47
9. Système de détection d'angle mort (BCW)5-61
10. Bouton d'affichage tête haute3-96
11. Système d'assistance au maintien de voie (LKA)5-84
12. Bouton ESC OFF5-37
13. Levier de déverrouillage du capot3-38
14. Commutateur d'allumage5-5
15. Levier de réglage du volant inclinable/ télescopique3-22
16. Volant3-21
17. Siège2-4

[A] : Type A, [B] : Type B

La forme réelle peut différer de l'illustration.

PRÉSENTATION DU TABLEAU DE BORD (I)

■ Conduite à gauche

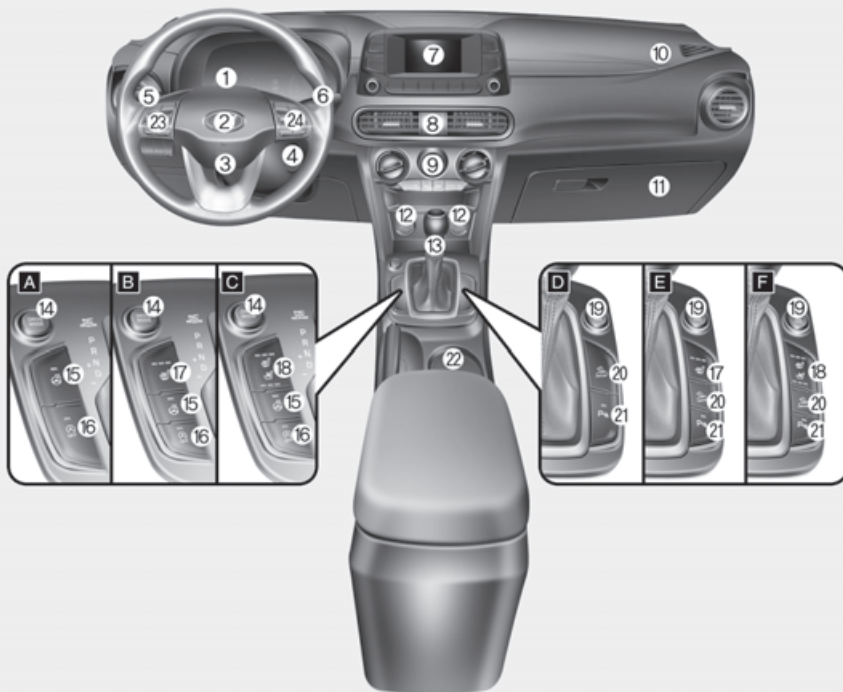

OOS017004

La forme réelle peut différer de l'illustration.

1. Combiné d'instruments3-46
2. Avertisseur sonore3-23
3. Airbag avant conducteur2-52
4. Contact/5-6
Bouton de démarrage/d'arrêt du moteur5-9
5. Commande des phares/clignotants3-98
6. Essuie-glace/lave-glace3-113
7. Système audio/4-9
Système de navigation4-4
8. Commutateur des feux de détresse6-3
9. Système de climatisation manuel/3-129
Système de climatisation automatique3-138
10. Airbag avant passager2-52
11. Boîte à gants3-152
12. Prise de courant3-157
13. Levier de vitesses (transmission manuelle)/5-17
Levier de vitesses (transmission à
embrayage double)5-21
14. Bouton du mode de conduite5-59
15. Volant chauffant3-23
16. Bouton d'arrêt du système ISG
(Idle stop and go)5-54
17. Siège chauffant2-20
18. Siège chauffant/Siège avec ventilation d'air2-22
19. Bouton de verrouillage du système 4
roues motrices5-46
20. Bouton du système de freinage en
descente (DBC)5-43
21. Bouton du système d'aide au stationnement
(marche arrière/avant)3-124
22. Porte-gobelet3-155
23. Commandes audio au volant/4-3
Commandes mains libres Bluetooth® Wireless
Technology4-4
24. Commandes du limiteur de vitesse/5-98
Commandes du régulateur de vitesse/5-100

[A-F] : Type A ~ Type F

PRÉSENTATION DU TABLEAU DE BORD (II)

■ Conduite à droite

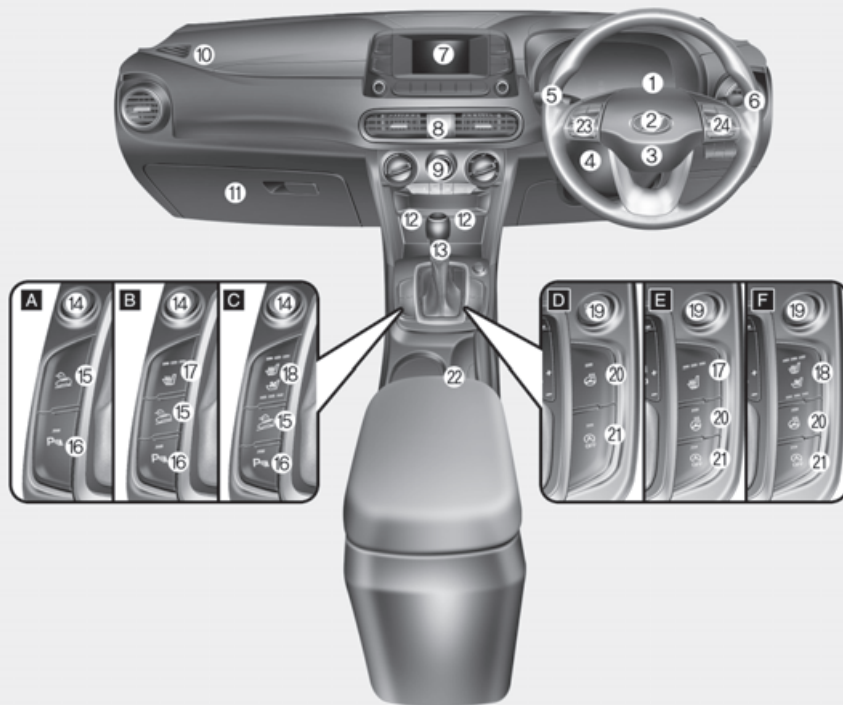

OOS017004E

La forme réelle peut différer de l'illustration.

1. Combiné d'instruments	3-46
2. Avertisseur sonore	3-23
3. Airbag avant conducteur	2-52
4. Bouton de démarrage/d'arrêt du moteur	5-9
5. Commande des phares/clignotants	3-98
6. Essuie-glace/lave-glace	3-113
7. Système audio/	4-9
Système de navigation	4-4
8. Commutateur des feux de détresse	6-3
9. Système de climatisation manuel/	3-129
Système de climatisation automatique	3-138
10. Airbag avant passager	2-52
11. Boîte à gants	3-152
12. Prise de courant	3-157
13. Levier de vitesses (transmission manuelle)/	5-17
Levier de vitesses (transmission à embrayage double)	5-21
14. Bouton de verrouillage du système 4 roues motrices	5-46
15. Bouton du système de freinage en descente (DBC)	5-43
16. Bouton du système d'aide au stationnement (marche arrière/avant)	3-124
17. Siège chauffant	2-20
18. Siège chauffant/Siège avec ventilation d'air	2-22
19. Bouton du mode de conduite	5-59
20. Volant chauffant	3-23
21. Bouton d'arrêt du système ISG (Idle stop and go)	5-54
22. Porte-gobelet	3-155
23. Commandes audio au volant/	4-3
Commandes mains libres Bluetooth® Wireless Technology	4-4
24. Commandes du limiteur de vitesse/	5-98
Commandes du régulateur de vitesse/	5-100

[A-F] : Type A ~ Type F

COMPARTIMENT MOTEUR

■ Moteur essence (Kappa 1,0 T-GDI)

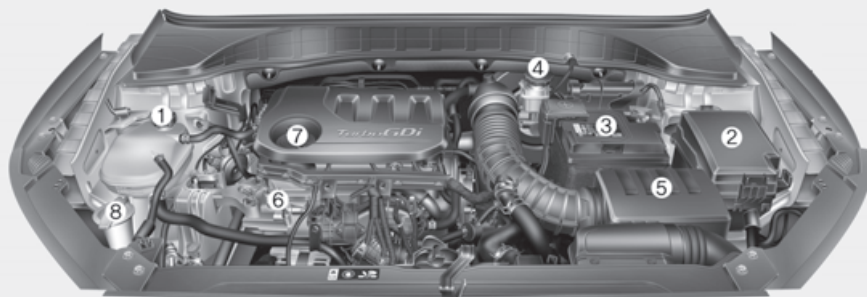

1. Réservoir de liquide de refroidissement/
Bouchon du réservoir.....7-27
2. Boîtier de fusibles7-64
3. Batterie7-39
4. Réservoir de liquide de frein/
d'embrayage.....7-30
5. Filtre à air7-33
6. Jauge d'huile moteur.....7-25
7. Bouchon du réservoir d'huile
moteur..... 7-26
8. Réservoir de liquide lave-glace.....7-32

■ Moteur essence (Gamma 1,6 T-GDI)

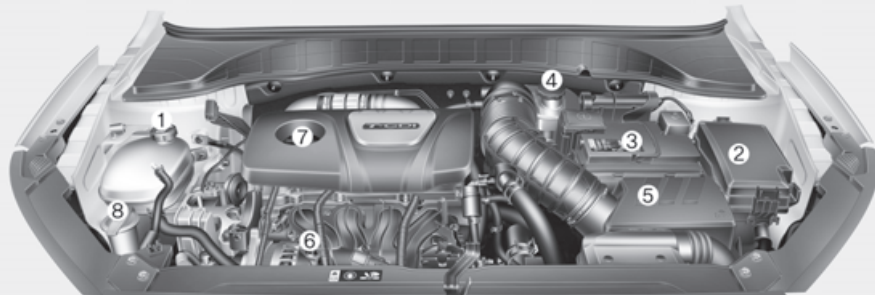

Le compartiment moteur de votre véhicule peut différer de celui présenté dans l'illustration.

OOS077070L/OOS077001

Systeme de sécurité de votre véhicule

Ce chapitre fournit des informations importantes pour votre sécurité et celle de vos passagers. Il explique comment utiliser correctement les sièges et les ceintures de sécurité, ainsi que le fonctionnement des airbags. Par ailleurs, ce chapitre indique comment attacher correctement les nourrissons et enfants dans votre véhicule.

Mesures de sécurité importantes	2-2	Dispositif de retenue enfant (CRS)	2-36
Toujours porter sa ceinture de sécurité	2-2	Notre recommandation : Enfants toujours assis à l'arrière	2-36
Attacher tous les enfants	2-2	Choix du dispositif de retenue enfant (CRS)	2-37
Dangers liés aux airbags	2-2	Installation d'un dispositif de retenue enfant (CRS)	2-39
Distraction du conducteur	2-2	Airbag – système de retenue supplémentaire	2-49
Contrôler sa vitesse	2-3	Emplacements des airbags?	2-52
Maintenir son véhicule en bon état	2-3	Fonctionnement du système des airbags	2-57
Sièges	2-4	Après le déploiement d'un airbag	2-61
Mesures de sécurité	2-6	Pourquoi mon airbag ne s'est-il pas déployé lors d'une collision ?	2-63
Siège avant	2-7	Entretien du système SRS	2-68
Sièges arrière.....	2-13	Mesures de sécurité supplémentaires	2-69
Appui-tête	2-16	Étiquettes d'avertissement concernant les airbags.....	2-70
Sièges chauffants et sièges avec ventilation d'air.....	2-20		
Ceintures de sécurité	2-24		
Mesures de sécurité concernant les ceintures de sécurité	2-24		
Témoin de la ceinture de sécurité	2-25		
Système de retenue de la ceinture de sécurité	2-28		
Mesures de sécurité supplémentaires concernant les ceintures de sécurité	2-33		
Entretien des ceintures de sécurité	2-35		

MESURES DE SÉCURITÉ IMPORTANTES

De nombreuses mesures et recommandations de sécurité sont présentées dans cette section et tout au long de ce manuel. Les mesures de sécurité décrites dans cette section sont parmi les plus importantes.

Toujours porter sa ceinture de sécurité

La ceinture de sécurité constitue votre meilleure protection en cas d'accident. Les airbags sont conçus pour compléter les ceintures de sécurité, pas pour les remplacer. Par conséquent, même si votre véhicule est équipé d'airbags, vos passagers et vous-même devez TOUJOURS être attachés correctement.

Attacher tous les enfants

Tous les enfants de moins de 13 ans doivent être assis à l'arrière (et non sur le siège passager avant) et correctement attachés. Les nourrissons et les jeunes enfants doivent être installés dans un dispositif de retenue enfant approprié. Les enfants plus grands doivent utiliser un réhausseur avec une ceinture 3 points jusqu'à ce qu'ils puissent utiliser la ceinture correctement sans réhausseur.

Dangers liés aux airbags

Si les airbags contribuent à sauver des vies, ils peuvent également causer des blessures graves, voire mortelles, aux passagers qui sont assis trop près ou qui ne sont pas correctement attachés. Les nourrissons, les jeunes enfants et les adultes de petite taille sont les plus exposés aux risques de blessures liées au déploiement d'un airbag. Veillez à suivre toutes les instructions et mises en garde de ce manuel.

Distraction du conducteur

La distraction du conducteur présente un risque sérieux et potentiellement mortel, en particulier pour les conducteurs inexpérimentés. Au volant, la sécurité doit rester la préoccupation principale et les conducteurs doivent être conscients du grand nombre de distractions potentielles : somnoler, essayer d'attraper un objet, manger, se coiffer en conduisant, les autres passagers, l'utilisation du téléphone portable, etc.

Les conducteurs peuvent être distraits lorsqu'ils détournent leur regard et leur attention de la route ou lorsqu'ils lâchent le volant pour se concentrer sur autre chose que la conduite. Pour réduire le risque de distraction et d'accident :

- Réglez TOUJOURS vos périphériques mobiles (par ex. lecteurs MP3, téléphones, unités de navigation, etc.) lorsque votre véhicule est stationné ou arrêté en toute sécurité.

- Utilisez votre périphérique mobile **UNIQUEMENT** dans les conditions autorisées par la loi et lorsque cela ne représente aucun danger. N'envoyez **JAMAIS** de SMS ou d'e-mails en conduisant. La majorité des pays ont voté des lois interdisant l'envoi de SMS au volant. Certains pays et certaines villes interdisent également l'utilisation des téléphones portables au volant.
- Ne laissez **JAMAIS** l'utilisation d'un périphérique mobile vous distraire lorsque vous conduisez. Vous devez conduire prudemment, garder les mains sur le volant et rester concentré sur la route pour garantir la sécurité de vos passagers et des autres usagers de la route.

Contrôler sa vitesse

La vitesse est la principale cause de blessures et de décès en cas d'accidents. En règle générale, plus la vitesse est élevée, plus le risque est grand, mais des blessures graves peuvent également survenir à faible vitesse. Adaptez toujours votre vitesse aux conditions que vous rencontrez, quelle que soit la vitesse maximale autorisée.

Maintenir son véhicule en bon état

L'éclatement d'un pneu ou une défaillance mécanique peut se révéler extrêmement dangereux. Pour éviter ce type de problèmes, vérifiez régulièrement la pression et l'état de vos pneus et effectuez toutes les vérifications prévues selon le calendrier d'entretien.

SIÈGES

■ Conduite à gauche

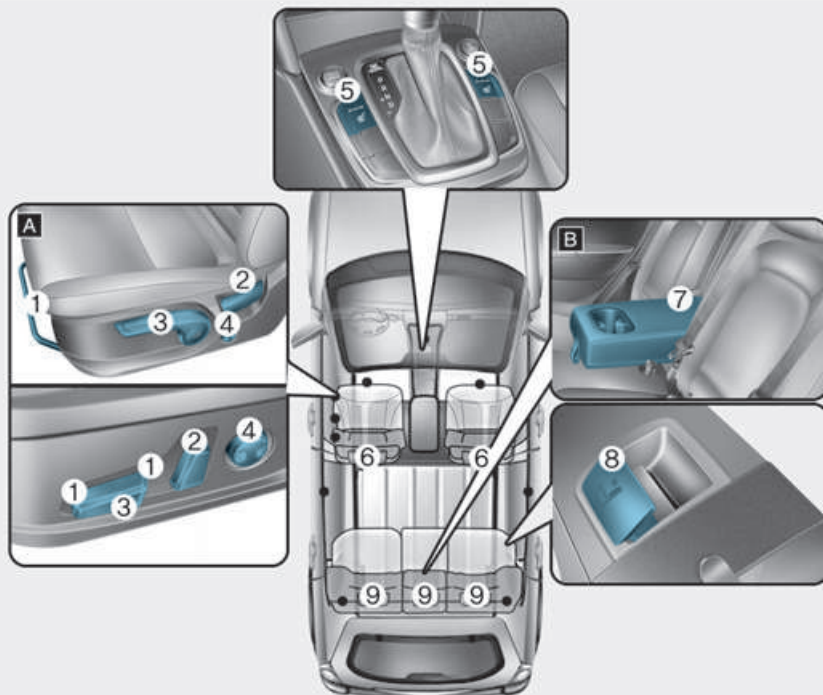

Siège avant

- (1) Avancer et reculer
- (2) Angle du dossier du siège
- (3) Réglage des sièges en hauteur*
- (4) Soutien lombaire (Siège du conducteur)*
- (5) Chauffage de siège*/ Siège avec ventilation d'air*
- (6) Appuie-tête

Siège arrière

- (7) Accoudoir*
- (8) Rabattage du dossier
- (9) Appuie-tête

* : le cas échéant

[A] : Côté conducteur, [B] : Siège arrière

OOS037073

■ Conduite à droite

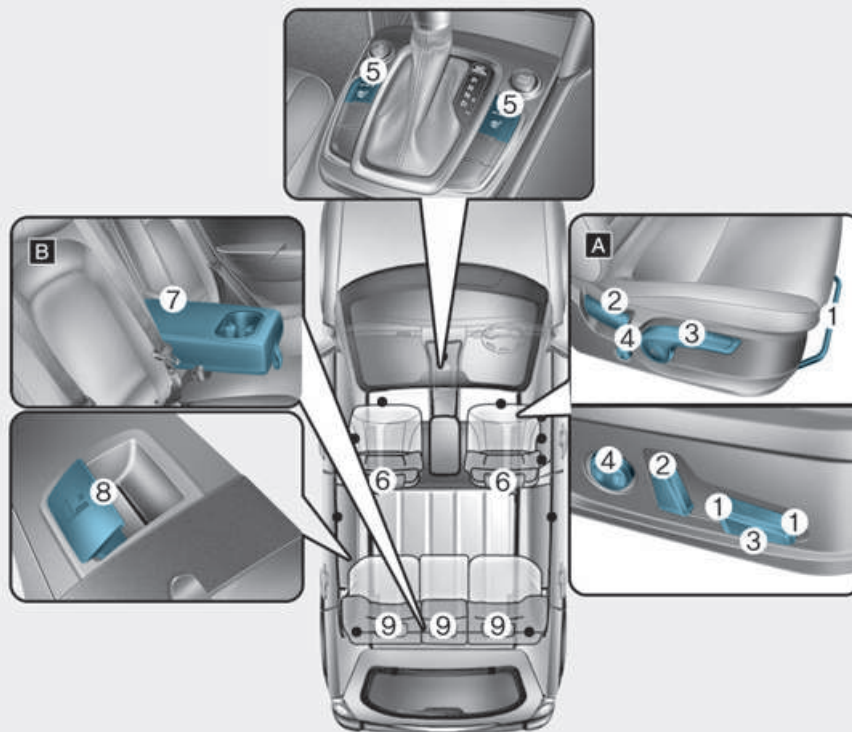

Siège avant

- (1) Avancer et reculer
- (2) Angle du dossier du siège
- (3) Réglage des sièges en hauteur*
- (4) Soutien lombaire (Siège du conducteur)*
- (5) Chauffage de siège*/ Siège avec ventilation d'air*
- (6) Appuie-tête

Siège arrière

- (7) Accoudoir*
- (8) Rabattage du dossier
- (9) Appuie-tête

* : le cas échéant

[A] : Côté conducteur, [B] : Siège arrière

OOS037001R

Mesures de sécurité

Tout comme les ceintures de sécurité et les airbags, le réglage des sièges joue un rôle essentiel dans la sécurité du conducteur et des passagers en cas d'accident. Les sièges doivent en effet être réglés dans une position sûre et confortable.

AVERTISSEMENT

N'utilisez pas de coussin pour réduire le frottement entre le siège et le passager. Les hanches du passager pourraient passer sous la sangle abdominale de la ceinture en cas d'accident ou de freinage brutal. La ceinture de sécurité ne peut pas fonctionner normalement, ce qui expose les occupants à des risques de blessures internes graves, voire mortelles.

Airbags

Vous pouvez prendre des mesures pour réduire le risque de blessures liées au déploiement d'un airbag. S'asseoir trop près d'un airbag augmente considérablement le risque de blessures en cas de déploiement du système. Reculez votre siège aussi loin que possible des airbags, tout en restant à une distance permettant de garder le contrôle du véhicule.

AVERTISSEMENT

Pour réduire le risque de blessures graves ou mortelles liées au déploiement d'un airbag, prenez les précautions suivantes :

- **Reculez le siège conducteur au maximum tout en conservant la possibilité de contrôler le véhicule.**
- **Reculez le siège passager au maximum.**

- **Positionnez vos mains à 9 h 15 de part et d'autre du volant pour réduire le risque de blessures au niveau des mains et des bras.**
- **Ne placez JAMAIS un objet ou une personne entre l'airbag et vous.**
- **N'autorisez pas le passager avant à poser ses pieds ou ses jambes sur le tableau de bord pour réduire le risque de blessures aux jambes.**

Ceintures de sécurité

Attachez toujours votre ceinture de sécurité avant de démarrer.

Les passagers doivent toujours se tenir bien assis et être correctement attachés. Les nourrissons et les jeunes enfants doivent être installés dans un dispositif de retenue enfant approprié. Les enfants qui sont trop grands pour utiliser un réhausseur et les adultes doivent utiliser les ceintures de sécurité des sièges.

⚠ AVERTISSEMENT

Prenez les précautions suivantes lorsque vous réglez votre ceinture de sécurité :

- **N'attachez JAMAIS plusieurs passagers avec une seule ceinture de sécurité.**
- **Placez toujours le dossier le plus droit possible et la sangle abdominale de la ceinture bien ajustée, en position basse sur les hanches.**
- **Ne laissez JAMAIS un enfant ou un nourrisson voyager sur les genoux d'un passager.**
- **N'enroulez pas la ceinture de sécurité autour de votre cou ou d'objets tranchants et gardez toujours la sangle diagonale sur votre buste.**
- **Ne laissez pas la ceinture de sécurité coincée ou bloquée.**

Siège avant

Le siège avant peut être réglé à l'aide du levier (ou bouton) ou des commutateurs situés sur l'extérieur de l'assise du siège. Avant de prendre la route, réglez le siège de façon à accéder facilement au volant, aux pédales et aux commandes du tableau de bord.

⚠ AVERTISSEMENT

Prenez les précautions suivantes lorsque vous réglez votre siège :

- **Ne tentez JAMAIS de régler le siège lorsque le véhicule est en mouvement. En cas de mouvement inattendu du siège, vous pourriez perdre le contrôle du véhicule et provoquer un accident.**
- **Ne placez aucun objet sous les sièges avant. Si des objets roulent aux pieds du conducteur, ils peuvent gêner l'accès aux pédales et provoquer un accident.**

- **Veillez à ce que rien n'empêche un positionnement et un verrouillage normaux du dossier.**
- **Ne laissez pas de briquet sur le sol ou sur un siège. Lors du réglage de votre siège, du gaz peut s'échapper du briquet et provoquer un incendie.**
- **Soyez extrêmement prudent lorsque vous récupérez de petits objets coincés sous les sièges ou entre un siège et la console centrale. Les bords tranchants du mécanisme du siège pourraient vous couper ou vous blesser la main.**
- **Si des passagers sont assis sur les sièges arrière, soyez vigilant lors du réglage du siège avant.**

 **ATTENTION**

Pour éviter les blessures :

- Ne réglez pas le siège lorsque votre ceinture de sécurité est attachée. Le déplacement de l'assise du siège vers l'avant peut provoquer de fortes pressions sur l'abdomen.
- Ne coinciez pas vos mains ou vos doigts dans les mécanismes du siège lors du réglage.

Réglage manuel

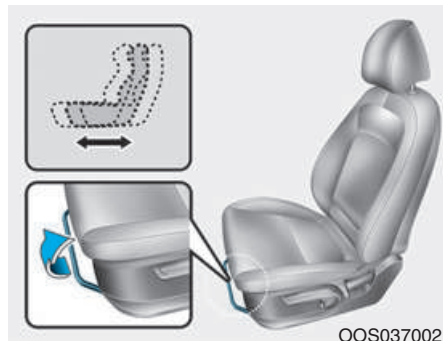

Réglage vers l'avant et l'arrière

Pour avancer ou reculer le siège:

1. Tirez le levier de réglage du siège et maintenez-le relevé.
2. Faites glisser le siège dans la position souhaitée.
3. Relâchez le levier et vérifiez que le siège reste bien en place. Essayez d'avancer ou de reculer le siège sans utiliser le levier. Si le siège bouge, cela signifie qu'il n'est pas correctement bloqué.

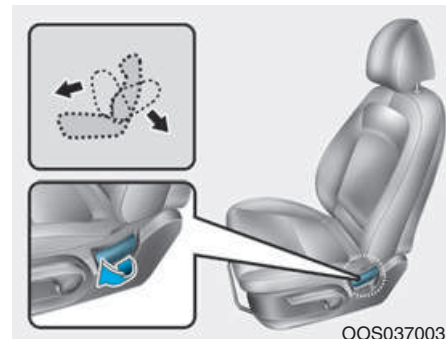

Inclinaison du dossier

Pour incliner le dossier:

1. Penchez-vous légèrement vers l'avant et tirez le levier d'inclinaison du dossier.
2. Prenez légèrement appui sur le dossier et réglez-le sur la position souhaitée.
3. Relâchez le levier et vérifiez que le dossier reste bien en place.

Inclinaison du dossier

Il peut être dangereux de s'asseoir sur un siège dont le dossier est incliné lorsque le véhicule est en mouvement. Même si votre ceinture est attachée, l'inclinaison du dossier réduit fortement la protection du système de retenue (ceinture de sécurité et/ou airbags).

⚠ AVERTISSEMENT

Ne vous installez JAMAIS sur un siège dont le dossier est incliné lorsque le véhicule est en mouvement.

Ce type de comportement augmente le risque de blessures graves ou mortelles en cas de collision ou de freinage brutal.

Le conducteur et les passagers doivent TOUJOURS être correctement assis et attachés et le dossier de leur siège doit être droit.

Pour être efficaces, les ceintures doivent être ajustées sur les hanches et le buste. Lorsque le dossier est incliné, la partie ventrale de la ceinture ne peut pas être efficace, car elle n'est pas ajustée au niveau du buste. Elle se trouve au contraire face à vous. En cas d'accident, vous pourriez être projeté contre la ceinture et blessé au niveau du cou ou d'autres parties du corps.

Plus le dossier est incliné, plus le risque que les hanches du passager glissent sous la partie sous-abdominale de la ceinture ou que son cou heurte la partie ventrale est élevé.

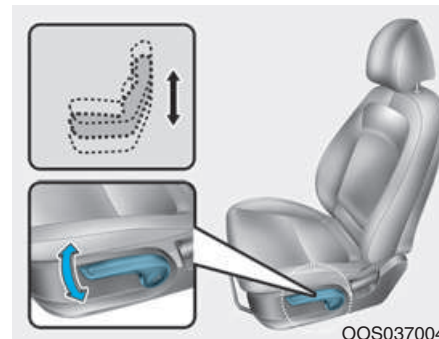

Hauteur de l'assise (le cas échéant)

Pour changer la hauteur de l'assise:

- Appuyez plusieurs fois sur le levier pour baisser l'assise.
- Tirez plusieurs fois sur le levier pour lever l'assise.

Réglage électrique

AVERTISSEMENT

Ne laissez JAMAIS des enfants sans surveillance dans le véhicule. Les sièges électriques peuvent être actionnés lorsque le moteur est éteint.

REMARQUE

Pour ne pas endommager les sièges :

- N'insistez pas lorsque le siège est avancé ou reculé au maximum.
- Ne prenez pas plus de temps que nécessaire pour régler les sièges lorsque le moteur est éteint. Cela pourrait décharger inutilement la batterie.
- Ne réglez pas simultanément plusieurs sièges électriques. Cela pourrait provoquer un dysfonctionnement électrique.

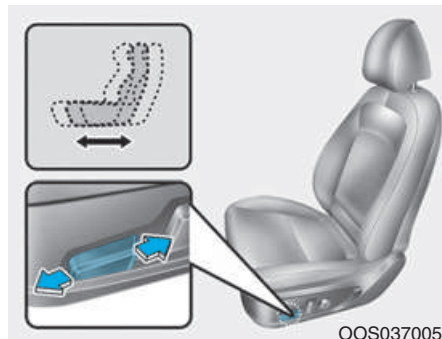

Réglage vers l'avant et l'arrière

Pour avancer ou reculer le siège :

1. Actionnez le commutateur de commande vers l'avant ou vers l'arrière.
2. Relâchez le commutateur lorsque la position vous convient.

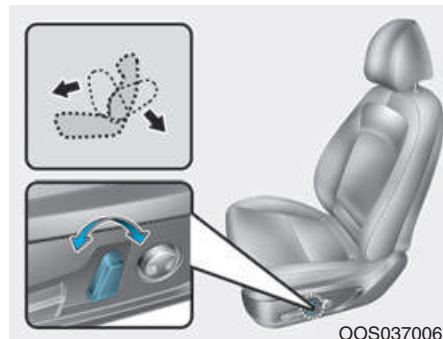

Réglage du dossier

Pour incliner le dossier du siège :

1. Actionnez le commutateur de commande vers l'avant ou vers l'arrière.
2. Relâchez le commutateur lorsque la position du dossier vous convient.

Inclinaison du dossier

Il peut être dangereux de s'asseoir sur un siège dont le dossier est incliné lorsque le véhicule est en mouvement. Même si votre ceinture est attachée, l'inclinaison du dossier réduit fortement la protection du système de retenue (ceinture de sécurité et airbags).

AVERTISSEMENT

Ne vous installez JAMAIS sur un siège dont le dossier est incliné lorsque le véhicule est en mouvement.

Ce type de comportement augmente le risque de blessures graves ou mortelles en cas de collision ou de freinage brutal.

Le conducteur et les passagers doivent TOUJOURS être correctement assis et attachés et le dossier de leur siège doit être droit.

Pour être efficaces, les ceintures doivent être ajustées sur les hanches et le buste. Lorsque le dossier est incliné, la sangle diagonale de la ceinture ne peut pas être efficace, car elle n'est pas ajustée au niveau du buste. Elle se trouve au contraire face à vous. En cas d'accident, vous pourriez être projeté contre la ceinture et blessé au niveau du cou ou d'autres parties du corps.

Plus le dossier est incliné, plus le risque que les hanches du passager glissent sous la sangle abdominale de la ceinture ou que son cou heurte la sangle diagonale est élevé.

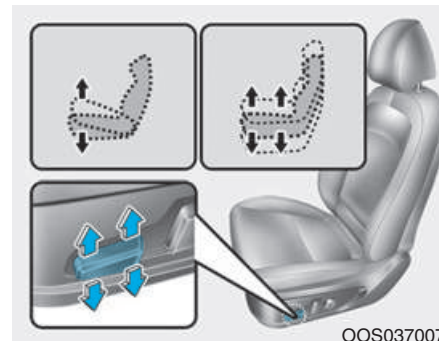

Hauteur de l'assise (le cas échéant)

Pour changer la hauteur de l'assise :

- Poussez la partie avant du commutateur de commande vers le haut pour rehausser l'avant de l'assise ou vers le bas pour l'abaisser.
 - Poussez la partie arrière du commutateur de commande vers le haut pour rehausser l'assise ou vers le bas pour l'abaisser.
2. Relâchez le commutateur lorsque la position vous convient.

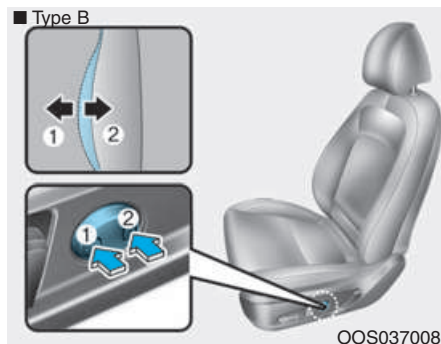
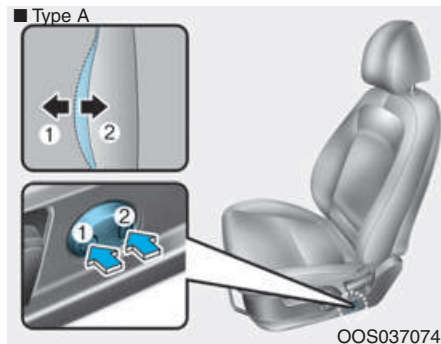

Soutien lombaire (siège conducteur, le cas échéant)

- Le soutien lombaire peut être réglé à l'aide du commutateur correspondant.

- Appuyez sur la partie avant du commutateur (1) pour augmenter le soutien lombaire ou sur la partie arrière (2) pour le réduire.

Pochette au dos des dossiers (le cas échéant)

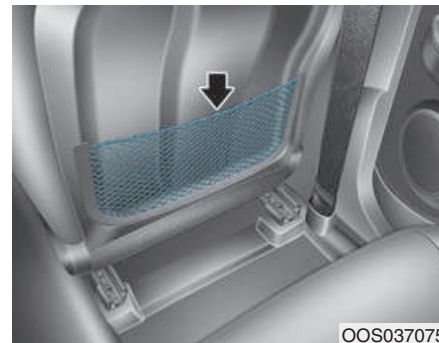

Des pochettes sont disponibles au dos des dossiers des sièges avant.

⚠ ATTENTION

Ne placez pas d'objets lourds ou pointus dans les pochettes. En cas d'accident, ils pourraient tomber et blesser les occupants.

Sièges arrière

Repli du siège arrière

Banquette arrière rabattable
Vous pouvez rabattre les dossiers des sièges arrière pour faciliter le transport d'objets encombrants ou accroître la capacité du coffre.

AVERTISSEMENT

- **Ne laissez jamais les passagers s'asseoir sur les sièges rabattus lorsque le véhicule est en mouvement. Cette position n'est pas appropriée et ne permet pas d'utiliser les ceintures de sécurité.**

En cas d'accident ou de freinage brutal, le non-respect de cette consigne peut entraîner des blessures graves, voire mortelles.

- **Les objets placés sur les dossiers des sièges rabattus ne doivent pas dépasser du dossier des sièges avant. Ils pourraient en effet glisser vers l'avant et provoquer des blessures ou des dommages en cas de freinage brutal.**

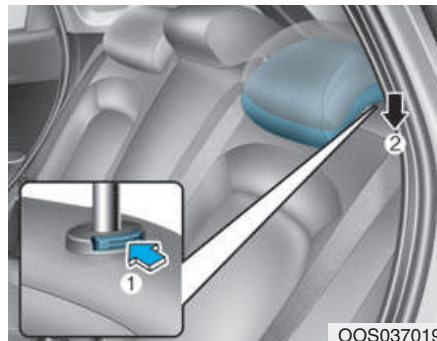

Pour rabattre le dossier arrière :

1. Redressez le siège avant et avancez-le si nécessaire.
2. Abaissez les appuis-tête arrière au maximum.



3. Placez la ceinture de sécurité sur le côté extérieur du siège avant de replier le dossier pour éviter qu'elle gêne la manœuvre.

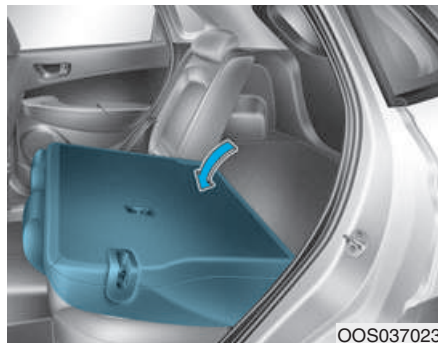
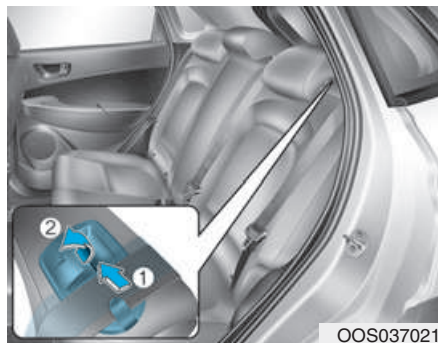

4. Sortez la ceinture du guide (1) et tirez sur le levier de rabattage du dossier (2), puis rabattez le siège vers l'avant du véhicule.

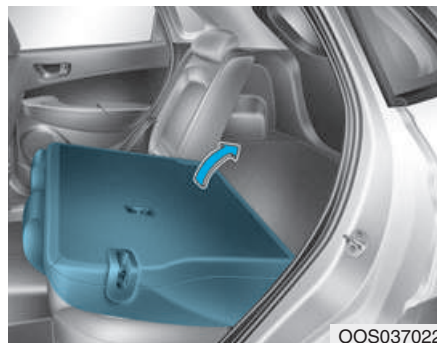

5. Pour utiliser le siège arrière, levez et tirez le dossier du siège vers l'arrière.

Poussez fermement le dossier du siège (vous devez entendre un " clic "). Vérifiez que le dossier reste bien en place.

Insérez la ceinture dans le guide.

⚠ AVERTISSEMENT

Lorsque vous redressez le siège arrière, n'oubliez pas de tenir le dossier pour le remettre en place doucement. Vérifiez que le dossier est bien verrouillé en position droite en appuyant sur sa partie supérieure.

En cas d'accident ou de freinage brutal, si le dossier n'est pas correctement verrouillé, le chargement peut passer dans l'habitacle et provoquer des blessures graves ou mortelles.

⚠ AVERTISSEMENT

Ne placez pas d'objets sur les sièges arrière, car ils ne peuvent pas être fixés correctement. En cas de collision, ils risquent de heurter les occupants du véhicule et de provoquer des blessures graves ou mortelles.

⚠ AVERTISSEMENT

Assurez-vous que le moteur est coupé, que le levier de vitesses est en position P et que le frein de stationnement est activé lorsque vous chargez ou déchargez du matériel. Si cette procédure n'est pas respectée et si le levier de vitesses passe accidentellement dans une autre position, le véhicule risque de se déplacer.

⚠ ATTENTION

- Lorsque vous chargez du matériel par les sièges passager arrière, veillez à ne pas endommager l'intérieur du véhicule.
- Lorsque vous chargez du matériel par les sièges passager arrière, assurez-vous de bien le fixer pour éviter qu'il ne se soit projeté une fois le véhicule en mouvement.

⚠ AVERTISSEMENT

Il est recommandé d'arrimer solidement les objets chargés dans le coffre à bagages afin qu'ils ne soient pas projetés à l'intérieur du véhicule en cas de choc et que les occupants du véhicule ne soient pas blessés. Ne placez pas d'objets sur les sièges arrière, car ils ne peuvent pas être fixés correctement et risquent de heurter les occupants des sièges avant en cas de collision.

Accoudoir (le cas échéant)

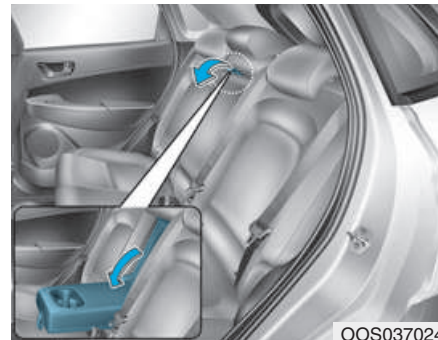

L'accoudoir est situé au centre de la banquette arrière. Tirez dessus pour le sortir du dossier de la banquette et l'utiliser.

Appuie-tête

Les sièges avant et arrière sont équipés d'appuie-tête réglables. Les appuie-tête permettent aux passagers de voyager plus confortablement, mais sont surtout conçus pour éviter les entorses cervicales ou autres blessures au niveau du cou et de la colonne vertébrale en cas d'accident, en particulier en cas de choc arrière.



AVERTISSEMENT

Pour réduire le risque de blessures graves ou mortelles lors d'un accident, prenez les précautions suivantes lorsque vous réglez vos appuie-tête :

- Réglez toujours correctement les appuie-tête de tous les sièges **AVANT** de démarrer le véhicule.
- Ne laissez **JAMAIS** un passager s'asseoir sur un siège dont l'appuie-tête a été retiré.

- 
OLF034072N

Réglez les appuie-tête de manière à ce que leur centre se situe au niveau du haut des yeux.

- Ne réglez **JAMAIS** l'appuie-tête conducteur lorsque le véhicule est en mouvement.
- Réglez les appuie-tête le plus près possible de la tête du passager. N'utilisez pas de coussin de siège qui éloigne le corps du dossier.
- Une fois que l'appuie-tête est réglé, vérifiez qu'il reste bien en place.

REMARQUE

Ne frappez/tirez **JAMAIS** sur les appuie-tête, vous risqueriez de les endommager.



ATTENTION

Si aucun passager n'est assis sur les sièges arrière, réglez les appuie-tête de ces sièges le plus bas possible pour améliorer la visibilité arrière.

Appuie-tête des sièges avant

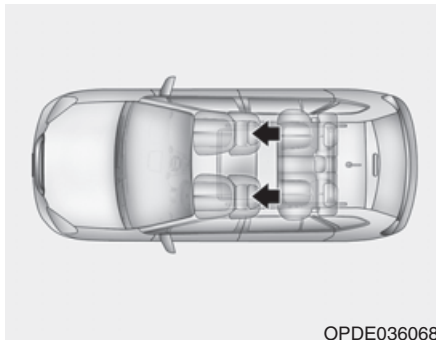

Les sièges conducteur et passager avant sont équipés d'appuie-tête réglables pour le confort et la sécurité des passagers.

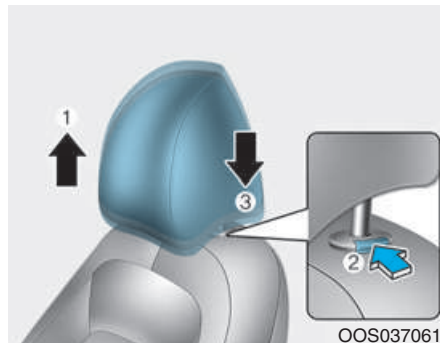

Réglage de la hauteur

Pour relever l'appuie-tête :

1. Tirez dessus jusqu'à la position souhaitée (1).

Pour abaisser l'appuie-tête :

1. Maintenez le bouton de déverrouillage enfoncé (2) sur le support de l'appuie-tête.
2. Abaissez l'appuie-tête jusqu'à la position souhaitée (3).

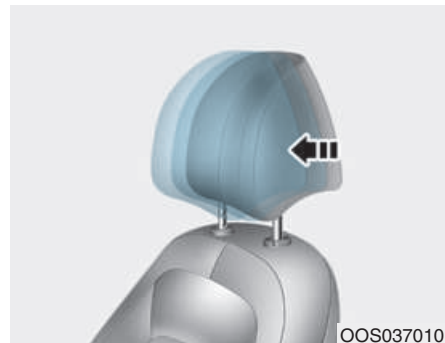

Réglage vers l'avant et l'arrière (le cas échéant)

Vous pouvez tirer l'appuie-tête vers l'avant pour le régler dans 3 positions différentes. Pour reculer l'appuie-tête au maximum, tirez-le vers l'avant jusqu'à la butée et relâchez-le.

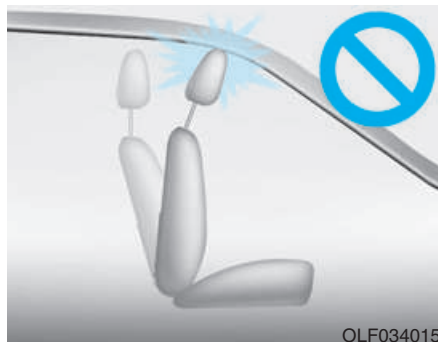

REMARQUE

Si vous inclinez le dossier vers l'avant avec l'appui-tête et l'assise relevés, l'appui-tête peut entrer en contact avec le pare-soleil ou une autre partie du véhicule.

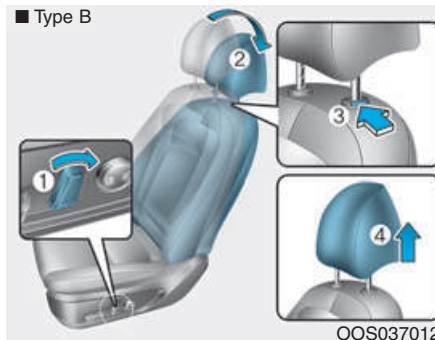
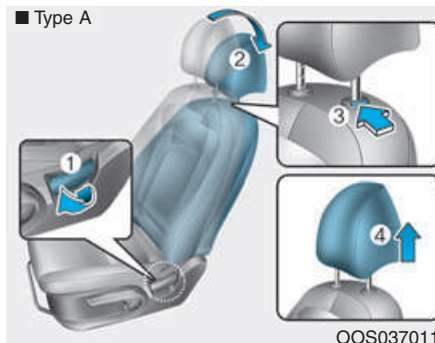

Retrait/Remise en place

Pour retirer l'appui-tête :

1. Inclinez le dossier (2) à l'aide du bouton ou du levier d'inclinaison (1).

2. Relevez l'appui-tête au maximum.
3. Appuyez sur le bouton de déverrouillage (3) tout en tirant sur l'appui-tête (4).

⚠ AVERTISSEMENT

Ne laissez JAMAIS un passager s'asseoir sur un siège dont l'appui-tête a été retiré.

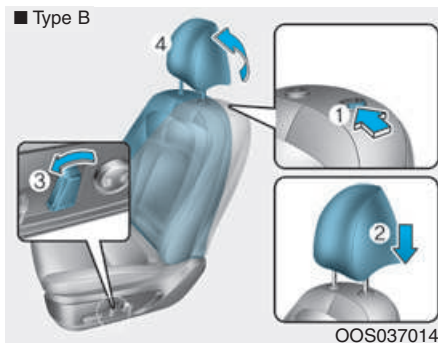
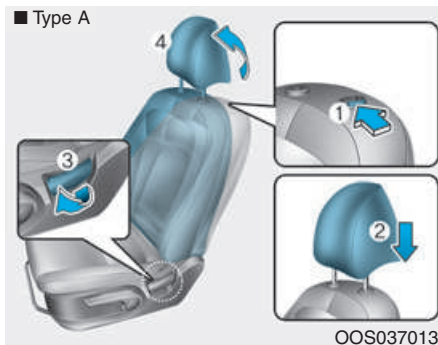

3. Réglez l'appui-tête à la hauteur souhaitée.
4. Inclinez le dossier (4) à l'aide du commutateur d'inclinaison (3).

⚠ AVERTISSEMENT

Une fois l'appui-tête réinstallé et réglé, vérifiez systématiquement qu'il reste bien en place.

Appui-tête des sièges arrière

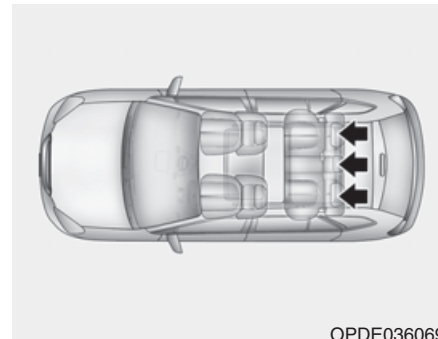

Chaque siège arrière est équipé d'un appui-tête pour le confort et la sécurité des passagers.

Pour réinstaller l'appui-tête :

1. Inclinez le dossier.
2. Placez les tiges de l'appui-tête (2) dans les ouvertures tout en appuyant sur le bouton de déverrouillage (1).

ATTENTION

- Réglez les appuie-têtes de sorte que leur partie centrale se trouve au niveau du haut des yeux.

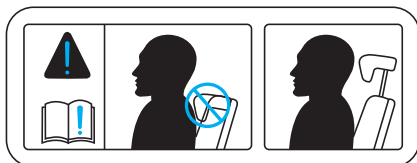

- Les passagers des sièges arrière ne doivent pas régler les appuie-têtes à la hauteur minimale.

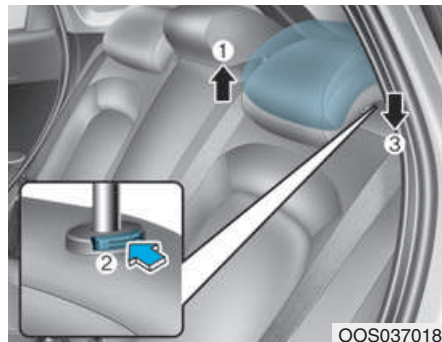

OOS037018

Réglage de la hauteur

Pour relever l'appuie-tête :

1. Tirez dessus jusqu'à la position souhaitée (1).

Pour abaisser l'appuie-tête :

1. Maintenez le bouton de déverrouillage enfoncé (2) sur le support de l'appuie-tête.
2. Abaissez l'appuie-tête jusqu'à la position souhaitée (3).

Sièges chauffants et sièges avec ventilation d'air

Sièges chauffants avant (le cas échéant)

Les sièges chauffants peuvent être activés par temps froid.

AVERTISSEMENT

Même à faible température, les sièges chauffants peuvent provoquer des brûlures, notamment en cas d'utilisation prolongée. Les passagers du véhicule doivent être en mesure de sentir si le siège devient trop chaud pour pouvoir l'éteindre. La plus grande prudence s'impose pour les personnes qui ne ressentent pas les changements de température ou la douleur, notamment les types de passagers suivants :

- Nourrissons, enfants, personnes âgées ou handicapées ou patients en consultation externe.

- Personnes ayant la peau sensible ou qui brûle facilement.
- Personnes en état de fatigue.
- Personnes sous l'emprise d'alcool ou de drogues.
- Personnes suivant un traitement médical susceptible de provoquer une somnolence.



AVERTISSEMENT

Lorsque les sièges chauffants sont en marche, ne posez **JAMAIS** dessus des objets qui isolent de la chaleur, tels que des couvertures ou des coussins. Cela pourrait produire une surchauffe qui risquerait de provoquer des brûlures ou d'endommager les sièges.

REMARQUE

Pour ne pas endommager les sièges chauffants :

- Ne nettoyez jamais les sièges avec des solvants tels que du diluant, du benzène, de l'alcool ou de l'essence.
- Ne posez pas d'objets lourds ou tranchants sur les sièges.
- Ne changez pas la housse du siège. Vous pourriez endommager ce dernier.

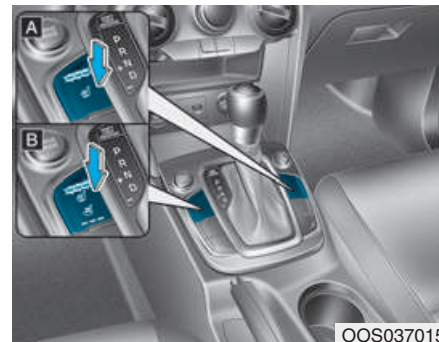

[A] : Type A, [B] : Type B

Lorsque le moteur tourne, appuyez sur l'un des commutateurs pour chauffer le siège conducteur ou le siège passager avant.

Par temps doux ou lorsqu'il n'est pas nécessaire de chauffer les sièges, désactivez les commutateurs.

- À chaque fois que vous appuyez sur le commutateur, le réglage de la température du siège est modifié comme suit :

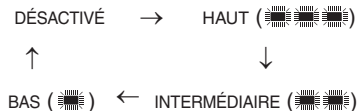

- Si vous appuyez sur le commutateur pendant plus de 1,5 seconde alors que le chauffage du siège est actif, celui-ci se désactive.
- Par défaut, les sièges chauffants sont réglés sur la position « OFF » lorsque vous mettez le contact.

i Information

Lorsque le commutateur d'un siège chauffant est en position ON, le système de chauffage s'active ou se désactive automatiquement en fonction de la température du siège.

Siège avant avec ventilation d'air (le cas échéant)



Le système de ventilation d'air permet de rafraîchir les sièges avant en soufflant de l'air au travers de petites aérations situées sur l'assise et le dossier.

Lorsque leur activation n'est pas nécessaire, conservez les commutateurs en position OFF.

Lorsque le moteur tourne, appuyez sur le commutateur pour réchauffer ou rafraîchir le siège du conducteur ou du passager avant (le cas échéant).

- À chaque fois que vous appuyez sur le commutateur, le flux d'air est modifié comme suit :

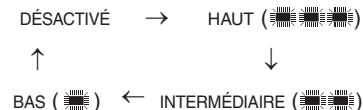

- Si vous appuyez sur le commutateur pendant plus de 1,5 seconde alors que le siège chauffant ou avec ventilation d'air est actif, celui-ci se désactive.
- Le siège chauffant ou avec ventilation d'air est désactivé par défaut lorsque vous mettez le contact.

REMARQUE

Pour ne pas endommager les sièges avec ventilation d'air :

- Utilisez les sièges avec ventilation d'air **UNIQUEMENT** lorsque la climatisation est activée. Une utilisation prolongée du système sans activer la climatisation pourrait entraîner des dysfonctionnements des sièges.
 - Ne nettoyez jamais les sièges avec des solvants tels que du diluant, du benzène, de l'alcool ou de l'essence.
 - Évitez de renverser des liquides sur la surface et les dossiers des sièges avant. Vous risqueriez de boucher les aérations et d'entraîner un dysfonctionnement du système.
 - Ne placez pas d'objets tels que des sacs en plastique ou des journaux sous les sièges. Ils pourraient bloquer l'admission d'air et entraîner un dysfonctionnement des aérations.
- **Ne changez pas les housses des sièges. Vous pourriez endommager le système de ventilation d'air.**
 - **Si les aérations ne fonctionnent pas, redémarrez le véhicule. Si elles ne fonctionnent toujours pas, nous vous conseillons de faire vérifier votre véhicule par un concessionnaire HYUNDAI agréé.**

CEINTURES DE SÉCURITÉ

Cette section explique comment utiliser les ceintures de sécurité. Elle décrit également des comportements à éviter lorsque vous utilisez les ceintures de sécurité.

Mesures de sécurité concernant les ceintures de sécurité

Attachez toujours votre ceinture de sécurité et veillez à ce que tous les passagers fassent de même avant de démarrer. Les airbags sont conçus pour compléter les ceintures de sécurité. Il s'agit d'un dispositif de sécurité complémentaire et non d'une alternative. La plupart des pays exigent que tous les occupants d'un véhicule soient attachés.

AVERTISSEMENT

TOUS les passagers doivent être attachés lorsque le véhicule est en mouvement. Prenez les précautions suivantes lorsque vous réglez et attachez votre ceinture de sécurité :

- Les enfants de moins de 13 ans doivent toujours être correctement attachés sur les sièges arrière.
- N'installez jamais un enfant à l'avant si l'airbag passager n'est pas désactivé. Si un enfant doit s'asseoir sur le siège passager avant, attachez-le correctement et reculez le siège au maximum.
- Ne laissez JAMAIS un nourrisson ou un enfant voyager sur les genoux d'un passager.
- Ne vous installez JAMAIS sur un siège dont le dossier est incliné lorsque le véhicule est en mouvement.

- Ne laissez jamais plusieurs enfants partager un siège ou une ceinture de sécurité.
- Ne passez pas la sangle diagonale de la ceinture de sécurité sous votre bras ou dans votre dos.
- Ne fixez jamais des objets fragiles avec une ceinture de sécurité. En cas d'impact ou de freinage brutal, la ceinture risque de les endommager.
- N'utilisez pas la ceinture de sécurité si elle est vrillée. Une ceinture de sécurité vrillée ne vous protégera pas efficacement en cas d'accident.
- N'utilisez pas une ceinture de sécurité dont la sangle ou l'équipement est endommagé.
- N'introduisez pas la languette de votre ceinture de sécurité dans la boucle d'un autre siège.

- Ne détachez JAMAIS votre ceinture de sécurité lorsque vous conduisez. Vous pourriez perdre le contrôle du véhicule et provoquer un accident.
- Assurez-vous que rien ne gêne le mécanisme de la ceinture de sécurité. Cela pourrait vous empêcher d'attacher correctement la ceinture.
- L'utilisateur ne doit en aucun cas procéder à des modifications ou à des ajouts sur les dispositifs de réglage et les systèmes de la ceinture de sécurité susceptibles d'empêcher celle-ci de se tendre.

⚠ AVERTISSEMENT

Les ceintures de sécurité endommagées ne fonctionnent pas correctement. Remplacez toujours :

- Les sangles effilochées ou endommagées.
- Le matériel endommagé.
- L'ensemble de la ceinture de sécurité si celle-ci a été utilisée lors d'un accident, même si aucun dommage n'est visible sur la sangle ou l'ensemble.

Témoin de la ceinture de sécurité

Avertissement de ceinture de sécurité

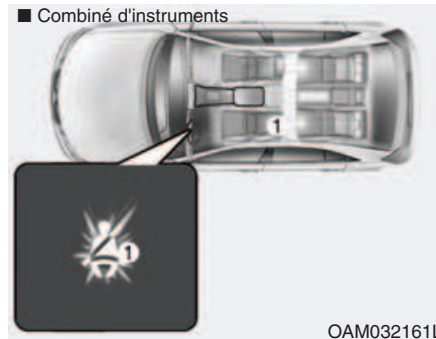

Témoin de la ceinture de sécurité du conducteur

Le témoin de la ceinture de sécurité sert de rappel au conducteur : il s'allume pendant environ 6 secondes à chaque fois que vous mettez le contact, que la ceinture soit attachée ou non.

Si vous mettez le contact sans avoir bouclé votre ceinture ou si vous la détachez après avoir mis le contact, le témoin correspondant reste allumé jusqu'à ce que la ceinture soit bouclée.

Si vous commencez à rouler sans avoir bouclé votre ceinture ou si vous la détachez lorsque vous roulez à moins de 20 km/h, le témoin correspondant reste allumé jusqu'à ce que la ceinture soit bouclée.

Si vous continuez à rouler sans boucler votre ceinture ou si vous la détachez lorsque vous roulez à plus de 20 km/h, l'alarme de la ceinture retentit durant environ 100 secondes et le témoin correspondant clignote.



Témoin de la ceinture de sécurité du passager avant

Pour que le passager avant pense à mettre sa ceinture, le voyant d'avertissement de la ceinture s'allume pendant environ 6 secondes à chaque fois que le contact est allumé, que la ceinture soit attachée ou non.

Si vous mettez le contact sans avoir bouclé votre ceinture ou si vous la détachez après avoir mis le contact, le témoin correspondant reste allumé jusqu'à ce que la ceinture soit bouclée.

Si vous commencez à rouler sans avoir bouclé votre ceinture ou si vous la détachez lorsque vous roulez à moins de 20 km/h, le témoin correspondant reste allumé jusqu'à ce que la ceinture soit bouclée.

Si vous continuez à rouler sans boucler votre ceinture ou si vous la détachez lorsque vous roulez à plus de 20 km/h, l'alarme de la ceinture retentit durant environ 100 secondes et le témoin correspondant clignote.

⚠ AVERTISSEMENT

Le témoin d'avertissement de la ceinture de sécurité du passager avant peut ne pas fonctionner normalement si le passager n'est pas correctement installé. Le conducteur doit communiquer au passager les instructions énoncées dans le présent manuel pour qu'il s'installe correctement.

i Information

- Le témoin de la ceinture de sécurité du passager avant se situe au centre de la planche de bord.
- Même si le siège du passager avant est inoccupé, le témoin de la ceinture de sécurité clignote ou s'allume pendant 6 secondes.
- Ce témoin peut être activé si des bagages sont placés sur le siège passager avant.

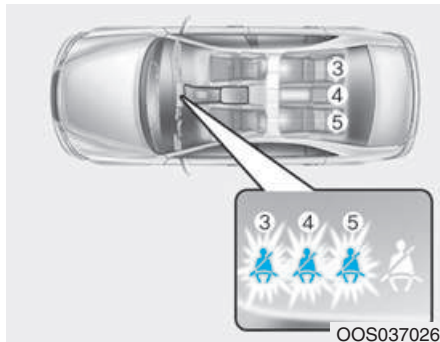

Alarme de la ceinture de sécurité du passager arrière

Pour que les passagers arrière pensent à boucler leur ceinture, les témoins correspondants s'allument pendant environ 6 secondes à chaque fois que le contact est allumé, que les ceintures soient attachées ou non.

Le témoin correspondant s'allume également pendant environ 35 secondes dans les situations suivantes :

- Vous dépassez les 9 km/h alors qu'un passager arrière n'a pas bouclé sa ceinture de sécurité.
- Un passager arrière détache sa ceinture de sécurité alors que vous roulez à moins de 20 km/h.

Le voyant d'avertissement s'éteint dès que le passager à l'arrière met sa ceinture.

Si un passager à l'arrière n'a pas mis sa ceinture de sécurité et que vous dépassez les 20 km/h, le voyant d'avertissement de la ceinture de sécurité correspondant clignote et une alarme sonore se fait entendre pendant 35 secondes.

Si un passager à l'arrière attache/détache sa ceinture diagonale/sousabdominale deux fois dans les 9 secondes après l'avoir attachée pour la première fois, le voyant d'avertissement correspondant ne s'allume pas.

Système de retenue de la ceinture de sécurité

Ceinture 3 points

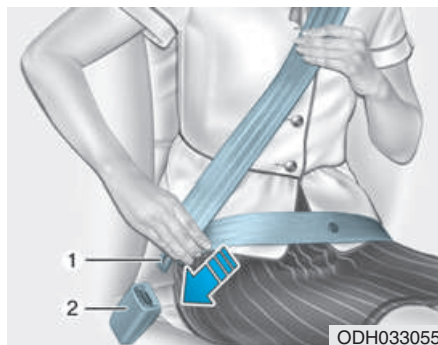

Pour boucler votre ceinture de sécurité :

Sortez-la du rétracteur et insérez la languette en métal (1) dans la boucle (2). Un clic se fait entendre lorsque la languette se verrouille dans la boucle.

La longueur de la ceinture de sécurité s'ajuste automatiquement une fois que vous avez réglé manuellement la sangle abdominale de sorte que la sangle soit ajustée contre vos hanches.

Si vous vous penchez lentement vers l'avant, la ceinture s'étire et suit vos mouvements. En cas d'impact ou de freinage brutal, la ceinture se verrouille. Elle se bloque également si vous vous penchez trop rapidement vers l'avant.

REMARQUE

Si vous ne parvenez pas à dérouler une longueur suffisante de ceinture en tirant doucement dessus, tirez fermement sur la ceinture de sécurité, puis relâchez-la. Vous pourrez alors la dérouler sans problème.

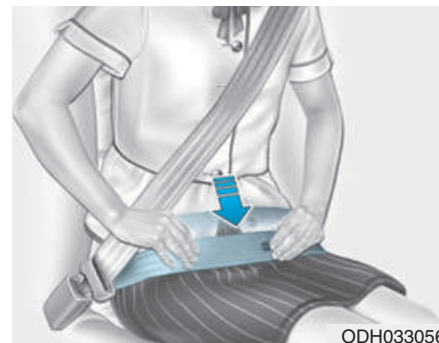

⚠ AVERTISSEMENT

Des ceintures de sécurité mal positionnées peuvent augmenter le risque de blessures graves en cas d'accident. Prenez les précautions suivantes lorsque vous réglez votre ceinture de sécurité :

- Positionnez la sangle abdominale de la ceinture le plus bas possible sur vos hanches et non sur votre taille, afin qu'elle soit ajustée.

Cela permet à vos os pelviens, qui sont très résistants, d'absorber l'impact et réduit le risque de blessures internes.

- Placez un bras sous la sangle diagonale de la ceinture et l'autre au-dessus, comme le montre l'illustration.
- Placez toujours le point d'ancrage de la sangle diagonale de la ceinture en position verrouillée, à la hauteur appropriée.
- Ne placez jamais la sangle diagonale de la ceinture contre votre cou ou votre visage.

Réglage de la hauteur

Vous pouvez régler la hauteur du point d'ancrage de la sangle diagonale de la ceinture de sécurité sur l'une des quatre positions disponibles pour un maximum de confort et de sécurité.

La sangle diagonale de la ceinture doit être réglée de manière à traverser la poitrine et passer au milieu de l'épaule côté portière, et non au niveau du cou.

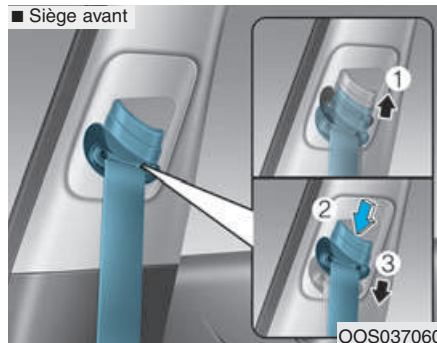

Pour régler la hauteur du point d'ancrage de la ceinture de sécurité, montez ou descendez le point d'ancrage jusqu'à la position souhaitée.

Pour relever le point d'ancrage, tirez-le vers le haut (1). Pour l'abaisser, poussez-le vers le bas (3) tout en appuyant sur le bouton de réglage de la hauteur (2). Relâchez le bouton pour verrouiller le point d'ancrage dans cette position. Essayez de bouger le point d'ancrage pour vérifier qu'il est bien verrouillé.

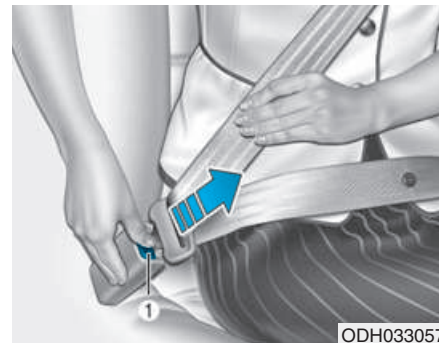

Pour détacher votre ceinture de sécurité :

Appuyez sur le bouton de déverrouillage (1) de la boucle.

Lorsqu'elle est détachée, la ceinture de sécurité doit automatiquement rentrer dans le rétracteur. Si ce n'est pas le cas, vérifiez qu'elle n'est pas vrillée et essayez à nouveau.

Ceinture centrale arrière (ceinture centrale arrière 3 points)

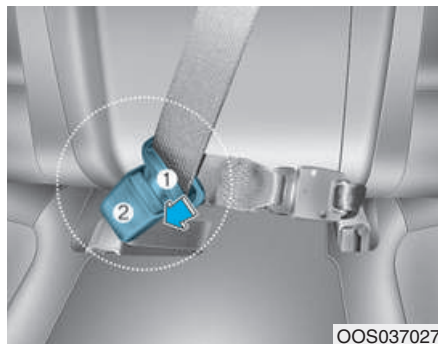

1. Insérez la languette (1) dans la boucle (2) jusqu'à ce que vous entendiez un "clic" signalant le verrouillage du loquet. Assurez-vous que la ceinture n'est pas vrillée.

La ceinture centrale arrière doit être attachée à la boucle marquée "CENTER".

AVERTISSEMENT

Insérez toujours la languette en métal dans la boucle.

Information

Si vous ne parvenez pas à dérouler une longueur suffisante de ceinture en tirant doucement dessus, tirez fermement sur la ceinture de sécurité, puis relâchez-la. Vous pourrez alors la dérouler sans problème.

Ceinture de sécurité à prétension



Votre véhicule est équipé de ceintures de sécurité à prétension (prétensionneur de rétracteur) au niveau du siège conducteur, du siège passager avant et des sièges arrière (sur véhicule équipé). Le prétensionneur permet de s'assurer que la ceinture de sécurité plaque l'occupant contre son dossier lors de certaines collisions frontales ou latérales. Ces ceintures peuvent s'activer en même temps que les airbags lors d'un accident si la collision frontale ou latérale est très violente.

Lorsque le véhicule s'arrête brusquement, ou si l'occupant se penche en avant trop rapidement, la ceinture se bloque. Dans certaines collisions frontales, le pré-tensionneur s'active et serre la ceinture de sécurité contre le corps de l'occupant.

Si le système détecte une tension excessive sur la ceinture de sécurité du conducteur ou du passager lorsque le pré-tensionneur s'active, le limiteur de charge intégré au pré-tensionneur de l'enrouleur desserre légèrement la ceinture concernée.

AVERTISSEMENT

- **Attachez toujours votre ceinture de sécurité et asseyez-vous correctement sur votre siège.**
- **N'utilisez pas la ceinture de sécurité si elle est lâche ou vrillée. Une ceinture de sécurité lâche ou vrillée ne vous protégera pas efficacement en cas d'accident.**
- **Ne placez aucun objet à proximité de la boucle. Cela pourrait affecter son fonctionnement.**
- **Remplacez toujours vos prétensionneurs après leur activation ou un accident.**
- **Ne procédez JAMAIS vous-même à l'inspection, à l'entretien, à la réparation ou au remplacement des prétensionneurs. Ces opérations doivent être effectuées par un concessionnaire HYUNDAI agréé.**
- **Ne donnez pas de coups aux ceintures de sécurité.**

AVERTISSEMENT

Ne touchez pas les ceintures de sécurité à prétension pendant plusieurs minutes après leur activation. Lorsque le mécanisme de prétension de la ceinture de sécurité s'active lors d'une collision, le prétensionneur chauffe et peut provoquer des brûlures.

ATTENTION

Les travaux de carrosserie sur l'avant du véhicule peuvent endommager le système de ceinture de sécurité à prétension.

Nous vous conseillons donc de faire réviser le système par un concessionnaire HYUNDAI agréé.

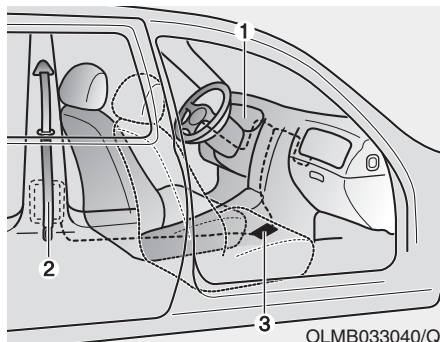

OLMB033040/Q

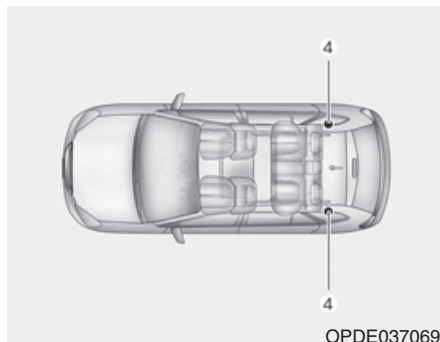

OPDE037069

Le système de ceinture de sécurité à prétension est principalement constitué des composants suivants, dont l'emplacement est indiqué sur l'illustration ci-dessus :

- (1) Témoin de l'airbag SRS
- (2) Prétensionneur avec système de rappel
- (3) Module de commande SRS
- (4) Prétensionneur avec système de rappel arrière (le cas échéant)

REMARQUE

Le capteur qui active le module de commande SRS est relié aux ceintures de sécurité à prétension. Lorsque le contact est allumé, le témoin de l'airbag SRS s'allume pendant environ 6 secondes sur le combiné d'instruments, puis s'éteint.

Si le prétensionneur ne fonctionne pas correctement, le témoin s'allume, même si l'airbag SRS fonctionne normalement. Si le témoin ne s'allume pas, reste allumé ou s'allume pendant la conduite, nous vous conseillons de faire vérifier les ceintures de sécurité à prétension et/ou le module de commande SRS dès que possible par un concessionnaire HYUNDAI agréé.

i Information

- Les ceintures de sécurité à prétension du conducteur et du passager avant peuvent être activées lors de certaines collisions frontales ou latérales.
- Lorsque les ceintures de sécurité à prétension s'activent, elles peuvent émettre un bruit sourd et produire une fine poussière semblable à de la fumée dans l'habitacle. Il s'agit de conditions de fonctionnement normales qui ne présentent aucun danger.
- Bien qu'elle ne soit pas toxique, cette fine poussière peut provoquer une irritation cutanée et son inhalation doit être limitée. Nettoyez minutieusement toutes les surfaces de la peau exposées après un accident ayant donné lieu au déclenchement des ceintures de sécurité à prétension.

Mesures de sécurité supplémentaires concernant les ceintures de sécurité

Utilisation de la ceinture de sécurité pendant la grossesse

La ceinture de sécurité doit toujours être utilisée pendant la grossesse. Le meilleur moyen de protéger votre enfant à naître est de vous protéger en mettant toujours votre ceinture de sécurité. Les femmes enceintes doivent toujours utiliser une ceinture 3 points. Placez la sangle diagonale en travers de votre buste, la ceinture entre vos seins, éloignée de votre cou. Placez la sangle abdominale sous votre ventre afin qu'elle soit ajustée sur vos hanches et vos os pelviens, sous la partie arrondie du ventre.

AVERTISSEMENT

Pour réduire le risque de blessures graves ou mortelles pour l'enfant à naître en cas d'accident, les femmes enceintes ne doivent JAMAIS placer la sangle abdominale de la ceinture au niveau de la zone où se trouve l'enfant ou au-dessus.

Utilisation de la ceinture de sécurité et enfants

Nourrissons et jeunes enfants

La plupart des pays ont voté des lois qui obligent les enfants à voyager dans des dispositifs de retenue enfant agréés, réhausseurs inclus. L'âge requis pour utiliser les ceintures de sécurité au lieu des dispositifs de retenue enfant varie selon les pays. Renseignez-vous sur la réglementation applicable dans votre pays et dans les pays dans lesquels vous voyagez. Les dispositifs de retenue enfant et nourrisson doivent être correctement installés sur un siège arrière. Pour en savoir plus, reportez-vous à la section " Dispositifs de retenue enfant " de ce chapitre.

AVERTISSEMENT

Veillez à TOUJOURS attacher correctement les nourrissons et les jeunes enfants dans un dispositif de retenue adapté à leurs taille et poids.

Pour réduire le risque de blessures graves ou mortelles pour les enfants et les autres passagers, ne placez JAMAIS un enfant sur vos genoux ou dans vos bras lorsque le véhicule est en mouvement. En cas d'accident, la violence du choc projetterait l'enfant dans le véhicule, hors de vos bras.

Les jeunes enfants sont mieux protégés des blessures liées à un accident lorsqu'ils sont correctement attachés sur le siège arrière dans un dispositif de retenue conforme aux normes de sécurité de votre pays. Avant d'acheter un dispositif de retenue enfant, vérifiez qu'il comporte une étiquette certifiant qu'il répond aux normes de sécurité de votre pays. Le dispositif doit être adapté au poids et à la taille de votre enfant. Consultez l'étiquette du dispositif pour vérifier ces informations. Reportez-vous à la section " Dispositif de retenue enfant " de ce chapitre.

Enfants plus grands

Les enfants de moins de 13 ans qui sont trop grands pour un rehausseur doivent toujours être assis à l'arrière et utiliser les ceintures 3 points disponibles. Une ceinture de sécurité doit reposer en haut des cuisses et être ajustée au niveau de l'épaule et du buste pour retenir l'enfant en toute sécurité. Vérifiez régulièrement l'état des ceintures. Un enfant remuant peut déplacer la ceinture. En cas d'accident, les enfants sont mieux protégés s'ils sont installés dans un dispositif de retenue adapté, à l'arrière.

Si un enfant de plus de 13 ans doit s'asseoir à l'avant, il doit être attaché correctement avec la ceinture 3 points disponible et le siège doit être reculé au maximum.

Si la sangle diagonale de la ceinture de sécurité touche le cou ou le visage de l'enfant, essayez de déplacer l'enfant vers le centre du véhicule. Si après cela, la ceinture est toujours en contact avec le cou ou le visage de l'enfant, ce dernier doit être assis sur un réhausseur approprié sur le siège arrière.

AVERTISSEMENT

- **Vérifiez toujours que les enfants plus grands ont bouclé leurs ceintures de sécurité et que celles-ci sont correctement réglées.**
- **Ne laissez JAMAIS la sangle diagonale de la ceinture au contact du cou ou du visage d'un enfant.**
- **Ne laissez pas plusieurs enfants utiliser une seule ceinture de sécurité.**

Utilisation de la ceinture de sécurité et personnes blessées

Une ceinture de sécurité doit être utilisée lors du transport d'une personne blessée. Consultez un médecin pour obtenir des recommandations spécifiques.

Une seule personne par ceinture

Deux personnes (y compris des enfants) ne peuvent en aucun cas partager une même ceinture de sécurité. Cela peut aggraver les blessures en cas d'accident.

Ne pas voyager allongé

Il peut être dangereux de s'asseoir sur un siège dont le dossier est incliné lorsque le véhicule est en mouvement. Même si votre ceinture est attachée, l'inclinaison du dossier réduit fortement la protection du système de retenue (ceinture de sécurité et/ou airbags).

Pour être efficaces, les ceintures doivent être ajustées sur les hanches et le buste.

En cas d'accident, vous pourriez être projeté contre la ceinture et blessé au niveau du cou ou d'autres parties du corps.

Plus le dossier est incliné, plus le risque que les hanches du passager glissent sous la sangle abdominale de la ceinture ou que son cou heurte la sangle diagonale est élevé.

⚠ AVERTISSEMENT

- **Ne vous installez JAMAIS sur un siège dont le dossier est incliné lorsque le véhicule est en mouvement.**
- **Ce type de comportement augmente le risque de blessures graves ou mortelles en cas de collision ou de freinage brutal.**
- **Le conducteur et les passagers doivent TOUJOURS être correctement assis et attachés et le dossier de leur siège doit être droit.**

Entretien des ceintures de sécurité

Les systèmes des ceintures de sécurité ne doivent jamais être démontés ou modifiés. Par ailleurs, il convient de veiller à ce que les ceintures de sécurité et l'équipement ne soient pas endommagés par les charnières des sièges, les portières, etc.

Inspection périodique

Toutes les ceintures de sécurité doivent être inspectées périodiquement pour détecter toute trace d'usure ou de dommages. Toutes les pièces endommagées doivent être remplacées dès que possible.

Ceintures de sécurité propres et sèches

Les ceintures de sécurité doivent rester propres et sèches. Si nécessaire, vous pouvez les nettoyer avec de l'eau chaude et du savon. L'eau de Javel, les détergents puissants et les abrasifs sont à proscrire, car ils peuvent endommager et fragiliser le tissu.

Quand remplacer les ceintures de sécurité

Le système de ceinture de sécurité doit être entièrement remplacé si le véhicule a été impliqué dans un accident, et ce même si aucun dommage n'est visible. Nous vous conseillons de faire appel à un concessionnaire HYUNDAI agréé.

DISPOSITIF DE RETENUE ENFANT (CRS)

Notre recommandation :
Enfants toujours assis à l'arrière

AVERTISSEMENT

Attachez toujours les enfants correctement dans le véhicule. Les enfants de tous âges sont mieux protégés lorsqu'ils sont assis sur la banquette arrière. N'installez jamais de système de retenue enfant dos à la route sur le siège passager avant si l'airbag n'est pas désactivé.

Les enfants de moins de 13 ans doivent toujours être correctement attachés sur un siège arrière afin de réduire le risque de blessures en cas d'accident, de freinage brutal ou de manœuvre brusque.

Selon les statistiques sur les accidents, les enfants sont plus en sécurité sur la banquette arrière que sur le siège avant. Les enfants qui sont trop grands pour s'asseoir dans un dispositif de retenue enfant doivent utiliser les ceintures de sécurité disponibles.

La plupart des pays ont voté des lois qui obligent les enfants à voyager dans des dispositifs de retenue enfant agréés.

Les lois qui déterminent l'âge ou la taille/le poids requis pour utiliser les ceintures de sécurité au lieu des dispositifs de retenue enfant varient selon les pays. Renseignez-vous sur la réglementation applicable dans votre pays et dans les pays dans lesquels vous voyagez.

Les dispositifs de retenue enfant doivent être correctement installés sur le siège du véhicule. Vous devez utiliser un dispositif de retenue enfant autorisé à la vente et conforme aux exigences de votre pays.

Dispositif de retenue enfant (CRS)

Les nourrissons et les jeunes enfants doivent être installés dans un dispositif de retenue enfant face ou dos à la route correctement attaché à un siège du véhicule. Lisez et suivez les instructions d'installation et d'utilisation du fabricant du dispositif.

AVERTISSEMENT

- **Suivez toujours les instructions d'installation et d'utilisation du fabricant du dispositif.**
- **Attachez toujours correctement votre enfant dans le dispositif de retenue enfant.**
- **N'utilisez pas de lit-auto ou de siège-auto qui se fixe au dos d'un siège. Ces types de dispositifs n'offrent pas nécessairement une protection adéquate en cas d'accident.**
- **Après un accident, nous vous conseillons de faire vérifier votre dispositif de retenue enfant, vos ceintures de sécurité, ainsi que vos points d'ancrage et vos ancrages de sangle supérieure ISOFIX par un concessionnaire HYUNDAI agréé.**

Choix du dispositif de retenue enfant (CRS)

Lors du choix du dispositif de retenue enfant, respectez toujours les règles suivantes :

- Vérifiez que le dispositif possède une étiquette certifiant qu'il est conforme aux normes de sécurité de votre pays.
Un dispositif de retenue enfant ne peut être installé que s'il bénéficie d'une homologation, conformément aux exigences de la norme ECE-R44 ou ECE-R129.
- Choisissez un dispositif adapté à la taille et au poids de votre enfant. Ces informations sont généralement disponibles dans les instructions d'utilisation ou sur une étiquette.
- Choisissez un dispositif qui s'adapte aux sièges du véhicule dans lequel il sera utilisé.
- Lisez et suivez les instructions et avertissements d'installation et d'utilisation du fabricant du dispositif.

Types de dispositifs de retenue enfant

Il existe trois principaux types de dispositifs de retenue enfant : les sièges auto dos à la route, les sièges auto face à la route et les rehausseurs.

Ils sont classés selon l'âge, la taille et le poids de l'enfant.

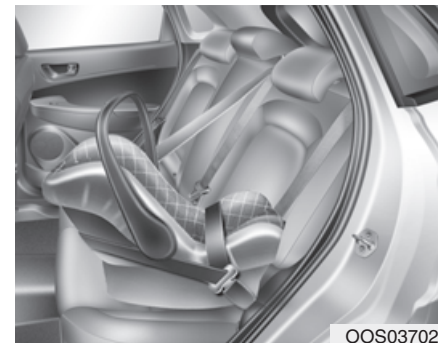

Système de retenue pour enfant placé dos à la route

Dans un dispositif de retenue enfant dos à la route, l'assise du siège est plaquée au dos de l'enfant. Le système de harnais maintient l'enfant en place et, en cas d'accident, réduit la pression exercée sur son cou et sa colonne vertébrale.

Tous les enfants âgés de moins de un an doivent toujours voyager dans des dispositifs de retenue dos à la route. Il existe différents types de dispositifs de retenue enfant dos à la route : les sièges de sécurité pour bébé doivent obligatoirement être utilisés dos à la route.

Les dispositifs de retenue enfant 3 en 1 présentent généralement des limites de taille et de poids plus élevées en position dos à la route, ce qui vous permet de garder votre enfant dans cette position plus longtemps.

Utilisez un dispositif dos à la route jusqu'à ce que votre enfant atteigne les limites de taille et de poids indiquées par le fabricant du dispositif.



Dispositifs de retenue enfant face à la route

Un dispositif de retenue enfant face à la route maintient le corps de l'enfant à l'aide d'un harnais. Utilisez un dispositif face à la route jusqu'à ce que votre enfant atteigne les limites de taille et de poids indiquées par le fabricant du dispositif.

Une fois que votre enfant a dépassé les limites de taille et de poids pour la position face à la route, il peut utiliser un réhausseur.

Réhausseurs

Un réhausseur est un dispositif de retenue enfant conçu pour adapter la taille des enfants aux ceintures de sécurité du véhicule. Il permet de positionner la ceinture de sécurité de manière à ce qu'elle vienne se placer sur les parties les plus solides du corps de votre enfant. Gardez les enfants dans un réhausseur jusqu'à ce qu'ils soient assez grands pour utiliser uniquement une ceinture de sécurité.

Pour qu'une ceinture de sécurité soit utilisée correctement, sa sangle abdominale doit être ajustée sur le haut des cuisses et non au niveau de l'estomac. La sangle diagonale doit être ajustée sur l'épaule et le buste, et non sur le visage ou le cou. Les enfants de moins de 13 ans doivent toujours être correctement attachés sur un siège arrière afin de réduire le risque de blessures en cas d'accident, de freinage brutal ou de manœuvre brusque.

Installation d'un dispositif de retenue enfant (CRS)

AVERTISSEMENT

Avant d'installer votre dispositif de retenue enfant :

Lisez et suivez les instructions du fabricant.

Le non-respect des instructions et des avertissements peut augmenter le risque de BLESSURES GRAVES ou MORTELLES en cas d'accident.

AVERTISSEMENT

Si l'appui-tête d'un siège empêche l'installation correcte du siège enfant (comme décrit dans le manuel du siège enfant), il doit être réglé différemment, voire retiré.

Après avoir choisi un dispositif à votre enfant et vérifié sa compatibilité avec les sièges de votre véhicule, vous devez respecter trois étapes générales pour l'installer correctement :

- **Attachez correctement le dispositif de retenue enfant dans le véhicule.** Tous les dispositifs de retenue enfant doivent être fixés par une sangle abdominale ou la sangle abdominale d'une ceinture 3 points ou par un ancrage de sangle supérieure et/ou un ancrage ISOFIX et/ou le pied support.
- **Vérifiez que le dispositif est correctement attaché.** Après avoir installé le dispositif dans le véhicule, tirez et poussez le siège vers l'avant et sur les côtés pour vérifier qu'il est bien fixé au siège. Un dispositif fixé à l'aide d'une ceinture de sécurité doit être attaché le plus solidement possible. Quelques mouvements latéraux sont toutefois possibles.

Lors de l'installation d'un dispositif de retenue enfant, réglez le siège et le dossier du véhicule (réglage vertical et horizontal) afin que votre enfant soit confortablement installé.

- **Attachez votre enfant dans le dispositif.** Assurez-vous que l'enfant est correctement attaché dans le dispositif en suivant les instructions du fabricant.

ATTENTION

Un dispositif de retenue enfant dans un véhicule fermé peut devenir très chaud. Afin d'éviter les brûlures, vérifiez la température des surfaces et des boucles du dispositif avant d'installer votre enfant.

Points d'ancrage et ancrage de sangle supérieure ISOFIX pour enfants

Le système ISOFIX maintient les dispositifs de retenue enfant pendant la conduite et en cas d'accident. Ce système est conçu pour faciliter l'installation du dispositif de retenue et réduire les risques d'installations incorrectes. Il utilise pour cela des ancrages situés dans le véhicule et des fixations situées sur le dispositif de retenue enfant. Grâce au système ISOFIX, il n'est pas nécessaire d'utiliser les ceintures de sécurité pour attacher le dispositif de retenue au siège arrière. Les ancrages inférieurs sont des barres métalliques intégrées au véhicule. Il existe deux ancrages inférieurs pour chaque place ISOFIX qui permettent l'installation d'un dispositif de retenue enfant avec des fixations inférieures. Pour utiliser le système ISOFIX dans votre véhicule, vous devez disposer d'un dispositif de retenue enfant doté de fixations ISOFIX. Les instructions d'utilisation du dispositif de retenue enfant et de ses fixations pour les ancrages inférieurs ISOFIX sont fournies par le fabricant du dispositif.

2-40

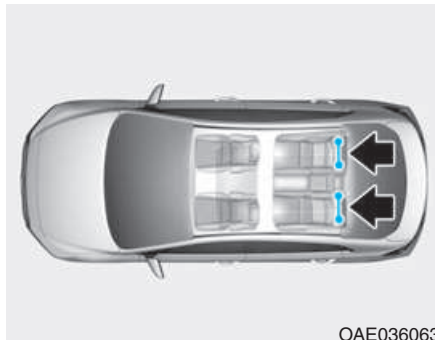

OAE036063

Les ancrages inférieurs ISOFIX sont disponibles sur les côtés gauche et droit de la banquette arrière. Leurs emplacements sont indiqués sur l'illustration.

⚠ AVERTISSEMENT

N'essayez pas d'installer un dispositif de retenue enfant sur le siège arrière central à l'aide des ancrages inférieurs ISOFIX. Aucun ancrage inférieur ISOFIX n'est fourni pour ce siège. Si vous utilisez les ancrages des sièges extérieurs, ces derniers peuvent casser ou s'avérer inefficaces en cas de collision et entraîner des blessures graves ou mortelles.

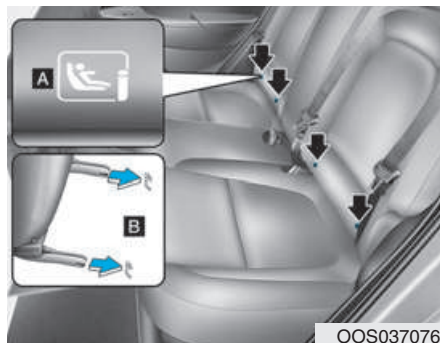

[A] : Indicateur de position du point d'ancrage ISOFIX

[B] : Ancrage ISOFIX

Les ancrages ISOFIX sont situés entre le dossier et l'assise des sièges arrière gauche et droit et identifiés par les symboles .

Pour utiliser les fixations ISOFIX inférieures, poussez la partie supérieure du cache de la fixation concernée.

Fixation d'un dispositif de retenue enfant avec un système d'ancrage ISOFIX

Pour installer un dispositif de retenue enfant i-Size ou ISOFIX sur l'un des sièges arrière extérieurs :

1. Retirez la boucle de la ceinture de sécurité des ancrages inférieurs ISOFIX.
2. Éloignez des points d'ancrage tous les objets pouvant gêner la fixation du dispositif de retenue enfant et des points d'ancrage ISOFIX.
3. Placez le dispositif sur un siège, puis attachez le siège aux ancrages inférieurs ISOFIX en suivant les instructions du fabricant du dispositif.
4. Suivez les instructions du dispositif pour ajuster et serrer correctement les fixations inférieures du dispositif aux ancrages inférieurs ISOFIX.

⚠ AVERTISSEMENT

Prenez les précautions suivantes lorsque vous utilisez le système ISOFIX :

- **Lisez et suivez toutes les instructions d'installation fournies avec votre dispositif de retenue enfant.**
- **Pour éviter que l'enfant ne saisisse les ceintures non rétractées, bouclez toutes les ceintures de sécurité inutilisées et passez les sangles derrière l'enfant. Une sangle qui s'enroule autour du cou d'un enfant et qui se resserre risque de l'étrangler.**
- **N'attachez JAMAIS plusieurs dispositifs de retenue enfant à un même ancrage. Cela pourrait détériorer, voire casser la fixation ou l'ancrage.**
- **En cas d'accident, faites toujours vérifier votre système ISOFIX par votre concessionnaire. Après un accident, le système ISOFIX peut être endommagé et ne pas maintenir correctement le dispositif.**

Fixation d'un dispositif de retenue enfant avec le système d'ancrage de sangle supérieure

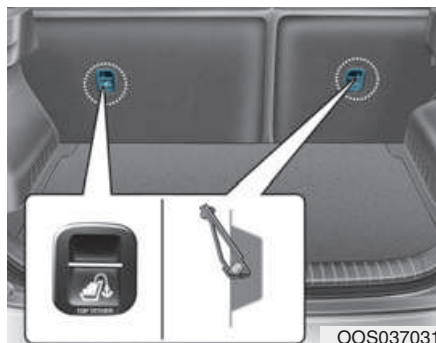

Les ancrages de sangle supérieure destinés aux dispositifs de retenue enfant sont situés à l'arrière des dossiers des sièges.

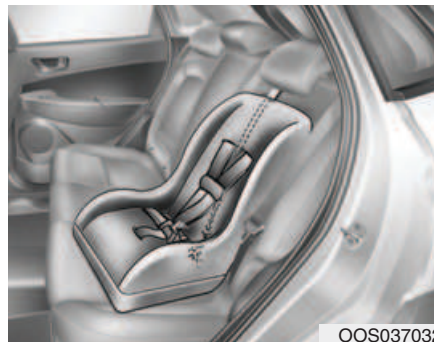

1. Faites passer la sangle supérieure du dispositif par-dessus le dossier. Placez la sangle supérieure conformément aux instructions du fabricant du dispositif.
2. Attachez la sangle supérieure à l'ancrage correspondant, puis serrez-la conformément aux instructions du fabricant du dispositif pour que ce dernier soit correctement fixé au siège du véhicule.

⚠ AVERTISSEMENT

Prenez les précautions suivantes lors de l'installation de la sangle supérieure :

- Lisez et suivez toutes les instructions d'installation fournies avec votre dispositif de retenue enfant.
- N'attachez **JAMAIS** plusieurs dispositifs de retenue enfant à un même ancrage supérieur ISOFIX. Cela pourrait détériorer, voire casser la fixation ou l'ancrage.
- Attachez toujours la sangle supérieure à l'ancrage supérieur ISOFIX prévu à cet effet pour garantir le bon fonctionnement du dispositif.
- Les points d'ancrage sont conçus pour supporter uniquement les charges imposées par des dispositifs correctement fixés. En aucun cas vous ne devez les utiliser pour les ceintures de sécurité des adultes ou les harnais, ni pour attacher d'autres objets ou équipements dans le véhicule.

Compatibilité pour chaque siège des dispositifs de retenue enfant ISOFIX selon les réglementations de la CEE

Groupe	Classe	Fixation	Emplacement des ancrages ISOFIX du véhicule			
			Siège passager avant	Deuxième rangée		
				Gauche	Centrale	Droite
Nacelle	F	ISO/L1	N/A	X	N/A	X
	G	ISO/L2	N/A	X	N/A	X
0- : Jusqu'à 10 kg	E	ISO/R1	N/A	IL	N/A	IL
0+ : Jusqu'à 13 kg	E	ISO/R1	N/A	IL	N/A	IL
	D	ISO/R2	N/A	IL	N/A	IL
	C	ISO/R3	N/A	IL	N/A	IL
1 : De 9 à 18 kg	D	ISO/R2	N/A	IL	N/A	IL
	C	ISO/R3	N/A	IL	N/A	IL
	B	ISO/F2	N/A	IUF,IL	N/A	IUF,IL
	B1	ISO/F2X	N/A	IUF,IL	N/A	IUF,IL
	A	ISO/F3	N/A	IUF,IL	N/A	IUF,IL

IUF = Adapté pour les dispositifs de retenue ISOFIX face à la route « universels » dont l'utilisation est approuvée pour ce groupe.

IL = Adapté aux dispositifs de retenue enfant ISOFIX spécifiques répertoriés dans la liste jointe. Ces dispositifs ISOFIX appartiennent à la catégorie " spécifique à un véhicule ", " usage restreint " ou " semi-universel ".

X = Position ISOFIX non adaptée au dispositif de retenue enfant de ce groupe et/ou de cette classe.

A - ISO/F3 : Dispositif de retenue enfant de hauteur normale face à la route (hauteur : 720 mm)

B - ISO/F2 : Dispositif de retenue enfant de hauteur réduite face à la route (hauteur : 650 mm)

B1 - ISO/F2X : Dispositif de retenue enfant de hauteur réduite face à la route à face arrière deuxième version (hauteur : 650 mm)

C - ISO/R3 : Dispositif de retenue enfant de hauteur normale dos à la route

D - ISO/R2 : Dispositif de retenue enfant de hauteur réduite dos à la route

E - ISO/R1 : Dispositif de retenue pour nourrissons dos à la route

F - ISO/L1 : Dispositif de retenue enfant sur le côté gauche (nacelle)

G - ISO/L2 : Dispositif de retenue enfant sur le côté droit (nacelle)

Fixation d'un dispositif de retenue enfant à l'aide d'une ceinture de sécurité abdominale ou 3 points

Si vous n'utilisez pas le système ISOFIX, les dispositifs de retenue enfant doivent être attachés à un siège arrière du véhicule à l'aide d'une ceinture 3 points.

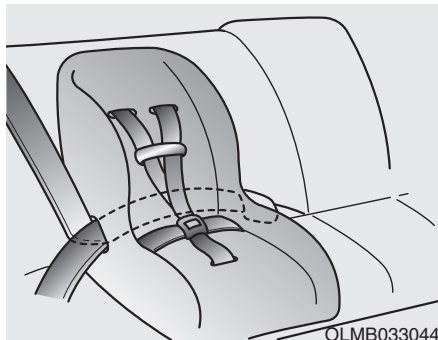

Installation d'un dispositif de retenue enfant avec une ceinture 3 points

Pour installer un dispositif de retenue enfant sur les sièges arrière, procédez comme suit :

1. Positionnez le dispositif de retenue enfant sur un des sièges arrière, puis faites passer la ceinture 3 points autour du dispositif ou dans le dispositif en suivant les instructions du fabricant. Assurez-vous que la ceinture n'est pas vrillée. Veillez à bien insérer la ceinture dans le guide (1).

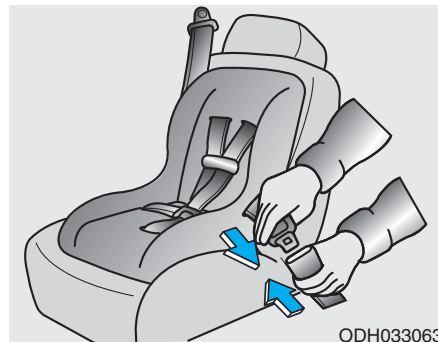
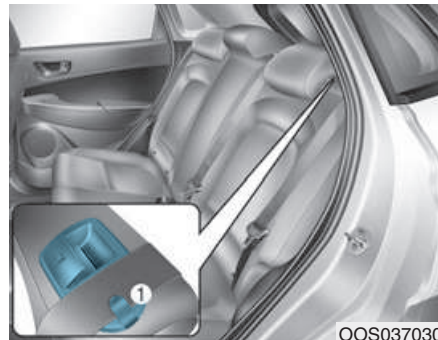

2. Bouclez la ceinture 3 points. Un clic se fait entendre lorsque la procédure est correctement réalisée.

i Information

Positionnez le bouton de déverrouillage de manière à ce qu'il soit facilement accessible en cas d'urgence.



Pour retirer le dispositif de retenue enfant, appuyez sur le bouton de déverrouillage de la ceinture, puis tirez sur la ceinture trois points pour la dégager du dispositif et laissez-la se rétracter entièrement.

3. Tendez la ceinture autant que possible en appuyant sur le dispositif tout en rentrant la sangle diagonale dans le rétracteur.
4. Poussez et tirez sur le dispositif pour vous assurer que la ceinture de sécurité le maintient fermement en place.

Si le fabricant recommande l'utilisation d'un ancrage de sangle supérieure avec la ceinture 3 points, reportez-vous à la page 2-42.

Compatibilité pour chaque siège des dispositifs de retenue enfant "universels" fixés par ceinture selon les réglementations de la CEE

Groupe		Siège				
		Siège passager avant		Deuxième rangée		
		Airbag activé	Airbag désactivé	Siège extérieur gauche	Siège central (CEINTURE 3 POINTS)	Siège extérieur droit
Groupe 0 (0-9 mois)	Jusqu'à 10kg	X	U*	U	U**	U
Groupe 0 + (0-2 ans)	Jusqu'à 13kg	X	U*	U	U**	U
Groupe I (9 mois -4 ans)	9 à 18kg	X	U*	U	U**	U
Groupe II (15 à 25kg)	15 à 25kg	UF	U*	U	U	U
Groupe III (22 à 36kg)	22 à 36kg	UF	U*	U	U	U

U = Adapté pour les dispositifs de retenue "universels" dont l'utilisation est approuvée pour ce groupe.

U* = Adapté pour les dispositifs de retenue " universels " dont l'utilisation est approuvée pour ce groupe. (Lorsque vous installez un siège enfant sur le siège passager avant, réglez le siège passager en position haute et le dossier en position droite pour retenir correctement le siège enfant.)

※ Un dispositif de réglage en hauteur du siège passager avant est disponible en option.

U** = Siège non adapté à l'installation d'un dispositif de retenue enfant avec pied support.

UF = Convient aux dispositifs de retenue face à la route de catégorie « universelle » dont l'utilisation est approuvée pour ce groupe.

X = Position non adaptée aux enfants dans ce groupe.

AVERTISSEMENT

Nous recommandons d'installer un système de retenue pour enfant sur le siège arrière, même si l'interrupteur ON/OFF de l'airbag passager avant est en position « OFF ». Afin de garantir la sécurité de votre enfant, vous devez désactiver l'airbag du passager avant à chaque fois que des circonstances exceptionnelles vous obligent à installer un siège enfant sur le siège passager avant.

Dispositifs de retenue enfant i-Size conformes aux réglementations de la CEE

Groupe	Siège			
	Siège passager avant	Deuxième rangée		
		Siège extérieur gauche	Centrale	Siège extérieur droit
Dispositif de retenue enfant i-Size	X	i-U	X	i-U

i-U : Adapté pour les dispositifs de retenue « universels » dos à la route et face à la route i-Size

i-UF : Adapté pour les dispositifs de retenue « universels » face à la route i-Size uniquement

X : Position du siège non adaptée aux dispositifs de retenue i-Size

Systèmes de retenue pour enfant recommandés (Pour l'Europe)

Catégorie de poids	Nom	Fabricant	Type de fixation	ECE-R44 Numéro d'homologation
Group 0+	Cabriofix & Familyfix	Maxi Cosi	Dos à la route avec ISOFIX	E4 04443907
Group I	Duo Plus	Britax Römer	Face à la route avec ISOFIX et sangle supérieure	E1 04301133
Group II	KidFix II XP	Britax Römer	Face à la route avec ISOFIX et ceinture du véhicule	E1 04301323
Group III	Junior III	Graco	Face à la route avec ceinture du véhicule	E11 03.44.164 E11 03.44.165

Informations fournies par le constructeur de CRS

Maxi Cosi Cabriofix & Familyfix <http://www.maxi-cosi.com>

Britax Römmmer <http://www.britax.com>

Graco <http://www.gracobaby.com>

AIRBAG – SYSTÈME DE RETENUE SUPPLÉMENTAIRE

■ Conduite à gauche

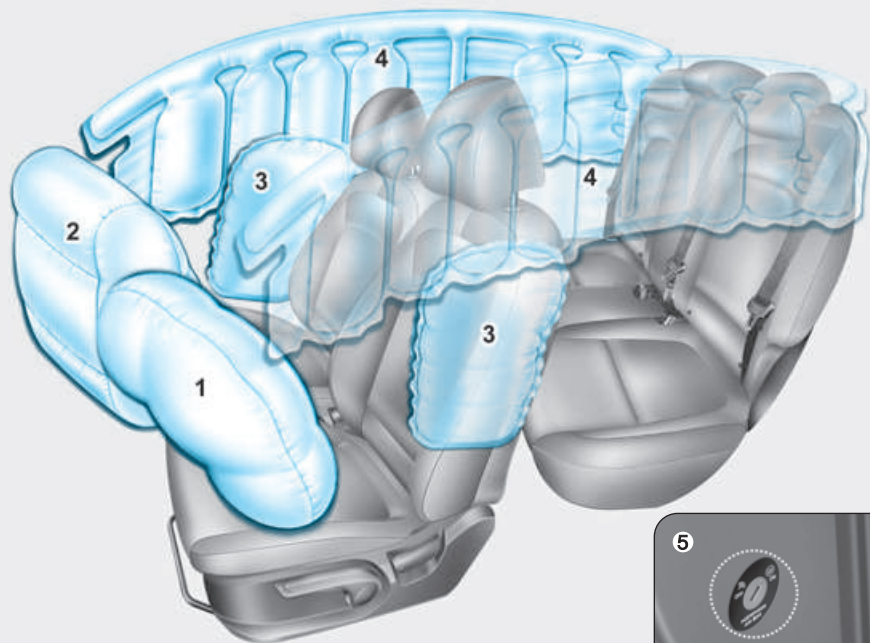

1. Airbag conducteur avant
 2. Airbag passager avant
 3. Airbag latéral*
 4. Airbag rideau*
 5. Interrupteur ON/OFF de l'airbag passager avant*
- * : le cas échéant

Les airbags de votre véhicule peuvent différer de ceux présentés dans l'illustration.

OOS037034/OOS037070L

■ Conduite à droite

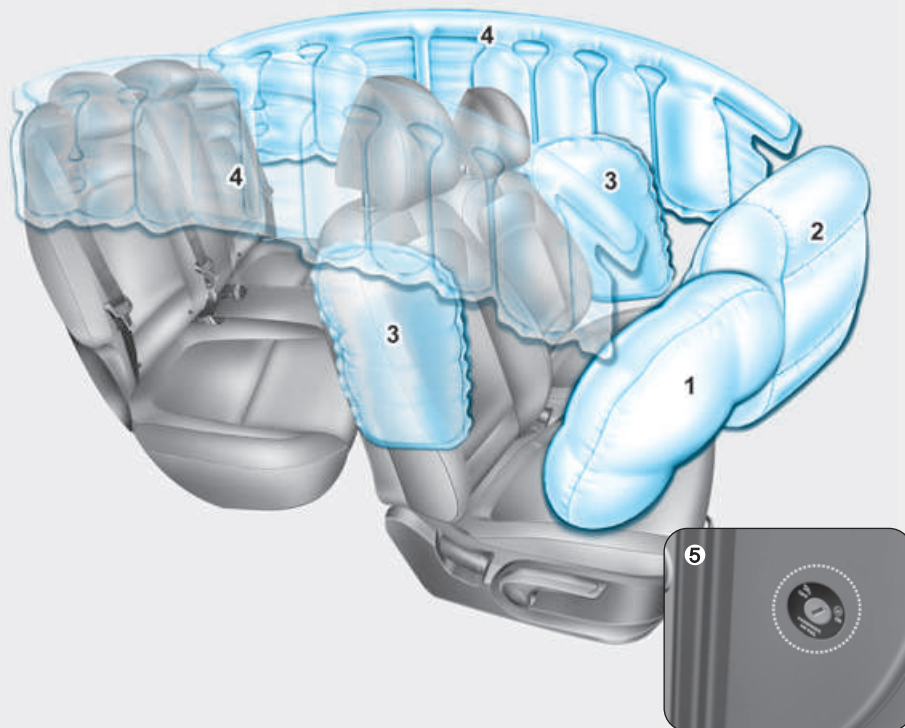

1. Airbag conducteur avant
 2. Airbag passager avant
 3. Airbag latéral*
 4. Airbag rideau*
 5. Interrupteur ON/OFF de l'airbag passager avant*
- * : le cas échéant

Les airbags de votre véhicule peuvent différer de ceux présentés dans l'illustration.

OOS037034R/OOS037070E

Les véhicules sont équipés d'un système d'airbag complémentaire pour les sièges conducteur et passager avant.

Les airbags frontaux sont conçus pour renforcer la sécurité des ceintures 3 points. Pour que ces airbags soient efficaces, les passagers doivent toujours porter leur ceinture lorsque le véhicule est en mouvement.

En cas d'accident, les passagers qui ne portent pas leur ceinture de sécurité s'exposent à des risques de blessures graves, voire mortelles. Les airbags sont conçus pour compléter les ceintures de sécurité et non pour les remplacer. De plus, ils ne sont pas conçus pour se déployer lors de toutes les collisions. Lors de certains accidents, les ceintures de sécurité sont le seul dispositif qui peut vous protéger.

AVERTISSEMENT

MESURES DE SÉCURITÉ CONCERNANT LES AIRBAGS

Utilisez TOUJOURS des ceintures de sécurité et des dispositifs de retenue enfant, à chaque voyage et pour chaque passager ! Même si votre véhicule est équipé d'airbags, vous vous exposez à des blessures graves ou mortelles si vous n'êtes pas correctement attaché ou si vous ne portez pas votre ceinture lorsque les airbags se déploient.

N'installez JAMAIS de système de retenue enfant ou de rehausseur sur le siège passager avant si l'airbag n'est pas désactivé.

En se déployant, l'airbag pourrait heurter violemment l'enfant ou le nourrisson et provoquer des blessures graves, voire mortelles.

Les enfants de moins de 13 ans doivent toujours être correctement attachés sur un siège arrière. C'est l'endroit le plus sûr pour les enfants de tous âges. Si un enfant de 13 ans ou plus doit s'asseoir sur le siège passager avant, il doit être attaché correctement et le siège doit être reculé au maximum.

Tous les occupants du véhicule doivent s'asseoir correctement avec le dossier en position verticale, centrés sur l'assise du siège avec leur ceinture bouclée, les jambes confortablement étendues et les pieds au sol, jusqu'à ce que le véhicule soit stationné et le moteur éteint. Si l'un des occupants n'est pas correctement assis lors d'un accident, le déploiement rapide des airbags risque de le heurter violemment et de provoquer des blessures graves, voire mortelles.

Vous et vos passagers ne devez jamais vous asseoir ou vous pencher trop près des airbags, ni contre la porte ou la console centrale. Reculez votre siège aussi loin que possible des airbags, tout en restant à une distance permettant de garder le contrôle du véhicule.

Emplacements des airbags?

Airbag avant conducteur et passager

■ Airbag conducteur avant



■ Airbag passager avant

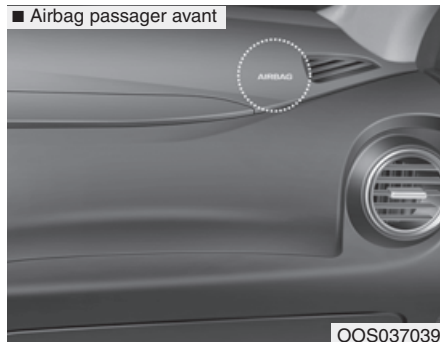

Votre véhicule est équipé d'un système de retenue supplémentaire (SRS) et de ceintures 3 points au niveau des sièges conducteur et passager.

Le système SRS se compose d'airbags situés au centre du volant, dans la partie inférieure de la planche de bord côté conducteur et dans le panneau avant au-dessus de la boîte à gants côté passager.

Les airbags sont signalés par l'inscription " AIR BAG " sur les caches.

La fonction du système SRS est de renforcer la sécurité offerte par les ceintures de sécurité conducteur et passager avant en cas de choc frontal violent.

AVERTISSEMENT

Pour réduire le risque de blessures graves ou mortelles liées au déploiement des airbags frontaux, prenez les précautions suivantes :

- **Tous les occupants du véhicule doivent attacher correctement leur ceinture de sécurité.**
- **Reculez votre siège aussi loin que possible des airbags, tout en restant à une distance permettant de garder le contrôle du véhicule.**
- **Ne vous appuyez pas contre la porte ou la console centrale.**
- **N'autorisez pas le passager avant à poser ses pieds ou ses jambes sur le tableau de bord.**

- Ne posez aucun objet (habillage de planche de bord, support pour téléphone portable, porte-gobelet, parfum ou autocollant, etc.) sur les modules d'airbag du volant, du tableau de bord, du pare-brise ou du panneau situé au-dessus de la boîte à gants côté passager ou à proximité de ces modules. Ces objets pourraient blesser les occupants du véhicule en cas de déploiement des airbags lors d'un accident.
- Ne fixez aucun objet sur le pare-brise avant et le rétroviseur intérieur.



Interrupteur ON/OFF de l'airbag passager avant (le cas échéant)

Cet interrupteur permet de désactiver l'airbag passager avant afin de transporter des personnes particulièrement sensibles aux risques liés au déploiement d'un airbag en raison de leur âge, de leur taille ou de leur état de santé.



Pour désactiver l'airbag passager avant :

Insérez la clé ou un objet rigide similaire dans l'interrupteur ON/OFF de l'airbag passager avant, puis tournez-le sur la position OFF. Le témoin de désactivation de l'airbag passager avant (🚗) s'allume jusqu'à ce que l'airbag soit réactivé.



Pour réactiver l'airbag passager avant :

Insérez la clé ou un objet rigide similaire dans l'interrupteur ON/OFF de l'airbag passager avant, puis tournez-le sur la position ON. Le témoin d'activation de l'airbag passager avant (☺) s'allume pendant 60 secondes.

i Information

Le témoin d'activation/de désactivation de l'airbag passager avant s'allume pendant environ 4 secondes une fois le contact mis en position ON.

⚠ AVERTISSEMENT

Ne laissez jamais un passager adulte s'asseoir sur le siège passager avant si le témoin de désactivation de l'airbag passager est allumé. En cas de collision, l'airbag ne se déploie pas si ce témoin est allumé. Activez l'airbag passager avant ou faites asseoir votre passager à l'arrière.

⚠ AVERTISSEMENT

Si le témoin d'activation/de désactivation de l'airbag passager avant ne fonctionne pas correctement, les situations suivantes peuvent se produire :

- Le témoin de l'airbag (☺) s'allume sur le combiné d'instruments.
- Le témoin de désactivation de l'airbag passager avant (☹) ne s'allume pas et le témoin d'activation (☺) s'allume pendant environ 60 secondes. L'airbag passager avant se déclenche en cas de choc frontal même si son interrupteur ON/OFF est sur la position OFF.
- Nous vous conseillons de faire contrôler l'interrupteur ON/OFF de l'airbag passager avant ainsi que votre système d'airbag SRS par un concessionnaire HYUNDAI agréé dès que possible.

Airbags latéraux (le cas échéant)



OOS037040

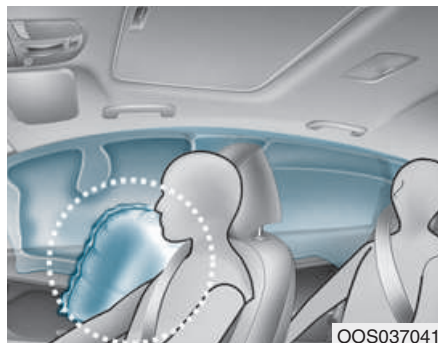

OOS037041

Votre véhicule est équipé d'un airbag latéral pour chaque siège avant.

La fonction des airbags est de renforcer la sécurité procurée par les ceintures de sécurité au conducteur et au passager avant.

Les airbags latéraux sont conçus pour se déployer uniquement lors de certains chocs latéraux, selon la force du choc, l'angle, la vitesse et le point d'impact.

Les airbags latéraux qui se trouvent de chaque côté du véhicule sont conçus pour se déployer lorsque le capteur de retournement détecte un retournement (sur véhicule équipé d'un capteur de retournement).

Les airbags latéraux ne sont pas conçus pour se déployer dans tous les cas de chocs latéraux.

⚠ AVERTISSEMENT

Pour réduire le risque de blessures graves ou mortelles liées au déclenchement des airbags latéraux, prenez les précautions suivantes :

- **Tous les occupants du véhicule doivent attacher correctement leur ceinture de sécurité.**
- **Ne laissez pas les passagers appuyer leur tête ou leur corps contre les portes, poser leurs bras contre les portes ou les tendre par les fenêtres, ou placer des objets entre les portes et les sièges.**
- **Positionnez vos mains à 9 h 15 de part et d'autre du volant pour réduire le risque de blessures au niveau des mains et des bras.**
- **N'utilisez pas de housses de siège. Les housses de siège peuvent réduire ou annuler l'efficacité du système.**
- **Suspendez uniquement des vêtements. Dans le cas contraire, en cas d'accident, le véhicule pourrait être endommagé et les passagers blessés, notamment en cas de déploiement de l'airbag.**

- Ne placez pas d'objets sur l'airbag ou entre vous et l'airbag. Ne placez pas non plus d'objets dans le périmètre de déploiement des airbags (portes, vitres latérales, piliers avant et arrière, par exemple).
- Ne placez pas d'objets entre la porte et le siège. Ils pourraient constituer de dangereux projectiles en cas de déploiement des airbags latéraux.
- N'installez pas d'accessoires sur la partie latérale du véhicule ou à proximité des airbags latéraux.
- Évitez les chocs au niveau des portes lorsque le contact est allumé. Cela risquerait de déployer les airbags latéraux.
- Si un siège est endommagé, nous vous conseillons de faire vérifier le système par un concessionnaire HYUNDAI agréé.

Airbags rideaux (le cas échéant)

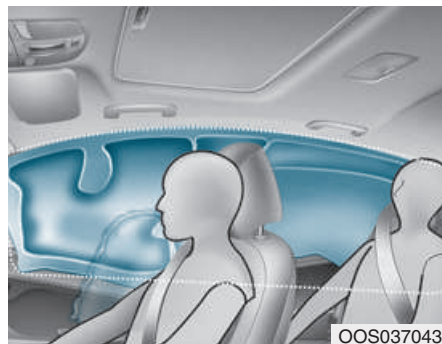

Les airbags rideaux sont situés des deux côtés des longerons de toit, au-dessus des portes avant et arrière.

Ils sont conçus pour protéger la tête des occupants des sièges avant et arrière extérieurs lors de certaines collisions latérales.

Les airbags rideaux sont conçus pour se déployer uniquement lors de certaines collisions latérales, selon la force du choc, l'angle, la vitesse et le point d'impact.

Les airbags rideaux qui se trouvent de chaque côté du véhicule sont conçus pour se déployer lorsque le capteur de retournement détecte un retournement (sur véhicule équipé d'un capteur de retournement).

Les airbags rideaux ne sont pas conçus pour se déployer dans tous les cas de chocs latéraux.

⚠ AVERTISSEMENT

Pour réduire le risque de blessures graves ou mortelles liées au déploiement des airbags rideaux, prenez les précautions suivantes:

- Tous les occupants du véhicule doivent être correctement attachés avec leur ceinture de sécurité.
- Attachez correctement les dispositifs de retenue enfant aussi loin que possible des portes.
- Ne placez pas d'objets sur l'airbag. Ne placez pas non plus d'objets dans le périmètre de déploiement des airbags (portes, vitres latérales, piliers avant et arrière, longerons de toit, par exemple).

- **Suspendez uniquement des vêtements et évitez notamment de suspendre des objets rigides ou fragiles.**

En cas d'accident, le véhicule pourrait être endommagé et les passagers blessés.

- **Ne laissez pas les passagers appuyer leur tête ou leur corps contre les portes, poser leurs bras contre les portes ou les tendre par les fenêtres, ou placer des objets entre les portes et les sièges.**
- **Ne tentez pas d'ouvrir ou de réparer les airbags rideaux.**

Fonctionnement du système des airbags

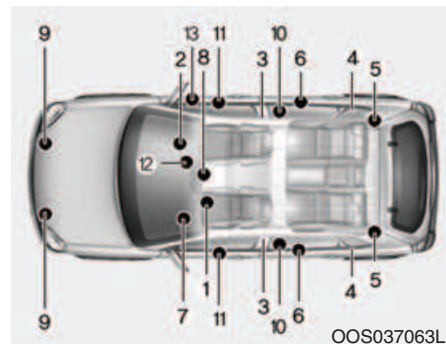

Le système SRS se compose des éléments suivants :

- (1) Module d'airbag avant conducteur
- (2) Module d'airbag avant passager
- (3) Modules d'airbag latéral
- (4) Modules d'airbag rideau
- (5) Prétensionneur avec système de rappel arrière (sur véhicule équipé)
- (6) Prétensionneurs avec système de rappel
- (7) Témoin d'avertissement d'airbag
- (8) Module de commande SRS (SRSCM)/Capteur de retournement

- (9) Capteurs d'impact frontal
- (10) Capteurs d'impact latéral
- (11) Capteurs de pression latérale
- (12) Témoin OFF de l'airbag avant passager (siège passager avant uniquement)
- (13) Interrupteur ON/OFF de l'airbag avant passager

Dès que le contacteur d'allumage est sur la position ON, le module SRSCM surveille en permanence tous les éléments afin de déterminer si un impact heurtant l'avant du véhicule ou un point à proximité nécessite le déploiement de l'airbag ou le déclenchement des ceintures de sécurité à prétension.



Témoin SRS

Le témoin de l'airbag SRS (système de retenue supplémentaire) sur le tableau de bord affiche le symbole de l'airbag représenté dans l'illustration. Le système vérifie que le système électrique des airbags ne présente aucun dysfonctionnement. Le témoin indique qu'il existe un problème potentiel avec votre système d'airbag, qui peut inclure les airbags latéraux et/ou rideaux utilisés pour la protection en cas de retournement (sur les véhicules équipés d'un capteur de retournement).

AVERTISSEMENT

En cas de dysfonctionnement de votre système SRS, l'airbag risque de ne pas se déployer correctement lors d'un accident, augmentant alors le risque de blessures graves ou mortelles.

Les conditions suivantes révèlent un dysfonctionnement de votre système SRS :

- **Le témoin ne s'allume pas pendant environ 6 secondes lorsque le contact est en position ON.**
- **Le témoin reste allumé plus de 6 secondes.**
- **Le témoin s'allume lorsque le véhicule est en mouvement.**
- **Le témoin clignote lorsque le moteur tourne.**

Si vous rencontrez l'une de ces situations, nous vous recommandons de faire réviser votre système SRS dès que possible par un concessionnaire HYUNDAI agréé.

En cas de collision frontale modérée à grave, les capteurs détectent la décélération rapide du véhicule. Si le taux de décélération est suffisamment important, l'unité de commande déclenche les airbags frontaux au moment nécessaire et avec la force adaptée.

Les airbags frontaux contribuent à la protection du conducteur et du passager avant en répondant aux chocs frontaux lors desquels la ceinture de sécurité seule ne pourrait pas offrir une sécurité suffisante. Si nécessaire, les airbags latéraux contribuent à la protection des occupants dans le cas d'un choc latéral ou d'un retournement en soutenant la partie supérieure du corps.

- Les airbags sont activés (capables de se déployer si nécessaire) uniquement si le contact est en position ON.
- Les airbags se déploient lors de certains chocs frontaux ou collisions latérales afin de protéger les occupants contre des blessures physiques graves.
- Il n'existe pas une vitesse unique de déploiement des airbags. Généralement, les airbags sont conçus pour se déployer en fonction de la puissance de la collision et de sa direction. Ces deux facteurs déterminent si les capteurs doivent envoyer un signal électronique de déploiement/déclenchement.
- Le déploiement des airbags dépend de différents facteurs, tels que la vitesse du véhicule, les angles d'impact et la densité et la rigidité des véhicules ou des objets entrant en collision avec votre véhicule (cette liste n'est pas exhaustive).
- Les airbags frontaux se gonflent et se dégonflent instantanément. Il est quasiment impossible de voir les airbags se gonfler pendant un accident. Il est fort probable que vous ne les voyiez que dégonflés, sortis de leur compartiment, après l'accident.
- Si votre véhicule est équipé d'un capteur de retournement, les airbags latéraux et/ou rideaux se déploient en cas de collision latérale violente, mais également si le capteur détecte un retournement. Lorsqu'un retournement est détecté, les airbags rideaux restent gonflés plus longtemps afin de prévenir l'éjection des occupants du véhicule, une protection renforcée par l'utilisation des ceintures de sécurité (sur véhicule équipé d'un capteur de retournement).
- Pour être efficaces, les airbags doivent se déployer rapidement. Le déploiement d'un airbag est très rapide, car une collision se produit sur une période très brève, et il est nécessaire de gonfler l'airbag avant que l'occupant ne heurte les structures du véhicule. La vitesse de déploiement réduit les risques de blessures graves ou mortelles. Elle constitue donc un élément important de la conception d'un airbag.

Cependant, cette rapidité de déploiement peut provoquer des blessures, notamment des écorchures sur le visage, des hématomes et des os cassés, car elle s'accompagne d'une forte puissance.

- Dans certains cas, le contact avec l'airbag peut même entraîner des blessures mortelles, en particulier si l'occupant est assis trop près de celui-ci.

Vous pouvez prendre des mesures pour réduire le risque de blessures liées au déploiement d'un airbag. Le plus grand danger est d'être assis trop près de l'airbag. Un airbag a besoin d'espace pour se déployer. Il est recommandé au conducteur de s'asseoir de sorte à pouvoir contrôler le véhicule tout en conservant la plus grande distance possible entre le centre du volant et son torse.

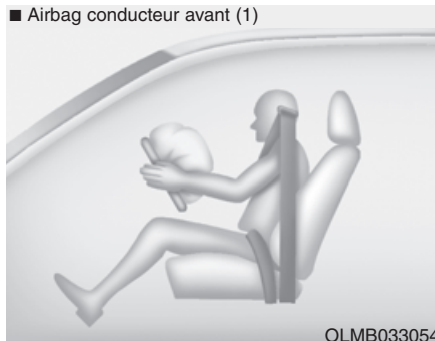

Lorsque le SRSCM détecte un impact assez violent à l'avant du véhicule, il déploie automatiquement les airbags frontaux.

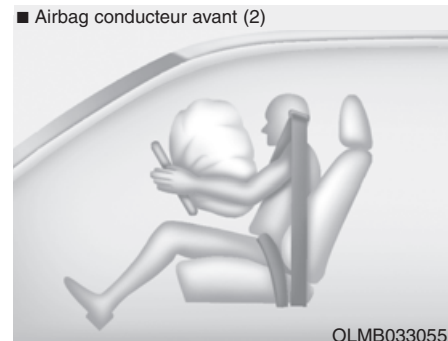

Sous l'effet de la pression exercée lors du déploiement de l'airbag, les lignes de rupture moulées directement dans les caches se séparent. L'ouverture des caches permet ensuite le déploiement complet de l'airbag.

Un airbag entièrement déployé, combiné à une ceinture de sécurité correctement bouclée, ralentit la projection vers l'avant du conducteur ou du passager avant, réduisant ainsi le risque de blessures au niveau de la tête et de la poitrine.

■ Airbag conducteur avant (3)

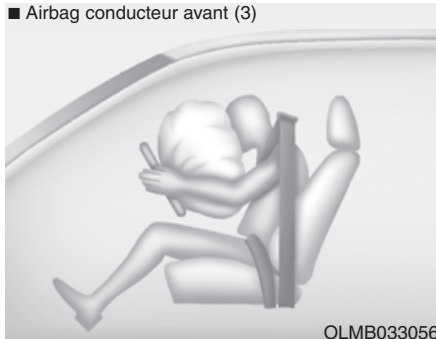

■ Airbag passager avant



Après son déploiement complet, l'airbag commence immédiatement à se dégonfler, ce qui permet au conducteur de garder une certaine visibilité et de tourner le volant ou d'actionner d'autres commandes.

⚠ AVERTISSEMENT

Pour éviter que des objets ne se transforment en projectiles dangereux en cas de déploiement de l'airbag passager :

- Ne posez aucun objet (portegobelet, porte-CD, autocollants, etc.) sur le panneau situé au-dessus de la boîte à gants, à l'emplacement de l'airbag passager.
- N'installez aucun désodorisant liquide près du combiné d'instruments ou sur la surface du tableau de bord.

Après le déploiement d'un airbag

Après s'être déployés, les airbags frontaux et latéraux se dégonflent très rapidement. Le déploiement d'un airbag n'empêche pas le conducteur de voir la route ou de tourner le volant. Les airbags rideaux peuvent rester partiellement gonflés pendant un certain temps après leur déploiement.

⚠ AVERTISSEMENT

Après le déploiement d'un airbag, prenez les précautions suivantes :

- Ouvrez les fenêtres et les portes dès que possible après l'impact pour limiter l'exposition à la fumée et à la poudre produites par le déploiement de l'airbag.

- Ne touchez pas les composants internes du compartiment de stockage de l'airbag directement après que celui-ci s'est déployé. Les pièces qui entrent en contact avec un airbag en déploiement peuvent devenir extrêmement chaudes.
- Rincez abondamment les parties de la peau exposées avec de l'eau froide et du savon doux.
- Nous vous conseillons de faire remplacer votre airbag le plus rapidement possible par un concessionnaire HYUNDAI agréé. Les airbags sont conçus pour une utilisation unique.

Bruit et fumée lors du déploiement d'un airbag

Lorsqu'un airbag se déploie, il produit un bruit intense et peut libérer de la fumée et de la poudre à l'intérieur du véhicule. Ce phénomène est normal et résulte du déclenchement du générateur de gaz de l'airbag. Après le déploiement de l'airbag, vous pouvez avoir des difficultés à respirer dues, d'une part au contact entre votre poitrine et la ceinture et l'airbag, et d'autre part à l'inhalation de fumée et de poudre. Cette poudre peut provoquer des crises d'asthme chez certaines personnes. Si vous ressentez des problèmes de respiration après le déploiement d'un airbag, consultez immédiatement un médecin.

Bien que la poudre et la fumée ne soient pas toxiques, elles peuvent irriter la peau, les yeux, le nez, la gorge, etc. Si c'est le cas, lavez et rincez immédiatement les zones concernées à l'eau froide et consultez un médecin si les symptômes persistent.

Ne pas installer de dispositif de retenue enfant sur le siège passager avant



OYDESA2042

N'installez jamais de système de retenue enfant sur le siège passager avant si l'airbag n'est pas désactivé.

AVERTISSEMENT

N'utilisez JAMAIS de dispositif de retenue enfant dos à la route sur un siège passager disposant d'un AIRBAG ACTIF. Le déploiement de l'airbag peut causer des BLESSURES GRAVES, voire MORTELLES, à l'ENFANT.

Pourquoi mon airbag ne s'est-il pas déployé lors d'une collision ?

Dans certains types d'accidents, les airbags n'apporteraient aucune sécurité supplémentaire. C'est le cas lors des impacts par l'arrière du véhicule, des deuxièmes ou troisièmes collisions lors d'une succession d'impacts ou des impacts à vitesse réduite. Les dommages causés au véhicule témoignent de l'absorption de l'énergie d'une collision et ne servent pas à déterminer si un airbag aurait dû ou non se déployer.

Capteurs de collision de l'airbag

AVERTISSEMENT

Pour réduire le risque de déploiement inattendu de l'airbag pouvant provoquer des blessures graves ou mortelles :

- Évitez les chocs au niveau des airbags ou des capteurs de collision.
- N'effectuez aucune opération de maintenance sur les capteurs des airbags ou autour. Si l'emplacement ou l'angle des capteurs est modifié, les airbags risquent de ne pas se déployer quand ils le devraient et de se déployer quand ils ne le devraient pas.

- N'installez pas de butoirs de pare-chocs ou de pare-chocs qui ne soient pas d'origine. Cela peut nuire à votre sécurité et au déploiement des airbags en cas de collision.
- Mettez le contact en position LOCK/OFF ou ACC pendant le remorquage du véhicule pour éviter le déploiement accidentel des airbags.
- Nous vous conseillons de confier toutes vos réparations à un concessionnaire HYUNDAI agréé.

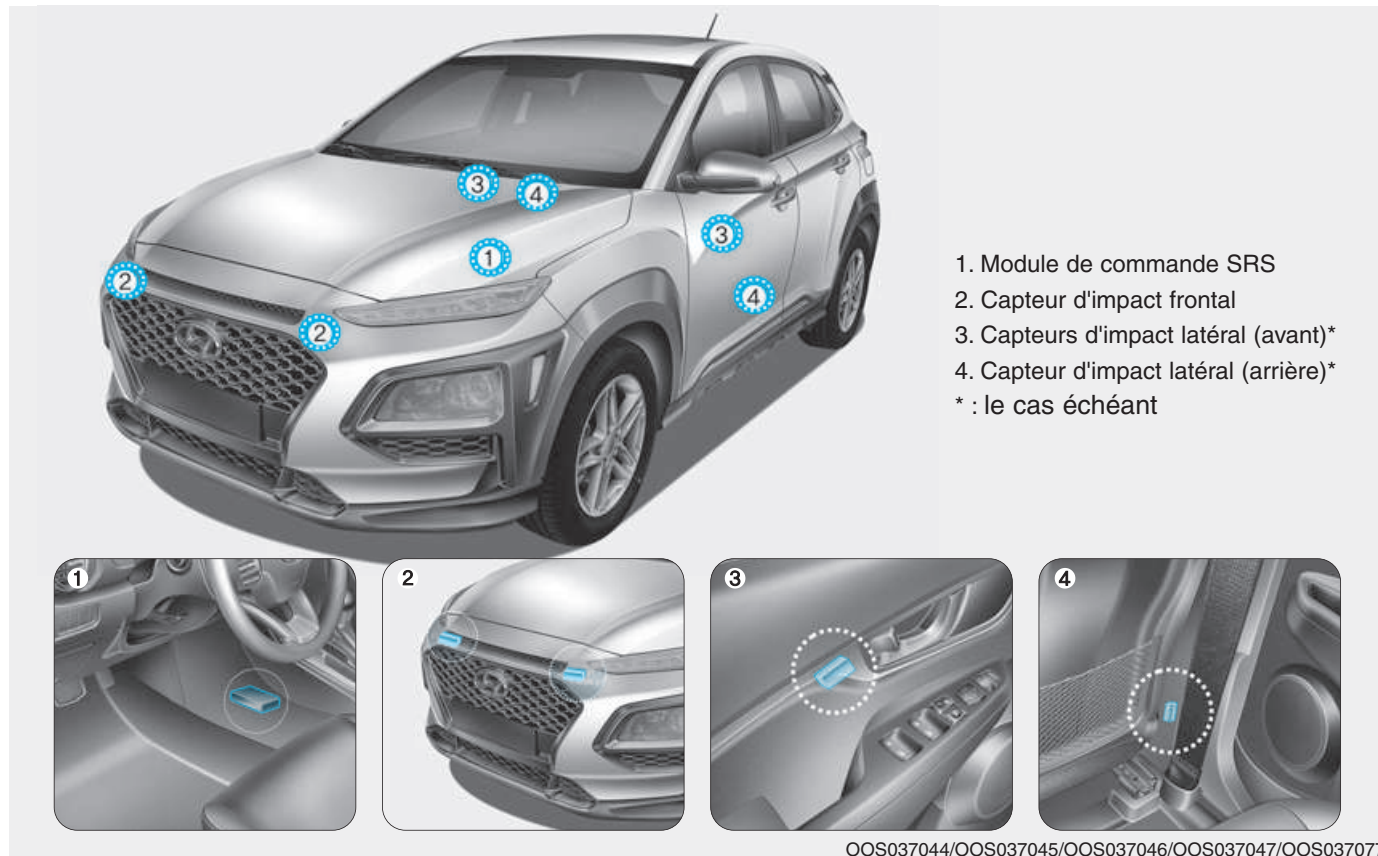

OOS037044/OOS037045/OOS037046/OOS037047/OOS037077

Conditions de déploiement des airbags



Airbag frontal

Les airbags frontaux sont conçus pour se déployer lors d'une collision frontale, selon l'intensité, la vitesse et l'angle d'impact.

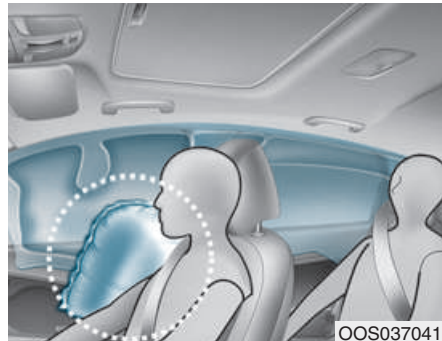

Airbags latéraux et rideaux

Les airbags latéraux et rideaux se déploient lorsque les capteurs de collision latérale détectent un impact, selon l'intensité, la vitesse et l'angle d'impact.

Bien que les airbags conducteur et passager avant soient conçus pour se déployer uniquement en cas de collision frontale, ils peuvent également se déployer dans d'autres situations si les capteurs d'impact frontal détectent un impact suffisant. Les airbags latéraux et rideaux se déclenchent en cas de collisions latérales. Ils peuvent cependant se déployer dans d'autres situations si les capteurs d'impact latéral détectent un impact suffisant.

Les airbags latéraux et rideaux sont également conçus pour se déployer lorsque le capteur de retournement détecte un retournement (sur véhicule équipé d'un capteur de retournement).

Les airbags peuvent également se déployer si le châssis du véhicule heurte des irrégularités de la route ou des objets se trouvant sur des routes non entretenues. Soyez particulièrement vigilant sur les routes non entretenues ou sur les surfaces qui ne sont pas prévues pour la conduite de véhicules afin d'éviter le déploiement accidentel des airbags.

Conditions de non-déploiement des airbags



Lors de certaines collisions à vitesse réduite, les airbags peuvent ne pas se déployer. Les airbags sont conçus pour ne pas se déployer dans ce genre de collisions, car ils n'apporteraient pas de sécurité supplémentaire par rapport à celle offerte par les ceintures de sécurité.



Les airbags frontaux ne sont pas conçus pour se déployer dans les collisions par l'arrière. En effet, ce type d'impact projette les occupants vers l'arrière et les airbags n'apporteraient aucune protection supplémentaire.

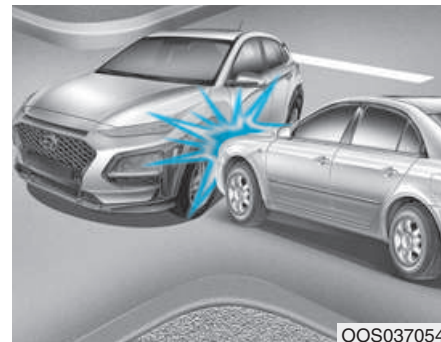

Les airbags frontaux peuvent ne pas se déployer lors d'impacts latéraux, car les occupants étant projetés dans la direction de la collision, ils n'apporteraient aucune protection supplémentaire.

Toutefois, les airbags latéraux et rideaux peuvent se déployer en fonction de l'intensité du choc, de la vitesse du véhicule ou des angles d'impact.

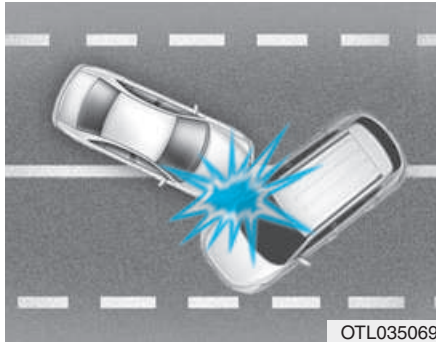

OTL035069

Lors d'une collision angulaire, la force de l'impact peut projeter les occupants dans une direction dans laquelle les airbags ne présenteraient aucun avantage, et les capteurs peuvent donc ne pas les déployer.

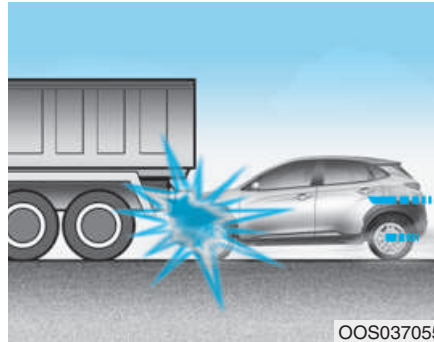

OOS037055

Juste avant l'impact, les conducteurs ont tendance à freiner brusquement. Ce type de freinage abaisse la partie avant du véhicule, qui peut s'encastrier sous un autre véhicule ayant une garde au sol plus élevée. Les airbags peuvent ne pas se déployer dans ce cas, car la force de décélération détectée par les capteurs peut être fortement réduite par ce type d'encastrement.

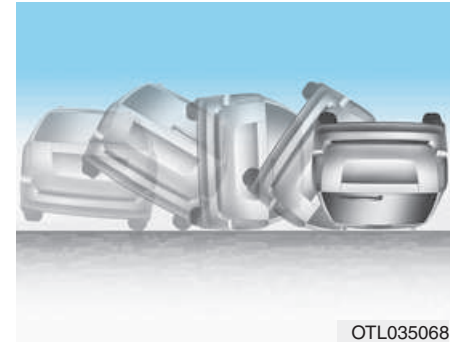

OTL035068

Les airbags peuvent ne pas se déployer en cas de retournement, car ils pourraient ne pas offrir de protection supplémentaire aux occupants du véhicule.

i Information

- Véhicules équipés d'un capteur de retournement

Si le capteur détecte un retournement, les airbags latéraux et rideaux peuvent se déployer.

- Véhicules non équipés d'un capteur de retournement

Les airbags latéraux et/ou rideaux peuvent se déclencher lorsque le véhicule est renversé suite à une collision latérale (sur les véhicules équipés).



Les airbags peuvent ne pas se déployer en cas de collision avec des objets tels que des poteaux ou des arbres, lorsque le point d'impact est réduit et que l'énergie du choc est absorbée par la structure du véhicule.

Entretien du système SRS

Le système SRS ne nécessite quasiment pas de maintenance et ne comporte aucune pièce que vous pouvez réparer vous-même sans risque. Si le témoin de l'airbag SRS ne s'allume pas lorsque vous mettez le contact ou s'il reste constamment allumé, nous vous conseillons de faire immédiatement vérifier le système par un concessionnaire HYUNDAI agréé.

Toute intervention sur le système SRS, telle que le retrait, l'installation, la réparation ou toute autre intervention au niveau du volant, du panneau passager avant, des sièges avant et des longerons de toit, doit être réalisée par un concessionnaire HYUNDAI agréé. Une manipulation inappropriée du système SRS peut entraîner des blessures graves.

AVERTISSEMENT

Pour réduire le risque de blessures graves ou mortelles, prenez les précautions suivantes :

- N'essayez pas de modifier ou déconnecter des composants ou des câbles du système SRS, n'ajoutez pas de badges aux caches et n'en modifiez pas la structure.
- Ne posez aucun objet sur les modules d'airbag du volant, du tableau de bord ou du panneau situé au-dessus de la boîte à gants ou à proximité de ces modules.
- Nettoyez les caches des airbags à l'aide d'un chiffon doux et humidifié à l'eau claire. Les solvants ou nettoyeurs peuvent endommager les caches des airbags ou affecter le déploiement du système.

- Nous vous conseillons de faire remplacer les airbags par un concessionnaire HYUNDAI agréé après leur déploiement.
- Si des composants du système d'airbag doivent être démontés ou si le véhicule part à la casse, certaines mesures de sécurité doivent être respectées. Consultez un concessionnaire HYUNDAI agréé pour obtenir les informations nécessaires. Le non-respect de ces précautions peut augmenter le risque de blessures.

Mesures de sécurité supplémentaires

Les passagers ne doivent pas quitter leur siège ou changer de siège lorsque le véhicule est en mouvement. Un passager qui ne porte pas sa ceinture de sécurité au moment d'un impact ou d'un freinage d'urgence peut être projeté contre l'habitacle ou les autres occupants ou être éjecté du véhicule.

N'utilisez aucun accessoire sur les ceintures de sécurité. Les équipements destinés à améliorer le confort de l'occupant ou qui repositionnent la ceinture de sécurité peuvent réduire la protection fournie et augmenter le risque de blessures graves en cas d'accident.

Ne modifiez pas les sièges avant. La modification des sièges avant peut gêner le fonctionnement des capteurs du dispositif de retenue supplémentaire ou des airbags latéraux.

Ne placez aucun objet sous les sièges avant. Placer des objets sous les sièges avant peut gêner le fonctionnement des capteurs et des câbles du dispositif de retenue supplémentaire.

Évitez les chocs au niveau des portes. Un choc au niveau des portes lorsque le contact est allumé peut entraîner le déploiement des airbags.

Ajout d'équipement ou modification du véhicule équipé d'airbags

La modification du châssis, des pare-chocs, des corps métalliques frontaux ou latéraux ou de la hauteur du véhicule peut affecter le fonctionnement du système d'airbag.

Étiquettes d'avertissement concernant les airbags

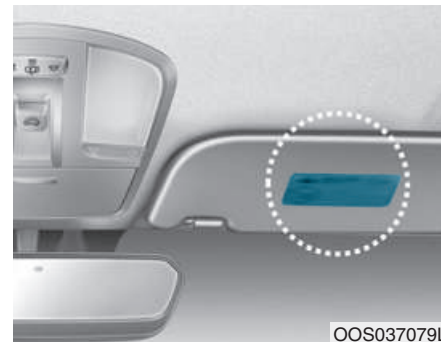

Des étiquettes d'avertissement informent le conducteur et les passagers des risques potentiels liés au système d'airbag.

Veillez à lire toutes les informations du présent manuel de l'utilisateur concernant les airbags installés dans votre véhicule.

Fonctions pratiques de votre véhicule

Accès à votre véhicule	3-4	Vitres	3-29
Émetteur	3-4	Vitres électriques	3-29
Clé intelligente	3-7	Toit ouvrant	3-34
Système antidémarrage.....	3-13	Ouverture et fermeture du toit ouvrant	3-35
Verrouillage des portes	3-14	Coulissement du toit ouvrant.....	3-35
Verrouillage/déverrouillage des portes depuis		Inclinaison du toit ouvrant.....	3-36
l'extérieur du véhicule	3-14	Pare-soleil.....	3-37
Verrouillage/déverrouillage des portes depuis		Réinitialisation du toit ouvrant	3-37
l'intérieur du véhicule	3-15	Alarme d'ouverture du toit ouvrant	3-38
Serrures à pêne dormant	3-18	Équipement extérieur	3-38
Fonctions de verrouillage/déverrouillage		Capot	3-38
automatique des portes.....	3-18	Hayon.....	3-40
Sécurité enfant arrière	3-19	Trappe à carburant.....	3-43
Système antivol	3-19	Combiné d'instruments	3-46
Volant	3-21	Commandes du combiné d'instruments	3-47
Direction assistée électrique (EPS)	3-21	Jauges et compteurs	3-47
Levier de réglage du volant inclinable/		Témoin de verglas.....	3-51
télescopique.....	3-22	Indicateur de changement de rapport.....	3-52
Volant chauffant	3-23	Témoins d'alerte et d'information	3-54
Avertisseur sonore	3-23	Messages sur l'écran LCD	3-69
Rétroviseurs	3-24		
Rétroviseur intérieur	3-24		
Rétroviseur extérieur	3-26		

Écran LCD (Combiné de type B, C).....	3-76	Système d'aide à la conduite.....	3-118
Commandes de l'écran LCD.....	3-76	Radar de recul.....	3-118
Modes d'affichage LCD.....	3-77	Système d'aide au stationnement	
Ordinateur de bord et rappel d'entretien		(marche arrière).....	3-119
(Combiné de Type A).....	3-86	Système d'aide au stationnement	
Ordinateur de bord.....	3-86	(marche arrière/avant).....	3-123
Rappel d'entretien.....	3-89	Dégivreur.....	3-128
Ordinateur de bord (type B, type c).....	3-91	Dégivreur de la lunette arrière.....	3-128
Modes de l'ordinateur de bord.....	3-91	Système de climatisation manuelle.....	3-129
Affichage tête haute.....	3-95	Chauffage et climatisation.....	3-130
Éclairage.....	3-98	Fonctionnement du système.....	3-133
Éclairage extérieur.....	3-98	Maintenance du système.....	3-135
Feu de croisement statique.....	3-109	Système de climatisation automatique.....	3-138
Système d'accueil.....	3-109	Chauffage et climatisation automatiques.....	3-139
Éclairage intérieur.....	3-109	Chauffage et climatisation manuels.....	3-140
Essuie-glaces et lave-glaces.....	3-113	Fonctionnement du système.....	3-143
Les essuie-glaces.....	3-114	Maintenance du système.....	3-145
Lave-glaces.....	3-115		
Commutateur d'essuie-glace et du lave-glaces			
de la lunette arrière.....	3-116		

Dégivrage et désembuage du pare-brise	3-147
Système de commande manuelle de la climatisation.....	3-147
Système de commande automatique de la climatisation.....	3-148
Système de désembuage automatique (disponible uniquement pour le système de climatisation automatique).....	3-149
Fonctionnalités supplémentaires du système de climatisation	3-151
Ioniseur combiné	3-151
Ventilation automatique	3-151
Recirculation de l'air via le toit ouvrant	3-151
Compartment de rangement	3-152
Compartment de la console centrale	3-152
Boîte à gants	3-152
Étui à lunettes	3-153
Multi box	3-153
Plateau à bagages	3-154
Pour augmenter l'espace de chargement	3-154

Équipement intérieur	3-155
Porte-gobelet	3-155
Pare-soleil	3-156
Prise électrique	3-157
Chargeur sans fil pour téléphone portable	3-158
Horloge	3-160
Cintre	3-160
Attache(s) de tapis de sol	3-161
Filet à bagages (rangement).....	3-162
Plage arrière	3-163
Équipement extérieur	3-163
Galerie de toit	3-163

ACCÈS À VOTRE VÉHICULE

Émetteur (le cas échéant)



OPDE046001

Votre HYUNDAI utilise un émetteur qui vous permet de verrouiller et de déverrouiller les portes (et le hayon), mais également de démarrer le moteur.

1. Verrouillage des portes
2. Déverrouillage des portes
3. Déverrouillage du hayon

Verrouillage

Pour verrouiller :

1. Fermez toutes les portes, le capot et le hayon.
2. Appuyez sur le bouton de verrouillage des portes (1) sur l'émetteur.
3. Les portes se verrouillent et les feux de détresse clignotent. Les rétroviseurs extérieurs se rabattent si le commutateur de rabattage des rétroviseurs est en position AUTO.
4. Vérifiez que les portes sont verrouillées en observant la position du bouton de verrouillage à l'intérieur du véhicule.



AVERTISSEMENT

Ne laissez pas des enfants seuls dans votre véhicule avec la clé. Ils pourraient mettre la clé dans le contact et actionner les vitres électriques ou utiliser d'autres commandes, ou encore mettre en mouvement le véhicule et risquer alors des blessures graves, voire mortelles.

Déverrouillage

Pour déverrouiller :

1. Appuyez sur le bouton de déverrouillage des portes (2) sur l'émetteur.
2. Les portes se déverrouillent et les feux de détresse clignotent à deux reprises. Les rétroviseurs extérieurs se déploient si le commutateur de rabattage des rétroviseurs est en position AUTO.



Information

Après déverrouillage, les portes se reverrouillent automatiquement après 30 secondes si aucune porte n'est ouverte.

Déverrouillage du hayon

Pour déverrouiller :

1. Appuyez sur le bouton de déverrouillage du hayon (3) de l'émetteur pendant plus d'une seconde.
2. Les feux de détresse clignotent à deux reprises.

i Information

La mention " HOLD " est inscrite sur le bouton pour vous informer que vous devez le maintenir enfoncé pendant plus d'une seconde.

Démarrage

Pour plus d'informations, reportez-vous à la section du chapitre 5 consacrée au commutateur d'allumage.

REMARQUE

Pour éviter d'endommager l'émetteur :

- Tenez l'émetteur à l'écart de l'eau (ou tout autre liquide) et du feu. L'exposition de la clé intelligente à l'humidité (déversement de boisson ou environnement humide) ou à une forte chaleur peut endommager le circuit interne et invalider la garantie du véhicule.
- Évitez de le faire tomber ou de le jeter.
- Protégez-le des températures extrêmes.

Clé mécanique



Si l'émetteur ne fonctionne pas correctement, vous pouvez verrouiller ou déverrouiller les portes à l'aide de la clé mécanique.

Pour sortir la clé, appuyez sur le bouton de déverrouillage. La clé sort automatiquement.

Pour rentrer la clé, pliez-la manuellement tout en appuyant sur le bouton de déverrouillage.

REMARQUE

Ne rentrez pas la clé sans appuyer sur le bouton de déverrouillage. Vous pourriez l'endommager.

Précautions à prendre pour l'émetteur

L'émetteur ne fonctionnera pas dans les situations suivantes :

- Il est dans le contact.
- Vous vous trouvez hors de portée (environ 30 m).
- La pile est presque déchargée.
- D'autres véhicules ou des objets bloquent le signal.
- La température est très basse.
- L'émetteur est situé à proximité d'une source d'ondes radio, telle qu'un poste radio ou un aéroport, susceptible d'interférer avec son fonctionnement.

Lorsque l'émetteur ne fonctionne pas correctement, ouvrez et fermez la porte à l'aide de la clé mécanique. En cas de problème lié à l'utilisation de l'émetteur, nous vous conseillons de contacter un concessionnaire HYUNDAI agréé.

Si l'émetteur est placé à proximité de votre téléphone portable, celui-ci peut bloquer le signal.

Cela est d'autant plus vrai lorsque vous passez/recevez un appel, envoyez des SMS et envoyez/recevez des e-mails.

Évitez de conserver l'émetteur et votre téléphone portable ensemble et veillez à maintenir une distance suffisante entre les deux appareils.

i Information

Toute modification non expressément approuvée par la partie responsable de la conformité risque d'enfreindre l'utilisation de l'équipement. Si le système d'ouverture à distance des portes ne fonctionne plus en raison de modifications non expressément approuvées par la partie responsable de la conformité, le défaut de fonctionnement ne sera pas couvert par la garantie du constructeur du véhicule.

REMARQUE

Tenez l'émetteur éloigné des matériaux électromagnétiques qui bloquent les ondes électromagnétiques à la surface de la clé.

Remplacement de la pile



Si l'émetteur ne fonctionne pas correctement, essayez de remplacer la pile.

Type de pile : CR2032

Pour remplacer la pile :

1. Insérez un outil fin dans l'encoche et levez doucement le couvercle.
2. Retirez le couvercle de la batterie à l'aide d'un tournevis.
3. Retirez l'ancienne pile et insérez la nouvelle. Vérifiez que la pile est correctement positionnée.

4. Remettez le couvercle de la batterie et le cache de la clé en place en suivant l'ordre inverse du démontage.

Si vous pensez que votre émetteur a pu être endommagé, ou si vous avez l'impression qu'il ne fonctionne pas correctement, nous vous recommandons de contacter un concessionnaire HYUNDAI agréé.

Information



Le non-respect des règles de mise au rebut des piles peut nuire à l'environnement et à la santé humaine. Mettez la pile au rebut conformément aux lois ou réglementations en vigueur.

Clé intelligente (le cas échéant)



Votre HYUNDAI utilise une clé intelligente qui vous permet de verrouiller et déverrouiller les portes (et le hayon), mais également de démarrer le moteur.

1. Verrouillage des portes
2. Déverrouillage des portes
3. Déverrouillage du hayon

Verrouillage



Pour verrouiller :

1. Fermez toutes les portes, le capot et le hayon.
2. Appuyez sur le bouton de la poignée de porte ou sur le bouton de verrouillage des portes (1) de la clé intelligente.
3. Les feux de détresse clignotent. Les rétroviseurs extérieurs se rabattent si le commutateur de rabattage des rétroviseurs est en position AUTO.
4. Vérifiez que les portes sont verrouillées en observant la position du bouton de verrouillage à l'intérieur du véhicule.

3-8

i Information

Le bouton de la poignée de porte ne fonctionne que lorsque la clé intelligente se trouve à moins de 0,7~1 m de la poignée extérieure.

Même si vous appuyez sur le bouton de la poignée extérieure de la porte, les portes ne se verrouillent pas et un avertissement sonore de 3 secondes est émis dans les situations suivantes :

- La clé intelligente est à l'intérieur du véhicule.
- Le bouton de démarrage/d'arrêt du moteur est en position ACC ou ON.
- Une porte autre que le hayon est ouverte.

⚠ AVERTISSEMENT

Ne laissez pas des enfants seuls dans votre véhicule avec la clé intelligente. Ils pourraient appuyer sur le bouton de démarrage/d'arrêt du moteur et actionner les vitres électriques ou utiliser d'autres commandes, ou encore mettre en mouvement le véhicule et risquer alors des blessures graves, voire mortelles.

Déverrouillage



OOS047001

Pour déverrouiller :

1. Munissez-vous de la clé intelligente.
2. Appuyez sur le bouton de la poignée de porte ou sur le bouton de déverrouillage des portes (2) de la clé intelligente.
3. Les portes se déverrouillent et les feux de détresse clignotent à deux reprises.

i Information

- Le bouton de la poignée de porte ne fonctionne que lorsque la clé intelligente se trouve à moins de 0,7~1 m de la poignée extérieure. D'autres personnes peuvent alors ouvrir les portes sans la clé intelligente.
- Après déverrouillage, les portes se verrouillent automatiquement après 30 secondes si aucune porte n'est ouverte.

Déverrouillage du hayon

Pour déverrouiller :

1. Munissez-vous de la clé intelligente.
2. Appuyez sur le bouton de la poignée du hayon ou sur le bouton de déverrouillage du hayon (3) de la clé intelligente pendant plus d'une seconde.
3. Les feux de détresse clignotent à deux reprises.

i Information

- Le bouton de déverrouillage du hayon (3) permet uniquement de déverrouiller le hayon. Il ne permet pas de déverrouiller le loquet et d'ouvrir automatiquement le hayon. Si vous utilisez le bouton de déverrouillage du hayon, vous devrez tout de même appuyer sur le bouton de la poignée du hayon pour l'ouvrir.
- Après déverrouillage, le hayon se verrouille automatiquement après 30 secondes s'il n'est pas ouvert.

Démarrage

Vous pouvez démarrer le moteur sans insérer la clé dans le contact.

Pour plus d'informations, reportez-vous à la section du chapitre 5 consacrée au bouton de démarrage/d'arrêt du moteur.

REMARQUE

Pour éviter d'endommager la clé intelligente :

- Tenez la clé intelligente à l'écart de l'eau (ou tout autre liquide) et du feu. L'exposition de la clé intelligente à l'humidité (déversement de boisson ou environnement humide) ou à une forte chaleur peut endommager le circuit interne.

Dans ce cas, les réparations ne seront pas couvertes par la garantie du véhicule.

- Évitez de la faire tomber ou de la jeter.
- Protégez-la des températures extrêmes.

Clé mécanique

Si la clé intelligente ne fonctionne pas normalement, vous pouvez verrouiller ou déverrouiller les portes à l'aide de la clé mécanique.

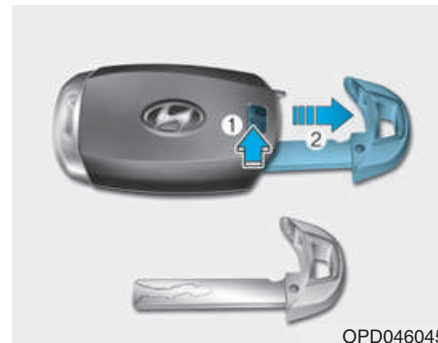

Déplacez le levier de déverrouillage dans le sens de la flèche (1) et sortez la clé mécanique (2). Insérez la clé mécanique dans la serrure de la porte.

Pour remettre la clé mécanique en place, insérez-la dans l'orifice prévu à cet effet et enfoncez-la jusqu'à ce que vous entendiez un clic.

Perte d'une clé intelligente

Vous pouvez enregistrer au maximum 2 clés intelligentes pour un véhicule. Si vous perdez votre clé intelligente, confiez immédiatement votre véhicule et la clé restante à un concessionnaire HYUNDAI agréé, ou faites remorquer le véhicule si nécessaire.

Précautions à prendre pour la clé intelligente

La clé intelligente ne fonctionnera pas dans les situations suivantes :

- Elle est située à proximité d'une source d'ondes radio, telle qu'un poste radio ou un aéroport, susceptible d'interférer avec son fonctionnement.
- Elle se trouve à proximité d'un système radio mobile bidirectionnel ou d'un téléphone portable.
- La clé intelligente d'un autre véhicule est active à proximité.

Lorsque la clé intelligente ne fonctionne pas correctement, ouvrez et fermez la porte à l'aide de la clé mécanique. En cas de problème lié à l'utilisation de la clé intelligente, nous vous conseillons de contacter un concessionnaire HYUNDAI agréé.

Si la clé intelligente est placée à proximité de votre téléphone portable, celui-ci peut bloquer le signal. Cela est d'autant plus vrai lorsque vous passez/recevez un appel, envoyez des SMS et envoyez/recevez des e-mails.

Évitez de conserver la clé intelligente et votre téléphone portable ensemble et veillez à maintenir une distance suffisante entre les deux appareils.

i Information

Toute modification non expressément approuvée par la partie responsable de la conformité risque d'enfreindre l'utilisation de l'équipement. Si le système d'ouverture à distance des portes ne fonctionne plus en raison de modifications non expressément approuvées par la partie responsable de la conformité, le défaut de fonctionnement ne sera pas couvert par la garantie du constructeur du véhicule.

REMARQUE

Tenez la clé intelligente éloignée des matériaux électromagnétiques qui bloquent les ondes électromagnétiques à la surface de la clé.

REMARQUE

Prenez toujours la clé intelligente avec vous lorsque vous quittez le véhicule. Si la clé intelligente reste à proximité du véhicule, la batterie risque de se décharger.

Remplacement de la pile



Si la clé intelligente ne fonctionne pas correctement, essayez de remplacer la pile.

Type de pile : CR2032

Pour remplacer la pile :

1. Sortez la clé mécanique.
2. Ouvrez le cache arrière de la clé intelligente à l'aide d'un outil fin.
3. Retirez l'ancienne pile et insérez la nouvelle. Vérifiez que la pile est correctement positionnée.
4. Remettez le cache arrière de la clé intelligente en place.

Si vous pensez que votre clé intelligente a pu être endommagée, ou si vous avez l'impression qu'elle ne fonctionne pas correctement, nous vous recommandons de contacter un concessionnaire HYUNDAI agréé.

i Information



Le non-respect des règles de mise au rebut des piles peut nuire à l'environnement et à la santé humaine. Mettez la pile au rebut conformément aux lois ou réglementations en vigueur.

Système antidémarrage (le cas échéant)

Le système antidémarrage protège votre véhicule contre le vol. Si une clé (ou tout autre dispositif) incorrectement codée est utilisée, le système d'alimentation en carburant du moteur est désactivé.

Lorsque le contact est en position ON, le témoin du système antidémarrage doit s'allumer brièvement, puis s'éteindre. Si le témoin clignote, cela signifie que le système ne reconnaît pas le codage de la clé.

Mettez le contact en position LOCK/OFF, puis de nouveau en position ON.

Le système peut ne pas reconnaître votre clé si une autre clé antidémarrage ou un objet métallique (porte-clé, par exemple) se trouve à proximité de la clé. Le métal peut empêcher le démarrage du véhicule en bloquant le signal du transpondeur.

Si le système ne reconnaît régulièrement pas votre clé, nous vous recommandons de vous mettre en contact avec un concessionnaire HYUNDAI.

Ne tentez pas de modifier ce système ou d'y ajouter d'autres dispositifs. Des problèmes électriques risqueraient de rendre votre véhicule inutilisable.



AVERTISSEMENT

Pour éviter le vol de votre véhicule, ne laissez pas vos clés de rechange à l'intérieur. Le code du système antidémarrage est unique pour chaque utilisateur et doit rester secret.

REMARQUE

Le transpondeur de la clé intelligente est un élément essentiel du système antidémarrage. Il est conçu pour fonctionner des années sans problèmes, mais il est préférable de le préserver de l'humidité et de l'électricité statique et de le manipuler avec précaution pour ne pas l'endommager.

VERROUILLAGE DES PORTES

Verrouillage/déverrouillage des portes depuis l'extérieur du véhicule

Clé mécanique

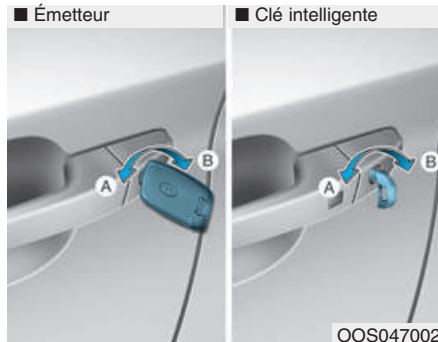

[A] : Verrouillage, [B] : Déverrouillage

Tournez la clé vers l'arrière du véhicule pour le déverrouiller et vers l'avant pour le verrouiller.

Si vous verrouillez/déverrouillez la porte conducteur à l'aide d'une clé, elle est automatiquement verrouillée/déverrouillée. Une fois les portes déverrouillées, vous pouvez les ouvrir en tirant sur leur poignée.

Poussez simplement dessus pour les refermer. Veillez à ce que toutes les portes soient bien fermées.

Émetteur



Pour verrouiller les portes, appuyez sur le bouton de verrouillage des portes (1) de l'émetteur.

Pour déverrouiller les portes, appuyez sur le bouton de déverrouillage des portes (2) de l'émetteur.

Une fois les portes déverrouillées, vous pouvez les ouvrir en tirant sur leur poignée.

Poussez simplement dessus pour les refermer. Veillez à ce que toutes les portes soient bien fermées.

Clé intelligente



Pour verrouiller les portes, appuyez sur le bouton de la poignée de porte extérieure lorsque vous portez la clé intelligente sur vous, ou appuyez sur le bouton de verrouillage de la clé intelligente.

Pour déverrouiller les portes, appuyez sur le bouton de la poignée de porte extérieure lorsque vous portez la clé intelligente sur vous, ou appuyez sur le bouton de déverrouillage de la clé intelligente.

Une fois les portes déverrouillées, vous pouvez les ouvrir en tirant sur leur poignée.

Poussez simplement dessus pour les refermer. Veillez à ce que toutes les portes soient bien fermées.

i Information

- Par temps froid et humide, il est possible que le verrou et les mécanismes de la porte ne fonctionnent pas correctement en raison du gel.
- Si la porte est verrouillée/déverrouillée rapidement et à plusieurs reprises avec la clé du véhicule ou le bouton de verrouillage des portes, le système peut temporairement cesser de fonctionner afin de protéger le circuit et d'éviter tout dommage aux composants du système.

Verrouillage/déverrouillage des portes depuis l'intérieur du véhicule

Avec le bouton de verrouillage des portes

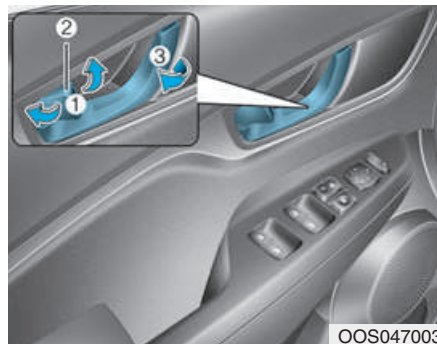

- Pour déverrouiller une porte, placez le bouton de verrouillage correspondant (1) en position "Déverrouillage".
La partie rouge du bouton de verrouillage de la porte (2) devient visible.
- Pour verrouiller une porte, placez le bouton de verrouillage correspondant (1) en position "Verrouillage".

Si la porte est correctement verrouillée, la partie rouge du bouton de verrouillage (2) n'est pas visible.

- Pour ouvrir une porte, tirez sur sa poignée (3).
- Les portes avant ne peuvent pas être verrouillées si la clé est sur le contact et si une porte avant est ouverte.
- Les portes ne peuvent pas être verrouillées si la clé intelligente se trouve dans le véhicule et qu'une porte est ouverte.

i Information

Si le verrou électrique d'une porte ne fonctionne pas alors que vous êtes dans le véhicule, essayez l'une des méthodes suivantes pour sortir :

Actionnez à plusieurs reprises le système de déverrouillage (électronique et manuel) tout en tirant sur la poignée de la porte.

Actionnez les autres verrous et poignées de porte, à l'avant comme à l'arrière.

Abaissez une vitre avant et utilisez la clé mécanique pour déverrouiller la porte de l'extérieur.

Avec la poignée de porte

Porte avant

Si la poignée intérieure d'une porte est tirée lorsque la porte est verrouillée, la porte sera déverrouillée et s'ouvrira.

Porte arrière

En cas de traction sur la poignée intérieure lorsque la porte est verrouillée, elle se déverrouille.

Si vous tirez plusieurs fois sur la poignée intérieure de la porte, cette dernière s'ouvre.

Avec le commutateur de verrouillage centralisé des portes

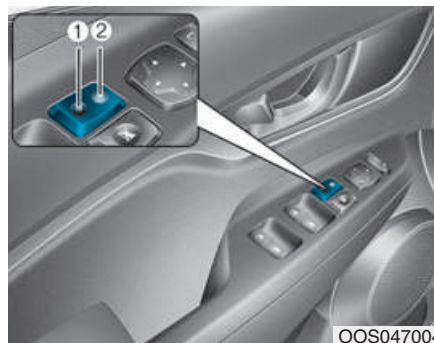

Lorsque vous appuyez sur la partie (🔓) (1) du commutateur, toutes les portes du véhicule sont déverrouillées.

- Si la clé est sur le contact et qu'une porte est ouverte, les portes ne se verrouillent pas, même si vous appuyez sur l'interrupteur de verrouillage centralisé (2).

- Si la clé intelligente se trouve dans le véhicule et qu'une porte est ouverte, les portes ne se verrouilleront pas, même si vous appuyez sur le bouton (2) du commutateur de verrouillage centralisé.

Lorsque vous appuyez sur la partie (🔓) (1) du bouton, toutes les portes du véhicule sont déverrouillées.

⚠ AVERTISSEMENT

- **Fermez et verrouillez toujours les portes lorsque vous roulez. Si les portes ne sont pas verrouillées, le risque d'éjection en cas d'accident augmente.**
- **Ne tirez pas sur la poignée intérieure de la porte conducteur ou passager lorsque le véhicule est en mouvement.**

⚠ Avertissement

Ne laissez aucun enfant ou animal de compagnie seul dans votre véhicule.

La température d'un véhicule fermé peut augmenter de manière considérable et entraîner de graves conséquences.

Par ailleurs, les enfants peuvent se blesser en utilisant des fonctions du véhicule ou se faire agresser par des personnes étrangères pénétrant dans le véhicule.

⚠ Avertissement

Si vous laissez votre véhicule déverrouillé, un tiers peut se dissimuler à l'intérieur.

Pour sécuriser votre véhicule, appuyez sur la pédale sur le frein et placez le levier de vitesses en position P (Parking, Boîte à embrayage double) ou en première ou en marche arrière (boîte manuelle), activez le frein de stationnement et placez le contact en position LOCK/OFF, fermez toutes les vitres, verrouillez toutes les portes et prenez la clé avec vous.

⚠ Avertissement

Lorsque vous ouvrez une porte, soyez attentif à tout risque de collision pouvant entraîner des dommages ou des blessures. Faites particulièrement attention aux véhicules, aux cyclomoteurs, aux bicyclettes et aux piétons approchant du véhicule.

⚠ Avertissement

Si vous restez pendant une longue période dans le véhicule alors que la température extérieure est très élevée ou très basse, vous vous exposez à des blessures pouvant être mortelles. Ne verrouillez pas le véhicule de l'extérieur si des personnes se trouvent à l'intérieur.

Serrures à pêne dormant (le cas échéant)

Certains véhicules sont équipés de serrures à pêne dormant. Les serrures à pêne dormant empêchent l'ouverture des portes de l'intérieur ou de l'extérieur du véhicule une fois que les serrures ont été activées, ce qui offre une mesure supplémentaire de protection du véhicule.

Pour verrouiller le véhicule à l'aide de la fonction Deadlock, les portes doivent être verrouillées à l'aide de l'émetteur ou de la clé intelligente. L'émetteur ou la clé intelligente doit être à nouveau utilisé(e) pour déverrouiller le véhicule.

AVERTISSEMENT

Ne fermez pas les portes à l'aide de l'émetteur ou de la clé intelligente lorsque quelqu'un est à l'intérieur du véhicule. Le passager du véhicule ne peut pas déverrouiller les portes avec le bouton de verrouillage des portes. Par exemple, si la porte est verrouillée à l'aide de l'émetteur, le passager ne pourra pas la déverrouiller sans l'émetteur.

Fonctions de verrouillage/déverrouillage automatique des portes

Système de déverrouillage des portes à détection d'impact (le cas échéant)

Toutes les portes sont déverrouillées automatiquement lorsqu'un impact entraîne le déploiement des airbags.

Système de verrouillage des portes selon la vitesse (le cas échéant)

Toutes les portes sont automatiquement verrouillées lorsque la vitesse du véhicule dépasse les 15 km/h.

Vous pouvez activer ou désactiver les fonctions de verrouillage/déverrouillage automatique des portes via le mode Réglages utilisateur sur l'écran LCD. **Pour plus d'informations, reportez-vous à la section " Écran LCD " de ce chapitre.**

Sécurité enfant arrière



La sécurité enfant a pour but d'éviter que les enfants assis à l'arrière n'ouvrent accidentellement les portes. Elle doit être utilisée dès que des enfants sont présents dans le véhicule et est située au bord de chaque porte arrière. Lorsque la sécurité enfant est en position de verrouillage, la porte arrière ne s'ouvre pas, même si la poignée intérieure est actionnée.

Pour verrouiller la sécurité enfant, insérez une clé (ou un tournevis) (1) dans l'ouverture et tournez-la dans la position de verrouillage.

Pour déverrouiller une porte arrière depuis l'intérieur du véhicule, désactivez la sécurité enfant.

AVERTISSEMENT

Un enfant pourrait tomber en ouvrant accidentellement les portes arrière alors que le véhicule est en mouvement. La sécurité doit être utilisée dès que des enfants sont présents dans le véhicule.

SYSTÈME ANTIVOL

Ce système permet de protéger votre véhicule et vos biens de valeur. L'avertisseur émet un son et les feux de détresse clignotent de manière continue dans les situations suivantes :

- Une porte est ouverte sans utiliser l'émetteur ou la clé intelligente.
- Le hayon est ouvert sans utiliser l'émetteur ou la clé intelligente.
- Le capot est ouvert.

L'alarme reste active 30 secondes, puis le système se réinitialise. Pour désactiver l'alarme, déverrouillez les portes à l'aide de l'émetteur ou de la clé intelligente.

Le système antivol est activé automatiquement 30 secondes après le verrouillage des portes et du hayon. Pour que le système soit actif, vous devrez verrouiller les portes et le hayon de l'extérieur du véhicule avec l'émetteur ou la clé intelligente ou en appuyant sur le bouton situé à l'extérieur des poignées, en ayant la clé intelligente sur vous.

Les feux de détresse clignotent et le signal sonore retentit une fois pour indiquer que le système est actif.

Une fois que le système de sécurité est armé, toute ouverture d'une porte ou du hayon sans la clé intelligente ou l'émetteur déclenche l'alarme.

Le système antivol n'est pas armé si le capot, le hayon ou une porte n'est pas correctement fermé. Si le système antivol ne s'arme pas, vérifiez que le capot, le hayon et les portes sont correctement fermés.

Ne tentez pas de modifier ce système ou d'y ajouter d'autres dispositifs.

i Information

- Attendez que tous les passagers aient quitté le véhicule avant de verrouiller les portes. Si le dernier passager quitte le véhicule alors que le système est armé, l'alarme se déclenche.
- Si le véhicule n'est pas désarmé avec l'émetteur ou la clé intelligente, ouvrez les portes à l'aide de la clé mécanique et placez le contact en position ON (émetteur) ou démarrez le moteur (clé intelligente) et attendez 30 secondes.
- Lorsque le système est désarmé, si vous n'ouvrez pas une porte ou le hayon dans les 30 secondes, il est réarmé automatiquement.



i Information

Les véhicules équipés d'un système antivol disposent d'une étiquette libellée comme suit :

1. WARNING
2. SECURITY SYSTEM

VOLANT

Direction assistée électrique (EPS)

Le système réduit l'effort fourni par le conducteur pour diriger le véhicule. Si le moteur est coupé ou que la direction assistée électrique ne fonctionne plus, le véhicule peut tout de même être manœuvré, mais l'effort nécessaire sera plus important.

Pour garantir un meilleur contrôle du volant, la direction devient de plus en plus dure au fur et à mesure que la vitesse augmente et inversement lorsque le véhicule ralentit.

Si vous remarquez un changement au niveau de la dureté de la direction du véhicule, nous vous conseillons de faire vérifier votre système par un concessionnaire HYUNDAI agréé.

REMARQUE

- **Si le système de direction assistée électrique ne fonctionne pas correctement, le témoin correspondant (⊖!) s'allume ou clignote sur le combiné d'instruments. Le volant peut devenir difficile à contrôler ou à manœuvrer. Dans ce cas, faites contrôler le système dès que possible par un concessionnaire HYUNDAI agréé.**
- **Lorsqu'une anomalie est détectée dans le système de direction assistée électrique, la direction assistée est arrêtée pour éviter tout accident mortel. Le témoin correspondant s'allume ou clignote sur le combiné d'instruments. Le volant peut devenir difficile à contrôler ou à manœuvrer. Conduisez votre véhicule en lieu sûr et faites-le contrôler immédiatement.**

i Information

Les symptômes suivants peuvent apparaître lors du fonctionnement normal du véhicule :

- La direction est dure immédiatement après l'allumage du contact.
Ce comportement est dû au diagnostic du système EPS. Une fois le diagnostic terminé, le volant reprend son fonctionnement normal.
- Vous pouvez entendre un clic provenant du relais du système EPS lorsque le contact est mis en position ON ou LOCK/OFF.
- Vous pouvez entendre le bruit du moteur lorsque le véhicule est à l'arrêt ou circule à faible vitesse.
- Lorsque vous utilisez le volant par de basses températures, vous pouvez entendre un bruit anormal. Ce bruit disparaît lorsque les températures remontent. Tout cela est parfaitement normal.

- La direction se durcit si vous tournez le volant de gauche à droite en continu alors que le véhicule est à l'arrêt. Il ne s'agit pas d'un dysfonctionnement. Elle retrouvera un fonctionnement normal après quelque temps.

Levier de réglage du volant inclinable/télescopique

AVERTISSEMENT

Ne réglez jamais le volant pendant que vous conduisez. Vous pourriez perdre le contrôle du véhicule et provoquer un accident pouvant occasionner des blessures graves, voire mortelles.

Information

Après réglage, il est possible que le levier de verrouillage ne verrouille pas le volant.

Il ne s'agit pas d'un dysfonctionnement. Cela se produit lorsqu'une vitesse n'est pas correctement engagée. Dans ce cas, réglez à nouveau le volant, puis verrouillez-le.



Abaissez le levier de déverrouillage (1) sur la colonne du volant et ajustez l'angle (2) et la position (3) du volant. Orientez le volant vers votre torse et non vers votre visage.

Assurez-vous de pouvoir consulter les témoins et jauges du combiné d'instruments.

Après le réglage, tirez sur le levier de déverrouillage (1) pour verrouiller le volant. Poussez sur le volant vers le haut et vers le bas pour vous assurer que le verrouillage est effectif. Ajustez toujours la position du volant avant de prendre la route.

Volant chauffant (le cas échéant)



Lorsque le contact est en position ON ou que le moteur tourne, appuyez sur le bouton du volant chauffant pour chauffer le volant. Le voyant du bouton s'allume.

Pour désactiver le chauffage du volant, appuyez de nouveau sur le bouton. Le voyant du bouton s'éteint.

i Information

Le volant chauffant s'éteint automatiquement environ 30 minutes après son activation.

REMARQUE

N'apposez pas de protection ou un autre accessoire sur le volant. Vous risqueriez d'endommager son système de chauffage.

Avertisseur sonore



Pour klaxonner, appuyez sur la zone du volant signalée par le symbole de l'avertisseur sonore. L'avertisseur sonore fonctionne uniquement lorsque vous appuyez sur cette zone.

REMARQUE

N'appuyez pas violemment sur l'avertisseur sonore pour le déclencher et ne frappez pas dessus avec le poing. N'appuyez pas sur l'avertisseur sonore avec un objet pointu.

RÉTROVISEURS

Rétroviseur intérieur

Avant de prendre la route, réglez le rétroviseur bien au centre de la lunette arrière.

⚠ AVERTISSEMENT

Veillez à ce que la visibilité soit suffisante. Ne placez pas sur le siège arrière, dans le hayon ou derrière les appuie-tête arrière des objets susceptibles de réduire la visibilité.

⚠ AVERTISSEMENT

Pour éviter toute blessure grave en cas d'accident ou de déploiement de l'airbag, ne modifiez pas le rétroviseur et n'installez pas de rétroviseur grand angle.

⚠ AVERTISSEMENT

Ne réglez **JAMAIS** le rétroviseur pendant que vous conduisez. Vous pourriez perdre le contrôle du véhicule et provoquer un accident.

REMARQUE

Pour nettoyer le rétroviseur, utilisez une serviette en papier ou un support équivalent imbibé de nettoyant à vitre. Ne vaporisez pas le nettoyant à vitre directement sur le rétroviseur, car il pourrait couler et pénétrer dans le boîtier.

Rétroviseur jour/nuit (le cas échéant)

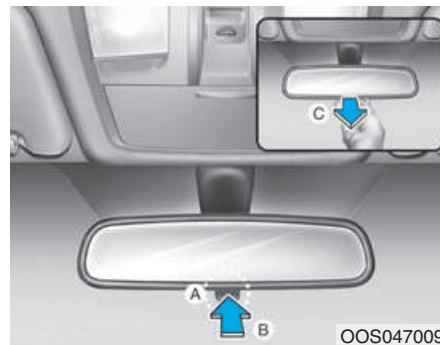

[A] : Levier jour/nuit, [B] : Jour, [C] : Nuit

Procédez au réglage avant de prendre la route, lorsque le rétroviseur est en position de jour.

Tirez le levier jour/nuit vers vous pour réduire l'éblouissement dû aux phares des véhicules qui vous suivent lors de la conduite de nuit.

N'oubliez pas qu'en position de nuit, l'image renvoyée par le rétroviseur est assombrie.

Rétroviseur électrochromatique (le cas échéant)

Le rétroviseur électrochromatique contrôle automatiquement l'éblouissement dû aux phares du véhicule qui vous suit lorsque vous conduisez de nuit ou que la luminosité est faible.

Lorsque le moteur tourne, le capteur situé dans le rétroviseur adapte automatiquement la luminosité. Il détecte le niveau de luminosité autour du véhicule pour contrôler automatiquement l'éblouissement dû aux phares des véhicules qui vous suivent.

Lorsque le levier de vitesses est en marche arrière, le rétroviseur est automatiquement réglé sur la position la plus lumineuse pour améliorer la visibilité du conducteur à l'arrière du véhicule.



OOS047010L

[A] : Témoin

Le rétroviseur électrique contrôle automatiquement l'éblouissement dû aux phares du véhicule qui vous suit lorsque vous conduisez de nuit ou que la luminosité est faible. Lorsque le moteur tourne, le capteur situé dans le rétroviseur adapte automatiquement la luminosité. Il détecte le niveau de luminosité autour du véhicule pour contrôler automatiquement l'éblouissement dû aux phares des véhicules qui vous suivent.

Lorsque le levier de vitesses est en marche arrière, le rétroviseur est automatiquement réglé sur la position la plus lumineuse pour améliorer la visibilité du conducteur à l'arrière du véhicule.

REMARQUE

Pour nettoyer le rétroviseur, utilisez une serviette en papier ou un support équivalent imbibé de nettoyant à vitre. Ne vaporisez pas le nettoyant à vitre directement sur le rétroviseur, car il pourrait couler et pénétrer dans le boîtier.

Rétroviseur extérieur



Réglez toujours les rétroviseurs avant de commencer à conduire.

Votre véhicule est équipé de rétroviseurs gauche et droit.

Il est possible de régler les rétroviseurs à distance grâce à un bouton.

Il est possible de rabattre le boîtier des rétroviseurs afin d'éviter tout dommage lors du passage du véhicule dans une station de lavage automatique ou dans une rue étroite.

⚠ AVERTISSEMENT

- Le rétroviseur extérieur droit est convexe. Dans certains pays, le rétroviseur extérieur gauche est également convexe. Les objets que vous voyez dans ce type de rétroviseur sont plus proches qu'il n'y paraît.
- Utilisez votre rétroviseur intérieur ou tournez la tête pour déterminer la distance réelle qui vous sépare des véhicules qui vous suivent lorsque vous changez de voie.

REMARQUE

- Ne grattez pas la glace sur le rétroviseur pour ne pas endommager la surface.
- Si le rétroviseur est bloqué par la glace, ne forcez pas pour le régler. Utilisez un dégivrant agréé (et pas un antigel pour radiateur) ou une éponge ou un chiffon doux imbibé d'eau très chaude, ou bien placez le véhicule dans un endroit chaud pour permettre à la glace de fondre.

⚠ AVERTISSEMENT

Ne réglez pas les rétroviseurs extérieurs et ne les rabattez pas pendant que vous conduisez. Vous pourriez perdre le contrôle du véhicule et provoquer un accident.

Réglage des rétroviseurs extérieurs :

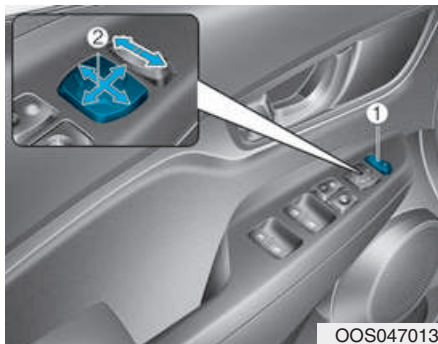

OOS047013

1. Appuyez sur le bouton L (côté gauche) ou R (côté droit) (1) pour sélectionner le rétroviseur extérieur à régler.
2. Utilisez la commande de réglage du rétroviseur (2) pour régler le rétroviseur sélectionné vers le haut, le bas, la gauche ou la droite.
3. Après le réglage des rétroviseurs, placez le bouton en position neutre (centre) pour empêcher toute modification accidentelle du réglage.

REMARQUE

- Les rétroviseurs s'immobilisent lorsqu'ils atteignent les angles de réglage maximum, mais le moteur continue de fonctionner tant que le commutateur est enfoncé. N'appuyez pas plus longtemps que nécessaire sur le commutateur pour ne pas endommager le moteur.
- Ne tentez pas de régler les rétroviseurs extérieurs à la main pour ne pas risquer d'endommager le moteur.

Rabattage des rétroviseurs extérieurs

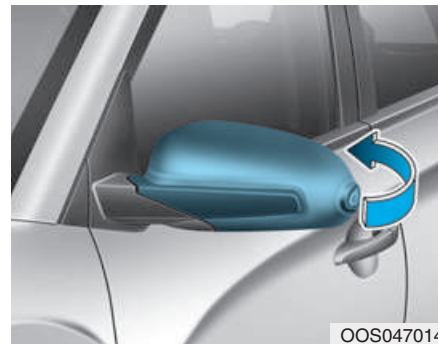

OOS047014

Type manuel

Pour rabattre un rétroviseur extérieur, saisissez-le par le boîtier et repliez-le vers l'arrière du véhicule.

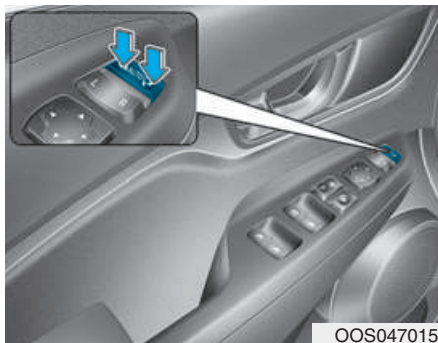

Type électrique

Gauche : Les rétroviseurs se déploient.

Droite : Les rétroviseurs se replient.

Centre (AUTO) :

Les rétroviseurs se replient ou se déploient de façon automatique de la manière suivante :

- Sans système de clé intelligente
 - Les rétroviseurs se rabattent ou se déploient lorsque la porte est verrouillée ou déverrouillée à l'aide de l'émetteur et que la fonction de déploiement automatique est activée dans le mode Réglages utilisateur sur l'écran LCD.

- Avec système de clé intelligente
 - Les rétroviseurs se rabattent ou se déploient lorsque la porte est verrouillée ou déverrouillée à l'aide de la clé intelligente et que la fonction de déploiement automatique est activée dans le mode Réglages utilisateur sur l'écran LCD.
 - Les rétroviseurs se rabattent ou se déploient lorsque la porte est verrouillée ou déverrouillée à l'aide du bouton de la poignée extérieure et que la fonction de déploiement automatique est activée dans le mode Réglages utilisateur sur l'écran LCD.

REMARQUE

Les rétroviseurs extérieurs électriques fonctionnent même lorsque le contact est en position OFF. Cependant, pour éviter que la batterie ne se décharge inutilement, ne prenez pas plus de temps que nécessaire pour régler les rétroviseurs lorsque le moteur est à l'arrêt.

REMARQUE

Ne rabattez pas manuellement les rétroviseurs extérieurs électriques. Vous risqueriez d'endommager le moteur.

VITRES

Vitres électriques (le cas échéant)

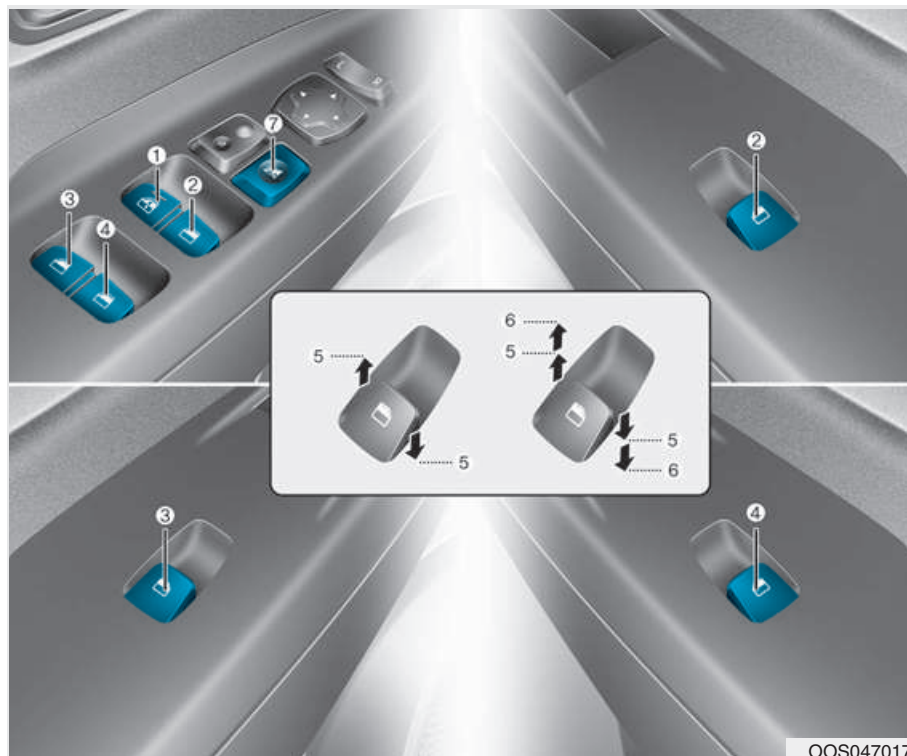

OOS047017

- (1) Commutateur de la vitre électrique conducteur
- (2) Commutateur de la vitre électrique passager avant
- (3) Commutateur de la vitre électrique arrière gauche*
- (4) Commutateur de la vitre électrique arrière droite*
- (5) Ouverture et fermetures des vitres
- (6) Vitre électrique automatique*
- (7) Commutateur de verrouillage des vitres électriques

* : Le cas échéant

Le contact doit être sur ON pour que vous puissiez ouvrir ou fermer les vitres. Chaque porte dispose d'un commutateur qui contrôle sa vitre électrique. Le conducteur dispose d'un bouton de verrouillage des vitres électriques qui permet de bloquer le fonctionnement des vitres passager. Les vitres électriques sont activées pendant environ 30 secondes après que le contact a été mis en position ACC ou OFF. Toutefois, si les portes avant sont ouvertes, les vitres électriques ne peuvent pas être utilisées, même pendant cette période de 30 secondes.



AVERTISSEMENT

Pour éviter des blessures graves, voire mortelles, ne passez pas la tête, les bras ou le corps par la fenêtre lorsque le véhicule est en mouvement.

i Information

- Par temps froid et humide, il est possible que les vitres électriques ne fonctionnent pas correctement.
- Lorsque vous roulez et que les vitres (ou le toit ouvrant, le cas échéant) sont ouvertes, même partiellement, vous pouvez entendre le vent ou un bruit de pulsation. Ce bruit est normal. Si ce bruit se produit lorsqu'une des vitres arrière (ou les deux) est ouverte, abaissez les deux vitres avant d'environ 2,5 cm. Si ce bruit se produit alors que le toit ouvrant est ouvert, fermez-le légèrement.

Ouverture et fermeture des vitres

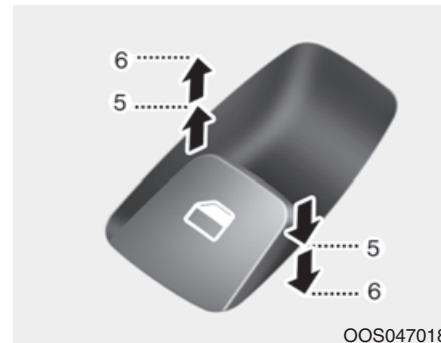

Ouverture :

Appuyez sur le commutateur de vitre jusqu'au premier cran (5). Relâchez-le lorsque vous souhaitez arrêter la vitre.

Fermeture :

Tirez sur le commutateur de vitre jusqu'au premier cran (5). Relâchez-le lorsque vous souhaitez arrêter la vitre.

Ouverture automatique des vitres (le cas échéant)

Appuyez brièvement sur le commutateur de vitre électrique jusqu'au deuxième cran (6) pour baisser entièrement la vitre, même si vous relâchez le commutateur. Pour arrêter la vitre à la hauteur souhaitée lorsque celle-ci est en cours d'ouverture ou de fermeture, tirez ou appuyez sur le commutateur avant de le relâcher.

Ouverture/fermeture automatique des vitres (le cas échéant)

Appuyez ou tirez brièvement sur le commutateur de vitre électrique jusqu'au deuxième cran (6) pour remonter ou baisser entièrement la vitre, même si vous relâchez le commutateur. Pour arrêter la vitre à la hauteur souhaitée lorsque celle-ci est en cours d'ouverture ou de fermeture, tirez ou appuyez sur le commutateur avant de le relâcher.

Pour réinitialiser les vitres électriques

Si les vitres électriques ne fonctionnent pas correctement, réinitialisez le système de la façon suivante :

1. Mettez le contact en position " ON ".
2. Remontez la vitre et maintenez le commutateur de vitre électrique vers le haut pendant au moins 1 seconde une fois la vitre entièrement fermée.

Si les vitres électriques ne fonctionnent toujours pas correctement après réinitialisation, nous vous conseillons de faire vérifier le système de votre véhicule par un concessionnaire HYUNDAI agréé.

AVERTISSEMENT

La fonction de retour automatique ne s'active pas lorsque vous réinitialisez le système des vitres électriques. Avant de remonter les vitres, veuillez à retirer tous les obstacles susceptibles de perturber leur fonctionnement (membres ou objets) pour éviter les blessures et les dommages au véhicule.

Retour automatique (le cas échéant)

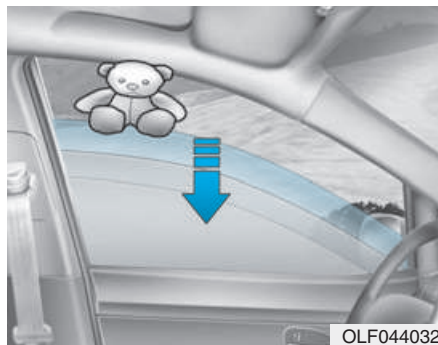

OLF044032

Si une vitre détecte un obstacle pendant sa fermeture automatique, elle s'arrête, puis s'abaisse automatiquement d'environ 30 cm pour permettre son retrait. Si la vitre rencontre une résistance alors que le commutateur est maintenu en position relevée, elle s'arrête, puis s'abaisse d'environ 2,5 cm.

Si le commutateur des vitres électriques est à nouveau maintenu en position relevée dans les 5 secondes qui suivent l'abaissement de la vitre par la fonction de retour automatique, cette dernière ne se réactive pas.

i Information

La fonction de retour automatique est active uniquement si vous activez la fonction de remontée automatique en tirant le commutateur jusqu'au deuxième cran.

⚠ AVERTISSEMENT

Avant de remonter les vitres, veillez à retirer tous les obstacles susceptibles de perturber leur fonctionnement (membres ou objets) pour éviter les blessures et les dommages au véhicule. Les objets de moins de 4 mm de diamètre pris entre la vitre et le bord supérieur de la vitre peuvent ne pas être détectés par la fonction de retour automatique. La vitre continuera donc de remonter.

REMARQUE

N'installez pas d'accessoires sur les vitres. La fonction de retour automatique peut ne pas fonctionner.

Commutateur de verrouillage des vitres électriques

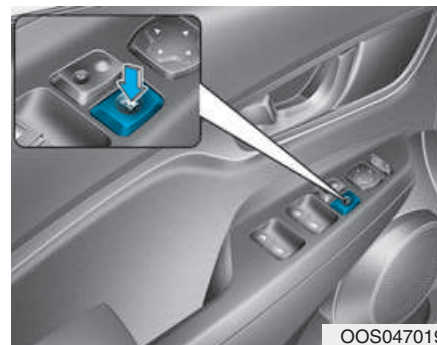

OOS047019

En appuyant sur le commutateur de verrouillage des vitres électriques, le conducteur peut désactiver les commutateurs des vitres électriques des portes des passagers arrière.

Tant que le commutateur de verrouillage des vitres électriques est enfoncé :

- La commande principale du conducteur permet d'actionner l'ensemble des vitres électriques.
- La commande du passager avant permet d'actionner la vitre électrique du passager avant.
- La commande du passager arrière ne permet pas d'actionner la vitre électrique du passager arrière.



AVERTISSEMENT

Ne laissez pas les enfants jouer avec les vitres électriques. Maintenez le commutateur de verrouillage des vitres électriques de la porte conducteur en position LOCK. Si un enfant actionne par inadvertance les vitres, il risque des blessures graves, voire mortelles.

REMARQUE

- Pour éviter tout dommage au système, évitez d'abaisser ou de remonter plusieurs vitres en même temps. Ainsi, vous préservez également la durée de vie du fusible.
- N'essayez jamais d'utiliser le commutateur principal de la porte conducteur et celui d'une autre porte pour réaliser des actions opposées en même temps. La vitre s'arrêterait et ne pourrait plus être baissée ou remontée.



AVERTISSEMENT

- Ne laissez JAMAIS des enfants seuls dans votre véhicule avec la clé, lorsque le moteur tourne.

- Ne laissez JAMAIS des enfants seuls dans le véhicule. Même les très jeunes enfants peuvent par inadvertance mettre en mouvement le véhicule, se coincer des membres dans les vitres ou se blesser ou blesser des tiers.
- Avant de lever une vitre, assurez-vous que personne n'y a placé son bras, sa main, sa tête ou un autre obstacle.
- Ne laissez pas les enfants jouer avec les vitres électriques. Maintenez le commutateur de verrouillage des vitres électriques de la porte conducteur en position LOCK (enfoncé). Un enfant peut actionner par inadvertance les vitres et se blesser gravement.
- Ne passez pas la tête, le cou, les bras ou d'autres parties du corps par le toit ouvrant lorsque vous roulez.

TOIT OUVRANT (LE CAS ÉCHÉANT)

Si votre véhicule est équipé d'un toit ouvrant, vous pouvez le faire glisser ou l'incliner à l'aide du levier de commande situé sur la console supérieure.



Vous pouvez ouvrir, fermer ou incliner le toit ouvrant uniquement lorsque le contact est allumé.

Le toit ouvrant peut être actionné pendant environ 30 secondes après que la clé de contact a été retirée ou placée en position ACC ou LOCK/OFF.

Toutefois, si la porte avant est ouverte, le toit ouvrant ne peut pas être ouvert, même pendant cette période de 30 secondes.

i Information

- Par temps froid et humide, il est possible que le toit ouvrant ne fonctionne pas correctement en raison du gel.
- Après le lavage du véhicule ou une averse, essuyez le toit ouvrant avant de l'utiliser.

⚠ AVERTISSEMENT

- Ne réglez jamais le toit ouvrant ou le pare-soleil lorsque vous conduisez. Vous risqueriez de perdre le contrôle du véhicule et de provoquer un accident pouvant entraîner des blessures graves ou mortelles ou des dommages matériels.
- Avant d'actionner le toit ouvrant, veillez à retirer tous les obstacles susceptibles de perturber son fonctionnement (membres ou objets).
- Ne passez pas la tête, les bras ou d'autres parties du corps par le toit ouvrant lorsque vous roulez. Vous risqueriez de vous blesser grièvement.

- Ne laissez jamais des enfants seuls dans votre véhicule avec la clé intelligente et le moteur en marche. Ils pourraient actionner le toit ouvrant et s'exposer à des blessures graves.
- Ne vous asseyez pas sur le toit du véhicule. Vous risqueriez de vous blesser ou d'endommager le véhicule.

REMARQUE

- Ne continuez pas à actionner le levier de commande du toit après l'ouverture, la fermeture ou l'inclinaison complète du toit ouvrant. Cela pourrait endommager le moteur ou les composants du système.
- Vérifiez que le toit ouvrant est complètement fermé avant de quitter votre véhicule. Un toit ouvert expose l'habitacle à la pluie ou à la neige et encourage les vols.

Ouverture et fermeture du toit ouvrant



Ouverture :

Tirez sur le levier de commande jusqu'au premier cran. Relâchez-le lorsque vous souhaitez arrêter le toit ouvrant.

Fermeture :

Poussez le levier de commande du toit ouvrant jusqu'au premier cran. Relâchez-le lorsque vous souhaitez arrêter le toit ouvrant.

Coulissement du toit ouvrant

Appuyez ou tirez brièvement sur le levier de commande du toit ouvrant jusqu'au deuxième cran pour ouvrir ou fermer le toit en entier, même si vous relâchez le levier. Pour arrêter le toit ouvrant à la position souhaitée lorsque celui-ci est en cours d'ouverture ou de fermeture, tirez ou appuyez sur le levier avant de le relâcher.

i Information

Pour réduire le bruit généré par le vent lors de la conduite, nous vous recommandons de ne pas ouvrir entièrement le toit ouvrant et de l'arrêter à environ 7 cm de son ouverture maximale.

Inversion automatique du déplacement (le cas échéant)



Si le toit ouvrant détecte un obstacle pendant sa fermeture automatique, il se rouvrira, puis s'arrêtera automatiquement pour permettre le retrait de l'obstacle.

La fonction d'inversion automatique du déplacement n'est pas opérationnelle en cas de présence d'un obstacle de très petite taille entre le toit ouvrant et l'ouverture du toit.

Vérifiez toujours qu'aucun passager ou objet ne risque de faire obstacle avant de fermer le toit ouvrant.

⚠ AVERTISSEMENT

Le système anti-pincement peut ne pas détecter les petits objets coincés entre le toit ouvrant et le bord de la vitre avant. Dans ce cas, le toit ouvrant ne détecte pas l'objet et n'inverse pas automatiquement le mouvement.

Inclinaison du toit ouvrant

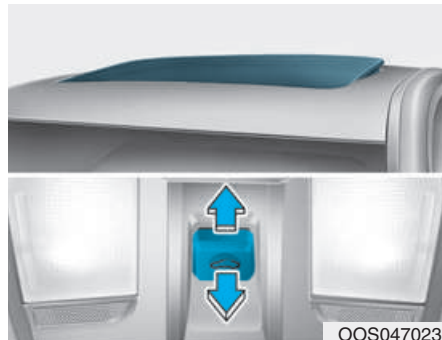

Pour incliner le toit ouvrant :

Poussez le levier de commande du toit ouvrant jusqu'à ce que celui-ci atteigne la position souhaitée.

Pour fermer le toit ouvrant :

Appuyez sur le levier de commande du toit ouvrant jusqu'à ce que celui-ci atteigne la position souhaitée.

REMARQUE

- Retirez régulièrement les salissures accumulées sur le rail du toit ouvrant et entre le toit ouvrant et le panneau du toit pour éviter les bruits.
- N'essayez pas d'ouvrir le toit ouvrant lorsque la température est inférieure à zéro ou qu'il est couvert de neige ou de glace pour ne pas endommager le moteur. Par temps froid et humide, il est possible que le toit ouvrant ne fonctionne pas correctement.

Pare-soleil



OAD045037

Le pare-soleil s'ouvre automatiquement lorsque le panneau en verre du toit ouvrant s'ouvre. Vous pouvez le fermer manuellement.

REMARQUE

Le toit ouvrant est conçu pour coulisser avec le pare-soleil. Ne laissez pas le pare-soleil fermé lorsque le toit ouvrant est ouvert.

Réinitialisation du toit ouvrant

Le toit ouvrant doit être réinitialisé dans les cas suivants :

- La batterie est déchargée ou débranchée ou le fusible du toit ouvrant a été remplacé ou débranché.
- Le levier de commande du toit ouvrant ne fonctionne pas correctement.

Pour réinitialiser le toit ouvrant, suivez la procédure ci-dessous :

1. Mettez le contact en position ON ou démarrez le moteur. Nous vous recommandons de réinitialiser le toit ouvrant pendant que le moteur tourne.
2. Poussez le levier de commande. Le toit ouvrant se ferme complètement ou s'incline suivant sa position.
3. Relâchez le levier de commande lorsque le toit ouvrant ne bouge plus.

4. Poussez le levier de commande pendant environ 10 secondes.

- Lorsque le toit ouvrant est en position de fermeture :

La vitre s'incline et se relève/s'abaisse légèrement.

- Lorsque le toit ouvrant est en position inclinée :

La vitre se relève/s'abaisse légèrement.

Ne relâchez pas le levier tant que l'opération n'est pas terminée.

Si vous relâchez le levier durant l'opération, reprenez depuis l'étape 2.

5. Dans les trois secondes, poussez le levier jusqu'à ce que le toit ouvrant fonctionne comme suit :

Inclinaison vers le bas → Ouverture (glissement) → Fermeture (glissement).

Ne relâchez pas le levier tant que l'opération n'est pas terminée.

Si vous relâchez le levier durant l'opération, reprenez depuis l'étape 2.

6. Relâchez le levier de commande du toit ouvrant lorsque l'opération est terminée.

(Le système de toit ouvrant est réinitialisé.)

i Information

- Si le toit ouvrant ne se réinitialise pas lorsque la batterie du véhicule est débranchée ou déchargée ou si le fusible associé est grillé, il est possible que le toit ouvrant ne fonctionne pas normalement.
- Pour plus d'informations, nous vous conseillons de prendre contact avec un concessionnaire HYUNDAI agréé.

Alarme d'ouverture du toit ouvrant (le cas échéant)

- Si le conducteur coupe le moteur alors que le toit ouvrant n'est pas complètement fermé, une alarme retentit pendant environ trois secondes et un avertissement s'affiche sur l'écran LCD.
- Si le conducteur coupe le moteur et ouvre sa porte alors que le toit ouvrant n'est pas complètement fermé, un message d'avertissement s'affiche sur l'écran LCD jusqu'à la fermeture de la porte ou du toit ouvrant.

N'oubliez pas de fermer correctement le toit ouvrant lorsque vous quittez votre véhicule.

ÉQUIPEMENT EXTÉRIEUR

Capot

Ouverture du capot

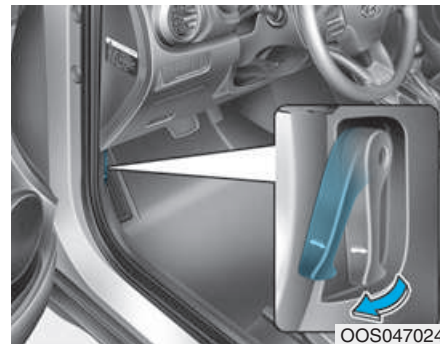

1. Garez le véhicule et activez le frein de stationnement.
2. Tirez le levier de déverrouillage pour déverrouiller le capot. Le capot s'entrouvre.

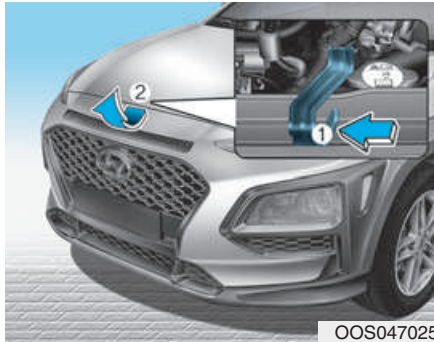

3. Allez à l'avant du véhicule, soulevez légèrement le capot, relevez légèrement le loquet de sécurité (1) situé au centre du capot, puis soulevez le capot (2).
4. Relevez la tige de support.

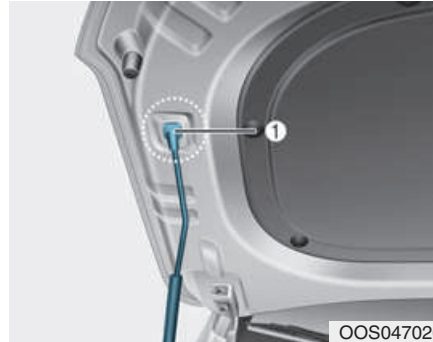

5. Installez la tige de support (1) de sorte à maintenir le capot ouvert.

⚠ AVERTISSEMENT

- **Saisissez la partie en caoutchouc de la tige de support. Le caoutchouc permet d'éviter les brûlures causées par le métal lorsque le moteur est chaud.**
- **Introduisez correctement la tige de support dans l'orifice lorsque vous inspectez le compartiment moteur. Cela permettra de maintenir le capot ouvert et évitera les risques de blessures.**

Fermeture du capot

1. Avant de fermer le capot, vérifiez les points suivants :
 - Tous les bouchons de réservoir du compartiment moteur doivent être correctement installés.
 - Ne laissez pas de gants, de chiffons ou d'autres matériaux combustibles dans le compartiment moteur.
2. Remplacez la tige de support dans son emplacement pour éviter les cliquetis.
3. Abaissez le capot jusqu'à mi-hauteur (ouverture de 30 cm environ) et poussez-le vers le bas pour le fermer complètement. Vérifiez ensuite que le capot est bien fermé.

Si le capot peut être légèrement relevé, cela signifie qu'il n'est pas correctement fermé. Rouvrez-le et essayez à nouveau de le fermer avec plus de force.

⚠ AVERTISSEMENT

- Avant de fermer le capot, vérifiez l'absence d'obstacles dans le compartiment moteur.
- Vérifiez toujours que le capot est correctement verrouillé avant de prendre la route. Vérifiez qu'aucun témoin ou message signalant que le capot est ouvert ne s'affiche sur le combiné d'instruments. Si le véhicule roule alors que le capot n'est pas verrouillé, l'alarme se déclenche pour en informer le conducteur. Rouler avec le capot ouvert peut entraîner une perte totale de visibilité susceptible de provoquer un accident.
- Ne déplacez pas le véhicule avec le capot ouvert, car celui-ci pourrait être endommagé ou arraché et le manque de visibilité pourrait provoquer un accident.

Hayon

Ouverture du hayon

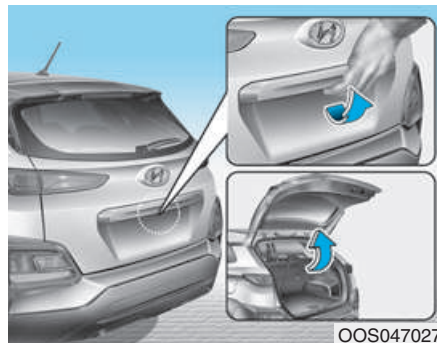

Mettez le levier de vitesses en position P (Parking) et actionnez le frein de stationnement.

Effectuez ensuite l'une des actions suivantes :

1. Déverrouillez toutes les portes à l'aide du bouton de déverrouillage de l'émetteur ou de la clé intelligente. Appuyez sur le bouton de la poignée du hayon et ouvrez le hayon.

2. Effectuez un appui long sur le bouton de déverrouillage du hayon de l'émetteur ou de la clé intelligente. Appuyez sur le bouton de la poignée du hayon et ouvrez le hayon.

3. Munissez-vous de la clé intelligente, appuyez sur le bouton de la poignée du hayon et ouvrez le hayon.

Fermeture du hayon



Abaissez le hayon et appuyez jusqu'au verrouillage. Pour vous assurer que le hayon est correctement fermé, essayez toujours de le relever sans appuyer sur le bouton de la poignée.

⚠ AVERTISSEMENT

Le hayon doit toujours être parfaitement fermé lorsque le véhicule est en mouvement. S'il reste ouvert ou entrebâillé, des gaz d'échappement toxiques contenant du monoxyde de carbone pourraient pénétrer dans le véhicule et entraîner des affections graves, voire mortelles.

i Information

Pour ne pas endommager les vérins du hayon et les pièces qui y sont fixées, fermez toujours le hayon avant de prendre la route.

REMARQUE

Par temps froid et humide, il est possible que le système de verrouillage/déverrouillage et les mécanismes du hayon ne fonctionnent pas correctement en raison du gel.

⚠ AVERTISSEMENT

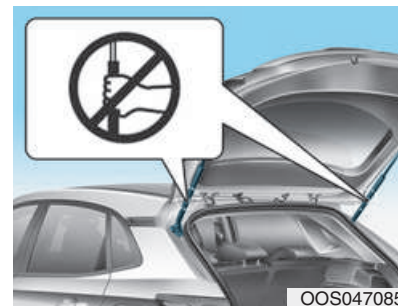

Ne tenez pas la pièce qui maintient le hayon (vérin à gaz). Notez que la déformation de cette pièce peut endommager le véhicule et entraîner des risques d'accident.

⚠ AVERTISSEMENT

- Ne laissez **JAMAIS** un passager monter dans le compartiment à bagages. Si le hayon est verrouillé partiellement ou totalement et que la personne ne parvient pas à sortir, elle risque des blessures graves, voire mortelles, en raison de l'absence d'aération, des fumées d'échappement, de la montée rapide de la température ou d'une exposition au froid. Le compartiment à bagages est également un endroit particulièrement dangereux en cas d'accident, car il n'est pas protégé et s'écrase pour absorber l'impact.
- Maintenez votre véhicule verrouillé et la clé hors de portée des enfants. Les parents doivent informer leurs enfants des dangers qu'ils encourent à jouer dans le compartiment à bagages.

Dégagement d'urgence du hayon



Votre véhicule est équipé d'un levier de dégagement d'urgence du hayon situé au bas de celui-ci. Si quelqu'un a été enfermé dans le coffre à bagages par inadvertance, vous pouvez procéder comme suit pour ouvrir le hayon :

1. Insérez la clé dans la serrure.
2. Poussez le levier de déverrouillage vers la droite à l'aide de la clé.
3. Levez le hayon.

⚠ AVERTISSEMENT

- Il est recommandé de connaître l'emplacement dans le véhicule du levier de dégagement d'urgence du hayon ainsi que la manière de l'ouvrir dans le cas où vous êtes enfermé dans le hayon à bagages.
- Le hayon à bagages du véhicule ne doit être occupé à aucun moment par un occupant. Le hayon à bagages est un endroit excessivement dangereux en cas d'accident.
- Utilisez le levier d'urgence en cas d'urgence uniquement. Utilisez avec une extrême prudence pendant que le véhicule roule.

Trappe à carburant

Ouverture de la trappe à carburant



Ouvrez la trappe à carburant depuis l'intérieur du véhicule en tirant sur le levier d'ouverture.

1. Coupez le moteur.
2. Tirez sur le mécanisme d'ouverture pour ouvrir la trappe.



3. Ouvrez la trappe à carburant (1).
4. Pour retirer le bouchon du réservoir à carburant (2), tournez-le dans le sens antihoraire. Vous pouvez entendre un sifflement lors de l'égalisation de la pression au sein du réservoir.
5. Placez le bouchon sur la trappe à carburant.

i Information

Si la trappe à carburant ne s'ouvre pas à cause d'une accumulation de glace, tapez ou appuyez doucement dessus afin de rompre la glace et ainsi libérer la trappe. Ne forcez pas. Si nécessaire, pulvérisez autour de la trappe un liquide dégivrant agréé (n'utilisez pas d'antigel pour radiateur) ou placez le véhicule dans un endroit chaud pour permettre à la glace de fondre.

Fermeture de la trappe à carburant

1. Pour installer le bouchon, tournez-le dans le sens horaire jusqu'à ce que vous entendiez un clic.
2. Fermez correctement la trappe à carburant.

i Information

La trappe à carburant ne se ferme pas si la porte conducteur est verrouillée. Si vous verrouillez la porte conducteur lorsque vous faites le plein, déverrouillez-la avant de fermer la trappe à carburant.

AVERTISSEMENT

L'essence est très inflammable et explosive. Tout non-respect des instructions ci-dessous peut entraîner des **BLESSURES GRAVES**, voire **MORTELLES** :

- Lisez et respectez tous les avertissements affichés dans la station.
- Avant de faire le plein, notez la localisation du bouton d'arrêt d'urgence de la distribution d'essence de la station.
- Avant de toucher l'injecteur de carburant, vous devez éliminer tout risque de décharge d'électricité statique en touchant à main nue une autre pièce métallique du véhicule, placée à une distance certaine du goulot de remplissage en carburant, de l'injecteur ou encore de toute autre source d'essence.

- N'utilisez pas de téléphone portable lorsque vous faites le plein. En effet, le courant électrique et/ou les interférences électroniques des téléphones portables peuvent enflammer des vapeurs de carburant et provoquer un incendie.
- Ne remontez pas dans un véhicule une fois que vous avez commencé à faire le plein. Vous pourriez accumuler de l'électricité statique en touchant ou frottant des objets ou tissus. Les décharges d'électricité statique peuvent enflammer des vapeurs de carburant et provoquer un incendie.

Si vous devez absolument remonter dans le véhicule, vous devez là encore éliminer tout risque de décharge d'électricité statique potentiellement dangereuse en touchant une pièce métallique du véhicule éloignée du goulot de remplissage en carburant, de l'injecteur ou encore de toute autre source d'essence.

- Lorsque vous faites le plein de carburant, mettez le levier de vitesses en position P (Parking, transmission à embrayage double) ou en première/marche arrière (transmission manuelle), activez le frein de stationnement et mettez le contact en position LOCK/OFF. Les étincelles provenant de composants électriques reliés au moteur peuvent enflammer des vapeurs de carburant et provoquer un incendie.

- Lorsque vous utilisez un jerricane agréé, veillez à le placer sur le sol avant de commencer à le remplir. Les décharges d'électricité statique issues du jerricane peuvent enflammer des vapeurs de carburant et provoquer un incendie. Une fois que vous avez commencé à faire le plein, maintenez votre main nue sur le véhicule jusqu'à la fin de l'opération.
- Utilisez uniquement des jerricanes en plastique agréés pour stocker et transporter de l'essence.
- N'utilisez pas d'allumettes ou de briquet et ne fumez pas ou ne laissez pas de cigarettes encore allumées dans votre véhicule lorsque vous vous trouvez dans la station, et tout particulièrement lorsque vous faites le plein.
- Évitez de remplir votre réservoir de manière excessive, vous risqueriez de déverser du carburant.

- Si un incendie se déclare pendant que vous faites le plein, éloignez-vous du véhicule et contactez immédiatement le gérant de la station, avant de prévenir les pompiers. Suivez toutes les instructions de sécurité qu'ils vous donneront.
- Si du carburant sous pression s'échappe du réservoir, il pourrait entrer en contact avec vos vêtements ou votre peau et entraîner un départ de feu ou des brûlures. Retirez toujours le bouchon du réservoir à carburant délicatement et lentement. Si le bouchon laisse échapper du carburant ou si vous entendez un sifflement, attendez que le phénomène cesse pour retirer entièrement le bouchon.
- Vérifiez que le bouchon de la trappe à carburant est correctement installé pour éviter tout déversement de carburant en cas d'accident.

i Information

Veillez à faire le plein de votre véhicule conformément aux indications du chapitre Introduction.

REMARQUE

- Ne déversez pas de carburant sur les surfaces extérieures du véhicule. Vous pourriez endommager la peinture.
- Si vous devez remplacer le bouchon du réservoir, utilisez uniquement un bouchon HYUNDAI d'origine ou un équivalent agréé pour votre véhicule. L'utilisation d'un bouchon de réservoir de carburant inadapté peut entraîner un dysfonctionnement très grave du système d'alimentation en carburant ou de contrôle des émissions.

COMBINÉ D'INSTRUMENTS

■ Type A



■ Type C



■ Type B



1. Compte-tours
2. Compteur de vitesse
3. Jauge de température du liquide de refroidissement moteur
4. Jauge de carburant
5. Témoins
6. Écran LCD (avec ordinateur de bord)

Le combiné d'instruments de votre véhicule peut différer de celui présenté dans l'illustration. Pour en savoir plus, reportez-vous à la section "Jauges et compteurs" de ce chapitre.

OOS047100L/OOS047101L/OOS047102L

Commandes du combiné d'instruments

Éclairage du tableau de bord



Lorsque les feux de position ou les feux de croisement du véhicule sont allumés, le bouton de commande permet de régler la luminosité du tableau de bord.

Le bouton de commande permet également de régler la luminosité des commutateurs intérieurs.

⚠ AVERTISSEMENT

Ne réglez jamais les commandes du combiné d'instruments pendant que vous conduisez. Vous pourriez perdre le contrôle du véhicule et provoquer un accident pouvant entraîner des blessures graves ou mortelles ou endommager le véhicule.

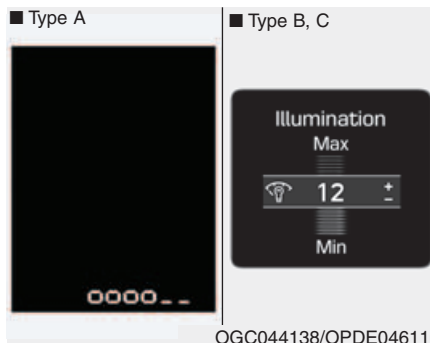

- Le niveau de luminosité du tableau de bord est indiqué.
- Si la luminosité atteint le niveau maximal ou minimal, une alarme retentit.

Jauges et compteurs

Compteur de vitesse



Le compteur de vitesse indique la vitesse du véhicule ; il est calibré en kilomètres/heure (km/h) et/ou en miles/heure (MPH).

Compte-tours



Le compte-tours indique approximativement le nombre de tours par minute du moteur (tr/m).

Il permet de sélectionner les vitesses appropriées et d'éviter tout sur-régime du moteur.

REMARQUE

Ne poussez pas le moteur dans la ZONE ROUGE du compte-tours. Cela pourrait l'endommager gravement.

Jauge de température du liquide de refroidissement moteur

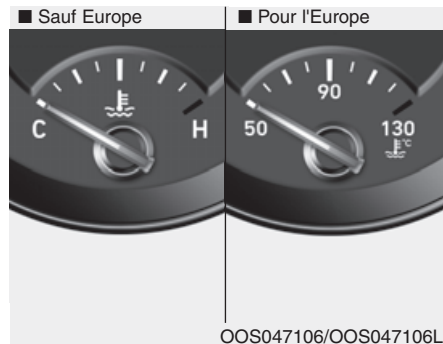

Cette jauge indique la température du liquide de refroidissement moteur lorsque le contact est en position ON.

REMARQUE

Lorsque l'aiguille de la jauge affiche une valeur supérieure aux valeurs normales (position 130 ou H), cela indique une surchauffe susceptible d'endommager le moteur.

En cas de surchauffe du moteur, arrêtez-vous. En cas de surchauffe du véhicule, reportez-vous à la section " Si le moteur est en surchauffe " du chapitre 6.

⚠ AVERTISSEMENT

Ne retirez jamais le bouchon du radiateur lorsque le moteur est chaud. En effet, le liquide de refroidissement est sous pression et risquerait d'entraîner des brûlures graves. Attendez que le moteur refroidisse pour ajouter du liquide de refroidissement dans le réservoir.

Jauge de carburant



Cette jauge indique la quantité approximative de carburant restant dans le réservoir.

i Information

- La capacité du réservoir de carburant est indiquée dans le chapitre 8.
- La jauge de carburant s'accompagne d'un témoin de niveau de carburant qui s'allume lorsque le réservoir est presque vide.
- Sur les routes en pente ou dans les virages, l'aiguille de la jauge peut fluctuer et le témoin de niveau de carburant peut s'allumer plus tôt que prévu en raison des mouvements du carburant dans le réservoir.

⚠ AVERTISSEMENT

Un niveau de carburant insuffisant expose les occupants du véhicule à un risque.

Vous devez vous arrêter et rechercher immédiatement du carburant dès que le témoin s'allume ou que la jauge est proche du niveau 0 (vide).

REMARQUE

Évitez de conduire avec un niveau de carburant trop faible. Un réservoir de carburant presque vide peut provoquer des ratés au niveau du moteur et endommager le pot catalytique.

Jauge de température extérieure

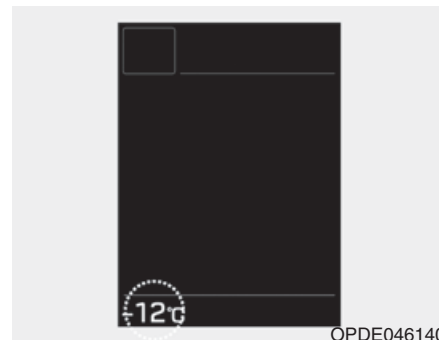

Cette jauge indique la température extérieure en degrés Celsius (°C) ou Fahrenheit.

- Plage de température : -40 °C à 60 °C (-104°F à 140 °F)

La température extérieure affichée peut ne pas changer immédiatement (comme c'est le cas pour les thermomètres) afin de ne pas distraire le conducteur.

L'unité de température (de °C en °F ou inversement) peut être changée comme suit :

- Mode Réglages utilisateur du combiné : Vous pouvez modifier l'unité de température dans Other features - Temperature unit (Autres fonctions - Unité de température).
- Système de climatisation automatique : Maintenez le bouton OFF enfoncé, puis appuyez sur le bouton AUTO pendant au moins 3 secondes.

L'unité de température du combiné d'instruments et celle du système de climatisation changeront en même temps.

Compteur kilométrique

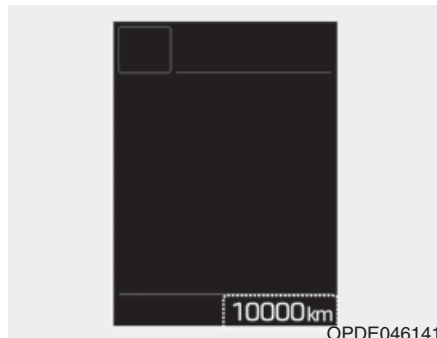

Le compteur kilométrique indique la distance totale parcourue par le véhicule et doit être utilisé pour déterminer les dates de maintenance périodique.

Autonomie

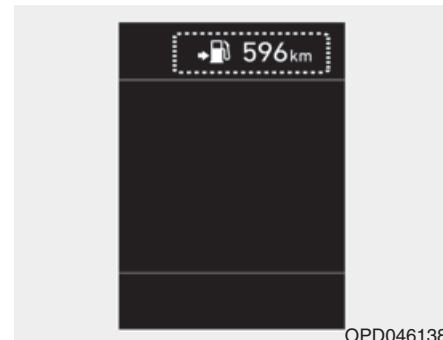

- Ce mode donne une estimation de la distance qui peut être parcourue avec le carburant restant.
- Si la distance estimée est inférieure à 1 km ou 1 mi, l'ordinateur de bord affiche "---" pour l'autonomie.

i Information

- Si le véhicule ne se trouve pas sur un sol plat ou si la batterie a été débranchée, la fonction d'autonomie peut ne pas fonctionner correctement.
- L'autonomie indiquée peut ne pas correspondre à la réalité, car il s'agit d'une estimation de la distance qui peut encore être parcourue.
- L'ordinateur de bord peut ne pas enregistrer le carburant ajouté s'il correspond à moins de 6 litres (1,6 gallons).
- L'autonomie peut varier fortement selon les conditions de circulation, les habitudes de conduite et l'état du véhicule.

Témoin de verglas (le cas échéant)

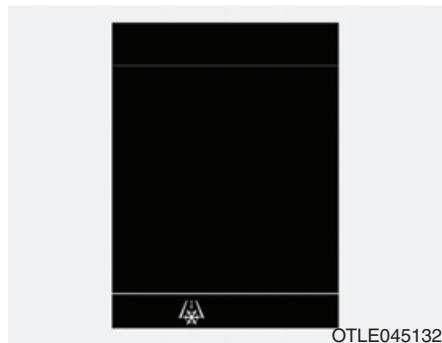

Ce témoin avertit le conducteur de la présence éventuelle de verglas.

Lorsque la température extérieure est inférieure à 4 °C (40 °F) environ, le témoin de verglas et de jauge de température extérieure clignote 10 fois, puis s'allume en continu. De plus, l'alarme retentit trois fois.

i Information

Si ce témoin s'allume pendant que vous conduisez, soyez particulièrement attentif et prudent : ne roulez pas trop vite, évitez les accélérations brusques et les coups de frein et ne négociez pas trop rapidement les virages.

Indicateur de changement de rapport

Indicateur de position de vitesse de la boîte manuelle (le cas échéant)



Cet indicateur signale la vitesse conseillée pour économiser le carburant.

- Shifting up (Vitesse supérieure) :
▲2, ▲3, ▲4, ▲5, ▲6
- Shifting down (Vitesse inférieure) :
▼1, ▼2, ▼3, ▼4, ▼5

Par exemple

- ▲3: Indique qu'il est recommandé de rétrograder en 3ème vitesse (le levier de vitesse est actuellement en 2ème ou en 1ère position).
- ▼3: Indique qu'il est recommandé de rétrograder en 3ème vitesse (le levier de vitesse est actuellement en 4ème, 5ème ou 6ème position).

Lorsque le système ne fonctionne pas correctement, l'indicateur ne s'affiche pas.

Indicateur de rapport l'embrayage double (le cas échéant)



Indique la position du levier de vitesses.

- Park (Parking) : P
- Reverse (Marche arrière) : R
- Neutral (Neutre) : N
- Drive (Conduite) : D
- Manual shift mode (Mode manuel):
D1, D2, D3, D4, D5, D6, D7

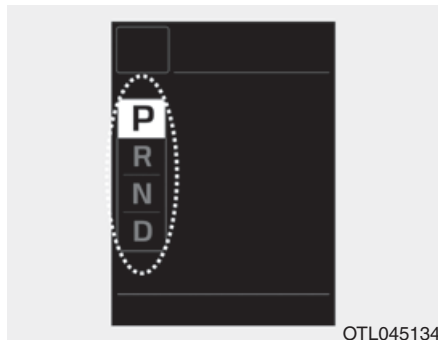

Indicateur de rapport (le cas échéant)

L'indicateur de rapport s'affiche sur le combiné pendant environ 2 secondes lorsque vous enclenchez un rapport (P/R/N/D).

Indicateur de rapport l'embrayage double (Pour l'Europe, le cas échéant)



En mode Manuel, cet indicateur signale la vitesse conseillée pour économiser le carburant.

- Indicateur de rapport l'embrayage double
 - Shifting up (Vitesse supérieure) :
▲2, ▲3, ▲4, ▲5, ▲6, ▲7
 - Shifting down (Vitesse inférieure) :
▼1, ▼2, ▼3, ▼4, ▼5, ▼6

Par exemple

- ▲3: Indique qu'il est recommandé de rétrograder en 3ème vitesse (le levier de vitesse est actuellement en 2ème ou en 1ère position).
- ▼3: Indique qu'il est recommandé de rétrograder en 3ème vitesse (le levier de vitesse est actuellement en 4ème, 5ème ou 6ème position).

Lorsque le système ne fonctionne pas correctement, l'indicateur ne s'affiche pas.

Témoins d'alerte et d'information

i Information

Après le démarrage du moteur, vérifiez que tous les témoins d'alerte sont éteints. Si un témoin est allumé, cela signifie qu'une situation nécessite votre attention.

Témoin d'airbag



Ce témoin s'allume dans les cas suivants :

- Lorsque vous mettez le contact ou le bouton de démarrage/d'arrêt du moteur en position ON.
 - Il s'allume pendant 6 secondes environ, puis s'éteint.
- En cas de dysfonctionnement du système SRS.

Dans ce cas, nous vous conseillons de faire vérifier votre véhicule par un concessionnaire HYUNDAI agréé.

Témoin de ceinture de sécurité



Ce témoin informe le conducteur que sa ceinture de sécurité n'est pas bouclée.

Pour plus d'informations, reportez-vous à la section " Ceintures de sécurité " du chapitre 2.

Témoin du frein de stationnement et du niveau du liquide de frein



Ce témoin s'allume dans les cas suivants :

- Lorsque vous mettez le contact ou le bouton de démarrage/d'arrêt du moteur en position ON.
 - Il s'allume pendant 3 secondes environ.
 - Il reste allumé si le frein de stationnement est activé.
- Lorsque le frein de stationnement est activé.
- Lorsque le niveau du liquide de frein est bas.
 - Si le témoin s'allume alors que le frein de stationnement n'est pas activé, cela signifie que le niveau du liquide de frein est bas.

Si le niveau du liquide de frein est bas :

1. Conduisez prudemment jusqu'à un endroit sûr à proximité et gardez votre véhicule.
2. Coupez le moteur, vérifiez immédiatement le niveau du liquide de frein et ajoutez la quantité nécessaire (**pour plus d'informations, reportez-vous à la section " Liquide de frein " du chapitre 7**). Recherchez ensuite d'éventuelles fuites de liquide sur les composants du système de freinage après avoir ajouté du liquide de frein. Si vous détectez une fuite, que le témoin d'avertissement reste allumé ou que les freins ne fonctionnent pas correctement, ne conduisez pas le véhicule. Nous vous conseillons de faire vérifier le système par un concessionnaire HYUNDAI agréé.

Système de freinage à double circuit

Votre véhicule est équipé de systèmes de freinage à double circuit. Cela signifie que vous disposez d'un freinage sur deux roues même en cas de défaillance de l'un des systèmes.

Si un seul des deux systèmes fonctionne, vous devez exercer une pression plus forte sur la pédale pour arrêter le véhicule.

La distance d'arrêt du véhicule augmente si seule une partie du système de freinage fonctionne.

En cas de dysfonctionnement des freins pendant la conduite, passez une vitesse inférieure et arrêtez le véhicule dès que vous pouvez vous garer en toute sécurité.

AVERTISSEMENT

Témoin du frein de stationnement et du niveau du liquide de frein

Il est dangereux de conduire le véhicule lorsqu'un témoin d'alerte est allumé. Si le témoin du frein de stationnement et du niveau de liquide de frein s'allume alors que le frein de stationnement n'est pas activé, cela indique que le niveau de liquide de frein est bas. Dans ce cas, nous vous conseillons de faire vérifier votre véhicule par un concessionnaire HYUNDAI agréé.

Témoin du système d'antiblocage de sécurité (ABS)



Ce témoin s'allume dans les cas suivants :

- Lorsque vous mettez le contact ou le bouton de démarrage/d'arrêt du moteur en position ON.
 - Il s'allume pendant 3 secondes environ, puis s'éteint.
- En cas de dysfonctionnement de l'ABS (le système de freinage normal reste opérationnel lorsque l'ABS ne fonctionne pas).

Dans ce cas, nous vous conseillons de faire vérifier votre véhicule par un concessionnaire HYUNDAI agréé.

Témoin du système de repartition électronique de la force de freinage (EBD)



Ces deux témoins s'allument simultanément dans les situations suivantes :

- Lorsque le système ABS et le système de freinage normal risquent de ne pas fonctionner correctement.

Dans ce cas, nous vous conseillons de faire vérifier votre véhicule par un concessionnaire HYUNDAI agréé.

⚠ AVERTISSEMENT

Témoin du système de repartition électronique de la force de freinage (EBD)

Lorsque les témoins du système ABS, du frein de stationnement et du niveau de liquide de frein sont allumés, le système de freinage ne fonctionne pas normalement et vous pouvez être exposé à un danger en cas de freinage brusque.

Dans ce cas, évitez toute conduite à grande vitesse et tout freinage trop sec.

Nous vous recommandons de faire réviser le véhicule dès que possible par un concessionnaire HYUNDAI agréé.

i Information

- Témoin du système de repartition électronique de la force de freinage (EBD)

Lorsque le témoin du système ABS s'allume seul ou avec le témoin du frein de stationnement et du niveau liquide de frein, le compteur de vitesse, le compteur kilométrique ou le compte-tours risque ne pas fonctionner. Le témoin de l'EPS peut également s'allumer et l'effort de direction peut augmenter ou diminuer.

Dans ce cas, nous vous recommandons de faire contrôler le véhicule dès que possible par un concessionnaire HYUNDAI agréé.

Témoin du système de direction assistée électrique (EPS)



Ce témoin s'allume dans les cas suivants :

- Lorsque vous mettez le contact ou le bouton de démarrage/d'arrêt du moteur en position ON.
 - Il s'allume pendant 3 secondes environ, puis s'éteint.
- En cas de dysfonctionnement de l'EPS.

Dans ce cas, nous vous conseillons de faire vérifier votre véhicule par un concessionnaire HYUNDAI agréé.

Indicateur de dysfonctionnement (MIL)

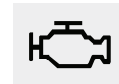

Ce témoin s'allume dans les cas suivants :

- Lorsque vous mettez le contact ou le bouton de démarrage/d'arrêt du moteur en position ON.
 - Il s'allume pendant 3 secondes environ, puis s'éteint.
- En cas de dysfonctionnement du système de contrôle des émissions.

Dans ce cas, nous vous conseillons de faire vérifier votre véhicule par un concessionnaire HYUNDAI agréé.

REMARQUE

Si vous conduisez alors que l'indicateur de dysfonctionnement (MIL) est allumé, vous risquez d'endommager les systèmes de contrôle des émissions, ce qui peut avoir un impact sur la manœuvrabilité du véhicule et/ou l'économie de carburant.

REMARQUE - Moteur essence

Si l'indicateur de dysfonctionnement s'allume, il est possible que le pot catalytique soit endommagé, ce qui risque d'entraîner une perte de puissance.

Dans ce cas, nous vous recommandons de faire contrôler le véhicule dès que possible par un concessionnaire HYUNDAI agréé.

Témoin du système de charge

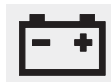

Ce témoin s'allume dans les cas suivants :

- En cas de dysfonctionnement de l'alternateur ou du système de charge.

En cas de dysfonctionnement de l'alternateur ou du système de charge :

1. Conduisez prudemment jusqu'à un endroit sûr à proximité et garez votre véhicule.
2. Coupez le moteur et vérifiez si la courroie de l'alternateur est relâchée ou rompue.

Si elle est correctement positionnée, le problème peut provenir du système de charge.

Dans ce cas, nous vous recommandons de faire contrôler le véhicule dès que possible par un concessionnaire HYUNDAI agréé.

Témoin de pression d'huile



Ce témoin s'allume dans les cas suivants :

- Lorsque la pression d'huile est basse.

Lorsque la pression d'huile est basse :

1. Conduisez prudemment jusqu'à un endroit sûr à proximité et garez votre véhicule.
2. Coupez le moteur et vérifiez le niveau d'huile (**pour plus d'informations, reportez-vous à la section " Huile moteur " du chapitre 7**). Si le niveau d'huile est bas, ajoutez-en.

Si le témoin reste allumé après l'ajout d'huile ou si vous n'avez pas d'huile, nous vous conseillons de faire contrôler le véhicule dès que possible par un concessionnaire HYUNDAI agréé.

REMARQUE

- Si vous n'arrêtez pas le moteur dès que le témoin de pression d'huile s'allume, il peut subir d'importants dommages.
- Si le témoin d'avertissement reste allumé pendant que le moteur tourne, cela peut indiquer que le moteur est sérieusement endommagé ou présente un dysfonctionnement grave. Dans ce cas :
 1. Arrêtez le véhicule dès que vous pouvez vous garer en toute sécurité.
 2. Coupez le moteur et vérifiez le niveau d'huile. Si le niveau d'huile est bas, ajoutez de l'huile moteur jusqu'au niveau requis.
 3. Redémarrez le moteur. Si le témoin reste allumé une fois le moteur en route, coupez immédiatement le moteur. Dans ce cas, nous vous conseillons de faire vérifier votre véhicule par un concessionnaire HYUNDAI agréé.

Témoin de niveau d'huile (le cas échéant)

Le témoin de niveau d'huile s'allume lorsqu'il convient de vérifier le niveau d'huile.

Si le témoin s'allume, vérifiez le niveau d'huile dès que possible puis rajoutez de l'huile si nécessaire.

Versez lentement l'huile préconisée, petit à petit à travers un entonnoir (capacité de remplissage d'huile : environ 0,6 ~ 1,0 l)

Utilisez uniquement l'huile moteur préconisée par le constructeur du véhicule. (Voir "Lubrifiants préconisés et capacités" dans la partie 8)

Ne versez pas trop d'huile moteur et assurez-vous que le niveau d'huile ne dépasse pas le repère F de la jauge.

i Information

- Le témoin s'éteint après un trajet d'environ 50 à 100 km, une fois moteur chaud, suite à l'ajout d'huile moteur.
- Tournez la clé de contact de OFF vers ON à trois reprises en 10 secondes, témoin s'éteindra immédiatement. Toutefois, si vous éteignez le témoin sans avoir ajouté d'huile moteur, il rallumera après environ 50 à 100 km, une fois le moteur chaud.

REMARQUE

Si le témoin est allumé en continu suite à l'ajout d'huile moteur et après un trajet d'environ 50 à 100 km une fois le moteur chaud, nous vous conseillons de faire contrôler le système de votre véhicule par un concessionnaire HYUNDAI agréé.

Même si le témoin ne s'allume pas après avoir démarré le moteur, il est recommandé de contrôler et de réajuster le niveau d'huile moteur périodiquement.

Témoin de niveau de carburant bas



Ce témoin s'allume dans les cas suivants :

- Lorsque le réservoir de carburant est presque vide.

Ajoutez du carburant dès que possible.

REMARQUE

Si vous conduisez alors que le témoin de niveau de carburant est allumé (ou que le niveau se trouve au-dessous de 0), cela risque de provoquer des ratés au niveau du moteur ou d'endommager le pot catalytique (le cas échéant).

Témoin de survitesse (le cas échéant)

**120
km/h**

Ce témoin clignote dans les cas suivants :

- Lorsque la vitesse du véhicule dépasse 120 km/h.
 - Il vous informe que votre vitesse est excessive.
 - L'alarme de survitesse retentit pendant environ 5 secondes.

Témoin de dysfonctionnement



Ce témoin s'allume dans les cas suivants :

- Lorsque vous mettez le contact ou le bouton de démarrage/d'arrêt du moteur en position ON.
 - Niveau de lave-glace bas (le cas échéant)
 - Dysfonctionnement d'un éclairage extérieur (le cas échéant)
 - Dysfonctionnement du système de détection d'angle mort (BCW) (le cas échéant)
 - Système de contrôle de la pression des pneus (TPMS) (le cas échéant)

Pour plus de détails sur l'avertissement, reportez-vous à l'écran LCD.

Témoin d'avertissement de faible pression des pneus (le cas échéant)



Ce témoin s'allume dans les cas suivants :

- Lorsque vous mettez le contact ou le bouton de démarrage/d'arrêt du moteur en position ON.
 - Il s'allume pendant 3 secondes environ, puis s'éteint.
- Lorsque l'un de vos pneus (ou plusieurs) sont sous-gonflés. (L'emplacement des pneus sousgonflés s'affiche sur l'écran LCD.).

Pour plus d'informations, reportezvous à la section du chapitre 6 consacrée au système TPMS (système de contrôle de la pression des pneus).

Ce témoin clignote pendant environ 60 secondes, puis reste allumé ou clignote de nouveau à intervalles de 3 secondes environ :

- En cas de mauvais fonctionnement du système TPMS.
Dans ce cas, nous vous recommandons de faire contrôler le véhicule dès que possible par un concessionnaire HYUNDAI agréé.

Pour plus d'informations, reportezvous à la section du chapitre 6 consacrée au système TPMS (système de contrôle de la pression des pneus).

⚠ AVERTISSEMENT

Arrêt sécurisé

- **Le système TPMS ne peut pas signaler les dommages soudains et graves causés au niveau des pneus par des facteurs externes.**
- **Si vous remarquez une instabilité du véhicule, retirez immédiatement le pied de l'accélérateur, appuyez graduellement sur la pédale de frein et arrêtez-vous dès que vous pouvez vous garer en toute sécurité.**

Témoin d'avertissement du système 4WD (le cas échéant)

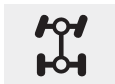

Cet avertissement lumineux s'allume dans les situations suivantes :

- Lorsque la clé de contact ou le bouton de démarrage/arrêt du moteur est en position ON.
 - Il s'allume pendant 3 secondes environ, puis s'éteint.
- En cas de mauvais fonctionnement du système 4WD.
Dans ce cas, nous vous conseillons de faire vérifier votre véhicule par un concessionnaire HYUNDAI agréé.

Témoin du contrôle électronique de stabilité (ESC) (le cas échéant)



Ce témoin s'allume dans les cas suivants :

- Lorsque vous mettez le contact ou le bouton de démarrage/d'arrêt du moteur en position ON.
 - Il s'allume pendant 3 secondes environ, puis s'éteint.
- En cas de dysfonctionnement du système ESC.
Dans ce cas, nous vous conseillons de faire vérifier votre véhicule par un concessionnaire HYUNDAI agréé.

Ce témoin clignote dans les cas suivants :

- Lorsque le système ESC est activé.

Pour plus d'informations, reportez-vous à la section " Contrôle électronique de stabilité (ESC) " du chapitre 5.

Témoin de désactivation du contrôle électronique de stabilité (ESC) (le cas échéant)



Ce témoin s'allume dans les cas suivants :

- Lorsque vous mettez le contact ou le bouton de démarrage/d'arrêt du moteur en position ON.
 - Il s'allume pendant 3 secondes environ, puis s'éteint.
- Lorsque vous sélectionnez ESC OFF (Arrêt ESC) dans le mode Réglages utilisateur sur le combiné pour désactiver le système ESC.

Pour plus d'informations, reportez-vous à la section "Contrôle électronique de stabilité (ESC) " du chapitre 5.

Voyant d'arrêt automatique (le cas échéant)



Ce témoin s'allume dans les cas suivants :

- Lorsque le moteur passe au mode Idle Stop du système ISG (Idle Stop and Go).

Ce témoin clignote dans les cas suivants :

- Lorsque le véhicule démarre automatiquement, le voyant d'arrêt automatique du combiné clignote pendant 5 secondes.

Pour plus de détails, voir le système ISG (Idle Stop and Go) au début du chapitre 5.

Information

Lorsque le moteur redémarre automatiquement à l'aide du système ISG, certains témoins d'avertissement (ABS, ESC, ESC OFF, EPS ou le témoin d'avertissement du frein à main) sont susceptibles de s'allumer pendant quelques secondes.

Ceci survient lorsque la tension de la batterie est faible mais ne révèle pas une défaillance du système.

Témoin du système antidémarrage (sans clé intelligente) (le cas échéant)



Ce témoin s'allume dans les cas suivants :

- Lorsque le véhicule détecte le système antidémarrage dans la clé et que vous mettez la clé de contact en position ON.
 - Vous pouvez alors démarrer le moteur.
 - Le témoin s'éteint après le démarrage du moteur.

Ce témoin clignote dans les cas suivants :

- En cas de mauvais fonctionnement du système antidémarrage.

Dans ce cas, nous vous conseillons de faire vérifier votre véhicule par un concessionnaire HYUNDAI agréé.

Témoin du système antidémarrage (avec clé intelligente) (le cas échéant)



Ce témoin s'allume pendant 30 secondes dans les cas suivants :

- Lorsque le véhicule détecte la clé intelligente dans le véhicule, et que le bouton de démarrage/arrêt du moteur est en position ACC ou ON.
 - Vous pouvez alors démarrer le moteur.
 - Le témoin s'éteint après le démarrage du moteur.

Ce témoin clignote pendant quelques secondes :

- Lorsque la clé intelligente ne se trouve pas à l'intérieur du véhicule.
 - Dans ce cas, vous ne pouvez pas démarrer le moteur.

Ce témoin s'allume pendant 2 secondes, puis s'éteint :

- Si la clé intelligente se trouve dans le véhicule et que le bouton de démarrage/arrêt du moteur est sur ON, sans que le véhicule ne puisse toutefois détecter la clé intelligente. Dans ce cas, nous vous conseillons de faire vérifier votre véhicule par un concessionnaire HYUNDAI agréé.

Ce témoin clignote dans les cas suivants :

- Lorsque la tension de la pile de la clé intelligente est faible.
 - Dans ce cas, vous ne pouvez pas démarrer le moteur. Toutefois, vous pouvez démarrer le moteur si vous appuyez sur le bouton de démarrage/d'arrêt du moteur avec la clé intelligente. **(Pour en savoir plus, consultez la section " Démarrage du moteur " du chapitre 5.)**
- En cas de dysfonctionnement du système antidémarrage. Dans ce cas, nous vous conseillons de faire vérifier votre véhicule par un concessionnaire HYUNDAI agréé.

Témoin de clignotants

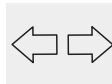

Ce témoin clignote dans les cas suivants :

- Lorsque vous actionnez les clignotants.

Les situations suivantes peuvent indiquer un dysfonctionnement du système de clignotants.

- Le témoin du clignotant s'allume, mais ne clignote pas
- Le témoin du clignotant clignote rapidement
- Le témoin du clignotant ne s'allume pas du tout.

Dans ce cas, nous vous conseillons de faire vérifier votre véhicule par un concessionnaire HYUNDAI agréé.

Témoin de feux de croisement (le cas échéant)



Ce témoin s'allume dans les cas suivants :

- Lorsque les feux de croisement sont allumés.

Témoin de feux de route



Ce témoin s'allume dans les cas suivants :

- Lorsque les feux de route sont allumés.
- Lorsque vous faites un appel de phares.

Témoin du système d'assistance de feux de route (HBA) (le cas échéant)



Ce témoin s'allume dans les cas suivants :

- Lorsque les feux de route sont allumés et que le commutateur est en position AUTO.
- Si votre véhicule détecte d'autres véhicules qui vous précèdent ou approchent en sens inverse, le système d'assistance de feux de route (HBA) passe automatiquement des feux de route aux feux de croisement.

Pour plus d'informations, reportez-vous à la section de ce chapitre relative au système d'assistance de feux de route (HBA).

Témoin de feux allumés

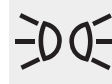

Ce témoin s'allume dans les cas suivants :

- Lorsque les feux arrière ou avant sont allumés.

Témoin d'antibrouillard avant (le cas échéant)



Ce témoin s'allume dans les cas suivants :

- Lorsque les feux antibrouillard avant sont allumés.

Témoin d'antibrouillard arrière



Ce témoin s'allume dans les cas suivants :

- Lorsque les feux antibrouillard arrière sont allumés.

Témoin des feux de croisement LED (le cas échéant)



Ce témoin s'allume dans les cas suivants :

- Lorsque vous mettez le contact ou le bouton de démarrage/ d'arrêt du moteur en position ON.
- En cas de dysfonctionnement des phares à LED.

Dans ce cas, nous vous conseillons de faire contrôler votre véhicule par un concessionnaire HYUNDAI agréé.

Ce témoin clignote dans les cas suivants :

En cas de dysfonctionnement d'une pièce des phares à LED.

Dans ce cas, nous vous conseillons de faire contrôler votre véhicule par un concessionnaire HYUNDAI agréé.

REMARQUE

Si vous continuez de rouler alors que le témoin est allumé ou clignote, la durée de vie des phares à LED peut être réduite.

Indicateur lumineux du système 4WD (le cas échéant)



Ce témoin s'allume dans les cas suivants :

- Lorsque la clé de contact ou le bouton de démarrage/arrêt du moteur est en position ON.
 - Il s'allume pendant 3 secondes environ, puis s'éteint.
- Lorsque vous sélectionnez le mode 4WD LOCK en appuyant sur le bouton 4WD LOCK.
 - Le mode 4WD LOCK permet d'augmenter la puissance de conduite sur routes mouillées et enneigées et/ou lors de conduite tout terrain.

REMARQUE

N'utilisez pas le mode 4WD LOCK sur des routes sèches pavées ou sur autoroute, car cela provoquerait des bruits, des vibrations, voire endommagerait certaines pièces du système 4WD.

Indicateur lumineux du système de contrôle de croisière (le cas échéant)



Ce témoin s'allume dans les cas suivants :

- Lorsque le système de contrôle de croisière est activé.

Pour en savoir plus, consultez la section "Système de contrôle de croisière" du chapitre 5.

Indicateur lumineux Cruise SET (le cas échéant)



Ce témoin s'allume dans les cas suivants :

- Lorsque la vitesse du régulateur est définie.

Pour en savoir plus, consultez la section "Système de contrôle de croisière" du chapitre 5.

Témoin du limiteur de vitesse (le cas échéant)



Ce témoin s'allume dans les cas suivants :

- Lorsque le limiteur de vitesse est activé.

Pour plus d'informations, consultez la section relative au limiteur de vitesse du chapitre 5.

Indicateur lumineux de contrôle de freinage (DBC) (le cas échéant)



Ce témoin s'allume dans les cas suivants :

- Lorsque la clé de contact ou le bouton de démarrage/arrêt du moteur est en position ON.
 - Il s'allume pendant 3 secondes environ, puis s'éteint.
- Lorsque vous activez le système DBC en appuyant sur le bouton DBC.

Cet avertissement lumineux clignote :

- Lorsque le système DBC est en cours de fonctionnement.

Cet avertissement lumineux s'allume en jaune :

- En cas de mauvais fonctionnement du système DBC.

Dans ce cas, nous vous conseillons de faire vérifier votre véhicule par un concessionnaire HYUNDAI agréé.

Pour en savoir plus, consultez la section " Système de contrôle de freinage (DBC) " du chapitre 5.

Témoin du mode SPORT (le cas échéant)



Ce témoin s'allume dans les cas suivants :

- Lorsque vous sélectionnez le mode de conduite SPORT.

Pour en savoir plus, reportez-vous à la section "Système de commande intégré du mode de conduite" du chapitre 5.

Témoin du mode ECO (le cas échéant)



Ce témoin s'allume dans les cas suivants :

- Lorsque vous sélectionnez le mode de conduite ECO.

Pour en savoir plus, reportez-vous à la section "Système de commande intégré du mode de conduite" du chapitre 5.

Témoin d'avertissement du système anticollision avant (FCA) (le cas échéant)



Ce témoin s'allume dans les cas suivants :

- Lorsque vous mettez le contact ou le bouton de démarrage/d'arrêt du moteur en position ON.
 - Il s'allume pendant 3 secondes environ, puis s'éteint.
- Dysfonctionnement du système FCA.

Dans ce cas, nous vous conseillons de faire vérifier votre véhicule par un concessionnaire HYUNDAI agréé.

Pour en savoir plus, consultez la section du chapitre 5 relative au système anticollision avant (FCA).

Témoin du système d'assistance au maintien de voie (LKA) (le cas échéant)



Ce témoin s'allume dans les cas suivants :

- [Vert] Les conditions de fonctionnement du système sont réunies.
- [Blanc] Les conditions de fonctionnement du système ne sont pas réunies.
- [Jaune] En cas de dysfonctionnement du système d'assistance au maintien de voie. Dans ce cas, nous vous conseillons de faire vérifier votre véhicule par un concessionnaire HYUNDAI agréé.

Pour en savoir plus, consultez la section du chapitre 5 relative au système d'assistance au maintien de voie (LKA).

Témoin de verglas (le cas échéant)



Ce témoin avertit le conducteur de la présence éventuelle de verglas.

Lorsque la température extérieure est inférieure à 4 °C (40 °F) environ, le témoin de verglas et de jauge de température extérieure clignote, puis s'allume en continu. L'alarme retentit également une fois.

***i* Information**

Si ce témoin s'allume pendant que vous conduisez, soyez particulièrement attentif et prudent : ne roulez pas trop vite, évitez les accélérations brusques et les coups de frein et ne négociez pas trop rapidement les virages.

Messages sur l'écran LCD

Positionnez le levier sur P (Shift to P) (pour le système de clé intelligente et la boîte embrayage double)

Ce message d'avertissement s'affiche si vous tentez de couper le moteur alors que le levier de vitesse n'est pas en position P (Parking).

Le bouton de démarrage/d'arrêt du moteur passe alors en position ACC (si vous appuyez de nouveau sur ce bouton, il passe en position ON).

Batterie de clé faible (Low key battery) (pour le système de clé intelligente)

Ce message d'avertissement s'affiche si la pile de la clé intelligente est déchargée lorsque le bouton de démarrage/d'arrêt du moteur est mis en position OFF.

Appuyez sur le bouton START en tournant le volant (Press START button while turning wheel) (pour le système de clé intelligente)

Ce message s'affiche si le volant ne se déverrouille pas normalement lorsque vous appuyez sur le bouton de démarrage/d'arrêt du moteur.

Il indique que vous devez appuyer sur le bouton de démarrage/d'arrêt du moteur en tournant le volant à droite et à gauche.

Volant déverrouillé (Steering wheel not locked) (pour le système de clé intelligente)

Ce message d'avertissement s'affiche si le volant ne se verrouille pas lorsque le bouton de démarrage/d'arrêt du moteur passe en position OFF.

Vérifiez syst. de verrouillage du volant (Check steering wheel lock system) (pour le système de clé intelligente)

Ce message s'affiche si le volant ne se verrouille pas lorsque le bouton de démarrage/d'arrêt du moteur passe en position OFF.

Appuyez sur pédale de frein pour démarrer (Press brake pedal to start engine) (pour le système de clé intelligente et la boîte embrayage double)

Ce message d'avertissement s'affiche si le bouton de démarrage/d'arrêt du moteur passe en position ACC lorsque vous appuyez sur ce bouton de façon répétée sans enfoncer la pédale de frein.

Vous pouvez démarrer le véhicule en appuyant sur la pédale de frein.

Appuyez sur péd. embrayage pour démarrer (Press clutch pedal to start engine) (système de clé intelligente et transmission manuelle)

Ce message d'avertissement s'affiche si vous mettez à deux reprises le bouton de démarrage/d'arrêt du moteur en position ACC en appuyant dessus de façon répétée sans enfoncer la pédale d'embrayage.

Enfoncer la pédale d'embrayage pour démarrer le moteur.

La clé n'est pas dans le véhicule (Key not in vehicle) (pour le système de clé intelligente)

Ce message d'avertissement s'affiche lorsque vous ouvrez ou fermez la porte alors que la clé intelligente ne se trouve pas dans le véhicule et que le contact en position ACC ou ON. L'alarme retentit lorsque vous fermez la porte alors que la clé intelligente ne se trouve pas dans le véhicule.

Gardez toujours la clé intelligente sur vous lorsque vous essayez de démarrer le véhicule.

Clé non détectée (Key not detected) (pour le système de clé intelligente)

Ce message d'avertissement s'affiche si la clé intelligente n'est pas détectée lorsque vous appuyez sur le bouton de démarrage/d'arrêt du moteur.

Appuyez sur le bouton START avec la clé (Press START button with key) (pour le système de clé intelligente)

Ce message d'avertissement s'affiche si vous appuyez sur le bouton de démarrage/d'arrêt du moteur alors que le message " Key not detected (Clé non détectée) " est affiché.

Dans ce cas, le témoin d'antidémarrage clignote.

**Appuyez sur le bouton START de nouveau
(Press START button again)
(pour le système de clé intelligente)**

Ce message s'affiche si le moteur n'a pas pu démarrer lorsque vous avez appuyé sur le bouton de démarrage/d'arrêt du moteur.

Dans ce cas, essayez de démarrer le moteur en appuyant de nouveau sur le bouton de démarrage/d'arrêt du moteur.

Si le message d'avertissement s'affiche à chaque fois que vous appuyez sur le bouton de démarrage/d'arrêt du moteur, nous vous conseillons de faire contrôler votre véhicule par un concessionnaire HYUNDAI agréé.

**Vérifiez fusible BRAKE SWITCH
(Check BRAKE SWITCH fuse)
(pour le système de clé intelligente et la boîte automatique/embrayage double)**

Ce message d'avertissement s'affiche si le fusible du commutateur de frein est débranché.

Vous devez installer un fusible neuf. Si ce n'est pas possible, vous pouvez démarrer le moteur en appuyant sur le bouton de démarrage/d'arrêt du moteur pendant 10 secondes (lorsqu'il est en position ACC).

**Réglez le levier sur P ou N pour démarrer (Shift to P or N to start engine)
(pour le système de clé intelligente et la boîte embrayage double)**

Ce message d'avertissement s'affiche si vous tentez de démarrer le moteur alors que le levier de vitesses n'est pas en position P (Parking) ou N (Point mort).

***i* Information**

Vous pouvez démarrer le moteur lorsque le levier de vitesses se trouve en position N (Point mort). Mais pour votre sécurité, il est préférable de démarrer le moteur avec le levier de vitesses en position P (Parking).

Porte/capot/hayon ouvert

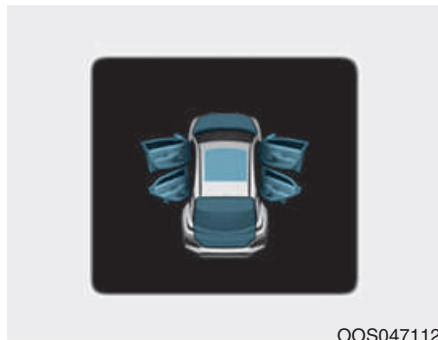

Cet avertissement signale l'ouverture d'une porte, du capot ou du hayon.

ATTENTION

Avant de prendre la route, vérifiez que les portes, le capot et le hayon sont correctement fermés. Vérifiez également qu'aucun témoin ou message signalant un problème concernant une porte, le capot ou le hayon ne s'affiche sur le combiné d'instruments.

Toit ouvrant ouvert (le cas échéant)



Cet avertissement s'affiche si vous coupez le moteur lorsque le toit ouvrant est ouvert.

N'oubliez pas de fermer correctement le toit ouvrant lorsque vous quittez votre véhicule.

Mode d'éclairage

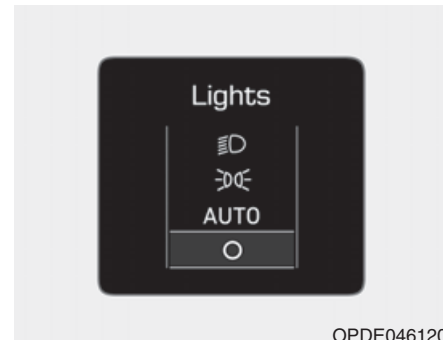

Ce témoin affiche le mode d'éclairage extérieur sélectionné via la commande d'éclairage.

Mode d'essuie-glace

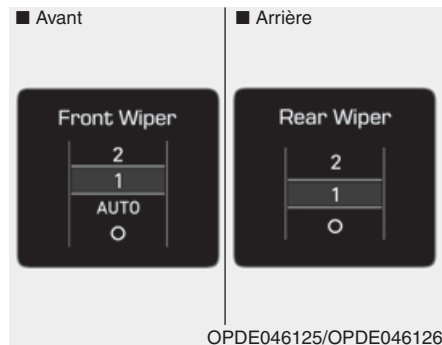

Ce témoin affiche le mode d'essuie-glace sélectionné via la commande d'essuie-glace.

Pression faible (le cas échéant)

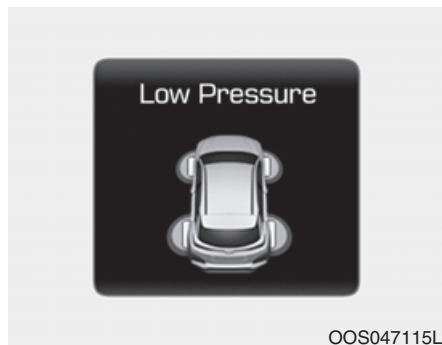

Ce message d'avertissement s'affiche si la pression d'un pneu est faible. Le pneu sous-gonflé est indiqué.

Pour plus d'informations, reportez-vous à la section "Système de contrôle de la pression des pneus (TPMS)" du chapitre 6.

Activez FUSE SWITCH

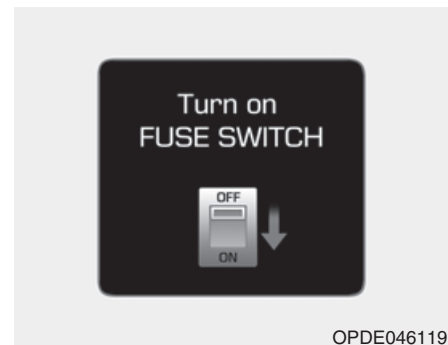

Ce message d'avertissement s'affiche si le commutateur de fusibles situé sur le boîtier de fusibles, sous le volant, est en position OFF.

Vous devez activer le commutateur de fusibles.

Pour en savoir plus, reportez-vous à la section " Fusibles " du chapitre 7.

Volant chauffant désactivé (le cas échéant)

Ce message s'affiche lorsque vous désactivez le volant chauffant.

Pour plus d'informations, reportez-vous à la section de ce chapitre relative au volant chauffant.

Niveau de lave-glace bas (le cas échéant)

Ce message s'affiche lorsque le réservoir de liquide lave-glace est presque vide.

Faites l'appoint en liquide lave-glace.

Essence faible

Ce message d'avertissement s'affiche si le réservoir est quasiment vide.

L'affichage de ce message active le témoin de niveau de carburant faible sur le combiné.

Nous vous conseillons de vous arrêter à la prochaine station-essence et de faire le plein dès que possible.

Ajoutez du carburant dès que possible.

Le moteur a surchauffé (le cas échéant)

Ce message d'avertissement s'affiche lorsque la température du liquide de refroidissement moteur est supérieure à 120 °C (248 °F). Cela signifie que le moteur est en surchauffe et risque d'être endommagé.

En cas de surchauffe du véhicule, reportez-vous à la section "Surchauffe" du chapitre 6.

Vérifiez phare (le cas échéant)

Ce message d'avertissement s'affiche si les feux ne fonctionnent pas correctement. L'ampoule d'un feu de croisement doit être remplacée.

***i* Information**

Veillez à remplacer une ampoule grillée par une nouvelle ampoule de même puissance.

Vérifiez syst. assistance feux de route (le cas échéant)

Ce message d'avertissement s'affiche en cas de problème concernant le système d'assistance de feux de route (HBA). Nous vous conseillons de faire vérifier le véhicule par un concessionnaire HYUNDAI agréé.

Pour en savoir plus, consultez la section du chapitre 3 relative au système d'assistance de feux de route (HBA).

Check FCA system (Vérifiez le système FCA) (le cas échéant)

Ce message d'avertissement s'affiche en cas de problème concernant le système anticollision avant (FCA). Nous vous conseillons de faire vérifier le véhicule par un concessionnaire HYUNDAI agréé.

Pour en savoir plus, consultez la section du chapitre 5 relative au système anticollision avant (FCA).

Vérifiez l'alerte d'attention conducteur (le cas échéant)

Ce message d'avertissement s'affiche en cas de problème concernant le système d'alerte de niveau d'attention du conducteur (DAW). Nous vous conseillons de faire vérifier le véhicule par un concessionnaire HYUNDAI agréé.

Pour en savoir plus, consultez la section du chapitre 5 relative au système d'alerte de niveau d'attention du conducteur (DAW).

Vérifiez le système FCW (le cas échéant)

Ce message d'avertissement s'affiche en cas de problème concernant le système d'avertissement de collision à l'avant (FCW). Nous vous conseillons de faire vérifier le véhicule par un concessionnaire HYUNDAI agréé.

Pour en savoir plus, consultez la section du chapitre 5 relative au système d'avertissement de collision à l'avant (FCW).

Vérifiez LKA (le cas échéant)

Ce message d'avertissement s'affiche en cas de problème concernant le système d'assistance au maintien de voie (LKA). Nous vous conseillons de faire vérifier le véhicule par un concessionnaire HYUNDAI agréé.



Pour en savoir plus, consultez la section du chapitre 5 relative au système d'assistance au maintien de voie (LKA).

ÉCRAN LCD (COMBINÉ DE TYPE B, C)

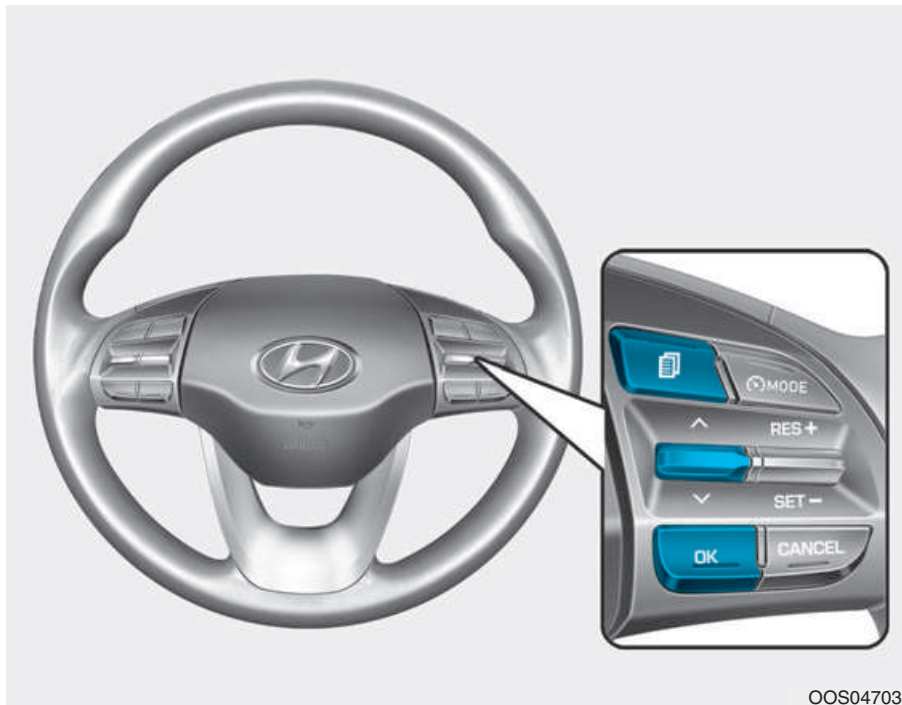
Commandes de l'écran LCD







Vous pouvez alterner entre les modes de l'écran LCD à l'aide des boutons de commande.

- (1)  : Bouton permettant de changer de mode
- (2)  : Molette permettant de naviguer dans les menus
- (3) OK : Bouton permettant de définir ou de réinitialiser l'élément sélectionné

OOS047038

Modes d'affichage LCD

Mode	Symbole	Explication
Ordinateur de bord		Ce mode affiche des informations de conduite telles que le totalisateur journalier, les économies de carburant, etc. Pour plus d'informations, reportez-vous à la section "Ordinateur de bord" de ce chapitre.
Vir. par virage (TBT)		Ce mode affiche des instructions de navigation.
Assistance		Ce mode indique l'état des systèmes suivants : - Système d'assistance au maintien de voie (LKA) - Système d'alerte de niveau d'attention du conducteur (DAW) - Pression des pneus Pour en savoir plus, reportez-vous à la section du chapitre 5 relative aux systèmes d'assistance au maintien de voie (LKA) et d'alerte de niveau d'attention du conducteur (DAW) et à la section du chapitre 6 relative au système de contrôle de la pression des pneus (TPMS).
Réglages utilisateur		Ce mode permet de modifier les réglages des portes, des éclairages, etc.
Avertissement		Ce mode affiche des messages d'avertissement liés au régulateur de vitesse, etc.

Les informations dépendent des fonctions applicables à votre véhicule.

Modifier paramètres après passage sur P/Modifier paramètres après passage sur frein de parking

Ce message s'affiche si vous tentez d'accéder à un élément du mode de réglages utilisateur pendant que vous conduisez.

- Boîte manuelle

Pour votre sécurité, activez le frein de stationnement avant de modifier les réglages utilisateur.

- À embrayage double

Pour votre sécurité, stationnez votre véhicule, activez le frein de stationnement et mettez le levier de vitesses en position P (Parking) avant de modifier les réglages utilisateur.

Aide (le cas échéant)

Dans les réglages utilisateur, ce mode propose des guides rapides sur les systèmes.

Sélectionnez un élément, puis appuyez sur le bouton OK et maintenez-le enfoncé.

Pour plus d'informations sur chaque système, reportez-vous à ce manuel de l'utilisateur.

Mode Ordinateur de bord

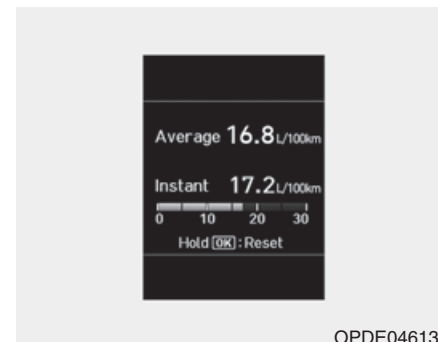

L'ordinateur de bord affiche des informations liées aux paramètres de conduite du véhicule (consommation de carburant, totalisateur journalier et vitesse du véhicule).

Pour plus d'informations, reportez-vous à la section de ce chapitre relative à l'ordinateur de bord.

Mode Vir. par virage (TBT)

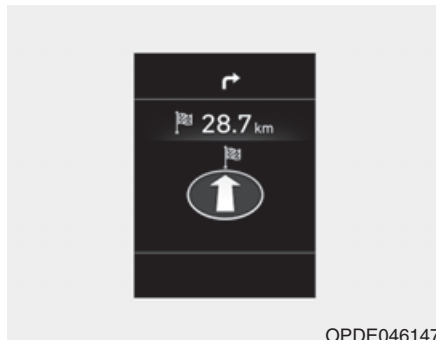

Ce mode affiche des instructions de navigation.

Mode Assistance

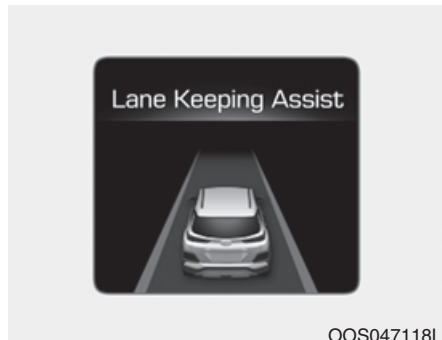

LKA/DAW

Ce mode indique l'état des systèmes d'assistance au maintien de voie (LKA) et d'alerte de niveau d'attention du conducteur (DAW).

Pour en savoir plus sur chaque système, reportez-vous au chapitre 5.



Pression des pneus

Ce mode fournit des informations relatives à la pression des pneus.

Pour plus d'informations, reportez-vous à la section du chapitre 6 relative au système de contrôle de la pression des pneus.

Mode de message d'avertissement

Des messages d'avertissement s'affichent pendant plusieurs secondes sur l'écran LCD dans les conditions suivantes.

- Niveau de lave-glace bas (le cas échéant)
- Dysfonctionnement d'un éclairage extérieur (le cas échéant)
- Dysfonctionnement du système de détection d'angle mort (BCW) (le cas échéant)
- Système de contrôle de la pression des pneus (TPMS) (le cas échéant)
- Dysfonctionnement du système d'assistance de feux de route (HBA) (le cas échéant)
- Dysfonctionnement du système anticollision avant (FCA) (le cas échéant)

Mode Réglages utilisateur

Ce mode permet de modifier les réglages du combiné d'instruments, des portes, des éclairages, etc.

1. Aff. tête haute (le cas échéant)
2. Assist. conduite
3. Porte
4. Éclairage
5. Son
6. Commodités
7. Intervalle entretien
8. Autres fonctions
9. Langues
10. Réinitialiser

Les informations dépendent des fonctions applicables à votre véhicule.

1. Aff. tête haute (le cas échéant)

- Hauteur affichage
 - Permet de régler la hauteur de l'image de l'affichage tête haute.
- Rotation
 - Permet de régler l'angle de l'image.
- Luminosité
 - Permet de régler l'intensité d'éclairage de l'affichage tête haute.
- Sélection contenus
 - Vir. par virage
 - Info circulation
 - Régulateur de vitesse
 - Système d'assistance au maintien de voie (LKA)
 - Système de détection d'angle mort (BCW)

- Taille compteur
 - Permet de choisir la taille de police du compteur de vitesse de l'affichage tête haute : Grande), Moyenne ou Petite.
- Couleur compteur
 - Permet de choisir la couleur de police du compteur de vitesse de l'affichage tête haute : Blanc, Orange ou Vert.

2. Assist. conduite

- Alerte niveau d'attention du conducteur
 - Désactivé/Normal Sensitivity (Sensibilité normale)/High Sensitivity (Sensibilité élevée)

Permet de régler la sensibilité du système d'alerte de niveau d'attention du conducteur (DAW).

Pour en savoir plus, consultez la section du chapitre 5 relative au système d'alerte de niveau d'attention du conducteur (DAW).

- Maintien de voie
 - Avertissement pour déviation de voie
 - LKA standard
 - LKA actif

Permet de régler la fonction d'assistance au maintien de voie (LKA).

Pour en savoir plus, consultez la section du chapitre 5 relative au système d'assistance au maintien de voie (LKA).

- Forward Collision-Avoidance Assist (Système anticollision avant)

Permet d'activer ou de désactiver le système anticollision avant (FCA).

Pour en savoir plus, consultez la section du chapitre 5 relative au système anticollision avant (FCA).

- Avertissement de collision à l'avant
 - Tard/Normal/Tôt
 Permet de régler le délai d'avertissement initial du système anticollision avant (FCA).

Pour en savoir plus, consultez la section du chapitre 5 relative au système anticollision avant (FCA).

- Son de détection d'angle mort

Permet d'activer ou de désactiver le son du système de détection d'angle mort (BCW).

Pour plus d'informations, reportez-vous à la section du chapitre 5 relative au système de détection d'angle mort (BCW).

- Détection d'angle mort

Permet d'activer ou de désactiver le système de détection d'angle mort (BCW).

Pour en savoir plus, consultez la section du chapitre 5 relative au système de détection d'angle mort (BCW).

3. Porte (Door)

- Verrouillage automatique

- Désactiver : le verrouillage automatique des portes est désactivé.

- Activer vitesse : toutes les portes sont automatiquement verrouillées lorsque la vitesse du véhicule dépasse 15 km/h.

- Activer levier : toutes les portes sont automatiquement verrouillées si le levier de vitesses (véhicule à transmission à embrayage double) passe de la position P (Parking) à la position R (Marche arrière), N (Point mort) ou D (Conduite).

- Déverrouillage automatique

- Désactiver : le déverrouillage automatique des portes est désactivé.

- Véhicule arrêté : toutes les portes sont automatiquement déverrouillées lorsque le bouton de démarrage/d'arrêt du moteur est en position OFF. (le cas échéant d'une clé intelligente).

- Retrait de clé : toutes les portes sont automatiquement déverrouillées lorsque la clé est retirée du contact. (le cas échéant d'un émetteur).

- Levier sur P : toutes les portes sont automatiquement déverrouillées lorsque le levier de vitesses (véhicule à transmission à embrayage double) passe en position P (Parking).

- Déverrouillage porte conducteur : toutes les portes sont automatiquement déverrouillées lorsque la porte conducteur est ouverte.

- Alerte avertissement

Permet d'activer ou de désactiver l'alerte d'avertissement.

Si vous verrouillez la porte en appuyant sur le bouton de verrouillage de l'émetteur, puis appuyez de nouveau sur ce bouton dans un délai de 4 secondes lorsque l'alerte d'avertissement est activée, cette dernière se déclenche une fois pour indiquer que toutes les portes sont verrouillées. (le cas échéant d'un émetteur).

4. Éclairage (Lights)

- Clignotant monotouche
 - Désactivé : la fonction de clignotant automatique est désactivée.
 - 3, 5, 7 clignotements : le témoin de clignotant s'active 3, 5 ou 7 fois lorsque vous actionnez légèrement le levier de clignotant.

Pour plus d'informations, reportez-vous à la section de ce chapitre relative à l'éclairage.

- Délai éclairage
Permet d'activer ou de désactiver la fonction de délai d'éclairage.

Pour plus d'informations, reportez-vous à la section de ce chapitre relative à l'éclairage.

5. Son (Sound)

- Volume système d'assistance au stationnement
 - Plus faible/Plus fort
Permet de régler le volume du système d'assistance au stationnement.
- Carillon d'accueil
Permet d'activer ou de désactiver le carillon d'accueil.

6. Commodités (Convenience)

- Welcome mirror (Déploiement automatique des rétroviseurs)
Permet d'activer ou de désactiver la fonction de déploiement automatique des rétroviseurs.
Lorsque toutes les portes (y compris le hayon) sont fermées et verrouillées, les rétroviseurs extérieurs se rabattent dans les situations suivantes :
 - Vous appuyez sur le bouton de déverrouillage des portes de l'émetteur ou de la clé intelligente.
 - Vous appuyez sur le bouton de la poignée extérieure en ayant la clé intelligente sur vous.

- Configuration de lumière/d'essuie-glace

Permet d'activer le mode de lumière/d'essuie-glace.

Si cette option est activée, l'écran LCD affiche le mode de lumière/d'essuie-glace sélectionné à chaque fois que vous changez de mode.

- Essuie-glace arrière auto (inverse)

Permet d'activer ou de désactiver l'essuie-glace arrière lorsque le véhicule est en marche arrière et que les essuie-glaces avant sont en marche.

- Message position d'embrayage

Permet d'activer ou de désactiver l'affichage de la position d'embrayage.

Lorsque cette option est activée, l'écran LCD affiche la position d'embrayage. (Sur véhicule équipé d'une transmission à embrayage double.)

- Icy Road Warning (Témoin de verglas)

Permet d'activer ou de désactiver la fonction de témoin de verglas.

7. Interv. entret. (Service Interval)

- Intervalle entretien

Permet d'activer ou de désactiver la fonction d'intervalle d'entretien.

- Ajuster l'intervalle

Si le menu Interv. entret. est activé, vous pouvez ajuster l'heure et la distance.

Information

Pour utiliser le menu Interv. entret., contactez un concessionnaire HYUNDAI agréé.

Si l'intervalle d'entretien est activé et si l'heure et la distance sont ajustées, des messages s'affichent dans les situations suivantes à chaque démarrage du véhicule.

- Entretien dans : Indique le kilométrage et le nombre de jours restants avant entretien.
- Entretien requis : Indique le kilométrage et le nombre de jours écoulés depuis la date d'entretien prévue.

i Information

Le kilométrage et le nombre de jours avant entretien peuvent être incorrects dans les conditions suivantes.

- Le câble de la batterie est débranché.
- L'interrupteur à fusibles est en position OFF.
- La batterie est déchargée.

8. Autres fonctions (Other Features)

- Réinitialisation auto d'économie carburant
- Désactivé : la fonction d'économie moyenne de carburant n'est pas automatiquement réinitialisée lorsque vous remplissez le réservoir.
- Après l'allumage : l'économie moyenne de carburant est automatiquement réinitialisée lorsque le moteur a été coupé pendant 4 heures ou plus.
- Après le plein : l'économie moyenne de carburant est automatiquement réinitialisée lorsque vous ajoutez 6 litres ou plus de carburant dans le réservoir et que vous roulez à plus de 1 km/h.

Pour plus d'informations, reportez-vous à la section de ce chapitre relative à l'ordinateur de bord.

- Unité de consommation de carburant

Permet de sélectionner l'unité de mesure des économies de carburant (km/L ou L/100, MPG).

- Unité température

Permet de sélectionner l'unité de température (°C ou °F).

- Unité de pression

Permet de sélectionner l'unité de mesure de la pression des pneus (psi, kPa ou bar).

9. Langue

Permet de choisir la langue.

10. Réinitialiser (Reset)

Permet de réinitialiser les menus du mode Réglages utilisateur. Tous les réglages d'usine des menus du mode Réglages utilisateur sont restaurés, excepté Langue et Intervalle entretien.

ORDINATEUR DE BORD ET RAPPEL D'ENTRETIEN (COMBINÉ DE TYPE A)

Ordinateur de bord

L'ordinateur de bord est un système d'informations de conduite contrôlé par micro-ordinateur qui affiche des informations relatives à la conduite.

i Information

Certaines informations relatives à la conduite stockées dans l'ordinateur de bord (par exemple, la vitesse moyenne du véhicule) sont réinitialisées lorsque la batterie est débranchée.

Modes de l'ordinateur de bord

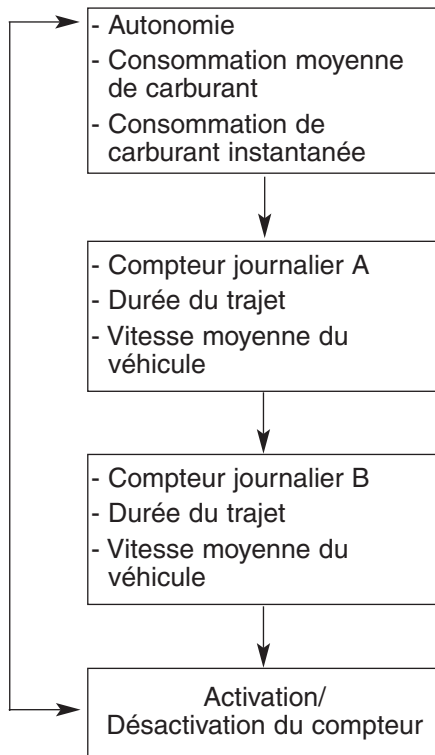

■ Type A

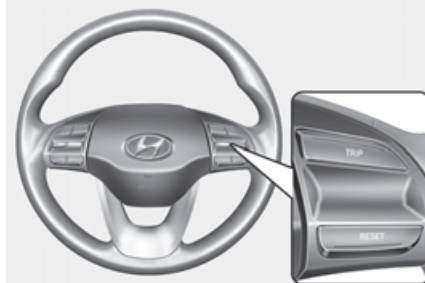

OOS047089L

■ Type B

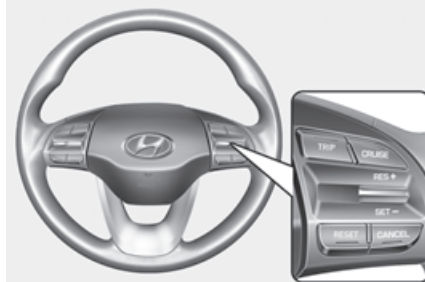

OOS047090L

Pour modifier le mode de trajet, appuyez sur le bouton TRIP du volant.

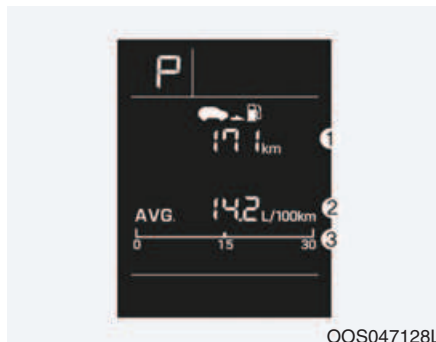

OOS047128L

Autonomie (1)

- Ce mode donne une estimation de la distance qui peut être parcourue avec le carburant restant.
- Si la distance estimée est inférieure à 1 km, l'ordinateur de bord affiche " ---- " pour l'autonomie.

i Information

- Si le véhicule ne se trouve pas sur un sol plat ou si la batterie a été débranchée, la fonction d'autonomie peut ne pas fonctionner correctement.
- L'autonomie indiquée peut ne pas correspondre à la réalité, car il s'agit d'une estimation de la distance qui peut encore être parcourue.
- L'ordinateur de bord peut ne pas enregistrer le carburant ajouté si vous avez ajouté moins de 6 litres.
- La consommation de carburant et l'autonomie peuvent varier de façon significative selon les conditions de circulation, les habitudes de conduite et l'état du véhicule.

Consommation moyenne de carburant (2)

- La consommation moyenne de carburant est calculée en fonction de la distance totale parcourue et de la consommation de carburant depuis la dernière réinitialisation de la consommation moyenne du véhicule.
- Pour effectuer une réinitialisation manuelle, appuyez plus d'une seconde sur le bouton RESET du volant lorsque la consommation moyenne de carburant est affichée.

Consommation de carburant instantanée (3)

- Ce mode indique la consommation de carburant instantanée lorsque la vitesse du véhicule est supérieure à 10 km/h.

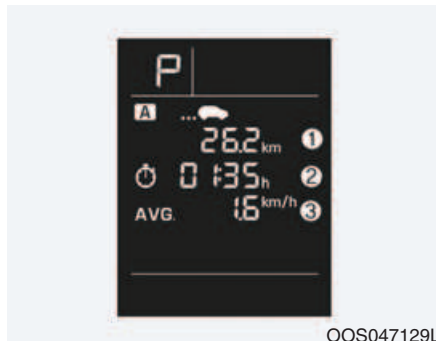

Compteur journalier A/B (1)

- Le compteur journalier indique la distance totale parcourue depuis la dernière réinitialisation.
- Pour réinitialiser, appuyez plus d'une seconde sur le bouton RESET du volant lorsque le compteur journalier est affiché.

Temps écoulé (2)

- Le temps écoulé correspond à la durée totale écoulée depuis la dernière réinitialisation.
- Pour réinitialiser, appuyez plus d'une seconde sur le bouton RESET du volant lorsque le temps écoulé est affiché.

i Information

Le temps écoulé continue d'être calculé lorsque le moteur tourne (par exemple, lorsque le véhicule est dans le trafic ou arrêté à un feu rouge).

Vitesse moyenne du véhicule (3)

- La vitesse moyenne du véhicule est calculée en fonction de la distance totale parcourue et de la durée écoulée depuis la dernière réinitialisation de la vitesse moyenne du véhicule.
- Pour réinitialiser, appuyez plus d'une seconde sur le bouton RESET du volant lorsque la vitesse moyenne du véhicule est affichée.

i Information

- La vitesse moyenne du véhicule ne s'affiche pas si vous avez parcouru moins de 300 mètres ou si moins de 10 secondes se sont écoulées depuis que vous avez allumé le contact.
- La vitesse moyenne du véhicule continue d'être calculée et commence à diminuer si le véhicule est arrêté alors que le moteur tourne (par exemple, lorsque le véhicule est dans le trafic ou arrêté à un feu rouge).

Activation/Désactivation du compteur numérique

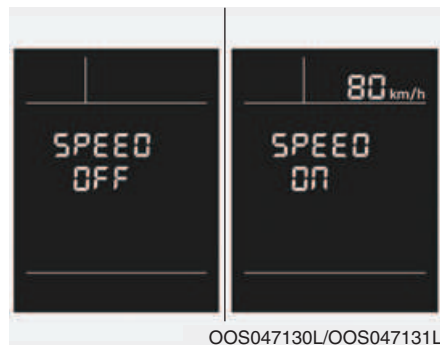

Vous pouvez activer ou désactiver le compteur numérique.

Pour activer le compteur numérique, appuyez plus d'une seconde sur le bouton RESET du volant lorsque le message " SPEED OFF " est affiché. Pour désactiver le compteur numérique, appuyez plus d'une seconde sur le bouton RESET lorsque le message " SPEED ON " est affiché.



Ce message indique la vitesse du véhicule lorsque le compteur est activé.

Rappel d'entretien



Si le kilométrage restant est inférieur à 1 500 km ou si le nombre de jours restants est inférieur à 30 jours, le rappel d'entretien s'affiche et une alarme retentit pendant quelques secondes à chaque fois que vous allumez le contact.

i Information

Pour modifier ou désactiver l'intervalle d'entretien, adressez-vous à un concessionnaire HYUNDAI agréé.



Si l'un des intervalles d'entretien spécifiés (en kilométrage ou en jours) atteint " 0 ", le symbole d'entretien (🛢️) clignote pendant quelques secondes à chaque fois que vous démarrez le véhicule.



Si vous dépassez l'intervalle d'entretien spécifié, le symbole d'entretien (🛢️) clignote pendant quelques secondes à chaque fois que vous démarrez le véhicule.

Pour réinitialiser l'intervalle d'entretien, appuyez plus de 5 secondes sur le bouton RESET jusqu'à ce que le kilométrage et le nombre de jours clignotent, puis appuyez à nouveau sur ce bouton pendant plus d'une seconde.

Si l'intervalle d'entretien n'est pas défini, le symbole d'entretien (🛢️) ne s'affiche pas.

ORDINATEUR DE BORD (TYPE B, TYPE C)

L'ordinateur de bord est un système géré par micro-ordinateur qui affiche diverses informations destinées au conducteur.

i Information

Certaines informations relatives à la conduite stockées dans l'ordinateur de bord (la vitesse moyenne du véhicule, par exemple) sont réinitialisées si la batterie est débranchée.

Modes de l'ordinateur de bord

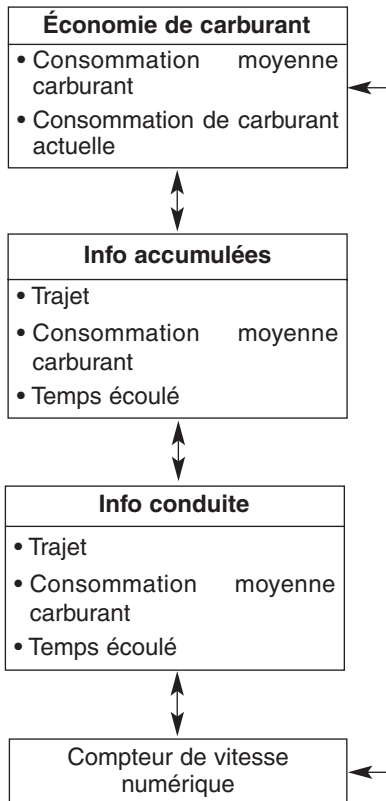

Pour changer de mode de trajet, tournez la molette “^, v” du volant.

Économie de carburant

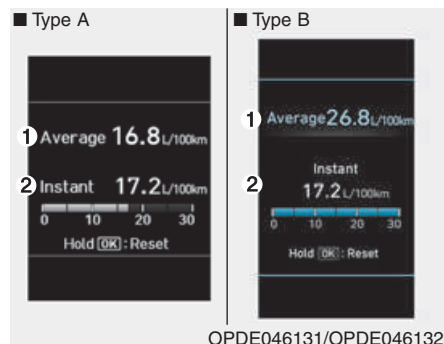

Consommation moyenne carburant (1)

- L'économie moyenne de carburant est calculée à partir de la distance totale parcourue et de la consommation de carburant depuis la dernière réinitialisation de l'économie moyenne.
- L'économie moyenne de carburant peut être réinitialisée manuellement et automatiquement.

Réinitialisation manuelle

Pour une réinitialisation manuelle, appuyez sur le bouton [OK] (situé sur le volant) pendant plus d'une seconde lorsque l'économie moyenne de carburant est affichée.

Réinitialisation automatique

Pour réinitialiser automatiquement l'économie moyenne de carburant au moment où vous remplissez le réservoir, sélectionnez le mode de réinitialisation automatique dans le menu de réglages utilisateur de l'écran LCD.

- Après l'allumage : l'économie moyenne de carburant est automatiquement réinitialisée 4 heures après l'arrêt du moteur.
- Après le plein : l'économie moyenne de carburant est automatiquement réinitialisée lorsque la vitesse dépasse 1 km/h après l'ajout d'au moins 6 litres de carburant dans le réservoir.

i Information

L'économie moyenne de carburant peut être inexacte si le véhicule roule sur une distance inférieure à 300 mètres après avoir placé le bouton de démarrage/d'arrêt du moteur en position ON.

Économie de carburant instantanée (2)

- Ce mode permet d'afficher l'économie de carburant instantanée réalisée au cours des dernières secondes, lorsque la vitesse du véhicule est supérieure à 10 km/h (6,2 MPH).

Écran Info accumulées

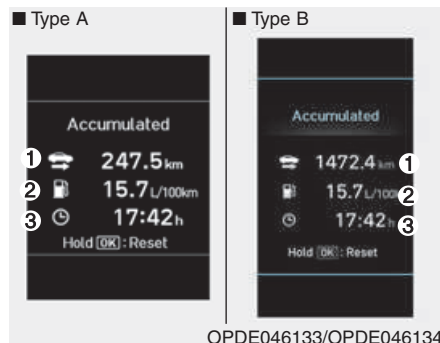

Cet écran affiche la distance parcourue (1), l'économie moyenne de carburant (2) et la durée totale du trajet (3).

Ces informations sont calculées depuis la dernière réinitialisation.

Pour les réinitialiser manuellement, effectuez un appui long sur le bouton OK lorsque les informations cumulées sur le trajet sont affichées. La distance parcourue, l'économie moyenne de carburant et la durée totale du trajet sont réinitialisées simultanément.

Ces informations cumulées sont collectées tant que le moteur est en marche (par exemple, lorsque le véhicule est dans la circulation ou arrêté à un feu rouge).

i Information

L'économie moyenne de carburant n'est recalculée que lorsque le véhicule a roulé au moins 300 mètres depuis le dernier allumage du contact.

Écran Info conduite

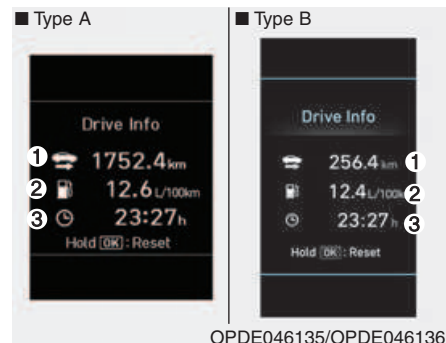

Cet écran affiche la distance parcourue (1), l'économie moyenne de carburant (2) et la durée totale du trajet (3).

Les informations sont calculées pour chaque cycle de démarrage. Toutefois, l'écran Info conduite est automatiquement réinitialisé lorsque le moteur a été coupé pendant 4 heures ou plus.

Pour réinitialiser les informations manuellement, effectuez un appui long sur le bouton OK lorsque l'écran Info conduite est affiché. La distance parcourue, l'économie moyenne de carburant et la durée totale du trajet sont réinitialisées simultanément.

Ces informations sont collectées tant que le moteur est en marche (par exemple, lorsque le véhicule est dans la circulation ou arrêté à un feu rouge).

i Information

L'économie moyenne de carburant n'est recalculée que lorsque le véhicule a roulé au moins 300 mètres depuis le dernier allumage du contact.

Compteur de vitesse numérique



Ce message indique la vitesse du véhicule (km/h, MPH).

AFFICHAGE TÊTE HAUTE (LE CAS ÉCHÉANT)

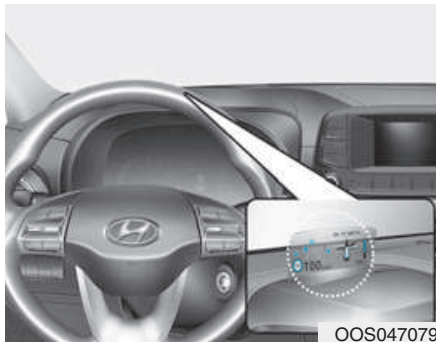

L'affichage tête haute est un affichage transparent qui projette des informations issues du combiné d'instruments et des informations de navigation sur un écran situé sur la planche de bord.

Précautions à prendre lors de l'utilisation de l'affichage tête haute

Les informations de l'affichage tête haute peuvent être difficilement lisibles dans les situations suivantes.

- Le conducteur n'est pas correctement installé sur son siège.
- Le conducteur porte des lunettes de soleil polarisantes.
- Un objet est posé sur le cache de l'affichage tête haute.
- La route est mouillée.
- Un accessoire d'éclairage inapproprié est installé dans le véhicule ou un éclairage extérieur pénètre dans le véhicule.
- Le conducteur porte des lunettes.
- Le conducteur porte des lentilles de contact.

Si les informations ne sont pas lisibles, réglez l'angle ou la luminosité de l'affichage tête haute dans le mode Réglages utilisateur. Pour plus d'informations, reportez-vous à la section de ce chapitre relative à l'écran LCD.

⚠ AVERTISSEMENT

- Ne placez pas d'autocollants ou d'accessoires sur l'affichage tête haute ou sur la planche de bord.
- Ne réglez pas l'obturateur ni le combineur de l'affichage tête haute directement à la main.
- Des traces de doigts peuvent rendre l'image invisible. En outre, l'application d'une force excessive pendant l'utilisation peut endommager le système d'affichage.
- Ne placez pas d'objets à proximité de l'affichage tête haute. Des interférences avec ces objets pendant l'activation pourraient perturber le fonctionnement du système d'affichage ou l'endommager.
- Ne placez pas de boissons à proximité de l'affichage tête haute. Tout renversement de liquide sur l'affichage tête haute pourrait endommager le système d'affichage.

- Ne placez pas d'objets sur l'affichage tête haute. De plus, des objets (autocollants, etc.) placés sur le combineur peuvent affecter la visibilité du système d'affichage.
- Évitez toute exposition du combineur à des rayons puissants. Cela pourrait endommager le combineur ou des composants internes.
- Ne placez pas d'objets sur, dans ou à proximité du système, qu'il soit ouvert ou fermé. Ne placez pas d'objets sur le système et n'insérez rien à l'intérieur.
- Utilisez un chiffon doux pour nettoyer l'affichage tête haute. N'utilisez pas de solvants organiques, de détergents ou de chiffons à polir.
- Pour votre sécurité, arrêtez le véhicule avant de régler les paramètres du système.

ATTENTION

- Vous pouvez entendre un bruit au niveau du moteur et de l'embrayage lorsque vous ouvrez ou fermez l'affichage tête haute.
 - Vous pouvez entendre un bruit au niveau du moteur et de l'embrayage lorsque vous réglez la hauteur d'image de l'affichage tête haute.
- * HUD signifie Head Up Display (affichage tête haute).

Activation/désactivation de l'affichage tête haute



Lorsque le moteur est allumé, vous pouvez activer et désactiver l'affichage tête haute en appuyant sur le bouton HUD sur la planche de bord.

L'affichage tête haute se ferme automatiquement lorsque la porte est verrouillée à l'aide de l'émetteur ou de la clé intelligente alors que le moteur est éteint.

Si votre véhicule est équipé d'une clé intelligente, l'affichage tête haute se ferme automatiquement lorsque vous verrouillez la porte en appuyant sur le bouton de la poignée extérieure de la porte.

Si le moteur est éteint et si la porte n'est pas verrouillée, l'affichage tête haute se ferme automatiquement après cinq minutes environ.

Informations fournies par l'affichage tête haute



1. Informations de navigation
2. Panneaux routiers
3. Compteur de vitesse
4. Vitesse du régulateur
5. Informations du système d'assistance au maintien de voie (LKA) (le cas échéant)
6. Informations du système de détection d'angle mort (BCW) (le cas échéant)
7. Feux de détresse
8. Informations audio/vidéo

REMARQUE

Si vous choisissez d'inclure les informations de navigation dans l'affichage tête haute, elles n'apparaîtront pas sur l'écran LCD.

Paramètres de l'affichage tête haute

Sur l'écran LCD, vous pouvez modifier les paramètres de l'affichage tête haute comme suit.

- Hauteur affichage
- Rotation
- Luminosité
- Sélection contenus
- Taille compteur
- Couleur compteur

Pour plus d'informations, reportez-vous à la section "Écran LCD" de ce chapitre.

ÉCLAIRAGE

Éclairage extérieur

Commande d'éclairage

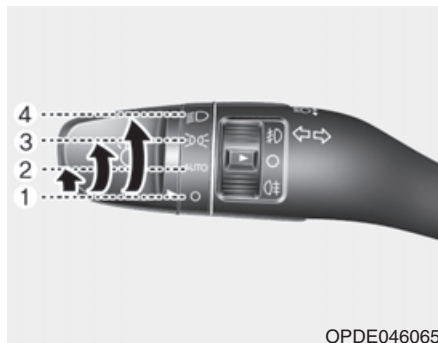

Pour utiliser les feux, tournez la molette qui se trouve à l'extrémité du levier de commande dans l'une des positions suivantes :

- (1) Position O
- (2) Position AUTO (le cas échéant)
- (3) Emplacement des feux de position
- (4) Position Feux de croisement

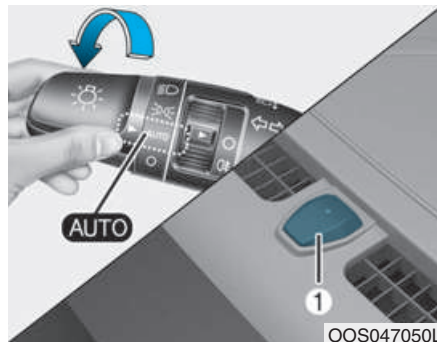

Position AUTO (le cas échéant)

Lorsque le commutateur des feux est en position AUTO, les feux de position et les phares s'allument ou s'éteignent automatiquement, selon le niveau de luminosité à l'extérieur du véhicule.

Même lorsque la fonction d'allumage automatique des feux est activée, il est recommandé d'allumer manuellement les feux de nuit ou en cas de brouillard ou lorsque vous accédez à des zones peu éclairées, telles que des tunnels et des zones de stationnement.

REMARQUE

- Ne couvrez pas le capteur (1) qui se trouve sur le tableau de bord et ne versez pas de liquide dessus.
- Ne nettoyez pas le capteur avec un nettoyant à vitre, car une légère pellicule pourrait se former et empêcher son bon fonctionnement.
- Si votre véhicule est équipé de vitres teintées ou de tout autre revêtement métallique au niveau du pare-brise avant, le système d'allumage automatique des feux peut ne pas fonctionner correctement.



OAE046469L

Emplacement des feux de position (☀️)

Les feux de position et de plaque d'immatriculation et l'éclairage du tableau de bord sont allumés.



OAE046467L

Position Feux de croisement (☀️)

Les phares, les feux de position, l'éclairage de la plaque d'immatriculation et l'éclairage du tableau de bord s'allument.

i Information

Les feux de croisement s'allument uniquement lorsque le contact est en position ON.

Fonctionnement des feux de route

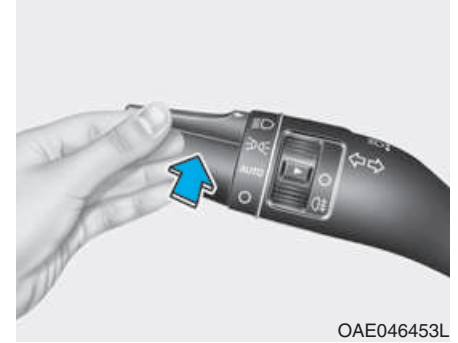

OAE046453L

Pour allumer les feux de route, poussez le levier de commande. Le levier revient ensuite à sa position d'origine.

Le témoin des feux de route s'allume lorsque les feux de route sont allumés. Pour éteindre les feux de route, tirez sur le levier de commande. Les feux de croisement s'allument.

⚠️ AVERTISSEMENT

N'utilisez pas les feux de route lorsque d'autres véhicules s'approchent du vôtre. Vous pourriez éblouir les autres conducteurs.



OAE046455L

Pour faire un appel de phares, tirez le levier vers vous, puis relâchez-le. Les feux de route restent allumés tant que vous maintenez le levier vers vous.

Systeme d'assistance de feux de route (HBA) (le cas échéant)



OPDE046057

Le système d'assistance de feux de route (HBA) règle automatiquement la portée des phares (alterne entre les feux de route et les feux de croisement) en fonction de l'éclairage des autres véhicules et des conditions de circulation.

Conditions d'utilisation

1. Mettez le commutateur en position AUTO.
2. Poussez le levier de commande pour allumer les feux de route.
3. Le témoin du système d'assistance de feux de route (HBA) (☞) s'allume.
4. Le système d'assistance de feux de route (HBA) s'active lorsque la vitesse du véhicule est supérieure à 45 km/h.
 - 1) Si vous poussez le levier lorsque le système d'assistance de feux de route (HBA) est actif, il se désactive et les feux de route s'allument en continu.
 - 2) Si vous tirez le levier vers vous lorsque les feux de route sont éteints, ils s'allument et le système d'assistance de feux de route (HBA) reste actif. Lorsque vous relâchez le levier, il revient en position centrale et les feux de route s'éteignent.

- 3) Si vous tirez le levier vers vous lorsque les feux de route sont allumés par le système d'assistance de feux de route (HBA), les feux de croisement s'allument et le système est désactivé.
- 4) Si le commutateur des feux est placé en position de feux de croisement, le système d'assistance de feux de route (HBA) se désactive et les feux de croisement s'allument en continu.

Lorsque le système d'assistance de feux de route (HBA) est activé, les feux de route passent en feux de croisement dans les conditions suivantes.

- Lorsque les feux avant d'un véhicule en approche sont détectés.
- Lorsque les feux arrière d'un véhicule qui vous précède sont détectés.
- Lorsque des feux avant ou arrière d'un deux-roues sont détectés.
- Lorsque la luminosité est suffisante pour qu'il ne soit pas nécessaire d'allumer les feux de route.
- Lorsque des lampadaires ou d'autres types d'éclairage sont détectés.
- Lorsque le commutateur des feux n'est pas en position AUTO.
- Lorsque le système d'assistance de feux de route (HBA) est désactivé.
- Lorsque la vitesse du véhicule est inférieure à 35 km/h.

Témoin et message



En cas de dysfonctionnement du système d'assistance de feux de route (HBA), un message d'avertissement s'affiche pendant quelques secondes. Une fois que le message a disparu, le témoin d'alerte principal (⚠) s'allume.

Nous vous recommandons de faire contrôler le système de votre véhicule par un concessionnaire HYUNDAI agréé.

ATTENTION

Le système est susceptible de ne pas fonctionner correctement dans les conditions suivantes :

- ▶ Lorsque l'éclairage du véhicule qui vous précède ou approche en sens inverse est faible.
- L'éclairage du véhicule qui roule en sens inverse ou qui vous précède n'est pas détecté en raison de phares endommagés, masqués, etc.
- Les phares du véhicule qui roule en sens inverse ou qui vous précède sont couverts de poussière, de neige ou d'eau.
- Lorsque les phares du véhicule qui vous précède sont éteints, mais que ses feux antibrouillard sont allumés, etc.

▶ Lorsque le système est affecté par des conditions externes.

- Le réglage des phares du véhicule qui vous précède est similaire au vôtre.
- Les feux de croisement n'ont pas été réparés ou remplacés par un concessionnaire agréé.
- Le faisceau des feux de croisement n'est pas correctement réglé.
- En cas de conduite sur routes étroites, sinueuses ou accidentées.
- En cas de conduite sur routes en côte ou en pente.
- Seule une partie du véhicule qui vous précède est visible (intersection, virage).
- En présence de feux de signalisation, d'un panneau réfléchissant/ clignotant ou d'un miroir.

- Les conditions de circulation sont difficiles (pluie, neige).
- Les feux de croisement du véhicule qui vous précède sont éteints, mais ses feux antibrouillard sont allumés.
- Un véhicule apparaît soudainement en sortie de virage.
- Le véhicule est incliné en raison d'un pneu crevé ou d'un remorquage.
- Lorsque le témoin d'avertissement du système d'assistance au maintien de voie (LKA) s'allume (le cas échéant).

► Lorsque la visibilité à l'avant est mauvaise.

- Lorsque les phares du véhicule qui vous précède ou approche en sens inverse sont couverts de poussière, de neige ou d'eau.
- Lorsque l'éclairage du véhicule qui vous précède ou approche en sens inverse n'est pas détecté en raison de la présence de gaz d'échappement, de fumée, de brouillard, de neige, etc.
- Lorsque le pare-brise est recouvert de corps étrangers.
- Lorsque la visibilité est réduite en raison de brouillard, de fortes averses de pluie ou de neige, etc.

AVERTISSEMENT

- Ne démontez pas temporairement la caméra avant pour teinter la vitre et n'installez aucun revêtement ou accessoire. Si vous démontez et remontez la caméra, nous vous conseillons de faire vérifier l'étalonnage du système par un concessionnaire HYUNDAI agréé.
- Lorsque vous remplacez ou remettez en place le pare-brise ou la caméra avant du système, nous vous conseillons de faire vérifier le système par un concessionnaire HYUNDAI agréé.
- Veillez à éviter toute pénétration d'eau dans le système d'assistance de feux de route (HBA) et à ne pas retirer ou endommager les pièces du système.

- Ne placez pas sur la planche de bord d'objets qui réfléchissent la lumière (miroirs, papier blanc, etc.). Le réfléchissement de la lumière du soleil peut entraîner un dysfonctionnement du système.
- Le système d'assistance de feux de route (HBA) peut ne pas fonctionner correctement dans certaines conditions. Le système est uniquement destiné à améliorer votre confort. Il est de la responsabilité du conducteur de conduire prudemment et de toujours vérifier les conditions de circulation pour sa sécurité.
- En cas de fonctionnement anormal du système, basculez manuellement entre les feux de route et les feux de croisement.

Clignotants et signaux de changement de voie

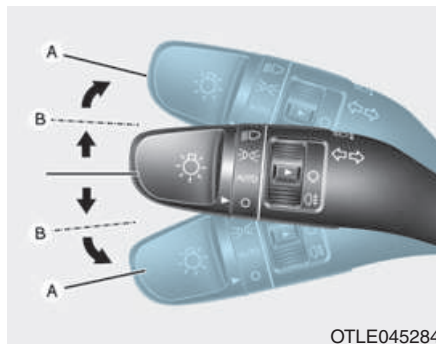

Baissez le levier de commande pour indiquer que vous tournez à gauche et levez-le pour indiquer que vous tournez à droite (A). Pour signaler un changement de voie, actionnez le clignotant approprié et maintenez-le en position (B). Le levier retrouve sa position initiale lorsque vous le relâchez ou une fois que vous avez tourné.

Si le clignotant reste allumé en permanence au lieu de clignoter ou s'il clignote anormalement, il est possible qu'une ampoule soit grillée. Elle devra alors être remplacée.

Fonction de clignotant automatique

Pour activer le clignotant automatique, actionnez légèrement le levier du clignotant, puis relâchez-le. Le clignotant s'active 3, 5 ou 7 fois.

Vous pouvez activer/désactiver cette fonction et choisir le nombre de clignotements (3, 5 ou 7) dans le mode Réglage utilisateurs de l'écran LCD. **Pour plus d'informations, reportez-vous à la section "Écran LCD" de ce chapitre.**

Feux antibrouillard avant (le cas échéant)



Les feux antibrouillard améliorent la visibilité en cas de brouillard, de pluie, de neige, etc. Utilisez le commutateur à proximité du commutateur des feux pour activer/désactiver les feux antibrouillard.

1. Allumez les feux de position.
2. Placez le commutateur (1) sur la position Feux de brouillard avant.

3. Pour éteindre les feux antibrouillard avant, placez à nouveau le commutateur des feux sur la position feux antibrouillard avant ou éteignez les feux de position.

REMARQUE

Lorsqu'ils sont allumés, les feux antibrouillard consomment une quantité importante d'énergie électrique. Ne les utilisez que lorsque la visibilité est médiocre.

Feux antibrouillard arrière



Véhicule avec feux antibrouillard avant

Pour allumer les feux antibrouillard arrière :

Placez le commutateur des feux sur la position feux de position, puis tournez-le (1) en position antibrouillard avant, puis en position antibrouillard arrière.

Pour éteindre les feux antibrouillard arrière, effectuez l'une des opérations suivantes :

- Éteignez les feux de position.
- Positionnez à nouveau le commutateur des feux sur la position Feux antibrouillard arrière.
- Si vous éteignez les feux antibrouillard avant lorsque le commutateur des feux est réglé sur les feux de position, les feux antibrouillard arrière s'éteignent également.



Véhicule sans feux antibrouillard avant

Pour allumer les feux antibrouillard arrière :

Positionnez le commutateur de feux sur la position Feux de croisement, puis le commutateur des feux antibrouillard (1) sur la position Feux antibrouillard arrière.

Pour éteindre les feux antibrouillard arrière, effectuez l'une des opérations suivantes :

- Désactivez le commutateur des feux.
- Positionnez à nouveau le commutateur des feux antibrouillard sur la position Feux antibrouillard arrière.

Fonction d'économie de batterie

L'objectif de cette fonction est d'éviter que la batterie ne se décharge. Le système éteint automatiquement les feux de position lorsque le conducteur coupe le moteur et ouvre sa porte.

Cette fonction éteint automatiquement les feux de position si le conducteur s'arrête de nuit sur le bord de la route.

Si vous souhaitez que les feux restent allumés lorsque le véhicule est à l'arrêt, procédez comme suit :

- 1) Ouvrez la porte conducteur.
- 2) Éteignez et rallumez les feux de position à l'aide du commutateur qui se trouve sur la colonne de direction.

Fonction d'escorte (le cas échéant)

Si vous placez le commutateur en position ACC ou OFF alors que les phares sont allumés, ces derniers (et/ou les feux de position) restent allumés pendant 5 minutes environ. Toutefois, si vous ouvrez, puis fermez la porte conducteur une fois le moteur arrêté, les phares (et/ou les feux de position) s'éteignent après 15 secondes.

Vous pouvez éteindre les phares (et/ou les feux de position) en appuyant deux fois sur le bouton de verrouillage de l'émetteur ou de la clé intelligente ou en plaçant le commutateur des feux en position OFF ou AUTO. Toutefois, si vous placez le commutateur des feux en position AUTO alors que la luminosité extérieure est faible, les feux de croisement ne s'éteignent pas.

Vous pouvez activer ou désactiver la fonction d'escorte via le mode Réglages utilisateur de l'écran LCD. **Pour plus d'informations, reportez-vous à la section "Écran LCD" de ce chapitre.**

REMARQUE

Si le conducteur ne sort pas du véhicule par la porte conducteur, la fonction d'économie de batterie ne se met pas en marche et la fonction d'escorte ne se désactive pas automatiquement, ce qui entraîne le déchargement de la batterie. Dans ce cas, n'oubliez donc pas d'éteindre les phares avant de sortir du véhicule.

Feux de jour (le cas échéant)

Les feux de jour peuvent faciliter la perception diurne de l'avant de votre véhicule par les autres conducteurs, en particulier en début de matinée et en fin de journée.

Le DRL (système d'allumage automatique des feux de jour) éteint les phares dans les cas suivants :

1. Les phares ou les feux antibrouillard avant sont allumés.
2. Le commutateur des feux de position est réglé sur ON.
3. Le moteur est coupé.

Dispositif de mise à niveau des phares (le cas échéant)



Type manuel

Tournez le commutateur de mise à niveau des phares pour régler la hauteur des phares en fonction du nombre de passagers et de la charge du compartiment à bagages.

Plus la position du commutateur est élevée, plus le niveau des phares sera bas. La hauteur des phares doit toujours être correctement réglée pour ne pas éblouir les autres conducteurs.

Des exemples de réglages appropriés en fonction de la charge sont présentés ci-dessous. Si votre condition de charge n'est pas répertoriée, utilisez le réglage de la condition la plus proche.

Condition de charge	Position de l'interrupteur
Conducteur uniquement	0
Conducteur + passager avant	0
Tous les passagers (conducteur inclus)	1
Tous les passagers (conducteur inclus) + Charge maximale autorisée	2
Conducteur + Charge maximale autorisée	3

Type automatique

Le mode automatique permet de régler la hauteur des phares en fonction du nombre de passagers et de la charge dans la zone réservée aux bagages.

Permet également de régler correctement la hauteur des phares selon diverses situations.

AVERTISSEMENT

Si la fonction ne fonctionne pas correctement, nous vous conseillons de faire vérifier le système par un concessionnaire HYUNDAI agréé.

Ne tentez pas d'examiner ou de remplacer le câblage vous-même.

Feu de croisement statique (le cas échéant)

Dans un virage, le feu de croisement statique gauche ou droit s'allume automatiquement pour améliorer la visibilité et la sécurité. Le feu de croisement statique s'allume dans les conditions suivantes :

- Le véhicule roule à moins de 10 km/h et le volant est tourné à environ 80 degrés alors que les feux de croisement sont allumés.
- Le véhicule roule à une vitesse comprise entre 10 km/h et 90 km/h et le volant est tourné à environ 35 degrés alors que les feux de croisement sont allumés.
- Lorsque le véhicule est en marche arrière et que l'une des conditions précédentes est vraie, le feu opposé à la direction dans laquelle le volant est tourné s'allume.

Système d'accueil (le cas échéant)

Plafonnier

Lorsque le commutateur du plafonnier est en position DOOR et que toutes les portes (ainsi que le coffre) sont fermées et verrouillées, le plafonnier s'allume pendant 30 secondes dans les conditions suivantes :

- Vous appuyez sur le bouton de déverrouillage des portes de l'émetteur ou de la clé intelligente.
- Lorsque vous appuyez sur le bouton de la poignée extérieure en ayant la clé intelligente sur vous.

Si vous appuyez sur le bouton de verrouillage ou de déverrouillage des portes, le plafonnier s'éteint.

Éclairage intérieur

REMARQUE

N'utilisez pas l'éclairage intérieur pendant une période prolongée lorsque le moteur est coupé pour éviter de décharger la batterie.



AVERTISSEMENT

N'utilisez pas l'éclairage intérieur lorsque vous conduisez dans l'obscurité. Votre visibilité en serait affectée et vous risqueriez de provoquer un accident.

Extinction AUTOMATIQUE de l'éclairage intérieur

L'éclairage intérieur s'éteint automatiquement environ 20 minutes après l'arrêt du moteur et la fermeture des portes. Si une porte est ouverte, l'éclairage s'éteint 40 minutes après l'arrêt du moteur. Si les portes sont verrouillées et que l'alarme antivol est armée, l'éclairage intérieur s'éteint après 5 secondes.

Éclairage avant

■ Type A (sans étui à lunettes)

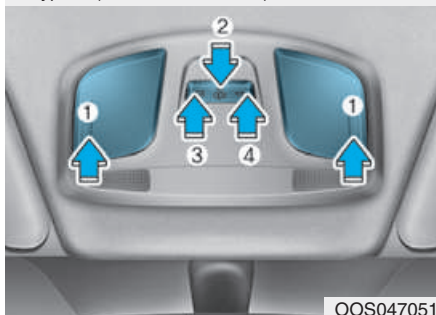

OOS047051

■ Type A (avec étui à lunettes)



OOS047052

Liseuse avant (1)



Appuyez sur la lentille de la liseuse (1) pour allumer la liseuse. Appuyez à nouveau sur la lentille pour éteindre la liseuse.

Éclairage de porte avant () (2)

Le plafonnier avant/arrière s'allume automatiquement pendant environ 30 secondes lorsqu'une porte est ouverte.

Le plafonnier avant/arrière s'allume automatiquement pendant environ 15 secondes lorsque l'émetteur (la clé intelligente) déverrouille les portes. L'éclairage s'éteint progressivement si vous mettez le contact en position ON dans les 15 secondes. Le plafonnier reste allumé pendant environ 20 minutes lorsque le contact est en position ACC ou OFF et que l'une des portes est ouverte.

Plafonnier avant

-  (3)
Appuyez sur le bouton pour allumer le plafonnier avant/arrière.
-  (4)
Appuyez sur le bouton pour éteindre le plafonnier avant/arrière.

Plafonnier arrière

■ Type A

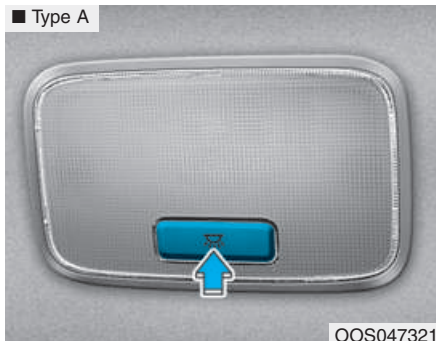

OOS047321

■ Type B

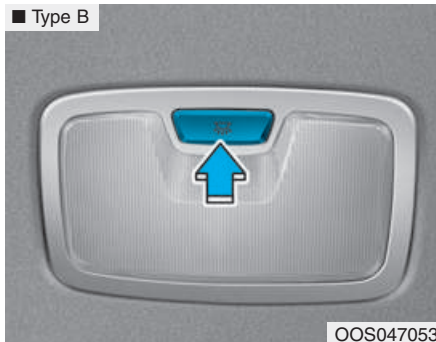

OOS047053

Commutateur du plafonnier arrière :
Appuyez sur ce bouton pour allumer
et éteindre le plafonnier.

REMARQUE

Ne laissez pas les plafonniers allumés durant une période prolongée lorsque le moteur est coupé.

Éclairage du compartiment à bagages

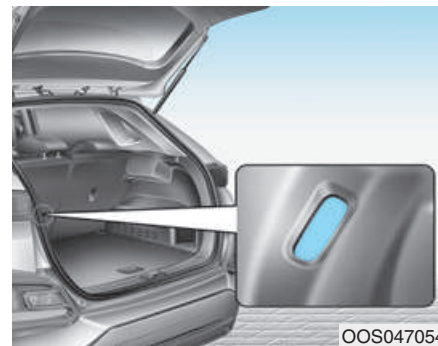

OOS047054

L'éclairage du compartiment à bagages s'allume à l'ouverture du hayon.



REMARQUE

L'éclairage du compartiment à bagages reste allumé tant que le hayon est ouvert. Pour ne pas décharger inutilement la batterie, refermez correctement le hayon après son utilisation.

Lumière du miroir de courtoisie (le cas échéant)



Appuyez sur le commutateur pour allumer ou éteindre la lampe.

-  : La lampe s'allume lorsque vous appuyez sur ce bouton.
-  : La lampe s'éteint lorsque vous appuyez sur ce bouton.

REMARQUE

Vous devez toujours mettre le commutateur en position OFF lorsque l'éclairage du miroir de courtoisie n'est pas utilisé. Si le pare-soleil est fermé alors que l'éclairage est toujours en marche, la batterie pourrait se décharger et le pare-soleil pourrait être endommagé.

ESSUIE-GLACES ET LAVE-GLACE

■ Balais d'essuie-glace avant/lave-glace

• Type A

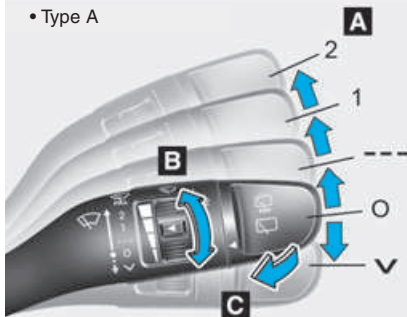

• Type B

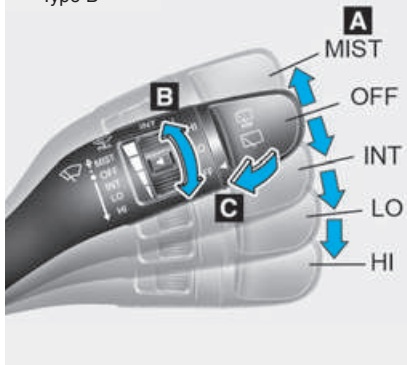

■ Balais d'essuie-glace arrière/lave-glace

• Type A

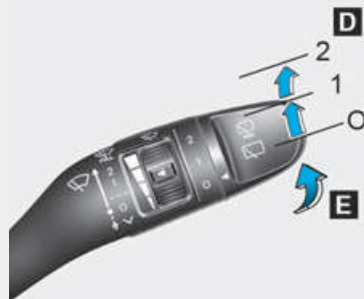

• Type B

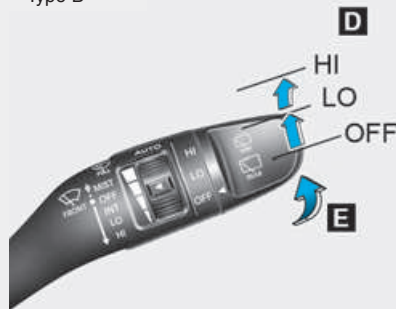

A : Régulateur de vitesse de l'essuieglace (Avant)

- √ / MIST – Balayage unique
- O / OFF – Off
- --- / INT – Balayage intermittent
- AUTO* – Balayage automatique
- 1 / LO – Vitesse basse
- 2 / HI – Vitesse élevée

B : Temporisateur pour balayage intermittent

C : Lave-glace avec balayages courts (Avant)

D : Levier de commande de l'essuieglace*

- 2 / HI – Vitesse d'essuie-glace élevée
- 1 / LO – Vitesse d'essuie-glace basse
- O / OFF – Off

E : Lave-glace avec balayages courts (Arrière)

* : le cas échéant

OTLE045159/OTLE045161/OTLE045507/OTLE045508

Les essuie-glaces

Fonctionnent comme suit lorsque le contacteur d'allumage est sur ON.

∨/MIST : Pour effectuer un seul cycle de balayage, placez le levier vers le bas (∨) ou vers le haut (MIST), puis relâchez-le. Si le levier est maintenu dans cette position, les essuie-glaces fonctionnent de manière continue.

O/OFF : Les essuie-glaces ne fonctionnent pas

---/INT : Les essuie-glaces fonctionnent de manière intermittente à la même fréquence. Utilisez ce mode en cas de bruine ou de brume. Pour modifier les paramètres de vitesse, tournez le bouton de commande de la vitesse.

1/LO : Essuie-glaces en vitesse normale

2/HI : Essuie-glaces en vitesse rapide

i Information

En cas d'amas important de neige ou de glace sur le pare-brise, dégivrez-le pendant environ 10 minutes ou jusqu'à ce que la neige et/ou la glace ait fondu avant d'utiliser les essuie-glaces, afin de garantir leur bon fonctionnement.

Si vous ne retirez pas la neige et/ou la glace des essuie-glaces et du lave-glace avant de les utiliser, vous risquez de les endommager.

Contrôle automatique (le cas échéant)

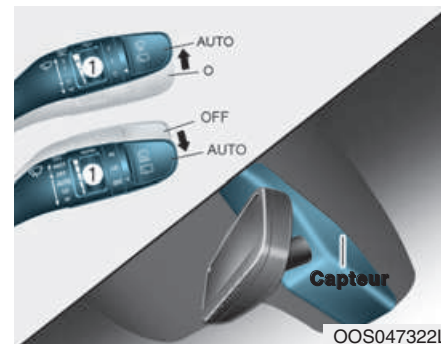

Le capteur de pluie situé au niveau de l'extrémité supérieure du pare-brise détecte l'intensité des précipitations et règle l'intervalle de balayage en conséquence. Plus la pluie est forte, plus le balayage est rapide.

Les essuie-glaces s'arrêtent lorsque la pluie cesse. Pour faire varier la vitesse de balayage, tournez la molette de réglage de la vitesse (1).

Si le commutateur des essuie-glaces est réglé en mode AUTO lorsque le contact est en position ON, les essuie-glaces s'activent une fois pour contrôler le système. Réglez les essuie-glaces sur la position OFF lorsqu'ils ne sont pas utilisés.

AVERTISSEMENT

Pour éviter les blessures dues aux essuie-glaces, respectez les consignes suivantes lorsque le moteur tourne et que le commutateur des essuie-glaces est en mode AUTO :

- Ne touchez pas l'extrémité supérieure du pare-brise au niveau du capteur de pluie.
- N'essuyez pas la partie supérieure du pare-brise avec un chiffon humide.
- N'exercez pas de pression sur le pare-brise.

REMARQUE

- Lors du lavage du véhicule, réglez le commutateur des essuie-glaces sur la position OFF (O) pour éviter que les essuie-glaces ne s'activent automatiquement. Si le commutateur est en mode AUTO lors du lavage du véhicule, les essuie-glaces risquent de se déclencher et d'être endommagés.
- Ne retirez pas le cache du capteur situé au niveau de l'extrémité supérieure du pare-brise côté passager. Cela pourrait provoquer des dommages non couverts par la garantie du véhicule.

Lave-glace

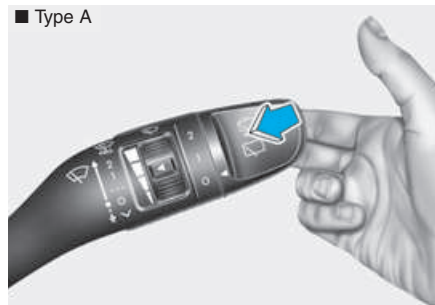

OTLE045163

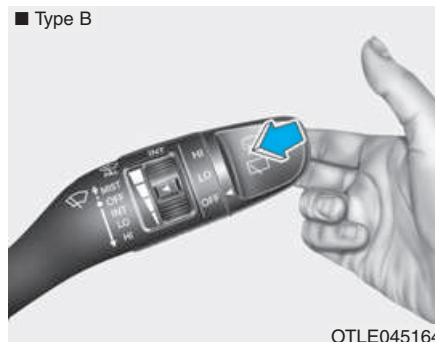

OTLE045164

En position OFF (O), tirez doucement le levier vers vous pour pulvériser du liquide lave-glace et activer les essuie-glaces sur 1 à 3 cycles.

La pulvérisation de liquide et le balayage sont maintenus jusqu'à ce que vous relâchiez le levier. Si le lave-glace ne fonctionne pas, il est peut-être nécessaire d'ajouter du liquide dans le réservoir de lave-glace.

Sur véhicule équipé, du liquide de nettoyage est pulvérisé sur les phares lorsque vous actionnez le lave-glace dans les situations suivantes :

1. Le contact est en position ON.
2. Le commutateur des feux est en position Feux de croisement.

AVERTISSEMENT

Lorsque la température extérieure est inférieure à zéro, réchauffez **TOUJOURS** le pare-brise à l'aide du dégivreur pour éviter que le liquide ne gèle sur le pare-brise et n'affecte la visibilité, ce qui pourrait entraîner un accident occasionnant des blessures graves, voire mortelles.

ATTENTION

- Pour éviter d'endommager la pompe de liquide lave-glace, n'utilisez pas le lave-glace lorsque le réservoir est vide.
- Pour éviter d'endommager les essuie-glaces ou le pare-brise, n'utilisez pas les essuie-glaces lorsque le pare-brise est sec.
- Pour éviter d'endommager les bras d'essuie-glace ou d'autres composants, n'essayez pas d'actionner les essuie-glaces manuellement.
- Pour éviter d'endommager les essuie-glaces et le système de lave-glace, utilisez du liquide lave-glace antigel en hiver et par temps froid.

Commutateur d'essuie-glace et du lave-glace de la lunette arrière (le cas échéant)

■ Type A

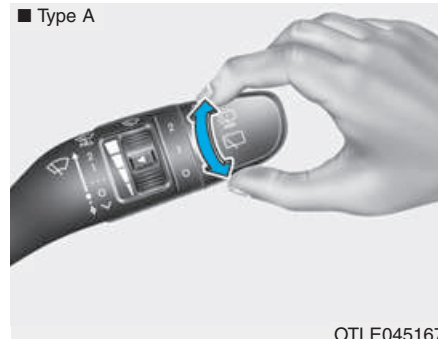

■ Type B

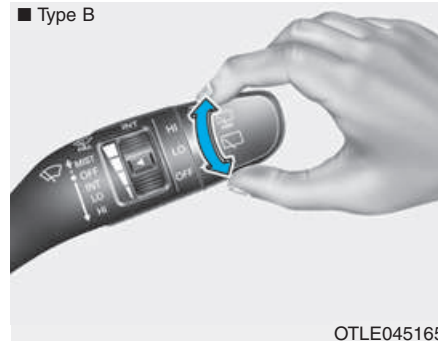

Le commutateur d'essuie-glace et de lave-glace arrière est situé à l'extrémité du levier d'essuie-glace et de lave-glace.

Tournez le commutateur jusqu'à la position souhaitée pour actionner l'essuie-glace et le lave-glace arrière.

2 / HI – Vitesse d'essuie-glace élevée

1 / LO – Vitesse d'essuie-glace basse

O / OFF – Désactivé

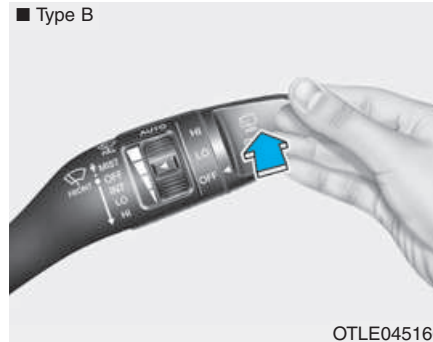
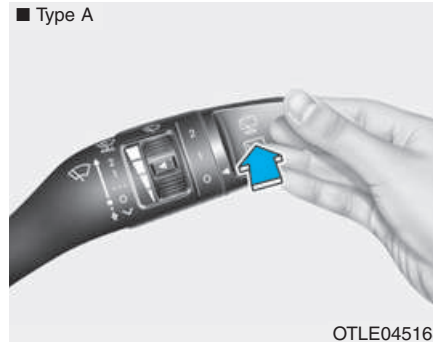

Repoussez le levier pour pulvériser du liquide lave-glace à l'arrière et faites balayer les essuie-glaces arrière pendant 1~3 cycles. Le jet de liquide et le balayage des essuieglaces prennent fin lorsque vous relâchez le levier. (le cas échéant)

Essuie-glace arrière auto (le cas échéant)

Si vous sélectionnez la fonction correspondante sur l'écran LCD, l'essuie-glace arrière est activé lorsque le véhicule est en marche arrière et que les essuie-glaces avant sont en marche.

Rendez-vous dans Réglages utilisateur → Commodités → Essuie-glace arrière auto (inverse).

SYSTÈME D'AIDE À LA CONDUITE

Radar de recul (le cas échéant)

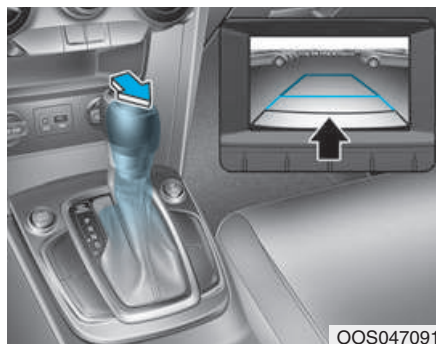

Le radar de recul s'active lorsque le moteur tourne et que le levier de vitesses est mis en position R (Marche arrière).

Il s'agit d'un système d'aide qui affiche la vue arrière du véhicule sur l'écran de navigation lorsque vous reculez.

⚠ AVERTISSEMENT

Le radar de recul n'est pas un dispositif de sécurité. Il aide le conducteur à repérer les obstacles situés derrière la partie centrale du véhicule. La caméra ne couvre PAS l'intégralité de la zone à l'arrière du véhicule.

⚠ AVERTISSEMENT

- Ne vous appuyez jamais uniquement sur la caméra pour effectuer une marche arrière.
- Regardez TOUJOURS autour de votre véhicule pour vérifier l'absence d'obstacles ou d'objets avant de manœuvrer afin d'éviter toute collision.
- Soyez extrêmement vigilant lorsque vous passez à proximité d'obstacles, surtout lorsqu'il s'agit de piétons et plus particulièrement d'enfants.

REMARQUE

- N'arrosez pas directement les capteurs, ni les zones situées autour de ces éléments à l'aide d'un nettoyeur haute pression. Le choc causé par la pulvérisation d'eau haute pression risquerait d'endommager ces appareils.
- Ne nettoyez pas la lentille à l'aide de produits contenant des détergents acides ou alcalins. Utilisez uniquement un savon doux ou un détergent neutre et rincez abondamment à l'eau.

i Information

Veillez à ce que la lentille de la caméra soit toujours propre. La caméra risque de ne pas fonctionner correctement si la lentille est couverte de salissures, d'eau ou de neige.

Système d'aide au stationnement (marche arrière) (le cas échéant)

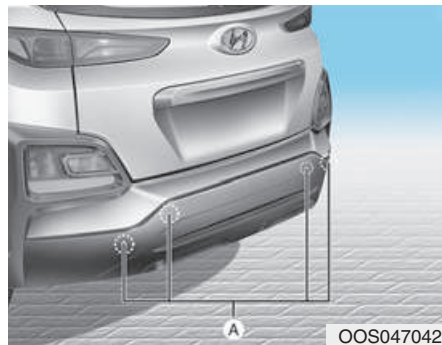

[A] : Capteur

OOS047042

Le système d'aide au stationnement (marche arrière) aide le conducteur lors des marches arrière en émettant un signal sonore lorsqu'il détecte un obstacle situé à moins de 120 cm derrière le véhicule.

Ce système peut détecter uniquement les obstacles qui se trouvent dans la plage couverte par les capteurs. Il ne peut détecter aucun obstacle situé hors de la zone d'installation des capteurs.

⚠ AVERTISSEMENT



- Regardez **TOUJOURS** autour de votre véhicule pour vérifier l'absence d'obstacles ou d'objets avant de manœuvrer afin d'éviter toute collision.
- Soyez extrêmement vigilant lorsque vous passez à proximité d'obstacles, surtout lorsqu'il s'agit de piétons et plus particulièrement d'enfants.
- N'oubliez pas que les capteurs peuvent ne pas détecter certains objets en raison de leur distance, de leur taille ou de leur matière, lesquelles peuvent limiter l'efficacité du capteur.

Fonctionnement du système d'aide au stationnement arrière

Conditions d'utilisation

- Ce système s'active en marche arrière lorsque le contact est en position ON. Il risque cependant de ne pas détecter les objets si le véhicule roule à plus de 5 km/h.
- Si la vitesse du véhicule est supérieure à 10 km/h, le système n'émettra aucun avertissement, même s'il détecte des obstacles.
- Lorsque le système détecte simultanément plus de deux obstacles, il identifie le plus proche en premier.

Types de témoins d'avertissement et d'alarmes sonores

Type d'alarme sonore	Témoin
Lorsqu'un obstacle se situe entre 60 et 120 cm du pare-chocs arrière : l'alarme retentit de façon intermittente.	
Lorsqu'un obstacle se situe entre 30 et 60 cm du pare-chocs arrière : l'alarme retentit de façon plus rapprochée.	
Lorsqu'un obstacle se trouve à moins de 30 cm du pare-chocs arrière : l'alarme retentit en continu.	

REMARQUE

- Le témoin de votre véhicule peut différer de l'illustration. Si le témoin clignote, nous vous conseillons de faire contrôler le système par un concessionnaire HYUNDAI agréé.
- Si vous n'entendez aucune alarme sonore ou si l'alarme retentit par intermittence lorsque vous enclenchez la marche arrière, cela peut indiquer un dysfonctionnement du système d'aide au stationnement (marche arrière). Dans ce cas, nous vous recommandons de faire vérifier le véhicule dès que possible par un concessionnaire HYUNDAI agréé.

Pour désactiver le système d'aide au stationnement (marche arrière) (le cas échéant)

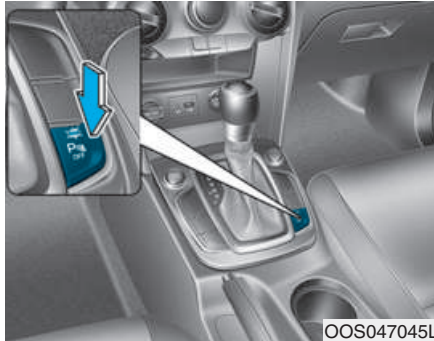

Appuyez sur le bouton pour désactiver le système d'aide au stationnement (marche arrière). Le témoin du bouton s'allume.

Conditions défavorables au fonctionnement du système d'aide au stationnement (marche arrière)

Il est possible que le système d'aide au stationnement (marche arrière) ne fonctionne pas normalement dans les conditions suivantes :

- Le capteur est gelé.
- Le capteur est recouvert de corps étrangers (neige, eau, par exemple) ou son cache est bloqué.

Il est possible que le système d'aide au stationnement (marche arrière) ne fonctionne pas correctement dans les conditions suivantes :

- Conduite sur des routes accidentées, par exemple des routes non pavées, du gravier, des bosses ou une forte pente.
- Présence d'objets extrêmement bruyants, tels que des avertisseurs sonores, des moteurs de moto puissants ou des freins pneumatiques de camion, qui peuvent interférer avec le capteur.
- Forte pluie ou crachin.
- Présence d'émetteurs sans fil ou de téléphones portables à proximité du capteur.
- Capteur recouvert de neige.
- Installations d'équipements ou d'accessoires qui ne sont pas d'origine ou modification de la hauteur du pare-chocs ou de l'installation du capteur.

La plage de détection peut être réduite dans les cas suivants :

- La température de l'air extérieur est extrêmement élevée ou faible.
- Les obstacles mesurent moins de 1 m de haut et présentent un diamètre inférieur à 14 cm.

Il est possible que le capteur ne détecte pas les obstacles suivants :

- Objets pointus ou fins, comme des cordes, chaînes ou petits poteaux.
- Objets ayant tendance à "absorber" la fréquence du capteur, tels que les vêtements, les matières spongieuses et la neige.

AVERTISSEMENT

La garantie de votre véhicule ne couvre ni les accidents ou dommages subis par le véhicule ni les blessures des occupants liés au système d'aide au stationnement (marche arrière). Soyez toujours vigilant et respectez les règles de sécurité lorsque vous conduisez.

Précautions à prendre lors de l'utilisation du système d'aide au stationnement (marche arrière)

- Il est possible que l'alarme du système d'aide au stationnement (marche arrière) ne sonne pas toujours de la même manière selon la vitesse du véhicule et la forme des obstacles détectés.
- Le système d'aide au stationnement (marche arrière) peut ne pas fonctionner correctement si la hauteur du pare-chocs ou l'installation du capteur a été modifiée ou endommagée. Les équipements ou accessoires qui n'ont pas été installés en usine peuvent également affecter les performances du capteur.
- Il se peut que le capteur ne reconnaisse pas les objets à moins de 30 cm (11 pouces) du capteur, ou alors qu'il détecte une distance inexacte. Prendre alors les précautions d'usage.

- Lorsque le capteur est gelé ou partiellement couvert de neige, de saletés ou d'eau, le capteur peut être inopérant jusqu'à ce que les résidus soient retirés à l'aide d'un chiffon doux.
- Évitez d'appuyer sur le capteur, de le rayer ou de donner des coups dessus avec un objet rigide susceptible d'endommager sa surface. Cela pourrait détériorer le capteur.
- N'arrosez pas directement les capteurs, ni les zones situées autour de ces éléments à l'aide d'un nettoyeur haute pression. Le choc causé par la pulvérisation d'eau haute pression risquerait d'endommager ces appareils.

Système d'aide au stationnement (marche arrière/avant) (le cas échéant)

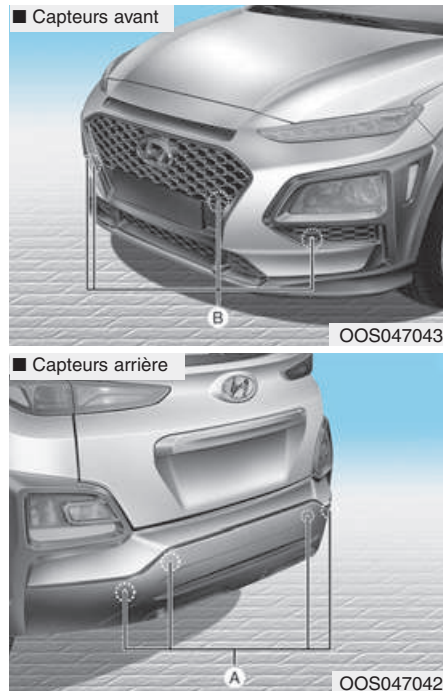

[A] : Capteur arrière, [B] : Capteur avant

Le système d'aide au stationnement (marche arrière/avant) aide le conducteur lors des manœuvres en émettant un signal sonore lorsqu'il détecte un obstacle sur une distance de 100 cm à l'avant et de 120 cm à l'arrière du véhicule.

Ce système est un système complémentaire qui détecte les objets au sein de la gamme et l'emplacement des capteurs, il ne peut pas détecter des objets dans d'autres domaines où les capteurs ne sont pas installés.

⚠ AVERTISSEMENT

- Regardez **TOUJOURS** autour de votre véhicule pour vérifier l'absence d'obstacles ou d'objets avant de manœuvrer afin d'éviter toute collision.
- Soyez extrêmement vigilant lorsque vous passez à proximité d'obstacles, surtout lorsqu'il s'agit de piétons et plus particulièrement d'enfants.
- N'oubliez pas que certains obstacles peuvent ne pas apparaître à l'écran et que les capteurs peuvent ne pas détecter certains objets en raison de leur distance, de leur taille ou de leur matière.

Fonctionnement du système d'aide au stationnement (marche arrière/avant)

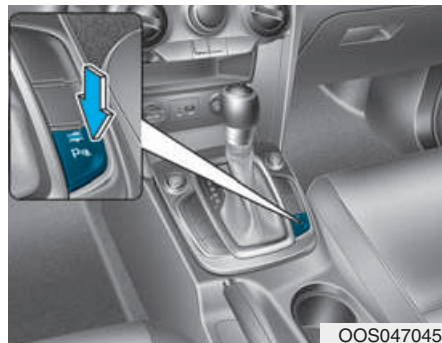







Conditions d'utilisation

- Ce système s'active lorsque vous appuyez sur le bouton du système d'aide au stationnement (marche arrière/avant) alors que le moteur tourne.

- Lorsque vous mettez le levier de vitesses en position R (Marche arrière), le bouton du système d'aide au stationnement (marche arrière/avant) s'allume automatiquement et le système s'active. Toutefois, le système n'émettra pas d'avertissement si vous roulez à plus de 10 km/h, même si des objets sont détectés. De plus, il se désactive automatiquement lorsque la vitesse du véhicule dépasse 20 km/h. Appuyez sur le bouton du système d'aide au stationnement (marche arrière/avant) pour activer le système.
- Lorsque le système détecte simultanément plus de deux obstacles, il identifie le plus proche en premier.

Types d'alarmes sonores et de témoins

cm (in)

Distance par rapport à l'obstacle		Témoin d'avertissement		Alarme sonore
		Marche avant	Marche arrière	
61 ~ 100 (24 ~39)	Avant		-	L'alarme retentit de façon intermittente.
61 ~ 120 (24 ~47)	Arrière	-		L'alarme retentit de façon intermittente.
31 ~ 60 (12 ~24)	Avant			L'alarme retentit de façon plus rapprochée.
	Arrière	-		L'alarme retentit de façon plus rapprochée.
30 (12)	Avant			L'alarme fonctionne en continu.
	Arrière	-		L'alarme fonctionne en continu.

REMARQUE

- Le témoin de votre véhicule peut différer de l'illustration. Si le témoin clignote, nous vous conseillons de faire contrôler le système par un concessionnaire HYUNDAI agréé.
- Si vous n'entendez aucune alarme sonore ou si l'alarme retentit par intermittence lorsque vous enclenchez la marche arrière, cela peut indiquer un dysfonctionnement du système d'aide au stationnement (marche arrière/avant). Dans ce cas, nous vous recommandons de faire vérifier le véhicule dès que possible par un concessionnaire HYUNDAI agréé.

Conditions défavorables au fonctionnement du système d'aide au stationnement (marche arrière/avant)

Il est possible que le système d'aide au stationnement (marche arrière/avant) ne fonctionne pas normalement dans les conditions suivantes :

- Le capteur est gelé.
- Le capteur est recouvert de corps étrangers (neige, eau, par exemple) ou son cache est bloqué.

Il est possible que le système d'aide au stationnement (marche arrière/avant) présente un dysfonctionnement dans les conditions suivantes :

- Conduite sur des routes accidentées, par exemple des routes non pavées, du gravier, des bosses ou une forte pente.
- Présence d'objets extrêmement bruyants, tels que des avertisseurs sonores, des moteurs de moto puissants ou des freins pneumatiques de camion, qui peuvent interférer avec le capteur.
- Forte pluie ou crachin.
- Présence d'émetteurs sans fil ou de téléphones portables à proximité du capteur.
- Capteur recouvert de neige.
- Installations d'équipements ou d'accessoires qui ne sont pas d'origine ou modification de la hauteur du pare-chocs ou de l'installation du capteur.

La plage de détection peut être réduite dans les cas suivants :

- La température de l'air extérieur est extrêmement élevée ou faible.
- Les obstacles mesurent moins de 1 m de haut et présentent un diamètre inférieur à 14 cm.

Il est possible que le capteur ne détecte pas les obstacles suivants :

- Objets pointus ou fins, comme des cordes, chaînes ou petits poteaux.
- Objets ayant tendance à "absorber" la fréquence du capteur, tels que les vêtements, les matières spongieuses et la neige.

AVERTISSEMENT

La garantie de votre véhicule neuf ne couvre ni les accidents ou dommages subis par le véhicule ni les blessures des occupants liés au système d'aide au stationnement (marche arrière/avant). Soyez toujours vigilant et respectez les règles de sécurité lorsque vous conduisez.

Précautions à prendre lors de l'utilisation du système d'aide au stationnement (marche arrière/avant)

- Il est possible que l'alarme du système d'aide au stationnement (marche arrière/avant) ne sonne pas toujours de la même manière selon la vitesse du véhicule et la forme des obstacles détectés.
 - Le système d'aide au stationnement (marche arrière/avant) peut ne pas fonctionner correctement si la hauteur du pare-chocs ou l'installation du capteur a été modifiée ou endommagée. Les équipements ou accessoires qui n'ont pas été installés en usine peuvent également affecter les performances du capteur.
 - Il se peut que le capteur ne reconnaisse pas les objets à moins de 30 cm (11,8 pouces) du capteur, ou alors qu'il détecte une distance inexacte. Prendre alors les précautions d'usage.
- Lorsque le capteur est gelé ou partiellement couvert de neige, de saletés ou d'eau, le capteur peut être inopérant jusqu'à ce que les résidus soient retirés à l'aide d'un chiffon doux.
 - Évitez d'appuyer sur le capteur, de le rayer ou de donner des coups dessus avec un objet rigide susceptible d'endommager sa surface. Cela pourrait détériorer le capteur.
 - N'arrosez pas directement les capteurs, ni les zones situées autour de ces éléments à l'aide d'un nettoyeur haute pression. Le choc causé par la pulvérisation d'eau haute pression risquerait d'endommager ces appareils.

DÉGIVREUR

REMARQUE

Pour ne pas endommager les fils conducteurs intégrés à la surface intérieure de la lunette arrière, n'utilisez jamais d'outils tranchants ou de produit contenant des abrasifs pour nettoyer les vitres.

i Information

Pour dégivrer et désembuer le pare-brise avant, reportez-vous à la section "Dégivrage et désembuage du pare-brise" de ce chapitre.

Dégivreur de la lunette arrière



Le dégivreur chauffe la lunette arrière pour éliminer le givre, la buée ou la fine pellicule de glace qui peut se former à l'intérieur ou à l'extérieur lorsque le moteur tourne.

- Pour activer le dégivreur de la lunette arrière, appuyez sur le bouton correspondant situé sur le centre du tableau de bord. Le témoin du bouton de dégivrage de la lunette arrière s'allume lorsque le dégivreur est actif.
- Pour désactiver manuellement le dégivreur, appuyez une nouvelle fois sur le bouton.

i Information

- En cas de forte accumulation de neige sur la lunette arrière, retirez-la avant d'activer le dégivreur.
- Le dégivreur de la lunette arrière s'éteint automatiquement après environ 20 minutes de fonctionnement ou lorsque le contact est mis en position OFF.

Dégivreur des rétroviseurs extérieurs (le cas échéant)



Si votre véhicule est équipé d'un dégivreur de rétroviseur extérieur, celui-ci est activé en même temps que le dégivreur de la lunette arrière.

SYSTÈME DE CLIMATISATION MANUELLE (LE CAS ÉCHÉANT)



1. Molette de réglage de la vitesse du ventilateur
 2. Molette de réglage de la température
 3. Molette de sélection de mode
 4. Position de dégivrage avant
 5. Bouton de climatisation*
 6. Bouton de dégivrage arrière
 7. Bouton de réglage de l'admission d'air
- * : le cas échéant

Chauffage et climatisation

1. Démarrez le moteur.
2. Réglez le mode sur la position souhaitée.
Pour un chauffage et un refroidissement plus efficaces, sélectionnez :
 - Chauffage: 
 - Refroidissement: 
3. Réglez la commande de la température sur la position souhaitée.
4. Réglez la commande d'admission d'air en position air extérieur (frais).
5. Réglez la commande de vitesse du ventilateur sur la vitesse désirée.
6. Pour activer la climatisation, il vous suffit de l'allumer.

Sélection du mode

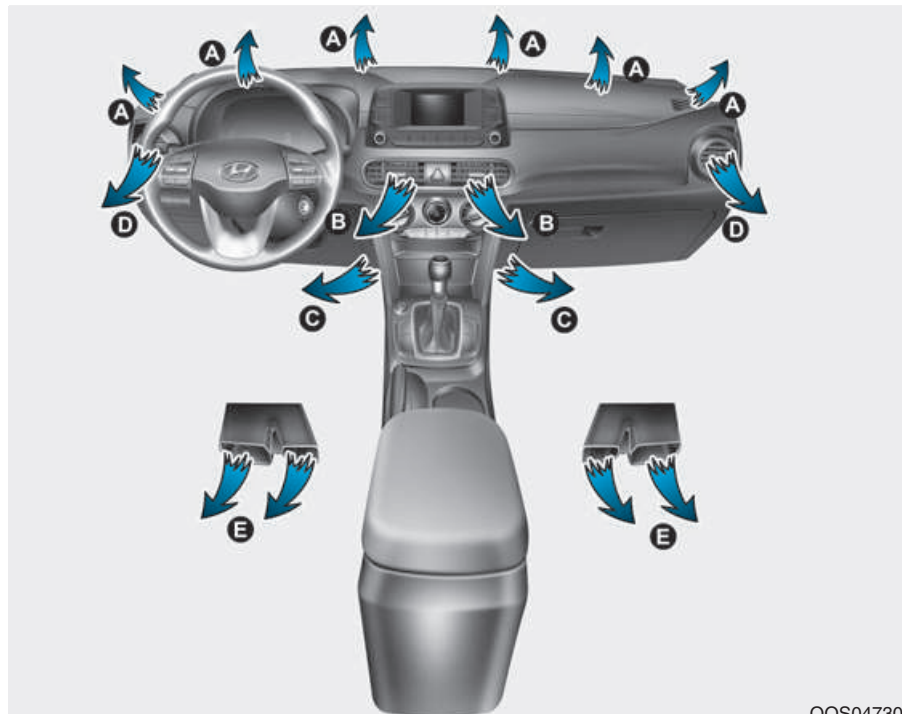

OOS047304

Les boutons Mode permettent de contrôler la direction du flux d'air dans le système de ventilation.

L'air peut être dirigé vers le plancher, vers les sorties voisines du tableau de bord ou vers le pare-brise.



Niveau visage (B, D)

Le flux d'air est dirigé vers le haut du corps et le visage. Par ailleurs, chaque sortie peut être commandée de manière à diriger l'air qui en sort.



Niveau sortie double (B, C, D, E)

Le flux d'air est dirigé à la fois vers le visage et le plancher.



Niveau plancher (A, C, D, E)

La majorité du flux d'air sort au niveau du plancher, avec une petite partie de l'air dirigée vers le pare-brise et le dégivrage des fenêtres latérales.



Niveau plancher/dégivrage (A, C, D, E)

La majorité du flux d'air sort au niveau du plancher et du pare-brise, avec une petite partie de l'air dirigée vers le dégivrage des fenêtres latérales.



Niveau dégivrage (A, D)

La majorité du flux d'air sort au niveau du pare-brise, avec une petite partie de l'air dirigée vers le dégivrage des fenêtres latérales.

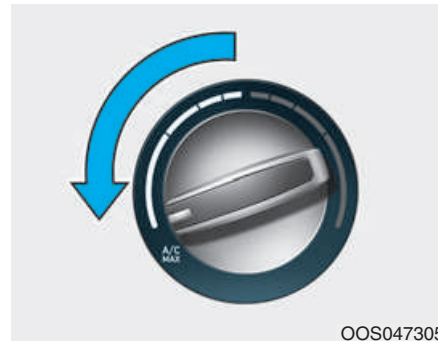

OOS047305

Niveau A/C MAX (B, D) (le cas échéant)

Pour utiliser la fonction A/C MAX, tournez la molette de réglage de la température vers la gauche jusqu'à la butée.

Dans ce mode, les positions de la climatisation et de l'air recyclé seront sélectionnées automatiquement.

Dans la mesure du possible, une fois l'habitacle suffisamment refroidi, réglez la molette de température sur une position autre que AC Max et appuyez sur le bouton A/C.



OOS047306

Aérations du tableau de bord

Vous pouvez ouvrir et fermer (⊗) individuellement les aérations à l'aide de la molette.

Vous pouvez également régler la direction de l'arrivée d'air sortant de ces aérations comme indiqué dans l'illustration.

Régulation de la température (2)

Tournez le bouton vers la droite pour augmenter la température et vers la gauche pour la baisser.

Commande d'admission d'air (7)

Permet de sélectionner l'admission d'air extérieur (frais) ou la recirculation d'air.

Pour modifier le réglage de l'admission d'air, appuyez sur le bouton de commande.

Position Recirculation d'air



Lorsque la position de recirculation d'air est sélectionnée, l'air de l'habitacle passe par le dispositif de chauffage pour être chauffé ou refroidi selon la fonction choisie.

Position Air extérieur (frais)



Lorsque la position Air extérieur (frais) est sélectionnée, l'air extérieur pénètre dans le véhicule pour être chauffé ou refroidi selon la fonction choisie.

i Information

Il est recommandé d'utiliser le système en position d'air frais.

Une utilisation prolongée du dispositif de chauffage en position de recirculation d'air (sans que la climatisation soit activée) peut entraîner la formation de buée sur le pare-brise et les fenêtres latérales. De plus, l'air présent dans l'habitacle peut devenir vicié.

Par ailleurs, une utilisation prolongée de la climatisation en position de recirculation d'air entraîne un assèchement excessif de l'air dans l'habitacle.

AVERTISSEMENT

- Une utilisation continue de la climatisation en position de recirculation d'air peut augmenter l'humidité dans l'habitacle et entraîner la formation de buée, réduisant ainsi la visibilité.
- Ne dormez pas dans un véhicule dans lequel la climatisation ou le chauffage est en marche. Vous risqueriez de graves blessures, voire la mort, en raison d'une baisse du niveau d'oxygène et/ou de votre température corporelle.
- Une utilisation continue du système de climatisation en position de recirculation d'air peut entraîner des vertiges ou une somnolence, ainsi qu'une perte de contrôle du véhicule. Dans la mesure du possible, réglez l'admission d'air sur Air extérieur (frais) lorsque vous roulez.

Régulateur de vitesse du ventilateur (1)

Tournez le bouton vers la droite pour augmenter la vitesse du ventilateur et le flux d'air et vers la gauche pour les diminuer.

Tournez le bouton de commande de la vitesse du ventilateur jusqu'à la position 0 pour couper le ventilateur.

REMARQUE

L'utilisation du ventilateur lorsque le bouton de démarrage/d'arrêt du moteur est en position ON peut décharger la batterie. Activez le ventilateur lorsque le moteur tourne.

Climatisation (A/C) (5) (le cas échéant)

Appuyez sur le bouton A/C pour activer le système de climatisation (le témoin s'allume). Appuyez à nouveau sur ce bouton pour désactiver la climatisation



Fonctionnement du système

Ventilation

1. Réglez le mode sur  .
2. Réglez la commande d'admission d'air de sorte à activer l'admission d'air extérieur (frais).
3. Réglez la température.
4. Réglez la vitesse du ventilateur sur la position souhaitée.

Chauffage

1. Réglez le mode sur  .
2. Réglez la commande d'admission d'air de sorte à activer l'admission d'air extérieur (frais).
3. Réglez la température.
4. Réglez la vitesse du ventilateur sur la position souhaitée.
5. Si vous souhaitez bénéficier d'un chauffage déshumidifié, activez le système de climatisation (le cas échéant).

Si le pare-brise est embué, choisissez le mode  ou  .

Conseils d'utilisation

- Pour éviter que de la poussière ou des fumées désagréables ne pénètrent dans le véhicule par le système de ventilation, activez temporairement la recirculation d'air. Veillez à rétablir le mode normal par la suite pour que l'air dans le véhicule reste frais. Le conducteur restera ainsi alerte et à l'aise.
- Pour éviter que le pare-brise ne soit embué, réglez l'admission d'air sur l'air extérieur et la vitesse du ventilateur sur la position souhaitée. Activez la climatisation et réglez la température.

Climatisation

Les systèmes de climatisation HYUNDAI contiennent du fluide réfrigérant R-134a ou R-1234yf.

1. Démarrez le moteur. Appuyez sur le bouton de climatisation.
2. Réglez le mode sur  .
3. Réglez la commande d'admission d'air de sorte à activer l'admission d'air extérieur (frais) ou la recirculation d'air.
4. Réglez la vitesse du ventilateur et la température.

Information

Votre véhicule utilise le liquide R-134a ou R-1234yf, selon les réglementations en vigueur dans votre pays au moment de la fabrication du véhicule. Une étiquette située à l'intérieur du capot indique le type de réfrigérant adapté au système de climatisation de votre véhicule. Pour connaître l'emplacement de cette étiquette, reportez-vous au chapitre 8.

REMARQUE

- **Le système réfrigérant doit être entretenu uniquement par des techniciens qualifiés et agréés afin de garantir un fonctionnement correct et en toute sécurité.**
- **L'entretien du système réfrigérant doit se faire dans un endroit bien aéré.**
- **L'évaporateur de climatisation (bobine de refroidissement) ne doit jamais être réparé ou remplacé par une pièce provenant d'un véhicule récupéré et tous les nouveaux évaporateurs MAC de rechange doivent être certifiés conformes à la norme SAE J2842 et comporter une plaque de certification.**

REMARQUE

- Lorsque vous utilisez le système de climatisation, contrôlez régulièrement la jauge de température lors des fortes montées, de trafic dense ou lorsque la température extérieure est élevée. Le système de climatisation peut entraîner une surchauffe moteur. Continuez à utiliser le ventilateur, mais désactivez la climatisation si la jauge de température indique une surchauffe du moteur.
- L'ouverture des vitres lorsque la climatisation est activée par temps humide peut entraîner la formation de gouttelettes d'eau à l'intérieur du véhicule. Une humidité excessive pouvant endommager les équipements électriques, veillez à n'utiliser la climatisation qu'avec les vitres fermées.

Conseils d'utilisation de la climatisation

- Si le véhicule est resté stationné au soleil par temps chaud, ouvrez les vitres quelques instants pour permettre à l'air chaud à l'intérieur du véhicule de s'échapper.
- Lorsque l'air est suffisamment refroidi, repassez de la position de recirculation d'air à la position d'air extérieur frais.
- Pour réduire l'humidité à l'intérieur des fenêtres par temps pluvieux ou humide, faites tourner la climatisation avec les fenêtres et le toit ouvrant fermés.
- Utilisez le système de climatisation quelques minutes par mois pour optimiser son fonctionnement.
- En cas d'utilisation excessive de la climatisation, la différence de température entre l'air extérieur et le pare-brise peut entraîner la formation de buée sur la surface extérieure du pare-brise, et donc une perte de visibilité. Dans ce cas, placez le bouton de sélection de mode en position  et réglez la vitesse du ventilateur sur la position la plus basse.

Maintenance du système

Filtere à air de climatisation

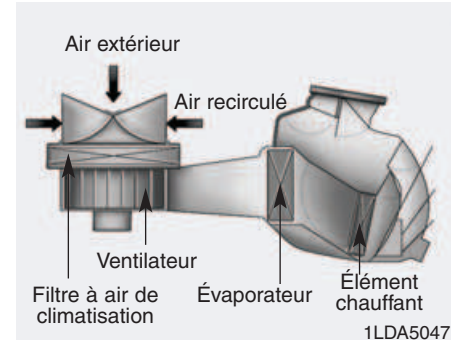

Ce filtre est installé derrière la boîte à gants. Il empêche les poussières et d'autres polluants de pénétrer dans le véhicule par le biais du système de chauffage et de climatisation.

Nous vous conseillons de faire remplacer le filtre à air de climatisation par un concessionnaire HYUNDAI agréé conformément au calendrier d'entretien. En cas de conduite du véhicule dans des conditions difficiles (routes poussiéreuses ou accidentées, par ex.), le filtre de climatisation doit être inspecté et remplacé plus fréquemment.

Si le flux d'air diminue soudainement, nous vous conseillons de faire vérifier le système par un concessionnaire HYUNDAI agréé.

REMARQUE

Il est important d'utiliser le bon type et la bonne quantité d'huile et de liquide frigorigène sinon, vous risquez d'endommager le compresseur et le système pourrait mal fonctionner.

Vérification de la quantité de lubrifiant pour compresseur et de fluide frigorigène dans le climatiseur

Le système de climatisation est moins performant lorsque la quantité de fluide réfrigérant est insuffisante ou excessive.

Par conséquent, si vous remarquez une anomalie au niveau du fonctionnement, nous vous conseillons de faire inspecter le système de votre véhicule par un concessionnaire HYUNDAI agréé.

⚠ AVERTISSEMENT

Pour les véhicules avec réfrigérant R-134a



Étant donné que le fluide réfrigérant est sous haute pression, l'entretien du système de climatisation doit être assuré uniquement par des techniciens qualifiés et agréés. Il est important d'utiliser le type et la quantité appropriés d'huile et de fluide réfrigérant. Le non-respect de cette consigne peut entraîner des dommages corporels ou matériels.

⚠ AVERTISSEMENT

Les véhicules équipés d'un système de climatisation utilisant un réfrigérant R-1234yf



Comme le réfrigérant est relativement inflammable et à très haute pression, le système de climatisation ne doit être entretenu que par des techniciens



formés et certifiés. Il est important d'utiliser le type et la quantité appropriés d'huile et de réfrigérant. Autrement, cela pourrait endommager le véhicule ou entraîner des blessures corporelles.

Nous vous conseillons de faire réviser le système de climatisation de votre véhicule par un concessionnaire HYUNDAI agréé.

Étiquette du fluide réfrigérant de climatisation

■ Exemple

• Type A

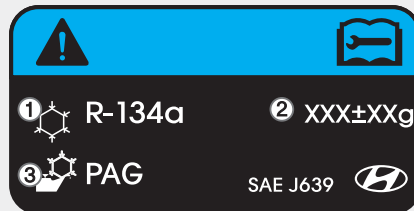

ODH044365R

• Type B



ODH043366

L'étiquette du fluide réfrigérant de climatisation de votre véhicule peut différer de celle présentée dans l'illustration.

Chaque symbole et spécification sur l'étiquette du fluide réfrigérant de climatisation possède la signification cidessous :

1. Classification du fluide réfrigérant
2. Quantité de fluide réfrigérant
3. Classification du lubrifiant du compresseur

Une étiquette située à l'intérieur du compartiment moteur indique le type de réfrigérant adapté au système de climatisation de votre véhicule.

Pour plus d'informations sur l'emplacement de cette étiquette, reportez-vous à la section 8.

SYSTÈME DE CLIMATISATION AUTOMATIQUE (LE CAS ÉCHÉANT)

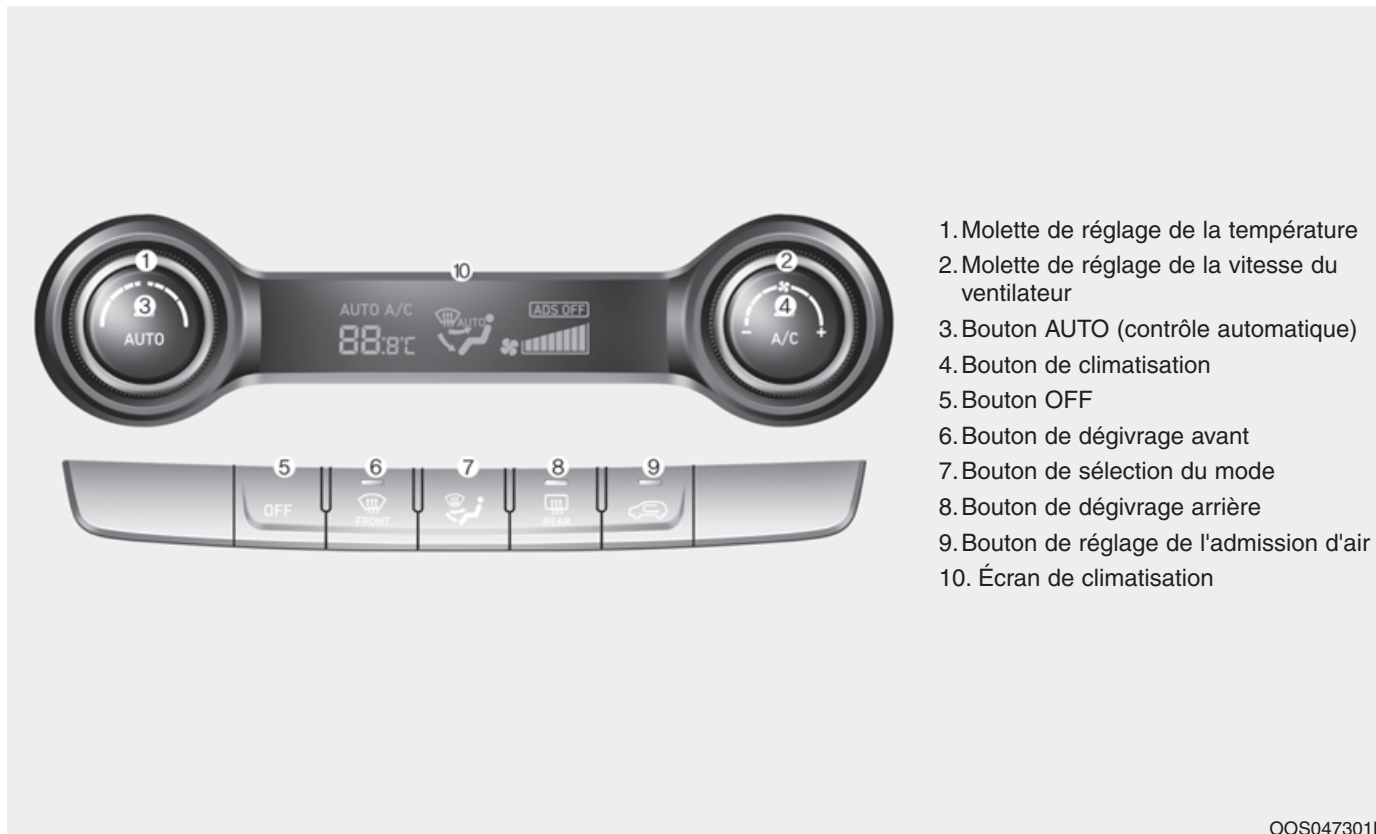

1. Molette de réglage de la température
2. Molette de réglage de la vitesse du ventilateur
3. Bouton AUTO (contrôle automatique)
4. Bouton de climatisation
5. Bouton OFF
6. Bouton de dégivrage avant
7. Bouton de sélection du mode
8. Bouton de dégivrage arrière
9. Bouton de réglage de l'admission d'air
10. Écran de climatisation

Chauffage et climatisation automatiques

Pour commander la climatisation automatique, réglez la température souhaitée.

1. Appuyez sur le bouton AUTO (3).

Le mode, la vitesse de ventilation, l'admission d'air et la climatisation sont commandés automatiquement en fonction de la température définie.

2. Tournez le bouton (1) de réglage pour définir la température souhaitée. Si la température est réglée sur la position la plus faible (Lo), la climatisation fonctionne en continu. Dans la mesure du possible, une fois l'habitacle suffisamment refroidi, réglez la molette sur une température supérieure.

Pour désactiver le mode automatique, appuyez sur l'un des boutons ou commutateurs suivants :

- Bouton de sélection du mode
- Bouton de dégivrage avant (Appuyez une nouvelle fois sur le bouton pour désactiver le dégivrage avant. Le symbole AUTO réapparaît sur l'écran d'information.)
- Commutateur de réglage de la vitesse du ventilateur

La fonction sélectionnée est contrôlée manuellement, tandis que toutes les autres sont automatiques.

Pour plus de confort et pour une climatisation plus efficace, utilisez le bouton AUTO et réglez la température sur 23 °C.



i Information



Ne placez aucun objet à proximité du capteur pour garantir un contrôle optimal du système de chauffage et de refroidissement.

Chauffage et climatisation manuels

Vous pouvez contrôler manuellement le système de chauffage et de climatisation en appuyant sur d'autres boutons que le bouton AUTO. Dans ce cas, le système s'adapte au bouton sélectionné. Lorsque vous appuyez sur un bouton autre que le bouton AUTO en mode automatique, les fonctions non sélectionnées seront contrôlées automatiquement.

1. Démarrez le moteur.
2. Choisissez le mode.

Pour un chauffage et un refroidissement plus efficaces, sélectionnez :

- Chauffage : 
- Refroidissement : 

3. Réglez la température.
4. Réglez la commande d'admission d'air de sorte à activer l'admission d'air extérieur (frais).
5. Réglez la vitesse du ventilateur sur la position souhaitée.
6. Activez le système de climatisation si vous le souhaitez.
7. Appuyez sur le bouton AUTO pour passer en mode entièrement automatique.

Sélection du mode

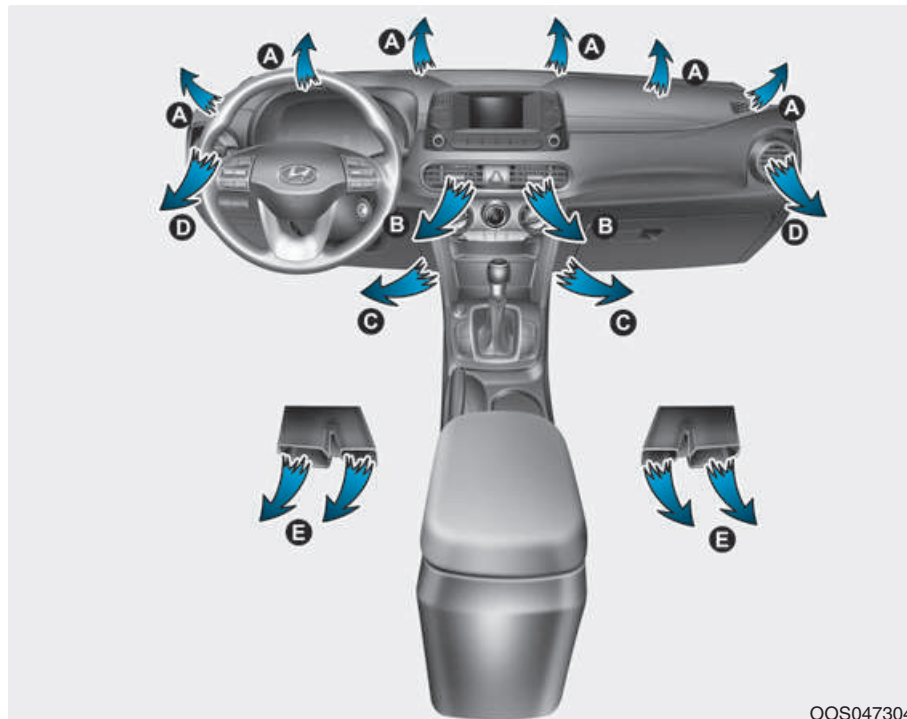

OOS047304

La molette de sélection de mode contrôle la direction du flux d'air dans le système de ventilation.

Niveau dégivrage (A, D)

La majorité du flux d'air est dirigée vers le pare-brise.

Niveau visage (B, D)

La circulation d'air est orientée vers le haut du corps et le visage. De plus, chaque sortie peut être commandée pour diriger l'air déchargé provenant de la sortie.

Niveau plancher (A, C, D, E)

La majorité du flux d'air est dirigée vers plancher.

Dégivrage (A) (6)

L'essentiel du flux d'air est dirigé vers le pare-brise et une petite partie de l'air est dirigée vers les dégivreurs des vitres latérales.



OOS047306

Aérations du tableau de bord

Vous pouvez ouvrir et fermer (⊗) individuellement les aérations à l'aide de la molette.

Vous pouvez également régler la direction de l'arrivée d'air sortant de ces aérations comme indiqué dans l'illustration.

Réglage de la température (1)

Tournez le bouton vers la droite pour augmenter la température et vers la gauche pour la baisser.

Commande d'admission d'air (9)

Permet de sélectionner l'admission d'air extérieur (frais) ou la recirculation d'air.

Pour modifier le réglage de l'admission d'air, appuyez sur le bouton de commande.

Position Recirculation d'air



Lorsque la position de recirculation d'air est sélectionnée, l'air de l'habitacle passe par le dispositif de chauffage pour être chauffé ou refroidi selon la fonction choisie.

Position Air extérieur (frais)



Lorsque la position Air extérieur (frais) est sélectionnée, l'air extérieur pénètre dans le véhicule pour être chauffé ou refroidi selon la fonction choisie.

i Information

Il est recommandé d'utiliser le système en position d'air extérieur.

Une utilisation prolongée du dispositif de chauffage en position de recirculation d'air (sans que la climatisation soit activée) peut entraîner la formation de buée sur le pare-brise et les fenêtres latérales. De plus, l'air présent dans l'habitacle peut devenir vicié.

Par ailleurs, une utilisation prolongée de la climatisation en position de recirculation d'air entraîne un assèchement excessif de l'air dans l'habitacle.

⚠ AVERTISSEMENT

- Une utilisation continue de la climatisation en position de recirculation d'air peut augmenter l'humidité dans l'habitacle et entraîner la formation de buée, réduisant ainsi la visibilité.
- Ne dormez pas dans un véhicule dans lequel la climatisation ou le chauffage est en marche. Vous risqueriez de graves blessures, voire la mort, en raison d'une baisse du niveau d'oxygène et/ou de votre température corporelle.
- Une utilisation continue du système de climatisation en position de recirculation d'air peut entraîner des vertiges ou une somnolence, ainsi qu'une perte de contrôle du véhicule. Dans la mesure du possible, réglez l'admission d'air sur Air extérieur (frais) lorsque vous roulez.

Réglage de la vitesse du ventilateur (2)

Vous pouvez régler la vitesse du ventilateur en appuyant sur le bouton de réglage approprié.

Plus la vitesse du ventilateur est élevée, plus la quantité d'air produite est importante.

Appuyez simplement sur bouton OFF (ARRÊT) pour désactiver le ventilateur.

REMARQUE

L'utilisation du ventilateur lorsque le contact est allumé peut décharger la batterie. Activez le ventilateur lorsque le moteur tourne.

Climatisation (4)

Appuyez sur le bouton A/C pour activer le système de climatisation (le témoin s'allume).

Appuyez à nouveau sur ce bouton pour désactiver la climatisation.

Mode Arrêt (5)



Appuyez sur le bouton OFF pour désactiver la climatisation. Cependant, vous pouvez toujours actionner les boutons de mode et d'admission d'air tant que le contact est en position ON.

Fonctionnement du système

Ventilation

1. Réglez le mode sur .
2. Réglez la commande d'admission d'air de sorte à activer l'admission d'air extérieur (frais).
3. Réglez la température.
4. Réglez la vitesse du ventilateur sur la position souhaitée.

Chauffage

1. Réglez le mode sur .
2. Réglez la commande d'admission d'air de sorte à activer l'admission d'air extérieur (frais).
3. Réglez la température.
4. Réglez la vitesse du ventilateur sur la position souhaitée.
5. Si vous souhaitez bénéficier d'un chauffage déshumidifié, activez le système de climatisation.
 - Si le pare-brise est embué, choisissez le mode  ou .

Conseils d'utilisation

- Pour éviter que de la poussière ou des fumées désagréables ne pénètrent dans le véhicule par le système de ventilation, activez temporairement la recirculation d'air. Veillez à rétablir le mode normal par la suite pour que l'air dans le véhicule reste frais. Le conducteur restera ainsi alerte et à l'aise.
- Pour éviter que le pare-brise ne soit embué, réglez l'admission d'air sur l'air extérieur et la vitesse du ventilateur sur la position souhaitée. Activez la climatisation et réglez la température.

Climatisation

Les systèmes de climatisation HYUNDAI contiennent du fluide réfrigérant R-134a ou R-1234yf.

1. Démarrez le moteur. Appuyez sur le bouton de climatisation.
2. Réglez le mode sur .
3. Réglez la commande d'admission d'air de sorte à activer l'admission d'air extérieur (frais) ou la recirculation d'air.
4. Réglez la vitesse du ventilateur et la température.

i Information

Votre véhicule utilise le liquide R-134a ou R-1234yf, selon les réglementations en vigueur dans votre pays au moment de la fabrication du véhicule. Une étiquette située à l'intérieur du capot indique le type de réfrigérant adapté au système de climatisation de votre véhicule. Pour connaître l'emplacement de cette étiquette, reportez-vous au chapitre 8.

REMARQUE

- Le système réfrigérant doit être entretenu uniquement par des techniciens qualifiés et agréés afin de garantir un fonctionnement correct et en toute sécurité.
- L'entretien du système réfrigérant doit se faire dans un endroit bien aéré.
- L'évaporateur de climatisation (bobine de refroidissement) ne doit jamais être réparé ou remplacé par une pièce provenant d'un véhicule récupéré et tous les nouveaux évaporateurs MAC de rechange doivent être certifiés conformes à la norme SAE J2842 et comporter une plaque de certification.

REMARQUE

- Lorsque vous utilisez le système de climatisation, contrôlez régulièrement la jauge de température lors des fortes montées, de trafic dense ou lorsque la température extérieure est élevée. Le système de climatisation peut entraîner une surchauffe moteur.
Continuez à utiliser le ventilateur, mais désactivez la climatisation si la jauge de température indique une surchauffe du moteur.
- L'ouverture des vitres lorsque la climatisation est activée par temps humide peut entraîner la formation de gouttelettes d'eau à l'intérieur du véhicule. Une humidité excessive pouvant endommager les équipements électriques, veillez à n'utiliser la climatisation qu'avec les vitres fermées.

Conseils d'utilisation de la climatisation

- Si le véhicule est resté stationné au soleil par temps chaud, ouvrez les vitres quelques instants pour permettre à l'air chaud à l'intérieur du véhicule de s'échapper.
- Lorsque l'air est suffisamment refroidi, repassez de la position de recirculation d'air à la position d'air extérieur frais.
- Pour réduire l'humidité à l'intérieur des fenêtres par temps pluvieux ou humide, faites tourner la climatisation avec les fenêtres et le toit ouvrant fermés.
- Utilisez le système de climatisation quelques minutes par mois pour optimiser son fonctionnement.
- En cas d'utilisation excessive de la climatisation, la différence de température entre l'air extérieur et le pare-brise peut entraîner la formation de buée sur la surface extérieure du pare-brise, et donc une perte de visibilité. Dans ce cas, placez le bouton de sélection de mode en position  et réglez la vitesse du ventilateur sur la position la plus basse.

Maintenance du système

Filtere à air de climatisation

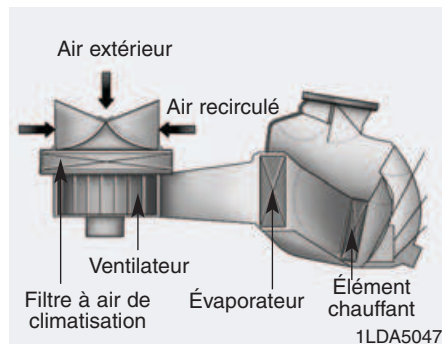

Ce filtre est installé derrière la boîte à gants. Il empêche les poussières et d'autres polluants de pénétrer dans le véhicule par le biais du système de chauffage et de climatisation.

Nous vous conseillons de faire remplacer le filtre à air de climatisation par un concessionnaire HYUNDAI agréé conformément au calendrier d'entretien. En cas de conduite du véhicule dans des conditions difficiles (routes poussiéreuses ou accidentées, par ex.), le filtre de climatisation doit être inspecté et remplacé plus fréquemment.

Si le flux d'air diminue soudainement, nous vous conseillons de faire vérifier le système par un concessionnaire HYUNDAI agréé.

Vérification de la quantité de lubrifiant pour compresseur et de fluide frigorigène dans le climatiseur

Le système de climatisation est moins performant lorsque la quantité de fluide réfrigérant est insuffisante ou excessive.

Par conséquent, si vous remarquez une anomalie au niveau du fonctionnement, nous vous conseillons de faire inspecter le système de votre véhicule par un concessionnaire HYUNDAI agréé.

⚠ AVERTISSEMENT

Pour les véhicules avec réfrigérant R-134a



Étant donné que le fluide réfrigérant est sous haute pression, l'entretien du système de climatisation doit être assuré uniquement par des techniciens qualifiés et agréés. Il est important d'utiliser le type et la quantité appropriés d'huile et de fluide réfrigérant. Le non-respect de cette consigne peut entraîner des dommages corporels ou matériels.

⚠ AVERTISSEMENT

Les véhicules équipés d'un système de climatisation utilisant un réfrigérant R-1234yf



Comme le réfrigérant est relativement inflammable et à très haute pression, le système de climatisation ne doit être entretenu que par des techniciens



formés et certifiés. Il est important d'utiliser le type et la quantité appropriés d'huile et de réfrigérant. Autrement, cela pourrait endommager le véhicule ou entraîner des blessures corporelles.

Nous vous conseillons de faire réviser le système de climatisation de votre véhicule par un concessionnaire HYUNDAI agréé.

Étiquette du fluide réfrigérant de climatisation

■ Exemple

• Type A

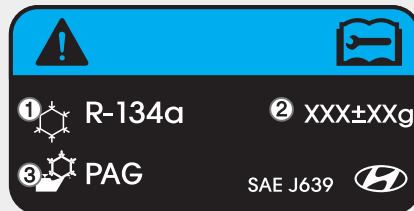

ODH044365R

• Type B



ODH043366

L'étiquette du fluide réfrigérant de climatisation de votre véhicule peut différer de celle présentée dans l'illustration.

Chaque symbole et spécification sur l'étiquette du fluide réfrigérant de climatisation possède la signification cidessous :

1. Classification du fluide réfrigérant
2. Quantité de fluide réfrigérant
3. Classification du lubrifiant du compresseur

Une étiquette située à l'intérieur du compartiment moteur indique le type de réfrigérant adapté au système de climatisation de votre véhicule.

Pour plus d'informations sur l'emplacement de cette étiquette, reportez-vous à la section 8.

DÉGIVRAGE ET DÉSEMBUAGE DU PARE-BRISE

⚠ AVERTISSEMENT

Chauffage du pare-brise

Par temps très humide, n'utilisez pas la position (🚗) ou (🚗) pendant activation du refroidissement. La différence entre la température de l'air extérieur et celle du pare-brise pourrait embuer la surface extérieure du pare-brise et entraîner une perte de visibilité. Dans ce cas, réglez le bouton de sélection de mode sur la position (🚗) et le bouton de régulation de la vitesse de ventilation sur la vitesse la plus faible.

- Pour un dégivrage maximum, réglez la température au maximum, puis réglez la vitesse du ventilateur au maximum. Sélectionnez le bouton de dégivrage avant sur l'écran de climatisation. Une fois que le moteur a suffisamment chauffé, l'air chaud est dirigé vers le pare-brise avant.

- Si vous souhaitez de l'air chaud au niveau du plancher pendant le dégivrage ou du désembuage, sélectionnez la position plancher - dégivrage.
- Avant de conduire, retirez toute la neige et la glace du pare-brise, de la lunette arrière, des rétroviseurs extérieurs ainsi que des vitres latérales.
- Retirez toute la neige et la glace du capot et de l'entrée d'air au niveau de la grille du capot afin d'améliorer le rendement du chauffage et du dégivrage et de réduire la probabilité de formation de buée sur l'intérieur du pare-brise.

i Information

Si le moteur reste froid après le démarrage, il peut avoir besoin de chauffer quelque temps pour que l'air produit soit tiède ou chaud.

Système de commande manuelle de la climatisation

Pour dégivrer le pare-brise intérieur



1. Sélectionnez une vitesse de ventilation excepté " 0 ".
2. Sélectionnez la température souhaitée.
3. Sélectionnez la position (🚗) ou (🚗).
4. L'air extérieur sera sélectionné automatiquement. En outre, la climatisation (le cas échéant) fonctionnera automatiquement si ce mode est sélectionné au position (🚗).

Si la position d'air extérieur (frais) et la climatisation ne sont pas sélectionnées automatiquement, appuyez manuellement sur le bouton correspondant.

Pour dégivrer le pare-brise extérieur



1. Réglez la vitesse de ventilation sur la position maximale (la plus à droite).
2. Réglez la température sur la position la plus chaude.
3. Sélectionnez la position (☼).
4. L'air extérieur (frais) et la climatisation (le cas échéant) seront sélectionnés automatiquement.

Système de commande automatique de la climatisation

Pour dégivrer le pare-brise intérieur



1. Sélectionnez la vitesse de ventilation souhaitée.
2. Sélectionnez la température souhaitée.
3. Appuyez sur le bouton de dégivrage (☼).
4. La climatisation s'allumera en fonction de la température détectée, la position air extérieur (frais) et une vitesse de ventilateur plus élevée seront sélectionnées automatiquement.

Si la climatisation, la position d'air extérieur (frais) et une vitesse de ventilateur plus élevée ne sont pas sélectionnées automatiquement, réglez manuellement à l'aide du bouton correspondant.

Si la position (☁) est sélectionnée, la vitesse de ventilation minimale passe en vitesse de ventilation maximale.

Pour dégivrer le pare-brise extérieur



1. Réglez la vitesse du ventilateur sur la position la plus élevée (la plus à droite).
2. Réglez la température sur la position la plus chaude (HI).
3. Appuyez sur le bouton de dégivrage (☁).
4. La climatisation s'allumera en fonction de la température ambiante détectée et la position air extérieur (frais) sera sélectionnée automatiquement.

Si la position (☁) est sélectionnée, la vitesse de ventilation minimale est abandonnée en faveur de la vitesse de ventilation maximale.

Système de désembuage automatique (disponible uniquement pour le système de climatisation automatique, le cas échéant)

Le système de désembuage automatique détecte la présence d'humidité pour réduire le risque d'accumulation de buée à l'intérieur du pare-brise.

Il se met en route lorsque le chauffage ou la climatisation est activé.

i Information

Le système de désembuage automatique peut ne pas fonctionner correctement lorsque la température extérieure est inférieure à -10 °C.

Pour activer ou désactiver le système de désembuage automatique, appuyez sur le bouton de dégivrage pendant 3 secondes. Le symbole ADS OFF s'affiche sur l'écran de climatisation pour vous informer que le système est désactivé. Pour réactiver le système de désembuage automatique, suivez la procédure ci-dessus. Le symbole ADS OFF n'apparaît plus sur l'écran de climatisation.

Si la batterie est déchargée ou débranchée, le système de désembuage automatique se réinitialise.

Information

Pour plus d'efficacité, ne sélectionnez pas la position " air recyclé " lorsque le système de désembuage automatique est en marche.

REMARQUE

Ne retirez pas le cache des capteurs situés sur l'extrémité supérieure de l'essuie-glace côté conducteur.

Cela pourrait provoquer au niveau des composants système des dommages qui ne seraient pas couverts par la garantie du véhicule.

FONCTIONNALITÉS SUPPLÉMENTAIRES DU SYSTÈME DE CLIMATISATION

Ioniseur combiné (le cas échéant)

Lorsque le contact est en position ON, la fonction d'air pur se met en route automatiquement.

Par ailleurs, cette fonction est automatiquement désactivée lorsque le contact est en position OFF.

Ventilation automatique (le cas échéant)

Pour améliorer la qualité de l'air de l'habitacle et réduire l'accumulation de buée sur le pare-brise, le mode de recirculation d'air s'arrête automatiquement après 5 à 30 minutes environ, selon la température extérieure, et le mode d'admission d'air passe en air extérieur (frais).

Pour activer ou désactiver la fonction de ventilation automatique, sélectionnez le mode Visage  et appuyez sur le bouton du mode de recirculation d'air pendant 3 secondes.

Lorsque la ventilation automatique est active, le témoin de recirculation d'air clignote six fois. Lorsque la ventilation automatique est coupée, le témoin clignote trois fois.

Recirculation de l'air via le toit ouvrant (le cas échéant)

Lorsque le système de chauffage ou de ventilation est allumé alors que le toit ouvrant est ouvert, le mode d'air extérieur (frais) est automatiquement sélectionné. À ce stade, si vous appuyez sur le bouton de recirculation de l'air, la recirculation sera sélectionnée, mais rebasculera automatiquement sur le mode d'air extérieur (frais) au bout de 3 minutes.

Lorsque le toit ouvrant est fermé, le mode d'admission d'air initialement sélectionné sera rétabli.

COMPARTIMENT DE RANGEMENT

⚠ AVERTISSEMENT

Ne conservez pas de briquets, de bouteilles de propane ou d'autres matériaux inflammables/explosifs dans le véhicule. Ces objets peuvent prendre feu et/ou exploser si le véhicule est exposé à des températures élevées pendant des périodes prolongées.

⚠ AVERTISSEMENT

Les couvercles du compartiment de rangement doivent TOUJOURS être correctement fermés lorsque le véhicule est en mouvement. Les objets qui se trouvent dans votre véhicule se déplacent aussi rapidement que lui. En cas d'arrêt/de virage brutal ou de choc, ils peuvent être éjectés du compartiment et blesser le conducteur ou un passager.

REMARQUE

Pour éviter les vols, ne placez pas d'objets de valeur dans le compartiment de rangement.

Compartiment de la console centrale

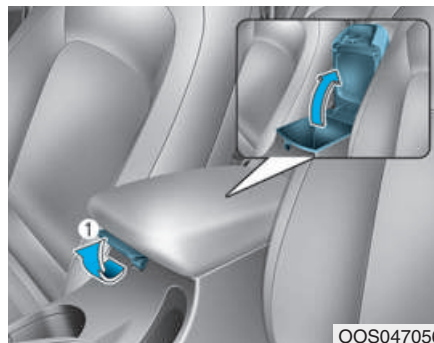

Ouverture :
Tirez sur la poignée (1).

Boîte à gants



Tirez sur la poignée (1) pour ouvrir automatiquement la boîte à gants. Fermez la boîte à gants après utilisation.

⚠ AVERTISSEMENT

Fermez TOUJOURS la boîte à gants après utilisation.

Si vous ne la fermez pas, elle pourrait blesser gravement le passager en cas d'accident, même si celui-ci porte sa ceinture de sécurité.

Étui à lunettes (le cas échéant)

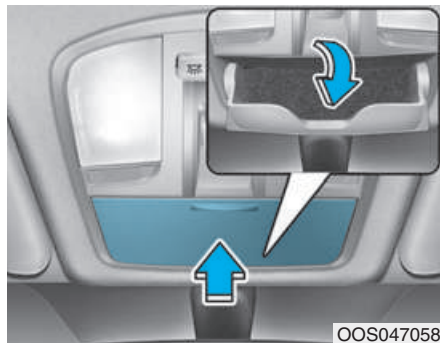

Ouverture :

Appuyez sur le cache. L'étui à lunettes s'ouvre lentement. Placez vos lunettes dans le compartiment, verres orientés vers le haut.

Fermeture :

Remettez le cache en place.

Veillez à ce que l'étui à lunettes soit fermé pendant la conduite.

⚠ AVERTISSEMENT

- **Rangez uniquement des lunettes dans l'étui à lunettes. Tout autre objet pourrait être éjecté de l'étui en cas de freinage brutal ou d'accident et blesser les passagers.**
- **N'ouvrez pas l'étui à lunettes lorsque le véhicule est en mouvement. Il pourrait obstruer le rétroviseur.**
- **Ne rangez pas de force des lunettes dans l'étui à lunettes. Si vous tentez de forcer l'ouverture alors que des lunettes sont bloquées dans l'étui, vous risquez de vous blesser.**

Multi box (le cas échéant)



Vous pouvez placer de petits objets dans la multi box.

Plateau à bagages (le cas échéant)



Vous pouvez placer une trousse de premiers secours, un triangle réfléchissant (plateau avant), des outils, etc. dans la boîte pour y accéder facilement.

- Saisissez la poignée qui se trouve sur le cache et soulevez-la.

Pour augmenter l'espace de chargement

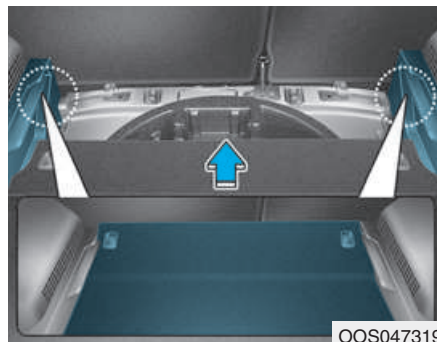
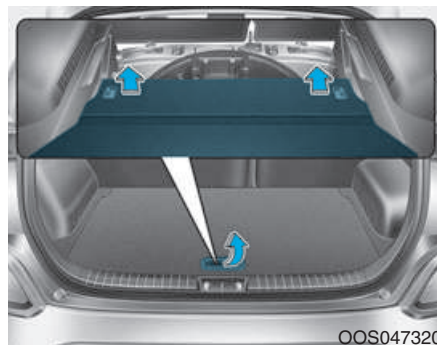

1. Saisissez la poignée sur le dessus du cache et tirez le plateau à bagages vers l'arrière.

2. Tirez entièrement le plateau à bagages et retirez-le (s'il est installé).

3. Poussez le plateau à bagages vers l'avant dans la glissière inférieure.

ÉQUIPEMENT INTÉRIEUR

Porte-gobelet

Avant

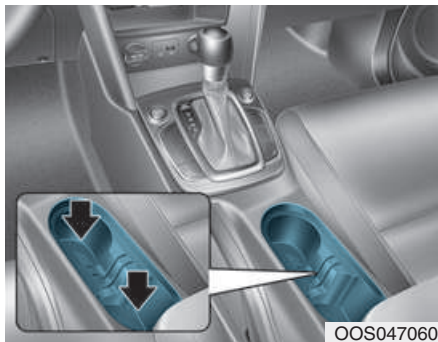

OOS047060

Vous pouvez placer des verres ou de petites canettes dans les porte-gobelets.

Arrière (le cas échéant)



OOS047061

Abaissez l'accoudoir pour utiliser les porte-gobelets.

⚠ AVERTISSEMENT

- Évitez de démarrer et de freiner brusquement lorsqu'un gobelet est placé dans le porte-gobelet. Vous risqueriez de renverser votre boisson, et s'il s'agit d'une boisson chaude, de vous brûler. Vous pourriez alors perdre le contrôle du véhicule et avoir un accident.
- Ne posez pas de gobelet sans couvercle dans le porte-gobelet lorsque le véhicule est en mouvement. Un arrêt soudain ou une collision pourrait entraîner des blessures.
- Ne placez dans le porte-gobelet que des gobelets en plastique souple. Les objets rigides pourraient se révéler dangereux en cas d'accident.

⚠ AVERTISSEMENT

Ne laissez pas de canettes ou de bouteilles en plein soleil ou dans un véhicule exposé à une forte chaleur. Elles pourraient exploser.

REMARQUE

- Les bouteilles ou gobelets doivent être fermés lorsque le véhicule est en mouvement pour éviter les déversements. Le liquide risquerait de pénétrer dans le système électrique/électronique du véhicule et d'endommager des composants.
- N'essayez pas le porte-gobelet s'il est chaud lorsque vous nettoyez des déversements de liquide. Cela pourrait endommager le porte-gobelets.

Pare-soleil



Pour utiliser un pare-soleil, tirez-le vers le bas. Pour utiliser un pare-soleil sur une vitre latérale, tirez-le vers le bas, détachez-le du support (1) et rabattez-le sur le côté (2).

Pour utiliser le miroir de courtoisie, baissez le pare-soleil et faites glisser le cache du miroir (3).

Le porte-ticket (4) permet de ranger des tickets.

i Information

Refermez correctement le cache du miroir de courtoisie et replacez le pare-soleil dans sa position initiale après utilisation.

⚠ AVERTISSEMENT

Pour votre sécurité, assurez-vous que le pare-soleil n'obstrue pas votre champ de vision.

REMARQUE

Ne placez pas plusieurs tickets dans le porte-ticket. Vous pourriez l'endommager.

Prise électrique (le cas échéant)



OOS047063

La prise électrique est conçue pour permettre l'alimentation de téléphones portables ou d'autres appareils destinés à être utilisés avec les systèmes électriques du véhicule. Ces appareils ne doivent pas consommer plus de 180 W lorsque le moteur tourne.

⚠ AVERTISSEMENT

Évitez les décharges électriques. N'introduisez pas vos doigts ou tout autre élément étranger (épingles, etc.) dans une prise de courant. Ne touchez pas une prise de courant avec les mains mouillées.

REMARQUE

Pour ne pas endommager les prises de courant :

- Utilisez la prise de courant uniquement lorsque le moteur tourne et retirez la prise accessoire immédiatement après utilisation. L'utilisation prolongée de la prise accessoire lorsque le moteur est à l'arrêt peut décharger la batterie.
- Utilisez uniquement des accessoires électriques 12 V ayant une capacité électrique inférieure à 180 W.

- Réglez la climatisation ou le chauffage sur le niveau de puissance le moins élevé lorsque vous utilisez la prise de courant.
- Fermez le cache lorsque vous n'utilisez pas la prise.
- Certains appareils électroniques peuvent provoquer des interférences électroniques lorsqu'ils sont branchés à la prise d'un véhicule. Ils peuvent causer des bruits excessifs ou des dysfonctionnements dans d'autres systèmes ou appareils électroniques utilisés dans le véhicule.
- Enfoncez la prise au maximum. Si le contact n'est pas correct, la prise risque de surchauffer ou le fusible de température interne peut sauter.

- Utilisez uniquement des appareils électriques/électroniques à batterie dotés d'un système de protection contre le courant inversé. Dans le cas contraire, le courant de la batterie peut circuler dans le système électrique/électronique du véhicule et entraîner un dysfonctionnement.

Chargeur sans fil pour téléphone portable (le cas échéant)



Un chargeur sans fil pour téléphone portable est disponible dans la console avant.

Il peut être utilisé lorsque toutes les portes sont fermées et que le contact est en position ACC/ON.

Chargement d'un téléphone portable

Le chargeur sans fil charge uniquement les téléphones portables compatibles Qi (Qi). Lisez l'étiquette du cache du téléphone portable ou rendez-vous sur le site du fabricant de votre téléphone pour vérifier si ce dernier est compatible avec la technologie Qi.

La charge sans fil démarre lorsque vous placez un téléphone portable compatible Qi sur l'unité de charge.

1. Retirez tous les objets qui pourraient se trouver sur le chargeur sans fil, y compris la clé intelligente, sans quoi la charge pourrait être interrompue. Placez le téléphone au centre de la station de charge.
2. Le témoin est orange lorsque le téléphone charge. Le témoin est vert lorsque le téléphone est complètement chargé.

3. Vous pouvez activer et désactiver la fonction de charge sans fil dans le mode Réglages utilisateur sur le combiné d'instruments. Pour en savoir plus, reportez-vous à la section de ce chapitre relative aux modes d'affichage LCD.

Si le téléphone ne charge pas :

- Déplacez légèrement le téléphone sur l'équipement.
- Assurez-vous que le témoin lumineux est orange.

En cas de dysfonctionnement du chargeur sans fil, le témoin clignote en orange pendant 10 secondes.

Dans ce cas, arrêtez et relancez la charge sans fil.

Le système affiche un message sur l'écran LCD si le téléphone est toujours branché au chargeur sans fil après l'arrêt du moteur et l'ouverture de la porte avant.

REMARQUE

- **Il est possible que le chargeur sans fil ne prenne pas en charge certains téléphones portables dont la compatibilité avec la technologie Qi n'a pas été vérifiée (Qi).**
- **Positionnez votre téléphone au centre du chargeur sans fil. S'il est décalé sur le côté, même légèrement, la charge risque d'être ralentie et le téléphone risque de chauffer.**
- **La charge sans fil peut être interrompue pendant le fonctionnement de la clé intelligente (démarrage du moteur, ouverture et fermeture des portes).**
- **Avec certains téléphones, le témoin ne passe pas au vert, même si la charge est terminée.**
- **La charge sans fil peut s'interrompre si la température du chargeur est anormalement élevée. Le processus de charge sans fil redémarre une fois que la température a retrouvé un niveau approprié.**
- **La charge sans fil peut s'interrompre en présence d'un objet métallique, tel qu'une pièce, entre le chargeur et le téléphone portable.**
- **Avec certains téléphones équipés de leur propre protection, la charge peut ralentir, voire s'arrêter.**
- **Si le téléphone est équipé d'une coque épaisse, il est possible que la charge sans fil ne fonctionne pas.**
- **Si le téléphone n'est pas totalement en contact avec la station de charge, il se peut que la charge sans fil ne fonctionne pas.**
- **Le processus de charge sans fil peut endommager certains éléments magnétiques (cartes bancaires, cartes téléphoniques, pass, tickets, etc.).**

Horloge

AVERTISSEMENT

Ne réglez pas l'horloge pendant que vous conduisez. Vous pourriez perdre le contrôle du véhicule et provoquer un accident susceptible d'occasionner des blessures graves, voire mortelles.

Véhicules équipés d'un système audio

Appuyez sur la touche [SETUP/CLOCK] (CONFIGURATION/HORLOGE) du système audio → Sélectionnez [Date/Time] (Date/Heure).

- Set time (Réglage de l'heure) : permet de régler l'heure affichée sur l'écran du système audio.
- Time Format (Format d'heure) : permet de choisir entre les formats 12 et 24 heures.

Véhicules équipés d'un système de navigation

Accédez au menu Settings (Paramètres) du système de navigation → Sélectionnez [Date/Time] (Date/Heure).

- GPS time (Heure GPS) : affiche l'heure en fonction de l'heure GNSS reçue.
- 24-hour (24 heures) : permet de passer au format 12 heures ou 24 heures.

Pour plus d'informations, reportez-vous au manuel fourni séparément avec votre véhicule.

Cintre (le cas échéant)



Le cintre n'est pas prévu pour supporter des objets lourds ou de grande taille.

⚠ AVERTISSEMENT

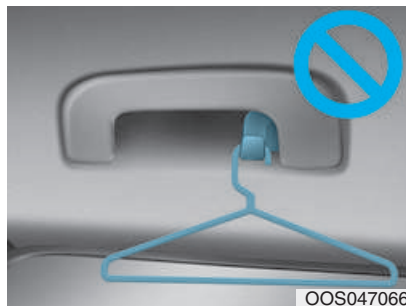

OOS047066

Suspendez uniquement des vêtements au cintre. Veillez également à ce que les poches des vêtements ne contiennent pas d'objets lourds, pointus ou fragiles. En cas d'accident ou de déploiement de l'airbag rideau, ces objets pourraient provoquer des dommages matériels ou des blessures.

Attache(s) de tapis de sol (le cas échéant)

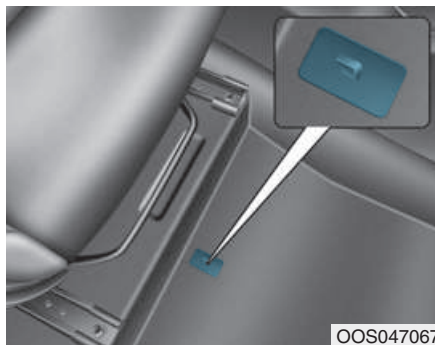

OOS047067

Utilisez **TOUJOURS** les attaches de tapis de sol pour fixer les tapis de sol au véhicule. Elles évitent aux tapis de glisser.

⚠ AVERTISSEMENT

Respectez les consignes suivantes lorsque vous installez des tapis de sol dans votre véhicule.

- Vérifiez que les tapis sont correctement fixés aux attaches du véhicule avant de prendre la route.
- N'utilisez **PAS** des tapis qui ne peuvent pas être correctement fixés aux attaches du véhicule.
- N'empilez pas plusieurs tapis (par exemple, ne placez pas un tapis en caoutchouc tout temps par-dessus un tapis en moquette). Installez un seul tapis à chaque emplacement.

IMPORTANT - Votre véhicule est équipé d'origine d'attaches de tapis côté conducteur qui permettent de maintenir le tapis de sol en place. Pour éviter toute interférence avec le fonctionnement des pédales, **HYUNDAI** recommande d'installer les tapis de sol **HYUNDAI** conçus pour votre véhicule.

Filet à bagages (rangement)



OOS047068

Pour éviter que des objets ne glissent dans le compartiment à bagages, vous pouvez fixer le filet à bagages à l'aide des 4 supports situés dans le compartiment à bagages.

Si nécessaire, nous vous conseillons de vous procurer un filet à bagages auprès d'un concessionnaire **HYUNDAI** agréé.

ATTENTION

Prenez les précautions nécessaires lorsque vous transportez des objets fragiles ou volumineux, de manière à ne pas endommager les marchandises ou le véhicule.

AVERTISSEMENT

Faites attention à vos yeux. Ne tendez pas le filet à bagages exagérément. Gardez **TOUJOURS** le visage et le corps à distance respectable du filet, dans le cas où il viendrait à lâcher. **N'UTILISEZ PAS** le filet à bagages lorsque la sangle présente des signes visibles d'usure ou des dégâts apparents.

Plage arrière (le cas échéant)



Utilisez la plage arrière pour dissimuler les objets stockés dans la zone de chargement.

La plage arrière est soulevée à l'ouverture du hayon.

Détachez la sangle (1) du support pour replacer la plage arrière dans sa position d'origine. Pour retirer complètement la plage arrière, soulevez-la à un angle de 50°, puis sortez-la de son support (2).

REMARQUE

Pour ne pas endommager ou déformer la plage arrière, ne posez pas de bagages dessus lorsque vous l'utilisez.

⚠ AVERTISSEMENT

- Ne laissez pas d'objets sur la plage arrière lorsque vous conduisez car ils peuvent s'éparpiller à l'intérieur du véhicule et éventuellement blesser ses occupants en cas d'accident ou lors du freinage.
- Ne laissez personne s'installer dans le coffre à bagages. Celui-ci est destiné uniquement au transport des bagages.
- Maintenez l'équilibre du véhicule et placez le poids le plus possible vers l'avant.

ÉQUIPEMENT EXTÉRIEUR

Galerie de toit (le cas échéant)



Si le véhicule est équipé d'une galerie, vous pouvez charger des objets sur le toit du véhicule.

REMARQUE

Si le véhicule est équipé d'un toit ouvrant, veillez à ne pas gêner le fonctionnement du toit ouvrant en chargeant la galerie.

REMARQUE

- Lorsque vous chargez des objets dans la galerie, prenez les précautions nécessaires afin de ne pas endommager le toit du véhicule.
- Lorsque vous transportez des objets volumineux dans la galerie, assurez-vous qu'ils ne dépassent pas la longueur ou la largeur du toit.



AVERTISSEMENT

- Concernant le poids maximum que peut contenir une galerie de toit, respectez les spécifications suivantes. Répartissez de manière aussi homogène que possible et fixez fermement la charge sur la galerie de toit.

TOIT GALERIE	80 kg (176 lbs.) RÉPARTITION HOMOGENE DE LA CHARGE
-----------------	--

Si votre chargement ou vos bagages dépassent la limite de poids spécifiée pour la galerie de toit, vous risquez d'endommager le véhicule.

- Le centre de gravité du véhicule sera plus élevé une fois les objets chargés sur la galerie de toit. Évitez les démarrages et les arrêts brutaux, les virages prononcés, les manoeuvres brusques ou les vitesses élevées pouvant entraîner la perte de contrôle du véhicule ou conduire à un tonneau.

- Lorsque vous transportez des objets sur la galerie de toit, conduisez le véhicule doucement et prenez les virages prudemment. Des courants d'air montants, dus à un véhicule qui vous dépasse ou à des raisons naturelles, peut exercer une pression soudaine vers le haut sur les objets chargés sur la galerie, notamment lorsque vous transportez des objets volumineux et plats tels que des panneaux en bois ou des matelas. Cela peut provoquer la chute des objets du toit ouvrant et endommager votre véhicule ou les véhicules autour de vous.
- Afin d'éviter d'endommager ou de perdre la charge pendant que vous conduisez, vérifiez fréquemment avant de prendre la route et en cours de route que les objets sur la galerie sont correctement fixés.

Système multimédia

Système multimédia	4-2
Port AUX/USB/iPod®	4-2
Antenne	4-2
Commandes audio au volant	4-3
Mode mains libres Bluetooth® Wireless Technology	4-4
Système audio/vidéo/de navigation (AVN)	4-4
Fonctionnement de la radio.....	4-5
Système audio (sans écran tactile)	4-9
Fonctions de votre système audio	4-10
Radio.....	4-15
Média.....	4-17
Téléphone	4-27
Configuration.....	4-35
Déclaration de conformité	4-38
Marquage CE pour l'UE	4-38

SYSTÈME MULTIMÉDIA

i Information

- L'installation de phares avant HID qui ne seraient pas d'origine peut entraîner des dysfonctionnements des appareils audio et électroniques de votre véhicule.
- Évitez tout contact entre des produits chimiques (parfum, huile cosmétique, crème solaire, nettoyant pour les mains, désodorisant) et les composants intérieurs du véhicule. Cela pourrait les endommager ou les décolorer.

Port AUX/USB/iPod®



Vous pouvez utiliser le port AUX pour connecter des appareils audio et le port USB pour brancher une clé USB ou un iPod®.

i Information

Lorsque vous utilisez un appareil audio portable branché à la prise, il est possible que vous entendiez un bruit à la lecture. Dans ce cas, utilisez la source d'alimentation de l'appareil portable.

* iPod® est une marque commerciale d'Apple Inc.

Antenne

Antenne de toit

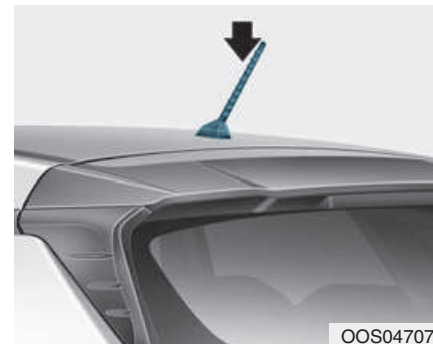

L'antenne de toit reçoit les données transmises (par exemple : AM/FM, DAB, GPS/GNSS).

Faites pivoter l'antenne dans le sens antihoraire pour la retirer. Faites-la pivoter dans le sens horaire pour la réinstaller.

REMARQUE

- Avant d'accéder à un endroit de faible hauteur ou à une station de lavage, retirez l'antenne en la tournant dans le sens antihoraire. Si vous ne le faites pas, vous risquez d'endommager l'antenne.
- Lorsque vous réinstallez votre antenne, veillez à bien la serrer et à la placer correctement en position verticale pour assurer une bonne réception.

REMARQUE

- Ne nettoyez pas l'intérieur de la lunette arrière à l'aide d'un produit nettoyant et ne retirez pas les dépôts avec une raclette. Cela risquerait d'endommager les composants de l'antenne.
- Évitez d'ajouter des enduits métalliques tels que du nickel, du cadmium, etc. Ces éléments peuvent perturber la réception des signaux AM et FM.

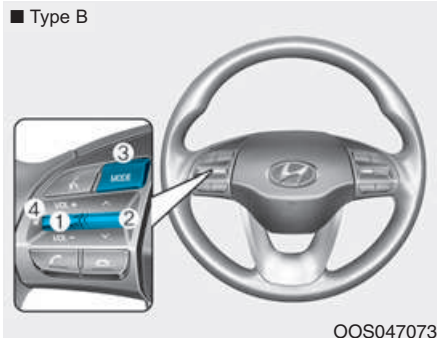
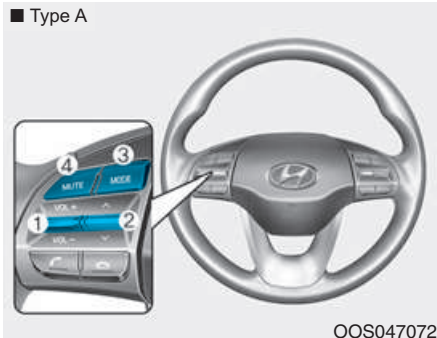
Commandes audio au volant (le cas échéant)

Les commandes audio au volant sont destinées à améliorer le confort du conducteur.

REMARQUE

N'utilisez pas simultanément plusieurs boutons de commande audio au volant.

VOLUME (VOL+/VOL-) (1)

- Tournez la molette de VOLUME vers le haut pour augmenter le volume.
- Tournez la molette de VOLUME vers le bas pour baisser le volume.

RECHERCHE AUTOMATIQUE/ PRÉSÉLECTION (^ / ∨) (2)

Si vous tournez la molette de RECHERCHE AUTOMATIQUE/ PRÉSÉLECTION et la maintenez pendant au moins 0,8 seconde, la fonction se comporte comme suit.

Mode RADIO

Recherche automatique. Effectue une recherche jusqu'à ce que vous relâchiez la molette.

Mode MEDIA (MÉDIA)

Avance/retour rapide.

Si vous tournez la molette SEEK/PRESET vers le haut ou vers le bas, la fonction se comporte comme suit.

Mode RADIO

Station mémorisée suivante/précédente.

Mode MEDIA (MÉDIA)

Piste suivante/précédente.

MODE (⊙) (3)

Appuyez sur le bouton MODE pour sélectionner le mode Radio, Disc (Disque) ou AUX.

MUTE (🔇) (4)

- Appuyez sur ce bouton pour couper le son.
- Appuyez à nouveau sur le bouton pour réactiver le son.

Information

Vous trouverez des informations détaillées sur les boutons de commande audio dans les pages suivantes de ce chapitre.

Mode mains libres *Bluetooth*[®] Wireless Technology

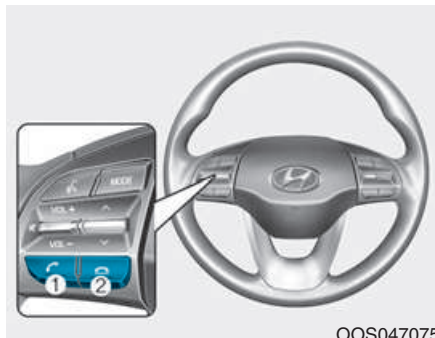

La technologie *Bluetooth*[®] Wireless Technology vous permet d'utiliser votre téléphone sans le brancher.

- (1) Bouton d'appel/de réponse
- (2) Bouton de fin d'appel
- (3) Microphone (conduite à droite : côté droit)

- Audio : pour plus d'informations, reportez-vous à la section "AUDIO" de ce chapitre.
- AVN : vous trouverez des informations détaillées sur le mode mains libres *Bluetooth*[®] Wireless Technology dans le manuel fourni séparément.

Système audio/vidéo/de navigation (AVN) (le cas échéant)

Vous trouverez des informations détaillées sur le système AVN dans le manuel fourni séparément.

Fonctionnement de la radio

Réception FM

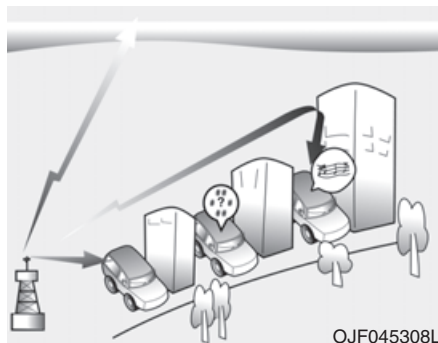

OJF045308L

Les signaux radio AM et FM sont diffusés à partir de tours émettrices situées autour de votre ville et interceptés par l'antenne de votre véhicule. Ils sont alors reçus par le système radio et transmis aux haut-parleurs.

Lorsque votre véhicule reçoit un signal radio puissant, l'ingénierie précise du système audio garantit la meilleure qualité de reproduction possible. Il peut arriver cependant que le signal reçu ne soit pas suffisamment puissant et clair.

Différents facteurs peuvent être impliqués, tels que la distance par rapport à la station de radio, la proximité d'autres stations émettant des signaux puissants ou la présence de bâtiments, de ponts ou d'autres obstacles imposants dans les environs.

Réception AM (MW, LW)

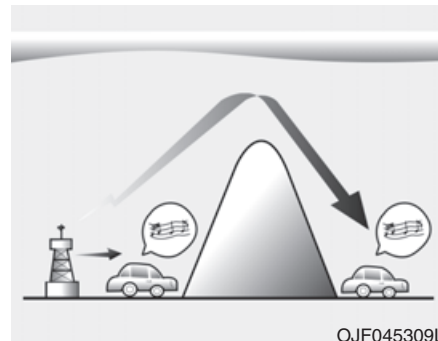

OJF045309L

La distance de réception des signaux AM est supérieure à celle des signaux FM, car les ondes radio AM sont transmises à basse fréquence. Ces ondes radio longue portée et basse fréquence suivent la courbure de la Terre au lieu de se déplacer en ligne droite dans l'atmosphère. De plus, elles épousent les contours des obstacles pour offrir une couverture optimale.

Station de radio FM

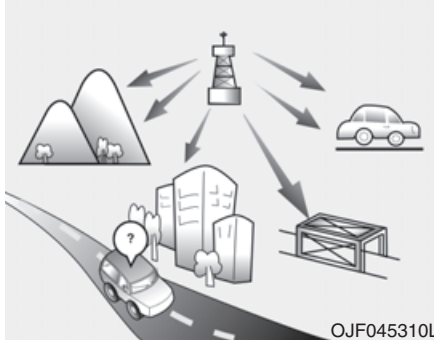

Les diffusions FM sont transmises à haute fréquence et ne se courbent pas pour suivre la surface de la Terre, si bien qu'elles perdent généralement de la puissance à des distances réduites de la station. De plus, les signaux FM sont facilement bloqués par les bâtiments, les montagnes et autres obstacles. Les conditions d'écoute peuvent alors être dégradées et laisser penser à un dysfonctionnement de votre autoradio. Les conditions suivantes sont normales et ne révèlent pas de problème au niveau de l'autoradio :

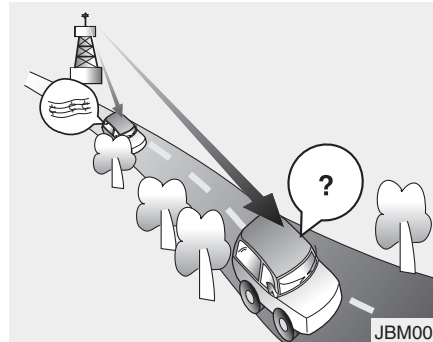

- **Atténuation** - À mesure que votre véhicule s'éloigne de la station de radio, le signal s'affaiblit et le son commence à s'atténuer. Dans ce cas, nous vous conseillons de sélectionner une autre station émettant un signal plus puissant.
- **Variations du son/Parasites** - Des signaux FM faibles ou des obstacles imposants entre l'émetteur et votre radio peuvent perturber le signal et provoquer l'apparition de parasites ou des variations du son. La diminution des aigus devrait atténuer cet effet jusqu'à ce que la perturbation disparaisse.

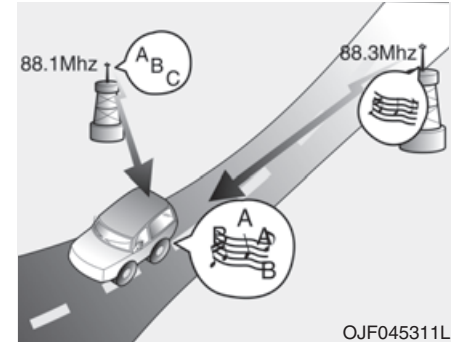

- **Permutation de stations** - Le signal FM s'affaiblit et un autre signal plus puissant proche de la même fréquence est diffusé. Cela se produit parce que votre autoradio est conçu pour se fixer sur le signal le plus clair. Dans ce cas, sélectionnez une autre station dont le signal est plus puissant.

- Compensation due à la propagation par trajets multiples - Les signaux radio reçus de plusieurs directions peuvent engendrer une distorsion ou des variations du son. Ce problème peut être dû à un signal direct et réfléchi de la même station ou à des signaux de deux stations présentant des fréquences proches. Dans ce cas, sélectionnez une autre station jusqu'à ce que le problème soit résolu.

Utilisation d'un téléphone portable ou d'un système radio bidirectionnel

Le système audio peut générer du bruit si vous utilisez un téléphone portable dans le véhicule. Cela ne révèle pas de problème lié à l'équipement audio. Dans ce cas, éloignez-vous le plus possible de l'équipement audio pour utiliser le téléphone portable.

REMARQUE

L'utilisation d'un système de communication tel qu'un téléphone portable ou un poste de radio dans le véhicule nécessite l'installation d'une antenne externe distincte. L'utilisation de ce type de système avec une antenne interne uniquement peut interférer avec le système électrique du véhicule et compromettre la sécurité de son fonctionnement.

⚠ AVERTISSEMENT

N'utilisez pas de téléphone portable lorsque vous conduisez. Choisissez un endroit sûr pour arrêter le véhicule si vous souhaitez téléphoner.

iPod®

iPod® est une marque commerciale d'Apple Inc.

Bluetooth® Wireless Technology

La marque et le logo Bluetooth® sont des marques déposées de Bluetooth® SIG, Inc. et leur utilisation par HYUNDAI est soumise à un accord de licence.

Les autres marques et dénominations commerciales appartiennent à leurs propriétaires respectifs.



SYSTÈME AUDIO (SANS ÉCRAN TACTILE)



(Avec *Bluetooth*® Wireless Technology)

J9G4H000EE

Fonctions de votre système audio

Unité frontale



* Les fonctions de votre véhicule peuvent différer de celles présentées dans l'illustration.

(1) RECHERCHE AUTO/PISTE

- Recherche la station suivante en mode Radio DAB/FM* ou AM.
- Change de morceau en mode Media (Média).

* avec DAB (le cas échéant)

(2) RADIO

- Démarre la radio en mode DAB/FM* ou AM.

* avec DAB (le cas échéant)

(3) MÉDIA

- Sélectionnez USB (iPod®), Audio Bluetooth®(BT) ou AUX.
- Affiche le menu Media (Média) lorsque deux médias ou plus sont connectés ou lorsque vous appuyez sur la touche **[MEDIA]** (Média) en mode Media (Média).

(4) TÉLÉPHONE

- Démarre le mode téléphone Bluetooth®.

(5) Bouton

d'ALIMENTATION/VOLUME

- Tournez le bouton pour régler le volume.
- Appuyez sur le bouton pour allumer ou éteindre l'appareil.

(6) RÉINITIALISATION

- Arrête et redémarre le système.



(7) PRÉSÉLECTION

- Permet d'accéder à la page de présélections précédente/suivante en mode Radio.

(8) CONFIGURATION/HORLOGE

- Donne accès aux paramètres Display (Affichage), Sound (Son), Date/Time (Date/Heure), Bluetooth, System (Système) et Display Off (Éteindre l'écran).
- Maintenez la touche enfoncée pour régler la date/l'heure.

(9) MENU

- Affiche des menus supplémentaires disponibles sur l'écran actuel.

(10) RETOUR

- Affiche l'écran précédent.

(11) Bouton de RÉGLAGE

- Tournez le bouton pour parcourir la liste des stations/morceaux.
- Appuyez sur le bouton pour sélectionner un élément.



(12) [1] ~ [6] (Présélection)

- Permet d'enregistrer/de lire des présélections en mode Radio.
- Permet de sélectionner les menus numériques affichés sur l'écran et d'y accéder.

Commandes au volant

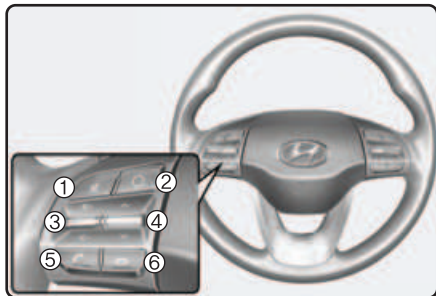

* Les fonctions de votre véhicule peuvent différer de celles présentées dans l'illustration.

(1) MUTE (MUET)

- Coupe le son du système audio.
- Coupe le microphone pendant un appel.

(2) MODE

- Appuyez sur le bouton pour parcourir les modes dans l'ordre suivant : Radio ➔ Media (Média).

(3) VOLUME

- Appuyez sur le bouton pour régler le volume.

(4) HAUT/BAS

- Appuyez sur le bouton en mode Radio pour parcourir les présélections.
- Effectuez un appui long en mode Radio pour parcourir les fréquences.
- Appuyez sur le bouton en mode Media (Média) pour changer de morceau (sauf AUX).
- Effectuez un appui long en mode Media (Média) pour parcourir rapidement les morceaux (sauf Audio Bluetooth® (BT) et AUX).

(5) CALL (APPEL)

- Appui bref
 - Si vous n'êtes pas en mode mains libres Bluetooth® ou si vous ne recevez pas d'appel :
Premier appui : le dernier numéro composé s'affiche automatiquement.
Deuxième appui : le numéro entré est composé.

- Appuyez sur ce bouton lorsque l'écran de notification d'appel entrant s'affiche pour accepter l'appel.

- Appuyez sur ce bouton en mode mains libres Bluetooth® pour basculer vers l'appel en attente.

- Appui long (plus de 1 seconde)
 - Si vous n'êtes pas en mode mains libres Bluetooth® ou si vous ne recevez pas d'appel, le dernier numéro composé est appelé.
 - Appuyez sur ce bouton en mode mains libres Bluetooth® pour transférer l'appel vers votre téléphone portable.
 - Appuyez sur ce bouton en mode téléphone portable pour passer en mode mains libres Bluetooth®.

(6) END (FIN)

- Appuyez sur ce bouton en mode mains libres Bluetooth® pour mettre fin à l'appel.
- Appuyez sur ce bouton lorsque l'écran d'appel entrant s'affiche pour refuser l'appel.

AVERTISSEMENT

- Ne fixez pas l'écran pendant que vous conduisez. Vous pourriez provoquer un accident.
- N'essayez pas de démonter, de remonter ou de modifier le système audio. Vous pourriez provoquer un accident, un départ de feu ou un choc électrique.
- L'utilisation du téléphone pendant la conduite peut distraire le conducteur et augmenter le risque d'accident. Stationnez votre véhicule avant d'utiliser votre téléphone.
- Veillez à ne pas renverser d'eau ou introduire de corps étrangers dans l'appareil. Cela pourrait provoquer la formation de fumée, un départ de feu ou un dysfonctionnement de l'appareil.

- N'utilisez pas le système si pouvant révéler un dysfonctionnement de l'appareil. Si vous continuez à utiliser ce système dans ces conditions, vous risquez de provoquer des accidents (départ de feu, électrocution) ou un dysfonctionnement de l'appareil.
- Ne touchez pas l'antenne en cas de tonnerre ou d'éclairs pour éviter tout risque de choc électrique.
- N'arrêtez pas votre véhicule et ne le stationnez pas dans des zones interdites au stationnement pour utiliser le produit. Vous pourriez provoquer un accident.
- Utilisez le système uniquement lorsque le moteur est allumé. Une utilisation prolongée avec le contact allumé uniquement pourrait décharger la batterie.

AVERTISSEMENT









En conduisant sans focaliser toute votre attention sur la route, vous pourriez perdre le contrôle du véhicule et provoquer des accidents et des blessures graves, voire mortelles. La principale responsabilité du conducteur est de conduire le véhicule en toute sécurité et en toute légalité. L'utilisation d'appareils mobiles, d'autres équipements ou de systèmes du véhicule pouvant détourner le regard, l'attention et la concentration du conducteur, ou non autorisés par la loi, est par conséquent à proscrire.



REMARQUE

- L'utilisation de l'appareil pendant la conduite peut distraire le conducteur et provoquer des accidents. Stationnez votre véhicule avant de l'utiliser.
- Réglez le volume à un niveau qui vous permet d'entendre les sons extérieurs pour éviter les accidents.
- Soyez attentif au volume sonore lorsque vous allumez l'appareil. Une exposition brutale à un niveau sonore extrêmement élevé lorsque vous allumez l'appareil pourrait endommager vos capacités auditives (réglez le volume à un niveau acceptable avant d'éteindre l'appareil).
- Allumez le moteur du véhicule avant d'utiliser l'appareil. N'utilisez pas le système audio pendant une période prolongée avec le contact allumé uniquement afin de préserver la batterie.
- N'exposez pas l'appareil à des chocs ou des impacts importants. Une pression directe sur la partie avant du moniteur peut endommager l'écran LCD.
- Lorsque vous nettoyez l'appareil, assurez-vous qu'il est éteint et utilisez un chiffon doux et sec. N'utilisez jamais de matériaux rêches, de chiffons imprégnés de produits chimiques ou de solvants (alcool, benzène, diluants, etc.) pour ne pas endommager le panneau de l'appareil ou entraîner une détérioration de la couleur/qualité.
- Ne posez pas de boissons à proximité du système audio. Un déversement de liquide pourrait l'endommager.
- En cas de dysfonctionnement du produit, contactez votre revendeur ou le service après-vente.
- Si le système audio est placé dans un environnement électromagnétique, des interférences risquent de se produire.
- Évitez tout contact entre des solutions caustiques (huiles cosmétiques, parfums, etc.) et le tableau de bord. Cela pourrait l'endommager ou entraîner une décoloration.

Informations sur les icônes de statut

Les icônes relatives au statut du système audio s'affichent dans le coin supérieur droit de l'écran.

Icône	Description	
	Muet	Le son est coupé
	Batterie	Autonomie des appareils Bluetooth® connectés
	Mains libres + connexion streaming audio	Appel mains libres Bluetooth® et streaming audio disponibles
	Mains libres	Appel mains libres Bluetooth® disponible
	Streaming audio Bluetooth®	Streaming audio Bluetooth® disponible
	Téléchargement de contacts	Téléchargement de contacts via les communications sans fil Bluetooth®
	Téléchargement de l'historique des appels	Téléchargement de l'historique des appels via les communications sans fil Bluetooth®
	Ligne occupée	Appel téléphonique en cours

Icône	Description	
	Micro coupé	Microphone coupé pendant un appel (votre interlocuteur ne peut pas vous entendre)
	Puissance du signal téléphonique	Puissance du signal téléphonique pour un téléphone portable connecté par Bluetooth®

Radio

FM/AM (avec RDS) (le cas échéant)

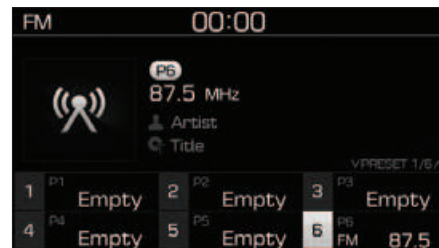

Basculement entre les modes FM et AM

- Appuyez sur la touche **[RADIO]** (Radio) du système audio pour basculer entre les modes FM et AM.

Recherche de stations

Appuyez sur la touche **[SEEK/TRACK]** (RECHERCHE AUTO/PISTE) pour rechercher des stations.

Présélections

Vous pouvez enregistrer jusqu'à 36 stations.

1. Effectuez un appui long sur le numéro de présélection souhaité entre 1 et 36 pour lui affecter la station en cours. Si le numéro de présélection est disponible, appuyez simplement dessus pour enregistrer la station.
2. Au-delà de 7 présélections, appuyez sur la touche **[PRESET]** (PRÉSÉLECTION) pour passer à la page précédente/suivante et enregistrer une présélection.

Pour écouter une station enregistrée dans les présélections, sélectionnez-la dans la liste des stations.

Menu

Appuyez sur la touche **[MENU]** (Menu) et sélectionnez la fonction souhaitée.

- List (Liste) : affiche toutes les stations disponibles à l'emplacement actuel du véhicule. Appuyez sur la station souhaitée.
- Traffic Announcement (Info trafic) : active ou désactive la fonction d'info trafic.
- Scan (Balayer) : lit chaque station disponible pendant cinq secondes.
- Sound Settings (Paramètres sonores) : permet de modifier les paramètres sonores du système audio

DAB/FM (avec DAB)

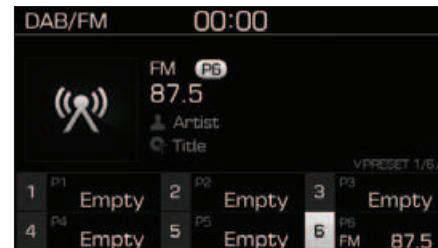

Basculement entre les modes DAB/FM et AM

- Appuyez sur la touche **[RADIO]** (Radio) du système audio pour basculer entre les modes DAB/FM et AM.

Recherche de stations

Appuyez sur la touche **[SEEK/TRACK]** (RECHERCHE AUTO/PISTE) pour rechercher des stations.

Présélections

Vous pouvez enregistrer jusqu'à 36 stations.

1. Effectuez un appui long sur le numéro de présélection souhaité entre 1 et 36 pour lui affecter la station en cours. Si le numéro de présélection est disponible, appuyez simplement dessus pour enregistrer la station.
2. Au-delà de 7 présélections, appuyez sur la touche **[PRESET]** (PRÉSÉLECTION) pour passer à la page précédente/suivante et enregistrer une présélection.

Pour écouter une station enregistrée dans les présélections, sélectionnez-la dans la liste des stations.

Menu

Appuyez sur la touche **[MENU]** (Menu) et sélectionnez la fonction souhaitée.

- List (Liste) : affiche toutes les stations disponibles à l'emplacement actuel du véhicule. Appuyez sur la station souhaitée.
- Traffic Announcement (Info trafic) : active ou désactive la fonction d'info trafic.
- Region (Région) : active ou désactive le basculement automatique entre les stations régionales.
- Sound Settings (Paramètres sonores) : permet de modifier les paramètres sonores du système audio
- Scan (Balayer) : lit chaque station disponible pendant cinq secondes.
- Manual tune FM (Réglage FM manuel) : permet de rechercher manuellement des fréquences.

Média

i Information - Utilisation de MP3

Formats audio pris en charge

Formats audio compressés	MPEG1 Audio Layer3
	MPEG2 Audio Layer3
	MPEG2.5 Audio Layer3
	Windows Media Audio 7.X et 8.X

REMARQUE

Les formats de fichier autres que ceux mentionnés ci-dessus risquent de ne pas être reconnus et de ne pas être lus. Les informations telles que le nom du fichier peuvent également ne pas s'afficher.

Types de fichiers compressés pris en charge

1. Plage de débit binaire (Kbps)

DÉBIT BINAIRE	MPEG1	MPEG2	MPEG2.5	WMA
	Layer3			Plage haute
	32	8	8	48
	40	16	16	64
	48	24	24	80
	56	32	32	96
	64	40	40	128
	80	48	48	160
	96	56	56	192
	112	64	64	
	128	80	80	
	160	96	96	
	192	112	112	
	224	128	128	
	256	144	144	
320	160	160		
WAV				
PCM(Stereo)	IMA ADPCM	MS ADPCM		
24	4	4		

2. Fréquence d'échantillonnage (Hz)

MPEG1	MPEG2	MPEG2.5	WMA	WAV
44100	22050	11025	32000	44100
48000	24000	12000	44100	48000
32000	16000	8000	48000	

- La qualité sonore des fichiers compressés MP3/WMA et WAV peut varier selon le débit binaire (un débit binaire plus élevé offre un son de meilleure qualité).
- Le produit reconnaît uniquement les fichiers portant l'extension MP3, WMA ou WAV. Les fichiers portant une autre extension ne sont pas reconnus.

3. Nombre de dossiers et de fichiers reconnus

- Dossiers : 2 000 par clé USB
- Fichiers : 6 000 par clé USB
- Aucune limite de reconnaissance pour les hiérarchies de dossiers

4. Plage d'affichage des caractères (Unicode)

- Noms de fichier : 64 caractères anglais maximum (64 caractères coréens)
- Nom de dossier : 32 caractères anglais maximum (32 caractères coréens)

Langues prises en charge (prise en charge Unicode)

- Coréen : 2 604 caractères
- Anglais : 94 caractères
- Caractères chinois courants : 4 888 caractères
- Symboles spéciaux : 986 caractères

REMARQUE

Les caractères japonais/chinois simplifiés ne sont pas pris en charge.

i Information - Utilisation de périphériques USB

- Si un périphérique USB est branché au démarrage du moteur, il risque d'être endommagé. Débranchez les périphériques USB avant de démarrer le véhicule.
- Si un périphérique USB externe est branché lorsque vous démarrez ou arrêtez le moteur, il risque de ne pas fonctionner correctement.
- Prenez les précautions nécessaires pour éviter les décharges électrostatiques lorsque vous branchez ou débranchez un périphérique USB externe.
- Un lecteur MP3 chiffré connecté en tant que périphérique externe n'est pas reconnu.
- Selon son état, un périphérique USB externe peut ne pas être reconnu.
- Seuls les produits dont le nombre d'octets formatés par secteur ne dépasse pas 4 Ko sont reconnus.
- Seuls les périphériques USB au format FAT12/16/32 sont reconnus. Les systèmes de fichiers NTFS et ExFAT ne sont pas reconnus.
- Des problèmes de compatibilité peuvent empêcher la reconnaissance de certains périphériques USB.
- Ne touchez pas les connexions USB.
- Le branchement et le débranchement rapprochés d'un périphérique USB peuvent endommager l'équipement.
- Des sons anormaux peuvent se faire entendre lorsque vous débranchez le périphérique USB.
- Éteignez le système audio avant de brancher ou de débrancher un périphérique USB externe.
- Le délai de reconnaissance du périphérique USB externe peut varier selon son type, sa capacité et le format des fichiers qu'il contient. Il ne s'agit pas d'un dysfonctionnement du produit.
- Vous ne pouvez pas utiliser de périphériques USB à des fins autres que la lecture de fichiers musicaux.
- L'affichage d'images et la lecture de vidéos ne sont pas pris en charge.
- L'utilisation d'accessoires USB tels que des appareils de recharge ou de chauffage via l'USB I/F peut entraîner une dégradation des performances ou des dysfonctionnements. N'utilisez pas ce type d'appareils ou d'accessoires USB.
- Il est possible que le système audio ne reconnaisse pas le périphérique USB si vous utilisez des concentrateurs et des câbles d'extension USB qui ne sont pas d'origine. Branchez le périphérique USB directement au port multimédia de votre véhicule.
- Si vous utilisez des périphériques USB haute capacité partitionnés en lecteurs logiques, seuls les fichiers situés sur le lecteur ayant la priorité la plus élevée peuvent être lus.
Si des applications sont chargées sur une clé USB, la lecture des fichiers risque d'échouer.

- Certains lecteurs MP3, téléphones portables, appareils photo numériques, etc. (périphériques USB qui ne sont pas reconnus comme des périphériques de stockage mobiles) risquent de ne pas fonctionner normalement.
- Certains périphériques mobiles ne supportent pas la charge USB.
- Seul le fonctionnement des clés USB standard (métalliques) est garanti.
- Le fonctionnement des disques durs et des cartes CF, SD et MS n'est pas garanti.
- Les fichiers couverts par la gestion numérique des droits d'auteur ne sont pas reconnus.
- Les cartes SD ou CF et les autres dispositifs USB qui nécessitent des adaptateurs ne sont pas pris en charge.
- Le fonctionnement des disques durs et des clés USB avec connecteurs susceptibles de se déconnecter en raison des vibrations du véhicule n'est pas garanti (iStick, etc.).
- Les périphériques USB pouvant également servir de porte-clés ou d'accessoires de téléphone portable peuvent endommager la prise USB et ne lisent pas correctement les fichiers. Leur utilisation est fortement déconseillée. Utilisez uniquement des produits dotés de connecteurs enfichables (voir l'illustration).
- Lorsque des lecteurs MP3 ou des téléphones portables sont branchés simultanément en mode AUX, BT Audio (Audio BT) et USB, un craquement ou un dysfonctionnement peut survenir.



USB

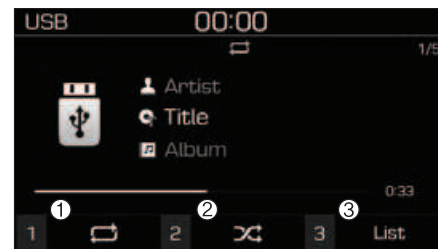

(1) Répétition

Appuyez sur la touche [1] pour activer/désactiver la répétition.

(2) Lecture aléatoire

Appuyez sur la touche [2] pour activer/désactiver la lecture aléatoire.

(3) Liste

Appuyez sur la touche [3] pour afficher la liste des morceaux.

Lecture

Appuyez sur la touche **[MEDIA]** (Média) et sélectionnez **[USB]**.

- Branchez un périphérique USB au port USB pour lire automatiquement les fichiers qu'il contient.

Changement de morceau

Appuyez sur la touche **[SEEK/TRACK]** (RECHERCHE AUTO/PISTE) pour passer au morceau précédent ou suivant.

Maintenez la touche **[SEEK/TRACK]** (RECHERCHE AUTO/PISTE) enfoncée pour effectuer un retour ou une avance rapide dans le morceau en cours de lecture.

Tournez le bouton de réglage pour rechercher un morceau et appuyez dessus pour lancer la lecture.





Sélection de morceaux dans une liste

Sélectionnez **[List]** (Liste) pour afficher la liste des morceaux disponibles.

Sélectionnez le morceau souhaité et lancez sa lecture.

Répétition de la lecture

Sélectionnez **[Repeat]** (Répétition) pour activer ou désactiver la répétition globale, la répétition du morceau en cours, la répétition de dossier ou la répétition de catégorie.



-  Répétition globale: Répète tous les morceaux.
-  Répétition du morceau en cours : le morceau en cours de lecture est répété.
-  Répétition de dossier : tous les morceaux du dossier en cours sont répétés.
-  Répétition de catégorie : tous les morceaux de la catégorie en cours sont répétés.

Information

La fonction de répétition de dossier est disponible uniquement lorsque les morceaux se trouvent dans la catégorie [File] (Fichier) sous [List] (Liste).

Lecture aléatoire

Sélectionnez **[Shuffle]** (Lecture aléatoire) pour activer ou désactiver la lecture aléatoire, la lecture aléatoire de dossier ou la lecture aléatoire de catégorie.

-  Lecture aléatoire : les morceaux sont lus dans un ordre aléatoire.
-  Lecture aléatoire de dossier: les morceaux du dossier en cours sont lus dans un ordre aléatoire.
-  Lecture aléatoire de catégorie: les morceaux de la catégorie en cours sont lus dans un ordre aléatoire.

Menu

Appuyez sur la touche **[MENU]** (Menu) et sélectionnez la fonction souhaitée.

- Information (Informations) : des informations détaillées sur le morceau en cours de lecture s'affichent.
- Sound Settings (Paramètres sonores) : permet de modifier les paramètres sonores du système audio.

i Information

- Utilisation d'un iPod®

- Pour utiliser la fonction iPod® du système audio, branchez votre iPod® à l'aide du câble prévu à cet effet.
- Si vous branchez l'iPod® au système pendant la lecture d'un morceau, un bruit intense peut se produire pendant une à deux secondes. Avant le branchement, arrêtez la lecture ou mettez le morceau en pause.
- Branchez l'iPod® lorsque le contact est en position ACC ou ON pour lancer la charge.
- Lorsque vous branchez le câble iPod®, veillez à bien l'insérer dans le port.
- Lorsque les effets d'égalisation sont activés simultanément sur des périphériques externes, tels que des iPod®, et le système audio, ils peuvent se mélanger et provoquer une dégradation et une distorsion du son. Dans la mesure du possible, désactivez la fonction d'égalisation de tous les périphériques externes.
- Un bruit peut se produire lors du branchement d'un iPod® ou d'un périphérique auxiliaire. Débranchez et rangez ces appareils lorsque vous ne les utilisez pas.
- Le système audio peut émettre un bruit s'il est utilisé avec un iPod® ou un périphérique externe auxiliaire branché à la prise d'alimentation. Dans ce cas, débranchez l'iPod® ou le périphérique externe.
- La lecture peut être interrompue ou l'appareil peut présenter des dysfonctionnements selon les caractéristiques de votre iPod®/iPhone®.
- lecture peut échouer si votre iPhone® est connecté à la fois en Bluetooth® et en USB. Dans ce cas, sélectionnez le connecteur Dock ou Bluetooth® sur votre iPhone® pour modifier les réglages de sortie audio.
- Si la version de votre logiciel ne prend pas en charge le protocole de communication ou si votre iPod® n'est pas reconnu en raison d'une défaillance, d'une anomalie ou d'un défaut de l'appareil, vous ne pouvez pas utiliser le mode iPod®.
- Les iPod® nano (5e génération) peuvent ne pas être reconnus lorsque leur niveau de charge est bas. Ils doivent être suffisamment chargés pour pouvoir être utilisés.
- L'ordre de recherche et de lecture de morceaux de l'iPod® peut différer de celui du système audio.
- En cas de défaillance due à un défaut interne, réinitialisez l'iPod® (consultez le manuel).
- Selon la version du logiciel, la synchronisation de l'iPod® avec le système peut échouer. Si vous retirez ou débranchez le média avant qu'il soit reconnu, le mode précédent ne peut pas être restauré (l'iPod® ne peut pas être chargé).
- Les câbles autres que ceux d'un mètre fournis avec les produits iPod®/iPhone® peuvent ne pas être reconnus.
- Lorsque d'autres applications musicales sont utilisées sur votre iPod®, la fonction de synchronisation du système risque d'échouer en raison d'un dysfonctionnement de l'application de l'iPod®.

iPod®

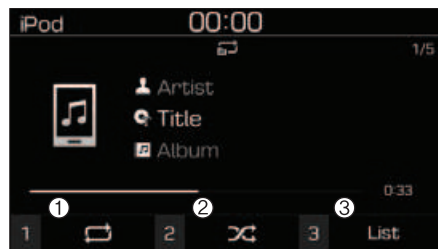

(1) Répétition

Appuyez sur la touche [1] pour activer/désactiver la répétition.

(2) Lecture aléatoire

Appuyez sur la touche [2] pour activer/désactiver la lecture aléatoire.

(3) Liste

Appuyez sur la touche [3] pour afficher la liste des morceaux.

Lecture

Branchez votre iPod® au port USB audio, appuyez sur la touche [MEDIA] (Média), puis sélectionnez [iPod].

Changement de morceau

Appuyez sur la touche [SEEK/TRACK] (RECHERCHE AUTO/PISTE) pour passer au morceau précédent ou suivant.

Maintenez la touche [SEEK/TRACK] (RECHERCHE AUTO/PISTE) enfoncée pour effectuer un retour ou une avance rapide dans le morceau en cours de lecture.

Tournez le bouton de **RÉGLAGE** pour rechercher un morceau et appuyez dessus pour lancer la lecture.

Sélection de morceaux dans une liste

Sélectionnez [List] (Liste) pour afficher la liste des morceaux disponibles.

Sélectionnez le morceau souhaité et lancez sa lecture.

Répétition de la lecture

Sélectionnez [Repeat] (Répétition) pour activer ou désactiver la répétition de catégorie ou la répétition du morceau en cours.

- Répétition de catégorie : tous les morceaux de la catégorie en cours sont répétés.
- Répétition du morceau en cours : le morceau en cours de lecture est répété.

Lecture aléatoire

Sélectionnez [Shuffle] (Lecture aléatoire) pour activer ou désactiver la lecture aléatoire de catégorie.

- Lecture aléatoire de catégorie : les morceaux de la catégorie en cours sont lus dans un ordre aléatoire.

Menu

Appuyez sur la touche **[MENU]** (Menu) et sélectionnez la fonction souhaitée.

- Information (Informations) : des informations détaillées sur le morceau en cours de lecture s'affichent.
- Sound Settings (Paramètres sonores) : permet de modifier les paramètres sonores du système audio.

Autres programmes musicaux en cours d'exécution

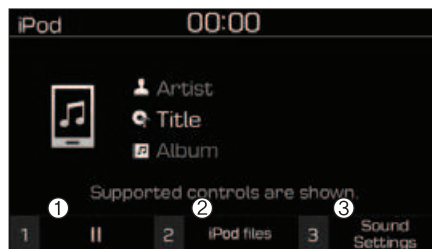

L'écran ci-dessus s'affiche lorsque vous lisez des morceaux enregistrés sur votre iPod® à l'aide d'une application de musique distincte.

- (1) Play/Pause (Lecture/Pause) : appuyez sur la touche **[1]** pour mettre la musique en pause et relancer la lecture.
- (2) iPod files (Fichiers iPod) : appuyez sur la touche **[2]** pour lire des fichiers musicaux enregistrés sur votre iPod®
- (3) Sound Settings (Paramètres sonores) : appuyez sur la touche **[3]** pour modifier les paramètres sonores du système audio.

Lecture des fichiers d'un iPod

Sélectionnez [iPod files] (Fichiers iPod) pour lire les morceaux enregistrés sur votre iPod®.

Si aucun morceau n'est enregistré sur votre iPod®, l'option [iPod files] (Fichiers iPod) est désactivée.

i Information

L'opération ne peut pas être effectuée correctement en raison d'un dysfonctionnement de l'application de l'iPod®.

i Information

- Utilisation du mode audio Bluetooth (le cas échéant)

- Le mode audio Bluetooth® ne peut être utilisé que lorsqu'un téléphone Bluetooth® est connecté. Seuls les appareils compatibles avec l'audio Bluetooth® peuvent être utilisés.
- Si le téléphone Bluetooth® est déconnecté pendant la lecture, la musique s'arrête.
- Si vous passez à la piste suivante/précédente pendant le streaming audio Bluetooth®, un craquement ou une coupure du son peut intervenir selon le téléphone mobile.
- La prise en charge de la fonction de streaming audio dépend du modèle du téléphone portable.
- Si vous passez ou recevez un appel pendant la lecture de musique en mode audio Bluetooth®, il risque de superposer à la musique.
- Lorsque vous revenez au mode audio Bluetooth® après un appel, il est possible que la lecture ne reprenne pas automatiquement selon le modèle du téléphone portable.

REMARQUE

- Le mode mains libres Bluetooth® permet aux conducteurs de rouler en toute sécurité. La connexion d'un téléphone Bluetooth® au système audio du véhicule offre la possibilité de passer et recevoir des appels et de gérer son répertoire. Avant d'utiliser la fonction *Bluetooth®* Wireless Technology, lisez attentivement ce manuel.
- Une utilisation excessive pendant la conduite peut provoquer des accidents dus à une perte de concentration.
- Évitez toute utilisation excessive de cette fonction pendant la conduite.
- La consultation prolongée de l'écran est dangereuse et peut provoquer des accidents.
- Lors de la conduite, jetez uniquement de rapides coups d'œil à l'écran.

Fonctionnalités audio Bluetooth®

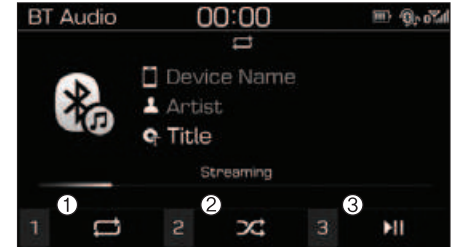

(1) Repeat (Répétition)

Appuyez sur la touche [1] pour activer/désactiver la répétition.

(2) Shuffle (Lecture aléatoire)

Appuyez sur la touche [2] pour activer/désactiver la lecture aléatoire.

(3) Play/Pause (Lecture/Pause)

Appuyez sur la touche [3] pour mettre la musique en pause et relancer la lecture.

i Information

Certains téléphones portables ne prennent pas en charge cette fonction.

Lecture

Appuyez sur la touche **[MEDIA]** (Média) et sélectionnez **[BT Audio]** (Audio BT).

Changement de morceau



Appuyez sur la touche **[SEEK/TRACK]** (RECHERCHE AUTO/PISTE) pour passer au morceau précédent ou suivant.

Information

Certains téléphones portables ne prennent pas en charge cette fonction.

Répétition de la lecture

Sélectionnez **[Repeat]** (Répétition) pour activer ou désactiver la répétition globale, la répétition du morceau en cours ou la répétition de catégorie.



-  Répétition globale: Répète tous les morceaux.
-  Répétition du morceau en cours : le morceau en cours de lecture est répété.
-  Répétition de catégorie : tous les morceaux de la catégorie en cours sont répétés.

Information

La fonction de répétition de lecture est activée selon le fonctionnement de l'appareil Bluetooth® connecté.

Lecture aléatoire

Sélectionnez **[Shuffle]** (Lecture aléatoire) pour activer ou désactiver la lecture aléatoire et la lecture aléatoire de catégorie.

-  Lecture aléatoire : les morceaux sont lus dans un ordre aléatoire.
-  Lecture aléatoire de catégorie: les morceaux de la catégorie en cours sont lus dans un ordre aléatoire.

Information

La fonction de lecture aléatoire est activée selon le fonctionnement de l'appareil Bluetooth® connecté.

Menu

Appuyez sur la touche **[MENU]** (Menu) et sélectionnez la fonction souhaitée.

- **Connections (Connexions)** : vous pouvez changer l'appareil Bluetooth® connecté.
- **Sound Settings (Paramètres sonores)** : permet de modifier les paramètres sonores du système audio.

AUX



Appareil auxiliaire

Appuyez sur la touche [MEDIA] (MÉDIA) et sélectionnez [AUX].

- Branchez la prise de l'appareil externe au port AUX pour utiliser le mode AUX.

Menu

Appuyez sur la touche [MENU] (Menu) et sélectionnez la fonction souhaitée.

- Sound Settings (Paramètres sonores) : permet de modifier les paramètres sonores du système audio

Téléphone (le cas échéant)

i Information

- Utilisation d'un téléphone Bluetooth®

- Bluetooth® désigne une technologie de communication réseau sans fil à courte distance qui utilise une fréquence de 2,4 GHz pour connecter plusieurs périphériques sur une certaine distance.
- Cette technologie s'applique aux PC, aux périphériques, aux téléphones Bluetooth®, aux tablettes, aux appareils électroménagers et aux automobiles. Les appareils compatibles Bluetooth® peuvent échanger des données à des débits élevés sans utiliser de connexion par câble physique.
- Les équipements mains libres Bluetooth® facilitent l'accès aux fonctions téléphoniques depuis un téléphone portable Bluetooth®.
- La fonction mains libres Bluetooth® n'est pas prise en charge sur tous les appareils Bluetooth®.

- Lorsque le Bluetooth® est activé et que vous tentez de passer un appel via un téléphone portable connecté depuis l'extérieur du véhicule, l'appel est connecté via la fonction mains libres Bluetooth® du véhicule.
- Pensez à désactiver la fonction mains libres Bluetooth® via votre appareil Bluetooth® ou l'écran du système audio.
- La fonction mains libres Bluetooth® permet de conduire en toute sécurité. Lorsque vous connectez un téléphone Bluetooth® au système audio du véhicule, vous pouvez passer et recevoir des appels et gérer vos contacts depuis ce système. Consultez le manuel avant d'utiliser cette fonction.
- Une utilisation excessive des commandes pendant la conduite peut détourner l'attention de la route et provoquer des accidents. Évitez toute utilisation excessive de cette fonction pendant la conduite.
- La consultation prolongée de l'écran augmente le risque d'accident. Jetez uniquement de rapides coups d'œil à l'écran.

Précautions à prendre lors de la connexion d'appareils Bluetooth®

- Le véhicule prend en charge les fonctions Bluetooth® suivantes. Certains appareils Bluetooth® ne prennent pas en charge toutes les fonctions.
 - 1) Appels mains libres Bluetooth®
 - 2) Opérations pendant un appel Commandes Private (Appel privé), Switch (Basculer), Mic Vol. (Vol. micro)
 - 3) Téléchargement de l'historique des appels enregistré sur l'appareil Bluetooth®
 - 4) Téléchargement des contacts enregistrés sur l'appareil Bluetooth®
 - 5) Téléchargement automatique des contacts/de l'historique des appels lors de l'activation du Bluetooth®
 - 6) Connexion automatique des appareils Bluetooth® au démarrage du véhicule
 - 7) Streaming audio Bluetooth®
- Avant de connecter le système audio à votre appareil, assurez-vous que ce dernier est compatible avec la technologie Bluetooth®.
- Si la fonction Bluetooth® d'un appareil compatible est désactivée, aucune connexion Bluetooth® ne pourra être établie. Activez la fonction Bluetooth® pour lancer la recherche et la connexion de l'appareil.
- Appairez ou connectez des appareils Bluetooth® au système audio lorsque le véhicule est à l'arrêt.
- En cas de perte de connexion d'un appareil Bluetooth® due à des conditions anormales (appareil hors de portée, mise hors tension, erreurs de communication, etc.), l'appareil déconnecté est recherché et automatiquement reconnecté.
- Pour désactiver la fonction de connexion automatique de l'appareil Bluetooth®, désactivez la fonction Bluetooth® sur l'appareil. La liste des appareils compatibles Bluetooth® est disponible dans le manuel.
- La qualité et le volume des appels en mode mains libres peuvent varier selon le type d'appareil Bluetooth®.
- Certains appareils Bluetooth® sont sujets aux pertes de connexion Bluetooth®. Dans ce cas, suivez la méthode ci-dessous.
 - 1) Désactivez la fonction Bluetooth® sur votre appareil Bluetooth® ➔ Réactivez-la et réessayez.
 - 2) Supprimez l'appareil appairé sur le système audio et l'appareil Bluetooth®, puis appairez-le à nouveau.
 - 3) Mettez votre appareil Bluetooth® hors tension ➔ Remettez-le sous tension et réessayez.
 - 4) Retirez la batterie de votre appareil Bluetooth®, remettez-la en place, redémarrez l'appareil et tentez de rétablir la connexion.
 - 5) Redémarrez le véhicule et tentez de rétablir la connexion.

Appairage d'un appareil Bluetooth®

Informations sur l'appairage d'appareils Bluetooth®

- L'appairage désigne l'opération qui consiste à appairer des téléphones portables ou des appareils Bluetooth® au système audio avant de les connecter. Cette opération est indispensable pour la connexion et l'utilisation de la fonction Bluetooth®.
- Vous pouvez appairer jusqu'à cinq appareils.
- L'appairage d'un appareil Bluetooth® n'est pas autorisé pendant la conduite.

Appairage du premier appareil Bluetooth®

Appuyez sur la touche **[PHONE]** (TÉLÉPHONE) du système audio ou sur le bouton **[CALL]** (APPEL) du volant → Recherchez le véhicule sur l'appareil Bluetooth® et lancez l'appairage → Entrez ou approuvez le code sur l'appareil Bluetooth®. → L'appairage Bluetooth® est terminé.

1. Lorsque vous appuyez sur la touche **TÉLÉPHONE [PHONE]** du système audio ou le bouton d'appel **[CALL]** (APPEL) du volant, vous accédez à l'écran suivant. Les appareils peuvent désormais être appairés.



- (1) Vehicle name (Nom du véhicule) : Nom recherché dans l'appareil Bluetooth®.

i Information

Le nom de véhicule présenté dans l'image ci-dessus est un exemple. Reportez-vous à votre appareil pour connaître son nom.

2. Recherchez les appareils Bluetooth® disponibles dans le menu Bluetooth® de votre appareil (téléphone portable, etc.).
3. Vérifiez que le nom de véhicule sur votre appareil Bluetooth® correspond à celui affiché sur l'écran et sélectionnez-le.

- 4-1. Si un code est requis, un écran de saisie de code s'affiche sur votre appareil Bluetooth®.

- Entrez le code '0000' sur votre appareil Bluetooth®.

- 4-2. Si votre appareil requiert une confirmation de code, l'écran suivant s'affiche sur le système audio. Un écran de saisie de code à 6 chiffres s'affiche sur l'appareil Bluetooth®.

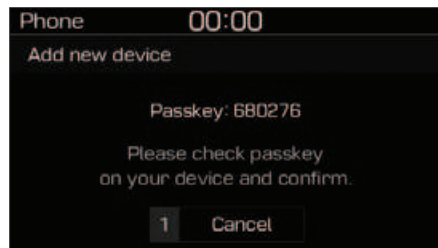

- Vérifiez que les codes à six chiffres affichés sur l'écran du système audio et sur l'appareil Bluetooth® sont identiques, puis appuyez sur [OK] sur l'appareil Bluetooth®.

i Information

Le code à 6 chiffres présenté dans l'image ci-dessus est un exemple. Vous devez indiquer le code de votre appareil.

Appairage d'un deuxième appareil Bluetooth®

Appuyez sur la touche [SETUP/CLOCK] (CONFIGURATION/HORLOGE) du système audio et sélectionnez → [Bluetooth] → [Connections] (Connexions) → [Add new device] (Ajouter un nouvel appareil).

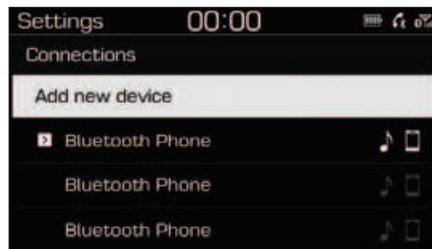

- À partir de cette étape, suivez la procédure décrite à la section Appairage du premier appareil Bluetooth.

i Information

- Le mode veille Bluetooth® reste actif pendant trois minutes. Si aucun appareil n'est appairé dans ce délai, l'opération est annulée et vous devez reprendre la procédure depuis le début.
- Pour la plupart des appareils Bluetooth®, une connexion est établie automatiquement après l'appairage. Certains appareils nécessitent toutefois une confirmation lors de la connexion qui suit l'appairage. Après l'appairage, vérifiez que votre appareil Bluetooth® est connecté.

Connexion d'appareils Bluetooth®

Si aucun appareil n'est connecté

Appuyez sur la touche **[PHONE]** (TÉLÉPHONE) du système audio ou sur le bouton **[CALL]** (APPEL) du volant → La liste des appareils Bluetooth® appairés s'affiche → Sélectionnez l'appareil Bluetooth® souhaité dans la liste → Connectez le Bluetooth®.

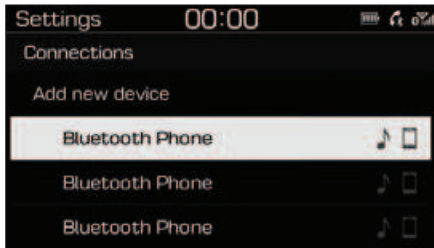

Si des appareils sont connectés

Appuyez sur la touche **[PHONE]** (TÉLÉPHONE) du système audio → Sélectionnez **[Settings]** (Paramètres) → Sélectionnez **[Connections]** (Connexions) → Sélectionnez l'appareil Bluetooth® à connecter → Sélectionnez **[Connect]** (Connecter) → Connectez le Bluetooth®.

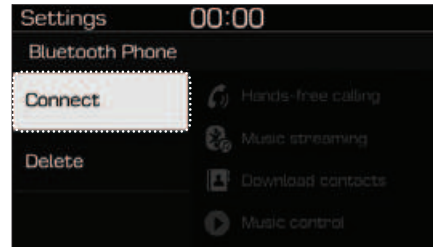

i Information

- Vous ne pouvez connecter qu'un appareil Bluetooth® à la fois.
- Lorsqu'un appareil Bluetooth® est connecté, vous ne pouvez pas appairer d'autres appareils.

Acceptation/Rejet d'appels

Réception d'appels avec le Bluetooth® connecté.

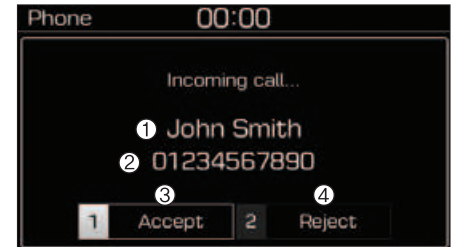

- (1) Caller name (Nom de l'appelant) : si l'appelant est enregistré dans vos contacts, son nom s'affiche.
- (2) Incoming phone number (Numéro de téléphone entrant) : le numéro de téléphone entrant s'affiche.
- (3) Accept (Accepter) : permet d'accepter l'appel.
- (4) Reject (Rejeter) : permet de rejeter l'appel.

i Information

- Lorsque l'écran d'appel entrant s'affiche, le mode audio et l'écran de paramètres ne peuvent pas s'afficher. Seule la commande de réglage du volume est disponible.
- La prise en charge de la fonction de rejet d'appel dépend de l'appareil Bluetooth®.
- La prise en charge de la fonction d'affichage du numéro dépend de l'appareil Bluetooth®.

Opération pendant les appels

Appel entrant avec un appareil Bluetooth® connecté → Sélectionnez [Accept] (Accepter).



- (1) Call duration (Durée de l'appel) : affiche la durée de l'appel.
- (2) Caller name (Nom de l'appelant) : si l'appelant est enregistré dans vos contacts, son nom s'affiche.
- (3) Incoming phone number (Numéro de téléphone entrant) : le numéro de téléphone entrant s'affiche.
- (4) Private (Privé) : transfère l'appel vers un téléphone portable.
- (5) End (Terminer) : met fin à l'appel.
- (6) Mute (Muet) : coupe le son en sortie.

Menu

Appuyez sur la touche [MENU] (Menu) et sélectionnez la fonction souhaitée.

- Switch (Basculer) : bascule entre les appels lorsque deux appels au moins sont en cours.
- Mic. Vol (Volume micro) : permet de régler le volume en sortie.

i Information

- La prise en charge de la fonction Private (Privé) dépend de l'appareil Bluetooth®.
- Le volume en sortie peut varier selon le type d'appareil Bluetooth®. S'il est trop élevé ou trop bas, réglez le volume du microphone.
- Le menu Switch (Basculer) s'affiche uniquement lorsque deux appels au moins sont en cours.

Favourites (Favoris)

Appuyez sur la touche **[PHONE]** (TÉLÉPHONE) du système audio → Sélectionnez **[Favourites]** (Favoris) → La liste des favoris s'affiche.

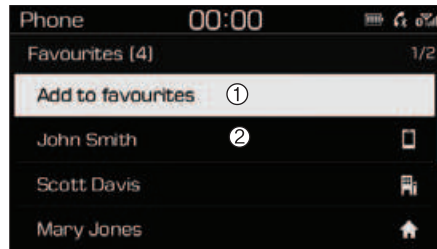

- (1) Add to favourites (Ajouter aux favoris) : ajoute un numéro de téléphone téléchargé aux favoris.
- (2) Favourites list (Liste des favoris) : affiche la liste des favoris appairés. Lorsque vous sélectionnez une entrée dans la liste, le numéro correspondant est appelé.

Menu

Appuyez sur la touche **[MENU]** (Menu) et sélectionnez la fonction souhaitée.

- Delete (Supprimer) : permet de supprimer un favori enregistré.

i Information

- Vous pouvez enregistrer jusqu'à 20 favoris pour chaque appareil Bluetooth® connecté.
- Les favoris sont accessibles lorsque l'appareil Bluetooth® à partir duquel ils ont été enregistrés est connecté.
- Le système audio ne télécharge pas de favoris depuis des appareils Bluetooth®. Les favoris doivent être enregistrés avant utilisation.
- Pour ajouter des numéros aux favoris, vous devez d'abord télécharger des contacts.
- Les favoris enregistrés ne sont pas mis à jour, même si les contacts de l'appareil Bluetooth® connecté ont changé. Dans ce cas, vous devez supprimer et rajouter les favoris.

Historique des appels

Appuyez sur la touche **[PHONE]** du système audio → Sélectionnez **[Call history]** (Historique des appels) → L'historique des appels s'affiche.



- (1) Historique des appels : affiche l'historique des appels téléchargé. Lorsque vous sélectionnez une entrée dans la liste, le numéro correspondant est appelé.
- (2) Durée de l'appel : affiche la durée de l'appel.

Menu

Appuyez sur la touche **[MENU]** (Menu) et sélectionnez la fonction souhaitée.

- All calls (Tous les appels) : affiche l'historique de tous les appels.
- Missed calls (Appels manqués) : affiche les appels manqués.
- Dialed calls (Appels émis) : affiche les appels émis.
- Received calls (Appels reçus) : affiche les appels reçus.
- Download (Télécharger) : télécharge l'historique des appels des appareils Bluetooth® connectés.

i Information

- Vous pouvez enregistrer jusqu'à 50 numéros composés, appels reçus et appels manqués.
- Lorsque vous téléchargez un nouvel historique des appels, l'historique existant est supprimé.

Contacts

Appuyez sur la touche **[PHONE]** (TELEPHONE) du système audio → Sélectionnez **[Contacts]** → Sélectionnez une lettre (A, B, C...) → Les contacts s'affichent.

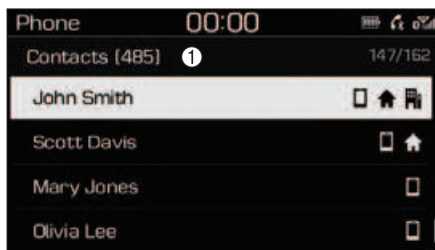

(1) Contacts : affiche les contacts téléchargés.

Si un numéro de téléphone est enregistré, il est composé lorsque vous le sélectionnez.

Si plusieurs numéros de téléphone sont enregistrés, la liste des appels enregistrés s'affiche lorsque vous les sélectionnez.

Menu

Appuyez sur la touche **[MENU]** (Menu) et sélectionnez la fonction souhaitée.

- Download (Télécharger) : télécharge les contacts des appareils Bluetooth® connectés.

i Information

- Seuls les formats de contacts pris en charge peuvent être téléchargés et affichés sur l'appareil Bluetooth. Les contacts de certaines applications ne s'afficheront pas.
- Vous pouvez enregistrer jusqu'à 2 000 contacts.
- Dans certains cas, le téléchargement de contacts nécessite une confirmation supplémentaire de votre appareil Bluetooth®. Si le téléchargement de contacts échoue, reportez-vous aux paramètres de l'appareil Bluetooth® ou à l'écran du système audio pour approuver l'opération.
- Les contacts qui ne sont associés à aucun numéro de téléphone ne s'affichent pas.

Paramètres

Appuyez sur la touche **[PHONE]** (TÉLÉPHONE) du système audio → Sélectionnez **[Settings]** (Paramètres).

- Pour en savoir plus, consultez la page Configuration → Bluetooth.

Configuration

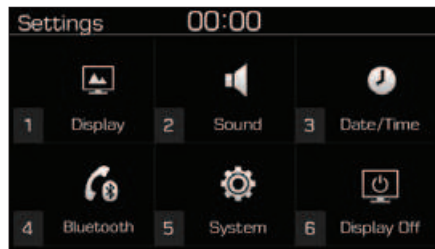

Accédez aux paramètres Display (Affichage), Sound (Son), Date/Time (Date/Heure), Bluetooth, System (Système) et Display Off (Éteindre l'écran).

Appuyez sur la touche **[SETUP/CLOCK]** (CONFIGURATION/HORLOGE) du système audio.

Display (Affichage)

Appuyez sur la touche **[SETUP/CLOCK]** (CONFIGURATION/HORLOGE) du système audio → Sélectionnez **[Display]** (Affichage).

- Dimming mode (Mode d'atténuation) : règle automatiquement la luminosité en fonction de l'utilisation des phares.
- Brightness (Luminosité) : permet de modifier la luminosité de l'écran du système audio.
- Screensaver (Économiseur d'écran): Définissez quelles informations s'affichent lorsque le système audio ou l'écran est éteint.

Sound (Son)

Appuyez sur la touche **[SETUP/CLOCK]** (CONFIGURATION/HORLOGE) du système audio ➔ Sélectionnez **[Sound] (Son)**.

- **Position** : permet de régler la balance et l'équilibrage.
- **Equaliser (Égaliseur)** : permet de régler la tonalité.
- **Les capteurs de stationnement arrière sont prioritaires** : le volume audio baisse automatiquement en marche arrière.
- **Speed Dependent Volume Control (Contrôle volume selon la vitesse)** : règle automatiquement le son en fonction de la vitesse.

Date/Time (Date/Heure)

Appuyez sur la touche **[SETUP/CLOCK]** (CONFIGURATION/HORLOGE) du système audio ➔ Sélectionnez **[Date/Time] (Date/Heure)**.

- **Set time (Réglage de l'heure)** : permet de régler l'heure affichée sur l'écran du système audio.
- **Time format (Affichage heure)** : permet de choisir entre les formats 12 et 24 heures.
- **Set date (Définir la date)** : permet de régler la date affichée sur l'écran du système audio.

Bluetooth (le cas échéant)

Appuyez sur la touche **[SETUP/CLOCK]** (CONFIGURATION/HORLOGE) ➔ Sélectionnez **[Bluetooth]**.

- **Connections (Connexions)** : permet de gérer l'appairage, la suppression, la connexion et la déconnexion d'appareils Bluetooth®.
- **Auto connection priority (Priorité de connexion automatique)** : permet de définir la priorité de connexion automatique des appareils Bluetooth® au démarrage du véhicule.
- **Update contacts (Mettre à jour les contacts)** : permet de télécharger les contacts des appareils Bluetooth® connectés.
- **Bluetooth voice guidance (Aide vocale Bluetooth)** : permet d'activer ou de désactiver les invites vocales pour l'appairage et la connexion d'appareils Bluetooth® et la résolution des erreurs.

i Information

- Lorsqu'un appareil appairé est supprimé, son historique des appels et ses contacts enregistrés sur le système audio sont supprimés.
- Le délai de connexion des appareils Bluetooth® présentant une faible priorité de connexion peut être long.
- Seuls les contacts de l'appareil Bluetooth® connecté peuvent être téléchargés.
- Si aucun appareil Bluetooth® n'est connecté, le bouton de téléchargement est désactivé.
- Si le slovaque ou le hongrois est sélectionné dans les paramètres de langue, l'aide vocale Bluetooth n'est pas prise en charge.

System (Système)

Appuyez sur la touche **[SETUP/CLOCK]** (CONFIGURATION/HORLOGE) du système audio ➔ Sélectionnez **[System]** (Système).

- Language (Langue) : permet de changer la langue utilisateur.
- Default (Par défaut) : rétablit les paramètres par défaut du système audio.

i Information

Le système retrouve ses valeurs par défaut et les données et paramètres enregistrés sont perdus.

Display Off (Éteindre l'écran)

Pour éviter les éblouissements, il est possible d'éteindre l'écran lorsque le système audio est en marche.

Appuyez sur la touche **[SETUP/CLOCK]** (CONFIGURATION/HORLOGE) du système audio ➔ Sélectionnez **[Display Off]** (Éteindre l'écran).

i Information

Utilisez le paramètre Screensaver (Économiseur d'écran) pour définir les informations à afficher lorsque l'écran est éteint.

Déclaration de conformité

Marquage CE pour l'UE

Declaration of Conformity

We, manufacturer, hereby declare that the product

Model : ACB112PEU
Additional Model : ACB10P9UG, ACB10P9UE
Type : Car Audio System

satisfies all the technical regulations applicable to the product within the scope of Council Directives 99/5/EC:

Radio : EN 300 328 V1.9.1
EMC : EN 301 489-1/17
EN 55020:2007+A11:2011
EN 55013:2011+A1:2016
Safety : EN 60065:2002 + A1:2008 + A11:2008 + A2:2010 + A12:2011
EN 62311:2008

All essential radio test suites have been carried out.

Testing laboratory: HCT CO., LTD.

74, Seosilchoon-ro 57Beon-gil, Masang-myeon, Incheon-si, Gyeonggi-do, Korea 482-811
Tel. +82-31-849-6983 / Fax. +82-31-849-8401



Authorized representative or manufacturer:

HYUNDAI MOBIS Co., Ltd.
203, Teheran-ro, Gangnam-gu, Seoul 135-977, Korea
Tel. 82-31-260-0098 / Fax. 82-31-899-1789

This declaration is issued under the sole responsibility of the manufacturer and, if applicable, his authorized Representative, and is marked in accordance with the CE marking directive 93/68/EEC.

Point of contact :

HYUNDAI MOBIS Co., Ltd. Tel. 82-31-260-0098 / Fax. 82-31-899-1789
Seoul, Korea / Feb.22, 2017

/ S. H. Choe
/ Director

Conduite de votre véhicule

Avant de prendre la route	5-4
Avant d'entrer dans le véhicule.....	5-4
Avant de démarrer	5-4
Contact	5-5
Contact	5-6
Bouton de démarrage/d'arrêt du moteur	5-9
Boîte manuelle	5-17
Fonctionnement de la boîte manuelle	5-17
Bonnes pratiques de conduite.....	5-19
Embrayage double	5-21
Fonctionnement de l'embrayage double	5-21
Stationnement.....	5-30
Bonnes pratiques de conduite	5-30
Système de freinage	5-32
Freinage assisté	5-32
Indicateur d'usure des freins à disque	5-33
Frein de stationnement	5-33
Système d'antiblocage de sécurité (ABS)	5-35
Contrôle électronique de stabilité (ESC)	5-37
Régulateur de couple et assistance au contrebraquage (VSM)	5-40
Système d'aide au démarrage en côte (HAC)	5-42
Signal d'arrêt d'urgence (ESS)	5-42
Commande de freinage en descente (DBC)	5-43
Bonnes pratiques de freinage	5-45
Quatre roues motrices (4X4)	5-46
Fonctionnement du mode 4WD.....	5-47
Mesures d'urgence.....	5-51
Système isg (idle stop and go)	5-53
Pour activer le système ISG	5-53
Pour désactiver le système ISG	5-57
Dysfonctionnement du système ISG	5-57
Désactivation du capteur de la batterie	5-58
Système de contrôle intégré du mode de conduite	5-59
Système de détection d'angle mort (BCW)	5-61
BCW	5-62
RCCW (alerte de circulation transversale arrière)..	5-64
Capteurs	5-66
Limites du système.....	5-68
Système anticollision avant (FCA)- fusion de capteurs (radar avant + caméra avant)	5-70
Réglage et activation du système.....	5-70
Message d'avertissement FCA et contrôle du système.....	5-72
Capteur radar avant de l'FCA	5-74
Dysfonctionnement du système.....	5-76
Limites du système.....	5-78

Système d'assistance au maintien de voie (LKA)	5-84
Utilisation du système LKA	5-86
Témoin et message.....	5-89
Limites du système	5-91
Modification du fonctionnement du système LKA.....	5-92
Système d'alerte de niveau d'attention du conducteur (DAW)	5-93
Réglage et activation du système.....	5-93
Réinitialisation du système	5-95
Mise en veille du système	5-95
Dysfonctionnement du système.....	5-95
Système de commande du limiteur de vitesse	5-98
Utilisation du système de commande du limiteur de vitesse.....	5-98
Régulateur de vitesse	5-100
Utilisation du régulateur de vitesse	5-100

Conditions de conduite spéciales	5-106
Conditions de conduite dangereuses	5-106
Balancement du véhicule	5-106
Virages doux	5-107
Conduite de nuit.....	5-107
Conduite sous la pluie	5-108
Conduite dans des zones inondées	5-109
Sport automobile à vitesse supérieure.....	5-109
Réduction du risque de retournement	5-110
Conduite en hiver	5-111
Neige ou verglas	5-111
Précautions à prendre en hiver	5-113
Remorquage (pour l'europe)	5-116
Si vous décidez de tracter une remorque?.....	5-117
Équipements de remorquage	5-120
Conduite avec une remorque.....	5-121
Maintenance lors de la traction d'une remorque.....	5-125
Poids du véhicule	5-126
Surcharge.....	5-127

AVERTISSEMENT

Le monoxyde de carbone (CO) est un gaz toxique dont l'inhalation peut entraîner une perte de connaissance, voire la mort.

Les gaz d'échappement contiennent du monoxyde de carbone invisible et inodore.

Ne respirez pas de gaz d'échappement.

Si vous sentez une odeur de gaz d'échappement à l'intérieur du véhicule, baissez immédiatement les vitres. Une exposition au CO peut entraîner une perte de connaissance et la mort par asphyxie.

Vérifiez que le système d'échappement ne présente aucune fuite.

Le système d'échappement doit être vérifié lorsque le véhicule est soulevé pour un changement d'huile ou toute autre intervention. Si le bruit émis par le système d'échappement change ou si le dessous de votre véhicule heurte un objet, nous vous conseillons de faire vérifier le système d'échappement par un concessionnaire HYUNDAI agréé le plus rapidement possible.

Ne laissez pas le moteur tourner dans un espace clos.

Il est dangereux de laisser tourner le moteur au ralenti dans un garage, même si la porte est ouverte. Laissez le moteur tourner uniquement le temps nécessaire pour sortir le véhicule du garage.

Évitez de laisser le moteur tourner au ralenti pendant une durée prolongée avec des occupants à l'intérieur du véhicule.

Si vous devez laisser tourner le moteur au ralenti pendant une durée prolongée avec des occupants à l'intérieur du véhicule, assurez-vous de le faire uniquement dans un espace ouvert, réglez le système d'admission d'air sur Air frais et réglez la ventilation au maximum pour faire pénétrer de l'air frais.

Gardez les arrivées d'air propres.

Pour garantir le bon fonctionnement du système de ventilation, veillez à ce que les entrées d'air de la ventilation situées devant le pare-brise ne soient pas obstruées par de la neige, de la glace, des feuilles ou tout autre obstacle.

Si vous devez rouler avec le coffre ouvert :

Fermez toutes les vitres. Ouvrez les aérateurs du tableau de bord. Réglez l'admission d'air sur Air frais, orientez le flux d'air vers le sol ou votre visage et réglez la ventilation au maximum.

AVANT DE PRENDRE LA ROUTE

Avant d'entrer dans le véhicule

- Assurez-vous que les fenêtres, rétroviseurs extérieurs et phares sont propres et dégagés.
- Retirez le givre, la neige ou la glace.
- Vérifiez visuellement l'état et l'usure des pneus.
- Vérifiez qu'aucun signe de fuite n'est visible sous le véhicule.
- Assurez-vous qu'il n'y a pas d'obstacle derrière vous si vous envisagez d'effectuer une marche arrière.

Avant de démarrer

- Assurez-vous que le capot, le hayon et les portes sont bien fermés et verrouillés.
- Réglez la position du siège et du volant.
- Réglez les rétroviseurs intérieur et extérieurs.
- Vérifiez que tous les feux fonctionnent.
- Attachez votre ceinture. Vérifiez que tous les passagers ont attaché leur ceinture.
- Vérifiez les jauges et les indicateurs du tableau de bord et les messages affichés sur le combiné d'instruments à l'allumage du contact.
- Vérifiez que tous les objets que vous transportez sont correctement mis en place et solidement attachés.



AVERTISSEMENT

Pour réduire le risque de BLESSURES GRAVES ou MORTELLES, prenez les précautions suivantes :

- **Mettez TOUJOURS votre ceinture de sécurité. Tous les passagers doivent boucler correctement leur ceinture de sécurité lorsque le véhicule est en mouvement. Pour plus d'informations, reportez-vous à la section "Ceintures de sécurité" du chapitre 2.**
- **Conduisez toujours prudemment. Partez du principe que les autres conducteurs et les piétons peuvent être imprudents et commettre des erreurs.**
- **Restez concentré sur votre conduite. Toute distraction du conducteur peut provoquer des accidents.**
- **Maintenez un espace suffisant entre votre véhicule et celui qui vous précède.**

AVERTISSEMENT

Ne consommez **JAMAIS** d'alcool ou de drogues si vous conduisez.

La consommation d'alcool ou de drogues avant la conduite est une pratique dangereuse qui peut provoquer des accidents et des **BLESSURES GRAVES**, voire **MORTELLES**.

La conduite en état d'ivresse est la première cause de décès sur les routes chaque année. Même une petite quantité d'alcool pour altérer vos réflexes, votre perception et votre jugement. Un seul verre peut réduire votre capacité de réaction face à des changements de situation et des urgences et votre temps de réaction s'allonge à chaque verre supplémentaire.

Il est tout aussi dangereux, si ce n'est plus dangereux, de conduire sous l'influence de drogues qu'en état d'ivresse.

La conduite en état d'ivresse ou sous l'influence de drogues augmente considérablement le risque d'accident grave. Si vous consommez de l'alcool ou de la drogue, ne conduisez pas. Ne montez pas en voiture avec un conducteur qui a consommé de l'alcool ou de la drogue.

Désignez au préalable un conducteur ou appelez un taxi.

CONTACT

AVERTISSEMENT

Pour réduire le risque de **BLESSURES GRAVES** ou **MORTELLES**, prenez les précautions suivantes :

- Ne laissez **JAMAIS** des enfants ou des personnes qui ne connaissent pas le véhicule toucher le contact ou les éléments associés. Cela pourrait provoquer des mouvements brusques et inattendus du véhicule.
- Ne touchez **JAMAIS** le contact, ou toute autre commande, en passant le bras à travers le volant lorsque le véhicule est en mouvement. La présence de votre main ou de votre bras dans cette zone pourrait occasionner une perte de contrôle du véhicule et provoquer un accident.

Contact (le cas échéant)

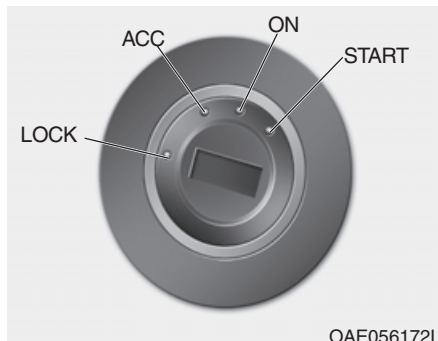

Lorsque la porte avant est ouverte, le contact s'allume, à condition qu'il ne soit pas en position ON. La lumière s'éteint immédiatement si vous mettez le contact en position ON ou après environ 30 secondes suite à la fermeture de la porte. (le cas échéant)

AVERTISSEMENT

- **Ne positionnez JAMAIS le contact sur LOCK ou ACC lorsque le véhicule est en mouvement, sauf en cas d'urgence. Cela coupe le moteur, ainsi que la direction et le freinage assistés. Cela peut également réduire le contrôle directionnel et la fonction de freinage et provoquer un accident.**
- **Avant de quitter le siège conducteur, assurez-vous que le levier de vitesses est en 1ère (boîte manuelle) ou en position P (boîte à embrayage double), actionnez le frein de stationnement et mettez le contact en position LOCK.**

Le non-respect de cette consigne peut entraîner des mouvements inattendus du véhicule.

REMARQUE

Utilisez uniquement des cache-serrures d'origine pour éviter les problèmes de démarrage dus à un échec de communication.

Positions du contact

Position	Action	Remarques
LOCK	<p>Pour tourner le contact en position LOCK, placez la clé en position ACC et tournez-la vers la position LOCK.</p> <p>La clé peut être retirée du contact en position LOCK.</p> <p>Le volant est bloqué pour empêcher le vol du véhicule (le cas échéant).</p>	
ACC	<p>Certains accessoires électriques sont accessibles.</p> <p>Le volant est débloqué.</p>	<p>Si vous avez des difficultés à mettre le contact en position ACC, tournez la clé tout en bougeant le volant vers la droite et la gauche pour relâcher la tension.</p>
ON	<p>Il s'agit de la position normale de la clé lorsque le moteur est allumé.</p> <p>Tous les équipements et accessoires sont accessibles.</p> <p>Pour vérifier si des témoins sont allumés, passez le contact de ACC à ON.</p>	<p>Ne laissez pas le contact en position ON si le moteur ne tourne pas pour éviter de décharger la batterie.</p>
START	<p>Pour démarrer le moteur, tournez le contact en position START.</p> <p>Le contact revient en position ON lorsque vous relâchez la clé.</p>	<p>Le moteur continuera à essayer de démarrer jusqu'à ce que vous relâchiez la clé.</p>

Démarrage du moteur

AVERTISSEMENT

- **Portez toujours des chaussures adaptées à la conduite. Les chaussures non adaptées (talons hauts, chaussures de ski, sandales, tongs, etc.) peuvent gêner l'accès aux pédales de frein, d'accélération et d'embrayage.**
- **Ne démarrez pas le véhicule avec la pédale d'accélération enfoncée. Il pourrait se déplacer et provoquer un accident.**
- **Attendez que le régime moteur soit normal. Le véhicule risque de se déplacer brusquement si vous relâchez la pédale de frein alors que le régime moteur est élevé.**

Démarrer le moteur essence

Véhicule avec boîte manuelle :

1. Assurez-vous que le frein de stationnement est enclenché.
2. Assurez-vous que le levier de vitesses est au point mort.
3. Appuyez sur les pédales d'embrayage et de frein.
4. Mettez le contact en position START. Maintenez la clé (au maximum 10 secondes) jusqu'à ce que le moteur démarre et relâchez-la.

Véhicule avec boîte embrayage double :

1. Assurez-vous que le frein de stationnement est enclenché.
2. Assurez-vous que le levier de vitesses se trouve en position P (Parking).
3. Appuyez sur la pédale de frein.
4. Mettez le contact en position START. Maintenez la clé (au maximum 10 secondes) jusqu'à ce que le moteur démarre et relâchez-la.

Information

- **N'attendez pas que le moteur chauffe avec le véhicule à l'arrêt. Commencez à rouler à vitesse modérée. (Évitez les accélérations et les décélérations brutales.)**
- **Démarrez toujours le véhicule avec le pied sur la pédale de frein. N'appuyez pas sur l'accélérateur lorsque vous démarrez le véhicule. N'emballez pas le moteur pendant qu'il chauffe.**

REMARQUE

Pour ne pas endommager le véhicule :

- Ne maintenez pas la clé en position START plus de 10 secondes. Attendez 5 à 10 secondes avant de réessayer.
- Ne mettez pas le contact en position START lorsque le moteur tourne. Vous pourriez endommager le démarreur.
- Si les conditions de circulation et l'état de la route le permettent, mettez le levier de vitesses en position N (Point mort) pendant que le véhicule est en mouvement et le contact en position START pour tenter de redémarrer le moteur.
- N'essayez pas de pousser ou de tracter le véhicule pour démarrer le moteur.

Bouton de démarrage/d'arrêt du moteur (le cas échéant)



Lorsque la porte avant est ouverte, le bouton de démarrage/d'arrêt du moteur s'allume et s'éteint 30 secondes après la fermeture de la porte.

⚠ AVERTISSEMENT

Pour éteindre le moteur en cas d'urgence :

Appuyez sur le bouton de démarrage/d'arrêt du moteur et maintenez-le plus de deux secondes OU appuyez sur le bouton de démarrage/d'arrêt du moteur et relâchez-le rapidement trois fois de suite (en trois secondes).

Si le véhicule est encore en mouvement, vous pouvez redémarrer le moteur sans appuyer sur la pédale de frein. Pour ce faire, appuyez sur le bouton de démarrage/d'arrêt du moteur avec le levier de vitesses en position N (Point mort).





AVERTISSEMENT



- N'appuyez **JAMAIS** sur le bouton de démarrage/d'arrêt du moteur lorsque le véhicule est en mouvement, sauf en cas d'urgence. Cela coupe le moteur, ainsi que la direction et le freinage assistés. Cela peut également réduire le contrôle directionnel et la fonction de freinage et provoquer un accident.
- Avant de quitter le siège conducteur, assurez-vous que le levier de vitesses est en position **P** (Parking), enclenchez le frein de stationnement, appuyez sur le bouton de démarrage/d'arrêt du moteur pour l'éteindre et prenez la clé intelligente avec vous. Le non-respect de cette consigne peut entraîner des mouvements inattendus du véhicule.

Positions du bouton de démarrage/d'arrêt du moteur

- Véhicule avec boîte manuelle



Position	Action	Remarques
OFF 	<p>Pour éteindre le moteur, arrêtez le véhicule et appuyez sur le bouton de démarrage/d'arrêt du moteur.</p> <p>Le volant est bloqué pour empêcher le vol du véhicule. (le cas échéant)</p>	<p>Si le volant n'est pas bloqué correctement lorsque vous ouvrez la porte conducteur, une alarme se déclenche.</p>
ACC 	<p>Appuyez sur le bouton de démarrage/d'arrêt du moteur lorsqu'il est en position OFF sans enfoncer la pédale d'embrayage.</p> <p>Certains accessoires électriques sont accessibles.</p> <p>Le volant est débloqué.</p>	<p>Si vous laissez le bouton de démarrage/d'arrêt du moteur en position ACC pendant plus d'une heure, la batterie se coupe automatiquement pour ne pas se décharger.</p> <p>Si le volant ne se déverrouille pas correctement, le bouton de démarrage/d'arrêt du moteur ne fonctionne pas. Appuyez sur le bouton de démarrage/d'arrêt du moteur tout en tournant le volant vers la droite et la gauche pour relâcher la tension.</p>

- Véhicule avec boîte manuelle



Position	Action	Remarques
<p>ON</p> 	<p>Appuyez sur le bouton de démarrage/d'arrêt du moteur lorsqu'il en position ACC sans enfoncer la pédale d'embrayage.</p> <p>Vous pouvez vérifier si des témoins sont allumés avant de démarrer le moteur.</p>	<p>Ne laissez pas le bouton de démarrage/d'arrêt du moteur en position ON si le moteur ne tourne pas pour éviter de décharger la batterie.</p>
<p>START</p> 	<p>Pour démarrer le moteur, enfoncez la pédale d'embrayage et la pédale de frein, puis appuyez sur le bouton de démarrage/d'arrêt du moteur avec le levier de vitesses en position N (Point mort).</p>	<p>Si vous appuyez sur le bouton de démarrage/d'arrêt du moteur sans enfoncer la pédale d'embrayage, le moteur ne démarre pas et le bouton change selon la séquence suivante : OFF → ACC → ON → OFF ou ACC</p>

Positions du bouton de démarrage/d'arrêt du moteur

- Véhicule avec boîte embrayage double

Position	Action	Remarques
OFF 	<p>Pour couper le moteur, appuyez sur le bouton de démarrage/d'arrêt du moteur lorsque le levier de vitesses est en position P (Parking).</p> <p>Lorsque vous appuyez sur le bouton de démarrage/d'arrêt du moteur alors que le levier de vitesses n'est pas en position P (Parking), le bouton ne passe pas en position OFF, mais en position ACC.</p> <p>Le volant est bloqué pour empêcher le vol du véhicule. (le cas échéant)</p>	<p>Si le volant n'est pas bloqué correctement lorsque vous ouvrez la porte conducteur, une alarme se déclenche.</p>
ACC 	<p>Appuyez sur le bouton de démarrage/d'arrêt du moteur lorsqu'il est en position OFF sans enfoncer la pédale de frein.</p> <p>Certains accessoires électriques sont accessibles.</p> <p>Le volant est débloqué.</p>	<p>Si vous laissez le bouton de démarrage/d'arrêt du moteur en position ACC pendant plus d'une heure, la batterie se coupe automatiquement pour ne pas se décharger.</p> <p>Si le volant ne se déverrouille pas correctement, le bouton de démarrage/d'arrêt du moteur ne fonctionne pas.</p> <p>Appuyez sur le bouton de démarrage/d'arrêt du moteur tout en tournant le volant vers la droite et la gauche pour relâcher la tension.</p>

- Véhicule avec boîte embrayage double

Position	Action	Remarques
<p>ON</p> 	<p>Appuyez sur le bouton de démarrage/d'arrêt du moteur lorsqu'il est en position ACC sans enfoncer la pédale de frein.</p> <p>Vous pouvez vérifier si des témoins sont allumés avant de démarrer le moteur.</p>	<p>Ne laissez pas le bouton de démarrage/d'arrêt du moteur en position ON si le moteur ne tourne pas pour éviter de décharger la batterie.</p>
<p>START</p> 	<p>Pour démarrer le moteur, appuyez sur la pédale de frein et sur le bouton de démarrage/d'arrêt du moteur avec le levier de vitesses en position P (Parking) ou N (Point mort).</p> <p>Pour votre sécurité, démarrez le moteur avec le levier de vitesses en position P (Parking).</p>	<p>Si vous appuyez sur le bouton de démarrage/d'arrêt du moteur sans enfoncer la pédale de frein, le moteur ne démarre pas et le bouton change selon la séquence suivante: OFF → ACC → ON → OFF ou ACC</p>

Démarrage du moteur

AVERTISSEMENT

- Portez toujours des chaussures adaptées à la conduite. Les chaussures non adaptées (talons hauts, chaussures de ski, sandales, tongs, etc.) peuvent gêner l'accès aux pédales de frein, d'accélération et d'embrayage.

- Ne démarrez pas le véhicule avec la pédale d'accélération enfoncée.

Il pourrait se déplacer et provoquer un accident.

- Attendez que le régime moteur soit normal. Le véhicule risque de se déplacer brusquement si vous relâchez la pédale de frein alors que le régime moteur est élevé.

Information

- Il n'est possible de démarrer le moteur en appuyant sur le bouton de démarrage/d'arrêt que lorsque la clé intelligente se trouve à l'intérieur du véhicule.
- Si la clé intelligente se trouve à l'intérieur du véhicule, mais n'est pas suffisamment proche du conducteur, il se peut que le moteur ne démarre pas.
- Si une porte est ouverte alors que le bouton de démarrage/d'arrêt du moteur est en position ACC ou ON, le système recherche la clé intelligente. Si la clé intelligente ne se trouve pas dans le véhicule, le témoin "" clignote et le message d'avertissement "Clé absente du véhicule" s'affiche, et l'alarme sonore retentit également pendant environ 5 secondes si toutes les portes sont fermées. Le voyant s'éteint lorsque le véhicule commence à se déplacer. Laissez la clé intelligente à l'intérieur du véhicule lorsque vous utilisez la position ACC ou si le moteur du véhicule tourne.

Démarrer le moteur essence

Véhicule avec boîte manuelle :

1. Veillez à toujours porter la clé intelligente sur vous.
2. Assurez-vous que le frein de stationnement est enclenché.
3. Assurez-vous que le levier de vitesses est au point mort.
4. Appuyez sur les pédales d'embrayage et de frein.
5. Appuyez sur le bouton de démarrage/d'arrêt du moteur.

Véhicule avec boîte embrayage double :

1. Veillez à toujours porter la clé intelligente sur vous.
2. Assurez-vous que le frein de stationnement est enclenché.
3. Assurez-vous que le levier de vitesses se trouve en position P (Parking).
4. Appuyez sur la pédale de frein.
5. Appuyez sur le bouton de démarrage/d'arrêt du moteur.

i Information

- N'attendez pas que le moteur chauffe avec le véhicule à l'arrêt.
Commencez à rouler à vitesse modérée. Évitez les accélérations et les décélérations brutales.
- Démarrez toujours le véhicule avec le pied sur la pédale de frein. N'appuyez pas sur l'accélérateur lorsque vous démarrez le véhicule. N'emballez pas le moteur pendant qu'il chauffe.

REMARQUE

Pour ne pas endommager le véhicule :

- Si le moteur cale lorsque le véhicule est en mouvement, ne tentez pas de mettre le levier de vitesses en position P (Parking). Si les conditions de circulation et l'état de la route le permettent, mettez le levier de vitesses en position N (Point mort) pendant que le véhicule est en mouvement et appuyez sur le bouton de démarrage/d'arrêt du moteur pour tenter de redémarrer ce dernier.
- N'essayez pas de pousser ou de tracter le véhicule pour démarrer le moteur.

REMARQUE

Pour ne pas endommager le véhicule :

N'appuyez pas sur le bouton de démarrage/d'arrêt du moteur pendant plus de 10 secondes, sauf lorsque le fusible des feux stop a fondu.

Dans ce cas, vous ne pouvez pas démarrer le moteur normalement. Installez un fusible neuf. Si vous ne pouvez pas remplacer le fusible, vous pouvez démarrer le moteur en mettant le bouton de démarrage/d'arrêt en position ACC et en le maintenant enfoncé pendant 10 secondes.

Pour votre sécurité, appuyez toujours sur la pédale de frein avant de démarrer le moteur.



OOS057003

i Information

Si la pile de la clé intelligente est usée ou si la clé intelligente ne fonctionne pas correctement, vous pouvez démarrer le moteur en appuyant sur le bouton de démarrage/d'arrêt en plaçant la clé intelligente comme illustré ci-dessus.

BOÎTE MANUELLE (LE CAS ÉCHÉANT)

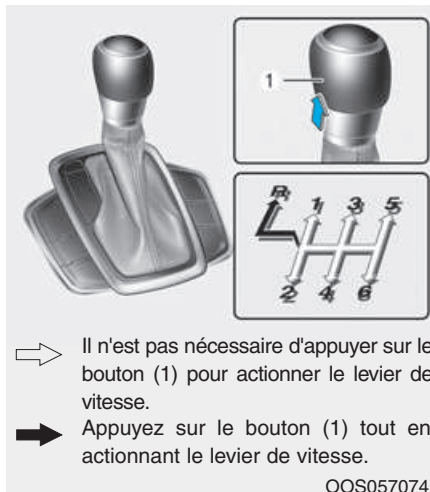

OOS057074L

Fonctionnement de la boîte manuelle

La boîte manuelle dispose de 6 vitesses en marche avant. Elle est entièrement synchronisée pour l'ensemble des vitesses en marche avant afin de faciliter le passage à une vitesse supérieure ou inférieure.

⚠ AVERTISSEMENT

Avant de quitter le siège conducteur, assurez-vous que le levier de vitesses est sur la 1ère vitesse lorsque le véhicule est stationné en côte ou en marche arrière s'il est dans une pente, puis enclenchez le frein de stationnement et mettez le contact en position LOCK/OFF. Le non-respect de cette consigne peut entraîner des mouvements inattendus du véhicule.

Pour passer la marche arrière, assurez-vous que le véhicule est à l'arrêt, puis passez le levier de vitesses en position N (Point mort) avant de passer en position R (marche arrière).

Lorsque vous êtes à l'arrêt et que vous rencontrez des difficultés pour passer la 1^{ère} vitesse ou la marche arrière :

1. Placez le levier de vitesses au point mort et relâchez la pédale d'embrayage.
2. Enfoncez la pédale d'embrayage, puis passez la 1^{ère} vitesse ou la marche arrière.

i Information

Par temps froid, le passage des vitesses peut être difficile le temps que le lubrifiant de la boîte de vitesses se réchauffe.

Utilisation de l'embrayage

La pédale d'embrayage doit être complètement enfoncée avant :

- Le démarrage du moteur
Le moteur ne démarre pas si vous n'appuyez pas sur la pédale d'embrayage.
- L'enclenchement d'une vitesse ou le passage à une vitesse supérieure ou inférieure.
- Arrêt du moteur

Arrêtez le véhicule en toute sécurité, puis appuyez sur la pédale de frein et la pédale d'embrayage. Positionnez ensuite le levier de vitesses sur N (Point mort) et coupez le moteur.

Relâchez doucement la pédale d'embrayage. Pendant que vous roulez, la pédale d'embrayage doit toujours être relâchée.

REMARQUE

Pour ne pas endommager ou user inutilement l'embrayage :

- **Ne laissez pas votre pied sur la pédale d'embrayage pendant que vous roulez.**
- **Ne stabilisez pas le véhicule avec la pédale d'embrayage dans une côte, lorsque vous attendez au feu rouge, etc.**
- **Enfoncez toujours le plus possible la pédale d'embrayage pour éviter qu'elle produise du bruit ou qu'elle soit endommagée.**
- **Ne démarrez pas en deuxième vitesse, sauf si vous vous trouvez sur une route glissante.**
- **Ne conduisez pas avec un chargement supérieur à la capacité maximale.**
- **Veillez à bien appuyer sur la pédale d'embrayage jusqu'à ce que le moteur soit complètement démarré. Si vous relâchez la pédale d'embrayage avant le démarrage complet du moteur, ce dernier risque de s'arrêter.**

AVERTISSEMENT

- Si vous essayez de démarrer le moteur d'un véhicule qui n'est pas équipé d'un commutateur de verrouillage du contact dans les conditions suivantes, le véhicule risque de se déplacer soudainement.
 - Le frein de stationnement n'est pas actionné.
 - Le levier de vitesses n'est pas sur la position N (Point mort).
 - La pédale d'embrayage n'est pas enfoncée à fond.

Rétrogradage

Rétrogradez lorsque vous devez ralentir dans une circulation dense ou monter une côte pour réduire la charge du moteur.

En rétrogradant, vous réduisez également le risque de calage et vous pouvez accélérer plus facilement lorsque vous devez à nouveau augmenter votre vitesse.

Lorsque le véhicule est en descente, le rétrogradage vous aide à maintenir une vitesse de sécurité tout en profitant de la puissance de freinage du moteur et donc à moins user les freins.

REMARQUE

Respectez les consignes suivantes pour ne pas endommager le moteur, l'embrayage et la boîte de vitesses :

- Lorsque vous rétrogradez de la 5ème à la 4ème vitesse, veillez à ne pas passer accidentellement la 2ème vitesse. Un rétrogradage radical peut entraîner une telle augmentation de la vitesse du moteur que l'aiguille du compte-tours peut entrer dans la zone rouge.
- Ne rétrogradez pas de plus d'une vitesse à la fois et ne rétrogradez pas lorsque le régime moteur est élevé (5 000 tr/min ou plus). Une telle rétrogradation risque d'endommager le moteur, l'embrayage et la boîte.

Bonnes pratiques de conduite

- Ne laissez jamais votre véhicule avancer en roue libre sans enclencher de vitesse dans une descente. Cette pratique est extrêmement dangereuse.
- N'appuyez pas en permanence sur les freins. Cela peut entraîner une surchauffe et un dysfonctionnement des freins et des éléments associés.

Lorsque vous conduisez dans une grande descente, ralentissez et passez la vitesse inférieure. Le frein moteur vous aide à ralentir le véhicule.

- Avant de passer la vitesse inférieure, ralentissez. Cela évite le sursrégime du moteur, qui peut l'endommager.
- Ralentissez lorsque le vent souffle latéralement. Cela vous permet de mieux contrôler votre véhicule.
- Attendez d'être totalement à l'arrêt pour passer la marche arrière afin de ne pas endommager la boîte de vitesses.

- Conduisez avec précaution sur une surface glissante. Soyez particulièrement vigilant lors du freinage, de l'accélération ou du changement de vitesse. Sur une surface glissante, un changement brutal de la vitesse du véhicule peut provoquer un accident dû à une perte d'adhérence des roues motrices et une perte de contrôle du véhicule.

AVERTISSEMENT

N'utilisez pas le frein moteur (rétrogradage) de manière agressive sur des routes glissantes. Cela pourrait entraîner un glissement des pneus susceptible de provoquer un accident.

AVERTISSEMENT

Pour réduire le risque de BLESSURES GRAVES ou MORTELLES:

- **Mettez TOUJOURS votre ceinture de sécurité. En cas d'accident, un passager non attaché risque davantage de blessures graves, voire mortelles, qu'un passager correctement attaché.**
- **Évitez de rouler trop vite dans les virages ou lorsque vous tournez.**
- **Évitez les mouvements brusques du volant, tels que les changements de voie brutaux ou les virages serrés rapides.**
- **Le risque de retournement augmente fortement si vous perdez le contrôle de votre véhicule à vitesse élevée.**

- **Une perte de contrôle se produit fréquemment lorsque deux roues au moins quittent la route et que le conducteur donne un coup de volant trop prononcé pour redresser le véhicule.**
- **Si votre véhicule quitte la route, ne donnez pas de coups de volant violents. Au contraire, ralentissez avant de replacer votre véhicule sur la route.**
- **HYUNDAI vous recommande de respecter les limitations de vitesse.**

EMBRAYAGE DOUBLE (LE CAS ÉCHÉANT)

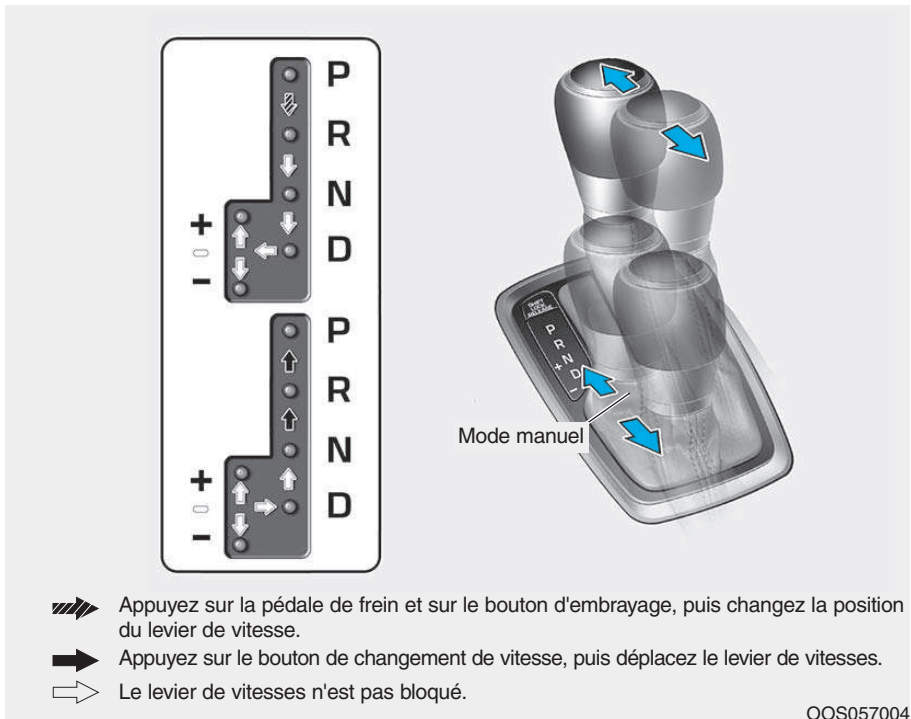

- Appuyez sur la pédale de frein et sur le bouton d'embrayage, puis changez la position du levier de vitesse.
- ➡ Appuyez sur le bouton de changement de vitesse, puis déplacez le levier de vitesses.
- ⇨ Le levier de vitesses n'est pas bloqué.

- La transmission à embrayage double peut être considérée comme une transmission manuelle à changement de rapport automatique. Elle procure la sensation d'une transmission manuelle à la conduite, tout en offrant l'aisance d'une transmission totalement automatique.
- En position D (Conduite), la transmission change automatiquement de rapport comme une transmission automatique classique. Contrairement à une transmission automatique classique, le changement de rapport se fait parfois sentir et entendre lorsque les actionneurs engagent les embrayages et que les rapports sont sélectionnés.

Fonctionnement de l'embrayage double

La boîte à embrayage double dispose de sept vitesses en marche avant et d'une marche arrière. La vitesse est sélectionnée automatiquement en position D (Conduite).

- La transmission à embrayage double intègre un mécanisme d'embrayage double à sec, qui améliore l'accélération et les économies de carburant. Cependant, contrairement à une transmission automatique classique, elle n'est pas dotée d'un convertisseur de couple. Le passage d'un rapport à l'autre est géré par le patinage de l'embrayage, en particulier à faible vitesse.
Les changements de rapport sont donc parfois plus marqués et une légère vibration peut être ressentie, car la vitesse de l'arbre de transmission est adaptée à celle de l'arbre moteur. Ce fonctionnement de la transmission à embrayage double est tout à fait normal.
- L'embrayage à sec transfère le couple de façon plus directe et offre une sensation de conduite directe qui peut différer de celle d'une transmission automatique classique. Cet effet peut être plus perceptible lorsque le véhicule repart après un arrêt, à faible vitesse ou en cas d'arrêts et redémarrages fréquents.
- Si vous accélérez rapidement alors que le véhicule roule à faible vitesse, le régime moteur peut augmenter fortement en réponse au patinage de l'embrayage qui se produit lorsque la transmission à embrayage double sélectionne le rapport approprié. Cela est parfaitement normal.
- Lorsque vous accélérez en pente après un arrêt, appuyez délicatement sur l'accélérateur et enfoncez-le progressivement pour éviter les tremblements ou les à-coups.
- Si vous relâchez rapidement l'embrayage alors que le véhicule roule à faible vitesse, vous pouvez ressentir un freinage moteur avant que la transmission ne change de rapport. Cette sensation de freinage moteur est similaire à celle produite par une transmission manuelle à faible vitesse.
- En descente, vous pouvez passer en mode manuel et rétrograder pour contrôler votre vitesse sans freiner de manière excessive.
- Lorsque vous allumez et coupez le moteur, vous pouvez entendre des cliquetis lors de l'autodiagnostic du système. Ce bruit est tout à fait normal pour une transmission à embrayage double.
- Au cours des 1 500 premiers kilomètres, le véhicule peut accélérer par à-coups à faible vitesse. Pendant cette période de rodage, la qualité et les performances des changements de rapport sont en cours d'optimisation.

AVERTISSEMENT

Pour réduire le risque de blessures graves ou mortelles :

- Vérifiez toujours l'environnement de votre véhicule (enfants en particulier) avant de mettre un véhicule en position D (Drive) ou R (Reverse).
- Avant de quitter le siège conducteur, vérifiez toujours que le levier de changement de vitesses est placé en position P (Park) ; serrez ensuite à fond le frein de stationnement et coupez le moteur. Un mouvement brusque et inattendu du véhicule peut se produire si vous ne respectez pas l'ordre d'exécution de cette procédure.
- N'utilisez pas le frein moteur (rétrogradage) de manière agressive sur des routes glissantes.

Cela pourrait entraîner un glissement des pneus susceptible de provoquer un accident.

REMARQUE

- Attendez que le véhicule soit complètement à l'arrêt avant de placer le levier de vitesses sur D (Conduite) ou R (Marche arrière).
- Ne placez pas le levier de vitesses en position N (Point mort) lorsque vous roulez.

AVERTISSEMENT

En cas de défaillance de la transmission, le véhicule peut rester immobile et l'indicateur de position (D, P) clignote sur le combiné. Nous vous recommandons de faire vérifier le système par un concessionnaire HYUNDAI agréé.

Messages d'avertissement de la transmission à embrayage double

Ce message d'avertissement s'affiche lorsque le véhicule détecte que nous n'avez pas enfoncé la pédale de frein alors que vous conduisez à faible vitesse en pente.

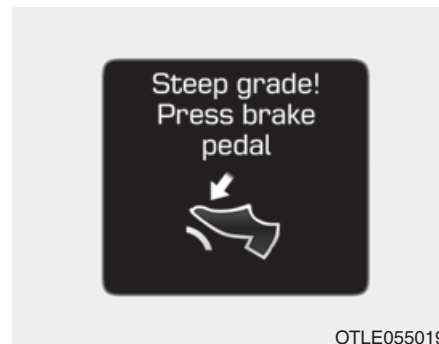

Pente

Conduite en côte ou en pente raide :

- Pour maintenir le véhicule dans une pente, utilisez la pédale de frein ou le frein de stationnement.

- Lorsque vous vous trouvez dans des bouchons en pente, attendez que le véhicule qui vous précède soit suffisamment éloigné pour avancer. Stabilisez ensuite le véhicule dans la pente à l'aide de la pédale de frein.
- Si le véhicule est maintenu à l'arrêt ou à très faible vitesse à l'aide de l'accélérateur, l'embrayage et la transmission risquent de surchauffer, ce qui peut les endommager. Dans ce cas, un message d'avertissement s'affiche sur l'écran LCD.
- Si l'avertissement s'affiche sur l'écran LCD, appuyez sur la pédale de frein.
- Si vous ignorez les avertissements, vous pouvez endommager la transmission de vitesses.



Haute température de la transmission

- Dans certaines conditions, telles que des arrêts et redémarrages fréquents en pente raide, un démarrage ou une accélération brusque ou d'autres conditions de conduite agressives, la température de l'embrayage peut augmenter de manière excessive.
- Lorsque la température de l'embrayage est trop élevée, le message d'avertissement "Température transmission élevée! Arrêter en sécurité" s'affiche sur l'écran LCD, une alarme retentit et la transmission peut devenir moins souple.

- Dans ce cas, arrêtez le véhicule en lieu sûr sans couper le moteur, actionnez les freins, mettez le levier de vitesses en position P (Parking) et attendez que la transmission refroidisse.
- Si vous ignorez cet avertissement, les conditions de conduite peuvent se dégrader. Les changements de rapport peuvent devenir brusques ou fréquents ou générer des à-coups.
- Lorsque le message "Trans. Refroidie Reprenez la conduite." s'affiche, vous pouvez reprendre la route.
- Dans la mesure du possible, adoptez une conduite souple.

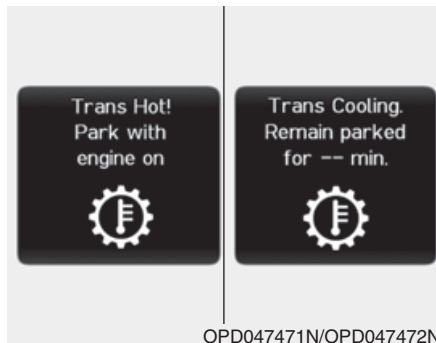

Transmission surchauffée

- Si vous poursuivez la conduite et si la température de l'embrayage atteint la limite maximale, le message "Trans. surchauf Arrêtez vous moteur allumé" s'affiche. L'embrayage est alors désactivé jusqu'à ce qu'il retrouve une température normale.
- Le message d'avertissement indique combien de temps vous devez patienter avant que la transmission refroidisse.

- Dans ce cas, arrêtez le véhicule en lieu sûr sans couper le moteur, actionnez les freins, mettez le levier de vitesses en position P (Parking) et attendez que la transmission refroidisse.
- Lorsque le message "Trans. Refroidie Reprenez la conduite." s'affiche, vous pouvez reprendre la route.
- Dans la mesure du possible, adoptez une conduite souple.

Si un message d'avertissement continue de clignoter sur l'écran LCD, nous vous recommandons pour votre sécurité de faire vérifier le système par un concessionnaire HYUNDAI agréé.

Positions du levier de vitesses

Le voyant du combiné d'instruments affiche la position du levier de changement de vitesses lorsque la clé de contact est sur la position ON.

P (Parking)

Attendez que le véhicule soit complètement à l'arrêt pour mettre le levier de vitesses en position P (Parking).

Pour passer le levier de vitesses de la position P (Parking) à une autre position, appuyez à fond sur la pédale de frein et assurez-vous que votre pied ne se trouve pas sur l'accélérateur.

Si vous ne parvenez toujours pas à passer le levier de vitesses sur une position autre que P (Parking) alors que vous avez suivi toutes les indications ci-dessus, reportez-vous à la section "Déverrouillage du levier de vitesses" de ce chapitre.

Placez le levier de vitesses en position P (Parking) avant de couper le moteur.

AVERTISSEMENT

- Si vous placez le levier de vitesses en position P (Parking) lorsque le véhicule est en mouvement, vous risquez de perdre le contrôle du véhicule.
- Après l'arrêt du véhicule, assurez-vous que le levier de vitesses est en position P (Parking), enclenchez le frein de stationnement et coupez le moteur.
- Lorsque vous stationnez en pente, mettez le levier de vitesses en position P (Parking) et activez le frein de stationnement pour immobiliser le véhicule.
- Pour des raisons de sécurité, activez toujours le frein de stationnement avec le levier de vitesses en position P, sauf en cas de stationnement d'urgence.

R (Marche arrière)

Utilisez cette position pour effectuer une marche arrière.

REMARQUE

Attendez d'être bien arrêté pour enclencher ou désenclencher la marche arrière. Vous pourriez endommager la boîte de vitesses si le véhicule est en mouvement.

N (Point mort)

Ni les roues, ni la boîte de vitesses ne sont engagées.

Utilisez la position N (Point mort) si vous devez redémarrer le moteur après avoir calé ou si vous devez arrêter le moteur lorsqu'il est allumé. Placez le levier sur P (Parking) si vous devez quitter votre véhicule.

Appuyez toujours sur la pédale de frein lorsque vous passez de la position N (Point mort) à une autre vitesse.

D (Conduite)

Il s'agit de la position normale de conduite. La boîte de vitesses sélectionne automatiquement l'une des 7 vitesses disponibles pour réaliser des économies de carburant et de puissance optimales.

Pour augmenter la puissance lorsque vous dépassez un autre véhicule ou dans une côte, appuyez à fond sur l'accélérateur. La boîte de vitesses rétrograde automatiquement à la vitesse inférieure (ou aux vitesses inférieures si nécessaire).

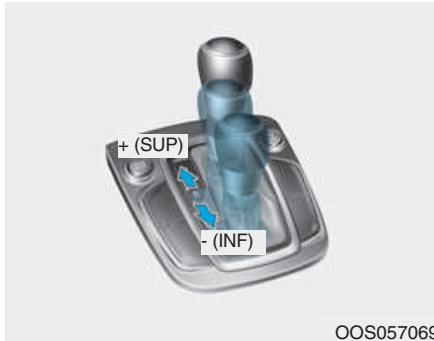

OOS057069

Mode manuel

Que le véhicule soit à l'arrêt ou en mouvement, vous pouvez sélectionner le mode manuel en poussant sur le levier de vitesses depuis la position D (Conduite) dans la section manuelle. Pour revenir en mode de conduite, remplacez le levier de vitesses en position D (Conduite).

En mode manuel, si vous poussez ou tirez sur le levier de vitesses, vous pourrez sélectionner la vitesse appropriée rapidement.

- + (SUP) : Poussez une fois sur le levier pour enclencher la vitesse supérieure.
- (INF) : Tirez une fois sur le levier pour enclencher la vitesse inférieure.

i Information

- Seules les sept vitesses en marche avant peuvent être sélectionnées en mode manuel. Pour effectuer une marche arrière ou stationner le véhicule, placez le levier de vitesses en position R (Marche arrière) ou P (Parking) selon les besoins.
- Le véhicule rétrograde automatique lorsqu'il ralentit. Lorsque le véhicule s'arrête, la 1^{ère} vitesse est automatiquement sélectionnée.

- Lorsque le compte-tours du moteur approche de la zone rouge, la boîte de vitesses sélectionne automatiquement la vitesse supérieure.
- Si le conducteur actionne le levier, la boîte de vitesses peut ne pas effectuer le changement de vitesse demandé si la vitesse suivante ne se trouve pas dans la plage du compte-tours admise. Le conducteur doit passer la vitesse supérieure en fonction des conditions de circulation, en veillant à ne pas laisser le compte-tours du moteur entrer dans la zone rouge.

Sélecteur au volant (le cas échéant)

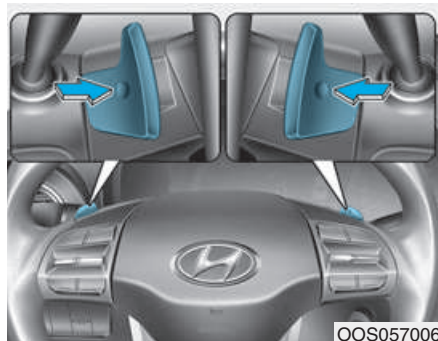

Le sélecteur au volant fonctionne lorsque le levier de vitesses est en position D (Conduite) ou en mode manuel.

Avec le levier de vitesses en position D

Le sélecteur au volant fonctionne lorsque la vitesse du véhicule dépasse 10 km/h.

Tirez une fois sur le sélecteur [+] ou [-] pour enclencher la vitesse supérieure ou inférieure. Le système passe du mode automatique au mode manuel.

Si la vitesse du véhicule est inférieure à 10 km/h et si vous appuyez sur la pédale d'accélérateur pendant plus de 5 secondes ou si vous passez le levier de vitesses de la position D (Conduite) au mode manuel, puis inversement, le système passe du mode manuel au mode automatique.

Avec le levier de vitesses en mode manuel

Tirez une fois sur le sélecteur [+] ou [-] pour enclencher la vitesse supérieure ou inférieure.

i Information

Si vous tirez simultanément sur les sélecteurs [+] et [-], il est possible qu'aucun changement de vitesse ne se produise.

Système de verrouillage du levier de vitesses

Pour votre sécurité, la boîte à embrayage double dispose d'un système de verrouillage qui empêche le passage du levier de vitesses de la position P (Parking) à la position R (Marche arrière) lorsque la pédale de frein n'est pas enfoncée.

Pour passer de la position P (Parking) à la position R (Marche arrière) :

1. Appuyez sur la pédale de frein et maintenez-la enfoncée.
2. Démarrez le moteur ou mettez le contact en position ON.
3. Déplacez le levier de vitesses.

Déverrouillage du levier de vitesses

Si le levier de vitesses ne peut pas passer de la position P (Parking) à la position R (Marche arrière) lorsque la pédale de frein est enfoncée, continuez à appuyer sur le frein et procédez comme suit:

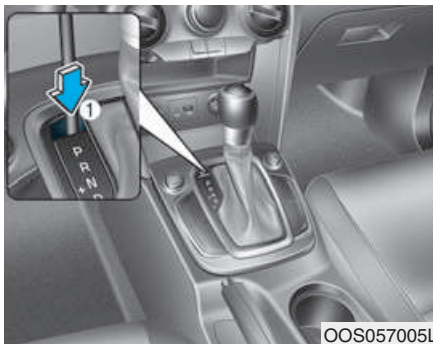

1. Mettez le contact en position LOCK/OFF.
2. Enclenchez le frein de stationnement.
3. Retirez délicatement le cache (1) recouvrant l'orifice d'accès au système de verrouillage des vitesses.

4. Insérez un outil (par exemple, un tournevis à tête plate) dans l'orifice d'accès et appuyez sur l'outil.
5. Changez de vitesse tout en appuyant sur le tournevis.
6. Retirez l'outil de l'orifice d'accès pour le déverrouillage du levier de vitesses, puis installez le capuchon.
7. Appuyez sur la pédale de frein, puis redémarrez le moteur.

Si vous avez besoin d'utiliser le système de déverrouillage du levier de vitesses, nous vous conseillons de faire inspecter le système par un concessionnaire HYUNDAI agréé.

Système de démarrage par clé intelligente (le cas échéant)

Ne retirez pas la clé si le levier de vitesses n'est pas en position P (Parking).

Stationnement

Attendez d'être bien arrêté et continuez à appuyer sur la pédale de frein. Placez le levier de vitesses en position P (Parking), enclenchez le frein de stationnement et mettez le contact en position LOCK/OFF. Prenez la clé avec vous lorsque vous quittez le véhicule.

AVERTISSEMENT

Si vous restez dans le véhicule alors que le moteur tourne, veillez à ne pas enfoncer la pédale d'accélération pendant une période prolongée. Le moteur ou le système d'échappement peut surchauffer et déclencher un incendie.

Les gaz d'échappement et le système d'échappement sont très chauds. Ne touchez pas aux composants du système d'échappement.

Ne vous arrêtez pas et ne stationnez pas sur des matériaux inflammables, tels que de l'herbe sèche, du papier ou des feuilles. Ils pourraient prendre feu.

Bonnes pratiques de conduite

- Ne passez jamais le levier de vitesses de la position P (Parking) ou N (Point mort) à une autre position lorsque la pédale d'accélération est enfoncée.
- Ne placez jamais le levier de vitesses en position P (Parking) lorsque le véhicule est en mouvement.
Attendez d'être totalement à l'arrêt pour passer en position R (Marche arrière) ou D (Conduite).
- Ne placez pas le levier de vitesses en position N (Point mort) lorsque vous roulez. Le non-respect de cette consigne peut provoquer un accident dû à une perte du freinage moteur et endommager la boîte de vitesses.
- Ne laissez pas votre pied reposer sur la pédale de frein pendant que vous conduisez. Une pression constante sur la pédale de frein, même légère, peut entraîner une surchauffe, une usure, voire une défaillance des freins.

- En mode manuel, ralentissez avant de passer la vitesse inférieure. Si vous ne ralentissez pas, vous ne pourrez pas passer la vitesse inférieure si le compte-tours du moteur ne se trouve pas dans la zone admise.
- Enclenchez toujours le frein de stationnement lorsque vous quittez le véhicule. Ne comptez pas uniquement sur le passage à la position P (Parking) pour immobiliser le véhicule.
- Conduisez avec précaution sur une surface glissante. Soyez particulièrement vigilant lors du freinage, de l'accélération ou du changement de vitesse. Sur une surface glissante, un changement brutal de la vitesse du véhicule peut provoquer un accident dû à une perte d'adhérence des roues motrices et une perte de contrôle du véhicule.
- Pour des performances et des économies optimales, évitez d'enfoncer et de relâcher brusquement l'accélérateur.

AVERTISSEMENT

Pour réduire le risque de BLESSURES GRAVES ou MORTELLES:

- **Mettez TOUJOURS votre ceinture de sécurité. En cas d'accident, un passager non attaché risque davantage de blessures graves, voire mortelles, qu'un passager correctement attaché.**
- **Évitez de rouler trop vite dans les virages ou lorsque vous tournez.**
- **Évitez les mouvements brusques du volant, tels que les changements de voie brutaux ou les virages serrés rapides.**
- **Le risque de retournement augmente fortement si vous perdez le contrôle de votre véhicule à vitesse élevée.**

- **Une perte de contrôle se produit fréquemment lorsque deux roues au moins quittent la route et que le conducteur donne un coup de volant trop prononcé pour redresser le véhicule.**
- **Si votre véhicule quitte la route, ne donnez pas de coups de volant violents. Au contraire, ralentissez avant de replacer votre véhicule sur la route.**
- **HYUNDAI vous recommande de respecter les limitations de vitesse.**

Information - Mécanisme du mode sport (le cas échéant)

Utilisez le mécanisme du mode sport pour bénéficier d'une accélération maximale. Appuyez à fond sur la pédale d'accélération. La transmission à embrayage double rétrograde en fonction du régime moteur.

SYSTÈME DE FREINAGE

Freinage assisté

Votre véhicule est équipé d'un système de freinage assisté qui se règle automatiquement en utilisation normale.

Si le moteur ne tourne pas ou se coupe pendant la conduite, l'assistance au freinage ne fonctionne pas. Vous pouvez encore arrêter le véhicule en appuyant plus que d'habitude sur la pédale de frein. Toutefois, la distance d'arrêt sera plus longue qu'avec le freinage assisté.

Lorsque le moteur ne tourne pas, la réserve de puissance de freinage diminue à chaque fois que la pédale de frein est actionnée. N'actionnez pas la pédale de frein lorsque l'assistance électrique est coupée.

N'actionnez la pédale de frein que lorsque cela est nécessaire pour maintenir le contrôle du volant sur des surfaces glissantes.

AVERTISSEMENT

Prenez les précautions suivantes:

- **Ne laissez pas votre pied reposer sur la pédale de frein pendant que vous conduisez. Cela créerait une surchauffe anormale des freins, une usure excessive des garnitures et des plaquettes de frein et une augmentation des distances d'arrêt.**
- **Lorsque vous descendez une pente longue ou raide, passez à la vitesse inférieure et évitez d'utiliser les freins de façon continue. L'utilisation continue des freins entraîne une surchauffe et peut entraîner une perte temporaire de la capacité de freinage.**

- **Des freins mouillés peuvent altérer la capacité du véhicule à ralentir en toute sécurité. Le véhicule peut également déraiper lors du freinage. Appuyez délicatement sur les freins pour vérifier s'ils ont été altérés. Testez toujours les freins de cette façon après avoir conduit dans une eau profonde. Pour sécher les freins, appuyez doucement sur la pédale de frein pour chauffer les freins en maintenant une vitesse sûre jusqu'au retour à la normale des performances de freinage. Évitez de rouler à grande vitesse si vos freins ne fonctionnent pas normalement.**

Indicateur d'usure des freins à disque

Lorsque vos plaquettes de frein sont usées et doivent être remplacées, vos freins avant ou arrière, selon le cas, produisent un bruit aigu. Il est possible que ce bruit soit audible de façon intermittente ou à chaque fois que vous appuyez sur la pédale de frein.

Il est à noter que certaines conditions de conduite ou certains climats peuvent faire crisser les freins lorsque vous appuyez pour la première fois dessus, même doucement. Ceci est tout à fait normal et ne révèle aucun problème concernant les freins.

REMARQUE

Pour éviter des réparations coûteuses des freins, ne roulez pas avec des plaquettes de frein usées.

i Information

Remplacez toujours vos plaquettes de frein avant ou arrière en même temps.

Frein de stationnement

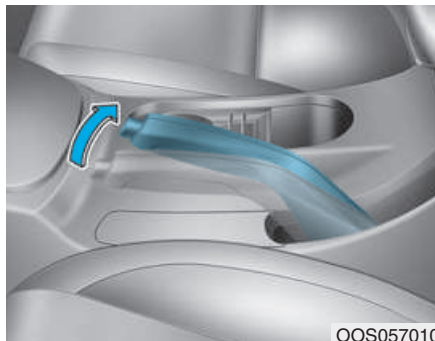

Serrez toujours le frein de stationnement avant de quitter le véhicule. Procédez comme suit:

Appuyez fermement sur la pédale de frein.

Tirez le levier du frein de stationnement aussi haut que possible.

⚠ AVERTISSEMENT

Pour réduire le risque de BLESSURES GRAVES ou MORTELLES, n'actionnez pas le frein de stationnement lorsque le véhicule est en mouvement, sauf en cas d'urgence. Cela pourrait endommager le système de freinage et provoquer un accident.

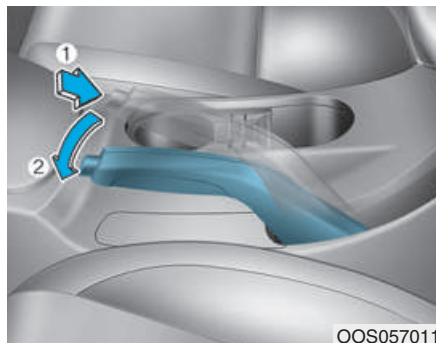

Pour desserrer le frein de stationnement :

Appuyez fermement sur la pédale de frein.

Levez doucement le levier du frein.

Baissez le levier du frein (2) tout en appuyant sur le bouton de déverrouillage (1).

Si le frein de stationnement n'est pas desserré (ou pas complètement), nous vous conseillons de faire vérifier le système de votre véhicule par un concessionnaire HYUNDAI agréé.

⚠ AVERTISSEMENT

- Lorsque vous quittez ou stationnez le véhicule, attendez d'être bien arrêté, puis continuez à appuyer sur la pédale de frein. Placez le levier de vitesses en 1^{ère} (boîte manuelle) ou en position P (boîte à embrayage double), puis serrez le frein de stationnement et mettez le contact en position LOCK/OFF. Les véhicules dont le frein de stationnement n'est pas entièrement serré risquent de se déplacer et de vous blesser ou de blesser d'autres personnes.
- Lorsque vous stationnez en pente, bloquez les roues pour immobiliser le véhicule.
- Ne laissez **JAMAIS** des personnes qui ne connaissent pas le véhicule toucher le frein de stationnement.

Il pourrait provoquer des blessures graves s'il était desserré accidentellement.

- Ne desserrez le frein de stationnement que lorsque vous êtes assis dans le véhicule et que votre pied repose fermement sur la pédale de frein.

REMARQUE

- N'appuyez pas sur l'accélérateur lorsque le frein de stationnement est activé. Cette action déclencherait un signal d'avertissement et risquerait d'endommager le frein de stationnement.
- Conduire avec le frein de stationnement peut faire surchauffer le système de freinage et user prématurément, voire endommager ses composants. Vérifiez que le frein de stationnement est désactivé et que le témoin correspondant est éteint avant de prendre la route.



Pour vérifier le témoin du frein de stationnement, mettez le contact en position ON (sans démarrer le moteur).

Ce témoin s'allume si le frein de stationnement est serré lorsque le contact est en position START ou ON.

Avant de rouler, vérifiez que le frein de stationnement est desserré et que le témoin correspondant est éteint.

Si le témoin du frein de stationnement reste allumé lorsque le frein est desserré et que le moteur tourne, il est possible que le système de freinage ne fonctionne pas correctement. Dans ce cas, une intervention immédiate est requise.

Arrêtez immédiatement le véhicule si vous le pouvez. Sinon, roulez prudemment jusqu'à un lieu où vous pourrez stationner en toute sécurité.

Système d'antiblocage de sécurité (ABS)

AVERTISSEMENT

Un système d'antiblocage de sécurité (ABS) ou de contrôle électronique de stabilité (ESC) n'empêche pas les accidents dus à des manœuvres inadaptées ou dangereuses. Même si le contrôle du véhicule est amélioré lors d'un freinage d'urgence, maintenez systématiquement une distance de sécurité suffisante entre votre véhicule et les obstacles qui se trouvent devant vous. Lorsque l'état de la route s'avère particulièrement délicat, la vitesse du véhicule doit être réduite. Dans certaines conditions, la distance de freinage peut être plus longue sur les véhicules équipés d'un système ABS (antiblocage de sécurité) ou ESC (contrôle électronique de stabilité).

Roulez à vitesse réduite dans les conditions suivantes :

- Routes cahoteuses, gravillonnées ou couvertes de neige.
- Routes jonchées de nids de poule ou non nivelées.
- Véhicule équipé de chaînes.

Ne testez pas les fonctions de sécurité d'un véhicule équipé de l'ABS ou l'ESC dans des virages ou à vitesse élevée. Vous pourriez compromettre votre sécurité et celle d'autres personnes.

L'ABS est un système de freinage électronique destiné à éviter les dérapages. Il permet au conducteur de freiner tout en conservant le contrôle du véhicule.

Utilisation de l'ABS

Pour un fonctionnement optimal de l'ABS en situation d'urgence, n'essayez pas de moduler votre pression sur le frein ou d'appuyer à plusieurs reprises sur la pédale. Enfoncez la pédale de frein au maximum.

Lorsque vous freinez dans des conditions susceptibles de bloquer les roues, vous pouvez entendre le bruit des freins ou sentir des vibrations dans la pédale de frein. Ce comportement est tout à fait normal et indique que votre ABS est activé.

L'ABS ne réduit ni le temps ni la distance nécessaires pour arrêter le véhicule.

Maintenez toujours une distance de sécurité suffisante entre votre véhicule et celui qui vous précède.

L'ABS n'empêche pas les dérapages liés à des changements de direction brusques, tels qu'une prise de virage trop rapide ou un changement de file soudain. Conduisez toujours à une vitesse adaptée à la route et aux conditions météorologiques.

L'ABS ne peut pas empêcher une perte de stabilité. Manœuvrez toujours avec prudence lors d'un freinage d'urgence. En cas de mouvements brusques ou prononcés du volant, votre véhicule peut se retrouver à contresens ou quitter la route.

Sur des surfaces meubles ou irrégulières, l'ABS peut allonger les distances d'arrêt par rapport à un système de freinage traditionnel.

Le témoin de l'ABS () reste allumé pendant quelques secondes lorsque le contact est mis en position ON. Pendant ces quelques secondes, l'ABS effectue un auto-diagnostic et le témoin s'éteint si tout est normal. Si le témoin reste allumé, cela peut indiquer un dysfonctionnement de votre ABS. Nous vous conseillons de vous adresser dès que possible à un concessionnaire HYUNDAI agréé.

AVERTISSEMENT

Si le témoin de l'ABS () reste allumé, cela peut indiquer un dysfonctionnement de votre ABS. En revanche, le freinage assisté fonctionnera normalement. Pour réduire le risque de blessures graves ou mortelles, nous vous conseillons de vous adresser dès que possible à un concessionnaire HYUNDAI agréé.

REMARQUE

Lorsque l'adhérence est faible, par exemple sur une route verglacée, et que vous appuyez sur le frein en continu, l'ABS reste actif et le témoin correspondant ((ABS)) peut s'allumer. Arrêtez-vous dès que possible dans un endroit sûr et coupez le moteur.

Redémarrez le moteur. Si le témoin de l'ABS est éteint, cela signifie que votre système ABS fonctionne normalement.

Dans le cas contraire, il peut être défectueux. Nous vous conseillons de vous adresser dès que possible à un concessionnaire HYUNDAI agréé.

i Information

Lorsque vous démarrez votre véhicule à l'aide de câbles de démarrage car la batterie est déchargée, le témoin de l'ABS ((ABS)) est susceptible de s'allumer. Ce comportement est dû au faible voltage de la batterie, mais ne signale aucun dysfonctionnement de votre ABS. Rechargez la batterie avant de conduire.

Contrôle électronique de stabilité (ESC) (le cas échéant)



Le système de contrôle électronique de stabilité (ESC) assure la stabilité de votre véhicule dans les virages. L'ESC vérifie l'angle de braquage et la trajectoire du véhicule.

Ce système applique une pression sur l'un des freins et intervient dans le système de gestion du moteur pour aider le conducteur à maintenir la trajectoire du véhicule. Il ne remplace toutefois pas les bonnes pratiques de conduite. Adaptez toujours votre vitesse et votre conduite à l'état de la route.

⚠ AVERTISSEMENT

Ne roulez jamais trop vite par rapport à l'état de la route ou dans les virages. Le système ESC ne permet pas d'éviter les accidents.

Une vitesse excessive dans les virages, des manœuvres brusques et l'aquaplaning sur des surfaces mouillées peuvent entraîner des accidents graves.

Utilisation de l'ESC

Activation de l'ESC

Lorsque le contact est en position ON, les témoins ESC et ESC OFF s'allument pendant environ 3 secondes, puis s'éteignent. L'ESC est alors activé.

Lors du fonctionnement



Lorsque l'ESC est activé, le témoin correspondant clignote :

- Lorsque vous freinez dans des conditions susceptibles de bloquer les roues, vous pouvez entendre le bruit des freins ou sentir des vibrations dans la pédale de frein. Ce comportement est tout à fait normal et indique que votre ESC est activé.

- Lorsque l'ESC est activé, il est possible que le moteur ne réponde pas à l'accélérateur comme il le fait dans des conditions normales.

- Si le régulateur de vitesse est activé lors de la mise en marche de l'ESC, il se désactive automatiquement. Vous pouvez le réactiver lorsque l'état de la route le permet. **Reportez-vous à la section " Régulateur de vitesse " plus loin dans ce chapitre.** (le cas échéant)

- Lorsque vous sortez d'un terrain boueux ou que vous conduisez sur une route glissante, le régime moteur (tr/min) peut ne pas augmenter, même si vous appuyez à fond sur la pédale d'accélérateur. Il s'agit d'un comportement normal destiné à maintenir la stabilité et l'adhérence du véhicule.

Désactivation de l'ESC



Pour annuler le fonctionnement de l'ESC :

- état 1

Appuyez brièvement sur le bouton ESC OFF. Le témoin ESC OFF s'allume et le message " Contrôle traction désactivé " s'affiche. Dans ce cas, la fonction de contrôle de traction de l'ESC (gestion du moteur) est désactivée, mais la fonction de contrôle de freinage (gestion du freinage) reste active.

- état 2

Appuyez plus de 3 secondes sur le bouton ESC OFF. Le témoin ESC OFF s'allume, le message " Contrôle traction et stabilité désactivés " s'affiche et une alarme retentit. Dans ce cas, la fonction de contrôle de traction (gestion du moteur) et la fonction de contrôle de freinage de l'ESC (gestion du freinage) sont désactivées.

Si le contact est mis en position LOCK/OFF lorsque l'ESC est désactivé, ce dernier reste désactivé. L'ESC se réactive automatiquement lorsque vous redémarrez le véhicule.

Témoins

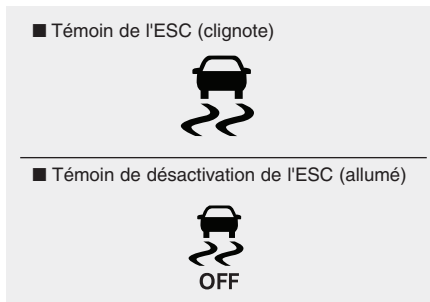

Lorsque le contact est en position ON, le témoin de l'ESC s'allume, puis s'éteint si le système ESC fonctionne correctement.

Le témoin de l'ESC clignote tant que le système est actif.

S'il reste allumé, cela peut indiquer un dysfonctionnement de l'ESC. Lorsque ce témoin s'allume, nous vous conseillons de faire contrôler le véhicule dès que possible par un concessionnaire HYUNDAI agréé.

Le témoin ESC OFF s'allume lorsque vous désactivez l'ESC à l'aide du bouton.

AVERTISSEMENT

Lorsque le témoin de l'ESC clignote, cela signifie que le système est actif :

Conduisez lentement et n'essayez EN AUCUN CAS d'accélérer. Ne désactivez JAMAIS l'ESC lorsque le témoin clignote ; vous risqueriez de perdre le contrôle du véhicule et de provoquer un accident.

REMARQUE

L'utilisation de pneus de dimensions différentes peut entraîner un dysfonctionnement du système ESC. Avant d'effectuer le remplacement des pneus, vérifiez qu'ils sont de même dimension. N'utilisez jamais le véhicule avec des roues et des pneus de tailles différentes.

Désactivation de l'ESC

En conduite

Le mode ESC OFF (ESC DÉACTIVÉ) ne doit être utilisé que momentanément pour dégager le véhicule s'il est bloqué dans la neige ou dans la boue afin de maintenir le couple des roues.

Pour désactiver le système ESC pendant la conduite, appuyez sur le bouton ESC OFF lorsque le véhicule roule sur une surface plane.

REMARQUE

Pour ne pas endommager la boîte de vitesses :

- **Ne laissez pas les roues d'un essieu tourner trop rapidement lorsque les témoins de l'ESC, de l'ABS et de freinage sont allumés. Les réparations des dommages engendrés ne seraient pas couvertes par la garantie du véhicule. Réduisez la puissance du moteur et ne faites pas tourner les roues trop rapidement tant que ces témoins sont allumés.**
- **Lors d'un essai sur banc dynamométrique, vérifiez que le système ESC du véhicule est désactivé (témoin de désactivation allumé).**

i Information

La désactivation du système ESC n'affecte pas le fonctionnement de l'ABS ou du système de freinage standard.

Régulateur de couple et assistance au contrebraquage (VSM) (le cas échéant)

Le régulateur de couple et assistance au contrebraquage (VSM) est une fonction du système ESC (Electronic Stability Control). Il assure la stabilité du véhicule lors des accélérations et des freinages brusques sur des routes humides, glissantes et cahoteuses, sur lesquelles l'adhérence des quatre roues peut subitement devenir inégale.

AVERTISSEMENT

Prenez les précautions suivantes lorsque vous utilisez le système VSM:

- Vérifiez TOUJOURS votre vitesse et la distance qui vous sépare du véhicule précédent. Le VSM ne remplace pas les bonnes pratiques de conduite.
- Ne roulez jamais plus vite que l'état de la route ne le permet. Le système VSM ne permet pas d'éviter tous les accidents. Une vitesse excessive par mauvais temps ou sur route humide, glissante ou cahoteuse peut entraîner des accidents graves.

Fonctionnement du VSM

Activation du VSM

Le VSM est actif dans les cas suivants:

- Le contrôle électronique de stabilité (ESC) est activé.
- La vitesse du véhicule est d'environ 15 km/h (9 mph) sur une route sinueuse.
- La vitesse du véhicule est d'environ 20 km/h (12 mph) au freinage sur une route cahoteuse.

Lors du fonctionnement



Lorsque vous freinez dans des conditions susceptibles d'activer l'ESC, vous pouvez entendre le bruit des freins ou sentir des vibrations dans la pédale de frein. Ce comportement est tout à fait normal et indique que votre VSM est activé.

Information

Le VSM n'est pas actif dans les conditions suivantes:

- Conduite sur des routes en pente ou à forte pente.
- Vous conduisez en marche arrière.
- Le témoin ESC OFF est allumé.
- Le témoin de l'EPS (direction assistée électrique) () est allumé ou clignote.

AVERTISSEMENT

Si le témoin de l'ESC () ou de l'EPS () reste allumé ou clignote, cela peut indiquer un dysfonctionnement du système VSM de votre véhicule. Lorsque ce témoin d'avertissement s'allume, nous vous conseillons de faire contrôler le véhicule dès que possible par un concessionnaire HYUNDAI agréé.

REMARQUE

L'utilisation de pneus de dimensions différentes peut entraîner un dysfonctionnement du système VSM. Avant d'effectuer le remplacement des pneus, vérifiez qu'ils sont de même dimension. Ne conduisez jamais le véhicule s'il est équipé de pneus de dimensions différentes.

Système d'aide au démarrage en côte (HAC) (le cas échéant)

Le système d'aide au démarrage en côte (HAC) empêche le véhicule de reculer lors des démarrages en côte. Ce système actionne automatiquement les freins pendant environ 2 secondes, puis les relâche lorsque la pédale d'accélérateur est enfoncée ou après ces 2 secondes.

AVERTISSEMENT

Soyez toujours prêt à appuyer sur la pédale d'accélérateur lors d'un démarrage en côte. Le système HAC s'active pendant environ 2 secondes seulement.

Information

- Le système HAC ne fonctionne pas lorsque le levier de vitesses est en position P (Parking) ou N (Point mort).
- Le système HAC s'active même si l'ESC (contrôle électronique de stabilité) est désactivé, mais ne s'active pas en cas de dysfonctionnement de l'ESC.

Signal d'arrêt d'urgence (ESS) (le cas échéant)

Le système de signal d'arrêt d'urgence alerte le conducteur qui vous suit en faisant clignoter les feux stop en cas de freinage brusque et soudain.

Le système s'active dans les situations suivantes :

- Le véhicule s'arrête soudainement (la vitesse du véhicule dépasse 55 km/h et la décélération est supérieure à 7 m/s²).
- L'ABS est activé et la vitesse est supérieure à 55 km/h.

Les feux de détresse se déclenchent automatiquement après le clignotement des feux stop :

- lorsque la vitesse est inférieure à 40 km/h,
- lorsque l'ABS est désactivé,
- lorsque le freinage d'urgence est terminé.

Les feux de détresse s'éteignent:

- lorsque le véhicule roule à faible vitesse pendant un certain temps.

Le conducteur peut éteindre manuellement les feux de détresse en appuyant sur le bouton correspondant.

i Information

Le système de signal d'arrêt d'urgence ne s'active pas lorsque les feux de détresse sont déjà activés.

Commande de freinage en descente (DBC) (le cas échéant)

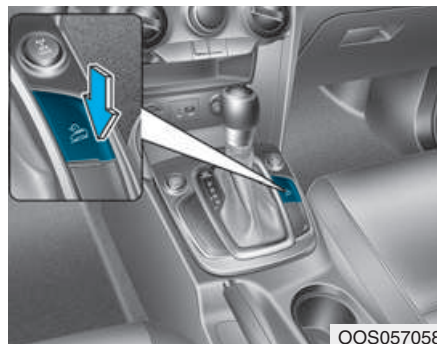

Grâce à la commande de freinage en descente (DBC), le conducteur n'a pas à appuyer sur la pédale de frein en descente.

Cela ralentit le véhicule à moins de 8 km/h (5 mph) avec une transmission à embrayage double ou à 8 km/h (5 mph) avec une transmission manuelle, permettant au conducteur de se concentrer sur la conduite du véhicule.





⚠ AVERTISSEMENT

Désactivez toujours le DBC sur les routes normales. Lorsque le DBC est en mode veille, il peut s'activer par inadvertance si vous passez sur des ralentisseurs ou effectuez des virages serrés.

REMARQUE

- Par défaut, le DBC est désactivé lorsque vous mettez le contact sur ON.
- Des bruits ou des vibrations peuvent se faire ressentir dans les freins lorsque le DBC est activé.
- Le feu stop arrière s'allume lorsque le DBC est activé.

Activation du DBC

Mode	Témoin umineux	Description
Veille	 allumé	Appuyez sur le bouton DBC lorsque la vitesse du véhicule est inférieure à 40 km/h. Le système DBC s'allume et se met en mode veille. Le système ne s'allume pas si la vitesse du véhicule est supérieure à 40 km/h.
Actif	 clignote	En mode veille, si la vitesse du véhicule est inférieure à 35 km/h en descente, le DBC se met en marche automatiquement.
Temporairement désactivé	 allumé	En mode activé, le DBC se désactive temporairement dans les cas suivants : <ul style="list-style-type: none"> • La descente n'est pas assez raide. • La pédale de frein ou d'accélérateur est enfoncée. En l'absence de telles conditions, le DBC se réactive automatiquement.
OFF	 non allumé	Le DBC s'arrête dans les cas suivants : <ul style="list-style-type: none"> • Le bouton DBC a été ré-enfoncé. • La vitesse du véhicule est supérieure à 60 km/h.

AVERTISSEMENT

Si le témoin rouge du DBC s'allume, cela peut signifier que votre système a surchauffé ou ne fonctionne pas correctement. Si le témoin s'allume alors que le système DBC a refroidi, nous vous conseillons de faire vérifier le véhicule dès que possible par un concessionnaire HYUNDAI agréé.

REMARQUE

- Le DBC peut ne pas se désactiver sur des pentes raides, même si vous enfoncez la pédale de frein ou d'accélérateur.
- N'activez pas le DBC lorsque la 3e vitesse ou une vitesse supérieure est engagée (transmission manuelle). Le moteur pourrait s'arrêter.
- Le DBC ne fonctionne pas dans les conditions suivantes :
 - Le levier de vitesses est en position P (Parking).
 - L'ESC est activé.

Bonnes pratiques de freinage

AVERTISSEMENT

Lorsque vous quittez ou stationnez le véhicule, attendez d'être bien arrêté et maintenez la pédale de frein enfoncée. Placez le levier de vitesses en position P (Parking), activez le frein de stationnement et mettez le contact en position LOCK/OFF.

Les véhicules stationnés sans le frein de stationnement (ou avec le frein de stationnement partiellement activé) peuvent se retourner et blesser le conducteur ou d'autres personnes. **o Activez TOUJOURS le frein de stationnement lorsque vous quittez le véhicule.**

Les freins peuvent être dangereux lorsqu'ils sont humides ! Les freins peuvent devenir humides lorsque vous conduisez dans de l'eau stagnante ou que vous nettoyez le véhicule.

Les freins humides allongent la distance d'arrêt et peuvent faire glisser le véhicule sur un côté.

Pour sécher les freins, appuyez légèrement sur la pédale jusqu'à ce que le freinage redevienne normal, en veillant à toujours garder le contrôle du véhicule. Si le freinage ne retrouve pas son fonctionnement normal, nous vous conseillons de vous arrêter dès que possible et de faire appel à un concessionnaire HYUNDAI agréé.

Ne laissez pas votre pied reposer sur la pédale de frein pendant que vous conduisez. Une pression constante sur la pédale de frein, même légère, peut entraîner une surchauffe, l'usure, voire une défaillance des freins.

En cas de crevaison pendant la conduite, freinez doucement et maintenez une trajectoire bien droite tout en ralentissant. Lorsque vous roulez assez lentement, sortez de la route et arrêtez-vous dans un endroit sûr.

Gardez votre pied fermement appuyé sur la pédale de frein une fois le véhicule à l'arrêt pour ne pas avancer.

QUATRE ROUES MOTRICES (4X4) (LE CAS ÉCHÉANT)

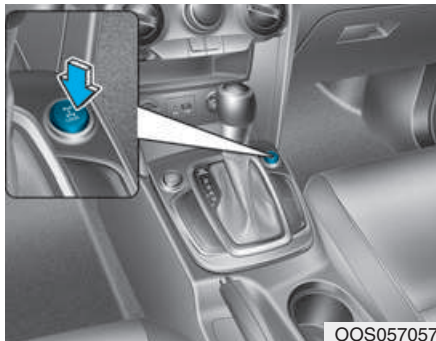

Pour une puissance optimale, la puissance du moteur peut être appliquée aux quatre roues. La fonction quatre roues motrices permanentes est utile lorsqu'une puissance supplémentaire est nécessaire pour conduire sur une route glissante, boueuse, humide ou enneigée.

Il est possible d'utiliser le véhicule sur des pistes ou des routes non goudronnées, mais seulement de manière occasionnelle. Lors de la conduite tout terrain, le conducteur doit toujours réduire sa vitesse de manière à ce qu'elle soit adaptée à ces conditions.

⚠ AVERTISSEMENT

Pour réduire le risque de blessures graves ou mortelles :





- Ne conduisez pas dans des conditions auxquelles le véhicule n'est pas adapté, telles que des conditions tout-terrain extrêmes.
- Évitez les vitesses excessives dans les virages ou lorsque vous tournez.
- Évitez les mouvements brusques du volant, tels que les changements de voie brutaux ou les virages serrés rapides.
- Le risque de retournement augmente fortement si vous perdez le contrôle de votre véhicule à vitesse élevée.
- Le risque de perte de contrôle est élevé lorsque deux roues au moins quittent la route et que le conducteur donne un coup de volant trop prononcé pour redresser le véhicule.
- Si votre véhicule quitte la route, ne donnez pas de coups de volant violents. Au contraire, ralentissez avant de replacer votre véhicule sur la route.

REMARQUE



- Ne roulez pas dans l'eau si le niveau de l'eau dépasse la garde du véhicule.
- Contrôlez l'état de vos freins une fois le véhicule sorti de l'eau ou des terrains boueux. Appuyez à plusieurs reprises sur la pédale de frein tout en roulant à vitesse réduite, jusqu'à ce que vous estimiez que la puissance de freinage est redevenue normale.
- Augmentez la fréquence des visites d'entretien si vous circulez hors-route sur des terrains sablonneux, boueux ou immergés (voir la section 7 " Entretien en cas d'utilisation sur terrains difficiles ").
- Après avoir circulé horsroute, lavez soigneusement votre véhicule en nettoyant particulièrement sous le véhicule.
- Veillez à ce que le véhicule soit placé sur une plate-forme en vue de son déplacement.
- Si le véhicule est en 4WD à prise permanente, assurez-vous qu'il est remorqué par un véhicule à plateforme.

Fonctionnement du mode 4WD

Sélection du mode de transmission à quatre roues motrices (4x4)

Mode de transmission	Bouton de sélection	Voyant	Description
4WD AUTO (4WD LOCK est désactivé)		 (Éteint)	En mode 4WD AUTO, dans des conditions d'utilisation normales, le véhicule fonctionne comme un véhicule standard à deux roues motrices. Si le système estime que les quatre roues motrices sont nécessaires, la force motrice est distribuée aux quatre roues automatiquement. Utilisez ce mode lorsque vous conduisez sur des routes normales.
4WD LOCK		 (Allumé)	Lorsque la vitesse est supérieure à 30 km/h, le mode 4WD LOCK se désactive et le véhicule passe en mode 4WD AUTO. Le mode 4WD LOCK est rétabli lorsque le véhicule repasse sous 30 km/h. Utilisez ce mode lorsque vous conduisez sur des routes avec des dénivelés importants, hors route, sur des routes sableuses ou boueuses, etc. pour optimiser l'adhérence.

AVERTISSEMENT

Si le témoin 4WD () reste allumé sur le combiné d'instruments, il est possible que le système 4WD de votre véhicule ne fonctionne pas correctement. Lorsque le témoin 4WD () s'allume, nous vous conseillons de faire vérifier le véhicule dès que possible par un concessionnaire HYUNDAI agréé.

ATTENTION

Lorsque vous conduisez sur des routes normales, désactivez le mode 4WD LOCK en appuyant sur le bouton 4WD LOCK (le témoin 4WD LOCK s'éteint). La conduite sur des routes normales en mode 4WD LOCK, en particulier dans les virages, peut entraîner des vibrations ou des bruits mécaniques. Ceux-ci disparaissent lorsque le mode 4WD LOCK est désactivé. Une conduite prolongée avec ces bruits et vibrations peut endommager certains composants du groupe motopropulseur.

REMARQUE

Lorsque le mode 4WD est désactivé, il est possible que vous ressentiez la transmission de toute la force motrice aux deux roues avant.

Pour utiliser le mode 4WD en toute sécurité

Avant de prendre la route

- Assurez-vous que tous les passagers portent leur ceinture de sécurité.
- Asseyez-vous bien droit, plus près du volant que d'habitude. Réglez le volant dans une position de conduite confortable.

Conduite sur des routes enneigées ou verglacées

- Démarrez lentement en appuyant tout en douceur sur la pédale d'accélérateur.
- Utilisez des pneus neige ou des chaînes.
- Maintenez une distance de sécurité suffisante entre votre véhicule et celui qui vous précède.
- Utilisez le frein moteur pour ralentir.
- Évitez les vitesses excessives, les accélérations rapides, les freinages brutaux et les virages serrés pour ne pas dérapier.

Conduite dans le sable ou la boue

- Gardez une vitesse faible et constante.
- Si nécessaire, utilisez des chaînes pour conduire dans la boue.
- Maintenez une distance de sécurité suffisante entre votre véhicule et celui qui vous précède.
- Réduisez votre vitesse et vérifiez toujours l'état de la route.
- Évitez les vitesses excessives, les accélérations rapides, les freinages brutaux et les virages serrés pour ne pas vous embourber.

ATTENTION

Lorsque le véhicule est bloqué dans la neige, le sable ou la boue, placez un matériau antidérapant sous les roues motrices pour apporter de l'adhérence OU faites patiner les roues légèrement vers l'avant puis l'arrière pour produire un mouvement de balancier susceptible de dégager le véhicule. Cependant, évitez de faire tourner le moteur en permanence à régime élevé pour ne pas endommager le système 4WD.

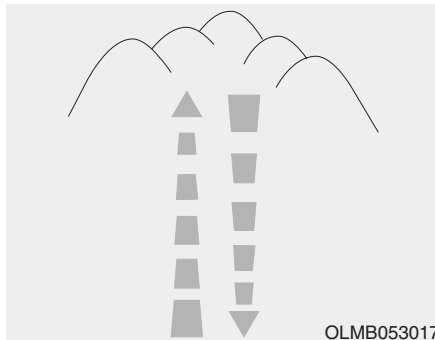

Conduite en côte ou en pente

- Conduite en côte
 - Avant de vous engager, vérifiez que votre véhicule peut monter la côte.
 - Roulez aussi droit que possible.
- Conduite en pente
 - Ne changez pas de vitesse pendant la descente. Sélectionnez la vitesse avant la descente.
 - Conduisez lentement en utilisant le frein moteur pendant la descente.
 - Roulez aussi droit que possible.

AVERTISSEMENT

Soyez extrêmement prudent lorsque vous conduisez sur des pentes raides ou des côtes abruptes. Le véhicule peut se retourner en fonction du dénivelé, du terrain et de la surface (eau/boue).



AVERTISSEMENT

Ne roulez pas trop près des bords de côtes abruptes. Un léger changement d'angle des roues ou un arrêt de la progression peut déstabiliser le véhicule. Le retournement de votre véhicule pourrait provoquer des blessures graves, voire mortelles.

Conduite dans l'eau

- Évitez de rouler dans des eaux stagnantes profondes. Cela pourrait faire caler votre moteur et boucher vos tuyaux d'échappement.
- Si vous devez conduire dans l'eau, arrêtez votre véhicule, activez le mode 4WD LOCK et roulez à moins de 8 km/h.
- Ne changez pas de vitesse lorsque vous êtes dans l'eau.

ATTENTION

Conduisez lentement. Si votre vitesse est trop élevée lorsque vous empruntez des terrains recouverts d'eau, des projections d'eau peuvent pénétrer dans le compartiment moteur et éclabousser le système d'allumage, provoquant l'arrêt immédiat du véhicule.

Autres conditions de conduite

- Informez-vous sur les conditions hors route avant de prendre le départ.
- Soyez toujours vigilant lorsque vous conduisez hors route et évitez les zones dangereuses.
- Conduisez lentement par vent fort.
- Ralentissez lorsque vous prenez un virage. Le centre de gravité des véhicules 4WD est plus élevé que celui des véhicules 2WD traditionnels, ce qui accroît le risque de retournement si vous prenez vos virages trop rapidement.



OOS057075L

- Tenez toujours le volant fermement lorsque vous roulez sur une route tout terrain.

AVERTISSEMENT

Ne placez pas vos mains au centre du volant lorsque vous circulez hors-route. Vous risquez de vous blesser au bras suite à une manoeuvre soudaine ou à une secousse du volant après un impact du véhicule avec des objets au sol. Vous pourriez perdre le contrôle du véhicule et subir des blessures graves, voire mortelles.

Mesures d'urgence

Pneus

Ne montez pas de pneus ou de roues d'une taille ou d'un type différent de ceux installés à l'origine pour préserver la sécurité et les performances de votre véhicule. Le non-respect de cette consigne peut provoquer des blessures graves dues à une perte de contrôle ou au retournement du véhicule.

Lorsque vous remplacez les pneus, veillez à équiper vos quatre roues de pneus de mêmes dimensions, type, bande de roulement, marque et capacité de charge. Si vous équipez votre véhicule de pneus/roues non recommandés par HYUNDAI pour la conduite hors route, n'utilisez pas ces pneus sur autoroute.

AVERTISSEMENT

N'essayez jamais de démarrer ou de faire tourner le moteur d'un véhicule 4WD en prise permanente placé sur un cric. Le véhicule pourrait glisser ou tomber du cric et entraîner des blessures graves ou mortelles pour vous ou les personnes à proximité.

Remorquage

Les véhicules 4WD doivent être remorqués avec les quatre roues surélevées et un chariot ou sur une remorque-plateau, les quatre roues au-dessus du sol. Pour plus d'informations, reportez-vous à la section du chapitre 6 relative au remorquage.

Essais sur banc dynamométrique

Un véhicule 4WD en prise permanente doit être testé à l'aide d'un banc dynamométrique de châssis spécialement conçu pour les véhicules quatre roues motrices.

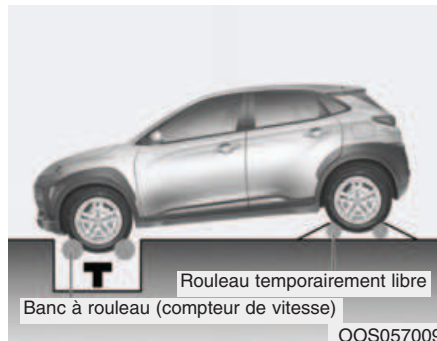

Un banc à roulement conçu pour les véhicules à 2 roues motrices ne doit pas être utilisé pour les véhicules 4 roues motrices. Toutefois, si vous utilisez ce type de banc à roulement, procédez comme suit :

1. Vérifiez que la pression des pneus est celle recommandée pour votre véhicule.
2. Placez les roues avant sur le banc à roulement pour le test du compteur de vitesse, comme indiqué sur l'image.
3. Desserrez le frein de stationnement.
4. Placez les roues arrière sur le rouleau temporairement libre, comme indiqué sur l'image.

⚠ ATTENTION

- N'activez jamais le frein de stationnement pendant l'essai.
- Lorsque vous levez le véhicule, ne faites pas fonctionner les roues avant et arrière séparément. Les quatre roues doivent fonctionner ensemble.

⚠ AVERTISSEMENT

Tenez-vous à l'écart de l'avant du véhicule lorsque celui-ci est en marche sur le dynamomètre. En effet, le véhicule pourrait avancer brutalement et entraîner des blessures graves, voire la mort.

SYSTÈME ISG (IDLE STOP AND GO) (LE CAS ÉCHÉANT)

Le système ISG permet de réduire la consommation de carburant en coupant automatiquement le moteur lorsque le véhicule est à l'arrêt (feu rouge, stop, embouteillage).

Le moteur démarre automatiquement lorsque les conditions de démarrage sont réunies.

Le système ISG est actif dès que le moteur tourne.

i Information

Lorsque le système ISG démarre automatiquement le moteur, certains témoins (ABS, ESC, ESC OFF, EPS ou frein de stationnement) peuvent s'allumer pendant quelques secondes en raison du faible voltage de la batterie. Cela ne signifie pas que le système ISG présente un défaut de fonctionnement.

Pour activer le système ISG

Conditions requises pour l'activation

Le système ISG s'active dans les conditions suivantes :

- Le conducteur a bouclé sa ceinture de sécurité.
- La porte conducteur et le capot sont fermés.
- La pression à vide des freins est appropriée.
- Le niveau de charge de la batterie est suffisant.
- La température extérieure est comprise entre -20 °C et 35 °C.
- La température du liquide de refroidissement n'est pas trop basse.
- Le système n'est pas en mode de diagnostic.
- Le volant n'est pas tourné selon un angle excessif (véhicule à transmission à embrayage double).
- Le véhicule roule sur une route fortement inclinée (véhicule à transmission à embrayage double).

i Information



- Le système ISG ne s'active pas lorsque les conditions requises ne sont pas réunies. Dans ce cas, le témoin du bouton ISG OFF s'allume et le témoin d'arrêt automatique (A) s'allume en jaune sur le combiné d'instruments.
- Lorsque le témoin ci-dessus reste allumé sur le combiné d'instruments, nous vous conseillons de faire vérifier le système IGS par un concessionnaire HYUNDAI agréé.

Arrêt automatique

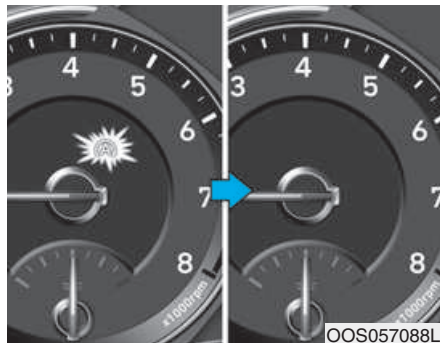

Pour couper le moteur en mode ISG

Véhicule à transmission manuelle

1. Réduisez la vitesse du véhicule à 5 km/h.
2. Passez le levier de vitesses en position N (Point mort).
3. Relâchez la pédale d'embrayage.

Le témoin d'arrêt automatique ((A)) s'allume en vert sur le combiné d'instruments lorsque le moteur s'arrête.

i Information

Le véhicule doit atteindre une vitesse minimale de 10 km/h après un arrêt au ralenti pour que le moteur puisse à nouveau être arrêté au ralenti.

Véhicule à transmission à embrayage double

1. Arrêtez le véhicule.
2. Appuyez sur la pédale de frein avec le levier de vitesses en position D (Conduite) ou N (Point mort).

Le témoin d'arrêt automatique ((A)) s'allume en vert sur le combiné d'instruments lorsque le moteur s'arrête.

i Information

Le véhicule doit atteindre une vitesse minimale de 8 km/h après un arrêt au ralenti pour que le moteur puisse à nouveau être arrêté au ralenti.

En mode d'arrêt automatique, le système ISG est désactivé lorsque le conducteur ouvre le capot.

Lorsque le système est désactivé :



Le témoin du bouton ISG OFF s'allume.

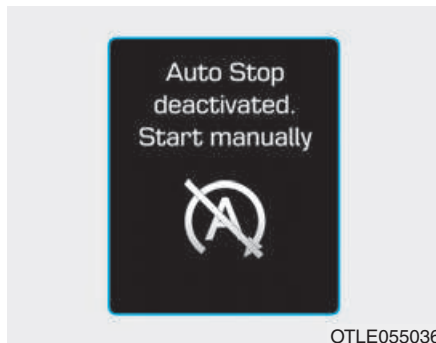

OTLE055036

Le message "Arrêt auto désact. Démar. Manuellement" s'affiche sur l'écran LCD et un bip est émis.

Redémarrez le véhicule manuellement en procédant de la façon suivante :

Véhicule à transmission manuelle

Mettez le levier de vitesses au point mort, puis appuyez sur les pédales d'embrayage et de frein.

Véhicule à transmission à embrayage double

Mettez le levier de vitesses en position P (Parking) ou N (Point mort) et appuyez sur la pédale de frein. Pour votre sécurité, redémarrez cependant le véhicule en position P (Parking).

Démarrage automatique

Pour redémarrer le moteur en mode d'arrêt automatique

Véhicule à transmission manuelle

- Placez le levier de vitesses en position N (Point mort) et appuyez sur la pédale d'embrayage.

Le témoin d'arrêt automatique ((A)) s'éteint sur le combiné d'instruments lorsque le moteur redémarre.

Véhicule à transmission à embrayage double

- Relâchez la pédale de frein.
- Si vous relâchez la pédale de frein lorsque la fonction de maintien automatique du véhicule est activée, le moteur est en arrêt automatique. En revanche, il redémarre si vous appuyez sur la pédale d'accélérateur.

Le témoin d'arrêt automatique ((A)) s'éteint sur le combiné d'instruments lorsque le moteur redémarre.

Le moteur redémarre automatiquement dans les conditions suivantes.

- Le système de climatisation manuelle est réglé au-delà de la 3e position et la climatisation est activée.
- Le système de climatisation automatique est réglé au-delà de la 6e position et la climatisation est activée.
- La climatisation est activée depuis un certain temps.
- Le dégivreur est activé.
- La pression à vide des freins est faible.
- Le niveau de charge de la batterie est faible.
- La vitesse dépasse 5 km/h. (véhicule à transmission manuelle).
- La vitesse dépasse 2 km/h (véhicule à transmission à embrayage double).

- Le levier de vitesses est mis en position P (Parking) ou R (Marche arrière) lorsque la pédale de frein est enfoncée.
- La porte est ouverte ou la ceinture de sécurité est détachée lorsque la pédale de frein est enfoncée.

Le témoin d'arrêt automatique ((A)) clignote en vert pendant 5 secondes sur le tableau de bord et le message "Démarr. auto" s'affiche sur l'écran LCD.

Le démarrage automatique est temporairement désactivé dans les cas suivants.

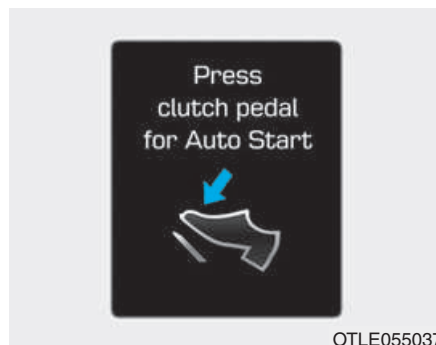

Véhicule à transmission manuelle

Lorsque vous changez la position du levier de vitesses sans appuyer sur la pédale d'embrayage. Le message "Appuyez pédale embrayage pour Démarr. auto" s'affiche sur l'écran LCD. Pour activer le démarrage automatique, passez au point mort et appuyez sur la pédale d'embrayage.

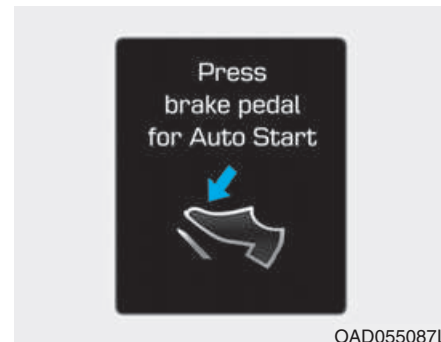

Véhicule à transmission à embrayage double

Lorsque vous passez le levier de vitesses de la position N (Point mort) à la position R (Marche arrière) ou D (Conduite) ou en mode manuel sans appuyer sur la pédale de frein. Le message "Appuyez pédale de frein pour démarrage auto" s'affiche sur l'écran LCD. Pour activer le démarrage automatique, appuyez sur la pédale de frein.

Pour désactiver le système ISG

- Appuyez sur le bouton ISG OFF pour désactiver le système ISG. Le témoin du bouton ISG OFF s'allume et le message "Auto Stop system Off" (Arrêt automatique désactivé) s'affiche sur l'écran LCD.
- Appuyez à nouveau sur le bouton ISG OFF pour réactiver le système ISG. Le témoin du bouton s'éteint.

Dysfonctionnement du système ISG

Le système ISG peut ne pas fonctionner correctement dans les conditions suivantes :

En cas de dysfonctionnement des capteurs ou du système ISG.

En cas de dysfonctionnement du système ISG :

- Le témoin d'arrêt automatique ((A)) clignote en jaune sur le combiné d'instruments.
- Le témoin du bouton ISG OFF s'allume.

Information

- Si vous ne pouvez pas éteindre le témoin en appuyant sur le bouton ISG OFF ou si le dysfonctionnement du système ISG persiste, nous vous conseillons vous adresser à un concessionnaire HYUNDAI agréé.
- Vous pouvez désactiver le témoin du bouton ISG OFF en roulant à plus de 80 km/h pendant 2 heures avec le ventilateur réglé en dessous de la 2e position. Si le témoin du bouton ISG OFF reste allumé, nous vous conseillons de vous adresser à un concessionnaire HYUNDAI agréé.

AVERTISSEMENT

Le moteur peut redémarrer lorsque le mode d'arrêt automatique est activé. Avant de quitter le véhicule ou de vérifier le compartiment moteur, coupez le moteur en mettant le contact en position LOCK/OFF ou en retirant la clé.

Désactivation du capteur de la batterie

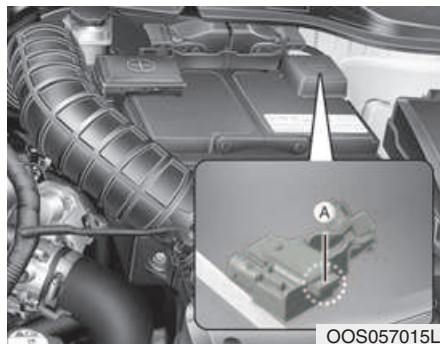

[A] : Capteur de la batterie

Le capteur est désactivé lorsque la batterie est débranchée du pôle négatif en vue d'une opération de maintenance.

Dans ce cas, le fonctionnement du système est limité du fait de la désactivation du capteur de la batterie. Le conducteur doit donc procéder comme indiqué ci-dessous pour réactiver le capteur après le débranchement de la batterie.

Conditions requises pour la réactivation du capteur de la batterie

Coupez le moteur pendant 4 heures et tentez de le redémarrer à 3 ou 4 reprises pour réactiver le capteur de la batterie.

Ne branchez aucun accessoire (système de navigation et boîte noire) au véhicule lorsque le moteur est coupé. Vous risqueriez de ne pas pouvoir réactiver le capteur.

i Information

Le système ISG peut ne pas fonctionner correctement dans les conditions suivantes :

- En cas de dysfonctionnement du système ISG.
- Le niveau de charge de la batterie est faible.
- La pression à vide des freins est faible.

Dans ce cas, nous vous conseillons de faire vérifier le système ISG par un concessionnaire HYUNDAI agréé.

REMARQUE

- Remplacez la batterie uniquement par une batterie ISG HYUNDAI d'origine pour garantir le bon fonctionnement du système ISG.
- N'utilisez pas de chargeur universel pour recharger la batterie ISG. La batterie ISG pourrait être endommagée ou exploser.
- Ne retirez pas le cache de la batterie. Cela pourrait entraîner des fuites d'électrolyte, susceptibles de provoquer des blessures graves.

SYSTÈME DE CONTRÔLE INTÉGRÉ DU MODE DE CONDUITE (LE CAS ÉCHÉANT)



Vous pouvez sélectionner le mode de conduite en fonction de vos préférences ou de l'état de la route. Le système repasse en mode COMFORT (sauf s'il était en mode ECO) au redémarrage du moteur.

i Information

En cas de problème avec le système de Contrôle électronique de stabilité (ESC), le mode de conduite est en mode COMFORT et peut ne pas basculer en mode SPORT.

Le mode change à chaque fois que vous appuyez sur le bouton DRIVE MODE.

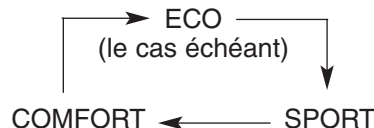

En mode COMFORT, le mode de conduite ne s'affiche pas sur le combiné.

Mode ECO (le cas échéant)



Lorsque le mode de conduite ECO est activé, la logique de commande du moteur et de la transmission est modifiée pour optimiser la consommation de carburant.

- Lorsque vous sélectionnez le mode ECO en appuyant sur le bouton DRIVE MODE, le témoin ECO s'allume.
- Lorsque le mode ECO est activé, il est rétabli au redémarrage du véhicule.

i Information

L'optimisation de la consommation de carburant dépend des habitudes de conduite et de l'état de la route.

Lorsque le mode ECO est activé :

- L'accélération peut être légèrement réduite lorsque vous appuyez sur la pédale d'accélérateur sans forcer.
- Les performances de la climatisation peuvent être limitées.
- Le schéma de changement de vitesses de la transmission à embrayage double peut changer.
- Le moteur peut être plus bruyant.

Les situations décrites ci-dessus sont normales : elles se produisent lorsque le système ECO est activé pour réduire la consommation de carburant.

Limite de fonctionnement du système ECO :

Le fonctionnement du système est limité dans les conditions suivantes, même si le témoin ECO n'indique aucun changement.

- Lorsque la température du liquide de refroidissement est basse :

le fonctionnement du système est limité jusqu'à ce que les performances du moteur deviennent normales.

- Lorsque vous montez une côte : le fonctionnement du système est limité pour gagner de la puissance en côte, car le couple moteur est restreint.

- Lorsque vous conduisez avec le levier de vitesses du véhicule à transmission à embrayage double en mode manuel :

Le système est limité en fonction de la vitesse sélectionnée.

- Lorsque vous appuyez à fond sur la pédale d'accélérateur durant quelques secondes :

le fonctionnement du système est limité pour vous permettre d'accélérer.

Mode SPORT



Le mode SPORT gère la dynamique de conduite en réglant automatiquement la dureté de la direction ainsi que la logique de commande du moteur et de la transmission, afin d'améliorer les performances du véhicule.

- Lorsque vous sélectionnez le mode SPORT en appuyant sur le bouton DRIVE MODE, le témoin SPORT s'allume.
- Le mode de conduite COMFORT est rétabli au redémarrage du véhicule. Pour activer le mode SPORT, vous devez le sélectionner à l'aide du bouton DRIVE MODE.
- Lorsque le mode SPORT est activé :
 - Le régime moteur a tendance à rester élevé pendant un certain temps après le relâchement de l'accélérateur.
 - Les passages à la vitesse supérieure sont retardés lors de l'accélération.

Information

En mode SPORT, la consommation de carburant peut augmenter.

Mode COMFORT



Le mode COMFORT est un mode de base.

Lorsque vous sélectionnez le mode COMFORT en appuyant sur le bouton DRIVE MODE, le témoin COMFORT s'allume.

Si le mode COMFORT est activé, il est conservé après le redémarrage du moteur.

SYSTÈME DE DÉTECTION D'ANGLE MORT (BCW) (LE CAS ÉCHÉANT)

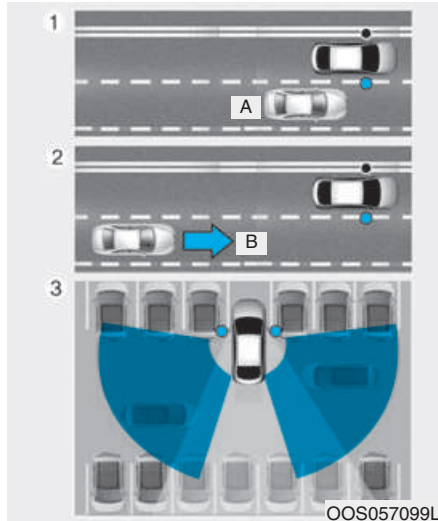

[A] : Zone d'angle mort

[B] : Véhicule s'approchant à grande vitesse

Le système de détection d'angle mort (BCW) utilise les capteurs radar situés dans le pare-chocs arrière pour avertir le conducteur lorsqu'un véhicule s'approche dans sa zone d'angle mort.

Le système contrôle l'arrière du véhicule et fournit des informations au conducteur par le biais d'une alerte sonore et d'un indicateur sur les rétroviseurs extérieurs.

1) BCW : zone d'angle mort

La plage de détection d'angle mort varie en fonction de la vitesse du véhicule. Notez que si votre véhicule roule plus vite que les véhicules qui vous entourent, aucun avertissement ne sera émis.

2) BCW : véhicule s'approchant à grande vitesse

La fonction de détection d'approche à grande vitesse vous indique quand un véhicule s'approche de vous très rapidement sur une voie adjacente. Une alarme retentit si vous activez le clignotant lorsque le système détecte un véhicule en approche. La distance par rapport au véhicule en approche peut être calculée différemment selon la vitesse relative.

3) RCCW (alerte de circulation transversale arrière)

La fonction d'alerte de circulation transversale arrière (RCCW) contrôle le trafic transversal provenant de la gauche et de la droite lorsque votre véhicule est en marche arrière. Cette fonction s'active lorsque le véhicule se déplace en marche arrière à moins de 10 km/h environ. Une alarme retentit si le système détecte des véhicules en approche.

La distance par rapport au véhicule en approche peut être calculée différemment selon la vitesse relative.

AVERTISSEMENT

- **Faites toujours attention aux conditions de circulation lorsque vous conduisez et restez attentif aux situations inattendues, même lorsque le système de détection d'angle mort (BCW) est activé.**
- **Le système de détection d'angle mort (BCW) n'a pas pour vocation de remplacer les bonnes pratiques de conduite. Conduisez toujours prudemment et faites preuve de vigilance lorsque vous changez de voie ou reculez. Le système de détection d'angle mort (BCW) peut ne pas détecter tous les objets situés le long du véhicule.**

BCW (le cas échéant)

Conditions d'utilisation



Utilisation :

Appuyez sur le bouton du système BCW lorsque le contact est en position ON.

Le voyant du bouton BCW s'allume. Lorsque le véhicule dépasse 30 km/h, le système est désactivé.

Annulation :

Appuyez à nouveau sur le bouton BCW. Le témoin du bouton s'éteint.

Lorsque le système n'est pas utilisé, désactivez-le en appuyant de nouveau sur le bouton.

Information

- **Si le moteur est coupé, puis redémarré, l'état précédent du système BCW est rétabli.**
- **Lors de l'activation du système, le témoin situé sur le rétroviseur extérieur s'allume pendant 3 secondes.**

La fonction s'active dans les conditions suivantes :

1. La fonction est activée.
2. La vitesse du véhicule dépasse 30 km/h.
3. La présence d'un véhicule est détectée au niveau de la zone de l'angle mort.

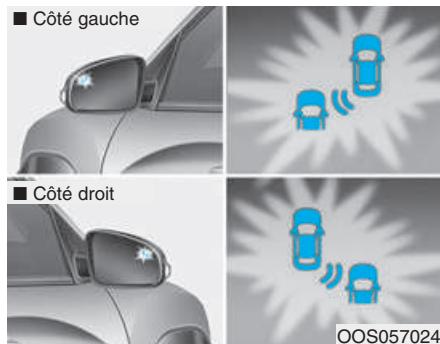

Alerte de niveau 1

Si un véhicule est détecté dans la zone couverte par le système, un témoin jaune s'allume sur le rétroviseur extérieur.

Une fois que le véhicule détecté ne se trouve plus dans la zone de l'angle mort, l'alerte est désactivée, conformément aux conditions de conduite du véhicule.



[A] : Alarme sonore

Alerte de niveau 2

Un signal sonore retentit pour alerter le conducteur dans les cas suivants :

1. Le système de radar a détecté un véhicule dans la zone de détection d'angle mort (le témoin d'avertissement s'allume sur le rétroviseur extérieur (alerte de niveau 1)) ET
2. Le clignotant est activé du côté où le véhicule a été détecté.

Lorsque cette alerte se déclenche, le témoin d'avertissement situé sur le rétroviseur extérieur clignote également.

Si vous éteignez le clignotant, l'alerte de niveau 2 (alarme et témoin d'avertissement clignotant sur le rétroviseur extérieur) se désactive.

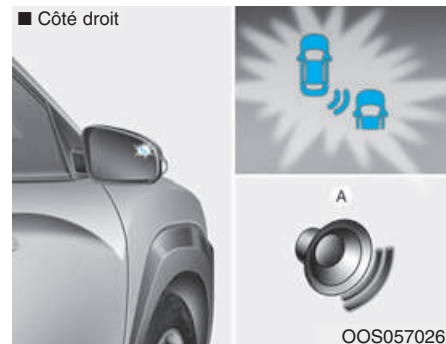

- L'alarme peut être désactivée.
 - Pour désactiver l'alarme :
Accédez à Réglages utilisateur → Assist. conduite et désélectionnez Son de détection d'angle mort sur l'écran LCD.
 - Pour activer l'alarme :
Accédez à Réglages utilisateur → Assist. conduite et sélectionnez Son de détection d'angle mort sur l'écran LCD.

i Information

La fonction d'alarme permet d'alerter le conducteur. Ne désactivez cette fonction que si cela est nécessaire.

Reportez-vous à la section du chapitre 3 relative au mode Réglages utilisateur.

RCCW (alerte de circulation transversale arrière) (le cas échéant)

La fonction d'alerte de circulation transversale arrière contrôle le trafic transversal provenant de la gauche et de la droite lorsque votre véhicule est en marche arrière.

Conditions d'utilisation

Utilisation :

Accédez à Réglages utilisateur → Assist. conduite et sélectionnez Alerte de circulation transversale arrière sur l'écran LCD.

Le système s'allume et passe en mode veille. Si vous désactivez cette fonction sur le combiné d'instruments, le système s'arrête.

Reportez-vous à la section du chapitre 3 relative au mode Réglages utilisateur.

i Information

Si le moteur est coupé, puis redémarré, l'état précédent du système BCW est rétabli.

Le système s'active lorsque la vitesse du véhicule est inférieure à 10 km/h et que le levier de vitesses est en position R (Marche arrière).

La plage de détection du système d'alerte de circulation transversale arrière est d'environ 0,5 m à 20 m des deux côtés du véhicule. Seuls les véhicules en approche roulant à une vitesse comprise entre 4 km/h et 36 km/h environ sont détectés.

Notez que la plage de détection peut varier en fonction des conditions. Comme toujours, faites preuve de prudence et soyez attentif à l'environnement du véhicule lorsque vous effectuez une marche arrière.

Type d'avertissement

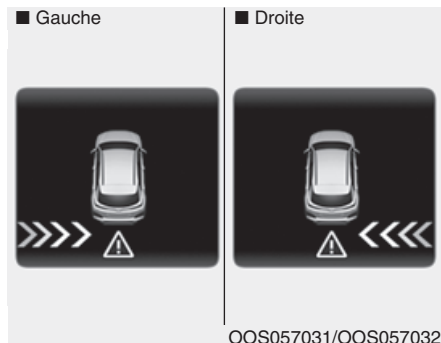

Si le véhicule détecté par les capteurs s'approche de vous, l'alarme retentit, le témoin du rétroviseur extérieur clignote et un message s'affiche sur l'écran LCD.

i Information

- L'alarme se coupe dans les conditions suivantes:
 - Le véhicule détecté quitte la zone de détection.
 - Le véhicule se trouve juste derrière le vôtre.
 - Le véhicule ne se déplace pas dans votre direction.
 - Le véhicule ralentit.
- Le système peut ne pas fonctionner correctement dans d'autres situations ou en raison d'autres facteurs. Vérifiez toujours les alentours de votre véhicule.
- Si la zone de détection située à proximité du pare-chocs est obstruée par un mur ou par un autre obstacle (ou encore par un véhicule stationné), la zone de détection peut être réduite.

⚠ AVERTISSEMENT

- Lorsque le système de détection d'angle mort (BCW) est activé, le témoin du rétroviseur extérieur s'allume dès qu'un véhicule est détecté à l'arrière. Afin d'éviter tout accident, ne négligez pas les alentours du véhicule au profit du seul témoin.
- Conduisez prudemment, même si votre véhicule est équipé des systèmes de détection d'angle mort (BCW) et d'alerte de circulation transversale arrière (RCTA). Avant de changer de voie ou de reculer, effectuez vos contrôles sans vous fier uniquement au système. Dans certains cas, le système peut ne pas alerter le conducteur ; nous vous recommandons donc une conduite vigilante.

- Les systèmes de détection d'angle mort (BCW) et d'alerte de circulation transversale arrière (RCCW) n'ont pas pour vocation de remplacer les bonnes pratiques de conduite. Conduisez toujours prudemment et faites preuve de vigilance lorsque vous changez de voie ou reculez. Le système de détection d'angle mort (BCW) peut ne pas détecter tous les objets situés le long du véhicule.

REMARQUE

- Le système peut ne pas fonctionner correctement en cas d'endommagement, de remplacement ou de réparation du pare-chocs arrière.
- La plage de détection diffère en fonction de la largeur de la route. Le système peut détecter d'autres véhicules situés sur la voie adjacente lorsque la route est étroite ou ne pas les détecter lorsque la route est large.
- Le système peut se désactiver sous l'effet d'ondes électromagnétiques fortes.

Capteurs



Les capteurs se trouvent à l'intérieur du pare-chocs arrière.

Pour garantir le bon fonctionnement du système, veillez à la propreté du pare-chocs arrière.

Message d'avertissement

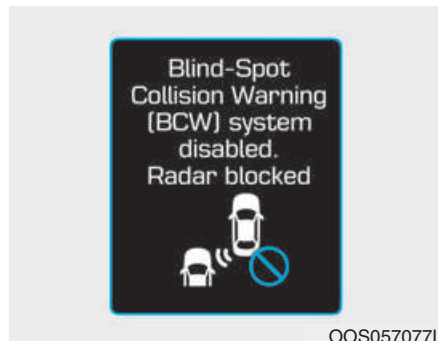

Détection d'angle mort désact. Radar bloqué

- Ce message d'avertissement peut s'afficher dans les conditions suivantes :
 - Au moins un des deux capteurs du pare-chocs arrière est obstrué par des salissures, de la neige ou un corps étranger.
 - Conduite dans une zone rurale dans laquelle le capteur du système BCW ne détecte pas d'autre véhicule pendant une période prolongée.

- En cas d'intempéries (neige abondante, par exemple), le voyant du commutateur BCW et le système sont automatiquement désactivés.
- Une remorque est attachée au véhicule. Pour utiliser le système BCW, détachez la remorque du véhicule.

Lorsque le message d'avertissement d'annulation du système BCW s'affiche sur le combiné, vérifiez que le pare-chocs arrière n'est pas couvert de salissures ou de neige au niveau du capteur. Ôtez les salissures, la neige ou les corps étrangers susceptibles d'interférer avec les capteurs.

Après avoir supprimé les salissures et les débris, le système doit fonctionner normalement après 10 minutes de conduite.

Si le système ne fonctionne pas normalement, confiez le véhicule à un concessionnaire HYUNDAI agréé.

i Information

Appuyez sur le bouton BCW et désélectionnez Alerte de circulation transversale arrière dans le mode Réglages utilisateur sur le combiné pour désactiver le système lorsque vous tractez une remorque avec votre véhicule.

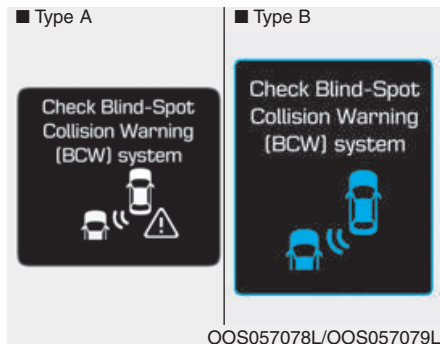

Check Blind-Spot Collision Warning (BCW) system (Vérifiez le système de détection d'angle mort)

Si le système ne fonctionne pas correctement, un message d'avertissement s'affiche et le témoin du bouton s'éteint. Le système est automatiquement désactivé. Nous vous conseillons de faire vérifier le véhicule par un concessionnaire HYUNDAI agréé.

Limites du système

Le conducteur doit faire preuve d'une prudence toute particulière dans les situations suivantes, car il est possible que le système ne détecte pas les véhicules et objets.

- Remorque attachée au véhicule.
- Le véhicule circule par de mauvaises conditions météo (fortes averses de pluie ou de neige, par exemple).
- Pluie, neige, boue, etc. sur le capteur.
- Le pare-chocs arrière (où se trouve le capteur) est recouvert d'un corps étranger (autocollant, protection, porte-vélo, etc.).
- Pare-chocs arrière endommagé ou capteur déplacé.
- Véhicule surélevé ou abaissé en raison d'une lourde charge dans le hayon, d'une pression des pneus anormale, etc.
- Température élevée ou basse à proximité du pare-chocs arrière.
- Capteurs bloqués par d'autres véhicules, des murs ou des piliers.
- Route incurvée ou péage.
- Vous conduisez à proximité d'installations contenant du métal (chantier, voie ferrée, etc.).
- Un objet fixe, tel qu'une glissière de sécurité, un piéton ou un animal, est présent proximité du véhicule.
- Montée ou descente d'une route escarpée dont la hauteur des voies diffère.
- Conduite sur une route étroite comportant de nombreux arbres ou buissons.
- Lorsque vous conduisez sur une surface humide.
- Vous roulez sur une vaste étendue comportant peu de véhicules ou de structures, telle qu'un désert, une zone rurale, etc.
- Proximité d'un véhicule lourd (bus ou camion).

- Véhicule approchant du vôtre.
- Véhicule très proche.
- Le véhicule détecté recule en même temps que le vôtre.
- Changement de voie.
- Démarrage en même temps que le véhicule adjacent, puis accélération.
- Dépassement par le véhicule adjacent à vitesse très élevée.
- Lorsque le véhicule de la voie adjacente s'éloigne de deux voies OU que le véhicule situé à deux voies d'écart passe sur la voie adjacente.
- Le véhicule tourne à gauche ou à droite à un carrefour.
- Proximité d'un deux-roues.
- Proximité d'un véhicule à remorque.
- Présence d'obstacles de petite taille dans la zone de détection (chariot, poussette, piéton, etc.)
- Présence d'un véhicule de faible hauteur (voiture de sports, par exemple).

L'indicateur BCW du rétroviseur extérieur peut ne pas s'allumer correctement dans les cas suivants :

- Le boîtier du rétroviseur est endommagé.
- Le rétroviseur est recouvert de poussière, de neige ou de salissures.
- La fenêtre est recouverte de poussière, de neige ou de salissures.
- La vitre est teintée.

SYSTÈME ANTICOLLISION AVANT (FCA)

- FUSION DE CAPTEURS (RADAR AVANT + CAMÉRA AVANT) (LE CAS ÉCHÉANT)

Le système anticollision avant (FCA) est conçu pour détecter les véhicules ou les piétons (sur véhicule équipé) qui se trouvent devant le véhicule. Il utilise des signaux radar et un système de reconnaissance par caméra pour avertir le conducteur en cas de risque de collision imminente et, si nécessaire, appliquer un freinage d'urgence.



AVERTISSEMENT

Prenez les précautions suivantes lorsque vous utilisez le système anticollision avant (FCA) :

- **Ce système d'aide ne dispense pas le conducteur de respecter les règles de prudence qui s'imposent sur la route. La plage de détection et les obstacles que les capteurs peuvent détecter sont limités. Restez vigilant en toutes circonstances.**
- **Ne conduisez JAMAIS trop vite par rapport à l'état de la route ou dans les virages.**
- **Conduisez toujours prudemment pour éviter les situations soudaines et inattendues. Le système FCA n'arrête pas complètement le véhicule et ne permet pas d'éviter les collisions.**

Réglage et activation du système

Réglage du système

- Le conducteur peut activer le système FCA en mettant le contact en position ON et en sélectionnant : Réglages utilisateur → Assist. conduite → Forward Collision-avoidance Assist (FCA) (Anticollision avant)

Le système FCA se désactive lorsque le conducteur annule le réglage du système.



Le témoin d'avertissement s'allume sur l'écran LCD lorsque vous désactivez le système FCA. Le

conducteur peut contrôler le statut d'activation du système FCA sur l'écran LCD. Le témoin s'allume également lorsque le contrôle électronique de stabilité (ESC) est désactivé. Si le témoin reste allumé alors que l'FCA est activé, nous vous conseillons de faire vérifier le système par un concessionnaire HYUNDAI agréé.

- Le conducteur peut sélectionner le délai d'activation de l'avertissement initial sur l'écran LCD.

Accédez à Réglages utilisateur → Assist. conduite ' Avertissement de collision à l'avant → Tard/Normal/Tôt.

Les options suivantes sont disponibles pour l'avertissement initial de collision frontale :

- Tôt :

Lorsque cette option est sélectionnée, l'avertissement initial de collision frontale est activé plus rapidement qu'en mode Normal. Le système augmente la distance qui doit séparer votre véhicule du véhicule ou du piéton qui se trouve devant pour que l'avertissement de déclenche.

Même si l'option "Tôt" est sélectionnée, le délai d'activation de l'avertissement initial peut sembler court si le véhicule que vous précède s'arrête brusquement.

Si vous avez l'impression que l'alerte se déclenche trop rapidement, définissez le système d'avertissement de collision frontale sur Normal.

- Normal :

Lorsque cette option est sélectionnée, l'avertissement initial de collision frontale s'active normalement. Le système attend une distance nominale entre votre véhicule et le véhicule ou le piéton qui se trouve devant pour déclencher l'avertissement.

- Tard :

Lorsque cette option est sélectionnée, l'avertissement initial de collision frontale est activé plus tardivement qu'en mode Normal. Le système réduit la distance qui doit séparer votre véhicule du véhicule ou du piéton qui se trouve devant pour que l'avertissement se déclenche.

Sélectionnez « Tard » lorsque le trafic est faible et que la vitesse est basse.

Conditions requises pour l'activation

L'FCA peut être activé lorsqu'il est sélectionné sur l'écran LCD et que les conditions suivantes sont réunies.

- L'ESC (Electronic Stability Control) est actif.
- Le véhicule roule à plus de 10 km/h. (l'FCA est activé uniquement dans une certaine plage de vitesse)
- Le système détecte un piéton ou un véhicule qui peut entrer en collision avec votre véhicule. (l'FCA peut ne pas s'activer ou déclencher une alerte selon la situation ou l'état du véhicule)

⚠ AVERTISSEMENT

- **Arrêtez complètement le véhicule dans un endroit sûr avant d'appuyer sur le bouton du volant pour activer ou désactiver l'FCA.**
- **L'FCA s'active automatiquement lorsque vous mettez le bouton de démarrage/d'arrêt du moteur en position ON. Vous pouvez le désactiver dans les paramètres de l'écran LCD.**
- **L'FCA se désactive automatiquement lorsque vous désactivez l'ESC. Il ne peut pas être activé depuis l'écran LCD lorsque l'ESC est désactivé. Le témoin d'avertissement du système FCA s'allume, ce qui est normal.**

Message d'avertissement FCA et contrôle du système

L'FCA affiche des messages et déclenche des alarmes en fonction du niveau de risque de collision (freinage brusque du véhicule qui vous précède, distance de sécurité insuffisante, détection d'un piéton...). Il contrôle également les freins en fonction de ce risque.

Le conducteur peut sélectionner le délai d'activation de l'avertissement initial dans les réglages utilisateur sur l'écran LCD. Les options Tôt, Normal et Tard sont disponibles.

Avert. collis. (1er avertissement)

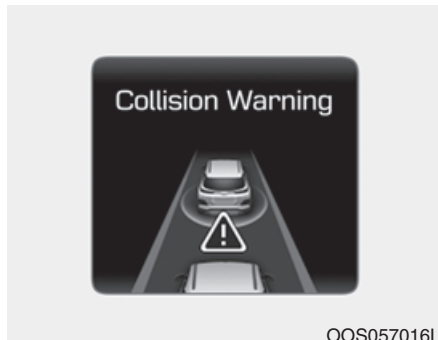

Ce message d'avertissement s'affiche sur l'écran LCD, accompagné d'une alarme.

En parallèle, le système de gestion du moteur intervient pour aider le véhicule à décélérer.

- La vitesse de votre véhicule peut diminuer légèrement.
- L'FCA exerce un contrôle limité sur les freins pour atténuer l'impact de façon préventive en cas de collision.

Frein urgence (2e avertissement)

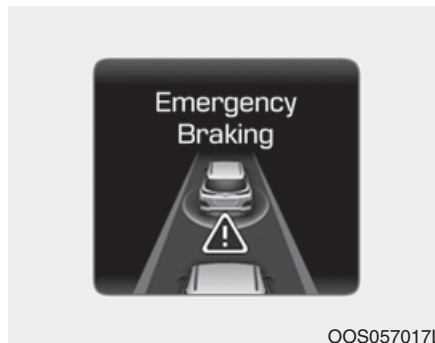

Ce message d'avertissement s'affiche sur l'écran LCD, accompagné d'une alarme.

En parallèle, le système de gestion du moteur intervient pour aider le véhicule à décélérer.

- L'FCA exerce un contrôle limité sur les freins pour atténuer l'impact de façon préventive en cas de collision. Le contrôle des freins est renforcé tout de suite après une collision.

Freinage

- En situation d'urgence, le système de freinage est prêt à réagir immédiatement lorsque le conducteur appuie sur la pédale de frein.
- L'FCA renforce la puissance de freinage pour des performances de freinage optimales lorsque le conducteur enfonce la pédale de frein.
- Le contrôle du freinage est automatiquement désactivé lorsque le conducteur appuie sur la pédale de frein ou tourne le volant brusquement.
- Le contrôle du freinage FCA est automatiquement désactivé lorsque les facteurs de risque disparaissent.

ATTENTION

Le conducteur doit toujours faire preuve d'une grande prudence lorsqu'il utilise le véhicule, que l'FCA émette ou non des messages et des alarmes.

AVERTISSEMENT

Le contrôle du freinage ne peut pas arrêter totalement le véhicule, ni éviter toutes les collisions. Il reste de la responsabilité du conducteur de conduire prudemment et de garder le contrôle du véhicule.

AVERTISSEMENT

L'FCA fonctionne selon certains paramètres, tels que la distance par rapport au véhicule ou aux piétons qui se trouvent devant vous, la vitesse du véhicule qui vous précède et la vitesse de votre véhicule. Certaines conditions telles que la météo et l'état de la route peuvent affecter le fonctionnement du système.

AVERTISSEMENT

N'adoptez jamais délibérément une conduite dangereuse pour activer le système.

Capteur radar avant de l'FCA

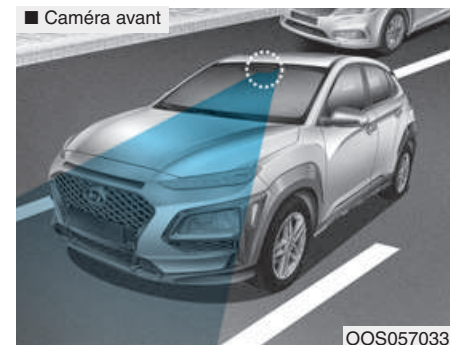

Pour garantir le bon fonctionnement de l'FCA, vérifiez toujours que le cache du capteur et le capteur sont propres et ne sont pas recouverts de salissures, de neige et de débris.

La présence de salissures, de neige ou de corps étrangers sur la lentille peut affecter les performances de détection du capteur.

REMARQUE

- Ne posez pas d'encadrement de plaque d'immatriculation ou d'objets tels que des autocollants ou des protections de pare-chocs près du capteur radar. Cela pourrait altérer les performances de détection du radar.
- Gardez toujours le capteur radar et le cache propres et veillez à ce qu'ils ne soient pas obstrués par des salissures ou des débris.
- Lavez le véhicule avec un chiffon doux. Ne pulvérisez pas d'eau sous pression directement sur le capteur ou le cache du capteur.

- Ne forcez jamais inutilement sur le capteur radar ou le cache du capteur. Si le capteur n'est pas bien en place, l'FCA risque de ne pas fonctionner correctement. Dans ce cas, il se peut qu'aucun message d'avertissement ne s'affiche. Faites contrôler le véhicule par un concessionnaire HYUNDAI agréé.
- Si le pare-chocs avant est endommagé près du capteur radar, le système anticollision avant (FCA) risque de ne pas fonctionner correctement. Nous vous conseillons de faire vérifier le véhicule par un concessionnaire HYUNDAI agréé.
- Utilisez uniquement des pièces de rechange d'origine pour réparer ou remplacer un capteur ou un cache de capteur endommagé. Ne peignez pas le cache du capteur.

REMARQUE

- Ne teintez JAMAIS le pare-brise avant, n'y installez pas d'accessoires et n'y apposez pas d'autocollants.
- Ne posez JAMAIS d'objets réfléchissants (papier blanc, miroir) sur le tableau de bord. La réflexion de la lumière peut provoquer un dysfonctionnement du système.
- Veillez à ce que le capteur de la caméra ne soit pas immergé dans l'eau.
- Ne démontez JAMAIS la caméra et ne la soumettez pas à des chocs.
- Si le volume du système audio est élevé, il risque de couvrir les alertes du système.

Information

Nous vous conseillons de faire vérifier le système par un concessionnaire HYUNDAI agréé dans les cas suivants :

- Le pare-brise est remplacé.
- Le capteur radar ou le cache du capteur est endommagé ou doit être remplacé.

Message d'avertissement et témoin

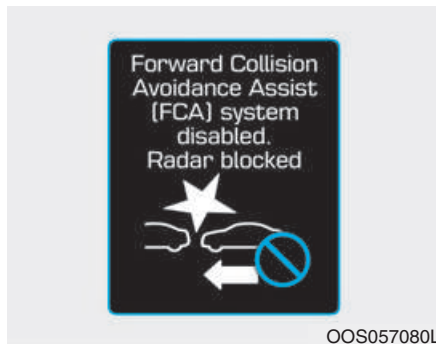

Forward Collision Avoidance Assist (FCA) system disabled. Radar blocked (Système anticollision avant (FCA) désactivé. Radar bloqué)

Lorsque le cache du capteur est recouvert de salissures, de neige ou de débris, le fonctionnement de l'FCA peut être interrompu. Dans ce cas, un message d'avertissement s'affiche sur l'écran LCD.

Retirez les salissures, la neige ou les débris, puis nettoyez le cache du capteur radar avant d'activer l'FCA.

Le système retrouvera un fonctionnement normal lorsque les salissures, la neige ou les résidus auront été éliminés.

L'FCA peut ne pas fonctionner correctement dans certains environnements (par exemple, en terrain ouvert) dans lesquels certaines substances ne sont pas détectées lorsque le moteur est allumé.

Dysfonctionnement du système

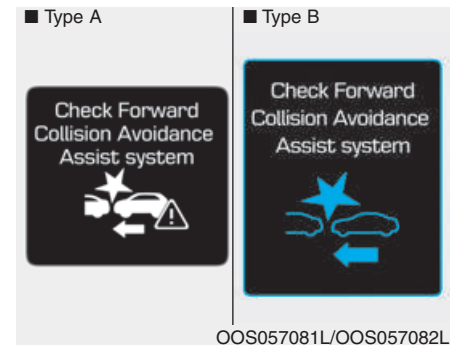

Check Forward Collision Avoidance Assist system (Vérifiez le système anticollision avant)

- Lorsque l'FCA ne fonctionne pas correctement, le témoin du système (🚗) s'allume et un message d'avertissement s'affiche pendant quelques secondes. Une fois que le message a disparu, le témoin d'alerte principal (⚠️) s'allume. Dans ce cas, nous vous conseillons de faire contrôler votre véhicule par un concessionnaire HYUNDAI agréé.

- Il est possible que le message d'avertissement de l'FCA s'affiche et qu'en parallèle, le témoin ESC s'allume.

AVERTISSEMENT

- L'FCA est un système d'aide conçu pour améliorer le confort du conducteur. Le conducteur reste le seul responsable de la maîtrise du véhicule. Ne vous reposez pas entièrement sur ce système. Au contraire, maintenez une distance de sécurité appropriée et, si nécessaire, appuyez sur la pédale de frein pour réduire votre vitesse.
- Certaines situations et conditions de conduite peuvent entraîner l'activation involontaire du système FCA. Ce message d'avertissement initial s'affiche sur l'écran LCD, accompagné d'une alarme.

Il peut également arriver que le capteur radar avant ou le système de reconnaissance caméra ne détecte pas les piétons ou les véhicules qui se trouvent devant vous.

Dans ce cas, il est possible que l'FCA ne s'active pas et qu'aucun message d'avertissement ne s'affiche.

- Même en cas de problème au niveau du contrôle des freins du système FCA, le système de freinage de base du véhicule reste pleinement opérationnel. Toutefois, la fonction de contrôle des freins permettant d'éviter les collisions ne s'active pas.
- Si le véhicule qui vous précède s'arrête brusquement, vous n'aurez peut-être plus le contrôle total du système de freinage. Vous devez donc toujours maintenir une distance de sécurité suffisante entre votre véhicule et celui qui vous précède.

- L'FCA peut s'activer pendant le freinage et le véhicule peut s'arrêter brusquement, ce qui peut entraîner la projection d'objets vers les passagers. Veillez à fixer les objets que vous transportez.
- L'FCA risque de ne pas s'activer si le conducteur appuie sur la pédale de frein pour éviter une collision.
- Le contrôle des freins peut être insuffisant et entraîner une collision si un véhicule qui vous précède s'arrête brusquement. Soyez toujours extrêmement vigilant.
- Un arrêt brutal par le système FCA peut blesser les occupants du véhicule. Soyez extrêmement vigilant.
- Le système FCA permet uniquement de détecter les véhicules ou les piétons qui se trouvent devant le véhicule.

AVERTISSEMENT

- L'FCA ne fonctionne pas en marche arrière.
- L'FCA n'est pas conçu pour détecter d'autres obstacles sur la route, tels que des animaux.
- L'FCA ne détecte pas les véhicules circulant en sens inverse.
- L'FCA ne détecte pas les véhicules qui arrivent en sens inverse.
- L'FCA ne permet pas de détecter lorsque le conducteur s'approche d'un véhicule en stationnement (par exemple, un véhicule dans une voie sans issue).

Dans ces conditions, vous devez conserver une distance de freinage appropriée. Si nécessaire, appuyez sur la pédale de frein pour réduire votre vitesse afin de conserver une distance de sécurité adaptée.

Limites du système

Le système anticollision avant (FCA) est conçu pour détecter les véhicules ou les piétons qui se trouvent devant le véhicule. Il utilise des signaux radar et un système de reconnaissance caméra pour avertir le conducteur en cas de risque de collision et, si nécessaire, appliquer un freinage d'urgence.

Dans certaines situations, le capteur radar ou la caméra peut ne pas détecter les piétons ou les véhicules, ce qui peut affecter le fonctionnement de l'FCA. Le conducteur doit faire preuve d'une grande prudence dans les conditions suivantes, car le fonctionnement de l'FCA peut être limité.

Détection de véhicules

Le fonctionnement du capteur peut être limité dans les cas suivants :

- Des corps étrangers ou des débris obstruent le capteur radar ou la caméra
- La lentille de la caméra est contaminée par une teinte, un film ou un revêtement sur le pare-brise, du verre brisé ou des objets (autocollants, insectes, etc.) présents sur le verre.
- Des conditions météo défavorables (averses, neige) réduisent le champ de vision du capteur radar ou de la caméra
- Des ondes magnétiques génèrent des interférences
- Le capteur radar subit des réflexions irrégulières importantes
- La reconnaissance du radar/capteur de la caméra est limitée
- Le véhicule qui vous précède est trop petit pour être détecté (par exemple, moto ou vélo)

- Le véhicule qui vous précède est trop imposant ou tracte une remorque trop imposante pour être détecté par le système de reconnaissance caméra (par exemple, camion)
- Le champ de vision du conducteur n'est pas assez éclairé (trop sombre, trop de reflets ou rétro-éclairage gênant la visibilité du conducteur)
- Les phares du véhicule qui vous précède ne sont pas correctement allumés
- La luminosité extérieure change brusquement, par exemple à l'entrée ou à la sortie d'un tunnel
- De la lumière provenant d'un lampadaire ou d'un véhicule approchant se reflète sur la route mouillée (par exemple, dans une flaque d'eau)
- Le champ de vision à l'avant est réduit par la lumière du soleil
- Le pare-brise est embué ou le champ de vision à l'avant est obstrué
- La conduite du véhicule qui vous précède est irrégulière
- Le véhicule roule sur des surfaces non goudronnées ou inégales ou sur des routes présentant des changements d'inclinaison soudains.
- Le véhicule roule à proximité d'installations contenant du métal (chantier, voie ferrée, etc.).
- Le véhicule pénètre dans une construction, telle qu'un parking souterrain
- L'état de la route génère trop de vibrations pendant la conduite
- Les performances de reconnaissance du capteur changent soudainement lorsque vous passez sur un ralentisseur.
- Le véhicule devant vous se déplace perpendiculairement à votre direction
- Le véhicule qui vous précède est arrêté perpendiculairement à votre direction
- Le véhicule qui vous précède avance ou recule dans votre direction
- Vous êtes dans un rond-point et le véhicule qui vous précède fait le tour du rond-point.

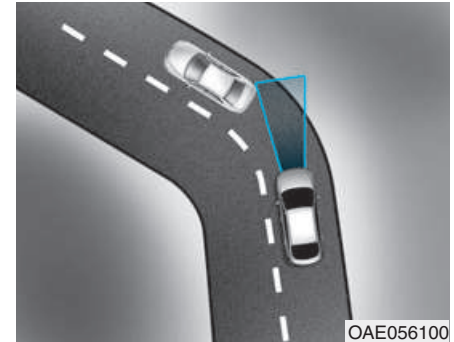

- Conduite dans un virage

Les performances de l'FCA peuvent être limitées dans un virage.

Sur les routes sinueuses, un autre véhicule se trouvant sur la même voie que vous n'est pas reconnu et les performances du système FCA sont réduites. Cela peut entraîner le déclenchement d'une alarme ou un freinage non nécessaire, ou au contraire empêcher le déclenchement d'une alarme ou un freinage nécessaire.

Le capteur radar avant ou le système de reconnaissance caméra peut également ne pas détecter les véhicules qui circulent dans un virage.

Dans ces conditions, vous devez conserver une distance de freinage appropriée. Si nécessaire, appuyez sur la pédale de frein pour réduire votre vitesse afin de conserver une distance de sécurité adaptée.



L'FCA peut détecter un véhicule situé sur la voie adjacente dans un virage.

Dans ce cas, il peut déclencher une alarme et actionner les freins inutilement.

Soyez toujours attentif à la circulation et à l'état de la route lorsque vous conduisez. Si nécessaire, appuyez sur la pédale de frein pour réduire votre vitesse afin de conserver une distance de sécurité appropriée.

De même, appuyez si nécessaire sur la pédale d'accélérateur pour empêcher le système de réduire inutilement la vitesse de votre véhicule.

Vérifiez que l'état de la route permet d'utiliser le système FCA en toute sécurité.

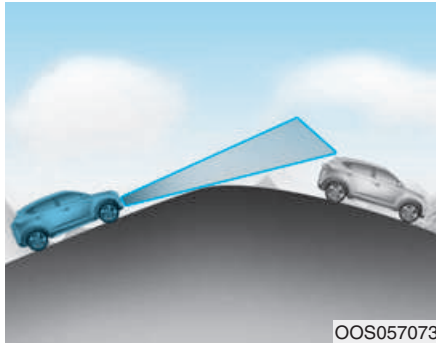

- Conduite sur une route inclinée
 Les performances de l'FCA diminuent en montée ou en descente et le véhicule qui vous précède sur la même voie n'est pas reconnu. Des messages d'avertissement et des alarmes inutiles peuvent se déclencher ou le système risque, au contraire, de ne pas en générer lorsqu'il le faudrait. L'FCA peut déclencher une décélération brutale lorsqu'il détecte au dernier moment le véhicule qui vous précède. Regardez toujours devant vous lorsque vous roulez sur une route inclinée et appuyez sur la pédale de frein si nécessaire pour réduire votre vitesse afin de conserver une distance de sécurité appropriée.

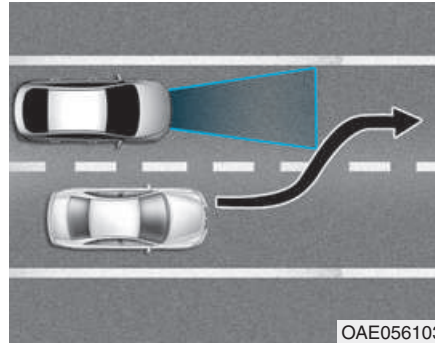

- Changement de voie
 Lorsque le véhicule qui vous précède change de voie, l'FCA risque de ne pas le détecter immédiatement, notamment si ce changement se fait de manière brusque. Dans ces conditions, vous devez conserver une distance de freinage appropriée. Si nécessaire, appuyez sur la pédale de frein pour réduire votre vitesse afin de conserver une distance de sécurité adaptée.

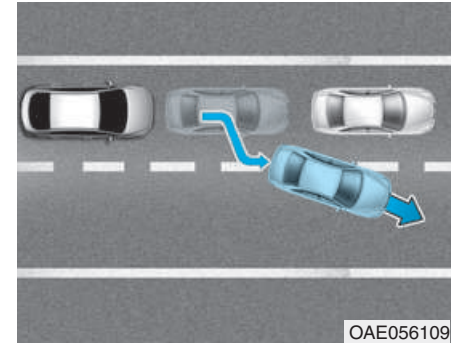

Lorsque vous vous trouvez dans des bouchons et que le véhicule à l'arrêt devant vous quitte sa voie, l'FCA peut ne pas détecter immédiatement le nouveau véhicule qui vous précède. Dans ces conditions, vous devez conserver une distance de freinage appropriée. Si nécessaire, appuyez sur la pédale de frein pour réduire votre vitesse afin de conserver une distance de sécurité adaptée.

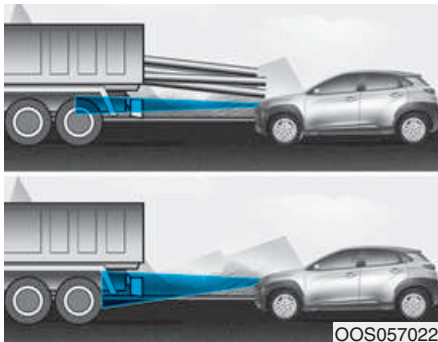

- Détection du véhicule qui vous précède

Si le véhicule qui vous précède transporte un chargement qui dépasse de son hayon ou si sa garde au sol est élevée, redoublez de prudence. L'FCA peut ne pas détecter le chargement qui dépasse du véhicule. Dans ce cas, vous devez conserver une distance de freinage appropriée avec l'objet qui dépasse. Si nécessaire, appuyez sur la pédale de frein pour réduire votre vitesse afin de conserver une distance de sécurité appropriée.

Détection des piétons

Le fonctionnement du capteur peut être limité dans les cas suivants :

- Le piéton n'est pas détecté entièrement par le système de reconnaissance caméra (par exemple, s'il est penché ou ne marche pas parfaitement droit).
- Le piéton se déplace très rapidement ou apparaît brusquement dans la zone de détection de la caméra.
- Le piéton porte des vêtements qui se fondent dans le décor, ce qui le rend difficilement détectable par le système de reconnaissance caméra.
- L'environnement extérieur est trop lumineux (par exemple, conduite à la lumière du soleil) ou trop sombre (par exemple, conduite dans une rue sombre la nuit).
- Il est difficile de détecter et de distinguer le piéton des autres objets de l'environnement (par exemple, présence d'un groupe de piétons ou d'une foule de personnes).

- Un obstacle pouvant être confondu avec un piéton est présent
- Le piéton est petit
- Le piéton présente une mobilité réduite
- La reconnaissance du capteur est limitée
- Des corps étrangers ou des débris obstruent le capteur radar ou la caméra
- Des conditions météo défavorables (averses, neige) réduisent le champ de vision du capteur radar ou de la caméra
- De la lumière provenant d'un lampadaire ou d'un véhicule approchant se reflète sur la route mouillée (par exemple, dans une flaque d'eau).
- Le champ de vision à l'avant est réduit par la lumière du soleil.
- Le pare-brise est embué ou le champ de vision à l'avant est obstrué.
- L'état de la route génère trop de vibrations pendant la conduite.

AVERTISSEMENT

- N'utilisez pas le système anticollision avant (FCA) lorsque vous remorquez un véhicule afin de préserver la sécurité des deux véhicules.
- Soyez particulièrement prudent lorsque le véhicule qui vous précède transporte un chargement qui dépasse de son hayon ou si sa garde au sol est élevée.
- L'FCA utilise des signaux radar et un système de reconnaissance caméra pour détecter les véhicules ou les piétons qui se trouvent devant vous. Il n'est pas conçu pour détecter les vélos, les motos ou les autres objets à roues plus petits tels que les sacs de voyage, les chariots de course ou les poussettes.
- N'essayez jamais de tester le fonctionnement de l'FCA. Cela pourrait entraîner des blessures graves, voire mortelles.

- En cas de remplacement ou de réparation du pare-chocs avant, du pare-brise, du radar ou de la caméra, nous vous conseillons de faire vérifier le véhicule par un concessionnaire HYUNDAI agréé.

Information

Dans certains cas, l'FCA peut être désactivé en raison de la présence d'interférences électromagnétiques.

SYSTÈME D'ASSISTANCE AU MAINTIEN DE VOIE (LKA)

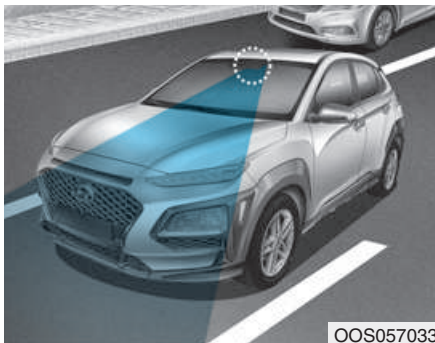

OOS057033

Le système d'assistance au maintien de voie (LKA) équipé d'une caméra sur le pare-brise avant détecte le marquage des voies de circulation et agit sur la direction pour maintenir le véhicule dans sa voie.

Lorsque le système détecte que le véhicule s'éloigne de sa voie de circulation, il alerte le conducteur par le biais d'un avertissement visuel et sonore, tout en appliquant un léger changement de direction pour éviter que le véhicule ne quitte la voie.

⚠ AVERTISSEMENT

Ce système doit être considéré uniquement comme une fonction d'aide et ne vous dispense pas d'adopter les bonnes pratiques de conduite. Il est de la responsabilité du conducteur de contrôler l'environnement et la direction du véhicule.

⚠ AVERTISSEMENT

Prenez les précautions suivantes lorsque vous utilisez le système d'aide au maintien de voie (LKA) :

- Ne tournez pas le volant brusquement lorsqu'il est contrôlé par le système.
- Le système LKA empêche le conducteur de changer involontairement de voie en l'assistant dans l'orientation du volant.

Cependant, le conducteur ne doit pas se reposer sur ce système. En effet, il doit toujours prêter une attention toute particulière à l'orientation du volant pour rester dans sa voie de circulation.

- Le système LKA peut être désactivé ou ne pas fonctionner correctement selon l'état de la route et l'environnement. Soyez toujours vigilant.
- Ne démontez pas temporairement la caméra du système LKA pour teinter la vitre et n'installez aucun revêtement ou accessoire. Si vous démontez et remontez la caméra, il est recommandé de faire vérifier l'étalonnage du système par un concessionnaire HYUNDAI agréé.

- Si vous remplacez le pare-brise, la caméra du système LKA ou des pièces associées du volant, il est recommandé de faire vérifier l'étalonnage du système par un concessionnaire HYUNDAI agréé.
- Le système détecte le marquage au sol et contrôle l'orientation du volant grâce à une caméra. Par conséquent, si le marquage au sol est difficilement perceptible, il est possible que le système ne fonctionne pas correctement. Reportez-vous à la section relative aux limites du système.
- Ne retirez pas et n'endommagez pas les pièces du système LKA.
- Si le volume du système audio est trop élevé, vous risquez de ne pas entendre les alertes du système LKA.

- Ne placez pas sur le tableau de bord d'objets susceptibles de réfléchir la lumière (miroirs, feuille blanche, etc.). La réflexion de la lumière du soleil peut entraîner un dysfonctionnement du système.
- Lorsque le système LKA est activé, prenez soin de toujours garder les mains sur le volant. Si vous continuez de conduire sans poser les mains sur le volant après l'affichage de l'avertissement "Gardez les mains sur le volant", le système se désactive automatiquement.
- Le volant n'est pas contrôlé en permanence. Ainsi, si la vitesse est très élevée lorsque le véhicule quitte une voie de circulation donnée, il est possible que le système ne contrôle pas le volant. Le conducteur doit toujours respecter les limites de vitesse lorsqu'il utilise le système.

- Si vous fixez des objets au volant, il est possible que le système n'agisse pas sur la direction ou que l'alarme vous invitant à garder les mains sur le volant ne fonctionne pas correctement.
- Lorsque vous tractez une remorque, pensez à désactiver le système LKA.

Utilisation du système LKA



Pour activer ou désactiver le système LKA:

Avec le contact en position ON, appuyez sur le bouton LKA du combiné d'instruments, à gauche du volant (ou à droite du volant sur les véhicules configurés pour la conduite à droite).

Le témoin du combiné d'instruments s'allume tout d'abord en blanc. Cela signifie que le système LKA est PRÊT, mais qu'il est DÉACTIVÉ.

Notez que le véhicule doit rouler au moins à 60 km/h environ pour que vous puissiez ACTIVER le système LKA. Le témoin du combiné d'instruments s'allume en vert.



La couleur du témoin varie selon l'état du système LKA.

- Blanc : le capteur ne détecte aucun marquage au sol ou le véhicule roule à moins de 60 km/h.

- Vert : le capteur détecte le marquage au sol et le système peut contrôler la direction du véhicule.

i Information

Lorsque le témoin (blanc) a été activé au cours du cycle de démarrage précédent, le système s'active automatiquement. Si vous appuyez à nouveau sur le bouton LKA, le témoin s'éteint sur le combiné d'instruments.

Activation du système LKA

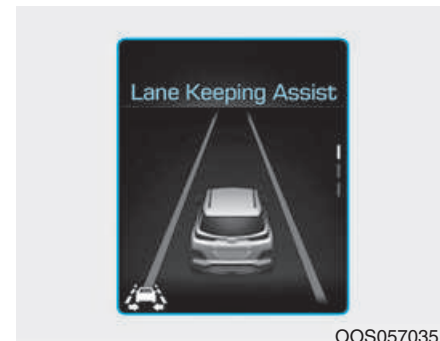

• Pour afficher l'écran du système LKA sur l'écran LCD du combiné d'instruments, sélectionnez le mode ASSIST (A). Pour plus d'informations, reportez-vous à la section du chapitre 3 relative aux modes d'affichage de l'écran LCD.

• Lorsque les deux lignes de marquage sont détectées et que toutes les conditions d'activation du système LKA sont réunies, un volant vert s'allume et le témoin du système passe du blanc au vert. Cela signifie que le système LKA est ACTIVÉ et qu'il est prêt à contrôler le volant.

AVERTISSEMENT

Le système d'assistance au maintien de voie (LKA) permet d'éviter au conducteur de quitter sa voie de circulation. Toutefois, le conducteur ne doit pas s'appuyer uniquement sur ce système et doit toujours vérifier l'état de la route.



- Si le véhicule roule à plus de 60 km/h et si le système détecte les lignes de marquage, la couleur passe du gris au blanc.
- Si le système détecte la ligne de marquage gauche, sa couleur passe du gris au blanc.
- Si le système détecte la ligne de marquage droite, sa couleur passe du gris au blanc.
- Les deux lignes de marquage doivent être détectées pour que le système soit totalement activé.

- Si la vitesse de votre véhicule dépasse 60 km/h et si le bouton LKA est allumé, le système est activé. Si votre véhicule dévie de la voie dans laquelle vous vous trouvez, le système LKA se met en marche comme suit :



Un avertissement visuel s'affiche sur l'écran LCD du combiné. La ligne de marquage gauche ou droite clignote sur l'écran LCD du combiné, selon la direction dans laquelle le véhicule se déporte.

Si le symbole du volant s'affiche, le système contrôle la direction du véhicule pour éviter que ce dernier ne franchisse la ligne de marquage.

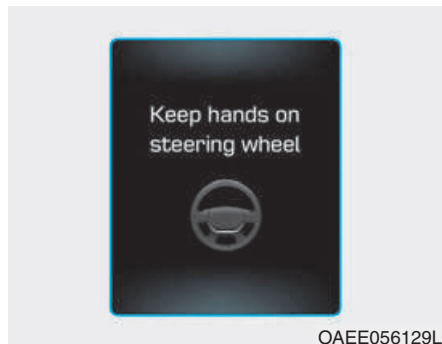

Gardez les mains sur le volant

Si le conducteur retire ses mains du volant pendant plusieurs secondes alors que le système LKA est activé, ce dernier émet un avertissement.

i Information

Si le conducteur ne tient pas assez fermement le volant, il est possible que le système ne détecte pas ses mains et affiche le message.

⚠ AVERTISSEMENT

Le message peut s'afficher trop tard dans certaines conditions. Vous devez donc toujours garder les mains sur le volant lorsque vous conduisez.

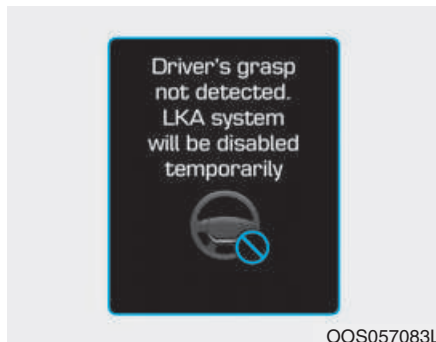

OOS057083L

Conduc. hors de portée. LKA désact. temp.

Si le conducteur ne replace pas ses mains sur le volant après l'affichage du message "Gardez les mains sur le volant", le système ne contrôle plus le volant et avertit le conducteur uniquement lorsqu'il franchit une ligne.

En revanche, si le conducteur repose ses mains sur le volant, le système reprend le contrôle du volant.

⚠ AVERTISSEMENT

- Le conducteur est responsable de la précision de l'orientation du volant.
- Désactivez le système dans les situations suivantes.
 - Par mauvais temps
 - Sur des routes en mauvais état
 - Lorsque le conducteur doit fréquemment contrôler manuellement le volant.

i Information

- Même si l'orientation du volant est assistée par le système, le conducteur peut également la contrôler.
- Il est possible que le volant paraisse plus « dur » lorsqu'il est assisté par le système que lorsqu'il ne l'est pas.

Témoin et message

Vérifiez LKA

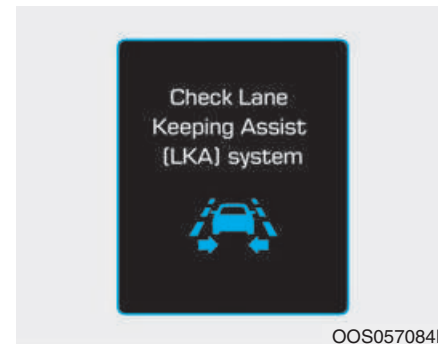

OOS057084R

En cas de problème lié au système, un message s'affiche pendant quelques secondes. Si le problème persiste, le témoin de dysfonctionnement du système LKA s'allume.

Témoin de dysfonctionnement du système LKA



Le témoin de dysfonctionnement du système LKA (jaune) s'allume lorsque le système LKA ne fonctionne pas correctement. Nous vous conseillons de faire vérifier le système par un concessionnaire HYUNDAI agréé.

En cas de problème du système, procédez comme suit :

- Activez le système après avoir coupé et redémarré le moteur.
- Vérifiez si le contact est en position ON.
- Vérifiez si le système est affecté par les conditions météorologiques (par ex. : brouillard, forte pluie, etc.).
- Vérifiez si des corps étrangers sont présents sur la lentille de la caméra.

Si vous ne parvenez pas à résoudre ce problème, nous vous conseillons de faire vérifier le système par un concessionnaire HYUNDAI agréé.

Le système LKA n'est pas activé et le volant n'est pas contrôlé automatiquement dans les cas suivants:

- Le clignotant est activé avant le changement de voie. Si vous changez de voie sans utiliser le clignotant, il est possible que le volant soit contrôlé.
- Le véhicule ne roule pas au milieu de la voie lorsque le système est activé ou que vous venez de changer de voie.
- L'ESC ou le VSM est activé.
- Le véhicule se trouve dans un virage serré.
- La vitesse du véhicule est inférieure à 60 km/h ou supérieure à 180 km/h.
- Le véhicule effectue des changements de voie brutaux.
- Le véhicule freine subitement.
- Une seule ligne de marquage est détectée.
- La voie de circulation est extrêmement large ou étroite.

- La route compte plus de deux lignes de marquage (par exemple, zone de travaux).
- Le véhicule se trouve sur une route fortement inclinée.
- Le volant est tourné brusquement.

Limites du système

Le système LKA peut s'activer prématurément même si le véhicule ne dévie pas de sa voie. Il peut également ne pas agir sur la direction ou ne pas vous avertir que votre véhicule se déporte dans les circonstances suivantes :

Lorsque l'état de la route est médiocre

- Il est difficile de distinguer les marquages des voies sur la route ou le marquage est effacé.
- La couleur de la ligne de marquage est difficilement perceptible sur la route.
- La caméra détecte par erreur des marquages semblables à des lignes de marquage sur la route.
- La ligne de marquage est fusionnée ou divisée (par exemple, péage).
- Le nombre de voies de circulation augmente ou diminue ou les éléments du marquage au sol s'entrecroisent de manière complexe.
- La route devant vous compte plus de deux lignes de marquage.
- La ligne de marquage est très large ou très fine.
- Les voies ne sont pas bien visibles en raison de la présence de pluie, de neige ou d'eau sur la route, si la route est endommagée ou pour d'autres raisons.
- Le terre-plein central, des arbres ou autres projettent de l'ombre sur le marquage au sol.
- Les voies sont incomplètes ou la zone est en travaux.
- Des lignes de passage pour piétons ou d'autres symboles sont présents sur la route.
- La ligne de marquage est recouverte d'huile ou autre dans un tunnel.
- La voie disparaît brusquement, par exemple, à une intersection.

Lorsque des facteurs externes interviennent

- La luminosité extérieure varie soudainement, par exemple, à l'entrée ou la sortie d'un tunnel ou au passage sous un pont.
- La luminosité extérieure est trop faible (par exemple, les lampadaires ne sont pas allumés la nuit ou le véhicule se trouve dans un tunnel).
- Une structure sur la chaussée (par exemple, une barrière en béton, une glissière de sécurité ou une borne réfléchissante) est accidentellement détectée par la caméra.
- De la lumière provenant d'un lampadaire ou d'un véhicule approchant se reflète sur la route mouillée (par exemple, dans une flaque d'eau).
- Le champ de vision à l'avant est réduit par la lumière du soleil.

- La distance entre votre véhicule et celui qui vous précède est insuffisante pour que la ligne de marquage soit détectée ou le véhicule qui vous précède roule sur la ligne de marquage.
- Vous conduisez sur une pente raide, sur une colline ou dans un virage.
- L'état de la route génère trop de vibrations pendant la conduite.
- La température autour du rétroviseur intérieur est élevée en raison d'une exposition directe au soleil, etc.

Lorsque la visibilité à l'avant est mauvaise

- Des salissures ou des débris obstruent le pare-brise ou la lentille de la caméra du système.
- Le pare-brise est embué ou le champ de vision à l'avant est obstrué.
- Des objets sont placés sur le tableau de bord, etc.
- Du brouillard ou de fortes averses de pluie ou de neige empêchent le capteur de détecter la voie de circulation.

Modification du fonctionnement du système LKA

Vous pouvez passer du système LKA au système d'avertissement pour déviation de voie (LDW) ou basculer entre les modes LKA standard et LKA actif à partir de l'écran LCD. Pour cela, accédez à Réglages utilisateur → Assist. conduite → Assistance au maintien de voie → Avertissement pour déviation de voie/LKA standard/LKA actif.

Le système est automatiquement configuré en mode standard si aucune fonction n'est sélectionnée.

Avertissement pour déviation de voie

Le système LDW alerte le conducteur par le biais d'un avertissement visuel et sonore lorsqu'il détecte que le véhicule s'écarte de sa voie. Le volant n'est pas contrôlé automatiquement.

LKA standard

Le mode LKA standard aide le conducteur à maintenir le véhicule entre les voies. Il ne contrôle pas le volant lorsque le véhicule est conduit correctement. En revanche, il prend le contrôle du volant lorsque le véhicule s'apprête à dévier de sa voie.

LKA actif

Le mode LKA actif contrôle plus fréquemment le volant que le mode LKA standard. Le mode LKA actif peut réduire la fatigue du conducteur en agissant sur la direction pour maintenir le véhicule au milieu de la voie.

SYSTÈME D'ALERTE DE NIVEAU D'ATTENTION DU CONDUCTEUR (DAW) (LE CAS ÉCHÉANT)

Le SYSTÈME D'ALERTE DE NIVEAU D'ATTENTION DU CONDUCTEUR (DAW) avertit le conducteur d'une situation dangereuse lorsqu'il détecte de la fatigue ou une baisse d'attention.

Réglage et activation du système

Réglage du système

- Le SYSTÈME D'ALERTE DE NIVEAU D'ATTENTION DU CONDUCTEUR (DAW) est désactivé par défaut en usine.
- Pour activer le SYSTÈME D'ALERTE DE NIVEAU D'ATTENTION DU CONDUCTEUR (DAW), allumez le moteur, puis sélectionnez Réglages utilisateur → Assist. conduite → Alerte niveau d'attention du conducteur → High Sensitivity (Sensibilité élevée)/Normal Sensitivity (Sensibilité normale).

- Vous pouvez régler le mode du SYSTÈME D'ALERTE DE NIVEAU D'ATTENTION DU CONDUCTEUR (DAW).

- Désactivé : le système est désactivé.
- Normal Sensitivity (Sensibilité normale) : le système avertit le conducteur lorsqu'il détecte de la fatigue ou une baisse d'attention.
- High Sensitivity (Sensibilité élevée) : le système avertit le conducteur plus rapidement qu'en mode Normal lorsqu'il détecte de la fatigue ou une baisse d'attention.

- Le réglage du SYSTÈME D'ALERTE DE NIVEAU D'ATTENTION DU CONDUCTEUR (DAW) est conservé lors du redémarrage du moteur.

Affichage du niveau d'attention du conducteur

■ Système désactivé

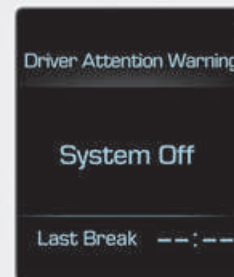

OOS057085L

■ Conduite attentive



OPDE056061

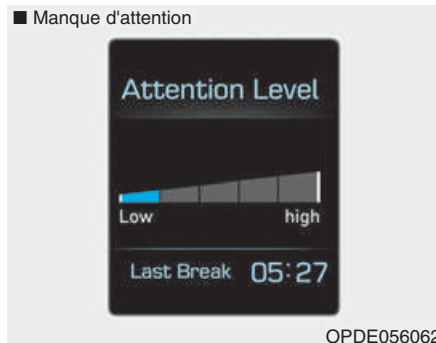

- Le conducteur peut contrôler les conditions de conduite sur l'écran LCD

L'écran DAW s'affiche lorsque vous sélectionnez l'onglet du mode ASSIST () sur l'écran LCD si le système est activé. **(Pour plus d'informations, reportez-vous à la section du chapitre 3 relative aux modes d'affichage de l'écran LCD.)**

- Le niveau d'attention du conducteur est indiqué sur une échelle de 1 à 5. Plus le chiffre est faible, moins le conducteur est attentif.

- Le niveau d'attention baisse si le conducteur n'effectue pas de pause pendant un certain temps.
- Il augmente lorsque le conducteur se montre attentif pendant un certain temps.
- Lorsque le conducteur active le système en cours de conduite, l'écran affiche l'heure de la dernière pause et le niveau d'attention du conducteur.

Pause

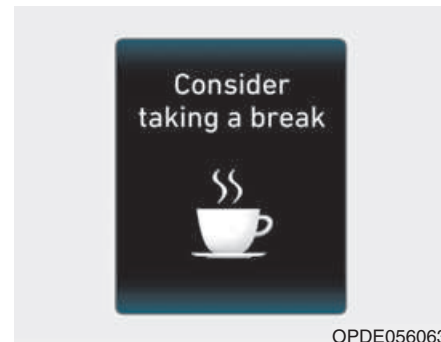

- Le message "Pensez à prendre une pause" s'affiche sur l'écran LCD et une alarme est émise pour suggérer au conducteur de faire une pause lorsque son niveau d'attention est inférieur à 1.
- Le système d'alerte de niveau d'attention du conducteur (DAW) n'invite pas le conducteur à faire une pause lors des trajets de moins de 10 minutes.

Réinitialisation du système

- L'heure de la dernière pause est définie sur 00:00 et le niveau d'attention du conducteur sur 5 (attention maximale) lorsque le système d'alerte de niveau d'attention du conducteur (DAW) est réinitialisé.
- Le système d'alerte de niveau d'attention du conducteur (DAW) définit l'heure de la dernière pause sur 00:00 et le niveau d'attention du conducteur sur 5 dans les situations suivantes :
 - Le moteur est coupé.
 - Le conducteur détache sa ceinture de sécurité et ouvre sa porte.
 - Le véhicule est arrêté pendant plus de 10 minutes.
- Le système se remet en marche lorsque le véhicule repart.

Mise en veille du système

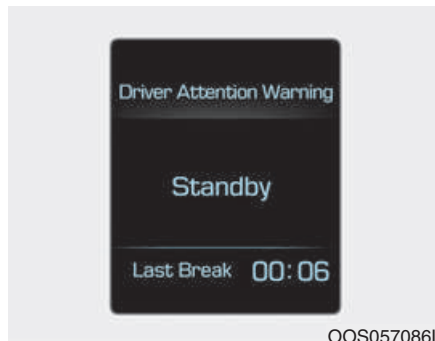

Le système d'alerte de niveau d'attention du conducteur (DAW) passe en veille et l'écran " Désactivé " s'affiche dans les situations suivantes :

- La caméra ne détecte pas les voies.
- La vitesse reste inférieure à 60 km/h ou supérieure à 200 km/h.

Dysfonctionnement du système



Vérifiez l'alerte d'attention conducteur

Le message " Vérifiez l'alerte d'attention conducteur " indique un dysfonctionnement du système. Dans ce cas, nous vous conseillons de faire vérifier le véhicule par un concessionnaire HYUNDAI agréé.

AVERTISSEMENT

- Le système d'alerte de niveau d'attention du conducteur (DAW) doit être considéré uniquement comme une fonction d'aide. Il ne remplace pas les bonnes pratiques de conduite. Conduisez toujours prudemment pour éviter les situations soudaines et inattendues. Restez vigilant en toutes circonstances.
- Le système peut suggérer au conducteur de faire une pause en fonction de son style et de ses habitudes de conduite, même s'il ne se sent pas fatigué.
- S'il se sent fatigué, le conducteur doit faire une pause, même si le système ne le propose pas.

REMARQUE

Le système d'alerte de niveau d'attention du conducteur (DAW) utilise le capteur de la caméra du pare-brise avant. Pour préserver le bon fonctionnement du capteur, respectez les consignes suivantes :

- Ne teintez JAMAIS le pare-brise avant, n'y installez pas d'accessoires et n'y apposez pas d'autocollants.
- Ne posez JAMAIS d'objets réfléchissants (papier blanc, miroir) sur le tableau de bord. La réflexion de la lumière peut provoquer un dysfonctionnement du système.
- Veillez à ce que le capteur de la caméra ne soit pas immergé dans l'eau.
- Ne démontez JAMAIS la caméra et ne la soumettez pas à des chocs.

- Ne démontez pas temporairement la caméra pour teinter la vitre et n'installez aucun revêtement ou accessoire. Si vous démontez et remontez la caméra, nous vous conseillons de faire vérifier l'étalonnage du système par un concessionnaire HYUNDAI agréé.

ATTENTION

Le système d'alerte de niveau d'attention du conducteur (DAW) risque de ne pas fonctionner correctement ou d'émettre des alertes limitées dans les situations suivantes :

- Les capacités de détection des voies sont limitées. Pour en savoir plus, consultez la section de ce chapitre relative au système d'assistance au maintien de voie (LKA).
- Vous conduisez de manière brusque ou vous tournez soudainement pour éviter un obstacle (travaux, autres véhicules, chute d'objets, bosses, etc.).
- La maniabilité du véhicule en marche avant est fortement réduite (forte variation de la pression des pneus, usure inégale des pneus, pincement/ouverture des roues).
- La route est sinueuse.

- La zone est venteuse.
- La route est cahoteuse.
- Les systèmes d'aide à la conduite suivants sont actifs :
 - Système d'assistance au maintien de voie (LKA)
 - Système anticollision avant (FCA)

ATTENTION

Si le volume du système audio est élevé, il risque de couvrir les alertes du système d'alerte de niveau d'attention du conducteur (DAW).

SYSTÈME DE COMMANDE DU LIMITEUR DE VITESSE (LE CAS ÉCHÉANT)

Utilisation du système de commande du limiteur de vitesse

Vous pouvez sélectionner la vitesse limite lorsque vous ne souhaitez pas rouler à une vitesse supérieure à une vitesse spécifique.

Si vous roulez à une vitesse supérieure à la vitesse limite présélectionnée, le système d'alerte fonctionne (la vitesse limite sélectionnée clignotera et une sonnerie retentira) jusqu'à ce que la vitesse du véhicule retrouve la vitesse limite.

i Information

Lorsque la commande de la limite de vitesse fonctionne, le système de régulateur de vitesse ne peut pas être activé.

Commutateur de contrôle du limiteur de vitesse

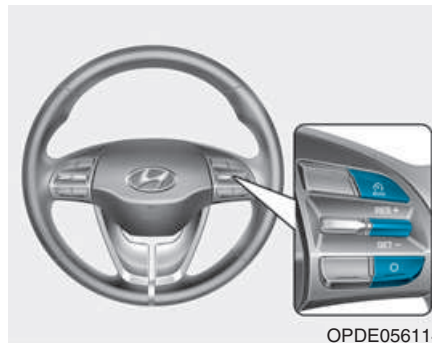

MODE : Permet de basculer entre le régulateur de vitesse et le limiteur de vitesse.

Arrêt → Régulateur de vitesse



RES+ : Rétablit ou augmente la vitesse du limiteur.

SET- : Définit ou réduit la vitesse du limiteur.

O (Cancel) : Annule la limite de vitesse définie.

Pour régler la limite de vitesse

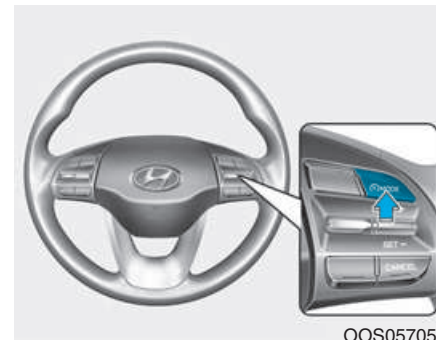

1. Appuyez sur le bouton **MODE** pour activer le système. Le témoin du limiteur de vitesse s'allume sur le combiné d'instruments.

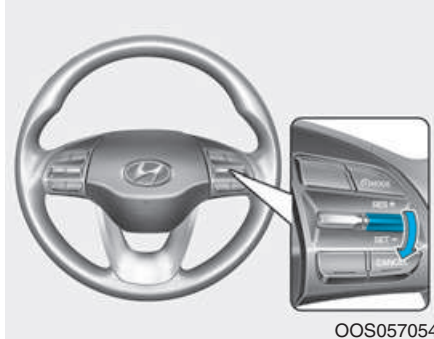

OOS057054

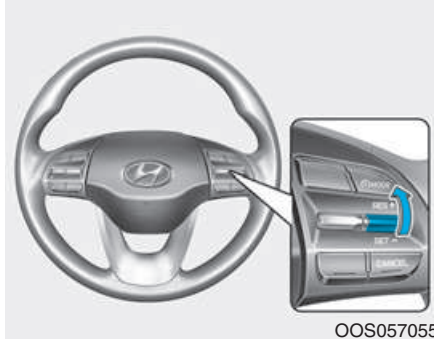

OOS057055

2. Tournez la molette vers le haut (RES+) ou le bas (SET-).

3. Tournez la molette vers le haut (RES+) ou le bas (SET-) et relâchez-la une fois la vitesse souhaitée atteinte.

- Tournez la molette vers le haut (RES+) ou le bas (SET-) et maintenez-la dans cette position. La vitesse augmente ou diminue par incréments de 5 km/h.

La limite de vitesse définie s'affiche sur le combiné d'instruments.

Si vous enfoncez la pédale d'accélérateur de moins de 50 % environ, le véhicule ne dépassera pas la limite de vitesse définie.

En revanche, si vous enfoncez la pédale d'accélérateur de plus de 70 % environ, vous pouvez dépasser la limite de vitesse définie. La vitesse définie clignote et une alarme retentit jusqu'à ce que le véhicule roule à nouveau à la vitesse définie.

Pour éteindre le limiteur de vitesse, procédez de la manière suivante :

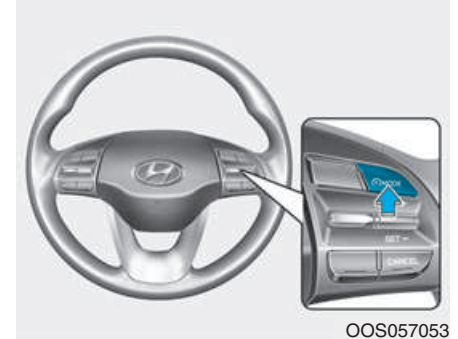

OOS057053

- Appuyez sur le bouton  MODE.
- Si vous appuyez une fois sur le bouton d'annulation (O), la limite de vitesse définie est annulée, mais le système n'est pas désactivé. Si vous souhaitez redéfinir la limite de vitesse, poussez la molette vers le haut (RES+) ou le bas (SET-) sur le volant jusqu'à la vitesse souhaitée.

RÉGULATEUR DE VITESSE (LE CAS ÉCHÉANT)

Utilisation du régulateur de vitesse

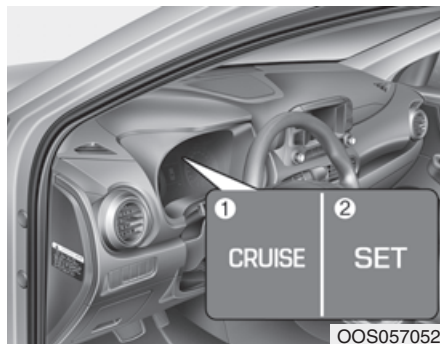

1. Témoin CRUISE (🚗)
2. Témoin SET

Le régulateur de vitesse permet de rouler à des vitesses supérieures à 30 km/h (20 mph) sans appuyer sur la pédale d'accélérateur.



AVERTISSEMENT

Prenez les précautions suivantes :

- Réglez toujours la vitesse de votre véhicule en dessous de la limite applicable dans votre pays.
- Si le régulateur de vitesse reste actif (témoin CRUISE (🚗) du combiné d'instruments s'allume), il peut être activé par inadvertance. Laissez le régulateur de vitesse éteint (témoin CRUISE éteint) lorsque vous ne l'utilisez pas pour éviter tout réglage accidentel de la vitesse.
- Utilisez le régulateur de vitesse uniquement sur les grandes routes et par beau temps.
- N'utilisez pas le régulateur de vitesse lorsqu'il peut être dangereux de maintenir le véhicule à une vitesse constante :

- Conditions de circulation rendant difficile la conduite à vitesse constante
- Conduite par temps de pluie, de gel ou de route enneigée
- Conduite sur routes sinueuses ou par vent fort.
- Conduite dans des zones très venteuses
- N'utilisez pas le régulateur de vitesse lorsque vous tractez une remorque.

REMARQUE

Lors de la conduite à la vitesse de croisière d'un véhicule équipé d'une boîte manuelle, ne passez pas au point mort sans appuyer sur la pédale d'embrayage car le moteur tournera alors en surrégime. Si cela se produit, appuyez sur la pédale d'embrayage ou relâchez le bouton ON-OFF du régulateur de vitesse.

i Information

- En fonctionnement normal, lorsque le bouton SET est activé ou réactivé après actionnement des freins, le régulateur de vitesse sera alimenté après environ 3 secondes. Ce délai est normal.
- Avant d'activer le régulateur de vitesse, le système vérifie que le commutateur de frein fonctionne correctement. Appuyez sur la pédale de frein au minimum une fois après avoir démarré le moteur.

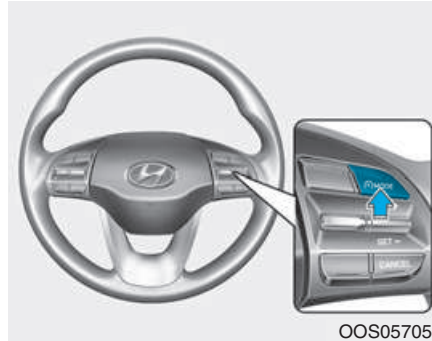

Commutateur du régulateur de vitesse
O (Cancel) : Désactive le régulateur de vitesse.

CRUISE (⏸), (⏸) MODE:

Active/désactive le régulateur de vitesse.

RES+: Rétablit ou augmente la vitesse du régulateur.

SET-: Définit ou réduit la vitesse du régulateur.

i Information

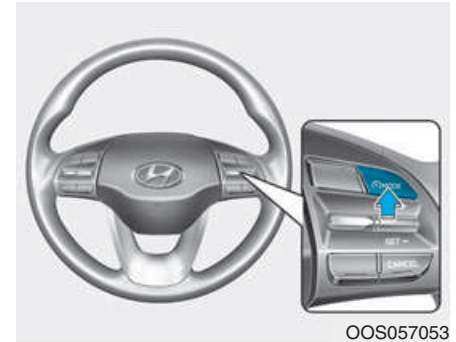

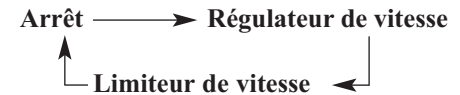

Passer tout d'abord en mode régulateur de vitesse en appuyant sur le bouton (⏸) MODE (le cas échéant).

Le mode change comme suit à chaque fois que vous appuyez sur le bouton (⏸) MODE-

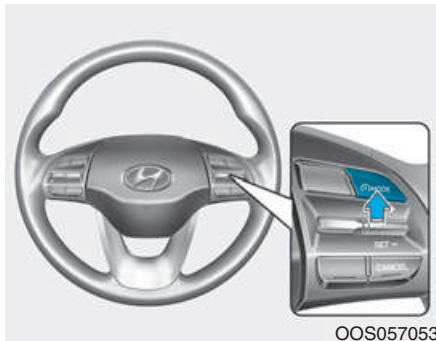

Pour fixer la vitesse du régulateur de vitesse



1. Au niveau du volant, appuyez sur le bouton  (CRUISE) pour actionner le système. Le voyant  (CRUISE) s'allume dans le bloc d'instruments.
2. Accélérez jusqu'à la vitesse de croisière désirée, au dessus de 30 km/h (20 miles/h).

i Information - Boîte-pont manuelle

En ce qui concerne les véhicules dotés d'une boîte-pont manuelle, il est recommandé d'appuyer au moins une fois sur la pédale de frein afin de régler le régulateur de vitesse après avoir démarré le moteur.

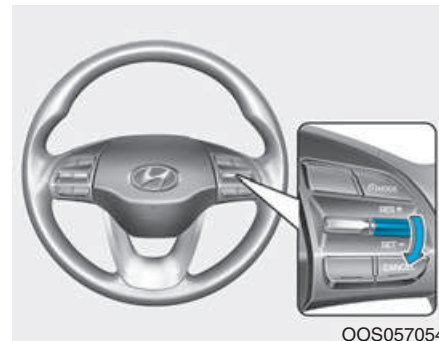

3. Tournez la molette vers le bas (SET-) et relâchez-la. Le témoin SET s'allume.
4. Relâchez la pédale d'accélérateur.

i Information

La vitesse du véhicule peut augmenter ou diminuer légèrement dans les côtes et les descentes.

Pour augmenter la vitesse du régulateur

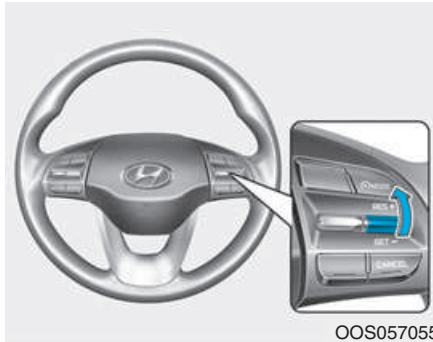

- Levez la molette (RES+) et maintenez-la dans cette position tout en programmant la vitesse SET sur le combiné d'instruments. Relâchez la molette lorsque vous avez atteint la vitesse souhaitée et le véhicule accélérera automatiquement pour atteindre cette vitesse.

- Tournez la molette vers le haut (RES+) et relâchez-la immédiatement. La vitesse augmente de 2,0 km/h chaque fois que la molette est actionnée de cette façon.
- Appuyez sur la pédale d'accélération. Lorsque le véhicule atteint la vitesse souhaitée, tournez la molette vers le bas (SET-).

Pour réduire la vitesse du régulateur

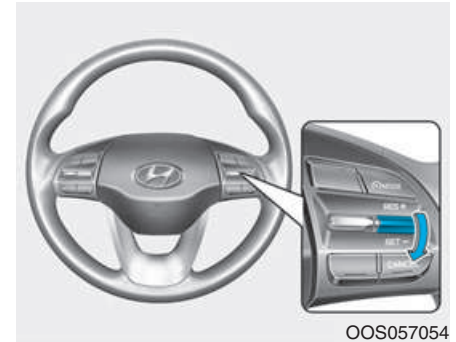

- Tournez la molette vers le bas (SET-) et maintenez-la dans cette position. Votre véhicule ralentit progressivement. Relâchez la molette lorsque vous avez atteint la vitesse souhaitée.
- Tournez la molette vers le bas (SET-) et relâchez-la immédiatement. La vitesse diminue de 2,0 km/h chaque fois que la molette est actionnée de cette façon.
- Appuyez légèrement sur la pédale de frein. Lorsque le véhicule atteint la vitesse souhaitée, tournez la molette vers le bas (SET-).

Pour accélérer temporairement lorsque le régulateur de vitesse est activé

Appuyez sur la pédale d'accélérateur. Lorsque vous relâchez la pédale, le véhicule reprend la vitesse programmée.

Si vous tournez la molette vers le bas (SET-) après avoir accéléré, le régulateur de vitesse conserve la nouvelle vitesse.

Le système se désactive dans les cas suivants :

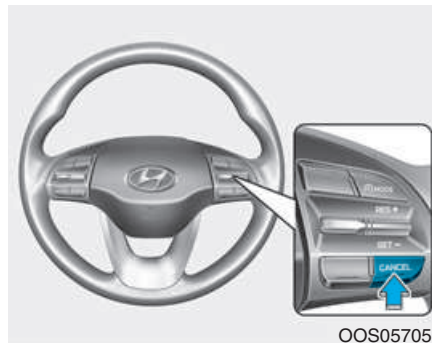

- Vous appuyez sur la pédale de frein.
- Vous appuyez sur la pédale d'embrayage (boîte manuelle).
- Vous appuyez sur le bouton **O** (Cancel) situé sur le volant.
- Vous appuyez sur le bouton **CRUISE**. Les témoins **CRUISE** et SET s'éteignent.
- Vous appuyez sur le bouton **MODE**. Les témoins **CRUISE** et SET s'éteignent (véhicule équipé du limiteur de vitesse).

- Vous mettez le levier de vitesses en position N (Point mort) (véhicule à transmission à embrayage double).
- Vous réduisez la vitesse du véhicule en dessous de 30 km/h (20 mph) environ.
- L'ESC (contrôle électronique de stabilité) est actif.
- Rétrogradage en seconde en mode manuel (véhicule à transmission à embrayage double).

i Information

Chacune de ces actions suspend le régulateur de vitesse (le témoin SET du combiné d'instruments s'éteint), mais vous devez appuyer sur le bouton **CRUISE** pour arrêter le système. Si vous souhaitez réactiver le régulateur de vitesse, tournez la molette située sur votre volant vers le haut (RES+). Vous repassez à la vitesse programmée précédente, sauf si le système a été éteint à l'aide du bouton **CRUISE**.

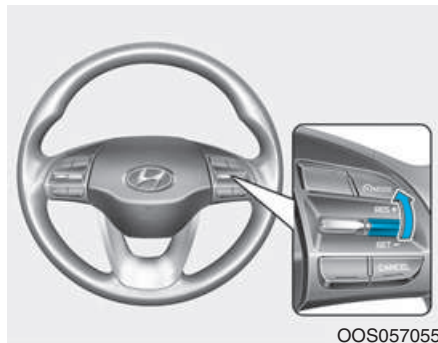

Pour rétablir la vitesse programmée

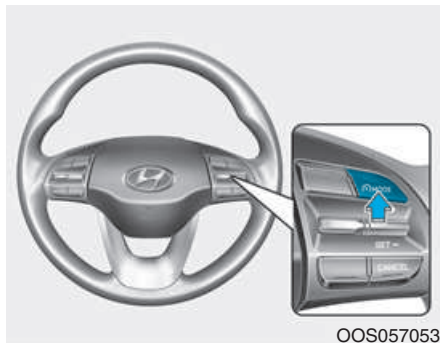

Poussez la molette vers le haut (RES+). Si le véhicule roule à plus de 30 km/h, il reprend la vitesse programmée.

Pour désactiver le régulateur de vitesse



- Appuyez sur le bouton  (CRUISE) (le témoin  (CRUISE) s'éteint).
- Appuyez sur le bouton  MODE. Le témoin du régulateur de vitesse s'éteint (véhicule équipé du limiteur de vitesse).
 - Lorsque le régulateur de vitesse est activé, appuyez une fois sur le bouton pour le désactiver et activer le limiteur de vitesse.

- Lorsque le régulateur de vitesse est désactivé et le limiteur de vitesse activé, appuyez sur le bouton pour désactiver les deux systèmes.

Information

Le mode change comme suit à chaque fois que vous appuyez sur le bouton  MODE.

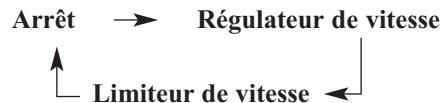

CONDITIONS DE CONDUITE SPÉCIALES

Conditions de conduite dangereuses

En cas de conditions de conduite dangereuses, telles que sur l'eau, la neige, le verglas, la boue ou le sable, prenez les précautions suivantes:

- Conduisez prudemment et prévoyez des distances de freinage plus longues.
- Évitez les mouvements brusques lors du freinage et dans les virages.
- Si vous êtes bloqué dans la neige, la boue ou le sable, utilisez la seconde. Accélérez progressivement pour éviter de patiner.
- Placez du sable, du gros sel ou tout autre type de matériau antidérapant sous les roues motrices pour améliorer l'adhérence lorsque vous êtes bloqué dans la neige, sur le verglas ou dans la boue.

AVERTISSEMENT

Le rétrogradage avec une transmission à embrayage double sur une surface glissante peut provoquer un accident. Un changement brusque de la vitesse peut faire déraiper les pneus. Soyez prudent lorsque vous rétrogradez sur des surfaces glissantes.

Balancement du véhicule

S'il est nécessaire de faire balancer le véhicule pour le dégager de la neige, du sable ou de la boue, commencez par tourner le volant vers la droite, puis la gauche, afin de dégager l'espace autour des roues avant. Alternez ensuite entre la marche arrière et une autre vitesse.

Évitez de faire patiner les roues et d'emballer le moteur.

Pour ne pas user la boîte de vitesses, attendez que les roues aient fini de tourner pour changer de vitesse. Relâchez la pédale d'accélérateur lorsque vous changez de vitesse, puis appuyez légèrement dessus lorsque la vitesse est enclenchée. En faisant patiner légèrement les roues vers l'avant puis l'arrière, vous pouvez produire un mouvement de balancier susceptible de dégager le véhicule.

AVERTISSEMENT

Si le véhicule est bloqué et qu'un essieu tourne trop rapidement, la température des pneus peut augmenter très rapidement. Si les pneus sont endommagés, ils risquent d'exploser. Cela peut entraîner des blessures pour vous ou pour d'autres personnes. N'utilisez pas cette technique si des personnes ou des objets se trouvent à proximité du véhicule.

Si vous tentez de libérer le véhicule, celui-ci peut être rapidement en surchauffe, ce qui risque d'entraîner un incendie dans le compartiment moteur, ou encore d'autres dommages. Évitez dans la mesure du possible de faire patiner les roues pour éviter la surchauffe des pneus ou du moteur.

NE FAITES PAS PATINER les roues du véhicule au-delà de 56 km/h.

Information

Vous devez désactiver le système ESC (sur véhicule équipé) avant de faire basculer le véhicule.

REMARQUE

Si vous êtes toujours bloqué après quelques essais, faites remorquer le véhicule afin d'éviter la surchauffe du moteur et d'éventuels dommages à la boîte de vitesses ou aux pneus. Reportez-vous à la section " Remorquage " du chapitre 6.

Virages doux

Évitez de freiner ou de changer de vitesse dans les virages, en particulier sur les routes humides. Dans l'idéal, prenez vos virages en accélérant doucement.

Conduite de nuit

La conduite de nuit est plus dangereuse que la conduite de jour. Gardez les points suivants en mémoire :

- Ralentissez et augmentez la distance qui vous sépare des autres véhicules, car la visibilité est moins bonne de nuit, en particulier dans les zones disposant de peu d'éclairages publics.
- Réglez vos rétroviseurs de façon à réduire l'éblouissement causé par les phares des autres véhicules.
- Gardez vos phares propres et correctement orientés. Des phares sales ou mal orientés réduisent la visibilité de nuit.

- Évitez de fixer les feux des véhicules que vous croisez. Cela pourrait vous aveugler momentanément et vos yeux auraient besoin de plusieurs secondes pour se réadapter à l'obscurité.

Conduite sous la pluie

Les routes mouillées et la pluie peuvent rendre la conduite dangereuse. Gardez les points suivants en mémoire lorsque vous conduisez sous la pluie ou sur une route humide :

- Ralentissez et augmentez la distance par rapport aux véhicules qui vous précèdent. Une forte averse réduit la visibilité et augmente les distances de freinage.
- Désactivez le régulateur de vitesse (le cas échéant).
- Remplacez vos balais d'essuie-glaces lorsqu'ils laissent des traces ou n'essuient plus correctement une partie du pare-brise.

- Assurez-vous que la bande de roulement de vos pneus est en bon état. Si la bande de roulement de vos pneus est insuffisante, un freinage brusque sur un sol humide peut vous faire dérapier et provoquer un accident. **Reportez-vous à la section " Bande de roulement des pneus " du chapitre 7.**

- Allumez vos feux pour que les autres automobilistes puissent vous voir plus facilement.
- Une conduite trop rapide dans de grandes flaques d'eau peut affecter les performances de freinage. Si vous devez traverser des flaques, conduisez le moins vite possible.
- Si vous pensez que vos freins sont humides, appuyez légèrement sur la pédale de frein tout en conduisant jusqu'à ce que le freinage redevienne normal.

Aquaplaning

Si vous conduisez trop vite sur une route humide, votre véhicule risque de perdre le contact avec la surface de la route et de rouler directement sur l'eau. Le meilleur conseil à retenir lorsque la route est humide est de RALENTIR.

Le risque d'aquaplaning augmente avec l'usure des pneus. Reportez-vous à la section " Bande de roulement des pneus " du chapitre 7.

Conduite dans des zones inondées

Évitez de conduire dans les zones inondées à moins d'être sûr que le niveau de l'eau ne dépasse pas celui du moyeu de la roue. Conduisez lentement lorsque vous traversez de l'eau. Prévoyez des distances d'arrêt plus importantes, car les performances de freinage peuvent être réduites.

Après avoir conduit dans l'eau, séchez les freins en appuyant légèrement sur la pédale de frein plusieurs fois tout en conduisant.

Sport automobile à vitesse supérieure

Pneumatiques

Ajustez la pression de gonflage des pneumatiques selon les spécifications. Une faible pression de gonflage des pneumatiques entraîne une surchauffe et une défaillance éventuelle des pneumatiques.

Évitez d'utiliser des pneumatiques usés ou endommagés qui pourraient entraîner une traction réduite ou une défaillance du pneumatique.

i Information

Ne dépassez jamais la pression maximale de gonflage des pneumatiques indiquée sur ces derniers.

Carburant, liquide de refroidissement moteur et huile moteur

Si vous conduisez à des vitesses plus élevées sur l'autoroute, vous consommez davantage de carburant et votre conduite est moins efficace qu'une conduite plus modérée. Adoptez une vitesse modérée pour économiser du carburant sur l'autoroute.

Avant de prendre la route, vérifiez le niveau de liquide de refroidissement et d'huile moteur.

Courroie de transmission

Une courroie de transmission détendue ou endommagée peut entraîner une surchauffe du moteur.

Réduction du risque de retournement

Ce véhicule de tourisme polyvalent se définit comme un SUV (véhicule utilitaire sportif). Les SUV ont une garde au sol élevée et un empattement réduit. Ils sont donc adaptés à de nombreuses situations de conduites tout-terrain. Leur conception spécifique leur confère un centre de gravité plus élevé par rapport aux véhicules ordinaires. Autre avantage de la garde au sol élevée : vous bénéficiez d'une meilleure visibilité et pouvez anticiper les problèmes. Ces véhicules ne permettent pas d'aborder les virages aussi vite que les véhicules de tourisme classiques, pas plus que les voitures de sport à châssis surbaissé ne sont adaptés à la conduite tout-terrain. Il est rappelé au conducteur et à ses passagers qu'il est obligatoire de boucler sa ceinture. En cas de retournement, une personne n'ayant pas bouclé sa ceinture met sa vie en péril. Pour réduire les risques de retournement, vous devez respecter certains points.

Dans la mesure du possible, évitez les virages trop serrés ou les manoeuvres brusques, ne chargez pas d'objets lourds sur la galerie et ne modifiez jamais votre véhicule de quelque manière que ce soit.

AVERTISSEMENT

Le risque de retournement est bien plus élevé pour les véhicules utilitaires que pour les autres types de véhicules. Pour éviter les retournements ou les pertes de contrôle :

- **Prenez les virages plus lentement qu'avec un véhicule classique.**
- **Évitez les virages serrés et les manoeuvres brusques.**
- **N'apportez pas au véhicule de modifications susceptibles d'élever son centre de gravité.**
- **Maintenez une pression des pneus appropriée.**
- **Ne placez pas de charges lourdes sur le toit.**

AVERTISSEMENT

En cas de retournement, le risque de décès est plus élevé pour les passagers qui n'ont pas attaché leur ceinture de sécurité. Assurez-vous que tous les passagers portent leur ceinture de sécurité.

CONDUITE EN HIVER

Les conditions hivernales difficiles usent rapidement les pneus et peuvent causer d'autres problèmes. Pour limiter les problèmes, suivez les suggestions ci-dessous :

Neige ou verglas

Vous devez maintenir une distance de sécurité suffisante entre votre véhicule et celui qui vous précède.

Actionnez les freins en douceur. La vitesse, les accélérations rapides, les freinages brusques et les virages brusques sont très dangereux.

Pendant la décélération, utilisez au maximum le frein moteur. Des freinages brusques sur des routes enneigées ou verglacées peuvent faire déraiper le véhicule. L'utilisation de pneus neige ou de chaînes peut être nécessaire pour conduire sur la neige. Emportez toujours du matériel d'urgence dans votre véhicule. Il est conseillé de se munir des équipements suivants : chaînes, sangles ou chaînes de remorquage, lampe de poche, dispositif de signalisation d'urgence, sable, pelle, câbles de démarrage, grattoir pour pare-brise, gants, toile de sol, combinaison, couverture, etc.

Pneus neige

AVERTISSEMENT

Le type et la taille des pneus neige doivent être équivalents à ceux des pneus d'origine. Sinon, la sûreté et le comportement de votre véhicule peuvent en être affectés.

Si vous montez des pneus neige sur votre véhicule, assurez-vous qu'il s'agit de pneus à carcasse radiale de la même taille et de la même capacité de charge que les pneus d'origine. Montez des pneus neige sur les quatre roues, afin d'équilibrer le comportement de votre véhicule par tout temps. Gardez à l'esprit que la traction fournie par les pneus neige sur routes sèches risque de ne pas être aussi élevée qu'avec les pneus d'origine de votre véhicule. Vous devez conduire prudemment, même lorsque les routes sont dégagées. Vérifiez les indications de vitesse maximale avec votre revendeur de pneus.

Information

Avant d'installer des pneus cloutés, prenez connaissance des réglementations locales et municipales afin d'être informé des restrictions potentielles d'utilisation.

Chaînes



Étant donné que les flancs des pneus radiaux sont plus fins que ceux des autres types de pneus, l'installation de certains types de chaînes peut les endommager.

Aussi, l'utilisation de pneus neige reste préférable à celle des chaînes.

N'installez pas de chaînes sur les véhicules équipés de jantes en aluminium. Si vous êtes obligé d'en utiliser, choisissez des chaînes métalliques. Si vous devez utiliser des chaînes, choisissez des chaînes HYUNDAI et lisez les instructions avant de les installer.

Les dommages causés au véhicule suite à une mauvaise utilisation des chaînes ne seront pas couverts par la garantie du fabricant du véhicule.

AVERTISSEMENT

L'utilisation de chaînes peut affecter la manœuvrabilité du véhicule:

- Roulez à moins de 30 km/h (20 mph) ou à la vitesse recommandée par le fabricant des chaînes si celle-ci est inférieure.
- **Conduisez prudemment et évitez les ralentisseurs, les trous, les virages serrés et les routes dangereuses, qui peuvent secouer le véhicule.**
- **Évitez les virages serrés et les freinages brusques.**

Information

- **Installez des chaînes sur les pneus avant.** L'installation de chaînes permettra de disposer d'une plus grande force motrice, mais n'empêchera pas les dérapages.
- Avant d'installer des pneus cloutés, prenez connaissance des réglementations locales et municipales afin d'être informé des restrictions potentielles d'utilisation.

Installation des chaînes

Lors de l'installation des chaînes, suivez les instructions du fabricant et serrez-les au maximum. Conduisez lentement (en dessous de 30 km/h(20 mph)) lorsque les chaînes sont en place. Si vous entendez les chaînes cogner contre le châssis ou la carrosserie, arrêtez-vous et resserrez-les. Si le contact persiste, ralentissez jusqu'à ce que le bruit s'arrête. Retirez les chaînes dès que vous commencez à rouler sur des routes dégagées.

Lors de l'installation des chaînes, gardez le véhicule sur un sol plat éloigné du trafic. Allumez les feux de détresse du véhicule et placez si possible un triangle de présignalisation derrière le véhicule (le cas échéant).

Avant d'installer des chaînes sur les pneus, placez toujours le levier de vitesses en position P (Parking), enclenchez le frein de stationnement et coupez le moteur.

REMARQUE

Lorsque vous utilisez les chaînes:

- **Des chaînes de mauvaise dimension ou mal installées peuvent endommager les conduites de frein, les suspensions, la carrosserie ou les roues.**
- **Utilisez des chaînes SAE de classe "S" ou des chaînes métalliques.**
- **Si vous entendez les chaînes cogner contre le châssis ou la carrosserie, arrêtez-vous et resserrez-les.**
- **Pour éviter tout dommage causé à la carrosserie, resserrez les chaînes tous les 500 m à 1 km (0,3~0,6 pouces).**
- **N'utilisez pas de chaînes sur les véhicules équipés de jantes en aluminium. Si vous êtes obligé d'en utiliser, choisissez des chaînes métalliques.**
- **Utilisez des chaînes métalliques de moins de 12 mm (0,47 pouces) de largeur pour ne pas endommager le système d'attache.**

Précautions à prendre en hiver

Utilisez un liquide de refroidissement glycol de grande qualité

Votre véhicule est livré avec un liquide de refroidissement glycol de grande qualité dans le système de refroidissement. Il s'agit du seul type de liquide de refroidissement qui doit être utilisé car il contribue à la prévention de la corrosion dans le système de refroidissement, lubrifie la pompe à eau et empêche le gel. Assurez-vous de remplacer ou de renouveler le liquide de refroidissement conformément au plan d'entretien de la section 7. Avant l'hiver, faites tester votre liquide de refroidissement pour vous assurer que son point de congélation est satisfaisant pour les températures prévues pendant l'hiver.

Vérifiez la batterie et les câbles

Les températures hivernales affectent les performances de la batterie. **Examinez visuellement la batterie et les câbles comme décrit dans la section 7.** Le niveau de charge de votre batterie peut être vérifié par un concessionnaire HYUNDAI agréé ou une station-service.

Changez pour une huile hiver si nécessaire

Sous certains climats, il est recommandé d'utiliser une huile hiver de plus faible viscosité lorsqu'il fait froid. Reportez-vous à la section 8 pour les recommandations. En cas de doute quant à l'huile à utiliser, nous recommandons de faire appel à un concessionnaire HYUNDAI agréé.

Vérifiez les bougies et le système d'allumage

Examinez vos bougies comme décrit dans la section 7 et remplacez-les si nécessaire.

Vérifiez également l'ensemble du câblage et des composants du système d'allumage pour vous assurer qu'ils ne sont pas fendus, usés, ou endommagés de quelque manière que ce soit.

Pour empêcher les serrures de geler

Pour empêcher les serrures de geler, pulvérisez un liquide de dégivrage agréé ou de la glycérine dans l'ouverture. Si une serrure est recouverte de glace, projetez dessus un liquide de dégivrage agréé pour retirer la glace. Si la serrure est gelée intérieurement, vous pouvez la dégeler à l'aide d'une clé qui a été chauffée. Manipulez la clé chaude avec précaution pour éviter des blessures.

Utilisez un antigel agréé

Pour empêcher que l'eau du système de lave-glace gèle, ajoutez un antigel agréé conformément aux instructions figurant sur le bidon. Ce produit est disponible auprès d'un concessionnaire HYUNDAI agréé et dans la plupart des magasins de pièces automobiles. N'utilisez pas de liquide de refroidissement moteur ou d'autres types d'antigel car ils peuvent endommager la finition de peinture.

Ne laissez pas se bloquer votre frein de stationnement

Dans certaines conditions, votre frein de stationnement peut se bloquer en position enclenché. Cela risque le plus de se produire lorsque de la neige ou de la glace s'accumule autour ou à proximité des freins arrière ou si les freins sont mouillés. S'il existe un risque de blocage du frein de stationnement, actionnez-le **seulement momentanément** pendant que vous placez le levier de changement de vitesses dans la position P (boîte automatique), en 1ère ou en marche arrière (boîte manuelle) et bloquez les roues arrière afin que le véhicule ne puisse pas rouler. Desserrez ensuite le frein de stationnement.

Ne laissez pas s'accumuler de la glace et de la neige sous le véhicule

Dans certaines conditions, de la neige et de la glace peuvent s'accumuler sous les ailes et affecter la direction. Lors de la conduite en hiver dans des conditions difficiles où cette situation peut se produire, vous devez contrôler périodiquement le châssis de votre véhicule pour vous assurer que le mouvement des roues avant et le déplacement des éléments de direction n'est pas entravé.

Transport d'un équipement d'urgence

Votre équipement d'urgence doit être adapté à la rigueur du climat. Certains objets dont vous pouvez souhaiter le transport comprennent les chaînes, les sangles de remorquage, une lampe électrique, une torche, du sable, une pelle, des câbles de démarrage, une raclette à vitres, des gants, un tapis de sol, une salopette, une couverture, etc.

N'introduisez pas de corps étrangers dans le compartiment moteur

Tout corps étranger qui serait placé dans le compartiment moteur et, de ce fait, empêcherait le refroidissement du moteur, risquerait de causer une panne ou une combustion. Le fabricant ne saurait être tenu responsable des dommages survenant suite à l'introduction d'un tel corps étranger.

REMORQUAGE (POUR L'EUROPE)

Si vous envisagez d'utiliser votre véhicule pour un remorquage, renseignez-vous au préalable sur les réglementations nationales en vigueur. En effet, selon les lois, vous ne serez pas soumis aux mêmes obligations pour tracter une remorque, une voiture ou d'autres types de véhicules ou appareils. Avant un remorquage, consultez un concessionnaire HYUNDAI pour obtenir plus de détails.

Gardez en mémoire que le remorquage est une pratique totalement différente de la conduite du véhicule seul. Il implique en effet des changements dans la manœuvrabilité, la durabilité et la consommation de carburant.

Pour un remorquage en toute sécurité, vous devez posséder les équipements nécessaires et les utiliser correctement. Tout dommage causé au véhicule suite à de mauvaises pratiques de remorquage ne sera pas couvert par la garantie du fabricant du véhicule.

Cette section présente de nombreux conseils et règles de sécurité importants et utiles. Bon nombre d'entre eux sont importants pour votre sécurité et celle de vos passagers. Lisez attentivement cette section avant de tracter une remorque.

AVERTISSEMENT

Prenez les précautions suivantes:

- **En cas de mauvaise utilisation du matériel et/ou de conduite inadaptée avec une remorque, vous risquez de perdre le contrôle de votre véhicule. Par exemple, si la remorque est trop lourde, les performances de freinage peuvent être réduites. Vos passagers et vous-mêmes pouvez subir des blessures graves, voire mortelles. Suivez toutes les étapes de cette section avant de tracter une remorque.**

- **Avant de tracter une remorque, assurez-vous que le poids total de la remorque, le PTR (poids total roulant autorisé), le PBV (poids brut du véhicule), le PBE (poids brut sur l'essieu) et la charge au timon respectent tous les limites réglementaires.**
- **Lorsque vous tractez une remorque, pensez à désactiver le système ISG.**

Information - Pour l'Europe

- **La charge maximale techniquement admissible sur l'essieu arrière peut être dépassée de 15 % maximum et la masse en charge maximale techniquement admissible du véhicule peut être dépassée de 10 % ou 100 kg (220,4 lbs) maximum (selon la valeur la plus faible). Dans ce cas, ne dépassez pas 100 km/h (62,1 mph) pour les véhicules de la catégorie M1 ou 80 km/h (49,7 mph) pour les véhicules de la catégorie N1.**

- Si vous tractez une remorque avec un véhicule de la catégorie M1, la charge supplémentaire exercée sur le dispositif d'attelage peut entraîner un dépassement de la capacité de charge maximale des pneus arrière, qui ne dépassera en aucun cas 15 %. Dans ce cas, ne dépassez pas 100 km/h (62,1 mph) et augmentez la pression des pneus d'au moins 0,2 bar.

Si vous décidez de tracter une remorque?

Gardez en mémoire les points suivants si vous décidez de tracter une remorque:

- Envisagez l'utilisation d'un dispositif de contrôle du balancement. Vous pouvez vous renseigner sur ce type de dispositif auprès d'un vendeur de remorques.

- Ne tractez aucune remorque avec votre véhicule au cours des 2 000 premiers kilomètres (1 200 miles) afin de roder correctement le moteur. Le non-respect de cette consigne peut endommager sérieusement le moteur ou la boîte de vitesses.
- Lorsque vous tractez une remorque, nous vous conseillons de faire appel à un concessionnaire HYUNDAI agréé pour obtenir un complément d'informations sur les équipements supplémentaires nécessaires, tels que le kit de remorquage, etc.
- Conduisez toujours à une vitesse modérée (en dessous de 100 km/h (60 mph)) ou à la limitation de vitesse avec une remorque.
- Dans les grandes côtes, ne dépassez jamais 70 km/h (45 mph) ou la limitation de vitesse avec une remorque si celle-ci est inférieure.
- Lisez attentivement les limitations de poids et de chargement indiquées sur les pages suivantes.

Poids de la remorque

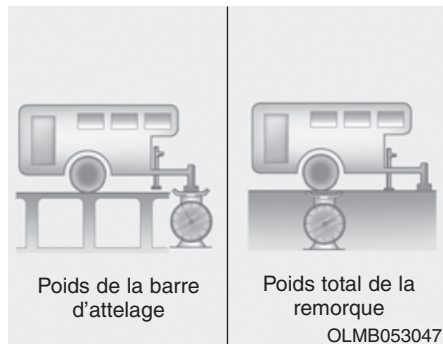

Quel est le poids maximum de sécurité d'une remorque? Il ne doit jamais dépasser le poids maximal autorisé avec les freins de remorque. Dans certains cas, même ce poids peut être trop élevé. Tout dépend de l'utilisation que vous souhaitez faire de votre remorque. Par exemple, la vitesse, l'altitude, les pentes, la température extérieure et la fréquence d'utilisation du véhicule pour tracter la remorque sont des facteurs importants. Le poids idéal de la remorque dépend également des équipements spéciaux de votre véhicule.

Charge au timon

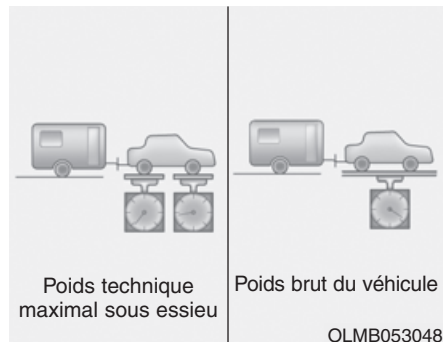

La charge au timon est une mesure importante à relever, car elle a un impact sur le poids brut de votre véhicule (PBV). Le timon de la remorque doit peser au maximum 10% du poids total en charge de la remorque, dans les limites de la charge maximum au timon admissible.

Après avoir chargé votre remorque, pesez séparément la remorque et le timon pour vérifier que les charges sont correctes. Dans le cas contraire, rectifiez le problème en déplaçant des éléments sur la remorque.

AVERTISSEMENT

Prenez les précautions suivantes:

- La charge ne doit jamais être plus importante à l'arrière de la remorque qu'à l'avant. La partie avant de la remorque doit toujours supporter environ 60 % de la charge totale de la remorque et la partie arrière les 40 % restants.
- Ne dépassez jamais les limites de poids maximales de la remorque ou du matériel de remorquage.

Un chargement inadapté peut endommager le véhicule ou blesser ses occupants. Vérifiez le poids et le chargement à l'aide d'une balance certifiée ou dans un centre de patrouille des autoroutes équipé d'une balance.

Information

Avec l'altitude, les performances du moteur diminuent. À partir de 1 000 m au-dessus du niveau de la mer, et tous les 1 000 m suivants, vous devez réduire la charge du véhicule/de la remorque (poids de la remorque + poids brut du véhicule) de 10 %.

Poids et distance de référence en remorquage (Pour l'Europe)

Élément		Moteur essence	
		1,0 T-GDI	1,6 T-GDI
		M/T	DCT
Poids maximum de la remorque kg (lbs.)	Avec système de freinage	1200 (2645)	1250 (2756)
	Sans système de freinage	600 (1322)	
Charge verticale statique maximale admissible sur le dispositif d'attelage kg (lbs.)		80 (176)	
Distance recommandée entre le centre de la roue arrière et le point d'attelage mm (inch)		820 (32,3)	

M/T : Boîte manuelle

DCT : Boîte à embrayage double

Équipements de remorquage

Attelages



i Information

Les trous de montage pour le dispositif d'attelage sont situés de part et d'autre de la protection inférieure située derrière les pneus arrière.

Il est important de disposer de l'équipement d'attelage approprié. Les vents latéraux, le passage de gros camions et la conduite sur routes accidentées sont autant de raisons qui justifient l'utilisation d'un attelage approprié. Voici quelques règles à respecter:

- Vous devez effectuer des trous dans la carrosserie de votre véhicule pour installer votre dispositif d'attelage? Dans ce cas, assurez-vous de les reboucher lorsque vous retirez le dispositif. Si vous ne les rebouchez pas, du monoxyde de carbone (CO) provenant du système d'échappement de votre véhicule, de l'eau et des impuretés peuvent pénétrer dans l'habitacle.
- Les pare-chocs de votre véhicule ne sont pas conçus pour accueillir un attelage. N'y attachez pas de dispositif d'attelage de location ou de pare-chocs. Utilisez uniquement un dispositif à installer sur le châssis et non sur le pare-chocs.
- Nous vous conseillons de contacter un concessionnaire HYUNDAI agréé pour vous procurer l'équipement d'attelage nécessaire.

Chaînes de sécurité

Attachez systématiquement des chaînes entre votre véhicule et votre remorque.

Les instructions d'utilisation des chaînes de sécurité peuvent être fournies par le fabricant du dispositif d'attelage ou de la remorque. Suivez les recommandations du fabricant pour installer les chaînes de sécurité. Laissez toujours suffisamment de mou pour pouvoir tourner avec la remorque. Ne laissez jamais les chaînes de sécurité traîner par terre.

Freins de remorque

Si votre remorque est équipée d'un système de freinage, assurez-vous qu'il est conforme aux réglementations de votre pays, qu'il est correctement installé et qu'il fonctionne correctement.

Si votre remorque dépasse le poids maximum autorisé sans freins, elle doit être équipée de freins appropriés. Lisez et suivez attentivement les instructions d'installation, de réglage et d'entretien des freins de la remorque. Ne modifiez pas le système de freinage du véhicule.



AVERTISSEMENT

N'utilisez pas une remorque équipée de ses propres freins si vous n'êtes pas certain d'avoir correctement réglé le système de freinage. Cette tâche délicate doit être confiée à un technicien compétent et expérimenté.

Conduite avec une remorque

Le tractage d'une remorque nécessite une certaine expérience de conduite. Avant de vous lancer sur la route, vous devez vous familiariser avec votre remorque. Habituez-vous à la manœuvrabilité et au freinage avec le poids de la remorque. Gardez toujours en tête que le véhicule que vous conduisez est désormais plus long et moins réactif que la voiture seule.

Avant de partir, contrôlez le système d'attelage et la plate-forme de la remorque, les chaînes de sécurité, le ou les connecteur(s) électrique(s), les feux, les pneus et les freins.

Pendant le trajet, vérifiez de temps en temps que le chargement est bien attaché et que les feux et les freins de la remorque fonctionnent correctement.

Distance

Gardez une distance de sécurité au moins deux fois supérieure à la distance habituelle avec les véhicules qui vous précèdent lorsque vous conduisez avec une remorque. Cela peut vous aider à éviter des situations nécessitant des freinages brusques et des braquages serrés.

Dépassement

Vous devez prévoir une distance de dépassement supérieure lorsque vous tractez une remorque. De plus, du fait de la plus grande longueur du véhicule, vous devez avancer plus loin devant le véhicule doublé avant de vous rabattre sur votre voie.

Marche arrière

Tenez le bas du volant avec une main. Déplacez ensuite votre main vers la gauche pour faire tourner la remorque vers la gauche et vers la droite pour la faire tourner vers la droite.

Reculer toujours lentement et, si possible, faites-vous guider par quelqu'un.

Virages

Lorsque vous tractez une remorque, vous devez prendre des virages plus larges que d'habitude. Cela permettra d'éviter que votre remorque ne touche les accotements, les panneaux de signalisation, les arbres ou d'autres objets situés en bordure de route. Évitez les manœuvres brusques ou soudaines. Mettez vos clignotants bien à l'avance.

Clignotants

Lorsque vous tractez une remorque, elle doit disposer de clignotants et d'un câblage spécifiques. Les flèches vertes clignent sur votre tableau de bord lorsque vous signalez un changement de direction ou de voie. S'ils sont correctement connectés, les feux de votre remorque clignent également pour informer les autres conducteurs que vous êtes sur le point de tourner, de changer de voie ou de vous arrêter.

Lorsque vous tractez une remorque, les flèches vertes clignent sur votre tableau de bord lorsque vous tournez, même si les ampoules de la remorque sont grillées. Ainsi, vous pouvez penser que les conducteurs derrière vous voient que vous allez tourner alors que ce n'est pas le cas. C'est pourquoi il est important de vérifier régulièrement que les ampoules de la remorque fonctionnent correctement. Vérifiez également l'état des feux à chaque fois que vous débranchez et rebranchez les câbles.

AVERTISSEMENT

Ne branchez pas le système de phares d'une remorque directement au système de phares de votre véhicule. Utilisez des câbles pour remorque certifiés. L'utilisation de câbles non certifiés pourrait endommager le système électrique du véhicule et/ou vous blesser. Consultez un concessionnaire HYUNDAI agréé pour plus d'informations.

Conduite dans les pentes

Réduisez la vitesse et passez une vitesse inférieure lorsque commencez à descendre une pente longue ou raide. Si vous ne passez pas une vitesse inférieure, vous devrez freiner davantage et vos freins risquent de surchauffer et de ne plus fonctionner correctement.

Dans de longues côtes, passez une vitesse inférieure et réduisez votre vitesse à environ 70 km/h (45 mph) pour réduire le risque de surchauffe du moteur et de la boîte de vitesses.

Si votre remorque dépasse le poids maximum autorisé sans freins et que votre véhicule est équipé d'une boîte à embrayage double, mettez cette dernière en position D (Conduite) lorsque vous tractez une remorque.

De cette façon, vous limitez la surchauffe et augmentez la durée de vie de votre boîte de vitesses.

REMARQUE

Pour éviter la surchauffe du moteur et/ou de la boîte de vitesses:

- Lorsque vous tractez une remorque sur des côtes raides (plus de 6 %), surveillez attentivement la jauge de température du liquide de refroidissement du moteur afin de vous assurer que ce dernier ne surchauffe pas. Si l'aiguille de la jauge de température du liquide de refroidissement se rapproche du H (chaud), arrêtez-vous dès que possible et laissez le moteur refroidir. Vous pouvez repartir une fois que le moteur a suffisamment refroidi.
- Si vous tractez une remorque alors que le poids brut maximal du véhicule et le poids maximal de la remorque sont atteints, le moteur ou la transmission risque de surchauffer. Dans ce cas, laissez le moteur tourner au ralenti pour qu'il refroidisse. Vous pouvez repartir une fois que le moteur ou la transmission a suffisamment refroidi.

- Lorsque vous tractez une remorque, la vitesse de votre véhicule peut être inférieure à celle des autres véhicules autour de vous, notamment dans les côtes. Utilisez la voie de droite lorsque vous tractez une remorque dans une côte. Adaptez la vitesse de votre véhicule en fonction de la vitesse maximale autorisée pour les véhicules tractant une remorque, du dénivelé de la pente et du poids de votre remorque.

- Lorsque vous tractez une remorque dans une côte fortement inclinée avec un véhicule équipé d'une boîte à embrayage double, l'embrayage peut surchauffer.

Lorsque l'embrayage est en surchauffe, il passe en mode de sécurité. Dans ce cas, l'indicateur de rapport du combiné s'allume et une alerte sonore est émise.

Un message d'avertissement s'affiche sur l'écran LCD et vous pouvez ressentir une vibration.

Si vous ignorez cet avertissement, les conditions de conduite peuvent se détériorer.

Pour revenir à des conditions de conduite normales, arrêtez le véhicule sur une surface plane et appuyez sur la pédale de frein pendant quelques minutes avant de reprendre la route.

Stationnement en pente

De manière générale, si vous tractez une remorque, évitez de stationner votre véhicule en pente.

Cependant, si vous êtes obligé de vous garer en pente, prenez les précautions suivantes:

1. Amenez le véhicule jusqu'au lieu de stationnement.

Tournez le volant en direction du trottoir (vers la gauche en montée, vers la droite en descente).

2. Mettez le levier de vitesses en position P (Parking) si votre véhicule est équipé d'une boîte à embrayage double ou au point mort s'il est équipé d'une boîte manuelle.
3. Enclenchez le frein de stationnement et coupez le moteur.
4. Placez des cales sous les roues de la remorque situées dans le bas de la pente.

5. Démarrez le véhicule, maintenez la pédale de frein enfoncée, passez au point mort, desserrez le frein de stationnement et relâchez doucement la pédale de frein jusqu'à ce que les cales supportent le poids du véhicule.

6. Appuyez à nouveau sur la pédale de frein et réenclenchez le frein de stationnement.

7. Mettez le levier de vitesse sur la position P (transmission à embrayage double) ou sur la 1^{re} vitesse (transmission manuelle) lorsque le véhicule est garé en côte et sur la position R (marche arrière) lorsqu'il est garé dans une descente.

8. Coupez le moteur et relâchez les freins, mais ne desserrez pas le frein de stationnement.

AVERTISSEMENT

Pour éviter toute blessure grave ou mortelle :

- **Ne sortez pas du véhicule tant que le frein de stationnement n'est pas fermement enclenché. Si vous avez laissé le moteur tourner, le véhicule peut se déplacer de façon inattendue et de provoquer des blessures graves, voire mortelles.**
- **N'utilisez pas l'accélérateur pour maintenir le véhicule en place dans une côte.**

Départ après un stationnement en pente

1. Mettez le levier de vitesses en position P (boîte à embrayage double) ou au point mort (boîte manuelle), appuyez sur la pédale de frein et maintenez-la enfoncée, puis procédez comme suit:
 - Démarrez votre moteur.
 - Enclenchez une vitesse.
 - Desserrez le frein de stationnement.
2. Relâchez doucement la pédale de frein.
3. Avancez doucement jusqu'à ce que la remorque soit dégagée des cales.
4. Arrêtez-vous et demandez à quelqu'un de récupérer et de ranger les cales.

Maintenance lors de la traction d'une remorque

Votre véhicule nécessitera des entretiens plus fréquents si vous tractez régulièrement une remorque. Contrôlez particulièrement les niveaux d'huile moteur, de liquide de transmission à embrayage double, de lubrifiant pour essieux et de liquide du système de refroidissement. Vérifiez également régulièrement l'état des freins. Si vous tractez une remorque, pensez à effectuer ces vérifications avant de commencer votre trajet. N'oubliez pas d'entretenir également votre remorque et votre système d'attelage. Suivez le calendrier de maintenance fourni avec la remorque et consultez-le régulièrement. Procédez aux tâches d'entretien de préférence le matin de chaque journée de conduite. Pensez à bien visser chaque boulon et vis de l'attelage.

REMARQUE

Pour éviter d'endommager le véhicule:

- **En raison de la plus lourde charge tractée lors de l'utilisation d'une remorque, une surchauffe peut survenir par temps chaud ou dans les côtes. Si la jauge du liquide du refroidissement indique une surchauffe, coupez la climatisation et arrêtez le véhicule dans un endroit sûr pour refroidir le moteur.**

- **Ne coupez pas le moteur lorsque la jauge du liquide du refroidissement indique une surchauffe.**

(Laissez le moteur tourner au ralenti pour qu'il refroidisse.)

- **Lorsque vous tractez une remorque, vérifiez régulièrement le niveau de liquide de transmission à embrayage double.**
- **Si votre véhicule n'est pas équipé de la climatisation, installez un ventilateur de condensateur pour améliorer les performances du moteur lorsque vous tractez une remorque.**

POIDS DU VÉHICULE

Deux étiquettes apposées sur le seuil de la porte conducteur vous indiquent quel poids votre véhicule peut transporter : une étiquette d'informations sur les pneus et le chargement et une étiquette de certification.

Avant de charger votre véhicule, vous devez vous familiariser avec les termes suivants concernant les limites de poids (spécifications et étiquette de certification du véhicule):

Poids à vide en ordre de marche

Poids du véhicule incluant le réservoir de carburant plein et tous les équipements standard. N'inclut pas les passagers, le chargement ou les équipements en option.

Poids à vide du véhicule

Poids du véhicule neuf à la sortie de la concession avec tous les équipements supplémentaires.

Poids du chargement

Comprend toutes les charges ajoutées au poids à vide en ordre de marche, dont le chargement et les équipements en option.

PBE (poids brut sur l'essieu)

Poids total placé sur chaque essieu (avant et arrière). Comprend le poids à vide du véhicule et la charge utile.

PNBE (poids nominal brut sur l'essieu)

Charge maximale autorisée qui peut être supportée par un seul essieu (avant ou arrière). Ces valeurs sont indiquées sur l'étiquette de certification.

La charge totale sur chaque essieu ne doit jamais dépasser son PNBE.

PBV (poids brut du véhicule)

Poids à vide en ordre de marche plus poids réel du chargement et des passagers.

PNBV (poids nominal brut du véhicule)

Poids maximum autorisé lorsque le véhicule est entièrement chargé (incluant tous les équipements, les options, les passagers et le chargement). Le poids total autorisé en charge est indiqué sur l'étiquette de certification apposée sur le seuil de la porte conducteur.

Surcharge

⚠ AVERTISSEMENT

Le poids nominal brut sur l'essieu (PNBE) et le poids nominal brut (PNBV) de votre véhicule sont indiqués sur l'étiquette de certification apposée sur le seuil de la porte conducteur (ou passager avant). Le dépassement de ces limitations peut entraîner des accidents ou l'endommagement du véhicule. Vous pouvez calculer le poids de votre chargement en pesant chaque élément (et chaque personne) avant de charger la voiture. Veuillez à ne pas surcharger le véhicule.

Mesures à prendre en cas d'urgence

Feux de détresse	6-3
En cas d'urgence lors de la conduite	6-4
Si le véhicule cale lors de la conduite	6-4
Si le moteur cale à un carrefour ou à un croisement	6-4
Pneu à plat lors de la conduite	6-4
Si le moteur ne démarre pas.....	6-5
Si le moteur ne tourne pas ou tourne au ralenti	6-5
Si le moteur tourne normalement, mais ne démarre pas	6-5
Démarrage à l'aide de câbles.....	6-6
Si le moteur surchauffe	6-9
Système de surveillance de la pression des pneus (TPMS) (type A).....	6-11
Témoin de pression des pneus.....	6-12
Témoin d'anomalie du système de surveillance de la pression des pneus (TPMS).....	6-13
Remplacement d'un pneu avec le dispositif TPMS ..	6-14
Système de surveillance de la pression des pneus (TPMS) (type B).....	6-17
Vérification de la pression des pneus	6-17
Système de contrôle de la pression des pneus	6-18
Témoin d'identification des pneus sous-gonflés et de pression des pneus.....	6-19
Témoin de dysfonctionnement du système de contrôle de la pression des pneus (TPMS)	6-21
Changement d'un pneu sur un véhicule doté du système TPMS	6-22
Si vous avez un pneu à plat (avec pneu de rechange).....	6-24
Cric et outils	6-24
Changement de pneus	6-25
Étiquette du cric.....	6-30
Déclaration CE de conformité pour le cric.....	6-31
Présentation	6-32
Si vous avez un pneu à plat (avec le kit tiremobilitykit) – type A.....	6-32
Présentation	6-32
Notes relatives à l'utilisation sécurisée du Tire Mobility Kit.....	6-33
Composants du Tire Mobility Kit.....	6-34
Utilisation du Tire Mobility Kit.....	6-35
Vérification de la pression de gonflage du pneu ...	6-38

Si vous avez un pneu à plat (avec le kit tiremobilitykit) – type B	6-40
Présentation	6-40
Notes relatives à l'utilisation sécurisée du Tire Mobility Kit.....	6-41
Composants du Tire Mobility Kit.....	6-42
Utilisation du Tire Mobility Kit.....	6-43
Répartition de l'agent d'étanchéité.....	6-45
Vérification de la pression de gonflage du pneu ..	6-46
Remorquage	6-48
Service de remorquage	6-48
Crochet de remorquage amovible	6-49
Remorquage d'urgence.....	6-50
Matériel d'urgence	6-52
Extincteur	6-52
Trousse de premiers secours	6-52
Triangle réfléchissant	6-52
Manomètre pour pneus	6-52

FEUX DE DÉTRESSE

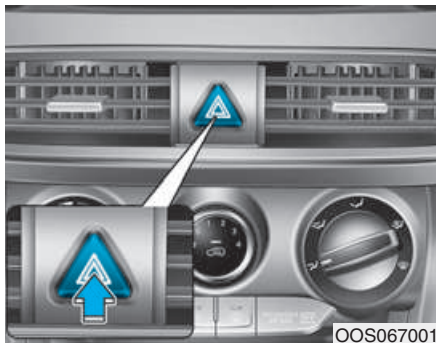

Les feux de détresse vous permettent d'alerter les conducteurs qui approchent ou dépassent votre véhicule.

Vous devez les utiliser lorsque vous procédez à des réparations d'urgence ou lorsque votre véhicule est arrêté sur le bord d'une route.

Pour activer ou désactiver les feux de détresse, appuyez sur le bouton correspondant, quelle que soit la position du contact. Le bouton se trouve sur la console centrale. Lorsque les feux de détresse sont activés, tous les clignotants se déclenchent simultanément.

- Les feux de détresse fonctionnent également lorsque le moteur est coupé.
- Les clignotants ne peuvent pas être utilisés lorsque les feux de détresse sont activés.

EN CAS D'URGENCE LORS DE LA CONDUITE

Si le véhicule cale lors de la conduite

- Réduisez progressivement votre vitesse, tout en restant en ligne droite. Quittez prudemment la route pour rejoindre un endroit sûr.
- Activez les feux de détresse.
- Essayez de redémarrer le moteur. S'il ne démarre pas, nous vous conseillons de vous adresser à un concessionnaire HYUNDAI agréé.

Si le moteur cale à un carrefour ou à un croisement

Si le moteur cale à un carrefour ou à un croisement, mettez le levier de vitesses en position N (Point mort) et poussez le véhicule jusqu'à un lieu sûr.

Pneu à plat lors de la conduite

Si vous constatez qu'un de vos pneus est à plat pendant que vous roulez :

- Relâchez la pédale d'accélération et laissez le véhicule ralentir tout en maintenant une ligne droite. N'utilisez pas les freins immédiatement et ne tentez pas de quitter la route, car vous pourriez perdre le contrôle du véhicule et provoquer un accident. Lorsque le véhicule a ralenti suffisamment pour atteindre une vitesse qui permette de le faire en toute sécurité, freinez prudemment et quittez la route. Éloignez-vous autant que possible de la route et gardez le véhicule sur un sol à la fois ferme et plat. Si vous vous trouvez sur une autoroute à chaussées séparées, ne gardez pas le véhicule dans la zone médiane située entre les deux voies de circulation.

- Lorsque le véhicule est arrêté, appuyez sur le bouton de commande des feux de détresse, mettez le levier de vitesses en position P (Parking, transmission à embrayage double) ou au point mort (transmission manuelle), activez le frein de stationnement et mettez le contact en position LOCK/OFF.
- Faites sortir tous les passagers du véhicule. Assurez-vous qu'ils sortent tous du côté opposé à la circulation.
- Lorsque vous changez un pneu à plat, suivez les instructions fournies plus loin dans ce chapitre.

SI LE MOTEUR NE DÉMARRE PAS

Si le moteur ne tourne pas ou tourne au ralenti

- Vérifiez que le levier de vitesses se trouve en position N (Point mort) ou P (Parking) si votre véhicule est équipé d'une transmission à embrayage double. Le moteur démarre uniquement lorsque le levier de vitesses est dans l'une de ces positions.
- Vérifiez que les cosses de la batterie sont propres et bien serrées.
- Allumez l'éclairage intérieur. Si son intensité diminue ou s'il s'éteint lorsque vous actionnez le démarreur, cela signifie que la batterie est déchargée.

N'essayez pas de pousser ou de tracter le véhicule pour le démarrer. Vous pourriez l'endommager. **Reportez-vous à la section "Démarrage à l'aide de câbles" de ce chapitre.**



ATTENTION

Si vous poussez ou tractez le véhicule, vous risquez de provoquer une surcharge du pot catalytique, ce qui peut endommager le système de contrôle des émissions.

Si le moteur tourne normalement, mais ne démarre pas

- Vérifiez le niveau de carburant et ajoutez du carburant si nécessaire.
- Si le moteur ne démarre toujours pas, nous vous conseillons de faire appel à un concessionnaire HYUNDAI agréé.

DÉMARRAGE À L'AIDE DE CÂBLES

Le démarrage à l'aide de câbles peut être dangereux s'il n'est pas effectué correctement. Suivez la procédure décrite dans cette section pour ne pas vous blesser ou endommager votre véhicule. En cas de doute sur la marche à suivre, nous vous recommandons de faire appel à un technicien ou à un service de remorquage.

AVERTISSEMENT

Pour éviter toute **BLESSURE GRAVE** ou **MORTELLE** lorsque vous vous trouvez à proximité de la batterie ou que vous intervenez dessus, respectez les consignes suivantes :



Lisez et suivez les instructions concernant la manipulation de la batterie.



Portez des lunettes conçues spécifiquement pour protéger les yeux des projections d'acide.



Tenez la batterie éloignée de toute source de flammes, d'étincelles ou de chaleur.



Les cellules de batterie contiennent toujours de l'hydrogène, une substance hautement inflammable susceptible d'exploser si elle prend feu.



Tenez la batterie hors de portée des enfants.



Les batteries contiennent de l'acide sulfurique hautement corrosif. L'acide ne doit pas entrer en contact avec les yeux, la peau ou les vêtements.

En cas de projection d'acide dans vos yeux, rincez-les à l'eau claire pendant au moins 15 minutes et consultez immédiatement un médecin. En cas de projection d'acide sur votre peau, rincez abondamment la zone concernée. Si vous ressentez une douleur ou une brûlure, consultez immédiatement un médecin.

- Lorsque vous soulevez une batterie intégrée dans un boîtier en plastique, une pression excessive sur le boîtier peut provoquer une fuite d'acide. Utilisez un porte-batterie ou placez vos mains de chaque côté de la batterie.
- N'essayez pas de démarrer votre véhicule avec des câbles si la batterie est gelée.
- N'essayez **JAMAIS** de recharger la batterie lorsque les câbles sont branchés.

- Le système de démarrage électrique fonctionne à haute tension. Ne touchez JAMAIS ces composants lorsque le moteur tourne ou que le contact est en position ON.
- Ne laissez pas les câbles de démarrage (+) et (-) se toucher. Cela pourrait provoquer des étincelles.
- Si vous tentez de démarrer le moteur avec des câbles alors que la batterie est faiblement chargée ou gelée, celle-ci risque de se fendre ou d'exploser.

REMARQUE

Pour ne pas endommager le véhicule :

- Utilisez exclusivement une source d'alimentation 12 V (batterie ou câbles) pour démarrer votre véhicule.
- N'essayez pas de démarrer votre véhicule en le poussant.

i Information

Le non-respect des règles de mise au rebut des batteries peut nuire à l'environnement et à la santé humaine. Mettez la batterie au rebut conformément aux lois ou réglementations applicables.

Procédure de démarrage à l'aide de câbles

1. Rapprochez suffisamment les deux véhicules (sans qu'ils se touchent) pour que les câbles puissent les relier.
2. Évitez les ventilateurs et les pièces mobiles du compartiment moteur, même si les moteurs sont arrêtés.
3. Coupez tous les systèmes électriques, tels que la radio, l'éclairage, la climatisation, etc. Mettez le levier de vitesses des véhicules en position P (Parking, transmission à embrayage double) ou au point mort (transmission manuelle) et activez leur frein de stationnement. Coupez le moteur des deux véhicules.

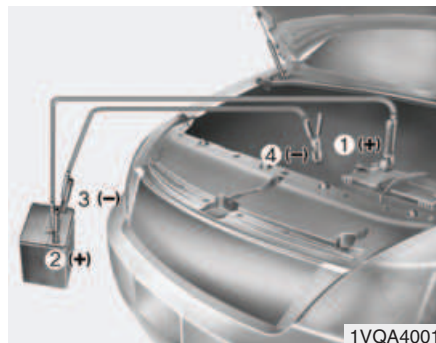

4. Branchez les câbles de démarrage en suivant scrupuleusement l'ordre indiqué dans l'illustration. Commencez par brancher un câble à la borne positive (+) rouge de la batterie de votre véhicule (1).
5. Branchez l'autre extrémité du câble à la borne positive (+) rouge de la batterie du véhicule d'assistance (2).
6. Branchez le deuxième câble à la borne négative (-) noire de la batterie du véhicule d'assistance (3).

7. Branchez l'autre extrémité du câble à la borne négative (-) noire de la batterie de votre véhicule (4).

Les câbles doivent uniquement entrer en contact avec la batterie ou les bornes appropriées ou avec la terre. Ne vous penchez pas au-dessus de la batterie pour effectuer les branchements.

8. Démarrez le moteur du véhicule d'assistance et laissez-le tourner à environ 2 000 tr/min pendant quelques minutes. Démarrez ensuite votre véhicule.

Si votre véhicule ne démarre pas après quelques tentatives, une réparation est probablement nécessaire. Dans ce cas, faites appel à un technicien qualifié. Si vous ne trouvez aucune raison apparente au déchargement de votre batterie, nous vous conseillons de faire vérifier votre véhicule par un concessionnaire HYUNDAI agréé.

Débranchez les câbles de démarrage en reprenant la procédure ci-dessus dans l'ordre inverse:

1. Débranchez le câble de la borne négative (-) noire de la batterie de votre véhicule (4).
2. Débranchez l'autre extrémité du câble de la borne négative (-) noire de la batterie du véhicule d'assistance (3).
3. Débranchez le deuxième câble de la borne positive (+) rouge de la batterie du véhicule d'assistance (2).
4. Débranchez l'autre extrémité du câble à la borne positive (+) rouge de la batterie de votre véhicule (1).

SI LE MOTEUR SURCHAUFFE

Si la jauge de température indique une surchauffe, si vous constatez une perte de puissance ou si vous entendez un cliquetis ou un cognement prononcé, le moteur est probablement trop chaud. Dans ce cas, procédez comme suit :

1. Quittez la route et arrêtez-vous dès que vous pouvez le faire en toute sécurité.
2. Mettez le levier de vitesses en position P (Parking, transmission à embrayage double) ou au point mort (transmission manuelle/à embrayage double) et activez le frein de stationnement. Si la climatisation est en marche, coupez-la.
3. Si du liquide de refroidissement moteur s'écoule sous le véhicule ou si de la fumée s'échappe du capot, coupez le moteur. Attendez que le liquide de refroidissement ne s'écoule plus et que la fumée se dissipe pour ouvrir le capot. Si vous n'observez pas de fuite de liquide de refroidissement ou de fumée, laissez le moteur tourner et vérifiez si le ventilateur du moteur tourne. S'il ne tourne pas, coupez le moteur.



AVERTISSEMENT

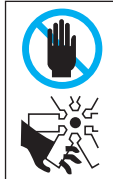

Lorsque le moteur tourne, évitez tout contact entre vos mains, vos vêtements ou des outils et les pièces mobiles telles que le ventilateur et la courroie de transmission pour éviter des blessures graves.

4. Recherchez des traces de fuite de liquide de refroidissement au niveau du radiateur et des flexibles et sous le véhicule. (Si la climatisation a été utilisée, il est normal que de l'eau froide s'écoule lorsque vous vous arrêtez.)
5. En cas de fuite du liquide de refroidissement moteur, coupez immédiatement le moteur et faites appel à un concessionnaire HYUNDAI agréé.



AVERTISSEMENT



N'essayez JAMAIS de retirer le bouchon du radiateur ou le bouchon de vidange lorsque le moteur et le radiateur sont chauds. Du liquide de refroidissement bouillant et de la vapeur peuvent s'échapper sous l'action de la pression et causer des blessures graves.

Coupez le moteur et attendez qu'il refroidisse. Soyez extrêmement prudent lorsque vous retirez le bouchon du radiateur. Enveloppez-le d'un chiffon épais et tournez doucement dans le sens antihoraire jusqu'à la première butée. Éloignez-vous lorsque la pression s'échappe du système de refroidissement. Lorsque vous êtes certain que toute la pression a été libérée, appuyez sur le bouchon à l'aide du chiffon, puis continuez à le tourner dans le sens antihoraire pour le retirer.

6. Si vous ne parvenez pas à identifier la cause de la surchauffe, attendez que le moteur retrouve une température normale. Si du liquide de refroidissement s'est écoulé, remplissez le réservoir avec préattention jusqu'au repère intermédiaire.
7. Agissez avec prudence en restant attentif à tout signe de surchauffe. Si la surchauffe se reproduit, nous vous conseillons de faire appel à un concessionnaire HYUNDAI agréé.



ATTENTION

- **Une perte abondante de liquide de refroidissement indique la présence d'une fuite dans le système de refroidissement. Nous vous conseillons dans ce cas de faire vérifier le système par un concessionnaire HYUNDAI agréé.**
- **Si le moteur surchauffe en raison d'un niveau de liquide de refroidissement trop bas, l'ajout soudain de liquide de refroidissement peut le fissurer. Pour éviter tout dommage, ajoutez le liquide de refroidissement lentement, par petites quantités.**

SYSTEME DE SURVEILLANCE DE LA PRESSION DES PNEUS (TPMS, LE CAS ÉCHÉANT) (TYPE A)



1. Témoin de pression des pneus/ Témoin d'anomalie TPMS

Les pneus, y compris la roue de secours (si équipé), doivent être contrôlés tous les mois à froid et être gonflés à la pression recommandée par le fabricant sur l'étiquette de pression des pneus. (Si votre véhicule est équipé de pneus aux dimensions différentes de celles indiquées sur la l'étiquette de pression des pneus, vous devez déterminer la pression appropriée pour ces pneus.)

Le système de surveillance de la pression des pneus (TPMS), qui allume un voyant lorsqu'un ou plusieurs pneus sont dangereusement sous-gonflés, constitue un équipement de sécurité supplémentaire. Par conséquent, lorsque le témoin de pression des pneus s'allume, vous devez vous arrêter et contrôler vos pneus dès que possible, et les gonfler à la bonne pression. Si vous roulez avec un pneu sous-gonflé, il risque de surchauffer et de se détériorer. Rouler avec des pneus sous-gonflés augmente également la consommation de carburant et l'usure de la bande de roulement, et peut réduire la maniabilité ainsi que les performances de freinage.

Bien entendu, le TPMS ne dispense pas le conducteur d'assurer la maintenance appropriée des pneus ; il est de sa responsabilité de veiller à leur pression, même si le sous-gonflage n'est pas assez important pour allumer le témoin de pression des pneus.

Votre véhicule est également équipé d'un témoin d'anomalie TPMS qui indique un éventuel dysfonctionnement du système. Le témoin d'anomalie TPMS est commun au témoin de pression des pneus. Lorsque le système détecte un dysfonctionnement, le témoin clignote pendant environ une minute et reste ensuite allumé en continu. Cette séquence se reproduit aux démarrages suivants du véhicule aussi longtemps que l'anomalie est présente. Lorsque le témoin d'anomalie est allumé, le système n'est pas en mesure de détecter ni de signaler que la pression d'un pneu est trop faible comme initialement prévu.

De nombreuses raisons peuvent expliquer le dysfonctionnement du TPMS, notamment le montage sur le véhicule de pneus ou roues de secours ou de rechange qui empêchent le TPMS de fonctionner correctement. Contrôlez toujours le témoin d'anomalie TPMS après avoir remplacé un ou plusieurs pneus ou roues sur votre véhicule pour vous assurer que le TPMS continue de fonctionner correctement avec les nouveaux pneus ou roues.

REMARQUE

Si le voyant TPMS ne s'allume pas pendant 3 secondes lorsque le contact est en position ON ou lorsque le moteur tourne, ou s'il s'allume après avoir clignoté pendant environ une minute, nous vous recommandons de contacter un concessionnaire HYUNDAI agréé.

Témoin de pression des pneus



Lorsque l'indicateur du système de contrôle de la pression des pneus s'allume, et qu'un message d'avertissement s'affiche sur l'écran LCD du combiné, cela signifie qu'un ou plusieurs de vos pneus ne sont pas assez gonflés.

Si le témoin de faible pression s'allume, réduisez immédiatement votre vitesse, évitez les virages serrés et anticipez une meilleure distance d'arrêt. Vous devez vous arrêter et vérifier vos pneus le plus tôt possible. Gonflez les pneus à la bonne pression comme indiqué sur la plaque-étiquette du véhicule ou sur l'étiquette de pression des pneus située sur le panneau extérieur du pilier central côté conducteur. Si vous ne pouvez pas atteindre une station-service ou si le pneu ne peut pas conserver l'air ajouté, remplacez le pneu à faible pression par la roue de secours.

Ensuite il se peut que le témoin de faible pression Low Tire Pressure clignote pendant environ une minute et reste allumé après le redémarrage et environ 10 minutes de conduite continue avant la réparation du pneu à faible pression et son remplacement.



ATTENTION

En hiver ou par temps froid, le témoin de pression des pneus peut s'allumer si les pneus ont été gonflés à la pression recommandée par temps chaud. Cela ne signifie pas que votre TPMS fonctionne mal. En fait, la pression des pneus diminue proportionnellement à la baisse de température.

Lorsque vous faites un trajet d'une région chaude à une région froide ou inversement, ou encore si la température extérieure est extrêmement chaude ou froide, vous devez contrôler la pression des pneus et les gonfler à la pression recommandée.

AVERTISSEMENT

Dégâts occasionnés par des pneus sous-gonflés

Des pneus dangereusement sous-gonflés rendent le véhicule instable. Ils peuvent faire perdre le contrôle du véhicule au conducteur et augmenter les distances de freinage.

Si vous roulez trop longtemps avec des pneus sous-gonflés, ils risquent de surchauffer et se détériorer.

Témoin d'anomalie du système de surveillance de la pression des pneus (TPMS)



L'indicateur de dysfonctionnement du TPMS va rester allumé après avoir clignoté pendant environ une minute en cas de défaillance du système de contrôle de la pression des pneus. Si le système peut détecter correctement un avertissement de sous-gonflage en même temps que le dysfonctionnement du système, l'indicateur de dysfonctionnement TPMS s'allume.

Nous vous conseillons de faire vérifier le système de votre véhicule par un concessionnaire HYUNDAI agréé.

ATTENTION

- Il se peut que le témoin d'anomalie TPMS s'allume lorsque le véhicule passe à proximité de câbles électriques ou d'émetteurs radio tels que des commissariats de police, des administrations ou autres établissements publics, des stations radio-émettrices, des installations militaires, des aéroports, des tours de transmission, etc. Ces bâtiments peuvent donc nuire au fonctionnement normal du système de surveillance de la pression des pneus (TPMS).
- L'indicateur de dysfonctionnement TPMS peut s'allumer si des chaînes à neige ou des appareils sont utilisés dans votre véhicule tels que des ordinateurs portables, un chargeur de téléphone mobile, un kit de démarrage à distance, un navigateur GPS etc. Cela peut créer des interférences avec le fonctionnement normal du système de surveillance de la pression des pneus (TPMS).

Remplacement d'un pneu avec le dispositif TPMS

Si vous avez un pneu crevé, le voyant de faible pression s'allume. Il est recommandé de faire vérifier le pneu crevé par un concessionnaire HYUNDAI agréé.



ATTENTION

Il est recommandé de voir un agent de réparation de crevaison agréé par HYUNDAI.

Le produit d'étanchéité du capteur de pression des pneus et de la roue est éliminé lorsque vous remplacez le pneu par un autre.

Chaque roue est équipée d'un capteur de pression des pneus monté à l'intérieur du pneu derrière la tige de soupape. Vous devez utiliser des roues spécifiques TPMS. Il est recommandé de faire réparer vos pneus par un concessionnaire HYUNDAI agréé.

Même si vous remplacez le pneu à faible pression par un pneu de secours, le témoin de faible pression clignote ou reste allumé jusqu'à ce que le pneu soit réparé et remplacé.

Après avoir remplacé le pneu à faible pression par un pneu de secours, le témoin de faible pression peut clignoter ou rester allumé après quelques minutes car le capteur TPMS monté sur la roue de secours n'est pas lancé.

Une fois que le pneu à faible pression est regonflé à la pression recommandée et installé sur le véhicule ou que le capteur TPMS monté sur la roue de secours remplacée est lancé par un concessionnaire HYUNDAI agréé, l'indicateur de dysfonctionnement et le témoin de faible pression s'éteignent après quelques minutes de conduite.

Si l'indicateur ne s'éteint pas après quelques minutes de conduite, nous vous recommandons de faire vérifier le système par un concessionnaire HYUNDAI agréé.



ATTENTION

Si le pneu d'origine monté est remplacé par un pneu de secours, le capteur TPMS de la roue de secours remplacée doit être lancé et nous vous recommandons de faire désactiver le capteur TPMS de la roue d'origine par un concessionnaire HYUNDAI agréé. Si le capteur TPMS de la roue d'origine situé dans le support du pneu de secours est toujours actif, il se peut que le système de contrôle de la pression des pneus ne fonctionne pas correctement. Il est recommandé de faire réparer le système par un concessionnaire HYUNDAI agréé.

Il peut être difficile d'identifier un pneu dégonflé simplement en le regardant. Servez-vous toujours d'une jauge de pression des pneus de bonne qualité pour mesurer la pression de gonflage du pneu. Veuillez noter qu'un pneu chaud (cause de conduite) dispose d'une mesure de pression plus élevée qu'un pneu froid.

Un pneu froid indique que le véhicule est à l'arrêt depuis 3 heures et qu'il a été conduit moins d'un 1 mille (1,6 km) dans cette période.

Laissez refroidir le pneu avant de mesurer la pression de gonflage. Vérifiez toujours que le pneu est froid avant de le gonfler à la pression recommandée.

ATTENTION

Il est recommandé d'utiliser un produit d'étanchéité de pneu approuvé par HYUNDAI si votre véhicule est équipé d'un système de contrôle de la pression des pneus. Ce produit d'étanchéité peut endommager les capteurs de pression.

AVERTISSEMENT

TPMS

- **Le TPMS ne peut pas vous avertir concernant des dégâts importants et soudains causés à un pneu par des facteurs externes tels que des clous ou des débris sur la route.**
- **Si vous remarquez que le véhicule est instable, décélérer, freinez en douceur, puis gardez-vous dans un endroit sûr à l'écart de la route.**

AVERTISSEMENT

Protection du TPMS

L'altération, la modification ou la désactivation des composants du système de surveillance de la pression des pneus (TPMS) risque d'entraver la capacité du système à avertir le conducteur de pneus sous-gonflés et/ou de dysfonctionnements du TPMS. L'altération, la modification ou la désactivation des composants du système de surveillance de la pression des pneus (TPMS) peut, en outre, entraîner l'annulation de la garantie pour cette partie du véhicule.

 **AVERTISSEMENT**

Pour l'EUROPE

- Ne modifiez pas le véhicule au risque de créer des interférences avec la fonction TPMS.
- Les roues sur le marché ne disposent pas de capteur TPMS.

Pour votre sécurité, il est recommandé d'utiliser des pièces de rechange fournis par un concessionnaire HYUNDAI agréé.

- Si vous utilisez les roues sur le marché, utilisez un capteur TPMS approuvé par un concessionnaire HYUNDAI agréé. Si votre véhicule n'est pas équipé d'un capteur TPMS ou s'il ne fonctionne pas correctement il se peut que n'ayez pas accès au contrôle périodique de véhicule mené dans votre pays.

***Tous les véhicules vendus sur le marché de l'Europe durant la période indiquée ci-dessous doivent être équipés d'un capteur TPMS.**

- Nouveau modèle de véhicule : 1 novembre 2012
- Modèle actuel de véhicule : 1 novembre 2014 (basé sur les immatriculations du véhicule)

SYSTEME DE SURVEILLANCE DE LA PRESSION DES PNEUS (TPMS) (LE CAS ÉCHÉANT) (TYPE B)

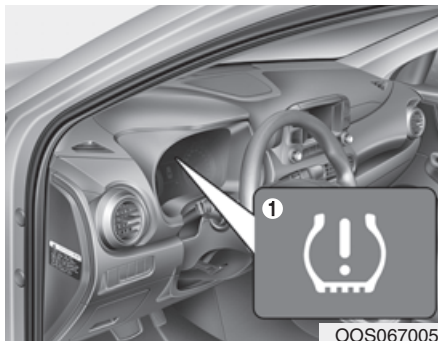

- (2) Témoin d'identification des pneus sous-gonflés et témoin de pression des pneus (affichés sur l'écran LCD)

Vérification de la pression des pneus



- Vous pouvez vérifier la pression des pneus dans le mode d'assistance du combiné.

Reportez-vous à la section du chapitre 3 relative aux modes d'affichage LCD.

- La pression des pneus s'affiche au bout de quelques minutes de conduite, après le démarrage initial du moteur.

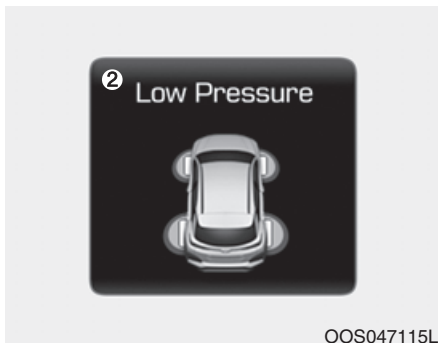

- (1) Témoin de faible pression des pneus/de dysfonctionnement du système TPMS

- Si la pression des pneus n'est pas affichée lorsque le véhicule à l'arrêt, le message Drive to display (Roulez pour afficher la pression) s'affiche. Une fois le trajet terminé, vérifiez la pression des pneus.
- Les valeurs de pression des pneus affichées peuvent différer de celles mesurées avec un manomètre.
- Vous pouvez modifier l'unité de pression des pneus dans le mode Réglages utilisateur du combiné d'instruments.
 - La pression peut être exprimée en psi, en kpa ou en bar (**Reportez-vous à la section "Modes de l'écran LCD" du chapitre 3).**

Système de contrôle de la pression des pneus

AVERTISSEMENT

Le surgonflage ou le sousgonflage peut réduire la durée de vie des pneus, affecter la maîtrise du véhicule et causer une défaillance soudaine du pneu, ce qui peut entraîner une perte du contrôle du véhicule et provoquer des accidents.

Chaque pneu (y compris la roue de secours si elle est fournie) doit être vérifié chaque mois à froid et gonflé à la pression recommandée par le fabricant sur l'étiquette du véhicule ou sur celle concernant la pression. (Si les dimensions des pneus de votre véhicule ne correspondent pas à celles indiquées sur l'étiquette du véhicule ou sur l'étiquette de pression des pneus, vous devez déterminer la pression appropriée applicable à ces pneus.)

Pour renforcer votre sécurité, votre véhicule dispose d'un système de contrôle de la pression des pneus (TPMS) qui allume un témoin lorsqu'un ou plusieurs de vos pneus sont nettement sous-gonflés. Par conséquent, lorsque ce témoin s'allume, vous devez vous arrêter et contrôler vos pneus dès que possible et les regonfler à la pression recommandée. La conduite avec des pneus nettement sous-gonflés peut entraîner une surchauffe de ces derniers et provoquer une défaillance. Le sous-gonflage réduit également l'optimisation de la consommation, ainsi que la durée de vie utile des pneus. De plus, il peut affecter la maîtrise du véhicule et la distance de freinage.

Notez que le système TPMS ne remplace pas un entretien approprié des pneus, et qu'il revient au conducteur de s'assurer de la bonne pression de ces derniers, même si le sous-gonflage n'a pas atteint le niveau de déclenchement du témoin de faible pression.

Votre véhicule est également équipé d'un témoin de dysfonctionnement du système TPMS pour vous alerter lorsque celui-ci ne fonctionne pas correctement. Ce témoin est combiné au témoin de faible pression des pneus. Lorsque le système détecte un dysfonctionnement, le témoin clignote pendant environ une minute, puis reste allumé de manière fixe. Tant que le dysfonctionnement persistera, cette séquence se reproduira à chaque démarrage du véhicule. Lorsque le témoin de dysfonctionnement s'allume, le système risque de ne pas détecter ou signaler une faible pression des pneus.

Plusieurs raisons peuvent entraîner un dysfonctionnement du système TPMS, dont l'installation de pneus/ roues de rechange ou équivalents sur le véhicule.

Vérifiez toujours le témoin de dysfonctionnement du TPMS après avoir remplacé un ou plusieurs pneus ou roues sur votre véhicule afin de vous assurer que les pneus/roues de rechange ou équivalents n'empêchent pas le bon fonctionnement du système.

REMARQUE

Dans les cas de figure mentionnés cidessous, nous vous conseillons de faire vérifier le système de votre véhicule par un concessionnaire HYUNDAI agréé.

- 1. Le témoin de faible pression des pneus/l'indicateur de dysfonctionnement du TPMS ne s'allument pas pendant trois secondes lorsque le contact est en position ON ou que le moteur tourne.**
- 2. Le témoin de dysfonctionnement du système TPMS reste allumé après avoir clignoté pendant environ 1 minute.**
- 3. Le témoin d'identification des pneus sous-gonflés reste allumé.**



Témoin de faible pression des pneus



Témoin d'identification des pneus sous-gonflés et de pression des pneus

Lorsque les témoins d'alerte du système de contrôle de la pression des pneus s'allument et qu'un message d'avertissement s'affiche sur l'écran LCD du combiné, cela signifie qu'un ou plusieurs de vos pneus ne sont pas assez gonflés. Le témoin d'identification des pneus sous-gonflés éclaire le pneu sous-gonflé.

Si un des témoins s'allume, réduisez immédiatement votre vitesse, évitez les virages serrés et prévoyez des distances d'arrêt supérieures. Arrêtez-vous et vérifiez vos pneus dès que possible.

Gonflez les pneus à la pression appropriée, comme indiqué sur l'étiquette du véhicule ou sur l'étiquette de pression des pneus située sur le panneau extérieur du pilier central côté conducteur. Si vous ne pouvez pas atteindre de station-service ou si le pneu ne peut plus retenir l'air ajouté, remplacez le pneu par la roue de secours.

Lorsque vous conduisez votre véhicule pendant environ 10 minutes à une vitesse supérieure à 25 km/h suite au remplacement du pneu sous-gonflé par la roue de secours, le système se comporte comme suit:

- Le témoin de dysfonctionnement du système TPMS peut rester allumé après avoir clignoté pendant environ 1 minute, car le capteur TPMS n'est pas monté sur la roue de secours.

REMARQUE

La roue de secours n'est pas équipée d'un capteur de pression.

ATTENTION

En hiver ou par temps froid, le témoin de faible pression des pneus peut s'allumer si la pression a été réglée à la pression recommandée par temps chaud. Cela ne signifie pas que le système TPMS ne fonctionne pas. La baisse de température entraîne une baisse de la pression du pneu.

Si vous passez d'une zone chaude à une zone froide (ou inversement) ou si la température extérieure change pendant la conduite, vérifiez et ajustez la pression des pneus.

AVERTISSEMENT

Dommages liés au sous-gonflage

Une très faible pression des pneus peut affecter la stabilité du véhicule, entraîner une perte de contrôle et augmenter les distances de freinage.

Une conduite prolongée avec des pneus sous-gonflés peut entraîner une surchauffe et augmenter les risques de défaillance du pneu.



Témoin de dysfonctionnement du système de contrôle de la pression des pneus (TPMS)

Le témoin de dysfonctionnement du système TPMS reste allumé après avoir clignoté pendant environ une minute en cas de défaillance du système de contrôle de la pression des pneus.

Nous vous conseillons de faire vérifier le système de votre véhicule par un concessionnaire HYUNDAI agréé afin d'identifier la cause du problème.

REMARQUE

En cas de dysfonctionnement du système TPMS, le témoin d'identification des pneus sousgonflés ne s'allume pas, même si l'un des pneus est effectivement sousgonflé.



ATTENTION

- Le témoin de dysfonctionnement du système TPMS peut rester allumé après avoir clignoté pendant environ 1 minute si le véhicule passe à proximité de lignes électriques ou d'émetteurs radio, comme c'est le cas dans les postes de police, les administrations publiques, les stations de radiodiffusion, les installations militaires, les aéroports, les tours de transmission, etc. Cela peut créer des interférences avec le fonctionnement normal du système de contrôle de la pression des pneus (TPMS).

- Le témoin de dysfonctionnement du système TPMS peut rester allumé après avoir clignoté pendant environ 1 minute si des chaînes à neige sont montées sur le véhicule ou si vous y utilisez des appareils électroniques, tels qu'un ordinateur portable, un chargeur de téléphone mobile, un kit de démarrage à distance, un navigateur GPS, etc.

Cela peut créer des interférences avec le fonctionnement normal du système de contrôle de la pression des pneus (TPMS).

Changement d'un pneu sur un véhicule doté du système TPMS

Si vous avez un pneu à plat, les témoins de faible pression des pneus et d'identification des pneus sous-gonflés s'allument. Nous vous conseillons de faire vérifier le système de votre véhicule par un concessionnaire HYUNDAI agréé.

ATTENTION

N'utilisez JAMAIS d'agent de réparation de pneus perforés pour réparer et/ou regonfler un pneu sous-gonflé. L'utilisation d'un enduit d'étanchéité peut endommager le capteur de pression des pneus. Si vous utilisez ces produits, vous devrez remplacer le capteur de pression des pneus.

Chaque roue est équipée d'un capteur de pression installé à l'intérieur du pneu, derrière la tige de la valve. Vous devez utiliser des roues spécifiquement adaptées au système TPMS. Nous vous conseillons de confier l'entretien de vos pneus à un concessionnaire HYUNDAI agréé.

Lorsque vous conduisez votre véhicule pendant environ 10 minutes à une vitesse supérieure à 25 km/h suite au remplacement du pneu sous-gonflé par la roue de secours, le système se comporte comme suit:

- Le témoin de dysfonctionnement du système TPMS peut rester allumé après avoir clignoté pendant environ 1 minute, car le capteur TPMS n'est pas monté sur la roue de secours.

Vous ne pouvez pas nécessairement identifier un pneu sous-gonflé à l'œil nu. Servez-vous toujours d'une jauge de pression adaptée pour mesurer la pression de gonflage de vos pneus. A noter que la pression d'un pneu chaud (qui vient de rouler) sera supérieure à celle d'un pneu froid (à l'arrêt depuis au moins 3 heures et qui a roulé moins de 1,6 km (1 mile) pendant cette période de 3 heures).

Laissez le pneu refroidir avant de mesurer la pression de gonflage. Assurez-vous toujours qu'un pneu est froid avant de le gonfler à la pression recommandée.

Un pneu est froid lorsque le véhicule est resté à l'arrêt pendant 3 heures et a roulé moins de 1,6 km (1 mile) pendant cette période de 3 heures.

AVERTISSEMENT

- Le système TPMS ne peut pas signaler les dommages soudains et graves causés au niveau des pneus par des facteurs externes, tels que des clous ou des débris rencontrés sur la route.
- Si vous ressentez une instabilité du véhicule, cessez immédiatement d'accélérer, appuyez progressivement sur la pédale de frein et arrêtez-vous dès que vous pouvez vous garer en toute sécurité.

AVERTISSEMENT

La manipulation, la modification ou la désactivation des composants du système de contrôle de la pression des pneus (TPMS) peut empêcher le système d'alerter le conducteur en cas de sous-gonflage et/ou de dysfonctionnement. Ce type d'intervention peut par ailleurs annuler la garantie constructeur pour ces éléments.

AVERTISSEMENT

Pour l'EUROPE

- Ne modifiez pas le véhicule, car cela pourrait nuire au bon fonctionnement du système TPMS.
- Les pneus disponibles dans le commerce ne sont pas équipés de capteurs TPMS. Pour votre sécurité, nous vous conseillons d'utiliser des pièces de rechange fournies par un concessionnaire HYUNDAI agréé.

- Si vous installez des pneus disponibles dans le commerce, utilisez un capteur TPMS certifié par un concessionnaire HYUNDAI. Si vos pneus ne sont pas équipés de capteurs TPMS ou si votre système TPMS ne fonctionne pas correctement, le véhicule risque d'être refusé au contrôle technique.
- * Tous les véhicules vendus sur le marché EUROPÉEN pendant la période indiquée ci-dessous doivent être équipés d'un système TPMS.
 - Nouveau modèle de véhicule : 1er nov 2012 ~
 - Modèle de véhicule actuel : 1er nov 2014 ~ (En fonction des immatriculations)

SI VOUS AVEZ UN PNEU À PLAT (AVEC PNEU DE RECHANGE, LE CAS ÉCHÉANT)

AVERTISSEMENT

Un changement de pneu peut être dangereux. Suivez les instructions de cette section pour réduire le risque de blessures graves ou mortelles.

ATTENTION

Soyez prudent lorsque vous utilisez la poignée de prise de rester clair de la fin plat. La fin plat a des arêtes vives qui pourraient provoquer des coupures.

Cric et outils

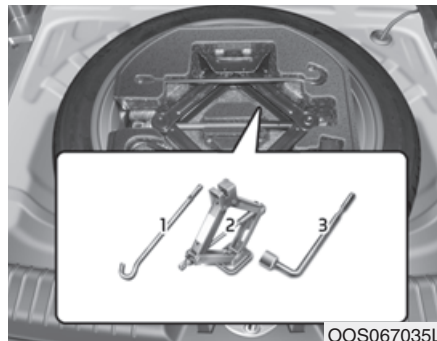

- (1) Manivelle du cric
- (2) Cric
- (3) Clé démonte-roue

Le cric, la manivelle du cric et la clé démonte-roue sont rangés dans le coffre, sous le cache du compartiment à bagages.

Le cric est fourni uniquement pour les changements de pneu en urgence.



Tournez le boulon d'ancrage à oreilles dans le sens antihoraire pour dégager la roue de secours.

Pour ranger la roue de secours dans ce même compartiment, tournez le boulon dans le sens horaire.

Pour éviter que la roue de secours et les outils ne s'entrechoquent, rangez-les aux emplacements appropriés.

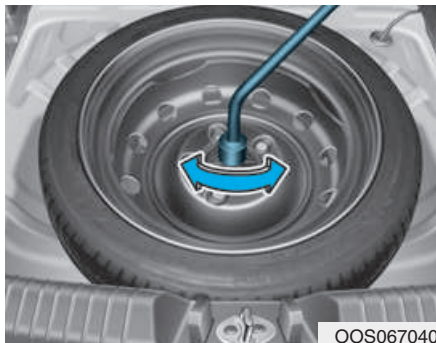

OOS067040

Si vous avez des difficultés à dévisser le boulon papillon de maintien de la roue à la main, vous pouvez utiliser la clé démonte-roue. Tournez le boulon papillon de maintien de la roue dans le sens antihoraire à l'aide de la clé démonte-roue.

Changement de pneus

AVERTISSEMENT

Le véhicule peut glisser ou tomber du cric et entraîner des blessures graves ou mortelles pour vous ou les personnes qui se trouvent à proximité. Prenez les précautions suivantes :

- Ne vous allongez jamais sous un véhicule soutenu par un cric.
- N'essayez JAMAIS de changer un pneu sur une voie de circulation. Conduisez TOUJOURS votre véhicule à l'écart de la route, sur un sol plat et stable éloigné de la circulation, avant d'essayer de changer un pneu. Si vous ne trouvez pas de lieu approprié, faites remorquer votre véhicule.
- Utilisez le cric fourni avec le véhicule.

- Placez TOUJOURS le cric aux emplacements indiqués et JAMAIS sur les pare-chocs ou toute autre partie du véhicule.
- Ne démarrez pas le moteur et ne le laissez pas tourner lorsque le véhicule est sur le cric.
- Ne laissez aucun occupant dans le véhicule lorsque celui-ci se trouve sur le cric.
- Tenez les enfants éloignés de la route et du véhicule.

Procédez comme suit pour changer votre pneu :

1. Stationnez le véhicule sur une surface plane et stable.
2. Mettez le levier de vitesses en position P (Parking, transmission à embrayage double) ou au point mort (transmission manuelle), activez le frein de stationnement et mettez le contact en position LOCK/OFF.
3. Appuyez sur le bouton de commande des feux de détresse.
4. Sortez la clé démonte-pneu, le cric, la manivelle du cric et la roue de secours de votre véhicule.



[A] : Bloc

5. Bloquez l'avant et l'arrière de la roue qui se trouve à l'opposé en diagonale du pneu que vous changez.



6. Desserrez les écrous de roue d'un tour dans le sens antihoraire en suivant l'ordre indiqué ci-dessus, mais ne les retirez pas tant que le pneu n'est pas surélevé.

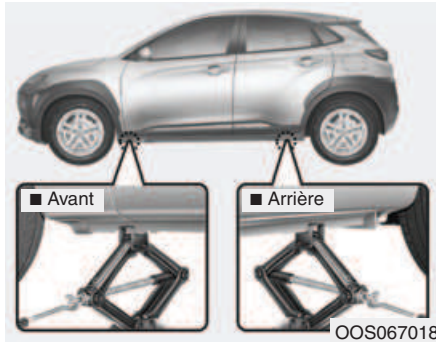

7. Placez le cric à l'emplacement indiqué sous le châssis, le plus près possible du pneu que vous changez. Les positions de levage sont des plaques soudées au châssis dotées de deux crans. Ne placez jamais le cric à un autre emplacement. Vous pourriez endommager les moulures latérales.



8. Introduisez la manivelle dans le cric et tournez-la dans le sens horaire jusqu'à ce que la roue ne touche plus le sol. Vérifiez que le véhicule est stable sur le cric.

9. Desserrez les écrous de roue à l'aide de la clé démonte-pneu et retirez-les à la main. Retirez la roue des goujons et posez-la à plat au sol. Retirez les impuretés ou les débris des goujons, des surfaces de montage et de la roue.
10. Installez la roue de secours sur les goujons du moyeu.
11. Serrez les écrous de roue à la main sur les goujons en plaçant la plus petite extrémité du côté de la roue.
12. Tournez la manivelle du cric dans le sens antihoraire pour baisser le véhicule.



13. Serrez les écrous de roue dans l'ordre indiqué à l'aide de la clé démonte-roue. Vérifiez à nouveau que les écrous sont bien serrés. Lorsque vous changez un pneu, nous vous recommandons de faire vérifier dès que possible le couple de serrage des écrous de roue par un concessionnaire HYUNDAI agréé. **Les écrous de roue doivent être serrés à 11 ~ 13 kgf.m (79 ~ 94 lbf.ft).**

Si vous disposez d'un manomètre (la section " Pneus et roues " du chapitre 8 fournit des instructions relatives à la pression), vérifiez la pression des pneus.

Si elle est inférieure ou supérieure à la valeur recommandée, conduisez lentement jusqu'à la station-service la plus proche et ajustez la pression à la valeur recommandée. Pensez à remettre le bouchon de valve en place après avoir vérifié ou réglé la pression des pneus pour éviter les fuites d'air. Si vous perdez un bouchon de valve, achetez-en un autre et mettez-le en place dès que possible. Après avoir changé un pneu, rangez le pneu à plat à l'emplacement de la roue de secours et remettez le cric et les outils en place.

REMARQUE

- **Vérifiez la pression des pneus dès que possible après l'installation d'une roue de secours. Réglez la pression à la valeur recommandée.**
- **Si les pneus ont été remplacés, vérifiez les écrous de roue après 50 km de trajet et resserrez-les si nécessaire. Vérifiez-les à nouveau après 1 000 km.**

⚠ ATTENTION

Les goujons et les écrous de roue de votre véhicule sont dotés de filetages métriques. Veillez à utiliser les mêmes écrous lorsque vous changez une roue. Si vous devez remplacer vos écrous de roue, veillez à utiliser des modèles métriques pour ne pas endommager les goujons et vérifiez que la roue est bien fixée au moyeu. Nous vous conseillons de faire appel à un concessionnaire HYUNDAI agréé.

Si des pièces telles que le cric, les écrous de roue, les goujons ou autres sont endommagées ou en mauvais état, n'essayez pas de changer le pneu et faites appel à un service d'assistance.

Utilisation de roues de secours compactes (le cas échéant)

Les roues de secours compactes sont destinées à être utilisées en cas d'urgence uniquement. Lorsque votre véhicule est équipé de ce type de roue, conduisez avec précaution et respectez les consignes de sécurité.



AVERTISSEMENT

Pour éviter tout problème lié à une roue de secours compacte et toute perte de contrôle pouvant entraîner un accident :

- Utilisez la roue de secours compacte en cas d'urgence uniquement.
- Ne roulez JAMAIS à plus de 80 km/h (50 mph).
- Ne dépassez jamais la charge nominale maximale du véhicule ou la capacité de charge indiquée sur le flanc de la roue de secours compacte.

- **N'utilisez pas la roue de secours compacte en permanence. Réparez ou remplacez le pneu d'origine dès que possible pour éviter tout problème avec la roue de secours compacte.**

Lorsque vous roulez avec la roue de secours compacte :

- Vérifiez la pression des pneus après avoir monté la roue de secours compacte. Cette dernière doit être gonflée à 420 kPa (60 psi).
- Ne lavez pas votre véhicule dans une station de lavage automatique lorsqu'il est équipé de la roue de secours compacte.
- N'utilisez pas la roue de secours compacte sur un autre véhicule, car elle a été conçue spécifiquement pour votre véhicule.

- La roue de secours compacte présente une longévité inférieure à celle d'un pneu standard. Inspectez régulièrement la roue de secours compacte et remplacez le pneu par un pneu de mêmes dimensions et conception, monté sur la même roue.
- N'utilisez pas simultanément plusieurs roues de secours compactes.
- Ne tractez pas de remorque lorsque votre véhicule est équipé d'une roue de secours.

REMARQUE

Lorsque le pneu et la roue d'origine sont réparés et montés sur le véhicule, le couple de serrage des écrous de roue doit être adapté pour éviter les vibrations. Les écrous de roue doivent être serrés à 11 ~ 13 kgf.m (79 ~ 94 lbf.ft).

⚠ ATTENTION

Pour ne pas endommager la roue de secours compacte et votre véhicule :

- Adaptez votre vitesse à l'état de la route pour éviter tous les dangers, tels que les nids de poule ou les débris.
- Évitez de rouler sur des obstacles. Le diamètre de la roue de secours compacte est inférieur à celui d'une roue classique et réduit la garde au sol d'environ 25 mm (1 pouce).
- N'utilisez pas de chaînes sur un véhicule équipé d'une roue de secours compacte. Du fait du diamètre réduit, les chaînes ne pourront pas être installées correctement.
- N'utilisez pas le pneu de la roue de secours compacte sur une autre roue. De même, n'utilisez pas de pneus standard, de pneus neige, d'enjoliveurs ou de cerclages avec la roue de secours compacte.

Étiquette du cric

■ Exemple

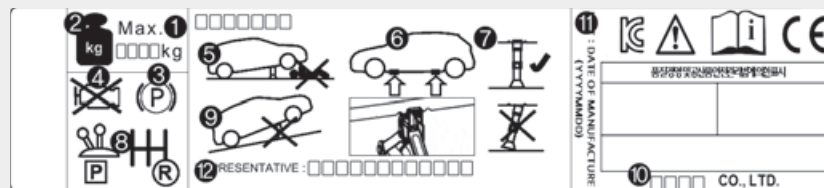

OOS067043

L'étiquette du cric de votre véhicule peut différer de celle présentée dans l'illustration.

Pour obtenir des spécifications détaillées, reportez-vous à l'étiquette de votre cric.

1. Nom du modèle
2. Charge maximale autorisée
3. Lors de l'utilisation du cric, activez le frein de stationnement.
4. Lors de l'utilisation du cric, arrêtez le moteur.
5. Ne vous allongez jamais sous un véhicule soutenu par un cric.
6. Emplacements indiqués sous le châssis
7. Pour soulever le véhicule, l'embase du cric doit être placée à la verticale sous le point de levage.
8. Passez la marche arrière (transmission manuelle) ou mettez le levier de vitesses en position P (Parking, transmission à embrayage double).
9. Le cric doit uniquement être utilisé sur un sol stable et plat.
10. Fabrication du cric
11. Date de production
12. Représentant - Nom et adresse de la société

Déclaration CE de conformité pour le cric

CE	
EC Declaration of Conformity according to EC Machinery Directive 2006/42/EC	
We, SAMKI IND. CO., LTD. # 22, Hyeoja3-Gil, Buk-Gu, Ulsan, Korea declare under our sole responsibility that the product:	
Product	: Jack Assembly
Type Designation(s)	: Jack Assembly-600kg, Jack Assembly-700kg Jack Assembly-800kg, Jack Assembly-1000kg Jack Assembly-1200kg, Jack Assembly-1500kg
Serial No.	: N/A
Year of Manufacture	: 2013
to which this declaration relates is in conformity with the following standard(s) or other normative document(s):	
EN ISO12100 (2010)	Safety of machinery - General principles for design – Risk assessment and risk reduction
EN ISO12100-2/A1 (2009)	Safety of machinery - Basic concepts, general principles for design, Part 2: Technical principles
EN 1494/A1 (2008)	Mobile or movable jacks and associated lifting equipment
following the provisions of Directive(s):	
2006/42/EC	Directive on the approximation of the laws of Member States relating to machinery (OJ L157 Jun, 9, 2006)
Ulsan, Korea / Jul. 25, 2013	Hyun Dook Cho, President 
(Place and date of issue)(name and signature or equivalent making of authorized person)	
* T.C.F Compiling Person: <u>Safinet Limited (European Notified body : 1674)</u> <u>Desford Garage, Desford, Kettering Northants, NN14 4EQ, England</u>	

JACKDOC14S

SI VOUS AVEZ UN PNEU À PLAT (AVEC LE KIT TIREMOBILITYKIT, LE CAS ÉCHÉANT) - TYPE A



Pour un fonctionnement en toute sécurité, lisez et suivez attentivement les instructions de ce manuel avant toute utilisation.

- (1) Compresseur
- (2) Bouteille contenant l'agent d'étanchéité

Dans la mesure où le Tire Mobility Kit constitue une réparation temporaire, nous vous conseillons de faire vérifier le système de votre véhicule par un concessionnaire HYUNDAI agréé.

⚠ ATTENTION

Quand au moins deux pneus sont dégonflés, n'utilisez pas le Tire Mobility Kit car le produit d'étanchéité qui y est inclus ne doit être utilisé que pour un pneu dégonflé.

⚠ AVERTISSEMENT

N'utilisez pas le Tire Mobility Kit pour réparer les perforations au niveau des flancs de pneu. Cela peut entraîner un accident dû à une défaillance du pneu.

⚠ AVERTISSEMENT

Faites réparer votre pneu dès que possible. Le pneu peut perdre de la pression à tout moment après avoir été gonflé à l'aide du Tire Mobility Kit.

Présentation

Grâce au Tire Mobility Kit, vous restez mobile même en cas de crevaison d'un pneu.

Le compresseur et l'agent d'étanchéité permettent de réparer efficacement et aisément la plupart des crevaisons provoquées par des clous ou des objets similaires sur un véhicule de tourisme et de regonfler le pneu.

Après vous être assuré que le pneu était correctement étanchéifié, vous pouvez conduire prudemment avec celui-ci (sur une distance d'au maximum 200 km) et à une vitesse maximale de 80 km/h, le temps de vous rendre dans une station-service ou chez un revendeur de pneus pour remplacer le pneu concerné.

Certains pneus, présentant notamment des crevaisons importantes ou endommagés sur le flanc, ne peuvent pas être entièrement réparés.

Une perte de pression d'air dans le pneu peut en affecter les performances.

Il est donc préférable d'adopter une conduite mesurée, notamment si le véhicule est très chargé ou équipé d'une remorque.

Le Tire Mobility Kit n'est pas conçu ni élaboré pour être une méthode de réparation permanente des pneus et ne doit être utilisé que pour un pneu. Ce manuel d'instructions vous explique de façon détaillée comment procéder à la réparation temporaire d'une crevaison, de manière aisée et efficace.

Lisez la section "Notes relatives à l'utilisation sécurisée du Tire Mobility Kit".

AVERTISSEMENT

N'utilisez pas le Tire Mobility Kit si un pneu est sévèrement endommagé en conduisant alors qu'il est dégonflé ou avec une pression d'air insuffisante. Seules les zones perforées situées proches de la bande de roulement du pneu peuvent être étanchéifiées en utilisant le Tire Mobility Kit.

Notes relatives à l'utilisation sécurisée du Tire Mobility Kit

- Garez votre voiture sur le bas-côté afin de pouvoir utiliser le Tire Mobility Kit à l'écart de la circulation.
- Pour vous assurer que votre véhicule ne se déplacera pas, serrez toujours le frein de stationnement, même si vous vous trouvez sur un sol relativement plat.
- Utilisez le Tire Mobility Kit uniquement pour réparer les pneus crevés/dégonflés des berlines. Seules les zones proches de la surface traitée du pneu peuvent être étanchéifiées à l'aide du Tire Mobility Kit.
- Ne l'utilisez pas pour des pneus de motocyclettes, de bicyclettes ou tout autre type de pneu.
- Lorsque le pneu et la roue sont endommagés, n'utilisez pas le Tire Mobility Kit pour des raisons de sécurité.

- L'utilisation du Tire Mobility Kit peut ne pas être efficace pour des dégâts sur le pneu plus grands qu'environ 6 mm.

Si vous ne parvenez pas à rendre le pneu conforme aux normes de sécurité à l'aide du Tire Mobility Kit, adressez-vous à un concessionnaire HYUNDAI agréé.

- N'utilisez pas le Tire Mobility Kit si un pneu est sévèrement endommagé en conduisant alors qu'il est dégonflé ou avec une pression d'air insuffisante.
- Ne retirez pas les objets (clous, vis,...) qui se sont introduits dans le pneu.
- Laissez le moteur tourner uniquement si le véhicule se trouve à l'extérieur. Sinon, le fonctionnement du compresseur risque de décharger la batterie du véhicule.
- Ne laissez jamais le Tire Mobility Kit sans surveillance pendant son utilisation.

- Ne laissez pas le compresseur fonctionner plus de 10 minutes à la fois au risque d'entraîner une surchauffe.
- N'utilisez pas le Tire Mobility Kit si la température ambiante est inférieure à -30 °C (-22 °F).
- En cas de contact d'étanchéifiant avec la peau, rincez abondamment la zone concernée avec de l'eau. Si l'irritation persiste, consultez un médecin.
- En cas de contact d'étanchéifiant avec les yeux, rincez-les abondamment avec de l'eau pendant au moins 15 minutes. Si l'irritation persiste, consultez un médecin.
- En cas d'ingestion d'étanchéifiant, rincez-vous la bouche et buvez beaucoup d'eau. Ne donnez jamais rien à une personne inconsciente. Consultez immédiatement un médecin.
- Une exposition prolongée à l'étanchéifiant peut entraîner des dommages au niveau des tissus corporels (tissus rénaux, etc.).

Composants du Tire Mobility Kit

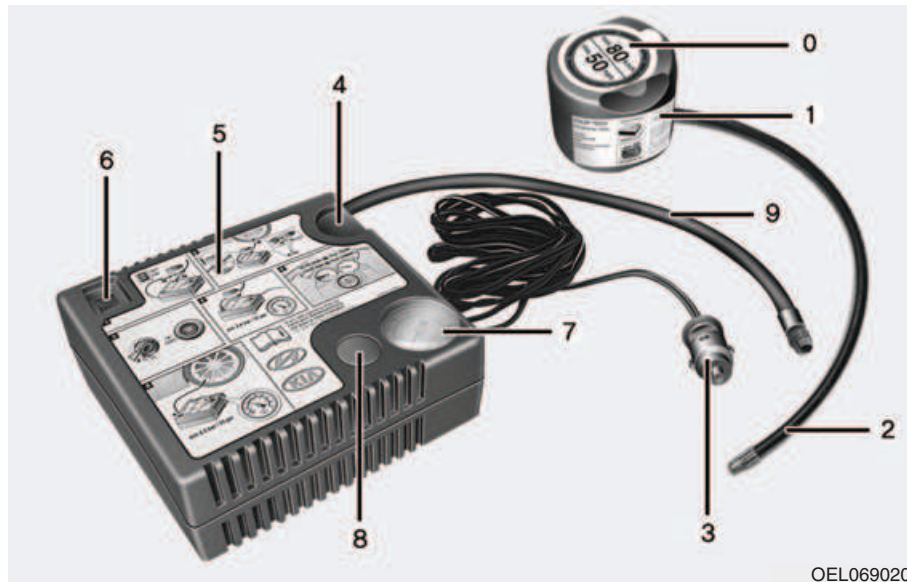

OEL069020

0. Etiquette de limitation de vitesse
1. Bouteille d'agent d'étanchéité et étiquette de limitation de vitesse
2. Tuyau flexible de remplissage permettant de relier la bouteille d'agent d'étanchéité au pneu
3. Connecteurs et câble pour un branchement direct à une prise secteur
4. Support pour la bouteille d'agent d'étanchéité
5. Compresseur
6. Commutateur ON/OFF

7. Manomètre permettant de lire la pression de gonflage du pneu
8. Bouton permettant de diminuer la pression de gonflage
9. Tuyau flexible permettant de relier le compresseur à la bouteille d'agent d'étanchéité ou le compresseur à la roue

Les connecteurs, le câble et le tuyau flexible de connexion sont rangés dans le logement du compresseur prévu à cet effet.

Respectez scrupuleusement l'ordre dans lequel cette opération doit être effectuée afin d'éviter tout risque d'écoulement de l'agent d'étanchéité sous haute pression.

AVERTISSEMENT

Produit d'étanchéité périmé

N'utilisez pas le produit d'étanchéité pour pneu quand il est périmé (à savoir, après la date d'expiration inscrite sur son conteneur). Cela peut augmenter les risques de défaillance du pneu.

AVERTISSEMENT

Produit d'étanchéité

- Garder hors d'atteinte des enfants.
- Éviter tout contact avec les yeux.
- Ne pas avaler.

Utilisation du Tire Mobility Kit

ATTENTION



Enlevez l'étiquette de limitation de vitesse (0) de la bouteille de produit d'étanchéité (1) et placez-la à un endroit très visible du véhicule (tel que le volant) afin que le conducteur se souvienne de ne pas conduire trop vite.

1. Secouez la bouteille d'étanchéifiant.



2. Vissez le tuyau de connexion (9) sur le connecteur de la bouteille d'étanchéifiant.
3. Vérifiez que le bouton (8) du compresseur n'est pas enfoncé.



4. Dévissez le bouchon de la valve de la roue défectueuse et vissez le tuyau de remplissage (2) de la bouteille d'étanchéifiant sur la valve.



5. Insérez la bouteille de produit d'étanchéifiant dans le logement du compresseur (4) afin que la bouteille soit en position verticale.
6. Assurez-vous que le compresseur est arrêté, position 0.

ATTENTION

Fixez correctement le tuyau de remplissage d'étanchéifiant sur la valve. Si vous ne respectez pas cette consigne, l'étanchéifiant risque de refluer et d'obstruer le tuyau.



7. Branchez le cordon d'alimentation du compresseur (3) à la prise électrique du véhicule.

REMARQUE

Utilisez uniquement la prise de courant côté passager avant lorsque vous branchez le cordon d'alimentation.

8. Mettez le contact sur ON, activez le compresseur et laissez-le tourner 5 à 7 minutes environ pour remplir le pneu d'étanchéifiant jusqu'à obtenir une pression correcte (reportez-vous au chapitre 8, Pneus et roues). La pression de gonflage du pneu après remplissage est peu importante et sera contrôlée/corrigée plus tard.

Veillez à ne pas surgonfler le pneu et restez à l'écart de celui-ci pendant le remplissage.

ATTENTION

Pression du pneu

N'essayez pas de conduire votre véhicule si la pression du pneu est inférieure à 200 kpa (29 PSI). Cela pourrait entraîner un accident dû à une défaillance subite du pneu.

9. Arrêtez le compresseur.

10. Débranchez les tuyaux flexibles du connecteur de la bouteille d'agent d'étanchéité et de la valve du pneu.

Remplacez le kit Tire Mobility Kit dans son compartiment de rangement dans le véhicule.

AVERTISSEMENT

Monoxyde de carbone

Ne laissez pas votre véhicule en fonctionnement dans une zone faiblement aérée pendant de longues périodes. Cela pourrait entraîner un empoisonnement au monoxyde de carbone et une suffocation.

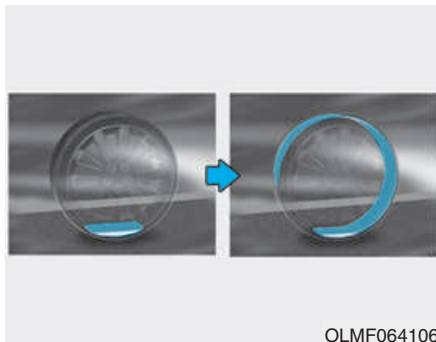

Répartition de l'agent d'étanchéité

11. Conduisez immédiatement environ 7 à 10 km ou à peu près 10 minutes pour répartir uniformément le produit d'étanchéité dans le pneu.

Ne dépassez pas 80 km/h (50 miles/h). Si possible, ne roulez pas en dessous de 20 km/h (12 miles/h).

Si, en roulant, vous constatez des vibrations, une gêne à la conduite ou des bruits inhabituels, réduisez votre vitesse et conduisez avec prudence jusqu'à ce que vous puissiez vous arrêter en toute sécurité sur le bas-côté. Appelez une assistance routière ou une dépanneuse.

Vérification de la pression de gonflage du pneu



1. Après avoir conduit environ 7 à 10 km (ou à peu près 10 min.), arrêtez-vous dans un endroit sûr.
2. Branchez le tuyau de connexion (9) du compresseur directement sur la valve du pneu.
3. Branchez le cordon d'alimentation du compresseur dans la prise électrique du véhicule.
4. Réglez la pression de gonflage du pneu à la pression de pneu recommandée.

Contact mis, procédez comme suit.

- **Pour augmenter la pression de gonflage:** Démarrez le compresseur, position I. Pour vérifier le réglage de la pression de gonflage, arrêtez brièvement le compresseur.
- **Pour diminuer la pression de gonflage:** Appuyez sur le bouton (8) du compresseur.

Ne laissez pas le compresseur fonctionner plus de 10 minutes au risque d'entraîner une surchauffe qui risquerait d'endommager l'appareil.

i Information

La jauge de pression peut indiquer une pression supérieure à la lecture actuelle lorsque le compresseur fonctionne. Pour obtenir une pression de pneu exacte, le compresseur doit être éteint.

⚠ ATTENTION

Si la pression de gonflage chute, faites de nouveau rouler le véhicule ; reportez-vous à la section "Répartition de l'agent d'étanchéité". Puis répétez les étapes 1 à 4.

L'utilisation du TireMobilityKit peut être inefficace pour les dommages des pneus mesurant plus de 4 mm environ.

Nous vous conseillons de faire appel à un concessionnaire HYUNDAI agréé si vous ne parvenez pas à rendre le pneu conforme aux normes de sécurité à l'aide du Tire Mobility Kit.

⚠ AVERTISSEMENT

La pression de gonflage du pneu doit être d'au moins 220 kPa (32 psi). Si ce n'est pas le cas, arrêtez votre véhicule.

Appelez le service de dépannage ou de remorquage.

⚠ ATTENTION

Capteur de pression de pneu (sur véhicule équipé du système de contrôle de la pression des pneus)

Retirez l'étanchéifiant qui se trouve sur le capteur de pression et la roue lorsque vous changez le pneu et faites contrôler les capteurs de pression des pneus par un concessionnaire agréé

i Information

Lors de la réinstallation de la roue et du pneu neufs ou réparés sur le véhicule, serrez les écrous en appliquant un couple de 11 à 13 kgf.m.

SI VOUS AVEZ UN PNEU À PLAT (AVEC LE KIT TIREMOBILITYKIT, LE CAS ÉCHÉANT) – TYPE B



Pour un fonctionnement en toute sécurité, lisez et suivez attentivement les instructions de ce manuel avant toute utilisation.

- (1) Compresseur
- (2) Bouteille contenant l'agent d'étanchéité

Dans la mesure où le Tire Mobility Kit constitue une réparation temporaire, nous vous conseillons de faire vérifier le système de votre véhicule par un concessionnaire HYUNDAI agréé.

⚠ ATTENTION

Quand au moins deux pneus sont dégonflés, n'utilisez pas le Tire Mobility Kit car le produit d'étanchéité qui y est inclus ne doit être utilisé que pour un pneu dégonflé.

⚠ AVERTISSEMENT

N'utilisez pas le Tire Mobility Kit pour réparer les perforations au niveau des flancs de pneu. Cela peut entraîner un accident dû à une défaillance du pneu.

⚠ AVERTISSEMENT

Faites réparer votre pneu dès que possible. Le pneu peut perdre de la pression à tout moment après avoir été gonflé à l'aide du Tire Mobility Kit.

Présentation

Grâce au Tire Mobility Kit, vous restez mobile même en cas de crevaison d'un pneu

Le compresseur et l'agent d'étanchéité permettent de réparer efficacement et aisément la plupart des crevaisons provoquées par des clous ou des objets similaires sur un véhicule de tourisme et de regonfler le pneu.

Après vous être assuré que le pneu était correctement étanchéifié, vous pouvez conduire prudemment avec celui-ci (sur une distance d'au maximum 200 km) et à une vitesse maximale de 80 km/h, le temps de vous rendre dans une station-service ou chez un revendeur de pneus pour remplacer le pneu concerné.

Certains pneus, présentant notamment des crevaisons importantes ou endommagés sur le flanc, ne peuvent pas être entièrement réparés.

Une perte de pression d'air dans le pneu peut en affecter les performances.

Il est donc préférable d'adopter une conduite mesurée, notamment si le véhicule est très chargé ou équipé d'une remorque.

Le Tire Mobility Kit n'est pas conçu ni élaboré pour être une méthode de réparation permanente des pneus et ne doit être utilisé que pour un pneu. Ce manuel d'instructions vous explique de façon détaillée comment procéder à la réparation temporaire d'une crevaison, de manière aisée et efficace. Lisez la section "Notes relatives à l'utilisation sécurisée du Tire Mobility Kit".



AVERTISSEMENT

N'utilisez pas le Tire Mobility Kit si un pneu est sévèrement endommagé en conduisant alors qu'il est dégonflé ou avec une pression d'air insuffisante. Seules les zones perforées situées proches de la bande de roulement du pneu peuvent être étanchéifiées en utilisant le Tire Mobility Kit.

Notes relatives à l'utilisation sécurisée du Tire Mobility Kit

- Garez votre voiture sur le bas-côté afin de pouvoir utiliser le Tire Mobility Kit à l'écart de la circulation.
- Pour vous assurer que votre véhicule ne se déplacera pas, serrez toujours le frein de stationnement, même si vous vous trouvez sur un sol relativement plat.
- Utilisez le Tire Mobility Kit uniquement pour réparer les pneus crevés/dégonflés des berlines. Seules les zones proches de la surface traitée du pneu peuvent être étanchéifiées à l'aide du Tire Mobility Kit.
- Ne l'utilisez pas pour des pneus de motocyclettes, de bicyclettes ou tout autre type de pneu.
- Lorsque le pneu et la roue sont endommagés, n'utilisez pas le Tire Mobility Kit pour des raisons de sécurité.
- L'utilisation du Tire Mobility Kit peut ne pas être efficace pour des dégâts sur le pneu plus grands qu'environ 6 mm. Si vous ne parvenez pas à rendre le pneu conforme aux normes de sécurité à l'aide du Tire Mobility Kit, adressez-vous à un concessionnaire HYUNDAI agréé.
- N'utilisez pas le Tire Mobility Kit si un pneu est sévèrement endommagé en conduisant alors qu'il est dégonflé ou avec une pression d'air insuffisante.
- Ne retirez pas les objets (clous, vis,...) qui se sont introduits dans le pneu.
- Laissez le moteur tourner uniquement si le véhicule se trouve à l'extérieur. Sinon, le fonctionnement du compresseur risque de décharger la batterie du véhicule.
- Ne laissez jamais le Tire Mobility Kit sans surveillance pendant son utilisation.

- Ne laissez pas le compresseur fonctionner plus de 10 minutes à la fois au risque d'entraîner une surchauffe.
- N'utilisez pas le Tire Mobility Kit si la température ambiante est inférieure à -30 °C (-22 °F).
- En cas de contact d'étanchéifiant avec la peau, rincez abondamment la zone concernée avec de l'eau. Si l'irritation persiste, consultez un médecin.
- En cas de contact d'étanchéifiant avec les yeux, rincez-les abondamment avec de l'eau pendant au moins 15 minutes. Si l'irritation persiste, consultez un médecin.
- En cas d'ingestion d'étanchéifiant, rincez-vous la bouche et buvez beaucoup d'eau. Ne donnez jamais rien à une personne inconsciente. Consultez immédiatement un médecin.
- Une exposition prolongée à l'étanchéifiant peut entraîner des dommages au niveau des tissus corporels (tissus rénaux, etc.).

Composants du Tire Mobility Kit

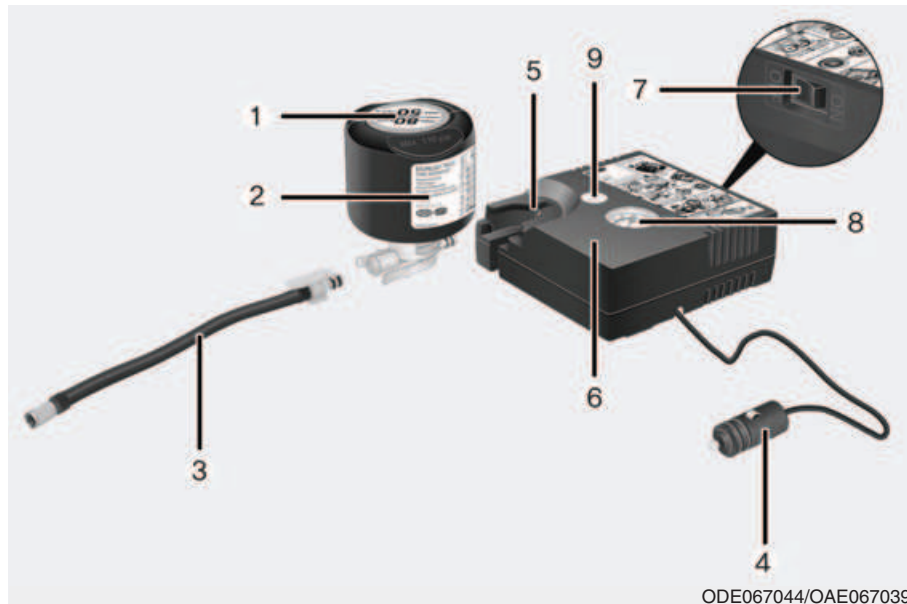

ODE067044/OAE067039

1. Etiquette de limitation de vitesse
2. Bouteille d'agent d'étanchéité et étiquette de limitation de vitesse
3. Tuyau flexible de remplissage permettant de relier la bouteille d'agent d'étanchéité au pneu
4. Connecteurs et câble pour un branchement direct à une prise secteur
5. Support pour la bouteille d'agent d'étanchéité
6. Compresseur

7. Commutateur ON/OFF

8. Manomètre permettant de lire la pression de gonflage du pneu

9. Bouton permettant de diminuer la pression de gonflage

Les connecteurs, le câble et le tuyau flexible de connexion sont rangés dans le logement du compresseur prévu à cet effet.

Respectez scrupuleusement l'ordre dans lequel cette opération doit être effectuée afin d'éviter tout risque d'écoulement de l'agent d'étanchéité sous haute pression.

⚠ AVERTISSEMENT

Produit d'étanchéité périmé

N'utilisez pas le produit d'étanchéité pour pneu quand il est périmé (à savoir, après la date d'expiration inscrite sur son conteneur). Cela peut augmenter les risques de défaillance du pneu.

⚠ AVERTISSEMENT

Produit d'étanchéité

- **Garder hors d'atteinte des enfants.**
- **Éviter tout contact avec les yeux.**
- **Ne pas avaler.**

Utilisation du Tire Mobility Kit

⚠ ATTENTION

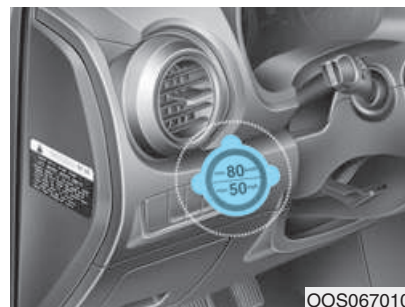

Enlevez l'étiquette de limitation de vitesse (1) de la bouteille de produit d'étanchéité (2) et placez-la à un endroit très visible du véhicule (tel que le volant) afin que le conducteur se souvienne de ne pas conduire trop vite.

1. Secouez la bouteille d'étanchéifiant (2).

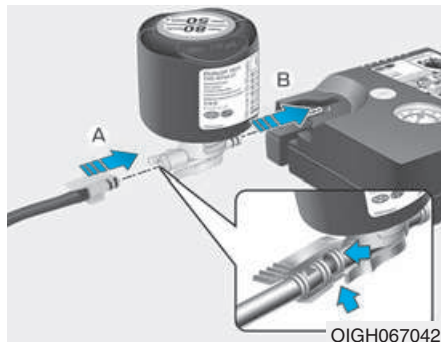

2. Raccordez le tuyau de remplissage (3) à la bouteille d'étanchéifiant (2) dans la direction (A), puis raccordez la bouteille d'étanchéifiant au compresseur (6) dans la direction (B).
3. Assurez-vous que le compresseur est en position OFF.



4. Dévissez le bouchon de la valve de la roue défectueuse et vissez le tuyau de remplissage (3) de la bouteille d'étanchéifiant sur la valve.

ATTENTION

Fixez correctement le tuyau de remplissage d'étanchéifiant sur la valve. Si vous ne respectez pas cette consigne, l'étanchéifiant risque de refluer et d'obstruer le tuyau.



5. Branchez le cordon d'alimentation du compresseur (4) à la prise électrique du véhicule.

REMARQUE

Utilisez uniquement la prise de courant côté passager avant lorsque vous branchez le cordon d'alimentation.

6. Mettez le contact sur ON, activez le compresseur et laissez-le tourner 5 à 7 minutes environ pour remplir le pneu d'étanchéifiant jusqu'à obtenir une pression correcte (reportez-vous au chapitre 8, Pneus et roues). La pression de gonflage du pneu après remplissage est peu importante et sera contrôlée/corrigée plus tard.

Veillez à ne pas surgonfler le pneu et restez à l'écart de celui-ci pendant le remplissage.

ATTENTION

Pression du pneu

N'essayez pas de conduire votre véhicule si la pression du pneu est inférieure à 200 kpa (29 PSI). Cela pourrait entraîner un accident dû à une défaillance subite du pneu.

7. Arrêtez le compresseur.
8. Débranchez les tuyaux flexibles du connecteur de la bouteille d'agent d'étanchéité et de la valve du pneu.

Remplacez le kit Tire Mobility Kit dans son compartiment de rangement dans le véhicule.

AVERTISSEMENT

Monoxyde de carbone

Ne laissez pas votre véhicule en fonctionnement dans une zone faiblement aérée pendant de longues périodes. Cela pourrait entraîner un empoisonnement au monoxyde de carbone et une suffocation.

Répartition de l'agent d'étanchéité

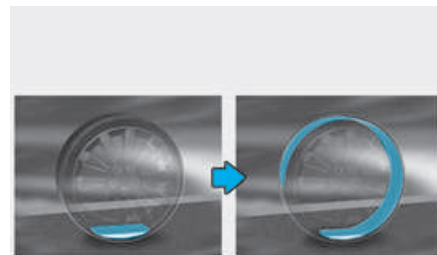

OLMF064106

9. Conduisez immédiatement environ 7 à 10 km ou à peu près 10 minutes pour répartir uniformément le produit d'étanchéité dans le pneu.

Ne dépassez pas 80 km/h (50 miles/h). Si possible, ne roulez pas en dessous de 20 km/h (12 miles/h).

Si, en roulant, vous constatez des vibrations, une gêne à la conduite ou des bruits inhabituels, réduisez votre vitesse et conduisez avec prudence jusqu'à ce que vous puissiez vous arrêter en toute sécurité sur le bas-côté.

Appelez une assistance routière ou une dépanneuse.

Vérification de la pression de gonflage du pneu

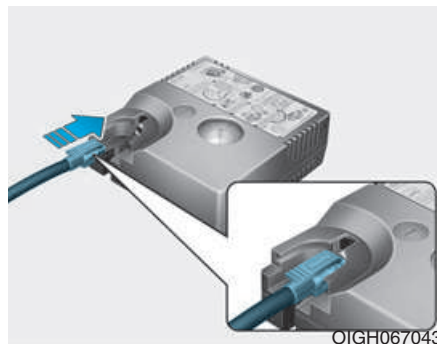

1. Après avoir conduit environ 7 à 10 km (ou à peu près 10 min.), arrêtez-vous dans un endroit sûr.

2. Raccordez directement le tuyau de remplissage (3) du compresseur à la valve du pneu.
3. Branchez le cordon d'alimentation du compresseur dans la prise électrique du véhicule.
4. Réglez la pression de gonflage du pneu à la pression de pneu recommandée.

Contact mis, procédez comme suit.

- **Pour augmenter la pression de gonflage:** Démarrez le compresseur. Pour vérifier le réglage de la pression de gonflage, arrêtez brièvement le compresseur.

- **Pour diminuer la pression de gonflage:** Appuyez sur le bouton (9) du compresseur.

REMARQUE

Ne laissez pas le compresseur fonctionner plus de 10 minutes au risque d'entraîner une surchauffe qui risquerait d'endommager l'appareil.

i Information

La jauge de pression peut indiquer une pression supérieure à la lecture actuelle lorsque le compresseur fonctionne. Pour obtenir une pression de pneu exacte, le compresseur doit être éteint.

 **ATTENTION**

Si la pression de gonflage chute, faites de nouveau rouler le véhicule ; reportez-vous à la section "Répartition de l'agent d'étanchéité". Puis répétez les étapes 1 à 4.

L'utilisation du TireMobilityKit peut être inefficace pour les dommages des pneus mesurant plus de 4 mm environ.

Nous vous conseillons de faire appel à un concessionnaire HYUNDAI agréé si vous ne parvenez pas à rendre le pneu conforme aux normes de sécurité à l'aide du Tire Mobility Kit.

 **AVERTISSEMENT**

La pression de gonflage du pneu doit être d'au moins 220 kPa (32 psi). Si ce n'est pas le cas, arrêtez votre véhicule. Appelez le service de dépannage ou de remorquage.

 **ATTENTION**

Capteur de pression de pneu (sur véhicule équipé du système de contrôle de la pression des pneus)

Retirez l'étanchéifiant qui se trouve sur le capteur de pression et la roue lorsque vous changez le pneu et faites contrôler les capteurs de pression des pneus par un concessionnaire agréé

i Information

Lors de la réinstallation de la roue et du pneu neufs ou réparés sur le véhicule, serrez les écrous en appliquant un couple de 11 à 13 kgf.m.

REMORQUAGE

Service de remorquage

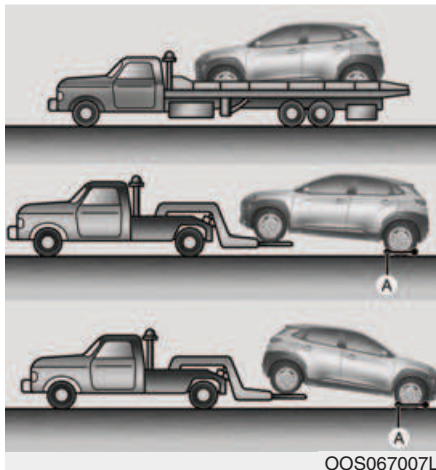

[A] : Chariot

Si un remorquage d'urgence est nécessaire, nous vous recommandons de faire appel à un concessionnaire HYUNDAI agréé ou à un service de remorquage professionnel.

Des procédures de levage et de remorquage appropriées doivent être suivies pour ne pas endommager le véhicule. L'utilisation de chariots porte-roues ou d'une remorque-plateau est recommandée.

⚠ ATTENTION

Un véhicule 4 roues motrices ne doit jamais être remorqué avec les roues au sol. Le non-respect de cette consigne pourrait endommager gravement la boîte-pont ou le système 4 roues motrices.

Si l'une des roues ou l'un des composants de la suspension chargé est endommagé ou si le véhicule est remorqué avec les roues avant sur le sol, utilisez une plate-forme roulante sous les roues avant.

Lors du remorquage par une dépanneuse commerciale sans chariots porte-roues, c'est toujours l'avant du véhicule qui doit être levé, et non l'arrière.

⚠ ATTENTION

- Pour ne pas endommager le véhicule, ne le remorquez pas avec les roues avant au sol.



- Ne remorquez pas le véhicule avec un équipement à élingue. Utilisez un chariot porte-roues ou une remorque-plateau.



⚠ Avertissement

Si votre véhicule est équipé d'un capteur de renversement Si votre véhicule est équipé d'airbags latéraux ou rideau, positionnez le commutateur d'allumage sur OFF ou ACC lorsque le véhicule est remorqué. Les airbags latéraux ou rideaux peuvent se déclencher lorsque le commutateur est en position ON et le capteur de renversement considère que le véhicule s'est renversé.

Lors d'un remorquage d'urgence sans chariot porte-roues :

1. Mettez le contact en position ACC.
2. Mettez le levier de vitesses en position N (Point mort).
3. Activez le frein de stationnement.

⚠ Attention

Si le levier de vitesses n'est pas placé en position N (Point mort), la transmission risque de subir des dommages internes.

Crochet de remorquage amovible

1. Ouvrez le coffre et retirez le crochet de remorquage de la boîte à outils.

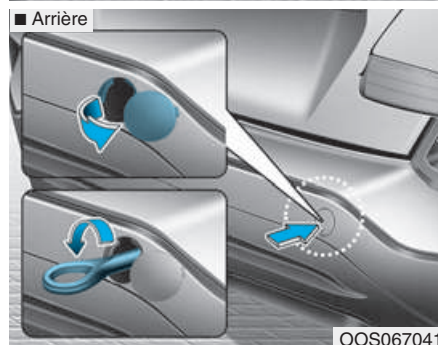
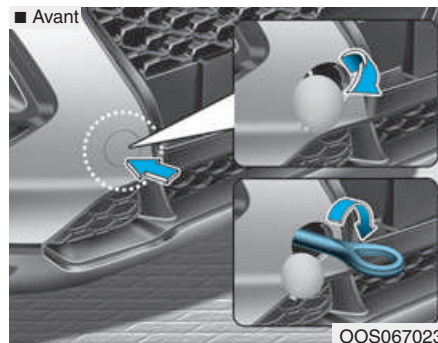

2. Retirez le cache de l'orifice en appuyant sur la partie basse du cache sur le pare-chocs avant.
3. Introduisez le crochet dans l'orifice et tournez-le dans le sens horaire jusqu'à ce qu'il soit solidement fixé.
4. Après utilisation, retirez le crochet et remettez le cache en place.

Remorquage d'urgence

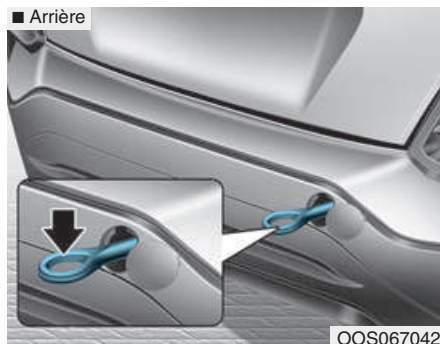
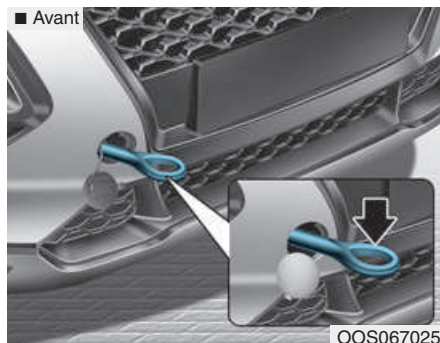

Si un remorquage est nécessaire, nous vous recommandons de faire appel à un concessionnaire HYUNDAI agréé ou à un service de remorquage professionnel.

Si aucun service de remorquage n'est disponible lors d'une situation d'urgence, votre véhicule peut être temporairement remorqué à l'aide d'une chaîne ou d'un câble fixé au crochet de remorquage d'urgence situé à l'avant (ou l'arrière) du véhicule.

Faites preuve de la plus grande prudence lorsque vous remorquez le véhicule avec un câble ou une chaîne. Un conducteur doit rester dans le véhicule pour le diriger et actionner les freins si nécessaire.

Ce type de remorquage doit être effectué sur des routes à revêtement solide, sur une courte distance et à vitesse réduite. Les roues, les essieux, le groupe motopropulseur, la direction et les freins doivent être en bon état.

Prenez toujours les précautions suivantes lors d'un remorquage d'urgence :

- Mettez le contact en position ACC pour que le volant ne soit pas bloqué.
- Mettez le levier de vitesses en position N (Point mort).
- Désactivez le frein de stationnement.
- Accentuez la pression sur la pédale de frein, car les performances de freinage sont réduites.
- Le véhicule est plus difficile à diriger, car la direction assistée est désactivée.
- Le véhicule de remorquage doit être plus lourd que le véhicule remorqué.
- Les conducteurs des deux véhicules doivent rester en communication régulière.

- Avant de procéder à un remorquage d'urgence, vérifiez que le crochet est en bon état.
- Attachez le câble ou la chaîne de remorquage au crochet.
- Ne tirez pas brusquement sur le crochet. Appliquez une force homogène et régulière.

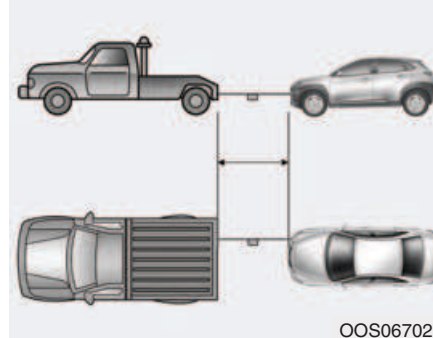

- Utilisez un câble ou une chaîne de remorquage de moins de 5 m (16 pieds) de long. Attachez un tissu rouge ou blanc d'environ 30 cm (12 pouces) de large au milieu du câble ou de la chaîne pour une plus grande visibilité.
- Conduisez prudemment pour que le câble ou la chaîne reste tendu pendant le remorquage.
- Avant de procéder au remorquage, vérifiez si le liquide de transmission à embrayage double fuit sous le véhicule. En cas de fuite, utilisez une remorque-plateau ou un chariot de remorquage.

ATTENTION

Pour ne pas endommager votre véhicule lors du remorquage :

- Lorsque vous utilisez un crochet, maintenez une trajectoire droite. Ne tirez pas depuis un côté ou à angle vertical.
- N'utilisez pas de crochet pour dégager un véhicule qui est bloqué dans la boue, le sable, etc., et ne peut pas en sortir avec sa seule puissance.
- Limitez la vitesse du véhicule à 15 km/h et ne parcourez pas plus de 1,5 km pour éviter d'endommager la transmission à embrayage double.

MATÉRIEL D'URGENCE (LE CAS ÉCHÉANT)

Votre véhicule est équipé de matériel destiné à parer aux situations d'urgence.

Extincteur

Si vous faites face à un départ de feu et si vous savez utiliser un extincteur, suivez attentivement la procédure ci-dessous.

1. Retirez la goupille de sécurité qui bloque la poignée.
2. Dirigez le jet vers le foyer.
3. Tenez-vous à environ 2,5 m (8 pieds) du feu et pressez la poignée pour actionner l'extincteur. Si vous relâchez la poignée, l'extincteur s'arrête.
4. Balayez le foyer avec le jet. Si le feu semble éteint, surveillez-le attentivement, car il peut reprendre.

Trousse de premiers secours

Cette trousse contient tout le matériel de premiers secours nécessaire, tel que des ciseaux, un bandage, du sparadrap, etc.

Triangle réfléchissant

Placez le triangle réfléchissant sur la route pour alerter les autres conducteurs en cas d'urgence, par exemple si vous devez vous arrêter sur le bord de la route suite à un problème.

Manomètre pour pneus (le cas échéant)

Les pneus perdent peu à peu de la pression, c'est pourquoi il faut régulièrement les regonfler. Il s'agit d'une usure normale qui n'indique pas la présence d'une fuite. Vérifiez toujours la pression lorsque les pneus sont froids, car la pression augmente avec la température.

Procédez comme suit pour vérifier la pression des pneus :

1. Dévissez le bouchon de la valve de gonflage qui se trouve sur le flanc du pneu.
2. Placez le manomètre dans la valve et maintenez-le dans cette position. De l'air s'échappe au départ et continuera de s'échapper si vous n'appuyez pas fermement sur l'embout.
3. Poussez fermement sur le manomètre pour l'activer et pour éviter les fuites.
4. Lisez la pression sur le manomètre pour vérifier si elle est trop faible ou trop élevée.
5. Ajustez la pression à la valeur spécifiée. Reportez-vous à la section " Pneus et roues " du chapitre 8.
6. Remettez le bouchon de la valve de gonflage en place.

Entretien

Compartiment moteur	7-3	Liquide de refroidissement moteur	7-27
Entretien	7-4	Vérification du niveau de liquide de refroidissement moteur	7-27
Responsabilité du propriétaire	7-4	Changement du liquide de refroidissement moteur	7-29
Préattentions à prendre concernant les opérations d'entretien réalisées par le propriétaire	7-4	Liquide de freinage/d'embrayage	7-30
Entretien par le propriétaire	7-5	Vérifier le niveau du liquide de freinage/d'embrayage	7-30
Calendrier d'entretien du propriétaire	7-6	Liquide lave-glace	7-32
Calendrier des opérations d'entretien planifiées	7-8	Vérification du frein de stationnement	7-32
Programme d'entretien normal (Moteur essence, Pour L'Europe)	7-9	Frein de stationnement	7-33
Entretien en cas d'utilisation extrême et de faible kilométrage parcouru (Moteur essence, Pour L'Europe)	7-13	Vérification du niveau de liquide lave-glace	7-33
Programme d'entretien normal (Moteur essence, Sauf L'Europe)	7-15	Filtre à air	7-33
Entretien en cas d'utilisation extrême et de faible kilométrage parcouru (Moteur essence, Sauf L'Europe)	7-19	Remplacement du filtre	7-33
Explication des éléments d'entretien planifiés	7-21	Filtre à air de climatisation	7-34
Huile moteur	7-25	Inspection du filtre	7-34
Vérification du niveau d'huile moteur	7-25	Remplacement du filtre	7-35
Changement de l'huile moteur et du filtre	7-26	Balais d'essuie-glace	7-36
		Inspection des balais	7-36
		Remplacement des balais	7-36
		Batterie	7-39
		Pour un meilleur entretien de la batterie	7-40
		Étiquette de capacité de la batterie	7-40
		Rechargement de la batterie	7-41
		Réinitialisation	7-42

Pneus et roues	7-43	Orientation des phares et des feux antibrouillard avant (pour l'Europe)	7-78
Entretien des pneus	7-43	Remplacement des répéteurs latéraux	7-83
Pressions de gonflage des pneus à froid recommandées.....	7-44	Remplacement de l'ampoule du feu multifonction arrière	7-83
Vérification de la pression de gonflage des pneus.....	7-45	Remplacement du feu stop surélevé	7-85
Permutation des pneus.....	7-45	Remplacement de l'ampoule de l'éclairage de la plaque d'immatriculation	7-86
Alignement des roues et équilibrage des pneus.....	7-46	Remplacement de l'ampoule de l'éclairage intérieur	7-86
Remplacement des pneus	7-47	Entretien et aspect	7-88
Remplacement des roues	7-48	Entretien extérieur	7-88
Adhérence des pneus	7-48	Entretien de l'intérieur	7-94
Entretien des pneus	7-49	Système de contrôle des émissions	7-98
Informations figurant sur le flanc des pneus.....	7-49	Système de contrôle des émissions de gaz de carter	7-98
Pneus à profil bas.....	7-53	Système de contrôle des émissions par évaporation	7-98
Fusibles	7-54	Système de contrôle des émissions à l'échappement	7-99
Remplacement de fusibles du tableau de bord.....	7-55		
Remplacement de fusibles du panneau du compartiment moteur.....	7-56		
Description du panneau de fusibles/relais	7-59		
Ampoules	7-72		
Remplacement des ampoules des phares, feux de croisement statiques, des feux de position, des clignotants et des feux de jour	7-73		
Feux antibrouillard avant	7-77		

COMPARTIMENT MOTEUR

■ Moteur essence (Kappa 1,0 T-GDI)

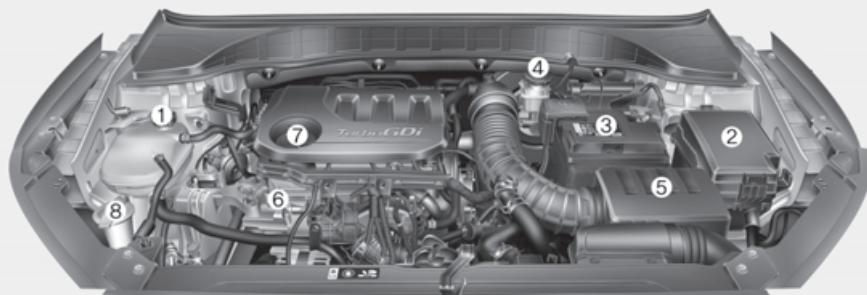

1. Réservoir de liquide de refroidissement/Bouchon du réservoir
2. Boîtier à fusibles
3. Batterie
4. Réservoir de liquide de frein/d'embrayage
5. Filtre à air
6. Jauge d'huile moteur
7. Bouchon du réservoir d'huile moteur
8. Réservoir de liquide lave-glace

■ Moteur essence (Gamma 1,6 T-GDI)

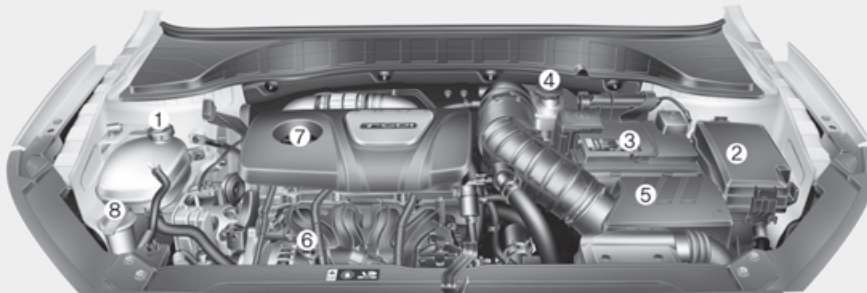

Le compartiment moteur de votre véhicule peut différer de celui présenté dans l'illustration.

OOS077070L/OOS077001

ENTRETIEN

Lors de l'entretien ou du contrôle de votre véhicule, nous vous conseillons de faire preuve de la plus grande prudence afin d'éviter tout dommage matériel ou corporel.

Nous vous recommandons de confier l'entretien et les réparations de votre véhicule à un concessionnaire HYUNDAI agréé. Les concessionnaires HYUNDAI agréés respectent les critères de qualité de service de HYUNDAI et bénéficient de l'assistance technique du constructeur pour garantir votre entière satisfaction.

Responsabilité du propriétaire

Il est de la responsabilité du propriétaire du véhicule de procéder aux opérations d'entretien appropriées et d'en conserver une trace. Conservez tous les documents attestant qu'un entretien adéquat de votre véhicule a été effectué conformément aux calendriers d'entretien présentés sur les pages suivantes. Ces informations permettent de prouver que vous respectez les exigences en termes de révision et d'entretien liées aux garanties de votre véhicule.

Des informations détaillées sur la garantie sont disponibles dans votre passeport d'entretien.

Les réparations et réglages nécessaires suite à un entretien inapproprié ou un défaut d'application des procédures d'entretien obligatoires ne sont pas couverts.

Préattentions à prendre concernant les opérations d'entretien réalisées par le propriétaire

Un entretien inadapté, incomplet ou insuffisant peut affecter le fonctionnement de votre véhicule et de ce fait endommager le véhicule ou provoquer un accident ou des blessures. Ce chapitre fournit des instructions uniquement pour les éléments dont vous pouvez assurer vous-même l'entretien.

Certaines procédures doivent être effectuées exclusivement par un concessionnaire HYUNDAI agréé disposant d'outils spécifiques.

Ne modifiez en aucun cas votre véhicule. Toute modification peut affecter les performances, la sécurité ou la durée de vie du véhicule, voire enfreindre les conditions des garanties limitées couvrant le véhicule.

REMARQUE

Toute opération d'entretien inadaptée pendant la période de garantie peut affecter la couverture de la garantie. Pour plus d'informations, reportez-vous au passeport d'entretien fourni avec le véhicule. En cas de doutes concernant une procédure d'entretien, nous vous conseillons de faire appel à un concessionnaire HYUNDAI agréé.

ENTRETIEN PAR LE PROPRIÉTAIRE

AVERTISSEMENT

Les travaux d'entretien d'un véhicule peuvent être dangereux. Si vous ne disposez pas des connaissances et de l'expertise nécessaires ou des outils et de l'équipement adéquats pour effectuer une procédure, nous vous conseillons de confier votre véhicule à un concessionnaire HYUNDAI agréé.

Suivez **TOUJOURS** les préattentions ci-dessous lors des travaux d'entretien :

- **Garez votre véhicule sur un sol plat, mettez le levier de vitesses en position P (Parking, pour les véhicules à transmission à embrayage double) ou au point mort (pour les véhicules à transmission manuelle), actionnez le frein de stationnement et mettez le contact en position LOCK/OFF.**

- **Bloquez les roues avant et arrière pour immobiliser le véhicule.**

Retirez les vêtements amples ou les bijoux qui pourraient s'accrocher dans des pièces mobiles.

- **Si vous devez faire tourner le moteur pendant les travaux, installez-vous en extérieur ou dans une zone parfaitement ventilée.**
- **Tenez la batterie et les pièces du système de carburant éloignées de toute source de flammes, d'étincelles ou de chaleur.**

Les listes suivantes répertorient les vérifications et inspections du véhicule qui doivent être effectuées par le propriétaire ou un concessionnaire HYUNDAI agréé aux intervalles indiqués pour garantir un fonctionnement fiable et sécurisé de votre véhicule.

En cas de problème, le propriétaire doit immédiatement faire appel à son concessionnaire.

Ces opérations d'entretien ne sont généralement pas couvertes par la garantie et des frais peuvent s'appliquer pour la main-d'œuvre, les pièces et les lubrifiants.

Calendrier d'entretien du propriétaire

Lorsque vous faites le plein de carburant :

- Vérifiez le niveau d'huile moteur.
- Vérifiez le niveau de liquide de refroidissement moteur.
- Vérifiez le niveau de liquide lave-glace.
- Vérifiez la pression de gonflage des pneus.



AVERTISSEMENT

Soyez vigilant lorsque vous vérifiez le niveau de liquide de refroidissement si le moteur est chaud. Du liquide de refroidissement pourrait s'échapper et provoquer des brûlures graves ou des blessures.

Lorsque vous conduisez votre véhicule :

- Notez tout changement au niveau des bruits d'échappement ou toute odeur de fumées d'échappement dans le véhicule.
 - Vérifiez que le volant ne vibre pas. Notez tout durcissement de la direction, jeu au niveau du volant ou changement de la position normale du volant.
 - Notez si votre véhicule " tire " en permanence d'un côté sur une route plane.
 - Lorsque vous arrêtez le véhicule, vérifiez s'il produit des bruits inhabituels ou s'il tire d'un côté, si la course de la pédale de frein a augmenté ou si la pédale est plus dure.
 - En cas de fonctionnement non optimal ou inhabituel de votre transmission, vérifiez le niveau de liquide de transmission.
 - Vérifiez la fonction P (Parking) de la transmission à embrayage double.
- Vérifiez le frein de stationnement.
 - Recherchez des traces de fuites sous votre véhicule (l'écoulement d'eau de la climatisation pendant et après l'utilisation du système est normal).

Au moins une fois par mois :

- Vérifiez le niveau de liquide de refroidissement moteur.
- Vérifiez le fonctionnement de tous les feux, y compris des feux stop, des clignotants et des feux de détresse.
- Vérifiez la pression de gonflage des pneus, y compris de la roue de secours. Identifiez les pneus usés, présentant une usure irrégulière ou endommagés.
- Vérifiez si des écrous de roue sont desserrés.

Au moins deux fois par an (au printemps et à l'automne) :

- Vérifiez que les flexibles du radiateur, du chauffage et de la climatisation ne présentent pas de fuites ou de dommages.
- Vérifiez le fonctionnement du pulvérisateur de lave-glace et des essuie-glaces. Nettoyez les balais d'essuie-glace avec un chiffon propre imbibé de liquide lave-glace.
- Vérifiez l'alignement des phares.
- Vérifiez le pot et les tuyaux d'échappement, les protections et les fixations.
- Vérifiez le fonctionnement et l'usure des ceintures de sécurité.

Au moins une fois par an :

- Nettoyez les orifices d'évacuation de la carrosserie et des portes.
- Lubrifiez les charnières de porte et de capot.
- Lubrifiez les serrures et les fermetures de porte et de capot.
- Lubrifiez les caoutchoucs d'étanchéité des portes.
- Vérifiez le système de climatisation.
- Inspectez et lubrifiez les liaisons et les commandes de la transmission à embrayage double.
- Nettoyez la batterie et les bornes.
- Vérifiez le niveau de liquide de frein.

CALENDRIER DES OPÉRATIONS D'ENTRETIEN PLANIFIÉES

Suivez le calendrier d'entretien standard si vous n'utilisez pas votre véhicule dans les conditions suivantes.

Si l'une de ces conditions s'applique, suivez le calendrier d'entretien dans des conditions d'utilisation extrêmes.

- Conduite répétée sur une distance inférieure à 8 km (5 miles) sous des températures normales ou à 16 km (10 miles) en cas de gel
- Mise au ralenti prolongée du moteur ou conduite à faible vitesse sur de grandes distances
- Conduite sur des routes poussiéreuses, accidentées
- Conduite dans des zones où le sel ou d'autres matériaux corrosifs sont utilisés ou à des températures très basses
- Conduite dans un trafic dense
- Conduite répétée sur des routes en côte, en pente ou montagneuses
- Traction d'une remorque ou utilisation d'une galerie à bagages sur le toit
- Utilisation du véhicule comme taxi ou comme véhicule commercial, de patrouille ou de remorquage
- Conduite à plus de 170 km/h (106 mile/h)
- Conduite fréquente dans les encombrements

Si votre véhicule est utilisé dans les conditions ci-dessus, la fréquence des inspections, changements de pièce ou contrôles doit être revue à la hausse par rapport au calendrier standard. Après les périodes ou distances indiquées dans le tableau, suivez les intervalles d'entretien recommandés.

Programme d'entretien normal (Moteur essence, Pour L'Europe)

ÉLÉMENT D'ENTRETIEN	INTERVALLES D'ENTRETIEN	Mois	24	48	72	96	120	144	168	192	
		Miles x 1 000	20	40	60	80	100	120	140	160	
		Km x 1 000	30	60	90	120	150	180	210	240	
Courroies de transmission *1		La première révision doit avoir lieu au bout de 90 000 km ou 72 mois, puis réviser tous les 30 000 km ou 24 mois									
Huile moteur et filtre à huile** *2	1,0 T-GDI	Remplacer tous les 15 000 km (10 000 miles) ou 12 mois									
	1,6 T-GDI										
Additifs pour carburant *3		Tous les 15 000 km (10 000 miles) ou 12 mois									
Intercooler, in / out, tuyau d'admission d'air		T-GDI	Puis réviser tous les 15 000 km (10 000 miles)								
Filtre à air			I	R	I	R	I	R	I	R	

I : Contrôler et si nécessaire, régler, réparer, nettoyer ou changer.

R : Remplacer ou changer.

** : Le niveau d'huile moteur doit être régulièrement contrôlé et complété. Un niveau d'huile insuffisant peut endommager le moteur et une telle détérioration n'est pas couverte par la garantie.

*1 : Inspection, correction ou remplacement du tendeur de la courroie de distribution, du galet de tension et de la poulie d'alternateur au besoin.

*2 : Contrôle du niveau d'huile moteur et des fuites tous les 500 km (350 miles) ou avant un long trajet.

*3 : Si vous n'avez pas accès à une essence de bonne qualité satisfaisant aux exigences des normes européennes relatives aux carburants (EN228) ou à tout autre équivalent (additifs pour carburants inclus), il est recommandé d'utiliser un bidon d'additif. Vous pouvez vous procurer ces additifs et les instructions d'utilisation correspondantes auprès d'un concessionnaire HYUNDAI agréé. Ne mélangez jamais d'autres additifs.

Programme d'entretien normal (Moteur essence, Pour L'Europe) (Suite)

ÉLÉMENT D'ENTRETIEN	INTERVALLES D'ENTRETIEN	Mois	24	48	72	96	120	144	168	192
		Miles x 1 000	20	40	60	80	100	120	140	160
		Km x 1 000	30	60	90	120	150	180	210	240
Bougies d'allumage	T-GDI	Remplacer tous les 75 000 km (50 000 miles) * ⁴ ou 60 mois								
Tuyau de vapeur et bouchon du réservoir d'essence			I			I		I		I
Filtre à air du réservoir d'essence				I		I		I		I
Conduits de carburant, tuyaux et raccords				I		I		I		I
Système de refroidissement		Vérifiez tous les jours le niveau du liquide de refroidissement et l'absence de fuite. Vérifiez le niveau après 60 000 km (40 000 miles) ou 48 mois puis tous les 30 000 km (20 000 miles) ou 24 mois								
Liquide de refroidissement * ⁵		Vérifiez le niveau après 210 000 km (120 000 miles) ou 120 mois : Ensuite, Remplacer tous les 30 000 km (20 000 miles) ou 24 mois * ⁶								

I : Contrôler et si nécessaire, régler, réparer, nettoyer ou changer.

R : Remplacer ou changer.

*⁴ : Pour votre confort, elle peut être remplacée avant le terme prévu pour son remplacement lorsque vous changez d'autres pièces.

*⁵ : Lors de l'ajout de liquide de refroidissement, n'utilisez que de l'eau déminéralisée ou douce et ne mélangez jamais de l'eau dure au liquide de refroidissement ajouté en usine. Un mélange de liquide de refroidissement inapproprié peut entraîner des dysfonctionnements importants ou endommager le moteur.

*⁶ : Pour votre confort, elle peut être remplacée avant le terme prévu pour son remplacement lorsque vous changez d'autres pièces.

Programme d'entretien normal (Moteur essence, Pour L'Europe) (Suite)

ÉLÉMENT D'ENTRETIEN	INTERVALLES D'ENTRETIEN	Mois	24	48	72	96	120	144	168	192
		Miles x 1 000	20	40	60	80	100	120	140	160
		Km x 1 000	30	60	90	120	150	180	210	240
État de la batterie			I	I	I	I	I	I	I	I
Canalisations de frein, tuyaux et raccords			I	I	I	I	I	I	I	I
Frein de stationnement			I	I	I	I	I	I	I	I
Liquide de frein/d'embrayage			R	R	R	R	R	R	R	R
Freins à disque et plaquettes de freins			I	I	I	I	I	I	I	I
Crémaillère, transmission et soufflets			I	I	I	I	I	I	I	I
Arbre de transmission et soufflets			I	I	I	I	I	I	I	I
Pneumatique (pression & usure de la bande de roulement)			I	I	I	I	I	I	I	I

I : Contrôler et si nécessaire, régler, réparer, nettoyer ou changer.

R : Remplacer ou changer.

Programme d'entretien normal (Moteur essence, Pour L'Europe) (Suite)

ÉLÉMENT D'ENTRETIEN	INTERVALLES D'ENTRETIEN	Mois	24	48	72	96	120	144	168	192
		Miles x 1 000	20	40	60	80	100	120	140	160
		Km x 1 000	30	60	90	120	150	180	210	240
Joint à rotule suspension avant		I	I	I	I	I	I	I	I	I
Fluide frigorigène de la climatisation		I	I	I	I	I	I	I	I	I
Compresseur de climatisation		I	I	I	I	I	I	I	I	I
Filtre à air de la climatisation		R	R	R	R	R	R	R	R	R
Liquide de transmission manuelle ^{*7}			I		I		I		I	
Liquide de l'embrayage double ^{*7}			I		I		I		I	
Jeu de soupape (1,6 T-GDI) ^{*8}				I			I			
Système d'échappement		I	I	I	I	I	I	I	I	I
Huile de la boîte de transfert (4 roues motrices) ^{*7}			I		I		I		I	
Huile du différentiel arrière (4 roues motrices) ^{*7}			I		I		I		I	
Arbre de transmission (4 roues motrices)		I	I	I	I	I	I	I	I	I

I : Contrôler et si nécessaire, régler, réparer, nettoyer ou changer.

R : Remplacer ou changer.

^{*7} : Le liquide de transmission manuelle/à embrayage double, l'huile de la boîte de transfert et l'huile de différentiel doivent être changés s'ils sont entrés en contact avec de l'eau.

^{*8} : Inspection du véhicule à la recherche de vibrations du moteur et/ou d'un bruit de soupape excessifs. Effectuez des réglages si nécessaire. Nous vous conseillons de faire vérifier le système par un concessionnaire HYUNDAI agréé.

Entretien en cas d'utilisation extrême et de faible kilométrage parcouru (Moteur essence, Pour L'Europe)

Les éléments suivants doivent être entretenus plus fréquemment sur les véhicules principalement utilisés dans des conditions extrêmes.

Consulter le tableau ci-dessous pour connaître les fréquences d'entretien appropriées.

R : Remplacer I : Contrôler et, si nécessaire, régler, corriger, nettoyer ou remplacer

Élément d'entretien		Opération d'entretien	Fréquence d'entretien	Condition de conduite
Huile moteur et filtre à huile	T-GDI	R	7 500 km (4 500 miles) ou 6 mois	A, B, C, D, E, F, G, H, I, J, K
Filtre à air		R	À remplacer plus fréquemment selon l'état	C, E
Bougies d'allumage		R	À remplacer plus fréquemment selon l'état	B, H
Crémaillère, transmission et soufflets		I	Contrôler plus fréquemment selon l'état	C, D, E, F, G
Joints à rotule suspension avant		I	Contrôler plus fréquemment selon l'état	C, D, E, F, G
Freins à disque et plaquettes de freins, étriers de freins et rotors		I	Contrôler plus fréquemment selon l'état	C, D, E, G, H
Frein de stationnement		I	Contrôler plus fréquemment selon l'état	C, D, G, H

Élément d'entretien	Opération d'entretien	Fréquence d'entretien	Condition de conduite
Arbre de transmission et soufflets	I	Contrôler plus fréquemment selon l'état	C, D, E, F, G, H, I, J
Filtre à air de la climatisation	R	À remplacer plus fréquemment selon l'état	C, E, G
Liquide de boîte-pont manuelle	R	Tous les 120 000 km (80 000 miles)	C, D, E, F, G, H, I, J
Liquide de l'embrayage double	R	Tous les 120 000 km (80 000 miles)	C, D, E, F, G, H, I, J
Huile du différentiel arrière (4WD)	R	Tous les 120 000 km (80 000 miles)	C, D, E, G, I, K, H
Huile de boîte de transfert (4WD)	R	Tous les 120 000 km (80 000 miles)	C, D, E, G, I, K, H
Arbre de transmission (4WD)	I	Tous les 20 000 km (12 500 miles) ou 12 mois	C, E

Conduite sur terrains difficiles

A : Conduite répétée sur une distance inférieure à 8 km (5 miles) sous des températures normales ou à 16 km (10 miles) en cas de gel

B : Mise au ralenti prolongée du moteur ou conduite à faible vitesse sur de grandes distances

C : Conduite sur des routes abîmées, boueuses, non goudronnées, en gravier ou salées

D : Conduite dans des zones où du sel ou d'autres produits corrosifs sont utilisés par temps très froid

E : Conduite dans un environnement très poussiéreux

F : Conduite dans un trafic dense

G : Conduite répétée sur routes en côte, en descente ou montagneuses

H : Traction d'une remorque ou utilisation d'une galerie à bagages sur le toit

I : Conduite à usage de véhicule de patrouille, taxi, véhicule commercial ou remorquage

J : Conduite à plus de 170 km/h (106 miles/h)

K : Conduite fréquente dans les bouchons

Programme d'entretien normal (Moteur essence, Sauf L'Europe)

ÉLÉMENT D'ENTRETIEN	INTERVALLES D'ENTRETIEN	12	24	36	48	60	72	84	96		
	Mois										
	Miles x 1 000	10	20	30	40	50	60	70	80		
Km x 1 000		15	30	45	60	75	90	105	120		
Courroies de transmission *1		I	I	I	I	I	I	I	I		
Huile moteur et filtre à huile*2 *3		T-GDI Remplacer tous les 10 000 km (6 000 miles) ou 12 mois									
Additifs pour carburant *4		Tous les 10 000 km (6 000 miles) ou 12 mois									
Intercooler, in / out, tuyau d'admission d'air		T-GDI Puis réviser tous les 10 000 km (6 000 miles)									
Filtre à air		Sauf Moyen-Orient		I	I	R	I	I	R	I	I
		Pour le Moyen-Orient		R	R	R	R	R	R	R	R

I : Contrôler et si nécessaire, régler, réparer, nettoyer ou changer.

R : Remplacer ou changer.

*1 : Inspection, correction ou remplacement du tendeur de la courroie de distribution, du galet de tension et de la poulie d'alternateur au besoin.

*2 : Contrôle du niveau d'huile moteur et des fuites tous les 500 km (350 miles) ou avant un long trajet.

*3 : Le niveau d'huile moteur doit être régulièrement contrôlé et complété. Un niveau d'huile insuffisant peut endommager le moteur et une telle détérioration n'est pas couverte par la garantie.

*4 : Si vous n'avez pas accès à une essence de bonne qualité satisfaisant aux exigences des normes européennes relatives aux carburants (EN228) ou à tout autre équivalent (additifs pour carburants inclus), il est recommandé d'utiliser un bidon d'additif. Vous pouvez vous procurer ces additifs et les instructions d'utilisation correspondantes auprès d'un concessionnaire HYUNDAI agréé. Ne mélangez jamais d'autres additifs.

Programme d'entretien normal (Moteur essence, Sauf L'Europe) (Suite)

ÉLÉMENT D'ENTRETIEN	INTERVALLES D'ENTRETIEN	Mois	12	24	36	48	60	72	84	96
		Miles x 1 000	10	20	30	40	50	60	70	80
		Km x 1 000	15	30	45	60	75	90	105	120
Bougies d'allumage	T-GDI	Remplacer tous les 75 000 km (50 000 miles) * ⁵ ou 60 mois								
Tuyau de vapeur et bouchon du réservoir d'essence					I					I
Filtre à air du réservoir d'essence					I					I
Conduits de carburant, tuyaux et raccords					I					I
Système de refroidissement		Vérifiez tous les jours le niveau du liquide de refroidissement et l'absence de fuite. Vérifiez le niveau après 60 000 km (40 000 miles) ou 48 mois puis tous les 30 000 km (20 000 miles) ou 24 mois								
Liquide de refroidissement * ⁶		Vérifiez le niveau après 200 000 km (120 000 miles) ou 120 mois : Ensuite, Remplacer tous les 40 000 km (25 000 miles) ou 24 mois * ⁵								

I : Contrôler et si nécessaire, régler, réparer, nettoyer ou changer.

R : Remplacer ou changer.

*⁵ : Pour votre confort, elle peut être remplacée avant le terme prévu pour son remplacement lorsque vous changez d'autres pièces.

*⁶ : Lors de l'ajout de liquide de refroidissement, n'utilisez que de l'eau déminéralisée ou douce et ne mélangez jamais de l'eau dure au liquide de refroidissement ajouté en usine. Un mélange de liquide de refroidissement inapproprié peut entraîner des dysfonctionnements importants ou endommager le moteur.

Programme d'entretien normal (Moteur essence, Sauf L'Europe) (Suite)

ÉLÉMENT D'ENTRETIEN	INTERVALLES D'ENTRETIEN	Mois	12	24	36	48	60	72	84	96
		Miles x 1 000	10	20	30	40	50	60	70	80
		Km x 1 000	15	30	45	60	75	90	105	120
État de la batterie			I	I	I	I	I	I	I	I
Canalisations de frein, tuyaux et raccords			I	I	I	I	I	I	I	I
Frein de stationnement			I	I	I	I	I	I	I	I
Liquide de frein/d'embrayage			I	I	I	I	I	I	I	I
Freins à disque et plaquettes de freins			I	I	I	I	I	I	I	I
Crémaillère, transmission et soufflets			I	I	I	I	I	I	I	I
Arbre de transmission et soufflets				I		I		I		I
Pneumatique (pression & usure de la bande de roulement)			I	I	I	I	I	I	I	I

I : Contrôler et si nécessaire, régler, réparer, nettoyer ou changer.

R : Remplacer ou changer.

Programme d'entretien normal (Moteur essence, Sauf L'Europe) (Suite)

ÉLÉMENT D'ENTRETIEN	INTERVALLES D'ENTRETIEN	Mois	12	24	36	48	60	72	84	96
		Miles x 1 000	10	20	30	40	50	60	70	80
		Km x 1 000	15	30	45	60	75	90	105	120
Joint à rotule suspension avant		I	I	I	I	I	I	I	I	I
Fluide frigorigène de la climatisation		I	I	I	I	I	I	I	I	I
Compresseur de climatisation		I	I	I	I	I	I	I	I	I
Filtre à air de la climatisation		R	R	R	R	R	R	R	R	R
Liquide de transmission manuelle ^{*7}					I					I
Liquide de l'embrayage double ^{*7}					I					I
Jeu de soupape (1,6 T-GDI) ^{*8}							I			
Système d'échappement			I		I		I		I	
Huile de la boîte de transfert (4 roues motrices) ^{*8}					I					I
Huile du différentiel arrière (4 roues motrices) ^{*8}					I					I
Arbre de transmission (4 roues motrices)		I	I	I	I	I	I	I	I	I

I : Contrôler et si nécessaire, régler, réparer, nettoyer ou changer.

R : Remplacer ou changer.

^{*7} : Le liquide de transmission manuelle/à embrayage double, l'huile de la boîte de transfert et l'huile de différentiel doivent être changés s'ils sont entrés en contact avec de l'eau.

^{*8} : Inspection du véhicule à la recherche de vibrations du moteur et/ou d'un bruit de soupape excessifs. Effectuez des réglages si nécessaire. Nous vous conseillons de faire vérifier le système par un concessionnaire HYUNDAI agréé.

Entretien en cas d'utilisation extrême et de faible kilométrage parcouru (Moteur essence, Sauf L'Europe)

Les éléments suivants doivent être entretenus plus fréquemment sur les véhicules principalement utilisés dans des conditions extrêmes.

Consulter le tableau ci-dessous pour connaître les fréquences d'entretien appropriées.

R : Remplacer I : Contrôler et, si nécessaire, régler, corriger, nettoyer ou remplacer

Élément d'entretien		Opération d'entretien	Fréquence d'entretien	Condition de conduite
Huile moteur et filtre à huile	T-GDI	R	5 000 km (3 000 milles) ou 6 mois	A, B, C, D, E, F, G, H, I, J, K
Filtre à air		R	À remplacer plus fréquemment selon l'état	C, E
Bougies d'allumage		R	À remplacer plus fréquemment selon l'état	B, H
Crémaillère, transmission et soufflets		I	Contrôler plus fréquemment selon l'état	C, D, E, F, G
Joints à rotule suspension avant		I	Contrôler plus fréquemment selon l'état	C, D, E, F, G
Freins à disque et plaquettes de freins, étriers de freins et rotors		I	Contrôler plus fréquemment selon l'état	C, D, E, G, H
Frein de stationnement		I	Contrôler plus fréquemment selon l'état	C, D, G, H

Élément d'entretien	Opération d'entretien	Fréquence d'entretien	Condition de conduite
Arbre de transmission et soufflets	I	Contrôler plus fréquemment selon l'état	C, D, E, F, G, H, I, J
Filtre à air de la climatisation	R	À remplacer plus fréquemment selon l'état	C, E, G
Liquide de boîte-pont manuelle	R	Tous les 120 000 km (80 000 miles)	C, D, E, F, G, H, I, K
Liquide de l'embrayage double	R	Tous les 120 000 km (80 000 miles)	C, D, E, F, G, H, I, J
Huile du différentiel arrière (4WD)	R	Tous les 120 000 km (80 000 miles)	C, D, E, G, I, K, H
Huile de boîte de transfert (4WD)	R	Tous les 120 000 km (80 000 miles)	C, D, E, G, I, K, H
Arbre de transmission (4WD)	I	Tous les 20 000 km (12 500 miles) ou 12 mois	C, E

Conduite sur terrains difficiles

A : Conduite répétée sur une distance inférieure à 8 km (5 miles) sous des températures normales ou à 16 km (10 miles) en cas de gel

B : Mise au ralenti prolongée du moteur ou conduite à faible vitesse sur de grandes distances

C : Conduite sur des routes abîmées, boueuses, non goudronnées, en gravier ou salées

D : Conduite dans des zones où du sel ou d'autres produits corrosifs sont utilisés par temps très froid

E : Conduite dans un environnement très poussiéreux

F : Conduite dans un trafic dense

G : Conduite répétée sur routes en côte, en descente ou montagneuses

H : Traction d'une remorque ou utilisation d'une galerie à bagages sur le toit

I : Conduite à usage de véhicule de patrouille, taxi, véhicule commercial ou remorquage

J : Conduite à plus de 170 km/h (106 miles/h)

K : Conduite fréquente dans les bouchons

EXPLICATION DES ÉLÉMENTS D'ENTRETIEN PLANIFIÉS

Huile moteur et filtre

L'huile moteur et le filtre doivent être changés aux intervalles indiqués dans le calendrier d'entretien. Si le véhicule est conduit dans des conditions extrêmes, les changements doivent être plus fréquents.

Courroies d'entraînement

Vérifiez que les courroies ne présentent pas de coupures, de déchirures, de signes d'usure excessive ou de saturation en huile et remplacez-les si nécessaire. La tension des courroies doit être contrôlée régulièrement et réglée si nécessaire.



ATTENTION

Lorsque vous inspectez la courroie, mettez le contact en position LOCK/OFF ou ACC.

Conduites, flexibles et raccords du système d'alimentation en carburant

Vérifiez les conduites, flexibles et raccords du système d'alimentation en carburant pour détecter des fuites et des dommages. Nous vous conseillons de faire remplacer les conduites, flexibles et raccords du système d'alimentation en carburant par un concessionnaire HYUNDAI agréé.

Filtre à carburant (véhicules essence)

Votre véhicule diesel HYUNDAI est équipé d'un filtre à carburant permanent intégré au réservoir de carburant. L'entretien et le remplacement réguliers de ce filtre ne sont pas nécessaires, mais dépendent de la qualité du carburant utilisé. En cas de problèmes de sécurité importants (limitations du débit de carburant, fortes poussées, perte de puissance, difficultés de démarrage, etc.), inspectez ou remplacez immédiatement le filtre à carburant. Nous vous conseillons de faire inspecter ou remplacer le filtre à carburant par un concessionnaire HYUNDAI agréé.

Flexible de vapeur et bouchon du réservoir de carburant

Le flexible de vapeur et le bouchon du réservoir de carburant doivent être inspectés aux intervalles indiqués dans le calendrier d'entretien. Veillez à ce qu'ils soient remplacés par des pièces appropriées.

Flexibles à vide de la ventilation du carter (le cas échéant)

Inspectez la surface des flexibles pour détecter des signes de détérioration due à la chaleur et/ou mécanique. Un caoutchouc dur et cassant, des fissures, des déchirures, des coupures, une abrasion et un gonflement excessif sont des signes de détérioration. Portez une attention particulière à la surface des flexibles qui se trouvent à proximité de sources de chaleur, telles que le collecteur d'échappement.

Vérifiez que ces flexibles n'entrent pas en contact avec une source de chaleur, des objets tranchants ou des pièces mobiles susceptibles de les détériorer. Vérifiez que tous les raccords de flexibles, tels que les colliers de serrage et les raccords, sont correctement fixés et qu'ils ne présentent pas de fuites. Les flexibles qui présentent des signes de détérioration doivent être immédiatement remplacés.

Filtre à air

Nous vous conseillons de faire remplacer le filtre à air par un concessionnaire HYUNDAI agréé.

Bougies (pour moteur à essence)

Veillez à installer de nouvelles bougies présentant une valeur thermique adaptée.



AVERTISSEMENT

Ne débranchez pas les bougies et ne les inspectez pas lorsque le moteur est chaud. Vous risqueriez de vous brûler.

Jeu des soupapes (pour moteur à essence)

Inspectez le véhicule à la recherche de vibrations du moteur et/ou d'un bruit de soupape excessifs et procédez aux réglages nécessaires, le cas échéant. Nous vous conseillons de faire entretenir le système par un concessionnaire HYUNDAI agréé.

Système de refroidissement

Vérifiez que les pièces du système de refroidissement, telles que le radiateur, le réservoir de liquide de refroidissement, les flexibles et les raccords ne présentent pas de fuites ou de signes de détérioration. Remplacez les pièces endommagées.

Liquide de refroidissement moteur

Le liquide de refroidissement doit être changé aux intervalles indiqués dans le calendrier d'entretien.

Liquide de transmission manuelle (le cas échéant)

Vérifiez le liquide de transmission manuelle conformément au calendrier d'entretien.

Liquide de l'embrayage double (le cas échéant)

Vérifiez le niveau de liquide de boîte de vitesses à embrayage double conformément au calendrier d'entretien.

Flexibles et conduites de frein

Vérifiez visuellement que l'installation est correcte et ne présente pas de signes d'usure par frottement ou de détérioration, de fissures ou de fuite. Remplacez immédiatement les pièces usées ou endommagées.

Liquide de frein/d'embrayage (le cas échéant)

Vérifiez le niveau du liquide de frein/d'embrayage dans le réservoir correspondant. Il doit être compris entre les repères MIN et MAX indiqués sur le côté du réservoir. Utilisez exclusivement du liquide de frein hydraulique DOT 3 ou DOT 4.

Frein de stationnement

Inspectez le système de frein de stationnement, y compris le levier (ou la pédale) de frein et les câbles.

Plaquettes de frein, étriers et rotors

Vérifiez que les plaquettes de frein ne présentent pas une usure excessive, que les disques ne sont pas usés et que les étriers ne présentent pas de fuite.

Pour plus d'informations sur la vérification de la limite des plaquettes ou des garnitures, nous vous recommandons de consulter le site Web de HYUNDAI.

(<http://service.hyundai-motor.com>)

Boulons de fixation de la suspension

Vérifiez que les raccords de la suspension ne sont pas desserrés ou endommagés. Resserrez-les au couple indiqué.

Boîtier de direction, biellette et soufflets/joints de rotule du bras inférieur

Lorsque le véhicule est arrêté et le moteur coupé, vérifiez que le volant ne présente pas un jeu excessif.

Vérifiez que la biellette n'est pas pliée ou endommagée. Vérifiez que les soufflets et les joints de rotule ne présentent pas de signes de détérioration ou de fissures. Remplacez les pièces endommagées.

Arbres de transmission et soufflets

Vérifiez que les arbres de transmission, les soufflets et les fixations ne présentent pas de signe de détérioration ou de fissures. Remplacez les pièces endommagées et, si nécessaire, lubrifiez.

Fluide réfrigérant/ compresseur du système de climatisation

Vérifiez que les conduites et les raccords du système de climatisation ne présentent pas de fuites ou de signes de détérioration.

HUILE MOTEUR

Vérification du niveau d'huile moteur

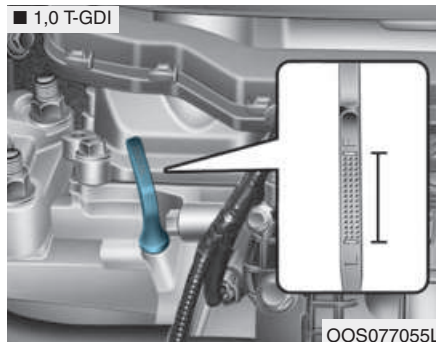
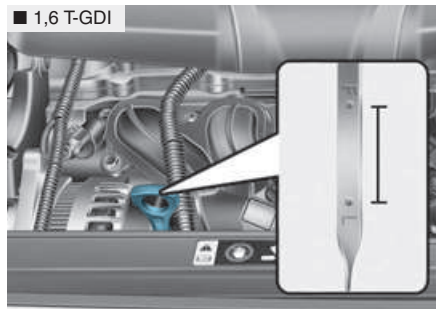

1. Vérifiez que le véhicule se trouve sur une surface plane.

2. Démarrez le moteur et attendez qu'il atteigne sa température normale de fonctionnement.
3. Arrêtez le moteur et attendez environ 5 minutes que l'huile réintègre le carter d'huile.
4. Sortez la jauge, essuyez-la et remettez-la correctement en place.
5. Sortez à nouveau la jauge et vérifiez le niveau. Il doit se situer entre les repères F (Plein) et L (Faible).
6. Si le niveau atteint ou approche le repère L, ajoutez suffisamment d'huile pour atteindre le repère F

AVERTISSEMENT

Flexible du radiateur

Ne touchez pas le flexible du radiateur lorsque vous vérifiez ou complétez le niveau d'huile moteur. Vous risqueriez de vous brûler.

REMARQUE

- N'ajoutez pas trop d'huile. Vous pourriez endommager le moteur.
- Soyez vigilant lorsque vous remplissez le réservoir ou changez l'huile. Si vous renversez de l'huile dans le compartiment moteur, essuyez-la immédiatement.
- Utilisez un chiffon propre pour essuyer la jauge d'huile. L'introduction de débris pourrait endommager le moteur.

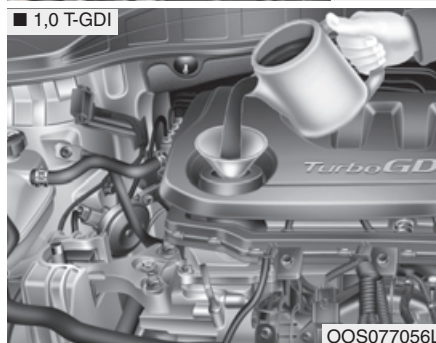
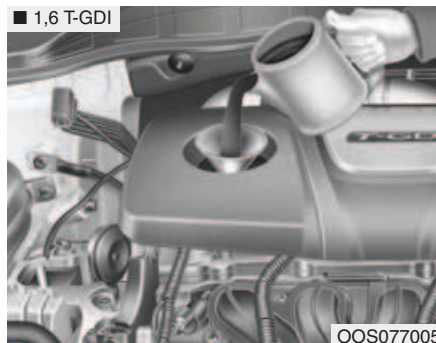

Utilisez uniquement l'huile moteur spécifiée. **(Reportez-vous à la section "Capacités et lubrifiants recommandés" du chapitre 8).**

Changement de l'huile moteur et du filtre



Nous vous conseillons de faire changer l'huile moteur et le filtre par un concessionnaire HYUNDAI agréé.

⚠ AVERTISSEMENT

En cas de contact prolongé avec la peau, l'huile moteur usagée peut provoquer des irritations ou des cancers de la peau. Elle contient en effet des produits chimiques qui ont provoqué des cancers chez des animaux de laboratoire. Pour protéger votre peau, lavez-vous systématiquement les mains au savon et à l'eau chaude tout de suite après avoir manipulé de l'huile usagée.

LIQUIDE DE REFROIDISSEMENT MOTEUR

Le système de refroidissement haute pression comprend un réservoir rempli de liquide de refroidissement antigel adapté à toutes les saisons. Ce réservoir est rempli en usine.

Vérifiez le niveau de liquide de refroidissement antigel au moins une fois par an (au début de l'hiver) et avant de vous rendre dans une région au climat froid.

REMARQUE

- **Si le moteur surchauffe en raison d'un niveau de liquide de refroidissement trop bas, l'ajout soudain de liquide de refroidissement peut le fissurer. Pour éviter tout dommage, ajoutez le liquide de refroidissement lentement, par petites quantités.**
- **Ne conduisez pas sans liquide de refroidissement. Cela pourrait endommager la pompe à eau, gripper le moteur, etc.**

Vérification du niveau de liquide de refroidissement moteur

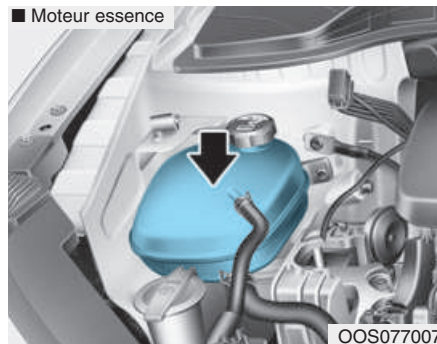

Vérifiez l'état et les branchements de tous les flexibles du système de refroidissement et du chauffage. Remplacez les flexibles détériorés ou gonflés.

Lorsque le moteur est froid, le niveau de liquide de refroidissement doit se situer entre les repères MAX (ou F) et MIN (ou L) visibles sur le côté du réservoir.

Si le niveau de liquide de refroidissement est bas, ajoutez la quantité appropriée d'eau distillée (déméralisée). Complétez jusqu'au niveau MAX (ou F) sans déborder.

Si vous devez fréquemment ajouter du liquide, nous vous conseillons de faire vérifier le système par un concessionnaire HYUNDAI agréé.

■ Moteur essence

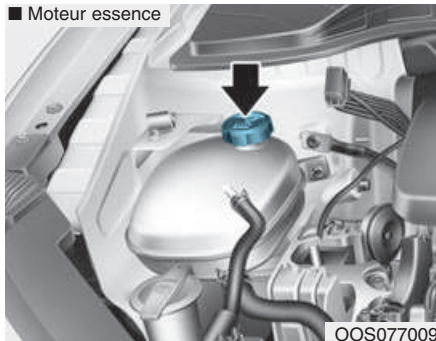

OOS077009

AVERTISSEMENT

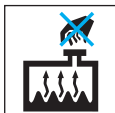

Ne retirez **JAMAIS** le bouchon du réservoir de liquide de refroidissement/ radiateur ou le bouchon

de vidange lorsque le moteur et le radiateur sont chauds. Du liquide de refroidissement bouillant et de la vapeur peuvent s'échapper sous l'action de la pression et causer des blessures graves.

Coupez le moteur et attendez qu'il refroidisse. Soyez extrêmement prudent lorsque vous retirez le bouchon du réservoir de liquide de refroidissement/radiateur.

Enveloppez-le d'un chiffon épais et tournez doucement dans le sens antihoraire jusqu'à la première butée. Reculez lorsque la pression s'échappe du système de refroidissement. Lorsque vous êtes certain que toute la pression a été libérée, appuyez sur le bouchon à l'aide du chiffon, puis continuez à le tourner dans le sens antihoraire pour le retirer.

AVERTISSEMENT



Le moteur électrique du ventilateur peut continuer de fonctionner ou démarrer même lorsque le moteur est arrêté et provoquer des blessures graves.

Gardez vos mains, vêtements et outils éloignés des pales en rotation du ventilateur.

Le moteur électrique du ventilateur est contrôlé par la température du liquide de refroidissement moteur, la pression du fluide réfrigérant et la vitesse du véhicule. Lorsque la température du liquide de refroidissement moteur baisse, le moteur électrique s'arrête automatiquement. Ce comportement est normal. Si votre véhicule est équipé d'un système T-GDI, le moteur électrique du ventilateur peut se mettre en marche à tout moment, jusqu'à ce que vous débranchez le câble négatif de la batterie.

Liquide de refroidissement moteur recommandé

- Lorsque vous ajoutez du liquide de refroidissement, utilisez uniquement de l'eau distillée (déméralisée) et ne mélangez jamais de l'eau dure avec le liquide de refroidissement ajouté en usine. Un mélange inadapté de liquides de refroidissement peut entraîner des dysfonctionnements graves ou endommager le moteur.
- Le moteur de votre véhicule comporte des pièces en aluminium et doit être protégé par un liquide de refroidissement à base d'éthylène glycol et de phosphate pour éviter la corrosion et le gel.
- N'UTILISEZ PAS de liquide de refroidissement à l'alcool ou au méthanol et ne mélangez pas ce type de liquide au liquide de refroidissement recommandé.
- Pour une efficacité optimale, n'utilisez pas de solution contenant plus de 60 % ou moins de 35 % d'antigel.

Respectez les proportions de mélange indiquées dans le tableau ci-dessous.

Température ambiante	Proportions de mélange (volume)	
	Antigel	Eau
-15°C (5°F)	35	65
-25°C (-13°F)	40	60
-35°C (-31°F)	50	50
-45°C (-49°F)	60	40

i Information

Si vous n'êtes pas certain du mélange à utiliser, optez pour un rapport moitié eau moitié antigel, le plus simple à mettre en œuvre. Il peut être utilisé par des températures à partir de -35 °C (-31°F).

Changement du liquide de refroidissement moteur

Nous vous recommandons de faire changer le liquide de refroidissement par un concessionnaire HYUNDAI agréé selon le calendrier d'entretien.

REMARQUE

Pour ne pas endommager les pièces du moteur, placez un chiffon épais autour du bouchon du réservoir de liquide de refroidissement moteur et/ou du radiateur avant de les remplir, afin d'éviter tout renversement de liquide de refroidissement sur les pièces du moteur, telles que l'alternateur.

LIQUIDE DE FREINAGE/D'EMBRAYAGE (LE CAS ÉCHÉANT)

Vérifier le niveau du liquide de freinage/d'embrayage

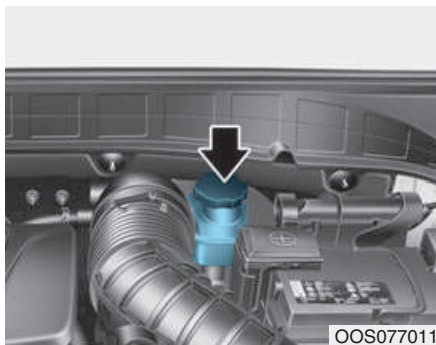

Vérifier régulièrement le niveau de liquide dans le réservoir. Le niveau de liquide doit se trouver entre les repères MIN et MAX, figurant sur le côté du réservoir.

Avant de retirer le bouchon du réservoir et d'ajouter du liquide de freinage/d'embrayage, nettoyez soigneusement la surface autour du bouchon du réservoir pour éviter tout risque de contamination du liquide de freinage/d'embrayage.

Si le niveau du liquide est bas, rajoutez-en jusqu'au repère MAX. Plus le kilométrage est élevé, plus le niveau baisse. Il s'agit d'un état normal associé à l'usure des garnitures de freinage/d'embrayage. Si le niveau de liquide est excessivement bas, nous recommandons de faire inspecter le système par un concessionnaire HYUNDAI agréé.

i Information

Utilisez uniquement le liquide de frein spécifié. Reportez-vous au chapitre “Lubrifiants recommandés et contenances” à la section 8.

i Information

Avant de retirer le bouchon du réservoir de liquide de frein/d'embrayage, lisez l'avertissement qui y est apposé.

i Information

Nettoyez le bouchon avant le retrait. N'utilisez que du liquide de frein/d'embrayage DOT3 ou DOT4 provenant d'un bidon hermétiquement fermé.

⚠ AVERTISSEMENT

Si vous êtes amené à ajouter régulièrement du liquide de frein/d'embrayage, cela peut indiquer une fuite dans le système de freinage/d'embrayage. Nous vous conseillons de faire contrôler votre véhicule par un concessionnaire HYUNDAI agréé.

⚠ AVERTISSEMENT

Évitez tout contact du liquide de frein/d'embrayage avec les yeux. En cas de projection de liquide de frein/d'embrayage dans les yeux, rincez-les à l'eau claire pendant au moins 15 minutes et consultez immédiatement un médecin.

REMARQUE

- Ne laissez pas le liquide de frein/d'embrayage entrer en contact avec la peinture du châssis car cela l'endommagerait.
- N'utilisez jamais du liquide de frein/d'embrayage qui a été longuement exposé à l'air libre car sa qualité n'est plus garantie. Il doit être mis au rebut selon la méthode appropriée.
- N'utilisez pas de liquide inapproprié. Quelques gouttes d'huile minérale, telle que de l'huile moteur, dans le système de freinage ou d'embrayage peuvent endommager les pièces du système.

LIQUIDE LAVE-GLACE

Vérification du frein de stationnement

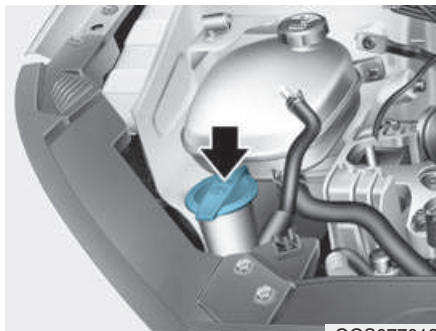

OOS077012

Vérifiez le niveau et ajoutez du liquide lave-glace dans le réservoir si nécessaire. Vous pouvez utiliser de l'eau plate si vous ne disposez pas de liquide lave-glace. Dans ce cas, utilisez un produit nettoyant antigel si le climat est froid pour éviter le gel.

⚠ AVERTISSEMENT

Pour éviter les blessures graves, voire mortelles, prenez les précautions suivantes lorsque vous manipulez du liquide lave-glace :

- N'introduisez pas d'antigel ou de liquide de refroidissement moteur dans le réservoir du liquide lave-glace. Le liquide lave-glace peut fortement gêner la visibilité s'il est projeté sur le pare-brise et provoquer la perte de contrôle du véhicule ou endommager la peinture et les garnitures du châssis.
- Tenez le liquide lave-glace et le réservoir éloignés de toute source de flammes ou d'étincelles. Le liquide lave-glace peut contenir de l'alcool et peut prendre feu.

- Évitez toute ingestion de liquide lave-glace et tout contact avec la peau. Le liquide lave-glace est toxique pour l'homme et les animaux.
- Tenez le liquide lave-glace éloigné des enfants et des animaux.

FREIN DE STATIONNEMENT

Vérification du niveau de liquide lave-glace

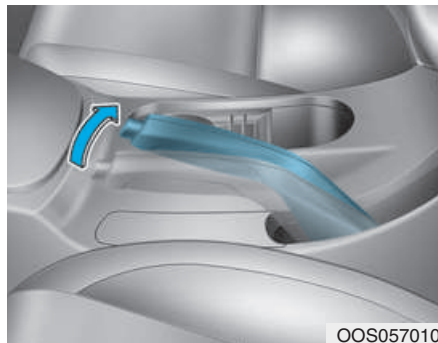

Vérifiez la course du frein de stationnement en comptant le nombre de “clics”. Le frein de stationnement seul doit immobiliser le véhicule dans une pente. Si la course est plus ou moins importante que celle indiquée, nous recommandons de faire réviser le système par un concessionnaire HYUNDAI agréé.

Course : 5~7 “clics” à une force de 20 kg (44 liv, 196 N).

FILTRE À AIR

Remplacement du filtre

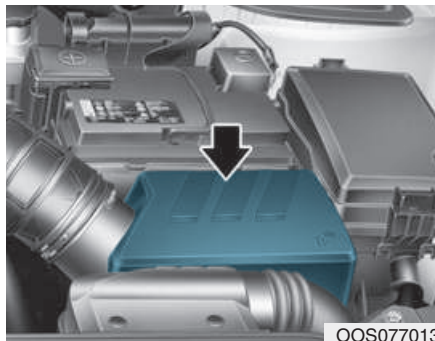

Le filtre à air peut être nettoyé à l'air comprimé lors de l'inspection.

Ne tentez pas de le nettoyer ou de le rincer, car l'eau pourrait l'endommager.

S'il est sale, remplacez-le.

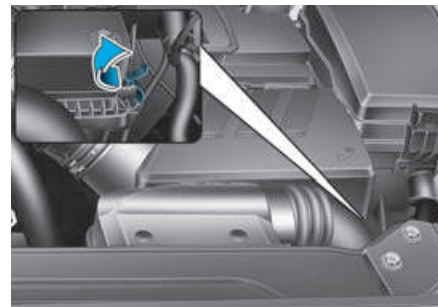

1. Desserrez les attaches, puis soulevez le cache du filtre à air.

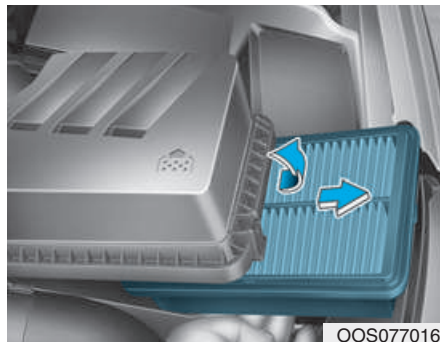

2. Essuyez l'intérieur du filtre.
3. Remplacez le filtre à air.
4. Maintenez le filtre en place à l'aide des attaches de fixation.
5. Vérifiez si le couvercle est solidement installé.

i Information

Si le véhicule est utilisé dans des zones poussiéreuses ou sableuses, le filtre à air doit être remplacé plus fréquemment qu'aux intervalles habituellement recommandés (reportez-vous à la section " Entretien dans des conditions d'utilisation extrêmes " de ce chapitre).

REMARQUE

- **Ne conduisez pas sans filtre à air. Cela pourrait entraîner une usure excessive du moteur.**
- **Lors du retrait du filtre à air, veillez à ce qu'aucune poussière ou impureté ne pénètre dans l'admission d'air afin d'éviter tout dommage.**
- **Utilisez des pièces HYUNDAI d'origine. Dans le cas contraire, vous risqueriez d'endommager le capteur de flux d'air.**

FILTRE À AIR DE CLIMATISATION

Inspection du filtre

Si le véhicule est utilisé de façon prolongée dans un environnement urbain fortement pollué ou sur des routes poussiéreuses à chaussée cahoteuse, il est recommandé d'inspecter et de remplacer le filtre plus fréquemment. Lorsque vous remplacez vous-même le filtre à air de climatisation, respectez la procédure décrite ci-dessous en veillant à ne pas endommager d'autres composants.

Remplacez le filtre selon les indications du calendrier d'entretien.

Remplacement du filtre

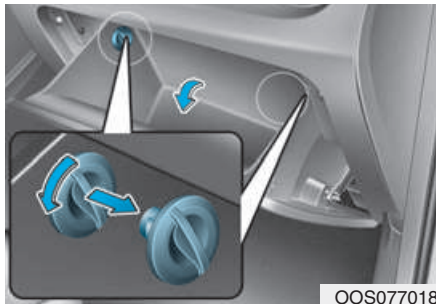

1. Ouvrez la boîte à gants et retirez les deux butées latérales.

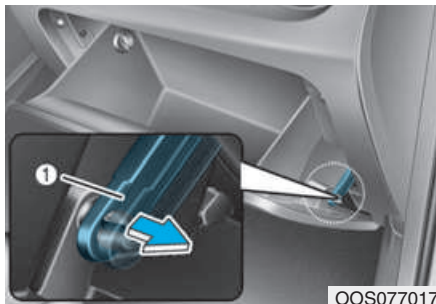

2. Retirez la sangle de soutien (1).

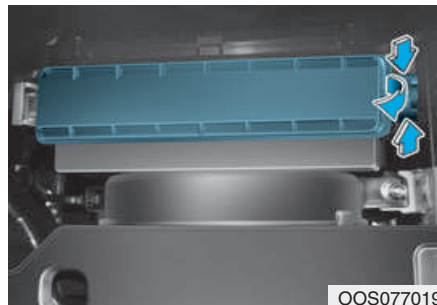

3. Retirez le couvercle du filtre à air de climatisation tout en appuyant sur le verrou situé sur son côté droit.

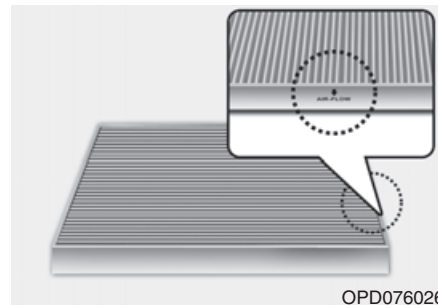

4. Remplacez le filtre à air de climatisation.
5. Procédez au remontage en suivant l'ordre inverse du démontage.

REMARQUE

Lorsque vous installez un nouveau filtre à air de climatisation, veillez à orienter la flèche (↓) vers le bas. Si le filtre n'est pas correctement installé, il peut perdre en efficacité et le système risque d'être excessivement bruyant.

BALAIS D'ESSUIE-GLACE

Inspection des balais

La contamination du pare-brise ou des balais d'essuie-glace par des corps étrangers affecte l'efficacité des essuie-glaces.

Les sources courantes de contamination sont les insectes, la sève d'arbre et les traitements à la cire chaude appliqués dans certaines stations de lavage. Si les balais ne fonctionnent pas correctement, nettoyez-les, ainsi que le pare-brise, avec un produit nettoyant approprié ou un détergent doux et rincez abondamment à l'eau claire.

REMARQUE

Pour ne pas endommager les balais, les bras et les autres composants des essuie-glace, respectez les précautions suivantes :

- **N'utilisez pas d'essence, de kérosène, de diluant ou d'autres solvants dessus ou à proximité.**
- **N'essayez pas d'actionner les essuie-glace manuellement.**
- **N'utilisez pas de balais inadaptés.**

i Information

Les cires chaudes utilisées dans les stations de lavage automatique rendent le pare-brise difficile à nettoyer.

i Information

Les balais d'essuie-glace font partie des consommables. Aussi, votre garantie risque de ne pas couvrir l'usure normale des balais.

Remplacement des balais

Lorsque les essuie-glaces ne sont plus suffisamment efficaces, il est possible que les balais soient usés ou déchirés et doivent être remplacés.

REMARQUE

Pour éviter d'endommager les bras d'essuie-glace ou d'autres composants, n'essayez pas d'actionner les essuie-glaces manuellement.

REMARQUE

L'utilisation de balais non recommandés peut entraîner un dysfonctionnement ou une défaillance des essuie-glaces.

REMARQUE

- **Pour ne pas endommager le capot et les bras d'essuie-glace, soulevez ces derniers uniquement lorsqu'ils sont entièrement relevés.**
- **Repositionnez toujours les bras d'essuie-glace sur le pare-brise avant de prendre la route.**

Type A

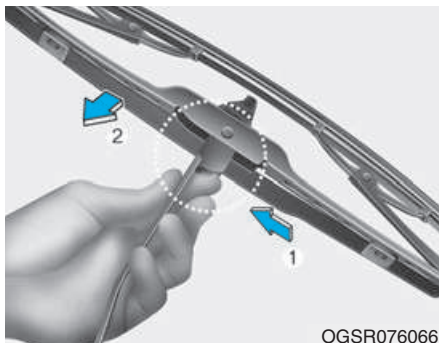
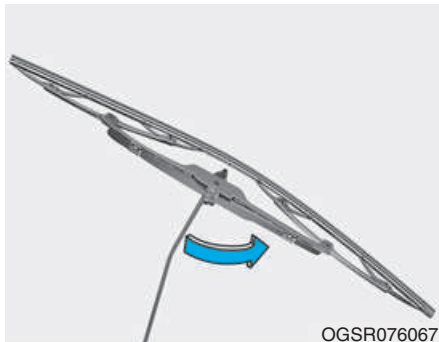

1. Tirez le système de fixation du balai d'essuie-glace, puis soulevez le balai.

2. Tout en appuyant sur le système de fixation (1), tirez le balai d'essuie-glace vers le bas (2).



3. Ôtez le balai d'essuie-glace du bras.
4. Installez le balai neuf en suivant l'ordre inverse du démontage.
5. Repositionnez le bras d'essuie-glace sur le pare-brise.

Type B



1. Levez le bras d'essuie-glace.

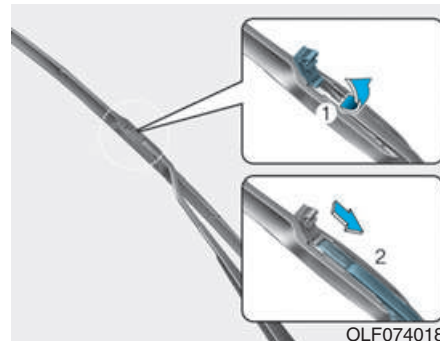

2. Soulevez le clip du balai d'essuie-glace. Tirez ensuite le balai d'essuie-glace vers bas et retirez-le.

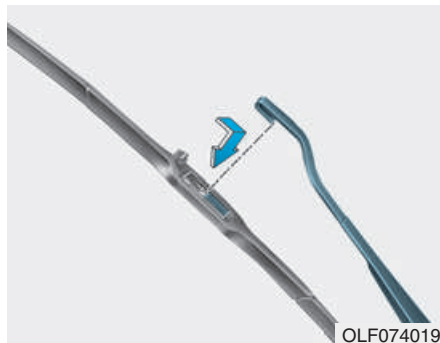

3. Installez le nouveau balai d'essuie-glace dans l'ordre inverse du démontage
4. Repositionnez le bras d'essuie-glace sur le pare-brise.

Remplacement du balai d'essuie-glace de la lunette arrière

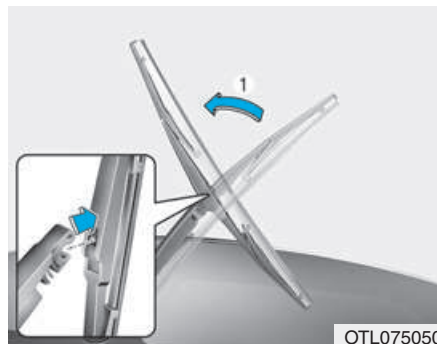

1. Soulevez le bras d'essuie-glace et sortez le balai d'essuie-glace.

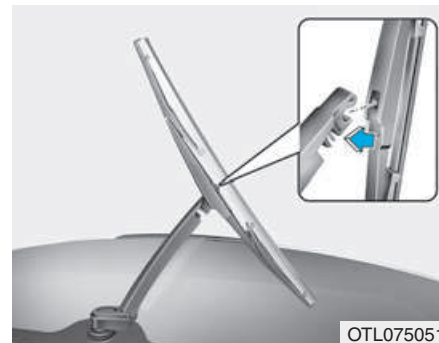

2. Installez le nouveau balai en introduisant la partie centrale dans la fente du bras d'essuie-glace jusqu'à ce que vous entendiez un clic indiquant qu'il est en position.
3. Assurez-vous que le balai est fermement installé en essayant doucement de le sortir.

Afin d'éviter tout endommagement des bras d'essuie-glace ou d'autres composants, nous vous conseillons de faire remplacer le balai par un concessionnaire HYUNDAI agréé.

BATTERIE

AVERTISSEMENT

Pour éviter toute **BLESSURE GRAVE** ou **MORTELLE** lorsque vous vous trouvez à proximité de la batterie ou que vous intervenez dessus, respectez les consignes suivantes :



Lisez et suivez les instructions concernant la manipulation de la batterie.



Portez des lunettes conçues spécifiquement pour protéger les yeux des projections d'acide.



Tenez la batterie éloignée de toute source de flammes, d'étincelles ou de chaleur.



Les cellules de batterie contiennent toujours de l'hydrogène, une substance hautement inflammable susceptible d'exploser si elle prend feu.



Tenez la batterie hors de portée des enfants.



Les batteries contiennent de l'acide sulfurique hautement corrosif. L'acide ne doit pas entrer en contact avec les yeux, la peau ou les vêtements.

En cas de projection d'acide dans vos yeux, rincez-les à l'eau claire pendant au moins 15 minutes et consultez immédiatement un médecin. En cas de projection d'acide sur votre peau, rincez abondamment la zone concernée. Si vous ressentez une douleur ou une brûlure, consultez immédiatement un médecin.

- Lorsque vous soulevez une batterie intégrée dans un boîtier en plastique, une pression excessive sur le boîtier peut provoquer une fuite d'acide. Utilisez un porte-batterie ou placez vos mains de chaque côté de la batterie.
- N'essayez pas de démarrer votre véhicule avec des câbles si la batterie est gelée.
- N'essayez **JAMAIS** de recharger la batterie lorsque les câbles sont branchés.
- Le système de démarrage électrique fonctionne à haute tension. Ne touchez **JAMAIS** ces composants lorsque le moteur tourne ou que le contact est en position ON.

REMARQUE

- Déposez la batterie et rangez-la à l'intérieur lorsque vous ne comptez pas utiliser le véhicule pendant une période prolongée dans une région exposée à de basses températures.
- Chargez toujours complètement la batterie pour ne pas endommager le boîtier de batterie dans les régions exposées à de basses températures.

REMARQUE

La batterie peut se décharger si vous y raccordez des appareils électriques non agréés. N'utilisez jamais d'appareils non agréés.

Pour un meilleur entretien de la batterie

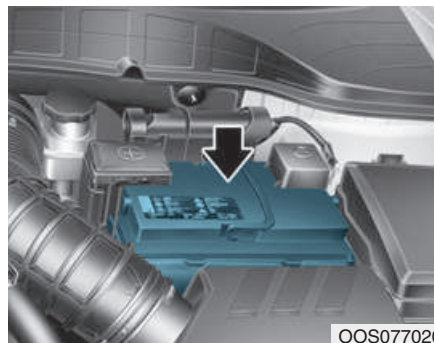

- La batterie doit être maintenue correctement en place.
- Le dessus de la batterie doit rester propre et sec.
- Les bornes et les connecteurs de la batterie doivent être propres, correctement serrés et couverts de vaseline ou de graisse pour bornes.
- En cas de déversement d'électrolyte de la batterie, rincez immédiatement avec une solution composée d'eau et de bicarbonate de soude.
- Si le véhicule doit rester immobilisé pendant une période prolongée, débranchez les câbles de la batterie.

Étiquette de capacité de la batterie

■ Par exemple



L'étiquette de la batterie de votre véhicule peut différer de celle présentée dans l'illustration.

1. CMF60L-BCI : nom du modèle HYUNDAI de la batterie
2. 12V : tension nominale
3. 60Ah(20HR) : capacité nominale (en ampères-heures)
4. 92RC : capacité de réserve nominale (en min.)
5. 550CCA : courant d'essai à froid en ampères SAE
6. 440A : courant d'essai à froid en ampères EN

Rechargement de la batterie

Rechargement à l'aide d'un chargeur de batterie

Votre véhicule est équipé d'une batterie au calcium qui ne nécessite pas d'entretien.

- Si la batterie se décharge rapidement (par exemple, parce que les feux ou l'éclairage intérieur sont restés allumés alors que le véhicule était à l'arrêt), rechargez-la lentement (charge d'entretien) pendant 10 heures.
- Si la batterie se décharge progressivement en raison d'une forte charge électrique pendant l'utilisation du véhicule, rechargez-la à 20-30 A pendant 2 heures.



AVERTISSEMENT

Respectez toujours les consignes suivantes lorsque vous rechargez la batterie de votre véhicule afin d'éviter tout risque de BLESSURES GRAVES, voir MORTELLES dues à des explosions ou des brûlures d'acide :

- Avant de procéder à l'entretien ou au rechargement de la batterie, arrêtez tous les accessoires et mettez le bouton de démarrage/d'arrêt du moteur en position OFF.
- Tenez la batterie éloignée de toute source de flammes, d'étincelles ou de fumée.
- Installez-vous toujours en extérieur ou dans une zone parfaitement ventilée.
- Portez des lunettes de protection pour surveiller la batterie pendant qu'elle charge.

(Suite)

(Suite)

- La batterie doit être retirée du véhicule et placée dans un endroit ventilé.
- Surveillez la batterie pendant la charge et arrêtez la charge ou réduisez la puissance si les cellules bouillonnent fortement.
- Le câble négatif de la batterie doit être placé en dernier et retiré en premier lorsque la batterie est débranchée. Débranchez le chargeur de batterie dans l'ordre suivant :
 - (1) Coupez l'interrupteur principal du chargeur de batterie.
 - (2) Retirez la cosse négative de la borne négative de la batterie.
 - (3) Retirez la cosse positive de la borne positive de la batterie.
- Remplacez toujours la batterie par une batterie HYUNDAI d'origine agréée.

⚠ ATTENTION**Batterie AGM (le cas échéant)**

- **Aucune maintenance n'est nécessaire pour les batteries AGM (Absorbent Glass Mat). Toutefois, nous vous conseillons de faire réviser la batterie AGM par un concessionnaire HYUNDAI agréé. Pour charger votre batterie AGM, utilisez uniquement des chargeurs conçus spécialement pour ce type de batterie.**
- **Lors du remplacement de la batterie AGM, nous vous recommandons d'utiliser des pièces de rechange venant d'un concessionnaire HYUNDAI agréé.**
- **N'ouvrez pas et ne retirez pas le couvercle situé au-dessus de la batterie. Cela pourrait entraîner des fuites d'électrolyte, pouvant provoquer des blessures graves.**

Démarrage à l'aide de câbles

Après avoir démarré la batterie à l'aide de câbles, conduisez le véhicule pendant 20 à 30 minutes avant de couper le moteur. Le véhicule risque de ne pas redémarrer si vous l'arrêtez avant que la batterie soit suffisamment chargée. Reportez-vous à la section du chapitre 6 relative au démarrage à l'aide de câbles pour en savoir plus sur la marche à suivre.

i Information

Le non-respect des règles de mise au rebut des batteries peut nuire à l'environnement et à la santé humaine.

Mettez la batterie au rebut conformément aux lois ou réglementations en vigueur.

Réinitialisation

Les systèmes suivants doivent être réinitialisés lorsque la batterie a été déchargée ou débranchée

- Ouverture/Fermeture automatique des vitres
- Toit ouvrant
- Ordinateur de bord
- Climatisation
- Système de mémorisation de la position du conducteur
- Horloge
- Système audio

PNEUS ET ROUES

AVERTISSEMENT

En cas de défaillance d'un pneu, vous risquez de perdre le contrôle du véhicule et de provoquer un accident. Pour réduire le risque de **BLESSURES GRAVES** ou **MORTELLES**, prenez les précautions suivantes :

- Contrôlez chaque mois la pression de gonflage de vos pneus et vérifiez qu'ils ne sont pas usés ou endommagés.
- La pression à froid recommandée est indiquée dans ce manuel et sur l'étiquette apposée sur le pilier central côté conducteur. Utilisez toujours un manomètre pour mesurer la pression des pneus. Les pneus surgonflés ou sous-gonflés présentent une usure irrégulière qui entraîne une perte de maniabilité.

- Vérifiez la pression de la roue de secours à chaque fois que vous vérifiez la pression des autres pneus de votre véhicule.
- Remplacez les pneus qui sont usés, qui présentent une usure irrégulière ou qui sont endommagés. Les pneus usés peuvent réduire l'efficacité de freinage, la précision de la direction et l'adhérence.
- Remplacez **TOUJOURS** vos pneus par des pneus de mêmes dimensions que ceux d'origine. L'utilisation de pneus et de roues d'autres dimensions peut entraîner un comportement inhabituel du véhicule, une perte de contrôle ou un dysfonctionnement de l'ABS susceptible de provoquer un accident grave.

Entretien des pneus

Pour un entretien approprié et une sécurité et des économies de carburant optimales, veillez à ce que vos pneus soient toujours gonflés à la pression recommandée et à respecter les limites de charge et la distribution de poids indiquées pour votre véhicule.

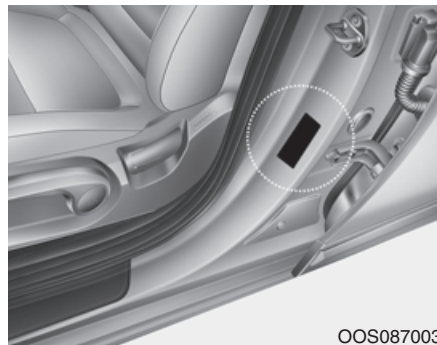

OOS087003

Toutes les spécifications (dimensions et pressions) sont indiquées sur une étiquette apposée sur le pilier central du véhicule, côté conducteur.

Pressions de gonflage des pneus à froid recommandées

Vérifiez toujours la pression des pneus (roue de secours incluse) à froid. Pour cela, votre véhicule doit avoir parcouru moins de 1,6 km au cours des 3 dernières heures.

En général, la pression des pneus chauds est supérieure de 28 à 41 kPa à la pression recommandée à froid. Ne dégonflez pas des pneus chauds pour ajuster la pression, car ils seront au final sous-gonflés. Les pressions de gonflage recommandées sont indiquées dans la section "Pneus et roues" du chapitre 8.

AVERTISSEMENT

Les pressions recommandées doivent être respectées pour garantir un confort de conduite optimal, la maniabilité du véhicule et une usure minimale des pneus.

Le surgonflage et le sous-gonflage peuvent réduire la durée de vie des pneus et la maniabilité du véhicule et causer une défaillance soudaine du pneu, ce qui peut entraîner une perte de contrôle du véhicule et provoquer des accidents. Un sous-gonflage important des pneus peut provoquer une montée rapide en température, ce qui peut conduire à l'éclatement d'un pneu, au décollement de la bande de roulement ou à d'autres défaillances pouvant entraîner une perte de contrôle du véhicule et un accident. Ce risque est beaucoup plus élevé par temps chaud ou après une conduite prolongée à grande vitesse.

ATTENTION

- **Le sous-gonflage entraîne une usure excessive des pneus, une perte de maniabilité du véhicule et une réduction des économies de carburant. Une déformation de la roue est également possible. Maintenez toujours une pression de gonflage appropriée. Si un pneu nécessite un regonflage fréquent, nous vous conseillons de le faire vérifier par un concessionnaire HYUNDAI agréé.**
- **Un surgonflage produit une conduite plus rigide, une usure excessive au centre de la bande de roulement et une augmentation des risques de dommages liés à l'état de la route.**

Vérification de la pression de gonflage des pneus

Vérifiez vos pneus (roue de secours incluse) au moins une fois par mois.

Procédure de vérification

Utilisez un manomètre de bonne qualité pour vérifier la pression des pneus. Vous ne pouvez pas vérifier à l'œil nu si vos pneus sont correctement gonflés. Les pneus radiaux peuvent sembler suffisamment gonflés alors qu'ils sont sous-gonflés.

Retirez le bouchon de la tige de valve du pneu. Pressez le manomètre contre la valve pour mesurer la pression. Si la pression à froid correspond à la pression recommandée indiquée sur le pneu et sur l'étiquette d'informations de chargement, aucun réglage n'est nécessaire. Si la pression est faible, ajoutez de l'air jusqu'à la valeur recommandée. Pensez à remettre les bouchons en place sur les tiges de valve des pneus.

En l'absence de ces bouchons, de la poussière et de l'humidité peuvent pénétrer dans la valve et provoquer une fuite d'air. Si un bouchon est manquant, remplacez-le dès que possible.

Si vous avez ajouté trop d'air, libérez la surpression en appuyant sur la tige métallique au centre de la valve. Vérifiez à nouveau la pression à l'aide du manomètre. Pensez à remettre les bouchons en place sur les tiges de valve des pneus. En l'absence de ces bouchons, de la poussière et de l'humidité peuvent pénétrer dans la valve et provoquer une fuite d'air. Si un bouchon est manquant, remplacez-le dès que possible.

Permutation des pneus

Pour obtenir une usure uniforme de la bande de roulement, HYUNDAI recommande de permuter les pneus tous les 12 000 km ou à un intervalle plus rapproché si une usure irrégulière se développe.

Lors de cette opération, vérifiez l'équilibrage des pneus et recherchez des traces d'usure irrégulière et de détérioration.

Une usure anormale est généralement due à une pression inadaptée des pneus, un parallélisme incorrect des roues, un mauvais équilibrage des pneus ou un freinage ou une prise de virage brusque. Observez la bande de roulement et le flanc des pneus. Si vous constatez la présence de bosses ou de renflements, remplacez le pneu concerné. Changez un pneu si le tissu ou la corde est visible. Après la permutation, pensez à adapter la pression des pneus avant et arrière aux valeurs recommandées et vérifiez que les écrous de roue sont bien serrés (couple de serrage : 11-13 kgf.m).

■ Sans roue de secours

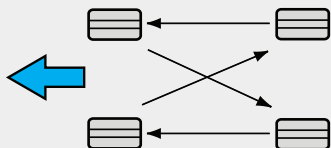

ODH073802

Vérifiez l'usure des plaquettes de frein lors de la permutation des pneus.

i Information

Les côtés extérieurs et intérieurs des pneus asymétriques sont facilement reconnaissables. Lorsque vous montez un pneu asymétrique, veillez à placer à l'extérieur le côté signalé comme tel. L'installation du côté intérieur à l'extérieur affectera les performances de votre véhicule.

⚠ AVERTISSEMENT

- **N'utilisez pas la roue de secours compacte lors de la permutation des pneus.**
- **Ne combinez jamais des pneus à structure diagonale et des pneus à structure radiale. Cela peut entraîner un comportement inhabituel du véhicule et une perte de contrôle susceptible de provoquer un accident.**

Alignement des roues et équilibrage des pneus

Les roues de votre véhicule sont soigneusement alignées et équilibrées en usine pour optimiser la durée de vie et les performances des pneus.

En général, vous n'avez pas besoin de procéder à un nouveau réglage du parallélisme. Une intervention peut cependant s'avérer nécessaire si vous observez une usure inhabituelle des pneus ou si votre véhicule tire d'un côté.

Si votre véhicule vibre sur une route lisse, un rééquilibrage des pneus peut être nécessaire.

REMARQUE

L'utilisation de pneus d'un poids inapproprié peut endommager les jantes en aluminium de votre véhicule. Utilisez uniquement des roues dont le poids est approprié.

Remplacement des pneus



Si l'usure des pneus est régulière, vous pouvez apercevoir un témoin d'usure qui se présente sous la forme d'une barre sur la bande de roulement. Ce témoin indique qu'il reste moins de 1,6 mm de bande de roulement et que le pneu doit être remplacé.

N'attendez pas que la barre apparaisse sur toute la bande de roulement pour remplacer le pneu.

AVERTISSEMENT

Pour réduire le risque de BLESSURES GRAVES OU MORTELLES :

- Remplacez les pneus qui sont usés, qui présentent une usure irrégulière ou qui sont endommagés. Les pneus usés peuvent réduire l'efficacité de freinage, la précision de la direction et l'adhérence.
- Remplacez toujours vos pneus par des pneus de mêmes dimensions que ceux d'origine. L'utilisation de pneus et de roues d'autres dimensions peut entraîner un comportement inhabituel du véhicule, une perte de contrôle ou un dysfonctionnement de l'ABS susceptible de provoquer un accident grave.
- Il est recommandé de remplacer les deux pneus (ou roues) avant ou arrière en même temps.

Le remplacement d'un seul pneu peut affecter gravement la maniabilité de votre véhicule. Si vous ne remplacez qu'une paire de pneus, nous vous recommandons d'installer la paire neuve sur l'essieu arrière.

- Les pneus se dégradent avec le temps, même s'ils ne sont pas utilisés. Quel que soit l'état de la bande de roulement, HYUNDAI recommande de remplacer les pneus après six (6) ans dans le cas d'une utilisation normale.
- Les climats chauds et les fortes charges fréquentes accélèrent le processus de vieillissement des pneus. Le non-respect de cet avertissement peut entraîner une défaillance soudaine des pneus et une perte de contrôle pouvant occasionner un accident.

Remplacement de la roue de secours compacte (le cas échéant)

Une roue de secours compacte a une durée de vie réduite par rapport à un pneu standard. Elle doit être remplacée lorsque les témoins d'usure de la bande de roulement sont visibles. Le pneu de secours doit présenter les mêmes dimensions et le même type que celui d'origine et doit être monté sur la roue de secours compacte. Le pneu de secours n'est pas conçu pour être monté sur une roue de dimensions standard, de même que la roue de secours compacte n'est pas conçue pour être équipée d'un pneu de dimensions standard.

⚠ AVERTISSEMENT

Le pneu d'origine doit être réparé ou remplacé dès que possible pour éviter une défaillance de la roue de secours et une perte de contrôle occasionnant un accident. La roue de secours compacte est réservée aux situations d'urgence. Ne roulez pas à plus de 80 km/h avec cette roue.

Remplacement des roues

Si vous devez pour une raison quelconque remplacer les roues métalliques, utilisez des roues de diamètre, largeur de jante et déport équivalents.

Adhérence des pneus

L'adhérence peut être réduite si vous roulez avec des pneus usés ou gonflés à une pression inappropriée ou sur des surfaces glissantes. Remplacez les pneus dès que les témoins d'usure de la bande de roulement sont visibles. Pour réduire le risque de perte de contrôle, ralentissez en cas de pluie, de neige ou de verglas.

Entretien des pneus

Outre un gonflage approprié, un parallélisme correct des roues est essentiel pour réduire l'usure des pneus. Si un pneu présente une usure irrégulière, faites vérifier le parallélisme des roues par votre concessionnaire.

Lorsque vous installez de nouveaux pneus, vérifiez qu'ils sont équilibrés. Un bon équilibrage améliorera le confort de conduite et la durée de vie des pneus. De plus, un rééquilibrage doit systématiquement être effectué si un pneu est retiré de la roue.

Informations figurant sur le flanc des pneus

Ces informations indiquent les caractéristiques essentielles des pneus et leurs numéros d'identification pour l'homologation de sécurité. Le numéro d'identification permet d'identifier un pneu en cas de rappel.

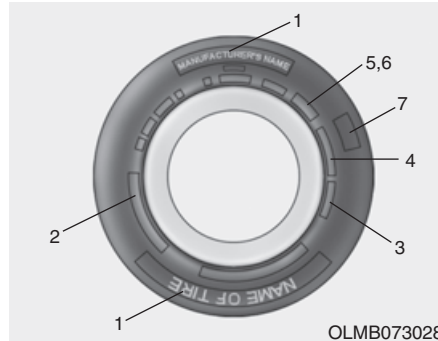

1. Fabricant ou marque

Le nom du fabricant ou la marque est indiqué à cet endroit du pneu.

2. Dimensions du pneu

Les dimensions d'un pneu sont indiquées sur son flanc. Cette information est nécessaire lors du changement des pneus de votre véhicule. Les lettres et chiffres correspondant aux dimensions des pneus sont expliqués ci-dessous.

Exemple de dimensions de pneu : (Ces informations sont fournies à titre d'exemple et peuvent différer selon votre véhicule.)

205/60R16 92H

205 - Largeur du pneu en millimètres.

60 - Rapport d'aspect. Rapport en pourcentage entre la hauteur du flanc et la largeur du pneu.

R - Code de construction du pneu (radial).

16 - Diamètre de la jante en pouces.

92 - Indice de charge (code numérique correspondant à la charge maximale que le pneu peut supporter).

H - Indice de vitesse. Reportez-vous au tableau des codes de vitesse pour plus d'informations.

Dimensions de la roue

Les roues comportent également des informations importantes dont vous avez besoin en cas de remplacement. Les lettres et chiffres correspondant aux dimensions des roues sont expliqués ci-dessous.

Exemple de dimensions de roue :

6.5JX16

6.5 - Largeur de la jante en pouces.

J - Désignation du profil de jante.

16 - Diamètre intérieur en pouces.

Indices de vitesse des pneus

Le tableau ci-dessous présente une grande partie des indices de vitesse actuellement utilisés pour les pneus des véhicules de tourisme. L'indice de vitesse d'un pneu est indiqué sur son flanc. Il indique la vitesse maximale que le pneu peut supporter pour satisfaire aux exigences de sécurité.

Indice de vitesse	Vitesse maximale
S	180 km/h (112 mph)
T	190 km/h (118 mph)
H	210 km/h (130 mph)
V	240 km/h (149 mph)
W	270 km/h (168 mph)
Y	300 km/h (186 mph)

3. Vérification de la durée de vie des pneus (numéro d'identification des pneus)

Tous les pneus de plus de 6 ans à compter de la date de fabrication, y compris ceux des roues de secours, doivent être remplacés. Le code DOT qui apparaît sur le flanc du pneu indique la date de fabrication du pneu. Il est constitué d'une série de chiffres et de lettres. La date de fabrication est désignée par les 4 derniers chiffres du code.

DOT : XXXX XXXX OOOO

Le début du code DOT correspond au code de l'usine, aux dimensions du pneu et à la sculpture du pneu. Les 4 derniers chiffres indiquent la semaine et l'année de fabrication.

Exemple :

DOT XXXX XXXX 1517 indique que le pneu a été fabriqué la 15^e semaine de l'année 2017.

4. Composition et matériaux des plis des pneus

Le nombre de couches ou de plis de la toile caoutchoutée est indiqué sur le pneu. Le fabricant doit également indiquer les matériaux des pneus (acier, nylon, polyester, etc.). La lettre R désigne des pneus à structure radiale, la lettre D des pneus à structure diagonale et la lettre B des pneus à structure diagonale ceinturée.

5. Pression de gonflage maximale autorisée

Il s'agit de la pression maximale à laquelle un pneu peut être gonflé. Ne dépassez pas la pression de gonflage maximale autorisée. Reportez-vous à l'étiquette d'informations sur les pneus et le chargement pour connaître la pression recommandée.

6. Indice de charge maximale

Cette valeur indique la charge maximale en kilogrammes et en livres que le pneu peut supporter. Lorsque vous remplacez des pneus, veillez à choisir des pneus présentant le même indice de charge que ceux d'origine.

7. Indices de qualité uniforme des pneus (norme UTQG)

Des indices de qualité sont disponibles sur le flanc des pneus, entre l'épaulement et la largeur de section maximale.

Exemple :

TREAD WEAR 200
TRACTION AA
TEMPERATURE A

Usure de la bande de roulement

L'indice d'usure est une mesure comparative basée sur l'usure d'un pneu obtenue lors d'essais sur piste, sous contrôle gouvernemental. Par exemple, un pneu d'indice 150 doit s'user 1,5 fois moins vite qu'un pneu d'indice 100 sur cette piste.

Les performances relatives des pneus peuvent varier selon les conditions réelles d'utilisation et peuvent présenter un écart significatif par rapport à la norme, notamment du fait des habitudes de conduite, de l'entretien, du type de route et du climat.

Cet indice est gravé sur le flanc des pneus des véhicules de tourisme. Les pneus disponibles en série ou en option pour votre véhicule peuvent varier selon l'indice.

Adhérence - AA, A, B et C

Les indices d'adhérence sont, dans l'ordre décroissant de performance, AA, A, B et C. Ils indiquent la capacité des pneus à s'arrêter sur une surface humide, évaluée dans un environnement contrôlé sur des surfaces d'essai spécifiées par le gouvernement US (asphalte et béton). Un pneu portant l'indice C peut offrir une faible adhérence.

AVERTISSEMENT

L'indice d'adhérence attribué à un pneu est basé sur un freinage en ligne droite et n'inclut pas les accélérations, les virages, l'aquaplaning ou des caractéristiques d'adhérence exceptionnelles.

Température - A, B et C

Les indices de température sont, dans l'ordre décroissant de performance, A, B et C. Ils indiquent la résistance d'un pneu à l'échauffement et sa capacité à dissiper la chaleur dans un environnement contrôlé en laboratoire.

Une température élevée constante peut provoquer la détérioration du matériau du pneu et réduire sa durée de vie. Une température excessive peut entraîner une défaillance soudaine du pneu. Les indices B et A indiquent que le pneu a démontré en laboratoire des niveaux de performance supérieurs au minimum exigé par la loi.

AVERTISSEMENT

L'indice de température est établi pour un pneu gonflé à la pression requise qui n'est soumis à aucune surcharge. Une vitesse excessive, un surgonflage, un sous-gonflage ou une charge trop importante sont des conditions qui, individuellement ou combinées, peuvent provoquer une surchauffe et une défaillance soudaine du pneu. Vous pourriez perdre le contrôle du véhicule et provoquer un accident.

Pneus à profil bas

Les pneus à profil bas, dont le rapport d'aspect est inférieur à 50, donnent au véhicule une allure sportive. Ces pneus sont optimisés pour la tenue de route et le freinage et peuvent donc réduire le confort de conduite et générer davantage de bruit que les pneus classiques.

ATTENTION

Le flanc des pneus à profil bas étant plus court que celui des pneus classiques, ces pneus et les roues qu'ils équipent sont plus fragiles. Suivez les instructions ci-dessous :

- Sur les routes accidentées et les chemins, adoptez une conduite prudente pour ne pas endommager les pneus ou les roues. Vérifiez ensuite l'état des roues et des pneus.
 - Lorsque vous roulez sur un nid de poule, un ralentisseur, une plaque d'égout ou un bord de trottoir, conduisez lentement pour ne pas endommager les pneus et les roues.
 - En cas d'impact sur un pneu, vérifiez l'état du pneu ou contactez un concessionnaire HYUNDAI agréé.
- Vérifiez l'état et la pression des pneus tous les 3 000 km pour éviter toute défaillance.
 - Il n'est pas évident de repérer les défauts des pneus à l'œil nu. Au moindre doute concernant l'état d'un pneu, faites-le contrôler ou remplacez-le pour éviter tout dommage causé par une fuite d'air.
 - Tout dommage au pneu consécutif au passage sur une route accidentée ou un chemin ou sur un obstacle tel qu'un nid de poule, une plaque d'égout ou un bord de trottoir n'est pas couvert par la garantie.
 - Les informations concernant un pneu sont indiquées sur son flanc.

FUSIBLES

■ Fusible à lame



Normal



Fondu

■ Fusible à cartouche



Normal



Fondu

■ Fusible autoréarmable



Normal



Fondu



Normal

Fondu

OLF074075

Le système électrique d'un véhicule est protégé contre les surcharges électriques par des fusibles.

Ce véhicule comporte 2 (ou 3) panneaux de fusibles : un situé dans l'appuie-genoux côté conducteur et un ou deux autres situés dans le compartiment moteur, près de la batterie.

Si un éclairage, un accessoire ou une commande de votre véhicule ne fonctionne pas, vérifiez le fusible du circuit correspondant. Si un fusible a fondu, l'élément qui se trouve à l'intérieur a également fondu ou est endommagé.

Si le système électrique ne fonctionne pas, commencez par vérifier le panneau de fusibles côté conducteur. Avant de remplacer un fusible fondu, coupez le moteur et tous les appareils électriques, puis débranchez le câble négatif de la batterie. Remplacez toujours un fusible fondu par un fusible de même calibre.

Si le nouveau fusible fond à son tour, cela révèle un problème électrique. Évitez d'utiliser le système concerné et faites immédiatement appel à un concessionnaire HYUNDAI agréé.

i Information

Trois types de fusibles sont utilisés : à lame pour les faibles ampérages, à cartouche et autoréarmables pour les ampérages élevés.

⚠ AVERTISSEMENT

Remplacez TOUJOURS un fusible par un autre de même calibre.

- **Un fusible de calibre supérieur pourrait entraîner des dommages et un départ de feu.**
- **Ne placez jamais un fil ou une feuille d'aluminium à la place d'un fusible, même temporairement. Vous pourriez endommager sérieusement le câble et provoquer un départ de feu.**

REMARQUE

N'utilisez pas de tournevis ou tout autre objet métallique pour retirer un fusible. Vous pourriez provoquer un court-circuit et endommager le système.

Remplacement de fusibles du tableau de bord



1. Coupez le moteur du véhicule.
2. Placez tous les commutateurs sur OFF.
3. Ouvrez le couvercle du panneau de fusibles.
4. Localisez le fusible à l'aide de l'étiquette qui se trouve dans le couvercle du panneau.

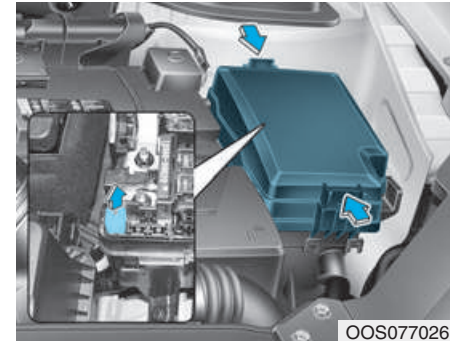

5. Sortez le fusible à vérifier. Utilisez l'outil d'extraction fourni dans le panneau de fusibles du compartiment moteur.
6. Vérifiez le fusible et remplacez-le s'il a fondu. Des fusibles de rechange sont disponibles dans le panneau de fusibles du tableau de bord (ou du compartiment moteur).
7. Installez un fusible de même calibre et assurez-vous qu'il est bien en place. S'il présente du jeu, faites appel à un concessionnaire HYUNDAI agréé.

En cas d'urgence, si vous ne possédez pas de fusible de rechange, utilisez un fusible de même calibre d'un circuit dont vous n'avez pas nécessairement besoin, par exemple, celui de l'allume-cigare.

Si les phares ou d'autres composants électriques ne fonctionnent pas, mais qu'aucun fusible n'a fondu, vérifiez le panneau de fusibles du compartiment moteur. Si un fusible a fondu, remplacez-le par un fusible de même calibre.

Interrupteur à fusibles



Placez toujours l'interrupteur à fusibles en position ON.

Si vous le placez en position OFF, certains éléments tels que le système audio ou l'horloge doivent être réinitialisés et la clé intelligente risque de ne pas fonctionner correctement.

i Information

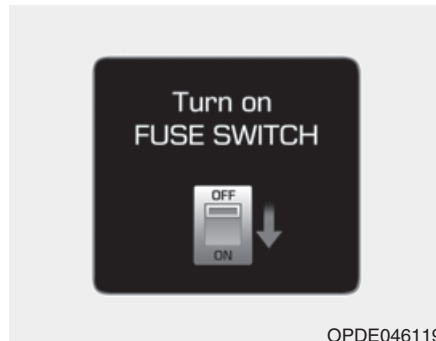

Si l'interrupteur à fusibles est en position OFF, un message vous invite à le mettre en position ON. (le cas échéant)

REMARQUE

- Placez toujours l'interrupteur à fusibles en position ON lorsque vous conduisez le véhicule.
- Ne déplacez pas le fusible d'alimentation de façon répétée, sous peine de l'endommager.

Remplacement de fusibles du panneau du compartiment moteur

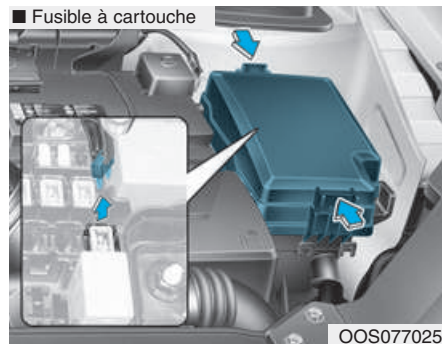
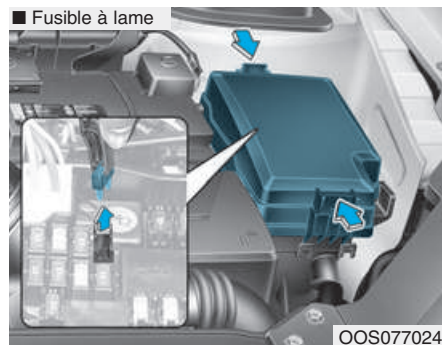

1. Coupez le moteur du véhicule.

2. Placez tous les commutateurs sur OFF.
3. Appuyez sur le couvercle du panneau de fusibles et tirez dessus pour le retirer.
4. Vérifiez le fusible et remplacez-le s'il a fondu. Pour extraire ou insérer un fusible, utilisez la pince arrache-fusible qui se trouve dans le panneau de fusibles du compartiment moteur.
5. Installez un fusible de même calibre et assurez-vous qu'il est bien en place. S'il présente du jeu, faites appel à un concessionnaire HYUNDAI agréé.

REMARQUE

Après avoir vérifié le panneau de fusibles du compartiment moteur, installez correctement le cache du panneau. Vous devez entendre un " clic " lorsque le cache est bien en place. S'il n'est pas correctement fixé, de l'eau risque de pénétrer et d'entraîner une défaillance du système électrique.

Fusible principal

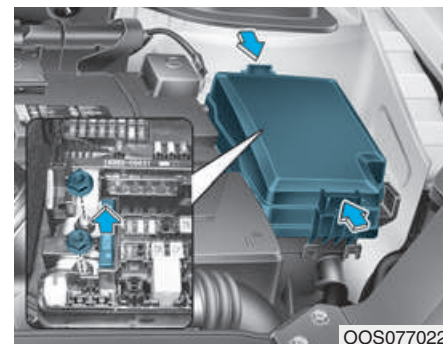

1. Coupez le moteur.
2. Placez tous les commutateurs sur OFF.
3. Appuyez sur la languette du panneau de fusibles et tirez dessus pour le retirer.
4. Retirez les écrous présentés dans l'illustration ci-dessus.
5. Remplacez le fusible par un fusible neuf du même calibre.
6. Procédez à la réinstallation en suivant l'ordre inverse du démontage.

i Information

Si le fusible principal est défectueux, nous vous conseillons de faire appel à un concessionnaire HYUNDAI agréé.

Fusible autoréarmable

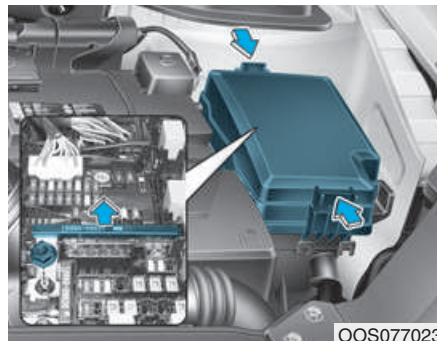

Si le fusible autoréarmable a fondu, il doit être retiré comme suit :

1. Coupez le moteur du véhicule.
2. Débranchez le câble négatif de la batterie.
3. Appuyez sur la languette du panneau de fusibles et tirez dessus pour le retirer.
4. Retirez les écrous représentés dans l'illustration ci-dessus.
5. Remplacez le fusible par un fusible neuf du même calibre.
6. Procédez à la réinstallation en suivant l'ordre inverse du démontage.

Si le fusible autoréarmable a fondu, nous vous conseillons de faire appel à un concessionnaire HYUNDAI agréé.

Description du panneau de fusibles/relais

Panneau de fusibles côté conducteur



Une étiquette apposée à l'intérieur du cache du panneau de fusibles/relais indique le nom et la capacité des fusibles/relais.





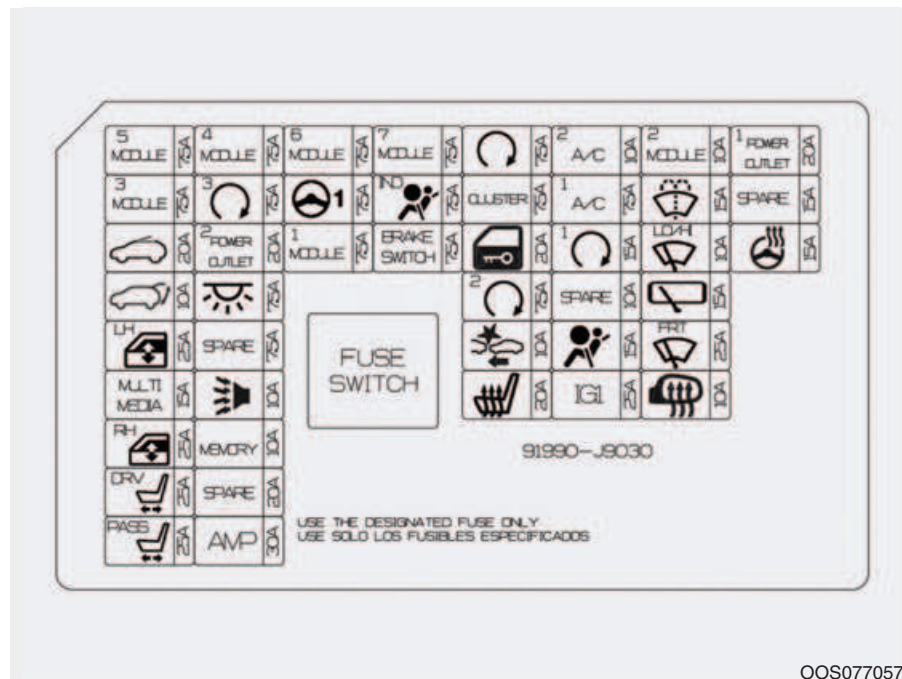





i Information

Certaines descriptions du panneau de fusibles contenues dans ce manuel ne sont probablement pas applicables à votre véhicule. Au moment de l'impression, les informations contenues dans le manuel étaient exactes. Reportez-vous à l'étiquette lorsque vous examinez le boîtier à fusibles de votre véhicule.











OOS077057L











Panneau de fusibles côté conducteur

Nom du fusible	Symbole	Calibre du fusible	Circuit protégé
MODULE5		7,5A	Témoin du levier de vitesses automatique, rétroviseur électrochromatique, système audio, AMP, phare droit, unité frontale A/V et de navigation, module de commande de la climatisation, commutateur de la planche de bord, phare gauche, convertisseur CC-CC ISG, module du dispositif de mise à niveau automatique des phares, module de siège avec ventilation d'air avant, module de siège chauffant avant
MODULE3		7,5A	Commutateur d'arrêt, module de commande de la carrosserie, levier de vitesses automatique
TOIT OUVRANT		20A	Toit ouvrant
HAYON		10A	Relais de hayon
VITRE ÉLECTRIQUE G		25A	Relais de vitre électrique gauche, module de sécurité de la vitre électrique conducteur (conduite à gauche)
MULTIMÉDIA		15A	Convertisseur CC-CC ISG, système audio, unité frontale A/V et de navigation
VITRE ÉLECTRIQUE D		25A	Relais de vitre électrique droite, module de sécurité de la vitre électrique conducteur (conduite à droite)
SIÈGE ÉLECTRIQUE CONDUCTEUR		25A	Commutateur manuel du siège conducteur
SIÈGE ÉLECTRIQUE PASSAGER		25A	Commutateur manuel du siège passager
MODULE4		7,5A	Unité du système de détection d'angle mort gauche/droite, volet d'air actif, module de commande la carrosserie, alarme du système d'aide au stationnement, unité du système d'assistance au maintien de voie (ligne), module de commande du moteur 4X4







Panneau de fusibles côté conducteur

Nom du fusible	Symbole	Calibre du fusible	Circuit protégé
PDM3		7,5A	Module de commande de la clé intelligente, module antidémarrage
PRISE DE COURANT 2		20A	Boîte relais du module de commande d'allumage (relais de prise de courant)
PLAFONNIER		7,5A	Éclairage de la boîte à gants, éclairage du miroir de courtoisie gauche/droite, plafonnier, éclairage de la console au plafond, chargeur sans fil, commutateur de la console conducteur (avec système sans fil), éclairage du coffre à bagages
SECOURS	Spare	7,5A	Secours
ALARME ANTIVOL		10A	Boîte relais du module de commande d'allumage (relais de l'alarme antivol)
MÉMOIRE	MEMORY	10A	Module de commande la climatisation, affichage tête haute, combiné d'instruments, module de commande la carrosserie, boîte relais du module de commande d'allumage (relais de rabattage/de déploiement des rétroviseurs extérieurs), capteur de pluie
SECOURS	Spare	20A	Secours
AMP	AMP	30A	Convertisseur CC-CC ISG, AMP
MODULE6		7,5A	Module de commande de la clé intelligente, Module de commande de la carrosserie
MDPS		7,5A	MDPS Unit
MODULE1		7,5A	Volet d'air actif, commutateur de la console conducteur (sans chargeur sans fil), commutateur des feux de détresse, prise de diagnostic
MODULE7		7,5A	Module de siège avec ventilation d'air avant, module de siège chauffant avant









Panneau de fusibles côté conducteur

Nom du fusible	Symbole	Calibre du fusible	Circuit protégé
TÉMOIN D'AIRBAG		7,5A	Combiné d'instruments, module de commande de la climatisation
COMMUTATEUR DE FREIN		7,5A	Commutateur de feu stop, module de commande de la clé intelligente
DÉMARRAGE		7,5A	Commutateur de boîte-pont (automatique), commande de la clé intelligente (sur véhicule équipé), boîte relais du module de commande d'allumage (relais de l'alarme antivol), module de commande du moteur
COMBINÉ		7,5A	Affichage tête haute, combiné d'instruments
VERROUILLAGE DES PORTES		20A	Relais de verrouillage/déverrouillage des portes, boîte relais du module de commande d'allumage (relais de verrouillage)
MODULE DE PORTE PASSAGER 2		7.5A	Commutateur du bouton de démarrage/d'arrêt, module antidémarrage
FCA		10A	Système anticollision avant
SIÈGE CHAUFFANT		20A	Module de siège chauffant avant, module de siège à ventilation d'air avant
CLIMATISATION 2		20A	Module de commande de la climatisation
CLIMATISATION 1		7,5A	Module de commande de la climatisation, boîte de raccordement du compartiment moteur (RLS 10)
MODULE DE PORTE PASSAGER 1		15A	Module de commande de la clé intelligente
SECOURS		10A	Secours









Panneau de fusibles côté conducteur

Nom du fusible	Symbole	Calibre du fusible	Circuit protégé
AIRBAG		15A	Module de commande SRS
IG1	IG1	25A	Carte de circuit imprimé (fusible : F9, F10, F11, F12)
MODULE2	² MODULE	10A	Chargeur sans fil, module de commande de la clé intelligente, module de commande de la carrosserie, système audio, unité frontale A/V et de navigation, boîte relais du module de commande d'allumage (relais de prise de courant), commutateur des rétroviseurs extérieurs électriques, convertisseur CC-CC ISG
LAVE-GLACE		15A	Commutateur multifonction
ESSUIE-GLACE		10A	Module de commande de la carrosserie
ESSUIE-GLACE ARRIÈRE		15A	Relais de l'essuie-glace arrière, moteur de l'essuie-glace arrière
ESSUIE-GLACE AVANT		25A	Moteur de l'essuie-glace avant, module de commande du groupe motopropulseur (relais de l'essuie-glace avant (bas))
CHAUFFAGE ARRIÈRE		10A	Rétroviseur extérieur électrique conducteur, module de commande de la climatisation, module de commande du moteur
PRISE DE COURANT 1	¹ POWER OUTLET	20A	Prise de courant
SECOURS	Spare	15A	Secours
VOLANT CHAUFFANT		15A	Module de commande de la carrosserie





Panneau de fusibles du compartiment moteur

N° relais		Symbole	Nom du relais
RLY.2	E62		Relais du ventilateur de refroidissement 2
RLY.3	E63		Relais du module de porte passager 3 (IG1)
RLY.4	E64		Relais de démarrage 1
RLY.6	E66		Relais du module de porte passager 4 (IG2)
RLY.7	E67	FUEL PUMP	Relais de la pompe à carburant
RLY.8	E68		Relais du module de porte passager 2 (ACC)
RLY.9	E69		Relais du ventilateur de refroidissement 1
RLY.10	E70		Relais du ventilateur
RLY.12	E72		Relais de désembuage arrière

Panneau de fusibles du compartiment moteur









Type	Nom du fusible	Symbole	Calibre du fusible	Circuit protégé
FUSIBLE AUTORÉAR MABLE 1	PRINCIPAL	MAIN	150A	Boîte de raccordement du compartiment moteur (fusible - F20, F21, F22)
	MDPS	 1	80A	Unité MDPS
FUSIBLE AUTORÉAR MABLE 2	BATT5	⁵ 	60A	Carte de circuit imprimé ((fusible - F7, F8, F14, F15, F16), relais de commande du moteur)
	BATT2	² 	60A	IGPM ((fusible - F30), IPS0, IPS1, IPS2)
	BATT3	³ 	60A	IGPM (IPS3, IPS4, IPS5, IPS6, IPS7, IPS8)
	BATT4	⁴ 	50A	IGPM (fusible - F3, F4, F5, F7, F8, F9, F12, F15, F18)
	VENTILATEUR DE REFROIDISSEMENT		60A	Boîte de raccordement du compartiment moteur (RLS 2, RLS 9)
	DÉSEMBUAGE ARRIÈRE		40A	Boîte de raccordement du compartiment moteur (RLS 12)
	VENTILATEUR		40A	Boîte de raccordement du compartiment moteur (RLS 10)
	IG1	IG1	40A	Sans clé intelligente : commutateur d'allumage Avec clé intelligente : boîte de raccordement du compartiment moteur (RLS 3, RLS 8)
IG2	IG2	40A	Sans clé intelligente : commutateur d'allumage Avec clé intelligente : boîte de raccordement du compartiment moteur (RLS 6)	

Panneau de fusibles du compartiment moteur





Type	Nom du fusible	Symbole	Calibre du fusible	Circuit protégé
FUSIBLE	MODULE DE COMMANDE DE LA TRANSMISSION		15A	Module de commande de la transmission
	POMPE À VIDE	VACUUM PUMP	20A	Pompe à vide
	POMPE À CARBURANT	FUEL PUMP	20A	Boîte de raccordement du compartiment moteur (RLS 7)
	BATT1		40A	IGPM ((fusible - F21, F24, F28, F33), dispositif de coupure automatique en cas de courant de fuite)
	TRANSMISSION À EMBRAYAGE DOUBLE 1	¹ DCT	40A	Module de commande de la transmission
	TRANSMISSION À EMBRAYAGE DOUBLE 2	² DCT	40A	Module de commande de la transmission
	4WD		20A	Module de commande du moteur 4X4
	ABS1	¹ 	40A	Module de commande de l'ESC, commutateur multifonction
	ABS2	² 	30A	Module de commande de l'ESC

Panneau de fusibles du compartiment moteur

■ Gamma 1,6 T-GDI





Nom du fusible	Symbole	Calibre du fusible	Circuit protégé
CAPTEUR 2		10A	Carte de circuit imprimé (relais de climatisation), boîte de raccordement du compartiment moteur (RLS 9), électrovanne de commande de purge, électrovanne de commande RCV, by-pass de radiateur d'huile 1-2
ECU2		10A	ECM
ECU1		20A	ECM
INJECTEUR	INJECTOR	15A	-
CAPTEUR 1		15A	Capteur d'oxygène (haut), capteur d'oxygène (bas)
BOBINE ALL	IGN COIL	20A	Bobine d'allumage 1-4
ECU3		15A	ECM
CLIMATISATION		10A	Carte de circuit imprimé (relais de climatisation)
ECU5		10A	ECM
CAPTEUR 4		15A	Pompe à vide
ABS3		10A	Module de commande de l'ESC, connecteur de contrôle universel











Panneau de fusibles du compartiment moteur

Nom du fusible	Symbole	Calibre du fusible	Circuit protégé
MODULE DE COMMANDE DE LA TRANSMISSION 2		15A	Module de commande de la transmission, commutateur de boîte-pont
CAPTEUR 3		10A	Boîte de raccordement du compartiment moteur (RLS 7)
ECU4		15A	ECM
PHARES		10A	Carte de circuit imprimé (relais des feux de route)
AVERTISSEUR SONORE		15A	Carte de circuit imprimé (relais de l'avertisseur)

Panneau de fusibles du compartiment moteur

■ Kappa 1,0 T-GDI

Nom du fusible	Symbole	Calibre du fusible	Circuit protégé
CAPTEUR 2		10A	Carte de circuit imprimé (relais de climatisation), boîte de raccordement du compartiment moteur (RLS 9), électrovanne de commande RCV, électrovanne de commande de purge, by-pass de radiateur d'huile 1-3
ECU2		10A	ECM
ECU1		20A	ECM
INJECTEUR	INJECTOR	15A	-
CAPTEUR 1		15A	Capteur d'oxygène (haut), capteur d'oxygène (bas)

Nom du fusible	Symbole	Calibre du fusible	Circuit protégé
BOBINE ALL	IGN COIL	20A	Bobine d'allumage 1-3
ECU3		15A	ECM
CLIMATISATION		10A	Carte de circuit imprimé (relais de climatisation)
ECU5		10A	ECM
CAPTEUR 4		15A	-
ABS3		10A	Connecteur de contrôle universel, module de commande de l'ESC
MODULE DE COMMANDE DE LA TRANSMISSION 2		15A	-
CAPTEUR 3		10A	Boîte de raccordement du compartiment moteur (RLS 7)
ECU4		15A	ECM
PHARES		10A	Carte de circuit imprimé (relais des feux de route)
AVERTISSEUR SONORE		15A	Carte de circuit imprimé (relais de l'avertisseur)

Panneau de fusibles du compartiment moteur (Cache-borne de batterie)



Une étiquette apposée à l'intérieur du cache du panneau de fusibles/relais indique le nom et la capacité des fusibles/relais.

i Information

Certaines descriptions du panneau de fusibles contenues dans ce manuel ne sont peut-être pas applicables à votre véhicule. Les informations fournies sont exactes au moment de l'impression. Reportez-vous à l'étiquette lorsque vous examinez le panneau de fusibles de votre véhicule.



REMARQUE

Après avoir vérifié le panneau de fusibles du compartiment moteur, installez correctement le cache du panneau. S'il n'est pas correctement fixé, de l'eau risque de s'infiltrer et d'entraîner une défaillance du système électrique.

AMPOULES

Consultez un concessionnaire HYUNDAI agréé pour remplacer les ampoules du véhicule. Il est nécessaire de déposer d'autres pièces du véhicule pour accéder aux ampoules. C'est le cas notamment du bloc optique, qu'il faut retirer en intégralité pour accéder aux ampoules.

Le retrait et la remise en place du bloc optique peuvent endommager le véhicule.



AVERTISSEMENT

Avant d'intervenir sur les feux, activez le frein de stationnement, assurez-vous que le contact est en position LOCK/OFF et coupez les feux pour éviter tout mouvement inattendu du véhicule et tout risque de brûlure au niveau des doigts ou d'électrocution.

REMARQUE

Veillez à remplacer une ampoule grillée par une ampoule de même puissance pour ne pas endommager le fusible ou le système de câblage électrique.

i Information

Après un long trajet, une conduite sous une forte pluie ou le lavage du véhicule, les lentilles des feux avant et arrière peuvent être couvertes de givre. Ce phénomène est dû à la différence de température entre l'intérieur et l'extérieur du feu. Il rappelle la condensation qui se forme à l'intérieur des vitres en cas de pluie et n'est pas symptomatique d'un problème lié à votre véhicule. Si de l'eau s'infiltré dans le circuit de l'ampoule, nous vous conseillons de faire vérifier le système par un concessionnaire HYUNDAI agréé.

i Information

Faites régler l'orientation des phares par un concessionnaire HYUNDAI agréé après un accident ou après leur remplacement.

i Information

- Changement de sens de circulation (pour l'Europe)

L'éclairage des feux de croisement est asymétrique. Si vous vous rendez dans un pays dans lequel le sens de circulation est inversé, cet éclairage risque d'éblouir les conducteurs des véhicules que vous croisez. Les règlements de la CEE préconisent plusieurs solutions techniques (par exemple, le système de changement automatique, la feuille adhésive, le réglage vers le bas) pour éviter ce problème. Ces phares ont été conçus pour ne pas éblouir les conducteurs roulant dans le sens opposé. Il n'est donc pas nécessaire de changer vos phares si vous voyagez dans un pays dont le sens de circulation est inversé.

Remplacement des ampoules des phares, feux de croisement statiques, des feux de position, des clignotants et des feux de jour

Type A

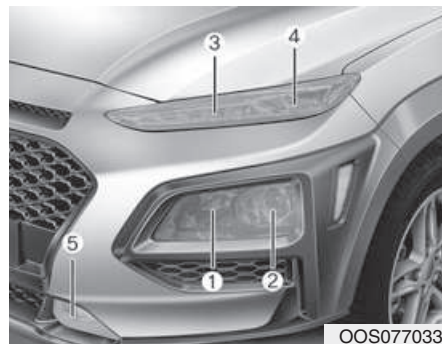

- (1) Phare (feu de route)
- (2) Phare (feu de croisement)
- (3) Feu de jour (le cas échéant)/
Feu de position
- (4) Clignotant
- (5) Feu antibrouillard avant
(le cas échéant)

⚠ AVERTISSEMENT



- **Manipulez les ampoules halogènes avec précaution. Si elles se brisent, le gaz sous pression qu'elles contiennent entraînera la projection de nombreux éclats de verre.**
- **Portez des lunettes de protection lorsque vous remplacez une ampoule. Laissez refroidir l'ampoule avant de la manipuler.**

- Manipulez toujours les ampoules halogènes avec précaution et évitez les rayures et autres dégâts. Si les ampoules sont allumées, évitez tout contact avec des liquides.
- Ne touchez jamais le verre avec vos mains nues. Des résidus d'huile peuvent surchauffer l'ampoule et la faire éclater une fois allumée.
- Une ampoule doit être allumée uniquement lorsqu'elle est installée dans le bloc optique.
- Si une ampoule est endommagée ou fêlée, remplacez-la immédiatement et jetez-la dans un emplacement approprié.

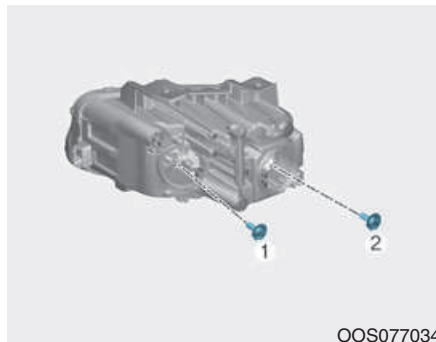

{1} : Feu de route, [2] : Feu de croisement

Phares et feux de position

1. Ouvrez le capot.
2. Débranchez le câble négatif de la batterie.
3. Retirez le cache de l'ampoule du phare en le faisant tourner dans le sens antihoraire.
4. Débranchez le connecteur de la douille de phare. (pour les feux de croisement et de route)
5. Retirez l'ampoule du phare.
6. Montez une nouvelle ampoule.
7. Branchez le connecteur de la douille de phare. (pour les feux de croisement et de route)

8. Remettez le cache de l'ampoule du phare en place en le faisant tourner dans le sens horaire.

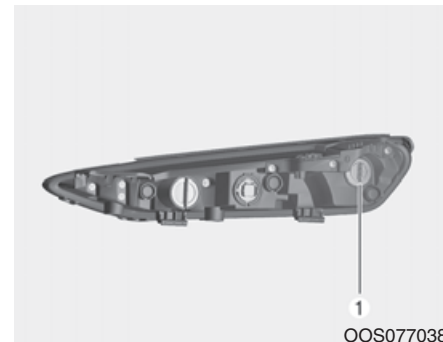

Clignotants

1. Ouvrez le capot.
2. Débranchez le câble négatif de la batterie.
3. Retirez la douille (1) du bloc en la tournant dans le sens antihoraire jusqu'à ce que ses pattes soient alignées sur les encoches du bloc.
4. Retirez l'ampoule de la douille en appuyant dessus et en la faisant tourner dans le sens antihoraire jusqu'à ce que ses pattes soient alignées sur les encoches de la douille. Retirez l'ampoule.

5. Insérez une nouvelle ampoule dans la douille en la faisant tourner jusqu'à ce qu'elle soit en place.
6. Installez la douille en alignant ses pattes sur les encoches.
7. Appuyez sur la douille et tournez-la dans le sens horaire.

Feux de jour

Si les feux à LED ne fonctionnent pas, nous vous conseillons de faire vérifier le véhicule par un concessionnaire HYUNDAI agréé.

Type B

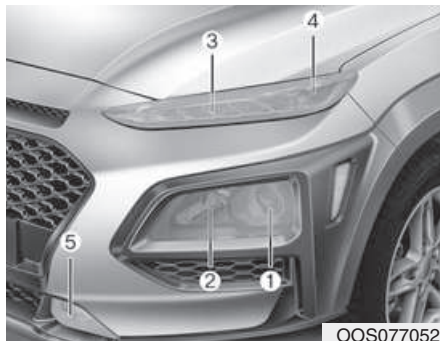

- (1) Phare (feu de croisement/de route)
- (2) Feu de croisement statique
- (3) Feu de jour/Feu de position (le cas échéant)
- (4) Clignotant
- (5) Feu antibrouillard avant (le cas échéant)

⚠ AVERTISSEMENT

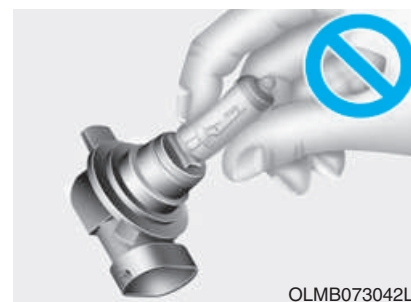

- Manipulez les ampoules halogènes avec précaution. Si elles se brisent, le gaz sous pression qu'elles contiennent entraînera la projection de nombreux éclats de verre.
- Portez des lunettes de protection lorsque vous remplacez une ampoule. Laissez refroidir l'ampoule avant de la manipuler.

- Manipulez toujours les ampoules halogènes avec précaution et évitez les rayures et autres dégâts. Si les ampoules sont allumées, évitez tout contact avec des liquides.
- Ne touchez jamais le verre avec vos mains nues. Des résidus d'huile peuvent surchauffer l'ampoule et la faire éclater une fois allumée.
- Une ampoule doit être allumée uniquement lorsqu'elle est installée dans le bloc optique.
- Si une ampoule est endommagée ou fêlée, remplacez-la immédiatement et jetez-la dans un emplacement approprié.

Phares

Si le feu à LED ne fonctionne pas, nous vous conseillons de faire vérifier le véhicule par un concessionnaire HYUNDAI agréé.

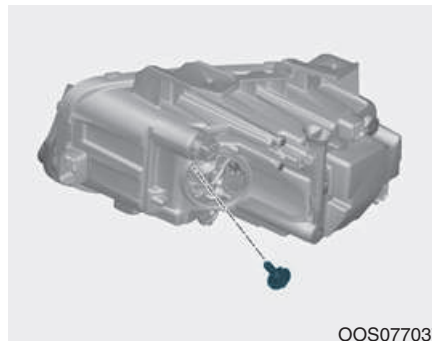

Feu de croisement statique

1. Ouvrez le capot.
2. Débranchez le câble négatif de la batterie.
3. Retirez la douille en la faisant tourner dans le sens antihoraire, jusqu'à ce que ses pattes soient alignées sur les encoches.
4. Retirez l'ampoule de la douille en appuyant dessus et en la faisant tourner dans le sens antihoraire jusqu'à ce que ses pattes soient alignées sur les encoches de la douille. Retirez l'ampoule.

5. Insérez une nouvelle ampoule dans la douille en la faisant tourner jusqu'à ce qu'elle soit en place.
6. Installez la douille en alignant ses pattes sur les encoches.
7. Appuyez sur la douille et tournez-la dans le sens horaire.

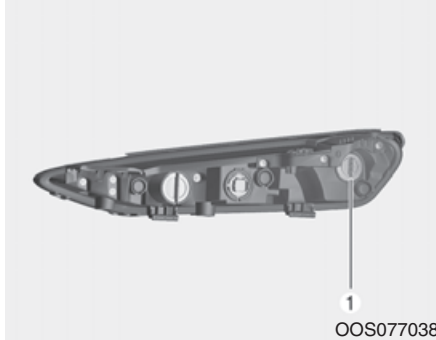

Clignotants

1. Ouvrez le capot.
2. Débranchez le câble négatif de la batterie.
3. Retirez la douille en la faisant tourner dans le sens antihoraire, jusqu'à ce que ses pattes soient alignées sur les encoches.
4. Retirez l'ampoule de la douille en appuyant dessus et en la faisant tourner dans le sens antihoraire jusqu'à ce que ses pattes soient alignées sur les encoches de la douille. Retirez l'ampoule.

5. Insérez une nouvelle ampoule dans la douille en la faisant tourner jusqu'à ce qu'elle soit en place.
6. Installez la douille en alignant ses pattes sur les encoches.
7. Appuyez sur la douille et tournez-la dans le sens horaire.

Feux de position et feux de jour

Si les feux à LED ne fonctionnent pas, nous vous conseillons de faire vérifier le véhicule par un concessionnaire HYUNDAI agréé.

Feux antibrouillard avant (le cas échéant)

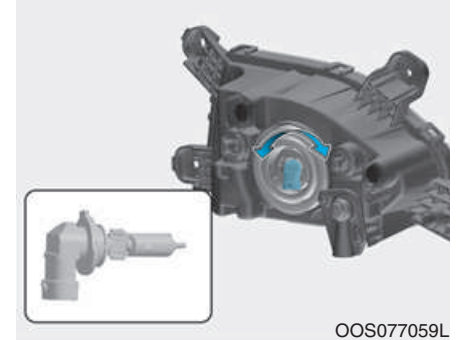

1. Desserrez les fixations à ergots du cache et retirez le cache.
2. Placez votre main derrière le pare-chocs avant.
3. Déconnectez le connecteur d'alimentation de la douille.
4. Retirez la douille du boîtier en la tournant dans le sens antihoraire jusqu'à ce que ses pattes soient alignées sur les encoches du boîtier.
5. Installez la nouvelle douille en alignant ses pattes sur les encoches du boîtier. Poussez la douille dans le boîtier et tournez-la dans le sens horaire.

Orientation des phares et des feux antibrouillard avant (pour l'Europe)

Orientation des phares

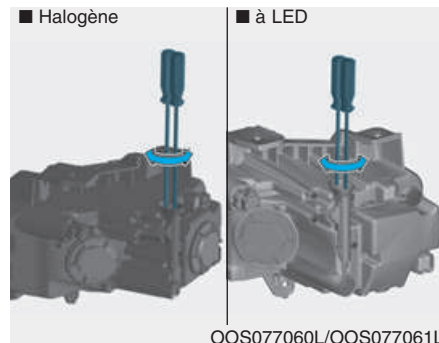

1. Gonflez les pneus à la pression indiquée et retirez toute charge du véhicule, à l'exception du conducteur, de la roue de secours et des outils.
2. Le véhicule doit se trouver sur un terrain plat.
3. Tracez sur l'écran deux lignes verticales (passant au centre de chaque phare), ainsi qu'une ligne horizontale (passant également au centre de chaque phare).

4. Orientez les phares de façon à ce que la partie la plus lumineuse soit alignée sur les lignes verticales et la ligne horizontale. L'état des phares et de la batterie doit être normal.

5. Pour orienter les feux de croisement vers la gauche ou la droite, tournez le tournevis dans le sens horaire ou antihoraire. Pour orienter les feux de croisement vers le haut ou le bas, tournez le tournevis dans le sens horaire ou antihoraire.

Pour orienter les feux de route vers le haut ou le bas, tournez le tournevis dans le sens horaire ou antihoraire.

Orientation des feux antibrouillard avant



Vous pouvez régler l'orientation des feux antibrouillard avant de la même façon que les phares. L'état des feux antibrouillard avant et de la batterie doit être normal. Pour orienter les feux antibrouillard avant vers le haut ou le bas, tournez le tournevis horaire ou antihoraire.

Repère d'orientation

■ Ampoule halogène

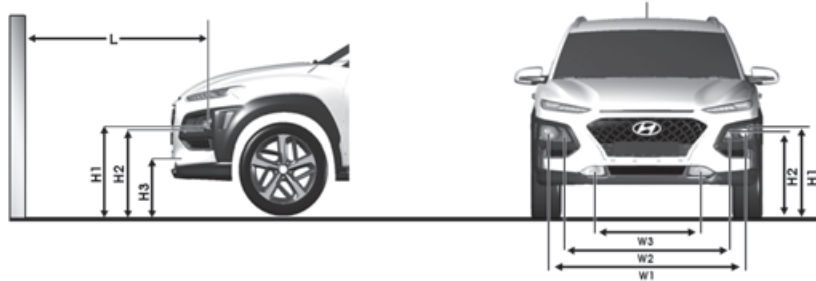

■ Ampoule LED

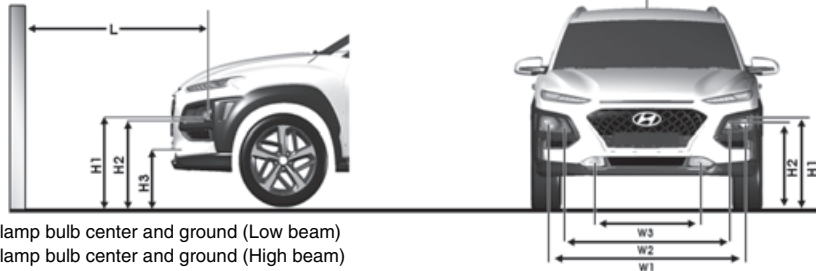

H1 : Height between the head lamp bulb center and ground (Low beam)

H2 : Height between the head lamp bulb center and ground (High beam)

H3 : Height between the fog lamp bulb center and ground

W1 : Distance between the two head lamp bulbs centers (Low beam)

W2 : Distance between the two head lamp bulbs centers (High beam)

W3 : Distance between the two fog lamp bulbs centers

OOS077063L/OOS077063L

État du véhicule	Type d'ampoule	H1	H2	H3	W1	W2	W3
Sans conducteur mm (in)	Halogène	625 (24.6)	617 (24.28)	332 (13.06)	1506 (59.27)	1320 (51.95)	880 (34.63)
	LED	628 (24.71)			1503 (59.15)		
Avec conducteur mm (in)	Halogène	617 (24.28)	608 (23.93)	323 (12.71)	1504 (59.15)	1320 (51.95)	
	LED	620 (24.4)			1503 (59.15)		

Feux de croisement (côté gauche)

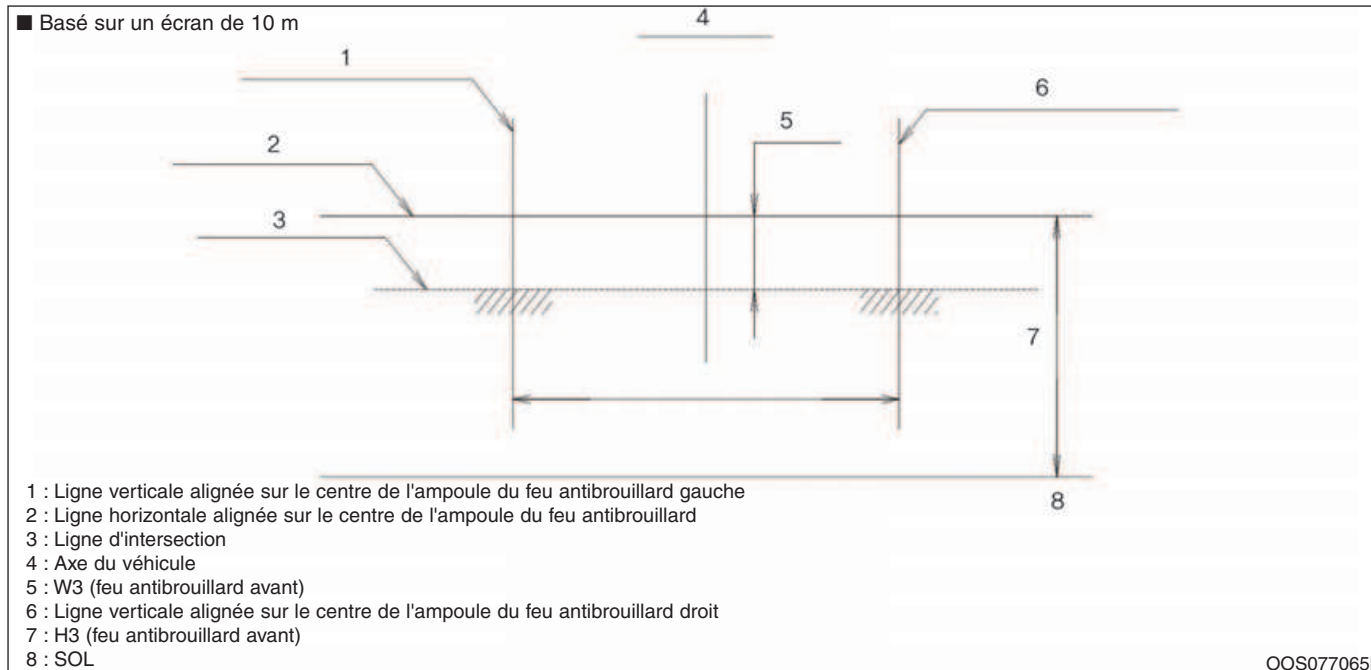

1. Allumez les feux de croisement sans vous installer dans le véhicule.
 2. La ligne d'intersection doit être alignée sur celle de l'image.
 3. Lorsque vous orientez les feux de croisement, réglez l'orientation verticale après avoir réglé l'orientation horizontale.
 4. Sur véhicule équipé du dispositif de mise à niveau des phares : réglez le commutateur du dispositif sur 0.
- 7-80

Feux de croisement (côté droit)

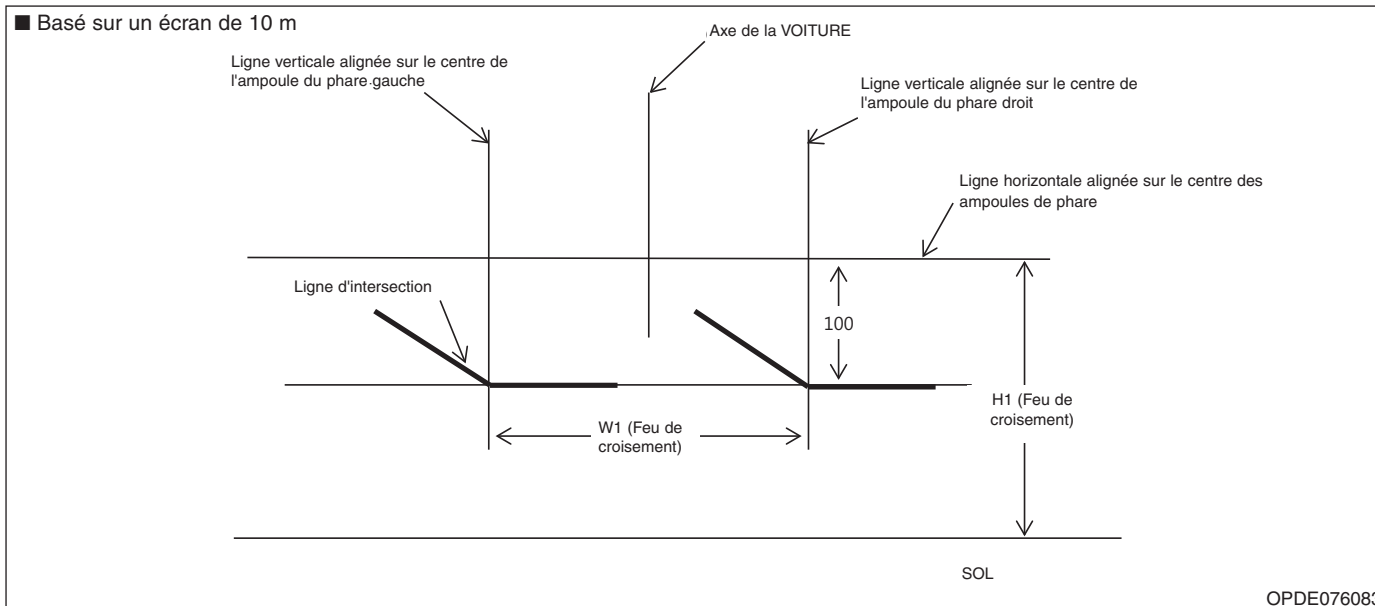

1. Allumez les feux de croisement sans vous installer dans le véhicule.
2. La ligne d'intersection doit être alignée sur celle de l'image.
3. Lorsque vous orientez les feux de croisement, réglez l'orientation verticale après avoir réglé l'orientation horizontale.
4. Sur véhicule équipé du dispositif de mise à niveau des phares : réglez le commutateur du dispositif sur 0.

Feux antibrouillard avant

■ Basé sur un écran de 10 m

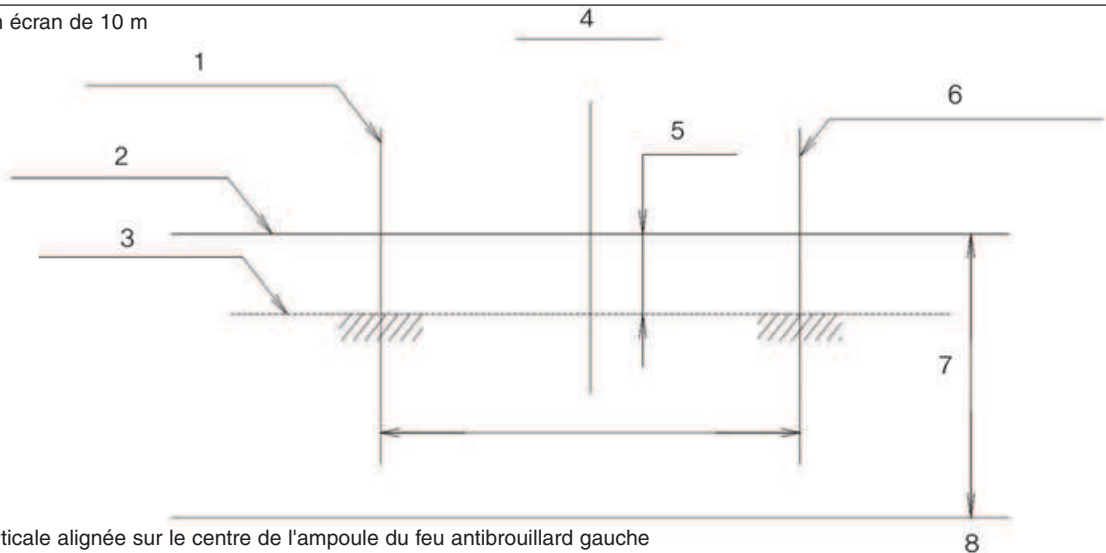

- 1 : Ligne verticale alignée sur le centre de l'ampoule du feu antibrouillard gauche
- 2 : Ligne horizontale alignée sur le centre de l'ampoule du feu antibrouillard
- 3 : Ligne d'intersection
- 4 : Axe du véhicule
- 5 : W3 (feu antibrouillard avant)
- 6 : Ligne verticale alignée sur le centre de l'ampoule du feu antibrouillard droit
- 7 : H3 (feu antibrouillard avant)
- 8 : SOL

OOS077065L

1. Allumez les feux antibrouillard avant sans vous installer dans le véhicule.
2. La ligne d'intersection doit être alignée sur la plage autorisée (zone sombre)

Remplacement des répéteurs latéraux



Si les ampoules ne fonctionnent pas, nous vous conseillons de faire vérifier le véhicule par un concessionnaire HYUNDAI agréé.

Remplacement de l'ampoule du feu multifonction arrière

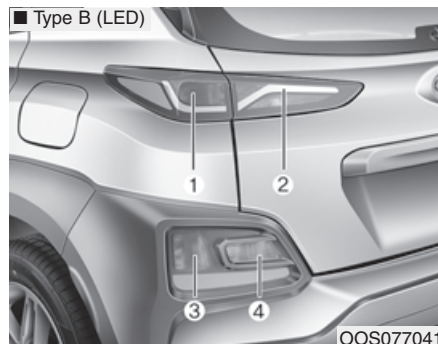
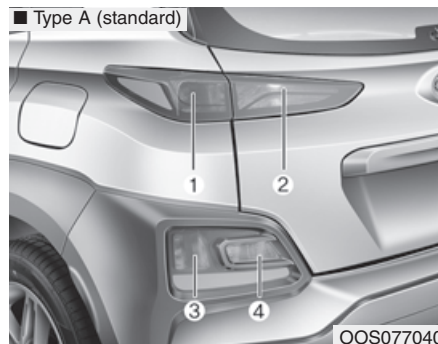

- (1) Feu stop/arrière
- (2) Feu arrière (Type A),
Feu stop/arrière (Type B)
- (3) Clignotant
- (4) Feu antibrouillard arrière
(volant à gauche : côté gauche,
volant à droite : côté droit)
- (5) Feu de recul
(volant à gauche : côté droit,
volant à droite : côté gauche)



Feux stop/arrière

1. Coupez le moteur.
2. Ouvrez le hayon.
3. Desserrez les vis de fixation du bloc optique à l'aide d'un tournevis cruciforme.



4. Retirez le bloc optique arrière de la carrosserie du véhicule.
5. Retirez la douille en la tournant dans le sens antihoraire jusqu'à ce que ses pattes soient alignées sur les encoches du bloc.
6. Retirez l'ampoule de la douille en appuyant dessus et en la tournant dans le sens antihoraire jusqu'à ce que ses pattes soient alignées avec les encoches de la douille. Retirez l'ampoule de la douille.
7. Insérez une nouvelle ampoule dans la douille en la tournant jusqu'à ce qu'elle soit en place.
8. Installez la douille dans le bloc en alignant ses pattes avec les encoches du bloc. Appuyez sur la douille et tournez-la dans le sens horaire.
9. Refixez le répéteur à la carrosserie du véhicule.

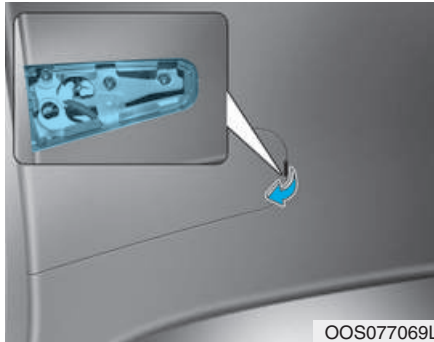

Feu arrière (Type A)

1. Coupez le moteur.
2. Ouvrez le hayon.
3. Retirez le cache d'entretien à l'aide d'un tournevis plat.
4. Retirez la douille du bloc en la tournant dans le sens antihoraire, jusqu'à ce que ses pattes soient alignées sur les encoches du bloc.
5. Retirez l'ampoule de la douille en appuyant dessus et en la tournant dans le sens antihoraire jusqu'à ce que ses pattes soient alignées sur les encoches de la douille. Retirez l'ampoule.

6. Insérez une nouvelle ampoule dans la douille en la tournant jusqu'à ce qu'elle soit en place.
7. Installez la douille dans le bloc en alignant ses pattes sur les encoches du bloc. Appuyez sur la douille et faites-la tourner dans le sens horaire.
8. Fixez le bloc à la carrosserie du véhicule.

Feu arrière/stop (Type B)

Si le feu à LED ne fonctionne pas, nous vous conseillons de faire vérifier le véhicule par un concessionnaire HYUNDAI agréé.

Clignotant/Feu de recul/Feu antibrouillard arrière

Si ces feux ne fonctionnent pas, nous vous conseillons de faire vérifier le véhicule par un concessionnaire HYUNDAI agréé.

Remplacement du feu stop surélevé



Si le feu stop surélevé ne fonctionne pas, nous vous conseillons de faire appel à un concessionnaire HYUNDAI agréé.

Remplacement de l'ampoule de l'éclairage de la plaque d'immatriculation

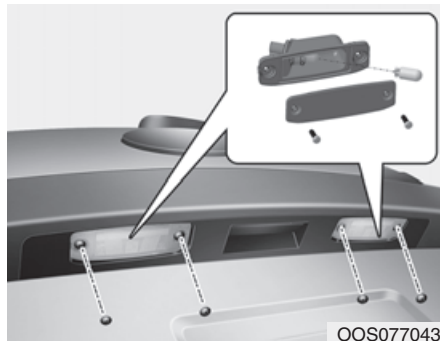

1. À l'aide d'un tournevis plat, soulevez délicatement la lentille du logement de l'ampoule.
2. Tirez l'ampoule vers vous pour la retirer.
3. Installez une nouvelle ampoule.
4. Procédez à la réinstallation en suivant l'ordre inverse du démontage.

Remplacement de l'ampoule de l'éclairage intérieur

Liseuse, plafonnier, éclairage du miroir de courtoisie et éclairage du compartiment à bagages

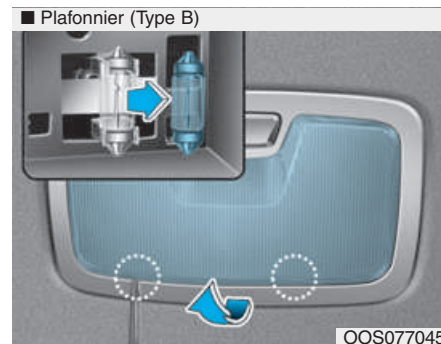
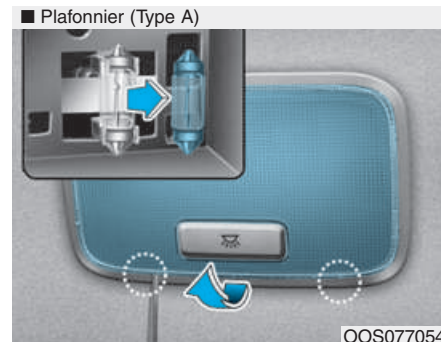
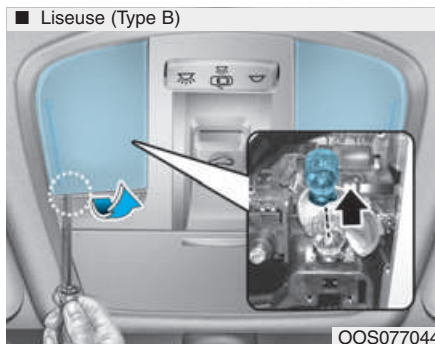
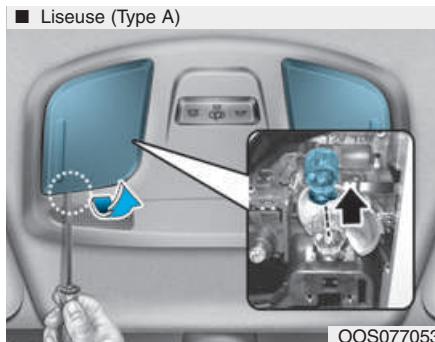

■ Éclairage du miroir de courtoisie

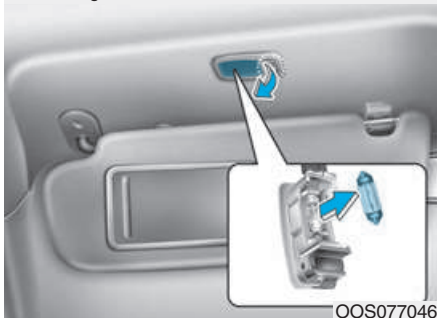

■ Éclairage du compartiment à bagages

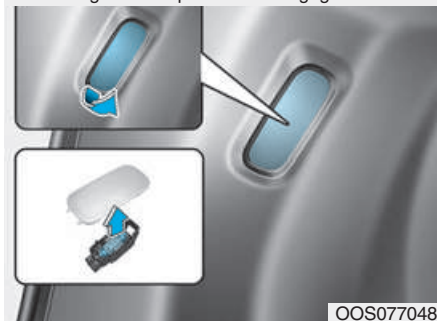

■ Éclairage de la boîte à gants

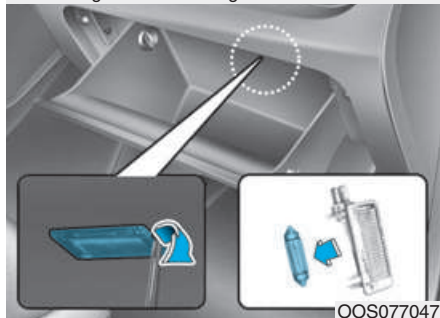

REMARQUE

Veillez à ne pas endommager le couvercle, ni la patte, ni le logement en plastique.

1. À l'aide d'un tournevis à tête plate, soulevez délicatement la lentille du logement du feu.
2. Tirez l'ampoule vers vous pour la retirer.
3. Insérez une nouvelle ampoule dans la douille.
4. Alignez les pattes de la lentille avec les encoches du logement et appuyez sur la lentille pour la mettre en place.

ENTRETIEN ET ASPECT

Entretien extérieur

Précautions d'ordre général concernant l'entretien extérieur

Lorsque vous utilisez des produits nettoyants ou lustrants chimiques, il est très important de suivre les instructions d'utilisation de ces produits. Lisez attentivement les avertissements et les mises en garde figurant sur les étiquettes.

Entretien de la peinture

Lavage

Pour protéger la peinture de votre véhicule contre la rouille et la corrosion, procédez au moins une fois par mois à un lavage complet à l'eau tiède ou froide.

Si vous pratiquez la conduite hors route, lavez votre véhicule après chaque trajet. Soyez particulièrement attentif à l'accumulation de sel, de salissures, de boue ou d'autres corps étrangers. Veillez à ce que les orifices d'évacuation situés au bas des portes et au niveau des bas de caisse restent dégagés et propres.

S'ils ne sont pas nettoyés immédiatement, les insectes, le goudron, la sève, les fientes d'oiseaux, la pollution industrielle et les dépôts similaires peuvent endommager la peinture de votre véhicule.

Même un lavage rapide à l'eau claire n'éliminera pas nécessairement tous ces dépôts.

Vous pouvez utiliser un savon doux adapté aux surfaces peintes.

Après le lavage, rincez abondamment le véhicule à l'eau tiède ou froide. Ne laissez pas le savon sécher sur la peinture.

REMARQUE

- **N'utilisez pas de savon agressif, de détergents chimiques ou d'eau chaude et ne lavez pas le véhicule en plein soleil ou lorsque la carrosserie est chaude.**
- **Soyez vigilant lorsque vous lavez les vitres latérales du véhicule.**

Si vous utilisez un jet d'eau à haute pression, l'eau risque de s'infiltrer dans le véhicule par les vitres.

- **Pour ne pas endommager les éléments en plastique et les feux en les nettoyant, n'utilisez pas de solvants chimiques ou de détergents puissants.**

AVERTISSEMENT

Freins humides

Après avoir lavé le véhicule, testez les freins en conduisant lentement pour vérifier qu'ils fonctionnent normalement. Si les performances de freinage sont altérées, enfoncez légèrement la pédale de frein tout en avançant à vitesse réduite pour sécher les freins.

Lavage haute pression

- Veillez à conserver une distance suffisante avec le véhicule lorsque vous utilisez un nettoyeur haute pression.

Une distance insuffisante ou une pression excessive peuvent endommager des composants ou entraîner la pénétration d'eau à l'intérieur du véhicule.

- N'arrosez pas directement la caméra, les capteurs ou les zones situées autour de ces éléments à l'aide d'un nettoyeur haute pression. Le choc causé par la pulvérisation d'eau haute pression risquerait d'endommager ces appareils.
- N'approchez pas l'embout du tuyau trop près des soufflets (caches en plastique ou en caoutchouc) ni des connecteurs. La pulvérisation d'eau haute pression risquerait de les endommager.



REMARQUE

- **Tout nettoyage à l'eau du compartiment moteur, notamment un nettoyage à haute pression, peut engendrer une défaillance des circuits électriques de ce compartiment.**
- **Ne laissez jamais d'eau ou d'autres liquides entrer en contact avec les composants électriques/électroniques du véhicule au risque de les endommager.**

Traitement à la cire

Une couche de cire permet de protéger efficacement la peinture.

Vous pouvez appliquer de la cire sur votre véhicule lorsque l'eau ne coule plus sur la peinture.

Vous devez systématiquement laver et sécher votre véhicule avant de procéder au traitement à la cire. Utilisez une cire liquide ou en pâte de bonne qualité et suivez les instructions du fabricant. Cirez tous les garnitures métalliques pour les protéger et préserver leur éclat.

Le nettoyage des taches d'huile, de goudron et de substances similaires avec un détachant retire généralement la cire appliquée sur la peinture. Pensez à appliquer une nouvelle couche de cire sur les zones concernées même si le reste du véhicule n'a pas besoin d'être ciré.

REMARQUE

- **Si vous essuyez la poussière ou les salissures de la carrosserie avec un chiffon sec, vous risquez de rayer la peinture.**
- **N'utilisez pas de paille de fer, de nettoyant abrasif ou de détergent puissant à teneur élevée en agents alcalins ou caustiques sur les pièces en aluminium anodisé ou chromées. Cela peut endommager l'enduit de protection et provoquer une décoloration ou une détérioration de la peinture.**

Réparation de la peinture

Les rayures profondes ou les impacts de gravillons sur la peinture doivent être réparés sans tarder. Le métal nu rouille rapidement et peut nécessiter des réparations coûteuses.

REMARQUE

Si votre véhicule est endommagé et nécessite la réparation ou le remplacement de pièces métalliques, veillez à ce que l'atelier applique une protection anti-corrosion sur les pièces réparées ou de remplacement.

Préservation de la brillance du métal

- Pour éliminer le goudron et les insectes, utilisez un anti-goudron et non un grattoir ou un autre objet pointu.
- Pour protéger les surfaces des pièces en métal brillant contre la corrosion, appliquez une couche de cire ou de produit de protection des chromes et frottez pour obtenir une surface lustrée.
- En hiver ou dans les régions côtières, appliquez une couche plus épaisse de cire ou de protection sur les pièces en métal brillant. Si nécessaire, utilisez une vaseline non corrosive ou un autre produit de protection.

Entretien du soubassement de la carrosserie

Les substances corrosives utilisées pour éliminer le verglas, la neige et la poussière peuvent s'accumuler au niveau du soubassement de la carrosserie. Si elles ne sont pas éliminées, elles risquent d'accélérer la formation de rouille sur des pièces du soubassement telles que les conduites de carburant, le châssis, le plancher et le système d'échappement, même si ces pièces ont été traitées contre la rouille.

Rincez abondamment le soubassement et les passages de roues à l'eau tiède ou froide une fois par mois, après avoir conduit hors route et à la fin de l'hiver. Soyez particulièrement attentif à ces zones, car la boue et les salissures n'y sont pas facilement visibles. Veillez à bien éliminer les salissures, car un nettoyage approximatif peut faire plus de mal que de bien.

Les bas des portes, les bas de caisse et les éléments d'ossature sont dotés d'orifices d'évacuation qui ne doivent pas être obstrués. L'accumulation d'eau au niveau de ces orifices peut entraîner la formation de rouille.

AVERTISSEMENT

Après avoir lavé le véhicule, testez les freins en conduisant lentement pour vérifier qu'ils fonctionnent normalement. Si les performances de freinage sont altérées, enfoncez légèrement la pédale de frein tout en avançant à vitesse réduite pour sécher les freins.

Entretien des jantes en aluminium ou chromées

Les jantes en aluminium ou chromées sont recouvertes d'un film de protection transparent.

REMARQUE

- **N'utilisez pas de produit de nettoyage abrasif, de produit de polissage, de solvant ou de brosse métallique sur ce type de jantes.**
- **Attendez que les jantes soient froides pour les laver.**
- **Utilisez uniquement un savon doux ou un détergent neutre et rincez abondamment à l'eau. Pensez également à nettoyer les jantes après avoir roulé sur des routes salées.**
- **Évitez de nettoyer les jantes avec les brosses à rotation rapide des stations de lavage.**
- **N'utilisez pas de produit de nettoyage contenant des détergents acides ou alcalins.**

Protection contre la corrosion

Protection de votre véhicule contre la corrosion

Nous utilisons les techniques de conception et de fabrication les plus avancées pour lutter contre la corrosion et produire des véhicules d'une qualité inégalée. Mais cela ne suffit pas. Le propriétaire joue également un rôle essentiel dans la protection à long terme de son véhicule contre la corrosion.

Causes courantes de corrosion

Les principales causes de corrosion des véhicules sont les suivantes :

- Routes salées et accumulation d'impuretés et d'humidité sous le véhicule.
- Détérioration de la peinture ou des films de protection par les cailloux, les gravillons, l'abrasion ou les petites éraflures et entailles qui exposent le métal à la corrosion.

Zones de forte corrosion

Si vous vivez dans une région dans laquelle votre véhicule est régulièrement exposé à des substances corrosives, la protection contre la corrosion est particulièrement importante. Les routes salées, les produits chimiques anti-poussière, l'air marin et la pollution industrielle sont les principales causes d'accélération de la corrosion.

L'humidité favorise la corrosion

L'humidité crée les conditions idéales pour le développement de la corrosion. Par exemple, la corrosion s'accélère en cas de forte humidité, notamment lorsque les températures sont légèrement positives. Dans ces conditions, la substance corrosive reste en contact avec les surfaces du véhicule, car l'évaporation de l'humidité est lente.

La boue est particulièrement corrosive, car elle sèche lentement, ce qui prolonge le contact de l'humidité avec le véhicule.

Même lorsqu'elle semble sèche, la boue peut encore contenir de l'humidité et favoriser la corrosion.

Les températures élevées peuvent également accélérer la corrosion des pièces qui ne sont pas suffisamment ventilées pour permettre la dispersion de l'humidité. Pour toutes ces raisons, il est particulièrement important que le véhicule reste propre, sans accumulation de boue ou d'autres matériaux. Cette règle s'applique aux surfaces visibles, mais aussi et surtout en dessous du véhicule.

Pour éviter la corrosion

Vous pouvez éviter la formation de corrosion en respectant les consignes suivantes :

Veillez à ce que votre véhicule reste propre

Le meilleur moyen d'éviter la corrosion est de veiller à ce que votre véhicule reste propre et à éliminer toute substance corrosive. Apportez un soin particulier au-dessous du véhicule.

- Si vous vivez dans une région dans laquelle votre véhicule est régulièrement exposé à des sources de forte corrosion (routes salées, proximité de la mer, pollution industrielle, pluies acides, etc.), prenez des précautions supplémentaires contre la corrosion. Rincez le dessous de votre véhicule au moins une fois par mois en hiver et procédez à un lavage complet à la fin de l'hiver.

- Lorsque vous lavez le dessous du véhicule, soyez particulièrement attentif aux composants qui se trouvent sous les ailes et dans d'autres zones non visibles. Procédez à un nettoyage complet. Ne vous contentez pas de mouiller la boue accumulée, car cela ne ferait qu'accélérer la formation de corrosion. L'eau à haute pression et la vapeur sont extrêmement efficaces pour éliminer l'accumulation de boue ou d'autres substances.
- Lorsque vous lavez les bas des portes, les bas de caisse et les éléments d'ossature, vérifiez que les orifices d'évacuation sont ouverts afin que l'humidité puisse s'échapper au lieu de s'accumuler et de favoriser la corrosion.

Veillez à ce que votre garage reste sec

Ne stationnez pas votre véhicule dans un garage humide ou mal ventilé. Ce type d'environnement est propice à la corrosion, en particulier si vous lavez votre véhicule dans votre garage ou si vous le rentrez dans le garage alors qu'il est encore mouillé ou couvert de neige, de glace ou de boue. Même un garage chauffé peut contribuer à la corrosion s'il n'est pas suffisamment ventilé pour disperser l'humidité.

Veillez à ce que la peinture et les garnitures restent en bon état

Les rayures et les éclats dans la peinture doivent faire dès que possible l'objet de retouches pour réduire le risque de corrosion. Si du métal est exposé, faites appel à un centre de peinture et de carrosserie.

Fientes d'oiseaux : les fientes d'oiseaux sont hautement corrosives et peuvent endommager les surfaces peintes en quelques heures. Nettoyez-les dès que possible.

Ne négligez pas l'intérieur

L'humidité peut s'accumuler sous les tapis et les revêtements de sol, favorisant ainsi la corrosion. Vérifiez régulièrement sous les tapis que les revêtements de sol sont secs. Soyez particulièrement vigilant si vous transportez de l'engrais, des produits de nettoyage ou des produits chimiques dans votre véhicule.

Ils doivent être stockés dans des conteneurs appropriés et les déversements accidentels ou les fuites doivent être nettoyés, rincés à l'eau claire et séchés.

Entretien de l'intérieur

Précautions d'ordre général concernant l'entretien de l'intérieur

Évitez tout contact entre du parfum, de l'huile cosmétique, de la crème solaire, du nettoyant pour les mains et du désodorisant et les composants intérieurs du véhicule. Cela pourrait les endommager ou les décolorer. En cas de contact avec l'intérieur du véhicule, essuyez immédiatement.

Pour en savoir plus sur le nettoyage du vinyle, reportez-vous aux instructions ci-dessous.

REMARQUE

Ne laissez jamais d'eau ou d'autres liquides entrer en contact avec les composants électriques/électroniques du véhicule, au risque de les endommager.

REMARQUE

Lorsque vous nettoyez des composants en cuir (volant, sièges, etc.), utilisez des détergents neutres ou des solutions à faible teneur en alcool. L'utilisation de solutions à forte teneur en alcool ou de détergents acides/alcalins peut décolorer le cuir ou détériorer sa surface.

Nettoyage de la garniture et de l'habillage intérieur**Vinyle (le cas échéant)**

Éliminez la poussière et les salissures du vinyle à l'aide d'une balayette ou d'un aspirateur. Nettoyez les surfaces à l'aide d'un produit nettoyant pour vinyle.

Tissu (le cas échéant)

Éliminez la poussière et les salissures du tissu à l'aide d'une balayette ou d'un aspirateur. Lavez avec une solution savonneuse douce recommandée pour les garnitures ou les tapis.

Nettoyez immédiatement les taches avec un détachant pour tissu. Si les taches ne sont pas immédiatement nettoyées, elles peuvent s'incruster dans le tissu et entraîner une décoloration. Par ailleurs, un tissu qui n'est pas correctement entretenu peut perdre de sa résistance au feu.

REMARQUE

Utilisez uniquement les produits nettoyants recommandés et suivez les procédures applicables pour préserver l'aspect et la résistance au feu du tissu.

Cuir (le cas échéant)

- Caractéristiques des sièges en cuir
 - Le cuir est produit à partir de la peau extérieure d'un animal, soumise à un processus spécial. Puisqu'il s'agit d'un matériau naturel, toutes les pièces ne présentent pas la même épaisseur ou la même densité. Des plis peuvent se former naturellement lorsque le cuir se détend ou se rétracte en fonction de la température et de l'humidité.
 - Le siège est fabriqué en tissu extensible pour plus de confort.
 - Les parties qui entrent en contact avec le corps sont incurvées et la surface de support latérale est élevée pour assurer le confort de conduite et la stabilité.
 - Des plis peuvent se former naturellement au fil du temps. Il ne s'agit en aucun cas d'un défaut du produit.



ATTENTION

- **Les plis ou éraflures qui se développent naturellement ne sont pas couverts par la garantie.**
- **Les ceintures équipées d'accessoires en métal, les fermetures éclair ou les clés glissées dans une poche arrière peuvent endommager le tissu des sièges.**
- **Ne mouillez pas le siège, au risque de modifier la nature du cuir naturel.**
- **Les jeans ou vêtements susceptibles de déteindre peuvent tacher la surface du tissu qui recouvre les sièges.**

- Entretien des sièges en cuir
 - Passez régulièrement l'aspirateur sur les sièges pour éliminer la poussière et le sable. Cela évitera les éraflures et les dommages et préservera la qualité des sièges en cuir.
 - Essayez régulièrement les housses de siège en cuir naturel avec un chiffon sec ou doux.
 - L'utilisation d'un produit protecteur approprié permet d'éviter les éraflures et de préserver la couleur du cuir. Lisez les instructions et demandez l'avis d'un spécialiste avant d'utiliser un produit de revêtement ou de protection du cuir.
 - Les taches sont particulièrement visibles sur le cuir clair (beige, crème). Nettoyez fréquemment les sièges.
 - Évitez d'essuyer les sièges avec un chiffon humide. Cela pourrait produire des craquelures à la surface.

- Nettoyage des sièges en cuir
 - Retirez immédiatement les taches. Reportez-vous aux instructions ci-dessous pour savoir comment éliminer chaque type de tache.
 - Produits cosmétiques (crème solaire, fond de teint, etc.)
Appliquez une crème nettoyante sur un chiffon et essuyez la zone tachée. Retirez la crème avec un tissu humide, puis essuyez avec un chiffon sec.
 - Boissons (café, jus de fruit, etc.)
Appliquez une petite quantité de détergent neutre et essuyez jusqu'à ce que la tache disparaisse.
 - Gras
Éliminez immédiatement le gras avec un tissu absorbant et essuyez avec un détachant pour cuir naturel.
 - Chewing-gum
Faites durcir le chewing-gum avec un glaçon et retirez-le progressivement.

Nettoyage des sangles des ceintures de sécurité trois points

Nettoyez les sangles des ceintures de sécurité trois points avec une solution savonneuse douce recommandée pour les garnitures ou les tapis. Suivez les instructions du fabricant du savon. Ne traitez pas les sangles à l'eau de Javel et ne les reteignez pas. Vous risqueriez de les détériorer.

Nettoyage des vitres intérieures

Si de la buée (pellicule huileuse, grasseuse ou cireuse) se forme sur les surfaces intérieures des vitres, éliminez-la avec un nettoyant à vitres. Suivez les instructions d'utilisation du produit.

REMARQUE

Ne grattez pas et ne raclez pas l'intérieur de la lunette arrière. Vous pourriez endommager le dégivreur.

SYSTÈME DE CONTRÔLE DES ÉMISSIONS

Le système de contrôle des émissions de votre véhicule est couvert par une garantie limitée écrite. Consultez les informations de garantie contenues dans le passeport d'entretien de votre véhicule.

Votre véhicule est équipé d'un système de contrôle des émissions qui lui permet de respecter toutes les réglementations en matière d'émissions.

Il existe trois systèmes de contrôle des émissions :

- (1) Système de contrôle des émissions de gaz de carter
- (2) Système de contrôle des émissions par évaporation
- (3) Système de contrôle des émissions à l'échappement

Pour garantir le bon fonctionnement des systèmes de contrôle des émissions, il est recommandé de faire contrôler et entretenir votre véhicule par un concessionnaire HYUNDAI agréé, conformément au calendrier d'entretien fourni dans ce manuel.



ATTENTION

Pour le test d'inspection et d'entretien (avec système de contrôle électronique de stabilité (ESC))

- **Pour éviter des ratés du véhicule lors du test dynamométrique, désactivez le système de contrôle électronique de stabilité (ESC) en appuyant sur le commutateur ESC.**
- **Une fois le test dynamométrique terminé, réactivez le système ESC en appuyant à nouveau sur le commutateur ESC.**

1. Système de contrôle des émissions de gaz de carter

Le système de ventilation en pression positive du carter permet d'éviter la pollution atmosphérique due aux gaz émis par le carter. Ce système transmet de l'air filtré frais au carter via le flexible d'admission d'air. Dans le carter, cet air frais se mélange aux gaz, puis rejoint le système d'induction par la soupape RGC.

2. Système de contrôle des émissions par évaporation

Le système de contrôle des émissions par évaporation est conçu pour éviter la libération des vapeurs de carburant dans l'atmosphère.

Réservoir à charbon actif

Les vapeurs de carburant générées dans le réservoir de carburant sont absorbées et stockées dans le réservoir à charbon actif. Lorsque le moteur tourne, les vapeurs de carburant absorbées dans ce réservoir sont aspirées dans le réservoir d'équilibre via l'électrovanne de commande de purge.

Électrovanne de commande de purge

L'électrovanne de commande de purge est commandée par le module de commande moteur. Lorsque le moteur tourne au ralenti et que la température du liquide de refroidissement est basse, l'électrovanne se ferme pour empêcher le passage du carburant évaporé dans le moteur. Une fois que le moteur a chauffé et tourne à un régime normal, l'électrovanne s'ouvre pour permettre le passage du carburant évaporé dans le moteur.

3. Système de contrôle des émissions à l'échappement

Le système de contrôle des émissions à l'échappement est un système hautement efficace qui contrôle les émissions tout en préservant les performances du véhicule.

Précautions relatives aux gaz d'échappement du moteur (monoxyde de carbone)

- Du monoxyde de carbone peut se mélanger aux autres gaz d'échappement. Si vous détectez une odeur de gaz d'échappement dans votre véhicule, faites-le inspecter immédiatement et procédez aux réparations nécessaires. Si vous pensez que des gaz d'échappement pénètrent dans votre véhicule, ouvrez toutes les vitres et conduisez lentement. Faites vérifier et réparer votre véhicule immédiatement.

⚠ AVERTISSEMENT

Les gaz d'échappement du moteur contiennent du monoxyde de carbone (CO). Bien qu'il soit incolore et inodore, ce gaz est toxique et son inhalation peut être mortelle. Suivez les instructions ci-dessous pour éviter l'intoxication au monoxyde de carbone.

- Ne faites pas tourner le moteur dans un espace confiné ou clos (un garage, par exemple) plus longtemps que nécessaire pour sortir le véhicule.
- Lorsque le véhicule reste à l'arrêt pendant une période prolongée dans un espace ouvert et que le moteur tourne, réglez le système de ventilation de manière à faire pénétrer l'air extérieur dans le véhicule.
- Ne restez jamais pendant une période prolongée dans un véhicule stationné ou arrêté lorsque le moteur tourne.
- Lorsque le moteur cale ou ne démarre pas, les tentatives successives de redémarrage peuvent endommager le système de contrôle des émissions.

Précautions d'utilisation des pots catalytiques (le cas échéant)

⚠ AVERTISSEMENT

- **Un système d'échappement chaud peut enflammer des matériaux inflammables sous votre véhicule. Ne stationnez pas votre véhicule, ne le faites pas tourner au ralenti et ne le conduisez pas sur des objets inflammables, tels que de l'herbe sèche, du papier, des feuilles, ou à proximité.**
- **Le système d'échappement et le système catalytique sont brûlants lorsque le moteur tourne ou vient d'être coupé. Restez éloigné du système d'échappement et du pot catalytique pour éviter les brûlures.**

Évitez de retirer le dissipateur thermique entourant le système d'échappement, d'étanchéifier le bas du véhicule ou de recouvrir le véhicule pour vérifier son état de corrosion. Dans certaines conditions, un incendie peut se déclencher.

Votre véhicule est équipé d'un dispositif de contrôle des émissions du pot catalytique.

Vous devez donc prendre les précautions suivantes :

- Utilisez uniquement de l'ESSENCE SANS PLOMB.
- N'utilisez pas le véhicule s'il présente des signes de dysfonctionnement, tels que des ratés ou une baisse notable de performances.
- Évitez toute utilisation inappropriée ou abusive du moteur. Exemples : déplacement en roue libre avec le moteur coupé ou descente de pentes raides avec une vitesse enclenchée et le moteur coupé.
- Ne laissez pas tourner le moteur au ralenti accéléré pendant 5 minutes ou plus.

- Ne modifiez aucune pièce du moteur ou du système de contrôle des émissions. Tous les contrôles et réglages doivent être effectués par un concessionnaire HYUNDAI agréé.

- Évitez de conduire avec un niveau de carburant trop faible. Une panne d'essence peut entraîner des ratés du moteur et une charge excessive du pot catalytique.

Le non-respect de ces précautions peut endommager le pot catalytique et le véhicule et entraîner l'annulation de la garantie.

Spécifications et informations pour le client

Dimensions	8-2
Moteur	8-2
Puissance des ampoules	8-3
Pneumatiques et roues	8-4
Charge et vitesse des pneus de capacité (pour l'europe)	8-5
Système de climatisation	8-5
Poids du véhicule et volume du coffre.....	8-6
Capacités et lubrifiants recommandés	8-7
Huile moteur recommandé (pour l'europe)	8-9
Recommended sae viscosity number	8-9
Numéro d'identification du véhicule (VIN).....	8-11
Homologation du véhicule	8-11
Étiquette de pression et de spécification des pneus	8-12
Numéro du moteur	8-12
Étiquette du compresseur du système de climatisation	8-12
Réfrigérant	8-13
Déclaration de conformité	8-13

DIMENSIONS

mm (pouce)

Éléments		mm (pouces)
Longueur hors tout		4165 (163,97)
Largeur hors tout		1800 (70,86)
Hauteur hors tout		1550 (61,02) / 1565 (61,61)*1
Voie avant	205/60 R16	1575 (62,0)
	215/55 R17	1563 (61,53)
	235/45 R18	1559 (61,37)
Voie arrière	205/60 R16	1584 (62,36)
	215/55 R17	1572 (61,88)
	235/45 R18	1568 (61,73)
Empattement		2600 (102,36)

*1 : avec galerie

MOTEUR

Élément	Moteur Essence	
	1,0 T-GDI	1,6 T-GDI
Cylindrée cc (pouces cube)	997 (60,84)	1 591 (97,08)
Alésage x course mm (pouce)	71.0 x 84.0 (2,79 x 3,30)	77,0 x 85.44 (3,03x3,06)
Ordre d'allumage	1-2-3	1-3-4-2
Nombre de cylindres	3 cylindres en ligne	4 cylindres en ligne

PUISSANCE DES AMPOULES

		Ampoule	Type d'ampoule	Puissance
Avant	Phare	Feu de croisement (Type A)	H7	55
		Feu de route (Type A)	H7	55
		Feu de croisement (Type B)	LED	LED
		Feu de route (Type B)	LED	LED
		Feu de croisement statique	H7	55
	Clignotant		PY21W	21
	Clignotant (rétroviseur extérieur)		LED	LED
	Feu de jour (DRL)/Feu de position		LED	LED
Feu antibrouillard		H8	35	
Arrière	Feu arrière multi-fonctions	Feu stop/arrière (Type A)	P21/5 W	21/5
		Feu arrière (Type A)	W5W	5
		Feu stop/arrière (Type B)	LED	LED
		Clignotant	P21W	21
		Feu de recul	P21W	21
		Feu antibrouillard	PR21W	21
	Feu stop surélevé		LED	LED
Feu de plaque d'immatriculation		W5W	5	
Intérieur	Liseuse		W10W	10
	Plafonnier (avec toit ouvrant)		FESTOON	8
	Plafonnier (sans toit ouvrant)		FESTOON	10
	Éclairage de pare-soleil		FESTOON	5
	Éclairage du hayon		FESTOON	10
	Éclairage de la boîte à gants		FESTOON	5

PNEUMATIQUES ET ROUES

Élément	Dimensions du pneu	Dimensions de la roue	Pression de gonflage, bar (kPa, psi)				Couple des écrous de roue Kgf.m (lbf.ft, N.m)
			Charge normale		Charge maximale		
			Avant	Arrière	Avant	Arrière	
Pneu classique	205/60 R16	6,5J x 16	2,3 (230,33)		2,5 (250,36)		11~13 (79~94, 107~127)
	215/55 R17	7,0J x 17					
	235/45 R18	7,5J x 18					
Roue de secours compacte	T125/80 D16	4,0T x 16	4,2 (420,60)				

REMARQUE

- Vous pouvez ajouter 20 kPa à la pression standard des pneus si une baisse prochaine des températures est prévue. Les pneus perdent généralement 7 kPa (1 psi) à chaque baisse de la température de 7 °C (12°F). Si des variations extrêmes de température sont attendues, vérifiez à nouveau la pression de vos pneus afin de vous assurer qu'ils sont toujours correctement gonflés.
- La pression atmosphérique a tendance à baisser à haute altitude. Vérifiez la pression des pneus avant de vous rendre en haute altitude. Si nécessaire, gonflez les pneus à un niveau approprié (gonflage en fonction de l'altitude : +10 kPa/km (+2,4 psi/1 mile)).
- Vous ne devez pas dépasser la pression de gonflage maximale indiquée sur le flanc du pneu.

ATTENTION

Lorsque vous remplacez les pneus, utilisez les mêmes dimensions que les pneus d'origine.
Si vous utilisez des pneus de dimensions différentes, vous risquez d'endommager les pièces associées ou d'être à l'origine d'un mode de fonctionnement irrégulier.

CHARGE ET VITESSE DES PNEUS DE CAPACITÉ (POUR L'EUROPE)

Élément	Dimensions du pneu	Dimensions de la roue	Capacité de charge		Capacité de vitesse	
			LI *1	kg	SS *2	km/h
Pneu classique	205/60 R16	6,5J x 16	92	630	H	210
	215/55 R17	7,0J x 17	92	670	V	240
	235/45 R18	7,5J x 18	94	670	V	240
Roue de secours compacte	T125/80 D16	4T x 16	97	730	M	130

*1 LI : INDICE DE CHARGE

*2 SS : SYMBOLE DE VITESSE

SYSTÈME DE CLIMATISATION

Élément	Poids	Catégorie
Réfrigérant g (oz.)	R-1234yf : 450 (15,87)±25 (0,08) R-134a : 500 (17,63)±25 (0,88)	R-1234yf (Pour l'Europe) R-134a (Sauf Europe)
Lubrifiant du compresseur g (oz.)	120 (4,23)±10 (0,35)	PAG

Pour plus d'informations, contactez un concessionnaire HYUNDAI agréé.

POIDS DU VÉHICULE ET VOLUME DU COFFRE

Élément	Moteur essence	
	1,0 T-GDI	1,6 T-GDI
	2WD	4WD
	M/T	DCT
Poids brut du véhicule kg (lbs)	1775 (3913)	1910 (4210)
Volume du coffre (VDA) L (cu ft)	MIN : 361 (12,74) MAX : 1143 (40,36)	

M/T : Boîte manuelle

DCT : Boîte à embrayage double

Min : De derrière le siège arrière jusqu'au bord supérieur du dossier.

Max : De derrière le siège avant jusqu'au toit.

CAPACITÉS ET LUBRIFIANTS RECOMMANDÉS

Pour optimiser les performances et la durabilité du moteur et du groupe motopropulseur, n'utilisez que des lubrifiants de qualité. L'utilisation de lubrifiants adaptés améliore par ailleurs le rendement du moteur et permet ainsi de réaliser des économies de carburant plus importantes.

Nous vous conseillons d'utiliser ces lubrifiants et liquides pour votre véhicule.

Lubrifiant		Volume	Catégorie
Huile moteur *1 *2 (vidange et appoint)	Essence	1,0 T-GDI 3,6 l (3,8 US qt.)	API SN&ACEA C2
Recommandation 		1,6 T-GDI 4,5 l (4,75 US qt.)	ACEA A5/B5
Liquide de transmission manuelle	1,0 T-GDI	1,6 ~ 1,7 l (1,7 ~ 1,8 US qt.)	HK SYN MTF 70W (SK) SPIRAX S6 GHME 70W MTF (H.K.SHELL) GS MTF HD 70W (GS CALTEX) API GL-4, SAE 70W, TGO-9
Liquide de transmission à embrayage double	1,6 T-GDI	1,9 ~ 2,0 l (2,0 ~ 2,1 US qt.)	HK SYN DCTF 70W (SK) SPIRAX S6 GHME 70W DCTF (H.K.SHELL) GS DCTF HD 70W (GS CALTEX) API GL-4, SAE 70W

*1 : Reportez-vous aux indices de viscosité SAE recommandés qui figurent à la page 9.

*2 : Des huiles moteur à économie d'énergie sont désormais disponibles. Elles permettent notamment d'économiser du carburant en limitant la quantité de carburant nécessaire pour s'opposer aux forces de frottement du moteur. Ces améliorations ne sont pas nécessairement perceptibles au quotidien, mais elles permettent des économies significatives sur un an.

Lubrifiant		Volume	Catégorie
Liquide de refroidissement	1,0 T-GDI	6,8 l (7,1 US qt.)	MELANGE, Antigel avec eau (Liquide de refroidissement à base d'éthylène glycol et phosphate pour radiateur en aluminium)
	1,6 T-GDI	7,1 l (7,5 US qt.)	
Huile du différentiel arrière (4x4)		0,47~0,52 l (0,49~0,55 US qt.)	HYPOID GEAR OIL API GL-5, SAE75W/90 (HUILE SHELL HD 75W90 pour essieux ou équivalent)
Huile de la boîte de transfert (4x4)			
Liquide de frein/d'embrayage		0,7 ~ 0,8 l (0,7 ~ 0,8 US qt.)	FMVSS116 DOT-3 ou DOT-4
Carburant		50 l (13,21 US gal.)	Reportez-vous à la section du chapitre d'introduction relative au carburant.

Huile moteur recommandé (Pour l'Europe)

Fournisseur	Produit	
Shell	Moteur Essence	HELIX ULTRA AH-E 5W-30
		HELIX ULTRA 5W-40

Recommended SAE viscosity number

ATTENTION

Veillez à toujours nettoyer la zone située autour des bouchons de réservoir, des bouchons de vidange et des jauges avant de vérifier le niveau d'un lubrifiant ou de le vidanger. Cette précaution est particulièrement importante dans les zones poussiéreuses ou sableuses, ou lorsque vous roulez sur des routes non goudronnées. Le nettoyage de ces zones permet d'éviter que des impuretés ne pénètrent dans le moteur et dans les autres mécanismes, qui pourraient alors être endommagés.

La viscosité (épaisseur) de l'huile moteur influe sur la consommation de carburant et le fonctionnement par temps froid (démarrage et circulation de l'huile dans le moteur). Les huiles à faible viscosité permettent de consommer moins de carburant et fonctionnent plus efficacement par temps froid. Toutefois, des huiles à plus grande viscosité sont nécessaires pour obtenir une lubrification adaptée par temps chaud. L'utilisation d'huiles dont la viscosité n'est pas recommandée pourrait endommager le moteur.

Lors du choix de l'huile, pensez à la plage de températures à laquelle votre véhicule sera confronté jusqu'à sa prochaine vidange.
Sélectionnez la viscosité de l'huile en fonction du tableau.

■ Kappa 1,0 T-GDI

Plage de températures pour les indices de viscosité SAE										
Température	°C	-30	-20	-10	0	10	20	30	40	50
	(°F)	-10	0	20	40	60	80	100	120	
Tous les pays							20W-50			
								15W-40		
									10W-30	
			0W-30, 5W-30, 5W-40							

- Pour optimiser les économies de carburant, il est recommandé d'utiliser une huile moteur avec un niveau de viscosité spécifique.

- Pour l'Europe : SAE 0W-30

- Hors Europe : SAE 5W-30

- * Toutefois, si cette huile n'est pas disponible dans votre pays, reportez-vous au tableau de viscosité des huiles moteur pour choisir une huile appropriée.

■ Gamma 1,6 T-GDI

Plage de températures pour les indices de viscosité SAE										
Température	°C	-30	-20	-10	0	10	20	30	40	50
	(°F)	-10	0	20	40	60	80	100	120	
Tous les pays							20W-50			
								15W-40		
									10W-30	
			5W-30, 5W-40							

- Pour optimiser les économies de carburant, il est recommandé d'utiliser une huile moteur avec un niveau de viscosité spécifique.

- Pour l'Europe : SAE 0W-30

- Hors Europe : SAE 5W-30

- * Toutefois, si cette huile n'est pas disponible dans votre pays, reportez-vous au tableau de viscosité des huiles moteur pour choisir une huile appropriée.

NUMÉRO D'IDENTIFICATION DU VÉHICULE (VIN)

■ Numéro de châssis

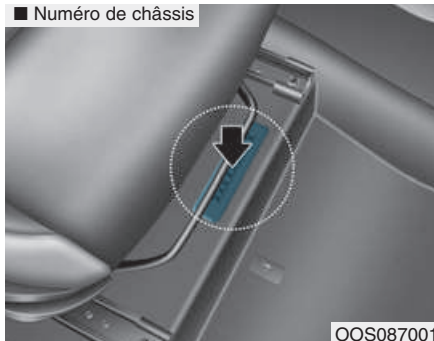

Le numéro VIN est le numéro utilisé pour immatriculer votre véhicule et pour toutes les démarches légales associées.

Le numéro est gravé sur le plancher, sous le siège avant droit. Pour y accéder, ouvrez le cache.

■ Étiquette du VIN (le cas échéant)



Le VIN est également inscrit sur une plaque fixée sur la partie supérieure du tableau de bord (côté gauche). Ce numéro est parfaitement lisible depuis l'extérieur, à travers le pare-brise.

HOMOLOGATION DU VÉHICULE

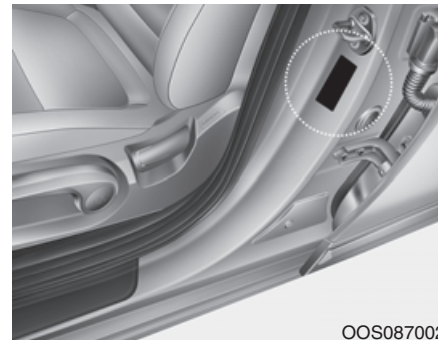

L'étiquette d'homologation du véhicule est apposée sur le pilier central latéral côté conducteur (ou côté passager avant). Elle indique par ailleurs le numéro VIN du véhicule.

ÉTIQUETTE DE PRESSION ET DE SPÉCIFICATION DES PNEUS

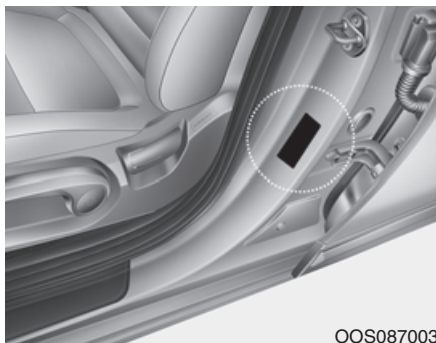

Les pneus d'origine de votre véhicule offrent les meilleures performances en conditions normales.

L'étiquette des pneus située sur le pilier central côté conducteur indique les pressions recommandées pour votre véhicule.

NUMÉRO DU MOTEUR

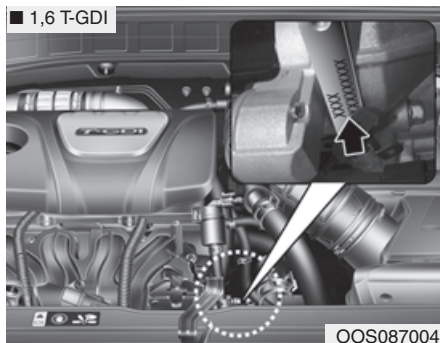
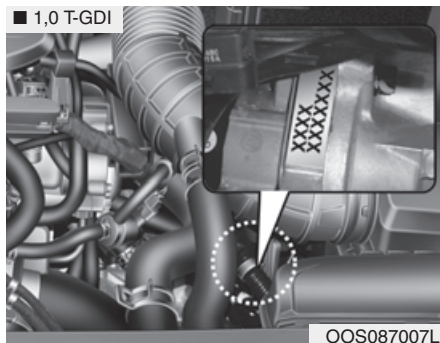

Le numéro du moteur est gravé sur le bloc moteur, comme indiqué sur l'illustration.

ÉTIQUETTE DU COMPRESSEUR DU SYSTÈME DE CLIMATISATION

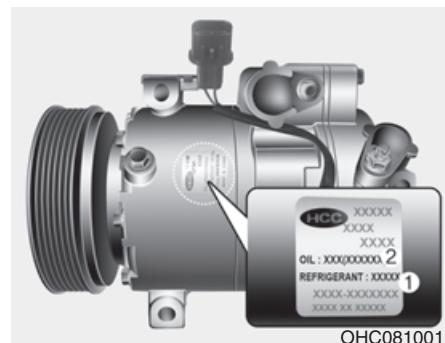

Une étiquette indique le type du compresseur de votre véhicule, notamment le modèle, la référence fournisseur, le numéro de production, le réfrigérant (1) et l'huile réfrigérante (2).

RÉFRIGÉREANT (LE CAS ÉCHÉANT)

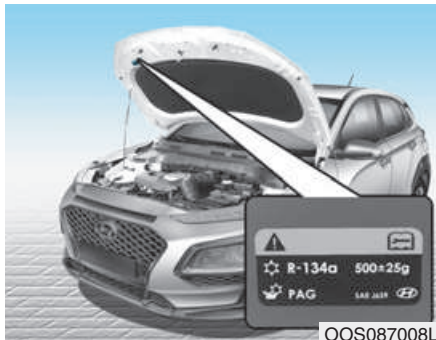

OOS087008L

L'étiquette du réfrigérant fournit des informations, notamment sur le type et la quantité appropriés.

L'étiquette est située sur le dessous du capot.

DÉCLARATION DE CONFORMITÉ (LE CAS ÉCHÉANT)

■ Par exemple

CE CE 0678

CE0678

Les composants radiofréquence du véhicule sont conformes aux exigences et aux autres dispositions de la directive 1995/5/CE.

Pour accéder à des informations complémentaires, notamment à la déclaration de conformité du fabricant, consultez le site Web de HYUNDAI :

<http://service.hyundai-motor.com>