

Jeep[®]

2012

Patriot

GUIDE DE L'AUTOMOBILISTE

Ce guide a été adapté à l'intention de nos clients canadiens d'expression française. Pour cette raison, il peut différer quelque peu de la version anglaise du guide qui aurait pu accompagner votre véhicule neuf. Il est aussi possible que votre véhicule ne comporte pas certains des équipements décrits dans ce guide.

Le présent guide illustre et décrit les fonctions et les équipements de série ou en option de ce véhicule. Ce guide peut aussi comprendre des descriptions de fonctions ou d'équipements qui ne sont plus livrables ou qui n'ont pas été commandés pour ce véhicule. Veuillez ne pas tenir compte des fonctions et équipements décrits ci-après s'ils n'équipent pas le véhicule.

En ce qui concerne les véhicules vendus au Canada, le nom de Chrysler Group LLC sera considéré comme ayant été supprimé et remplacé par celui de Chrysler Group LLC

Veuillez laisser le Guide de l'automobiliste avec le véhicule au moment où il sera vendu. Le prochain propriétaire voudra sûrement prendre connaissance des renseignements contenus dans ce guide.

Chrysler Group LLC se réserve le droit d'apporter des modifications à la conception et aux caractéristiques techniques de ses véhicules ou de les améliorer sans, pour autant, contracter d'obligation en ce qui concerne les véhicules vendus antérieurement.

L'ALCOOL AU VOLANT

La conduite en état d'ébriété est l'une des principales causes d'accidents de la route.

Même si la teneur de votre sang en alcool est nettement inférieure à la limite imposée par la loi, vos capacités peuvent être sérieusement réduites. C'est pourquoi vous ne devez pas prendre le volant si vous avez bu. Faites-vous accompagner par une personne qui a été désignée comme conducteur non buveur, prenez un taxi, appelez un ami ou servez-vous des transports en commun.

MISE EN GARDE !

L'alcool au volant peut causer un accident. Vos sens sont affaiblis, vos réflexes sont plus lents et votre jugement est amoindri par l'alcool. Il ne faut jamais conduire après avoir bu.



TABLE DES MATIÈRES

1	INTRODUCTION	3
2	AVANT DE DÉMARRER VOTRE VÉHICULE	9
3	CARACTÉRISTIQUES DE VOTRE VÉHICULE	81
4	INSTRUMENTS DU TABLEAU DE BORD	165
5	DÉMARRAGE ET CONDUITE	259
6	EN CAS D'URGENCE	355
7	ENTRETIEN DE VOTRE VÉHICULE	375
8	PROGRAMMES D'ENTRETIEN	419
9	ASSISTANCE À LA CLIENTÈLE	437
10	INDEX	445

SECTION

1

INTRODUCTION

- INTRODUCTION 4
- MISE EN GARDE CONCERNANT LE CAPOTAGE ... 4
- COMMENT UTILISER CE GUIDE 5
- MISES EN GARDE ET AVERTISSEMENTS 7
- NUMÉRO D'IDENTIFICATION DU VÉHICULE 7
- MODIFICATIONS DU VÉHICULE 8

INTRODUCTION

Félicitations pour l'acquisition de votre nouveau véhicule Chrysler Group LLC. Soyez assuré qu'il allie l'exécution de précision, le style distinctif et la qualité supérieure, dans la plus pure tradition de nos véhicules.

Le présent guide de l'automobiliste a été rédigé avec la collaboration d'ingénieurs et de spécialistes et vise à vous familiariser avec le fonctionnement et l'entretien de votre véhicule. Il est accompagné de renseignements relatifs à la garantie et d'autres documents à l'intention de l'automobiliste. Prenez le temps de lire attentivement ces publications. Le respect des directives et des recommandations qui s'y trouvent vous aidera à utiliser votre véhicule en toute sécurité et avec le plus d'agrément possible.

NOTA : Après avoir lu ces publications, rangez-les dans le véhicule pour les consulter au besoin et remettez-les au nouveau propriétaire si vous vendez le véhicule.

En ce qui concerne le service après-vente, nous tenons à vous rappeler que c'est votre concessionnaire autorisé qui connaît le mieux votre véhicule, car il dispose de techniciens formés en usine, offre des pièces d'origine MOPAR^{MD} et tient à ce que vous soyez satisfait.

MISE EN GARDE CONCERNANT LE CAPOTAGE

Les véhicules utilitaires présentent un risque de capotage nettement plus élevé que les autres types de véhicules. Ce véhicule a une garde au sol et un centre de gravité plus élevés que de nombreux véhicules de tourisme. Sa performance

peut s'avérer supérieure dans plusieurs applications de type hors route. Mais quel que soit le véhicule, si celui-ci est conduit de façon non sécuritaire, le conducteur peut perdre la maîtrise du véhicule. En raison de son centre de gravité plus élevé, si le conducteur en perd la maîtrise, le véhicule pourrait capoter contrairement à d'autres véhicules.

Ne tentez pas de virages serrés, de manœuvres brusques ou d'autres manœuvres de conduite dangereuse qui pourraient entraîner une perte de maîtrise du véhicule. Si vous ne conduisez pas ce véhicule de façon sécuritaire, vous risquez de provoquer une collision, un capotage, ainsi que des blessures graves ou mortelles. Conduisez prudemment.

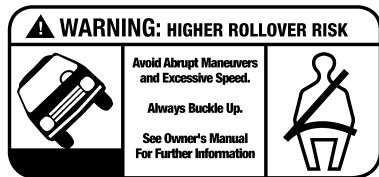

80bfe0f0

Étiquette de mise en garde concernant le capotage

Le conducteur et les passagers risquent de subir des blessures graves, voire mortelles s'ils ne bouclent pas leur ceinture de sécurité. Dans les faits, le gouvernement américain a remarqué que l'usage systématique des ceintures de sécurité existan-

tes pourrait éviter plus de 10 000 décès chaque année, en plus de réduire les blessures invalidantes de deux millions de personnes annuellement. Dans le cas d'un capotage, un occupant qui n'a pas bouclé sa ceinture court beaucoup plus de risques de perdre la vie qu'un occupant qui l'a bouclée. Bouclez toujours votre ceinture de sécurité.

COMMENT UTILISER CE GUIDE

Consultez la table des matières pour trouver la section où figurent les renseignements que vous cherchez.































































































Étant donné que les caractéristiques de votre véhicule varient selon les équipe-

ments qui ont été commandés, certaines descriptions et illustrations peuvent différer de l'équipement de votre véhicule.

Une liste complète des sujets traités figure dans l'index détaillé à la fin du présent guide de l'automobiliste.

Consultez le tableau suivant pour obtenir une description des symboles que vous pourrez apercevoir dans votre véhicule ou dans ce guide de l'automobiliste.

INTRODUCTION

											ESP BAS SYSTÈME ÉLECTRONIQUE D'ANTIDÉRAPAGE/ ASSISTANCE AU FREINAGE		
												BRAKE TÉMOIN DU CIRCUIT DE FREINAGE - FREIN DE STATIONNEMENT	
											AWD! SYSTÈME ÉLECTRONIQUE D'ANTIDÉRAPAGE		DÉFAILLANCE DU SYSTÈME DE FREINAGE ANTIBLOQUE
											4WD! QUATRE ROUES MOTRICES		BRAKE TÉMOIN DU CIRCUIT DE FREINAGE - FREIN DE STATIONNEMENT
											4WD! QUATRE ROUES MOTRICES		BRAKE TÉMOIN DU CIRCUIT DE FREINAGE - FREIN DE STATIONNEMENT
											TOW/HAUL REMORQUAGE ET TRANSPORT		TOW/HAUL REMORQUAGE ET TRANSPORT
											4 LOW QUATRE ROUES MOTRICES GAMME BASSE		4 LOW QUATRE ROUES MOTRICES GAMME BASSE
											A/C PUSH CLIMATISEUR		A/C PUSH CLIMATISEUR

010533317

MISES EN GARDE ET AVERTISSEMENTS

Ce guide de l'automobiliste contient des **MISES EN GARDE** vous rappelant d'éviter certaines pratiques qui peuvent provoquer des collisions ou des blessures. Il contient également des **AVERTISSEMENTS** vous informant que certaines procédures risquent d'endommager votre véhicule. Vous risquez de manquer des renseignements importants si vous ne lisez pas ce guide en entier. Respectez toutes les directives énoncées dans les Mises en garde et les Avertissements.

NUMÉRO D'IDENTIFICATION DU VÉHICULE

Le numéro d'identification du véhicule (NIV), visible par le pare-brise, est inscrit dans le coin avant gauche du tableau de bord. Ce nombre est également estampé

dans la carrosserie avant, sur la traverse de siège avant droite, juste sous la moquette. Ce numéro figure également sur le certificat d'immatriculation et le contrat de vente du véhicule.



Numéro d'identification du véhicule

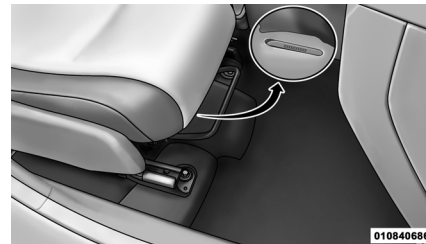

Emplacement du NIV sur la carrosserie avant droite

NOTA : Il est illégal d'enlever ou de changer la plaque de numéro d'identification d'un véhicule.

MODIFICATIONS DU VÉHICULE

MISE EN GARDE!

Toutes les modifications apportées à ce véhicule peuvent gravement nuire à sa manœuvrabilité et à sa sécurité, et peuvent causer un accident entraînant des blessures graves ou mortelles.

AVANT DE DÉMARRER VOTRE VÉHICULE

• UN MOT AU SUJET DE VOS CLÉS	12	• TÉLÉDÉVERROUILLAGE – SELON	
• Retrait de la clé de contact	12	L'ÉQUIPEMENT	18
• Verrouillage des portes avec une clé	14	• Pour déverrouiller les portes et le hayon	19
• Rappel de clé laissée dans le commutateur d'allumage	14	• Télécommande de télédéverrouillage – Porte du conducteur ou toutes les portes à la première pression	19
• ANTIDÉMARREUR SENTRY KEY ^{MD}	14	• Illuminated Approach (éclairage d'approche) – Selon l'équipement	20
• Clés de rechange	15	• Pour verrouiller les portes et le hayon	20
• Programmation des clés par le propriétaire	16	• Sound Horn With Remote Key Lock (retentissement de l'avertisseur sonore au verrouillage distance)	20
• Généralités	17	• Clignotement des feux au verrouillage/ déverrouillage à distance	21
• SYSTÈME D'ALARME ANTIVOL – SELON		• Utilisation de l'alarme d'urgence	22
L'ÉQUIPEMENT	17	• Programmation de télécommandes additionnelles	22
• Amorçage du système	17	• Généralités	23
• Réamorçage du système	18		
• Pour désamorcer le système	18		
• Commande manuelle prioritaire du système d'alarme antivol	18		

AVANT DE DÉMARRER VOTRE VÉHICULE

• Remplacement des piles de la télécommande . . .	23	• Mode d'emploi de la ceinture sous-abdominale et diagonale de la place centrale de deuxième rangée	43
• DISPOSITIF DE DÉMARRAGE À DISTANCE – SELON L'ÉQUIPEMENT	24	• Marche à suivre pour détordre une ceinture sous-abdominale et diagonale	45
• Utilisation du démarrage à distance	24	• Ceintures de sécurité des sièges de passager . .	46
• SERRURES DE PORTE	27	• Mode d'enrouleur autobloquant – Selon l'équipement	46
• Verrouillage manuel des portes	27	• Ceinture de sécurité à absorption d'énergie	47
• Verrouillage électrique des portes	28	• Tendeurs de ceinture de sécurité	48
• Système de verrouillage sécurité-enfants – Portes arrière	30	• Appuie-têtes actifs – Selon l'équipement	48
• GLACES À COMMANDE ÉLECTRIQUE – SELON L'ÉQUIPEMENT	31	• Système amélioré de rappel de non-bouclage des ceintures de sécurité (BeltAlert ^{MD})	51
• Commutateurs de glaces à commande électrique	31	• Rallonge de ceinture de sécurité	52
• Fonction d'abaissement à impulsion automatique	32	• Ceintures de sécurité et femmes enceintes	52
• Interrupteur de verrouillage de glace	33	• Système de retenue complémentaire (SRS) – Sacs gonflables	53
• HAYON	33	• Fonctions du système évolué de sacs gonflables avant	55
• DISPOSITIFS DE RETENUE DES OCCUPANTS	35	• Capteurs et commandes de déploiement des sacs gonflables	58
• Ceintures à trois points d'ancrage	38	• Enregistreur de données d'événement	65
• Ancrage supérieur de baudrier réglable	43	• Ensemble de retenue d'enfant	66

• RECOMMANDATIONS RELATIVES AU RODAGE DU MOTEUR	74	• Gaz d'échappement	76
• Conditions supplémentaires pour moteur diesel – Selon l'équipement	75	• Vérifications de sécurité à l'intérieur du véhicule	77
• CONSEILS DE SÉCURITÉ	75	• Vérifications de sécurité périodiques à l'extérieur du véhicule	79
• Transport de passagers	75		

AVANT DE DÉMARRER VOTRE VÉHICULE

UN MOT AU SUJET DE VOS CLÉS

Le concessionnaire autorisé qui vous a vendu votre nouveau véhicule possède les numéros de code des clés qui correspondent aux serrures de votre véhicule. Vous pouvez utiliser ces numéros pour commander des doubles de clés. Demandez-les à votre concessionnaire autorisé et conservez-les dans un endroit sûr.



021410235

Clé du véhicule

Retrait de la clé de contact

1. Placez le levier de vitesses en position P (stationnement) (si le véhicule est équipé d'une transmission automatique).
2. Tournez le commutateur d'allumage à la position ACC (accessoires).
3. Appuyez sur la clé et le barillet et tournez en position LOCK (antivol-verrouillé).
4. Retirez la clé du barillet de serrure du commutateur d'allumage.

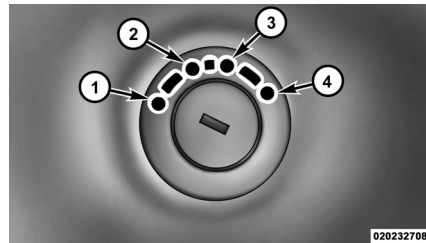

020232708

Positions du commutateur d'allumage

1 – LOCK (antivol-verrouillé)	3 – ON/RUN (marche)
2 – ACC (accessoires)	4 – START (démarrage)

NOTA : Si vous tentez de retirer la clé avant de placer le levier de vitesses en position P (stationnement), la clé peut se coincer temporairement dans le barillet d'allumage. Si cela se produit, tournez la clé légèrement vers la droite et retirez-la

tel que décrit précédemment. En cas de défectuosité, le système verrouillera la clé dans le barillet du commutateur d'allumage pour vous avertir que cette fonction de sécurité est inopérante. Le moteur peut être démarré et éteint, mais la clé ne peut être retirée sans avoir fait appel à un technicien.

MISE EN GARDE!

- Avant de quitter un véhicule, serrez toujours le frein de stationnement, placez la transmission à la position P (stationnement) et retirez la clé du commutateur d'allumage. Lorsque vous quittez le véhicule, verrouillez-le toujours.

- Ne laissez jamais d'enfants seuls dans le véhicule ou dans un endroit où ils auraient accès à un véhicule non verrouillé.
- Pour un certain nombre de raisons, il est dangereux de laisser des enfants sans surveillance dans un véhicule. Les enfants ou d'autres personnes peuvent subir des blessures graves, voire mortelles. Les enfants doivent être avertis de ne pas toucher au frein de stationnement, à la pédale de frein ou au levier de vitesse.

- Ne laissez pas la télécommande dans le véhicule ou à proximité, ni le commutateur d'allumage sur ACC (accessoires) ou ON/RUN (marche). Un enfant pourrait actionner les glaces à commande électrique, d'autres commandes ou déplacer le véhicule.
- Ne laissez jamais d'enfants ou d'animaux dans un véhicule stationné lorsqu'il fait chaud. L'augmentation de la température dans l'habitacle peut devenir dangereuse ou mortelle.

AVERTISSEMENT!

Un véhicule non verrouillé constitue une invitation pour les voleurs. Retirez toujours la clé du commutateur d'allumage et verrouillez toutes les portes lorsque vous quittez le véhicule et qu'il n'y a personne à bord.

Verrouillage des portes avec une clé

Vous pouvez introduire la clé d'un côté ou de l'autre. Pour verrouiller la porte, tourner la clef vers la droite. Pour déverrouiller la porte, tournez la clé vers la gauche. Pour de plus amples renseignements, consultez la rubrique « Procédures d'entretien » de la section « Entretien de votre véhicule ».

Rappel de clé laissée dans le commutateur d'allumage

Si vous ouvrez la porte du conducteur alors que la clé de contact se trouve dans le commutateur d'allumage à la position LOCK (antivol-verrouillé) ou ACC (accessoires), un avertisseur sonore retentit pour vous rappeler de retirer la clé de contact.

NOTA : *Lorsque la porte du conducteur est ouverte et que la clé de contact se trouve dans le commutateur d'allumage, le verrouillage électrique des portes et le télédéverrouillage ne fonctionnent pas.*

ANTIDÉMARREUR SENTRY KEY^{MD}

L'antidémarrateur Sentry Key^{MD} neutralise le moteur pour prévenir toute utilisation non autorisée du véhicule. Le système n'a pas besoin d'être amorcé ou activé. Il

fonctionne automatiquement, peu importe que le véhicule soit verrouillé ou non.

L'antidémarrateur utilise des clés de contact à puce intégrée (clé antivol) pour prévenir l'utilisation non autorisée du véhicule. Par conséquent, les seules clés programmées pour le véhicule peuvent servir à le faire démarrer et fonctionner. Le système coupe le moteur en deux secondes si une clé non valide est utilisée pour tenter de démarrer le moteur.

NOTA : *Une clé qui n'a pas été programmée est aussi considérée non valide même si elle est taillée en fonction du barillet de serrure du commutateur d'allumage du véhicule.*

Lorsque le contact est normalement établi, le témoin de l'alarme antivol du véhicule s'allume pendant trois secondes à

titre de vérification de l'ampoule. Si le témoin reste allumé après cette vérification, il y a défaillance du circuit électronique. De plus, si le témoin de sécurité du véhicule commence à clignoter après la vérification de l'ampoule, une clé non valide a été utilisée pour tenter de démarrer le moteur. Dans ces deux cas, le moteur est coupé après deux secondes.

Si le témoin de l'alarme antivol du véhicule s'allume en situation d'utilisation normale (le moteur tourne depuis plus de 10 secondes), il y a défaillance du circuit électronique. Dans ce cas, le véhicule doit être réparé dans les plus brefs délais par un concessionnaire autorisé.

AVERTISSEMENT!

L'antidémarrreur Sentry Key^{MD} n'est pas compatible avec certains dispositifs de démarrage à distance du marché secondaire. L'utilisation de ces dispositifs peut entraîner des problèmes de démarrage et altérer la protection antivol du véhicule.

Toutes les clés fournies avec votre nouveau véhicule ont été programmées en fonction de son circuit électronique.

Clés de rechange

NOTA : *Seules les clés programmées pour le véhicule peuvent servir à le faire démarrer et fonctionner. Une clé Sentry Key^{MD} programmée pour un véhicule ne peut pas être reprogrammée pour un autre véhicule.*

AVERTISSEMENT!

Retirez toujours les clés Sentry Key^{MD} du véhicule et verrouillez toutes les portes lorsque vous laissez le véhicule sans surveillance.

Au moment de l'achat, un numéro d'identification personnel (NIP) de quatre chiffres est remis au propriétaire. Conservez le NIP à un endroit sûr. Ce NIP est nécessaire pour qu'un concessionnaire autorisé remplace les clés. La programmation de clés peut être effectuée chez un concessionnaire autorisé ou en suivant la méthode de programmation des clés par le propriétaire. Celle-ci consiste en la programmation d'une clé vierge en fonction de l'électronique du véhicule. Une clé vierge est une clé qui n'a jamais été programmée.

AVANT DE DÉMARRER VOTRE VÉHICULE

NOTA : Apportez toutes vos clés chez un concessionnaire autorisé lorsque vous lui faites vérifier l'antidémarrreur Sentry Key^{MD}.

Programmation des clés par le propriétaire

Si vous possédez deux clés Sentry Key^{MD} valides, vous pouvez programmer de nouvelles clés Sentry Key^{MD} dans l'antidémarrreur comme suit :

1. Faites tailler la clé antivol Sentry Key^{MD} vierge additionnelle en fonction du code du barillet de serrure du commutateur d'allumage.
2. Introduisez la première clé valide dans le commutateur d'allumage. Tournez le commutateur d'allumage à la position ON/RUN (marche) pendant au moins trois secondes, mais pas plus de 15 secondes.

Tournez-le ensuite à la position LOCK (antivol-verrouillé), puis retirez la première clé.

3. Introduisez la deuxième clé valide dans le commutateur d'allumage. Tournez le commutateur d'allumage à la position ON/RUN (marche) dans les 15 secondes qui suivent. Après 10 secondes, un carillon retentit une fois. De plus, le témoin de sécurité du véhicule commence à clignoter. Tournez le commutateur d'allumage à la position LOCK (antivol-verrouillé), puis retirez la deuxième clé.

4. Insérez une clé Sentry Key^{MD} vierge dans le commutateur d'allumage. Tournez le commutateur d'allumage à la position ON/RUN (marche) dans les 60 secondes qui suivent. Au bout de 10 secondes, un carillon retentit une fois. De plus, le témoin de sécurité du véhicule cesse de cligno-

ter. Le témoin de sécurité du véhicule s'allume de nouveau pendant trois secondes et s'éteint pour indiquer la fin de la programmation.

La nouvelle clé Sentry Key^{MD} est programmée. **La télécommande de télédéverrouillage est aussi programmée pendant ces étapes.**

Vous pouvez recommencer ces étapes pour programmer jusqu'à huit clés. Communiquez avec votre concessionnaire autorisé si vous n'avez aucune clé Sentry Key^{MD} programmée.

NOTA : Si vous avez perdu une clé programmée, adressez-vous à votre concessionnaire autorisé pour faire effacer toutes les autres clés de la mémoire du système. Ceci évitera que la clé perdue ne puisse faire démarrer votre véhicule. Les clés

restantes doivent alors être reprogrammées. Apportez toutes les clés du véhicule chez un concessionnaire autorisé pour les faire reprogrammer.

Généralités

L'antidémarrreur Sentry Key^{MD} est conforme à la partie 15 du règlement de la FCC et à la norme RSS-210 d'Industrie Canada. Son utilisation est soumise aux conditions suivantes :

- Ce dispositif ne doit pas causer d'interférences nuisibles.
- Ce dispositif doit accepter toutes les interférences, y compris celles qui pourraient l'activer de façon inopinée.

SYSTÈME D'ALARME ANTIVOL – SELON L'ÉQUIPEMENT

L'alarme antivol contrôle le fonctionnement non autorisé des portes, du hayon et du commutateur d'allumage du véhicule.

Lorsque le système d'alarme est activé, les commutateurs intérieurs des serrures de porte sont désactivés. Le système d'alarme antivol émet des signaux sonores et visuels, l'avertisseur sonore retentit et les phares, les feux de position ou les clignotants clignotent sans arrêt pendant trois minutes. Si le problème à la source du déclenchement de l'alarme persiste après trois minutes (porte du conducteur, porte du passager avant, autres portes, commutateur d'allumage), les phares et les feux rouges arrière clignotent pendant 15 minutes supplémentaires.

AVANT DE DÉMARRER VOTRE VÉHICULE

Amorçage du système

1. Retirez la clé du commutateur d'allumage et sortez du véhicule.
2. Verrouillez la porte en utilisant le commutateur de verrouillage électrique ou la télécommande de télédéverrouillage, puis fermez toutes les portes.
3. Le témoin de sécurité du groupe d'instruments clignote rapidement pendant environ 16 secondes. Ce qui indique que l'alarme antivol passe en mode de veille. Pendant cette période, si une porte est ouverte, que le commutateur d'allumage est tourné en position ON/RUN (marche) ou que les portes à serrure électrique sont déverrouillées de quelque manière que ce soit, le système d'alarme antivol se désarme automatiquement. Après environ 16 secondes, le témoin de sécurité du

AVANT DE DÉMARRER VOTRE VÉHICULE

véhicule clignote lentement. Ce qui indique que l'alarme est bien activée.

Réamorçage du système

Si l'alarme se déclenche et que rien n'est fait pour la désamorcer, le système d'alarme antivol s'arrête au bout de trois minutes, les feux qui clignotent au bout de 15 minutes, puis le système se réamorce.

Pour désamorcer le système

Vous devez appuyer sur le bouton de DÉVERROUILLAGE de la télécommande ou insérer une clé de contact dans le commutateur d'allumage et la tourner en position ON/RUN (marche).

Si le système d'alarme antivol s'est déclenché en votre absence, l'avertisseur sonore retentit trois fois et les feux extérieurs clignotent trois fois lorsque vous déverrouillez les portes. Vérifiez le véhicule pour voir s'il y a eu effraction. Le système d'alarme antivol est conçu pour protéger votre véhicule. Cependant, il peut, dans certaines conditions, se déclencher intempestivement. Ainsi, si vous restez dans le véhicule et que vous verrouillez les portes à l'aide de votre télécommande, une fois le système amorcé (après 16 secondes), l'alarme retentira si vous tirez la poignée de la porte pour sortir. Si cela se produit, appuyez sur le bouton de DÉVERROUILLAGE de la télécommande de télédéverrouillage pour désamorcer le système d'alarme antivol.

Commande manuelle prioritaire du système d'alarme antivol

L'alarme antivol du véhicule ne s'amorce pas si vous verrouillez les portes à l'aide du bouton de verrouillage manuel.

TÉLÉDÉVERROUILLAGE – SELON L'ÉQUIPEMENT

Ce système permet de verrouiller ou de déverrouiller les portes ou d'activer l'alarme d'urgence à une distance maximale d'environ 20 m (66 pi) au moyen d'une télécommande portative doté d'une fonction de télédéverrouillage. Il n'est pas nécessaire de pointer la télécommande de télédéverrouillage vers le véhicule pour activer le système.



021410235

Télécommande de télédéverrouillage à trois boutons

NOTA : *La trajectoire de transmission ne doit pas être obstruée par des objets métalliques.*

Pour déverrouiller les portes et le hayon :

Appuyez sur le bouton de DÉVERROUILLAGE de la télécommande une fois pour

déverrouiller la porte du conducteur, ou deux fois en moins de cinq secondes pour déverrouiller toutes les portes et le hayon. Les clignotants clignotent pour confirmer le signal de déverrouillage. L'éclairage d'accueil s'allume également.

Télécommande de télédéverrouillage – Porte du conducteur ou toutes les portes à la première pression

Cette fonction permet de programmer le système de manière à déverrouiller la porte du conducteur ou toutes les portes à la première pression sur le bouton de DÉVERROUILLAGE de la télécommande. Voici comment modifier le réglage :

- Pour de plus amples renseignements sur les véhicules équipés du centre d'information électronique, consultez la

AVANT DE DÉMARRER VOTRE VÉHICULE

rubrique « Centre d'information électronique/Réglages personnalisés (Fonctions programmables par l'utilisateur) » de la section « Instruments du tableau de bord ».

- Si le véhicule n'est pas équipé du centre d'information électronique, procédez comme suit :

1. Maintenez le bouton de VERROUILLAGE enfoncé sur une télécommande programmée pendant au moins 4 secondes, sans dépasser 10 secondes. ensuite, maintenez le bouton de DÉVERROUILLAGE enfoncé en même temps que le bouton de VERROUILLAGE.

2. Relâchez les deux boutons en même temps.

AVANT DE DÉMARRER VOTRE VÉHICULE

3. Vérifiez la fonction à l'extérieur du véhicule en appuyant sur les boutons de verrouillage et de déverrouillage de la télécommande lorsque le commutateur d'allumage est à la position LOCK (antivol-verrouillé) et que la clé est retirée.

4. Répétez ces étapes si vous désirez rétablir le réglage précédent de cette fonction.

NOTA : *L'alarme antivol s'active lorsque vous vous trouvez dans l'habitacle et que vous enfoncez le bouton de VERROUILLAGE de la télécommande de télédéverrouillage. L'ouverture d'une porte lorsque l'alarme antivol est activée fait retentir l'alarme. Appuyez sur le bouton de DÉVERROUILLAGE pour désactiver le système d'alarme antivol.*

Illuminated Approach (éclairage d'approche) – Selon l'équipement

Cette fonction active les phares jusqu'à 90 secondes lorsque les portes sont déverrouillées à l'aide de la télécommande. Le délai de cette fonction est programmable sur les véhicules équipés du centre d'information électronique. Pour de plus amples renseignements, consultez la rubrique « Centre d'information électronique (Fonctions programmables par l'utilisateur) » de la section « Instruments du tableau de bord ».

NOTA : *L'éclairage d'accueil ne s'allume pas si la molette du rhéostat d'intensité lumineuse est à la position Hors fonction (extrémité inférieure), sauf si les lampes de lecture ont été activées manuellement.*

Pour verrouiller les portes et le hayon :

Appuyez brièvement sur le bouton de VERROUILLAGE de la télécommande pour verrouiller toutes les portes et le hayon. Les clignotants clignotent et l'avertisseur sonore retentit pour confirmer le signal.

Sound Horn With Remote Key Lock (retentissement de l'avertisseur sonore au verrouillage distance)

Cette fonction active l'avertisseur sonore lorsque les portes sont verrouillées à l'aide de la télécommande. Cette fonction peut être activée ou désactivée. Voici comment modifier le réglage :

- Pour de plus amples renseignements sur les véhicules équipés du centre d'information électronique, consultez la

rubrique « Centre d'information électronique (Fonctions programmables par l'utilisateur) » de la section « Instruments du tableau de bord ».

- Si le véhicule n'est pas équipé du centre d'information électronique, procédez comme suit :

1. Maintenez le bouton de VERROUILLAGE d'une télécommande de télédéverrouillage programmée enfoncé pendant au moins 4 secondes, mais pas plus de 10 secondes. Ensuite, maintenez le bouton PANIC (alarme d'urgence) enfoncé en même temps que le bouton de VERROUILLAGE.

2. Relâchez les deux boutons en même temps.

3. Vérifiez la fonction à l'extérieur du véhicule en appuyant sur le bouton de VERROUILLAGE de la télécommande lorsque le commutateur d'allumage est à la position LOCK (antivol-verrouillé) et que la clé est retirée.

4. Répétez ces étapes si vous désirez rétablir le réglage précédent de cette fonction.

NOTA : *L'alarme antivol s'active lorsque vous vous trouvez dans l'habitacle et que vous enfoncez le bouton de VERROUILLAGE de la télécommande de télédéverrouillage. L'ouverture d'une porte lorsque l'alarme antivol est activée fait retentir l'alarme. Appuyez sur le bouton de DÉVERROUILLAGE pour désactiver le système d'alarme antivol.*

Clignotement des feux au verrouillage/déverrouillage à distance

Cette fonction active les clignotants lorsque les portes sont verrouillées ou déverrouillées à l'aide de la télécommande. Cette fonction peut être activée ou désactivée. Voici comment modifier le réglage :

- Pour de plus amples renseignements sur les véhicules équipés du centre d'information électronique, consultez la rubrique « Centre d'information électronique (Fonctions programmables par l'utilisateur) » de la section « Instruments du tableau de bord ».

- Si le véhicule n'est pas équipé du centre d'information électronique, procédez comme suit :

1. Maintenez le bouton de DÉVERROUILLAGE enfoncé sur une télécommande de

AVANT DE DÉMARRER VOTRE VÉHICULE

télédéverrouillage programmée pendant au moins quatre secondes, sans dépasser 10 secondes. Ensuite, maintenez le bouton de VERROUILLAGE enfoncé en même temps que le bouton de DÉVERROUILLAGE.

2. Relâchez les deux boutons en même temps.

3. Vérifiez la fonction à l'extérieur du véhicule en appuyant sur les boutons de verrouillage et de déverrouillage de la télécommande lorsque le commutateur d'allumage est à la position LOCK (antivol-verrouillé) et que la clé est retirée.

4. Répétez ces étapes si vous désirez rétablir le réglage précédent de cette fonction.

NOTA : *L'alarme antivol s'active lorsque vous vous trouvez dans l'habitacle et que*

vous enfoncez le bouton de VERROUILLAGE de la télécommande de télédéverrouillage. L'ouverture d'une porte lorsque l'alarme antivol est activée fait retentir l'alarme. Appuyez sur le bouton de DÉVERROUILLAGE pour désactiver le système d'alarme antivol.

Utilisation de l'alarme d'urgence

Pour activer ou désactiver la fonction d'alarme d'urgence, appuyez sur le bouton PANIC (alarme d'urgence) de la télécommande et gardez-le enfoncé pendant au moins une seconde, puis relâchez-le. Lorsque l'alarme d'urgence est en fonction, les phares et les feux de position clignotent, l'avertisseur sonore fonctionne par pulsions et l'éclairage intérieur s'allume.

L'alarme d'urgence reste activée pendant trois minutes, à moins d'appuyer de nou-

veau sur le bouton PANIC (alarme d'urgence) ou que le véhicule atteigne ou dépasse la vitesse de 8 km/h (5 mi/h).

NOTA : *Lorsque vous désactivez l'alarme d'urgence en appuyant sur le bouton PANIC (alarme d'urgence) une deuxième fois, il se peut que vous deviez vous approcher du véhicule à cause des bruits de radiofréquences qu'émet le système.*

Programmation de télécommandes additionnelles

Consultez le paragraphe « Programmation des clés par le propriétaire » de l'antidémarrreur Sentry Key^{MD}.

Consultez votre concessionnaire autorisé pour plus de détails si vous n'avez aucune télécommande de télédéverrouillage programmée.

AVANT DE DÉMARRER VOTRE VÉHICULE

Généralités

Ce dispositif est conforme à la norme RSS-210 d'Industrie Canada et à la partie 15 du règlement de la FCC. Son utilisation est soumise aux conditions suivantes :

1. Ce dispositif ne doit pas causer d'interférences nuisibles.
2. Ce dispositif doit pouvoir accepter tous les types d'interférences, y compris celles qui pourraient en perturber le fonctionnement.

NOTA : *Toute modification non expressément approuvée par la partie responsable de la conformité du système pourrait entraîner la révocation de l'autorisation donnée à l'utilisateur de faire fonctionner l'appareil.*

Si la télécommande ne fonctionne pas à distance normale de votre véhicule, vérifiez les deux conditions suivantes :

1. Les piles de la télécommande de télédéverrouillage sont faibles. La durée de vie prévue des piles est de cinq ans.
2. La proximité d'un émetteur radio tel que les tours de stations radiophoniques, les émetteurs d'aéroport, de bases militaires, les radios mobiles et les postes BP.

Remplacement des piles de la télécommande

NOTA : *Présence de perchlorate – la manipulation de ces composants pourrait exiger des précautions particulières. Consultez le site www.dtsc.ca.gov/hazardouswaste/perchlorate.*

Utilisez des piles de remplacement de type CR2032.

1. Si la télécommande de télédéverrouillage est dotée d'une vis, retirez la vis. Placez les boutons de la télécommande de télédéverrouillage vers le bas, puis séparez les deux moitiés de la télécommande de télédéverrouillage à l'aide d'un tournevis à lame plate. Prenez soin de ne pas endommager le joint en élastomère lorsque vous retirez les piles.

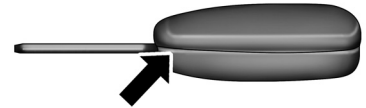

021432709

Séparation des parties du boîtier

AVANT DE DÉMARRER VOTRE VÉHICULE

2. Remplacez la pile. Évitez de toucher la pile neuve avec les doigts, car l'huile naturelle de la peau peut entraîner leur détérioration. Si vous touchez une pile, nettoyez-la avec de l'alcool à friction.

3. Pour réassembler le boîtier de la télécommande, enclenchez les deux moitiés ensemble.

NOTA : Si la télécommande comporte une vis, réinstallez la vis et serrez-la.

DISPOSITIF DE DÉMARRAGE À DISTANCE – SELON L'ÉQUIPEMENT



Ce système utilise la télécommande de télédéverrouillage pour démarrer le moteur de façon pratique à partir de l'extérieur du véhicule tout en maintenant la sécurité. La portée du dis-

positif est d'environ 91 m (300 pi). Des obstructions entre le véhicule et la télécommande de télédéverrouillage peuvent réduire cette portée.

NOTA :

- *Le véhicule doit être équipé d'une transmission automatique pour avoir la fonction de démarrage à distance.*
- *Des obstructions entre le véhicule et la télécommande peuvent réduire cette portée.*

Utilisation du démarrage à distance

Toutes les conditions suivantes doivent être réunies avant que le moteur puisse être démarré à distance :

- Levier de vitesses à la position P (stationnement)
- Portes fermées

- Capot fermé
- Interrupteur des feux de détresse hors fonction
- Interrupteur de frein inactif (la pédale de frein n'est pas enfoncée)
- Clé de contact retirée du commutateur d'allumage
- Niveau de charge de la batterie suffisant
- Bouton PANIC (alarme d'urgence) de la télécommande non enfoncé
- Système non désactivé par l'événement de démarrage à distance précédent
- Système d'alarme antivol désactivé

MISE EN GARDE!

- **Ne pas démarrer ni faire tourner un moteur dans un garage fermé ou un endroit confiné. Le gaz d'échappement contient de l'oxyde de carbone (CO) qui est inodore et incolore. L'oxyde de carbone est toxique et peut entraîner des blessures ou la mort en cas d'inhalation.**
- **Gardez la télécommande de télé-déverrouillage hors de la portée des enfants. Le fonctionnement du système de démarrage à distance, les glaces, les serrures de porte ou les autres commandes pourraient entraîner des blessures sérieuses ou la mort.**

Message d'annulation du démarrage à distance au centre d'information électronique – Selon l'équipement

Un des messages suivants s'affiche au centre d'information électronique si le véhicule ne démarre pas à distance ou quitte le mode de démarrage à distance de façon prématurée :

- Remote Start Aborted – Door Ajar (Démarrage à distance annulé – Porte ouverte)
- Remote Start Aborted – Hood Ajar (Démarrage à distance annulé – Capot ouvert)
- Remote start aborted – L/Gate ajar (Démarrage à distance annulé – Hayon ouvert)

AVANT DE DÉMARRER VOTRE VÉHICULE

- Remote Start Aborted – Fuel Low (Démarrage à distance annulé – Bas niveau de carburant)
- Remote Start Aborted – System Fault (Démarrage à distance annulé – Anomalie du système)

Le message reste affiché au centre d'information électronique jusqu'à ce que le commutateur d'allumage soit mis en position ON/RUN (marche).

Pour passer en mode de démarrage à distance



Appuyez brièvement à deux reprises sur le bouton de DÉMARRAGE À DISTANCE de la télécommande en moins de cinq secondes. Les feux de position clignotent et l'avertisseur sonore

AVANT DE DÉMARRER VOTRE VÉHICULE

retentit deux fois (selon la programmation). Ensuite, le moteur démarre et le véhicule demeure en mode de démarrage à distance pendant un cycle de 15 minutes.

NOTA :

- *Les feux de position s'allumeront et resteront allumés en mode de démarrage à distance.*
- *Pour des raisons de sécurité, le fonctionnement des glaces à commande électrique et du toit ouvrant à commande électrique (selon l'équipement) est désactivé en mode de démarrage à distance.*
- *Si les serrures à commande électrique ont été déverrouillées, le dispositif de démarrage à distance verrouille automatiquement les portes.*

- *Le moteur peut être démarré à deux reprises consécutives (deux cycles de 15 minutes) avec la télécommande de télédéverrouillage. Toutefois, le commutateur d'allumage doit être placé à la position ON/RUN (marche) avant que vous ne puissiez recommencer la séquence de démarrage pour un troisième cycle.*

Le démarrage à distance est également désactivé dans les cas suivants :

- Le moteur cale ou son régime dépasse 2 500 tr/min
- L'un des témoins de défaillance du moteur s'allume
- Le témoin de bas niveau de carburant s'allume
- Le capot est ouvert

- L'interrupteur du signal de détresse est enfoncé
- Le levier de vitesses est déplacé hors de la position P (stationnement)
- La pédale de frein est enfoncée

Pour quitter le mode de démarrage à distance sans conduire le véhicule

Appuyez brièvement une seule fois sur le bouton de DÉMARRAGE À DISTANCE ou laissez le moteur tourner pendant tout le cycle de 15 minutes.

NOTA : *Afin d'éviter des arrêts intempestifs, le système désactivera cette fonction d'arrêt du bouton de DÉMARRAGE À DISTANCE pendant deux secondes après avoir reçu une demande valide de démarrage à distance.*

Pour quitter le mode de démarrage à distance et conduire le véhicule

Avant la fin du cycle de 15 minutes, appuyez brièvement sur le bouton de DÉVERROUILLAGE de la télécommande pour déverrouiller les portes et désactiver l'alarme antivol (selon l'équipement). Insérez ensuite la clé dans le commutateur d'allumage et tournez le commutateur à la position ON/RUN (marche).

NOTA : *Le commutateur d'allumage doit être à la position ON/RUN (marche) pour la conduite du véhicule.*

SERRURES DE PORTE

Verrouillage manuel des portes

Utilisez le bouton de verrouillage manuel de porte pour verrouiller les portes depuis l'intérieur du véhicule. Si le bouton de verrouillage est enfoncé lorsque vous fer-

mez la porte, la porte se verrouille. Veillez à ne pas laisser les clés à l'intérieur du véhicule avant de fermer la porte.



Bouton de verrouillage manuel de porte

MISE EN GARDE!

- **Pour votre sécurité et votre protection en cas de collision, verrouillez toutes les portes lorsque vous roulez et lorsque vous stationnez et quittez votre véhicule.**
- **Avant de quitter un véhicule, serrez toujours le frein de stationnement, placez la transmission à la position P (stationnement) et retirez la clé du commutateur d'allumage. Lorsque vous quittez le véhicule, verrouillez-le toujours.**
- **Ne laissez jamais d'enfants seuls dans le véhicule ou dans un endroit où ils auraient accès à un véhicule non verrouillé.**

- Pour un certain nombre de raisons, il est dangereux de laisser des enfants sans surveillance dans un véhicule. Les enfants ou d'autres personnes peuvent subir des blessures graves, voire mortelles. Les enfants doivent être avertis de ne pas toucher au frein de stationnement, à la pédale de frein ou au levier de vitesse.
- Ne laissez pas la télécommande dans le véhicule ou à proximité, ni le commutateur d'allumage sur ACC (accessoires) ou ON/RUN (marche). Un enfant pourrait actionner les glaces à commande électrique, d'autres commandes ou déplacer le véhicule.

AVERTISSEMENT!

Un véhicule déverrouillé constitue une invitation au vol. Retirez toujours la clé du commutateur d'allumage et verrouillez toutes les portes lorsque vous quittez le véhicule et qu'il n'y a personne à bord.

Verrouillage électrique des portes

Un commutateur de verrouillage électrique de porte se trouve sur le panneau de porte du conducteur et du passager avant. Appuyez sur ce commutateur pour verrouiller ou déverrouiller les portes et le hayon.

NOTA : Pour éviter de laisser votre clé à l'intérieur d'un véhicule verrouillé, le commutateur de verrouillage électrique des portes ne fonctionne pas si la clé est dans

le commutateur d'allumage et que l'une des portes avant est ouverte. Un avertisseur sonore retentit pour vous rappeler de retirer la clé.

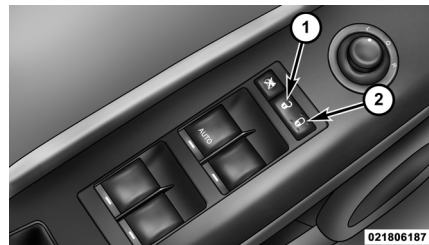

Commutateur de verrouillage électrique des portes du conducteur

1 – Déverrouillage 2 – Verrouillage

Verrouillage automatique des portes – Selon l'équipement

Les portes des véhicules munies de serrures électriques se verrouillent automatiquement si toutes les conditions suivantes sont respectées :

1. La fonction de verrouillage automatique est activée.
2. La transmission est en prise.
3. Toutes les portes sont fermées.
4. L'accélérateur est enfoncé.
5. Le véhicule roule à plus de 24 km/h (15 mi/h).
6. Les portes n'ont pas été préalablement verrouillées à l'aide du commutateur de verrouillage électrique des portes ou de la télécommande de télédéverrouillage.

Déverrouillage automatique des portes à la sortie

Les portes se déverrouillent automatiquement dans les conditions suivantes :

1. La fonction de déverrouillage automatique des portes à la sortie est activée.
2. La transmission était en prise et le véhicule est maintenant à l'arrêt.
3. La transmission est à la position N ou à la position P.
4. La porte du conducteur est ouverte.
5. Les portes n'ont pas été déverrouillées auparavant.

Programmation du déverrouillage automatique des portes à la sortie

La fonction de déverrouillage automatique des portes à la sortie peut être activée ou désactivée comme suit :

- Pour les véhicules équipés du centre d'information électronique, consultez le paragraphe « Réglages personnalisés (fonctions programmables par l'utilisateur) » sous « Centre d'information électronique - selon l'équipement » dans la section « Instruments du tableau de bord » pour obtenir de plus amples renseignements.

AVANT DE DÉMARRER VOTRE VÉHICULE

• Pour les véhicules qui ne sont pas équipés du centre d'information électronique (EVIC), procédez comme suit :

1. Fermez toutes les portes, puis mettez la clé de contact dans le commutateur d'allumage.

2. Dans les 15 secondes, tournez le commutateur d'allumage de la position LOCK (antivol-verrouillé) à la position ON/RUN (marche) à cinq reprises, en terminant par la position ON/RUN (marche) (ne faites pas démarrer le moteur).

3. Dans les 30 secondes, appuyez sur le commutateur de déverrouillage électrique des portes pour déverrouiller les portes.

4. Vous entendrez un bref signal sonore une fois la programmation terminée.

5. Répétez ces étapes si vous désirez rétablir le réglage précédent de cette fonction.

NOTA :

• *L'absence de signal sonore signifie que le système n'a pu entrer en mode de programmation et que la procédure devra être répétée.*

• *Utilisez la fonction de déverrouillage automatique des portes à la sortie conformément aux lois en vigueur.*

Système de verrouillage sécurité-enfants – Portes arrière

Pour mieux protéger les jeunes enfants assis à l'arrière, les portes arrière sont munies d'un système de verrouillage sécurité-enfants.

Pour activer ou désactiver le système de verrouillage sécurité-enfants

1. Ouvrez la porte arrière.

2. Insérez la pointe de la clé de contact dans le verrou et placez le verrou en position de VERROUILLAGE ou de DÉVERROUILLAGE.

3. Répétez les étapes 1 et 2 sur la porte arrière opposée.

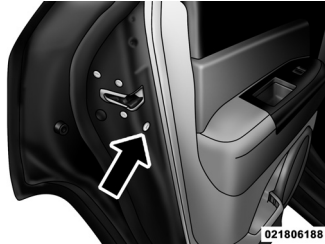

Emplacement de la commande de verrouillage sécurité-enfants



Fonction de verrouillage sécurité-enfants

MISE EN GARDE!

Prenez garde de ne pas laisser de passagers enfermés dans le véhicule en cas de collision. N'oubliez pas que les portes arrière ne peuvent être ouvertes que de l'extérieur lorsque les verrous sécurité-enfants sont enclenchés.

NOTA : En cas d'urgence, pour sortir du véhicule lorsque le système est enclenché, levez le bouton de verrouillage (position de déverrouillage), abaissez la glace et ouvrez la porte au moyen de la poignée extérieure de porte.

GLACES À COMMANDE ÉLECTRIQUE – SELON L'ÉQUIPEMENT

Commutateurs de glaces à commande électrique

Les commutateurs des glaces sur le panneau de garnissage de la porte du conducteur gèrent toutes les glaces de porte. Le panneau de garnissage de chacune des portes de passager comprend un seul commutateur de glace. Les commutateurs des glaces ne fonctionnent que si le commutateur d'allumage se trouve à la position ON/RUN (marche) ou ACC (accessoires).

AVANT DE DÉMARRER VOTRE VÉHICULE

NOTA :

- Sur les véhicules qui ne sont pas équipés du centre d'information électronique (EVIC), les commutateurs des glaces à commande électrique restent alimentés pendant 45 secondes après la coupure du contact. L'ouverture de l'une des deux portes avant annule cette fonction.
- Sur les véhicules équipés d'un centre d'information électronique, les commutateurs des glaces à commande électrique demeurent alimentés jusqu'à 10 minutes après la coupure du contact. L'ouverture de l'une des deux portes avant annule cette fonction. Le délai de cette fonction est programmable. Pour de plus amples renseignements, consultez la rubrique « Centre d'information électronique (Fonctions

programmables par l'utilisateur) » de la section « Instruments du tableau de bord ».

MISE EN GARDE!

Ne laissez pas d'enfants sans surveillance dans le véhicule lorsque la clé se trouve dans le commutateur d'allumage. Les occupants, et surtout les enfants sans surveillance, peuvent se faire coincer par les glaces en actionnant les commutateurs des glaces à commande électrique. Ils risquent de subir des blessures graves, voire mortelles.



Emplacement des commutateurs des glaces à commande électrique

Fonction d'abaissement à impulsion automatique

Le commutateur de glace à commande électrique du conducteur possède une fonction d'ouverture automatique. Appuyez sur le commutateur au-delà du cran et relâchez-le; la glace descend automatiquement. Pour annuler l'abaissement automatique, déplacez le commutateur vers le haut ou vers le bas et relâchez-le.

Interrupteur de verrouillage de glace

L'interrupteur de verrouillage de glace à commande électrique vous permet de désactiver les commandes des glaces des autres portes. Pour désactiver les commandes des glaces des autres portes, appuyez sur l'interrupteur de VERROUILLAGE de glace à commande électrique. Pour activer les commandes des glaces, appuyez une deuxième fois sur l'interrupteur de VERROUILLAGE de glace à commande électrique.

**Interrupteur de verrouillage de glace****HAYON**

NOTA : La clé dont vous vous servez pour démarrer le véhicule sert également à verrouiller ou à déverrouiller les portes de même qu'à ouvrir le hayon.

Pour déverrouiller le hayon, insérez la clé dans la serrure et tournez-la vers la droite (modèles à verrouillage manuel seulement). Vous pouvez déverrouiller le hayon à l'aide de la télécommande de télédéverrouillage ou de l'un des commutateurs de verrouillage électrique des portes avant. Il est aussi possible d'actionner le dispositif de verrouillage/déverrouillage centralisé (selon l'équipement) à partir du barillet de serrure du hayon.

AVANT DE DÉMARRER VOTRE VÉHICULE

Une fois déverrouillé, le hayon peut être ouvert ou fermé sans que vous ayez à vous servir de la clé. Pour ouvrir le hayon, serrez la poignée du hayon et relevez ce dernier d'un geste fluide.



022206147

Ouverture du hayon

NOTA :

- *En cas de panne électrique ou si la télécommande ne fonctionne pas, insérez la clé dans la serrure du hayon et tournez-la vers la droite (modèles à verrouillage manuel seulement). Tirez d'un mouvement continu sur la poignée pour ouvrir le hayon.*
- *Bien que le hayon ne soit doté d'aucun mécanisme d'ouverture intérieur, le garnissage du hayon comporte un orifice masqué par un capuchon à pression qui donne accès au mécanisme d'ouverture en cas de défaillance du circuit électrique.*

MISE EN GARDE!

- **Les gaz d'échappement toxiques pénètrent beaucoup plus facilement à l'intérieur de l'habitacle si vous roulez avec le hayon ouvert. Les vapeurs générées par ces gaz peuvent s'avérer nocives pour vous et vos passagers. Veillez à fermer le hayon pendant la conduite.**
- **Si vous devez rouler en gardant le hayon ouvert, assurez-vous que toutes les glaces sont fermées et que le ventilateur de climatisation fonctionne à régime élevé. N'utilisez pas le mode de recirculation d'air.**

Le hayon est maintenu en position ouverte par des vérins à gaz. Cependant, la pression du gaz diminuant avec la température, il peut s'avérer nécessaire de forcer le jeu naturel des vérins lorsque vous ouvrez le hayon par temps froid.

DISPOSITIFS DE RETENUE DES OCCUPANTS

Les dispositifs de retenue qui équipent votre véhicule sont parmi les éléments les plus importants du système de sécurité :

- Ceintures à trois points d'ancrage pour le conducteur et tous les passagers
- Système évolué de sacs gonflables avant pour le conducteur et le passager avant

- Appuie-têtes actifs situés sur le dessus des sièges avant (intégrés à l'appuie-tête) – Selon l'équipement
- Rideaux gonflables latéraux pour le conducteur et les passagers assis près des glaces
- Sacs gonflables latéraux montés dans les sièges – Selon l'équipement
- Colonne de direction et volant à absorption d'énergie
- Protège-genoux pour les occupants des sièges avant
- Les ceintures de sécurité avant comprennent des tendeurs qui peuvent améliorer la protection des occupants en gérant l'énergie des occupants en cas de collision.

- Toutes les ceintures de sécurité (sauf celle du conducteur) sont dotées d'enrouleurs autobloquants qui verrouillent la sangle lorsque vous la sortez complètement, puis l'ajustez à la longueur voulue pour fixer un siège d'enfant ou un article volumineux dans un siège - selon l'équipement.

Lisez attentivement les renseignements qui suivent. Vous y verrez comment bien vous servir des dispositifs de retenue de manière que les occupants puissent bénéficier de la meilleure protection possible.

Si vous transportez des enfants trop petits pour les ceintures de taille adulte, vous pouvez utiliser les ceintures de sécurité ou le système d'ancrage d'attache de siège d'enfant (LATCH) pour fixer un système de retenue d'enfant ou de bébé. Pour de plus

AVANT DE DÉMARRER VOTRE VÉHICULE

amples renseignements sur le système d'ancrage d'attache de siège d'enfant, consultez la rubrique « Système d'ancrage d'attache de siège d'enfant ».

NOTA : *Les sacs gonflables avant sont munis d'un gonfleur multimode. Ce dispositif permet au sac gonflable de se déployer suivant différents niveaux d'intensité en fonction de la gravité et du type de collision.*

Voici quelques mesures simples que vous pouvez prendre pour minimiser les risques de blessures causées par le déploiement d'un sac gonflable.

1. Les enfants de 12 ans et moins doivent être assis à l'arrière et porter la ceinture de sécurité ou être retenus par un dispositif de retenue adéquat.

MISE EN GARDE!

Les bébés installés dans des ensembles de retenue d'enfant à orienter vers l'arrière ne doivent jamais être placés sur le siège avant d'un véhicule muni d'un sac gonflable avant évolué de passager. Le déploiement du sac gonflable peut causer des blessures graves, voire mortelles à des bébés se trouvant à cette position.

Les enfants trop petits pour correctement porter une ceinture de sécurité (consultez la section « Ensemble de retenue d'enfant ») doivent être assis à l'arrière dans un ensemble de retenue d'enfant ou sur un siège d'appoint. Les enfants plus âgés qui ne prennent pas place dans un ensemble de retenue d'enfant ni un siège

d'appoint doivent s'asseoir à l'arrière et boucler leur ceinture de sécurité. Ne laissez jamais les enfants faire passer la ceinture derrière leur dos ou sous leur bras.

Lorsqu'un enfant âgé de 1 à 12 ans (non assis dans un siège d'enfant orienté vers l'arrière) doit prendre place sur le siège du passager avant, reculez le siège aussi loin que possible et utilisez un siège d'enfant convenant à la taille de l'enfant. (Consultez « Ensemble de retenue d'enfant »)

Il est important de lire attentivement les directives fournies avec votre ensemble de retenue d'enfant pour vous assurer d'utiliser correctement les ceintures de sécurité.

2. **Tous les occupants doivent toujours porter leur ceinture de sécurité à trois points d'ancrage correctement.**
3. **Les sièges du conducteur et du passager avant doivent être aussi reculés que possible pour laisser aux sacs gonflables avant assez d'espace pour se déployer.**
4. **Ne vous appuyez pas contre la porte ou la glace. Si votre véhicule est doté de sacs gonflables latéraux, ils gonfleront avec force dans l'espace entre vous et la porte en cas de déploiement.**
5. **Communiquez avec le service à la clientèle si le dispositif de sacs gonflables de ce véhicule doit être adapté pour accueillir une personne handica-**

pée. Les numéros de téléphone sont fournis plus loin à « Si vous avez besoin d'aide ».

MISE EN GARDE!

- **Il est dangereux de se fier seulement aux sacs gonflables, car les risques de blessures graves pourraient être accrus en cas de collision. Les sacs gonflables fonctionnent de pair avec la ceinture de sécurité pour vous retenir correctement. Dans certains types de collision, les sacs ne se déploient pas du tout. C'est pourquoi il faut porter la ceinture de sécurité en tout temps, même si le véhicule est muni de sacs gonflables.**

- **Une trop grande proximité avec le volant ou le tableau de bord au moment du déploiement des sacs gonflables avant évolués peut entraîner des blessures graves, voire mortelles. Ceux-ci ont besoin d'espace pour se déployer. Asseyez-vous confortablement de manière à devoir étendre vos bras pour toucher le volant ou le tableau de bord.**
- **Les rideaux gonflables latéraux et les sacs gonflables latéraux montés dans les sièges ont également besoin d'espace pour se déployer. Ne vous appuyez pas contre la porte ou la glace. Tenez-vous droit, au centre du siège.**

- **En cas d'accident, les occupants d'un véhicule risquent de subir des blessures beaucoup plus graves s'ils ne bouclent pas correctement leur ceinture de sécurité. En effet, ils risquent de heurter l'intérieur de l'habitacle ou les autres occupants, ou d'être éjectés du véhicule. Il incombe au conducteur de veiller à ce que chaque occupant boucle sa ceinture de sécurité correctement.**

Tout conducteur, aussi compétent soit-il, doit toujours porter sa ceinture de sécurité au volant, même pour des trajets de courte durée. Un accident peut être causé par un autre usager de la route et peut survenir n'importe où, que ce soit loin de votre domicile ou dans votre propre rue.

Les recherches en matière de sécurité démontrent qu'en cas d'accident, la ceinture de sécurité peut vous sauver la vie et peut aussi atténuer considérablement la gravité des blessures. Certaines des blessures les plus graves se produisent lorsque l'occupant est projeté hors du véhicule. La ceinture de sécurité réduit les risques d'éjection et de blessure, car elle vous empêche de heurter l'intérieur du véhicule. Toutes les personnes se trouvant à l'intérieur d'un véhicule doivent porter leur ceinture de sécurité en tout temps.

Ceintures à trois points d'ancrage

Toutes les places assises de votre véhicule sont munies d'une ceinture à trois points d'ancrage.

L'enrouleur de la sangle est conçu pour se bloquer en cas d'arrêt soudain ou d'accident. Dans des conditions normales, l'enrouleur permet au baudrier de la ceinture de se déplacer librement avec l'occupant du siège. Toutefois, en cas d'accident, la ceinture se bloque et peut empêcher l'occupant de heurter l'intérieur de l'habitacle ou d'être projeté hors du véhicule.

MISE EN GARDE!

- **Lorsque le véhicule est en mouvement, il est dangereux d'être dans l'espace de chargement intérieur ou extérieur du véhicule. En cas d'accident, les personnes se trouvant dans cet espace risquent davantage de subir des blessures graves, voire mortelles.**

- Lorsque le véhicule est en mouvement, ne laissez personne prendre place dans des espaces qui ne sont pas équipés de sièges et de ceintures de sécurité.
- Assurez-vous que tous les passagers du véhicule prennent place dans un siège et bouclent correctement leur ceinture de sécurité.
- Il est dangereux de porter une ceinture de sécurité de manière inadéquate. La ceinture est conçue pour reposer contre les parties les plus résistantes du corps. Celles-ci sont plus aptes à absorber les forces qui s'exercent lors d'un accident.

- Le fait d'appuyer la ceinture sur les mauvaises parties du corps peut augmenter considérablement la gravité des blessures occasionnées par un accident. Vous risquez ainsi de subir des lésions internes ou même de glisser sous la ceinture. Suivez donc les conseils qui vous sont donnés dans ce guide concernant le port des ceintures de sécurité et assurez-vous que tous les occupants font de même. Il en va de votre sécurité.

- Une même ceinture ne doit jamais être utilisée pour retenir deux personnes à la fois. En cas de collision, ces personnes pourraient se heurter mutuellement et se blesser gravement. N'utilisez jamais une seule ceinture pour plus d'une personne quelle que soit leur taille.

Mode d'emploi des ceintures à trois points d'ancrage

1. Entrez dans le véhicule et fermez la porte. Installez-vous et réglez le siège.

AVANT DE DÉMARRER VOTRE VÉHICULE

2. La languette de ceinture de sécurité se trouve le long du montant de porte, près de l'arrière du siège. Saisissez la languette et déroulez la ceinture. Faites défiler la languette autant que nécessaire sur la sangle pour permettre à la ceinture de passer autour des hanches.



Déroulement de la languette

3. Lorsque la ceinture est à la bonne longueur, insérez la languette dans la boucle jusqu'à ce que vous entendiez un déclic.



Insertion de la languette dans la boucle de la ceinture

MISE EN GARDE!

- Une ceinture insérée dans la mauvaise boucle ne vous protégera pas adéquatement. La portion sous-abdominale de la ceinture pourrait alors se placer trop haut sur le corps et causer des lésions internes. Utilisez toujours la boucle la plus proche de vous.
- Une ceinture trop desserrée ne vous protégera pas adéquatement. En cas d'arrêt brusque, le corps peut être projeté trop loin vers l'avant, ce qui augmente les risques de blessures. Serrez bien la ceinture de sécurité sur votre corps.

- Il est dangereux de porter la ceinture sous le bras. En cas d'accident, le corps peut heurter les parois intérieures du véhicule, ce qui augmente les risques de blessures à la tête et au cou. En outre, une ceinture portée ainsi peut causer des lésions internes. Cela peut vous causer des fractures aux côtes, car ces dernières ne sont pas aussi robustes que l'ossature de l'épaule. C'est pourquoi il faut faire passer la ceinture sur l'épaule pour permettre aux parties les plus résistantes du corps d'absorber le choc en cas de collision.

- Un baudrier porté derrière le dos ne vous protège pas en cas d'accident. Si vous ne portez pas le baudrier, vous risquez davantage de subir un choc à la tête. Les parties diagonale et sous-abdominale des ceintures à trois points d'ancrage sont conçues pour être portées mutuellement.

4. Placez la ceinture sous-abdominale sur le haut des cuisses, sous l'abdomen. Pour éliminer le jeu de la partie sous-abdominale de la ceinture, tirez le baudrier vers le haut. Pour la desserrer, inclinez la languette et tirez sur la ceinture. En cas d'accident, une ceinture bien ajustée réduit les risques de glisser au-dessous de celle-ci.



Positionnement de la ceinture sous-abdominale

MISE EN GARDE!

- Une ceinture sous-abdominale portée trop haut peut augmenter les risques de lésions internes en cas d'accident, car la pression de la ceinture ne sera pas exercée sur les os iliaques et pelviens, très résistants, mais sur l'abdomen. Il faut toujours porter la ceinture aussi basse que possible et la garder bien serrée.

- Une ceinture tordue ne vous protégera pas adéquatement. En cas de collision, la ceinture pourrait même causer des lacérations. Assurez-vous que la ceinture est bien droite. Si vous ne pouvez redresser une ceinture emmêlée de votre véhicule, faites-la réparer immédiatement chez votre concessionnaire autorisé.

5. Posez le baudrier de la ceinture sur la poitrine de façon confortable, sans qu'il repose sur votre cou. Le jeu dans la ceinture sera automatiquement éliminé par l'enrouleur.

6. Pour détacher la ceinture, appuyez sur le bouton rouge situé sur la boucle. La ceinture s'enroule automatiquement à la position rétractée. Au besoin, tirez la lan-

guette vers le bas de la sangle afin de permettre à la ceinture de s'enrouler complètement.

MISE EN GARDE!

Si la ceinture est déchirée ou effilochée, elle risque de se rompre en cas d'accident et donc de ne pas protéger l'occupant. Inspectez régulièrement les ceintures et assurez-vous qu'elles ne sont ni coupées ni effilochées, et qu'aucune pièce de fixation de ceinture n'est desserrée. Les pièces endommagées doivent être remplacées immédiatement. Ne démontez pas et ne modifiez pas le système. Après une collision, vous devez remplacer les ceintures qui ont été endommagées (enrouleur gauchi, sangle déchirée, etc.).

Ancrage supérieur de baudrier réglable

Dans les sièges avant, le point d'ancrage de la partie diagonale de la ceinture peut être réglé de sorte qu'elle ne vous frotte pas le cou. Enfoncez le bouton de l'ancrage pour déverrouiller ce dernier et déplacez-le vers le haut ou le bas à la position optimale pour vous.

NOTA : *L'ancrage supérieur réglable de baudrier dispose d'une caractéristique d'utilisation rapide. Cette caractéristique permet d'ajuster l'ancrage du baudrier en position haute sans avoir à appuyer sur le bouton de déblocage. Pour vérifier que l'ancrage du baudrier est correctement bloqué, tirez l'ancrage du baudrier vers le bas jusqu'à ce qu'il soit bien bloqué.*

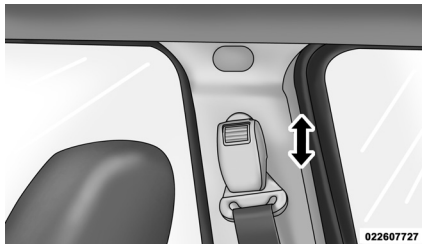

Ancrage réglable

À titre de référence, si vous êtes plus court que la moyenne, mettez l'ancrage plus bas et si vous êtes plus grand que la moyenne, mettez-le plus haut. Lorsque vous dégagez le dispositif d'ancrage, déplacez-le vers le bas pour vous assurer de le verrouiller en position.

AVANT DE DÉMARRER VOTRE VÉHICULE

Si vous occupez le siège arrière, déplacez-vous vers le milieu du siège pour positionner le baudrier loin de votre cou.

Mode d'emploi de la ceinture sous-abdominale et diagonale de la place centrale de deuxième rangée

La ceinture sous-abdominale et diagonale de la place centrale de la deuxième rangée consiste en une ceinture à trois points d'ancrage dotée d'une mini-langouette et d'une boucle assortie qui permet de détacher la ceinture diagonale (baudrier) de l'ancrage inférieur quand le siège est replié. La mini-boucle et le baudrier peuvent alors être mis à l'écart dans le panneau de garnissage droit pour plus de commodité.

AVANT DE DÉMARRER VOTRE VÉHICULE

1. Retirez la mini-langouette et la langouette ordinaire du logement du panneau de garnissage droit.

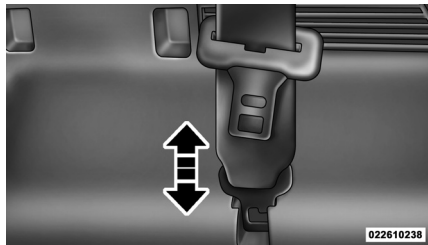

Logement de la mini-langouette

2. Saisissez la mini-langouette et passez la ceinture par-dessus le siège.

3. Acheminez le baudrier à l'intérieur de l'appuie-tête de droite.

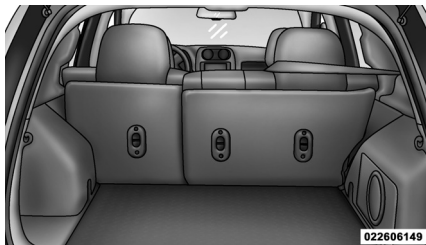

Acheminement du baudrier central arrière

4. Lorsque la ceinture est à la bonne longueur, insérez la mini-langouette dans la mini-boucle jusqu'à ce qu'un déclic se fasse entendre.

5. Prenez place sur le siège. Faites remonter la langouette ordinaire autant que nécessaire sur la sangle pour permettre à la ceinture de passer autour des hanches.

6. Lorsque la ceinture est à la bonne longueur, insérez la langouette dans la boucle jusqu'à ce que vous entendiez un déclic.

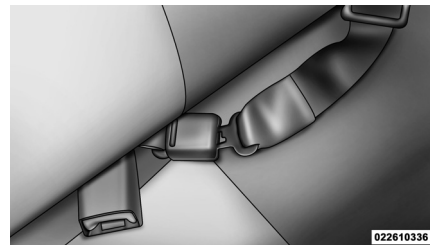

Bouclage de la mini-langouette

7. Placez la ceinture sous-abdominale sur le haut des cuisses, sous l'abdomen. Pour éliminer le jeu de la partie sous-abdominale de la ceinture, tirez le baudrier vers le haut. Pour la desserrer, tirez la

ceinture sous-abdominale. En cas d'accident, une ceinture bien ajustée réduit les risques de glisser au-dessous de celle-ci.

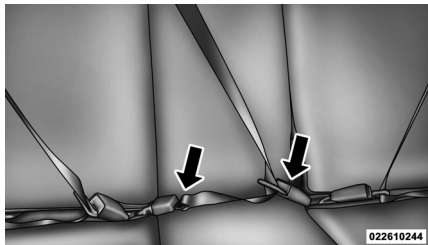

Ceinture de place centrale arrière bouclée

8. Posez le boudrier de la ceinture sur la poitrine de façon confortable, sans qu'il repose sur votre cou. Le jeu dans la ceinture sera automatiquement éliminé par l'enrouleur.

9. Pour détacher la ceinture, appuyez sur le bouton rouge situé sur la boucle.

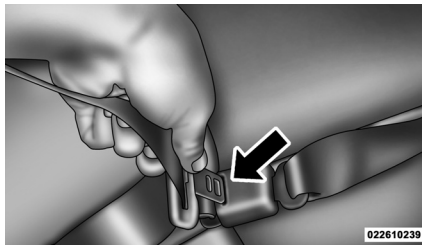

Dégagement de la mini-langouette

10. Pour dégager la mini-langouette de la mini-boucle aux fins de rangement, insérez la languette ordinaire dans le bouton noir supérieur de la mini-boucle. La ceinture s'enroule automatiquement à la position rétractée. Au besoin, tirez la languette vers le bas de la sangle afin de permettre à la ceinture de s'enrouler complètement.

AVANT DE DÉMARRER VOTRE VÉHICULE

Insérez la mini-langouette dans le rangement prévu du panneau de garnissage.

Marche à suivre pour détordre une ceinture sous-abdominale et diagonale

Pour détordre une ceinture sous-abdominale et diagonale, procédez comme suit.

1. Placez la languette aussi près que possible du point d'ancrage.
2. À une distance d'environ 15 à 30 cm (6 à 12 po) au-dessus de la languette, saisissez la sangle de la ceinture et tordez-la à 180 degrés de manière à créer un pli commençant juste au-dessus de la languette.
3. Faites glisser la languette vers le haut par-dessus la sangle pliée. La sangle pliée doit passer par la fente pratiquée dans la partie supérieure de la languette.

AVANT DE DÉMARRER VOTRE VÉHICULE

4. Continuez à faire glisser la languette vers le haut jusqu'à ce qu'elle dépasse la section pliée de la sangle.

Ceintures de sécurité des sièges de passager

Les ceintures de sécurité des sièges de passager sont munies d'enrouleurs à blocage automatique qui sont utilisés pour fixer un ensemble de retenue d'enfant. Pour obtenir de plus amples renseignements, consultez le paragraphe « Pose d'un ensemble de retenue d'enfant à l'aide des ceintures de sécurité du véhicule » sous « Ensembles de retenue d'enfant » dans cette section. Le tableau ci-dessous définit le type de caractéristique pour chaque place.

	Conducteur	Centre	Passager
Première rangée	S.O.	S.O.	EBA
Deuxième rangée	EBA	EBA	EBA

- S.O. – Sans objet
- EBA – Enrouleur à blocage automatique

Si le siège du passager est muni d'un enrouleur à blocage automatique et est utilisé comme une place assise normale :

Tirez la sangle de ceinture jusqu'à ce qu'elle soit déroulée suffisamment pour passer confortablement autour de la taille de l'occupant pour ne pas activer l'enrouleur à blocage automatique. Si l'enrouleur à blocage automatique est activé, un son

de cliquet est audible pendant que la ceinture s'enroule. Dans ce cas, laissez la sangle s'enrouler complètement, puis tirez soigneusement la sangle jusqu'à ce qu'elle soit déroulée suffisamment pour passer confortablement autour de la taille de l'occupant. Insérez la languette dans la boucle jusqu'à ce que vous entendiez un déclic.

Mode d'enrouleur autobloquant – Selon l'équipement

Dans ce mode, le baudrier est automatiquement bloqué. La ceinture s'enroule tout de même pour tendre le baudrier, de façon à en éliminer tout le jeu. Toutes les places des passagers dotées d'une ceinture de sécurité à trois points d'ancrage disposent du mode de verrouillage automatique. Utilisez toujours le mode de verrouillage automatique si un siège d'enfant

est installé sur un siège de passager muni d'une ceinture comportant cette fonction. Les enfants de 12 ans et moins doivent toujours être correctement retenus sur la banquette arrière.

Comment enclencher le mode de verrouillage automatique

1. Bouclez la ceinture à trois points d'ancrage.
2. Empoignez le baudrier et tirez-le vers le bas jusqu'à ce que toute la ceinture soit déroulée.
3. Permettez à la ceinture de s'enrouler. Au cours de cette opération, vous entendrez un son de cliquet. Cela indique que la ceinture de sécurité est dorénavant en mode de verrouillage automatique.

Comment désactiver le mode de verrouillage automatique

Pour désactiver le mode de verrouillage automatique, et ainsi réactiver le mode de verrouillage d'urgence, débouclez la ceinture de sécurité à trois points d'ancrage et laissez-la s'enrouler complètement.

MISE EN GARDE!

- **Il faut remplacer l'ensemble ceinture et enrouleur si la fonction de « enrouleur autobloquant » de la ceinture de sécurité ou toute autre fonction de celle-ci présente une défaillance lors de la vérification menée conformément aux procédures du manuel de réparation.**

- **Les risques de blessures lors d'une collision augmentent si on ne remplace pas l'ensemble ceinture et enrouleur.**

Ceinture de sécurité à absorption d'énergie

Ce véhicule est équipé d'un système de ceinture de sécurité à absorption d'énergie pour les occupants des sièges avant, afin de réduire davantage le risque de blessures en cas de collision frontale. Ce système de ceinture de sécurité est muni d'un enrouleur qui est conçu pour laisser dérouler la sangle de manière contrôlée. Cette caractéristique est conçue pour aider à réduire la force de la ceinture qui se resserre sur la poitrine de l'occupant.

MISE EN GARDE!

- **Il faut remplacer l'ensemble ceinture et enrouleur si la fonction de « enrouleur autobloquant » de la ceinture de sécurité ou toute autre fonction de celle-ci présente une défaillance lors de la vérification menée conformément aux procédures du manuel de réparation.**
- **Les risques de blessures lors d'un accident augmentent si l'ensemble ceinture et enrouleur n'est pas remplacé.**

Tendeurs de ceinture de sécurité

Les ceintures de sécurité des sièges avant sont munies de tendeurs conçus pour éliminer le jeu de la ceinture en cas d'accident. Ces dispositifs peuvent améliorer le rendement de la ceinture de sé-

curité en assurant que la ceinture est bien ajustée sur l'occupant dès que l'accident se produit. Les tendeurs fonctionnent quelle que soit la taille de l'occupant du siège, y compris lorsqu'il s'agit d'un enfant assis dans un ensemble de retenue d'enfant.

NOTA : *Ces dispositifs ne peuvent toutefois pas compenser une utilisation incorrecte de la ceinture. La ceinture doit être serrée de manière adéquate et être bien positionnée.*

Le déclenchement des tendeurs est contrôlé par le module de commande des dispositifs de retenue des occupants. Tout comme les sacs gonflables, les tendeurs ne peuvent être utilisés qu'une fois. Un tendeur ou un sac gonflable déployé doit être immédiatement remplacé.

Appuie-têtes actifs – Selon l'équipement

Ces appuie-têtes sont des composants passifs et déployables, et les véhicules qui sont munis de cet équipement ne peuvent pas être facilement identifiés par des repères, seulement par l'examen visuel de l'appuie-tête. L'appuie-tête peut se fractionner en deux moitiés, la partie avant étant fabriquée en mousse avec des garnitures, et la moitié arrière en plastique décoratif.

Fonctionnement des appuie-têtes actifs

Le module de commande des dispositifs de retenue des occupants détermine si la gravité ou le type de collision arrière exige le déploiement des appuie-têtes actifs. Les appuie-têtes actifs des sièges du

conducteur et du passager avant se déploient en cas d'une collision arrière qui exige leur déploiement.

Lorsque les appuie-têtes actifs se déploient à la suite d'une collision arrière, la moitié avant de l'appuie-tête s'étend vers l'avant pour réduire l'écart entre l'arrière de la tête de l'occupant et l'appuie-tête actif. Ce système est conçu pour prévenir ou réduire les risques de blessures au conducteur et au passager avant lors de certains types de collision arrière.

NOTA : Les appuie-têtes actifs peuvent se déployer ou non en cas d'impact avant ou latéral. Cependant, si lors d'un impact à l'avant, un impact arrière secondaire survient, le dispositif d'appuie-têtes actifs pourra se déployer en fonction de la gravité et du type d'impact.

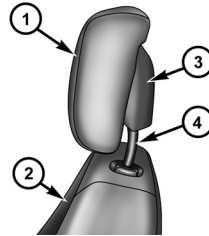

022607508

Composants du système d'appuie-têtes actifs

- | | |
|---|--|
| 1 – Moitié avant de l'appuie-tête actif (mousse et garniture) | 3 – Moitié arrière de l'appuie-tête actif (couvercle arrière en plastique décoratif) |
| 2 – Dossier de siège | 4 – Tiges de guidage d'appuie-tête |

AVERTISSEMENT!

Tous les occupants, y compris le conducteur, ne devraient pas conduire le véhicule, ni s'asseoir dans un des sièges du véhicule jusqu'à ce que les appuie-têtes soient placés dans une position appropriée pour minimiser les risques de blessures en cas d'accident.

NOTA : Pour plus de renseignements sur le réglage et la position de l'appuie-tête, consultez la rubrique « Réglage des appuie-têtes actifs » de la section « Caractéristiques de votre véhicule ».

Réinitialisation des appuie-têtes actifs
Si les appuie-têtes actifs sont déclenchés lors d'un accident, vous devez les réinitialiser des deux côtés (côtés conducteur et

AVANT DE DÉMARRER VOTRE VÉHICULE

passager avant). Vous pouvez reconnaître des appuie-têtes actifs qui ont été déclenchés parce qu'ils sont avancés (comme l'indique l'étape trois de la procédure de réinitialisation).

1. Saisir l'appuie-tête déployé à partir du siège arrière.

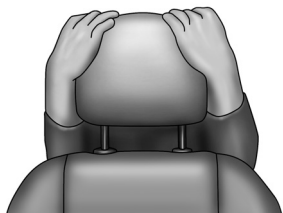

022607492

Repères de positionnement des mains sur le dispositif d'appuie-tête actif

2. Placez vos mains sur le dessus de l'appuie-tête déployé, à une position confortable.

3. Poussez-le vers le **bas**, puis vers **l'arrière** et dirigez-le vers l'arrière du véhicule, puis vers le **bas** jusqu'à ce que le mécanisme de verrouillage s'enclenche.

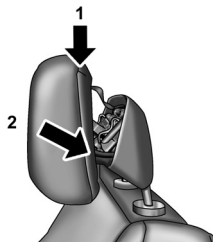

022607497

1 – Mouvement vers le bas
2 – Mouvement vers l'arrière

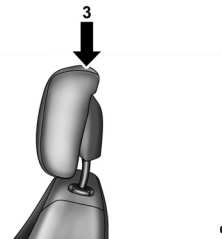

022607757

3 – Mouvement vers le bas final pour enclencher le mécanisme de verrouillage

4. La moitié avant fabriquée en mousse souple avec garnitures doit s'emboîter avec la partie arrière en plastique décoratif.



022607494

Appuie-tête actif en position réinitialisée**NOTA :**

- *Si vous avez des difficultés à réinitialiser les appuie-têtes actifs, consultez un concessionnaire autorisé.*
- *Pour des raisons de sécurité, faites vérifier les appuie-têtes actifs par un spécialiste qualifié chez un concessionnaire autorisé.*

Système amélioré de rappel de non-bouclage des ceintures de sécurité (BeltAlert^{MD})

La fonction BeltAlert^{MD} est conçue pour rappeler au conducteur et au passager avant (si le véhicule est équipé du système BeltAlert^{MD} pour le passager avant) de boucler leur ceinture de sécurité. Cette fonction est activée à la mise sous tension du commutateur d'allumage. Si la ceinture du conducteur ou du passager avant est débouclée, le témoin de rappel des ceintures de sécurité s'allume et demeure allumé jusqu'à ce que les deux ceintures de sécurité avant soient bouclées.

La séquence d'avertissement BeltAlert^{MD} se déclenche dans les 60 secondes, dès que le véhicule dépasse 8 km/h (5 mi/h), en faisant clignoter le témoin de rappel des ceintures de sécurité et retentir une

alerte sonore intermittente. Une fois déclenchée, la séquence se poursuit pendant 96 secondes ou jusqu'au bouclage des ceintures de sécurité respectives. Au terme de la séquence, le témoin de rappel des ceintures de sécurité reste allumé jusqu'à ce que les ceintures respectives soient bouclées. Le conducteur doit rappeler à tous les autres passagers de boucler leur ceinture de sécurité. Si une ceinture de sécurité avant est débouclée lorsque le véhicule roule à plus de 8 km/h (5 mi/h), le système BeltAlert^{MD} émet un seul carillon de notification et allume le témoin de rappel des ceintures de sécurité, puis poursuit par la séquence de rappel de 96 secondes.

Le système BeltAlert^{MD} du siège du passager avant n'est pas activé lorsqu'il est inoccupé. Le système BeltAlert^{MD} peut

AVANT DE DÉMARRER VOTRE VÉHICULE

être déclenché si un animal ou un objet lourd se trouve sur le siège du passager avant ou si le siège est rabattu (selon l'équipement). Il est recommandé que les animaux domestiques soient retenus dans le siège arrière par un harnais ou soient placés dans une cage retenue à l'aide des ceintures de sécurité et que le chargement soit rangé correctement.

BeltAlert^{MD} peut être activé ou désactivé par votre concessionnaire autorisé. Chrysler Group LLC ne recommande pas de désactiver le système BeltAlert^{MD}.

NOTA : *Même si le système BeltAlert^{MD} a été désactivé, le témoin de ceinture de sécurité demeure allumé tant que la ceinture de sécurité du conducteur ou du passager avant (si le véhicule est muni du système BeltAlert^{MD}) n'est pas bouclée.*

Rallonge de ceinture de sécurité

Si la ceinture de sécurité est trop courte, même lorsqu'elle est complètement déroulée et que l'ancrage supérieur réglable de baudrier (selon l'équipement) est à sa position la plus basse, il est possible de se procurer une rallonge de ceinture de sécurité auprès du concessionnaire autorisé. Cette rallonge ne doit être utilisée que si la ceinture de sécurité normale n'est pas assez longue. Enlevez et rangez la rallonge si son utilisation n'est pas requise.

MISE EN GARDE!

Lorsqu'une rallonge de ceinture de sécurité n'est pas requise, son utilisation peut présenter un risque de blessures en cas d'accident. N'utilisez la rallonge que lorsque la ceinture de sécurité n'est pas assez longue quand elle est portée basse et bien ajustée, et que vous êtes assis sur le siège dans la position recommandée. Enlevez et rangez la rallonge lorsque son utilisation n'est pas requise.

Ceintures de sécurité et femmes enceintes

Il est recommandé aux femmes enceintes de porter la ceinture de sécurité pendant toute la grossesse, car le meilleur moyen

AVANT DE DÉMARRER VOTRE VÉHICULE

d'assurer la sécurité du bébé est de veiller à celle de la mère.

Toute femme enceinte devrait porter la partie sous-abdominale de la ceinture sur le haut des cuisses et aussi bien ajustée que possible autour des hanches. Ne faites pas reposer la ceinture sur l'abdomen, mais plus bas pour permettre aux os résistants des hanches d'absorber les forces émanant d'un accident.

Système de retenue complémentaire (SRS) – Sacs gonflables

Ce véhicule est muni de sacs gonflables avant évolués pour le conducteur et le passager avant, lesquels servent de complément aux ceintures de sécurité. Le sac gonflable avant évolué du conducteur est logé au centre du volant. Le sac gonflable avant évolué du passager est logé dans le tableau de bord, au-dessus de la boîte à

gants. La mention « SRS AIRBAG » (sac gonflable du système de retenue complémentaire) est embossée sur les couvercles des sacs gonflables.

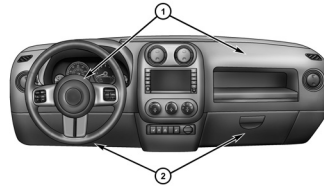

Emplacement des sacs gonflables avant évolués et des protège-genoux

1 – Sacs gonflables avant évolués du conducteur et du passager
2 – Protège-genoux

NOTA : Ces sacs gonflables respectent les nouvelles normes fédérales régissant les sacs gonflables évolués.

Les sacs gonflables avant sont munis d'un gonfleur multimode. Ce dispositif permet aux sacs de se gonfler à des rythmes différents en fonction de la gravité de la collision et de son type.

Il se peut que ce véhicule soit équipé de capteurs de position de glissière de siège du conducteur et du passager avant qui peuvent régler la vitesse de déploiement des sacs gonflables avant évolués selon la position du siège.

Ce véhicule peut être équipé d'un commutateur de boucle de ceinture de sécurité du conducteur et du passager avant qui détecte si la ceinture de sécurité du conducteur ou du passager avant est bouclée. Le commutateur de boucle de

AVANT DE DÉMARRER VOTRE VÉHICULE

ceinture de sécurité peut régler la vitesse de déploiement des sacs gonflables avant évolués.

Ce véhicule est muni de rideaux gonflables latéraux destinés à protéger le conducteur et les passagers avant et arrière assis près des glaces. Les rideaux gonflables latéraux sont situés au-dessus des glaces latérales. Le garnissage qui recouvre les sacs gonflables latéraux porte la mention « SRS AIRBAG » (sac gonflable du système de retenue complémentaire).

Ce véhicule peut être équipé de sacs gonflables latéraux montés dans les sièges pour assurer une protection accrue à l'occupant lors d'une collision latérale. Les sacs gonflables latéraux montés dans les sièges sont situés sur le côté extérieur des sièges avant.

NOTA :

- *Il se peut que les couvercles de sac gonflable ne soient pas très évidents dans le garnissage intérieur du véhicule, mais ils s'ouvriront pour permettre le déploiement des sacs gonflables.*
- *Après un accident, faites vérifier votre véhicule immédiatement auprès d'un concessionnaire autorisé.*

Composants du dispositif de retenue à sac gonflable

Votre véhicule peut être équipé des composants du système de sacs gonflables suivants :

- Module de commande des dispositifs de retenue des occupants
- Témoin d'avertissement de sac gonflable

- Volant et colonne de direction
- Tableau de bord
- Protège-genoux
- Sac gonflable avant évolué du conducteur
- Sac gonflable avant évolué du passager
- Sacs gonflables latéraux montés dans les sièges
- Rideaux gonflables latéraux
- Capteurs de choc avant et latéraux
- Tendeurs de ceinture de sécurité avant, commutateur de boucle de ceinture de sécurité et capteurs de position de glissière de siège

- Appuie-têtes actifs pour le conducteur et le passager avant

Fonctions du système évolué de sacs gonflables avant

Le système évolué de sacs gonflables avant est muni de sacs gonflables multi-mode pour le conducteur et le passager avant. Ce système assure un déploiement en fonction de la gravité et du type de collision comme le détermine le module de commande des dispositifs de retenue des occupants, qui peut recevoir les renseignements des capteurs de choc avant.

Le gonfleur de première étape se déclenche immédiatement lors d'une collision exigeant le déploiement des sacs gonflables. Cette force de déploiement faible est utilisée lors de collisions de gravité modérée. Une force de déploiement plus élevée est utilisée lors de collisions de gravité accrue.

MISE EN GARDE!

- **Aucun objet ne doit être placé sur le sac gonflable du tableau de bord ou près de celui-ci, car un objet qui se trouve à cet endroit risquerait de blesser l'occupant si une collision est suffisamment grave pour déployer le sac gonflable.**

- **Ne placez aucun objet sur les couvercles des sacs gonflables ni à proximité et n'essayez pas de les ouvrir manuellement. Vous risquez d'endommager les sacs gonflables et de subir des blessures lors d'une collision s'ils sont inopérants. Les couvercles protecteurs sont conçus pour ne s'ouvrir que lorsque les sacs gonflables se déploient.**
- **Vous ne devez pas percer, couper ou modifier le protège-genoux de quelque façon que ce soit.**
- **Ne montez aucun accessoire sur le protège-genoux, y compris des témoins de système d'alarme, des chaînes stéréo, des postes de bande publique (CB), etc.**

AVANT DE DÉMARRER VOTRE VÉHICULE

Sacs gonflables latéraux montés dans les sièges – Selon l'équipement

Les sacs gonflables latéraux montés dans les sièges peuvent offrir une meilleure protection à l'occupant lors d'une collision latérale. Les sacs gonflables latéraux montés dans les sièges comportent une étiquette de sac gonflable cousue sur le côté extérieur des sièges avant.

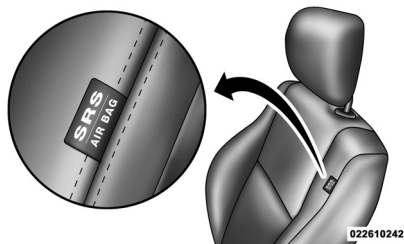

Étiquette de sac gonflable latéral monté dans le siège

Lorsque le sac gonflable se déploie, il ouvre la couture entre l'avant et le côté du couvercle de garnissage du siège. Chaque sac gonflable se déploie indépendamment; un impact du côté gauche déploie le sac gonflable de gauche seulement et un impact du côté droit déploie le sac gonflable de droite seulement.

Rideaux gonflables latéraux

En cas d'impact latéral ou de capotage du véhicule, les rideaux gonflables latéraux peuvent offrir une protection aux occupants des places d'extrémité avant et arrière, en plus de celle offerte par la structure de la carrosserie. Chaque rideau gonflable comporte des cavités qui se déploient près de la tête de chaque occupant des places d'extrémité pour réduire le risque de blessures à la tête causées par un impact latéral. Les rideaux gonfla-

bles latéraux se déploient vers le bas, couvrant les deux glaces du côté de l'impact.



Emplacement de l'étiquette des rideaux gonflables latéraux

NOTA :

- En cas de capotage, les tendeurs de ceinture de sécurité ou les sacs gonflables latéraux et les rideaux gonflables latéraux des deux côtés du véhicule pourraient se déployer.

- *Il se peut que les couvercles de sac gonflable ne soient pas très évidents dans le garnissage intérieur du véhicule, mais ils s'ouvriront pour permettre le déploiement des sacs gonflables.*
- *Vous pourriez être gravement blessé ou tué si vous êtes assis trop près des rideaux gonflables latéraux et des sacs gonflables latéraux montés dans les sièges au moment du déploiement.*

Le système comprend des capteurs de choc latéraux qui sont étalonnés pour déployer les sacs gonflables latéraux lors d'un impact suffisamment grave pour protéger les occupants au moyen des sacs gonflables.

MISE EN GARDE!

- **Si votre véhicule est muni de rideaux gonflables latéraux de gauche et de droite, n'empilez pas de bagages ou ne placez pas de chargement dont la hauteur pourrait atteindre l'emplacement des rideaux gonflables latéraux. La zone d'emplacement des rideaux gonflables latéraux doit être exempte de tout obstacle.**

- **N'installez pas de housses sur les sièges et ne placez pas d'objets entre les occupants et les sacs gonflables latéraux; cela pourrait nuire au fonctionnement des sacs et causer la projection d'objets qui pourraient provoquer de graves blessures au moment du déploiement.**
- **Si votre véhicule est muni de rideaux gonflables latéraux, ne faites pas installer d'accessoires qui pourraient modifier la configuration initiale du toit, y compris l'ajout d'un toit ouvrant. N'installez pas de porte-bagages de toit qui nécessite une installation permanente (par boulons ou par vis). Ne percez le toit du véhicule sous aucune considération.**

AVANT DE DÉMARRER VOTRE VÉHICULE

Protège-genoux

Les protège-genoux sont conçus pour protéger les genoux du conducteur et ceux du passager avant en plus de placer les occupants avant de la meilleure façon pour interagir avec les sacs gonflables avant évolués.

Les sacs gonflables avant et les protège-genoux travaillent de pair avec les ceintures de sécurité et les tendeurs pour améliorer la protection du conducteur et du passager avant. Les sacs latéraux fonctionnent aussi en conjonction avec les ceintures de sécurité pour mieux protéger les occupants.

Capteurs et commandes de déploiement des sacs gonflables

Module de commande des dispositifs de retenue des occupants

Le **module de commande des dispositifs de retenue des occupants** fait partie du système de sécurité soumis aux lois fédérales pour ce véhicule.

Le module de commande des dispositifs de retenue des occupants détermine si le déploiement des sacs gonflables avant ou latéraux est nécessaire lors d'une collision frontale ou latérale. En fonction des signaux des capteurs de choc, le module de commande des dispositifs de retenue des occupants électronique central déploie les sacs gonflables avant évolués, les rideaux gonflables latéraux, les sacs gonflables latéraux montés dans les sièges et les tendeurs de ceinture de sécu-

rité avant, au besoin, en fonction de la gravité et du type de l'impact.

Le système évolué de sacs gonflables avant est conçu pour offrir une protection supplémentaire en renforçant l'ensemble de ceintures de sécurité lors de certaines collisions frontales, selon la gravité et le type de collision. Ils ne sont pas prévus pour réduire les risques de blessures en cas de collisions arrière ou latérales ou de capotages.

Les sacs gonflables avant évolués ne se déploient pas dans toutes les collisions frontales, y compris celles qui peuvent engendrer des dommages importants au véhicule (par exemple, des collisions avec des poteaux, les glissements sous un camion et des collisions à angle décalé). D'autre part, selon le type et l'emplacement de l'impact, les sacs gonflables

AVANT DE DÉMARRER VOTRE VÉHICULE

avant évolués peuvent se déployer dans les accidents qui causent des dommages minimes à l'avant du véhicule, mais qui entraînent une décélération initiale importante.

Les sacs gonflables latéraux ne se déploient pas dans toutes les collisions latérales. Leur déploiement se fait en fonction de la gravité et du type de collision.

Comme les capteurs de sac gonflable mesurent la décélération progressive du véhicule, la vitesse du véhicule et les dommages comme tels ne sont pas de bons indicateurs de déploiement ou de non déploiement des sacs.

Les ceintures de sécurité sont nécessaires pour votre protection dans tous les accidents et sont aussi essentielles pour

vous maintenir en place, loin du sac gonflable qui se déploie.

Le module de commande des dispositifs de retenue des occupants surveille l'état de fonctionnement des composants électroniques du système de sacs gonflables lorsque le commutateur d'allumage se trouve en position START (démarrage) ou ON/RUN (marche). Les sacs gonflables sont désactivés et ne se déploient pas si la clé est en position OFF (arrêt) ou ACC (accessoires), ou si elle ne se trouve pas dans le commutateur d'allumage.

Le module de commande des dispositifs de retenue des occupants comprend un système d'alimentation de secours qui permet le déploiement des sacs gonflables même si la batterie se décharge ou se débranche avant le déploiement.



De plus, le module de commande des dispositifs de retenue des occupants allume le témoin de sac gonflable du tableau de bord pendant quatre à huit secondes environ à des fins d'autovérification lorsque le contact est établi. Le témoin de sac gonflable s'éteint au terme de l'autovérification. Si le module de commande des dispositifs de retenue des occupants détecte une défaillance de l'un des composants du système, il allume le témoin de sac gonflable momentanément ou en continu. Un carillon retentit une seule fois si le témoin s'allume de nouveau après le démarrage initial.

Il comprend également un programme de diagnostic qui allume le témoin de sac gonflable du tableau de bord au cas où

AVANT DE DÉMARRER VOTRE VÉHICULE

l'anomalie détectée pourrait nuire au système de sac gonflable. Les essais de diagnostic consistent aussi à la nature de la défaillance.

MISE EN GARDE!

Si vous ne tenez pas compte du témoin de sac gonflable du tableau de bord, vous pourriez ne pas bénéficier de la protection des sacs gonflables en cas de collision. Si le témoin ne s'allume pas brièvement pour vérifier l'état de son ampoule lorsque le commutateur d'allumage est mis à la position de marche, ou si le témoin s'allume lors de la conduite, confiez immédiatement votre véhicule à un concessionnaire autorisé pour faire réparer le système de sacs gonflables.

Gonfleurs de sacs gonflables avant évolués du conducteur et du passager

Les gonfleurs de sacs gonflables avant évolués du conducteur et du passager sont situés au centre du volant et du côté droit du tableau de bord. Lorsque le module de commande des dispositifs de retenue des occupants détecte une collision exigeant le déploiement des sacs gonflables avant évolués, il envoie un signal aux gonfleurs. Une grande quantité de gaz non toxiques est produite pour gonfler les sacs gonflables avant évolués. Les différentes vitesses de déploiement des sacs gonflables sont déterminées selon le type de collision et la gravité de l'impact. Le couvercle de la garniture du moyeu du volant et le côté supérieur droit du tableau de bord se séparent et se rabattent hors de la trajectoire des sacs gonflables lorsque ceux-ci se déploient à

leur pleine capacité. Les sacs gonflables se déploient complètement en l'espace de 50 à 70 millisecondes environ. C'est moins de temps qu'il n'en faille pour cligner des yeux. Puis, les sacs se dégonflent rapidement, tout en retenant le conducteur et le passager avant.

Le gaz des sacs gonflables avant évolués est purgé par les orifices de ventilation latéraux des sacs gonflables. De cette façon, les sacs gonflables ne nuisent pas à la maîtrise de votre véhicule.

Gonfleurs de sacs gonflables latéraux montés dans les sièges – Selon l'équipement

Les sacs gonflables latéraux montés dans les sièges sont conçus pour se déployer seulement lors de certaines collisions latérales.

Le module de commande des dispositifs de retenue des occupants détermine si une collision latérale nécessite le déploiement des sacs gonflables latéraux, selon la gravité et le type de collision.

Selon la gravité et le type de collision, le gonfleur de sac latéral du côté de la collision est déclenché, relâchant une quantité de gaz non toxiques. Le sac gonflable latéral monté dans le siège se déploie par la couture du siège dans l'espace situé entre l'occupant et la porte. Il se déploie complètement en 10 millisecondes environ. Il se déploie avec force, à grande vitesse, et risque de causer des blessures si l'occupant n'est pas bien assis ou si des objets se trouvent dans la zone de déploiement. Cet avertissement concerne particulièrement les enfants.

Gonfleurs de rideaux gonflables latéraux

Lors de collisions où l'impact est concentré à un endroit particulier du côté du véhicule, le module de commande des dispositifs de retenue des occupants peut déployer les rideaux gonflables latéraux en fonction de la gravité et du type de collision. En pareil cas, le module de commande des dispositifs de retenue déploie les rideaux gonflables latéraux uniquement du côté de l'impact.

Une quantité de gaz non toxiques est générée pour déployer le rideau gonflable latéral. Le rideau gonflable latéral se déploie, déplace le rebord extérieur de la garniture de pavillon et couvre la glace. Le rideau gonflable latéral se déploie en 30 millisecondes environ (environ quatre fois moins de temps qu'il faut pour cligner des yeux) avec une

force suffisante pour vous blesser si vous ne portez pas votre ceinture de sécurité et n'êtes pas assis correctement, ou si des articles se trouvent dans la zone de déploiement du rideau gonflable latéral. Cet avertissement concerne particulièrement les enfants. Le rideau gonflable latéral mesure seulement environ 9 cm (3,5 po) d'épaisseur une fois déployé.

Étant donné que les capteurs de sac gonflable mesurent progressivement la décélération du véhicule, la vitesse du véhicule et les dommages ne constituent pas des indicateurs appropriés pour déterminer à quel moment un sac gonflable doit être déployé.

NOTA : *En cas de capotage, les tendeurs ou les sacs gonflables latéraux et les rideaux gonflables latéraux des deux côtés du véhicule peuvent se déployer.*

AVANT DE DÉMARRER VOTRE VÉHICULE

Capteurs de choc avant et latéraux

En cas de collision frontale ou latérale, les capteurs de choc peuvent permettre au module de commande des dispositifs de retenue des occupants de déterminer la réaction appropriée en cas d'impact.

Système de réponse améliorée en cas d'accident

En cas d'impact provoquant le déploiement du sac gonflable, le réseau de communications du véhicule et l'alimentation électrique demeurent intacts, selon la nature de l'événement, le module de commande des dispositifs de retenue détermine alors si le système de réponse améliorée en cas d'accident doit exécuter les fonctions suivantes :

- Couper l'alimentation en carburant du moteur.

- Allumer les feux de détresse et les faire fonctionner tant que la batterie demeure chargée ou jusqu'à ce que le contact soit coupé.
- Allumer l'éclairage intérieur et le laisser allumé tant que la batterie demeure chargée ou jusqu'à ce que la clé soit retirée du contact.
- Déverrouiller les portes automatiquement.

Si un déploiement se produit

Les sacs gonflables avant évolués sont conçus pour se dégonfler immédiatement après le déploiement.

NOTA : *Les sacs gonflables frontaux ou latéraux ne se déploient pas nécessairement dans toutes collisions. Cela ne signifie pas que le dispositif de retenue à sac gonflable est défectueux.*

En cas de collision provoquant le déploiement des sacs gonflables, au moins une des situations suivantes pourraient se produire :

- Pendant le déploiement des sacs gonflables, il peut arriver que le conducteur et le passager avant subissent des éraflures et des rougeurs de la peau causées par le tissu en nylon des sacs. Ces éraflures s'apparentent à celles que produit le frottement d'une corde ou que vous pourriez subir en glissant sur un tapis ou sur le sol d'un gymnase. Elles ne sont pas causées par un contact avec des substances chimiques. Elles ne sont pas permanentes et devraient guérir rapidement. Cependant, si la guérison tarde à se faire après quelques jours, ou si des cloques apparaissent, consultez immédiatement un médecin.

- Lorsque les sacs gonflables se dégonflent, vous pourriez observer la présence de particules ressemblant à de la fumée. Ces particules, dont la présence est tout à fait normale, proviennent de la réaction qui donne lieu au dégagement de gaz non toxiques qui servent à gonfler les sacs. Elles peuvent cependant irriter la peau, les yeux, le nez ou la gorge. En cas d'irritation de la peau ou des yeux, lavez la zone touchée à l'eau froide. En cas d'irritation du nez ou de la gorge, déplacez-vous là où il y a de l'air frais. Si l'irritation persiste, consultez un médecin. Si ces particules se déposent sur vos vêtements, faites nettoyer ceux-ci en tenant compte des directives du fabricant.

Ne conduisez pas votre véhicule après le déploiement des sacs gonflables. Si votre véhicule fait l'objet d'une autre collision, les sacs gonflables ne seront pas en place pour vous protéger.

MISE EN GARDE!

Les sacs gonflables qui ont été déployés et les tendeurs de ceinture de sécurité qui ont été activés ne peuvent pas vous protéger si vous avez une autre collision. Les sacs gonflables, les tendeurs de ceinture de sécurité et les ensembles d'enrouleur de ceinture de sécurité avant doivent être remplacés immédiatement par un concessionnaire autorisé. Faites également réparer le module de commande des dispositifs de retenue des occupants.

Entretien de votre dispositif de retenue à sacs gonflables

MISE EN GARDE!

- **Toute modification aux composants du dispositif de retenue à sac gonflable risque d'altérer son fonctionnement. Vous pourriez subir des blessures en raison de l'absence d'un système fonctionnel. Ne modifiez pas les composants ni le câblage du système, notamment en apposant des autocollants ou des écussons sur le couvercle de garnissage du moyeu du volant ou sur le coin supérieur droit du tableau de bord. Ne modifiez pas le pare-chocs avant ou la structure de la carrosserie du véhicule et n'ajoutez pas de marchepieds ou de marchepieds latéraux acquis d'après-vente.**

- Il est dangereux d'essayer de réparer soi-même un composant du dispositif de retenue à sac gonflable. N'oubliez pas d'informer toute personne qui doit intervenir sur votre véhicule de la présence de sacs gonflables à bord.

- Ne tentez pas de modifier les composants du système de sacs gonflables. Un sac gonflable pourrait se déployer accidentellement ou ne pas fonctionner adéquatement en cas de modification du système. Rendez-vous chez votre concessionnaire autorisé pour tout entretien de votre système de sacs gonflables. Si vos sièges, y compris les couvercles de garnissage et les coussins, exigent un entretien ou une réparation (incluant le retrait ou le desserrage et le serrage des boulons de fixation des sièges), rendez-vous chez votre concessionnaire autorisé. Seuls des accessoires de sièges approuvés par le fabricant doivent être utilisés. Communiquez avec votre concessionnaire autorisé si le dispositif de sacs gonflables de ce véhicule doit être adapté pour accueillir une personne handicapée.

Témoin d'avertissement de sac gonflable



Il est essentiel pour votre sécurité que les sacs gonflables puissent se déployer lors d'une collision. Le témoin de sac gonflable contrôle les circuits internes et le câblage d'interconnexion associés aux composants électriques du système de sacs gonflables. Bien que le système de sacs gonflables ait été conçu pour ne nécessiter aucun entretien, faites-le vérifier immédiatement chez un concessionnaire autorisé si l'un des cas suivants se produit.

- Le témoin de sac gonflable ne s'allume pas pendant les quatre à huit secondes suivant l'établissement du contact la première fois.

- Le témoin de sac gonflable reste allumé après l'intervalle de quatre à huit secondes.
- Le témoin de sac gonflable s'allume par intermittence ou demeure allumé en cours de conduite.

NOTA : *Si l'indicateur de vitesse, le compte-tours ou tout autre instrument de mesure lié au moteur ne fonctionne plus, le module de commande des dispositifs de retenue peut aussi être désactivé. Les sacs gonflables pourraient ne pas être en mesure de vous protéger. Vérifiez immédiatement la présence de fusibles grillés dans le bloc-fusibles. Consultez l'étiquette apposée à l'intérieur du couvercle du bloc-fusibles pour connaître les fusibles appropriés. Consultez votre concessionnaire autorisé si le fusible est en bon état.*

Enregistreur de données d'événement

Ce véhicule est muni d'un enregistreur de données d'événement. Le but principal d'un enregistreur de données d'événement est d'enregistrer, lors de certaines collisions ou de risque de collision, les données relatives au déploiement d'un sac gonflable ou lors de l'impact d'un obstacle, ainsi que les données qui aideront à analyser le rendement des différents systèmes du véhicule. L'enregistreur de données d'événement est conçu pour enregistrer des données relatives à la dynamique du véhicule et aux systèmes de sécurité pendant une brève période de temps, généralement 30 secondes ou moins. L'enregistreur de données d'événement dans ce véhicule est conçu pour enregistrer les données d'analyse servant à vérifier :

- le fonctionnement des divers systèmes de votre véhicule;

- si les ceintures de sécurité du conducteur et du passager sont attachées;
- jusqu'où (s'il y a lieu) le conducteur enfonce la pédale de frein et/ou d'accélérateur; et
- à quelle vitesse roulait le véhicule.

Ces données peuvent aider à fournir une meilleure compréhension des circonstances dans lesquelles les accidents ou des blessures surviennent.

NOTA : *Les données de l'enregistreur de données d'événement du véhicule sont enregistrées seulement si une collision importante survient; aucune donnée n'est enregistrée par l'enregistreur de données d'événement dans des conditions normales de conduite, et aucune donnée personnelle (par ex., le nom, le sexe, l'âge et le lieu de l'accident) n'est enregistrée.*

AVANT DE DÉMARRER VOTRE VÉHICULE

Cependant, les autres partis, comme les organismes chargés de l'application de la loi, pourraient combiner les données de l'enregistreur de données d'événement avec le type de données d'identification personnelles de routine recueillies lors d'une enquête sur une collision.

Pour lire des données enregistrées par un enregistreur de données d'événement, de l'équipement spécial est nécessaire, et un accès au véhicule ou à l'enregistreur de données d'événement est également nécessaire. En plus du fabricant du véhicule, les autres partis, tels que les organismes chargés de l'application de la loi, munis d'équipement spécial, peuvent lire l'information s'ils ont accès au véhicule ou à l'EDR.

Ensemble de retenue d'enfant

Tous les passagers qui voyagent à bord de votre véhicule doivent porter leur ceinture en tout temps; cette directive s'applique également aux bébés et aux enfants. En vertu des règlements qui régissent la sécurité routière dans toutes les provinces canadiennes ainsi que dans tous les États américains, les jeunes enfants qui se trouvent à bord d'un véhicule automobile doivent être retenus par un ensemble de retenue approprié. C'est la loi. Tout automobiliste qui enfreint cette loi est passible de poursuites judiciaires.

Les enfants âgés de 12 ans ou moins doivent être assis sur un siège arrière, si un tel siège est disponible, et être bien retenus par une ceinture de sécurité ou un dispositif de retenue. Les statistiques en matière d'accidents démontrent que les

enfants sont plus en sécurité bien retenus à l'arrière qu'à l'avant.

MISE EN GARDE!

En cas de collision, un enfant non protégé, aussi petit soit-il, peut se transformer en projectile à l'intérieur du véhicule. La force requise pour retenir un bébé sur vos genoux pourrait devenir si grande que vous ne pourriez retenir l'enfant, peu importe votre force. L'enfant, tout comme les autres occupants du véhicule, risque ainsi de subir des blessures graves. C'est pourquoi il faut que tout enfant qui se trouve à bord du véhicule soit protégé par un ensemble de retenue convenant à sa taille.

Ensembles de retenue d'enfant et porte-bébés

Les experts en sécurité recommandent de faire voyager les enfants dans des sièges orientés vers l'arrière jusqu'à ce qu'ils aient au moins deux ans ou qu'ils atteignent la hauteur ou la limite de poids imposée par leur siège pour enfant. Deux types d'ensembles de retenue d'enfant peuvent être orientés vers l'arrière : les porte-bébés et les sièges d'enfant transformables.

Les porte-bébés ne doivent être utilisés qu'orientés vers l'arrière dans le véhicule. C'est ce qui est recommandé pour les nouveau-nés jusqu'à ce qu'ils atteignent la limite de poids ou hauteur du porte-bébé. Les sièges d'enfant « transformables » peuvent être orientés tant vers l'arrière que vers l'avant du véhicule. Les

sièges d'enfants transformables orientés vers l'arrière ont une limite de poids plus élevée que les porte-bébés, ce qui permet de les utiliser dans ce sens pour les enfants trop grands pour leur porte-bébé, mais âgés de moins de deux ans. Les enfants doivent voyager dans des sièges orientés vers l'arrière tant qu'ils n'ont pas atteint le poids ou la hauteur limite de leur siège d'enfants transformable. Ces deux types d'ensembles de retenue d'enfant sont maintenus dans le véhicule par la ceinture à trois points d'ancrage ou par le système d'ancrages inférieurs pour siège d'enfant (LATCH). Consultez le paragraphe « Ancrage d'attache de siège d'enfant (LATCH) ».

MISE EN GARDE!

Les sièges d'enfant à orienter vers l'arrière ne doivent jamais être utilisés sur le siège avant d'un véhicule équipé d'un sac gonflable de passager avant, à moins que le sac gonflable ne soit désactivé. Le déploiement du sac gonflable risque de causer des blessures graves, voire mortelles, à des bébés se trouvant dans cette position.

Ensembles de retenue pour enfants plus grands

Les enfants de deux ans ou qui sont trop grands pour leur siège d'enfants transformable orienté vers l'arrière peuvent voyager dans des sièges orientés vers l'avant. Les sièges pour enfant et les sièges d'enfants transformables orientés vers l'avant

AVANT DE DÉMARRER VOTRE VÉHICULE

sont réservés aux enfants de plus de deux ans ou à ceux qui ont dépassé le poids ou la hauteur limite de leur siège d'enfants transformable orienté vers l'arrière. Les enfants devraient rester dans un siège pour enfant orienté vers l'avant avec harnais le plus longtemps possible, jusqu'à la limite de poids et de hauteur imposée par le siège. Ces sièges d'enfant sont maintenus dans le véhicule par la ceinture sous-abdominale et le baudrier, ou par le système d'ancrage d'attache de siège d'enfant (LATCH). Consultez le paragraphe « Ancrage d'attache de siège d'enfant (LATCH) ».

Tous les enfants qui ont dépassé par le poids ou la hauteur la limite du siège orienté vers l'avant doivent utiliser un siège d'appoint jusqu'à ce qu'il soit possible d'ajuster correctement les ceintures

de sécurité du véhicule . Si l'enfant n'arrive pas à s'asseoir avec les genoux repliés à l'avant du coussin de siège du véhicule tout en ayant le dos appuyé contre le dossier du siège, il lui faut utiliser un siège d'appoint. L'enfant et le siège d'appoint sont maintenus sur le siège du véhicule par la ceinture à trois points d'ancrage.

NOTA : Pour obtenir plus d'information à ce sujet, visitez le site www.seatcheck.org ou composez le 1-866-SEATCHECK. Les résidents canadiens doivent consulter le site Web de Transports Canada pour obtenir de plus amples renseignements : <http://www.tc.gc.ca/roadsafety/safedrivers/childsafety/index.htm>

MISE EN GARDE!

- **Si l'ensemble de retenue de bébé ou d'enfant est mal installé, il y a risque de défaillance. L'ensemble pourrait se détacher en cas de collision, L'enfant risquerait de subir des blessures graves, voire mortelles. Il est impératif de suivre à la lettre les directives du fabricant au moment de l'installation d'un ensemble de retenue pour enfant ou pour bébé.**

- **Un siège d'enfant dans lequel l'enfant est orienté vers l'arrière ne doit être utilisé que sur un siège arrière. Un ensemble de retenue d'enfant orienté vers l'arrière sur le siège avant peut être frappé par un sac gonflable du passager qui se déploie, ce qui pourrait causer des blessures graves ou mortelles au bébé.**

Voici quelques conseils pour tirer le maximum de votre ensemble de retenue d'enfant :

- Avant d'acheter un ensemble de retenue, assurez-vous qu'il porte une étiquette certifiant qu'il est conforme à toutes les normes de sécurité en vigueur. Chrysler Group LLC vous recom-

mande également de vous assurer, avant d'acheter cet ensemble de retenue, que vous pouvez l'installer dans le véhicule où vous l'utiliserez.

- L'ensemble doit convenir au poids et à la taille de l'enfant. Vérifiez ces renseignements, qui apparaissent sur l'étiquette apposée sur l'ensemble.
- Suivez à la lettre les directives fournies avec l'ensemble de retenue. Si ce dernier est mal installé, il risque de ne pas fonctionner comme prévu.

Pose d'un ensemble de retenue d'enfant à l'aide des ceintures de sécurité du véhicule

Les ceintures de sécurité des places de passager sont munies d'un enrouleur

autobloquant pour fixer un ensemble de retenue d'enfant. Ces types de ceintures de sécurité sont conçus pour maintenir la partie sous-abdominale de la ceinture bien ajustée autour de l'ensemble de retenue d'enfant, de façon à ce qu'il ne soit pas nécessaire d'utiliser une agrafe de blocage. Le dispositif d'enrouleur autobloquant produit un déclic lorsque vous tirez complètement la sangle hors de l'enrouleur; il suffit ensuite de la relâcher pour qu'elle s'y enroule de nouveau. Pour de l'information sur l'enrouleur automatique, se référer à « Mode d'enrouleur à blocage automatique » dans cette section. Le tableau ci-dessous indique les places qui sont munies d'un enrouleur autobloquant ou d'une pince de serrage.

AVANT DE DÉMARRER VOTRE VÉHICULE

	Con-ducteur	Centre	Passa-ger
	Mode de blo-cage pour ensem-ble de retenue d'enfant	Mode de blo-cage pour ensem-ble de retenue d'enfant	Mode de blocage pour en-semble de rete-nue d'enfant
Première rangée	S.O.	S.O.	EBA
Deuxième rangée	EBA	EBA	EBA

- S.O. – Sans objet
- EBA – Enrouleur à blocage automatique

Pose d'un ensemble de retenue d'enfant avec un enrouleur à blocage automatique :

1. Pour poser un ensemble de retenue d'enfant avec un enrouleur à blocage automatique, tirez suffisamment la sangle hors de l'enrouleur pour l'acheminer dans le passage de ceinture de l'ensemble de retenue d'enfant. Insérez la languette dans la boucle jusqu'à ce que vous entendiez un déclic. Tirez ensuite complètement la sangle hors de l'enrouleur, puis relâchez-la pour qu'elle s'y enroule de nouveau. Vous entendrez un son de cliquet pendant l'enroulement de la sangle. Cela indique que la ceinture de sécurité est dorénavant en mode de verrouillage automatique.

2. Pour bien resserrer la ceinture autour de l'ensemble de retenue d'enfant, tirez pour éliminer le mou de la partie sous-

abdominale. Les ceintures de sécurité peuvent toutefois se desserrer à l'usage; vérifiez-les périodiquement et resserrez-les au besoin.

- Sur le siège arrière, il peut se révéler difficile de serrer la ceinture à trois points d'ancrage autour de l'ensemble de retenue d'enfant parce que la boucle ou la languette est trop près de la fente prévue dans le siège d'enfant pour le passage de la ceinture. Détachez la languette de la boucle et tordez le côté gauche de la ceinture plusieurs fois pour la raccourcir. Introduisez la languette dans la boucle, avec le bouton de déverrouillage orienté vers l'extérieur.
- Si la ceinture ne peut être serrée ou si l'on parvient à la desserrer en l'agitant, détachez la languette de la boucle,

retournez-la et introduisez-la de nouveau dans la boucle. Si l'ensemble de retenue d'enfant ne peut toujours pas être installé de façon sécuritaire, placez-le sur un autre siège.

- Placez l'enfant dans le siège exactement comme le prévoient les directives du fabricant.

MISE EN GARDE!

Lorsque l'ensemble de retenue d'enfant n'est pas utilisé, assurez-vous qu'il est maintenu en place à l'aide de la ceinture de sécurité ou retirez-le du véhicule. Ne le laissez pas libre dans le véhicule. En cas d'arrêt soudain ou d'accident, il pourrait frapper les occupants ou les dossiers et causer des blessures graves.

Enfants trop grands pour sièges d'appoint

Les enfants suffisamment grands pour porter la ceinture diagonale confortablement et dont les jambes sont assez longues pour se replier à l'avant du siège lorsque leur dos est appuyé contre le dossier doivent utiliser la ceinture sous-abdominale et diagonale sur un siège arrière.

- Assurez-vous que l'enfant est assis bien droit sur son siège.
- La ceinture sous-abdominale doit être placée aussi bas sur les hanches et aussi serrée que possible.
- Vérifiez régulièrement le réglage de la ceinture au cas où il aurait été modifié par les mouvements de l'enfant.

AVANT DE DÉMARRER VOTRE VÉHICULE

- Si le baudrier touche le visage ou le cou de l'enfant, déplacez l'enfant vers le milieu du véhicule. Ne laissez jamais un enfant passer le baudrier derrière son dos ou sous son bras.

Ancrages inférieurs et courroie d'attache pour siège d'enfant (LATCH)

Votre véhicule est équipé du système d'ancrage d'attache de siège d'enfant. Ce système permet d'assujettir un siège d'enfant sans devoir recourir aux ceintures de sécurité. Les trois places arrière sont pourvues d'ancrages inférieurs destinés à rattacher les sangles inférieures flexibles de sièges pour enfants compatible avec le système d'ancrage d'attache de siège d'enfant. Les sièges d'enfant munis d'attaches inférieures fixes doivent être installés aux places latérales seulement. Peu importe le type d'ancrage inférieur utilisé,

AVANT DE DÉMARRER VOTRE VÉHICULE

ne fixez jamais deux sièges d'enfant compatibles avec le système d'ancrage d'attache de siège d'enfant (LATCH) à un même ancrage inférieur. Si vous installez des ensembles de retenue d'enfant compatibles avec le système d'ancrage d'attache de siège d'enfant (LATCH) sur des places arrière adjacentes, vous pouvez utiliser les ancrages d'attache LATCH ou la ceinture de sécurité du véhicule à la place d'extrémité, mais vous devez utiliser la ceinture de sécurité du véhicule à la place centrale. Si vos ensembles de retenue d'enfant ne sont pas compatibles avec le système d'ancrage d'attache de siège d'enfant (LATCH), vous ne pourrez les installer qu'à l'aide des ceintures de sécurité du véhicule. Consultez le paragraphe « Pose d'un ensemble de retenue d'enfant » pour connaître les directives d'installation les plus courantes.

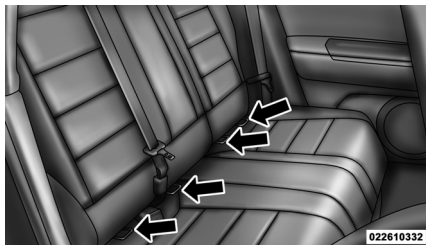

Système d'ancrage d'attache de siège d'enfant de banquette arrière

Des systèmes de retenue d'enfant possédant des fixations à raccorder aux ancrages inférieurs sont à présent disponibles. Des sièges d'enfant avec sangles et crochets d'attache à raccorder aux ancrages supérieurs sont quant à eux disponibles depuis un certain temps. En fait, beaucoup de fabricants proposent des trousseaux d'adaptation destinés à leurs produits antérieurs. Des trousseaux d'ancrage

sont également offertes pour la plupart des véhicules moins récents.

Comme il faudra encore plusieurs années pour que la présence des dispositifs d'ancrage inférieurs soit généralisée sur tous les véhicules de tourisme, les ensembles de retenue d'enfant continueront d'être équipés pour être fixés au moyen de la ceinture de sécurité sous-abdominale ou de la ceinture à trois points d'ancrage. Ils seront également pourvus de sangles d'ancrage et nous vous conseillons d'ailleurs fortement d'utiliser toutes les fixations fournies avec votre ensemble de retenue d'enfant afin d'assujettir celui-ci le mieux possible à votre véhicule.

NOTA : *Lorsque vous employez le système d'ancrages d'attache (LATCH) pour assujettir un système de retenue d'enfant,*

veuillez vous assurer que toutes les ceintures de sécurité inutilisées par les passagers sont rangées et hors de portée des enfants. Avant d'installer l'ensemble de retenue d'enfant, il est recommandé de boucler la ceinture de sécurité correspondante de sorte qu'elle se trouve hors de portée, derrière l'ensemble de retenue. Si la ceinture bouclée gêne l'installation de l'ensemble de retenue d'enfant, acheminez la ceinture dans le passage de ceinture de l'ensemble et bouclez-la plutôt que de la coincer derrière celui-ci. Cette méthode garantit que la ceinture est hors de portée d'un enfant trop curieux. Rappelez à tous les enfants à bord de ne jamais s'amuser avec les ceintures de sécurité – Ce ne sont pas des jouets; ne laissez jamais d'enfants à bord sans surveillance.

Installation d'un ensemble de retenue d'enfant

Nous vous recommandons vivement de suivre attentivement les directives du fabricant au moment de l'installation de l'ensemble de retenue d'enfant. La plupart des sièges d'enfant sont équipés de chaque côté de sangles latérales indépendantes, chacune équipée d'un crochet ou connecteur de même que d'un dispositif de réglage de la tension de la sangle. Certains ensembles de retenue pour jeunes enfants tournés vers l'avant ou vers l'arrière peuvent aussi être équipés d'une courroie d'attache, d'un crochet et d'un dispositif de réglage de tension de la sangle.

En général, commencez par desserrer les dispositifs de réglage des courroies inférieures et des courroies d'attache pour

pouvoir fixer plus facilement le crochet ou le connecteur aux ancrages inférieurs et aux ancrages d'attache. La courroie d'attache devrait être acheminée au-dessus du centre de l'appuie-tête et être fixée sur l'ancrage situé à l'arrière du dossier de siège. Ensuite, serrez les trois sangles en enfonçant l'ensemble de retenue d'enfant vers l'arrière et vers le bas dans le siège du véhicule.

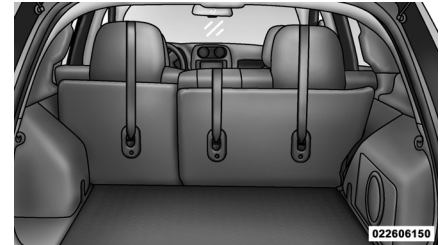

Ancrages d'attache de banquette arrière

AVANT DE DÉMARRER VOTRE VÉHICULE

Certains sièges d'enfant se placent d'une manière qui diffère de celle que nous avons expliquée. Nous vous réitérons de respecter scrupuleusement les directives du mode d'emploi de l'ensemble de retenue d'enfant.

NOTA : *Si votre ensemble de retenue d'enfant n'est pas compatible avec le système d'ancrage d'attache de siège d'enfant (LATCH), veuillez à l'installer en utilisant les ceintures de sécurité du véhicule.*

MISE EN GARDE!

Le mauvais ancrage de la courroie d'attache risque d'amplifier les mouvements de la tête de l'enfant, ce qui peut se traduire par des blessures. N'utilisez que la position d'ancrage située directement derrière le siège d'enfant pour fixer la courroie d'attache supérieure.

Transport d'animaux domestiques

Le déploiement du sac gonflable peut causer des blessures à votre animal s'il se trouve sur le siège avant. En cas d'arrêt brusque ou d'accident, un animal non retenu peut être projeté à l'intérieur de l'habitacle et subir des blessures ou même blesser un passager.

Les animaux domestiques doivent être retenus par un harnais sur le siège arrière ou être mis dans une cage retenue au siège arrière à l'aide de ceintures de sécurité.

RECOMMANDATIONS RELATIVES AU RODAGE DU MOTEUR

Une longue période de rodage n'est pas nécessaire pour le moteur et la transmission (la transmission et l'axe) de votre véhicule.

Conduisez à des vitesses modérées durant les 500 premiers kilomètres (300 mi). Après les 100 premiers kilomètres (60 mi), nous vous conseillons de rouler à des vitesses comprises entre 80 et 90 km/h (50 et 55 mi/h).

Pendant le rodage et lorsque vous roulez à une vitesse de croisière, il est bon à l'occasion d'accélérer brièvement à plein gaz, sans toutefois dépasser les limites permises. De fortes accélérations aux rapports inférieurs de la transmission sont nuisibles et sont donc à éviter.

L'huile moteur utilisée en usine est un lubrifiant de haute qualité qui favorise l'économie d'énergie. Les vidanges doivent être effectuées en tenant compte des conditions climatiques prévues. Pour connaître les indices de viscosité et de qualité de l'huile recommandés, consultez le paragraphe « Directives d'entretien » dans la section « Entretien de votre véhicule ». **N'UTILISEZ JAMAIS D'HUILE NON DÉTERGENTE NI D'HUILE MINÉRALE PURE.**

Il arrive souvent qu'un moteur neuf consomme une certaine quantité d'huile au cours des premiers milliers de kilomètres de fonctionnement. Il s'agit d'un phénomène normal qui ne doit pas être interprété comme une défaillance.

Conditions supplémentaires pour moteur diesel – Selon l'équipement

Pendant le premier 1 500 km évitez les conditions difficiles pour votre véhicule, comme la conduite avec une accélération maximum. Ne dépassez pas les 2/3 du régime maximal admissible du moteur à chaque rapport. Changez les rapports au moment approprié. Ne rétrogradez pas manuellement pour freiner.

AVANT DE DÉMARRER VOTRE VÉHICULE

CONSEILS DE SÉCURITÉ

Transport de passagers

NE TRANSPORTEZ JAMAIS DE PASSAGERS DANS L'AIRE DE CHARGEMENT.

MISE EN GARDE!

- **Ne laissez jamais d'enfants ou d'animaux dans un véhicule stationné lorsqu'il fait chaud. L'augmentation de la température dans l'habitacle peut devenir dangereuse ou mortelle.**

- **Lorsque le véhicule est en mouvement, il est extrêmement dangereux d'être dans l'espace de chargement intérieur ou extérieur du véhicule. En cas de collision, les personnes se trouvant dans cet espace risquent davantage de subir des blessures graves, voire mortelles.**
- **Lorsque le véhicule est en mouvement, ne laissez personne prendre place dans des espaces qui ne sont pas équipés de sièges et de ceintures de sécurité.**
- **Assurez-vous que tous les passagers du véhicule prennent place dans un siège et bouclent correctement leur ceinture de sécurité.**

Gaz d'échappement

MISE EN GARDE!

Les gaz d'échappement peuvent causer des lésions ou entraîner la mort. Ils contiennent du monoxyde de carbone (CO), une substance incolore et inodore. L'inhalation de ce gaz peut vous faire perdre connaissance et même vous empoisonner. Pour éviter de respirer de l'oxyde de carbone (CO), suivez les conseils stipulés ci-après :

Ne laissez pas tourner le moteur dans un garage ou un endroit fermé plus longtemps qu'il n'est nécessaire pour rentrer ou sortir votre véhicule.

Si vous devez rester à l'intérieur de votre véhicule pendant que le moteur tourne, réglez le système de chauffage ou de climatisation pour faire entrer de l'air frais dans l'habitacle. Réglez le ventilateur à haut régime.

Si vous devez rouler en gardant le couvercle du coffre ou du hayon ouvert, assurez-vous que toutes les glaces sont fermées et que l'interrupteur de la soufflante de climatisation fonctionne à régime élevé. N'UTILISEZ PAS le mode de recirculation d'air.

Un échappement bien entretenu représente la meilleure protection contre la pénétration de monoxyde de carbone dans l'habitacle.

Si vous remarquez un changement dans la sonorité de l'échappement ou si vous détectez la présence de vapeurs d'échappement à l'intérieur, ou encore si le dessous ou l'arrière du véhicule a été endommagé, faites vérifier l'ensemble de l'échappement ainsi que les parties voisines de la carrosserie par un mécanicien qualifié afin de repérer les pièces cassées, endommagées, détériorées ou mal positionnées. Des soudures ouvertes ou des raccords desserrés peuvent laisser pénétrer des gaz dans l'habitacle. De plus, nous vous recommandons de faire vérifier l'échappement chaque fois que le véhicule est soulevé pour une vidange ou un graissage. Remplacez des pièces s'il y a lieu.

Vérifications de sécurité à l'intérieur du véhicule

Ceintures de sécurité

Inspectez régulièrement les ceintures et assurez-vous qu'elles ne sont ni coupées ni effilochées, et qu'aucune pièce de fixation de ceinture n'est desserrée. Les pièces endommagées doivent être remplacées immédiatement. Ne démontez pas et ne modifiez pas le système.

Les ceintures de sécurité avant doivent être remplacées après un accident. Il faut remplacer les ceintures de sécurité arrière qui ont été endommagées lors d'une collision (enrouleur plié, sangle déchirée, etc.). En cas de doute concernant l'état de la ceinture ou de l'enrouleur, remplacez la ceinture.

AVANT DE DÉMARRER VOTRE VÉHICULE

Témoin d'avertissement de sac gonflable

Le témoin doit s'allumer et rester allumé pendant quatre à huit secondes à titre de vérification de l'ampoule lorsque le contact est établi. Si le témoin ne s'allume pas au démarrage, consultez un concessionnaire autorisé. Si le témoin demeure allumé, clignote ou s'allume pendant que le véhicule est en marche, faites vérifier le système par un concessionnaire autorisé.

Dégivreur

Vérifiez le fonctionnement du dégivreur en plaçant la commande de mode à la position de dégivrage et la commande du ventilateur à haute vitesse. Vous devriez sentir l'air se diriger vers le pare-brise. Consultez votre concessionnaire autorisé si votre dégivreur ne fonctionne pas.

AVANT DE DÉMARRER VOTRE VÉHICULE

Renseignements de sécurité au sujet des tapis

Utilisez toujours des tapis conçus pour être fixés correctement dans l'espace pour les jambes de votre véhicule. Utilisez uniquement des tapis qui n'obstruent pas la zone autour des pédales et qui sont fixés solidement pour éviter qu'ils ne glissent de leur position d'origine et ne nuisent au mouvement des pédales ou à la conduite sécuritaire du véhicule.

MISE EN GARDE!

Si les pédales ne peuvent pas se déplacer sans obstruction, vous risquez de perdre la maîtrise du véhicule et d'augmenter les risques de graves blessures.

- **Assurez-vous toujours de fixer correctement les tapis aux attaches de tapis.**
- **Vous ne devez jamais placer ou installer des tapis ou d'autres revêtements de plancher dans le véhicule qui ne peuvent pas être fixés solidement afin d'éviter qu'ils ne se déplacent et ne nuisent au mouvement des pédales ou à la maîtrise du véhicule.**
- **Ne placez jamais des tapis ou d'autres revêtements de plancher par-dessus des tapis qui sont déjà installés. L'installation de tapis supplémentaires et d'autres revêtements réduira l'espace autour des pédales et nuira à leur mouvement.**

- **Vérifiez la fixation des tapis périodiquement. Si les tapis ont été retirés pour les nettoyer, réinstallez-les toujours correctement en les fixant solidement.**
- **Assurez-vous toujours qu'aucun objet ne peut tomber dans l'espace pour les jambes du conducteur lorsque le véhicule est en mouvement. Les objets peuvent se coincer sous la pédale de frein et la pédale d'accélérateur, entraînant la perte de maîtrise du véhicule.**
- **Au besoin, installez correctement les tiges de montage si le véhicule n'est pas équipé des pièces d'origine.**

Une installation ou un montage inadéquat des tapis peut nuire au fonctionnement de la pédale de frein et de la pédale d'accélérateur, entraînant la perte de maîtrise du véhicule.

Vérifications de sécurité périodiques à l'extérieur du véhicule

Pneus

Assurez-vous que la bande de roulement n'est pas usée de manière excessive ou inégale. Vérifiez s'il y a des pierres, des clous, du verre ou d'autres objets qui seraient logés dans la bande de roule-

ment ou les flancs. Vérifiez si la bande de roulement et les flancs ne sont pas coupés ou fendillés. Vérifiez les flancs au niveau des coupures, fendillements ou hernies. Vérifiez le serrage des écrous de roues. Vérifiez que les pneus (y compris de secours) ont la bonne pression de gonflage à froid.

Phares et clignotants

Demandez à quelqu'un de vérifier le fonctionnement des feux et des clignotants pendant que vous actionnez les commandes. Vérifiez les témoins des clignotants et des feux de route au tableau de bord.

AVANT DE DÉMARRER VOTRE VÉHICULE

Loquets des portes

Vérifiez que les portes sont bien fermées, enclenchées et verrouillées.

Fuites de liquide

Si le véhicule a été garé toute la nuit, vérifiez l'espace au-dessous de la caisse à la recherche de fuites d'essence, de liquide de refroidissement, d'huile ou d'autre liquide. Si vous détectez des vapeurs d'essence ou suspectez des fuites de carburant, de liquide de direction assistée ou de frein, déterminez-en l'origine et faites immédiatement corriger le problème.

CARACTÉRISTIQUES DE VOTRE VÉHICULE

• RÉTROVISEURS	84	• Recommandations d'utilisation du système Uconnect^{MC}	104
• Rétroviseur intérieur jour et nuit	84	• Généralités	114
• Rétroviseur à atténuation automatique – Selon l'équipement	84	• COMMANDE VOCALE – SELON L'ÉQUIPEMENT	114
• Rétroviseurs à commande électrique	85	• Fonctionnement du système de commande vocale	114
• Rétroviseur extérieur – Côté conducteur	86	• Commandes	116
• Rétroviseur extérieur – Côté passager	86	• Apprentissage vocal	119
• Rétroviseurs extérieurs rabattable	86	• SIÈGES	119
• Rétroviseurs extérieurs chauffants – Selon l'équipement	87	• Sièges à commande électrique – Selon l'équipement	120
• Miroirs de courtoisie – Selon l'équipement	87	• Sièges chauffants – Selon l'équipement	121
• Fonction de pivotement du pare-soleil	87	• Sièges avant à réglage manuel	122
• Système Uconnect^{MC} – Selon l'équipement	87	• Réglage manuel de la hauteur du siège – Selon l'équipement	123
• Fonctionnement	89	• Support lombaire à réglage manuel – Selon l'équipement	124
• Fonctions d'appel	96		
• Fonctions du système Uconnect^{MC}	98		
• Connectivité évoluée	103		

CARACTÉRISTIQUES DE VOTRE VÉHICULE

• Inclinaison du dossier du conducteur	124	• Liquide lave-glacé	135
• Siège du passager avant rabattable à plat	124	• Essuyage antibuée	135
• Appuie-têtes	125	• COLONNE DE DIRECTION INCLINABLE	136
• Banquette arrière à dossier rabattable	127	• RÉGULATEUR DE VITESSE ÉLECTRONIQUE – SELON L'ÉQUIPEMENT	137
• Banquette arrière à dossier inclinable – Selon l'équipement	128	• Activation	137
• POUR OUVRIR ET FERMER LE CAPOT	129	• Pour programmer une vitesse souhaitée	138
• FEUX ET PHARES	130	• Désactivation	138
• Levier multifonction	130	• Pour retourner à la vitesse programmée	138
• Phares et feux de position	130	• Changement de la vitesse programmée	138
• Feux de jour – Selon l'équipement	130	• Accélération pour dépassement	139
• Avertisseur de phares allumés	131	• OUVRE-PORTE DE GARAGE – SELON L'ÉQUIPEMENT	139
• Phares antibrouillard – Selon l'équipement	131	• Avant de commencer la programmation de la télécommande HomeLink ^{MD}	140
• Clignotants	131	• Programmation d'un système à changement de code	141
• Inverseur route-croisement	132	• Programmation d'un système à code fixe	142
• Appel de phares	132	• Programmation au Canada et programmation de grille d'entrée	144
• Réglage de l'intensité de l'éclairage du tableau de bord	132	• Utilisation de la télécommande HomeLink ^{MD}	145
• Lampes de lecture	133	• Sécurité	145
• ESSUIE-GLACES ET LAVE-GLACE DU PARE-BRISE	133	• Conseils de dépannage	145
• Fonctionnement des essuie-glaces	134		
• Essuie-glaces à balayage intermittent	134		

• Généralités	146	• RANGEMENT	154
• TOIT OUVRANT À COMMANDE ÉLECTRIQUE – SELON L'ÉQUIPEMENT	147	• Boîte à gants et espace de rangement	154
• Ouverture rapide du toit ouvrant	148	• Rangement de portes	155
• Ouverture du toit ouvrant – Mode manuel	148	• CARACTÉRISTIQUES DE LA CONSOLE	155
• Fermeture rapide du toit ouvrant	148	• CARACTÉRISTIQUES DU PLANCHER DE CHARGEMENT	156
• Fermeture du toit ouvrant – Mode manuel	148	• Plafonnier de l'espace de chargement/lampe- torche autorechargeable amovible	156
• Fonction de détection des obstacles	149	• Cache-bagages	157
• Ventilation du toit ouvrant – Mode rapide	149	• Plancher de chargement amovible	158
• Fonctionnement du protecteur solaire	149	• Boucles d'arrimage	158
• Tremblement dû au vent	149	• Enceintes rabattables – Selon l'équipement	160
• Entretien du toit ouvrant	149	• CARACTÉRISTIQUES DE LA LUNETTE	160
• Fonctionnement lorsque le contact est coupé	149	• Essuie-glace et lave-glace de lunette	160
• PRISES DE COURANT	150	• Dégivreur de lunette	161
• ONDULEUR D'ALIMENTATION– SELON L'ÉQUIPEMENT	152	• PORTE-BAGAGES AU TOIT – SELON L'ÉQUIPEMENT	162
• PORTE-GOBELETS	154		

RÉTROVISEURS

Rétroviseur intérieur jour et nuit

Un système à deux pivots permet de régler le rétroviseur verticalement et horizontalement. Le rétroviseur doit être réglé de sorte que le centre de son champ de vision soit aligné sur le centre de la lunette.

Vous pouvez réduire l'éblouissement des phares en déplaçant le petit levier sous le rétroviseur en position de nuit (vers l'arrière du véhicule). Vous devez régler le rétroviseur lorsqu'il est à la position de jour (vers le pare-brise).

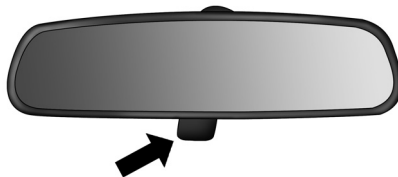

030407085

Réglage du rétroviseur

Rétroviseur à atténuation automatique – Selon l'équipement

Ce rétroviseur se règle automatiquement pour réduire l'éblouissement causé par les phares des véhicules qui roulent derrière vous. Enfoncez la commande située dans l'embase du rétroviseur pour activer ou désactiver la commande. Un témoin situé à gauche de la commande s'allume pour indiquer à quel moment la fonction

antiéblouissement est activée. Le capteur à la droite de la commande ne s'allume pas.

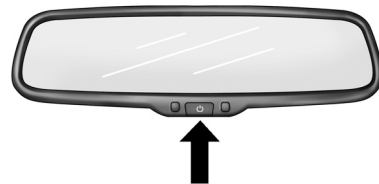

030406002

Rétroviseur à atténuation automatique

AVERTISSEMENT!

Ne vaporisez aucune solution de nettoyage directement sur le rétroviseur pour éviter de l'endommager. Appliquez plutôt la solution sur un chiffon propre et essuyez le rétroviseur.

Rétroviseurs à commande électrique

Les commandes des rétroviseurs à commande électrique se trouvent sur le panneau de garnissage de la porte du conducteur.



Commande des rétroviseurs électriques

Pour régler un rétroviseur, tournez la commande vers les positions de gauche ou de droite indiquées. Inclinez la commande dans la direction voulue pour déplacer le rétroviseur. Lorsque vous avez terminé, tournez la commande au centre afin de prévenir tout déplacement accidentel d'un rétroviseur.

MISE EN GARDE!

Les véhicules et les autres objets que vous voyez dans le rétroviseur convexe droit du côté passager paraissent plus petits et plus éloignés qu'ils ne le sont réellement. Évitez de vous fier uniquement au rétroviseur droit car vous risquez d'entrer en collision avec un autre véhicule ou objet. **Servez-vous du rétroviseur intérieur pour déterminer la taille et la distance d'un véhicule que vous apercevez dans le rétroviseur du côté passager.**

CARACTÉRISTIQUES DE VOTRE VÉHICULE

Rétroviseur extérieur – Côté conducteur

Réglez le rétroviseur extérieur de façon à en centrer le champ de vision sur la voie de circulation voisine, avec un léger chevauchement sur la vue obtenue avec le rétroviseur intérieur.

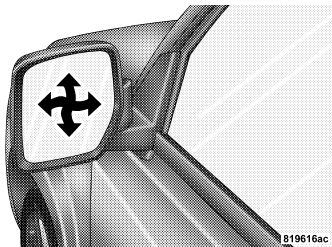

Directions de réglage du rétroviseur extérieur côté conducteur

Rétroviseur extérieur – Côté passager

Réglez le rétroviseur extérieur convexe de façon à en centrer le champ de vision sur la voie de circulation voisine, avec un léger chevauchement sur la vue obtenue avec le rétroviseur intérieur.

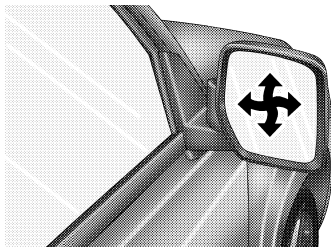

Directions de réglage du rétroviseur extérieur côté passager

030406693

MISE EN GARDE!

Les véhicules et les autres objets que vous voyez dans le rétroviseur convexe droit du côté passager paraissent plus petits et plus éloignés qu'ils ne le sont réellement. Évitez de vous fier uniquement au rétroviseur droit car vous risquez d'entrer en collision avec un autre véhicule ou objet. Servez-vous du rétroviseur intérieur pour déterminer la taille et la distance d'un véhicule que vous apercevez dans le rétroviseur du côté passager.

Rétroviseurs extérieurs rabattable

Les rétroviseurs extérieurs sont pourvus de charnières et peuvent être repliés manuellement vers l'avant ou l'arrière par mesure de sécurité. Les charnières sont

dotées de trois crans : avant, arrière et position normale.

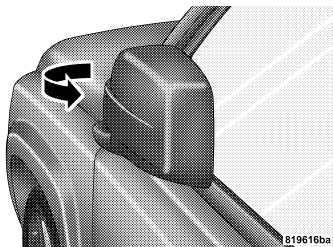

Rabattage des rétroviseurs extérieurs

Rétroviseurs extérieurs chauffants – Selon l'équipement



Les rétroviseurs extérieurs sont chauffants, afin de faire fondre le givre ou la glace. Cette fonction s'active lorsque vous mettez en marche le dégivreur de la lunette. Pour de plus amples renseignements, consultez la rubri-

que « Caractéristiques de la lunette » de la section « Caractéristiques de votre véhicule ».

Miroirs de courtoisie – Selon l'équipement

Pour utiliser le miroir, tirez le pare-soleil vers le bas et soulevez le couvre-miroir.

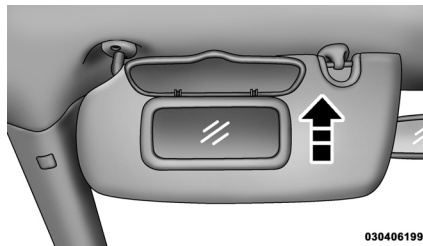

Miroir de courtoisie

CARACTÉRISTIQUES DE VOTRE VÉHICULE

Fonction de pivotement du pare-soleil

Vous pouvez faire pivoter les pare-soleil et les rabattre sur la glace latérale si cela se révèle nécessaire pour votre confort.

Système Uconnect^{MC} – Selon l'équipement

Le système Uconnect^{MC} est un système de communication mains libres, activé par la voix, à bord du véhicule. Il vous permet de composer un numéro de téléphone sur votre téléphone mobile à l'aide de simples commandes vocales (p. ex., « Téléphoner » ... « Michel » ... « Bureau » ou « Composer » ... « 248 555-1212 »). Le son de votre téléphone mobile est transmis par la chaîne stéréo de votre véhicule; lorsque vous utilisez le système Uconnect^{MC}, celui-ci met automatiquement votre radio en sourdine.

CARACTÉRISTIQUES DE VOTRE VÉHICULE

NOTA : Pour utiliser le système Uconnect^{MC}, vous devez posséder un téléphone mobile utilisant la version 0.96 (ou une version plus récente) du système mains libres Bluetooth^{MD}. Visitez le site Web du système Uconnect^{MC} pour consulter la liste des téléphones pris en charge.

Pour joindre le service à la clientèle de Uconnect^{MC}, visitez l'un des sites Web suivants :

- www.chrysler.com/uconnect
- www.dodge.com/uconnect
- www.jeep.com/uconnect
- ou composez le 1-877-855-8400.

Le système Uconnect^{MC} vous permet de transférer les appels entre le système du véhicule et votre téléphone mobile ou vice

versa dès que vous montez à bord du véhicule ou en descendez. Pour les discussions privées, le système vous permet de mettre le microphone en sourdine.

Le système Uconnect^{MC} est pris en charge par votre téléphone mobile mains libres Bluetooth^{MD}. Le système Uconnect^{MC} utilise la technologie Bluetooth^{MD}, la norme mondiale qui permet de relier entre eux différents dispositifs électroniques sans fil ou port d'attache. Le système Uconnect^{MC} peut donc fonctionner, peu importe où se trouve votre téléphone mobile (dans votre sac, dans la poche de votre veston ou dans votre porte-documents), tant que votre téléphone est en fonction et jumelé au système Uconnect^{MC} du véhicule. Le système Uconnect^{MC} permet d'y jumeler jusqu'à sept téléphones mobiles. Toutefois, vous ne

pouvez utiliser qu'un seul de ces téléphones à la fois. Le système est offert en anglais, en espagnol ou en français.



MISE EN GARDE!

Tout système commandé par la voix devrait être seulement utilisé dans des conditions de conduite sûres conformément aux lois locales et aux règles d'utilisation du téléphone. Toute l'attention devrait être maintenue sur la route en avant. Dans le cas contraire, vous risquez de provoquer une collision entraînant des blessures graves ou mortelles.

Bouton du système Uconnect^{MC}



Les commandes de la radio ou du volant (selon l'équipement) comportent deux touches de

commande (la touche du système Uconnect^{MC}  et la touche de commande vocale ( VR) qui vous permettent d'accéder au système. Lorsque vous appuyez sur la touche, vous entendez le mot Uconnect^{MC} suivi d'un bip. Ce dernier représente l'invite à dicter une commande.

Touche de commande vocale

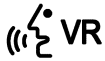

L'emplacement réel des touches peut varier selon la radio. Les fonctions de chaque touche sont décrites dans le paragraphe « Fonctionnement ».

Le système Uconnect^{MC} peut être utilisé avec tout téléphone mobile mains libres à technologie Bluetooth^{MD}. Visitez le site Web du système Uconnect^{MC} pour consulter la liste des téléphones pris en charge. Pour obtenir de plus amples renseignements, consultez votre fournisseur

de services de téléphonie mobile ou le fabricant de votre téléphone.

Le système Uconnect^{MC} est parfaitement intégré à la chaîne stéréo du véhicule. Vous pouvez régler le volume du système Uconnect^{MC} à l'aide de la commande de volume de la radio ou de la commande audio montée au volant (bouton de droite), selon l'équipement.

L'écran de certaines radios affichera les données visuelles du système Uconnect^{MC}, telles que la mention « CELL » (cellulaire) ou l'identification du demandeur.

Fonctionnement

Vous pouvez utiliser les commandes vocales pour activer le système Uconnect^{MC} et pour naviguer parmi ses différents menus. Après la plupart des messages

guides du système Uconnect^{MC}, vous devez formuler une commande vocale. Un message est exigé pour chaque commande spécifique et vous oriente vers les différentes options offertes.

- Avant d'énoncer une commande vocale, vous devez attendre le signal sonore qui suit le message-guide « Prêt » ou un autre message-guide.
- Dans certains cas, vous pouvez avoir recours à des commandes combinées. Par exemple, plutôt que de dire « Réglage » puis « Jumeler un appareil », énoncez la commande combinée suivante : « Jumeler un appareil Bluetooth^{MD} ».
- Dans l'explication de chacune des fonctions de la présente section, seule la forme combinée de la commande



vocale est donnée. Vous pouvez également séparer les commandes en plusieurs parties et énoncer chaque partie de la commande lorsque le système vous le demande. Par exemple, il est possible de lancer la commande vocale combinée « Annuaire nouvelle entrée » ou de l'émettre en deux parties : « Annuaire » et « Nouvelle entrée ». N'oubliez pas que le système Uconnect^{MC} fonctionne mieux lorsque vous parlez normalement, comme si votre interlocuteur se trouvait à quelques mètres de vous.

Arborescence des commandes vocales

Consultez le paragraphe « Arborescence vocale » dans cette section.

Commande d'aide

Si vous avez besoin d'aide pour répondre à un message-guide ou si vous voulez connaître les choix de réponse offerts, dites « Aide » après le signal sonore. Si vous demandez de l'aide, le système Uconnect^{MC} vous fera entendre quelques options offertes, quelque soit le message-guide actif.

Pour activer le système Uconnect^{MC}, appuyez simplement sur la touche , puis suivez les directives des messages-guides. La touche , située sur le panneau de commande de la radio, permet d'amorcer une séance du système Uconnect^{MC}.

Commande d'annulation

À tout message-guide, après le signal sonore, vous pouvez dire « Annuler » et le système revient au menu principal. Ce-

pendant, dans certains cas, le système reviendra au menu précédent.

Jumelage (lien) du système Uconnect^{MC} à un téléphone mobile

Avant d'utiliser votre système Uconnect^{MC}, vous devrez jumeler votre téléphone mobile compatible Bluetooth^{MD}.

Pour effectuer le jumelage, vous devrez consulter le manuel de l'utilisateur de votre téléphone mobile. Le site Web du système Uconnect^{MC} peut également vous permettre d'obtenir plus de détails sur le jumelage.

Voici les directives générales de jumelage d'un téléphone au système Uconnect^{MC} :

- Appuyez sur la touche  pour commencer.

- Après le message-guide « Prêt » et le signal sonore subséquent, dites « Jumelage de l'appareil ».
- Au message-guide et après le signal sonore, dites « Jumeler un appareil » et suivez les directives des messages-guides.
- Vous devrez saisir un numéro d'identification personnelle (NIP) à quatre chiffres, que vous devrez ultérieurement entrer dans votre téléphone mobile. Entrez le NIP à quatre chiffres de votre choix. Vous n'aurez pas à vous souvenir de ce NIP après le jumelage initial.
- Aux fins d'identification, un message-guide vous indiquera qu'il faut fournir au système Uconnect^{MC} un nom pour votre téléphone mobile. Chaque télé-

phone mobile jumelé devra porter un nom de téléphone unique.

- Vous serez ensuite invité à attribuer un niveau de priorité de un à sept à votre téléphone mobile, le niveau un représentant la priorité la plus élevée. Vous pouvez jumeler jusqu'à sept téléphones mobiles à votre système Uconnect^{MC}. Toutefois, parmi les téléphones mobiles jumelés à votre système Uconnect^{MC}, vous ne pouvez en utiliser qu'un seul à la fois. Si plusieurs téléphones mobiles se trouvent dans le véhicule au même moment, le chiffre de priorité permet au système Uconnect^{MC} de savoir lequel utiliser. Par exemple, si un téléphone de priorité trois et un téléphone de priorité cinq se trouvent dans le véhicule, le système Uconnect^{MC} utilise le téléphone mobile de priorité trois lorsque

vous effectuez un appel. À n'importe quel moment, vous pouvez décider d'utiliser un téléphone mobile de priorité inférieure (consultez le paragraphe « Connectivité évoluée » dans cette section).

Composition vocale d'un numéro

- Appuyez sur la touche  pour commencer.
- Après le message-guide « Prêt » et le signal sonore subséquent, dites « Composer ».
- Le système vous demandera d'énoncer à haute voix le numéro de téléphone à composer.
- Par exemple, vous pouvez dire « 234 567 8901 ».

CARACTÉRISTIQUES DE VOTRE VÉHICULE

- Le système Uconnect^{MC} confirme d'abord le numéro, puis il le compose. Sur certaines radios, le numéro de téléphone énoncé apparaît à l'écran.

Établissement d'un appel par un nom

- Appuyez sur la touche  pour commencer.
- Après le message-guide « Prêt » et le signal sonore subséquent, dites « Appeler ».
- Le système vous demandera d'énoncer à haute voix le nom de la personne que vous souhaitez appeler.
- Après le message-guide « Prêt » et le signal sonore subséquent, dites le nom de la personne que vous souhaitez appeler. Par exemple, vous pouvez dire « Jean Tremblay » si le nom Jean

Tremblay a été préalablement enregistré dans l'annuaire ou dans l'annuaire téléchargé du système Uconnect^{MC}. Pour apprendre comment enregistrer un nom dans l'annuaire, consultez le paragraphe « Ajout de noms à votre annuaire Uconnect^{MC} » dans l'annuaire.

- Le système Uconnect^{MC} confirme alors le nom formulé, puis il compose ce numéro. Sur certaines radios, ce numéro peut apparaître à l'écran.

Ajout de noms à votre annuaire Uconnect^{MC}

NOTA : *Il est recommandé d'immobiliser le véhicule avant d'ajouter des noms à l'annuaire Uconnect^{MC}.*

- Appuyez sur la touche  pour commencer.

- Après le message-guide « Prêt » et le signal sonore subséquent, dites « Annuaire nouvelle entrée ».
- Après le message-guide, dites le nom de la nouvelle entrée. Il est recommandé d'énoncer les noms au long pour faciliter la commande vocale. Par exemple, dites « Robert Bouchard » ou « Robert » plutôt que « Bob ».
- Après le message-guide, entrez le type de numéro (p. ex., « Domicile », « Travail », « Téléphone cellulaire » ou « Autre »). Vous pourrez ainsi conserver plusieurs numéros de téléphone pour chaque entrée, si vous le souhaitez.
- Après le message-guide, énoncez le numéro de téléphone correspondant à cette entrée.

Lorsque l'entrée aura été ajoutée à l'annuaire, vous aurez la possibilité d'ajouter d'autres numéros de téléphone à ce nom ou de revenir au menu principal.

Le système Uconnect^{MC} vous permet d'enregistrer à l'annuaire jusqu'à 32 noms avec quatre numéros de téléphone et désignations associés à chaque nom. Chaque langue est assortie d'un annuaire de 32 noms qui n'est accessible que dans cette langue. De plus, selon l'équipement et si votre téléphone prend cette fonction en charge, le système Uconnect^{MC} télécharge automatiquement l'annuaire de votre téléphone mobile.

Téléchargement de l'annuaire – Transfert automatique de l'annuaire à partir du téléphone mobile

Selon l'équipement, et si votre téléphone prend cette fonction en charge, le sys-

tème Uconnect^{MC} télécharge automatiquement les noms (noms textuels) et les numéros de l'annuaire de votre téléphone mobile. Certains téléphones Bluetooth^{MD} à profil d'accès à l'annuaire peuvent prendre cette fonction en charge. Visitez le site Web du système Uconnect^{MC} pour consulter la liste des téléphones pris en charge.

- Pour téléphoner un contact dont le nom est enregistré dans l'annuaire du système Uconnect^{MC} ou dans l'annuaire téléchargé, consultez le paragraphe « Établissement d'un appel par un nom ».
- Le téléchargement et la mise à jour automatiques, s'ils sont pris en charge, commencent dès que la connexion sans fil Bluetooth^{MD} est établie entre le

téléphone et le système Uconnect^{MC}, par exemple lorsque vous faites démarrer le moteur.

- Au plus 1 000 entrées par téléphone peuvent être téléchargées et mises à jour chaque fois qu'un téléphone est relié au système Uconnect^{MC}.
- Selon le nombre maximal d'entrées téléchargées, il peut y avoir un bref délai avant que les derniers noms téléchargés puissent être utilisés. Jusqu'à ce moment, le précédent annuaire téléchargé, s'il y a lieu, peut être utilisé.
- Seul l'annuaire du téléphone mobile actuellement relié est accessible.
- Seul l'annuaire du téléphone mobile est téléchargé. L'annuaire de la carte SIM ne fait pas partie de l'annuaire du téléphone cellulaire.

CARACTÉRISTIQUES DE VOTRE VÉHICULE

- Cet annuaire téléchargé ne peut être modifié ni supprimé sur le système Uconnect^{MC}. Il ne peut être modifié que sur le téléphone cellulaire. Les changements sont automatiquement mis à jour et transférés au système Uconnect^{MC} lors de la prochaine connexion du téléphone.

Modification d'entrées de l'annuaire du système Uconnect^{MC}

NOTA :

- *Il est recommandé d'immobiliser le véhicule avant de modifier des noms de l'annuaire.*
- *Les entrées d'un annuaire automatiquement téléchargé ne peuvent être supprimées ou modifiées.*
- Appuyez sur la touche  pour commencer.

- Après le message-guide « Prêt » et le signal sonore subséquent, dites « Annuaire modifier l'entrée ».
- Un message-guide vous demande quel nom vous souhaitez modifier parmi les entrées inscrites à l'annuaire.
- Vous devez ensuite indiquer le type de numéro (domicile, travail, téléphone cellulaire ou autre) que vous souhaitez modifier.
- Après le message-guide, énoncez le nouveau numéro de téléphone correspondant à cette entrée.

Lorsque l'entrée inscrite à l'annuaire aura été modifiée, vous aurez la possibilité de modifier une autre entrée, de composer le nouveau numéro que vous venez d'inscrire ou de revenir au menu principal.

L'option « Annuaire modifier l'entrée » peut être utilisée pour ajouter un autre numéro de téléphone à un nom figurant déjà dans l'annuaire. Par exemple, le numéro à la maison et celui du téléphone mobile de Jean Tremblay sont déjà inscrits, mais vous pouvez ajouter ultérieurement son numéro de téléphone au travail à l'aide de la fonction « Annuaire modifier l'entrée ».

Suppression d'entrées de l'annuaire du système Uconnect^{MC}

NOTA : *Il est recommandé d'immobiliser le véhicule avant de modifier les entrées de l'annuaire.*

- Appuyez sur la touche  pour commencer.

- Après le message-guide « Prêt » et le signal sonore subséquent, dites « Supprimer annuaire ».
- Lorsque vous aurez accédé au menu de suppression, un message-guide vous demandera quel nom vous souhaitez supprimer parmi les entrées inscrites à l'annuaire. Vous pouvez dire simplement le nom de l'entrée à supprimer ou dicter la commande « Énumérer les noms » pour entendre la liste des noms de l'annuaire. Pour sélectionner une des entrées de la liste, appuyez sur la touche  pendant que le système Uconnect^{MC} mentionne l'entrée voulue et dites « Supprimer ».
- Lorsque vous avez entré le nom, le système Uconnect^{MC} vous demande le type de numéro à supprimer : domicile,

travail, téléphone cellulaire, autre ou tous. Dites le type de numéro à supprimer.

- Notez que la seule entrée de l'annuaire dans la langue actuelle est supprimée.
- Les entrées d'un annuaire automatiquement téléchargé ne peuvent être supprimées ou modifiées.

Supprimer/effacer « toutes » les entrées d'annuaire du système Uconnect^{MC}

- Appuyez sur la touche  pour commencer.
- Après le message-guide « Prêt » et le signal sonore subséquent, dites « Annuaire effacer tout ».

- Le système Uconnect^{MC} vous demande si vous souhaitez réellement supprimer toutes les entrées inscrites à l'annuaire.
- Après confirmation, les entrées à l'annuaire seront supprimées.
- Notez que seul l'annuaire de la langue actuelle est supprimé.
- Les entrées d'un annuaire automatiquement téléchargé ne peuvent être supprimées ou modifiées.

Énumération de tous les noms à l'annuaire Uconnect^{MC}

- Appuyez sur la touche  pour commencer.
- Après le message-guide « Prêt » et le signal sonore subséquent, dites « Annuaire énumérer noms ».

CARACTÉRISTIQUES DE VOTRE VÉHICULE

- Le système Uconnect^{MC} énonce les noms de toutes les entrées de l'annuaire, y compris les entrées de l'annuaire téléchargé, s'il y a lieu.
- Pour appeler un des noms de la liste, appuyez sur la touche  lorsque le système mentionne le nom voulu, puis dites « Téléphoner ».

NOTA : *L'utilisateur peut aussi modifier ou supprimer une entrée à ce moment.*

- Le système Uconnect^{MC} vous demande la désignation du numéro que vous souhaitez composer.
- Le numéro sélectionné sera alors composé.

Fonctions d'appel

Vous pouvez accéder aux fonctions suivantes au moyen du système Uconnect^{MC} si elles sont comprises dans votre forfait de service mobile. Si, par exemple, votre forfait de service mobile permet les conférences téléphoniques à trois, vous pourrez utiliser cette fonction avec le système Uconnect^{MC}. Vérifiez auprès de votre fournisseur de services de téléphonie mobile les fonctions qu'il vous offre.

Réponse ou refus d'un appel entrant – Aucun appel en cours

Lorsque vous recevez un appel sur votre téléphone mobile, le système Uconnect^{MC} interrompt la chaîne stéréo du véhicule si elle est en fonction et vous demande si vous souhaitez répondre à l'appel. Appuyez sur la touche  pour répondre à l'appel. Si vous rejetez l'appel, appuyez

sur la touche  et maintenez-la enfoncée jusqu'à ce que vous entendiez un seul signal sonore vous indiquant que l'appel a été rejeté.

Réponse ou refus d'un appel entrant – Appel en cours

Si vous recevez un appel pendant un appel en cours, vous entendrez le même signal sonore d'appel en attente que vous entendez normalement lorsque vous utilisez votre téléphone mobile. Appuyez sur la touche  pour mettre l'appel en cours en attente et répondre à l'appel entrant.

NOTA : *Les téléphones existants compatibles avec le système Uconnect^{MC} ne permettent pas de rejeter un appel entrant lorsqu'un autre appel est en cours. L'utilisateur ne peut donc que répondre au nouvel appel ou l'ignorer.*

Établissement d'un deuxième appel lorsqu'un appel est en cours

Pour effectuer un deuxième appel pendant que vous êtes sur un appel en cours, appuyez sur la touche  et dites « Composer » ou « Téléphoner » suivi du numéro de téléphone ou du nom de l'entrée inscrite à l'annuaire. Le premier appel est mis en attente pendant la deuxième communication. Pour revenir au premier appel, consultez le paragraphe « Passer d'un appel à l'autre » dans cette section. Pour combiner deux appels, consultez le paragraphe « Conférence téléphonique » dans cette section.

Mise en attente d'un appel et récupération

Pour mettre un appel en attente, appuyez sur la touche  jusqu'à ce que vous entendiez un seul signal sonore. Cela in-

dique que l'appel est en attente. Pour reprendre l'appel, maintenez la touche  enfoncée jusqu'à ce qu'un seul signal sonore retentisse.



Passer d'un appel à l'autre

S'il y a deux appels en cours (l'un actif et l'autre en attente), appuyez sur la touche  et maintenez-la enfoncée jusqu'à ce que vous entendiez un seul signal sonore vous indiquant que l'appel en cours et celui en attente ont été intervertis. Seul un appel peut être mis en attente à la fois.

Conférence téléphonique

Si deux appels sont en cours (un actif et l'autre en attente), appuyez sur la touche  jusqu'à ce qu'un double signal sonore retentisse, indiquant qu'une conférence téléphonique a été établie entre les deux appels.

Conférence téléphonique à trois

Pour amorcer une conférence téléphonique à trois, appuyez sur la touche  pendant un appel en cours et établissez un deuxième appel, comme il est décrit au paragraphe « Établissement d'un deuxième appel lorsqu'un appel est en cours ». Une fois le deuxième appel établi, maintenez la touche  enfoncée jusqu'à ce que vous entendiez un double signal sonore vous indiquant que le lien entre les deux appels a été établi.

Mettre fin à un appel

Pour mettre fin à un appel en cours, appuyez brièvement sur la touche . Seuls les appels actifs prennent fin et si un appel est en attente, il devient le nouvel appel actif. Si votre interlocuteur met fin à l'appel en cours, l'appel en attente peut ne pas être automatiquement activé. Cela

CARACTÉRISTIQUES DE VOTRE VÉHICULE

dépend du téléphone cellulaire. Pour reprendre l'appel, maintenez la touche  enfoncée jusqu'à ce qu'un seul signal sonore retentisse.

Recomposer

- Appuyez sur la touche  pour commencer.
- Après le message-guide « Prêt » et le signal sonore subséquent, dites « Recomposer ».
- Le système Uconnect^{MC} composera le dernier numéro fait sur votre téléphone mobile.

NOTA : *Ce numéro n'est pas nécessairement le dernier composé à partir du système Uconnect^{MC}.*

Poursuite d'un appel

La poursuite d'un appel consiste à continuer l'appel à l'aide du système Uconnect^{MC} après avoir coupé le contact du véhicule. Trois différentes fonctions de poursuite d'appel peuvent être offertes sur le véhicule :

- Une fois le contact coupé, vous pouvez poursuivre un appel à l'aide du système Uconnect^{MC} jusqu'à ce que l'appel se termine ou que la charge de la batterie du véhicule vous oblige à y mettre fin et à transférer cet appel sur votre téléphone mobile.
- Une fois le contact coupé, vous pouvez poursuivre un appel à l'aide du système Uconnect^{MC} pendant un certain moment, après quoi il est automatiquement transféré à votre téléphone mobile.

- Un appel actif est automatiquement transféré au téléphone cellulaire lorsque le contact est coupé.

Fonctions du système Uconnect^{MC}

Sélection de la langue

Pour modifier la langue utilisée par le système Uconnect^{MC}, procédez comme suit :

- Appuyez sur la touche  pour commencer.
- Après le message-guide « Prêt » et le signal sonore subséquent, dites le nom de la langue que vous voulez utiliser (English, Español ou Français).
- Continuez à suivre les messages-guides du système afin de terminer la sélection de la langue.

Après quoi, tous les messages-guides et les commandes vocales seront énoncés dans cette langue.

NOTA : *Après chaque changement de langue du système Uconnect^{MC}, seul l'annuaire de 32 noms propre à la langue choisie peut être utilisé. Le nom du téléphone jumelé n'est pas assujéti à une langue particulière et est utilisable dans toutes les langues.*

Secours d'urgence

En cas d'urgence, si le téléphone cellulaire est à portée de main :

- Décrochez l'appareil et composez le numéro d'appel des secours de votre région.

Si le téléphone n'est pas à portée de main et que le système Uconnect^{MC} fonctionne,

vous pouvez joindre les secours en procédant comme suit :

- Appuyez sur la touche  pour commencer.
- Après le message-guide « Prêt » et le signal sonore subséquent, dites « Urgence ». Le système Uconnect^{MC} indique au téléphone mobile jumelé de composer le numéro d'urgence. Cette fonction est disponible aux États-Unis, au Canada et au Mexique.

NOTA :

- *Le numéro d'urgence à composer est déterminé en fonction du pays où le véhicule a été acheté (911 pour les États-Unis et le Canada et 060 au Mexique). Le numéro composé peut ne pas être compatible avec le service mobile offert et la région.*

CARACTÉRISTIQUES DE VOTRE VÉHICULE

- *Si cette fonction est prise en charge, ce numéro peut être programmé sur certains systèmes. Pour effectuer cette programmation, appuyez sur la touche  et dites « Réglage », puis « Urgence ».*
- *La probabilité que vous réussissiez votre appel en utilisant le système Uconnect^{MC} est un peu moins élevée qu'en le faisant directement à partir du téléphone mobile.*

MISE EN GARDE!

Pour utiliser le système Uconnect^{MC} en cas d'urgence, votre téléphone mobile doit être :

- **en fonction;**
- **jumelé au système Uconnect^{MC};**

CARACTÉRISTIQUES DE VOTRE VÉHICULE

- **dans la zone de couverture du réseau.**

Aide au remorquage

Si vous avez besoin d'aide au remorquage :

- Appuyez sur la touche  pour commencer.
- Après le message-guide « Prêt » et le signal sonore subséquent, dites « Aide au remorquage ».

NOTA :

- *Le numéro de l'aide au remorquage composé dépend du pays d'achat du véhicule (1-800-528-2069 aux États-Unis, 1-877-213-4525 au Canada, 55-143454 dans la ville de Mexico et 1-800-712-3040 à l'extérieur de la ville de Mexico au Mexique). Consultez, sur*

le DVD, la section qui traite de l'Aide au remorquage 24 heures du livret de renseignements sur la garantie et sur le programme d'aide au remorquage 24 heures.

- *Si cette fonction est prise en charge, ce numéro peut être programmé sur certains systèmes. Pour effectuer cette programmation, appuyez sur la touche  et dites « Réglage », puis « Aide au remorquage ».*

Radiomessagerie

Consultez le paragraphe « Utilisation des systèmes automatisés » pour obtenir des directives d'utilisation de la radiomessagerie. La radiomessagerie fonctionne adéquatement sauf dans le cas de téléavertisseurs de certaines entreprises dont

la temporisation est trop courte pour fonctionner correctement avec le système Uconnect^{MC}.

Accès à la boîte vocale

Pour apprendre la façon d'accéder à votre boîte vocale, consultez le paragraphe « Utilisation des systèmes automatisés ».

Utilisation des systèmes automatisés

Cette méthode est utilisée dans les situations où il faut généralement appuyer sur les touches du clavier de téléphone mobile pour naviguer dans un système téléphonique automatisé.

Vous pouvez utiliser le système Uconnect^{MC} pour accéder à un système de messagerie vocale ou à un service automatisé tel qu'une radiomessagerie ou un service à la clientèle par téléphonie automatisée. Certains services exigent une

sélection de réponse immédiate. Dans certains cas, elle peut être trop rapide pour utiliser le système Uconnect^{MC}.

Lorsque vous composez un numéro à l'aide du système Uconnect^{MC} qui exige normalement l'entrée d'une séquence de touches au clavier de votre téléphone mobile, vous pouvez appuyer sur la touche **☎️VR** et dire la séquence en question suivie du mot « Envoyer ». Par exemple, si vous devez entrer votre NIP suivi du dièse (3 7 4 6 #), appuyez sur la touche **☎️VR** et dites « 3 7 4 6 dièse Envoyer ». L'énonciation d'un chiffre, ou d'une série de chiffres, suivie de la mention « Envoyer » peut aussi servir à naviguer dans une structure de menus du centre de service à la clientèle automatisé et à entrer un numéro destiné à un téléavertisseur.

Vous pouvez également stocker les entrées de l'annuaire Uconnect^{MC} sous forme sonore pour faciliter et accélérer l'accès aux systèmes de messagerie vocale et aux téléavertisseurs. Pour utiliser cette fonction, composez le numéro que vous désirez joindre, puis appuyez sur la touche **☎️VR** et dites « Envoyer ». Le système vous demande d'entrer le nom ou le numéro; dites le nom de l'entrée de l'annuaire à qui vous souhaitez envoyer un message. Le système Uconnect^{MC} transmet alors le numéro de téléphone associé à l'entrée de l'annuaire sous forme sonore par téléphone.

NOTA :

- *Il est possible que vous n'entendiez pas toutes les tonalités à cause de la configuration de réseau de votre téléphone mobile. Cela est normal.*

- *Certains systèmes de radiomessagerie et de messagerie vocale ont des paramètres de temporisation qui sont trop courts pour permettre l'utilisation de cette fonction.*

Intervention – Saut des messages-guides

Appuyez sur la touche « Commande vocale » lorsque vous souhaitez sauter une partie d'un message et dicter immédiatement une commande. Par exemple, si un message-guide demande « Souhaitez-vous jumeler un téléphone, effacer un... », vous pouvez appuyer sur la touche **☎️VR** et dire « Jumeler un téléphone » pour sélectionner cette option sans entendre le message-guide en entier.

Activation ou désactivation des messages de confirmation

Le système ne confirme plus vos sélections si vous désactivez la fonction de confirmation par message-guide (p. ex., Uconnect^{MC} ne répète plus le numéro de téléphone avant de le composer).

- Appuyez sur la touche  pour commencer.
- Après le message-guide « Prêt » et le signal sonore subséquent, dites un des énoncés suivants :
 - « Activation des messages de confirmation de réglage »
 - « Désactivation des messages de confirmation de réglage »

Indicateurs d'état du téléphone et du réseau

Si cette fonction est disponible à l'écran de la radio ou sur un autre écran d'affichage (par exemple, au groupe d'instruments) et si elle est prise en charge par votre téléphone mobile, le système Uconnect^{MC} présente des messages d'état sur le téléphone et le réseau lorsque vous tentez d'établir un appel à l'aide du système Uconnect^{MC}. Ces messages d'état portent sur l'intensité du signal du réseau, la puissance de la pile du téléphone, etc.

Composition d'un numéro à l'aide du clavier de téléphone mobile

Vous pouvez composer un numéro de téléphone à l'aide du clavier de téléphone mobile tout en utilisant le système Uconnect^{MC} (faites preuve de vigilance et prenez les mesures de sécurité qui s'impo-

sent lorsque vous utilisez le clavier de téléphone mobile). Lorsque vous composez un numéro sur votre téléphone mobile Bluetooth^{MD} jumelé, le son est transmis par les haut-parleurs de la chaîne stéréo du véhicule. Le système Uconnect^{MC} fonctionne de la même façon que si vous utilisiez la commande vocale pour composer le numéro.

NOTA : *Certaines marques de téléphones mobiles n'envoient pas la sonnerie au système Uconnect^{MC}; vous ne l'entendrez donc pas par la chaîne stéréo du véhicule. Dans ce cas, même si le numéro a été composé avec succès et si l'appel est en cours, l'utilisateur pourrait avoir l'impression contraire. Lorsqu'on aura répondu à votre appel, le son se fera entendre.*

Mise en sourdine ou désactivation de la sourdine

Lorsque le système Uconnect^{MC} est mis en sourdine, vous pouvez entendre votre interlocuteur sans qu'il ne puisse vous entendre. Pour mettre en sourdine le système Uconnect^{MC} :

- appuyez sur le bouton  ;
- après le signal sonore, dites « Sourdine activée ».

Pour désactiver la sourdine du système Uconnect^{MC} :

- appuyez sur le bouton  ;
- après le signal sonore, dites « Sourdine désactivée ».

Connectivité évoluée

Transfert d'un appel au téléphone mobile ou à partir du téléphone mobile

Le système Uconnect^{MC} vous permet de transférer des appels en cours de votre téléphone mobile au système Uconnect^{MC} sans couper la communication. Pour transférer au système Uconnect^{MC} un appel en cours sur votre téléphone mobile jumelé au système Uconnect^{MC} ou vice-versa, appuyez sur la touche  et dites « Transférer l'appel ».

Activation ou désactivation du lien entre le système Uconnect^{MC} et le téléphone mobile

Votre téléphone cellulaire peut être jumelé à plusieurs dispositifs électroniques différents, mais ne peut être relié qu'à un seul d'entre eux à la fois.

Si vous souhaitez activer ou désactiver la connexion Bluetooth^{MD} entre votre téléphone mobile et le système Uconnect^{MC}, suivez les directives décrites dans le manuel de l'utilisateur de votre téléphone mobile.

Énumération des noms des téléphones mobiles jumelés

- Appuyez sur la touche  pour commencer.
- Après le message-guide « Prêt » et le signal sonore subséquent, dites « Régler jumelage téléphone ».
- À l'invite du message-guide, dites « Énumérer téléphones jumelés ».
- Le système Uconnect^{MC} fera entendre les noms de tous les téléphones mobiles jumelés par ordre décroissant de

CARACTÉRISTIQUES DE VOTRE VÉHICULE

priorité. Pour « sélectionner » ou « supprimer » un téléphone jumelé annoncé, appuyez sur la touche  et dites « Sélectionner » ou « Supprimer ». Consultez également les deux prochains paragraphes pour une autre façon de « sélectionner » ou de « supprimer » un téléphone jumelé.

Sélection d'un autre téléphone mobile

Cette fonction permet de choisir un autre téléphone jumelé au système Uconnect^{MC} et de l'utiliser.

- Appuyez sur la touche  pour commencer.
- Après le message-guide « Prêt » et le signal sonore subséquent, dites « Réglage sélectionner téléphone », puis suivez les messages-guides.

- Vous pouvez également appuyer sur la touche  en tout temps pendant la diffusion de la liste, puis choisir le téléphone que vous désirez sélectionner.
- Le téléphone sélectionné servira pour l'appel suivant. Si le téléphone sélectionné n'est pas disponible, le système Uconnect^{MC} utilise le téléphone de la plus haute priorité qui se trouve dans le véhicule ou à proximité (à moins de 9 m [30 pi] environ).

Désactivation du jumelage des téléphones mobiles au système Uconnect^{MC}

- Appuyez sur la touche  pour commencer.
- Après le message-guide « Prêt » et le signal sonore subséquent, dites « Réglage jumelage téléphone ».

- Après le message-guide qui s'ensuit, dites « Supprimer » et suivez les messages-guides.
- Vous pouvez également appuyer sur la touche  en tout temps pendant la diffusion de la liste, puis choisir le téléphone que vous désirez supprimer.

Recommandations d'utilisation du système Uconnect^{MC}

Tutoriel Uconnect^{MC}



Pour écouter un bref tutoriel sur les fonctions du système, appuyez sur la touche  et dites « Tutoriel Uconnect^{MC} ».

Apprentissage vocal

Il est conseillé aux utilisateurs dont le système reconnaît difficilement les commandes vocales de recourir à la fonction d'apprentissage vocal du système Uconnect^{MC}. Les deux procédures ci-dessous

permettent d'accéder au mode d'apprentissage vocal :

D'un mode autre que le mode Uconnect^{MC} (par exemple, à partir du mode radio) :

- appuyez sur la touche  pendant 5 secondes jusqu'à ce que la séance débute; ou
- appuyez sur la touche  et énoncez la commande « Apprentissage vocal », « Apprentissage du système » ou « Commencer l'apprentissage de la reconnaissance vocale ».

Vous pouvez appuyer sur le bouton téléphone Uconnect^{MC} pour remettre les réglages par défaut, ou répéter les mots et phrases quand le système vous le demande. Pour obtenir des résultats optimaux, exécutez la session d'apprentis-

sage vocal lorsque le véhicule est stationné, moteur en marche, toutes glaces fermées et ventilateur hors fonction.

L'apprentissage peut être repris pour un nouvel utilisateur. Le système ne reconnaît que la voix du dernier utilisateur qui s'est prêté à la séance d'apprentissage.

Réinitialisation

- Appuyez sur la touche .
- Après le message-guide « Prêt » et le signal sonore subséquent, dites « Réglage », puis « Réinitialiser ».

Vous supprimerez ainsi tous les téléphones jumelés, les entrées de l'annuaire et les réglages du système, dans toutes les langues. Le système vous avertira avant de remettre les réglages par défaut.

Commandes vocales

- Pour optimiser la performance, réglez le rétroviseur pour qu'un espace d'au moins 1 cm (0,5 po) se trouve entre le rétroviseur et la console au pavillon (selon l'équipement).
- Attendez toujours le signal sonore avant de parler.
- Parlez normalement, sans faire de pause comme si vous parliez à une personne assise à quelques mètres de vous.
- Assurez-vous d'être la seule personne à parler au moment de la commande vocale.

CARACTÉRISTIQUES DE VOTRE VÉHICULE

- Les conditions suivantes assurent un rendement maximal :
 - Ventilateur réglé à régime bas ou moyen
 - Véhicule roulant à vitesse basse ou moyenne
 - Faible bruit de la route
 - Surface de roulement régulière
 - Glaces complètement fermées
 - Conditions météorologiques sèches
- Bien que le système soit conçu pour les utilisateurs francophones, anglophones et hispanophones nord-américains, il est possible qu'il ne comprenne pas l'accent de certaines personnes.
- Lorsque vous naviguez dans un système automatisé, comme une boîte vocale, ou lorsque vous destinez un message à un téléavertisseur, n'oubliez pas de dire « Envoyer » après la série de chiffres.
- L'enregistrement de noms dans l'annuaire pendant que le véhicule est en mouvement est déconseillé.
- Il est déconseillé d'enregistrer dans l'annuaire Uconnect^{MC} des noms qui se ressemblent phonétiquement.
- Le taux de reconnaissance des noms des annuaires (annuaire téléchargé et annuaire local du système Uconnect^{MC}) est optimal lorsque les entrées ne sont pas semblables.
- Les numéros doivent être prononcés un à la fois, en chiffres. « 800 » doit se prononcer « huit-zéro-zéro » et non pas « huit cent ».
- Vous pouvez dire « O » (lettre « O ») pour « 0 » (zéro).
- Le système peut traiter la plupart des combinaisons de chiffres du système automatique international, mais pas certains numéros abrégés.
- Dans le cas du cabriolet, l'efficacité du système peut être réduite lorsque la capote est ouverte.

Rendement audio à distance

- Les conditions suivantes assurent une qualité sonore maximale :
 - Ventilateur réglé à régime bas ou moyen

- Véhicule roulant à vitesse basse ou moyenne
- Faible bruit de la route
- Surface de roulement régulière
- Glaces complètement fermées
- Conditions météorologiques sèches
- Commandes énoncées depuis le siège du conducteur
- Le rendement général (clarté du son, écho et puissance sonore) dépend en grande partie du téléphone et du réseau plutôt que du système Uconnect^{MC}.
- L'écho au téléphone peut parfois être atténué en diminuant le volume dans le véhicule.
- Dans le cas du cabriolet, l'efficacité du système peut être réduite lorsque la capote est ouverte.

Appels récents

Si votre téléphone soutient le transfert automatique de l'annuaire, le système Uconnect^{MC} peut noter vos appels sortants, reçus et manqués.

Messagerie texte

Le système Uconnect^{MC} peut lire ou peut envoyer de nouveaux messages sur votre téléphone.

Lire des messages :

Si vous recevez un nouveau message texte pendant que votre téléphone est connecté à Uconnect^{MC}, le système vous indique que vous avez un nouveau message texte. Si vous souhaitez entendre le nouveau message :

- appuyez sur le bouton  ;
- après le message « Prêt » et le signal sonore, dites « Lire les messages » ;
- le système Uconnect^{MC} lira le nouveau message de texte pour vous.

Après avoir lu un message, vous pouvez y « Répondre » ou le « Faire suivre » avec le système Uconnect^{MC}.

CARACTÉRISTIQUES DE VOTRE VÉHICULE

Envoyer des Messages :

Vous pouvez envoyer des messages avec le système Uconnect^{MC}. Pour envoyer un nouveau message :

- appuyez sur le bouton  ;
- après le message-guide « Prêt » et le signal sonore subséquent, dites « Envoyer messagerie texte » ou « Envoyer le message »;
- vous pouvez dicter le message que vous voulez envoyer ou dire « Liste de messages » pour choisir parmi 20 messages enregistrés.

Pour envoyer un message, pressez le bouton  pendant que le système dicte le message et dites « Envoyer ».

Uconnect^{MC} vous demandera de dire le nom ou le numéro de la personne à qui vous souhaitez envoyer le message.

Liste de messages préenregistrés :

1. Oui
2. Non
3. Où êtes-vous?
4. J'ai besoin de plus d'information.
5. LOL
6. Pourquoi?
7. Je t'aime!
8. Appelle-moi
9. Appelle-moi plus tard
10. Merci
11. On se voit dans 15 minutes
12. Je suis en chemin
13. Je vais être en retard
14. Es-tu arrivé?
15. On se rencontre où?
16. Est-ce que ça peut attendre?
17. À bientôt
18. Quand peut-on se voir?
19. Envoie-moi ton numéro
20. Commence sans moi

Activer ou désactiver l'avis de nouveau message texte

La désactivation de l'avis de nouveau message texte mettra fin aux annonces sur l'arrivée de nouveaux messages de la part du système :

- appuyez sur le bouton  ;
- après le message-guide « Prêt » et le signal sonore subséquent, dites « Ré-

glage, avis de message entrant de messagerie-texte », et le système vous donnera la possibilité de modifier le réglage.

Lien de communication Bluetooth^{MD}

La communication peut parfois être coupée entre un téléphone mobile et le système Uconnect^{MC}. Lorsque cela se produit, on peut généralement rétablir la connexion en mettant le téléphone hors

CARACTÉRISTIQUES DE VOTRE VÉHICULE

tension et en le remettant sous tension. Il est recommandé de laisser le téléphone mobile au mode Bluetooth^{MD} « activé ».

Mise sous tension

Après avoir tourné le commutateur d'allumage de la position OFF (arrêt) à la position ON/RUN (marche) ou ACC (accessoires), ou après avoir changé la langue, attendez au moins quinze secondes avant d'utiliser le système.

Arborescence vocale

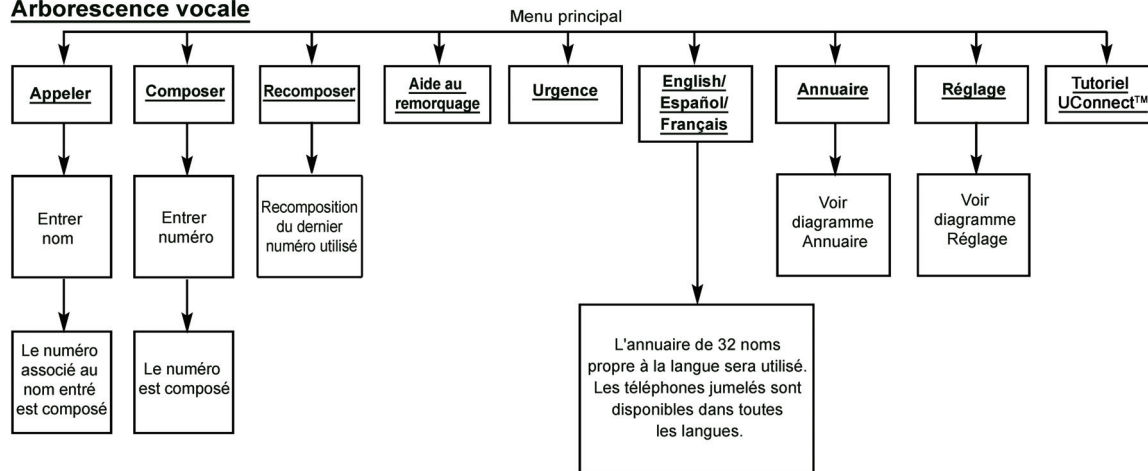

NOTA: Les commandes vocales disponibles sont en caractères gras et soulignées.

030607515

Arborescence vocale - Annuaire

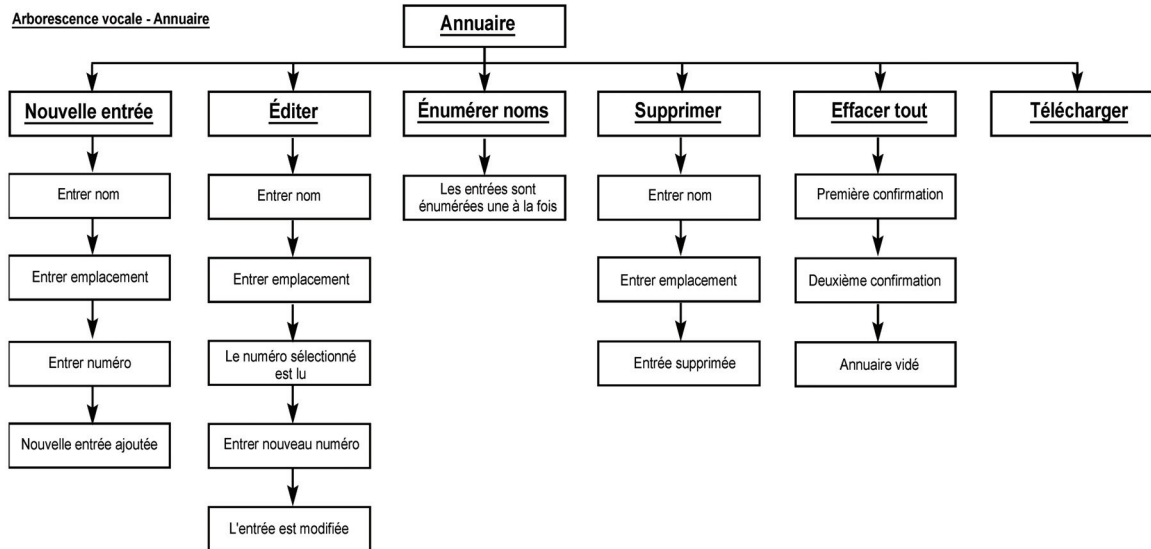

Nota: les commandes vocales disponibles sont en caractères gras et soulignées.

81c6bf80

Arborescence vocale – Réglage

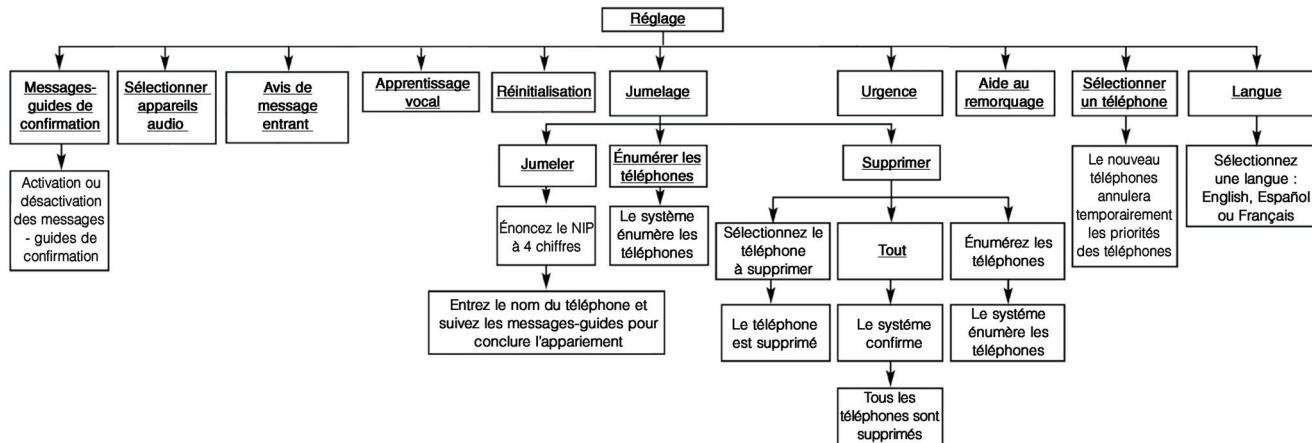

Nota: Les commandes vocales disponibles sont en caractères gras et soulignés.

030605540

CARACTÉRISTIQUES DE VOTRE VÉHICULE

Commandes vocales	
Principale	Secondaire(s)
zéro	
un	
deux	
trois	
quatre	
cinq	
six	
sept	
huit	
neuf	
étoile (*)	
plus (+)	
dièse (#)	
ajouter emplacement	
tous	

Commandes vocales	
Principale	Secondaire(s)
téléphoner	
annuler	
messages de confirmation	
continuer	
supprimer	
composer	
télécharger	
modifier	
urgence	
English	
effacer tout	
Español	
Français	
aide	

Commandes vocales	
Principale	Secondaire(s)
domicile	
langue	
énumérer noms	
énumérer téléphones jumelés	
téléphone cellulaire	
sourdine activée	
sourdine désactivée	
nouvelle entrée	
non	
autre	
jumeler un téléphone	
jumelage téléphone	jumelage
annuaire	annuaire
précédent	

CARACTÉRISTIQUES DE VOTRE VÉHICULE

Commandes vocales	
Principale	Secondaire(s)
enregistrer de nouveau	
recomposer	
retour au menu principal	retour ou menu principal
sélectionner téléphone	sélectionner
envoyer	
réglage	réglage téléphone ou configuration téléphone
aide au remorquage	
transférer l'appel	
Tutoriel Uconnect ^{MC}	
essayer de nouveau	
apprentissage vocal	

Commandes vocales	
Principale	Secondaire(s)
travail	
oui	

Généralités

Ce dispositif est conforme à la norme RSS 210 d'Industrie Canada et à la Partie 15 du règlement de la FCC. Son utilisation est soumise aux conditions suivantes :

- Toute modification non expressément approuvée par la partie responsable de la conformité du système pourrait entraîner la révocation de l'autorisation donnée à l'utilisateur de faire fonctionner l'appareil.
- Ce dispositif ne doit pas causer d'interférences nuisibles.

- Ce dispositif doit pouvoir accepter tous les types d'interférences, y compris celles qui pourraient l'activer de façon inopinée.

COMMANDE VOCALE – SELON L'ÉQUIPEMENT

Fonctionnement du système de commande vocale

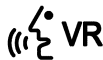

Ce système de commande vocale vous permet de commander la radio (bandes de fréquences AM et FM, chaînes de radio satellite), le lecteur de disques compacts et un enregistreur vocal.

NOTA : Assurez-vous de parler dans le système d'interface vocale aussi calmement et normalement que possible. La capacité du système d'interface vocale à

reconnaître les commandes dictées peut être réduite si l'on parle trop rapidement ou trop fort.

MISE EN GARDE!

Tout système commandé par la voix devrait être utilisé seulement dans des conditions de conduite sécuritaires conformément aux lois municipales. Toute l'attention devrait être maintenue sur la route en avant. Dans le cas contraire, vous risquez de provoquer une collision entraînant des blessures graves ou mortelles.

Lorsque vous appuyez sur la touche de commande vocale , vous entendrez un timbre sonore. Ce dernier représente l'invite à dicter une commande.

NOTA : Si vous ne dictez aucune commande dans les secondes qui suivent, le système présente une liste d'options.

Si vous voulez arrêter le système pendant la présentation des options, appuyez sur la touche de commande vocale  et énoncez votre commande après le timbre sonore.

Appuyer sur la touche de commande vocale  pendant que le système prononce les données est connu sous le nom « intervention prioritaire ». Le système est alors interrompu, et après le signal sonore, vous pouvez ajouter ou modifier des commandes. Cette fonction s'avérera fort utile lorsque vous commencerez à assimiler les options du système.

CARACTÉRISTIQUES DE VOTRE VÉHICULE

NOTA : Vous pouvez en tout temps énoncer les commandes « Annuler », « Aide » ou « Menu principal ».

Ces commandes sont universelles et s'utilisent dans tous les menus. Toutes les autres commandes sont assujetties à l'application active.

Lorsque vous utilisez les commandes, parlez clairement et à un volume normal.

Le système de reconnaissance vocale fonctionne de manière optimale lorsque les glaces sont fermées et que le ventilateur du système de chauffage et de climatisation est réglé à la vitesse minimale.

Si le système ne reconnaît pas une de vos commandes, il vous invite à la répéter.

CARACTÉRISTIQUES DE VOTRE VÉHICULE

Pour écouter le premier menu diffusé, appuyez sur la touche de commande vocale (☺^VVR et dites « Aide » ou « Menu principal ».

Commandes

Le système de commande vocale est conçu pour interpréter deux types de commandes : Les commandes universelles, disponibles en tout temps. Les commandes spécialisées, si le mode correspondant de la radio est activé.

Réglage du volume

1. Démarrez le dialogue en appuyant sur la touche de commande vocale (☺^VVR.
2. Énoncez une commande (par exemple, « Aide »).
3. Utilisez le bouton rotatif ON/OFF VOLUME (marche/arrêt – volume) pour régler

le volume à un niveau convenable lorsque le système de commande vocale énonce un message. À noter que le réglage de volume du système de commande vocale est différent de celui de la chaîne stéréo.

Menu principal

Démarrez le dialogue en appuyant sur la touche de commande vocale (☺^VVR. Vous pouvez dire « Menu principal » pour passer au menu principal.

Voici les commandes utilisables dans ce mode :

- « Radio » (pour passer au mode radio)
- « Disque » (pour passer au mode de disque)
- « Enregistrement » (pour passer au mode d'enregistreur vocal)

- « Réglage » (pour passer au réglage du système)

Radio AM

Pour passer à la bande AM, dites « AM » ou « Radio AM ». Voici les commandes utilisables dans ce mode :

- « Numéro de fréquence » (pour changer de fréquence)
- « Station suivante » (pour sélectionner la station suivante)
- « Station précédente » (pour sélectionner la station précédente)
- « Menu radio » (pour accéder au menu radio)
- « Menu principal » (pour accéder au menu principal)

Radio FM

Pour passer à la bande FM, dites « FM » ou « Radio FM ». Voici les commandes utilisables dans ce mode :

- « Numéro de fréquence » (pour changer de fréquence)
- « Station suivante » (pour sélectionner la station suivante)
- « Station précédente » (pour sélectionner la station précédente)
- « Menu radio » (pour accéder au menu radio)
- « Menu principal » (pour accéder au menu principal)

Radio satellite

Pour activer le mode de radio satellite, dites « Sat » ou « Radio satellite ». Voici les commandes utilisables dans ce mode :

- « Numéro de chaîne » (pour changer de chaîne en énonçant le numéro de la chaîne)
- « Chaîne suivante » (pour sélectionner la chaîne suivante)
- « Chaîne précédente » (pour sélectionner la chaîne précédente)
- « Liste des chaînes » (pour entendre la liste des chaînes disponibles)
- « Nom de chaîne » (pour dicter le nom d'une chaîne)

- « Menu radio » (pour accéder au menu radio)
- « Menu principal » (pour accéder au menu principal)

Disque

Pour passer au mode de disque, dites « Disque ». Voici les commandes utilisables dans ce mode :

- « Piste (numéro) » (pour changer de piste)
- « Piste suivante » (pour sélectionner la piste suivante)
- « Piste précédente » (pour sélectionner la piste précédente)
- « Menu principal » (pour accéder au menu principal)

CARACTÉRISTIQUES DE VOTRE VÉHICULE

Enregistreur vocal

Pour passer au mode d'enregistreur vocal, dites « Enregistrement ». Voici les commandes utilisables dans ce mode :

- « Nouvelle note » (pour enregistrer une nouvelle note) – Durant l'enregistrement, vous pouvez appuyer sur la touche de commande vocale  pour interrompre l'enregistrement. Pour poursuivre l'opération, énoncez l'une des commandes suivantes :
 - « Sauvegarder » (pour sauvegarder l'enregistrement)
 - « Poursuivre » (pour poursuivre l'enregistrement)
 - « Supprimer » (pour supprimer l'enregistrement)

- « Écouter notes » (pour écouter les notes précédemment enregistrées). Durant la lecture, vous pouvez appuyer sur la touche de commande vocale  pour interrompre la lecture des notes. Pour poursuivre l'opération, énoncez l'une des commandes suivantes :
 - « Répéter » (pour lire de nouveau l'enregistrement)
 - « Suivant » (pour lire l'enregistrement suivant)
 - « Précédent » (pour lire l'enregistrement précédent)
 - « Supprimer » (pour supprimer un enregistrement)
- « Supprimer tout » (pour supprimer tous les enregistrements)

Réglage

Pour passer au réglage du système, dites un des énoncés suivants :

- « Passer au réglage »
- « Passer au réglage système »
- « Passer au réglage »
- « Réglage du menu principal » ou
- « Passer au réglage »

Voici les commandes utilisables dans ce mode :

- « Langue, anglais »
- « Langue, français »
- « Langue, espagnol »
- « Tutoriel »
- « Apprentissage vocal »

NOTA : *N'oubliez pas que vous devez d'abord appuyer sur la touche commande vocale (☰VR et attendre le timbre sonore, puis énoncer les commandes « d'intervention prioritaire ».*

Apprentissage vocal

Il est conseillé aux utilisateurs dont le système reconnaît difficilement les commandes vocales de recourir à la fonction d'apprentissage vocal du système Uconnect^{MC}.

1. Appuyez sur la touche de commande vocale (☰VR, dites « Réglage système » et une fois dans ce menu, dites « Apprentissage vocal ». Le système apprendra à reconnaître votre voix et améliorera ainsi la reconnaissance.

2. Répétez les mots et expressions à l'invitation du système Uconnect^{MC}. Pour obtenir les meilleurs résultats, exécutez la session d'apprentissage vocal lorsque le véhicule est stationné, moteur en marche, toutes glaces fermées et ventilateur hors fonction. L'apprentissage peut être repris pour un nouvel utilisateur. Le système ne reconnaît que la voix du dernier utilisateur qui s'est prêté à la séance d'apprentissage.

SIÈGES

Les sièges constituent un élément du dispositif de retenue des occupants du véhicule.

MISE EN GARDE!

- **Lorsque le véhicule est en mouvement, il est dangereux d'être dans l'espace de chargement intérieur ou extérieur du véhicule. En cas de collision, les personnes se trouvant dans cet espace risquent davantage de subir des blessures graves, voire mortelles.**
- **Lorsque le véhicule est en mouvement, ne laissez personne prendre place dans des espaces qui ne sont pas équipés de sièges et de ceintures de sécurité. En cas de collision, les personnes se trouvant dans cet espace risquent davantage de subir des blessures graves, voire mortelles.**

- **Assurez-vous que tous les passagers du véhicule prennent place dans un siège et bouclent correctement leur ceinture de sécurité.**

Sièges à commande électrique – Selon l'équipement

Certains modèles peuvent être équipés d'un siège du conducteur à commande électrique. Le commutateur du siège à commande électrique est situé sur le côté extérieur du siège, près du plancher. Utilisez le levier pour obtenir la position voulue : monter, descendre, avancer, reculer ou basculer le siège.

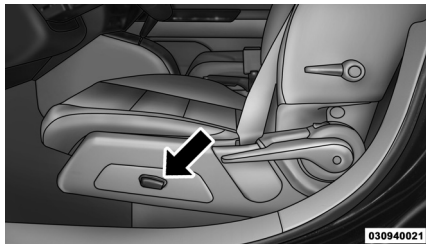

Commutateur de siège à commande électrique

MISE EN GARDE!

- **Le réglage du siège lorsque vous conduisez peut être dangereux. Le déplacement du siège lorsque vous conduisez peut entraîner la perte de maîtrise du véhicule qui risquerait de provoquer une collision, des blessures graves ou la mort.**

- **Le réglage des sièges doit être effectué avant de boucler les ceintures de sécurité et lorsque le véhicule est stationné. Une ceinture de sécurité qui n'est pas correctement ajustée peut entraîner des blessures graves ou la mort.**

AVERTISSEMENT!

Ne glissez aucun objet sous un siège à commande électrique et ne gênez pas son déplacement. Cela pourrait endommager ses commandes. Un obstacle situé sur la course du siège peut réduire son déplacement.

Réglage du siège vers l'avant ou vers l'arrière

Le siège peut être réglé vers l'avant et vers l'arrière. Appuyez sur la commande de siège vers l'avant ou vers l'arrière pour déplacer le siège dans la direction de la commande. Relâchez le commutateur lorsque la position voulue est atteinte.

Déplacement du siège vers le haut ou vers le bas

La hauteur des sièges peut être réglée vers le haut ou vers le bas. Tirez vers le haut ou appuyez vers le bas sur la commande de siège pour déplacer le siège dans la direction de la commande. Relâchez le commutateur lorsque la position voulue est atteinte.

Inclinaison du siège vers le haut ou vers le bas

L'angle du coussin de siège peut être réglé dans quatre directions. Tirez vers le haut ou poussez vers le bas sur l'avant ou l'arrière de la commande du siège pour déplacer l'avant ou l'arrière du coussin de siège dans la direction de la commande. Relâchez le commutateur lorsque la position voulue est atteinte.

Sièges chauffants – Selon l'équipement

Sur certains modèles, les sièges du conducteur et du passager avant peuvent être équipés de dispositifs de chauffage dans les coussins et les dossiers de siège. Les commutateurs des sièges avant chauffants sont situés sur la partie centrale du tableau de bord.

Vous pouvez choisir parmi les réglages de chauffage ÉLEVÉ, BAS ou HORS FONCTION. Des témoins de couleur ambre dans chaque commutateur indiquent le niveau de chauffage utilisé. Deux témoins allumés indiquent un niveau ÉLEVÉ, un seul indique un niveau BAS et aucun, que le chauffage est HORS FONCTION.



Appuyez une fois sur le commutateur pour sélectionner le chauffage de niveau ÉLEVÉ. Appuyez une deuxième fois sur le commutateur pour sélectionner le chauffage de niveau BAS. Appuyez une troisième fois sur le commutateur pour mettre les éléments de chauffage hors fonction.

CARACTÉRISTIQUES DE VOTRE VÉHICULE

Si vous sélectionnez le chauffage de niveau ÉLEVÉ, le système passe automatiquement au chauffage de niveau BAS et éteint un des témoins après 60 minutes d'utilisation continue maximale. Après 45 minutes d'utilisation continue maximale, le système éteint le dispositif de chauffage ainsi que le deuxième témoin. Si vous sélectionnez le chauffage de niveau BAS, le système éteint automatiquement le dispositif de chauffage et le témoin après 45 minutes d'utilisation continue maximale.

NOTA : *La chaleur devrait se faire sentir dans les deux à cinq minutes suivant votre sélection.*

MISE EN GARDE!

- **Les personnes qui ne perçoivent pas la douleur cutanée en raison de l'âge, de maladie chronique, de diabète, de traumatisme à la moelle épinière, de consommation de médicament ou d'alcool, d'épuisement ou d'une autre affection physique doivent être particulièrement prudentes lorsqu'elles activent le chauffage du siège. Les éléments chauffants peuvent causer des brûlures même à basse température, particulièrement pendant les utilisations prolongées.**

- **Ne placez sur le siège aucun objet pouvant couper la chaleur (p. ex., couverture, coussin). Vous risquez de faire surchauffer les éléments du siège. S'asseoir dans un siège surchauffé peut causer de sérieuses brûlures à cause de la température élevée de la surface du siège.**

Sièges avant à réglage manuel

Pour les modèles équipés de sièges à réglage manuel, la barre de réglage est située sur la partie avant des sièges, près du plancher. Lorsque vous êtes assis dans le siège, relevez la barre et déplacez le siège vers l'avant ou vers l'arrière. Relâchez la barre lorsque la position voulue est atteinte. En vous servant de la pression exercée par votre corps, déplacez le siège vers l'avant ou vers l'arrière pour

bien enclencher les cliquets du mécanisme de réglage.

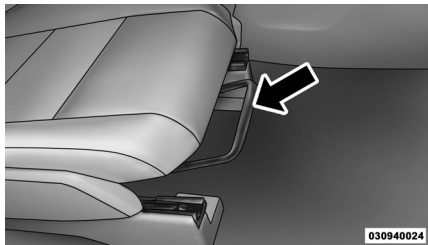

Barre de réglage de siège avant

MISE EN GARDE!

- **Le réglage du siège lorsque vous conduisez peut être dangereux. Le déplacement du siège lorsque vous conduisez peut entraîner la perte de maîtrise du véhicule qui risquerait de provoquer une collision, des blessures graves ou la mort.**
- **Le réglage des sièges doit être effectué avant de boucler les ceintures de sécurité et lorsque le véhicule est stationné. Une ceinture de sécurité qui n'est pas correctement ajustée peut entraîner des blessures graves ou la mort.**

CARACTÉRISTIQUES DE VOTRE VÉHICULE

Réglage manuel de la hauteur du siège – Selon l'équipement

Le siège du conducteur peut être relevé ou abaissé à la hauteur voulue à l'aide d'un levier situé sur le côté extérieur du siège. Tirez la poignée vers le haut pour lever le siège, appuyez dessus pour le baisser.



Levier de réglage en hauteur du siège

CARACTÉRISTIQUES DE VOTRE VÉHICULE

Support lombaire à réglage manuel – Selon l'équipement

Le levier de réglage du support lombaire se trouve sur le côté extérieur du dossier de siège du conducteur. Tournez le levier vers le bas pour augmenter le support lombaire ou vers le haut pour le diminuer.

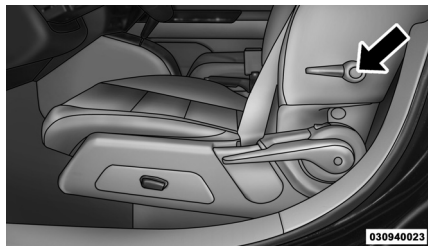

Levier de réglage du support lombaire

Inclinaison du dossier du conducteur

Pour régler le dossier, soulevez le levier situé sur le côté extérieur du siège, penchez-vous vers l'arrière jusqu'à l'angle d'inclinaison voulue, puis relâchez le levier. Pour remettre le dossier du siège à sa position initiale, tirez le levier, penchez-vous vers l'avant et relâchez le levier.

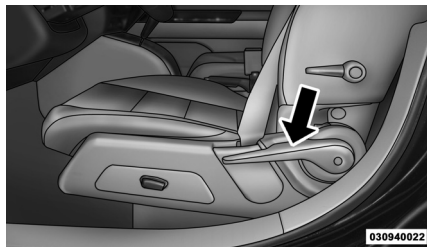

Levier d'inclinaison du siège

MISE EN GARDE!

Ne conduisez pas avec un dossier incliné vers l'arrière de telle façon que le baudrier ne se trouve plus appuyé contre votre poitrine. En cas de collision, vous risquez de glisser sous la ceinture de sécurité, entraînant des blessures graves ou la mort.

Siège du passager avant rabattable à plat

Pour rabattre le dossier du siège du passager avant, relevez complètement le levier d'inclinaison et poussez le dossier de siège vers l'avant jusqu'à ce qu'il repose sur le coussin de siège.

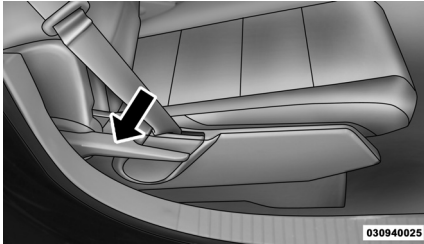

Levier d'inclinaison du siège du passager avant rabattable à plat

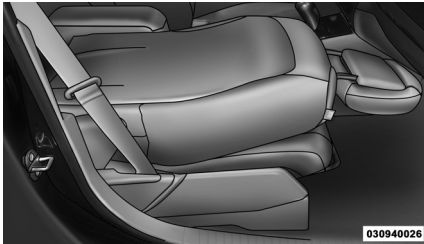

Siège du passager avant rabattu à plat

Appuie-têtes

Les appuie-têtes sont conçus pour réduire le risque de blessures en limitant le mouvement de la tête en cas de collision arrière. Les appuie-têtes doivent être réglés de sorte que le sommet de l'appuie-tête est situé au-dessus du sommet de votre oreille.

MISE EN GARDE!

Les appuie-têtes pour tous les occupants doivent être correctement réglés avant de prendre la route. Les appuie-têtes ne doivent jamais être réglés lorsque le véhicule est en mouvement. La conduite d'un véhicule avec les appuie-têtes retirés ou incorrectement réglés risque d'entraîner des blessures graves ou mortelles en cas de collision.

Appuie-têtes actifs – Sièges avant

Les appuie-têtes actifs sont des composants passifs et déployables, et les véhicules qui en sont munis ne peuvent pas être facilement identifiés par des repères, seulement par l'examen visuel de l'appuie-tête. L'appuie-tête peut se fractionner en deux moitiés, la partie avant étant fabriquée en mousse avec des garnitures, et la moitié arrière en plastique décoratif.

Lorsque les appuie-têtes actifs se déploient à la suite d'une collision arrière, la moitié avant de l'appuie-tête s'étend vers l'avant pour réduire l'écart entre l'arrière de la tête de l'occupant et l'appuie-tête actif. Ce système est conçu pour prévenir ou réduire les risques de blessures au conducteur et au passager avant lors de certains types de collision arrière. Pour

CARACTÉRISTIQUES DE VOTRE VÉHICULE

obtenir de plus amples renseignements, consultez le paragraphe « Dispositifs de retenue des occupants » dans la section « Avant de démarrer votre véhicule ».

Tirez l'appuie-tête vers le haut pour le relever. Pour abaisser l'appuie-tête, appuyez sur le bouton-poussoir, situé à la base de l'appuie-tête, puis abaissez l'appuie-tête en poussant.

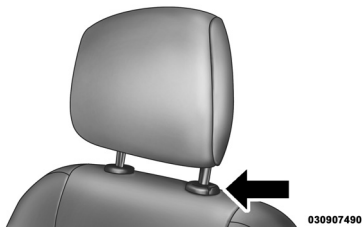

Bouton-poussoir

Pour plus de confort, les appuie-têtes actifs peuvent s'incliner vers l'avant et vers l'arrière. Pour incliner l'appuie-tête plus près de l'arrière de votre tête, tirez vers l'avant à la base de l'appuie-tête. Pousser vers l'arrière sur la base de l'appuie-tête pour l'éloigner de votre tête.



Appuie-tête actif (position normale)

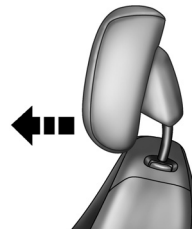

Appuie-tête actif (incliné)

NOTA :

- Les appuie-têtes devraient être déposés exclusivement par des techniciens qualifiés, pour fins de réparation seulement. Si un des appuie-têtes doit être déposé, confiez le travail à votre concessionnaire autorisé.

- *En cas du déploiement d'un appuie-tête actif, consultez le paragraphe « Réinitialisation des appuie-têtes actifs », sous « Dispositifs de retenue des occupants », dans la section « Avant de démarrer votre véhicule » pour obtenir de plus amples renseignements.*

MISE EN GARDE!

- **Ne placez aucun article sur l'appuie-tête actif, tel un manteau, des housses de siège ou des lecteurs DVD portatifs. Ces articles peuvent interférer avec le fonctionnement de l'appuie-tête actif en cas de collision et pourraient causer des blessures graves ou la mort.**

- **Les appuie-têtes actifs pourraient être déployés s'ils sont frappés par un objet tel qu'une main, un pied ou un objet de la cargaison qui est détaché. Pour éviter le déploiement accidentel de l'appuie-tête actif assurez-vous que toute la cargaison est fixée solidement, puisque la cargaison détachée pourrait entrer en contact avec les appuie-têtes actifs lors d'arrêt soudain. Le fait de ne pas effectuer cette opération pourrait entraîner des blessures si l'appuie-tête actif est déployé.**

Appuie-têtes arrière

Les appuie-têtes arrière ne sont pas réglables. Consultez le paragraphe « Dispositifs de retenue des occupants » dans la section « Avant de démarrer votre véhi-

cule » pour obtenir des renseignements sur l'acheminement des courroies d'attache.

Banquette arrière à dossier rabattable

Pour offrir une plus grande capacité de chargement, chaque dossier de siège arrière peut être rabattu vers l'avant. Tirez la sangle vers l'avant pour avancer et rabattre le dossier.

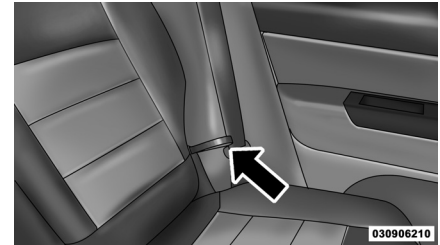

Banquette arrière à dossier rabattable

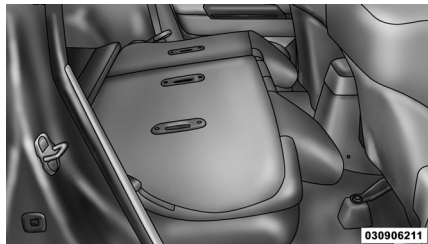

Dossiers de banquette arrière rabattus

Pour redresser le dossier, tirez sur la sangle vers l'avant et lever le dossier pour le remettre en place.

MISE EN GARDE!

Assurez-vous que le dossier du siège est bien bloqué en position. Si ce n'est pas le cas, le siège ne sera pas suffisamment stable pour des sièges d'enfant ou des passagers. Un siège incorrectement bloqué peut causer de graves blessures.

Banquette arrière à dossier inclinable – Selon l'équipement

Pour plus de confort, tirez la sangle suffisamment vers l'avant pour dégager le loquet du dossier. Placez ensuite le dossier en position inclinée, à un maximum d'environ 35 degrés, et relâchez la courroie.

MISE EN GARDE!

Ne conduisez pas avec un dossier incliné vers l'arrière de telle façon que le baudrier ne se trouve plus appuyé contre votre poitrine. En cas de collision, vous pourriez glisser sous la ceinture de sécurité et risqueriez de subir des blessures graves, voire mortelles. Utilisez la manette de réglage d'inclinaison du siège seulement lorsque le véhicule est stationné.

POUR OUVRIR ET FERMER LE CAPOT

Pour ouvrir le capot, deux loquets doivent être actionnés.

1. Tirez d'abord le levier d'ouverture du capot situé sur le côté d'auvent gauche.

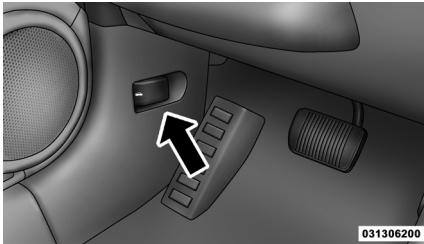

Levier d'ouverture du capot

2. Dégagez le crochet de sécurité situé sous le rebord avant du capot, près du centre, et soulevez le capot.



Crochet de sécurité

Levez la béquille de capot se trouvant à droite du compartiment moteur (à gauche si vous êtes face au véhicule) pour bloquer le capot à la position ouverte. Insérez la béquille à l'endroit estampé sur la surface intérieure du capot.

AVERTISSEMENT!

Évitez de claquer le capot pour ne pas l'endommager lorsque vous le fermez. Abaissez-le jusqu'à environ 20 cm (8 po) au-dessus du loquet, puis laissez-le tomber. Cela devrait assurer l'enclenchement des deux loquets. assurez-vous que ces derniers sont bien enclenchés et que le capot est bien fermé avant de prendre le volant.

MISE EN GARDE!

Assurez-vous que le capot est bien verrouillé avant de conduire votre véhicule. S'il n'est pas solidement verrouillé, le capot pourrait s'ouvrir brusquement pendant la conduite et obstruer complètement votre vision. Vous risquez de graves blessures ou la mort si vous ne tenez pas compte de cette mise en garde.

FEUX ET PHARES

Levier multifonction

Le levier multifonction des phares commande le fonctionnement des phares, des feux de position, des clignotants, de l'inverseur route-croisement, de l'intensité lumineuse du tableau de bord, de l'éclairage intérieur, de l'appel de phares et des

phares antibrouillard. Le levier multifonction est situé du côté gauche de la colonne de direction.



031407547

Levier multifonction

Phares et feux de position

Tournez l'extrémité du levier au premier cran pour allumer les feux de position.

Tournez l'extrémité du levier multifonction jusqu'au deuxième cran pour allumer les phares.



031407548

Commutateur des phares

Feux de jour – Selon l'équipement

Les feux de route s'allument comme feux de jour, c'est-à-dire à faible intensité, lorsque le contact est établi, le moteur est en marche, le commutateur des phares est en position d'arrêt, le frein de stationnement n'est pas serré, le clignotant n'est pas activé et le levier de vitesses n'est pas en position de stationnement.

Avertisseur de phares allumés

Si, après avoir coupé le contact, vous laissez les phares ou les feux de position allumés, un avertisseur sonore se fait entendre dès que la porte du conducteur est ouverte.

Phares antibrouillard – Selon l'équipement

 Le commutateur des phares antibrouillard avant est situé sur le levier multifonction. Pour allumer les phares antibrouillard avant, activez les feux de position ou les feux de croisement et tirez sur l'extrémité du levier.



031407550

Commutateur des phares antibrouillard avant

NOTA : Les phares antibrouillard ne s'allument que si les phares sont en position de feux de croisement. Le passage aux phares de route a pour effet d'éteindre les phares antibrouillard.

Clignotants

Déplacez le levier multifonction vers le haut ou vers le bas et les flèches de chaque côté du groupe d'instruments cli-

gnotent pour montrer que les clignotants avant et arrière fonctionnent correctement.

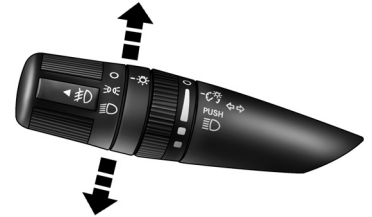

031407551

Clignotants

NOTA : Si l'une des flèches demeure allumée et qu'elle ne clignote pas, ou si elle clignote à un rythme rapide, vérifiez le fonctionnement des ampoules extérieures. Si l'une des flèches ne s'allume pas lorsque vous actionnez le levier, c'est que l'ampoule du témoin est défectueuse.

CARACTÉRISTIQUES DE VOTRE VÉHICULE

Changement de voie

Appuyez une fois sur le levier vers le haut ou vers le bas, sans dépasser le cran de verrouillage, et le feu de direction (droite ou gauche) clignotera trois fois pour ensuite s'éteindre automatiquement.

Inverseur route-croisement

Poussez le levier multifonction vers le tableau de bord pour allumer les feux de route. Tirez la manette vers vous pour revenir aux feux de croisement.

Appel de phares

Vous pouvez faire un appel de phares à un véhicule venant vers vous en tirant légèrement le levier multifonction vers vous. Les feux de route s'allument alors et restent allumés tant que vous ne relâchez pas le levier multifonction.

NOTA : Si le levier multifonction est maintenu à la position d'appel de phares pendant plus de 20 secondes, les feux de route s'éteignent. Si cette situation se présente, attendez 30 secondes avant d'effectuer un autre appel de phares.

Réglage de l'intensité de l'éclairage du tableau de bord

Tournez entièrement la partie centrale du levier à la position inférieure extrême pour atténuer l'éclairage du tableau de bord et empêcher l'éclairage intérieur de s'allumer quand une porte est ouverte.

Tournez la partie centrale du levier vers le haut pour augmenter la luminosité de l'éclairage du tableau de bord lorsque les feux de stationnement ou les phares sont allumés.

Tournez la partie centrale du levier vers le haut jusqu'au cran suivant pour augmenter la luminosité du compteur kilométrique et des commandes de l'autoradio lorsque les feux de stationnement ou les phares sont allumés.

Tournez la partie centrale du levier vers le haut jusqu'au dernier cran pour allumer l'éclairage intérieur.

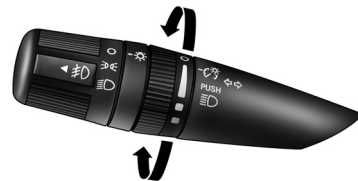

031407549

Rhéostat d'intensité lumineuse

Lampes de lecture

Ces lampes sont montées entre les pare-soleil, au-dessus du rétroviseur intérieur. Chacune de ces lampes s'allume lorsque l'on appuie sur le bouton prévu à cette fin. Appuyez sur le bouton une deuxième fois pour les éteindre. Ces lampes s'allument également lorsqu'une porte est ouverte ou lorsque la molette du rhéostat d'intensité lumineuse est tournée complètement vers le haut, passé le deuxième cran.

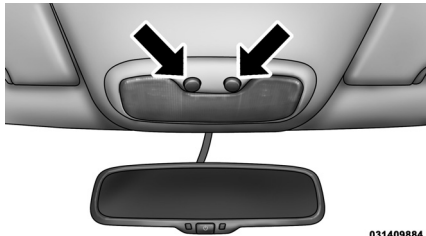
**Lampes de lecture**

031409884

NOTA : Pour éviter de décharger la batterie, l'éclairage intérieur s'éteint automatiquement 10 minutes après avoir placé le commutateur d'allumage à la position LOCK (antivol-verrouillé). Cela se produit lorsque l'éclairage intérieur est allumé manuellement ou s'il est allumé parce qu'une porte est ouverte. Pour réactiver l'éclairage, mettez le commutateur d'allumage à la position ON (marche) ou utilisez le commutateur d'éclairage.

**ESSUIE-GLACES ET
LAVE-GLACE DU PARE-BRISE**

Le levier de commande d'essuie-glaces et de lave-glace se trouve du côté droit de la colonne de direction. Les essuie-glaces de pare-brise sont commandés en tournant un commutateur situé à l'extrémité du levier. Pour obtenir de plus amples renseignements

sur l'essuie-glace et le lave-glace de lunette, consultez le paragraphe « Caractéristiques de la lunette » dans la section « Caractéristiques de votre véhicule ».



036407502

**Levier de commande des
essuie-glaces/lave-glace**

AVERTISSEMENT!

- Mettez les essuie-glaces hors fonction dans un lave-auto automatique. Les essuie-glaces pourraient subir des dommages si la commande des essuie-glaces était laissée à toute position autre que la position d'arrêt.
- Par temps froid, mettez le commutateur des essuie-glaces hors fonction et laissez les essuie-glaces revenir en position de repos avant de couper le moteur. Si vous laissez le commutateur des essuie-glaces en fonction et que les balais gèlent sur le pare-brise, vous pourriez endommager le moteur des essuie-glaces en redémarrant votre véhicule.

- Retirez toujours les amas de neige qui peuvent empêcher les balais d'essuie-glaces de revenir à leur position de fin de course. Le moteur d'essuie-glaces pourrait être endommagé si vous mettez les essuie-glaces hors fonction et que les balais ne peuvent pas revenir à leur position de fin de course.

Fonctionnement des essuie-glaces

Tournez l'extrémité du levier vers le haut jusqu'au deuxième cran au-delà des réglages intermittents pour un balayage lent.

Tournez l'extrémité du levier vers le haut jusqu'au troisième cran au-delà des réglages intermittents pour un balayage rapide.



031507503

Commande des essuie-glaces

Essuie-glaces à balayage intermittent

Utilisez le balayage intermittent lorsque vous avez besoin d'un balayage unique à intervalles variables. Pour ajuster l'intervalle de balayage, tournez l'extrémité du levier. Tournez l'extrémité du levier vers le haut (sens des aiguilles d'une montre) pour réduire les intervalles de balayage des essuie-glaces, vers le bas (sens contraire des aiguilles d'une montre) pour

les augmenter. L'intervalle de balayage est réglable entre 18 secondes (entre chaque cycle) et une seconde.

NOTA : *L'intervalle entre les cycles de balayage des essuie-glaces dépend de la vitesse du véhicule. Si le véhicule se déplace à moins de 16 km/h (10 mi/h), l'intervalle est doublé.*

Liquide lave-glace

Pour actionner le lave-glace, tirez le levier vers vous et maintenez-le dans cette position pour libérer la quantité de liquide désirée. Si vous actionnez le lave-glace durant un intervalle de balayage, les essuie-glaces effectuent deux balayages à faible vitesse dès que vous relâchez le levier, puis reprennent le cycle intermittent préalablement sélectionné.

Si vous tirez sur le levier pendant que les essuie-glaces sont à l'arrêt, ces derniers effectuent deux balayages, puis s'arrêtent.

MISE EN GARDE!

La perte soudaine de visibilité causée par le givre sur le pare-brise pourrait provoquer une collision. Vous pourriez ne plus voir les autres véhicules ni les obstacles. Par temps de gel, réchauffez le pare-brise à l'aide du dégivreur avant et pendant l'utilisation du lave-glace pour éviter le givrage soudain du pare-brise.

Essuyage antibruine

Abaissez le levier de commande des essuie-glaces pour effectuer un balayage unique, afin d'éliminer la bruine ou les projections d'un véhicule que vous venez

CARACTÉRISTIQUES DE VOTRE VÉHICULE

de croiser. Les essuie-glaces continuent de fonctionner tant que vous maintenez le levier abaissé.

NOTA : *La fonction d'essuyage antibruine n'active pas la pompe de lave-glace, aussi le liquide lave-glace ne sera pas pulvérisé sur le pare-brise. La fonction de lavage doit être utilisée dans le but de pulvériser du liquide lave-glace sur le pare-brise.*



031507504

Commande d'essuyage antibruine

COLONNE DE DIRECTION INCLINABLE

Cette fonction permet d'incliner la colonne de direction vers le haut ou le bas. Le levier d'inclinaison est situé sur le côté gauche de la colonne de direction, au-dessous de la manette des clignotants.

Appuyez sur le levier pour déverrouiller la colonne de direction. En tenant fermement le volant d'une main, déplacez la colonne de direction vers le haut ou vers le bas, à votre choix. Poussez ensuite le levier vers le haut pour bloquer solidement le volant dans sa nouvelle position.

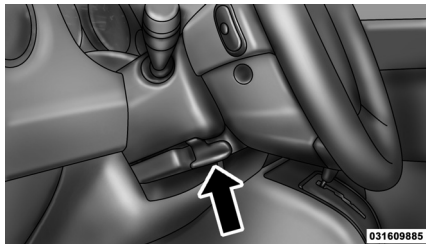

Levier de la colonne de direction inclinable

MISE EN GARDE!

Ne réglez pas la position de la colonne de direction en conduisant. Le conducteur pourrait perdre la maîtrise du véhicule s'il tentait de régler la colonne de direction pendant la conduite ou s'il conduisait en laissant le réglage d'inclinaison déverrouillé. Veillez également à ce que la colonne de direction soit bien bloquée avant de prendre la route. Vous risquez de graves blessures ou la mort si vous ne tenez pas compte de cette mise en garde.

RÉGULATEUR DE VITESSE ÉLECTRONIQUE – SELON L'ÉQUIPEMENT

Lorsqu'il est activé, le régulateur de vitesse électronique prend en charge l'accélérateur à partir de 40 km/h (25 mi/h).

Les boutons du régulateur de vitesse électronique se trouvent à la droite du volant.

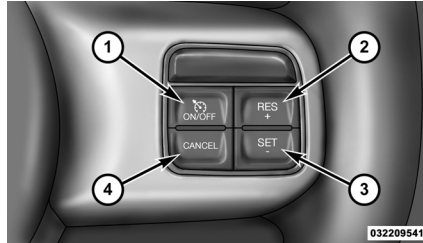

- | | |
|--|-----------------------|
| 1 – ON/OFF (en fonction-hors fonction) | 2 – RES + (reprise +) |
| 4 – CANCEL (annulation) | 3 – SET - (réglage -) |

NOTA : Pour assurer son bon fonctionnement, le régulateur de vitesse électronique est conçu pour se désactiver si vous actionnez plusieurs de ses fonctions en même temps. En pareil cas, vous pouvez réactiver le régulateur de vitesse électronique en appuyant sur le bouton ON/OFF (en fonction-hors fonction) et reprogrammer la vitesse de véhicule souhaitée.

Activation

Enfoncez le bouton ON/OFF (en fonction-hors fonction). Le témoin du régulateur de vitesse s'affiche dans le groupe d'instruments. Enfoncez de nouveau le bouton ON/OFF (en fonction-hors fonction) pour mettre le régulateur de vitesse hors fonction. Le témoin du régulateur de vitesse s'éteint. Désactivez le dispositif lorsque vous ne l'utilisez pas.

MISE EN GARDE!

Il est dangereux de laisser fonctionner le régulateur de vitesse électronique lorsque vous ne l'utilisez pas. Vous pourriez actionner le dispositif ou accélérer involontairement. Vous pourriez perdre la maîtrise du véhicule et avoir un accident. Laissez toujours le régulateur hors fonction lorsque vous ne l'utilisez pas.

Pour programmer une vitesse souhaitée

Mettez le régulateur de vitesse électronique en fonction. Lorsque le véhicule a atteint la vitesse voulue, appuyez sur le bouton SET - (réglage -), puis relâchez-le. Relâchez également l'accélérateur et le véhicule roulera à la vitesse programmée.

NOTA : *Avant d'appuyer sur le bouton SET - (réglage -), le véhicule doit rouler à vitesse constante et sur terrain plat.*

Désactivation

Vous pouvez désactiver le régulateur de vitesse électronique sans effacer la vitesse mise en mémoire en donnant un léger coup sur la pédale de frein, en appuyant sur le bouton CANCEL (annulation) ou en exerçant une pression normale sur les freins pendant que le véhicule ralentit. La vitesse programmée en mémoire s'efface toutefois si vous appuyez sur le bouton ON/OFF (en fonction-hors fonction) ou si vous coupez le contact.

Pour retourner à la vitesse programmée

Pour retourner à la vitesse précédemment programmée, appuyez sur le bouton RES + (reprise +) et relâchez-le. Cette

fonction peut être utilisée à n'importe quelle vitesse supérieure à 32 km/h (20 mi/h).

Changement de la vitesse programmée

Lorsque le régulateur de vitesse électronique est programmé, vous pouvez augmenter la vitesse en appuyant sur le bouton RES + (reprise +). Si vous continuez d'appuyer sur le bouton, la vitesse programmée continuera d'augmenter jusqu'à ce que le bouton soit relâché, puis la nouvelle vitesse programmée est établie.

Appuyez sur le bouton RES + (reprise +) une fois pour augmenter la vitesse programmée de 2 km/h (1 mi/h). Chaque fois que vous appuyez sur le bouton, la vitesse augmente de 2 km/h (1 mi/h).

Pour diminuer la vitesse lorsque le régulateur de vitesse électronique est programmé, appuyez sur le bouton SET - (réglage -). Si vous maintenez continuellement le bouton enfoncé en position SET - (réglage -), la vitesse programmée continuera de diminuer jusqu'à ce que le bouton soit relâché. Relâchez le bouton lorsque la vitesse voulue est atteinte, puis la nouvelle vitesse programmée est établie.

Appuyez sur le bouton SET - (réglage -) une fois pour diminuer la vitesse programmée de 2 km/h (1 mi/h). Chaque fois que vous appuyez sur le bouton, la vitesse diminue de 2 km/h (1 mi/h).

Accélération pour dépassement

Appuyez sur l'accélérateur comme vous le feriez normalement. Le véhicule revient

à la vitesse programmée dès que vous relâchez la pédale.

Utilisation du régulateur de vitesse électronique sur les pentes

La transmission automatique peut rétrograder dans les pentes afin de maintenir la vitesse programmée du véhicule.

NOTA : *Le régulateur de vitesse maintient la vitesse dans les montées et les descentes. Il est normal que le véhicule subisse de légères variations de vitesse sur une pente d'inclinaison modérée.*

Lorsque la pente est abrupte, les variations de vitesse peuvent être plus importantes de sorte qu'il est conseillé de désactiver le régulateur de vitesse électronique.

MISE EN GARDE!

L'utilisation du régulateur de vitesse électronique peut s'avérer dangereuse si le maintien d'une vitesse constante est impossible. Vous pourriez rouler trop vite, perdre la maîtrise de votre véhicule et avoir un accident. N'utilisez pas le régulateur de vitesse électronique si la circulation est dense ou sur une route sinueuse, verglacée, enneigée ou glissante.

OUVRE-PORTE DE GARAGE – SELON L'ÉQUIPEMENT

La télécommande HomeLink^{MD} remplace trois télécommandes portatives maximales qui actionnent des appareils tels que des ouvre-portes de garage, des barrières motorisées, des systèmes d'éclairage

CARACTÉRISTIQUES DE VOTRE VÉHICULE

ou de sécurité résidentiels. La télécommande HomeLink^{MD} est alimentée par la batterie de 12 volts de votre véhicule.

Les boutons HomeLink^{MD}, situés sur la console au pavillon, le revêtement du pavillon ou le pare-soleil, désignent trois différents canaux HomeLink^{MD}. Le témoin HomeLink^{MD} est situé au-dessus du bouton central.

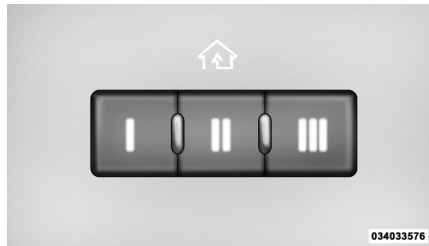

Boutons HomeLink^{MD} et de consoles au pavillon

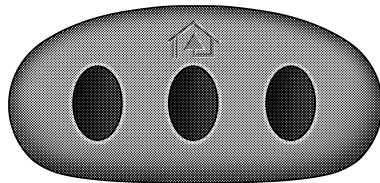

Boutons HomeLink^{MD}, de pare-soleil et de revêtement du pavillon

NOTA : La télécommande HomeLink^{MD} est désactivée lorsque l'alarme de sécurité du véhicule est activée.

Avant de commencer la programmation de la télécommande HomeLink^{MD}

Assurez-vous que votre véhicule est stationné à l'extérieur du garage avant de commencer la programmation.

Pour faciliter la programmation et transmettre plus précisément le signal de radiofréquence, il est recommandé d'installer une pile neuve dans la télécommande portable de l'appareil qui doit être programmé au système HomeLink^{MD}.

Effacez tous les canaux avant de commencer la programmation. Pour effacer les canaux, placez le commutateur d'allumage à la position ON/RUN (marche), puis maintenez les deux boutons extérieurs HomeLink^{MD} enfoncés (I et III) pendant 20 secondes maximales ou jusqu'au clignotement du témoin rouge.

NOTA :

- L'effacement de tous les canaux doit être effectué uniquement lors de la programmation initiale de la télécommande HomeLink^{MD}. N'effacez pas des

canaux lors de la programmation de boutons supplémentaires.

- Si vous éprouvez des difficultés ou si vous avez besoin d'aide, composez le numéro sans frais 1 800 355-3515 ou visitez le site Web www.HomeLink.com.

Programmation d'un système à changement de code

Pour programmer des ouvre-portes de garage qui ont été fabriqués après 1995. Ces ouvre-portes de garage peuvent être identifiés par le bouton « LEARN » (apprentissage) ou « TRAIN » (programmation) situé au point de fixation de l'antenne à l'ouvre-porte de garage. Il ne s'agit PAS du bouton normalement utilisé pour ouvrir et fermer la porte. (Le nom du bouton et la couleur peuvent varier selon le fabricant de l'ouvre-porte.)

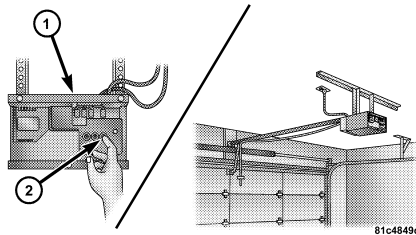

Programmation de l'ouvre-porte de garage

- 1 – Ouvre-porte
- 2 – Bouton de programmation

1. Tournez le commutateur d'allumage en position ON/RUN (marche).
2. Placez la télécommande portative à une distance de 3 à 8 cm (1 à 3 po) du bouton de la télécommande HomeLink^{MD}

que vous souhaitez programmer tout en observant le témoin de la télécommande HomeLink^{MD}.

3. Maintenez simultanément enfoncés le bouton de la télécommande HomeLink^{MD} que vous souhaitez programmer et le bouton de la télécommande portative.
4. Continuez à maintenir les deux boutons et à observer le témoin. Le témoin de la télécommande HomeLink^{MD} clignote lentement, puis rapidement lorsque la télécommande HomeLink^{MD} reçoit le signal de fréquence provenant de la télécommande portative. Relâchez les deux boutons lorsque le témoin se met à clignoter plus rapidement.
5. Repérez le bouton « LEARN » (apprentissage) ou « TRAINING » (programmation) situé sur le moteur de l'ouvre-porte

CARACTÉRISTIQUES DE VOTRE VÉHICULE

de garage (dans le garage). Ce bouton se trouve généralement près du point de fixation du câble d'antenne sur le moteur de l'ouvre-porte de garage ou de l'appareil. Appuyez fermement et brièvement sur le bouton « LEARN » (apprentissage) ou « TRAINING » (programmation). Certains ouvre-portes de garage ou appareils peuvent comporter un témoin qui clignote lorsque l'ouvre-porte de garage ou l'appareil se trouve en mode d'apprentissage ou de programmation.

NOTA : *Vous disposez de 30 secondes pour amorcer l'étape suivante une fois que le bouton « LEARN » (apprentissage) a été enfoncé.*

6. Revenez au véhicule et appuyez deux fois sur le bouton programmé de la télécommande HomeLink^{MD} (en le maintenant enfoncé pendant deux secondes

chaque fois). Si l'ouvre-porte de garage ou l'appareil s'active, la programmation est terminée.

NOTA : *Si l'ouvre-porte de garage ou l'appareil ne s'active pas, appuyez sur le bouton une troisième fois (pendant deux secondes) pour terminer la programmation.*

Pour programmer les deux autres boutons de la télécommande HomeLink^{MD}, répétez toutes les étapes pour chacun des boutons. N'effacez PAS les canaux.

Reprogrammation d'un seul bouton de la télécommande HomeLink^{MD}

Pour reprogrammer un canal qui a été programmé auparavant, suivez les étapes suivantes :

1. Tournez le commutateur d'allumage en position ON/RUN (marche).

2. Maintenez enfoncé le bouton HomeLink^{MD} intéressé jusqu'à ce que le témoin clignote (après 20 secondes). **Ne relâchez PAS le bouton.**

3. **Sans relâcher le bouton**, passez à l'étape 2 « Programmation d'un système à changement de code », puis effectuez toutes les autres étapes.

Programmation d'un système à code fixe

Pour la programmation des ouvre-portes de garage fabriqués avant 1995.

1. Tournez le commutateur d'allumage en position ON/RUN (marche).

2. Placez la télécommande portative à une distance de 3 à 8 cm (1 à 3 po) du bouton de la télécommande HomeLink^{MD}

que vous souhaitez programmer tout en observant le témoin de la télécommande HomeLink^{MD}.

3. Maintenez simultanément enfoncés le bouton de la télécommande HomeLink^{MD} que vous souhaitez programmer et le bouton de la télécommande portative.

4. Continuez à maintenir les deux boutons et à observer le témoin. Le témoin de la télécommande HomeLink^{MD} clignote lentement, puis rapidement lorsque la télécommande HomeLink^{MD} reçoit le signal de fréquence provenant de la télécommande portative. Relâchez les deux boutons lorsque le témoin se met à clignoter plus rapidement.

5. Maintenez enfoncé le bouton programmé de la télécommande HomeLink^{MD} et observez le témoin.

- Si le témoin demeure allumé en permanence, la programmation est terminée et l'ouvre-porte de garage ou l'appareil devrait s'activer lorsque vous appuyez sur le bouton de la télécommande HomeLink^{MD}.
- Pour programmer les deux autres boutons de la télécommande HomeLink^{MD}, répétez toutes les étapes pour chacun des boutons. N'effacez PAS les canaux.

CARACTÉRISTIQUES DE VOTRE VÉHICULE

Reprogrammation d'un seul bouton de la télécommande HomeLink^{MD}

Pour reprogrammer un canal qui a été programmé auparavant, suivez les étapes suivantes :

1. Tournez le commutateur d'allumage en position ON/RUN (marche).

2. Maintenez enfoncé le bouton HomeLink^{MD} intéressé jusqu'à ce que le témoin clignote (après 20 secondes). **Ne relâchez PAS le bouton.**

3. **Sans relâcher le bouton**, passez à l'étape 2 « Programmation d'un système à code fixe », puis effectuez toutes les autres étapes.

CARACTÉRISTIQUES DE VOTRE VÉHICULE

Programmation au Canada et programmation de grille d'entrée

Pour programmer des télécommandes au Canada et aux États-Unis qui exigent la désactivation de la transmission des signaux d'un émetteur après quelques secondes.

Les lois canadiennes sur les radiofréquences stipulent que les signaux d'un émetteur doivent s'interrompre automatiquement après quelques secondes de transmission, ce qui ne peut pas suffire pour que le système HomeLink^{MD} capte le signal pendant la programmation. Certaines grilles motorisées fabriquées aux États-Unis disposent d'une technologie similaire et conforme à cette loi canadienne.

Il est recommandé de débrancher le dispositif pendant le processus pour éviter

une surchauffe du mécanisme de la porte de garage ou du moteur de la grille d'entrée.

1. Tournez le commutateur d'allumage en position ON/RUN (marche).

2. Placez la télécommande portative à une distance de 3 à 8 cm (1 à 3 po) du bouton de la télécommande HomeLink^{MD} que vous souhaitez programmer tout en observant le témoin de la télécommande HomeLink^{MD}.

3. Maintenez enfoncé le bouton de la télécommande HomeLink^{MD}, tout en appuyant brièvement sur le bouton de votre télécommande portative toutes les deux secondes jusqu'à ce que la télécommande HomeLink^{MD} ait bien acquis le signal de fréquence. Le témoin clignote

lentement, puis rapidement lorsque la programmation est terminée.

4. Assurez-vous que le clignotement du témoin HomeLink^{MD} est plus rapide. Si c'est le cas, la programmation est terminée. La procédure peut prendre jusqu'à 30 secondes, rarement plus. La porte de garage peut s'ouvrir et se fermer pendant la programmation.

5. Maintenez enfoncé le bouton programmé de la télécommande HomeLink^{MD} et observez le témoin.

- Si le témoin demeure allumé en permanence, la programmation est terminée et l'ouvre-porte de garage ou l'appareil devrait s'activer lorsque vous appuyez sur le bouton de la télécommande HomeLink^{MD}.

- Pour programmer les deux autres boutons de la télécommande HomeLink^{MD}, répétez toutes les étapes pour chacun des boutons. N'effacez PAS les canaux.

Si vous avez débranché l'ouvre-porte de garage ou l'appareil pour la programmation, rebranchez-le à ce moment.

Reprogrammation d'un seul bouton de la télécommande HomeLink^{MD}

Pour reprogrammer un canal qui a été programmé auparavant, suivez les étapes suivantes :

1. Tournez le commutateur d'allumage en position ON/RUN (marche).
2. Maintenez enfoncé le bouton HomeLink^{MD} intéressé jusqu'à ce que le témoin clignote (après 20 secondes). **Ne relâchez PAS le bouton.**

3. **Sans relâcher le bouton**, passez à l'étape 2 « Programmation au Canada et programmation de grille d'entrée », puis effectuez toutes les autres étapes.

Utilisation de la télécommande HomeLink^{MD}

Pour utiliser la télécommande, appuyez brièvement sur le bouton programmé de la télécommande HomeLink^{MD}. L'appareil programmé est alors activé (ouvre-porte de garage, grille d'entrée, système de sécurité, serrure de porte d'entrée, éclairage de la maison ou du bureau, etc.). La télécommande portative du dispositif peut aussi être utilisée en tout temps.

Sécurité

Il est conseillé d'effacer tous les canaux avant de vendre ou de rendre votre véhicule.

Pour ce faire, appuyez sur les deux boutons extérieurs et maintenez-les enfoncés pendant 20 secondes, soit jusqu'à ce que le témoin rouge clignote. Veuillez prendre note que tous les canaux seront effacés. Il n'est pas possible d'effacer les canaux individuellement.

La télécommande universelle HomeLink^{MD} est désactivée lorsque l'alarme de sécurité du véhicule est activée.

Conseils de dépannage

Voici quelques conseils si vous éprouvez des difficultés à programmer votre télécommande HomeLink^{MD} :

- Remplacez la pile de la télécommande portative d'origine.

CARACTÉRISTIQUES DE VOTRE VÉHICULE

- Appuyez sur le bouton LEARN (programmation) de l'ouvre-porte de garage pour conclure la programmation du système à changement de codes.
- Avez-vous débranché l'appareil pour la programmation et l'avez-vous rebranché?

Si vous éprouvez des difficultés ou si vous avez besoin d'aide, composez le numéro sans frais 1 800 355-3515 ou visitez le site Web www.HomeLink.com.

MISE EN GARDE!

- **Votre porte de garage ou grille d'entrée motorisée s'ouvre et se ferme lorsque vous programmez votre télécommande universelle. Ne programmez pas la télécommande si des personnes, des animaux domestiques ou des objets se trouvent dans la trajectoire de la porte ou de la grille d'entrée. N'utilisez cette télécommande qu'avec un ouvre-porte de garage muni d'une fonction « d'arrêt et d'inversion de course » comme le stipulent les normes de sécurité fédérales. Cela concerne la plupart des modèles d'ouvre-porte de garage fabriqués après 1982. N'utilisez pas un ouvre-porte de garage qui n'est pas doté de ces caractéristiques de sécurité. Pour obtenir de plus amples renseignements ou de l'aide, composez le numéro sans frais 1 800 355-3515 ou visitez le site Web www.homelink.com.**

- **Les gaz d'échappement du véhicule contiennent du monoxyde de carbone, un gaz dangereux. Ne laissez pas le moteur en marche dans un garage alors que vous programmez la télécommande. Les gaz d'échappement peuvent causer des blessures graves, voire mortelles.**

Généralités

Ce dispositif est conforme à la partie 15 des règlements de la FCC et aux normes RSS-210 d'Industrie Canada. Son utilisation est soumise aux deux conditions suivantes :

1. Ce dispositif ne doit pas causer d'interférences nuisibles.
2. Ce dispositif doit pouvoir accepter tous les types d'interférences, y compris celles qui pourraient en perturber le fonctionnement.

NOTA :

- L'émetteur-transmetteur a été mis à l'essai et est conforme aux normes FCC et IC. Toute modification non expressément approuvée par la partie responsable de la conformité du système pourrait entraîner la révocation de l'autorisation donnée à l'utilisateur de faire fonctionner le dispositif.
- L'acronyme « IC » qui précède le numéro de certification ou d'enregistrement confirme la conformité aux normes techniques d'Industrie Canada.

TOIT OUVRANT À COMMANDE ÉLECTRIQUE – SELON L'ÉQUIPEMENT

Le commutateur du toit ouvrant à commande électrique est situé dans le module des lampes de lecture.



Commutateur de toit ouvrant à commande électrique

MISE EN GARDE!

- **Ne laissez pas d'enfants sans surveillance dans le véhicule lorsque la clé se trouve dans le commutateur d'allumage. Les passagers du véhicule, et particulièrement les enfants laissés sans surveillance, peuvent se faire piéger par le toit ouvrant électrique en jouant avec son commutateur. Ils risquent de subir des blessures graves, voire mortelles.**

- **Lors d'un accident, un toit ouvrant qui est ouvert augmente les risques de projection hors du véhicule. Vous risquez de subir des blessures graves, voire mortelles. Bouclez toujours votre ceinture de sécurité et assurez-vous que tous les passagers du véhicule en font autant.**
- **Ne laissez jamais de jeunes enfants actionner le toit ouvrant. Ne permettez à aucun occupant de sortir les doigts ou toute autre partie du corps par l'ouverture du toit, ni de laisser dépasser un objet. Des blessures pourraient s'ensuivre.**

Ouverture rapide du toit ouvrant

Enfoncez le commutateur vers l'arrière puis relâchez-le. Le toit s'ouvrira automatiquement, peu importe sa position. Le toit ouvrant s'ouvre complètement et s'arrête automatiquement. Cette opération s'appelle l'ouverture rapide. Pendant l'ouverture rapide, le déplacement du toit ouvrant s'arrêtera si l'on appuie sur le commutateur.

Ouverture du toit ouvrant – Mode manuel

Pour ouvrir le toit ouvrant, enfoncez le commutateur vers l'arrière et maintenez-le enfoncé jusqu'à ce que le toit soit complètement ouvert. Si vous relâchez le commutateur, l'ouverture s'interrompra et le toit ouvrant demeurera partiellement ouvert jusqu'à ce que le commutateur soit de nouveau enfoncé vers l'arrière et maintenu enfoncé.

Fermeture rapide du toit ouvrant

Enfoncez le commutateur vers l'avant puis relâchez-le. Le toit se fermera automatiquement, peu importe sa position. Le toit se ferme complètement et s'arrête automatiquement. Il s'agit d'une fermeture rapide. Pendant la fermeture rapide, tout déplacement du commutateur du toit ouvrant arrête le toit ouvrant.

Fermeture du toit ouvrant – Mode manuel

Pour fermer le toit ouvrant, enfoncez le commutateur vers l'avant et maintenez-le enfoncé. Si vous relâchez le commutateur, la fermeture s'interrompra et le toit ouvrant demeurera partiellement fermé jusqu'à ce que le commutateur soit de nouveau enfoncé vers l'avant et maintenu enfoncé.

Fonction de détection des obstacles

Cette fonction détecte un obstacle pendant la fermeture rapide du toit ouvrant. Si un obstacle est détecté dans la course du toit ouvrant, le toit se rétracte automatiquement. Enlevez l'obstacle le cas échéant. Appuyez sur le commutateur vers l'avant et relâchez-le pour passer en mode de fermeture rapide.

NOTA : *La fonction de détection des obstacles est neutralisée lorsque le commutateur est enfoncé.*

Ventilation du toit ouvrant – Mode rapide

Enfoncez brièvement le bouton VENT (aération). Le toit ouvrant s'ouvrira en position de ventilation. Il s'agit de la fonction de ventilation rapide qui peut servir peu importe la position du toit ouvrant. Pendant l'ouverture partielle rapide, tout déplacement

du commutateur du toit ouvrant arrête le toit ouvrant.

Fonctionnement du protecteur solaire

Le protecteur solaire peut être ouvert manuellement. Toutefois, il s'ouvrira automatiquement en même temps que le toit ouvrant.

NOTA : *Le protecteur solaire ne peut pas être fermé si le toit ouvrant est ouvert.*

Tremblement dû au vent

L'assaut du vent est semblable à la pression que l'on ressent dans les oreilles ou à un bruit d'hélicoptère. Le tremblement peut être ressenti lorsque les glaces sont abaissées ou que le toit ouvrant (selon l'équipement) est ouvert ou partiellement ouvert. Cela est normal et peut être atténué. Si le phénomène se produit lorsque les glaces arrière sont baissées, baissez

les glaces avant et arrière pour atténuer le tremblement. Si le phénomène se produit lorsque le toit ouvrant est ouvert, réglez l'ouverture de celui-ci pour atténuer le tremblement.

Entretien du toit ouvrant

Utilisez uniquement un produit de nettoyage non abrasif et un chiffon doux pour nettoyer le panneau vitré.

Fonctionnement lorsque le contact est coupé

Sur les véhicules qui ne sont pas dotés d'un centre d'information électronique, le commutateur du toit ouvrant à commande électrique demeure actif pendant 45 secondes après avoir tourné le commutateur d'allumage en position LOCK (antivol-verrouillé). L'ouverture de l'une des deux portes avant annule cette fonction.

CARACTÉRISTIQUES DE VOTRE VÉHICULE

Sur les véhicules dotés d'un centre d'information électronique, le commutateur du toit ouvrant électrique demeure actif jusqu'à 10 minutes après avoir tourné le commutateur d'allumage en position OFF (antivol-verrouillé). L'ouverture de l'une des deux portes avant annule cette fonction. Le délai est programmable. Pour de plus amples renseignements, consultez la rubrique « Centre d'information électronique (Fonctions programmables par l'utilisateur) » de la section « Instruments du tableau de bord ».

PRISES DE COURANT

Une prise de courant standard de 12 volts (13 A) se trouve sur le tableau de bord pour plus de commodité. Cette prise permet d'alimenter des téléphones cellulaires, des appareils électroniques et d'autres appareils à faible consommation.



Prise de courant de 12 volts

Cette prise de courant est alimentée lorsque le commutateur d'allumage se trouve à la position ON/RUN (marche) ou ACC (accessoires). Branchez le connecteur de l'allume cigare ou l'accessoire dans la prise pour assurer un bon fonctionnement. **Pour préserver l'élément chauffant, ne maintenez jamais l'allume-cigare enfoncé en position de chauffage.**

NOTA : Pour assurer un fonctionnement adéquat, utilisez une commande et un élément MOPAR^{MD}.

AVERTISSEMENT!

- **Ne dépassez pas la puissance maximale de 160 watts (13 ampères) à 12 volts. Si la valeur nominale de 160 watts (13 ampères) de la puissance est dépassée, le fusible protégeant le système devra être remplacé.**

- Les prises de courant sont prévues pour recevoir des fiches d'accessoires uniquement. N'insérez aucun autre objet dans la prise, sans quoi vous endommagerez la prise et grillerez le fusible. Toute utilisation inadéquate de la prise de courant peut causer des dommages non couverts par votre garantie limitée de véhicule neuf.



034636797

Emplacement du fusible de la prise de courant

MISE EN GARDE!

Pour éviter les blessures graves, voire mortelles :

- ne branchez dans la prise de 12 volts que des appareils conçus pour être utilisés avec ce type de prise de courant;
- n'y touchez pas avec les mains mouillées;
- fermez le capuchon quand la prise est inutilisée et quand le véhicule roule;
- une utilisation inappropriée de cette prise peut provoquer un choc électrique et une panne.

AVERTISSEMENT!

- Beaucoup d'accessoires consomment l'énergie de la batterie du véhicule, même s'ils ne sont que branchés (c'est le cas des téléphones cellulaires, entre autres). Lorsqu'ils sont branchés assez longtemps, la batterie peut se décharger suffisamment pour voir sa durée de vie écourtée ou même pour empêcher le moteur de démarrer.
- Les accessoires qui consomment plus d'énergie (comme les glacières, les aspirateurs, les lampes, etc.) réduiront la durée de la batterie d'autant plus. Ne les utilisez que de temps à autre et soyez vigilant.

- **Après avoir utilisé des accessoires à forte consommation de courant ou lorsque le véhicule n'a pas été démarré depuis une longue période (alors que des accessoires y étaient toujours branchés), vous devez rouler suffisamment longtemps pour permettre à l'alternateur de recharger la batterie.**

ONDULEUR D'ALIMENTATION— SELON L'ÉQUIPEMENT

Un onduleur d'alimentation de 115 volts (150 watts) se trouve à l'avant de la console centrale pour plus de commodité. Cette prise peut alimenter des téléphones

cellulaires, des appareils électroniques et d'autres appareils à basse puissance exigeant jusqu'à 150 watts. Certaines consoles de jeux vidéo haut de gamme, comme le Playstation3 et le XBox360 dépassent cette limite de puissance, tout comme la plupart des outils électriques.

L'onduleur d'alimentation est muni d'un dispositif de protection intégré contre les surcharges. Si la puissance nominale de 150 watts est dépassée, l'onduleur se fermera automatiquement. Une fois que le dispositif électrique a été retiré de la sortie, l'onduleur devrait se réinitialiser automatiquement. Si la puissance nominale dépasse environ 170 watts, l'onduleur d'alimentation nécessite peut-être une réi-

nitialisation manuelle. Pour réinitialiser manuellement l'onduleur, déconnectez puis reconnectez à nouveau l'appareil. Pour éviter de surcharger le circuit, vérifiez la puissance nominale des dispositifs électriques avant d'utiliser l'onduleur.



Prise de courant de 115 volts

MISE EN GARDE!

Pour éviter les blessures graves, voire mortelles :

- n'utilisez pas d'adaptateur à trois broches;
- n'insérez aucun objet dans les prises;
- n'y touchez pas avec les mains mouillées;
- fermez le capuchon lorsque la prise n'est pas utilisée;
- une utilisation inappropriée de cette prise peut provoquer un choc électrique et une panne.

AVERTISSEMENT!

- Beaucoup d'accessoires consomment l'énergie de la batterie du véhicule, même s'ils ne sont que branchés (c'est le cas des téléphones cellulaires, entre autres). Lorsqu'ils sont branchés assez longtemps, la batterie peut se décharger suffisamment pour voir sa durée de vie écourtée ou même pour empêcher le moteur de démarrer.
- Les accessoires qui consomment plus d'énergie (comme les glacières, les aspirateurs, les lampes, etc.) réduiront la durée de la batterie d'autant plus. Ne les utilisez que de temps à autre et soyez vigilant.

- Après avoir utilisé des accessoires à forte consommation de courant ou lorsque le véhicule n'a pas été démarré depuis une longue période (alors que des accessoires y étaient toujours branchés), vous devez rouler suffisamment longtemps pour permettre à l'alternateur de recharger la batterie.

CARACTÉRISTIQUES DE VOTRE VÉHICULE

PORTE-GOBELETS

Votre véhicule est équipé de quatre porte-gobelets. Deux porte-gobelets illuminés se trouvent à l'avant.

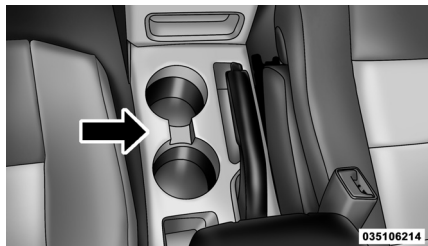

Porte-gobelets illuminés avant

Il y a deux porte-gobelets pour les passagers arrière.

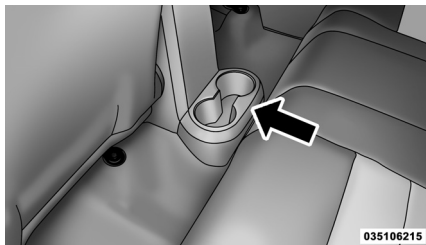

Porte-gobelets arrière

RANGEMENT

Boîte à gants et espace de rangement

Un espace de rangement supérieur et une boîte à gants se trouvent du côté passager à la droite du tableau de bord.

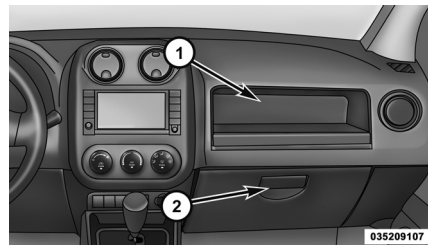

- 1 – Espace de rangement supérieur
- 2 – Boîte à gants inférieure

Pour ouvrir la boîte à gants inférieure, tirez sur la poignée de déverrouillage.

CARACTÉRISTIQUES DE VOTRE VÉHICULE

CARACTÉRISTIQUES DE LA CONSOLE

La console au plancher contient des compartiments de rangement inférieur et supérieur.

Pour ouvrir le compartiment de rangement supérieur, appuyez sur la poignée supérieure pour ouvrir le volet supérieur et soulevez-le.

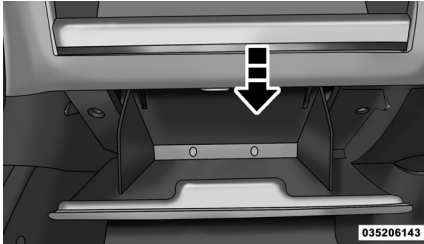

Boîte à gants

Rangement de portes

Les panneaux intérieur de porte contiennent des compartiments de rangement inférieur.

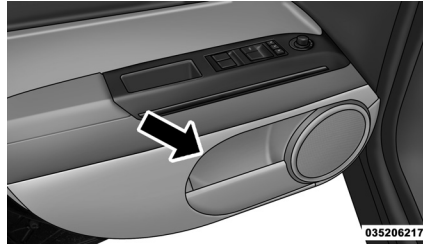

Rangement de la porte avant

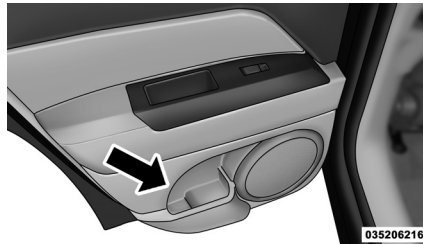

Rangement de la porte arrière

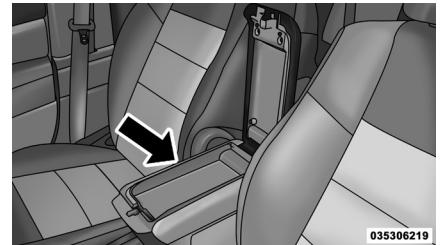

Compartiment de rangement supérieur

CARACTÉRISTIQUES DE VOTRE VÉHICULE

Pour ouvrir le compartiment de rangement inférieur, tirez sur la poignée inférieure et soulevez le compartiment de rangement supérieur et son couvercle.

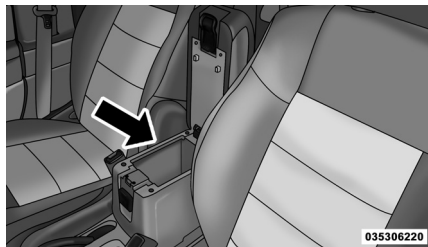

Compartiment de rangement inférieur

MISE EN GARDE!

Ne conduisez pas le véhicule quand le volet d'un compartiment de la console est ouvert. Remisez les téléphones cellulaires, lecteurs de musique et autres appareils électroniques portatifs pendant la conduite. L'emploi de pareils dispositifs en conduisant peut être source de distraction et causer des accidents graves, voire mortels.

CARACTÉRISTIQUES DU PLANCHER DE CHARGEMENT

Plafonnier de l'espace de chargement/lampe-torche rechargeable amovible

La lampe montée dans le pavillon, au-dessus de l'espace de chargement a

deux fonctions : elle éclaire l'espace de chargement et elle peut être détachée de son logement pour servir de lampe-torche, au besoin. Dotée de deux puissantes ampoules DEL, elle est alimentée par des piles au lithium, rechargeables quand la lampe est remise en place.

Appuyez sur la lampe-torche pour la dégager.

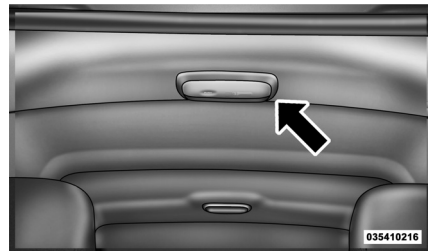

Enfoncez et relâchez

Appuyez une fois sur le commutateur de la lampe-torche pour l'allumer à l'intensité maximale, deux fois pour l'intensité minimale et une troisième fois pour l'éteindre.

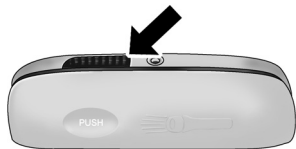

035410217

Commutateur à triple fonction

Cache-bagages

Deux encoches ont été pratiquées dans les panneaux de garnissage de l'espace de chargement pour le montage du couvre-bagages, livrable en option, qui permet l'inclinaison des dossiers arrière.

Pour poser le couvre-bagages, insérer une des deux extrémités du couvre-bagages dans une des deux encoches situées dans les panneaux de garnissage arrière. Lorsqu'une des deux extrémités du couvre-bagages est posée, appuyer sur l'extrémité opposée vers l'intérieur et la poser dans la même encoche du panneau de garnissage arrière.

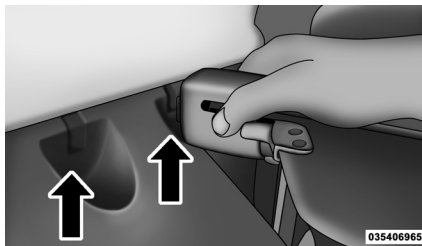

Encoches de garnissage arrière

CARACTÉRISTIQUES DE VOTRE VÉHICULE

Pour utiliser la poignée, tirer le couvre-bagages vers vous et placer les gougeons de couvre-bagages dans les guides situés de chaque côté du panneau de garnissage arrière.

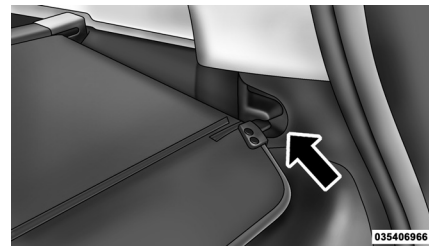

Guide de couvre-bagages

MISE EN GARDE!

Lors d'une collision, des blessures pourraient survenir si un couvre-bagages non fixé se trouvait propulsé dans le véhicule. Il risque en effet de se transformer en projectile en cas d'arrêt soudain et de frapper l'un des occupants. Ne rangez pas le couvre-bagages sur le plancher de l'espace utilitaire ni dans l'habitacle. Lorsqu'il est retiré de ses fixations, retirez-le du véhicule. Ne l'entreposez pas dans le véhicule.

Plancher de chargement amovible

Le plancher de l'espace de chargement est amovible et peut être lavé à l'eau et au savon.

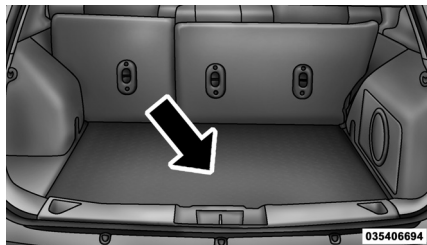

Plancher de l'aire de chargement

Boucles d'arrimage

Quatre anneaux en D dans l'aire de chargement permettent de fixer le chargement.



Anneaux en D

MISE EN GARDE!

- Les boucles d'arrimage ne constituent pas des ancrages sûrs pour les courroies d'attache de sièges d'enfant. En cas d'arrêt brusque ou de collision, il est possible qu'une boucle se détache et ne puisse plus retenir le siège d'enfant. L'enfant risque alors d'être gravement blessé. N'utilisez donc que les ancrages fournis pour les courroies d'attache des sièges d'enfant.

- Le poids et la position de la charge et des passagers peuvent modifier le centre de gravité et la maniabilité du véhicule. Pour éviter toute perte de maîtrise du véhicule risquant d'entraîner des blessures, suivez les directives décrites ci-après lorsque vous chargez votre véhicule.
- Placez toujours les charges de façon uniforme sur le plancher de l'espace de chargement. Placez les objets les plus lourds aussi bas et aussi en avant que possible.

- Placez autant de charges que possible à l'avant de l'essieu arrière. Une charge trop lourde ou mal placée sur l'essieu arrière ou derrière cet essieu risque d'entraîner un louvoiement de l'arrière du véhicule.
- N'empilez pas des bagages ou des charges plus haut que la partie supérieure du dossier. Ces bagages ou charges risqueraient d'altérer la visibilité ou de se transformer en projectiles dangereux en cas d'arrêt brusque ou de collision.

- Pour éviter d'être blessés, les passagers ne doivent pas s'asseoir sur le plancher de l'espace de chargement arrière. Cet espace est en effet réservé uniquement au transport des charges et n'est pas destiné aux passagers, qui doivent s'asseoir sur les sièges et boucler leur ceinture de sécurité.



Enceintes rabattables

Enceintes rabattables – Selon l'équipement

Quand le hayon est ouvert, les enceintes peuvent être rabattues du panneau de garnissage de façon à donner vers l'arrière pour les fêtes et autres activités.

CARACTÉRISTIQUES DE LA LUNETTE

Essuie-glace et lave-glace de lunette

L'essuie-glace/lave-glace arrière est commandé par un commutateur rotatif situé la partie centrale du levier de commande. Ce levier de commande se trouve à la droite de la colonne de direction.



031507505

Commutateur d'essuie-glace/lave-glace arrière

 Tourner la partie centrale du levier vers le haut jusqu'au premier cran pour faire fonctionner l'essuie-glace arrière.

NOTA : *L'essuie-glace arrière fonctionne seulement en mode intermittent.*



Tournez la partie centrale du levier, passé le premier cran, pour activer le lave-glace arrière. La pompe de lave-glace et l'essuie-glace continueront de fonctionner, pourvu que le commutateur soit maintenu enfoncé (pendant un maximum de 10 secondes). Lorsque vous relâchez le commutateur, l'essuie-glace effectue deux ou trois cycles de balayage avant de revenir à la position initiale.

Si l'essuie-glace arrière est actionné au moment où le commutateur d'allumage est placé à la position OFF (arrêt),

l'essuie-glace retourne automatiquement à la position de stationnement si l'alimentation prolongée des accessoires est active. L'alimentation prolongée des accessoires peut être désactivée en ouvrant la porte. Si cela se produit, l'essuie-glace arrière s'arrête à sa position de balayage, sans revenir à la position P (stationnement).

Dégivreur de lunette



Le bouton-poussoir de dégivrage se trouve sur le côté inférieur droit de la commande de ventilateur.

Appuyez sur ce bouton pour actionner le dégivreur de lunette de même que les rétroviseurs extérieurs chauffants (selon l'équipement). Un témoin situé dans le bouton s'allume lorsque le dégivreur de lunette est en fonction. Le dégivreur de lunette s'éteint automatiquement après environ 10 minutes. Pour le faire fonctionner pendant cinq minutes de plus, appuyez de nouveau sur le bouton.

NOTA : Afin d'éviter de décharger la batterie, utilisez le dégivreur de lunette uniquement quand le moteur tourne.

AVERTISSEMENT!

Le non-respect de ces avertissements pourrait causer des dommages aux éléments chauffants.

- Nettoyez soigneusement l'intérieur de la lunette. N'utilisez pas un nettoie-vitre abrasif pour nettoyer la surface intérieure de la lunette. Utilisez un chiffon doux et une solution de lavage douce, en essuyant en parallèle avec les éléments chauffants. Vous pouvez décoller les étiquettes à l'aide d'un peu d'eau tiède.

- N'utilisez pas un grattoir, un instrument coupant ou un nettoie-vitre abrasif pour nettoyer la surface intérieure de la lunette.
- Maintenez tous les objets à une distance sûre de la lunette.

PORTE-BAGAGES AU TOIT – SELON L'ÉQUIPEMENT

Les traverses et les bandes latérales sont conçues pour transporter une charge sur des véhicules équipés d'une galerie. La charge ne doit pas dépasser 68 kg (150 lb), et doit être uniformément répartie sur les traverses du porte-bagages.

NOTA : *Votre concessionnaire autorisé peut commander et installer des traverses MOPAR^{MD} conçues précisément pour ces porte-bagages.*

Équilibrez la charge sur les traverses du porte-bagages de toit. Le porte-bagages de toit n'augmente pas la capacité de charge totale du véhicule. Assurez-vous que la somme de la charge totale transportée dans le véhicule et de celle placée sur le porte-bagages externe ne dépasse pas la capacité maximale du véhicule.

Les traverses en option doivent être aussi fixées dans une des sept positions de verrouillage marquées par une flèche sur les rails pour empêcher le déplacement. Pour déplacer une traverse, desserrez d'environ huit tours les vis à oreilles situées sur le rebord supérieur, puis placez la traverse à la position voulue en la maintenant en parallèle au cadre du porte-bagages. Une fois que la traverse est dans une des sept positions de verrouillage, resserrez les vis à oreilles pour verrouiller la traverse en place.

NOTA :

- *Si vous n'utilisez pas les traverses, vous pouvez réduire les bruits aérodynamiques en alignant la traverse avant sur le premier cran de verrouillage (depuis l'avant du véhicule) et la traverse arrière*

sur le deuxième cran le plus proche de l'arrière du véhicule.

- *Si la traverse arrière (ou tout objet métallique) est placée par-dessus l'antenne radio satellite (selon l'équipement), la réception radio par satellite risque d'être interrompue. Pour améliorer la réception radio par satellite, placez la traverse arrière au deuxième cran à partir de l'arrière du véhicule, lorsqu'elle n'est pas utilisée.*
- *Les poignées de maintien situées à l'arrière du véhicule (selon l'équipement) ne doivent pas être utilisées pour le remorquage.*

AVERTISSEMENT!

- **Pour éviter d'endommager le toit de votre véhicule, NE transportez AUCUNE charge sur le porte-bagages sans installer les traverses. La charge doit être fixée sur les traverses du support et non directement sur le toit. S'il est nécessaire de déposer la charge sur le toit, placez d'abord une couverture ou une autre protection similaire entre la surface du toit et la charge.**

- Pour éviter d'endommager le porte-bagages de toit et le véhicule, ne dépassez pas la charge maximale admissible de 68 kg (150 lb) sur le porte-bagages. Assurez-vous de bien répartir toute charge lourde et de l'immobiliser convenablement.
- Les objets longs qui dépassent le pare-brise, tels que les panneaux en bois ou les planches à voile, et les objets à surface frontale importante doivent être solidement fixés à l'avant et à l'arrière du véhicule.

- Circulez à vitesse réduite et négociez les virages prudemment lorsque vous transportez de grosses charges ou des charges d'une largeur excessive sur le porte-bagages de toit. Le vent ou les rafales causées par le passage de camions peuvent soudainement augmenter la force exercée sur une charge. Ceci s'applique surtout aux charges plates et de grandes dimensions qui, dans de telles conditions, risquent d'endommager la charge ou votre véhicule.

MISE EN GARDE!

Avant de prendre la route, assurez-vous que la charge est bien immobilisée et fixée. Les objets mal fixés risquent de s'envoler ou de tomber du véhicule, particulièrement à des vitesses élevées, causant ainsi des blessures ou des dommages matériels. Observez toutes les précautions énoncées précédemment lorsque vous transportez une charge sur le porte-bagages au toit.

INSTRUMENTS DU TABLEAU DE BORD

- CARACTÉRISTIQUES DU TABLEAU DE BORD . . . 168
- GROUPE D'INSTRUMENTS 169
- DESCRIPTION DU GROUPE D'INSTRUMENTS . . . 170
- MINI-ORDINATEUR DE BORD – SELON L'ÉQUIPEMENT 183
 - Boutons de commande 183
- CENTRE D'INFORMATION ÉLECTRONIQUE – SELON L'ÉQUIPEMENT 184
 - Système d'indicateur de changement de l'huile moteur – Selon l'équipement 187
 - Fonctions EVIC 188
 - Boussole/température/audio 188
 - Average Fuel Economy (consommation moyenne de carburant) 188
 - Autonomie de carburant 189
 - Système de surveillance de la pression des pneus 189
 - Elapsed Time (temps écoulé) 189
- Réglages personnalisés (fonctions programmables par l'utilisateur) 190
- MEDIA CENTER 230 (REQ) – RADIO AM/FM STÉRÉO AVEC CHANGEUR À SIX CD/DVD (PRISE AUX MP3/WMA) 194
 - Directives d'utilisation – Mode radio 195
 - Directives d'utilisation – (mode DISC (disque) pour la lecture audio des CD et des fichiers MP3/WMA et les DVD vidéo) 202
 - Remarques concernant la lecture des fichiers MP3/WMA 204
 - Touche LIST (liste) – Mode DISC (disque) pour la lecture des fichiers MP3/WMA 207
 - Touche INFO (information) – Mode DISC (disque) pour la lecture des fichiers MP3/WMA 207
- SYSTÈME MULTIMÉDIA UCONNECT^{MC} (RADIO SATELLITE) – SELON L'ÉQUIPEMENT 209

• MEDIA CENTER 730N/430/430N (RHR/RER/RBZ/ RHB) AVEC LECTEUR DE CD/DVD, DISQUE DUR ET SYSTÈME DE NAVIGATION – SELON L'ÉQUIPEMENT	213	• Touche LIST (liste) – Mode CD pour la lecture des fichiers MP3	232
• Directives d'utilisation (système de commande vocale) – Selon l'équipement	213	• Touche INFO (information) – Mode CD pour la lecture des fichiers MP3	232
• Directives d'utilisation (système Uconnect ^{MC}) – Selon l'équipement	213	• SYSTÈME MULTIMÉDIA UCONNECT ^{MC} (RADIO SATELLITE) – SELON L'ÉQUIPEMENT	233
• MEDIA CENTER 130 (CODE DE VENTE RES)	214	• COMMANDE IPOD ^{MD} /USB/MP3 – SELON L'ÉQUIPEMENT	237
• Directives d'utilisation – Mode radio	214	• Branchement d'un iPod ^{MD} ou d'un dispositif USB externe	238
• Directives d'utilisation – Mode CD pour la lecture audio des CD et des fichiers MP3	217	• Utilisation de l'interface UCI	238
• Remarques concernant la lecture des fichiers MP3	219	• Commande du iPod ^{MD} ou de l'appareil USB externe au moyen des touches de la radio	239
• Directives d'utilisation – Mode auxiliaire	221	• Mode de lecture	239
• MEDIA CENTER 130 AVEC RADIO SATELLITE (CODES DE VENTE RES et RSC)	222	• Mode de liste ou de défilement	240
• Directives d'utilisation – Mode radio	222	• Diffusion en flux audio Bluetooth (BTSA)	242
• Directives d'utilisation – Mode CD pour la lecture audio des CD et des fichiers MP3	227	• COMMANDES AUDIO AU VOLANT	244
• Remarques concernant la lecture des fichiers MP3	229	• Fonctionnement de l'autoradio	244
		• Lecteur de CD	244

• ENTRETIEN DES CD/DVD	245	• Réglage automatique de la température –	
• FONCTIONNEMENT DE LA RADIO ET		Selon l'équipement	250
TÉLÉPHONES MOBILES	245	• Conseils utiles	255
• COMMANDES DE CHAUFFAGE-CLIMATISATION . .	246		
• Système de chauffage et de climatisation à			
commande manuelle	246		

CARACTÉRISTIQUES DU TABLEAU DE BORD

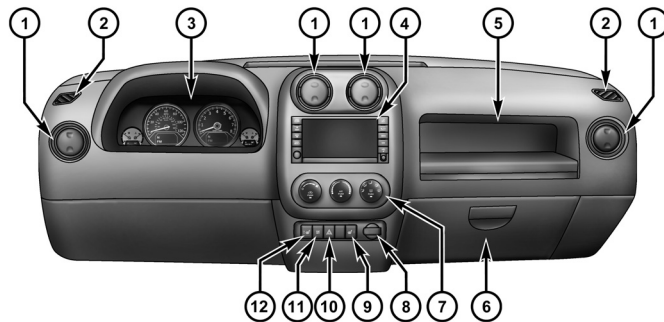

040107732

1 – Bouche d'aération

2 – Désembueurs

3 – Groupe d'instruments

4 – Radio

5 – Casier de rangement

6 – Boîte à gants

7 – Commandes de climatisation

8 – Prise de courant

9 – Commutateur de siège chauffant – Selon l'équipement

10 – Feu de détresse

11 – Commutateur ESC Off – Selon l'équipement

12 – Commutateur de siège chauffant – Selon l'équipement

GROUPE D'INSTRUMENTS

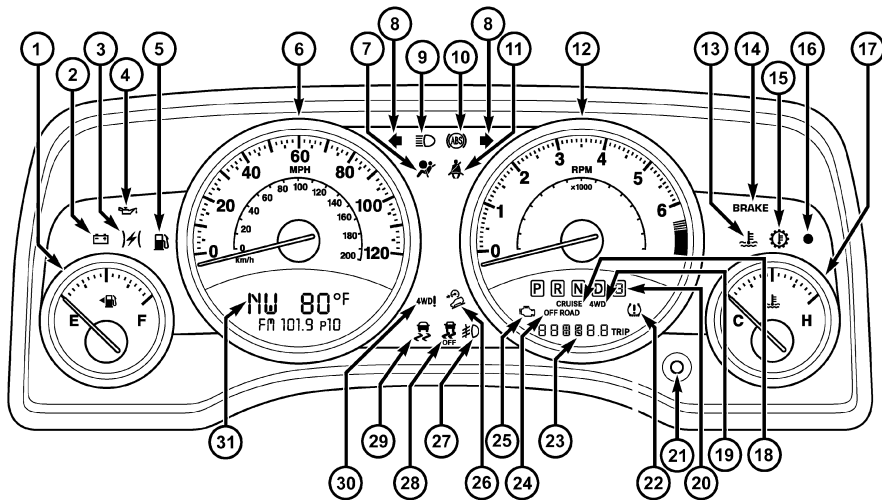

040335395

DESCRIPTION DU GROUPE D'INSTRUMENTS

1. Indicateur de niveau de carburant/Rappel de trappe à carburant



Lorsque le commutateur d'allumage est à la position ON/RUN (marche), l'aiguille indique le niveau de carburant dans le réservoir. La flèche accompagnant le symbole de pompe à essence pointe vers le côté du véhicule portant la trappe à carburant.

2. Témoin du circuit de charge



Ce témoin indique l'état de la tension du circuit électrique. Il devrait s'allumer lorsque le contact est établi et rester brièvement allumé pour vérifier le fonctionnement de l'ampoule. Si le témoin reste allumé ou s'allume lors de

la conduite, éteignez certains accessoires électriques non essentiels ou augmentez le régime du moteur (s'il tourne au ralenti). Si le témoin du circuit de charge reste allumé, cela indique une panne du circuit de charge. FAITES RÉPARER LE CIRCUIT SANS TARDER. Consultez un concessionnaire autorisé.

Si le démarrage à l'aide d'une batterie d'appoint est nécessaire, consultez la rubrique « Directives de démarrage d'appoint » de la section « En cas d'urgence ».

3. Témoin de la commande électronique du papillon (ETC)



Ce témoin indique une anomalie du système de commande d'accélérateur électronique. Si une anomalie est détectée, le témoin s'allume pendant que le moteur tourne. Tournez la clé de contact

avec le véhicule complètement immobilisé et le levier de vitesses à la position N (point mort). Le témoin devrait s'éteindre. Si le témoin demeure allumé lorsque le moteur tourne, vous pouvez normalement conduire le véhicule, mais confiez dès que possible votre véhicule à un concessionnaire autorisé. Si le témoin clignote lorsque le moteur tourne, vous devez faire vérifier votre véhicule dès que possible. Vous pourriez remarquer une baisse de performance, un régime du moteur inégal ou plus élevé qu'à l'habitude, ou le moteur qui décroche. Il est possible que vous soyez contraint de faire remorquer votre véhicule. Le témoin s'allume à l'établissement du contact et demeure brièvement allumé pour vérifier le fonctionnement de l'ampoule. Si le témoin ne s'allume pas au démarrage, faites vérifier le système par un concessionnaire autorisé.

4. **Témoin de pression d'huile**



Ce témoin indique que la pression d'huile du moteur est basse. Il doit s'éclairer un court instant au moment du démarrage du moteur. Si le témoin s'allume pendant que vous roulez, immobilisez le véhicule et arrêtez le moteur dès que possible. Un carillon retentit pendant quatre minutes lorsque ce témoin s'allume.

N'utilisez pas le véhicule jusqu'à ce que la cause de l'anomalie soit supprimée. Le témoin ne vous indique pas la quantité d'huile présente dans le moteur. Vous devez vérifier le niveau d'huile en soulevant le capot.

5. **Témoin de bas niveau de carburant**



Lorsque le niveau dans le réservoir de carburant descend à environ

7,8 L (2 gal), ce témoin s'allume et reste allumé jusqu'au prochain ravitaillement.

6. **Indicateur de vitesse**

Cet instrument indique la vitesse du véhicule.

7. **Témoin d'avertissement de sac gonflable**



Ce témoin s'allume pendant quatre à huit secondes lorsque le contact est établi pour vérifier le fonctionnement de l'ampoule. Si le témoin n'est pas allumé pendant le démarrage, s'il s'allume pendant la conduite ou s'il demeure allumé, confiez dès que possible votre véhicule à un concessionnaire autorisé. Pour de plus amples renseignements, consultez la rubrique « Protection des occupants » de la section « Avant de démarrer votre véhicule ».

8. **Témoins des clignotants**



La flèche clignote en même temps que le clignotant extérieur lorsque vous manœuvrez le levier de clignotant.

9. **Témoin des feux de route**



Ce témoin indique que les feux de route sont allumés. Poussez le levier multifonction vers l'avant pour activer les feux de route et tirez le levier vers vous (position normale) pour activer les feux de croisement.

10. **Témoin du système de freins antiblocage (ABS) – Selon l'équipement**



Ce témoin surveille le fonctionnement du système de freins antiblocages. Il s'allume lorsque le commutateur d'allumage est à la position ON/RUN

(marche) et peut demeurer allumé pendant quatre secondes.

Si le témoin de freins antiblocages s'allume ou reste allumé pendant que vous roulez, cela indique que le dispositif antiblocage du circuit de freinage ne fonctionne pas et qu'il faut le réparer. Toutefois, si le témoin de défaillance du circuit de freinage ne s'allume pas, le circuit de freinage classique continue de fonctionner normalement.

Si le témoin de freins antiblocages est allumé, le circuit de freinage doit être réparé dès que possible pour que vous puissiez de nouveau bénéficier des avantages offerts par le dispositif antiblocage. Si le témoin des freins antiblocage ne s'allume pas lorsque le commutateur d'allumage est tourné à la position ON/

RUN (marche), faites-le vérifier par un concessionnaire autorisé.

11. Témoin de rappel des ceintures de sécurité



Lorsque le commutateur d'allumage est à la position ON/RUN (marche), ce témoin s'allume pendant cinq à huit secondes pour vérifier le fonctionnement de l'ampoule. Pendant ce temps, si le conducteur n'a pas bouclé sa ceinture, un avertisseur sonore retentit. Après la vérification de l'ampoule ou lors de la conduite, si la ceinture de sécurité du conducteur ou du passager avant est toujours débouclée, le témoin de rappel des ceintures de sécurité s'allume et le carillon retentit. Pour de plus amples renseignements, consultez la

rubrique « Protection des occupants » de la section « Avant de démarrer votre véhicule ».

12. Compte-tours

La zone blanche de l'échelle indique le régime moteur maximal admissible en tours par minute (tr/min x 1 000) dans chaque plage de rapports. N'attendez pas d'atteindre la zone rouge; relâchez l'accélérateur juste avant pour prévenir les dommages au moteur.

13. Témoin de la température du moteur



Ce témoin indique une surchauffe du moteur. Lorsque la température augmente et que l'aiguille s'approche du repère **H** (température élevée), ce témoin s'allume et un carillon retentit une fois lorsqu'un seuil donné est atteint. En

cas de surchauffe additionnelle, l'indicateur de température se déplace au-delà du repère **H** (température élevée), le témoin clignote continuellement et un carillon continu retentit jusqu'à ce que le moteur puisse refroidir.

Si le témoin s'allume pendant la conduite, rangez le véhicule en toute sécurité en bordure de la route et arrêtez-le. Si le système de climatisation fonctionne, mettez-le hors fonction. Placez également le levier de vitesses à la position N (point mort) et laissez le moteur tourner au ralenti. Si la température ne revient pas à la normale, coupez immédiatement le moteur et faites inspecter votre véhicule. Pour de plus amples renseignements, consultez la rubrique « En cas de surchauffe du moteur » de la section « En cas d'urgence ».

14. *Témoin du circuit de freinage*

BRAKE

Ce témoin contrôle diverses fonctions de freinage, y compris le niveau de liquide pour freins et le serrage du frein de stationnement. L'allumage du témoin de circuit de freinage peut indiquer que le frein de stationnement est serré, que le niveau de liquide pour freins est bas, ou qu'il y a un problème avec le réservoir du système de freins antiblocages.

Si le témoin demeure allumé une fois que le frein de stationnement est desserré et que le réservoir de liquide pour freins du maître-cylindre est plein, cela peut indiquer un mauvais fonctionnement du circuit hydraulique de frein, ou un problème de servofrein détecté par le système de freins antiblocage ou le système électronique d'antidérapage. Dans ce cas, le

témoin reste allumé tant que la réparation nécessaire n'a pas été effectuée. Si le problème est lié au servofrein, la pompe du système de freins antiblocage fonctionne lorsque vous freinez et une pulsation de la pédale de frein pourrait être ressentie chaque fois que vous freinez.

Le circuit de freinage tandem offre une capacité de freinage supplémentaire en cas de défaillance de l'un des éléments du circuit hydraulique. Le témoin du circuit de freinage indique un problème d'une des parties du circuit de freinage double, et il s'allume lorsque la quantité de liquide pour freins dans le maître-cylindre chute sous un niveau donné.

Le témoin reste allumé jusqu'à ce que vous corrigiez la cause du problème.

NOTA : *Le témoin peut clignoter occasionnellement pendant des virages serrés qui entraînent une modification du niveau de liquide. L'entretien du véhicule devrait être exécuté et le niveau du liquide pour freins vérifié.*

Si le témoin indique une défaillance du circuit de freinage, celui-ci doit être réparé immédiatement.

MISE EN GARDE!

Il est dangereux de conduire le véhicule lorsque le témoin du circuit de freinage est allumé. Une partie du circuit de freinage peut être défectueuse. L'arrêt complet du véhicule sera plus long. Vous pourriez avoir un accident. Faites inspecter le véhicule immédiatement.

Les véhicules équipés d'un système de freins antiblocages sont également équipés d'un système électronique de répartition du freinage. En cas de défaillance du système électronique de répartition du freinage, le témoin de défaillance du circuit de freinage s'allumera en même temps que le témoin du système de freins antiblocages. Vous devez faire réparer immédiatement le système de freins antiblocages.

Le fonctionnement du témoin du circuit de freinage peut être vérifié en tournant le commutateur d'allumage de la position OFF (arrêt) à la position ON/RUN (marche). Le témoin devrait s'allumer pendant environ deux secondes. Il devrait s'éteindre ensuite, à moins que le frein de stationnement ne soit serré ou qu'une défectuosité des freins n'ait été détectée. Si le témoin ne s'allume pas, faites-le vérifier par un concessionnaire autorisé.

Ce témoin s'allume également lorsque vous serrez le frein de stationnement et que le commutateur d'allumage est à la position ON/RUN (marche)

NOTA : *Ce témoin indique seulement que le frein de stationnement est serré. Il n'indique toutefois pas à quel degré.*

15. Témoin de température de la transmission



Par temps chaud sur de longues distances à haute vitesse ou en situation de remorquage sur de longues montées, l'huile à transmission automatique risque de devenir trop chaude. Lorsque le témoin de surchauffe de la transmission s'allume, vous remarquerez une baisse de rendement du véhicule jusqu'à ce que la transmission automatique refroidisse. Une fois que la transmission s'est refroidie et

que le témoin s'éteint, vous pouvez continuer à conduire normalement. Si la vitesse élevée est maintenue, la surchauffe surviendra de nouveau.

Si la surchauffe persiste, vous devrez peut-être arrêter le véhicule et faire tourner le moteur au ralenti avec la transmission en position N (point mort) jusqu'à ce que le témoin s'éteigne.

AVERTISSEMENT!

La conduite continue avec le témoin de température de la transmission allumé se traduira éventuellement par des dommages sérieux à la transmission ou un bris de ses composants.

MISE EN GARDE!

Si le témoin de température de la transmission s'allume et que vous continuez de faire fonctionner le véhicule, dans certaines circonstances, vous pourriez causer une surchauffe et un débordement du liquide qui, au contact du moteur chaud ou des composants du système d'échappement pourraient provoquer un incendie.

16. Témoin de sécurité du véhicule – Selon l'équipement



Ce témoin clignote rapidement pendant environ 16 secondes lorsque le système d'alarme antivol s'amorce et clignote lentement jusqu'à ce que le système soit désamorcé.

17. Indicateur de température

L'indicateur de température indique la température du liquide de refroidissement du moteur. Une lecture qui se maintient dans la plage normale indique que le circuit de refroidissement du moteur fonctionne de façon satisfaisante.

L'aiguille risque d'indiquer une température plus élevée par temps chaud, si vous conduisez en montée, ou si vous tractez une remorque. Il ne faut pas laisser l'indicateur dépasser les limites supérieures de la température normale de fonctionnement.

AVERTISSEMENT!

La conduite avec le circuit de refroidissement à haute température peut endommager votre véhicule. Si l'indicateur de température atteint la marque « H », rangez-vous et immobilisez le véhicule. Laissez tourner le moteur au ralenti et coupez le climatiseur jusqu'à ce que l'indicateur de température revienne dans la plage normale. Si l'aiguille de température demeure dans la zone « H » et que le carillon retentit sans arrêt, coupez immédiatement le contact et faites appel à une dépanneuse.

MISE EN GARDE!

Un circuit de refroidissement chaud est dangereux. Vous pourriez être gravement brûlés par la vapeur ou le liquide de refroidissement bouillant qui s'en échappent. Si votre véhicule surchauffe, appelez un centre de service autorisé. Si vous décidez de regarder vous-même sous le capot, consultez la rubrique « Entretien de votre véhicule ». Respectez les mises en garde du paragraphe intitulé **Bouchon de radiateur du circuit de refroidissement**.

18. Témoin du régulateur de vitesse – Selon l'équipement

CRUISE

Ce témoin indique que le régulateur de vitesse électronique est activé.

19. Témoins des quatre roues motrices

Ce témoin indique que le mode quatre roues motrices verrouillées est engagé.

20. Indicateur de position du levier de vitesses

L'indicateur de position du levier de vitesses est intégré au groupe d'instruments. Il affiche le rapport de la transmission automatique.

NOTA : Vous devez serrer les freins pour sortir la transmission de la position de stationnement (P).

21. Bouton de remise à zéro de l'affichage du compteur kilométrique/totaliseur partiel

Appuyez sur ce bouton pour passer de l'affichage du compteur kilométrique à l'un des deux réglages du totaliseur partiel. En

mode totaliseur partiel, le message « Trip A » (trajet A) ou « Trip B » (trajet B) apparaît sur l'affichage. Maintenez le bouton enfoncé pendant deux secondes pour remettre le totaliseur partiel à zéro. Pour cela, le compteur kilométrique doit être en mode totaliseur partiel (TRAJET).

Si le véhicule est équipé du centre d'information électronique en option au groupe d'instruments, consultez le paragraphe « Centre d'information électronique – Selon l'équipement » pour obtenir de plus amples renseignements.

22. Témoin du système de surveillance de la pression des pneus



Chaque pneu, incluant le pneu de secours (si fourni), doit être vérifié mensuellement lorsqu'il est froid et gonflé à la pression de gonflage recommandée

par le fabricant du véhicule indiquée sur la plaque d'information du véhicule ou sur l'étiquette de pression de gonflage des pneus. (Si votre véhicule est muni de pneus de dimensions autres que celles qui sont indiquées sur la plaque d'information du véhicule ou l'étiquette de pression de gonflage des pneus, vous devez déterminer la pression de gonflage appropriée pour ces pneus.)

À titre de mesure de sécurité supplémentaire, votre véhicule est muni d'un système de surveillance de la pression des pneus qui allume un témoin de basse pression des pneus lorsque la pression de gonflage d'un ou de plusieurs pneus est insuffisante. Par conséquent, lorsque le témoin de basse pression des pneus s'allume, vous devez vous arrêter et vérifier vos pneus dès que possible et les

gonfler à la pression appropriée. Lorsque la pression d'un pneu est insuffisante, la conduite de votre véhicule peut faire surchauffer ce pneu et provoquer une crevaison. En outre, le gonflage insuffisant des pneus augmente la consommation de carburant, accélère l'usure des pneus et peut nuire à la conduite ainsi qu'à la capacité de freinage du véhicule.

Veillez noter que le système de surveillance de la pression des pneus ne remplace pas l'entretien approprié des pneus, et que le conducteur a la responsabilité de maintenir une pression des pneus adéquate, même si le sous-gonflage n'est pas suffisant pour allumer le témoin de basse pression du système de surveillance de la pression des pneus.

INSTRUMENTS DU TABLEAU DE BORD

Votre véhicule est également équipé d'un témoin de panne du système de surveillance de la pression des pneus, qui s'allume lorsque le système est défectueux. Il est combiné au témoin de basse pression des pneus. Lorsque le système détecte une défectuosité, il fait clignoter le témoin environ une minute, puis l'allume en continu. Cette séquence se répète à chaque démarrage tant que le problème subsiste. Lorsque le témoin est allumé, le système peut ne pas être en mesure de détecter ou de signaler normalement les basses pressions. Une défaillance du système de surveillance de la pression des pneus survient pour diverses raisons, y compris l'installation de pneus ou de roues de rechange, qui empêchent le témoin du système de surveillance de la pression des pneus de détecter adéquatement les basses pressions. Vérifiez tou-

jours le témoin du système de surveillance de la pression des pneus après le remplacement d'un ou de plusieurs pneus ou roues de votre véhicule pour vous assurer qu'ils permettent au système de surveillance de la pression des pneus de fonctionner normalement.

AVERTISSEMENT!

Le système de surveillance de la pression des pneus a été optimisé pour les pneus et les roues d'origine. Les pressions et les paramètres d'avertissement du système ont été établis pour la dimension des pneus installés sur votre véhicule. Vous pourriez dégrader le fonctionnement du dispositif ou endommager les capteurs lorsque vous utilisez du matériel de dimension, de style ou de types différents. Des roues provenant du marché secondaire peuvent endommager les capteurs. N'utilisez pas de produit de scellement des pneus en aérosol ni de talon d'équilibrage si le véhicule est doté du système de surveillance de la pression des pneus, au risque d'endommager les capteurs.

23. Écran du compteur kilométrique et écran du totaliseur partiel

Cet afficheur indique la distance totale que le véhicule a parcourue.

NOTA : Certaines juridictions exigent qu'au moment du transfert de propriété du véhicule, le vendeur certifie à l'acheteur le kilométrage exact parcouru. Si votre totaliseur doit être réparé ou entretenu, le technicien en réparations devrait conserver la même valeur de compteur kilométrique qu'avant la réparation ou l'entretien. S'il est impossible de le faire, alors le compteur kilométrique doit être remis à zéro, et un autocollant doit être placé dans le jambage de porte déclarant la valeur du kilométrage avant la réparation ou l'entretien. C'est une bonne idée de créer un dossier contenant la valeur du compteur kilométrique avant la réparation/service,

pour que vous puissiez être sûr qu'il est correctement réinitialisé, ou que l'autocollant de jambage de porte est précis si le totaliseur doit être réinitialisé à zéro.

Messages du compteur kilométrique du véhicule

En présence de conditions appropriées, les messages suivants s'affichent au compteur kilométrique :

- door** Porte ouverte
- gate** Hayon ouvert
- gASCAP** . . . Défaillance du bouchon du réservoir de carburant
- Lo TirE** Basse pression des pneus
- Change Oil** . . . Vidange d'huile requise

NOTA : Sur les véhicules dotés d'un centre d'information électronique en option au groupe d'instruments, tous les

messages, y compris « PORTE OUVERTE » et « COFFRE OUVERT », s'affichent à l'écran du centre d'information électronique. Pour obtenir de plus amples renseignements, consultez le paragraphe « Centre d'information électronique – Selon l'équipement ».

gASCAP

Si le système de diagnostic embarqué détermine que le bouchon est lâche, incorrectement installé ou endommagé, le message « gASCAP » (bouchon de remplissage de carburant) s'affiche dans la zone du compteur kilométrique. Serrez le bouchon du réservoir de remplissage de carburant adéquatement et appuyez sur le bouton du totaliseur partiel pour effacer le message. Si le problème persiste, le message sera affiché au prochain démarrage du véhicule.

Lo TirE

Lorsque la pression d'un pneu est basse, l'affichage du compteur kilométrique indique trois fois, en alternance, « Lo » et « tirE » (basse pression des pneus).

CHAngE OIL

Votre véhicule est équipé d'un indicateur automatique de vidange d'huile. Après le retentissement d'un unique carillon, le message « CHAngE OIL » (vidanger l'huile) clignote au compteur kilométrique du groupe d'instruments pendant 12 secondes environ pour indiquer la prochaine vidange d'huile prévue au calendrier d'entretien. L'indicateur automatique de vidange d'huile fonde ses calculs sur le cycle de service, ce qui signifie que la durée exacte de l'intervalle peut varier selon l'usage que vous faites de votre véhicule. À moins que l'indicateur ne soit

remis à zéro, le message reste affiché chaque fois que vous tournez le commutateur d'allumage à la position ON/RUN (marche) Pour faire disparaître temporairement le message, appuyez brièvement sur le bouton du totaliseur partiel du groupe d'instruments. Pour réinitialiser l'indicateur de vidange d'huile (une fois que la vidange prévue a été effectuée), procédez comme suit :

1. Tournez le commutateur d'allumage à la position ON/RUN (marche), **sans faire démarrer le moteur.**
2. Abaissez complètement et lentement la pédale d'accélérateur trois fois en l'espace de 10 secondes.
3. Mettez le commutateur d'allumage à la position OFF/LOCK (arrêt/antivol-verrouillé).

NOTA : Si le message de vidange d'huile s'affiche de nouveau au démarrage, la remise à zéro a échoué. S'il le faut, recommencez cette procédure.

24. Témoin OFF ROAD (hors route) – Selon l'équipement

Le témoin est allumé quand le sélecteur quatre roues motrices est mis à la position 4WD et que le levier de sélection de gamme de la transmission est à la position L (gamme basse) ou R (marche arrière).

25. Témoin de panne (MIL)



Le témoin de panne fait partie du système de diagnostic de bord OBD II qui surveille le système antipollution, le moteur et la transmission automatique. Le témoin s'allume lorsque la clé est à la position ON/RUN (marche) avant le démarrage du

moteur. Si le témoin ne s'allume pas lorsque la clé passe de la position LOCK (antivol-verrouillé) à la position ON/RUN (marche), faites vérifier le véhicule sans tarder.

Certaines situations, telles qu'un bouchon de réservoir d'essence desserré ou manquant ou une mauvaise qualité de carburant, peuvent provoquer l'activation du témoin après le démarrage du moteur. Le véhicule doit être inspecté si le témoin reste allumé pendant plusieurs cycles de conduite normaux. Dans la plupart des cas, le véhicule peut rouler normalement et un remorquage n'est pas nécessaire.

AVERTISSEMENT!

Si vous roulez longtemps alors que le témoin de panne est allumé, vous risquez d'endommager le système de commande du moteur. Ceci pourrait aussi augmenter la consommation de carburant et nuire à la tenue de route du véhicule. Si le témoin de panne clignote, cela indique que le catalyseur est sur le point de subir des dommages importants et qu'une perte de puissance substantielle est imminente. Une réparation immédiate est nécessaire.

MISE EN GARDE!

Un catalyseur défectueux, tel que décrit précédemment, peut atteindre des températures encore plus élevées que dans des conditions de fonctionnement normales. Cette situation pourrait provoquer un incendie si vous conduisez lentement ou stationnez au-dessus de substances comme des plantes séchées, du bois ou du carton, etc. Ceci pourrait causer la mort ou des blessures sérieuses au conducteur et aux passagers.

26. Témoin du limiteur de vitesse en descente – Selon l'équipement



Le témoin est allumé quand le sélecteur quatre roues motrices est mis à la position 4WD et que l'indicateur de gamme

de la transmission est à la position L (gamme basse) ou R (marche arrière) [mode hors route].

27. Témoin des phares antibrouillard avant – Selon l'équipement



Cet indicateur s'allume lorsque les phares antibrouillard avant sont allumés.

28. Témoin de désactivation du système électronique d'antidérapage – Selon l'équipement



Ce témoin indique que le système électronique d'antidérapage (ESC) a été mis hors fonction par le conducteur.

29. Témoin d'activation ou d'anomalie du système électronique d'antidérapage – Selon l'équipement



Le témoin d'activation ou d'anomalie du système électronique d'antidérapage situé dans le groupe d'instruments s'allume lorsque le contact est établi. Le témoin doit s'éteindre quand le moteur tourne. Si le témoin d'activation ou d'anomalie du système électronique d'antidérapage reste allumé lorsque le moteur est en marche, une anomalie a été détectée dans le système électronique d'antidérapage. Si le témoin reste allumé après plusieurs cycles d'allumage et si le véhicule a roulé plusieurs kilomètres (milles) à plus de 48 km/h (30 mi/h), rendez-vous chez un concessionnaire autorisé dans les plus brefs délais pour faire analyser et régler le problème.

NOTA :

- Le témoin de désactivation du système électronique d'antidérapage et le témoin d'activation ou d'anomalie du système électronique d'antidérapage s'allument brièvement chaque fois que le contact est établi.
- Chaque fois que le contact est établi, le système électronique d'antidérapage est activée même si elle a été antérieurement désactivée.
- Des bourdonnements et des cliquetis se font entendre lorsque le système électronique d'antidérapage est en fonction. Ces bruits sont normaux et cessent lorsque le système électronique d'antidérapage se met hors fonction à la suite d'une manœuvre qui a entraîné sa mise en fonction.

30. 4WD! Témoin

4WD! Ce témoin surveille le système quatre roues motrices (4RM). Il s'allume à l'établissement du contact pour vérifier le bon fonctionnement de l'ampoule et peut demeurer allumé jusqu'à trois secondes.

Témoin toujours allumé : Indique une défaillance du système quatre roues motrices. La performance du système quatre roues motrices est limitée. L'entretien du système quatre roues motrices devra être effectué bientôt.

Témoin clignotant : Le système quatre roues motrices est temporairement désactivé en raison d'une surcharge.

31. Affichage du centre d'information électronique (EVIC) – Selon l'équipement

En présence de conditions appropriées, les messages du centre d'information électronique s'affichent sur cet écran.

Pour obtenir de plus amples renseignements, consultez le paragraphe « Centre d'information électronique ».

MINI-ORDINATEUR DE BORD – SELON L'ÉQUIPEMENT

Le mini-ordinateur de bord est situé dans le groupe d'instruments et comprend un écran interactif affichant des renseignements sur le parcours et la température.

NOTA : Lors du démarrage du véhicule, le système affiche la dernière température extérieure connue et il peut être nécessaire de conduire le véhicule pendant

quelques minutes avant que la température mise à jour s'affiche. Étant donné que la température du moteur peut également influencer sur la température affichée, l'affichage de la température n'est pas mis à jour lorsque le véhicule ne roule pas.

Boutons de commande

040541179

Boutons de commande du mini-ordinateur de bord

Bouton STEP (sélection)

Appuyez sur la touche STEP (sélection) située sur le volant pour faire défiler les sous-menus (par exemple, Température, Fonctions de l'ordinateur de bord : Compteur kilométrique, Totaliseur partiel A, Totaliseur partiel B).

Bouton RESET (réinitialisation)

Pour réinitialiser l'affichage, tournez le commutateur d'allumage à la position ON/RUN (marche), puis appuyez sur la touche RESET (réinitialisation) située sur le volant.

Les affichages suivants peuvent être réinitialisés ou modifiés :

- Trip A (totaliseur partiel A) (trajet A)
- Trip B (totaliseur partiel B) (trajet B)

Totaliseur partiel

Cet affichage indique la distance parcourue depuis la dernière remise à zéro. Appuyez brièvement sur la touche STEP (sélection) du groupe d'instruments pour passer du compteur kilométrique au totaliseur partiel A ou B.

Trip A (totaliseur partiel A) (trajet A)

Cet écran indique la distance totale parcourue pour le trajet A depuis la dernière réinitialisation.

Trip B (totaliseur partiel B) (trajet B)

Cet écran indique la distance totale parcourue pour le trajet B depuis la dernière réinitialisation.

CENTRE D'INFORMATION ÉLECTRONIQUE – SELON L'ÉQUIPEMENT

Le centre d'information électronique est doté d'un affichage interactif situé dans le groupe d'instruments.

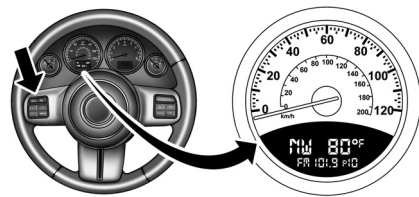

041035271

Centre d'information électronique

Le centre d'information électronique comporte les données et les fonctions suivantes :

- États du système
- Affichages des messages d'avertissement avec renseignements sur le véhicule
- Réglages personnalisés (fonctions programmables par l'utilisateur)
- Orientation de la boussole
- Affichage de la température extérieure
- Fonctions de l'ordinateur de bord
- Affichages du système Uconnect^{MC} (selon l'équipement)
- Affichage du mode audio

- Système de surveillance de la pression des pneus

Le système permet au conducteur de sélectionner des données en appuyant sur les boutons suivants du volant :



041035449

Boutons du volant du centre d'information électronique

Bouton MENU

MENU

Appuyez brièvement sur le bouton MENU pour faire défiler les menus principaux (consommation de carburant, avertissements, minuterie, unités de mesure, système, réglages personnalisés) ou pour quitter les sous-menus.

Bouton de BOUSSOLE



Appuyez brièvement sur le bouton de BOUSSOLE pour afficher l'une des huit directions de la boussole ainsi que la température extérieure ou pour quitter les sous-menus.

Bouton de SÉLECTION



Appuyez brièvement sur le bouton de SÉLECTION pour accéder aux menus principaux et aux sous-menus ou pour sélectionner une configuration personnelle dans le menu de configuration.

Bouton fléché vers le BAS



Appuyez brièvement sur le bouton fléché vers le BAS pour faire défiler vers le bas les sous-menus.

En présence de conditions appropriées, les messages suivants s'affichent à l'écran du centre d'information électronique :

- Turn Signal On (clignotant en fonction) (accompagné d'un carillon continu après avoir roulé 1,6 kilomètre [1 mile])

- Left Front Turn Signal Lamp Out (ampoule de clignotant avant gauche grillée), avec un seul avertissement sonore
- Left Rear Turn Signal Lamp Out (ampoule de clignotant arrière gauche grillée), avec un seul avertissement sonore
- Right Front Turn Signal Lamp Out (ampoule de clignotant avant droit grillée), avec un seul avertissement sonore
- Right Rear Turn Signal Lamp Out (ampoule de clignotant arrière droit grillée), avec un seul avertissement sonore
- RKE Battery Low (indicateur de décharge de pile de télécommande de télédéverrouillage) (accompagné d'un seul carillon)
- Personal Settings Not Avail. (réglages personnalisés non disponibles) – Vehicle not in PARK (levier de vitesses à une position autre que P) (transmission automatique) ou Vehicle is in motion (véhicule en mouvement) (transmission manuelle).
- Door Ajar (porte entrouverte) (avec dessin du véhicule montrant quelle porte est ouverte. Un seul carillon se fait entendre si le véhicule se déplace).
- Doors Ajar (avec dessin du véhicule montrant quelles portes sont ouvertes. Un seul carillon se fait entendre si le véhicule se déplace).
- Gate (hayon) (accompagné d'un pictogramme de véhicule indiquant le hayon ouvert, ainsi que d'un seul carillon)

- Headlamps or Park Lamps On (phares ou feux de stationnement ouverts)
- Remote Start Aborted – Door Ajar (Dé-marrage à distance annulé – Porte ouverte)
- Remote Start Aborted – Hood Ajar (Dé-marrage à distance annulé – Capot ouvert)
- Remote start aborted – L/Gate ajar (Dé-marrage à distance annulé – Hayon ouvert)
- Remote Start Aborted – Fuel Low (Dé-marrage à distance annulé – Bas niveau de carburant)
- Remote Start Aborted – System Fault (Dé-marrage à distance annulé – Anomalie du système)
- Key In Ignition (clé à l'allumage)

- Low Tire (basse pression des pneus)
- Low Tire Pressure Display for Premium TPM System (affichage de basse pression des pneus pour système de surveillance de la pression des pneus de luxe)
- Service TPM System (réparer le système de surveillance de la pression des pneus)

Système d'indicateur de changement de l'huile moteur – Selon l'équipement

Vidange d'huile requise

Votre véhicule est équipé d'un indicateur automatique de vidange d'huile. Le message « Oil Change Required » (vidange d'huile requise) clignote au centre d'information électronique pendant environ cinq secondes après qu'un carillon ait retenti, indiquant l'intervalle recommandé pour la

vidange d'huile. L'indicateur automatique de vidange d'huile fonde ses calculs sur le cycle de service, ce qui signifie que la durée exacte de l'intervalle peut varier selon l'usage que vous faites de votre véhicule.

À moins que l'indicateur ne soit remis à zéro, le message reste affiché chaque fois que vous tournez le commutateur d'allumage à la position ON/RUN (marche) Pour faire disparaître temporairement le message, appuyez brièvement sur le bouton du totaliseur partiel du groupe d'instruments. Pour réinitialiser l'indicateur automatique de vidange d'huile (une fois que la vidange a été effectuée), procédez comme suit :

1. Tournez le commutateur d'allumage à la position ON (contact). **Ne faites pas démarrer le moteur.**

INSTRUMENTS DU TABLEAU DE BORD

2. Enfoncez complètement et lentement la pédale d'accélérateur trois fois en moins de 10 secondes.

3. Mettez le commutateur d'allumage à la position OFF/LOCK (arrêt/antivol-verrouillé).

NOTA : *Si le message de vidange d'huile s'affiche de nouveau au démarrage, la remise à zéro a échoué. S'il le faut, recommencez la procédure.*

Fonctions EVIC

- Boussole/température/audio
- Average Fuel Economy (consommation moyenne de carburant)
- Autonomie de carburant
- Elapsed Time (temps écoulé)

- Système de surveillance de la pression des pneus
- Personal Settings (réglages personnalisés)

Pour réinitialiser l'afficheur

Appuyez sur le bouton de SÉLECTION une fois pour remettre la fonction affichée à zéro. Vous ne pouvez effectuer de réinitialisation que si une fonction réinitialisable est actuellement affichée. Pour remettre à zéro toutes les fonctions réinitialisables, appuyez de nouveau brièvement sur le bouton de SÉLECTION dans les trois secondes suivant la remise à zéro de la fonction affichée. Le message « Reset ALL » (tout réinitialiser) s'affiche au cours de ces trois secondes.

Boussole/température/audio

Appuyez brièvement sur le bouton de BOUSSOLE pour afficher l'un des huit caps de la boussole qui indiquent la direction du véhicule, la température extérieure et la station de radio syntonisée.

Pour obtenir de plus amples renseignements relatifs à la boussole, consultez le paragraphe « Réglages personnalisés (fonctions programmables par l'utilisateur) ».

Average Fuel Economy (consommation moyenne de carburant)

Affiche la consommation d'essence moyenne depuis la dernière remise à zéro. Lorsque la consommation est réinitialisée, l'affichage indique « RESET » (remise à zéro) ou des tirets, pendant

deux secondes. Puis, les données enregistrées sont effacées et le calcul de moyenne se poursuit à partir du niveau de carburant existant avant la remise à zéro.

Autonomie de carburant

Indique la distance approximative pouvant être parcourue avec ce qui reste de carburant dans le réservoir. La distance est calculée d'après la moyenne pondérée de la consommation moyenne et de la consommation instantanée, en accord avec le niveau du réservoir d'essence. Cette valeur ne peut pas être réinitialisée.

NOTA : *Les changements importants du style de conduite ou de la charge du véhicule influent considérablement sur la distance restante réelle, sans égard à l'autonomie affichée.*

Lorsque la distance estimée avant la panne sèche est inférieure à 48 kilomètres (30 milles), le message « LOW FUEL » (bas niveau de carburant) apparaît à l'affichage de distance avant la panne sèche. Ce mode d'affichage persiste jusqu'à ce que le véhicule tombe en panne sèche. Après le plein de carburant, le message « LOW FUEL » (bas niveau de carburant) s'efface et une nouvelle distance avant la panne sèche, calculée selon les valeurs en cours et le niveau de carburant dans le réservoir, s'affiche à l'écran.

Système de surveillance de la pression des pneus

Consultez le paragraphe « Système de surveillance de la pression des pneus » dans la section « Démarrage et conduite » pour obtenir des renseignements sur le fonctionnement du système.

Elapsed Time (temps écoulé)

Affiche le temps total écoulé du trajet depuis la dernière remise à zéro. Le temps écoulé est calculé par paliers lorsque le commutateur d'allumage est à la position ON/RUN (marche).

Le temps écoulé s'affiche de la façon suivante :

heures:minutes:secondes

Il est possible de réinitialiser le temps écoulé en maintenant appuyé le bouton de SÉLECTION (comme le demande le centre d'information électronique). À la réinitialisation, tous les chiffres passent à zéro et le décompte commence si le commutateur d'allumage est sur RUN (marche) ou START (démarrage).

Réglages personnalisés (fonctions programmables par l'utilisateur)

Cette fonction permet au conducteur de définir des paramètres en mémoire et de les rappeler par la suite lorsque le sélecteur de la transmission est à la position P (transmission automatique) ou que le véhicule est arrêté (transmission manuelle).

Appuyez brièvement sur les boutons MENU ou fléché vers le BAS jusqu'à ce que l'option « Personal Settings » (réglages personnalisés) s'affiche à l'écran du centre d'information électronique, puis appuyez sur le bouton de SÉLECTION.

Utilisez le bouton de SÉLECTION pour afficher une des options suivantes :

Language

Cet affichage permet de sélectionner différentes langues pour la nomenclature de

tous les écrans, y compris les fonctions de l'ordinateur de voyage. Appuyez sur le bouton de SÉLECTION lorsque cet écran est affiché pour sélectionner parmi les options English, Español, Deutsch, Italiano, Français ou NL selon la disponibilité. Les renseignements apparaissent ensuite dans la langue sélectionnée.

NOTA : *Le centre d'information électronique ne permet pas de changer la langue du système Uconnect^{MC}. Consultez le paragraphe « Language Selection » (Sélection de la langue) sous « Système Uconnect^{MC} » – Selon l'équipement, pour obtenir plus de détails.*

Auto Unlock On Exit (déverrouillage automatique à la sortie)

Si vous sélectionnez « ON » (en fonction), toutes les portes du véhicule sont déverrouillées si la porte du conducteur est

ouverte alors que le véhicule est arrêté (transmission manuelle) et que la transmission est en position de stationnement (P) ou au point mort (N) (transmission automatique). Maintenez le bouton de SÉLECTION enfoncé lorsque cet écran est affiché jusqu'à ce que l'option « ON » (en fonction) ou « OFF » (hors fonction) s'affiche pour faire votre sélection.

Télédéverrouillage prioritaire de la porte du conducteur

Lorsque « Driver's Door 1st » (porte du conducteur en premier) est sélectionné, seule la porte du conducteur se déverrouille au premier enfoncement du bouton de DÉVERROUILLAGE de la télécommande et un deuxième enfoncement permet de déverrouiller les autres portes verrouillées. Lorsque la fonction « Remote

Unlock All Doors » (déverrouillage à distance de toutes les portes) est sélectionnée, toutes les portes sont déverrouillées dès que l'on appuie une fois sur le bouton de DÉVERROUILLAGE de la télécommande de télédéverrouillage. Appuyez sur le bouton de SÉLECTION lorsque cet écran est affiché jusqu'à ce que l'option « Driver's Door 1st » (porte du conducteur en premier) ou « All Doors » (toutes les portes) s'affiche pour faire votre sélection.

Clignotement des feux au verrouillage

Si vous sélectionnez « ON » (en fonction), les clignotants avant et arrière s'allument lorsque les portes sont verrouillées ou déverrouillées à l'aide de la télécommande de télédéverrouillage. Cette fonction peut être sélectionnée avec ou sans la fonction de l'avertisseur sonore au verrouillage. Maintenez le bouton de SÉLEC-

TION enfoncé lorsque cet écran est affiché jusqu'à ce que l'option « ON » (en fonction) ou « OFF » (hors fonction) s'affiche pour faire votre sélection.

Sound Horn with Lock (retentissement de l'avertisseur sonore au verrouillage)

Lorsque l'option « ON » (en fonction) est sélectionnée, l'avertisseur sonore retentit brièvement lorsque le bouton de VERROUILLAGE de la télécommande est enfoncé. Cette fonction peut être sélectionnée avec ou sans la fonction des clignotants au verrouillage. Maintenez le bouton de SÉLECTION enfoncé lorsque cet écran est affiché jusqu'à ce que l'option « ON » (en fonction) ou « OFF » (hors fonction) s'affiche pour faire votre sélection.

Headlamp Off Delay (phares à extinction temporisée)

Lorsque cette fonction est sélectionnée, le conducteur peut choisir de laisser les phares allumés pendant 0, 30, 60 ou 90 secondes lorsqu'il quitte le véhicule. Appuyez brièvement sur le bouton de SÉLECTION lorsque cet écran est affiché jusqu'à ce que l'option « 0 », « 30 », « 60 » ou « 90 » s'affiche pour faire votre sélection.

Alimentation temporisée à contact coupé

Quand cette fonction est sélectionnée, les commutateurs des glaces à commande électrique, la radio, le système uconnect^{MC} téléphone, le toit ouvrant à commande électrique et les prises d'alimentation peuvent rester sous tension jusqu'à 10 minutes après la coupure du contact.

L'ouverture de l'une des deux portes avant du véhicule annule cette fonction. Maintenez le bouton de SÉLECTION enfoncé lorsque cet écran est affiché jusqu'à ce que l'option « OFF » (hors fonction), « 45 sec. » (45 secondes), « 5 min. » (5 minutes) ou « 10 min. (10 minutes) » s'affiche pour faire votre sélection.

Illuminated Approach (éclairage d'accueil)

Lorsque cette fonction est sélectionnée, les phares s'allument et restent allumés jusqu'à 90 secondes au déverrouillage des portes à l'aide de la télécommande de télédéverrouillage. Maintenez le bouton de SÉLECTION enfoncé lorsque cet écran est affiché jusqu'à ce que l'option « OFF » (hors fonction), « 30 sec. » (30 secondes), « 60 sec. (60 secondes) » ou « 90 sec. (90 secondes) » s'affiche pour faire votre sélection.

Assistance au départ en pente – Selon l'équipement

Lorsque cette fonction est sélectionnée, le système d'assistance au départ en pente est actif. Pour de plus amples renseignements sur la fonction et le fonctionnement du système, consultez la rubrique « Système de commande électronique des freins » de la section « Démarrage et conduite ». Pour faire votre sélection, enfoncez et relâchez le bouton de SÉLECTION jusqu'à ce que « ON » (en fonction) ou « OFF » (hors fonction) s'affiche à l'écran.

Display Units In (affichage des unités de mesure [américaines ou métriques])

Les unités du centre d'information électronique, du compteur kilométrique et du

GPS Uconnect^{MC} peuvent être commutées entre impériales et métriques.

Maintenez le bouton de SÉLECTION enfoncé lorsque cet écran est affiché jusqu'à ce que l'option « ENGLISH » (unités américaines) ou « METRIC » (unités métriques) s'affiche pour faire votre sélection.

Confirmation des commandes vocales – selon l'équipement

Si vous sélectionnez l'option « ON » (en fonction), toutes les commandes vocales du système Uconnect^{MC} sont confirmées. Maintenez le bouton de SÉLECTION enfoncé lorsque cet écran est affiché jusqu'à ce que l'option « ON » (en fonction) ou « OFF » (hors fonction) s'affiche pour faire votre sélection.

Étalonnage automatique de la boussole

Cette boussole s'étalonne automatiquement, ce qui élimine le besoin de la régler manuellement. Lorsque le véhicule est neuf, la lecture de la boussole peut paraître instable et le message « CAL » (étalonnage) peut s'afficher à l'écran du centre d'information électronique jusqu'à ce que la boussole soit étalonnée. Vous pouvez également étalonner la boussole en effectuant avec le véhicule un ou plusieurs cercles complets (dans un endroit exempt de grandes structures ou d'objets métalliques) jusqu'à ce que la mention « CAL » (étalonnage) ne soit plus affichée à l'écran du centre d'information électronique. La boussole fonctionnera alors normalement.

NOTA : *Un bon étalonnage exige que le véhicule soit sur une surface plane et*

dans un milieu libre de gros objets métalliques tels que des édifices, des ponts, des câbles souterrains, des rails de chemin de fer, etc.

Étalonnage manuel de la boussole

Si le fonctionnement de la boussole semble irrégulier et si le message « CAL » (étalonnage) n'apparaît pas à l'écran du « Centre d'information électronique », vous devrez utiliser le mode d'étalonnage manuel comme suit :

1. Faites démarrer le moteur. Laissez le levier de vitesses à la position P (stationnement) pour entrer en mode de programmation des menus du centre d'information électronique.
2. Appuyez sur le bouton MENU jusqu'à ce que le menu Réglages personnalisés

(fonctions programmables par l'utilisateur) soit affiché au centre d'information électronique.

3. Appuyez sur le bouton fléché vers le BAS jusqu'à ce que le message « Calibrate Compass » (étalonnage de la boussole) s'affiche à l'écran du centre d'information électronique.
4. Appuyez brièvement sur le bouton de SÉLECTION pour commencer l'étalonnage. Le témoin CAL (étalonnage) est affiché au centre d'information électronique.
5. Effectuez un ou plusieurs cercles complets avec le véhicule (dans un endroit exempt de grandes structures métalliques ou d'objets métalliques), jusqu'à ce que le message « CAL » (étalonnage) ne soit

INSTRUMENTS DU TABLEAU DE BORD

plus affiché. La boussole fonctionnera alors normalement.

Compass Variance (déclinaison magnétique de la boussole)

La déclinaison magnétique est la différence entre le nord magnétique et le nord géographique. Pour compenser cette différence, réglez la déclinaison en fonction de la zone de conduite du véhicule, selon la carte de zone. Une fois réglée, la boussole pourra compenser automatiquement cette différence et assurer la meilleure précision possible.

NOTA : *Tenez les matières magnétiques à l'écart du haut de la glace de custode arrière droite C'est là que se trouve le capteur de la boussole.*

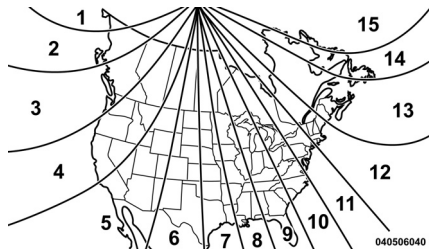

Carte de déclinaison magnétique

1. Mettez le contact.
2. Appuyez sur le bouton de BOUSSOLE et maintenez-le pendant environ deux secondes.
3. Appuyez sur le bouton fléché vers le BAS jusqu'à ce que le message « Compass Variance » (déclinaison magnétique) et le numéro de la dernière zone de décli-

raison magnétique s'affichent à l'écran du centre d'information électronique.

4. Appuyez brièvement sur le bouton de SÉLECTION jusqu'à ce que la zone de déclinaison magnétique appropriée (selon la carte) soit sélectionnée.

5. Appuyez brièvement sur le bouton de BOUSSOLE pour quitter.

MEDIA CENTER 230 (REQ) – RADIO AM/FM STÉRÉO AVEC CHANGEUR À SIX CD/DVD (PRISE AUX MP3/WMA)

NOTA : *Le code de vente de la radio se trouve sur le coin inférieur droit du panneau de commande de la radio.*

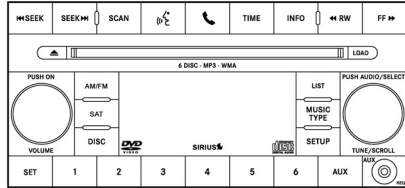

042040029

Media Center 230 (REQ)

Directives d'utilisation – Mode radio

NOTA : Le commutateur d'allumage doit être à la position ON (marche) ou ACC (accessoires) pour que la radio puisse fonctionner.

Bouton ON/VOLUME (alimentation-volume) (rotatif)

Appuyez sur le bouton ON/VOLUME (alimentation-volume) pour allumer la ra-

dio. Appuyez sur le bouton une seconde fois pour l'éteindre.

Commande électronique du volume

La commande électronique du volume peut toujours être tournée (de 360 degrés) dans une direction ou l'autre. Tournez le bouton ON/VOLUME (alimentation-volume) vers la droite pour augmenter le volume et vers la gauche pour le baisser.

Lorsque la chaîne stéréo est mise en fonction, le niveau du volume est le même que celui qui a été réglé lors de la dernière utilisation.

Touches SEEK (recherche automatique)

Enfoncez et relâchez les touches SEEK (recherche automatique) pour rechercher la station suivante pouvant être captée en mode AM/FM. Appuyez sur la touche de

droite pour chercher dans les fréquences supérieures et sur la touche de gauche pour chercher dans les fréquences inférieures. La radio restera sur la station nouvellement syntonisée jusqu'à ce que vous en changiez. Si vous maintenez l'une des deux touches enfoncées, les stations défilent sans interruption jusqu'à ce que vous relâchiez la touche.

Touche SCAN (balayage)

Lorsque vous appuyez sur la touche SCAN (balayage), le syntoniseur recherche la station suivante, sur la bande AM, FM ou satellite (selon l'équipement), en s'arrêtant cinq secondes à chaque station audible avant d'atteindre la prochaine station. Pour interrompre la recherche, appuyez de nouveau sur la touche SCAN (balayage).

Touche de commande vocale du téléphone Uconnect^{MC} – Selon l'équipement

Appuyez sur cette touche pour actionner la fonction de téléphone Uconnect^{MC} (selon l'équipement). Consultez la section « Commande vocale » dans le Manuel de l'utilisateur du système Uconnect^{MC}, sur le DVD, pour obtenir de plus amples renseignements.

Si votre véhicule n'est pas équipé de cette fonction ou si elle n'est pas offerte sur votre véhicule, le message « Not Equipped With Uconnect Phone » (non équipé du système Uconnect) s'affiche à l'écran de la radio.

Touche de téléphone du système Uconnect^{MC} – Selon l'équipement

Appuyez sur cette touche pour actionner la fonction de téléphone Uconnect^{MC} (se-

lon l'équipement). Consultez la section « Système Uconnect^{MC} » dans le manuel de l'utilisateur du système Uconnect^{MC}, sur le DVD, pour obtenir de plus amples renseignements.

Si votre véhicule n'est pas équipé de cette fonction ou si elle n'est pas offerte sur votre véhicule, le message « Not Equipped With Uconnect Phone » (non équipé du système Uconnect) s'affiche à l'écran de la radio.

Touche TIME (heure)

Appuyez sur la touche TIME (heure) pour faire alterner l'affichage de l'heure et de la fréquence.

Méthode de réglage de l'horloge

1. Appuyez sur la touche TIME (heure) et maintenez-la enfoncée jusqu'à ce que l'affichage des heures clignote.

2. Réglez les heures en tournant le bouton TUNE/SCROLL (syntonisation-défilement) de droite.

3. Après le réglage des heures, appuyez sur le bouton TUNE/SCROLL (syntonisation-défilement) pour régler les minutes. Les chiffres des minutes se mettent alors à clignoter.

4. Réglez les minutes à l'aide du bouton TUNE/SCROLL (syntonisation-défilement) de droite. Appuyez sur le bouton TUNE/SCROLL (syntonisation-défilement) pour enregistrer la modification apportée à l'heure.

5. Pour quitter, appuyez sur une touche ou un bouton ou attendez cinq secondes.

Vous pouvez également régler l'heure en appuyant sur la touche SETUP (configuration) et en sélectionnant l'entrée « SET

HOME CLOCK » (régler l'horloge). Ensuite, suivez la procédure ci-dessus en commençant à l'étape 2.

Touche INFO (information)

Appuyez sur la touche INFO pour obtenir une station RDS (dont l'indicatif d'appel s'affiche). La radio lance la diffusion d'un message texte radio d'une station FM (mode FM seulement).

Touches RW et FF (retour et avance rapide)

Lorsque les touches RW (retour rapide) ou FF (avance rapide) sont enfoncées, le syntoniseur recherche la fréquence suivante selon la direction de la flèche. Cette fonction est disponible en mode AM, FM ou radio satellite (selon l'équipement).

TUNE (syntonisation)

Tournez le bouton rotatif TUNE/SCROLL (syntonisation-défilement) dans le sens des aiguilles d'une montre pour monter l'échelle de fréquences ou dans le sens inverse pour descendre l'échelle de fréquences.

Réglage des graves, des aiguës, de l'équilibre gauche-droit et de l'équilibre avant-arrière

Enfoncez le bouton rotatif TUNE/SCROLL (syntonisation-défilement) et le mot « BASS » (graves) s'affichera. Tournez le bouton TUNE/SCROLL (syntonisation-défilement) vers la droite ou vers la gauche pour augmenter ou diminuer les tonalités graves.

Enfoncez le bouton rotatif TUNE/SCROLL (syntonisation-défilement) une deuxième fois et le mot « MID » (moyennes) s'affi-

chera. Tournez le bouton vers la droite ou vers la gauche pour augmenter ou diminuer les tonalités moyennes.

Enfoncez le bouton rotatif TUNE/SCROLL (syntonisation-défilement) une troisième fois et le mot « TREBLE » (aiguës) s'affichera. Tournez le bouton vers la droite ou vers la gauche pour augmenter ou diminuer les tonalités aiguës.

Enfoncez le bouton rotatif TUNE/SCROLL (syntonisation-défilement) une quatrième fois et « BALANCE » (équilibre gauche-droit) s'affichera. Tournez le bouton vers la droite ou vers la gauche pour régler le son entre les haut-parleurs de droite et de gauche.

Enfoncez le bouton rotatif TUNE/SCROLL (syntonisation-défilement) une cinquième fois et « FADE » (équilibre avant-arrière)

INSTRUMENTS DU TABLEAU DE BORD

s'affichera. Tournez le bouton vers la gauche ou vers la droite pour régler le son entre les haut-parleurs avant et arrière.

Enfoncez le bouton rotatif TUNE/SCROLL (syntonisation-défilement) encore une fois pour quitter les réglages de tonalité, d'équilibre entre les haut-parleurs avant/arrière et gauche/droit.

Touche MUSIC TYPE (type d'émission)

Appuyez une fois sur cette touche pour activer le mode MUSIC TYPE (type d'émission) pendant cinq secondes. Appuyez de nouveau sur la touche MUSIC TYPE (type d'émission) ou tournez le bouton TUNE/SCROLL (syntonisation-défilement) dans les cinq secondes qui suivent pour pouvoir sélectionner le type d'émission. À l'heure actuelle, peu de stations de radio diffusent l'information sur le type d'émission.

Actionnez la touche MUSIC TYPE (type d'émission) pour sélectionner l'un des types d'émission suivants :

Type d'émission	Affichage à 16 chiffres
Aucun type d'émission ou type d'émission non défini	Aucun
Grands succès	Adlt Hit
Musique classique	Classicl
Rock classique	Cls Rock
College	College
Country	Country
Langue étrangère	Language
Information	Inform
Jazz	Jazz
News	News
Nostalgie	Nostalgia
Oldies	Oldies

Type d'émission	Affichage à 16 chiffres
Personnalités	Persnlty
Public	Public
Rhythm and blues	R & B
Musique religieuse	Rel Musc
Conversations sur la religion	Rel Talk
Rock	Rock
Soft	Soft
Soft Rock	Soft Rck
Rhythm and blues léger	Soft R & B
Sports	Sports
Talk	Talk
Palmarès 40	Palmarès 40
Weather (météo)	Weather (météo)

Si vous appuyez sur la touche SEEK (recherche automatique) lorsque le pictogramme MUSIC TYPE (type d'émission) est affiché, la radio syntonise la prochaine émission du type sélectionné. La fonction MUSIC TYPE (type d'émission) n'est disponible que dans la bande FM.

Si vous appuyez sur un bouton préréglé alors que vous êtes en mode MUSIC TYPE (type d'émission), ce mode est désactivé et la radio syntonise la station qui correspond au bouton.

Touche SETUP (configuration)

Appuyez sur la touche SETUP (configuration) pour sélectionner l'une des entrées suivantes :

NOTA : Tournez le bouton TUNE/SCROLL (syntonisation-défilement) pour faire défiler toutes les entrées. Appuyez sur le

bouton AUDIO/SELECT (sélection-audio) pour choisir une entrée et apporter des changements.

- **DVD Enter (sélection du DVD)** – Lorsque le disque est en mode menu DVD, sélectionnez l'entrée DVD Enter (sélection du DVD) pour lire la sélection en surbrillance. Utilisez la télécommande pour faire défiler le menu (selon l'équipement).



- **DISC Play/Pause (lecture et pause du disque)** – Vous pouvez alterner entre lecture du DVD et pause en appuyant sur le bouton de SÉLECTION (selon l'équipement).
- **DVD Play Options (options de lecture du DVD)** – Si vous sélectionnez l'entrée

DVD Play Options (options de lecture du DVD), les choix suivants s'affichent :

- **Subtitle (sous-titre)** – Appuyez plusieurs fois sur la touche SÉLECTION pour sélectionner les différentes langues de sous-titrage disponibles sur le disque (selon l'équipement).
- **Audio Stream (bande audio)** – Appuyez plusieurs fois sur la touche SÉLECTION pour sélectionner les différentes langues audio disponibles (selon le disque et l'équipement).
- **Angle** – Appuyez plusieurs fois sur la touche SÉLECTION pour changer l'angle de vue (selon le disque et l'équipement).

NOTA :

- *Les sélections disponibles pour chacune des entrées ci-dessus varient en fonction du disque.*
- *Ces sélections peuvent être effectuées uniquement pendant la lecture d'un DVD.*
- **VES™ Power (alimentation du système VES^{MC})** – Vous permet d'activer ou de désactiver le système VES^{MC} (selon l'équipement).
- **VES™ Lock (verrouillage du système VES^{MC})** – Verrouille les commandes à distance arrière du système VES^{MC} (selon l'équipement).
- **VES^{MC} CH1/CH2** – Permet de changer le mode des casques d'écoute sans fil IR1 ou IR2, en appuyant sur le bouton

AUDIO/SELECT (sélection-audio) (selon l'équipement).

- **Set Home Clock (réglage de l'heure)** – Une pression sur le bouton de SÉLECTION vous permet de régler l'heure. Tournez le bouton TUNE/SCROLL (syntonisation-défilement) pour régler les heures, appuyez de nouveau dessus et tournez-le pour régler les minutes. Appuyez une dernière fois sur le bouton TUNE/SCROLL (syntonisation-défilement) pour enregistrer la nouvelle heure.
- **Player Defaults (valeurs par défaut du lecteur)** – Sélectionnez cette entrée pour faire défiler les options suivantes et configurer les valeurs par défaut.

Menu Language (langue du menu) – Selon l'équipement

Sélectionnez cette entrée pour choisir la langue d'affichage par défaut des menus du DVD (fonctionne uniquement si cette langue est disponible sur le disque). Si vous voulez sélectionner une langue qui n'apparaît pas dans la liste, défilez vers le bas de la liste et choisissez l'option « Other » (autre). Entrez le code à quatre chiffres du pays à l'aide du bouton TUNE/SCROLL (syntonisation-défilement), choisissez le numéro, puis enfoncez le bouton pour le sélectionner.

Audio Language (langue audio) – Selon l'équipement

La sélection de cette fonction vous permet de choisir la langue audio par défaut (seulement si la langue est prise en

charge par le disque). Vous pouvez sélectionner une langue qui n'apparaît pas dans la liste; pour ce faire, défilez vers le bas de la liste et choisissez « Other » (autre). Saisissez le code à quatre chiffres du pays à l'aide du bouton TUNE/SCROLL (syntonisation-défilement) puis enfoncez le bouton pour sélectionner.

Subtitle Language (langue de sous-titrage) – Selon l'équipement

La sélection de cette fonction vous permet de choisir la langue de sous-titrage par défaut (seulement si la langue est prise en charge par le disque). Vous pouvez sélectionner une langue qui n'apparaît pas dans la liste; pour ce faire, défilez vers le bas de la liste et choisissez « Other » (autre). Saisissez le code à quatre chiffres du pays à l'aide du bouton TUNE/SCROLL (syntonisation-défilement) puis enfoncez le bouton pour sélectionner.

Subtitles (sous-titres) – Selon l'équipement

La sélection de cette fonction vous permet de choisir l'affichage ou non des sous-titres.

Audio DRC (dynamique audio maximum) – Selon l'équipement

La sélection de cette fonction vous permet de limiter la gamme d'amplification audio maximale. Le réglage par défaut est « High » (élevé). Sous ce paramètre les dialogues seront lus à 11 db de plus que si le réglage est « normal ».

Aspect Ratio (format) – Selon l'équipement

Cette entrée permet de sélectionner un format : wide screen (écran large), pan scan (recadrage automatique) ou letter box.

AutoPlay (lecture automatique) – Selon l'équipement

Lorsque ce mode est activé, la lecture du film commence automatiquement, sans passer par l'affichage des menus du DVD. Il peut exceptionnellement arriver que le lecteur DVD n'affiche pas le titre principal. Dans ce cas, sélectionnez la lecture du titre à l'aide du bouton de menu de la télécommande.

NOTA : Ces paramètres par défaut doivent être définis avant le chargement du disque. Les modifications effectuées une fois le disque chargé ne s'appliquent pas. D'autre part, les paramètres définis par l'utilisateur ne sont appliqués que si le disque les prend en charge.

Touches AM et FM

Appuyez sur ces touches pour sélectionner le mode AM ou le mode FM.

Touche SET (réglage) – Pour programmer une touche de préréglage

Lorsque vous désirez attribuer à une touche de préréglage la station que vous écoutez, enfoncez la touche SET (réglage). La mention SET 1 (réglage 1) apparaît alors sur l'écran. Appuyez sur la touche de préréglage (1 à 6) que vous voulez assigner à cette station, puis relâchez-la. Si vous ne sélectionnez pas de touche dans les cinq secondes qui suivent la pression sur la touche SET (réglage), la station continue à être syntonisée, mais elle n'est pas mise en mémoire.

Vous pouvez ajouter une seconde station à chaque touche simplement en reprenant la méthode indiquée plus haut, sauf que vous devrez appuyer deux fois sur la touche SET (réglage) et la mention SET 2

(réglage 2) apparaîtra à l'écran d'affichage. Toutes les touches peuvent être réglées à SET 1 (réglage 1) et SET 2 (réglage 2) en modes AM et FM. Vous pouvez ainsi mettre un total de 12 stations AM, de 12 stations FM et de 12 stations satellite (selon l'équipement) en mémoire. Pour sélectionner une station programmée dans la mémoire SET 2 (réglage 2), appuyez deux fois sur la touche SET (réglage).

Chaque fois que vous appuyez sur une touche de préréglage, le numéro correspondant s'affiche.

Touches 1 à 6

Ces touches permettent de syntoniser les stations de radio mises en mémoire (12 stations AM, 12 stations FM et 12 stations de radio satellite [selon l'équipement]).

Touche DISC (disque)

Appuyez sur la touche DISC (disque) pour passer des modes AM/FM aux modes disque.

Directives d'utilisation – (mode DISC (disque) pour la lecture audio des CD et des fichiers MP3/WMA et les DVD vidéo)

Le lecteur DVD/autoradio et de nombreux disques DVD sont codés par zone géographique. Ces codes de zone doivent correspondre pour que le disque puisse être lu. Si le code du disque DVD ne correspond pas à celui du lecteur DVD/autoradio, la lecture est impossible. Vous pouvez faire modifier le code de zone du lecteur auprès d'un concessionnaire agréé, mais pas plus de cinq fois.

AVERTISSEMENT!

La radio s'éteint parfois en cas de chaleur extrême. Elle affiche alors le message « Disc Hot » (disque trop chaud) et s'éteint jusqu'à ce que la température redescende suffisamment. Cet arrêt est indispensable pour protéger les dispositifs optiques du lecteur DVD ainsi que certains composants internes de l'autoradio.

NOTA : *Le commutateur d'allumage doit être à la position ON (marche) ou ACC (accessoires) pour que la radio puisse fonctionner.*

**Touche LOAD (chargement) –
Chargement de disque(s) compact(s)**

Enfoncez la touche LOAD (chargement) et la touche portant le numéro (1 à 6) correspondant au plateau sur lequel le

disque sera déposé. La radio affiche les messages « PLEASE WAIT » (veuillez attendre) et « INSERT DISC » (insérez le disque). Dès que la radio présente le message « INSERT DISC » (insérez le disque), placez le disque compact dans le lecteur.

Le message « LOADING DISC » (chargement du disque) paraît à l'écran pendant le chargement et la mention « READING DISC » (lecture du disque) s'affiche pendant la lecture.

AVERTISSEMENT!

Ce lecteur de CD accepte uniquement des disques de 12 cm (4,75 po). L'utilisation de disques de tailles autres pourrait endommager le mécanisme du lecteur.

Touche d'éjection – Éjection de disque(s) compact(s)



Enfoncez la touche d'éjection et la touche du numéro de plateau (1 à 6) du CD à retirer. Le disque est partiellement éjecté par l'ouverture et il suffit ensuite de l'en extraire. La mention « EJECTING DISC » (éjection du disque) s'affiche à l'écran lorsque le disque est éjecté pour inviter l'utilisateur à retirer le disque.

Maintenez la touche d'éjection enfoncée pendant cinq secondes pour éjecter tous les disques compacts du changeur.

Vous pouvez éjecter un disque même si le commutateur d'allumage est à la position OFF (arrêt) et si l'autoradio est hors fonction.

Touches SEEK (recherche automatique) – Mode CD

Appuyez sur la touche SEEK (recherche automatique) de droite pour passer à la piste suivante du CD. Appuyez sur la touche SEEK (recherche automatique) de gauche pour revenir au début de la piste en cours, ou au début de la piste précédente si le CD se trouve au tout début de la piste en cours. Appuyez sur la touche SEEK (recherche automatique) pour faire défiler les pistes plus rapidement dans les modes CD et MP3/WMA.

Touche SCAN (balayage) – Mode CD

Enfoncez la touche SCAN (balayage) pour faire défiler chacune des pistes du CD en cours de lecture.

Touche TIME (heure) – Mode CD

Appuyez sur cette touche pour faire passer de l'affichage grand format à l'affichage réduit du temps de lecture.

Touches RW et FF (retour et avance rapide) – Mode CD

Appuyez sur la touche FF (avance rapide) et maintenez-la enfoncée pour que le lecteur de CD avance rapidement jusqu'à ce que vous relâchiez la touche FF (avance rapide) ou que vous appuyiez sur la touche RW (retour rapide) ou une autre touche du lecteur de CD. La touche RW (retour rapide) fonctionne de la même façon.

Touche AM ou FM – Mode CD

Cette touche permet de faire alterner la radio entre les modes AM et FM.

Remarques concernant la lecture des fichiers MP3/WMA

L'autoradio peut lire les fichiers MP3/WMA. Toutefois, le choix de supports d'enregistrement et de formats compatibles est limité. Au moment de graver des fichiers MP3/WMA, portez une attention particulière aux restrictions suivantes.

Supports compatibles (types de disques)

Les supports d'enregistrement des fichiers MP3/WMA compatibles avec la radio sont les suivants : CDDA, CD-R, CD-RW, MP3, WMA, DVD Vidéo, DVD-R, DVD-RW, DVD+R, DVD+RW et CDDA+MP3.

Formats de supports compatibles (systèmes de fichiers)

Les formats de supports compatibles avec l'autoradio sont ceux de la catégorie ISO 9660, niveaux 1 et 2, y compris l'extension Joliet. L'autoradio peut ne pas être en mesure de lire adéquatement ou normalement les disques enregistrés à l'aide de formats autres que ceux de la catégorie ISO 9660, niveaux 1 et 2. Les formats UDF et Apple HFS ne sont pas pris en charge.

L'autoradio est limité aux systèmes de fichiers suivants :

- Nombre maximal de niveaux de répertoires : 8
- Nombre maximal de fichiers : 255
- Nombre maximal de dossiers : 100

- Nombre maximal de caractères dans les noms de fichiers et de dossiers :
 - niveau 1 : 12 (y compris un séparateur « . » et une extension à trois caractères);
 - niveau 2 : 31 (y compris un séparateur « . » et une extension à trois caractères).

Les formats de disques multisession sont compatibles avec l'autoradio. Les disques multisession peuvent contenir une combinaison de pistes audio normales et de fichiers informatiques (y compris les fichiers MP3/WMA). Les disques créés avec l'option permettant d'ajouter des fichiers ultérieurement sont habituellement des disques multisession. Le chargement peut prendre plus de temps lorsque des

disques multisession sont utilisés pour la lecture de pistes audio ou de fichiers MP3/WMA.

Lorsqu'un disque contient différents formats, comme des pistes audio de CD et des fichiers MP3/WMA, la radio ne lit que les fichiers MP3/WMA.

Formats de fichiers MP3/WMA compatibles

L'autoradio ne reconnaît que les fichiers MP3/WMA portant une extension *.mp3/wma. Les fichiers qui ne sont pas des fichiers MP3/WMA, mais qui portent l'extension *.mp3/wma, peuvent entraîner des problèmes de lecture. L'autoradio est conçu pour reconnaître les fichiers MP3/WMA non valides et ne les lit pas.

INSTRUMENTS DU TABLEAU DE BORD

Lorsqu'un codeur MP3/WMA est utilisé pour compresser des données audio dans un fichier MP3/WMA, les débits binaires et les fréquences d'échantillonnage indiquées dans le tableau suivant sont compatibles. Les débits binaires variables sont également compatibles. La majorité des fichiers MP3/WMA sont échantillonnés à une fréquence de 44,1 kHz et selon un débit binaire variable de 192, 160, 128 ou 96 kbits/s.

Spécification MPEG	Fréquence d'échantillonnage (kHz)	Débit binaire (kbit/s)
MPEG-1, couche audio 3	48 – 44,1 – 32	320, 256, 224, 192, 160, 128, 112, 96, 80, 64, 56, 48
MPEG-2, couche audio 3	24 – 22,05 – 16	160, 128, 144, 112, 96, 80, 64, 56, 48

Spécification WMA	Fréquence d'échantillonnage (kHz)	Débit binaire (kbit/s)
WMA	44,1 et 48	48, 64, 96, 128, 160, 192

Les données d'étiquette ID3 sur l'artiste, le titre de la pièce musicale et le titre de l'album sont prises en charge pour la version 1 des étiquettes ID3. La version 2 des étiquettes ID3 n'est pas prise en charge par l'autoradio.

Les fichiers de listes de lecture ne sont pas pris en charge. Les fichiers MP3 Pro ne sont pas pris en charge.

Lecture des fichiers MP3/WMA

Lorsqu'un support contenant des données MP3/WMA est chargé dans le lecteur, l'autoradio vérifie tous les fichiers se trouvant sur celui-ci. Si le disque contient de nombreux dossiers et fichiers, la radio prend plus de temps avant de commencer la lecture des fichiers MP3/WMA.

Les éléments suivants peuvent influencer le délai de chargement précédant la lecture des fichiers MP3/WMA :

- Support – Les disques compacts réenregistrables peuvent nécessiter un délai de chargement plus long que les disques compacts enregistrables.
- Formats de support – Les disques multiseSSION peuvent nécessiter un délai de chargement plus long que les autres disques.
- Nombre de fichiers et de dossiers – Le délai de chargement est fonction du nombre de fichiers et de dossiers.

Pour augmenter la vitesse de chargement, l'utilisation de disques enregistrables et de disques à session unique est recommandée. Pour créer un disque à

session unique, activez l'option « Disque à session unique » avant de graver le disque.

Touche LIST (liste) – Mode DISC (disque) pour la lecture des fichiers MP3/WMA

Appuyez sur la touche LIST (liste) pour afficher la liste de tous les dossiers contenus sur le disque. Pour faire défiler la liste vers le haut ou vers le bas, utilisez le bouton TUNE/SCROLL (syntonisation-défilement). Lorsque vous sélectionnez un dossier en appuyant sur le bouton TUNE/SCROLL (syntonisation-défilement), la lecture des fichiers contenus dans ce dossier (ou le dossier suivant si celui qui est sélectionné ne contient pas de fichiers lisibles) commence.

La liste des dossiers reste affichée pendant cinq secondes.

Touche INFO (information) – Mode DISC (disque) pour la lecture des fichiers MP3/WMA

Appuyez plusieurs fois de suite sur la touche INFO pour faire défiler les renseignements suivants : titre de la pièce musicale, artiste, nom de fichier et nom de dossier (si disponibles).

Appuyez sur la touche INFO une fois de plus pour revenir au mode de priorité de temps écoulé.

Appuyez sur la touche INFO et maintenez-la enfoncée pendant au moins 3 secondes ou plus afin que le titre de la chanson s'affiche pour chaque fichier.

Appuyez sur la touche INFO et maintenez-la de nouveau enfoncée pendant trois secondes pour revenir à l'affichage du temps écoulé.

Directives d'utilisation – Mode auxiliaire

La prise auxiliaire (AUX) est une prise d'entrée audio qui permet à l'utilisateur de brancher un appareil portatif tel qu'un lecteur MP3/WMA, un lecteur de cassette ou un microphone, et d'utiliser la chaîne stéréo du véhicule pour amplifier la source et la transmettre aux haut-parleurs.

Appuyez sur la touche AUX pour passer en mode auxiliaire si la prise auxiliaire est branchée.

NOTA : *Le dispositif auxiliaire doit être sous tension et son volume correctement réglé. Si le son du dispositif audio auxiliaire est trop faible, augmentez le volume du dispositif. En revanche, en cas de distorsion du son, baissez le volume du dispositif.*

Touche SEEK (recherche automatique) – Mode auxiliaire

Aucune fonction.

Touche SCAN (balayage) – Mode auxiliaire

Aucune fonction.

Touche d'éjection – Mode auxiliaire

Aucune fonction.



Touche TIME (heure) – Mode auxiliaire

Appuyez sur la touche TIME (heure) pour faire passer l'écran d'affichage du mode temps de lecture écoulé du disque compact à celui de l'heure. L'heure s'affiche alors pendant cinq secondes.

Touches RW et FF (retour et avance rapide) – Mode auxiliaire

Aucune fonction.

Touche SET (réglage) – Mode auxiliaire

Aucune fonction.

Directives d'utilisation – Système de commande vocale (selon l'équipement)

Pour la radio, consultez la section « Commande vocale » dans le Manuel de l'utilisateur du système Uconnect^{MC}, sur le DVD, pour obtenir de plus amples renseignements.

Directives d'utilisation – Téléphone Uconnect^{MC} (selon l'équipement)

Consultez la section « Système Uconnect^{MC} » dans le manuel de l'utilisateur du

système Uconnect^{MC}, sur le DVD, pour obtenir de plus amples renseignements.

Directives d'utilisation – Video Entertainment System (VES^{MC}) (selon l'équipement)

Consultez le guide distinct qui porte sur le système multimédia (VES^{MC}) pour obtenir de plus amples renseignements.

Dolby^{MD}

Fabriqué sous licence par les laboratoires Dolby^{MD}. Dolby^{MD} et le symbole double D sont des marques déposées des laboratoires Dolby^{MD}.

Macrovision

Ce produit comprend une technologie de protection de droits d'auteur protégée par des brevets américains et d'autres droits de propriété intellectuelle. L'utilisation de cette technologie de protection de droits

d'auteur doit être autorisée par Macrovision et est limitée à un cadre familial et restreint, sauf autorisation contraire de la part de Macrovision. L'ingénierie inverse et le démontage sont interdits.

DTS^{MC}

DTS^{MC} et DTS^{MC} 2.0 sont des marques déposées de Digital Theater Systems, Inc.

SYSTÈME MULTIMÉDIA UCONNECT^{MC} (RADIO SATELLITE) – SELON L'ÉQUIPEMENT

La radio par satellite bénéficie d'une technologie de radiodiffusion directe par satellite qui permet d'obtenir un son clair de qualité numérique partout au pays. Le service d'abonnement est fourni par Sirius Satellite Radio. Ce service vous propose plus de 130 stations diffusées directement par ses studios et ses satellites. La programmation comprend des émissions de

musique, de sports, de nouvelles, de variétés et pour enfants.

NOTA : *Le service Sirius n'est pas disponible à Hawaï et offre une couverture limitée en Alaska.*

Activation du système

Le service de radio par satellite Sirius est préactivé, et vous pouvez immédiatement commencer à profiter de l'abonnement d'un an au service audio inclus avec le système de radio satellite installé en usine. Sirius fournira une trousse de bienvenue comprenant des renseignements généraux, incluant la configuration gratuite de votre compte d'écoute en ligne. Pour obtenir de plus amples renseignements, composez sans frais le 888 539-7474 ou visitez le site Web de Sirius au www.sirius.com ou au www.siriuscanada.ca au Canada.

Numéro de série électronique, numéro d'identification Sirius (ESN/SID)

Assurez-vous d'avoir en main les renseignements suivants lorsque vous téléphonez :

1. Le numéro de série électronique, numéro d'identification Sirius (ESN/SID).
2. Numéro d'identification de votre véhicule (NIV).

Faites les étapes suivantes pour connaître votre numéro ESN/SID.

Accès au numéro de série électronique et au numéro d'identification Sirius (ESN/SID)

Mettez le commutateur d'allumage à la position ON/RUN (marche) ou ACC (accessoires) et allumez la radio. Appuyez ensuite sur la touche SETUP (configuration) et faites défiler au moyen du bouton

TUNE/SCROLL (syntonisation-défilement), jusqu'à ce que l'entrée « Sirius ID » (numéro d'identification Sirius) soit sélectionnée. Appuyez sur le bouton TUNE/SCROLL (syntonisation-défilement) et le numéro d'identification Sirius s'affichera. Le numéro d'identification Sirius reste affiché pendant deux minutes. Appuyez sur une des touches de la radio pour quitter cet écran.

Sélection du mode multimédia Uconnect^{MC} (satellite)

Appuyez sur la touche SAT (satellite) jusqu'à ce que la mention « SAT » (satellite) s'affiche. Vous pouvez laisser un CD dans l'appareil lorsque la chaîne est en mode radio par satellite.

Antenne de radio satellite

Pour obtenir une réception optimale de vos émissions, ne placez aucun objet sur

le toit à proximité de l'antenne. Tout objet métallique placé dans l'angle de réception de l'antenne altérera le rendement du système. Les articles volumineux comme les bicyclettes devraient être placés le plus loin possible à l'arrière, conformément au design du porte-bicyclette. Ne placez pas d'objets directement sur l'antenne ou au-dessus de celle-ci.

Qualité de réception

La réception satellite peut être interrompue dans les cas suivants :

- Le véhicule se trouve dans un stationnement souterrain ou sous un obstacle physique.
- Une région densément boisée peut provoquer de brèves interruptions audio.

- La conduite sous un grand pont ou le long d'édifices très élevés peut causer des interruptions dans la réception du signal.
- Des objets placés directement sur l'antenne ou trop près de celle-ci peuvent bloquer le signal.

Mode d'emploi – Mode (satellite) multimédia Uconnect^{MC}

NOTA : *Le commutateur d'allumage doit être à la position ON/RUN (marche) ou ACC (accessoires) pour que la radio puisse fonctionner.*

Touches SEEK (recherche automatique)

Appuyez une fois sur les touches SEEK (recherche automatique) pour rechercher le canal suivant en mode Satellite. Appuyez sur la touche de droite pour cher-

cher dans les fréquences supérieures et sur la touche de gauche pour chercher dans les fréquences inférieures. La radio demeure au canal nouvellement syntonisé jusqu'à ce que vous fassiez une nouvelle sélection. Si vous maintenez l'une des deux touches enfoncées, les canaux défilent sans interruption jusqu'à ce que vous relâchiez la touche.

Touche SCAN (balayage)

Lorsque vous appuyez sur la touche SCAN (balayage), le syntoniseur recherche la station suivante, en s'arrêtant huit secondes avant de poursuivre. Pour interrompre la recherche, appuyez de nouveau sur la touche SCAN (balayage).

Touche INFO (information)

Appuyez sur la touche INFO pour afficher à tour de rôle l'information relative à l'artiste, au titre de la pièce musicale et au

compositeur (s'ils sont disponibles). Si vous appuyez sur la touche INFO et la maintenez enfoncée pendant trois secondes, la radio affichera le titre de la pièce musicale en permanence (appuyez et maintenez-la enfoncée de nouveau pour revenir à l'affichage normal).

Touches RW et FF (retour et avance rapide)

Lorsque les touches RW (retour rapide) ou FF (avance rapide) sont enfoncées, le syntoniseur recherche le canal suivant selon la direction de la flèche.

Bouton TUNE (syntonisation) (rotatif)

Tournez le bouton rotatif TUNE/SCROLL (syntonisation-défilement) dans le sens des aiguilles d'une montre pour passer au canal supérieur ou dans le sens inverse pour passer au canal inférieur.

Touche MUSIC TYPE (type d'émission)

Appuyez une fois sur cette touche pour activer le mode MUSIC TYPE (type d'émission) pendant cinq secondes. Appuyez de nouveau sur la touche MUSIC TYPE (type d'émission) ou tournez le bouton TUNE/SCROLL (syntonisation-défilement) dans les cinq secondes qui suivent pour pouvoir sélectionner le type d'émission.

Actionnez de nouveau la touche MUSIC TYPE (type d'émission) pour sélectionner le type d'émission.

Si vous appuyez sur la touche SEEK (recherche automatique) lorsque la fonction MUSIC TYPE (type d'émission) est active, la radio syntonise le canal suivant du type sélectionné.

Si vous appuyez sur un bouton pré-réglé alors que vous êtes en mode MUSIC TYPE (type d'émission), ce mode est désactivé et la radio syntonise le canal qui correspond au bouton.

Touche SETUP (configuration)

Appuyez sur la touche SETUP (configuration) afin de sélectionner l'une des entrées suivantes :

- Affichage du numéro d'identification Sirius – Appuyez sur le bouton AUDIO/SELECT (sélection-audio) pour afficher le numéro d'identification Sirius. Ce numéro permet d'activer, de désactiver et de modifier l'abonnement à Sirius.

Touche SET (réglage) – Pour programmer une touche de pré-réglage

Lorsque vous désirez attribuer à une touche de pré-réglage la station que vous

écoutez, enfoncez la touche SET (réglage). La mention SET 1 (réglage 1) apparaît alors sur l'écran. Appuyez sur la touche (1 à 6) que vous voulez assigner à ce canal, puis relâchez-la. Si vous ne sélectionnez pas de touche dans les cinq secondes qui suivent la pression sur la touche SET (réglage), la station continue à être syntonisée, mais elle n'est pas mise en mémoire.

Vous pouvez ajouter une seconde station à chaque touche simplement en reprenant la méthode indiquée plus haut, sauf que vous devrez appuyer deux fois sur la touche SET (réglage) et la mention SET 2 (réglage 2) apparaîtra à l'écran d'affichage. Toutes les touches peuvent être réglées en mode SET 1 (réglage 1) et SET 2 (réglage 2). Cela vous permet de mettre en mémoire jusqu'à 12 canaux

satellites pour les attribuer à des touches de préréglage. Pour sélectionner une station programmée dans la mémoire SET 2 (réglage 2), appuyez deux fois sur la touche de préréglage.

Chaque fois que vous appuyez sur une touche de préréglage, le numéro correspondant s'affiche.

Touches 1 à 6

Ces touches permettent de syntoniser les canaux mis en mémoire {12 stations de radio par satellite}.

MEDIA CENTER 730N/430/430N (RHR/RER/RBZ/RHB) AVEC LECTEUR DE CD/DVD, DISQUE DUR ET SYSTÈME DE NAVIGATION – SELON L'ÉQUIPEMENT

NOTA : *Le code de vente de la radio se trouve sur le côté inférieur droit du panneau de commande de la radio.*

Consultez votre guide d'utilisateur des radios RHR, RER, RBZ ou RHB équipées du système multimédia Uconnect^{MC} pour obtenir des directives d'utilisation plus détaillées.

Directives d'utilisation (système de commande vocale) – Selon l'équipement

Consultez la section « Reconnaissance vocale » dans le manuel de l'utilisateur du système Uconnect^{MC}, sur le DVD, pour obtenir de plus amples renseignements.

Directives d'utilisation (système Uconnect^{MC}) – Selon l'équipement

Consultez la section « Système Uconnect^{MC} » dans le manuel de l'utilisateur du système Uconnect^{MC}, sur le DVD, pour obtenir de plus amples renseignements.

MEDIA CENTER 130 (CODE DE VENTE RES)

NOTA : Le code de vente de la radio se trouve sur le coin inférieur droit du panneau de commande de la radio.

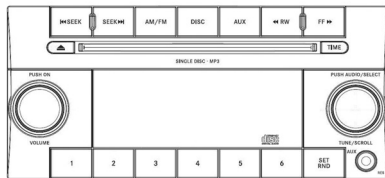

042305232

Media Center 130 (RES)

Directives d'utilisation – Mode radio

NOTA : Le commutateur d'allumage doit être à la position ON (marche) ou ACC (accessoires) pour que la radio puisse fonctionner.

Bouton ON/VOLUME (alimentation-volume) (rotatif)

Appuyez sur le bouton ON/VOLUME (alimentation-volume) pour allumer la radio. Appuyez sur le bouton ON/VOLUME (alimentation-volume) une seconde fois pour l'éteindre.

Commande électronique du volume

La commande électronique du volume peut être tournée en continu sur 360 degrés dans les deux directions sans arrêt. Tournez le bouton ON/VOLUME (alimentation-volume) vers la droite pour

augmenter le volume et vers la gauche pour le baisser.

Lorsque la chaîne stéréo est mise en fonction, le niveau du volume est le même que celui qui a été réglé lors de la dernière utilisation.

Touches SEEK (recherche automatique)

Enfoncez et relâchez les touches SEEK (recherche automatique) pour rechercher la station suivante pouvant être captée en mode AM/FM. Appuyez sur la touche de droite pour chercher dans les fréquences supérieures et sur la touche de gauche pour chercher dans les fréquences inférieures. La radio restera sur la station nouvellement syntonisée jusqu'à ce que vous en changiez. Si vous maintenez l'une des deux touches enfoncées, les stations

défilent sans interruption jusqu'à ce que vous relâchiez la touche.

Touche TIME (heure)

Appuyez sur la touche TIME (heure) pour alterner entre l'heure et la radiofréquence.

Méthode de réglage de l'horloge

1. Appuyez sur la touche TIME (heure) et maintenez-la enfoncée jusqu'à ce que l'affichage des heures clignote.
2. Réglez les heures en tournant le bouton TUNE/SCROLL (syntonisation-défilement) de droite.
3. Après le réglage des heures, appuyez sur le bouton TUNE/SCROLL (syntonisation-défilement) pour régler les minutes. Les chiffres des minutes se mettent alors à clignoter.

4. Réglez les minutes à l'aide du bouton TUNE/SCROLL (syntonisation-défilement) de droite. Appuyez sur le bouton TUNE/SCROLL (syntonisation-défilement) pour enregistrer la nouvelle heure.

5. Pour quitter, appuyez sur un bouton ou une touche ou attendez cinq secondes.

**Touches RW et FF
(retour et avance rapide)**

Lorsque les touches RW (retour rapide) ou FF (avance rapide) sont enfoncées, le syntoniseur recherche la fréquence suivante selon la direction de la flèche. Cette fonction est disponible en modes AM et FM.

TUNE (syntonisation)

Tournez le bouton rotatif TUNE/SCROLL (syntonisation-défilement) dans le sens des aiguilles d'une montre pour monter

l'échelle de fréquences ou dans le sens inverse pour descendre l'échelle de fréquences.

Réglage des graves, des aiguës, de l'équilibre gauche-droit et de l'équilibre avant-arrière

Enfoncez le bouton rotatif TUNE/SCROLL (syntonisation-défilement) et le mot « BASS » (graves) s'affichera. Tournez le bouton TUNE/SCROLL (syntonisation-défilement) vers la droite ou vers la gauche pour augmenter ou diminuer les tonalités graves.

Enfoncez le bouton rotatif TUNE/SCROLL (syntonisation-défilement) une deuxième fois et le mot « MID » (moyennes) s'affichera. Tournez le bouton vers la droite ou vers la gauche pour augmenter ou diminuer les tonalités moyennes.

Enfonchez le bouton rotatif TUNE/SCROLL (syntonisation-défilement) une troisième fois et le mot « TREBLE » (aiguës) s'affichera. Tournez le bouton vers la droite ou vers la gauche pour augmenter ou diminuer les tonalités aiguës.

Enfonchez le bouton rotatif TUNE/SCROLL (syntonisation-défilement) une quatrième fois et « BALANCE » (équilibre gauche-droit) s'affichera. Tournez le bouton vers la droite ou vers la gauche pour régler le son entre les haut-parleurs de droite et de gauche.

Enfonchez le bouton rotatif TUNE/SCROLL (syntonisation-défilement) une cinquième fois et « FADE » (équilibre avant-arrière) s'affichera. Tournez le bouton vers la gauche ou vers la droite pour régler le son entre les haut-parleurs avant et arrière.

Enfonchez le bouton rotatif TUNE/SCROLL (syntonisation-défilement) encore une fois pour quitter les réglages de tonalité, d'équilibre entre les haut-parleurs avant/arrière et gauche/droit.

Touche AM/FM

Appuyez sur cette touche pour sélectionner le mode AM ou FM.

Touche SET/RND (réglage-aléatoire) – Pour programmer une touche de préréglage

Lorsque vous désirez attribuer à une touche de préréglage la station que vous écoutez, appuyez sur la touche SET/RND (réglage-aléatoire). La mention SET 1 (réglage 1) apparaît alors sur l'écran. Appuyez sur la touche (1 à 6) que vous voulez attribuer à cette station, puis relâchez-la. Si vous ne sélectionnez pas de touche dans les cinq secondes après

avoir appuyé sur la touche SET/RND (réglage-aléatoire), la station demeure syntonisée, mais elle n'est pas mise en mémoire.

Vous pouvez ajouter une deuxième station à chaque touche en répétant la méthode indiquée ci-dessus, sauf que vous devrez appuyer deux fois sur la touche SET/RND (réglage-aléatoire) et la mention SET 2 (réglage 2) s'affichera à l'écran. Toutes les touches peuvent être réglées à SET 1 (réglage 1) et SET 2 (réglage 2) en modes AM et FM. Vous pouvez ainsi programmer un total de 12 stations AM et 12 stations FM. Pour sélectionner une station programmée dans la mémoire SET 2 (réglage 2), appuyez deux fois sur la touche SET (réglage).

Chaque fois que vous appuyez sur une touche de préréglage, le numéro correspondant s'affiche.

Touches 1 à 6

Ces touches permettent de syntoniser les stations de radio mises en mémoire {12 stations AM et 12 stations FM}.

Touche DISC (disque)

Appuyez sur la touche DISC (disque) pour passer des modes AM/FM aux modes disque.

Directives d'utilisation – Mode CD pour la lecture audio des CD et des fichiers MP3

NOTA :

- *Le commutateur d'allumage doit être à la position ON (marche) ou ACC (accessoires) pour que la radio puisse fonctionner.*

- *L'autoradio peut lire les disques compacts (CD), les disques compacts enregistrables (CD-R), les disques compacts réenregistrables (CD-RW), les disques compacts contenant des fichiers MP3 et les disques compacts multisession contenant des pistes de CD et des fichiers MP3.*

Insertion des disques compacts

Insérez délicatement un disque compact dans le lecteur de CD en prenant soin de mettre l'étiquette du disque vers le haut. Le disque compact est automatiquement chargé dans le lecteur et l'icône de CD s'affiche à l'écran de l'autoradio. Si vous ne pouvez pas insérer le CD dans la fente sur plus de 2,5 cm (1 po), un disque est peut-être déjà chargé et vous devez l'éjecter pour pouvoir en insérer un autre.

Si vous insérez un disque alors que le commutateur d'allumage est à la position ON (marche) et que la radio est allumée, l'appareil passe du mode radio au mode CD et commence la lecture du CD. L'affichage indique le numéro de piste et l'indice chronologique en minutes et en secondes. La lecture commence au début de la piste 1.

AVERTISSEMENT!

- **Ce lecteur de CD accepte uniquement des disques de 12 cm (4,75 po). L'utilisation de disques de tailles autres pourrait endommager le mécanisme du lecteur.**

- **N'utilisez pas d'étiquette adhésive. Elle risquerait de se décoller et d'endommager le mécanisme du lecteur.**
- **Le Media Center RES est un lecteur à un seul CD. Si un disque est déjà chargé, n'essayez pas d'en insérer un autre.**

Touche d'éjection – Éjection d'un disque compact



Appuyez sur le bouton d'éjection pour éjecter le CD.

Si vous éjectez un disque et que vous ne le retirez pas dans les 10 secondes qui suivent, il sera rechargé. Si le CD n'est pas retiré, il est automatiquement réinséré sans toutefois être lu.

Vous pouvez éjecter un disque même si l'autoradio est éteint et que le contact est coupé.

NOTA : *Sur les modèles cabriolet ou à capote souple (équipés d'un lecteur), il est impossible d'éjecter un disque quand le contact est coupé.*

Touches SEEK (recherche automatique)

Appuyez sur la touche SEEK (recherche automatique) de droite pour passer à la piste suivante du CD. Appuyez sur la touche SEEK (recherche automatique) de gauche pour revenir au début de la piste en cours, ou au début de la piste précédente si le CD se trouve au tout début de la piste en cours. Appuyez sur la touche SEEK (recherche automatique) pour faire défiler rapidement les pistes dans les modes CD et MP3.

Touche TIME (heure)

Appuyez sur cette touche pour faire passer de l'affichage grand format à l'affichage réduit du temps de lecture.

Touches RW et FF (retour et avance rapide)

Appuyez sur la touche FF (avance rapide) et maintenez-la enfoncée pour que le lecteur de CD avance rapidement jusqu'à ce que vous relâchiez la touche FF (avance rapide), ou que vous appuyiez sur la touche RW (retour rapide) ou sur une autre touche du lecteur de CD. La touche RW (retour rapide) fonctionne de la même façon.

Touche AM/FM

Appuyez sur cette touche pour sélectionner le mode AM ou FM.

**Touche SET/RND (réglage-aléatoire)
(touche de lecture aléatoire)**

Appuyez sur cette touche lorsque le disque compact est en mode lecture pour activer la lecture aléatoire. Cette fonction permet la lecture des pistes du disque compact dans un ordre aléatoire, pour plus de variété.

Enfonchez la touche SEEK (recherche automatique) de droite pour passer de façon aléatoire à une autre piste.

Appuyez de nouveau sur la touche RND (lecture aléatoire) pour arrêter la lecture aléatoire.

Remarques concernant la lecture des fichiers MP3

La radio peut lire les fichiers MP3. Toutefois, les supports d'enregistrement et les formats compatibles sont limités. Au mo-

ment de graver des fichiers MP3, portez une attention particulière aux restrictions suivantes.

**Supports compatibles
(types de disques)**

Les supports d'enregistrement des fichiers MP3 compatibles avec la radio sont : CD audio (CDDA), disques compacts inscriptibles (CD-R), disques compacts réenregistrables (CD-RW), disques compacts contenant des fichiers MP3 et disques compacts contenant des pistes de CD et des fichiers MP3 (CDDA + MP3).

**Formats de supports compatibles
(systèmes de fichiers)**

Les formats de supports compatibles avec l'autoradio sont ceux de la catégorie ISO 9660, niveaux 1 et 2, y compris l'extension Joliet. L'autoradio peut ne pas être en mesure de lire adéquatement ou nor-

malement les disques enregistrés à l'aide de formats autres que ceux de la catégorie ISO 9660, niveaux 1 et 2. Les formats UDF et Apple HFS ne sont pas pris en charge.

L'autoradio est limité aux systèmes de fichiers suivants :

- Nombre maximal de niveaux de dossiers : 8
- Nombre maximal de fichiers : 255
- Nombre maximal de dossiers. (L'affichage des noms de fichier et de dossier par la radio est limité. Lorsque les fichiers et (ou) dossiers sont trop nombreux, tous les noms ne peuvent pas être affichés et sont alors remplacés par des numéros. C'est le cas lorsque le nombre de fichiers est maximal et qu'il y a plus de 20 dossiers ou lorsque,

INSTRUMENTS DU TABLEAU DE BORD

par exemple, il y a 200 fichiers et plus de 50 dossiers.)

- Nombre maximal de caractères dans les noms de fichiers et de dossiers :
 - niveau 1 : 12 (y compris un séparateur « . » et une extension à trois caractères);
 - niveau 2 : 31 (y compris un séparateur « . » et une extension à trois caractères).

Les formats de disques multisession sont compatibles avec l'autoradio. Les disques multisession peuvent contenir une combinaison de pistes audio normales et de fichiers informatiques (incluant les fichiers MP3). Les disques créés avec l'option permettant d'ajouter des fichiers ultérieurement sont habituellement des disques multisession. Le chargement

peut prendre plus de temps lorsque des disques multisession sont utilisés pour la lecture de pistes audio ou de fichiers MP3.

Formats de fichiers MP3 compatibles

L'autoradio ne reconnaît que les fichiers MP3 portant une extension *.mp3. Les fichiers qui ne sont pas des fichiers MP3 mais qui portent l'extension *.mp3 peuvent entraîner des problèmes de lecture. L'autoradio est conçu pour reconnaître les fichiers MP3 non valides. Le cas échéant, il ne lira pas ces fichiers.

Lorsqu'un codeur MP3 est utilisé aux fins de compression des données audio dans un fichier MP3, les débits binaires et les fréquences d'échantillonnage indiquées dans le tableau suivant sont compatibles. Les débits binaires variables sont également compatibles. La majorité des fichiers MP3 sont échantillonnés à une fré-

quence de 44,1 kHz et selon un débit variable de 192, 160, 128 ou 96 kbit/s.

Spécification MPEG	Fréquence d'échantillonnage (kHz)	Débit binaire (kbit/s)
MPEG-1, couche audio 3	48 – 44,1 – 32	320, 256, 224, 192, 160, 128, 112, 96, 80, 64, 56, 48, 40, 32
MPEG-2, couche audio 3	24 – 22,05 – 16	160, 128, 144, 112, 96, 80, 64, 56, 48, 40, 32, 24, 16, 8

Les données d'étiquette ID3 sur l'artiste, le titre de la pièce musicale et le titre de l'album sont prises en charge pour la version 1 des étiquettes ID3. La version 2

des étiquettes ID3 n'est pas prise en charge par l'autoradio.

Les fichiers de listes de lecture ne sont pas pris en charge. Les fichiers MP3 Pro ne sont pas pris en charge.

Lecture des fichiers MP3

Lorsqu'un support contenant des données MP3 est chargé dans le lecteur, l'autoradio effectue une vérification de tous les fichiers se trouvant sur celui-ci. Le délai précédant le début de la lecture des fichiers MP3 est fonction de la quantité de dossiers et de fichiers présente sur le disque.

Les éléments suivants peuvent influencer le délai de chargement précédant la lecture :

- Support – Les disques compacts réenregistrables peuvent nécessiter un dé-

lai de chargement plus long que les disques compacts enregistrables.

- Formats de support – Les disques multiseSSION peuvent nécessiter un délai de chargement plus long que les autres disques.
- Nombre de fichiers et de dossiers – Le délai de chargement est fonction du nombre de fichiers et de dossiers.

Pour augmenter la vitesse de chargement, l'utilisation de disques enregistrables et de disques à session unique est recommandée. Pour créer un disque à session unique, activez l'option « Disque à session unique » avant de graver le disque.

Directives d'utilisation – Mode auxiliaire

La prise d'entrée audio auxiliaire permet de brancher un appareil portatif, tel qu'un lecteur MP3 ou un lecteur de cassette, et d'utiliser la chaîne stéréo du véhicule pour amplifier la source et la diffuser au moyen des haut-parleurs.

Appuyez sur la touche DISC (disque) ou prise AUX pour passer en mode auxiliaire si la prise auxiliaire est branchée.

NOTA : *Le dispositif auxiliaire doit être sous tension et son volume correctement réglé. Si le son du dispositif audio auxiliaire est trop faible, augmentez le volume du dispositif. En revanche, en cas de distorsion du son, baissez le volume du dispositif.*

INSTRUMENTS DU TABLEAU DE BORD

Touche TIME (heure) – Mode auxiliaire

Enfoncez cette touche pour afficher l'heure. L'heure s'affiche pendant cinq secondes (lorsque le contact est coupé).

MEDIA CENTER 130 AVEC RADIO SATELLITE (CODES DE VENTE RES et RSC)

NOTA : Le code de vente de la radio se trouve sur le coin inférieur droit du panneau de commande de la radio.

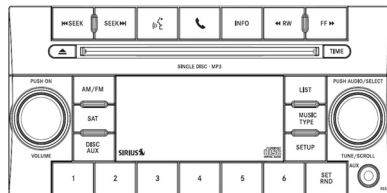

042340030

Media Center 130 (RES/RSC)

Directives d'utilisation – Mode radio

NOTA : Le commutateur d'allumage doit être à la position ON (marche) ou ACC (accessoires) pour que la radio puisse fonctionner.

Bouton ON/VOLUME (alimentation-volume) (rotatif)

Appuyez sur le bouton ON/VOLUME (alimentation-volume) pour allumer la radio. Appuyez sur le bouton ON/VOLUME (alimentation-volume) une seconde fois pour l'éteindre.

Commande électronique du volume

La commande électronique du volume peut toujours être tournée (de 360 degrés) dans une direction ou l'autre. Tournez le bouton ON/VOLUME (alimentation-volume) vers la droite pour augmenter le volume et vers la gauche pour le baisser.

Lorsque la chaîne stéréo est mise en fonction, le niveau du volume est le même que celui qui a été réglé lors de la dernière utilisation.

**Touches SEEK
(recherche automatique)**

Enfoncez et relâchez les touches SEEK (recherche automatique) pour rechercher la station suivante pouvant être captée en mode AM/FM. Appuyez sur la touche de droite pour chercher dans les fréquences supérieures et sur la touche de gauche pour chercher dans les fréquences inférieures. La radio restera sur la station nouvellement syntonisée jusqu'à ce que vous en changiez. Si vous maintenez l'une des deux touches enfoncées, les stations défilent sans interruption jusqu'à ce que vous relâchiez la touche.

**Système de commande vocale
(radio) – Selon l'équipement**

Consultez la rubrique « Commandes vocales » de la section « Caractéristiques de votre véhicule ».

**Touche de commande vocale du
téléphone Uconnect^{MC} – Selon
l'équipement**

Appuyez sur cette touche pour actionner la fonction de téléphone Uconnect^{MC} (selon l'équipement). Consultez la rubrique « Téléphone Uconnect^{MC} » de la section « Caractéristiques de votre véhicule ».

Si votre véhicule n'est pas équipé de cette fonction ou si elle n'est pas offerte sur votre véhicule, le message « Not Equipped With Uconnect Phone » (non équipé du système Uconnect) s'affiche à l'écran de la radio.

**Touche de téléphone du système
Uconnect^{MC} – Selon l'équipement**

Appuyez sur cette touche pour actionner la fonction de téléphone Uconnect^{MC} (selon l'équipement). Consultez la rubrique

« Téléphone Uconnect^{MC} » de la section « Caractéristiques de votre véhicule ».

Si votre véhicule n'est pas équipé de cette fonction ou si elle n'est pas offerte sur votre véhicule, le message « Not Equipped With Uconnect Phone » (non équipé du système Uconnect) s'affiche à l'écran de la radio.

Touche TIME (heure)

Appuyez sur la touche TIME (heure) pour alterner entre l'heure et la radiofréquence.

Méthode de réglage de l'horloge

1. Appuyez sur la touche TIME (heure) et maintenez-la enfoncée jusqu'à ce que l'affichage des heures clignote.
2. Réglez les heures en tournant le bouton TUNE/SCROLL (syntonisation-défilement) de droite.

3. Après le réglage des heures, appuyez sur le bouton TUNE/SCROLL (syntonisation-défilement) pour régler les minutes. Les chiffres des minutes se mettent alors à clignoter.

4. Réglez les minutes à l'aide du bouton TUNE/SCROLL (syntonisation-défilement) de droite. Appuyez sur le bouton TUNE/SCROLL (syntonisation-défilement) pour enregistrer la nouvelle heure.

5. Pour quitter, appuyez sur une touche ou un bouton ou attendez cinq secondes.

Vous pouvez également régler l'horloge en appuyant sur la touche SETUP (configuration). Si le véhicule est équipé d'une radio satellite, appuyez sur la touche SETUP (configuration), utilisez le bouton TUNE/SCROLL (syntonisation-défilement) pour sélectionner l'option SET CLOCK (ré-

gler l'heure), puis suivez la méthode ci-dessous en commençant à l'étape 2. Si le véhicule ne dispose pas de la radio satellite, appuyez sur la touche SETUP (configuration) et suivez la méthode ci-dessus en commençant à l'étape 2.

Touche INFO (information)

Appuyez sur la touche INFO pour obtenir une station RDS (dont l'indicatif d'appel s'affiche). La radio lance la diffusion d'un message texte radio d'une station FM (mode FM seulement).

Touches RW et FF (retour et avance rapide)

Lorsque les touches RW (retour rapide) ou FF (avance rapide) sont enfoncées, le syntoniseur recherche la fréquence suivante selon la direction de la flèche. Cette fonction est disponible en modes AM et FM.

TUNE (syntonisation)

Tournez le bouton rotatif TUNE/SCROLL (syntonisation-défilement) dans le sens des aiguilles d'une montre pour monter l'échelle de fréquences ou dans le sens inverse pour descendre l'échelle de fréquences.

Réglage des graves, des aiguës, de l'équilibre gauche-droit et de l'équilibre avant-arrière

Enfoncez le bouton rotatif TUNE/SCROLL (syntonisation-défilement) et le mot « BASS » (graves) s'affichera. Tournez le bouton TUNE/SCROLL (syntonisation-défilement) vers la droite ou vers la gauche pour augmenter ou diminuer les tonalités graves.

Enfoncez le bouton rotatif TUNE/SCROLL (syntonisation-défilement) une deuxième

fois et le mot « MID » (moyennes) s'affichera. Tournez le bouton vers la droite ou vers la gauche pour augmenter ou diminuer les tonalités moyennes.

Enfoncez le bouton rotatif TUNE/SCROLL (syntonisation-défilement) une troisième fois et le mot « TREBLE » (aiguës) s'affichera. Tournez le bouton vers la droite ou vers la gauche pour augmenter ou diminuer les tonalités aiguës.

Enfoncez le bouton rotatif TUNE/SCROLL (syntonisation-défilement) une quatrième fois et « BALANCE » (équilibre gauche-droit) s'affichera. Tournez le bouton vers la droite ou vers la gauche pour régler le son entre les haut-parleurs de droite et de gauche.

Enfoncez le bouton rotatif TUNE/SCROLL (syntonisation-défilement) une cinquième fois et « FADE » (équilibre avant-arrière) s'affichera. Tournez le bouton vers la gauche ou vers la droite pour régler le son entre les haut-parleurs avant et arrière.

Enfoncez le bouton rotatif TUNE/SCROLL (syntonisation-défilement) encore une fois pour quitter les réglages de tonalité, d'équilibre entre les haut-parleurs avant/arrière et gauche/droit.

Touche MUSIC TYPE (type d'émission)

Appuyez une fois sur cette touche pour activer le mode MUSIC TYPE (type d'émission) pendant cinq secondes. Appuyez de nouveau sur la touche MUSIC TYPE (type d'émission) ou tournez le bouton TUNE/SCROLL (syntonisation-défilement) dans les cinq secondes qui suivent pour pouvoir sélectionner le type d'émission.

À l'heure actuelle, peu de stations de radio diffusent l'information sur le type d'émission.

Actionnez la touche MUSIC TYPE (type d'émission) pour sélectionner l'un des types d'émission suivants :

Type d'émission	Affichage à 16 chiffres
Aucun type d'émission ou type d'émission non défini	Aucun
Grands succès	Adlt Hit
Musique classique	Classicl
Rock classique	Cls Rock
College	College
Country	Country
Langue étrangère	Language
Information	Inform

Type d'émission	Affichage à 16 chiffres
Jazz	Jazz
News	News
Nostalgie	Nostalgia
Oldies	Oldies
Personnalités	Persnlty
Public	Public
Rhythm and blues	R & B
Musique religieuse	Rel Musc
Conversations sur la religion	Rel Talk
Rock	Rock
Soft	Soft
Soft Rock	Soft Rck
Rhythm and blues léger	Soft R&B
Sports	Sports

Type d'émission	Affichage à 16 chiffres
Talk	Talk
Palmarès 40	Palmarès 40
Weather (météo)	Weather (météo)

Si vous appuyez sur la touche SEEK (recherche automatique) lorsque le pictogramme MUSIC TYPE (type d'émission) est affiché, la radio syntonise la prochaine émission du type sélectionné. La fonction MUSIC TYPE (type d'émission) n'est disponible que dans la bande FM.

Si vous appuyez sur un bouton pré-réglé alors que vous êtes en mode MUSIC TYPE (type d'émission), ce mode est désactivé et la radio syntonise la station qui correspond au bouton.

Touche SETUP (configuration)

Appuyez sur la touche SETUP (configuration) pour sélectionner l'une des entrées suivantes :

- Réglage de l'horloge** – Appuyez sur le bouton de SÉLECTION pour régler l'horloge. Réglez les heures en tournant le bouton TUNE/SCROLL (syntonisation-défilement). Après le réglage des heures, appuyez sur le bouton TUNE/SCROLL (syntonisation-défilement) pour régler les minutes. Les chiffres des minutes se mettent alors à clignoter. Réglez les minutes à l'aide du bouton TUNE/SCROLL (syntonisation-défilement) de droite. Appuyez sur le bouton TUNE/SCROLL (syntonisation-défilement) pour enregistrer la nouvelle heure.

Touche AM/FM

Appuyez sur cette touche pour sélectionner le mode AM ou FM.

Touche SET/RND (réglage-aléatoire) – Pour programmer une touche de pré-réglage

Lorsque vous désirez attribuer à une touche de pré-réglage la station que vous écoutez, appuyez sur la touche SET/RND (réglage-aléatoire). La mention SET 1 (réglage 1) apparaît alors sur l'écran. Sélectionnez une des touches numérotées de 1 à 6 que vous souhaitez voir commander cette station et appuyez brièvement sur cette touche. Si vous ne sélectionnez pas de touche dans les cinq secondes après avoir appuyé sur la touche SET/RND (réglage-aléatoire), la station demeure syntonisée, mais elle n'est pas mise en mémoire.

Vous pouvez ajouter une deuxième station à chaque touche en répétant la méthode indiquée ci-dessus, sauf que vous devrez appuyer deux fois sur la touche SET/RND (réglage-aléatoire) et la mention SET 2 (réglage 2) s'affichera à l'écran. Toutes les touches peuvent être réglées à SET 1 (réglage 1) et SET 2 (réglage 2) en modes AM et FM. Vous pouvez ainsi programmer un total de 12 stations AM et 12 stations FM. Pour sélectionner une station programmée dans la mémoire SET 2 (réglage 2), appuyez deux fois sur la touche SET (réglage).

Chaque fois que vous appuyez sur une touche de pré-réglage, le numéro correspondant s'affiche.

Touches 1 à 6

Ces touches permettent de syntoniser les stations de radio mises en mémoire {12 stations AM et 12 stations FM}.

Touche DISC (disque) ou prise AUX

Appuyez sur la touche DISC (disque) ou prise AUX pour passer du mode AM ou FM au mode de disque ou de prise auxiliaire.

Directives d'utilisation – Mode CD pour la lecture audio des CD et des fichiers MP3**NOTA :**

- *Le commutateur d'allumage doit être à la position ON (marche) ou ACC (accessoires) pour que la radio puisse fonctionner.*

- *L'autoradio peut lire les disques compacts (CD), les disques compacts enregistrables (CD-R), les disques compacts réenregistrables (CD-RW), les disques compacts contenant des fichiers MP3 et les disques compacts multisession contenant des pistes de CD et des fichiers MP3.*

Insertion des disques compacts

Insérez délicatement un disque compact dans le lecteur de CD en prenant soin de mettre l'étiquette du disque vers le haut. Le disque compact est automatiquement chargé dans le lecteur et l'icône de CD s'affiche à l'écran de l'autoradio. Si vous ne pouvez pas insérer le CD dans la fente sur plus de 2,5 cm (1 po), un disque est peut-être déjà chargé et vous devez l'éjecter pour pouvoir en insérer un autre.

Si vous insérez un disque alors que le commutateur d'allumage est à la position ON (marche) et que la radio est allumée, l'appareil passe du mode radio au mode CD et commence la lecture du CD. L'affichage indique le numéro de piste et l'indice chronologique en minutes et en secondes. La lecture commence au début de la piste 1.

AVERTISSEMENT!

- **Ce lecteur de CD accepte uniquement des disques de 12 cm (4,75 po). L'utilisation de disques de tailles autres pourrait endommager le mécanisme du lecteur.**

- **N'utilisez pas d'étiquette adhésive. Elle risquerait de se décoller et d'endommager le mécanisme du lecteur.**
- **Le Media Center RES est un lecteur à un seul CD. Si un disque est déjà chargé, n'essayez pas d'en insérer un autre.**

Touche d'éjection – Éjection d'un disque compact



Appuyez sur le bouton d'éjection pour éjecter le CD.

Si vous éjectez un disque et que vous ne le retirez pas dans les 10 secondes qui suivent, il sera rechargé. Si le CD n'est pas retiré, il est automatiquement réinséré sans toutefois être lu.

Vous pouvez éjecter un disque même si l'autoradio est éteint et que le contact est coupé.

NOTA : *Sur les modèles cabriolet ou à capote souple (équipés d'un lecteur), il est impossible d'éjecter un disque quand le contact est coupé.*

Touches SEEK (recherche automatique)

Appuyez sur la touche SEEK (recherche automatique) de droite pour passer à la piste suivante du CD. Appuyez sur la touche SEEK (recherche automatique) de gauche pour revenir au début de la piste en cours, ou au début de la piste précédente si le CD se trouve au tout début de la piste en cours. Appuyez sur la touche SEEK (recherche automatique) pour faire défiler rapidement les pistes dans les modes CD et MP3.

Touche TIME (heure)

Appuyez sur cette touche pour faire passer de l'affichage grand format à l'affichage réduit du temps de lecture.

Touches RW et FF (retour et avance rapide)

Appuyez sur la touche FF (avance rapide) et maintenez-la enfoncée pour que le lecteur de CD avance rapidement jusqu'à ce que vous relâchiez la touche FF (avance rapide) ou que vous appuyiez sur la touche RW (retour rapide) ou une autre touche du lecteur CD. La touche RW (retour rapide) fonctionne de la même façon.

Touche AM/FM

Appuyez sur cette touche pour sélectionner le mode AM ou FM.

Touche SET/RND (réglage-aléatoire) (touche de lecture aléatoire)

Appuyez sur cette touche lorsque le disque compact est en mode lecture pour activer la lecture aléatoire. Cette fonction permet la lecture des pistes du disque compact dans un ordre aléatoire, pour plus de variété.

Enfoncez la touche SEEK (recherche automatique) de droite pour passer de façon aléatoire à une autre piste.

Appuyez une deuxième fois sur la touche SET/RND (réglage-aléatoire) pour arrêter la lecture aléatoire.

Remarques concernant la lecture des fichiers MP3

La radio peut lire les fichiers MP3. Toutefois, les supports d'enregistrement et les

formats compatibles sont limités. Au moment de graver des fichiers MP3, portez une attention particulière aux restrictions suivantes.

Supports compatibles (types de disques)

Les supports d'enregistrement des fichiers MP3 compatibles avec la radio sont : CD audio (CDDA), disques compacts inscriptibles (CD-R), disques compacts réenregistrables (CD-RW), disques compacts contenant des fichiers MP3 et disques compacts contenant des pistes de CD et des fichiers MP3 (CDDA + MP3).

Formats de supports compatibles (systèmes de fichiers)

Les formats de supports compatibles avec l'autoradio sont ceux de la catégorie ISO 9660, niveaux 1 et 2, y compris l'extension Joliet. L'autoradio peut ne pas être

en mesure de lire adéquatement ou normalement les disques enregistrés à l'aide de formats autres que ceux de la catégorie ISO 9660, niveaux 1 et 2. Les formats UDF et Apple HFS ne sont pas pris en charge.

L'autoradio est limité aux systèmes de fichiers suivants :

- Nombre maximal de niveaux de dossiers : 8
- Nombre maximal de fichiers : 255
- Nombre maximal de dossiers. (L'affichage des noms de fichier et de dossier par la radio est limité. Lorsque les fichiers et (ou) dossiers sont trop nombreux, tous les noms ne peuvent pas être affichés et sont alors remplacés par des numéros. C'est le cas lorsque le nombre de fichiers est maximal et

qu'il y a plus de 20 dossiers ou lorsque, par exemple, il y a 200 fichiers et plus de 50 dossiers.)

- Nombre maximal de caractères dans les noms de fichiers et de dossiers :
 - niveau 1 : 12 (y compris un séparateur « . » et une extension à trois caractères);
 - niveau 2 : 31 (y compris un séparateur « . » et une extension à trois caractères).

Les formats de disques multisession sont compatibles avec l'autoradio. Les disques multisession peuvent contenir une combinaison de pistes audio normales et de fichiers informatiques (incluant les fichiers MP3). Les disques créés avec l'option permettant d'ajouter des fichiers ultérieurement sont habituellement des

disques multisession. Le chargement peut prendre plus de temps lorsque des disques multisession sont utilisés pour la lecture de pistes audio ou de fichiers MP3.

Formats de fichiers MP3 compatibles

L'autoradio ne reconnaît que les fichiers MP3 portant une extension *.mp3. Les fichiers qui ne sont pas des fichiers MP3 mais qui portent l'extension *.mp3 peuvent entraîner des problèmes de lecture. L'autoradio est conçu pour reconnaître les fichiers MP3 non valides. Le cas échéant, il ne lira pas ces fichiers.

Lorsqu'un codeur MP3 est utilisé aux fins de compression des données audio dans un fichier MP3, les débits binaires et les fréquences d'échantillonnage indiquées dans le tableau suivant sont compatibles. Les débits binaires variables sont également compatibles. La majorité des fi-

chiers MP3 sont échantillonnés à une fréquence de 44,1 kHz et selon un débit variable de 192, 160, 128 ou 96 kbit/s.

Spécification MPEG	Fréquence d'échantillonnage (kHz)	Débit binaire (kbit/s)
MPEG-1, couche audio 3	48 – 44,1 – 32	320, 256, 224, 192, 160, 128, 112, 96, 80, 64, 56, 48, 40, 32
MPEG-2, couche audio 3	24 – 22,05 – 16	160, 128, 144, 112, 96, 80, 64, 56, 48, 40, 32, 24, 16, 8

Les données d'étiquette ID3 sur l'artiste, le titre de la pièce musicale et le titre de l'album sont prises en charge pour la version 1 des étiquettes ID3. La version 2 des étiquettes ID3 n'est pas prise en charge par l'autoradio.

Les fichiers de listes de lecture ne sont pas pris en charge. Les fichiers MP3 Pro ne sont pas pris en charge.

Lecture des fichiers MP3

Lorsqu'un support contenant des données MP3 est chargé dans le lecteur, l'autoradio effectue une vérification de tous les fichiers se trouvant sur celui-ci. Le délai précédant le début de la lecture des fichiers MP3 est fonction de la quantité de dossiers et de fichiers présente sur le disque.

INSTRUMENTS DU TABLEAU DE BORD

Les éléments suivants peuvent influencer le délai de chargement précédant la lecture :

- Support – Les disques compacts réenregistrables peuvent nécessiter un délai de chargement plus long que les disques compacts enregistrables.
- Formats de support – Les disques multiseSSION peuvent nécessiter un délai de chargement plus long que les autres disques.
- Nombre de fichiers et de dossiers – Le délai de chargement est fonction du nombre de fichiers et de dossiers.

Pour augmenter la vitesse de chargement, l'utilisation de disques enregistrables et de disques à session unique est recommandée. Pour créer un disque à

session unique, activez l'option « Disque à session unique » avant de graver le disque.

Touche LIST (liste) – Mode CD pour la lecture des fichiers MP3

Appuyez sur la touche LIST (liste) pour afficher la liste de tous les dossiers contenus sur le disque. Pour faire défiler la liste vers le haut ou vers le bas, utilisez le bouton TUNE/SCROLL (syntonisation-défilement). Lorsque vous sélectionnez un dossier en appuyant sur le bouton TUNE/SCROLL (syntonisation-défilement), la lecture des fichiers contenus dans ce dossier (ou le dossier suivant si celui qui est sélectionné ne contient pas de fichiers lisibles) commence.

La liste des dossiers reste affichée pendant cinq secondes.

Touche INFO (information) – Mode CD pour la lecture des fichiers MP3

Appuyez plusieurs fois de suite sur la touche INFO pour faire défiler les renseignements suivants : titre de la pièce musicale, artiste, nom de fichier et nom de dossier (si disponibles).

Appuyez sur la touche INFO une fois de plus pour revenir au mode de priorité de temps écoulé.

Appuyez sur la touche INFO et maintenez-la enfoncée au moins trois secondes afin que le titre de la pièce musicale s'affiche pour chaque fichier.

Appuyez sur la touche INFO et maintenez-la de nouveau enfoncée pendant trois secondes pour revenir à l'affichage du temps écoulé.

Directives d'utilisation – Mode auxiliaire

La prise d'entrée audio auxiliaire (AUX) permet de brancher un appareil portatif, tel qu'un lecteur MP3 ou un lecteur de cassette, et d'utiliser la chaîne stéréo du véhicule pour amplifier la source et la transmettre aux haut-parleurs.

Appuyez sur la touche AUX pour passer en mode auxiliaire si la prise auxiliaire est branchée.

NOTA : *Le dispositif auxiliaire doit être sous tension et son volume correctement réglé. Si le son du dispositif audio auxiliaire est trop faible, augmentez le volume du dispositif. En revanche, en cas de distorsion du son, baissez le volume du dispositif.*

Touche TIME (heure) – Mode auxiliaire

Enfoncez cette touche pour afficher l'heure. L'heure s'affiche pendant cinq secondes (lorsque le contact est coupé).

SYSTÈME MULTIMÉDIA UCONNECT^{MC} (RADIO SATELLITE) – SELON L'ÉQUIPEMENT

La radio par satellite bénéficie d'une technologie de radiodiffusion directe par satellite qui permet d'obtenir un son clair de qualité numérique partout au pays. Le service d'abonnement est fourni par Sirius Satellite Radio. Ce service vous propose plus de 130 stations diffusées directement par ses studios et ses satellites. La programmation comprend des émissions de musique, de sports, de nouvelles, de variétés et pour enfants.

NOTA : *Le service Sirius n'est pas disponible à Hawaï et offre une couverture limitée en Alaska.*

Activation du système

Le service de radio par satellite Sirius est préactivé, et vous pouvez immédiatement commencer à profiter de l'abonnement d'un an au service audio inclus avec le système de radio satellite installé en usine. Sirius fournira une trousse de bienvenue comprenant des renseignements généraux, incluant la configuration gratuite de votre compte d'écoute en ligne. Pour obtenir de plus amples renseignements, composez sans frais le 888 539-7474 ou visitez le site Web de Sirius au www.sirius.com ou au www.siriuscanada.ca au Canada.

Numéro de série électronique, numéro d'identification Sirius (ESN/SID)

Assurez-vous d'avoir en main les renseignements suivants lorsque vous téléphonez :

1. Le numéro de série électronique, numéro d'identification Sirius (ESN/SID).
2. Numéro d'identification de votre véhicule (NIV).

Faites les étapes suivantes pour connaître votre numéro ESN/SID.

Accès au numéro de série électronique et au numéro d'identification Sirius (ESN/SID)

Mettez le commutateur d'allumage à la position ON/RUN (marche) ou ACC (accessoires) et allumez la radio. Appuyez ensuite sur la touche SETUP (configuration) et faites défiler au moyen du bouton

TUNE/SCROLL (syntonisation-défilement), jusqu'à ce que l'entrée « Sirius ID » (numéro d'identification Sirius) soit sélectionnée. Appuyez sur le bouton TUNE/SCROLL (syntonisation-défilement) et le numéro d'identification Sirius s'affichera. Le numéro d'identification Sirius reste affiché pendant deux minutes. Appuyez sur une des touches de la radio pour quitter cet écran.

Sélection du mode multimédia Uconnect^{MC} (satellite)

Appuyez sur la touche SAT (satellite) jusqu'à ce que la mention « SAT » (satellite) s'affiche. Vous pouvez laisser un CD dans l'appareil lorsque la chaîne est en mode radio par satellite.

Antenne de radio satellite

Pour obtenir une réception optimale de vos émissions, ne placez aucun objet sur

le toit à proximité de l'antenne. Tout objet métallique placé dans l'angle de réception de l'antenne altérera le rendement du système. Les articles volumineux comme les bicyclettes devraient être placés le plus loin possible à l'arrière, conformément au design du porte-bicyclette. Ne placez pas d'objets directement sur l'antenne ou au-dessus de celle-ci.

Qualité de réception

La réception satellite peut être interrompue dans les cas suivants :

- Le véhicule se trouve dans un stationnement souterrain ou sous un obstacle physique.
- Une région densément boisée peut provoquer de brèves interruptions audio.

- La conduite sous un grand pont ou le long d'édifices très élevés peut causer des interruptions dans la réception du signal.
- Des objets placés directement sur l'antenne ou trop près de celle-ci peuvent bloquer le signal.

Mode d'emploi – Mode (satellite) multimédia Uconnect^{MC}

NOTA : *Le commutateur d'allumage doit être à la position ON/RUN (marche) ou ACC (accessoires) pour que la radio puisse fonctionner.*

Touches SEEK (recherche automatique)

Appuyez une fois sur les touches SEEK (recherche automatique) pour rechercher le canal suivant en mode Satellite. Appuyez sur la touche de droite pour cher-

cher dans les fréquences supérieures et sur la touche de gauche pour chercher dans les fréquences inférieures. La radio demeure au canal nouvellement syntonisé jusqu'à ce que vous fassiez une nouvelle sélection. Si vous maintenez l'une des deux touches enfoncées, les canaux défilent sans interruption jusqu'à ce que vous relâchiez la touche.

Touche SCAN (balayage)

Lorsque vous appuyez sur la touche SCAN (balayage), le syntoniseur recherche la station suivante, en s'arrêtant huit secondes avant de poursuivre. Pour interrompre la recherche, appuyez de nouveau sur la touche SCAN (balayage).

Touche INFO (information)

Appuyez sur la touche INFO pour afficher à tour de rôle l'information relative à l'artiste, au titre de la pièce musicale et au

compositeur (s'ils sont disponibles). Si vous appuyez sur la touche INFO et la maintenez enfoncée pendant trois secondes, la radio affichera le titre de la pièce musicale en permanence (appuyez et maintenez-la enfoncée de nouveau pour revenir à l'affichage normal).

Touches RW et FF (retour et avance rapide)

Lorsque les touches RW (retour rapide) ou FF (avance rapide) sont enfoncées, le syntoniseur recherche le canal suivant selon la direction de la flèche.

Bouton TUNE (syntonisation) (rotatif)

Tournez le bouton rotatif TUNE/SCROLL (syntonisation-défilement) dans le sens des aiguilles d'une montre pour passer au canal supérieur ou dans le sens inverse pour passer au canal inférieur.

Touche MUSIC TYPE (type d'émission)

Appuyez une fois sur cette touche pour activer le mode MUSIC TYPE (type d'émission) pendant cinq secondes. Appuyez de nouveau sur la touche MUSIC TYPE (type d'émission) ou tournez le bouton TUNE/SCROLL (syntonisation-défilement) dans les cinq secondes qui suivent pour pouvoir sélectionner le type d'émission.

Actionnez de nouveau la touche MUSIC TYPE (type d'émission) pour sélectionner le type d'émission.

Si vous appuyez sur la touche SEEK (recherche automatique) lorsque la fonction MUSIC TYPE (type d'émission) est active, la radio syntonise le canal suivant du type sélectionné.

Si vous appuyez sur un bouton pré-réglé alors que vous êtes en mode MUSIC TYPE (type d'émission), ce mode est désactivé et la radio syntonise le canal qui correspond au bouton.

Touche SETUP (configuration)

Appuyez sur la touche SETUP (configuration) afin de sélectionner l'une des entrées suivantes :

- Affichage du numéro d'identification Sirius – Appuyez sur le bouton AUDIO/SELECT (sélection-audio) pour afficher le numéro d'identification Sirius. Ce numéro permet d'activer, de désactiver et de modifier l'abonnement à Sirius.

Touche SET (réglage) – Pour programmer une touche de pré-réglage

Lorsque vous désirez attribuer à une touche de pré-réglage la station que vous

écoutez, enfoncez la touche SET (réglage). La mention SET 1 (réglage 1) apparaît alors sur l'écran. Appuyez sur la touche (1 à 6) que vous voulez assigner à ce canal, puis relâchez-la. Si vous ne sélectionnez pas de touche dans les cinq secondes qui suivent la pression sur la touche SET (réglage), la station continue à être syntonisée, mais elle n'est pas mise en mémoire.

Vous pouvez ajouter une seconde station à chaque touche simplement en reprenant la méthode indiquée plus haut, sauf que vous devrez appuyer deux fois sur la touche SET (réglage) et la mention SET 2 (réglage 2) apparaîtra à l'écran d'affichage. Toutes les touches peuvent être réglées en mode SET 1 (réglage 1) et SET 2 (réglage 2). Cela vous permet de mettre en mémoire jusqu'à 12 canaux

satellites pour les attribuer à des touches de préréglage. Pour sélectionner une station programmée dans la mémoire SET 2 (réglage 2), appuyez deux fois sur la touche de préréglage.

Chaque fois que vous appuyez sur une touche de préréglage, le numéro correspondant s'affiche.

Touches 1 à 6

Ces touches permettent de syntoniser les canaux mis en mémoire {12 stations de radio par satellite}.

Directives d'utilisation – Téléphone Uconnect^{MC} (selon l'équipement)

Consultez la rubrique « Téléphone Uconnect^{MC} » de la section « Caractéristiques de votre véhicule ».

COMMANDE IPOD^{MD}/USB/MP3 – SELON L'ÉQUIPEMENT

NOTA : *La section qui suit s'applique uniquement aux radios avec codes de vente RES, ainsi que REQ, REL et RET équipées du système Uconnect^{MC}. Pour la fonction de commande IPod^{MD}, USB ou MP3 de la radio à écran tactile avec codes de vente RBZ, RHB, RHR, RHP, RHW ou RB2, consultez le guide d'utilisateur distinct de ces radios. La commande IPod^{MD}, USB ou MP3 est disponible seulement si ces radios sont munies de cette option.*

Cette caractéristique vous permet de brancher un iPod^{MD} ou un périphérique USB externe au port USB, situé dans la console centrale ou la boîte à gants.

La commande iPod^{MD} est compatible avec les dispositifs Mini, 4G, Photo, Nano, iPod^{MD} 5G et iPhone^{MD}. Certaines versions du logiciel iPod^{MD} pourraient ne pas être totalement compatibles avec les fonctions de commande iPod^{MD}. Veuillez visiter le site Apple pour les mises à jour logicielles.

NOTA :

- Si la radio est munie d'un port USB, consultez le manuel de l'utilisateur de la radio Uconnect^{MC} Multimedia appropriée concernant les caractéristiques de prise en charge des iPod^{MD} ou des dispositifs USB externes.
- Le branchement d'un iPod^{MD} ou d'un dispositif audio électronique sur le port AUX (auxiliaire) situé sur le devant de la radio permet la lecture du support, sans toutefois utiliser la fonction de

INSTRUMENTS DU TABLEAU DE BORD

commande iPod^{MD} ou MP3 pour contrôler le dispositif branché.

Branchement d'un iPod^{MD} ou d'un dispositif USB externe

Utilisez le câble de connexion pour brancher un iPod^{MD} ou un dispositif USB externe sur le port de connecteur USB ou AUX (auxiliaire) du véhicule qui est situé dans la console centrale ou la boîte à gants.



044136844

Port du connecteur USB ou AUX (auxiliaire)

Lorsque le dispositif audio est branché et synchronisé sur le système de commande iPod^{MD}, USB ou MP3 du véhicule (la connexion du iPod^{MD} ou du dispositif USB externe peut prendre quelques minutes), le dispositif audio se recharge automatiquement et est prêt à fonctionner au moyen des touches de la radio, tel qu'il est décrit ci-dessous.

NOTA : *Si la pile du dispositif audio est complètement déchargée, une charge minimale sera peut-être nécessaire avant que la communication avec le système de commande iPod^{MD}, USB ou MP3 puisse s'établir. Le niveau de charge nécessaire peut être obtenu en laissant le dispositif audio branché sur le système de commande iPod^{MD}, USB ou MP3.*

Utilisation de l'interface UCI

En utilisant le câble du iPod^{MD} ou l'appareil USB externe pour les brancher sur le port USB :

- le contenu du dispositif audio peut être lu et diffusé par la chaîne stéréo du véhicule, affichant les métadonnées (artiste, titre de la piste, album, etc.) à l'écran de la radio;
- vous pouvez commander l'appareil audio au moyen des touches de la radio pour la lecture des pistes et pour parcourir et afficher le contenu du iPod^{MD};
- la pile du dispositif audio se recharge lorsqu'il est branché sur le connecteur USB ou AUX (si cette fonction est prise en charge par le dispositif audio particulier).

Commande du iPod^{MD} ou de l'appareil USB externe au moyen des touches de la radio

Pour accéder au mode de commande iPod^{MD}, USB ou MP3 et à un dispositif audio branché, appuyez sur la touche AUX (auxiliaire) située sur le devant de la radio, ou appuyez sur la touche de reconnaissance vocale et énoncez la commande « USB » ou « Utiliser USB ». En mode de commande iPod^{MD}, USB ou MP3, la lecture des pistes audio (si la fonction est disponible sur le dispositif audio) s'effectue au moyen de la chaîne stéréo du véhicule.

Mode de lecture

En mode de commande iPod^{MD}, USB ou MP3, l'iPod^{MD} ou le dispositif USB externe passe automatiquement en mode de lecture. En mode de lecture, vous pouvez

utiliser les boutons suivants de la radio pour commander le iPod^{MD} ou l'appareil USB externe et afficher les données :

- Utilisez le bouton TUNE (syntonisation) pour passer d'une piste à l'autre.
- Pendant la lecture, tournez le bouton d'un cran dans le sens des aiguilles d'une montre pour passer à la piste suivante, ou appuyez sur le bouton de reconnaissance vocale et dites « Piste suivante ».
- Tournez le bouton d'un cran dans le sens contraire des aiguilles d'une montre pour passer à la piste précédente dans la liste, ou appuyez sur le bouton de reconnaissance vocale et dites « Piste précédente ».
- Pour revenir en arrière dans la piste en cours, maintenez la touche

<< **RW** (retour rapide) enfoncée. Pour revenir au début de la piste en cours, maintenez la touche << **RW** (retour rapide) enfoncée suffisamment longtemps.

- Pour avancer dans la piste en cours, maintenez la touche **FF** >> (avance rapide) enfoncée.
- Pour reculer ou avancer de cinq secondes au sein d'une piste, appuyez une fois respectivement sur la touche << **RW** (retour rapide) ou sur la touche **FF** >> (avance rapide).
- Utilisez les touches << **SEEK** (recherche automatique) ou **SEEK** >> (recherche automatique) pour passer à la piste précédente ou suivante. Pour passer à la piste suivante dans la liste, appuyez

sur la touche **SEEK** >> (recherche automatique) durant le mode de lecture, ou appuyez sur le bouton de reconnaissance vocale et dites « Piste suivante » ou « Piste précédente ».

- Pendant la lecture d'une piste, appuyez sur la touche **INFO** (information) pour afficher les métadonnées (artiste, titre de la piste, titre de l'album, etc.) de cette piste. Appuyez de nouveau sur la touche **INFO** pour passer à l'écran de données suivant de cette piste. Une fois tous les écrans consultés, appuyez de nouveau sur la touche **INFO** (information) pour retourner à l'écran de mode de lecture de la radio.
- Appuyez sur la touche **REPEAT** (répétition) pour utiliser le mode de répétition de l'appareil audio et répéter la lecture de la piste en cours, ou appuyez sur le

bouton de reconnaissance vocale et dites « Mode de répétition activé » ou « Mode de répétition désactivé ».

- Appuyez sur la touche **SCAN** (balayage) pour utiliser le mode de balayage du dispositif iPod^{MD}, USB ou MP3, qui effectue la lecture des 10 premières secondes de chaque piste de la liste en cours, puis passe à la piste suivante. Pour arrêter le mode de balayage et débiter la lecture de la piste voulue, lors de la lecture de la piste, appuyez de nouveau sur la touche **SCAN** (balayage). Durant le mode de balayage, appuyez sur << **SEEK** (recherche automatique) et **SEEK** >> (recherche automatique) pour sélectionner la piste précédente ou suivante.
- Touche **RND** (lecture aléatoire) (radio avec code de vente RES seulement) :

Appuyez sur cette touche pour activer ou désactiver le mode de lecture aléatoire du iPod^{MD} ou de l'appareil USB externe, ou appuyez sur le bouton de reconnaissance vocale et dites « Lecture aléatoire activée » ou « Lecture aléatoire désactivée ». Si l'icône **RND** (lecture aléatoire) s'affiche à l'écran de la radio, cela indique que le mode de lecture aléatoire est activé.

Mode de liste ou de défilement

Durant le mode de lecture, appuyez sur une des touches décrites ci-après pour passer en mode de liste. Le mode de liste vous permet de faire défiler la liste des menus et des pistes de votre appareil audio.

- Bouton **TUNE** (syntonisation) : Les fonctions du bouton **TUNE** (syntonisation) sont similaires à celles de la commande rotative de l'appareil audio ou de l'appareil USB externe.
 - Tournez ce bouton vers la droite ou vers la gauche pour parcourir les listes et afficher les données des pistes à l'écran de la radio. Lorsque la piste désirée est en surbrillance à l'écran de la radio, appuyez sur le bouton **TUNE** (syntonisation) pour sélectionner la piste et débiter la lecture. Tournez rapidement le bouton **TUNE** (syntonisation) pour parcourir la liste plus rapidement. En faisant défiler l'écran rapidement, vous pouvez constater un léger retard dans la mise à jour des données affichées à l'écran de la radio.
- Durant tous les modes de liste, le iPod^{MD} affiche toutes les listes en mode continu. Par conséquent, si la piste se trouve au bas de la liste, il suffit de tourner le bouton dans le sens contraire des aiguilles d'une montre pour atteindre rapidement cette piste.
- En mode de liste, les touches de **PRÉSÉLECTION** de la radio servent de raccourcis pour les listes du iPod^{MD} ou de l'appareil USB externe suivantes.
 - Présélection 1 – Listes de lecture
 - Présélection 2 – Artistes
 - Présélection 3 – Albums
 - Présélection 4 – Genres
 - Présélection 5 – Livres audio
 - Présélection 6 – Balados
- Appuyez sur une touche de **PRÉSÉLECTION** pour afficher la liste courante à la ligne supérieure et le premier élément dans la liste à la deuxième ligne.
- Pour quitter le mode de liste sans sélectionner une piste, appuyez de nouveau sur la même touche de **PRÉSÉLECTION** pour revenir en **Play mode** (mode de lecture).
- Touche **LIST** (liste) : La touche **LIST** (liste) permet d'afficher le menu de premier niveau du iPod^{MD} ou de l'appareil USB externe. Tournez le bouton **TUNE** (syntonisation) pour afficher l'élément du menu principal désiré, puis appuyez sur le bouton **TUNE** (syntonisation).

L'option suivante de la liste de sous-menu s'affiche sur l'appareil audio et vous pouvez utiliser les mêmes étapes pour passer à la piste voulue dans la liste. Les niveaux de sous-menu du iPod^{MD} ou de l'appareil USB externe ne sont pas tous disponibles avec ce système.

- Touche **MUSIC TYPE** (type d'émission) : La touche **MUSIC TYPE** (type d'émission) est une autre touche de raccourci vers la liste des genres de votre appareil audio.

AVERTISSEMENT!

- **Vous pourriez endommager l'iPod^{MD} ou l'appareil USB externe (ou tout autre dispositif de lecture compatible) ou dégrader son fonctionnement si vous le laissez dans l'habitacle par temps très chaud ou très froid. Respectez les directives du fabricant du dispositif.**
- **Vous pourriez endommager l'iPod^{MD} ou l'appareil USB externe, les connexions du iPod^{MD} ou de l'appareil USB externe dans le véhicule si vous y posez des articles.**

MISE EN GARDE!

Il ne faut pas brancher ou débrancher l'iPod^{MD} ou l'appareil USB externe pendant que vous conduisez. Vous risquez un accident si vous ne tenez pas compte de cette mise en garde.

Diffusion en flux audio Bluetooth (BTSA)

La musique peut être diffusée en flux de votre téléphone cellulaire au système Uconnect^{MC}.

**Mode de diffusion en flux audio
Bluetooth au moyen des touches de la radio**

Pour passer au mode de diffusion en flux audio Bluetooth, appuyez sur la touche AUX (auxiliaire) de la radio ou appuyez sur le bouton de reconnaissance vocale et dites « Diffusion en flux audio Bluetooth ».

Mode de lecture

En mode de diffusion en flux audio Bluetooth, la lecture des pistes audio de certains appareils audio s'effectue au moyen de la chaîne stéréo du véhicule, mais, dans le cas de certains autres appareils audio, elle s'effectue d'abord sur l'appareil, puis elle est diffusée en flux au système Uconnect^{MC}. Sept appareils peuvent être jumelés au système Uconnect^{MC}, mais la lecture ne s'effectue que sur un seul appareil.

Sélection d'un appareil audio différent

1. Appuyez sur le bouton de TÉLÉPHONE.
2. Après le message-guide « Prêt » et le signal sonore subséquent, dites « Configuration », puis « Sélectionner appareils audio ».
3. Énoncez le nom de l'appareil audio et demandez au système Uconnect^{MC} d'énumérer les appareils audio.

Piste suivante

Utilisez le bouton SEEK (recherche) vers le HAUT, ou appuyez sur le bouton de reconnaissance vocale sur la radio et dites « Piste suivante » pour passer à la piste suivante de votre téléphone cellulaire.

Piste précédente

Utilisez le bouton SEEK (recherche) vers le BAS, ou appuyez sur le bouton de reconnaissance vocale de la radio et dites « Piste précédente » pour passer à la piste précédente de votre téléphone cellulaire.

Défilement

La fonction de défilement n'est pas disponible sur un appareil de diffusion en flux audio Bluetooth. Seulement la pièce musicale en cours de lecture affichera des renseignements.

COMMANDES AUDIO AU VOLANT

Les commandes à distance de la chaîne stéréo sont situées sur la surface arrière du volant. Accédez aux commandes à l'arrière du volant.

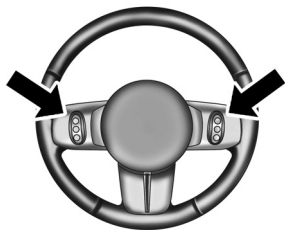

045033001

Commandes à distance de la chaîne stéréo (vue arrière du volant)

La commande droite est de type à bascule, avec un bouton-poussoir au centre;

cette commande vous permet de sélectionner le niveau de volume de même que le mode de la chaîne stéréo. Appuyez sur la portion supérieure de cette commande à bascule pour augmenter le volume, et sur la portion inférieure pour le diminuer.

Appuyez sur le bouton central pour alterner entre les divers modes offerts par votre autoradio (AM/FM, radio satellite, lecteur de CD, lecteur de disque dur, auxiliaire, VES, etc.).

La commande de gauche est un commutateur à bascule doté d'un bouton-poussoir central. La fonction de la commande de gauche varie selon le mode dans lequel se trouve la chaîne stéréo.

Le fonctionnement de la commande de gauche dans chaque mode est indiqué ci-après.

Fonctionnement de l'autoradio

Appuyez sur la portion supérieure de la commande à bascule pour rechercher la prochaine station audible vers le haut de la bande de fréquences; appuyez sur la portion inférieure de la commande à bascule pour rechercher la prochaine station audible vers le bas de la bande de fréquences.

La partie centrale de la commande de gauche permet de syntoniser la prochaine station que vous avez sélectionnée et programmée au moyen des touches de présélection de la radio.

Lecteur de CD

Lorsque vous appuyez sur la portion supérieure de la commande, le lecteur de CD passe à la piste suivante sur le disque compact. Lorsque vous appuyez une fois sur la partie inférieure, le lecteur de CD

retourne au début de la piste en cours de lecture, ou au début de la piste précédente si le lecteur se trouvait dans la première seconde de lecture de la piste en cours.

Si vous appuyez deux fois sur le commutateur, vers le haut ou vers le bas, le lecteur de CD passe à la deuxième piste. Si vous appuyez trois fois, il passe à la troisième piste, et ainsi de suite.

Le bouton central de la commande à bascule de gauche n'offre aucune fonction dans le cas d'un lecteur de disques compacts à un disque. Il permet toutefois de sélectionner le prochain CD disponible dans le cas d'un lecteur à disques multiples.

ENTRETIEN DES CD/DVD

Prenez les précautions suivantes pour préserver l'état de vos CD et DVD :

1. Tenez le disque par les bords extérieurs. Évitez d'en toucher la surface.
2. Si le disque est sale, nettoyez-le avec un chiffon doux, en l'essuyant du centre vers le bord.
3. N'apposez ni papier ni ruban adhésif sur le disque. Évitez de le rayer.
4. N'utilisez pas de solvants tels que le benzène, des diluants, des nettoyeurs ou des aérosols antistatiques.
5. Rangez le disque dans son boîtier après l'avoir écouté.
6. N'exposez pas le disque directement aux rayons du soleil.

7. Ne laissez pas le disque dans un endroit où la température pourrait devenir très élevée.

NOTA : *Si la lecture d'un disque s'avère difficile, cela peut indiquer qu'il est endommagé ou sale (par exemple, disque rayé, revêtement réfléchissant usé, présence d'un cheveu, humidité ou rosée sur le disque), qu'il est d'une dimension inappropriée ou qu'il possède un encodage antivol. Entamez la lecture d'un disque que vous savez en bon état avant de faire réparer le lecteur de CD.*

FONCTIONNEMENT DE LA RADIO ET TÉLÉPHONES MOBILES

Dans certaines situations, un téléphone mobile en fonction dans votre véhicule peut causer des parasites ou un mauvais

fonctionnement de la radio. Ce problème peut être amoindri ou supprimé en déplaçant l'antenne du téléphone mobile. Cette situation n'est pas dommageable pour votre autoradio. Si le rendement de la radio relatif à la « clarté » du son ne s'améliore pas après avoir déplacé l'antenne, il est recommandé de baisser le volume de la radio ou de l'éteindre lorsque le téléphone mobile est en fonction et que Uconnect^{MC} n'est pas en fonction (selon l'équipement).

COMMANDES DE CHAUFFAGE-CLIMATISATION

La climatisation et le chauffage sont conçus pour vous apporter le plus grand confort, quelles que soient les conditions météorologiques.

Système de chauffage et de climatisation à commande manuelle



045607535

Les commandes manuelles de la température sont composées d'une série de boutons-poussoirs intérieurs avec mollettes extérieures.

Commande du ventilateur



045607539

Tournez cette commande pour régler la quantité d'air qui traverse le système de ventilation, quel que soit le mode sélectionné. La vitesse du ventilateur augmente

lorsque vous déplacez la commande vers la droite, à partir de la position O (arrêt). Le ventilateur dispose de 7 vitesses.

NOTA : Pour les véhicules équipés d'un système de démarrage à distance, les commandes du système de climatisation ne fonctionneront pas en cas de démarrage à distance si la commande de vitesse du ventilateur est à la position O (arrêt).

Commande de température



045607540

Tournez cette commande pour contrôler la température de l'air dans l'habitacle. Tournez le bouton vers la gauche dans la zone bleue de l'échelle pour obtenir de l'air plus froid, ou vers la droite dans la zone rouge pour obtenir de l'air plus chaud.

NOTA : Si le climatiseur semble fonctionner moins bien que d'habitude, vérifiez s'il n'y a pas de dépôt de saletés ou d'insectes à l'avant du condenseur du climatiseur situé à l'avant du radiateur. Pour le nettoyer, vaporisez un peu d'eau à partir de l'arrière du radiateur et à travers le condenseur. Les revêtements protecteurs

du pare-chocs avant peuvent réduire le débit d'air au condenseur, diminuant ainsi le rendement du climatiseur.

Commande de mode (direction de l'air)



045607541

Tournez cette commande pour sélectionner les différents modes de répartition de l'air. Vous pouvez sélectionner un mode primaire, comme l'indiquent les pictogrammes sur la commande, ou un mélange de deux de ces modes. Plus la commande se rapproche d'un mode en particulier, plus l'air sera réparti en fonction de ce mode.

Tableau de bord



L'air est propulsé à travers les bouches d'aération situées sur le tableau de bord. Ces bouches d'aération peuvent être réglées pour orienter le débit d'air.

NOTA : Un débit d'air maximum sera réparti à l'arrière si les bouches d'aération du centre du tableau de bord sont orientées vers les passagers du siège arrière.

Deux niveaux



L'air est dirigé vers le tableau de bord et les sorties d'air au plancher.

NOTA : Les bouches d'aération supérieures et inférieures présentent une différence de température à tous les réglages, à l'exception des réglages le plus froid et le plus chaud. L'air le plus chaud est acheminé aux bouches du plancher. Cela

offre un plus grand confort lorsque le temps est très ensoleillé mais frais.

Plancher



L'air est acheminé par les bouches du plancher et une petite quantité d'air est acheminée par les bouches de dégivrage et les désembueurs des glaces latérales.

Mixte



L'air sort par les bouches d'aération du plancher, les bouches de dégivrage et les désembueurs de glaces latérales. Ce mode est plus efficace lorsqu'il fait froid ou qu'il neige et que le pare-brise nécessite un apport de chaleur accru. Ce mode permet d'assurer le confort tout en réduisant la buée sur le pare-brise.

Dégivrage



L'air sort des bouches de dégivrage situées à la base du pare-brise et par les désembueurs de glaces latérales. Pour désembuer plus rapidement le pare-brise et les glaces latérales, utilisez ce mode et réglez le ventilateur et le chauffage à la position maximale.

NOTA :

- *Le compresseur du climatiseur fonctionne en modes Mixte et Dégivrage ou en combinant ces modes, même si le bouton A/C (climatisation) n'a pas été enfoncé. Cela permet de déshumidifier l'air et d'assécher le pare-brise. Pour améliorer la consommation, n'utilisez ces modes que si nécessaire.*
- *Pour obtenir des renseignements sur l'utilisation du dégivreur de lunette,*

consultez le paragraphe « Caractéristiques de la lunette » dans la section « Caractéristiques de votre véhicule ».

Mode de recirculation



Si vous appuyez sur le bouton de commande de recirculation, le système sera mis temporairement en mode de recirculation. Cette fonction est utile en présence de fumée, de mauvaises odeurs, de poussière ou d'un taux d'humidité élevé à l'extérieur. Lorsque la recirculation est activée, la DEL du bouton de commande s'allume.

NOTA :

- *L'utilisation continue du mode de recirculation d'air peut rendre l'air de l'habitacle vicié et embuer les glaces. Nous vous recommandons de ne pas utiliser ce mode sur de longues périodes.*

- L'utilisation du mode de recirculation par temps froid ou humide crée de la buée sur les glaces à l'intérieur du véhicule en raison de l'accumulation d'humidité. Pour assurer un désembuage maximal, sélectionnez la position d'air extérieur.
- La climatisation s'activera automatiquement pour éviter la formation de buée sur les glaces si vous appuyez sur le bouton de recirculation alors que la commande de mode est réglée aux bouches du tableau de bord ou à celles du plancher et du tableau de bord.
- Le climatiseur peut être désélectionné manuellement sans modifier la sélection de la commande de mode.

- Lorsque le commutateur d'allumage est tourné à la position LOCK (antivol-verrouillé), le mode de recirculation de l'air est automatiquement désactivé.

Commande de climatisation



045607557

Appuyez sur ce bouton pour faire fonctionner le climatiseur. Un témoin s'allumera pour indiquer que le climatiseur est en fonction. Tournez le bouton vers la gauche dans la zone bleue de l'échelle pour obtenir de l'air plus froid, ou vers la droite dans la zone rouge pour obtenir de l'air plus chaud.

NOTA : Le compresseur du climatiseur ne se mettra pas en marche avant que le moteur ait fonctionné une dizaine de secondes.

- **Bouton MAX A/C (climatisation maximale)**

Pour commander le refroidissement maximal, utilisez simultanément les commandes de climatisation et de recirculation.

- **MODE ÉCONOMIQUE**

Si vous souhaitez utiliser le mode économique, appuyez sur le bouton A/C (climatisation) pour éteindre le témoin et arrêter le compresseur du climatiseur. Placez ensuite la commande de température à la position désirée.

Réglage automatique de la température – Selon l'équipement

Le système de commande automatique de la température règle automatiquement la température ambiante de l'habitacle en fonction des sélections du conducteur et du passager.



045640031

Commande automatique de température

Fonctionnement automatique

Le fonctionnement du système est assez simple.

1. Tournez le bouton de commande de mode (à la droite) et le bouton de commande du ventilateur (à la gauche) à AUTO.

NOTA : *La position AUTO est optimale pour les occupants des sièges avant seulement.*



045638695

2. Choisissez la température voulue en tournant le bouton de commande de température. Lorsque vous avez choisi la température voulue, le système la

maintient automatiquement en agissant

sur le chauffage. S'il faut actionner le climatiseur pour maintenir la température, le système s'en charge automatiquement.

Vous profiterez d'un rendement optimal simplement en permettant au système de fonctionner automatiquement. La position O (arrêt) de la commande du ventilateur met le système hors fonction et bloque l'apport d'air extérieur.

Le réglage recommandé pour un confort maximal de l'utilisateur moyen est de 22 °C (72 °F); cette température peut varier d'une personne à l'autre.

NOTA :

- *La température programmée peut être réglée en tout temps sans nuire au fonctionnement du système de réglage automatique.*

- Si vous appuyez sur le bouton de commande de climatisation en mode AUTO, la DEL du bouton clignote à trois reprises avant de s'éteindre. Cela vous indique que le système est en mode AUTO et que vous n'avez pas à activer le climatiseur.
- Si le climatiseur semble fonctionner moins bien que d'habitude, vérifiez s'il n'y a pas de dépôt de saletés ou d'insectes à l'avant du condenseur du climatiseur situé à l'avant du radiateur. Pour le nettoyer, vaporisez un peu d'eau à partir de l'arrière du radiateur et à travers le condenseur. Les revêtements protecteurs du pare-chocs avant peuvent réduire le débit d'air au condenseur, diminuant ainsi le rendement du climatiseur.

Commande du ventilateur



045607536

tesses de ventilateur. Lorsque le bouton est à la position O (arrêt), le ventilateur est hors fonction.

Pour obtenir un fonctionnement entièrement automatique du ventilateur, tournez le bouton à la position AUTO. Le réglage en mode manuel permet le choix entre sept vitesses de ventilateur.

Fonctionnement manuel

Ce système comporte un ensemble complet de fonctions manuelles de réglage du ventilateur, du mode ou des deux, selon vos préférences. Cela signifie que l'utilisateur peut régler le ventilateur, le mode ou les deux. Vous pouvez varier la vitesse du ventilateur si vous n'êtes pas en mode AUTO. Vous pouvez régler manuellement le ventilateur à la vitesse désirée en tournant son bouton de commande (situé à gauche).

NOTA : Pour de plus amples renseignements, veuillez vous reporter au tableau Fonctionnement de la commande de température automatique ci-après.

INSTRUMENTS DU TABLEAU DE BORD

Fonctionnement de la commande automatique de température		Réglages que le système effectuera				
Type de fonctionnement	Manière de procéder	Commande du ventilateur	Commande de mode	Commande de température d'air	Commande de recirculation de l'air	Fonctionnement du climatiseur
Fonctionnement entièrement automatique	Réglez le bouton de commande du ventilateur à AUTO. Réglez le bouton de commande de mode à AUTO. Réglez les boutons de température à votre guise.	Automatique	Automatique	Automatique	Automatique, mais peut être désactivé.	Automatique
Réglage automatique du ventilateur selon les préférences	Réglez le bouton de commande du ventilateur à un débit autre que AUTO. Réglez le bouton de commande de mode à AUTO. Réglez les boutons de température à votre guise.	Peut être réglé par l'utilisateur à n'importe quelle vitesse.	Automatique	Automatique	Automatique, mais peut être désactivé.	Automatique
Réglage automatique du mode selon les préférences	Réglez le bouton de commande de mode à une position autre que AUTO. Réglez le bouton de commande du ventilateur à AUTO. Réglez les boutons de température à votre guise.	Automatique	Bouches d'aération réglées par l'utilisateur.	Automatique	Arrivée d'air de l'extérieur ou recirculation de l'air réglée par l'utilisateur.	Mise en fonction ou hors fonction du climatiseur par l'utilisateur.
Réglage automatique du ventilateur et du mode selon les préférences	Réglez le bouton de commande du ventilateur à un débit autre que AUTO. Réglez le bouton de commande de mode à une position autre que AUTO. Réglez les boutons de température à votre guise.	Peut être réglé par l'utilisateur à n'importe quelle vitesse.	Bouches d'aération réglées par l'utilisateur.	Automatique	Arrivée d'air de l'extérieur ou recirculation de l'air réglée par l'utilisateur.	Mise en fonction ou hors fonction du climatiseur par l'utilisateur.

045609172

Vous pouvez également régler manuellement la répartition du débit d'air en tournant la commande de mode (située à droite) à l'une des positions de mode suivantes.

- **Tableau de bord**

 L'air est propulsé à travers les bouches d'aération situées sur le tableau de bord. Ces bouches d'aération peuvent être réglées pour orienter le débit d'air.

NOTA : *Un débit d'air maximum sera réparti à l'arrière si les bouches d'aération du centre du tableau de bord sont orientées vers les passagers du siège arrière.*

- **Deux niveaux**

 L'air est dirigé vers le tableau de bord et les sorties d'air au plancher.

NOTA : *Les bouches d'aération supérieures et inférieures présentent une différence de température à tous les réglages, à l'exception des réglages le plus froid et le plus chaud. L'air le plus chaud est acheminé aux bouches du plancher. Cela offre un plus grand confort lorsque le temps est très ensoleillé mais frais.*

- **Plancher**

 L'air est acheminé par les bouches du plancher et une petite quantité d'air est acheminée par les bouches de dégivrage et les désembueurs des glaces latérales.

- **Mixte**

 L'air sort par les bouches d'aération du plancher, les bouches de dégivrage et les désembueurs de glaces latérales. Ce mode est plus efficace lorsqu'il fait froid ou qu'il neige et que le pare-brise nécessite un apport de chaleur accru. Ce mode permet d'assurer le confort tout en réduisant la buée sur le pare-brise.

- **Dégivrage**

 L'air sort des bouches de dégivrage situées à la base du pare-brise et par les désembueurs de glaces latérales. Pour désembuer plus rapidement le pare-brise et les glaces latérales, utilisez ce mode et réglez le ventilateur et le chauffage à la position maximale.

- **Commande du climatiseur**



045638696

Appuyez sur ce bouton pour mettre le climatiseur en marche uniquement lorsqu'il est en mode de fonctionnement manuel. Lorsque le climatiseur est en marche,

de l'air froid déshumidifié sort des bouches d'aération sélectionnées à l'aide du sélecteur de mode. Appuyez sur ce bouton une deuxième fois pour arrêter le climatiseur. Un voyant DEL situé dans le bouton s'allume lorsque le compresseur est en mode manuel.

- **Mode de recirculation**



Le système commande automatiquement la recirculation d'air. Si vous appuyez sur le

bouton de commande de recirculation, le système sera mis temporairement en mode de recirculation. Cette fonction est utile en présence de fumée, de mauvaises odeurs, de poussière ou d'un taux d'humidité élevé à l'extérieur. Lorsque la recirculation est activée, la DEL du bouton de commande s'allume.

NOTA :

- Lorsque le commutateur d'allumage est tourné à la position LOCK (antivol-verrouillé), le mode de recirculation de l'air est automatiquement désactivé.
- Par temps froid, l'utilisation du mode de recirculation peut conduire à l'embuage excessif des glaces. Pour améliorer le désembuage des glaces, le mode de recirculation n'est pas permis en modes plancher, dégivrage ou dégivrage-plancher. La recirculation sera désacti-

vée automatiquement lorsque vous sélectionnez ces modes.

- L'utilisation prolongée du mode de recirculation de l'air peut embuer les glaces. Si les glaces commencent à s'embuer de l'intérieur, enfoncez le bouton Recirculation pour réadmettre l'air extérieur. Certaines conditions de température ou d'humidité sont propices à la formation de condensation sur les glaces, ce qui réduit la visibilité. Pour cette raison, le système ne permet pas de recycler l'air en modes plancher, dégivrage et dégivrage-plancher. Si vous tentez d'activer la recirculation pendant qu'un de ces modes est en fonction, la DEL du bouton se met à clignoter, puis s'éteint.

- *La plupart du temps, en mode automatique, vous pouvez temporairement régler le système en mode de recirculation en appuyant sur le bouton de recirculation. Toutefois, lorsque certaines conditions prévalent en mode automatique, le système projette de l'air par les bouches de dégivrage. En présence de ces conditions et lorsque le bouton de recirculation est enfoncé, le témoin clignote puis s'éteint. Cela signale que vous ne pouvez pas choisir le mode de recirculation à ce moment. Pour choisir le mode de recirculation, vous devez d'abord déplacer le bouton de commande du mode à la position tableau de bord ou tableau de bord/plancher, puis appuyer sur le bouton de recirculation. Cette fonction réduit la formation de buée sur les glaces.*

Conseils utiles

NOTA : *Le tableau présenté à la fin de cette section suggère des réglages pour diverses conditions météorologiques.*

Fonctionnement en été

Le circuit de refroidissement du moteur dans les véhicules munis d'un climatiseur doit être protégé à l'aide d'une solution antigel de qualité supérieure pour offrir une protection adéquate contre la corrosion et la surchauffe du moteur. Il est recommandé d'utiliser une solution antigel composée de 50 % d'éthylène glycol et de 50 % d'eau. Pour la sélection d'un liquide de refroidissement adéquat, consultez la rubrique « Procédures d'entretien » de la section « Entretien de votre véhicule ».

Fonctionnement en hiver

Il n'est pas recommandé d'utiliser l'air provenant du mode de recirculation durant les mois d'hiver à cause de l'embuage des glaces.

Entreposage du véhicule

Chaque fois que vous entreposez votre véhicule ou que vous le remisez (par exemple, pour la durée des vacances) pour deux semaines ou plus, faites fonctionner le climatiseur, moteur au ralenti, pendant environ cinq minutes à l'air frais en réglant le ventilateur à la vitesse maximale. Cette mesure assure une lubrification adéquate du système et minimise la possibilité d'endommager le compresseur lorsqu'il faudra le redémarrer.

Embuage des glaces

Pour éliminer rapidement la buée sur la glace intérieure du pare-brise, sélectionnez le mode de dégivrage. Vous pouvez utiliser le mode Dégivrage-plancher pour garder le pare-brise exempt de buée et obtenir un niveau de chaleur suffisant. Si la formation de buée sur les glaces latérales pose problème, augmentez la vitesse du ventilateur. Les glaces d'un véhicule ont tendance à s'embruier de l'intérieur par temps doux mais pluvieux ou humide.

NOTA : *N'utilisez pas le mode de recirculation sans le climatiseur pour de longues périodes, car les glaces pourraient s'embruier.*

Désembueurs de glaces latérales

Les désembueurs de glaces latérales sont situés à chaque extrémité du tableau de bord. Ces bouches non réglables dirigent l'air vers les glaces latérales lorsque les modes PLANCHER, MIXTE ou DÉGIVRAGE sont utilisés. L'air est orienté sur les glaces à l'endroit par où vous regardez les rétroviseurs extérieurs.

Arrivée d'air de l'extérieur



















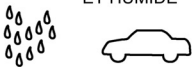

Assurez-vous que la prise d'air, située directement devant le pare-brise, est exempte d'obstructions telles que des feuilles mortes. Les feuilles mortes qui obstruent la prise d'air peuvent réduire le débit d'air et entrer dans la chambre d'admission, puis bloquer les drains servant à évacuer l'eau. Durant les mois d'hiver,

assurez-vous que la prise d'air n'est pas obstruée par de la glace ou de la neige.

Filtre à air du climatiseur – Selon l'équipement

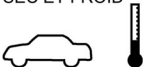
Le filtre à air du climatiseur empêche en grande partie la poussière et le pollen de pénétrer dans l'habitacle. Le filtre traite l'air en provenance de l'extérieur du véhicule et l'air qui recircule dans l'habitacle. Pour de plus amples renseignements sur l'entretien du filtre du climatiseur, consultez la rubrique « Procédures d'entretien » de la section « Entretien de votre véhicule » ou consulter votre concessionnaire autorisé pour l'entretien. Pour les intervalles d'entretien des filtres, consultez la rubrique « Programmes d'entretien ».

Réglages suggérés pour diverses conditions météorologiques

CONDITIONS CLIMATIQUES	RÉGLAGE DES COMMANDES
<p>IL FAIT CHAUD ET L'HABITACLE DU VÉHICULE EST TRÈS CHAUD</p> 	<p>Abaissez les glaces, faites démarrer le moteur et appuyez sur le bouton  pour désactiver le mode de recirculation. Réglez la commande du ventilateur à la position de haute vitesse (à l'extrémité de sa course dans le sens des aiguilles d'une montre). Appuyez sur le bouton du climatiseur. Réglez la commande de mode à  ou à  (ou à une position intermédiaire entre les deux). Réglez la commande de température à la position de refroidissement maximal. Une fois que l'air chaud a été expulsé du véhicule, appuyez sur le bouton  pour remettre le mode de recirculation en fonction, puis remontez les glaces. Une fois que le niveau de confort désiré est atteint, appuyez sur le bouton  pour désactiver le mode de recirculation, puis réglez la commande de température au point le plus confortable.</p>
<p>TEMPS CHAUD</p> 	<p>Appuyez sur le bouton  pour désactiver le mode de recirculation. Si le temps est ensoleillé, réglez la commande de mode à  (ou à proximité) et mettez le climatiseur en marche. Si le temps est sombre ou nuageux, réglez la commande de mode à  (ou à proximité).</p>
<p>TEMPS FRAIS OU FROID ET HUMIDE</p> 	<p>Appuyez sur le bouton  pour désactiver le mode de recirculation. Si le temps est ensoleillé, réglez la commande de mode à  ou à  (ou à une position intermédiaire entre les deux), puis mettez le climatiseur en marche. Si le temps est sombre ou nuageux, réglez la commande de mode à  (ou à proximité) et mettez le climatiseur en marche. Si les glaces deviennent embuées, réglez la commande de mode à  ou à  (ou à une position intermédiaire entre les deux).</p>
<p>TEMPS SEC ET FROID</p> 	<p>Réglez la commande de mode à  (ou à proximité). Si le temps est ensoleillé, vous désirerez peut-être que l'air soit propulsé vers le haut. Dans ce cas, réglez la commande de mode à  ou à  (ou à une position intermédiaire entre les deux). Par temps très froid, si vous avez besoin d'un apport de chaleur supplémentaire au pare-brise, réglez la commande de mode à  (ou à proximité).</p>

045606725

DÉMARRAGE ET CONDUITE

• DIRECTIVES DE DÉMARRAGE	262	• TRANSMISSION AUTOMATIQUE – SELON L'ÉQUIPEMENT	266
• Transmission manuelle – Selon l'équipement	262	• Système de verrouillage clé de contact/ position de stationnement	268
• Transmission automatique – Selon l'équipement	263	• Dispositif de déverrouillage du levier de vitesses au frein	268
• Démarrage normal	263	• Gamme de rapports	269
• Températures extrêmement froides (inférieures à -29 °C ou -20 °F)	264	• AUTOSTICK ^{MD} – SELON L'ÉQUIPEMENT	274
• Si le moteur ne démarre pas	264	• Fonctionnement	274
• Après le démarrage	264	• Généralités	275
• CHAUFFE-BLOC – SELON L'ÉQUIPEMENT	264	• CONDUITE EN MODE 4 ROUES MOTRICES – SELON L'ÉQUIPEMENT	276
• TRANSMISSION MANUELLE – SELON L'ÉQUIPEMENT	265	• CONSEILS DE CONDUITE SUR ROUTE	276
• Transmission manuelle à 5 rapports	265	• CONSEILS DE CONDUITE HORS ROUTE	277
• Vitesses recommandées pour le passage des rapports	266	• Utilisation du mode tout terrain, gamme basse (L Off-Road) quand le levier de verrouillage 4WD est engagé	278
• Rétrogradation	266	• Conduite dans la neige, la boue et le sable	278

• Montée de pente	280	• Témoin d'activation ou d'anomalie du système électronique d'antidérapage et témoin de désactivation du système électronique d'antidérapage	302
• Conduite dans l'eau	282	• RENSEIGNEMENTS CONCERNANT LA SÉCURITÉ DES PNEUS	303
• Après la conduite hors route	284	• Inscriptions sur les pneus	303
• DIRECTION ASSISTÉE	285	• Numéro d'identification du pneu (TIN)	307
• Vérification du liquide de la direction assistée	286	• Terminologie et définitions des pneus	308
• FREIN DE STATIONNEMENT	287	• Charge et pression des pneus	309
• CIRCUIT DE FREINAGE	289	• PNEUS – GÉNÉRALITÉS	312
• Système de freins antiblocage (ABS)	290	• Tire Pressure (pression des pneus)	312
• SYSTÈME DE COMMANDE ÉLECTRONIQUE DES FREINS	293	• Pressions de gonflage des pneus	313
• Système de freins antiblocage (ABS)	293	• Pression des pneus pour conduite à vitesse élevée	314
• Système d'assistance au freinage (BAS)	293	• Pneus radiaux	315
• Système antipatinage (TCS)	294	• Ensemble de pneu et roue de secours assortis d'origine – Selon l'équipement	315
• Dispositif électronique antiroulis (ERM)	294	• Roue de secours compacte – Selon l'équipement	316
• Limiteur de vitesse en descente (HDC) – Selon l'équipement	295	• Roue de secours pleine grandeur – Selon l'équipement	317
• Hill Start Assist (HSA) (assistance au départ en pente) – Transmission manuelle ou ensemble hors-route seulement	296		
• Système électronique d'antidérapage (ESC)	298		

• Roue de secours à usage limité – Selon l'équipement	317	• Avertissements relatifs au circuit d'alimentation	334
• Patinage des roues	318	• Mises en garde concernant le monoxyde de carbone	335
• Indicateurs d'usure	318	• AJOUT DE CARBURANT	336
• Durée de vie utile des pneus	319	• Bouchon de remplissage du réservoir de carburant (bouchon du réservoir d'essence) . . .	336
• Pneus de rechange	319	• Message « Loose Fuel Filler Cap » (bouchon de remplissage de réservoir de carburant desserré)	337
• CHÂÎNES ANTIDÉRAPANTES	321	• CHARGEMENT DU VÉHICULE	338
• PNEUS D'HIVER	321	• Étiquette d'homologation du véhicule	338
• RECOMMANDATIONS CONCERNANT LA PERMUTATION DES PNEUS	322	• TRACTION DE REMORQUE	340
• SYSTÈME DE SURVEILLANCE DE LA PRESSION DES PNEUS (TPMS)	322	• Terminologie du remorquage	340
• Système de base	325	• Classification des attelages de remorque	343
• Système de catégorie supérieure – Selon l'équipement	327	• Capacité de remorquage (poids maximal de la remorque)	344
• Généralités	331	• Poids de la remorque et poids sur l'attelage . . .	345
• EXIGENCES EN MATIÈRE DE CARBURANT	331	• Exigences de remorquage	346
• Essence reformulée	332	• Conseils pour le remorquage	350
• Essences à mélange oxygéné	332	• REMORQUAGE DE VOTRE VÉHICULE DERRIÈRE UN VÉHICULE DE LOISIR (AUTOCARAVANE, ETC)	352
• Utilisation de carburant E-85 dans les véhicules qui ne sont pas à carburant mixte . . .	333		
• MMT dans le carburant	333		
• Additifs	334		

DIRECTIVES DE DÉMARRAGE

Avant de démarrer le moteur, réglez votre siège, réglez les rétroviseurs intérieur et extérieurs, et bouclez votre ceinture de sécurité.

MISE EN GARDE!

- Avant de quitter un véhicule, serrez toujours le frein de stationnement, placez la transmission à la position P (stationnement) et retirez la clé du commutateur d'allumage. Lorsque vous quittez le véhicule, verrouillez-le toujours.
- Ne laissez jamais d'enfants seuls dans le véhicule ou dans un endroit où ils auraient accès à un véhicule non verrouillé.

- Pour un certain nombre de raisons, il est dangereux de laisser des enfants sans surveillance dans un véhicule. Les enfants ou d'autres personnes peuvent subir des blessures graves, voire mortelles. Les enfants doivent être avertis de ne pas toucher au frein de stationnement, à la pédale de frein ou au levier de vitesse.
- Ne laissez pas la clé à télécommande dans le véhicule ou à proximité de celui-ci. Un enfant pourrait actionner les glaces à commande électrique, d'autres commandes ou déplacer le véhicule.

Transmission manuelle – Selon l'équipement

Avant de faire démarrer le moteur d'un véhicule équipé d'une transmission manuelle, assurez-vous que le frein de stationnement est bien serré, enfoncez la pédale d'embrayage et placez le levier de vitesse au point mort (N).

NOTA :

- *Il faut enfoncer la pédale d'embrayage à fond pour pouvoir faire démarrer le moteur.*
- *Si la clé ne tourne pas et que le volant est bloqué, faites tourner le volant dans un sens ou dans l'autre pour alléger la pression sur le mécanisme de blocage, puis tournez la clé.*

Transmission automatique – Selon l'équipement

Le levier de vitesses doit être placé à la position P (stationnement) ou N (point mort) avant que vous puissiez faire démarrer le moteur. Appuyez sur la pédale de frein avant de passer à un autre rapport de vitesse.

NOTA : *Vous devez appuyer sur la pédale de frein et la maintenir enfoncée pour sortir le levier de vitesses de la position P (stationnement).*

Démarrage facilité

N'appuyez pas sur l'accélérateur. Tournez le commutateur d'allumage à la position START (démarrage) et relâchez-le dès que le démarreur s'engage. Le démarreur continue de fonctionner et se désactive automatiquement dès que le moteur tourne. Si le moteur ne démarre pas, le

démarreur se désactive automatiquement au bout de 10 secondes. Dans ce cas, tournez le commutateur d'allumage à la position LOCK (antivol-verrouillé), attendez de 10 à 15 secondes et répétez la procédure de « démarrage normal ».

Démarrage normal

Le démarrage normal d'un moteur chaud ou froid s'effectue sans qu'il soit nécessaire de pomper ou d'enfoncer l'accélérateur. Tournez simplement le commutateur d'allumage à la position Démarrage et relâchez-le lorsque le moteur démarre. Si le moteur ne démarre pas en l'espace de 15 secondes, tournez le commutateur d'allumage à la position OFF (arrêt), attendez de 10 à 15 secondes, puis répétez la procédure normale de démarrage.

MISE EN GARDE!

Il ne faut pas essayer de faire démarrer le moteur en poussant ou en remorquant le véhicule. Il ne faut pas faire démarrer ainsi le moteur d'un véhicule muni d'une transmission automatique. Le carburant non brûlé pourrait pénétrer dans le catalyseur et, une fois le moteur démarré, s'enflammer et endommager le catalyseur ainsi que le véhicule. Si la batterie du véhicule est déchargée, on peut faire démarrer le moteur en se raccordant à la batterie d'un autre véhicule à l'aide de câbles d'appoint. Le démarrage avec une batterie d'appoint peut s'avérer dangereux s'il n'est pas effectué correctement. Pour de plus amples renseignements, consultez la rubrique « Démarrage d'appoint » de la section « En cas d'urgence ».

Températures extrêmement froides (inférieures à -29 °C ou -20 °F)

Pour assurer le démarrage par temps froid, nous vous recommandons l'utilisation d'un chauffe-bloc électrique (disponible chez votre concessionnaire) alimenté sur secteur.

Si le moteur ne démarre pas

Si le moteur ne démarre pas après avoir effectué les opérations de démarrage normal et de démarrage par temps très froid, il se peut qu'il soit noyé. Appuyez sur l'accélérateur à fond et gardez-le ainsi tout en lançant le moteur pendant un maximum de 15 secondes. Cela permet d'éliminer l'excès de carburant au cas où le moteur serait noyé. Laissez la clé à la position ON/RUN (marche), relâchez l'accélérateur, puis répétez la procédure de « Démarrage normal ».

MISE EN GARDE!

N'essayez jamais de faire démarrer le véhicule en versant de l'essence ou d'autres liquides inflammables dans l'ouverture d'admission d'air du bloc-papillon. Cela pourrait déclencher un incendie instantané et vous infliger des blessures graves.

AVERTISSEMENT!

Pour éviter d'endommager le démarreur, ne lancez pas le moteur plus de 15 secondes à la fois. Attendez 10 à 15 secondes avant d'essayer de nouveau.

Après le démarrage

Le régime de ralenti diminue automatiquement à mesure que le moteur se réchauffe.

CHAUFFE-BLOC – SELON L'ÉQUIPEMENT

Le chauffe-bloc réchauffe le moteur, permettant ainsi de démarrer plus rapidement par temps froid. Branchez le cordon d'alimentation dans une prise CA normale de 110-115 V au moyen d'une rallonge trifilaire mise à la terre.

Le chauffe-bloc doit être alimenté pendant au moins une heure pour que le moteur soit adéquatement chauffé.

MISE EN GARDE!

N'oubliez pas de débrancher le cordon du chauffe-bloc avant la conduite. Un fil électrique de 110-115 V endommagé pourrait provoquer un choc électrique.

TRANSMISSION MANUELLE – SELON L'ÉQUIPEMENT

Transmission manuelle à 5 rapports

MISE EN GARDE!

Ne laissez jamais le véhicule sans surveillance sans avoir serré le frein de stationnement au risque de vous infliger des blessures et de blesser d'autres personnes. Le frein de stationnement doit toujours être serré lorsque le conducteur n'est pas dans le véhicule, particulièrement dans une pente.

Enfoncez complètement la pédale de débrayage avant de changer de rapport. Appuyez légèrement sur la pédale d'accélérateur pendant que vous relâchez la pédale de débrayage.

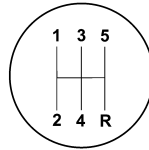

8077bc4b

Modèle de passage des vitesses

Passez les vitesses dans l'ordre, sans en sauter. Pour engager un rapport de marche avant lorsque le véhicule est immobilisé, assurez-vous que la boîte de vitesses est en première (et non en troisième). L'embrayage risque d'être endommagé si vous démarrez en troisième vitesse.

Les rapports inférieurs conviennent davantage à la conduite urbaine. Lorsque vous conduisez à vitesse constante avec

accélérations légères sur autoroute, il est conseillé de rester en cinquième vitesse.

Lorsque vous roulez, ne laissez jamais votre pied reposer sur la pédale d'embrayage et n'essayez pas de maintenir votre véhicule en position dans une pente en gardant la pédale d'embrayage partiellement enfoncée. Vous pourriez ainsi provoquer l'usure prématurée de l'embrayage.

Ne passez jamais à la position R (marche arrière) avant d'avoir complètement immobilisé le véhicule.

NOTA : *Par temps froid, il est possible que vous remarquiez un manque de souplesse lors du passage des vitesses et qui prévaut aussi longtemps que l'huile de la transmission ne s'est pas réchauffée. Il s'agit d'un phénomène normal, qui n'est pas dommageable pour la boîte de vitesses.*

Vitesses recommandées pour le passage des rapports

Pour que la transmission manuelle vous offre la consommation de carburant optimale, il y a lieu de monter les rapports conformément aux indications du tableau suivant.

Seuils de changement de rapports recommandés pour la transmission manuelle					
Vitesses en km/h (mi/h)					
Cylindrée	Taux d'accélération	1 à 2	2 à 3	3 à 4	4 à 5
Tous les moteurs	Accél.	23 (14)	37 (23)	47 (29)	72 (45)
	Croisière	19 (12)	29 (18)	40 (25)	52 (32)

Rétrogradation

Une rétrogradation appropriée réduira votre consommation d'essence et prolongera la durée de vie de votre moteur.

AVERTISSEMENT!

Si vous sautez des rapports lorsque vous rétrogradez ou si vous rétrogradez à trop grande vitesse, vous pouvez endommager le moteur, la transmission et l'embrayage.

Pour conserver une vitesse sécuritaire et prolonger la durée de vie de vos freins, passez en 2^e ou en 1^{re} vitesse lorsque vous descendez une pente abrupte.

Lorsque vous prenez un virage ou montez une côte abrupte, rétrogradez tôt pour ne pas surcharger le moteur.

TRANSMISSION AUTOMATIQUE – SELON L'ÉQUIPEMENT

AVERTISSEMENT!

Vous pourriez endommager votre transmission si vous ne prenez pas les précautions suivantes :

- **Ne passez à la position P (stationnement) que lorsque le véhicule est complètement immobilisé.**
- **Passez de la position R (marche arrière) ou à une autre vitesse uniquement lorsque le véhicule est complètement immobilisé et que le moteur tourne au ralenti.**

- Ne passez pas à P (stationnement), R (marche arrière), N (point mort) ou D (marche avant) quand le moteur tourne à un régime supérieur à celui de ralenti.
- Avant de mettre en prise, assurez-vous que la pédale de frein est bien enfoncée.

NOTA : Vous devez maintenir enfoncée la pédale de frein pendant que vous déplacez le levier de vitesses hors de la position P (stationnement).

MISE EN GARDE!

- Les personnes se trouvant à bord du véhicule ou aux alentours de celui-ci pourraient être blessées si le véhicule se déplace de façon inattendue. Vous ne devez jamais quitter un véhicule lorsque le moteur tourne.
- Avant de quitter un véhicule, serrez toujours le frein de stationnement, placez la transmission à la position P (stationnement) et retirez la clé du commutateur d'allumage. Lorsque vous quittez le véhicule, verrouillez-le toujours.
- Ne laissez jamais d'enfants seuls dans le véhicule ou dans un endroit où ils auraient accès à un véhicule non verrouillé.

- Pour un certain nombre de raisons, il est dangereux de laisser des enfants sans surveillance dans un véhicule. Les enfants ou d'autres personnes peuvent subir des blessures graves, voire mortelles. Les enfants doivent être avertis de ne pas toucher au frein de stationnement, à la pédale de frein ou au levier de vitesse.
- Ne laissez pas la clé à télécommande dans le véhicule ou à proximité de celui-ci. Un enfant pourrait actionner les glaces à commande électrique, d'autres commandes ou déplacer le véhicule.

Système de verrouillage clé de contact/position de stationnement

Ce véhicule est équipé d'un dispositif de verrouillage commutateur d'allumage/position de stationnement qui exige que le levier de vitesses soit placé à la position P (stationnement) avant de pouvoir tourner commutateur d'allumage sur LOCK (antivol-verrouillé) / OFF (arrêt). La télécommande ne peut être retirée du commutateur d'allumage que lorsque celui-ci se trouve à la position LOCK/OFF (antivol-verrouillé/arrêt) et que le levier de vitesses est verrouillé à la position P (stationnement).

Dispositif de déverrouillage du levier de vitesses au frein

Ce véhicule est équipé d'un dispositif de déverrouillage du levier de vitesses au frein qui maintient le levier de vitesses en

position P (stationnement) à moins que les freins ne soient serrés. Pour déplacer le levier de vitesses hors de la position P (stationnement), le commutateur d'allumage doit être tourné à la position ON/RUN (marche) ou START (démarrage) (moteur en marche ou à l'arrêt) et la pédale de frein doit être enfoncée.

Le témoin de position du levier de vitesses (situé dans le groupe d'instruments du tableau de bord) indique le rapport de transmission engagé. Vous devez appuyer sur la pédale de frein pour sortir le levier de vitesses de la position P (stationnement) (consultez « dispositif de déverrouillage du levier de vitesses au frein » dans cette section). Pour démarrer, déplacez le levier de vitesses de la position P (stationnement) ou de la position N (point mort) à la position D (marche avant).

NOTA : *Le passage des rapports de la transmission à variation continue (CVT) s'effectue sans paliers. La transmission pourrait quelquefois sembler « glisser », mais il s'agit d'une caractéristique normale de ce type de transmission qui ne représente nullement une défaillance.*

Le passage de la position de marche avant à la position de stationnement ou en marche arrière ne doit être effectué que lorsque la pédale de l'accélérateur a été relâchée et que le véhicule est immobilisé. Assurez-vous de maintenir votre pied sur la pédale de frein en déplaçant le levier de vitesses.

Le levier de vitesses de la transmission comporte seulement les positions de gamme P (stationnement), R (marche arrière), N (point mort) et D (marche avant). Certains modèles incluent une position

BASSE ; sur d'autres modèles, les changements de vitesse manuels sont effectués avec la commande de sélection de vitesse Autostick^{MD} (consultez la rubrique « Autostick^{MD} » dans cette section). Déplacer le levier de vitesses à la gauche ou la droite (-/+) tout en étant dans la position de marche avant (D) (selon l'équipement avec Autostick^{MD}) permet de sélectionner manuellement à partir d'une gamme de rapports prédéfinis, et affiche le rapport sélectionné dans le groupe d'instruments comme 6, 5, 4, 3, 2, 1.

Gamme de rapports

N'emballez PAS le moteur au moment de faire passer le sélecteur de la position P (stationnement) ou de N (point mort) aux autres rapports.



Levier de vitesses

P (stationnement)

Cette position complète l'action du frein de stationnement, car elle permet de bloquer la transmission. Vous pouvez faire démarrer le moteur à cette position. N'essayez jamais de passer à la position P (stationnement) quand le véhicule est en mouvement. Serrez le frein de stationnement lorsque vous quittez le véhicule et que le levier de vitesses est dans cette position.

Lorsque vous stationnez sur une surface plane, vous pouvez mettre d'abord le levier de vitesses à la position P (stationnement), puis serrez le frein de stationnement.

Lorsque vous stationnez le véhicule en pente, vous devriez serrer le frein de stationnement avant de placer le levier de vitesses à la position P (stationnement); autrement, la charge exercée sur le mécanisme de verrouillage de la transmission pourrait nuire au déplacement du levier de vitesses hors de la position P (stationnement). À titre de précaution supplémentaire, braquez les roues avant vers la bordure du trottoir lorsque vous êtes stationné dans une pente descendante, et vers l'extérieur si vous êtes stationné dans une pente ascendante.

MISE EN GARDE!

- N'utilisez jamais la position P (stationnement) pour remplacer le frein de stationnement. Serrez toujours à fond le frein de stationnement lorsque vous stationnez votre véhicule pour éviter qu'il se déplace et cause des blessures ou des dommages matériels.

- Votre véhicule risque de se déplacer et de vous blesser ainsi que de blesser d'autres personnes si la position P (stationnement) n'est pas complètement en prise. Vérifiez si le levier de vitesses est bien enclenché en position P (stationnement) en tentant de le déplacer vers l'arrière (avec la pédale de frein desserré). Assurez que la transmission est sur P (stationnement) avant de laisser le véhicule.

- Il est dangereux de déplacer le levier de vitesses hors de la position P (stationnement) ou N (point mort) si le régime du moteur dépasse le régime de ralenti. Si vous n'appuyez pas fermement sur la pédale de frein, le véhicule pourrait accélérer rapidement vers l'avant ou vers l'arrière. Vous pourriez perdre la maîtrise du véhicule et heurter une personne ou un obstacle. Ne déplacez le levier de vitesses que lorsque le moteur tourne au régime de ralenti normal et que vous appuyez fermement sur la pédale de frein.

- Les personnes se trouvant à bord du véhicule ou aux alentours de celui-ci pourraient être blessées si le véhicule se déplace de façon inattendue. Vous ne devez jamais quitter un véhicule lorsque le moteur tourne. Avant de quitter un véhicule, serrez toujours le frein de stationnement, placez la transmission à la position P (stationnement) et retirez la clé de contact. Lorsque la clé est retirée, le levier de vitesses est verrouillé en position P (stationnement), ce qui empêche le véhicule de se déplacer de façon inattendue.

- Avant de quitter un véhicule, serrez toujours le frein de stationnement, placez la transmission à la position P (stationnement) et retirez la clé du commutateur d'allumage. Lorsque vous quittez le véhicule, verrouillez-le toujours.
- Ne laissez jamais d'enfants seuls dans le véhicule ou dans un endroit où ils auraient accès à un véhicule non verrouillé.

- Pour un certain nombre de raisons, il est dangereux de laisser des enfants sans surveillance dans un véhicule. Les enfants ou d'autres personnes peuvent subir des blessures graves, voire mortelles. Les enfants doivent être avertis de ne pas toucher au frein de stationnement, à la pédale de frein ou au levier de vitesse.
- Ne laissez pas la clé à télécommande dans le véhicule ou à proximité de celui-ci. Un enfant pourrait actionner les glaces à commande électrique, d'autres commandes ou déplacer le véhicule.

AVERTISSEMENT!

- **Avant de sortir le levier de vitesses de P (stationnement), vous devez tourner le commutateur d'allumage de LOCK/OFF (verrouillé) à ON/RUN (marche) et appuyez aussi sur la pédale de frein. Autrement, vous risquez d'endommager le levier de vitesses.**
- **N'emballez PAS le moteur au moment de sortir de P (stationnement) ou de N (point mort), au risque d'endommager les organes de la transmission.**

Les procédures suivantes doivent être utilisées pour vous assurer que le levier de vitesses est en position P (stationnement) :

- Lorsque vous passez à la position P (stationnement), déplacez le levier de vitesses complètement vers l'avant puis vers la gauche jusqu'à ce qu'il bute et qu'il soit bien engagé.
- Observez le témoin de position du levier de vitesses pour vous assurer qu'il est bien sur P (stationnement).
- Pédale de frein relâchée, vérifiez que le levier de vitesses ne peut pas sortir de la position P (stationnement).

R (marche arrière)

Cette position permet de faire marche arrière. Ne passez à la position R (marche arrière) que lorsque le véhicule est complètement immobilisé.

N (point mort)

Passez à la position N (point mort) lorsque vous immobilisez le véhicule pour une longue période sans arrêter le moteur. Vous pouvez faire démarrer le moteur à cette position. Serrez le frein de stationnement et mettez la transmission à la position de stationnement (P) si vous devez quitter le véhicule.

MISE EN GARDE!

Ne conduisez pas en roue libre à la position N (point mort) et ne coupez jamais le contact en descendant une pente. Ces pratiques sont particulièrement dangereuses et limitent vos réactions face aux conditions changeantes de la circulation et de la route. Vous pourriez perdre la maîtrise du véhicule et avoir un accident.

AVERTISSEMENT!

Le remorquage du véhicule, la marche au débrayé ou la conduite pour quelque raison que ce soit avec la transmission au point mort (N) peut endommager sérieusement la transmission. Consultez le paragraphe « Remorquage derrière un véhicule de loisir » dans la section « Démarrage et conduite » et le paragraphe « Remorquage d'un véhicule en panne » dans la section « En cas d'urgence » pour obtenir de plus amples renseignements.

D (marche avant)

Cette gamme convient surtout à la conduite urbaine et sur route. Elle procure la meilleure économie de carburant. La position de marche avant assure le meilleur rendement possible dans toutes les conditions de fonctionnement normal.

Lorsque de fréquents changements de rapport de transmission surviennent (par exemple, lorsque le véhicule est soumis à une forte charge, sur une route vallonnée, avec un fort vent de face ou avec une remorque lourdement chargée), utilisez le mode AutoStick^{MD} pour sélectionner un rapport inférieur. Dans ces conditions, l'utilisation d'un rapport inférieur améliore le rendement et prolonge la durée de vie utile de la transmission en réduisant les nombreux passages de vitesse et les surchauffes.

Par temps chaud sur de longues distances à haute vitesse ou en situation de remorquage sur de longues montées, l'huile à transmission automatique risque de devenir trop chaude. En pareil cas, le témoin de surchauffe de la transmission s'allume et le véhicule ralentit légèrement pour laisser la transmission automatique refroidir suffisamment pour permettre le rétablissement de la vitesse voulue. Cette mesure a pour but de protéger la transmission contre une surchauffe dommageable. Si l'on maintient la vitesse élevée, la transmission peut recommencer à surchauffer et le cycle de refroidissement reprend.

LOW (gamme basse) – Selon l'équipement

Cette gamme doit servir de frein-moteur lorsque vous descendez des pentes

abruptes. Dans cette gamme, la transmission rétrograde pour obtenir un freinage moteur optimal et les passages à des rapports supérieurs surviennent seulement pour empêcher l'emballement du moteur.

AUTOSTICK^{MD} – SELON L'ÉQUIPEMENT

AutoStick^{MD} est une transmission interactive qui offre six rapports à changement manuel pour vous assurer une meilleure maîtrise du véhicule. Cette boîte-pont AutoStick^{MD} permet d'optimiser le freinage moteur, d'éliminer les passages à des rapports ascendants ou descendants indésirables et d'améliorer le rendement global du véhicule. Ce système peut également vous procurer un meilleur contrôle lorsque vous doublez un autre véhicule, en conduite urbaine, en conduite par

temps froid sur chaussée glissante, en conduite dans des régions montagneuses, pendant la traction de remorque, etc. Les passages ascendants automatiques de rapports ne s'exécutent que pour protéger la transmission automatique à variation continue (CVT) ou empêcher l'emballement du moteur. Les rétrogradations ne se produisent qu'au régime moteur minimal de façon à éviter le calage du moteur.

Fonctionnement

NOTA : *Par temps froid, le levier AutoStick^{MD} ne devient fonctionnel que lorsque la transmission à variation continue (CVT) est réchauffée.*

Le levier Autostick^{MD} est mis en fonction à partir de la position « D »; il suffit de l'actionner vers la droite ou la gauche pour changer de rapport. Déplacez le levier vers le symbole « + » pour activer le système Autostick^{MD} et passer au rapport manuel suivant, à moins que la surmultipliée soit engagée ou sur le point de l'être, auquel cas le sixième (6^e) rapport est sélectionné. D'autre part, actionnez le levier vers le symbole « - » pour activer Autostick^{MD} et rétrograder d'un rapport manuel. Après l'activation du système Autostick^{MD}, le rapport manuel sélectionné paraît à l'afficheur de la transmission et l'actionnement du levier vers le symbole « + » ou « - » entraîne la montée ou la rétrogradation d'un rapport.

Le mode AutoStick^{MD} est désactivé :

- lorsque le levier de vitesses est retenu (+) momentanément;
- lorsque le levier de vitesses est désengagé de la position « D »;
- lorsque le levier de vitesses est déplacé vers la droite, en 6^e vitesse;
- lorsque le système de freins antibloccage est détecté.

Généralités

- Si vous immobilisez le véhicule alors qu'un rapport autre que la première vitesse est en prise, le programme de la transmission sélectionne automatiquement le premier rapport.
- Si un rapport inférieur est engagé et si le régime moteur est poussé à la limite,

la transmission passe automatiquement au rapport suivant.

- Si une rétrogradation commandée doit provoquer l'emballement du moteur, le système interdit le passage au rapport inférieur tant que cela risque d'endommager le moteur.
- Si le système détecte une surchauffe du groupe motopropulseur, la transmission retourne au mode de changement de rapport automatique et y demeure jusqu'au refroidissement du groupe motopropulseur.
- Si le système détecte un problème, il neutralise le mode AutoStick^{MD} et la boîte-pont revient en mode automatique jusqu'à ce que le problème soit éliminé.

CONDUITE EN MODE 4 ROUES MOTRICES – SELON L'ÉQUIPEMENT

Cette fonction offre la traction aux quatre roues (4RM) en prise maintenue, sur demande.

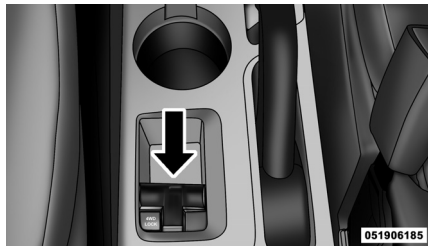

Commutateur quatre roues motrices

Quand une ou plusieurs roues patinent ou si un surcroît de traction est nécessaire dans le sable, la neige profonde ou sur

des surfaces instables, tirez sur le commutateur « 4WD LOCK » (verrouillage en mode 4RM) et relâchez-le aussitôt, pour activer le système. Cela verrouille le coupleur central, ce qui permet d'envoyer plus de couple aux roues arrière. Le témoin « 4WD » s'allume dans le groupe d'instruments. Vous pouvez le faire à la volée, à n'importe quelle vitesse. Pour désactiver le verrouillage en mode quatre roues motrices, tirez tout simplement une nouvelle fois sur le commutateur. Le témoin « 4WD » s'éteindra.

NOTA : Consultez les paragraphes « Système de commande électronique des freins » ou « Système électronique d'anti-dérapage (ESC) » dans la section « Démarrage et conduite » pour obtenir de plus amples renseignements.

CONSEILS DE CONDUITE SUR ROUTE

Les véhicules utilitaires sont dotés d'une garde au sol plus élevée et d'une voie plus étroite qui les rend capables de meilleures performances dans diverses conditions de conduite tout terrain. Des caractéristiques particulières de conception leur confèrent un centre de gravité plus élevé que celui des voitures ordinaires.

Un des avantages de la garde au sol plus élevée est la meilleure vue que vous avez sur la route, ce qui vous permet de parer aux problèmes. En revanche, cette garde au sol élevée fait en sorte que les véhicules n'ont pas été conçus pour virer aux mêmes vitesses que les véhicules à 2 roues motrices conventionnels, tout comme les voitures sport surbaissées ne sont pas conçues pour fonctionner de

manière satisfaisante dans des conditions tout terrain. Autant que possible, évitez les virages serrés et les manœuvres brusques. Comme pour tout autre véhicule de ce type, vous risquez une perte de maîtrise et un capotage si vous ne conduisez pas correctement ce véhicule.

CONSEILS DE CONDUITE HORS ROUTE

La conduite hors route implique une grande diversité de terrains. Vous devez vous familiariser avec le terrain et la région avant de vous y aventurer. Il existe plusieurs types de surface de terrain : piste en terre compactée, en gravier, recouverte de roches, d'herbe, de sable, de boue ou de glace. Chacune de ces surfaces influence différemment la direction du véhicule, son comportement, sa motricité. L'un des points importants de la conduite

hors route est de toujours rester maître de son véhicule, en conservant une main ferme sur le volant et en adoptant une position de conduite adaptée à la nature du terrain. Évitez d'accélérer, de braquer ou de freiner trop brusquement. Dans la majorité des cas, vous ne rencontrerez aucun panneau de signalisation, aucune limite de vitesse ni feu de circulation. Il importe donc de bien juger la situation et de manœuvrer de la façon la plus sécuritaire possible. Lorsque vous conduisez hors route, soyez vigilant et essayez de prévoir les obstacles et les conditions changeantes du terrain. Il s'agit de regarder en avant tout en étant concentré sur sa conduite du moment.

AVERTISSEMENT!

Ne stationnez jamais votre véhicule dans une zone recouverte d'herbe sèche, de broussailles ou de matières combustibles. La chaleur dégagée par le système d'échappement du véhicule pourrait provoquer un incendie.

MISE EN GARDE!

Portez toujours votre ceinture de sécurité et arrimez bien votre chargement. Un chargement non arrimé peut vous blesser en conduite hors route.

Utilisation du mode tout terrain, gamme basse (L Off-Road) quand le levier de verrouillage 4WD est engagé

En conduite hors route, engagez la gamme basse et activez le mode quatre roues motrices verrouillées. Vous bénéficiez ainsi de traction supplémentaire et activez les nombreuses caractéristiques tout terrain qui améliorent la tenue de route et la maîtrise du véhicule sur surface glissante ou terrain accidenté. En raison de la démultiplication accrue, l'activation des modes gamme basse et quatre roues motrices verrouillées permet au moteur de tourner dans une plage de puissance supérieure. Vous pouvez ainsi franchir des obstacles ou descendre des pentes avec maîtrise et sans peine.

NOTA : *Il est recommandé d'alimenter le véhicule au supercarburant pour bénéfi-*

cier de performances tout terrain optimales. Bien que le véhicule peut fonctionner avec du carburant régulier en mode gamme basse, son moteur à été étalonné de façon à donner un rendement optimale avec du supercarburant.

Conduite dans la neige, la boue et le sable

Votre véhicule subit une perte d'adhérence notable lorsque vous roulez dans la neige, la boue ou le sable. Vous remarquerez un manque de réponse dans les virages, en accélération ou en situation de freinage. À cet effet, vous devez accélérer doucement, prévoir des distances de freinage supérieures et éviter les manœuvres trop brusques. Essayez de conserver une allure modérée et constante. Il s'agit de ne pas perdre l'élan du véhicule.

Neige

Neige – Dans la neige abondante ou dans des conditions nécessitant maîtrise et adhérence accrues à basse vitesse, activez le mode quatre roues motrices verrouillées et mettez la boîte-pont en gamme basse au besoin. Ne rétrogradez pas plus qu'il n'est nécessaire pour maintenir l'espacement entre les véhicules. Un surrégime du moteur peut causer le patinage des roues et faire perdre la motricité. Si vous sentez que le véhicule ralentit progressivement, tournez rapidement le volant d'un quart de tour au maximum dans les deux sens tout en accélérant. Les pneus peuvent reprendre leur adhérence et vous permettre de conserver l'élan du véhicule.

AVERTISSEMENT!

Ne tentez pas de passer un rapport inférieur à trop haut régime lorsque vous roulez sur des surfaces glacées ou glissantes, car l'effet de frein moteur pourrait vous faire déraiper et vous perdriez la maîtrise du véhicule.

Boue

La boue profonde crée beaucoup de succion autour des pneus et est très difficile à traverser. Vous devriez engager la gamme basse et activer le mode quatre roues motrices verrouillées pour maintenir votre lancée. Si vous sentez que le véhicule ralentit progressivement, tournez rapidement le volant d'un quart de tour au maximum dans les deux sens pour gagner de la motricité. Les bourbiers risquent d'endommager votre véhicule et de l'enliser.

Ces derniers cachent souvent des débris laissés par d'autres conducteurs. Il est conseillé de descendre du véhicule, d'évaluer à pied la profondeur du bourbier, de vérifier la présence éventuelle d'obstacles, et de prévoir la possibilité de dégager de façon sécuritaire le véhicule en cas de difficulté.

Sable

Le sable mou est très difficile à traverser lorsque les pneus sont gonflés à pleine pression. Si vous devez traverser des zones sablonneuses, conservez votre vitesse et ne vous arrêtez pas. Si vous devez rouler sur le sable mou, il est important d'utiliser une pression de gonflage des pneus appropriée, d'accélérer doucement, d'éviter les manœuvres brusques et de conserver votre vitesse. Si votre parcours comprend de grandes étendues

de sable mou ou des dunes de sable, réglez la pression des pneus à 103 kPa (15 lb/po²) pour augmenter la surface de « flottaison » des pneus. Vous devriez engager la gamme basse, activer le mode quatre roues motrices verrouillées et désactiver le système électronique d'antidérapage (ESC). Une pression réduite des pneus améliore grandement la motricité et la maîtrise du véhicule dans ces conditions, mais il ne faut pas oublier de les regonfler à la pression préconisée avant de reprendre la route pavée ou de rouler sur des surfaces dures. Assurez-vous d'avoir un moyen de regonfler les pneus avant d'en réduire la pression.

AVERTISSEMENT!

Des pneus partiellement dégonflés risquent de se déjanter et de se dégonfler entièrement. Pour éviter une telle situation, réduisez votre vitesse, braquez et manœuvrez doucement.

Montée de pente

Les montées en pente nécessitent un excellent jugement et une bonne connaissance des capacités et des limites du véhicule. Les pentes raides peuvent entraîner de graves problèmes. Certaines pentes sont trop abruptes et ne doivent pas être franchies. Vous devez toujours vous sentir à l'aise avec votre véhicule et être sûr de vos compétences. Vous devez toujours gravir ou descendre une pente directement. N'attaquez jamais une pente en angle.

Avant de franchir une pente abrupte

Lorsque vous vous approchez d'une colline, examinez sa pente ou son escarpement. Déterminez si la pente est trop raide. La traction sur la piste en pente sera-t-elle suffisante? La piste est-elle bien à angle droit avec la pente? Qu'y a-t-il au sommet et de l'autre côté de la pente? Peut-être des rigoles, des roches, des branches ou d'autres obstacles? Pourriez-vous dégager le véhicule de façon sécuritaire en cas de problème? Si tout semble normal et que vous vous sentez en confiance, passez à un rapport inférieur, activez les modes gamme basse et quatre roues motrices verrouillées et attaquez prudemment la pente en vous assurant de maintenir votre impulsion.

Monter une colline

Une fois que vous avez déterminé votre capacité à manœuvrer et que vous êtes passé au rapport approprié, alignez votre véhicule de manière à monter aussi droit que possible. Accélérez graduellement et augmentez les gaz lorsque vous amorcez la pente. N'attaquez pas la pente à grande vitesse, car le changement brusque de niveau du terrain pourrait vous faire perdre la maîtrise du véhicule. Si l'avant du véhicule se met à sautiller, relâchez doucement l'accélérateur pour ramener les quatre roues au sol. Lorsque vous approchez de la crête, relâchez doucement l'accélérateur et poursuivez votre manœuvre. Si les pneus se mettent à patiner lorsque vous approchez de la crête, relâchez doucement l'accélérateur et maintenez votre cap en tournant rapidement le volant d'un quart de tour au

maximum dans les deux sens. Cette manœuvre fait adhérer les roues à la surface et assure généralement une traction suffisante pour conclure la montée. Si vous ne pouvez atteindre le sommet, passez en marche arrière et reculez bien droit en utilisant le frein moteur et les freins.

MISE EN GARDE!

Ne tentez jamais de gravir une pente raide en angle ou d'y faire demi-tour. La conduite le long d'une pente augmente les risques de capotage et vous pourriez vous blesser gravement.

Descendre une colline

Avant de descendre une colline raide, vous devez déterminer si elle est trop abrupte pour une descente sécuritaire. La surface offre-t-elle une bonne traction? La pente est-elle trop raide pour maintenir une vitesse lente et contrôlée? Y a-t-il des obstacles? La descente est-elle en ligne droite? Y a-t-il une distance suffisante au bas de la pente pour reprendre le contrôle du véhicule si la descente s'effectue trop rapidement? Si vous avez confiance en vos moyens, assurez-vous d'activer les modes gamme basse et quatre roues motrices verrouillées et allez-y prudemment. Laissez le frein moteur et le freinage en descente réguler l'allure du véhicule et serrez judicieusement les freins au besoin, sans bloquer les roues.

MISE EN GARDE!

Ne descendez pas une pente au point mort. Utilisez conjointement les freins et le frein moteur. La descente trop rapide d'une pente peut vous faire perdre la maîtrise du véhicule et vous pourriez vous blesser gravement.

Traverser une pente

Dans la mesure du possible, évitez de traverser une pente. Sinon, vous devez connaître les limites de votre véhicule. Si vous roulez le long d'une pente, les roues du côté descendant de la pente supportent un poids excédentaire, ce qui augmente les risques de dérapage ou de capotage. Assurez-vous que la surface soit ferme et stable et qu'elle offre une bonne traction. Si possible, attaquez la pente en angle légèrement vers le haut ou le bas.

MISE EN GARDE!

La conduite le long d'une pente augmente les risques de capotage et vous pourriez vous blesser gravement.

Si le moteur s'étouffe ou si vous commencez à perdre votre élan

Si le moteur s'étouffe ou si vous commencez à perdre votre élan en montant une pente raide, laissez votre véhicule s'arrêter et appuyez immédiatement sur le frein. Redémarrez le moteur et engagez la marche arrière. Reculez lentement et laissez le frein moteur et le freinage en descente réguler l'allure du véhicule et serrez judicieusement les freins au besoin, sans bloquer les roues.

MISE EN GARDE!

Si le moteur s'étouffe ou si vous perdez votre élan et n'arrivez pas à atteindre le sommet d'une colline ou d'une pente raide, n'essayez jamais de faire demi-tour. Ce genre de manœuvre peut faire basculer le véhicule ou résulter en plusieurs tonneaux et vous pourriez vous blesser gravement. Reculez toujours prudemment, tout droit vers le bas de la pente, en marche arrière (R). Ne reculez jamais dans une pente au point mort (N) en n'utilisant que les freins. Souvenez-vous qu'il ne faut jamais conduire le long d'une pente. Abordez la pente tout droit, en montant ou en descendant.

Conduite dans l'eau

Vous devez faire preuve d'une grande prudence lorsque vous traversez un cours d'eau. La conduite dans l'eau doit être évitée dans la mesure du possible. Sinon, elle doit s'effectuer avec un minimum de risques. Vous devez emprunter uniquement les passages désignés et permis. Vous ne devez pas laisser de traces de votre passage et vous devez respecter l'environnement. Vous devez connaître les limites de votre véhicule et pouvoir vous dégager en cas de problème. Vous ne devriez pas vous arrêter ou couper le contact lorsque vous êtes en eau profonde, à moins que l'eau ne se soit infiltrée dans le système d'admission du moteur. Si le moteur cale, ne tentez pas de le faire redémarrer. Essayez de déterminer si l'eau a pénétré dans le moteur. Le franchissement d'un point d'eau doit se faire

lentement, en optant pour un maximum de démultiplication. Activez les modes gamme basse et quatre roues motrices verrouillées et avancez très lentement à vitesse constante (5 à 8 km/h [3 à 5 mi/h]) au maximum en appuyant très légèrement sur l'accélérateur. Conservez votre vitesse et ne tentez pas d'accélérer lors du franchissement. Après avoir traversé un cours d'eau dont le niveau dépasse la partie inférieure des ponts, vérifiez si les lubrifiants montrent des traces de contamination par l'eau.

AVERTISSEMENT!

L'eau peut pénétrer dans la boîte-pont, la boîte de transfert, le moteur ou l'habitacle si vous roulez trop vite ou si l'eau est trop profonde. L'eau peut endommager irrémédiablement le moteur, les organes de transmission et certains composants du véhicule. En outre, l'efficacité du système de freinage est nettement affectée par l'eau et la boue.

Avant de traverser tout type de cours d'eau

Lorsque vous approchez de tout type de cours d'eau, vous devez déterminer si vous pouvez le traverser en toute sécurité et en toute responsabilité. Si nécessaire, descendez du véhicule et traversez la nappe d'eau à pied, en vous aidant d'une

branche pour évaluer la nature de son lit. Vous devez vous assurer de la profondeur de l'eau, de votre angle d'approche, de la force du courant et de la nature du lit de la nappe d'eau. Soyez particulièrement vigilant si l'eau est noire ou boueuse. Recherchez des obstacles cachés. Assurez-vous de ne pas perturber la faune aquatique et de pouvoir vous dégager d'une situation de détresse. Les éléments clés d'un passage à gué sont : la profondeur de l'eau, la force du courant et la nature du lit de la nappe d'eau. Si le fond est meuble, vous risquez de voir le véhicule s'enfoncer et le niveau de l'eau monter plus haut que prévu. N'oubliez pas de prendre en compte une telle situation lorsque vous devez déterminer la profondeur de l'eau et les possibilités de la franchir sans risque.

Traverser des flaques d'eau, des mares d'eau, des zones inondées ou autres plans d'eau

Les flaques d'eau, les mares d'eau, les zones inondées ou autres plans d'eau contiennent normalement des eaux troubles ou boueuses. Celles-ci cachent habituellement des obstacles et l'évaluation de la profondeur de l'eau, du meilleur angle d'approche et la nature du fond de l'eau sont difficiles à évaluer. Il est sage d'attacher ses sangles de remorquage avant d'entreprendre le passage de trous d'eau. Si nécessaire, vous pouvez dégager votre véhicule plus rapidement, plus facilement et peut-être plus proprement. Si vous croyez pouvoir franchir l'obstacle, faites-le lentement, en utilisant un maximum de démultiplication.

AVERTISSEMENT!

Les eaux troubles réduisent l'efficacité du système de refroidissement en laissant des débris sur le radiateur.

Après la conduite hors route

La conduite hors route impose plus de contraintes sur votre véhicule que la conduite sur la plupart des routes. Après avoir conduit hors route, il est toujours avisé de vérifier s'il y a des dommages. Vous pouvez ainsi remédier immédiatement aux problèmes et maintenir votre véhicule prêt quand vous en avez besoin.

- Inspectez en détail la sous-carrosserie de votre véhicule. Vérifiez les pneus, la structure de la carrosserie, la direction, la suspension et le système d'échappement à la recherche d'éventuels dommages.
- Vérifiez la présence de boue ou de débris dans le radiateur et nettoyez, au besoin.
- Vérifiez si les attaches filetées ne sont pas desserrées, particulièrement sur le châssis, les composants du groupe motopropulseur, la direction et la suspension. Resserrez-les au besoin, et serrez-les, si nécessaire, aux valeurs de couple spécifiées dans le manuel d'atelier.

- Vérifiez l'accumulation de végétation ou de broussailles. De tels débris constituent un risque d'incendie. En outre, ils peuvent dissimuler des dommages aux canalisations de carburant, aux flexibles de freins, aux joints de planétaire et aux arbres de transmission.
- Après une utilisation prolongée dans la boue, le sable, l'eau ou des conditions salissantes similaires, faites vérifier le radiateur, le ventilateur, les disques et les garnitures de frein, les roues et les chapes d'essieu, puis faites-les nettoyer dès que possible.

MISE EN GARDE!

Un matériau abrasif dans une partie quelconque des freins peut causer une usure excessive ou un freinage imprévisible. Vous pourriez manquer de la pleine puissance de freinage qu'il vous faudrait pour éviter une collision. Si vous avez utilisé votre véhicule dans des conditions salissantes, faites vérifier et nettoyer vos freins dès que possible.

- Si vous ressentez des vibrations inhabituelles après avoir conduit dans la boue, la neige fondante ou autres éléments similaires, recherchez des accumulations de matière sur les jantes. Des matières ainsi compactées peuvent

causer un déséquilibre des roues et dégager celles-ci suffit à corriger la situation.

DIRECTION ASSISTÉE

La direction assistée normale améliore la réponse du véhicule et la manœuvrabilité en espace restreint. La direction peut également être utilisée mécaniquement en cas de panne de l'assistance électrique.

Si, pour une raison quelconque, la direction assistée tombe en panne, il est encore possible de manœuvrer votre véhicule. Vous noterez cependant que l'effort à fournir pour tourner le volant augmente considérablement, surtout à très basse vitesse et dans les manœuvres de stationnement.

NOTA :

- *Vous noterez que le niveau de bruit augmente vers la fin de la course du volant. Cette augmentation de bruit est normale et n'indique aucunement qu'il y ait un problème avec le système de direction assistée.*
- *Après un démarrage par temps froid, la pompe de direction assistée peut émettre du bruit pendant quelques secondes. Ce phénomène est attribuable au liquide froid et épais qui circule dans le circuit de direction assistée. Ce bruit est normal et ne signifie d'aucune façon que la direction est endommagée.*

MISE EN GARDE!

La conduite prolongée avec une assistance de direction moindre pourrait mettre en danger votre sécurité et celle de vos passagers. Vous devez la faire réparer dès que possible.

AVERTISSEMENT!

Évitez autant que possible de maintenir trop longtemps le volant en fin de course; cela pourrait faire augmenter la température du liquide de direction assistée et endommager la pompe d'assistance de direction.

Vérification du liquide de la direction assistée

La vérification du liquide de direction assistée à un intervalle préconisé n'est pas nécessaire. Il faut vérifier le niveau de liquide si l'on suspecte une fuite, en cas de bruit anormal ou si le système ne semble pas fonctionner comme d'habitude. Faites inspecter votre véhicule par un concessionnaire autorisé.

AVERTISSEMENT!

Aucun liquide de rinçage chimique ne doit être utilisé dans la direction assistée de votre véhicule, car cela risque d'endommager les composants de la direction assistée. Ces dommages ne sont pas couverts par la garantie limitée de véhicule neuf.

MISE EN GARDE!

Afin d'éviter de vous blesser avec des pièces en mouvement et pour favoriser une lecture précise du niveau de liquide, vérifiez ce dernier lorsque le véhicule se trouve sur une surface plane et que le moteur est à l'arrêt. Ne remplissez pas trop le carter. N'utilisez que le liquide de direction assistée recommandé par le constructeur.

Au besoin, ajoutez du liquide pour rétablir le niveau d'huile approprié. À l'aide d'un chiffon propre, nettoyez le liquide renversé sur toutes les surfaces du réservoir. Reportez-vous à la rubrique « Liquides, lubrifiants et pièces d'origine » de la section « Entretien de votre véhicule » pour de plus amples renseignements.

FREIN DE STATIONNEMENT

Avant de descendre du véhicule, assurez-vous que le frein de stationnement est serré à fond. Veillez également à ce que la transmission automatique soit en position P (stationnement), ou que la transmission manuelle soit en position de marche arrière ou en première vitesse.

Le levier de frein de stationnement se trouve dans la console centrale. Pour serrer le frein de stationnement, tirez le levier aussi fermement que possible. Pour relâcher le frein de stationnement, tirez légèrement le levier, appuyez sur la touche centrale, puis abaissez complètement le levier.

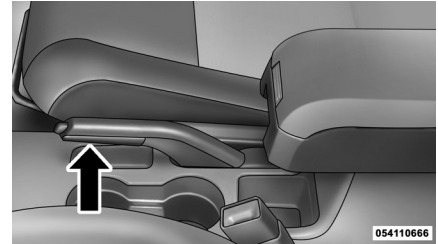

Frein de stationnement

Lorsque le frein de stationnement est serré et que le commutateur d'allumage est à la position ON (marche), le témoin du circuit de freinage s'allume dans le groupe d'instruments.

NOTA :

- *Si le frein de stationnement est serré et la transmission automatique est position D (marche), le « témoin du circuit de freinage » clignote. Si le véhicule se déplace, un avertisseur sonore se fait entendre pour en informer le conducteur. Le frein de stationnement doit toujours être relâché avant de déplacer le véhicule.*
- *Ce témoin indique seulement que le frein de stationnement est serré. Il n'indique toutefois pas à quel degré.*

Lorsque vous stationnez en descente, braquez les roues avant contre le trottoir. En montée, braquez-les vers la rue. Pour les véhicules équipés d'une transmission automatique, serrez le frein de stationnement avant de placer le levier de vitesses en position P (stationnement); autrement,

la charge exercée sur le mécanisme de verrouillage de la boîte-pont pourrait nuire au déplacement du levier de vitesses hors de la position P (stationnement). Le frein de stationnement doit toujours être serré lorsque le conducteur quitte le véhicule.

MISE EN GARDE!

- **Lorsque vous quittez le véhicule, retirez toujours la clé du commutateur d'allumage et verrouillez toutes les portes.**
- **Ne laissez jamais d'enfants seuls dans le véhicule ou dans un endroit où ils auraient accès à un véhicule non verrouillé.**

- **Pour un certain nombre de raisons, il est dangereux de laisser des enfants sans surveillance dans un véhicule. Les enfants ou d'autres personnes peuvent subir des blessures graves, voire mortelles. Les enfants doivent être avertis de ne pas toucher au frein de stationnement, à la pédale de frein ou au levier de vitesse.**
- **Ne laissez pas la clé à télécommande dans le véhicule ou à proximité de celui-ci. Un enfant pourrait actionner les glaces à commande électrique, d'autres commandes ou déplacer le véhicule.**

- **Assurez-vous que le frein de stationnement est complètement serré avant de prendre la route; autrement, vous risquez d'endommager les freins et de provoquer une collision.**

- **Avant de quitter le véhicule, assurez-vous que le frein de stationnement est bien serré, car votre véhicule pourrait se mettre en mouvement et ainsi causer des blessures ou des dommages matériels. Veillez également à ce que la transmission automatique soit en position P (stationnement), ou que la transmission manuelle soit en position de marche arrière ou en première vitesse. Sinon, le véhicule pourrait se mettre à rouler et causer des dommages ou des blessures.**

AVERTISSEMENT!

Si le témoin lumineux du circuit de freinage reste allumé après que le frein de stationnement aura été serré, cela indique une défectuosité du circuit de freinage. Faites immédiatement réparer ce dernier par un concessionnaire autorisé.

CIRCUIT DE FREINAGE

Votre véhicule est équipé de freins assistés (équipement de série). Si les servofreins tombent en panne pour quelque raison que ce soit, (par exemple, serrages répétés des freins lorsque le contact est coupé), les freins fonctionneront quand même. Toutefois, l'effort requis pour freiner le véhicule sera beaucoup plus exigeant que lorsque le système des freins assistés est fonctionnel.

MISE EN GARDE!

L'usage abusif des freins peut entraîner leur défaillance et possiblement une collision. Le fait de conduire en gardant le pied sur la pédale de frein peut causer la surchauffe des freins, user de façon excessive les garnitures et même endommager le circuit de freinage. En cas d'urgence, la pleine puissance de vos freins pourrait ne pas être disponible.

Si un des deux systèmes hydrauliques perd sa capacité de freinage normale, le deuxième système fonctionnera toujours, mais avec un peu moins de capacité de freinage. Cela deviendra plus évident à cause du relâchement de la pédale lors du serrage des freins et de la plus grande force nécessaire pour ralentir ou immobi-

liser le véhicule. De plus, si la défaillance est causée par une fuite interne et que le niveau d'huile à freins dans le maître-cylindre diminue, le témoin des freins s'allumera.

MISE EN GARDE!

Il est dangereux de conduire le véhicule lorsque le témoin du circuit de freinage est allumé. Une baisse significative du rendement des freins ou de la stabilité du véhicule pendant le freinage du véhicule peut survenir. Advenant le cas, vous nécessiterez plus de temps pour immobiliser le véhicule ou votre véhicule sera plus difficile à conduire. Vous pourriez avoir un accident. Faites inspecter le véhicule immédiatement.

Système de freins antiblocage (ABS)

Le système des freins antiblocage augmente la stabilité du véhicule et le rendement du freinage dans la plupart des situations de conduite. Le dispositif « pompe » automatiquement les freins dans les situations de freinage difficiles de façon à empêcher le blocage des roues.

MISE EN GARDE!

- **Le pompage de la pédale de frein diminue le rendement du système de freins antiblocages et peut provoquer une collision. Le pompage allonge la distance de freinage. Il suffit d'appuyer fermement sur la pédale de frein lorsque vous devez ralentir ou immobiliser le véhicule.**

- **Le système de freins antiblocage ne peut empêcher les effets des lois naturelles de la physique sur le comportement d'un véhicule, pas plus qu'il ne peut augmenter la capacité de freinage ou de direction au-delà de ce que la condition des freins, des pneus ou de l'adhérence du véhicule ne le permet.**
- **Le système de freins antiblocage ne peut empêcher les collisions, y compris celles causées par une vitesse excessive en virage, une distance insuffisante entre deux véhicules ou par l'effet d'aquaplanage.**

- **Il ne faut jamais se servir des capacités du système de freinage antiblocage en adoptant un style de conduite insouciant ou dangereux qui compromettrait la sécurité du conducteur ou d'autres personnes.**



Le témoin du système de freins antiblocage assure la surveillance du système. Il s'allume lorsque le commutateur d'allumage est à la position ON (marche) et peut demeurer allumé pendant quatre secondes.

Si le témoin ABS s'allume ou reste allumé pendant que vous roulez, cela indique que le dispositif antiblocage du circuit de freinage ne fonctionne pas et qu'il faut le réparer. Toutefois, si le témoin des freins

ne s'allume pas, le circuit de freinage conventionnel continue de fonctionner normalement.

Si le témoin ABS est allumé, le circuit de freinage doit être réparé dès que possible pour que vous puissiez de nouveau bénéficier des avantages offerts par le système de freinage antiblocage. Si le témoin ABS ne s'allume pas à l'établissement du contact, faites remplacer l'ampoule dès que possible.

Le système de freins antiblocage et le système électronique de répartition du freinage ne fonctionneront pas si les témoins du circuit de freinage et du système de freins antiblocage restent tous deux allumés. Vous devez faire réparer immédiatement le système de freins antiblocage.

Lorsque vous conduisez votre véhicule à plus de 11 km/h (7 mi/h), vous pourriez percevoir un léger cliquetis accompagné d'un bruit de moteur. Il s'agit du bruit causé par le système qui effectue l'auto-vérification du fonctionnement des freins antiblocage. Cette vérification s'effectue automatiquement dès que le véhicule dépasse une vitesse de 11 km/h (7 mi/h) après le démarrage.

Le freinage antiblocage s'enclenche lorsque vous freinez dans des conditions de chaussée ou de freinage particulières. Il peut s'agir de la présence de glace, de neige, de gravier, de bosses, de rails de chemin de fer ou de débris, ou d'une situation de freinage d'urgence.

Lorsque le dispositif de freinage antiblocage entre en action, vous pouvez également observer les phénomènes suivants:

- le moteur du système de freins antiblocage tourne (il peut continuer à tourner brièvement après l'arrêt);
- un bruit de cliquetis des électrovalves;
- des pulsations de la pédale de frein;
- un léger abaissement ou affaissement de la pédale à la fin de l'arrêt.

Il s'agit de manifestations caractéristiques du fonctionnement du système antiblocage.

MISE EN GARDE!

Le système de freins antiblocages comprend un dispositif électronique sophistiqué sujet aux interférences causées par un émetteur radio incorrectement installé ou de forte puissance. Ces interférences risquent d'empêcher le bon fonctionnement du dispositif antiblocage. L'installation d'un tel équipement doit être effectuée par du personnel qualifié.

Les jantes et les pneus doivent tous être de même dimension et de même type. En outre, les pneus doivent être correctement gonflés pour permettre à l'ordinateur de recevoir des signaux précis.

SYSTÈME DE COMMANDE ÉLECTRONIQUE DES FREINS

Le véhicule peut être équipé d'un système évolué de pilotage électronique des freins, livrable en option, qui comprend les freins antiblocage (ABS), le système antipatinage (TCS), l'assistance au freinage d'urgence (BAS), le dispositif électronique antiroulis (ERM), le limiteur de vitesse en descente (HDC), le système d'assistance au départ en pente et le système électronique d'antidérapage (ESC). Les systèmes fonctionnent de concert pour améliorer la stabilité et la maîtrise du véhicule dans différentes conditions de conduite et sont désignés ici sous le nom de « système électronique d'antidérapage ou ESC ».

Système de freins antiblocage (ABS)

Le système de freins antiblocage est conçu pour aider le conducteur à conserver la maîtrise du véhicule en présence de conditions de freinage difficiles. Ce système dose la pression hydraulique dans le circuit de freinage en vue de prévenir le blocage des roues et d'éventuels dérapages sur chaussée glissante, lorsque le conducteur serre les freins. Consultez le paragraphe « Anti-Lock Brake System » (système de freins antiblocage) dans la section « Démarrage et conduite » pour obtenir de plus amples renseignements.

Système d'assistance au freinage (BAS)

Le système d'assistance au freinage est conçu pour maximiser la capacité de freinage du véhicule en cas de manœuvres de freinage d'urgence. Le système dé-

tecte une situation de freinage d'urgence en captant la fréquence et la pression de freinage et en exerçant la pression optimale sur les freins. La distance de freinage s'en trouve ainsi réduite. L'assistance au freinage d'urgence complète le dispositif de freinage antiblocage. L'application très rapide des freins produit un rendement optimal du dispositif d'assistance au freinage. Pour profiter des avantages de ce système, vous devez appliquer une pression **ferme et uniforme** sur la pédale pendant le freinage (sans « pomper » les freins). Ne relâchez pas la pression sur la pédale de freins à moins de ne plus vouloir freiner. Le système d'assistance au freinage se désactive lorsque la pédale de frein est relâchée.

MISE EN GARDE!

- **L'assistance au freinage d'urgence ne peut pas empêcher les lois de la physique d'influer sur la tenue de route du véhicule et ne peut pas accroître la traction offerte par l'état des routes.**
- **Le système d'assistance au freinage ne peut prévenir les collisions, y compris celles qui sont causées par une vitesse excessive dans les virages, la chaussée très glissante ou l'aquaplanage.**
- **Il ne faut jamais abuser des capacités du système d'assistance au freinage en adoptant un style de conduite insouciant ou dangereux qui compromettrait la sécurité du conducteur ou d'autres personnes.**

Système antipatinage (TCS)

Le système antipatinage surveille le degré de patinage de chacune des roues motrices. Si un patinage excessif est détecté, le système applique les freins aux roues en cause tout en diminuant le couple moteur qui leur est appliqué, en vue d'améliorer l'accélération et la stabilité. Le système antipatinage offre une fonction qui s'apparente au différentiel autobloquant et il régule le patinage des roues d'un essieu moteur. Si l'une des roues de l'essieu moteur tourne plus vite que l'autre, le système serre le frein de la roue qui patine. Le système peut alors transmettre plus de couple à la roue qui ne patine pas. Cette fonction demeure active même si l'antipatinage et l'antidérapage sont réglés aux modes partiellement ou entièrement désactivé. Consultez le para-

graphe « Système électronique d'antidérapage (ESC) » dans la présente section de ce guide.

Dispositif électronique antiroulis (ERM)

Ce système anticipe la possibilité de soulèvement des roues en surveillant les mouvements du volant et la vitesse du véhicule. Lorsque le dispositif électronique antiroulis calcule que le taux de changement de l'angle de direction et la vitesse du véhicule sont suffisants pour causer le soulèvement des roues, il serre le frein voulu et peut réduire le régime du moteur pour réduire les risques de capotage. Le dispositif électronique antiroulis est programmé pour n'intervenir que lors de manœuvres d'évitement ou de changements de trajectoire subits.

Il ne peut qu'atténuer les risques de soulèvement des roues pendant ce type de manœuvres. Il ne peut empêcher le soulèvement des roues causé par l'état des routes, les sorties de route ou les collisions avec des objets ou d'autres véhicules.

NOTA : *Quand le système électronique d'antidérapage est en mode entièrement désactivé, le dispositif électronique anti-roulis est également désactivé. Consultez le paragraphe « Système électronique d'antidérapage (ESC) » dans cette section pour prendre connaissance des modes ESC offerts.*

MISE EN GARDE!

De nombreux facteurs, dont la charge du véhicule, l'état des routes et les conditions de conduite, peuvent influencer sur les risques de soulèvement des roues ou de capotage. Le dispositif électronique anti-roulis ne peut empêcher tous les soulèvements de roues et capotages, particulièrement en cas de sortie de route ou d'impact avec des objets ou d'autres véhicules. Il ne faut jamais exploiter les capacités d'un véhicule doté du dispositif électronique anti-roulis en adoptant un style de conduite insouciant ou dangereux qui peut mettre en péril le conducteur et d'autres personnes.

Limiteur de vitesse en descente (HDC) – Selon l'équipement

Le système régule la vitesse du véhicule en descente dans les conditions de conduite hors route. Le limiteur de vitesse en descente serre automatiquement les freins pour maintenir l'allure du véhicule en descente entre 7 km/h (4 mi/h) et 9 km/h (6 mi/h) selon le terrain emprunté. Pour activer le système, engagez le mode « tout terrain » et mettez le levier de vitesses à la position L (gamme basse) ou R (marche arrière). Consultez le paragraphe « Safe Off-Road Driving » (Conseils de conduite hors-route) dans la section « Démarrage et conduite » pour obtenir de plus amples renseignements.



Lorsque le limiteur de vitesse en descente est activé, le témoin correspondant s'allume.

Le limiteur de vitesse en descente détecte le type de terrain et ne s'active que si le véhicule descend une pente. Il reste désactivé sur terrain plat. Au besoin, le limiteur peut être complètement neutralisé par la sélection du mode « entièrement désactivé » de l'antidérapage (ESC). À cette fin, maintenez la touche ESC OFF enfoncée cinq secondes. Consultez le paragraphe « Système électronique d'antidérapage (ESC) » dans la présente section de ce guide.

L'action du limiteur de vitesse en descente est neutralisée quand les freins sont sollicités pour ralentir le véhicule au-dessous de la vitesse régulée par le limi-

teur. D'autre part, pour accélérer pendant que le limiteur de vitesse en descente régule cette dernière, il suffit d'appuyer sur l'accélérateur comme à l'accoutumé. Dès que la pédale de frein ou d'accélérateur est relâchée, le limiteur de vitesse en descente ramène le véhicule à la vitesse régulée d'origine.

Le limiteur de vitesse en descente n'est censé servir que dans les conditions de conduite hors route à basse vitesse. Le limiteur ne fonctionne plus à des vitesses supérieures à 50 km/h (31 mi/h). Le clignotement du témoin du limiteur de vitesse en descente signifie que les freins sont trop chauds et qu'il faut immobiliser le véhicule pour les laisser refroidir.

MISE EN GARDE!

Le limiteur de vitesse en descente est uniquement destiné à maintenir la vitesse du véhicule en descente. Le conducteur doit demeurer à l'affût des conditions routières et de rouler à une vitesse sécuritaire.

Hill Start Assist (HSA) (assistance au départ en pente) – Transmission manuelle ou ensemble hors-route seulement

Le système d'assistance au départ en pente a été conçu pour aider le conducteur à effectuer des départs dans des pentes. Le système maintient brièvement la pression de freinage initialement commandée par le conducteur lorsque celui-ci relâche la pédale de frein. Si le

conducteur n'appuie pas sur l'accélérateur pendant ce court intervalle, le système relâche la pression de freinage et le véhicule se met à descendre la pente. Le système relâche la pression de freinage proportionnellement à l'accélération commandée dans la direction de l'accélération.

Critères d'activation du système d'assistance au départ en pente

Voici les critères d'activation du système d'assistance au départ en pente :

- Le véhicule doit être immobilisé.
- Le véhicule doit se trouver dans une pente de 7 % ou plus.
- La position de la transmission correspond à la direction du véhicule (par exemple, un véhicule qui avance pour monter une pente est en marche avant;

un véhicule qui recule pour monter une pente est en marche arrière).

MISE EN GARDE!

Dans des pentes peu prononcées (inférieures à 8 %), lorsque le véhicule est chargé ou tire une remorque, le système risque de ne pas s'engager et il peut y avoir un léger roulis. Une telle situation peut provoquer une collision avec un autre véhicule ou un objet. Rappelez-vous toujours que le conducteur est responsable du freinage du véhicule.

Activation et désactivation du système d'assistance au départ en pente

Si vous souhaitez désactiver le système d'assistance au départ en pente, utilisez les fonctions programmables par l'utilisateur du centre d'information électronique.

Pour obtenir des précisions à ce sujet, consultez la rubrique « Centre d'information électronique » de la section « Instruments du tableau de bord ».

Si le véhicule n'est pas équipé du centre d'information électronique, procédez comme suit :

NOTA : Vous devez effectuer les étapes 1 à 8 en moins de 90 secondes.

1. Centrez le volant (les roues avant doivent pointer directement vers l'avant).
2. Mettez le levier de vitesses de la transmission au point mort (N).
3. Serrez le frein de stationnement.
4. Faites démarrer le moteur.
5. Relâchez la pédale de débrayage.

6. Tournez le volant d'un demi-tour vers la gauche.

7. En moins de 20 secondes, appuyez quatre fois sur le commutateur de désactivation du système électronique d'antidérapage (ESC Off) dans le bloc de commandes inférieur sous les commandes de chauffage et de climatisation. Le témoin d'activation ou d'anomalie du système électronique d'antidérapage devrait s'allumer et s'éteindre deux fois.

8. Remplacez le volant au centre, puis déplacez-le d'un demi-tour additionnel vers la droite.

9. Coupez le contact, puis rétablissez-le. Si la séquence est exécutée correctement, le témoin d'activation ou d'anomalie du système électronique d'antidérapage clignotera plusieurs fois pour confirmer la

désactivation du système d'assistance au départ en pente.

10. Répétez ces étapes pour rétablir le réglage précédent de cette fonction.

Système électronique d'antidérapage (ESC)

Le système électronique d'antidérapage améliore la stabilité directionnelle du véhicule et en facilite la maîtrise sous diverses conditions. Ce système corrige le survirage et le sous-virage en serrant les freins de la roue appropriée. Elle peut également restreindre le couple moteur en vue d'aider le véhicule à conserver sa trajectoire. Le système électronique d'antidérapage fait appel à des capteurs intégrés au véhicule pour déterminer la trajectoire désirée par le conducteur, puis elle compare ensuite ces données à la trajectoire réelle

du véhicule. Quand la trajectoire du véhicule s'écarte de celle qui est commandée par le conducteur, l'antidérapage serre le frein de la roue appropriée de façon à contrer le survirage ou le sous-virage.

- Survirage – L'arrière du véhicule a tendance à dérapager.
- Sous-virage – L'avant du véhicule a tendance à ne pas négocier le virage et à continuer tout droit.

MISE EN GARDE!

- **Le système électronique d'antidérapage ne peut empêcher les lois de la physique d'influer sur la tenue de route du véhicule et ne peut accroître la traction offerte par l'état des routes.**

- **Le système électronique d'antidérapage ne peut prévenir les collisions, y compris celles qui sont causées par une vitesse excessive dans les virages, par la chaussée glissante ou l'aquaplanage. Le système électronique d'antidérapage (ESC) ne peut prévenir les accidents, y compris ceux qui sont provoqués par la perte de maîtrise du véhicule causée par une intervention inappropriée du conducteur pour les conditions en vigueur. Seul un conducteur prudent, attentif et habile peut éviter les accidents.**

- **Il ne faut jamais exploiter les capacités d'un véhicule muni du système électronique d'antidérapage en adoptant un style de conduite insouciant ou dangereux qui peut mettre en péril le conducteur et d'autres personnes.**

Modes de fonctionnement du système électronique d'antidérapage

Le système ESC propose trois modes de fonctionnement pour les véhicules équipés de 4 roues motrices et deux modes de fonctionnement pour les véhicules équipés de 2 roues motrices.

Fonctionnement complet (modèles à quatre roues motrices) ou en fonction (modèles à deux roues motrices)

Il s'agit du mode de fonctionnement normal du système électronique d'antidérapage. Lorsque le véhicule est démarré, le système électronique d'antidérapage est en fonction. Il s'agit du mode à employer dans la majorité des conditions de conduite. Il y a lieu de désactiver partiellement ou entièrement le système électronique d'antidérapage dans les conditions particulières indiquées ci-dessous.

Désactivation partielle (modèles à quatre roues motrices) ou en fonction (modèles à deux roues motrices)

Pour mettre en fonction ce mode, il faut appuyer brièvement sur le commutateur de mise hors fonction du système électronique d'antidérapage. En mode de désactivation partielle, le témoin d'activation ou d'anomalie du système électronique d'antidérapage s'allume. Ce mode sert pour la conduite dans la neige profonde ou sur le sable ou le gravier, alors que les roues doivent patiner plus que ne le permet le système électronique d'antidérapage pour assurer la motricité des roues.

Pour remettre en fonction le système électronique d'antidérapage, appuyez brièvement sur le commutateur de mise hors fonction. Ainsi, le système électronique d'antidérapage se remettra en fonction.

NOTA : *Pour améliorer la traction d'un véhicule muni de chaînes à neige ou pour faciliter les départs dans la neige profonde ou sur le sable ou le gravier, il est recommandé de passer au mode partiellement désactivé en appuyant sur le commutateur de mise hors fonction du système électronique d'antidérapage. Lorsque la situation qui nécessitait la mise hors fonction partielle du système électronique d'antidérapage est maîtrisée, remettez en fonction le système électronique d'antidérapage en appuyant brièvement sur le commutateur de mise hors fonction. Cette opération peut être exécutée pendant que le véhicule roule.*

MISE EN GARDE!

En mode de désactivation partielle, la fonction antipatinage du système ESC, sauf la fonction d'autoblochage décrite dans la section relative au système antipatinage, est désactivée et le témoin « ESC Off » (ESC désactivé) est allumé. Toutes les autres caractéristiques de stabilité du système électronique d'antidérapage fonctionnent normalement. Dans le mode de « désactivation partielle », la fonction de réduction de la puissance du moteur de système antipatinage est désactivée, et la stabilité améliorée du véhicule offerte par le système électronique d'antidérapage est réduite.

Entièrement désactivé (modèles à quatre roues motrices seulement)

Ce mode est destiné à la conduite hors route ou tout terrain lorsque les caractéristiques du système électronique d'antidérapage risquent de réduire la maniabilité du véhicule à cause de l'état des pistes. Pour désactiver entièrement le système d'antidérapage, maintenez la commande de désactivation du système enfoncée pendant cinq secondes lorsque le véhicule est immobilisé et que le moteur tourne. Après cinq secondes, le témoin d'activation ou d'anomalie du système électronique d'antidérapage s'allume et le message « Système électronique d'antidérapage désactivé » s'affiche au compteur kilométrique. Pour effacer ce mes-

sage, enfoncez et relâchez le bouton du totaliseur partiel, situé dans le groupe d'instruments.

Dans ce mode, l'antidérapage (ESC) est désactivé jusqu'à ce que le véhicule atteigne 56 km/h (35 mi/h). Le système revient alors au mode partiellement désactivé décrit ci-dessus. Quand la vitesse du véhicule descend sous les 48 km/h (30 mi/h), le système ESC se désactive. Celui-ci est désactivé quand le véhicule roule à vitesse réduite de façon à ne pas gêner la conduite tout terrain, mais il se réactive pour assurer l'antidérapage à plus de 56 km/h (35 mi/h). Le témoin d'activation ou d'anomalie du système électronique d'antidérapage est toujours allumé lors-

que le système électronique d'antidérapage est désactivé.

Pour remettre en fonction le système électronique d'antidérapage, appuyez brièvement sur le commutateur de mise hors fonction. Ainsi, le système électronique d'antidérapage se remettra en fonction.

NOTA : *Le message « ESC OFF » (système électronique d'antidérapage désactivé) s'affiche et le carillon retentit lorsque le levier de vitesses est placé à la position P (stationnement) depuis toute autre position, puis hors de la position P (stationnement). Cette situation se présente même si vous avez déjà effacé le message.*

MISE EN GARDE!

Lorsque le système électronique d'antidérapage est désactivée, la stabilité accrue du véhicule offerte par ce système n'est plus disponible. Lors d'une manœuvre d'évitement d'urgence, le système électronique d'antidérapage ne s'activera pas pour faciliter la stabilité du véhicule. Le mode ESC entièrement désactivé est destiné à la conduite hors route ou tout terrain seulement.

Témoin d'activation ou d'anomalie du système électronique d'antidérapage et témoin de désactivation du système électronique d'antidérapage

Le témoin d'activation ou d'anomalie du système électronique d'antidérapage au groupe d'instruments s'allume lorsque le contact est établi. Le témoin doit s'éteindre quand le moteur tourne. Si le témoin d'activation ou d'anomalie du système électronique d'antidérapage reste allumé lorsque le moteur est en marche, une anomalie a été détectée dans le système électronique d'antidérapage. Si le témoin reste allumé après plusieurs cycles d'allumage et si le véhicule a roulé plusieurs kilomètres (milles) à plus de 48 km/h (30 mi/h), rendez-vous chez un concessionnaire autorisé dans

les plus brefs délais pour faire analyser et régler le problème.

Le témoin d'activation ou d'anomalie du système électronique d'antidérapage du groupe d'instruments se met à clignoter dès que les roues sont en perte d'adhérence et que le système électronique d'antidérapage intervient. Le témoin clignote également lorsque le système électronique d'antidérapage est en fonction. Si le témoin d'activation ou d'anomalie du système électronique d'antidérapage se met à clignoter pendant l'accélération, relâchez l'accélérateur et diminuez les gaz autant que possible. Veillez à toujours adapter votre vitesse et votre style de conduite aux conditions de la route.

NOTA :

- Le témoin d'activation ou d'anomalie du système électronique d'antidérapage et le témoin de désactivation du système électronique d'antidérapage s'allument brièvement chaque fois que le contact est établi.
- Lorsque le contact est mis, le système électronique d'antidérapage est en fonction même si elle a été antérieurement mise hors fonction.

- Des bourdonnements et des cliquetis se font entendre lorsque le système électronique d'antidérapage est en fonction. Ces bruits sont normaux et cessent lorsque le système électronique d'antidérapage se met hors fonction à la suite d'une manœuvre qui a entraîné sa mise en fonction.



Le témoin de désactivation du système électronique d'antidérapage indique que le système électronique d'antidérapage est désactivé.

RENSEIGNEMENTS CONCERNANT LA SÉCURITÉ DES PNEUS

Inscriptions sur les pneus

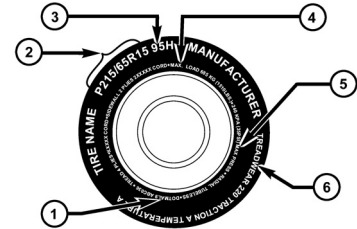

054903773

- | | |
|--|--|
| 1 – Code des normes de sécurité U.S. DOT (n° d'identification du pneu) | 4 – Charge maximale |
| 2 – Référence dimensionnelle | 5 – Pression maximale |
| 3 – Description de l'usage | 6 – Indices d'usure, d'adhérence et de température |

NOTA :

- Le classement par dimensions de pneu P (véhicule de tourisme)-métrique est établi en fonction des normes américaines. La lettre « P » est moulée dans le flanc des pneus P-métriques devant la référence dimensionnelle. Exemple : P215/65R15 95H.
- Le classement par dimensions de pneu métrique européen est établi en fonction des normes européennes. La dimension des pneus conçus selon ces normes est moulée dans le flanc des pneus, en commençant par la largeur

de section. La lettre « P » ne fait pas partie de la référence dimensionnelle de ces pneus. Exemple : 215/65R15 96H.

- Le classement par dimensions de pneu LT (camion léger)-métrique est établi en fonction des normes américaines. La référence dimensionnelle des pneus LT-métriques est inscrite de la même façon que celle utilisée pour les pneus P-métriques à part le fait que ce soient les lettres « LT » qui sont moulées dans le flanc des pneus avant la référence. Exemple : LT235/85R16.

- Les roues de secours temporaires consistent en des pneus haute pression qui ne sont conçus que pour servir temporairement en cas d'urgence. La lettre « T » est moulée dans le flanc de ces pneus devant la référence dimensionnelle. Exemple : T145/80D18 103M.
- Les dimensions des pneus à portance élevée sont établies en fonction des normes de construction américaines et sont moulées dans le flanc des pneus, en commençant par le diamètre du pneu. Exemple : 31x10.5 R15 LT.

Tableau de référence dimensionnelle des pneus

EXEMPLE :
Référence dimensionnelle :
<p>P = Pneu pour voiture de tourisme de dimensions établies selon les normes de construction américaines</p> <p>« ...rien... » = Pneu pour voiture de tourisme de dimensions établies selon les normes de construction européennes</p> <p>LT = Pneu pour véhicule utilitaire léger de dimensions établies selon les normes de construction américaines</p> <p>T = Pneu d'une roue de secours temporaire</p> <p>31 = Diamètre extérieur en pouces (po)</p>
215 = Largeur de section en millimètres (mm)
<p>65 = Rapport d'aspect en pourcentage (%)</p> <p style="padding-left: 40px;">– Rapport de la hauteur de section sur la largeur de section du pneu</p>
10,5 = Largeur de la section en pouces (po)
<p>R = Code de construction</p> <p style="padding-left: 40px;">– « R » indique qu'il s'agit d'une construction radiale</p> <p style="padding-left: 40px;">– « D » Indique qu'il s'agit d'une construction diagonale ou en biais</p>
15 = Diamètre de jante en pouces (po)

EXEMPLE :

Description d'entretien :

95 = Indice de charge

– Code numérique correspondant à la charge maximale qu'un pneu peut supporter.

H = Symbole de vitesse

– Symbole indiquant la plage de vitesses auxquelles le pneu peut transporter une charge correspondant à son indice de charge en présence de certaines conditions de fonctionnement.

– La vitesse maximale correspondant au symbole de vitesse ne peut être atteinte que lorsque des conditions précises sont en vigueur (p. ex., pression des pneus, charge du véhicule, état des routes et vitesses maximales indiquées).

Identification de la charge :

« ...rien... » = L'absence de texte sur le flanc d'un pneu indique une charge permise standard (SL)

Extra Load (XL) = Pneu pouvant transporter une charge supplémentaire (ou pneu renforcé)

Light Load = Pneu pouvant transporter une charge légère

C, D, E = Gamme de charge associée à la charge maximale qu'un pneu peut transporter à un niveau de pression donné

Charge maximale – Indique la charge maximale que ce pneu peut transporter.

Pression maximale – Indique la pression de gonflage à froid maximale permise pour ce pneu.

Numéro d'identification du pneu (TIN)

Le numéro d'identification du pneu est inscrit sur un flanc ou les deux flancs du pneu. La date, quant à elle, ne peut être inscrite que sur l'un d'eux. Dans le cas

des pneus dont le flanc est blanc d'un côté, le numéro d'identification complet du pneu, incluant le code de date, est inscrit sur ce côté. Dans le cas des pneus dont les flancs sont noirs, le numéro

d'identification peut se trouver sur le bord extérieur du flanc du pneu tel que ce dernier a été monté sur le véhicule. S'il ne s'y trouve pas, c'est qu'il est inscrit sur le bord intérieur du pneu.

EXEMPLE :

DOT MA L9 ABCD 0301

DOT = Department of Transportation

- Ce symbole certifie que le pneu est conforme aux normes de sécurité des pneus du ministère américain des transports et que son utilisation est approuvée pour la conduite sur route.

MA = Code représentant l'emplacement de fabrication du pneu (2 chiffres)

L9 = Code représentant la dimension du pneu (2 chiffres)

ABCD = Code utilisé par le fabricant de pneus (un à 4 chiffres)

03 = Chiffre représentant la semaine de fabrication du pneu (2 chiffres).

- 03 signifie la troisième semaine.

01 = Nombre représentant l'année de fabrication du pneu (2 chiffres)

- 01 signifie l'année 2001.
- Avant le mois de juillet 2000, les fabricants de pneus n'étaient tenus que d'indiquer un seul chiffre pour représenter l'année de fabrication du pneu. Exemple : 031 pouvait représenter la troisième semaine de 1981 ou de 1991.

Terminologie et définitions des pneus

Terme	Définition
Pied milieu	Le pied milieu du véhicule est un élément de la structure de la carrosserie situé entre la porte avant et la porte arrière (d'un véhicule à 4 portes) allant du seuil au toit.
Pression des pneus à froid	La pression de gonflage à froid est mesurée lorsque le véhicule est resté immobile pendant au moins trois heures, ou qu'il a roulé sur une distance inférieure à 1,6 km (1 mi) après une période d'immobilisation de trois heures. La pression de gonflage est mesurée en Kpa (kilopascals) ou en lb/po ² (livres par pouce carré).
Pression de gonflage maximale	La pression de gonflage maximale est la pression de gonflage à froid maximale permise pour ce pneu. La valeur maximale de la pression de gonflage est moulée sur le flanc du pneu.
Pression de gonflage recommandée	Pression de gonflage des pneus recommandée par le constructeur automobile et indiquée sur l'étiquette des pneus.
Étiquette des pneus	Une étiquette en papier fixée en permanence sur le véhicule indiquant la capacité de charge du véhicule, la dimension des pneus d'origine et la pression de gonflage recommandée.

Charge et pression des pneus

Emplacement de l'étiquette des pneus

NOTA : La pression de gonflage à froid adéquate est indiquée sur le pied milieu du côté conducteur.

Étiquette d'information sur les pneus et la charge

INFORMATION - TIRE & CHARGEMENT PNEUS & LE CHARGEMENT			
SEATING CAPACITY/NOMBRE DE PLACES - TOTAL 5 FRONTIANT 2 REAR/ARRIÈRE 3			
MAXIMUM VEHICLE CAPACITY/CAPACITÉ MAXIMALE DU VÉHICULE XXX KG OR XXX LB ←			
TIRE/PNEU	FRONTIANT	REAR/ARRIÈRE	SPARE/PNEU SECOURS
ORIGINAL TIRE SIZE/ DIMENSIONS DU PNEU D'ORIGINE	P195/70R14	P195/70R14	T125/70D15
COLD TIRE INFLATION PRESSURE/ PRESSION DE GONFLAGE (À FROID)	200kPa, 29PSI	200kPa, 29PSI	420kPa, 60PSI
SEE OWNER'S MANUAL/ CONSULTEZ LE GUIDE DE L'AUTOMOBILISTE			4N109268

054907701

Étiquette d'information sur les pneus et la charge

Cette étiquette fournit des renseignements importants concernant :

- 1) le nombre de personnes pouvant être transportées dans le véhicule;
- 2) le poids total pouvant être transporté par le véhicule;
- 3) la dimension des pneus conçus pour votre véhicule;
- 4) les pressions de gonflage à froid pour les pneus avant, arrière et pour le pneu de la roue de secours.

Chargement

La charge maximale appliquée sur les pneus par votre véhicule ne doit pas dépasser la capacité de transport de charge des pneus de ce dernier. La charge maximale pouvant être transportée par vos pneus ne sera pas dépassée si vous respectez les spécifications de conditions de charge, de dimension des pneus et de

pressions de gonflage à froid dont il est question sur l'étiquette d'information sur les pneus et la charge et dans le paragraphe « Chargement du véhicule » de ce guide.

NOTA : Lorsque la charge maximale est atteinte, le poids nominal brut sur les essieux avant et arrière ne doit pas être dépassé. Pour obtenir de plus amples renseignements sur le PNBE, le chargement du véhicule et la traction d'une remorque, consultez le paragraphe « Chargement du véhicule » dans cette section.

Pour déterminer les conditions de charge maximale de votre véhicule, repérez l'énoncé « Le poids combiné des occupants et des bagages ne doit jamais dépasser XXX kg ou XXX lb » sur l'étiquette d'information sur les pneus et la charge. Le poids combiné des occupants, des

bagages et le poids au timon de la remorque (s'il y a lieu) ne doivent jamais dépasser le poids dont il est question ici.

Méthode permettant de déterminer la limite de charge appropriée

1. Trouvez la déclaration « Le poids combiné des occupants et des bagages ne doit jamais dépasser XXX kg ou XXX lb » sur l'étiquette d'information de votre véhicule.

2. Déterminez le poids combiné du conducteur et des passagers qui prennent place à bord de votre véhicule.

3. Soustrayez le poids combiné du conducteur et des passagers de XXX kg ou XXX lb.

4. Le résultat correspond à la capacité de charge des bagages que le véhicule peut

transporter. Par exemple, si le montant « XXX » est égal à 635 kg (1 400 lb) et que cinq passagers de 68 kg (150 lb) chacun prennent place dans votre véhicule, la capacité de chargement disponible de votre véhicule est de 295 kg (650 lb).
Calcul : $635 - 340 (5 \times 68) = 295 \text{ kg}$ / $1\ 400 - 750 (5 \times 150) = 650 \text{ lb}$.

5. Déterminez le poids combiné des bagages et de la cargaison chargés dans le véhicule. Ce poids ne peut dépasser la capacité de charge disponible (chargement et bagages) calculée à l'étape 4.

6. Si vous prévoyez de tracter une remorque, la charge de votre remorque sera transférée à votre véhicule. Consultez ce guide pour déterminer de quelle façon ce poids réduit la capacité de charge des bagages pour votre véhicule.

NOTA :

- *Le tableau suivant illustre la façon de calculer la charge totale, la capacité de charge en bagages et la capacité de remorquage de votre véhicule selon différentes configurations des sièges, ainsi qu'en fonction du nombre et de la taille des occupants. Ce tableau n'est fourni qu'à des fins d'explication et peut ne pas être précis quant à la configuration et aux capacités de transport de charge de votre véhicule.*
- *Dans l'exemple suivant, le poids combiné des occupants et de la cargaison ne devrait jamais dépasser 392 kg (865 lb).*

Occupants			Combined weight of occupants and cargo from Tire Placard	MINUS	Combined Occupant's weight	=	AVAILABLE Cargo/Luggage and Trailer Tongue Weight
TOTAL	FRONT	REAR					
<u>EXAMPLE 1</u>			865 lbs	minus	670 lbs	=	195 lbs
5	2	3					
<u>EXAMPLE 2</u>			865 lbs	minus	540 lbs	=	325 lbs
3	2	1					
<u>EXAMPLE 3</u>			865 lbs	minus	400 lbs	=	465 lbs
2	2	0					

Occupant 1: 200 lbs
 Occupant 2: 130 lbs
 Occupant 3: 160 lbs
 Occupant 4: 100 lbs
 Occupant 5: 80 lbs
 TOTAL WEIGHT: 670 lbs

Occupant 1: 210 lbs
 Occupant 2: 180 lbs
 Occupant 3: 150 lbs
 TOTAL WEIGHT: 540 lbs

Occupant 1: 200 lbs
 Occupant 2: 200 lbs
 TOTAL WEIGHT: 400 lbs

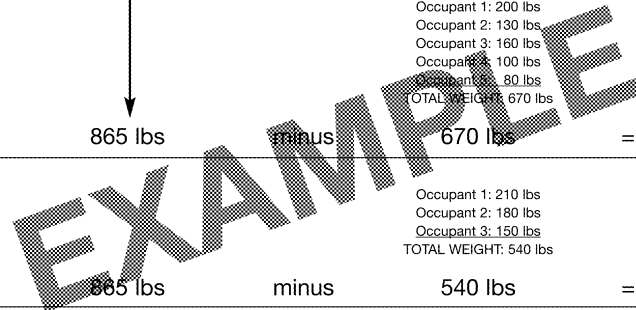

MISE EN GARDE!

Il est dangereux de surcharger les pneus. La surcharge des pneus peut entraîner leur crevaison, nuire au comportement routier du véhicule et augmenter sa distance de freinage. Vous devez utiliser pour votre véhicule des pneus conformes à la capacité de charge recommandée. Ne les surchargez jamais.

PNEUS – GÉNÉRALITÉS

Tire Pressure (pression des pneus)

Une pression de gonflage adéquate est essentielle à la conduite sécuritaire et au bon fonctionnement de votre véhicule. Une mauvaise pression de gonflage nuit aux trois éléments importants suivants :

Sécurité

MISE EN GARDE!

- Des pneus mal gonflés sont dangereux et peuvent provoquer des collisions.
- Le sous-gonflage accroît la flexion du pneu et peut entraîner un crevaison.
- Un pneu trop gonflé perd sa capacité d'amortissement. Les objets jonchant la route et les nids-de-poule peuvent endommager les pneus et provoquer un crevaison.

- Une pression des pneus trop faible ou trop élevée peut nuire à la tenue du véhicule et causer un crevaison subite des pneus qui vous ferait perdre la maîtrise du véhicule.
- Une pression inégale des pneus peut provoquer des problèmes de direction. Vous pourriez perdre la maîtrise du véhicule.
- Des pressions de gonflage inégales des pneus sur un même essieu peuvent entraîner une déviation du véhicule vers la gauche ou vers la droite pendant la conduite.
- Conduisez toujours avec des pneus gonflés à la pression de gonflage à froid recommandée.

Économie

Des pneus mal gonflés peuvent causer l'usure irrégulière de la bande de roulement. Ce genre d'anomalie peut réduire la durée de la bande de roulement et le pneu devra être remplacé plus tôt que prévu. Un pneu sous-gonflé offre également une plus forte résistance au roulement et peut contribuer à une plus forte consommation de carburant.

Confort et stabilité

Lorsque les pneus sont gonflés à la pression prescrite, le confort de la suspension est au maximum. Par contre, si les pneus sont trop gonflés, la suspension devient trop ferme, ce qui nuit au confort.

Pressions de gonflage des pneus

La pression adéquate de gonflage à froid des pneus est indiquée sur le pied milieu

du côté gauche ou sur le rebord arrière de la porte du conducteur.

Certains véhicules peuvent avoir des informations complémentaires sur les pressions des pneus pour les charges du véhicule qui sont inférieures à l'état de charge maximale. Ces conditions de pression sont indiquées dans le paragraphe « Informations complémentaires sur les pressions des pneus » du présent guide.

Au moins une fois par mois, la pression devrait être vérifiée et réglée, et les pneus vérifiés pour signes d'usure ou dommages apparents. Utilisez un manomètre de poche de bonne qualité pour vérifier la pression des pneus. Ne faites pas de jugement visuel en déterminant le gonflage approprié. Les pneus radiaux peu-

vent sembler être correctement gonflés même lorsqu'ils sont insuffisamment gonflés.

AVERTISSEMENT!

Après avoir vérifié ou réglé la pression des pneus, n'oubliez pas de remettre en place le bouchon du corps de valve. Cela empêchera l'humidité et la saleté de pénétrer dans le corps de valve, ce qui pourrait l'endommager.

Les pressions de gonflage précisées sur l'étiquette sont toujours des pressions de gonflage à froid, c'est-à-dire, la pression des pneus d'un véhicule inutilisé pendant au moins trois heures ou conduit sur moins de 1,6 km (1 mi) après une période de trois heures. La pression de gonflage à

froid ne doit pas dépasser la valeur maximale moulée sur le flanc du pneu.

Il faut vérifier les pressions de gonflage plus souvent lorsqu'il y a de grandes variations de température extérieure, car la pression des pneus varie avec les changements de température.

La pression de gonflage des pneus change d'environ 7 kPa (1 lb/po²) à chaque variation de 7 °C (12 °F) de la température ambiante. Tenez-en compte lorsque vous vérifiez la pression des pneus à l'intérieur d'un garage, particulièrement l'hiver.

Exemple : si la température à l'intérieur du garage est de 20 °C (68 °F) et que la température extérieure est de 0 °C (32 °F), augmentez la pression de gonflage à froid des pneus de 21 kPa (3 lb/po²), ce qui

équivalait à 7 kPa (1 lb/po²) par tranche de 7 °C (12 °F) de différence entre les températures intérieure et extérieure.

La pression peut augmenter de 13 à 40 kPa (2 à 6 lb/po²) lorsque le véhicule roule. Ne réduisez pas cette augmentation normale de la pression ou la pression du pneu sera trop basse.

Pression des pneus pour conduite à vitesse élevée

Le constructeur vous conseille de conduire aux vitesses réglementaires indiquées sur les panneaux de signalisation. Lorsque les limites de vitesse ou les conditions sont telles que le véhicule peut rouler à des vitesses élevées, il est très important que les pneus soient gonflés à la bonne pression. Il peut être nécessaire d'augmenter la pression de gonflage des pneus et de réduire la charge du véhicule

pour la conduite à grande vitesse. Adressez-vous à votre concessionnaire ou à un marchand de pneus autorisé pour les recommandations concernant les vitesses sécuritaires, la charge et les pressions de gonflage à froid des pneus.

MISE EN GARDE!

Il est dangereux de conduire à haute vitesse lorsque le véhicule est chargé au maximum. La pression exercée sur les pneus pourrait les endommager et vous pourriez avoir un accident grave. Ne conduisez pas un véhicule chargé à pleine capacité à une vitesse continue de plus de 120 km/h (75 mi/h).

Pneus radiaux

MISE EN GARDE!

La combinaison de pneus à carcasse radiale avec d'autres types de pneus sur votre véhicule résultera en une piètre tenue de route. L'instabilité ainsi créée pourrait provoquer une collision. Utilisez toujours les pneus radiaux en jeux de quatre. Ne les combinez jamais à d'autres types de pneus.

Les coupures et crevaisons des pneus radiaux sont réparables seulement dans la bande de roulement, et non dans les flancs qui sont soumis à d'importantes flexions. Pour la réparation des pneus radiaux, consultez le marchand de pneus autorisé.

Ensemble de pneu et roue de secours assortis d'origine – Selon l'équipement

Votre véhicule peut être équipé d'une roue et d'un pneu de secours dont l'aspect et la fonction sont identiques aux pneus et roues installés sur les essieux avant et arrière de votre véhicule. Cette roue de secours pourrait être utilisée dans la permutation des roues pour votre véhicule. Si votre véhicule comporte cette option, consultez un détaillant de pneus autorisé pour connaître le schéma de permutation des pneus recommandé.

Si votre véhicule n'est pas équipé avec un pneu et jante d'origine comme roue de secours, une roue de secours à usage temporaire non appariée peut être fournie avec votre véhicule. Les roues de secours à usage temporaire sont conçues pour

être utilisées uniquement avec votre véhicule. Votre véhicule pourrait être équipé avec l'un des types suivants de roues à usage temporaire non-correspondantes; compacte, pleine grandeur, ou à usage limité. N'installez pas plus d'un pneu ou d'une roue de secours compacts non appariés à la fois sur votre véhicule.

AVERTISSEMENT!

À cause de la garde au sol réduite, ne faites pas passer votre véhicule dans un lave-auto avec une roue compacte, pleine grandeur ou à usage limité et temporaire installée. Cela pourrait endommager votre véhicule.

Roue de secours compacte – Selon l'équipement

Les roues de secours compactes servent en cas d'urgence seulement. Vous pouvez vérifier si votre véhicule est équipé d'une roue de secours compacte en regardant la description de roue de secours sur l'étiquette des renseignements au sujet des pneus et de la charge située sur l'ouverture de porte du conducteur ou sur le flanc du pneu. Les descriptions de roues de secours compactes commencent avec la lettre « T » ou « S » précédant l'identification des dimensions du pneu. Exemple : T145/80D18 103M.

T, S = roue de secours temporaire

Puisque ce pneu a une durée de vie limitée, le pneu d'origine doit être réparé (ou remplacé) et réinstallé sur votre véhicule dès que possible.

N'installez pas d'enjoliveur à la roue de secours compacte et n'essayez pas d'y installer un pneu ordinaire, car cette roue a été conçue spécifiquement comme roue de secours compacte. N'installez pas plus d'un pneu ou d'une roue de secours compacts à la fois sur votre véhicule.

MISE EN GARDE!

Les roues de secours compactes sont destinées à un usage temporaire seulement. Ne conduisez pas à plus de 80 km/h (50 mi/h) avec ces roues de secours. La bande de roulement de la roue de secours temporaire a une durée de vie limitée. La roue de secours temporaire doit être remplacée si la bande de roulement est usée jusqu'aux indicateurs d'usure. Assurez-vous d'observer les mises en garde touchant la roue de secours. À défaut de quoi, celle-ci pourrait s'endommager subitement, ce qui pourrait vous faire perdre la maîtrise du véhicule.

Roue de secours pleine grandeur – Selon l'équipement

Les roues de secours pleine grandeur servent en cas d'urgence seulement. Ce pneu peut ressembler au pneu d'origine de l'essieu avant ou arrière de votre véhicule, mais il n'est pas identique. La bande de roulement de cette roue de secours peut avoir une durée de vie limitée. La roue de secours temporaire pleine grandeur doit être remplacée si la bande de roulement est usée jusqu'aux indicateurs d'usure. Comme ce pneu n'est pas de la même taille que le pneu d'origine, remplacez ou réparez le pneu d'origine et reposez-le sur le véhicule le plus tôt possible.

Roue de secours à usage limité – Selon l'équipement

La roue de secours à usage limité sert en cas d'urgence seulement. Ce pneu est identifié par une étiquette située sur la roue de secours à usage limité. Cette étiquette comporte les limitations de conduite pour cette roue de secours. Ce pneu peut ressembler au pneu d'origine de l'essieu avant ou arrière de votre véhicule, mais il n'est pas identique. Le montage de cette roue de secours à usage limité modifie la tenue de route du véhicule. Comme ce pneu n'est pas de la même taille que le pneu d'origine, remplacez ou réparez le pneu d'origine et reposez-le sur le véhicule le plus tôt possible.

MISE EN GARDE!

Les roues de secours à usage limité servent en cas d'urgence seulement. Le montage de cette roue de secours à usage limité modifie la tenue de route du véhicule. Avec ce pneu, ne conduisez pas au-delà de la limite de vitesse indiquée sur la roue de secours à usage limité. Gardez ce pneu gonflé à la pression de gonflage à froid indiquée sur l'étiquette d'information sur les pneus et la charge située dans l'ouverture de porte du côté du conducteur. Remplacez (ou réparez) le pneu d'origine à la première occasion et réinstallez-le sur votre véhicule. Autrement, vous pourriez perdre la maîtrise du véhicule.

Patinage des roues

Lorsque vous êtes pris dans la boue, dans du sable, de la neige ou sur de la glace ne faites pas patiner les roues à plus de 48 km/h (30 mi/h) ou plus de 30 secondes sans interruption.

Consultez la rubrique « Pour dégager un véhicule coincé » dans la section « En cas d'urgence » pour de plus amples renseignements.

MISE EN GARDE!

Il est dangereux de faire patiner excessivement les pneus. La force que génère une vitesse excessive des roues peut endommager le pneu. Les pneus pourraient éclater et blesser quelqu'un. Ne faites pas patiner les roues à plus de 48 km/h (30 mi/h) ou continuellement pendant plus de 30 secondes lorsque le véhicule est enlisé et ne laissez personne s'approcher d'une roue qui patine, quelle que soit la vitesse.

Indicateurs d'usure

Les pneus de série de votre véhicule sont dotés d'indicateurs d'usure de la bande de roulement pour vous aider à déterminer le moment où ils devront être remplacés.

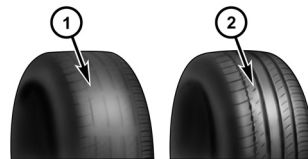

055007576

- 1 – Pneu usé
- 2 – Pneu neuf

Ces indicateurs sont intégrés au fond des rainures du pneu. Ils ont l'aspect de bandes unies quand la profondeur de la semelle est inférieure à 2 mm (1/16 po). Le pneu doit être remplacé si la bande de roulement est usée jusqu'aux indicateurs d'usure.

Durée de vie utile des pneus

La durée de vie utile d'un pneu est liée à différents facteurs, qui comprennent notamment :

- les habitudes de conduite;
- la pression des pneus;
- le kilométrage parcouru.

MISE EN GARDE!

Les pneus et les roues de secours doivent être remplacés au bout de six ans, sans égard à l'usure de la bande de roulement. Le non-respect de cette directive pourrait entraîner la crevaison soudaine du pneu. Vous pourriez perdre la maîtrise du véhicule et provoquer une collision entraînant des blessures graves ou mortelles.

Remisez les pneus démontés dans un endroit frais et sec et évitez le plus possible de les exposer à la lumière. Protégez-les de tout contact avec de l'huile, de la graisse et de l'essence.

Pneus de rechange

Les pneus dont votre véhicule est chaussé assurent l'équilibre de plusieurs éléments. Ils doivent être inspectés régulièrement pour s'assurer qu'il n'y a pas de signes d'usure et que la pression de gonflage à froid est adéquate. Le fabricant recommande fortement que vous utilisiez des pneus de taille, de qualité et de performance équivalentes aux pneus d'origine lorsque vous devez les remplacer. (Consultez le paragraphe portant sur les « Indicateurs d'usure des pneus »). Consultez l'étiquette d'information sur les pneus et la charge pour connaître les

dimensions des pneus de votre véhicule. L'indice de charge et le symbole de vitesse de vos pneus se trouvent sur le flanc des pneus d'origine. Pour de plus amples informations sur l'indice de charge et le symbole de vitesse, consultez le tableau de référence dimensionnelle des pneus se trouvant à la section de renseignements concernant la sécurité des pneus de ce manuel.

Remplacez les deux pneus avant ou les deux pneus arrière par paires. Ne remplacer qu'un seul pneu peut affecter sérieusement le comportement de votre véhicule. Si jamais vous remplacez une roue, assurez-vous que ses spécifications correspondent à celle d'origine.

Adressez-vous à votre concessionnaire ou à un marchand de pneus autorisé pour les questions concernant les spécifications des pneus. La pose de pneus qui ne correspondent pas aux pneus d'origine pourrait nuire à la sécurité, à la tenue de route et au confort du véhicule.

MISE EN GARDE!

- **Respectez les spécifications de votre véhicule quant au choix des pneus, des capacités de charge ou des dimensions de roues. Certaines combinaisons de pneus et de roues non approuvées peuvent changer les caractéristiques de dimension et de performance de la suspension, et modifier la direction, la tenue de route et le freinage de votre véhicule. Cela pourrait provoquer une conduite imprévisible et imposer des tensions aux composants de direction et de suspension. Vous pourriez perdre la maîtrise du véhicule et provoquer une collision entraînant des blessures graves ou mortelles. Utilisez uniquement les dimensions de pneus et de roues correspondant aux capacités de charge approuvées pour votre véhicule.**

- **N'utilisez jamais de pneus avec un indice ou une capacité de charge inférieurs ou autres que ceux des pneus montés à l'origine sur votre véhicule. La pose de pneus avec un indice ou une capacité de charge inférieurs pourrait entraîner la surcharge et une crevaison. Vous pourriez perdre la maîtrise du volant et avoir un accident.**
- **Si votre véhicule est équipé de pneus qui ne sont pas conformes aux limites de vitesses prescrites pour ce type de véhicule, vous vous exposez à des risques de crevaison, ce qui peut vous faire perdre la maîtrise du véhicule.**

AVERTISSEMENT!

Le remplacement des pneus d'origine par des pneus de taille différente peut fausser la lecture de l'indicateur de vitesse et du compteur kilométrique.

CHAÎNES ANTIDÉRAPANTES

Il est déconseillé d'utiliser des chaînes sur les pneus en raison du dégagement restreint dans les puits de roue.

AVERTISSEMENT!

L'utilisation de chaînes antidérapantes pourrait endommager votre véhicule.

PNEUS D'HIVER

Certaines régions exigent l'utilisation de pneus d'hiver. Les pneus toutes-saisons peuvent être identifiés par la désignation M+S moulée sur le flanc du pneu.

Si vous devez monter des pneus d'hiver, choisissez des dimensions et un type équivalents à ceux des pneus d'origine. Montez les pneus d'hiver seulement par train de quatre. Le fait de ne pas se conformer à cette directive peut altérer la sécurité et la maniabilité de votre véhicule.

Les pneus d'hiver ont en général des cotes de vitesse plus basses que celles des pneus d'origine de votre véhicule et ne devraient pas être utilisés pendant des périodes prolongées à des vitesses supérieures à 120 km/h (75 mi/h). Pour les vitesses supérieures à 120 km/h (75 mi/h), consultez l'équipement d'origine ou

adressez-vous à un marchand de pneus autorisé pour les recommandations concernant les vitesses sécuritaires, la charge et les pressions de gonflage à froid des pneus.

Bien que les pneus cloutés améliorent la performance du véhicule sur la glace, leur performance en matière d'adhérence et de traction sur une chaussée sèche ou mouillée s'avère moindre que celle des pneus non cloutés. Les pneus cloutés sont interdits dans certains États. Il est donc important de vérifier la réglementation locale avant d'installer ce type de pneus.

RECOMMANDATIONS CONCERNANT LA PERMUTATION DES PNEUS

Les pneus avant et arrière d'un véhicule sont assujettis à des charges différentes et remplissent des fonctions de conduite et de freinage différentes. C'est pourquoi ils s'usent de façon inégale.

Vous pouvez minimiser cette inégalité d'usure en procédant à la permutation des pneus aux intervalles requis. La permutation des pneus est particulièrement bénéfique aux pneus dont la sculpture est efficace, comme c'est le cas pour les pneus toutes saisons. La permutation des pneus améliore la longévité de la bande de roulement, aide à maintenir un bon niveau de traction dans la boue, la neige

ou sur des surfaces mouillées, et contribue à une conduite agréable et en douceur.

Consultez le « Calendrier d'entretien » pour connaître les intervalles d'entretien appropriés. En cas d'usure rapide ou inhabituelle, vous devriez en trouver la cause et la corriger avant de permuter les pneus.

Le diagramme suivant illustre la méthode de permutation « croisée vers l'avant » recommandée. Ce modèle de rotation ne s'applique pas à certains pneus directionnels qui ne doivent pas être inversés.

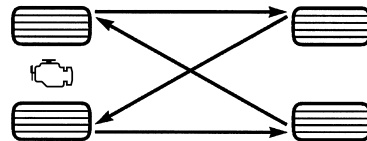

055707139

Permutation des pneus

SYSTÈME DE SURVEILLANCE DE LA PRESSION DES PNEUS (TPMS)

Le système de surveillance de la pression des pneus est conçu pour avertir le conducteur que la pression de l'un des pneus est trop basse comparativement aux valeurs à froid recommandées sur l'étiquette d'information du véhicule.

La pression des pneus varie en fonction de la température, à raison d'environ 6,9 kPa (1 lb/po²) par tranche de 6,5 °C (12 °F). Autrement dit, à mesure que diminue la température, la pression des pneus baisse proportionnellement. La pression des pneus doit toujours être réglée en fonction de la pression de gonflage à froid. La pression de gonflage à froid est mesurée lorsque le véhicule a été immobilisé pendant au moins trois heures ou lorsqu'il a roulé sur une distance inférieure à 1,6 km (1 mi) après une période d'immobilisation de trois heures. La pression de gonflage à froid ne doit pas dépasser la valeur maximale moulée sur le flanc du pneu. Pour connaître la bonne méthode de gonflage des pneus, consultez la rubrique « Pneus – Généralités » de la section « Démarrage et conduite. La pression des pneus augmente pendant la

conduite du véhicule; il s'agit d'un phénomène normal qui n'exige aucune mesure corrective.

Le système de surveillance de la pression des pneus avertit le conducteur que la pression des pneus est insuffisante si, pour une raison quelconque, elle chute en deçà du seuil d'avertissement, y compris en raison du temps froid ou d'une perte naturelle de pression par le pneu.

Le système de surveillance de la pression des pneus maintient son message d'avertissement tant que la pression demeure inférieure au seuil d'alerte, qui ne s'arrête que si elle atteint ou dépasse de nouveau la valeur recommandée sur l'étiquette de pression des pneus. Quand le témoin de basse pression des pneus s'allume, il faut gonfler le ou les pneus en question à la pression à froid recommandée pour que

le témoin du système de surveillance de la pression des pneus s'éteigne. Le système met automatiquement les données à jour, et le témoin de basse pression s'éteint dès la réception des données de pression mises à jour. Jusqu'à 20 minutes de conduite à plus de 25 km/h (15 mi/h) peuvent être nécessaires pour que le système de surveillance de la pression des pneus reçoive ces données.

Par exemple, la pression à froid recommandée pour votre véhicule (immobilisé durant plus de 3 heures) pourrait être 207 kPa (30 lb/po²). Si la température ambiante est 20 °C (68 °F) et que la pression des pneus mesurée est 186 kPa (27 lb/po²), une chute de température jusqu'à -7 °C (20 °F) diminuera la pression des pneus jusqu'à environ 157 kPa

(23 lb/po²). Cette pression est suffisamment basse pour allumer le témoin du système de surveillance de la pression des pneus. Lorsque le véhicule se déplace, la pression des pneus pourrait augmenter jusqu'à environ 186 kPa (27 lb/po²), mais le témoin du système de surveillance de la pression des pneus restera allumé. En pareil cas, le témoin du système de surveillance de la pression des pneus s'éteindra uniquement lorsque les pneus seront gonflés à la pression à froid recommandée.

AVERTISSEMENT!

- **Le système de surveillance de la pression des pneus a été optimisé pour les pneus et les roues d'origine. Les pressions et avertissements du système ont été établis pour la dimension des pneus installés sur votre véhicule. Vous pourriez dégrader le fonctionnement du dispositif ou endommager les capteurs lorsque vous utilisez du matériel de dimension, de style ou de types différents. Des roues provenant du marché secondaire peuvent endommager les capteurs. Si votre véhicule est équipé d'un système de surveillance de la pression des pneus, n'utilisez aucun scellant à pneu de marché secondaire ni masselottes d'équilibrage car cela risquerait d'endommager les capteurs.**

- **Après avoir vérifié ou réglé la pression des pneus, n'oubliez pas de remettre en place le bouchon du corps de valve. Cela empêchera l'humidité et la saleté de pénétrer dans le corps de valve, ce qui pourrait endommager le capteur du système de surveillance de la pression des pneus.**

NOTA :

- *Le système n'est pas conçu pour se substituer à l'entretien normal des pneus, ni pour signaler une crevaison ou un autre problème d'un pneu.*
- *Il ne faut pas non plus s'en servir comme d'un manomètre pendant le gonflage des pneus.*
- *Lorsque la pression d'un pneu est insuffisante, la conduite de votre véhicule*

peut faire surchauffer ce pneu et provoquer une crevaison. En outre, le gonflage insuffisant des pneus augmente la consommation de carburant, accélère l'usure des pneus et peut nuire à la conduite ainsi qu'à la capacité de freinage du véhicule.

- *Le système de surveillance de la pression des pneus ne remplace pas l'entretien approprié des pneus, et le conducteur a la responsabilité de maintenir une pression des pneus adéquate, même si elle n'est pas suffisamment basse pour allumer le témoin du système de surveillance de la pression des pneus.*
- *Les variations de température saisonnières influencent la pression des pneus, et le système de surveillance de*

la pression des pneus surveille la pression réelle des pneus.

Système de base



Ce témoin, dans le groupe d'instruments, est associé au système de surveillance de la pression des pneus.

Le système de surveillance de la pression des pneus fait usage de la technologie sans fil et de capteurs électroniques montés sur les jantes des roues pour surveiller la pression des pneus. Les capteurs, installés sur chacune des roues, sont intégrés au corps de valve et transmettent les lectures de pression des pneus à un module récepteur.

NOTA : *Il est particulièrement important de vérifier la pression de tous vos pneus*

régulièrement et de les maintenir à une pression appropriée.

Le système de surveillance de la pression des pneus comporte les éléments suivants :

- Un module récepteur.
- Des capteurs de surveillance de la pression des pneus aux 4 roues
- Un témoin du système de surveillance de la pression des pneus

Alertes de basse pression du système de surveillance de la pression des pneus.

Le témoin du système de surveillance de la pression des pneus s'allume dans le groupe d'instruments, le message « LOW TIRE » (basse pression des pneus) s'affiche pendant au moins cinq secondes et

un carillon retentit lorsque la pression est basse dans un ou plusieurs des quatre pneus de route actifs. Si cela se produit, vous devez immobiliser le véhicule dès que possible, vérifier la pression de tous les pneus et les gonfler à la pression recommandée par le fabricant. Lorsque le système reçoit les nouvelles pressions des pneus, il met à jour les données automatiquement, le témoin du système de surveillance de la pression des pneus s'éteint et le message « LOW TIRE » (basse pression des pneus) disparaît. Pour recevoir ces renseignements, le véhicule doit rouler pendant 20 minutes à une vitesse supérieure à 24 km/h (15 mi/h).

Témoin de vérification du système TPMS

Le témoin du système de surveillance de la pression des pneus clignote pendant 75 secondes, puis demeure allumé si le système a détecté une anomalie. Dans ce cas, il fait également retentir un carillon. Si la clé de contact est tournée, la séquence se répète, indiquant ainsi que la défaillance n'est pas corrigée. Le témoin du système de surveillance de la pression des pneus s'éteint une fois que l'anomalie a été éliminée. Différentes circonstances peuvent être à l'origine d'une anomalie du système. Par exemple :

1. Brouillage causé par des dispositifs électroniques ou voisinage d'installations émettrices de fréquences radio identiques à celles des capteurs du système de surveillance de la pression des pneus.

2. Pose de glace teintée du marché secondaire qui entrave les signaux radio-électriques.

3. Accumulation de neige ou de glace autour des roues ou des passages de roues.

4. Utilisation de chaînes à neige.

5. Utilisation de pneus ou de roues non munis de capteurs de surveillance de la pression des pneus.

NOTA : *Votre véhicule est équipé d'un ensemble roue et pneu de secours compact.*

1. La roue de secours compacte ne comporte pas de capteur de surveillance de la pression des pneus. Par conséquent, le système de surveillance de la pression

des pneus ne contrôlera pas la pression d'air du pneu de secours compact.

2. Si vous posez la roue de secours compacte à la place d'un pneu de route dont la pression est sous le seuil d'avertissement, au prochain cycle d'allumage, un carillon retentit, le témoin du système de surveillance de la pression des pneus s'allume de nouveau et le message « LOW TIRE » (basse pression des pneus) continue de s'afficher en raison de la basse pression du pneu.

3. Toutefois, après que vous avez roulé pendant 20 minutes à plus de 24 km/h (15 mi/h), le témoin du système de surveillance de la pression des pneus s'allume pendant 75 secondes, puis reste allumé en continu.

4. À chaque cycle d'allumage suivant, le carillon retentit et le témoin du système de surveillance de la pression des pneus clignote 75 secondes, puis s'allume en continu.

5. Lorsque vous réparez ou remplacez un pneu de route, puis le réinstallez sur le véhicule à la place de la roue de secours, le système TPMS met automatiquement à jour les données, tandis que le témoin du système de surveillance de la pression des pneus s'éteint, à condition que la pression des quatre pneus de route actifs soit supérieure au seuil de pression critique. Jusqu'à 20 minutes de conduite à plus de 25 km/h (15 mi/h) peuvent être nécessaires pour que le système de surveillance de la pression des pneus reçoive ces données.

Système de catégorie supérieure – Selon l'équipement

Le système de surveillance de la pression des pneus fait usage de la technologie sans fil et de capteurs électroniques montés sur les jantes des roues pour surveiller la pression des pneus. Les capteurs installés sur chacune des roues sont intégrés au corps de valve et transmettent les lectures de pression des pneus à un module récepteur.

NOTA : *Il est particulièrement important de vérifier la pression de tous vos pneus régulièrement et de les maintenir à une pression appropriée.*

Le système de surveillance de la pression des pneus comporte les éléments suivants :

- Un module récepteur.

DÉMARRAGE ET CONDUITE

- Des capteurs de surveillance de la pression des pneus aux 4 roues
- Trois modules de déclenchement (montés dans trois des quatre passages de roues).
- Divers messages du système de surveillance de la pression des pneus qui s'affichent dans le centre d'information électronique (EVIC).
- Un témoin du système de surveillance de la pression des pneus

Avertissements de basse pression du système de surveillance de la pression des pneus.

Le témoin du système de surveillance de la pression des pneus s'allume dans le groupe d'instruments et le carillon retentit lorsque la pression d'au moins un des quatre pneus actifs est basse. Le carillon

retentit une fois à chaque cycle d'allumage pour chaque condition détectée. De plus, le centre d'information électronique affiche le message « LOW TIRE » (basse pression des pneus) pendant au moins cinq secondes, puis présente un affichage graphique clignotant des valeurs de pression du pneu sous-gonflé.

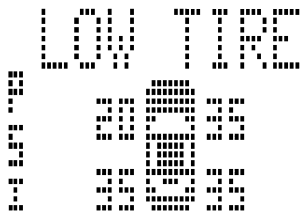

Affichage de basse pression

81826bed

Si le système détecte que la pression d'un des quatre pneus actifs est insuffisante, immobilisez le véhicule dès que possible et gonflez les pneus de basse pression qui clignotent à l'affichage graphique à la pression à froid recommandée sur l'étiquette de pression des pneus. Le système se met automatiquement à jour, le message texte « LOW TIRE » (basse pression) ne s'affiche plus, l'affichage graphique des valeurs de pression arrête de clignoter, et le témoin du système de surveillance de la pression des pneus s'éteint une fois que la pression des pneus a été mise à jour. Pour recevoir ces renseignements, le véhicule doit rouler pendant 20 minutes à une vitesse supérieure à 24 km/h (15 mi/h).

Message de réparation du système de surveillance de la pression des pneus (TPMS)

Le témoin du système de surveillance de la pression des pneus clignote pendant 75 secondes, puis demeure allumé si le système a détecté une anomalie. Dans ce cas, il fait également retentir un carillon. Le centre d'information électronique affichera le message « SERVICE TPM SYSTEM » (réparer le système de surveillance de la pression des pneus) pendant au moins cinq secondes. Ce message est suivi d'un affichage graphique donnant « - - » à la place de la valeur de la pression, ce qui indique que le système ne reçoit pas d'information des capteurs de surveillance.

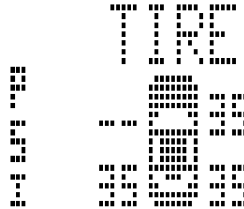

81826bd7

Affichage du message de réparation du système de surveillance de la pression des pneus

Si la clé de contact est tournée, la séquence se répète, indiquant ainsi que la défaillance n'est pas corrigée. S'il n'y a plus de défaillance, le témoin du système de surveillance de la pression des pneus cesse de clignoter, le message « SERVICE TPM SYSTEM » (vérification du système de surveillance de la pression des pneus) ne s'affiche plus et la valeur de

pression s'affiche à la place des tirets. Différentes circonstances peuvent être à l'origine d'une anomalie du système. Par exemple :

1. Brouillage causé par des dispositifs électroniques ou voisinage d'installations émettrices de fréquences radio identiques à celles des capteurs du système de surveillance de la pression des pneus.
2. Pose de glace teintée du marché secondaire qui entrave les signaux radio-électriques.
3. Accumulation de neige ou de glace autour des roues ou des passages de roues.
4. Utilisation de chaînes à neige.

5. Utilisation de pneus ou de roues non munis de capteurs de surveillance de la pression des pneus.

le centre d'information électronique affiche le message « SERVICE TPM SYSTEM » (entretien du système de surveillance de la pression des pneus) pendant un minimum de cinq secondes lorsqu'une anomalie de système liée à un défaut d'emplacement de capteur est détectée. Dans ce cas, le message « SERVICE TPM SYSTEM » (entretien du système de surveillance de la pression des pneus) est alors suivi d'un affichage graphique montrant les valeurs de pression. Ce qui indique que les capteurs de surveillance de la pression des pneus continuent à envoyer des valeurs de pression, mais les capteurs pourraient ne pas être situées à l'emplacement approprié sur le véhicule.

Toutefois, une réparation du système doit malgré tout être effectuée, tant que le message « SERVICE TPM SYSTEM » (entretien du système de surveillance de la pression des pneus) s'affiche.

NOTA : *Votre véhicule est équipé d'un ensemble roue et pneu de secours compact.*

1. La roue de secours compacte ne comporte pas de capteur de surveillance de la pression des pneus. Par conséquent, le système de surveillance de la pression des pneus ne contrôlera pas la pression d'air du pneu de secours compact.

2. Si vous posez le pneu de secours compact à la place d'un pneu dont la pression est inférieure au seuil critique, le témoin du système de surveillance de la pression des pneus reste allumé et le

carillon retentit lors du prochain démarrage. Le message « LOW TIRE » (basse pression) et un graphique s'affichent indiquant la basse pression de pneu qui clignote.

3. Toutefois, après que vous avez roulé pendant 20 minutes à plus de 24 km/h (15 mi/h), le témoin du système de surveillance de la pression des pneus s'allume pendant 75 secondes, puis reste allumé en continu. De plus, le centre d'information électronique affiche le message « SERVICE TPM SYSTEM » (vérifier le système de surveillance de la pression des pneus) pendant un minimum de cinq secondes, puis affiche des tirets (- -) à la place des valeurs de pression des pneus.

4. À chaque cycle d'allumage suivant, le carillon sonne et le témoin du système de surveillance de la pression des pneus clignote 75 secondes, puis s'allume en continu, tandis que le centre d'information électronique affiche « SERVICE TPM SYSTEM » (vérifier le système de surveillance de la pression des pneus) pendant cinq secondes, puis des tirets (- -) apparaissent à la place de la valeur de pression.

5. Lorsque vous réparez ou remplacez un pneu de route, puis le réinstallez sur le véhicule à la place de la roue de secours, le système TPMS met automatiquement à jour les données, tandis que le témoin du système de surveillance de la pression des pneus s'éteint, à condition que la pression des quatre pneus de route actifs soit supérieure au seuil de pression criti-

que. Jusqu'à 20 minutes de conduite à plus de 25 km/h (15 mi/h) peuvent être nécessaires pour que le système de surveillance de la pression des pneus reçoive ces données.

Généralités

Ce dispositif est conforme à la norme RSS 210 d'Industrie Canada et à la Partie 15 du règlement de la FCC. Son utilisation est soumise aux conditions suivantes :

- Ce dispositif ne doit pas causer d'interférences nuisibles.
- Ce dispositif doit pouvoir accepter tous les types d'interférences, y compris celles qui pourraient l'activer de façon inopinée.

Les capteurs de pression des pneus sont couverts par l'une des licences suivantes :

États-Unis KR5S18002015B
 Canada 267T-S180015B

EXIGENCES EN MATIÈRE DE CARBURANT



Votre véhicule est conçu pour respecter tous les règlements en matière d'émissions et pour offrir une excellente économie de carburant avec de l'essence sans plomb ordinaire

de haute qualité d'un indice d'octane de 87. Il n'est pas conseillé d'utiliser du supercarburant puisqu'il n'offre aucun avantage supplémentaire par rapport à l'essence ordinaire dans ce type de moteur.

Des cognements légers à bas régime ne présentent aucun danger pour votre moteur. Cependant, si ces cognements perdurent et s'amplifient à haut régime, votre moteur peut subir des dommages. Faites corriger le problème immédiatement.

Une essence de qualité inférieure peut causer des problèmes, notamment des difficultés de démarrage, le calage ou le fonctionnement irrégulier du moteur. Si cela se produit, changez de marque d'essence (en conservant l'indice d'octane adéquat), avant de faire vérifier votre véhicule.

Essence reformulée

L'emploi d'essence à combustion plus propre, appelée « essence reformulée », est obligatoire dans de nombreuses régions du pays. Les essences reformulées sont des mélanges oxygénés spéciaux destinés à réduire les émissions des véhicules et à améliorer la qualité de l'air.

Chrysler vous recommande d'utiliser des essences reformulées. Les essences reformulées adéquatement mélangées offrent d'excellentes performances et prolongent la durée de vie du moteur et des composants du circuit d'alimentation.

Essences à mélange oxygéné

Certains fournisseurs de carburant mélangent l'essence sans plomb à des composés oxygénés tels que l'éthanol. Ces mélanges peuvent être utilisés dans votre véhicule.

AVERTISSEMENT!

N'utilisez PAS d'essence contenant du méthanol ou d'essence contenant plus de 10 % d'éthanol. Ces mélanges peuvent nuire au démarrage et au comportement routier du véhicule, endommager des pièces essentielles du circuit d'alimentation ou provoquer l'allumage du témoin d'anomalie. De plus, les normes antipollution en vigueur pourraient également ne pas être respectées. Les étiquettes apposées sur les pompes doivent indiquer clairement si le carburant contient plus de 10 % d'éthanol.

Le constructeur n'est pas responsable des problèmes qui sont causés par l'utilisation d'essence contenant du méthanol ou d'essence contenant plus de 10 % d'éthanol. De plus, les dommages encourus pourraient ne pas être couverts par la garantie.

Utilisation de carburant E-85 dans les véhicules qui ne sont pas à carburant mixte

Les véhicules qui ne sont pas à carburant mixte peuvent utiliser une essence renfermant au maximum 10 % d'éthanol (E10). L'utilisation d'une essence renfermant plus de 10 % d'éthanol pourrait annuler la garantie du véhicule.

Un véhicule qui n'est pas à carburant mixte et qui a été par mégarde ravitaillé à l'aide de carburant E-85 montrera un ou plusieurs symptômes tels que décrit ci-après :

- Fonctionnement en mode de mélange appauvri.
- Allumage du témoin de panne (OBD II).
- Perte de rendement du moteur.
- Démarrages à froid laborieux et qualité de conduite à froid dégradée.
- Risque accru de corrosion des composants du circuit d'alimentation.

Lorsqu'un véhicule qui n'est pas à carburant mixte a été par mégarde ravitaillé à l'aide de carburant E-85, vous pouvez corriger la situation comme suit :

- Vidangez le réservoir de carburant (consultez votre concessionnaire autorisé).
- Remplacez l'huile moteur et le filtre.
- Débranchez puis rebranchez la batterie pour réinitialiser la mémoire du module de commande du moteur.

L'utilisation prolongée de carburant E-85 peut entraîner des dommages importants.

MMT dans le carburant

Le MMT est un additif métallique contenant du manganèse et qui est mélangé à certaines essences pour en augmenter l'indice d'octane. Les essences contenant

du MMT n'offrent aucun avantage par rapport aux essences d'indice équivalent sans MMT. Les essences contenant du MMT réduisent la durée des bougies d'allumage ainsi que le rendement du système antipollution de certains véhicules. Le constructeur recommande l'utilisation d'essences sans MMT. Étant donné que la présence de MMT n'est pas indiquée sur la pompe, il est important de demander à votre détaillant de station-service si l'essence qu'il vend en contient.

Au Canada, la concentration maximale en MMT permise est supérieure à celle autorisée aux États-Unis. Il est donc encore plus important de s'assurer de l'absence de MMT dans le carburant.

L'utilisation de MMT est interdite dans les essences reformulées.

Additifs

Toutes les essences vendues aux États-Unis doivent contenir des additifs détergents. L'usage d'autres détergents ou additifs n'est donc pas nécessaire dans des conditions de conduite normale, et occasionnerait en outre des frais supplémentaires. Vous ne devez donc rien ajouter à l'essence.

Avertissements relatifs au circuit d'alimentation

AVERTISSEMENT!

Consignes à suivre pour conserver les performances de votre véhicule :

- **La loi fédérale interdit l'utilisation d'essence contenant du plomb. L'utilisation d'essence contenant du plomb peut nuire au bon fonctionnement du moteur et endommager le système antipollution.**
- **Un moteur mal réglé, l'usage d'un carburant inadéquat ou des défauts d'allumage peuvent causer la surchauffe du catalyseur. Si votre moteur produit une odeur âcre de brûlé ou une légère fumée, il se peut qu'il soit mal réglé et qu'il nécessite une réparation immédiate. Adressez-vous à votre concessionnaire autorisé.**

- Chrysler déconseille l'utilisation d'additifs censés augmenter l'indice d'octane du carburant. La plupart de ces produits possèdent une forte teneur en méthanol. Le fabricant n'est pas responsable des dommages causés au circuit d'alimentation en carburant ou des problèmes de rendement du véhicule découlant de l'utilisation de ces types de carburant ou d'additif.

NOTA : *Toute modification intentionnelle du système antipollution est condamnée par la loi et passible de poursuites judiciaires.*

Mises en garde concernant le monoxyde de carbone

MISE EN GARDE!

Le monoxyde de carbone (CO) contenu dans les gaz d'échappement est mortel. Observez les précautions indiquées ci-après pour éviter tout risque d'empoisonnement :

- Ne respirez pas les gaz d'échappement. Ils contiennent du monoxyde de carbone, substance incolore, inodore et potentiellement mortelle. Ne faites jamais fonctionner votre moteur dans un espace clos, tel qu'un garage, et ne restez jamais dans un véhicule stationné durant une longue période pendant que le moteur tourne. Si vous devez vous immobiliser dans un espace ouvert et si le moteur fonctionne pendant plus de quelques minutes, réglez le système de ventilation pour faire pénétrer de l'air frais dans l'habitacle.

- Évitez les problèmes liés au monoxyde de carbone en effectuant des entretiens adéquats. Faites vérifier le système d'échappement chaque fois que le véhicule est monté sur un élévateur. Faites immédiatement réparer toute défec-tuosité et roulez avec les glaces latérales entièrement baissées tant que la réparation n'a pas eu lieu.
- Lorsque vous roulez, conservez le hayon fermé pour empêcher le monoxyde de carbone et les autres gaz dangereux de pénétrer dans l'habitacle.

AJOUT DE CARBURANT

Bouchon de remplissage du réservoir de carburant (bouchon du réservoir d'essence)

Le bouchon du réservoir de carburant est situé derrière la trappe de carburant, du côté gauche du véhicule. Si vous perdez ou endommagez ce bouchon, remplacez-le par un bouchon spécialement conçu pour votre véhicule.

Une fois le bouchon du réservoir de carburant retiré, placez le cordon de retenue du bouchon sur un crochet à l'intérieur de la trappe de carburant. Cela protège le bouchon du réservoir des débris et protège la surface du véhicule.

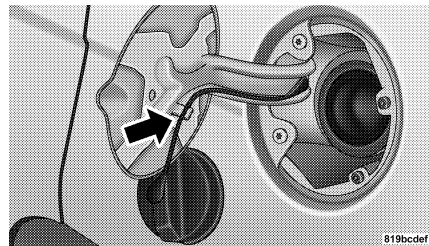

Trappe de carburant

AVERTISSEMENT!

- Des dommages au circuit d'alimentation ou au système antipollution pourraient découler de l'utilisation d'un bouchon de remplissage du réservoir de carburant non approprié. Un bouchon mal adapté peut laisser des impuretés s'infiltrer dans le circuit d'alimentation en carburant.
- Un bouchon mal adapté peut entraîner l'activation du témoin de panne.
- Pour éviter les débordements et les remplissages excessifs, ne remplissez pas « à ras bord » le réservoir après le remplissage.

MISE EN GARDE!

- Ne fumez jamais à proximité ou à l'intérieur du véhicule lorsque le bouchon du réservoir de carburant est retiré ou lorsque le réservoir est en cours de remplissage.
- N'ajoutez jamais de carburant lorsque le moteur tourne. Pareille pratique peut constituer une infraction à certains règlements locaux et entraîner l'activation du témoin d'anomalie.
- Vous risquez de causer un incendie si vous remplissez de carburant un bidon portable placé à l'intérieur du véhicule. Vous pourriez subir des brûlures. Posez toujours les bidons au sol lorsque vous les remplissez.

NOTA :

- Lorsque le pistolet de la pompe émet un déclic ou se ferme, le réservoir de carburant est plein.
- Serrez le bouchon du réservoir d'environ un quart de tour, jusqu'à ce que vous entendiez un déclic. Cela vous indique que le bouchon est bien serré.
- Si le bouchon n'est pas serré comme il faut, le témoin de panne s'allumera. Assurez-vous que le bouchon de remplissage du réservoir est bien serré à chaque fois que vous remettez du carburant.

**Message « Loose Fuel Filler Cap »
(bouchon de remplissage de réservoir de carburant desserré)**

Si le système de diagnostic du véhicule détecte que le bouchon du réservoir de

carburant est mal serré ou mal installé, le message « GASCAP » (bouchon de remplissage de réservoir de carburant) s'affiche à la place du compteur kilométrique et du totaliseur partiel dans le groupe d'instruments. Pour de plus amples renseignements, consultez la rubrique « Description du groupe d'instruments » de la section « Instruments du tableau de bord ». Serrez le bouchon du réservoir de remplissage de carburant adéquatement et appuyez sur le bouton de réinitialisation du compteur kilométrique pour effacer le message. Si le problème persiste, le message sera affiché au prochain démarrage du véhicule. Pour de plus amples renseignements, consultez la rubrique « Système de diagnostic embarqué » de la section « Entretien de votre véhicule ».

CHARGEMENT DU VÉHICULE

Conformément aux règlements de la NHTSA, une étiquette d'homologation est apposée sur le pied de la porte du conducteur ou sur le pied milieu de la porte.

Étiquette d'homologation du véhicule

Votre véhicule est muni d'une étiquette d'homologation apposée au pied milieu de la porte du conducteur.

L'étiquette contient les renseignements suivants :

- Nom du constructeur
- Mois et année de fabrication
- Poids nominal brut du véhicule (PNBV)
- Numéro d'identification du véhicule (NIV)
- Type de véhicule

- Mois, jour et heure de fabrication (MDH)

Le code à barre permet à un lecteur informatique de lire le numéro d'identification du véhicule (NIV).

Poids nominal brut du véhicule (PNBV)

Le PNBV représente le poids total permis de votre véhicule. Cette valeur tient compte du conducteur, des passagers et des bagages. Il faut limiter la charge totale afin de ne pas dépasser le PNBV.

Dimensions des pneus

Les dimensions des pneus indiquées sur l'étiquette d'homologation correspondent à la taille réelle des pneus de votre véhicule. Les pneus de rechange doivent être capables de supporter la même charge que cette dimension de pneus.

Dimensions des jantes

Il s'agit de la dimension de jante appropriée pour la dimension de pneu indiquée.

Pression de gonflage des pneus

Il s'agit de la pression de gonflage à froid des pneus de votre véhicule pour toutes les conditions de charge.

Poids à vide

Le poids à vide d'un véhicule est défini comme étant le poids total du véhicule avec tous les liquides, incluant le plein de carburant, mais sans occupant ni charge. Les valeurs du poids à vide avant et arrière sont déterminées en pesant votre véhicule sur une balance commerciale avant d'y faire monter des occupants ou de le charger.

Surcharge

Les composants de votre véhicule qui supportent des charges (ressorts, pneus, roues, etc.) procureront un rendement satisfaisant tant que vous ne dépassez pas le PNBV.

La meilleure façon de calculer le poids total de votre véhicule est de le faire peser lorsqu'il est complètement chargé et prêt à être utilisé. Faites-le peser sur une balance commerciale pour vous assurer qu'il ne dépasse pas le PNBV.

Une surcharge peut entraîner des dangers éventuels pour la sécurité et raccourcir la durée de vie utile. Des composants de suspension plus robustes n'augmentent pas nécessairement le PNBV.

Chargement

Pour charger votre véhicule correctement, déterminez d'abord son poids sans occupants et sans chargement. Rangez les articles lourds le plus bas possible et assurez-vous de répartir leur poids aussi également que possible. Avant de conduire, arrimez solidement tous les articles. Une charge mal répartie peut nuire à la direction et à la tenue de route, mais aussi au fonctionnement des freins.

AVERTISSEMENT!

Ne chargez en aucun cas votre véhicule à un poids supérieur au PNBV. Vous risqueriez de provoquer la rupture de certaines pièces de votre véhicule ou encore de modifier le comportement de ce dernier. Vous pourriez alors perdre la maîtrise de votre véhicule. De plus, surcharger votre véhicule réduit sa longévité.

TRACTION DE REMORQUE

Vous trouverez dans cette section des consignes de sécurité et des renseignements relatifs aux limites à ne pas dépasser lorsque vous voulez tracter une remorque. Lisez attentivement ces renseignements avant de tracter une remorque, afin de le faire dans des conditions aussi efficaces et sécuritaires que possible.

Pour être couvert par la garantie, vous devez respecter les exigences et les recommandations formulées dans ce guide au sujet du remorquage.

Terminologie du remorquage

Les termes et définitions ci-après vous aideront à mieux comprendre les principes du remorquage avec un véhicule :

Poids nominal brut du véhicule (PNBV)

Le PNBV représente le poids total permis de votre véhicule. Cette valeur correspond au poids combiné du conducteur, des passagers et du chargement, auquel est ajouté le poids sur l'attelage. Il faut limiter la charge totale afin de ne pas dépasser le PNBV. Consultez le paragraphe « Étiquette d'homologation du véhicule » sous « Chargement du véhicule »

dans la section « Démarrage et conduite » pour obtenir de plus amples renseignements.

Poids brut de la remorque (PBR)

Le poids brut de la remorque (PBR) correspond au poids de la remorque, auquel est ajouté le poids de tous les objets, bagages et équipements (permanents ou non) chargés dans la remorque en situation de remorquage effectif.

Le meilleur moyen de déterminer le poids brut de la remorque est de la peser sur un pont-bascule lorsqu'elle est entièrement chargée. Tout le poids de la remorque doit reposer sur le pont-bascule.

Poids nominal brut combiné (PNBC)

Le PNBC est le poids combiné maximal autorisé de votre véhicule et de la remorque.

NOTA : *Le PNBC comprend un supplément de 68 kg (150 lb) représentant le poids du conducteur.*

Poids nominal brut sur l'essieu (PNBE)

Le poids nominal brut sur l'essieu représente la capacité maximale des essieux avant et arrière. Répartissez la charge également entre les essieux avant et arrière. Assurez-vous de ne pas dépasser le poids nominal brut sur l'essieu avant ou sur l'essieu arrière. Consultez le paragraphe « Étiquette d'homologation du véhicule » sous « Chargement du véhicule »

dans la section « Démarrage et conduite » pour obtenir de plus amples renseignements.

MISE EN GARDE!

Il est important que vous ne dépassiez pas le poids nominal brut sur l'essieu avant et arrière. La conduite de votre véhicule pourrait devenir dangereuse si vous dépassez les limites permises. Vous pourriez perdre la maîtrise du véhicule et avoir un accident.

Poids sur l'attelage

Le poids sur l'attelage est la force descendante qu'exerce la remorque sur la boule d'attelage. Dans la plupart des cas, le poids sur l'attelage ne doit pas être inférieur à 10 % ni supérieur à 15 % de la charge de la remorque. Vous devez tenir compte de cette charge comme faisant partie de la charge de votre véhicule.

Surface frontale

La surface frontale représente la hauteur maximale multipliée par la largeur maximale de l'avant de la remorque.

Dispositif anti-louvoisement de la remorque

Le dispositif antiroulis de la remorque consiste en une tige coulissante qui peut être installée entre le support de boule et l'attelage de la remorque. Cette tige assure un effet de frottement réglable qui, jumelé au mouvement télescopique, réduit le roulis de la remorque sur la route.

Attelage porteur

Un attelage porteur supporte le poids sur l'attelage, tout comme s'il s'agissait de bagages placés au niveau de la boule de remorquage ou à un autre point de jonction avec le véhicule. Ce type d'attelage, le plus populaire sur le marché aujourd'hui, est couramment utilisé pour la traction de remorques de taille compacte et intermédiaire.

Attelage répartiteur de charge

Le fonctionnement du système de répartition de la charge repose sur l'effet de levier exercé par des barres à ressort (de charge). Celles-ci sont habituellement utilisées pour supporter des charges très lourdes en répartissant le poids sur l'attelage de la remorque entre l'essieu avant du véhicule tracteur et l'essieu de la remorque. Utilisé conformément aux directives du fabricant, le système de répartition améliore la tenue de route, assure une maîtrise de la direction et du freinage uniformes, tout en augmentant la sécurité du remorquage. L'ajout d'un dispositif antiroulis hydraulique ou à friction réduit également le roulis causé par les autres véhicules et les vents latéraux et contribue à accroître la stabilité du véhicule tracteur et de la remorque. Le dispositif anti-

louvoisement et l'attelage répartiteur de charge sont recommandés pour supporter des poids sur l'attelage plus élevés. Ils peuvent même être obligatoires, selon la configuration et la charge du véhicule et de la remorque, pour respecter les exigences en matière de poids nominal brut sur l'essieu (PNBE).

Classification des attelages de remorque

Votre véhicule peut être livré avec l'ensemble optionnel d'attelage de remorque qui vous permet de tracter en toute sécurité des remorques pesant plus de 907 kg (2 000 lb). Adressez-vous à votre concessionnaire autorisé pour plus de renseignements sur cet ensemble.

Le tableau suivant, qui présente les normes de l'industrie quant au poids maximal de la remorque qu'une classe d'attelage de remorque donnée peut tracter, vise à vous aider à sélectionner l'attelage de remorque convenant à vos besoins de remorquage. Consultez le tableau des capacités de remorquage (poids maximal de la remorque) pour connaître le poids

maximal de la remorque que vous pouvez tracter en fonction du groupe motopropulseur de votre véhicule.

Définition des classes d'attelage de remorque	
Classe	Valeurs maximales de l'attelage de remorque (normes de l'industrie)
Classe I – Service léger	907 kg (2 000 lb)
Classe II – Service moyen	1 587 kg (3 500 lb)
Classe III – Service intensif	2 268 kg (5 000 lb)
Classe IV – Service très intensif	4 540 kg (10 000 lb)

Définition des classes d'attelage de remorque	
Classe	Valeurs maximales de l'attelage de remorque (normes de l'industrie)
Sellette d'attelage ou col-de-cygne	Supérieur à 4 540 kg (10 000 lb)
Consultez le tableau des capacités de remorquage (poids maximal de la remorque) pour connaître le poids maximal brut de la remorque (PBR) que vous pouvez tracter en fonction du groupe motopropulseur de votre véhicule.	

L'installation de l'attelage de remorque sur votre véhicule devrait être effectuée par un professionnel.

DÉMARRAGE ET CONDUITE

Capacité de remorquage (poids maximal de la remorque)

Le tableau qui suit présente le poids maximal de la remorque admissible pour le groupe motopropulseur dont est doté votre véhicule.

Moteur/transmission	Surface frontale	Poids brut maximal de la remorque	Poids maximum sur l'attelage (voir la remarque)
2.0L, autom./man.	2,04 m ² (22 pi ²)	454 kg (1 000 lb)	45 kg (100 lb)
2.4L, autom./man.	2,04 m ² (22 pi ²)	454 kg (1 000 lb)	45 kg (100 lb)
2.4L, autom. avec ensemble hors-route Freedom Drive II (AWL)	3,0 m ² (32 pi ²)	907 kg (2 000 lb)	91 kg (200 lb)

Consultez la législation locale pour les vitesses maximales de remorquage.

Le poids sur l'attelage de la remorque doit être considéré comme faisant partie du poids combiné des passagers et de la charge, et ne doit jamais dépasser le poids indiqué sur l'étiquette d'information sur les pneus et la charge. Consultez le paragraphe « Tire Safety Information » (information concernant la sécurité des pneus) dans la section « Démarrage et conduite » pour obtenir de plus amples renseignements.

Poids de la remorque et poids sur l'attelage

Chargez toujours une remorque avec 60 % à 65 % du poids sur l'avant de la remorque. Entre 10 % et 15 % du poids brut de la remorque (PBR) est ainsi placé sur l'attelage de votre véhicule. De fortes charges sur les roues ou des charges plus lourdes à l'arrière peuvent causer un louvoiement **important** de la remorque, ce qui provoquera la perte de la maîtrise du véhicule et de la remorque. L'omission de charger plus lourdement la remorque à l'avant est la cause de nombreuses collisions impliquant une remorque.

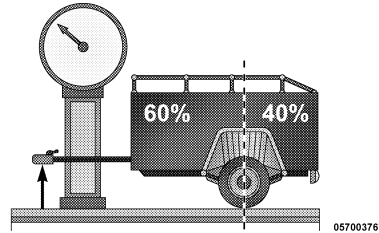

Tenez compte des éléments suivants pour calculer le poids appliqué sur l'essieu arrière du véhicule :

- Le poids sur l'attelage de la remorque.
- Le poids de tout autre chargement ou équipement se trouvant dans votre véhicule ou sur ce dernier.

- Le poids du conducteur et celui de tous les passagers.

NOTA : *N'oubliez pas que toute charge ajoutée à la remorque s'ajoute à celle de votre véhicule. De plus, le poids des accessoires facultatifs installés en usine ou par un concessionnaire autorisé doit être calculé pour déterminer la charge totale de votre véhicule. Pour connaître le poids maximal combiné des occupants et de la charge pour votre véhicule, consultez l'étiquette des renseignements au sujet des pneus et de la charge de la section « Information concernant la sécurité des pneus ».*

Exigences de remorquage

Il est recommandé de suivre les consignes suivantes pour favoriser le rodage approprié des composants du groupe motopropulseur de votre véhicule :

AVERTISSEMENT!

- **Ne tractez pas une remorque pendant les premiers 805 km (500 mi) d'utilisation de votre véhicule. Le moteur, l'essieu ou d'autres pièces risqueraient d'être endommagés.**

- **Donc, au cours des 805 premiers kilomètres (500 premiers milles) parcourus, ne dépassez pas 80 km/h (50 mi/h) et ne démarrez pas à toute vitesse. Ceci permet de procéder au rodage du moteur et des autres pièces du véhicule lorsque des charges plus lourdes sont remorquées.**

Effectuez l'entretien selon le Calendrier d'entretien. Consultez le paragraphe « Calendrier d'entretien » pour connaître les intervalles d'entretien appropriés. Lorsque vous tractez une remorque, vous ne devez jamais dépasser le poids nominal brut sur l'essieu (PNBE) et le poids nominal brut combiné (PNBC).

MISE EN GARDE!

Un remorquage inadéquat peut provoquer une collision. Suivez ces directives pour rendre la traction de votre remorque la plus sécuritaire possible.

- **Assurez-vous que la charge est correctement retenue en place dans la remorque et qu'elle ne tombera pas durant vos déplacements. Si la charge de remorquage n'est pas fixée assez solidement, les mouvements possibles de la charge dynamique peuvent nuire à la conduite du véhicule. Vous pourriez perdre la maîtrise du véhicule et avoir un accident.**

- Lorsque vous transportez des objets ou tractez une remorque, ne surchargez jamais votre véhicule ou la remorque. Une surcharge peut causer une perte de la maîtrise, un manque de performance ou des dommages aux freins, au pont, au moteur, à la transmission, à la direction, à la suspension, au châssis ou aux pneus.
- Vous devez toujours fixer des chaînes de sécurité entre votre véhicule et la remorque. Reliez toujours les chaînes au châssis ou aux points de fixation du crochet de l'attelage du véhicule. De plus, croisez les chaînes sous l'attelage de remorque et prévoyez un jeu suffisant pour les virages.

- Il ne faut jamais stationner un véhicule avec une remorque dans une pente. Lorsque vous stationnez un véhicule avec une remorque, appliquez toujours le frein de stationnement. Placez le levier de vitesses de la transmission automatique du véhicule tracteur à la position P (stationnement). Bloquez toujours les roues de la remorque ou placez-y une cale pour éviter son déplacement.
- Ne dépassez pas le poids nominal brut combiné (PNBC).
- Le poids total doit être distribué entre le véhicule tracteur et la remorque de manière à ne jamais dépasser les 4 valeurs nominales suivantes :

1. PNBV
2. PBR
3. PNBE
4. Poids nominal sur l'attelage selon l'attelage de remorque utilisé (cette exigence peut restreindre la possibilité de toujours atteindre une plage de 10 % à 15 % du poids sur l'attelage comme pourcentage du poids total de la remorque).

Exigences de remorquage – Pneus

- Ne tractez pas de remorque lorsque vous roulez avec une roue de secours compacte.
- Une pression de gonflage adéquate des pneus est essentielle à la conduite sécuritaire et au bon fonctionnement de votre véhicule. Pour savoir comment

gonfler correctement les pneus, consultez la rubrique « Pneus – Généralités » de la section « Démarrage et conduite ».

- Vérifiez la pression de gonflage des pneus de la remorque avant de l'utiliser.
- Avant de tracter une remorque, inspectez soigneusement les pneus du véhicule pour vérifier l'usure de la bande de roulement et la présence éventuelle de dommages. Pour savoir comment inspecter correctement les pneus, consultez la rubrique « Pneus – Généralités » de la section « Démarrage et conduite ».
- Pour savoir comment remplacer correctement les pneus, consultez la rubrique « Pneus – Généralités » de la section « Démarrage et conduite ». Le remplacement des pneus d'origine par des

pneus possédant une capacité de charge plus élevée n'augmentera pas le PNBV ni le PNBE du véhicule.

Exigences de remorquage – Freins de remorque

- **Ne branchez pas** le système de freins hydrauliques ou le circuit de dépression de votre véhicule à celui de la remorque. Le fonctionnement du circuit de freinage pourrait s'en trouver compromis et vous risqueriez de vous blesser.
- Un dispositif de contrôle électronique des freins de la remorque doit être utilisé si la remorque est munie de freins à commande électronique. Un tel dispositif n'est pas requis si la remorque est munie d'un système de freinage hydraulique.

- Il est conseillé de disposer d'un système de freinage sur les remorques de plus de 454 kg (1 000 lb); un tel système est obligatoire sur les remorques de plus de 907 kg (2 000 lb).

AVERTISSEMENT!

Si le poids de la remorque chargée dépasse 454 kg (1 000 lb), celle-ci doit posséder ses propres freins et la capacité de freinage de ceux-ci doit être adéquate. La non-observance de cette règle pourrait entraîner une usure prématurée des garnitures de freins, exiger un effort supplémentaire sur la pédale et prolonger les distances de freinage.

MISE EN GARDE!

- **Ne raccordez jamais le système de freinage de la remorque au circuit de freinage hydraulique de votre véhicule. Cela risquerait de surcharger et d'endommager le circuit de freinage, ce qui pourrait donner lieu à la perte des freins et provoquer une collision.**
- **Le remorquage accroît inévitablement les distances de freinage. Lorsque vous tractez une remorque, prévoyez toujours une distance suffisante entre votre véhicule et celui qui vous précède. Dans le cas contraire, vous risquez de provoquer une collision.**

Exigences de remorquage – feux et câblage de la remorque

Si vous tractez une remorque, quelle que soit sa taille, il est obligatoire, par mesure de sécurité, d'y installer des clignotants et des feux d'arrêt.

L'ensemble de remorquage peut inclure un faisceau de câblage à quatre ou sept broches. Utilisez toujours un faisceau de câblage et un connecteur approuvés par le fabricant de votre véhicule.

NOTA : *Ne coupez pas ou ne faites pas d'épissures dans le faisceau de câblage du véhicule.*

Toutes les connexions aux circuits du véhicule sont effectuées, mais vous devez relier le faisceau à un connecteur pour remorque. Consultez les illustrations suivantes.

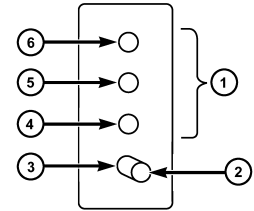

057003766

Connecteur à 4 broches

- | | |
|----------------------|--|
| 1 – Broches femelles | 4 – Feux de position |
| 2 – Broche mâle | 5 – Feu de freinage et clignotant gauche |
| 3 – Masse | 6 – Feu de freinage et clignotant droit |

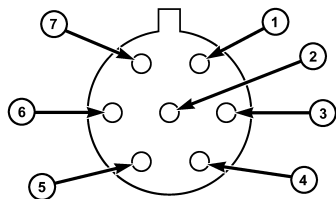

057003765

Connecteur à sept broches

- | | |
|---|--|
| 1 – Batterie | 5 – Masse |
| 2 – Feux de recul | 6 – Feu de freinage et clignotant gauche |
| 3 – Feu de freinage et clignotant droit | 7 – Feux de jour |
| 4 – Freins électriques | |
-

Conseils pour le remorquage

Avant d'entreprendre un voyage avec une remorque, il est recommandé de pratiquer ses virages, arrêts et manœuvres de marche arrière dans un endroit à faible circulation.

Transmission manuelle – Selon l'équipement

Si le véhicule tracteur est équipé d'une transmission manuelle, le départ doit toujours s'effectuer en première vitesse pour éviter de trop faire glisser l'embrayage.

Transmission automatique – Selon l'équipement

L'huile de la transmission automatique et le filtre doivent être remplacés si vous tractez RÉGULIÈREMENT une remorque pendant plus de 45 minutes consécutives. Consultez le « Calendrier d'entretien » pour connaître les intervalles d'entretien appropriés.

**Régulateur de vitesse électronique –
Selon l'équipement**

- N'utilisez pas le régulateur de vitesse en terrain montagneux ou pour le déplacement de charges lourdes.
- Si vous utilisez le régulateur de vitesse en remorquage et faites face à des décélérations supérieures à 16 km/h (10 mi/h), désactivez-le et attendez de rouler de nouveau à vitesse de croisière pour le réactiver.

- L'utilisation du régulateur de vitesse en terrain plat et avec des charges légères favorisera l'économie de carburant.

Circuit de refroidissement

Vous pouvez réduire les risques de surchauffe du moteur et de la transmission en procédant comme suit :

– Conduite urbaine

Lorsque le véhicule est à l'arrêt pendant une courte période, placez la transmis-

sion à la position N (point mort) sans augmenter le régime de ralenti du moteur.

– Conduite sur route

Réduisez la vitesse.

– Climatisation

Arrêtez-la temporairement.

REMORQUAGE DE VOTRE VÉHICULE DERRIÈRE UN VÉHICULE DE LOISIR (AUTOCARAVANE, ETC.)

Conditions de remorquage	Roues SOULEVÉES du sol	Transmission manuelle	Transmission automatique
Remorquage à plat	Aucun	<ul style="list-style-type: none"> • Transmission à la position N (point mort) • Commutateur d'allumage à la position ACC (accessoires) 	NON PERMIS
Chariot roulant	Avant	NON PERMIS	Oui (traction avant seulement)
	Arrière	NON PERMIS	NON PERMIS
Sur la remorque	Tous	OK	OK

NOTA : Les véhicules équipés d'une **transmission manuelle** peuvent être remorqués derrière un véhicule de loisir (remorquage à plat) à une vitesse de croisière légale, quelle que soit la distance, si la **transmission manuelle** est au point mort (N) et que la clé de contact est en position ACC (accessoires).

AVERTISSEMENT!

- **NE REMORQUEZ PAS** un véhicule à transmission automatique. Vous risquez d'endommager le groupe motopropulseur. Si ces véhicules doivent être remorqués, assurez-vous que les quatre roues ne touchent pas au sol.

- Il ne faut jamais remorquer le véhicule au moyen de paniers porteurs avant ou arrière. L'utilisation de paniers porteurs avant ou arrière entraînera des dommages internes à la transmission ou à la boîte de transfert pendant un remorquage derrière un véhicule de loisir. La seule exception concerne les modèles à traction avant (non pas à transmission intégrale) à transmission automatique qui peuvent être remorqués avec les roues avant soulevées sur un chariot.

SECTION

6

EN CAS D'URGENCE

- MULTICLIGNOTANTS D'URGENCE 356
- EN CAS DE SURCHAUFFE DU MOTEUR 356
- SURCHAUFFE DE LA TRANSMISSION
AUTOMATIQUE 357
- MISE SUR CRIC DU VÉHICULE ET
REMPACEMENT D'UN PNEU 358
 - Emplacement du cric 358
 - Rangement de la roue de secours 359
 - Préparatifs de levage sur cric 359
 - Directives de levage 360
- Pose de pneus de route 364
- DÉMARRAGE AVEC BATTERIE AUXILIAIRE 366
 - Préparations pour un démarrage d'appoint 367
 - Démarrage d'appoint 368
- POUR DÉGAGER UN VÉHICULE COINCÉ 369
- NEUTRALISATION DU LEVIER DE VITESSES 371
- REMORQUAGE D'UN VÉHICULE EN PANNE 372
 - Avec la clé de contact 373
 - Sans clé de contact 374

MULTICLIGNOTANTS D'URGENCE

L'interrupteur des feux de détresse se trouve au tableau de bord, sous la radio.



Appuyez sur cet interrupteur pour que les feux de détresse clignotent. À ce moment, tous les clignotants s'allument afin d'alerter les autres automobilistes d'une situation d'urgence. Appuyez sur l'interrupteur une deuxième fois pour éteindre les feux de détresse.

Il s'agit d'un système d'urgence qui ne devrait pas être utilisé lorsque le véhicule est en mouvement. Ne l'utilisez que lorsque votre véhicule est en panne et présente un danger pour la sécurité des autres conducteurs.

Lorsque vous devez quitter le véhicule pour aller chercher de l'aide, les feux de détresse continuent de clignoter même si le commutateur d'allumage se trouve à la position OFF (arrêt).

NOTA : *L'utilisation prolongée des multiclignotants d'urgence risque de décharger la batterie.*

EN CAS DE SURCHAUFFE DU MOTEUR

Vous pouvez réduire les risques de surchauffe survenant dans les cas suivants en prenant les mesures appropriées.

- Sur la route – Ralentissez.
- En ville - Lorsque vous êtes arrêté, placez la transmission en position N (point mort) sans toutefois augmenter le régime de ralenti du moteur.

NOTA : *Vous pouvez prendre les mesures suivantes pour atténuer une surchauffe imminente :*

- Si le climatiseur est en marche, mettez-le hors fonction. Le système de climatisation réchauffe le circuit de refroidissement du moteur; en désactivant le climatiseur, vous éliminez une source de chaleur.
- Vous pouvez également mettre la commande de température à la chaleur maximale, la commande de mode à l'aération au plancher et la commande du ventilateur à la vitesse maximale. Toutes ces actions permettent au radiateur de chauffage d'agir en complémentarité avec le radiateur et contribuent à évacuer la chaleur du circuit de refroidissement du moteur.

AVERTISSEMENT!

La conduite avec le circuit de refroidissement à haute température peut endommager votre véhicule. Lorsque l'aiguille atteint la zone rouge H, un avertisseur sonore se fait entendre. Dès que vous le pouvez, rangez-vous en bordure de la route, immobilisez le véhicule et laissez le moteur tourner au ralenti. Mettez le climatiseur hors fonction et attendez que l'aiguille revienne dans la plage normale. Si l'aiguille reste dans la zone rouge de surchauffe (H) plus d'une minute, coupez immédiatement le moteur et demandez de l'aide (dépanneuse, autoclub).

MISE EN GARDE!

Vous, ou d'autres personnes, pourriez subir de graves brûlures par l'éclaboussement de liquide de refroidissement (antigel) chaud ou de vapeur de votre radiateur. Si vous voyez ou entendez de la vapeur s'échapper de sous le capot, attendez que le radiateur soit refroidi avant d'ouvrir le capot. N'essayez jamais d'ouvrir le bouchon du radiateur lorsque le radiateur ou le vase d'expansion est chaud.

SURCHAUFFE DE LA TRANSMISSION AUTOMATIQUE

Par temps chaud sur de longues distances à haute vitesse ou en situation de remorquage sur de longues montées, l'huile à transmission automatique risque de devenir trop chaude.



En pareil cas, le témoin de surchauffe de la transmission s'allume et le véhicule ralentit légèrement pour laisser la transmission automatique refroidir jusqu'à un point permettant la reprise de la vitesse voulue. Si l'on maintient la vitesse élevée, la transmission peut recommencer à surchauffer et le cycle de refroidissement reprend.

MISE SUR CRIC DU VÉHICULE ET REMPLACEMENT D'UN PNEU

MISE EN GARDE!

- N'essayez pas de changer un pneu qui se trouve du côté du véhicule qui est exposé à la circulation. Éloignez-vous autant que possible de la voie de circulation pour éviter un accident pendant la réparation.

- Il est dangereux de se glisser sous un véhicule soutenu par un cric, car celui-ci pourrait se déplacer et faire tomber le véhicule. Vous pourriez être écrasé. Aucune partie du corps ne doit se trouver sous un véhicule hissé sur un cric. S'il est nécessaire de travailler sous le véhicule, rendez-vous chez un garagiste pour faire monter votre véhicule sur un élévateur.
- Ne démarrez jamais et ne faites jamais tourner le moteur lorsque le véhicule est soutenu par un cric.

- Le cric est conçu uniquement pour changer une roue. Il ne doit pas servir à soulever le véhicule afin de procéder à une réparation. Le véhicule doit toujours être soulevé sur une surface plane et ferme. Évitez les zones glacées ou glissantes.

Emplacement du cric

Le cric et le levier de manœuvre sont rangés sous le plancher de l'espace de chargement.

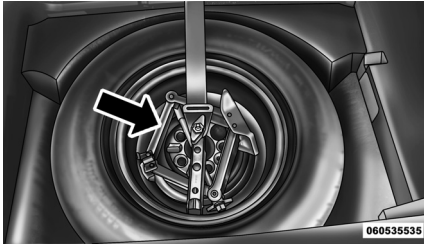

Rangement du cric et de la roue de secours

Rangement de la roue de secours

La roue de secours compacte est rangée sous le plancher arrière de l'espace de chargement.

Retrait de la roue de secours

Relevez le plancher de chargement et enlevez le dispositif de retenue.

Préparatifs de levage sur cric

1. Stationnez le véhicule sur une surface plane et ferme en évitant les zones glacées ou glissantes.

MISE EN GARDE!

Ne tentez pas de changer un pneu du côté du véhicule près de la circulation en mouvement; éloignez-vous suffisamment de la route pour éviter d'être frappé en utilisant le cric ou lors d'un changement de pneu.

2. Allumez les feux de détresse.
3. Serrez le frein de stationnement.
4. Placez le levier de vitesses à la position de stationnement (transmission automatique) ou à la position de marche arrière (transmission manuelle).

5. Coupez le contact.



060505162

6. Bloquez l'avant et l'arrière de la roue diagonalement opposée à la position de levage. Par exemple, si vous changez le pneu avant droit, bloquez la roue arrière gauche.

NOTA : Les occupants ne doivent pas rester dans le véhicule lorsque celui-ci est hissé sur le cric.

Directives de levage

MISE EN GARDE!

Respectez soigneusement les mises en garde ci-après concernant le changement d'une roue. Ils vous aideront à éviter de vous blesser ou d'endommager le véhicule.

- Avant de soulever le véhicule, stationnez-le sur une surface plane et ferme, le plus loin possible de la route.
- Allumez les feux de détresse.
- Calez la roue qui est diagonalement opposée à celle qui doit être changée.

- Serrez fermement le frein de stationnement, puis placez le levier de vitesses de la transmission automatique en position P, ou le levier de vitesses de la transmission manuelle en position R.
- Ne démarrez jamais le moteur et ne le laissez jamais tourner lorsque le véhicule est levé au moyen d'un cric.
- Ne laissez personne s'asseoir dans le véhicule lorsqu'il est soulevé.
- Ne vous glissez pas sous le véhicule lorsqu'il est soutenu par un cric.

- Ne placez le cric qu'aux positions de levage indiquées et pour soulever ce véhicule afin de remplacer un pneu.
- Si vous changez un pneu sur la route ou à proximité d'une route, faites très attention aux véhicules qui y circulent.
- Pour ranger de façon sécuritaire le pneu crevé ou la roue de secours dans son logement, assurez-vous que le corps de valve est dirigé vers le sol.



Étiquette d'avertissement du cric

AVERTISSEMENT!

Ne tentez pas de soulever le véhicule en procédant au levage par cric sur d'autres emplacements que ceux indiqués dans les directives de levage pour ce véhicule.

NOTA : Consultez le paragraphe « Pneus – généralités » dans la section « Démarrage et conduite » pour obtenir de plus amples renseignements sur la roue de secours, son utilisation et son fonctionnement.

1. Détachez le cric articulé et la clé à écrous de la roue de secours. Tournez la vis du cric vers la gauche pour desserrer la clé à écrous et détachez-la du cric.

2. Desserrez sans les enlever les écrous des roues, en les dévissant d'un tour vers la gauche pendant que la roue est encore au sol.

NOTA : Vous trouverez des emplacements pour le cric à l'avant et à l'arrière, de chaque côté de la carrosserie. Les emplacements sont marqués par deux découpes triangulaires à l'avant et deux découpes rectangulaires à l'arrière.

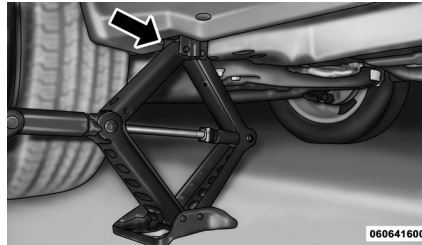

Emplacement de levage avant

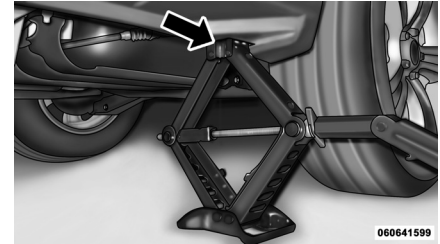

Emplacement de levage arrière

Dans le cas de véhicules doté de garniture de sous-carrosserie en plastique, des découpes ont été pratiquées pour découvrir les emplacements de levage.

Ne soulevez pas le véhicule tant que vous n'êtes pas certain que le cric est correctement positionné.

3. Tournez la vis du cric vers la gauche jusqu'à ce que celui-ci puisse être placé

EN CAS D'URGENCE

sous l'emplacement de levage. Après avoir correctement positionné le cric, tournez la vis vers la droite jusqu'à ce que la tête du cric soit correctement engagée à l'emplacement de levage le plus proche de la roue à changer.

MISE EN GARDE!

Plus la roue est loin du sol, moins le véhicule est stable. Le véhicule pourrait glisser du cric et blesser quelqu'un se trouvant à proximité. Soulevez le véhicule juste ce qu'il faut pour retirer la roue.

4. Soulevez le véhicule en tournant la vis du cric vers la droite, à l'aide de la clé articulée. Arrêtez de soulever le véhicule dès que le pneu se soulève du sol et que l'espace en dessous est suffisant pour

pouvoir monter la roue de secours. La stabilité de l'ensemble est d'autant plus grande que la roue est peu soulevée.

5. Dévissez les écrous de la roue et retirez la roue du moyeu, ainsi que les enjoliveurs le cas échéant. Mettez en place la roue de secours et les écrous de roue en dirigeant leur extrémité conique vers la roue. Serrez légèrement les écrous.

MISE EN GARDE!

Ne serrez pas les écrous à fond avant d'avoir abaissé le véhicule afin d'éviter de déplacer le véhicule sur le cric. Vous risquez des blessures si vous ne tenez pas compte de cette mise en garde.

AVERTISSEMENT!

Assurez-vous de monter la roue de secours avec la tige de soupape orientée vers l'extérieur. Le véhicule pourrait être endommagé si la roue de secours est montée incorrectement.

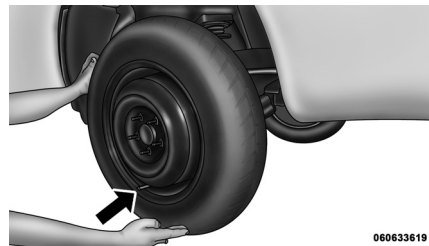

060633619

Montage de la roue de secours

MISE EN GARDE!

Pour éviter de vous blesser, manipulez les enjoliveurs de roue avec précaution en prenant garde de ne pas toucher les bords coupants.

NOTA : *L'enjoliveur est fixé à la roue au moyen des écrous de la roue. Lorsque vous réinstallerez la roue d'origine, alignez bien l'enjoliveur de roue avec le corps de valve, positionnez l'enjoliveur sur la roue, et enfin, posez les écrous.*

6. Abaissez le véhicule en tournant la vis du cric vers la gauche.

7. Finissez de serrer les écrous. Poussez sur la clé en la prenant à son extrémité pour augmenter la force de serrage. Resserrez les écrous de roue en étoile jusqu'à ce que vous ayez resserré deux fois chaque écrou. Le couple de serrage approprié est de 135 N·m (100 pi-lb). Si vous n'êtes pas certain d'avoir serré correctement les écrous, faites vérifier leur serrage au moyen d'une clé de tension chez votre concessionnaire agréé ou dans une station-service.

8. Retirez les cales des roues et baissez le cric jusqu'à ce qu'il se libère. Rassemblez la clé à écrous et le cric et rangez le tout dans le logement de la roue de secours. Fixez l'ensemble de cric à l'aide du dispositif prévu.

MISE EN GARDE!

Si un pneu ou un cric est mal fixé, il risque d'être projeté en avant en cas de collision ou d'arrêt brusque et de blesser ainsi les occupants du véhicule. Rangez toujours les accessoires du cric et la roue de secours dans les espaces prévus à cet effet.

9. Placez la roue dont le pneu est dégonflé dans l'espace de chargement **et faites réparer ou remplacer le pneu dès que possible.**

MISE EN GARDE!

Une roue mal fixée risque d'être projetée vers l'avant en cas de collision ou d'arrêt brusque et de blesser ainsi les occupants du véhicule. Faites réparer ou remplacer le pneu dès que possible.

10. Vérifiez la pression du pneu de secours dès que possible. Réglez la pression de gonflage du pneu si nécessaire.

Pose de pneus de route

Véhicules munis d'enjoliveurs de roue

1. Posez le pneu de route sur l'essieu.

2. Pour faciliter l'installation des roues en acier munies d'enjoliveurs de roue, posez deux écrous de roue sur les goujons de fixation qui se trouvent de chaque côté du corps de valve. Installez les écrous de roue en dirigeant l'extrémité de l'écrou en forme de cône vers la roue. Serrez légèrement les écrous de roue.

MISE EN GARDE!

Ne serrez pas les écrous à fond avant d'avoir abaissé le véhicule afin d'éviter de forcer le véhicule hors du cric. Vous risquez des blessures si vous ne tenez pas compte de cette mise en garde.

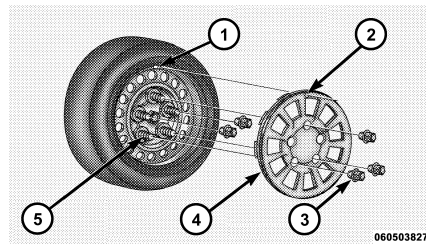

Pneu et enjoliveur de roue ou couvre-moyeu

- 1 – Corps de valve
- 2 – Encoche de la valve
- 3 – Écrou de roue
- 4 – Enjoliveur de roue
- 5 – Goujon de montage

3. Alignez l'encoche de la valve dans l'enjoliveur avec le corps de valve sur la roue. Installez l'enjoliveur à la main de manière à l'enclencher sur les deux écrous de roue. Ne vous servez pas d'un

marteau et n'exercez pas une pression trop forte sur l'enjoliveur.

4. Installez les écrous de roue restants en dirigeant l'extrémité de l'écrou en forme de cône vers la roue. Serrez légèrement les écrous de roue.

MISE EN GARDE!

Ne serrez pas les écrous à fond avant d'avoir abaissé le véhicule afin d'éviter de forcer le véhicule hors du cric. Vous risquez des blessures si vous ne tenez pas compte de cette mise en garde.

5. Abaissez le véhicule en tournant la poignée du cric dans le sens contraire des aiguilles d'une montre.

6. Finissez de serrer les écrous de roue. Poussez sur la clé en la prenant à son extrémité pour augmenter la force de serrage. Resserrez les écrous de roue en étoile jusqu'à ce que vous ayez resserré deux fois chaque écrou. Le serrage approprié de chaque écrou de roue est de 135 N·m (100 lb-pi). Si vous n'êtes pas certain d'avoir bien serré les écrous, faites-les vérifier par un concessionnaire autorisé ou un garagiste au moyen d'une clé dynamométrique.

7. Après 40 km (25 milles), vérifiez le couple de serrage des écrous de roue avec une clé dynamométrique pour vous assurer que les écrous ont bien pris leur place contre la roue.

Véhicules sans enjoliveurs de roue

1. Posez le pneu de route sur l'essieu.
2. Installez les écrous de roue restants en dirigeant l'extrémité de l'écrou en forme de cône vers la roue. Serrez légèrement les écrous de roue.

MISE EN GARDE!

Ne serrez pas les écrous à fond avant d'avoir abaissé le véhicule afin d'éviter de forcer le véhicule hors du cric. Vous risquez des blessures si vous ne tenez pas compte de cette mise en garde.

3. Abaissez le véhicule en tournant la poignée du cric dans le sens contraire des aiguilles d'une montre.

4. Finissez de serrer les écrous de roue. Poussez sur la clé en la prenant à son extrémité pour augmenter la force de serrage. Resserrez les écrous de roue en étoile jusqu'à ce que vous ayez resserré deux fois chaque écrou. Le serrage approprié de chaque écrou de roue est de 135 N·m (100 lb·pi). Si vous n'êtes pas certain d'avoir bien serré les écrous, faites-les vérifier par un concessionnaire autorisé ou un garagiste au moyen d'une clé dynamométrique.

5. Après 40 km (25 milles), vérifiez le couple de serrage des écrous de roue avec une clé dynamométrique pour vous assurer que les écrous ont bien pris leur place contre la roue.

DÉMARRAGE AVEC BATTERIE AUXILIAIRE

Si la batterie de votre véhicule est déchargée vous pouvez démarrer au moyen de câbles volants connectés à la batterie d'un autre véhicule ou à une batterie portative d'amorçage. Tout démarrage d'appoint mal exécuté peut être dangereux; suivez à la lettre les procédures de la présente section.

NOTA : *Si vous utilisez une batterie portative d'amorçage, suivez les instructions et précautions d'utilisation du fabricant.*

AVERTISSEMENT!

N'utilisez pas de batterie portative d'amorçage ou autre source d'appoint sur système dont la tension est supérieure à 12 V, vous risquez d'endommager la batterie, le moteur de démarreur, l'alternateur ou le système électrique.

MISE EN GARDE!

Ne tentez pas de faire un démarrage d'appoint si la batterie est gelée. Elle pourrait se briser ou exploser, entraînant des blessures.

Préparations pour un démarrage d'appoint

La batterie dans votre véhicule est située à l'avant du compartiment moteur au-dessous du conduit d'air d'admission. Pour accéder à la batterie, déposez le conduit d'air d'admission en tournant les deux vis à serrage à main, situées sur le support du radiateur.

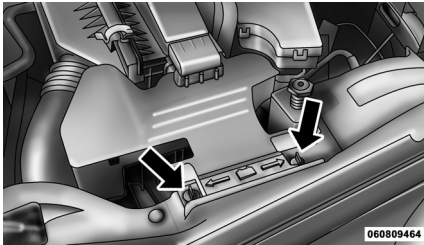

Vis de l'admission d'air à serrage à main

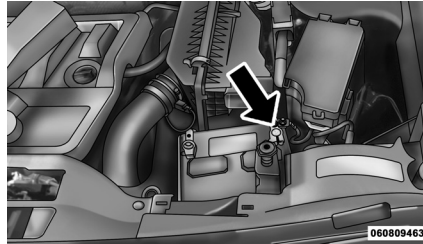

Borne positive de la batterie

MISE EN GARDE!

- Prenez garde au ventilateur de refroidissement du radiateur lorsque le capot est levé. Il peut se mettre en marche à tout moment lorsque le commutateur d'allumage est à la position ON/RUN (marche). Vous pouvez vous blesser en déplaçant les pales du ventilateur.

- Retirez tous les bijoux en métal, tels que les bracelets-montres ou les bracelets qui pourraient provoquer un court-circuit accidentel. Sinon, vous risquez de subir des blessures graves.

- Les batteries contiennent l'acide sulfurique qui peut vous brûler la peau ou les yeux et produire de l'hydrogène, un gaz inflammable et explosif. Tenez la batterie éloignée des flammes nues ou des étincelles.

1. Serrez le frein de stationnement, placez la transmission sur P (stationnement) et tournez le commutateur d'allumage sur LOCK (antivol-verrouillé).

2. Éteignez le chauffage, la radio et tous les accessoires électriques inutiles.

EN CAS D'URGENCE

3. Si vous utilisez un autre véhicule pour le démarrage d'appoint, stationnez le véhicule à portée des câbles volants, serrez le frein de stationnement et assurez-vous que le contact est coupé.

MISE EN GARDE!

Ne laissez pas les véhicules se toucher, car il pourrait se produire une mise à la masse et des blessures pourraient en résulter.

Démarrage d'appoint

MISE EN GARDE!

Ne pas suivre cette procédure pourrait entraîner des préjudices corporels ou matériels dus à l'explosion de la batterie.

AVERTISSEMENT!

Ne pas suivre cette procédure pourrait se traduire par des dommages au circuit de charge du véhicule d'appoint ou de celui dont la batterie est déchargée.

NOTA : Retirez le conduit d'admission d'air avant de poursuivre cette procédure de démarrage d'appoint.

1. Connectez une extrémité du câble volant positif (+) à la borne positive (+) de la batterie déchargée.
2. Connectez l'autre extrémité du câble volant positif (+) à la borne positive (+) de la batterie d'appoint.

3. Connectez une extrémité du câble volant négatif (-) à la borne négative (-) de la batterie d'appoint.

4. Connecter l'autre extrémité du câble volant négatif (-) à une bonne masse du moteur (une partie métallique exposée du moteur du véhicule dont la batterie est déchargée) loin de la batterie et le circuit d'injection de carburant.

MISE EN GARDE!

Ne branchez pas le câble sur la borne négative (-) de la batterie déchargée. Cela produirait une étincelle électrique qui risque de faire exploser la batterie ou de vous blesser.

5. Démarrez le moteur du véhicule qui possède la batterie d'appoint, laissez-le

tourner au ralenti pendant quelques minutes, puis démarrez le moteur du véhicule dont la batterie est déchargée.

Une fois le moteur démarré, retirez les câbles volants dans l'ordre inverse :

6. Débranchez le câble volant négatif (-) de la masse du moteur du véhicule dont la batterie est déchargée.
7. Débranchez le câble volant négatif (-) de la borne négative (-) de la batterie d'appoint.
8. Débranchez le câble volant positif (+) de la borne positive (+) de la batterie d'appoint.
9. Débranchez l'autre extrémité du câble volant positif (+) de la borne positive (+) de la batterie déchargée.

10. Réinstallez le conduit d'air d'admission.

Si vous devez souvent avoir recours à un démarrage d'appoint, faites inspecter la batterie et le circuit de charge par votre concessionnaire autorisé.

AVERTISSEMENT!

Les accessoires qui peuvent être branchés sur les prises de courant de véhicule tirent leur alimentation de la batterie du véhicule, même quand ils ne sont pas utilisés (p. ex., les téléphones cellulaires, etc.). Lorsqu'ils sont branchés assez longtemps, la batterie peut se décharger suffisamment pour voir sa durée de vie écourtée ou même pour empêcher le moteur de démarrer.

POUR DÉGAGER UN VÉHICULE COINCÉ

Si votre véhicule est enlisé dans la boue, le sable ou la neige, vous pouvez, dans la plupart des cas, le sortir de sa position en lui faisant exécuter un mouvement de va-et-vient. Tournez le volant de gauche à droite pour dégager la zone entourant les roues avant. Passez ensuite alternativement de la position D (marche avant) ou du premier rapport à la position R (marche arrière). Il est préférable de ne pas trop appuyer sur la pédale d'accélérateur pour conserver le mouvement de balancier sans faire patiner les roues.

AVERTISSEMENT!

Évitez d'emballer le moteur et de faire patiner les roues pour ne pas provoquer la surchauffe de la transmission ou de l'endommager. Laissez le moteur tourner au ralenti avec le levier de vitesses à la position N (point mort) pendant au moins une minute après chaque cycle de cinq mouvements de va-et-vient. Ceci réduira la possibilité de surchauffe et le risque d'endommager la transmission si vous insistez longtemps pour dégager votre véhicule enlisé.

NOTA : Si votre véhicule est équipé du système électronique d'antidérapage (ESC), désactivez-la avant de tenter de dégager le véhicule par un mouvement de va-et-vient.

AVERTISSEMENT!

- Lorsque vous tentez de dégager votre véhicule enlisé par un mouvement de « va-et-vient » en passant de la position D (marche avant) ou du premier rapport à la position R (marche arrière), ne faites pas patiner les roues à plus de 24 km/h (15 mi/h), car vous pourriez endommager le groupe moto-propulseur.

- Le fait d'emballer le moteur ou de faire patiner les roues trop rapidement peut faire surchauffer la transmission et l'endommager. Vous pourriez également endommager les pneus. Évitez de faire patiner les roues au-dessus de 48 km/h (30 mi/h) pendant que le rapport est engagé (aucun changement de vitesse de transmission en cours).

MISE EN GARDE!

Il est dangereux de faire patiner excessivement les pneus. Les forces engendrées par une vitesse excessive des roues peuvent endommager l'essieu ou les pneus. Les pneus pourraient éclater et blesser quelqu'un. Ne faites pas patiner les roues à plus de 48 km/h (30 mi/h) ou pendant plus de 30 secondes lorsque le véhicule est enlisé, et ne laissez personne s'approcher d'une roue qui patine, quelle que soit la vitesse.

NEUTRALISATION DU LEVIER DE VITESSES

Si une anomalie arrive et que le levier de vitesses ne peut pas être sorti de la position P (stationnement), vous pouvez utili-

ser la procédure suivante pour déplacer temporairement le levier de vitesses :

1. Serrez complètement le frein de stationnement.
2. Retirez le couvercle d'accès de neutralisation du levier de vitesses situé du côté droit du boîtier du levier de vitesses.

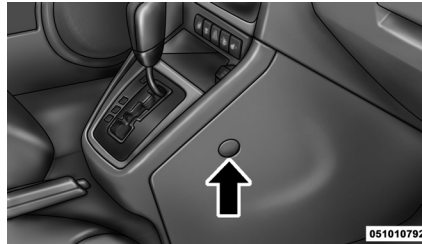

**Couvercle d'accès de neutralisation
du levier de vitesses**

3. Tournez la clé dans le commutateur d'allumage à la position ON/RUN (marche) sans faire démarrer le moteur.
4. Enfoncez et maintenez fermement la pédale de frein.
5. Utilisez un petit tournevis ou un outil similaire, poussez le levier de neutralisation vers l'avant sans le relâcher.
6. Déplacez le levier de vitesses en position N (point mort).
7. Le véhicule peut alors être démarré en position N (point mort).
8. Réinstallez le couvercle de la commande prioritaire manuelle du blocage des changements de vitesse.

REMORQUAGE D'UN VÉHICULE EN PANNE

Conditions de remorquage	Roues soulevées du sol	TRANSMISSION AUTOMATIQUE	BOÎTE DE TRANSMISSION MANUELLE
Remorquage à plat	AUCUNE	NON PERMIS	Transmission à la position N (point mort)
Lève-roues ou chariot roulant	Arrière	NON PERMIS	NON PERMIS
	Avant	Modèles à traction avant SEULEMENT	Modèles à traction avant SEULEMENT
Camion-plateau	TOUS	MEILLEURE MÉTHODE	MEILLEURE MÉTHODE

Avec la clé de contact

Transmission automatique

- Les véhicules à traction avant peuvent être remorqués en soulevant les roues avant ou en utilisant un camion-plateau (avec les quatre roues **SOULEVÉES** du sol).
- Les véhicules à transmission intégrale ou quatre roues motrices (AWD ou 4WD) doivent être remorqués sur un camion-plateau (avec les quatre roues **SOULEVÉES** du sol).

AVERTISSEMENT!

NE REMORQUEZ PAS à plat un véhicule muni d'une transmission automatique. Vous risquez d'endommager le groupe motopropulseur.

Transmission manuelle

- Les véhicules à traction avant (FWD) ou à quatre roues motrices (AWD ou 4WD) peuvent être remorqués à plat (les quatre roues au sol) lorsque la transmission est en position N (point mort)

- On peut remorquer les véhicules à traction avant en soulevant leurs roues avant.
- Les véhicules à traction avant (FWD) ou à transmission intégrale (WAD et 4WD) peuvent être remorqués sur un camion-plateau (avec les quatre roues **SOULEVÉES** du sol).

Tous les types de transmissions

S'il est nécessaire d'utiliser certains accessoires lors du remorquage (essuie-glaces, dégivreur, etc.), le commutateur d'allumage doit être à la position ON/RUN (marche) et non à la position ACC (accessoires). Assurez-vous que la transmission reste au point mort.

Si la batterie du véhicule est déchargée, consultez le paragraphe « Neutralisation du levier de vitesses » dans la section « En cas d'urgence » pour connaître les directives de déplacement de la transmis-

sion automatique hors de la position P (stationnement) pour le remorquage.

AVERTISSEMENT!

N'utilisez pas d'accessoires tels que des élingues pour le remorquage. Lorsque vous arrimez votre véhicule sur un camion plateau, ne fixez rien aux éléments de suspension arrière ou avant du véhicule. Un remorquage inapproprié risque d'endommager votre véhicule.

Sans clé de contact

Il faut faire preuve d'extrême prudence pour remorquer le véhicule lorsque le commutateur d'allumage est à la position LOCK (antivol-verrouillé). La seule méthode de remorquage approuvée lorsque vous ne disposez pas de la clé de contact est le transport par camion-plateau. Pour éviter tout dommage au véhicule, il est conseillé d'utiliser un équipement de remorquage adéquat.

ENTRETIEN DE VOTRE VÉHICULE

• COMPARTIMENT MOTEUR – Moteur 2.0L	377	• Ajout de liquide lave-glace	389
• COMPARTIMENT MOTEUR – Moteur 2.4L	378	• Échappement	390
• DIAGNOSTIC EMBARQUÉ – OBD II	379	• Circuit de refroidissement	393
• Message « Loose Fuel Filler Cap » (bouchon de remplissage de réservoir de carburant desserré)	379	• Circuit de freinage	398
• INSPECTION DU SYSTÈME ANTIPOLLUTION ET PROGRAMMES D'ENTRETIEN	380	• Transmission automatique (CVT) – Selon l'équipement	400
• PIÈCES DE RECHANGE	381	• Transmission manuelle – Selon l'équipement . .	401
• SERVICE OFFERT PAR LE CONCESSIONNAIRE . .	381	• Module de transmission arrière – Modèles à transmission intégrale et quatre roues motrices seulement	402
• DIRECTIVES D'ENTRETIEN	382	• Unité de transfert de puissance – Modèles à transmission intégrale et à 4 roues motrices seulement	402
• Huile moteur	383	• Entretien extérieur et protection contre la corrosion	403
• Filtre à huile	385	• FUSIBLES	408
• Filtre à air du moteur	385	• Module d'alimentation intégré	408
• Batterie sans entretien	386	• ENTREPOSAGE DU VÉHICULE	412
• Entretien du climatiseur	387		
• Graissage des articulations de la carrosserie . .	388		
• Balais d'essuie-glace	389		

ENTRETIEN DE VOTRE VÉHICULE

• REMPLACEMENT DES AMPOULES	413	• Feu de freinage central surélevé	414
• REMPLACEMENT D'UNE AMPOULE	413	• LIQUIDES ET CONTENANCES	415
• Phares	413	• LIQUIDES, LUBRIFIANTS ET	
• Phares antibrouillard	413	PIÈCES D'ORIGINE	416
• Feux arrière, clignotants et feux de recul	414	• Réservoir	416
• Éclairage de la plaque d'immatriculation	414	• Châssis	417

COMPARTIMENT MOTEUR – Moteur 2.0L

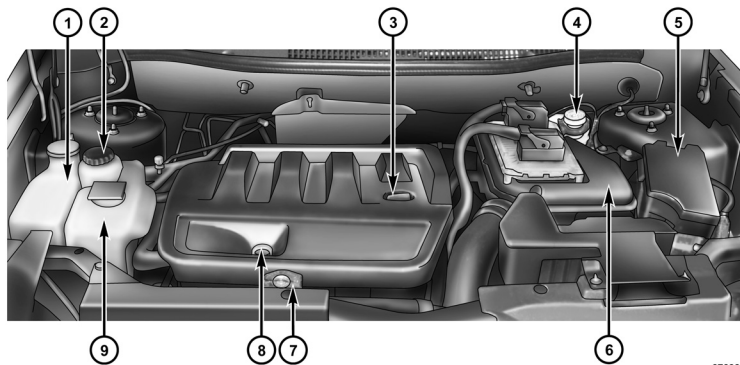

070339986

- 1 – Réservoir de lave-glace
- 2 – Réservoir de liquide de direction assistée
- 3 – Bouchon de remplissage d'huile
- 4 – Réservoir du liquide pour freins
- 5 – Module d'alimentation intégré (fusibles)

- 6 – Filtre à air
- 7 – Bouchon du réservoir de liquide de refroidissement
- 8 – Jauge d'huile moteur
- 9 – Réservoir du liquide de refroidissement

COMPARTIMENT MOTEUR – Moteur 2.4L

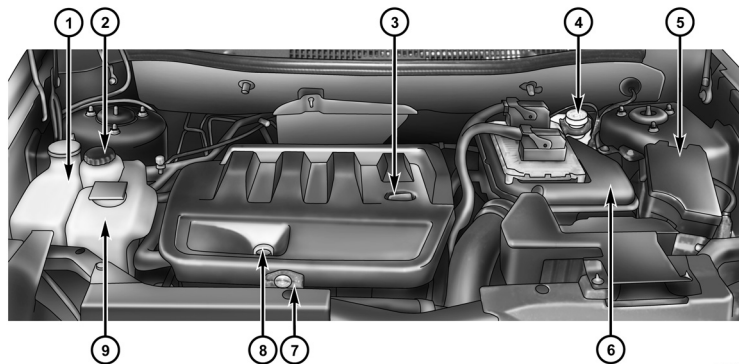

070339986

- 1 – Réservoir de lave-glace
- 2 – Réservoir de liquide de direction assistée
- 3 – Bouchon de remplissage d'huile
- 4 – Réservoir du liquide pour freins
- 5 – Module d'alimentation intégré (fusibles)

- 6 – Filtre à air
- 7 – Bouchon du réservoir de liquide de refroidissement
- 8 – Jauge d'huile moteur
- 9 – Réservoir du liquide de refroidissement

DIAGNOSTIC EMBARQUÉ – OBD II

Votre véhicule est équipé d'un système complexe de diagnostic de bord appelé OBD II. Ce système contrôle le fonctionnement des systèmes antipollution, de contrôle du moteur et de la transmission automatique. Lorsque ceux-ci fonctionnent correctement, votre véhicule est en mesure de vous fournir d'excellentes performances en matière de conduite et de consommation d'essence, ainsi qu'un niveau d'émissions nettement inférieur à celui exigé par le gouvernement.

Si l'un de ces dispositifs tombe en panne, le système de diagnostic embarqué OBD II allume le témoin de panne. Il met également en mémoire des codes de diagnostic et d'autres renseignements qui aident les mécaniciens à effectuer les

réparations nécessaires. Bien que, dans la plupart des cas, il ne soit pas nécessaire de faire remorquer le véhicule, adressez-vous à votre concessionnaire autorisé aussitôt que possible.

AVERTISSEMENT!

- **Une utilisation prolongée de votre véhicule alors que le témoin de panne est allumé risque d'endommager davantage le système antipollution. Cela pourrait également avoir un impact sur la consommation de carburant et sur la maniabilité. Faites réparer votre véhicule avant de passer le test de contrôle antipollution.**

- **Si le témoin de panne clignote pendant que le moteur tourne, une perte de puissance ou de graves dommages au catalyseur sont sur le point de se produire. Une réparation immédiate est nécessaire.**

Message « Loose Fuel Filler Cap » (bouchon de remplissage de réservoir de carburant desserré)

Après l'ajout de carburant, le système de diagnostic de bord peut déterminer si le bouchon de remplissage de carburant est lâche ou incorrectement installé. Le message « gASCAP » (bouchon de remplissage de réservoir de carburant) s'affiche dans le groupe d'instruments. Serrez le bouchon de remplissage jusqu'à ce qu'un déclic se fasse entendre. Cela indique que le bouchon du réservoir est correctement serré. Appuyez sur le bouton de

remise à zéro du totaliseur partiel pour effacer le message. Si le problème persiste, le message sera affiché au prochain démarrage du véhicule. Cela pourrait indiquer que le bouchon est endommagé. Si le problème est détecté deux fois de suite, le système allume le témoin de panne. La résolution du problème éteindra le témoin de panne.

INSPECTION DU SYSTÈME ANTIPOLLUTION ET PROGRAMMES D'ENTRETIEN

Dans certaines provinces, la loi peut exiger la vérification du système antipollution de votre véhicule. Tout manquement à cette obligation peut entraîner la suspension de l'immatriculation.



Dans les provinces où prévaut une exigence d'inspection et d'entretien, cette vérification a pour but de vérifier si le témoin de panne fonctionne, s'il demeure éteint lorsque le moteur tourne et si le système de diagnostic embarqué OBD II est prêt pour le contrôle.

En général, le système OBD II est prêt. Toutefois, il se peut qu'il ne soit **pas** prêt si un entretien a récemment été effectué sur votre véhicule, si votre batterie s'est récemment déchargée, ou si la batterie a été remplacée. Si votre système de diagnostic embarqué OBD II n'est pas prêt pour le contrôle, votre véhicule échouera le test.

Avant de vous rendre au centre de contrôle, vous pouvez effectuer un test simple à l'aide de votre clé de contact.

Pour vérifier le système de diagnostic embarqué OBD II de votre véhicule :

1. Insérez la clé de contact dans le commutateur d'allumage.
2. Mettez le commutateur d'allumage à la position ON (contact), mais sans lancer ou faire démarrer le moteur.
3. Si vous lancez ou démarrez le moteur, vous devrez recommencer le test.
4. Dès que vous placez le commutateur d'allumage à la position ON (contact), le témoin de panne s'allume. Il s'agit de la vérification normale de l'ampoule.
5. Environ 15 secondes plus tard, l'une des deux situations suivantes se produit :
 - a. Le témoin de panne clignote durant 10 secondes, puis reste allumé jusqu'à ce que vous coupiez le contact ou

démarriez le moteur. Cela signifie que le système de diagnostic embarqué OBD II de votre véhicule n'est **pas prêt** et que vous ne devriez **pas** vous rendre au centre de contrôle.

b. Le témoin de panne ne clignote pas et reste allumé jusqu'à ce que vous coupiez le contact ou que vous démarriez le moteur. Cela signifie que le système de diagnostic embarqué OBD II de votre véhicule est **prêt** et que vous pouvez vous rendre au centre de contrôle.

Si votre système de diagnostic embarqué OBD II n'est **pas prêt**, vous devriez consulter votre concessionnaire ou un atelier de réparation autorisé. Si un entretien a récemment été effectué sur votre véhicule, si votre batterie s'est déchargée ou a été remplacée, il vous suffit d'attendre que

le système de diagnostic embarqué OBD II se mette à jour. Si vous repassez le test de routine indiqué plus haut, il est fort probable qu'il se révèle concluant.

Que le système de diagnostic embarqué OBD II de votre véhicule soit prêt ou non, si le témoin de panne s'allume lorsque vous roulez, faites vérifier votre véhicule avant de vous rendre au centre de contrôle. En effet, votre véhicule pourrait y être refusé si le témoin de panne est allumé pendant que le moteur tourne.

PIÈCES DE RECHANGE

Il est conseillé, afin de garantir la performance prévue du véhicule, d'utiliser des pièces d'origine MOPAR^{MD} pour effectuer l'entretien régulier et les réparations. La garantie du constructeur ne couvre pas les dommages et défaillances résultant de l'utilisation de pièces et produits ne pro-

venant pas de MOPAR^{MD} pour effectuer l'entretien et les réparations.

SERVICE OFFERT PAR LE CONCESSIONNAIRE

Votre concessionnaire dispose d'une équipe d'entretien qualifiée, d'un outillage spécialisé et de l'équipement nécessaire pour exécuter toutes les opérations d'entretien, de façon experte et professionnelle. Vous pouvez vous procurer des manuels d'atelier qui contiennent tous les renseignements détaillés concernant l'entretien de votre véhicule. Veuillez consulter les manuels d'atelier avant d'entreprendre vous-même toute procédure sur votre véhicule.

NOTA : *Toute modification intentionnelle du système antipollution peut annuler la garantie et est condamnée par la loi et passible de poursuites judiciaires.*

MISE EN GARDE!

Vous pouvez vous blesser gravement en travaillant sur un véhicule automobile ou à proximité. Limitez-vous à effectuer les opérations d'entretien pour lesquelles vous disposez des connaissances suffisantes et de l'outillage nécessaire. Si vous doutez de votre compétence quant à certains travaux, faites appel à un mécanicien qualifié.

DIRECTIVES D'ENTRETIEN

Les pages qui suivent traitent des services d'entretien **obligatoires** déterminés par les ingénieurs qui ont conçu votre véhicule.

En plus des éléments d'entretien prescrits dans le programme d'entretien prévu, il se peut que l'entretien ou le remplacement d'autres composants soit requis.

AVERTISSEMENT!

- **Si vous n'effectuez pas l'entretien ou les réparations requises pour votre véhicule, cela pourrait entraîner l'augmentation des coûts des réparations, l'endommagement d'autres composants ou la diminution du rendement du véhicule. Assurez-vous de faire inspecter toute anomalie par un concessionnaire Chrysler Group LLC ou un centre de réparations agréé.**

- **Votre véhicule a été rempli de liquides à formule améliorée qui permettent de réduire la fréquence des entretiens. Aucun liquide chimique de rinçage ne doit être utilisé, car cela pourrait endommager le moteur, la transmission, la direction assistée ou le climatiseur. Ces dommages ne sont pas couverts par la garantie limitée de véhicule neuf. Si un rinçage est requis par suite de la défaillance d'un composant, utilisez uniquement le liquide prescrit par la procédure de rinçage.**

Huile moteur

Vérification du niveau d'huile

Pour assurer la bonne lubrification du moteur, l'huile moteur doit être maintenue au niveau approprié. Vérifiez le niveau d'huile régulièrement, par exemple, à chaque plein d'essence. Le meilleur moment pour contrôler le niveau d'huile moteur est environ cinq minutes après l'arrêt du moteur, alors qu'il était à sa température normale de fonctionnement. Ne vérifiez pas le niveau d'huile avant de lancer le moteur s'il est resté inutilisé toute la nuit. La vérification du niveau d'huile à froid donne des résultats incorrects.

Pour améliorer l'exactitude des résultats, vérifiez l'huile du véhicule sur une surface plane et lorsque le moteur est chaud. Maintenez le niveau d'huile entre les repères de la jauge. Ceux-ci se présentent

comme suit : plage hachurée portant le mot SAFE (niveau adéquat) et délimitée par les mots MIN (minimum) et MAX (maximum) aux extrémités inférieure et supérieure, respectivement. Quand le niveau est au minimum, l'ajout d'un seul litre d'huile fait passer le niveau à la limite maximale.

AVERTISSEMENT!

Ne remplissez pas trop. Un remplissage excessif créera une aération qui peut provoquer une perte de pression d'huile et une hausse de la température de l'huile. Cela pourrait endommager votre moteur. De plus, assurez-vous de remettre le bouchon de remplissage d'huile en place et de le serrer après avoir ajouté de l'huile.

Vidange de l'huile moteur

L'indicateur de changement d'huile vous rappelle l'entretien de votre véhicule prévu au calendrier. Consultez le paragraphe « Calendrier d'entretien » pour connaître les intervalles d'entretien appropriés.

NOTA : Les intervalles de vidange d'huile ne doivent jamais dépasser 13 000 km (8 000 mi) ou 6 mois, selon la première éventualité.

Choix de l'huile moteur

Pour bénéficier du meilleur rendement possible et d'une protection maximale, peu importe les conditions de conduite, le constructeur recommande d'utiliser uniquement des huiles moteur certifiées par l'API et conformes aux exigences de la norme MS-6395 de Chrysler.

Pictogramme identifiant les huiles moteur conformes à l'API



Ce pictogramme signifie que l'huile a été homologuée par l'American Petroleum Institute (API). Le constructeur recommande

d'utiliser uniquement des huiles moteur homologuées par l'API.

AVERTISSEMENT!

Aucun liquide chimique de rinçage ne doit être utilisé dans l'huile moteur, car cela pourrait endommager le moteur de votre véhicule. Ces dommages ne sont pas couverts par la garantie limitée de véhicule neuf.

Indice de viscosité des huiles moteur (indice SAE)

L'huile moteur SAE 5W-20 est recommandée pour toutes les températures de fonctionnement. Ce type d'huile facilite les démarrages par temps froid et réduit la consommation de carburant. Le bouchon de remplissage d'huile indique aussi la viscosité d'huile recommandée pour le moteur de votre véhicule.

Les lubrifiants dont l'étiquette n'affiche pas l'indice correct de viscosité SAE et qui ne sont pas certifiés selon les critères de l'API ne doivent pas être utilisés.

Huiles moteur synthétiques

Vous pouvez utiliser des huiles moteur synthétiques à condition qu'elles répondent aux exigences décrites ci-dessus. En outre, vous devez respecter les intervalles recommandés de vidange d'huile et de remplacement du filtre à huile.

Additifs pour huiles moteur

N'ajoutez à l'huile moteur aucun additif complémentaire autre que les teintures spéciales facilitant la détection des fuites. L'huile moteur est un produit techniquement modifié et l'ajout d'additifs peut en compromettre le rendement.

Mise au rebut de l'huile moteur et des filtres à huile usagés

Prenez les précautions nécessaires pour vous défaire de l'huile moteur usagée et du filtre provenant de votre véhicule. L'huile et les filtres usagés abandonnés sans précaution aucune peuvent causer un préjudice à l'environnement. Adressez-vous à votre concessionnaire, votre station-service ou une agence gouvernementale pour savoir comment et à quel endroit dans votre région vous pouvez vous débarrasser en toute sécurité des huiles et des filtres usagés.

Filtre à huile

Vous devez remplacer le filtre à huile à chaque vidange.

Choix du filtre à huile

Tous les moteurs du constructeur sont équipés d'un filtre à huile à passage total de type jetable. Les filtres de rechange doivent être du même type. La qualité des filtres de rechange varie considérablement. Vous ne devez utiliser que des filtres de haute qualité afin de garantir un fonctionnement optimal. Les filtres à huile de haute qualité MOPAR^{MD} sont recommandés.

Filtre à air du moteur

Consultez le paragraphe « Calendrier d'entretien » pour connaître les intervalles d'entretien appropriés.

MISE EN GARDE!

Le filtre à air peut offrir une certaine protection en cas de retour de flamme du moteur. Il ne doit pas être enlevé, sauf pour effectuer un entretien ou une réparation. Veillez à ce que personne ne se tienne à proximité du compartiment moteur lorsque vous démarrez le moteur sans l'élément de filtre à air. De graves blessures pourraient en résulter.

Sélection de filtre à air du moteur

La qualité des filtres à air du moteur de remplacement varie considérablement. Vous ne devez utiliser que des filtres de haute qualité afin de garantir un fonctionnement optimal. Les filtres à air de moteur MOPAR^{MD} sont des filtres de haute qualité et sont recommandés.

Batterie sans entretien

Votre véhicule est doté d'une batterie sans entretien. Vous n'aurez jamais à y ajouter d'eau ni à en effectuer l'entretien périodique normalement requis.

MISE EN GARDE!

- **Le liquide de la batterie est une solution acide corrosive qui peut causer des brûlures et même la cécité. Évitez tout contact du liquide de batterie avec les yeux, la peau ou les vêtements. Ne vous penchez pas au-dessus d'une batterie lorsque vous fixez les coses. En cas d'éclaboussures d'acide dans les yeux ou sur la peau, rincez immédiatement et abondamment la zone touchée à l'eau. Consultez « Méthode de démarrage d'appoint » dans la section « En cas d'urgence » pour obtenir de plus amples renseignements.**

- **Les émanations de la batterie sont inflammables et explosives. Tenez la batterie éloignée des flammes ou des étincelles. N'utilisez pas une batterie d'appoint, ni aucune source d'appoint produisant une tension de sortie supérieure à 12 V. Ne laissez pas les coses des câbles se toucher.**
- **Les bornes de batterie, les coses de câbles et leurs accessoires contiennent du plomb et des composés de plomb. Lavez-vous les mains après les avoir touchés.**
- **La batterie dans ce véhicule est munie d'un boyau d'évent qui ne doit pas être débranché et elle ne doit être remplacée que par une batterie du même type (ventilée).**

AVERTISSEMENT!

- Lorsque vous remplacez les câbles de la batterie, il est essentiel que le câble positif soit raccordé à la borne positive et que le câble négatif soit raccordé à la borne négative. Les bornes positive et négative sont identifiées respectivement par les signes (+) et (-) sur le boîtier de la batterie. Les cosses des câbles doivent être bien serrées sur les bornes et ne doivent pas être rouillées.

- Si vous utilisez un « chargeur rapide » avec la batterie dans le véhicule, débranchez les deux câbles de batterie avant de raccorder le chargeur à la batterie. N'utilisez pas un « chargeur rapide » pour produire la tension de démarrage.

Entretien du climatiseur

Pour assurer le bon fonctionnement du climatiseur, faites-le vérifier au début de la saison chaude par un concessionnaire autorisé. Ce service comprend généralement le nettoyage des ailettes du condenseur et la vérification du rendement. La tension de la courroie d'entraînement doit aussi être vérifiée au même moment.

AVERTISSEMENT!

N'utilisez pas de fluide de rinçage chimique dans le climatiseur, car les produits chimiques peuvent en endommager les composants. Ces dommages ne sont pas couverts par la garantie limitée de véhicule neuf.

MISE EN GARDE!

- **N'utilisez pour votre système de climatisation que des liquides frigorigènes et des lubrifiants pour le compresseur approuvés par le constructeur. Certains liquides frigorigènes non approuvés sont inflammables et peuvent exploser, vous causant ainsi des blessures. D'autres liquides frigorigènes ou lubrifiants non approuvés peuvent causer une défaillance du système qui nécessiterait des réparations coûteuses. Pour de plus amples renseignements sur la garantie, consultez le manuel d'information sur la garantie, situé sur le DVD.**

- **Le système de climatisation contient du liquide frigorigène sous haute pression. Afin d'éviter les risques de dommages au système ou les blessures, confiez à un mécanicien compétent toute réparation nécessitant l'ajout de liquide frigorigène ou le débranchement des canalisations.**

Récupération et recyclage du liquide frigorigène

Le liquide frigorigène du climatiseur, le R-134a, est un hydrofluorocarbure (HFC) approuvé par l'Environmental Protection Agency (EPA) des États-Unis et il est sans danger pour la couche d'ozone. Toutefois, le constructeur recommande que l'entretien du système de climatisation soit effectué par des concessionnaires autorisés ou par tout autre établissement de service

utilisant du matériel approprié de récupération et de recyclage.

NOTA : *N'utilisez que des produits d'étanchéité pour système de climatisation, des produits antifuite, des conditionneurs de joints d'étanchéité, de l'huile pour compresseur ou des liquides frigorigènes homologués.*

Graissage des articulations de la carrosserie

Les serrures et tous les points d'articulation de la carrosserie, comme les glissières des sièges de même que les galets et les charnières des portes, du hayon, des portes coulissantes et du capot, doivent être régulièrement graissés avec une graisse au lithium, telle que Spray White Lube de MOPAR^{MD}, ou l'équivalent, pour assurer un fonctionnement silencieux et régulier et protéger contre la rouille et

l'usure. Avant d'appliquer le lubrifiant, essuyez les pièces afin d'enlever toutes les saletés et impuretés. Essuyez ensuite l'excédent d'huile ou de graisse après avoir terminé la lubrification des pièces. Portez une attention particulière aux composants de fermeture du capot pour vous assurer qu'ils fonctionnent correctement. Lorsque vous ouvrez le capot pour l'entretien d'autres pièces, nettoyez et lubrifiez-en les mécanismes de fermeture et d'ouverture de même que le crochet de sécurité.

Graissez les barilletts des serrures extérieures deux fois par an, de préférence à l'automne et au printemps. Introduisez directement dans le barillet une petite quantité de lubrifiant de haute qualité, tel que le lubrifiant pour barilletts de serrures MOPAR^{MD} ou un produit équivalent.

Balais d'essuie-glace

Nettoyez régulièrement les bords caoutchoutés des balais d'essuie-glace, et le pare-brise à l'aide d'une éponge ou d'un chiffon doux et d'un savon non abrasif ou de liquide lave-glace. Vous enlèverez ainsi les dépôts de sel, de cire ou de goudron, ce qui réduira les saletés et les traînées.

L'utilisation prolongée des essuie-glaces sur un pare-brise sec détériore les balais. Envoyez toujours un peu de liquide lave-glace avant d'actionner les essuie-glaces pour enlever le sel et la saleté d'un pare-brise sec. Évitez d'utiliser les balais d'essuie-glace pour enlever le givre ou la glace du pare-brise. Pour ne pas endommager les balais, assurez-vous que les essuie-glaces ne sont pas gelés sur le pare-brise avant de les actionner. Évitez

de mettre le caoutchouc des lames de balai en contact avec des dérivés pétroliers tels que de l'huile moteur, de l'essence, etc.

NOTA : *La durée utile des balais d'essuie-glace varie selon la région et la fréquence d'utilisation. Le broutage, les marques, les lignes d'eau ou les traces d'humidité peuvent entraver le rendement des balais d'essuie-glace. Si une de ces conditions est présente, nettoyez les balais d'essuie-glace ou remplacez-les au besoin.*

Ajout de liquide lave-glace

Le niveau du réservoir de liquide dans le compartiment moteur doit être vérifié régulièrement. Remplissez le réservoir de liquide lave-glace (et non d'antigel pour radiateur).

Quand vous faites l'appoint du réservoir de liquide lave-glace, imbitez un chiffon ou une serviette de liquide lave-glace pour nettoyer les balais d'essuie-glace et ainsi en améliorer l'efficacité. Pour éviter la formation soudaine d'une couche de givre sur le pare-brise par temps très froid, privilégiez une solution ou un mélange qui répond ou qui dépasse les exigences propres aux écarts de température qui correspondent à votre climat. Ces renseignements sur l'évaluation du produit peuvent être trouvés sur la plupart des contenants de liquide lave-glace.

MISE EN GARDE!

Les liquides lave-glace vendus dans le commerce sont inflammables. Ils peuvent s'enflammer et vous causer des brûlures. Veillez à prendre les précautions qui s'imposent lorsque vous remplissez le réservoir ou lorsque vous travaillez à proximité de la solution de liquide lave-glace.

Échappement

Un échappement bien entretenu représente la meilleure protection contre la pénétration de monoxyde de carbone dans l'habitacle.

Si vous remarquez un changement dans la sonorité de l'échappement ou si vous détectez la présence de vapeurs d'échappement à l'intérieur, ou encore si le dessous ou l'arrière du véhicule a été endommagé, faites vérifier l'ensemble de l'échappement ainsi que les parties voisines de la carrosserie par un mécanicien compétent afin de repérer les pièces cassées, endommagées, détériorées ou mal positionnées. Des soudures ouvertes ou des raccords desserrés peuvent laisser pénétrer des gaz dans l'habitacle. De plus, nous vous recommandons de faire vérifier l'échappement chaque fois que le véhicule est soulevé pour une vidange ou un graissage. Remplacez des pièces s'il y a lieu.

MISE EN GARDE!

- Les gaz d'échappement peuvent causer des lésions ou entraîner la mort. Ils contiennent du monoxyde de carbone (CO), une substance incolore et inodore. L'inhalation de ce gaz peut vous faire perdre connaissance et même vous empoisonner. Pour éviter de respirer du CO, consultez les rubriques « Conseils de sécurité/Gaz d'échappement » de la section « Avant de mettre en marche le véhicule », vous y trouverez de plus amples informations.

- Si vous garez votre véhicule sur des matières combustibles alors que votre système d'échappement est chaud, vous risquez de provoquer un incendie. Il peut s'agir d'herbes ou de feuilles entrant en contact avec votre système d'échappement. Ne garez pas votre véhicule et ne le conduisez pas là où votre système d'échappement risque d'être en contact avec des matières combustibles.

AVERTISSEMENT!

- Le catalyseur nécessite l'utilisation exclusive d'essence sans plomb. L'essence au plomb empêche le catalyseur d'agir comme dispositif antipollution et peut réduire le rendement du moteur ou l'endommager de façon significative.

- **Vous risquez d'endommager le catalyseur si le véhicule n'est pas maintenu en bon état de fonctionnement. Si le moteur présente des signes de défaillance, tels que des ratés ou une baisse évidente des performances, faites vérifier votre véhicule sans tarder. Le catalyseur risque de surchauffer si vous continuez de rouler avec un véhicule défaillant, ce qui risque d'endommager le catalyseur et le véhicule.**

Dans des conditions normales d'utilisation, le catalyseur ne nécessite aucun entretien. Toutefois, il importe que le moteur soit toujours bien réglé pour assurer le bon fonctionnement du catalyseur et éviter que ce dernier ne se détériore.

NOTA : *Toute modification intentionnelle du système antipollution est condamnée par la loi et passible de poursuites judiciaires.*

Dans les cas exceptionnels où le moteur est vraiment en mauvais état, une odeur de roussi peut signifier une surchauffe importante et anormale du catalyseur. Dans un tel cas, arrêtez le véhicule, coupez le moteur et laissez-le refroidir. Faites alors effectuer immédiatement une mise au point, conformément aux spécifications du constructeur.

Pour éviter d'endommager le catalyseur :

- N'éteignez jamais le moteur ou ne coupez jamais le contact lorsque la transmission est en prise et que le véhicule roule.

- N'essayez pas de faire démarrer le moteur en poussant ou en remorquant le véhicule.
- Ne faites pas tourner le moteur au ralenti quand des câbles de bougie d'allumage sont débranchés ou enlevés, comme durant des essais de diagnostic, durant de longues périodes de régime de ralenti très instable ou dans des conditions de mauvais fonctionnement.

Circuit de refroidissement

MISE EN GARDE!

- Lorsque vous travaillez à proximité du ventilateur du radiateur, débranchez le fil d'alimentation du moteur du ventilateur ou tournez le commutateur d'allumage à la position OFF (arrêt). Le ventilateur est commandé par la température du liquide de refroidissement et peut se mettre en marche à tout moment lorsque le commutateur d'allumage est à la position ON (contact).

- **Le liquide de refroidissement chaud ou la vapeur provenant du radiateur peuvent causer de graves brûlures à vous-même comme à d'autres personnes. Si vous voyez ou entendez de la vapeur s'échapper de sous le capot, attendez que le radiateur soit refroidi avant d'ouvrir le capot. N'essayez jamais d'ouvrir le bouchon du radiateur lorsque celui-ci est chaud.**

Vérification du liquide de refroidissement

Vérifiez le liquide de refroidissement du moteur (antigel) aux 12 mois (avant l'arrivée du temps froid, s'il y a lieu). Si le liquide de refroidissement du moteur (an-

tigel) est sale ou rouillé, le système doit être vidangé, rincé, puis rempli de liquide de refroidissement (antigel) frais. Assurez-vous que l'avant du condensateur du climatiseur n'est pas obstrué par l'accumulation d'insectes, de feuilles mortes, etc. S'il est sale, nettoyez-le en vaporisant doucement de l'eau au moyen d'un boyau d'arrosage, en un mouvement vertical, sur la face avant du condensateur.

Assurez-vous que les tuyaux du vase d'expansion ne sont pas friables, craquelés, déchirés ou coupés et que les raccords au vase et au radiateur sont solides. Vérifiez l'ensemble du circuit pour y déceler de possibles fuites.

Circuit de refroidissement – Vidange, rinçage et remplissage

Consultez le paragraphe « Calendrier d'entretien » pour connaître les intervalles d'entretien appropriés.

Si le liquide de refroidissement du moteur (antigel) est sale ou contient une quantité considérable de sédiments, vidangez le circuit et rincez-le avec un nettoyant fiable pour circuit de refroidissement. Rincez ensuite soigneusement pour enlever toute trace de dépôts et de produits chimiques. Mettez correctement au rebut l'ancienne solution de liquide de refroidissement (antigel).

Choix d'un liquide de refroidissement

Reportez-vous à la rubrique « Liquides, lubrifiants et pièces d'origine » de la section « Entretien de votre véhicule » pour de plus amples renseignements.

AVERTISSEMENT!

- **Le mélange d'un liquide de refroidissement (antigel) autre que le liquide de type HOAT précisé peut endommager le moteur et diminuer la protection contre la corrosion. Si un liquide de refroidissement qui n'est pas de type HOAT est versé dans le circuit de refroidissement en cas d'urgence, il doit être remplacé dès que possible par le liquide de refroidissement (antigel) précisé.**

- **N'utilisez pas uniquement de l'eau, ni un liquide de refroidissement (antigel) à base d'alcool. N'utilisez pas d'autres produits inhibiteurs de rouille ou antirouille, car ils pourraient se révéler incompatibles avec le liquide de refroidissement et obstruer le radiateur.**
- **Ce véhicule n'est pas conçu pour utiliser un liquide de refroidissement (antigel) à base de propylène glycol. L'utilisation de liquide de refroidissement (antigel) à base de propylène glycol n'est pas recommandée.**

Ajout de liquide de refroidissement

Votre véhicule est doté d'un liquide de refroidissement (antigel) amélioré qui prolonge les intervalles d'entretien. La durée de vie utile de ce liquide de refroidissement (antigel) est de cinq ans ou 169 000 km (104 000 mi). Pour éviter de raccourcir cet intervalle d'entretien prolongé, il est important d'utiliser le même liquide de refroidissement (antigel) pendant toute la durée de vie utile du véhicule. Veuillez observer ces recommandations d'utilisation du liquide de refroidissement (antigel) de formule HOAT (Hybrid Organic Additive Technology).

Lorsque vous ajoutez du liquide de refroidissement, utilisez une solution d'eau et d'au moins 50 % de liquide de refroidissement MOPAR^{MD} de formule 5 ans ou 160 000 km (100 000 mi) HOAT (Hybrid

Organic Additive Technology), ou l'équivalent. Utilisez des concentrations plus élevées (sans dépasser 70 %) si des températures inférieures à -37 °C (-34 °F) sont prévues.

N'utilisez que de l'eau très pure, comme de l'eau distillée ou déionisée, lorsque vous mélangez la solution d'eau et de liquide de refroidissement (antigel). L'utilisation d'une eau de qualité moindre réduit la protection contre la corrosion du circuit de refroidissement du moteur.

Veuillez noter qu'il incombe au propriétaire d'assurer le niveau de protection approprié contre le gel, en fonction des températures propres à la région où il compte utiliser son véhicule.

NOTA : *Le mélange de divers types de liquides de refroidissement (antigel) diminue la durée de vie utile du liquide de refroidissement (antigel) et exige de plus fréquents changements de liquide de refroidissement (antigel).*

Bouchon de radiateur

Le bouchon doit être complètement serré pour prévenir la perte de liquide de refroidissement (antigel) et pour s'assurer que le liquide de refroidissement (antigel) retourne dans le radiateur à partir du vase d'expansion.

Le bouchon doit être vérifié et nettoyé s'il y a des dépôts de substances étrangères sur les surfaces de contact devant assurer l'étanchéité.

MISE EN GARDE!

- **La mention « NE PAS OUVRIR – CHAUD » apparaît sur le bouchon de radiateur par mesure de sécurité. N'ajoutez jamais de liquide de refroidissement (antigel) lorsque le moteur surchauffe. Ne desserrez pas ou n'enlevez pas le bouchon pour essayer de refroidir un moteur surchauffé. La chaleur cause une augmentation de la pression dans le circuit de refroidissement. Afin d'éviter de vous ébouillanter ou de vous blesser, ne dévissez pas le bouchon de radiateur tant que le circuit est chaud ou sous pression.**

- **N'utilisez pas un bouchon de radiateur autre que celui fabriqué pour votre véhicule, au risque de vous blesser ou d'endommager le moteur.**

Mise au rebut du liquide de refroidissement usagé

Le liquide de refroidissement (antigel) à base d'éthylène glycol usagé est une substance dont la mise au rebut est réglementée. Informez-vous auprès des autorités locales pour connaître les règlements pertinents en matière d'élimination des déchets. Pour empêcher les enfants et les animaux d'ingérer du liquide de refroidissement (antigel) à base d'éthylène glycol, n'entreposez pas le liquide dans des récipients ouverts et ne laissez pas le liquide s'accumuler au sol. Si un enfant ou un animal ingère du liquide de refroidisse-

ment, communiquez immédiatement avec les secours d'urgence. Nettoyez immédiatement tout renversement de liquide.

Niveau du liquide de refroidissement

Le vase d'expansion permet de vérifier rapidement si le niveau du liquide de refroidissement est adéquat. Quand le moteur tourne au ralenti et atteint la température de fonctionnement oscillant entre tiède et normale, le niveau du liquide de refroidissement du moteur (antigel) doit se situer entre les repères « ADD » (ajouter) et « FULL » (plein) du vase.

Le radiateur demeure normalement plein, il n'est donc pas nécessaire d'ouvrir le bouchon du radiateur à moins de vérifier le point de congélation du liquide de refroidissement (antigel) ou de remplacer le liquide de refroidissement (antigel). Informez toute personne devant assurer

l'entretien de votre véhicule à ce sujet. Tant que la température de fonctionnement du moteur demeure satisfaisante, une vérification mensuelle du vase d'expansion suffit.

S'il faut ajouter du liquide de refroidissement (antigel) pour maintenir le niveau adéquat, le liquide doit être ajouté dans le vase d'expansion. Ne remplissez pas trop le carter.

Points à ne pas oublier

NOTA : *Lorsque le véhicule est arrêté après avoir parcouru quelques kilomètres (ou quelques milles), il est possible que de la vapeur s'échappe de l'avant du compartiment moteur. Cette vapeur résulte en général de la vaporisation de l'eau produite par la pluie, la neige ou l'humidité accumulée sur le radiateur. Le*

phénomène se produit lorsque le thermostat s'ouvre et laisse entrer le liquide de refroidissement (antigel) chaud dans le radiateur.

Si l'examen du compartiment moteur ne vous permet pas de déceler de trace de fuite au niveau des tuyaux ou du radiateur, vous pouvez utiliser le véhicule en toute sécurité. La vapeur se dissipera peu après.

- Ne remplissez pas trop le vase d'expansion.
- Vérifiez le point de congélation du liquide de refroidissement ou de l'antigel dans le radiateur et dans le vase d'expansion. Si vous devez ajouter du liquide de refroidissement (antigel), le contenu du vase d'expansion doit être également protégé contre le gel.

- S'il faut fréquemment ajouter du liquide de refroidissement (antigel) ou si le niveau du vase d'expansion ne descend pas lorsque le moteur refroidit, le circuit de refroidissement doit faire l'objet d'un essai de pression servant à détecter les fuites.
- Maintenez la concentration du liquide de refroidissement (antigel) à 50 % de liquide de refroidissement (antigel) HOAT (minimum) et d'eau distillée pour bien protéger le moteur (qui comprend des composants en aluminium) contre la corrosion.
- Assurez-vous que les tuyaux du radiateur et du vase d'expansion ne sont ni tordus, ni obstrués.
- Gardez l'avant du radiateur propre. Si votre véhicule possède un climatiseur,

préservez la propreté de l'avant du condensateur.

- Ne remplacez pas le thermostat pour l'été ou l'hiver. S'il est nécessaire de remplacer le thermostat, posez SEULEMENT le type de thermostat approuvé. Les autres types peuvent entraîner un rendement insatisfaisant du liquide de refroidissement (antigel), une consommation médiocre et une augmentation des émissions.

Circuit de freinage

Tous les éléments du circuit de freinage doivent faire l'objet d'un contrôle régulier afin d'assurer le bon fonctionnement du système. Consultez le paragraphe « Calendrier d'entretien » pour connaître les intervalles d'entretien appropriés.

MISE EN GARDE!

L'usage abusif des freins peut entraîner leur défaillance et possiblement une collision. Le fait de conduire en gardant le pied sur la pédale de frein peut causer la surchauffe des freins, user de façon excessive les garnitures et même endommager le circuit de freinage. En cas d'urgence, la pleine puissance de vos freins pourrait ne pas être disponible.

Maître-cylindre de frein

Le niveau de liquide dans le maître-cylindre doit être vérifié lors de toute intervention sous le capot ou immédiatement lorsque le témoin du circuit de freinage s'active.

Nettoyez toujours le dessus du maître-cylindre avant de dévisser le bouchon. Au

besoin, ajoutez du liquide pour rétablir le niveau à la hauteur recommandée et indiquée sur le réservoir de liquide pour freins. Il est normal que le niveau du liquide baisse avec l'usure des plaquettes. Le niveau doit être vérifié lors du remplacement de ces dernières. Toutefois, une fuite peut aussi être la cause de la baisse du niveau de liquide pour freins. Une vérification s'impose alors.

NOTA : *Sur les véhicules équipés d'une transmission manuelle, le réservoir de liquide pour freins alimente à la fois le circuit de freinage et le système de débrayage. Les deux systèmes sont cependant alimentés séparément, et une fuite dans l'un des systèmes n'a aucune incidence sur l'autre. Le système de débrayage de la **transmission manuelle** ne nécessite aucune vidange d'huile et ce,*

pendant toute la durée de vie du véhicule. Si le niveau du réservoir de liquide pour freins est bas et que le circuit de freinage ne présente aucune fuite ni d'autre problème, il peut s'agir d'une fuite dans le système d'alimentation du système de débrayage. Voyez votre concessionnaire agréé local pour obtenir le service approprié.

Utilisez seulement du liquide pour freins recommandé par le constructeur. Reportez-vous à la rubrique « Liquides, lubrifiants et pièces d'origine » de la section « Entretien de votre véhicule » pour de plus amples renseignements.

MISE EN GARDE!

- **Utilisez seulement du liquide pour freins recommandé par le constructeur. Reportez-vous à la rubrique « Liquides, lubrifiants et pièces d'origine » de la section « Entretien de votre véhicule » pour de plus amples renseignements. L'utilisation du mauvais type de liquide de frein peut endommager sévèrement votre circuit de freinage ou affecter son rendement. Le type adéquat de liquide de frein pour votre véhicule est aussi indiqué sur le réservoir d'origine du maître-cylindre hydraulique installé en usine.**

- **N'utilisez que du liquide pour freins provenant d'un bidon hermétiquement fermé afin d'éviter sa contamination par des substances étrangères ou l'humidité. Garder le chapeau de réservoir du maître-cylindre fixé en permanence. Le liquide de frein dans un récipient ouvert absorbe l'humidité de l'air et aboutit avec un point d'ébullition inférieur. Ceci pourrait faire bouillir subitement le liquide pendant un freinage dur ou prolongé, entraînant la défaillance soudaine des freins et le risque de collision.**

- **Si le réservoir de liquide pour freins est rempli de façon excessive, du liquide pour freins peut se déverser et prendre feu au contact des pièces chaudes du moteur. Le liquide pour freins peut aussi endommager les surfaces peintes et en vinyle. Prenez soin d'éviter tout contact du liquide avec ces surfaces.**
- **Évitez toute contamination du liquide pour freins avec un dérivé de pétrole. Les joints d'étanchéité de frein pourraient être endommagés, entraînant une défaillance partielle ou complète des freins et le risque de collision.**

AVERTISSEMENT!

L'utilisation de liquides pour freins inappropriés diminuera la performance d'ensemble de l'embrayage. Des liquides de frein inappropriés peuvent en effet endommager l'embrayage, résultant en une perte de fonction de l'embrayage et des difficultés à passer les vitesses de la transmission.

**Transmission automatique (CVT) –
Selon l'équipement**

Choix du lubrifiant

L'utilisation du bon lubrifiant est essentielle pour obtenir un fonctionnement optimal de la transmission. N'employez que l'huile à transmission recommandée par le constructeur, c'est-à-dire dont la formule comprend des additifs spéciaux pour

coefficient de friction métallique qui assurent l'adhérence adéquate des courroies d'acier sur poulies d'entraînement et menées. Reportez-vous à la rubrique « Liquides, lubrifiants et pièces d'origine » de la section « Entretien de votre véhicule » pour de plus amples renseignements.

AVERTISSEMENT!

L'utilisation d'huile à transmission différente du produit recommandé par le constructeur peut entraîner le glissement des courroies et la panne totale de la transmission! Reportez-vous à la rubrique « Liquides, lubrifiants et pièces d'origine » de la section « Entretien de votre véhicule » pour de plus amples renseignements.

Additifs spéciaux

N'ajouter aucun produit (autre que les teintures de détection des fuites) à l'huile de la transmission à variation continue (CVTF+4^{MD}). L'huile CVTF+4^{MD} est un produit techniquement modifié et l'emploi d'additifs peut en compromettre le rendement.

AVERTISSEMENT!

N'utilisez pas de fluide de rinçage chimique dans la transmission car les produits chimiques peuvent endommager les composants. Ces dommages ne sont pas couverts par la garantie limitée de véhicule neuf.

Vérification du niveau d'huile

Les vérifications régulières du niveau d'huile ne sont pas requises. Le tube de remplissage de la transmission est fermé avec un bouchon et n'inclut pas une jauge de niveau d'huile. Votre concessionnaire autorisé peut vérifier le niveau d'huile de votre transmission au moyen d'une jauge d'huile spéciale. Si vous remarquez une anomalie de la transmission ou une fuite de liquide de transmission, faites vérifier le niveau d'huile immédiatement. Le fonctionnement avec un niveau d'huile inapproprié peut endommager sérieusement la transmission.

Remplacement du liquide et du filtre

Consultez le paragraphe « Calendrier d'entretien » pour connaître les intervalles d'entretien appropriés.

Transmission manuelle – Selon l'équipement

Choix du lubrifiant

N'utilisez que l'huile à transmission recommandée par le fabricant. Reportez-vous à la rubrique « Liquides, lubrifiants et pièces d'origine » de la section « Entretien de votre véhicule » pour de plus amples renseignements.

Vérification du niveau d'huile

Vérifiez le niveau d'huile en retirant le bouchon de remplissage. Le niveau d'huile doit se situer entre la base de l'orifice de remplissage et un point situé à une distance maximale de 4,7 mm (3/16 po) sous la base de l'orifice.

Au besoin, ajoutez du liquide pour rétablir le niveau adéquat.

Fréquence de vidange de la boîte-pont

Dans des conditions normales d'utilisation, le liquide avec lequel la transmission a été remplie à l'usine permet d'assurer une lubrification suffisante pour toute la durée de vie du véhicule. Il n'est pas nécessaire de vidanger le liquide, à moins qu'il n'ait été contaminé par de l'eau.

NOTA : *Si le liquide est contaminé avec de l'eau, vous devez remplacer le liquide immédiatement.*

Module de transmission arrière – Modèles à transmission intégrale et quatre roues motrices seulement

Choix du lubrifiant

Utilisez seulement le liquide recommandé par le constructeur. Reportez-vous à la rubrique « Liquides, lubrifiants et pièces d'origine » de la section « Entretien de

votre véhicule » pour de plus amples renseignements.

Vérification du niveau d'huile

Lors de chaque vidange, inspectez attentivement la transmission à la recherche de fuites. Si vous relevez une fuite, vérifiez le niveau d'huile par l'orifice de remplissage. Le niveau d'huile devrait se situer entre le bord inférieur de l'orifice de remplissage et 4 mm (1/8 po) au-dessous de celui-ci.

Au besoin, ajoutez du liquide pour rétablir le niveau adéquat.

Fréquence de vidange de la boîte-pont

Consultez le paragraphe « Calendrier d'entretien » pour connaître les intervalles d'entretien appropriés.

Unité de transfert de puissance – Modèles à transmission intégrale et à 4 roues motrices seulement

Choix du lubrifiant

Utilisez seulement le liquide recommandé par le constructeur. Reportez-vous à la rubrique « Liquides, lubrifiants et pièces d'origine » de la section « Entretien de votre véhicule » pour de plus amples renseignements.

Vérification du niveau d'huile

Lors de chaque vidange, inspectez attentivement la transmission à la recherche de fuites. Si vous relevez une fuite, vérifiez le niveau d'huile par l'orifice de remplissage. Le niveau d'huile devrait se situer entre le bord inférieur de l'orifice de remplissage et 4 mm (1/8 po) au-dessous de celui-ci.

Au besoin, ajoutez du liquide pour rétablir le niveau adéquat.

Fréquence de vidange de la boîte-pont

Consultez le paragraphe « Calendrier d'entretien » pour connaître les intervalles d'entretien appropriés.

Entretien extérieur et protection contre la corrosion

Protection de la carrosserie et de la peinture contre la corrosion

Les précautions à prendre varient en fonction du type d'utilisation et de la région géographique. Les produits chimiques répandus sur les routes pour les rendre praticables en hiver et ceux qu'on pulvérise sur les arbres et sur les routes lors des autres saisons sont très corrosifs pour la carrosserie de votre véhicule. Le stationnement à l'extérieur, qui expose le véhi-

cule à la pollution atmosphérique, les chaussées sur lesquelles vous roulez, les températures extrêmes et toutes les autres conditions hors normes ont un effet néfaste sur la peinture, les garnitures métalliques et le soubassement.

Les recommandations d'entretien qui suivent vous permettront de bénéficier au maximum du traitement anticorrosion que reçoivent les véhicules au moment de leur fabrication.

Causes de la corrosion

La corrosion résulte de la détérioration ou de la disparition de la peinture et des couches protectrices appliquées sur votre véhicule.

Les causes les plus courantes de corrosion sont :

- l'accumulation de sel, de poussière et d'humidité;
- les dommages causés par des cailloux et du gravier;
- les insectes, la sève des arbres et le goudron;
- l'air salin à proximité des côtes;
- la pollution atmosphérique, notamment dans les régions industrielles.

Lavage

- Lavez régulièrement votre véhicule. Lavez toujours votre véhicule à l'ombre, à l'aide du concentré de lave-auto de MOPAR^{MD} ou d'un savon doux pour l'auto et rincez-le à grande eau.

- Pour éliminer les traces d'insectes, de goudron ou d'autres résidus tenaces, servez-vous du dissolvant pour goudron et insectes MOPAR^{MD} Super Kleen Bug and Tar Remover ou de l'équivalent.
- Utilisez une cire de haute qualité, par exemple la cire nettoyante MOPAR^{MD} Cleaner Wax, pour enlever les saletés de la route et les taches, et pour protéger le fini de la peinture. Prenez garde à ne jamais rayer la peinture.
- Évitez d'utiliser des composés abrasifs ou une polisseuse mécanique qui risquent d'éliminer le fini brillant de votre carrosserie.

AVERTISSEMENT!

- **N'utilisez pas de produits abrasifs ni de produits tels qu'une laine d'acier ou de la poudre à récurer, qui rayent les surfaces métalliques et peintes.**
- **L'utilisation d'un pulvérisateur d'une puissance supérieure à 8 274 kPa (1 200 lb/po²) peut endommager ou enlever la peinture et les bandes autocollantes.**

Entretien exceptionnel

- Si vous roulez sur des routes salées ou poussiéreuses, ou encore au bord de la mer, lavez au jet le soubassement de votre véhicule au moins une fois par mois.

- Les trous d'écoulement au bas des portes, des bas de caisse et du coffre ne doivent jamais être obstrués.
- Retouchez immédiatement les dommages causés par les éclats de pierres et les rayures sur la peinture. Le coût de ces réparations est à la charge du propriétaire.
- Si la peinture et les couches protectrices de votre véhicule ont été endommagées à la suite d'une collision ou d'un événement similaire, faites réparer votre véhicule dans les plus brefs délais. Le coût de ces réparations est à la charge du propriétaire.

- Si vous devez transporter des chargements particuliers tels que des produits chimiques, des fertilisants, du sel routier, etc., assurez-vous que ces matières sont bien emballées dans des contenants étanches.
- Si vous roulez souvent sur des routes en gravier, pensez à installer des barettes garde-boue ou des boucliers derrière chaque roue.
- Appliquez de la peinture de retouche MOPAR^{MD} ou un produit équivalent sur les rayures dès que possible. Votre concessionnaire autorisé vous fournira la peinture de retouche dans la teinte exacte de votre véhicule.

Entretien des roues et des enjoliveurs

- Toutes les roues et les enjoliveurs de roue, particulièrement les roues chromées et en aluminium, doivent être nettoyés régulièrement au savon doux et à l'eau pour prévenir la corrosion.
- Pour enlever la saleté tenace et la poussière de frein, utilisez le nettoyant pour roues MOPAR^{MD} ou un nettoyant équivalent, ou encore employez un nettoyant non abrasif et non acide.

AVERTISSEMENT!

N'utilisez pas de tampons à récurer, de laines d'acier, de brosses en soies ou de produits d'entretien pour les métaux. N'utilisez pas de nettoyant pour le four. Ces produits peuvent endommager le fini protecteur des roues. Évitez les lave-autos qui utilisent des solutions à base d'acide ou des brosses rigides puisque celles-ci pourraient endommager le revêtement protecteur des roues. Seul le nettoyant MOPAR^{MD} ou un nettoyant équivalent est recommandé.

Procédure de nettoyage du tissu de revêtement anti-taches – Selon l'équipement

Les sièges en tissu anti-taches peuvent être nettoyés de la façon suivante :

- Enlevez le plus possible de la tache en tapotant avec une serviette propre et sèche.
- Tapotez le reste de la tache avec une serviette humide et propre.
- Pour les taches tenaces, appliquez du produit nettoyant total de MOPAR^{MD} ou un savon doux sur un chiffon propre et humide, puis ôtez la tache. Utilisez une serviette propre et humide pour enlever les résidus de savon.
- Pour les taches de graisse, appliquez le nettoyant tout usage MOPAR^{MD} Multi-Purpose Cleaner ou un produit de

haute qualité équivalent sur un chiffon propre et humide et enlevez la tache. Utilisez une serviette propre et humide pour enlever les résidus de savon.

- N'utilisez pas de solvants trop puissants ou ni aucune autre forme de liquide protecteur sur les produits anti-taches.

Entretien de l'habitacle

Utilisez le nettoyant pour tissu Total Clean de MOPAR^{MD} pour traiter les tissus et la moquette de votre véhicule.

Utilisez le nettoyant pour tissu Total Clean de MOPAR^{MD} pour traiter les tissus de vinyle de votre véhicule.

Le nettoyant Total Clean de MOPAR^{MD} ou l'équivalent est précisément conçu pour les garnitures de cuir.

Vous préserverez votre sellerie en cuir de la meilleure façon qui soit en la nettoyant régulièrement au moyen d'un chiffon doux et humide. Les petites particules de poussière agissent comme un abrasif et endommagent le cuir de la sellerie; vous devez les éliminer rapidement à l'aide d'un chiffon humide. Enlevez les saletés tenaces au moyen d'un chiffon doux et du nettoyant Total Clean de MOPAR^{MD} ou l'équivalent. Vous devez faire attention à ne pas imbiber le cuir de votre sellerie avec quelque liquide que ce soit. Veuillez ne pas vous servir de cires, d'huiles, de liquides de nettoyage, de détergents, de solvants ou de produits à base d'ammoniaque pour nettoyer votre sellerie en cuir. Il n'est pas nécessaire d'appliquer de traitement pour le cuir pour conserver celui-ci dans son état d'origine.

MISE EN GARDE!

N'utilisez aucun solvant volatil pour effectuer le nettoyage. Nombre d'entre eux sont potentiellement inflammables et peuvent également entraîner des lésions respiratoires si vous les utilisez dans des espaces clos.

Nettoyage des phares

Votre véhicule est équipé de phares en plastique, plus légers et plus résistants aux projections de cailloux que les phares en verre.

Le plastique étant plus facile à rayer que le verre, le nettoyage des lentilles doit être effectué différemment.

Pour minimiser les risques de rayer ces lentilles et d'en réduire le rayonnement, évitez de les nettoyer avec un chiffon sec. Pour éliminer la poussière de la route, lavez-les avec une solution de savon doux, puis rincez-les.

N'utilisez pas de détergents abrasifs, de solvants, de laine d'acier ou d'autres matériaux agressifs pour nettoyer les phares.

Surfaces vitrées

Il y a lieu de nettoyer toutes les surfaces vitrées régulièrement à l'aide du nettoyant pour vitres de MOPAR^{MD} ou de tout produit domestique équivalent. N'utilisez jamais de nettoyant de type abrasif. Faites attention lors du nettoyage de l'intérieur de la lunette munie de dégivreurs électri-

ques ou la glace de custode arrière droite dotée de l'antenne radio. N'utilisez ni grattoir ni instrument tranchant qui risqueraient d'en rayer les éléments. Lorsque vous nettoyez le rétroviseur, vaporisez le nettoyant sur la serviette ou le chiffon que vous utilisez. Ne vaporisez pas le nettoyant directement sur le miroir.

Surface du tableau de bord

La surface du tableau de bord est antireflet, ce qui permet de réduire les reflets dans le pare-brise. N'utilisez pas de produits d'entretien qui pourraient causer des reflets indésirables. Utilisez de l'eau tiède et du savon pour restaurer la surface antireflet.

Garnitures de tableau de bord

AVERTISSEMENT!

Avant d'installer des assainisseurs d'air dans votre véhicule, lisez attentivement les instructions. Certains assainisseurs d'air peuvent endommager le revêtement des pièces peintes ou décorées si leur surface entre en contact.

Nettoyage des glaces de diffusion en plastique du groupe d'instruments

Les glaces qui se trouvent devant les instruments du tableau de bord sont moulées en plastique transparent. Lorsque vous les nettoyez, prenez garde de ne pas en rayer le plastique.

1. Utilisez un chiffon doux et humide. Vous pouvez utiliser une solution de savon doux, mais jamais de produits à haute teneur en alcool ou de produits abrasifs. Si vous utilisez du savon, nettoyez avec un chiffon propre et humide.

2. Séchez ensuite avec un autre chiffon doux.

Entretien des ceintures de sécurité

N'utilisez aucun solvant chimique ou nettoyant abrasif pour javelliser, teindre ou nettoyer les ceintures de sécurité. De tels produits affaibliraient la résistance du tissu dont elles sont faites. Les rayons du soleil peuvent également affaiblir la résistance du tissu.

Si vous devez nettoyer les ceintures de sécurité, utilisez une solution à base de savon doux ou tout simplement de l'eau tiède. Ne retirez pas les ceintures du véhicule pour les laver. Séchez ensuite avec un autre chiffon doux.

Remplacez les ceintures de sécurité si elles paraissent usées ou effilochées, ou encore si les boucles sont défectueuses.

FUSIBLES

Module d'alimentation intégré

Le module d'alimentation intégré se trouve dans le compartiment moteur, à proximité de l'ensemble filtre à air. Le module contient des fusibles à cartouche et des mini-fusibles. Une étiquette identifiant chacun des composants peut être apposée à l'intérieur du couvercle. Pour de plus

amples renseignements, consultez la rubrique « Compartiment moteur » de la section « Entretien de votre véhicule ».

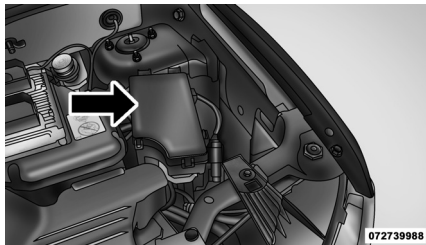

Module d'alimentation intégré

Porte-fusible	Fusible car-touche	Mini-fusible	Description
1	Vide		Vide
2		15 A Bleu clair	Module de commande pour transmission intégrale et quatre roues motrices
3		10 A rouge	Commutateur de feu de freinage central arrière
4		10 A rouge	Commutateur d'allumage/ Module de classification des occupants

Porte-fusible	Fusible car-touche	Mini-fusible	Description
5		20 A jaune	Traction de remorque
6		10 A rouge	Rétroviseur extérieur à commande électrique/ radio satellite avec commande au volant/ téléphone mains libres
7		30 A vert	Alimentation directe de batterie

ENTRETIEN DE VOTRE VÉHICULE

Porte-fusible	Fusible car-touche	Mini-fusible	Description
8		30 A vert	Alimentation directe de batterie
9	40 A vert		Sièges à commande électrique
10		20 A jaune	Verrouillage électrique/ éclairage intérieur
11		15 A Bleu clair	Prise de courant
12		20 A jaune	Onduleur de courant alternatif de 115 V

Porte-fusible	Fusible car-touche	Mini-fusible	Description
13		20 A jaune	allume-cigare
14		10 A rouge	Groupe d'instruments
15	40 A vert		Ventilateur de radiateur
16		15 A Bleu clair	Plafonnier/toit ouvrant/moteur de l'essuie-glace arrière
17		10 A rouge	Module de commande sans fil
18	40 A vert		Relais de coupure automatique

Porte-fusible	Fusible car-touche	Mini-fusible	Description
19		20 A jaune	Amplificateurs radio
20		15 A Bleu clair	Radio
21		10 A rouge	Module d'intrusion/ Sirène – Selon l'équipement
22		10 A rouge	Chauffage, climatisation/ boussole
23		15 A Bleu clair	Relais de coupure automatique

Porte-fusible	Fusible cartouche	Mini-fusible	Description
24		15 A Bleu clair	Toit ouvrant à commande électrique
25		10 A rouge	Rétroviseurs chauffants - Selon l'équipement
26		15 A Bleu clair	Relais de coupure automatique
27		10 A rouge	Module de commande de sac gonflable

Porte-fusible	Fusible cartouche	Mini-fusible	Description
28		10 A rouge	Module de commande des sacs gonflables/ module de classification des occupants
29			Surchauffe moteur (aucun fusible requis)
30		20 A jaune	Rétroviseurs chauffants - Selon l'équipement
31		10 A rouge	Lave-phares – Selon l'équipement

Porte-fusible	Fusible cartouche	Mini-fusible	Description
32	30 A rose		Relais de coupure automatique
33		10 A rouge	Connecteur J1962/ Module de commande du groupe moto-propulseur
34	30 A rose		Soupape du dispositif de freinage antiblocage
35	40 A vert		Pompe de frein antiblocage

Porte-fusible	Fusible car-touche	Mini-fusible	Description
36	30 A rose		Commande de lave-phares/ glaces intelligentes - Selon l'équipement
37		25 A naturel	Chauffe-carburant diesel – Selon l'équipement

AVERTISSEMENT!

- **Lorsque vous installez le couvercle du module d'alimentation intégré, il est important de s'assurer qu'il est correctement positionné et solidement verrouillé. Sinon, de l'eau pourra s'infiltrer dans le module d'alimentation intégré et provoquer une panne du circuit électrique.**
- **Ne remplacez un fusible grillé que par un fusible de la bonne intensité. Des fusibles d'intensité différente de la valeur indiquée peuvent entraîner une surcharge électrique dangereuse. Si un fusible d'intensité correcte grille à répétition, il y a défectuosité à corriger dans le circuit correspondant.**

ENTREPOSAGE DU VÉHICULE

Si vous comptez ne pas utiliser votre véhicule pendant une période de plus de 21 jours, vous aurez intérêt à prendre des dispositions pour préserver votre batterie.

- Démontez le mini-fusible du centre de servitudes portant l'inscription IOD (alimentation directe de la batterie)
- Ou débranchez le câble négatif de la batterie.
- Chaque fois que vous entreposez votre véhicule, ou que vous le remisez (par exemple, pour la durée des vacances) pour deux semaines ou plus, faites fonctionner le climatiseur au ralenti pendant cinq minutes approximativement à l'air frais de l'extérieur en réglant le ventilateur à la vitesse maximale. Cette mesure assure une lubrification

adéquate du système et minimise la possibilité d'endommager le compresseur lorsqu'il faudra le redémarrer.

REPLACEMENT DES AMPOULES

L'embase des ampoules d'éclairage intérieur est en laiton ou en verre. Les ampoules à embase d'aluminium ne sont pas approuvées et ne doivent pas être utilisées comme pièce de remplacement.

AMPOULES –

Intérieures

Ampoule n°

Plafonnier avant. T578

Plafonnier central. T578

Éclairage arrière de l'espace de chargement/lampe torche 8-A35LF

AMPOULES –

Extérieur

Ampoule n°

Feu de croisement/de route. H13

Feu de stationnement, clignotant, feu de gabarit avant 3757KA

Phares antibrouillard (avant). . . PSX24W

Feu de freinage central surélevé (CHMSL). . . . Ensemble à DEL

Feu arrière/clignotant et feu d'arrêt. 3157

Feux de recul W16W (921)

Éclairage de la plaque d'immatriculation W5W

REPLACEMENT D'UNE AMPOULE

Phares

1. Soulevez le capot et localisez le connecteur derrière le phare.

2. Dans le compartiment moteur, tirez la languette de verrouillage rouge au niveau du connecteur.

3. Déposez le connecteur vert de l'arrière de l'ampoule en tirant droit vers l'arrière.

4. Tournez l'ampoule vers la gauche.

5. Retirez l'ampoule.

NOTA : *Les phares utilisent des ampoules à halogène. Prenez garde à ne pas toucher le verre de l'ampoule avec les doigts. L'huile naturelle de la peau des doigts peut causer une surchauffe excessive des ampoules et réduire leur durée de vie.*

Phares antibrouillard

Consultez le manuel d'atelier ou consultez votre concessionnaire autorisé pour le remplacement d'ampoule.

AVERTISSEMENT!

Ne touchez pas à l'ampoule neuve avec les doigts. La contamination de l'ampoule par l'huile aura pour effet de raccourcir grandement la durée de vie de l'ampoule. Si l'ampoule est entrée en contact avec une surface grasse ou huileuse, nettoyez l'ampoule avec de l'alcool à friction.

Feux arrière, clignotants et feux de recul

1. Levez le hayon.
2. Retirez les deux agrafes du boîtier de feu arrière.
3. Saisissez le module de feux arrière et tirez-le simplement hors du panneau de carrosserie.
4. Sortez la douille en la tournant.
5. Retirez l'ampoule de la douille et remplacez l'ampoule.

Éclairage de la plaque d'immatriculation

1. À l'aide d'un tournevis, écartez doucement le côté de la patte à pression pour retirer le module d'éclairage du hayon.
2. Tournez la douille d'un quart de tour dans le sens inverse des aiguilles d'une montre.
3. Retirez l'ampoule de la douille.

Feu de freinage central surélevé

Ce feu consiste en un ensemble à DEL. Veuillez confier le remplacement des ampoules à un concessionnaire autorisé.

LIQUIDES ET CONTENANCES

	Mesures impériales	Mesures métriques
Essence (quantité approximative)	13,6 gallons US	51,5 litres
Huile moteur avec filtre		
Moteurs 2.0L et 2.4L (SAE 5W-20, certifiée par l'API)	4,5 pintes US	4,26 L
Circuit de refroidissement*		
Moteurs 2.0L et 2.4L (antigel/liquide de refroidissement MOPAR ^{MD} de formule 5 ans ou 160 000 kilomètres [100 000 milles] ou un produit équivalent)	7,2 pintes	6,8 L
* Comprend le vase d'expansion du radiateur de chauffage et du liquide de refroidissement rempli jusqu'au repère MAX.		

LIQUIDES, LUBRIFIANTS ET PIÈCES D'ORIGINE

Réservoir

Composant	Liquides, lubrifiants ou pièces d'origine
Liquide de refroidissement	Antigel-liquide de refroidissement MOPAR ^{MD} de formule 5 ans ou 160 000 km (100 000 mi) HOAT (Hybrid Organic Additive Technology) ou un produit équivalent
Huile moteur	Utilisez une huile moteur certifiée API SAE 5W-20 conforme aux exigences de la norme MS-6395 de Chrysler. Consultez l'inscription du bouchon de remplissage d'huile de votre moteur pour connaître l'indice de viscosité SAE appropriée.
Filtre à huile	Filtre à huile moteur MOPAR ^{MD} ou produit équivalent
Bougies d'allumage	ZFR5F-11 (écartement de 1,1 mm [0,043 po])
Carburant	Indice d'octane 87

Châssis

Composant	Liquides, lubrifiants ou pièces d'origine
Transmission automatique (CVT) – Selon l'équipement	Liquide de Transmission à variation continue MOPAR ^{MD} CVTF+4 ^{MD}
Transmission manuelle – Selon l'équipement	Liquide MOPAR ^{MD} ATF+4 ^{MD} pour transmission automatique ou un produit ATF+4 ^{MD} équivalent.
Module de transmission arrière	Huile MOPAR ^{MD} pour engrenages et essieux (SAE 80W90) (API GL5) ou produit non synthétique équivalent.
Unité de transfert de puissance	Huile MOPAR ^{MD} pour engrenages et essieux (SAE 80W90) (API GL5) ou produit non synthétique équivalent.
Maître-cylindre de frein	Utilisez le liquide DOT 3, SAE J1703 de MOPAR ^{MD} . Si vous ne disposez pas de liquide DOT 3, SAE J1703, vous pouvez utiliser du liquide DOT 4. N'utilisez que les liquides pour freins recommandés, ou des produits équivalents.
Réservoir de direction assistée	Liquide de direction assistée MOPAR ^{MD} +4 ou liquide pour transmission automatique ATF MOPAR ^{MD} + 4 ^{MD} ou liquide de transmission automatique +4 ^{MD} équivalent.

SECTION

8

PROGRAMMES D'ENTRETIEN

- CALENDRIER D'ENTRETIEN 420
 - Intervalles d'entretien 421

CALENDRIER D'ENTRETIEN

Les services d'entretien réguliers indiqués dans ce manuel doivent être effectués aux intervalles et aux kilométrages indiqués pour protéger la garantie de votre véhicule et assurer la meilleure performance et la meilleure fiabilité possible. Un entretien plus fréquent peut être cependant nécessaire si le véhicule est utilisé dans des conditions rigoureuses, notamment sur des routes poussiéreuses et pour des trajets très courts. Il est également nécessaire de procéder à la vérification et à l'entretien chaque fois qu'une anomalie est soupçonnée.

L'indicateur de changement d'huile vous rappelle l'entretien de votre véhicule prévu au calendrier.

Dans les véhicules équipés du centre d'information électronique, le message

« Vidange d'huile requise » s'affiche à l'écran du centre d'information électronique et un carillon retentit, indiquant qu'il est temps d'effectuer une vidange d'huile.

Sur les véhicules non munis d'un centre d'information électronique, le message « Vidange d'huile » clignotera sur le compteur kilométrique du groupe d'instruments et un carillon retentira pour signaler la nécessité d'effectuer une vidange d'huile.

Selon les conditions de fonctionnement du moteur, l'indicateur de vidange d'huile s'allume pour indiquer que la vidange d'huile de votre véhicule doit être effectuée. Faites faire l'entretien de votre véhicule dans les plus brefs délais, c'est-à-dire avant d'avoir parcouru 805 km (500 mi).

NOTA :

- *L'indicateur de changement d'huile ne tient pas compte du temps qui s'est écoulé depuis votre dernière vidange d'huile. Effectuez la vidange d'huile de votre véhicule si vous ne l'avez pas faite depuis six mois, même si l'indicateur ne s'allume PAS.*
- *Rapprochez les intervalles de vidange si vous utilisez souvent votre véhicule hors route.*
- *Les intervalles de vidange d'huile ne doivent jamais dépasser 13 000 km (8 000 mi) ou 6 mois, selon la première éventualité.*

Votre concessionnaire autorisé remettra à zéro l'indicateur de vidange d'huile après avoir effectué une vidange d'huile. Si la vidange d'huile programmée est exécutée

par un autre atelier que celui de votre concessionnaire autorisé, il est possible de réinitialiser le message en consultant les étapes décrites aux rubriques « Centre d'information électronique/Vidange d'huile requise » de la section « Instruments du tableau de bord » ou aux rubriques « Description du groupe d'instruments/Compteur kilométrique/totalisateur partiel » de la section « Instruments du tableau de bord », vous y trouverez de plus amples informations.

À chaque plein de carburant

- Vérifiez le niveau d'huile moteur environ cinq minutes après avoir éteint un moteur complètement réchauffé. La lecture du niveau d'huile sera plus précise si le véhicule se trouve sur une surface plane. N'ajoutez de l'huile que lorsque

le niveau indiqué est égal ou inférieur au repère ADD (ajout nécessaire) ou MIN.

- Vérifiez le niveau du liquide lave-glace et ajoutez-en s'il y a lieu.

Une fois par mois

- Vérifiez la pression des pneus et assurez-vous qu'il n'y a pas de signes d'usure ou de dommages inhabituels.
- Vérifiez la batterie et l'état de ses cosSES (nettoyez et resserrez les cosSES s'il y a lieu).
- Vérifiez le niveau des réservoirs de liquide de refroidissement, du maître-cylindre de frein, de la direction assistée et ajoutez du liquide au besoin.

- Vérifiez le fonctionnement des feux, des lampes et des autres accessoires électriques.

À chaque vidange d'huile

- Remplacez le filtre à huile du moteur.
- Vérifiez les flexibles et les conduites de frein.

AVERTISSEMENT!

Si vous n'effectuez pas l'entretien prescrit, votre véhicule pourrait subir des dommages.

Intervalle d'entretien

Consultez les programmes d'entretien aux pages suivantes pour connaître les intervalles d'entretien requis.

152 000 mi (247 000 km) ou 114 mois Calendrier d'entretien périodique

- Remplacez l'huile moteur et remplacez le filtre à huile.
- Permutez les pneus; ceux-ci doivent être permutés au premier signe d'usure irrégulière, même si elle survient avant l'intervalle de 247 000 km (152 000 mi).

Lecture de compteur kilométrique

Date

N° du bon de travail

Code du concessionnaire

Signature, concessionnaire autorisé

MISE EN GARDE!

- Vous pouvez vous blesser gravement en travaillant sur un véhicule automobile ou à proximité. N'effectuez que les travaux d'entretien qui vous sont familiers ou pour lesquels vous possédez les outils nécessaires. Si vous doutez de votre compétence quant à certains travaux, faites appel à un mécanicien qualifié.
- Si vous omettez d'inspecter ou d'entretenir correctement votre véhicule, cela pourrait entraîner la défaillance des composants et nuire à la maniabilité et au rendement du véhicule. Par ailleurs, un accident pourrait survenir.

SECTION

9

ASSISTANCE À LA CLIENTÈLE

- POUR OBTENIR LE SERVICE AUQUEL VOUS AVEZ DROIT POUR VOTRE VÉHICULE 438
- SI VOUS AVEZ BESOIN D'AIDE 438
- RENSEIGNEMENTS RELATIFS À LA GARANTIE .. 440
- PIÈCES MOPAR^{MD} 440
- POUR SIGNALER DES DÉFECTUOSITÉS COMPROMETTANT LA SÉCURITÉ 441
- BONS DE COMMANDE DE PUBLICATION 441
- INDICES DE QUALITÉ DES PNEUS 442

POUR OBTENIR LE SERVICE AUQUEL VOUS AVEZ DROIT POUR VOTRE VÉHICULE

Préparation pour la visite d'entretien

Pour une opération sous garantie, veillez à apporter tous les justificatifs. Apportez votre dossier de garantie. Toute intervention à effectuer peut ne pas être couverte par la garantie. Discutez des frais supplémentaires avec le directeur du service d'entretien. Maintenez à jour un carnet des services d'entretien effectués sur votre véhicule. L'information qu'il contient facilitera généralement la résolution du problème.

Préparation d'une liste

Dressez une liste écrite des problèmes à résoudre ou des réparations précises à effectuer sur votre véhicule. Si vous avez

eu un accident ou si vous avez fait faire des réparations qui n'apparaissent pas dans votre carnet d'entretien, mentionnez-le au préposé au service.

Faites des demandes raisonnables

Si votre liste de services à effectuer est longue et si vous voulez récupérer votre véhicule à la fin de la journée, parlez-en au conseiller technique et établissez un ordre de priorité des travaux. De nombreux concessionnaires peuvent vous fournir un véhicule de location moyennant un léger supplément quotidien. Si cette possibilité vous intéresse, mentionnez-le lorsque vous prenez le rendez-vous.

SI VOUS AVEZ BESOIN D'AIDE

Le constructeur et ses concessionnaires autorisés tiennent à vous satisfaire. Leur plus grand désir est donc que leurs produits et services vous conviennent.

L'entretien sous garantie doit être effectué par un concessionnaire autorisé. Nous vous recommandons fortement de confier votre véhicule à un concessionnaire autorisé. Ces gens vous connaissent, ils savent ce qui convient le mieux à votre véhicule et ils s'efforceront de vous offrir un service rapide et de première qualité. Les concessionnaires autorisés de Chrysler possèdent les locaux, les techniciens formés en usine, les outils spécialisés et l'information la plus récente pour vous assurer une réparation adéquate de votre véhicule dans des délais raisonnables.

Ce sont les raisons pour lesquelles nous vous conseillons de toujours commencer par consulter le directeur du service après-vente de votre concessionnaire

autorisé. Il vous aidera à résoudre la plupart de vos problèmes.

- Si, pour une raison quelconque, vous n'êtes toujours pas satisfait, adressez-vous au gérant ou au propriétaire de l'établissement concessionnaire autorisé. Il se fera un devoir de vous aider.
- Si un concessionnaire autorisé ne parvient toujours pas à résoudre le problème, communiquez avec le service à la clientèle du constructeur.

Assurez-vous d'inclure les renseignements suivants lors de toutes les communications avec le service à la clientèle du constructeur :

- Nom et adresse du propriétaire
- Numéros de téléphone du propriétaire (domicile et travail)

- Nom du concessionnaire autorisé
- Numéro d'identification du véhicule (NIV)
- Date de livraison et kilométrage du véhicule

Centre de service à la clientèle Chrysler Group LLC

C. P. 21-8004

Auburn Hills (Michigan) 48321-8004

Téléphone : 1 877 426-5337

Service à la clientèle de Chrysler Canada Inc.

P.O. Box 1621

Windsor (Ontario) N9A 4H6

Téléphone : 1 800 465-2001 anglais/
1 800 387-9983 français

Au Mexique :

Av. Prolongacion Paseo de la Reforma,
1240

Sante Fe C.P. 05109

Mexico, D. F.

À Mexico : 5081-7568

À l'extérieur de Mexico : 1 800 505-1300

Service à la clientèle pour les personnes malentendantes et celles qui souffrent de troubles de la parole (ATS ou téléimprimeur)

Pour offrir de l'assistance aux personnes malentendantes, le fabricant a installé des appareils de télécommunication pour personnes sourdes (ATS) dans son centre de service à la clientèle. Par conséquent, les personnes malentendantes qui résident

aux États-Unis et qui ont accès à un ATS ou à un téléimprimeur conventionnel peuvent communiquer avec le fabricant au 1-800-380-CHRY.

Les résidents canadiens malentendants qui ont besoin d'assistance peuvent se prévaloir des services adaptés et des services de relais offerts par Bell Canada. Pour communiquer avec un agent des services de relais de Bell, les utilisateurs d'un téléimprimeur peuvent composer le 711, tandis que les appelants peuvent composer le 1-800-855-0511.

Contrat de service

Vous avez peut-être souscrit à une protection complémentaire par l'intermédiaire d'un contrat de service. Chrysler Canada Inc. en répond sans réserve. Assurez-vous qu'il s'agit bien d'un contrat

de service Chrysler Canada Inc. original. Nous ne sommes pas responsables des contrats de service émis par d'autres entreprises. Si vous avez souscrit à un contrat autre qu'un contrat de service Chrysler Canada Inc. original et que des réparations sont nécessaires, vous devrez contacter le gestionnaire de ce contrat. Si vous avez des questions relatives au contrat de service, utilisez la ligne directe nationale destinée aux clients des contrats de service du constructeur au 1 800 465-2001 anglais / 1 800 387-9983 français.

Nous comprenons l'importance de l'investissement que vous avez effectué en faisant l'achat d'un véhicule neuf. Un concessionnaire autorisé a également beaucoup investi dans des locaux, des outils et dans la formation technique de

son personnel pour vous assurer le meilleur service possible. Nous sommes convaincus que vous apprécierez ses efforts et sa volonté de résoudre tout problème couvert par la garantie ou toute préoccupation connexe.

RENSEIGNEMENTS RELATIFS À LA GARANTIE

Veillez consulter le livret de renseignements sur la garantie pour prendre connaissance des modalités pertinentes de Chrysler Canada Inc. relatives à ce véhicule et au marché.

PIÈCES MOPAR^{MD}

Vous pouvez vous procurer les liquides, les lubrifiants, les pièces et les accessoires MOPAR^{MD} chez votre concessionnaire autorisé. Ils sont recommandés pour

votre véhicule afin d'aider à en maintenir le bon fonctionnement.

POUR SIGNALER DES DÉFECTUOSITÉS COMPROMETTANT LA SÉCURITÉ

Si vous pensez que votre véhicule présente des défauts de sécurité, communiquez immédiatement avec le service à la clientèle de Chrysler. Les clients canadiens qui souhaitent signaler un défaut lié à la sécurité au gouvernement canadien doivent communiquer avec Transports Canada, Enquêtes sur les défauts et rappels des véhicules au 1 800 333-0510 ou visiter le site Web <http://www.tc.gc.ca/securiteroutiere/>

BONS DE COMMANDE DE PUBLICATION

Vous pouvez utiliser le site Web ou l'un des numéros de téléphone énumérés ci-après pour vous procurer les manuels énumérés ci-après. Nous acceptons les cartes Visa, MasterCard, American Express et Discover. Si vous préférez nous transmettre votre paiement par la poste, communiquez avec nous par téléphone pour obtenir le formulaire de commande.

NOTA : *Une adresse municipale est nécessaire pour commander des publications (aucune case postale).*

- *Manuels d'atelier*

Ces manuels de réparation détaillés à l'intention des étudiants et des techniciens professionnels offrent des renseignements sur le diagnostic, le dépan-

nage, la résolution de problèmes, l'entretien et la réparation des véhicules Chrysler Group LLC. Toutes les connaissances pratiques sur le véhicule, les systèmes et les pièces y sont clairement exposées et sont accompagnées d'illustrations, de schémas et de tableaux.

- *Manuels de diagnostic*

Les manuels de diagnostic comprennent des schémas, des tableaux et des illustrations détaillées. Ces manuels pratiques aident les étudiants et les techniciens à repérer et à corriger les problèmes relatifs aux fonctions et aux systèmes contrôlés par ordinateur. La façon précise de déterminer et de résoudre le problème du premier coup y est indiquée au moyen de procédures

de dépannage et de conduite pas-à-pas, d'essais diagnostiques éprouvés et d'une liste complète des différents outils et équipements.

- *Guides de l'automobiliste*

Préparés en collaboration avec les spécialistes de l'entretien et de l'ingénierie, ces manuels vous permettent de vous familiariser avec les groupes de véhicules particuliers à Chrysler Group LLC. Des procédures de démarrage, de conduite, d'urgence et d'entretien comprenant les fiches techniques et les capacités du véhicule y sont présentées ainsi que certains conseils sur la sécurité.

Vous pouvez téléphoner sans frais au :

- **1 800 890-4038 (É.-U.)**
- **1 800 387-1143 (Canada)**

OU

Visitez notre site Web à l'adresse :

- **www.techauthority.com**

INDICES DE QUALITÉ DES PNEUS

Vous trouverez, ci-après, la description des catégories de pneus. Les indices attribués par le fabricant de pneus pour chaque catégorie figurent sur le flanc des pneus de votre véhicule.

Indice d'usure de la bande de roulement

L'indice d'usure de la bande de roulement est une mesure comparative basée sur l'usure d'un pneu lors d'essais effectués dans un environnement contrôlé, soit sur une piste d'essai gouvernementale spécifique. Par exemple, un pneu d'indice 150 doit s'user une fois et demie moins vite qu'un pneu d'indice 100 sur ce circuit. Le rendement relatif des pneus dépend toutefois des conditions réelles d'utilisation et peut différer grandement de la norme en raison des habitudes de conduite, de l'entretien, des caractéristiques de la route et du climat.

Indice d'adhérence

Les indices d'adhérence, du plus élevé au plus bas, sont AA, A, B et C. Ces indices représentent la capacité du pneu de s'arrêter sur une chaussée mouillée en conditions contrôlées par le gouvernement sur des surfaces d'essai d'asphalte et de béton. Un pneu d'indice C peut présenter une adhérence inférieure.

MISE EN GARDE!

L'indice d'adhérence attribué à ce pneu est basé sur des essais d'adhérence au freinage en ligne droite qui ne tiennent pas compte des caractéristiques de tenue en accélération, en virage et en aquaplanage, ni de la traction maximale.

Résistance à la chaleur

L'indice de température (A, B ou C, en ordre décroissant) représente la résistance d'un pneu à la production de chaleur et sa capacité de dissiper la chaleur produite, valeurs mesurées en environnement contrôlé au moyen d'un tambour d'essai intérieur soumis à des normes précises. Une exposition prolongée à de hautes températures peut provoquer la dégénérescence des matériaux composant un pneu et réduire sa durée de vie. Des températures excessives peuvent même provoquer l'éclatement du pneu. En vertu de la norme de sécurité automobile 109, tous les pneus pour voitures de tourisme doivent au moins afficher l'indice de température C. Les indices A et B sont attribués aux pneus ayant démontré lors des essais sur tambour une performance supérieure au minimum exigé par la loi.

MISE EN GARDE!

L'indice de température de ce pneu est établi lorsque celui-ci est correctement gonflé et non surchargé. La conduite à vitesse excessive, une pression insuffisante ou en surcharge, ou la combinaison de ces facteurs peut entraîner la surchauffe du pneu et une crevaison.

INDEX

SECTION

10

INDEX

- ABS Système de freins
antiblocage 290
Additifs, carburant 334
Ajout de carburant 336
Ajout de liquide de refroidissement
du moteur (antigel) 395
Ajout de liquide lave-glace 389
Alarme antivol 17
Alarme d'urgence 22
Allumage 12
 Clé de contact 12
Ampoules d'éclairage 79,413
Ampoules de remplacement 413
Ancrage d'attache de retenue
d'enfant 71
Ancrage d'attache de siège
d'enfant 71
Animaux de compagnie 74
Antenne de radio satellite 210,234
Antidémarrreur Sentry Key 14
Antigel (liquide de refroidissement
du moteur) 394,415,416
 Contenance 415
 Mise au rebut 396
Antivol, alarme 17
Appel de phares 132
Appuie-tête 125
Arbre de transmission arrière 402
Assistance à la clientèle 438
Assistance au départ en pente 296
Assistance au freinage
d'urgence 293
Assistance remorquage 100
Attelages
 Traction de remorque 343
Autostick 274
Avertissement concernant l'oxyde
de carbone 76,335
Avertissement de capotage 4
Avertissement relatif au circuit
d'alimentation 337
Bagages, crochets d'arrimage 158
Banquette arrière rabattable 127
Banquette arrière rabattable
(berline) 127
Batterie 386
 Remplacement de la
 télécommande de
 télédéverrouillage 23
Batterie sans entretien 386
Bloc d'instruments 170
Boîte-pont
 Automatique 12,263
 Autostick 274
 Manuelle 262,265
Bouchon du réservoir de
carburant 336,337,379
Bouchons de remplissage
 Carburant 336
 Direction assistée 286
 Huile (à moteur) 377,378,384
Boussole 183
Boussole, déclinaison
magnétique 194
Boussole, étalonnage 193
Bouton de remise à zéro du
totalisateur partiel 176

Cache du panneau d'instruments	407	Ancrage supérieur réglable de la ceinture diagonale	43	Chargement du véhicule	309,338,339
Cache-bagages escamotable	157	Ceinture diagonale réglable	43	Capacités	339
Carburant	331,416	Femmes enceintes	52	Pneus	309
Additifs	334	Protection des enfants	66,67	Chauffage	246
Ajout	336	Rallonge	52	Chauffage, bloc moteur	264
Antipollution	332	Siège arrière	38	Choix de l'huile à moteur	383
Bouchon du réservoir de carburant	336	Siège avant	38	Circuit d'échappement	76,390
Capacité	415	Tendeurs	48	Classification uniformisée des pneus	442
Capacité du réservoir d'essence	415	Vérification	77	Clés	12
Essence	331	Ceintures de sécurité ventrales et diagonales	38	Clés de rechange	15
Éthanol	332	Ceintures diagonales	38	Clignotants	79,171,356,414
Indice d'octane	331	Centrale de signalisation du véhicule	184	Clignotants d'urgence	356
Jauge	170	Centre d'information électronique du véhicule	184	Feux de direction	79,171,414
Méthanol	332	Chaînes pour pneus	321	Clignotants d'urgence	356
Spécifications	331	Changement d'un pneu	358	Climatisation	246
Témoin	171	Changement de voie et clignotants	414	Climatisation, conseils d'utilisation	257
Carrosserie, lubrification des mécanismes	388	Changements et améliorations, véhicule	8	Climatisation, entretien	387
Casier de rangement	154			Colonne de direction inclinable	136
Ceintures de sécurité	35,77			Commande de température automatique	250

- Commande électrique
 - Direction assistée 285,286
 - Glaces 31
 - Prise d'alimentation auxiliaire . . . 150
 - Rétroviseurs commandés à distance 85
 - Serrures de porte 28
 - Toit ouvrant 147
- Commandes audio au volant 244
- Commandes de contrôle de la température 246
- Commandes de la climatisation . . . 246
- Commandes de la radio montées sur le volant 244
- Commutateur route-croisement . . . 132
- Compte-tours 172
- Compteur de vitesse 171
- Compteur kilométrique 179
 - Trajet 176,179
- Conduite 276
 - Hors route 277
- Connecteur d'interface client universelle (UCI) 237
- Connecteur UCI 237
- Conseils de sécurité 75
- Console 155
- Contenance, antigel (liquide de refroidissement du moteur) 415
- Contenances en liquides 415
- Contrat de service 440
- Couvre-bagages 157
- Crochets d'arrimage de l'espace de chargement 158
- Déclinaison de la boussole 194
- Défauts reliés à la sécurité, signalement 441
- Dégagement d'un véhicule embourbé 369
- Dégivreur de pare-brise 77,248,253
- Dégivreur électrique de lunette, arrière 161
- Démarrage 262
 - Si le moteur ne démarre pas . . . 264
 - Système de démarrage à distance 24
- Transmission automatique 263
- Transmission manuelle 262
- Démarrage d'un moteur noyé 264
- Démarrage par batterie d'appoint 366
- Déploiement des coussins de sécurité 62
- Désembourbement d'un véhicule . . 369
- Désembueurs de glace latérale . . . 256
- Différentiel (arrière) 402
- Direction
 - Colonne de direction inclinable . . 136
 - Direction assistée 285,286
- Directives de levage 360
- Dispositif amélioré de réponse en cas d'accident 62
- Dispositif d'interverrouillage du levier sélecteur 268
- Dispositif de protection contre l'impact pour les genoux 53
- Dispositif de retenue des occupants 35

- Dispositifs électroniques
programmables 190
- Données d'événement,
enregistreur 65
- Durée utile des pneus 319
- ÉBMT/ÉÉTB 332
- Éclairage de l'espace de
chargement 156
- Éclairage et témoins 79,130
- Alarme 175
- Alarme antivol 175
- Avertissement BAS 302
- Bas niveau de carburant 171
- Bloc d'instruments 130
- Commutateur route-croisement . . . 130
- Éclairage de la plaque
 d'immatriculation 414
- Espace de chargement 156
- Feu d'arrêt central surélevé 414
- Feux de direction 79,130,131,414
- Feux de jour 130
- Feux de recul 414
- Feux extérieurs 79
- Indicateur d'anomalie 180
- Indicateur de feux de route 171
- Lampes de lecture de carte 133
- Manette des phares 130
- Manomètre d'huile 171
- Phares 130
- Phares antibrouillards . . . 131,182,413
- Rappel sonore des phares 131
- Remplacement d'ampoule 413
- Sacs gonflables 59,60,64,77,171
- Système de contrôle de la
 pression des pneus 177
- Système électronique
 d'antidérapage 302
- Témoin de l'alarme antivol 17,175
- Témoin de l'antiblocage des
 roues (ABS) 171
- Témoin de rappel de ceinture
 de sécurité 172
- Témoin de température du
 moteur 172
- Témoin des freins 173
- Témoin du système
 d'antipatinage 302
- Témoin du système de charge . . . 170
- Témoins (Groupe d'instruments
 du tableau de bord) 170
- Éclairage extérieur 79
- Embrayage 398
- Emplacement du cric 358
- Emplacement du pied milieu 309
- Enfants, protection 66,73
- Enregistreur de données
d'événement 65
- Entreposage du véhicule 255,412
- Entretien de la peinture 403
- Entretien de votre système de
coussins de sécurité 63
- Entretien des ceintures de
sécurité 408
- Entretien des roues et des jantes . . 405
- Entretien du fini intérieur 406
- Entretien du lecteur de disque
compact 245

Entretien du système antipollution	380	Étiquette d'homologation du véhicule	338	Glaces	31
Entretien extérieur	403	Étiquette d'informations sur les pneus et le chargement	309	Commande électrique	31
Entretien général	382	Feu d'arrêt central surélevé	414	Glaces, formation de buée	256
Espace de chargement		Feux de direction	131,171,414	Guide de l'automobiliste	5,441
Éclairage	156	Feux rouges arrière	414	Guide de remorquage d'une remorque	344
Porte-bagages	162	Filtre à air du moteur	385	Hayon arrière (berline)	33
Espace de chargement, caractéristiques	156	Filtre de climatisation	256	Horloge	196,215,223
Essence (carburant)	331,415	Filtres		Huile à moteur	383,415
Essence antipollution	332	À huile à moteur	385,416	Additifs	384
Essence sans plomb	331	Climatisation	256	Capacité	415
Essuie-glace à balayage intermittent à cadence variable	134	Frein de stationnement	287	Conseils pour le choix	383,415
Essuie-glace/lave-glace du hayon	160	Freins	289,398	Filtre	385
Essuie-glaces à balayage intermittent à cadence variable	134	Fuites de liquide	79	Intervalles entre les vidanges	383
Essuie-glaces avant	133,135,389	Fuites de liquides	79	Mise au rebut	385
Essuie-glaces/lave-glace arrière	160	Fusibles	408	Symbole d'identification	384
Éthanol	332	Galerie de toit	162	Synthétiques	384
		Gammes de rapports	269	Vérification	383
		Gaz d'échappement, précautions	34,76,335	Viscosité	384
				Huile à moteur synthétique	384
				Indicateur de vidange d'huile	187

Indicateur de vidange d'huile, réinitialisation	187	Levier du dispositif d'inclinaison du siège du conducteur	124	Manuels d'atelier	441
Indicateurs		Limiteur de vitesse en descente	181,295	Marquages de pneu	303
Carburant	170	Liquide d'embrayage	398	Méthanol	332
Compte-tours	172	Liquide de frein	417	Mini-ordinateur de voyage	183
Compteur kilométrique	179	Liquide de refroidissement (antigel)	415,416	Miroirs de courtoisie	87
Température de liquide de refroidissement	175	Liquide de refroidissement de la climatisation	387,388	Mise au rebut	
Indicateurs d'usure de la bande de roulement	318	Liquide pour direction assistée	417	Antigel (liquide de refroidissement)	396
Indice d'octane, essence	331	Liquide réfrigérant	388	Huile moteur	385
Informations sécuritaires, pneus	303	Liquides	416	Module d'alimentation intégré (fusibles)	408
Introduction	4	Liquides, lubrifiants et pièces d'origine	416	Moteur	377,378
Jauges de niveau		Lubrification de la carrosserie	388	Bouchon de remplissage d'huile	377,378,384
Direction assistée	286	Lunette arrière, caractéristiques	160	Chauffe-moteur	264
Lampes de lecture	133	Maintenance, générale	382	Choix de carburant	331
Lavage du véhicule	403	Maître-cylindre (freins)	398	Choix de l'huile	383
Lave-auto	403	Manette d'ouverture du capot	129	Démarrage d'appoint	366
Lave-glace avant	133,135	Manette multifonction	130	Filtre à huile	416
Lave-glace, ajout de liquide	389	Manuel d'entretien	441	Huile	383,415,416
				Huile synthétique	384
				Indicateur de température	175

Intervalles entre les vidanges d'huile	383	Opérations de maintenance	382	Pièces de rechange	381
Précautions concernant les gaz d'échappement	76,335	Ordinateur de bord	183	Pièces Mopar	381,440
Recommandations pour le rodage	74	Ouvre-porte de garage	139	Plancher de l'espace de chargement	158
Surchauffe	356	Ouvre-porte de garage HomeLink ^{MD}	139	Plein d'essence	336
Système de refroidissement	393	Panneau d'instruments et commandes	168	Pneu de secours	316,317,359
Vérification du niveau d'huile	383	Paramètres personnels	190	Pneu de secours compact	316
Nettoyage		Pare-brise, dégivrage	77,248,253	Pneus	79,312,442
Roues	405	Pare-soleil, rallonge	87	Capacité de charge	309
Nettoyage des lentilles du panneau d'instruments	408	Passage des vitesses, transmission manuelle	266	Chaînes pour pneus	321
Nettoyage des surfaces vitrées	407	Permutation des pneus	322	Changement de pneu	358
Neutralisation du levier de vitesses	371	Phares	413	Classe de qualité	442
Neutralisation du levier sélecteur	371	Appel de phares	132	De rechange	319
Numéro d'identification du pneu (NIP)	307	Commutateur	130	Durée utile des pneus	319
Numéro d'identification du véhicule (NIV)	7	Commutateur sélecteur de feux de route, feux de croisement	132	Indicateurs d'usure des pneus	318
		Feux de route	132	Mise sur cric	358
		Nettoyage	407	Patinage	318
		Remplacement	413	Permutation des roues	322
		Phares antibrouillards	131,182,413	Pneu de secours compact	316
				Pneus de rechange	319
				Pneus-neige	321
				Pour conduite à vitesse élevée	314
				Pression de gonflage	312,313

Radiaux	315	Pour signaler un défaut relié à la sécurité	441	Rappel de ceinture de sécurité	51
Renseignements généraux	312	Précautions, Gaz d'échappement	76	Rappel de clé de contact	14
Roue de secours	359	Préparation pour le levage	359	Recommandations pour le rodage d'un nouveau véhicule	74
Sécurité	303,312	Pressions de gonflage des pneus	313	Réglage de l'horloge	196,215,223
Système de contrôle de pression	322	Prise d'alimentation auxiliaire	150	Régulateur de vitesse électronique	137,176
Tailles	305	Procédures de démarrage	262	Remorquage	340
Témoin d'avertissement de pression	177	Programmation de clé	16	Assistance remorquage 24 heures par jour	100
Pneus radiaux	315	Programmation de clé à puce	16	D'un véhicule en panne	372
Poids de remorque	344	Programmes d'entretien	420	Guide	344
Poids nominal brut du véhicule (PNBV)	338,340	Protection contre la corrosion	403	Loisirs	352
Poids nominal brut sur l'essieu (PNBE)	341	Protection des enfants	66,67	Poids	344
Poids sur l'attelage/poids de la remorque	345	Protection des enfants avec ceintures de sécurité automatiques	69	Remorquage de loisir	352
Port de la ceinture de sécurité par les femmes enceintes	52	Protection des occupants	35,58,62	Remplacement de clé	15
Porte-bagages au toit	162	Protection des occupants (berline)	56,58,61	Remplacement de clé à puce	15
Porte-tasses	155	Radio, fonctionnement	245	Remplacement des ampoules	413
Pour connaître les instruments de bord	168	Range-monnaie	155	Remplacement des piles de la télécommande (système de télédéverrouillage)	23
		Rangement	154,412	Renseignements concernant la garantie	440

Renseignements			
généraux	17,114,331		
Retrait de la clé de contact	12		
Rétrogradation	266		
Rétroviseur intérieur	84		
Rétroviseurs automatiques			
antiéblouissement	84		
Rétroviseurs commandés à			
distance	85		
Rétroviseurs et miroirs	84		
Atténuation automatique des			
éblouissements	84		
Chauffés	87		
Commande électrique	85		
Extérieurs	86		
Extérieurs pliables	86		
Intérieur	84		
Miroirs de courtoisie	87		
Rétroviseurs extérieurs chauffés	87		
Roues et enjoliveurs	405		
Sac gonflable latéral	56,58,60,61		
Sacs gonflables	53,61		
Sections Avertissement et			
Attention	7		
Sécurité des enfants	67		
Sentry Key, antidémarrreur	14		
Serrures			
A l'épreuve des enfants	30		
Électriques de porte	28		
Porte	27		
Serrures de porte	27		
Serrures électriques de porte	29		
Service à la clientèle	438		
Service offert par le			
concessionnaire	381		
Sièges	119		
Banquette arrière rabattable	127		
Banquette arrière rabattable			
(berline)	127		
Basculement	124		
Chauffés	121		
Dossier rabattable	124		
Réglage	122		
Support lombaire	124		
Sièges chauffants	121		
Sièges pour enfants	73		
Spécifications			
Huile	383		
Support lombaire	124		
Surchauffe du moteur	176,356		
Système complémentaire de			
protection du conducteur et du			
passager avant (SRS) – Coussin			
de sécurité	53		
Système d'alarme (antivol)	17		
Système d'essuie-glace			
intermittent	134		
Système de			
climatisation	246,250,387		
Système de contrôle de pression			
des pneus	322		
Système de démarrage à			
distance	24		
Système de diagnostic			
de bord	379,380		
Système de freinage	289,398		
Antiblocage des roues			
(ABS)	290,293		

- Frein de stationnement 287
 Maître-cylindre 398
 Témoin 173
 Système de freins antiblocage (ABS) 290
 Système de reconnaissance vocale (RV) 114
 Système de refroidissement 393
 Ajout de liquide de refroidissement (antigel) 395
 Bouchon du radiateur 395
 Choix du liquide de refroidissement (antigel) 394
 Inspection 396
 Mise au rebut du liquide de refroidissement usé 396
 Ne pas oublier les points suivants 395,397
 Niveau du liquide de refroidissement 393,396
 Vidange, rinçage et remplissage 394
 Système électronique d'antidérapage (ESC) 298
 Système électronique de commande des freins 293
 Dispositif électronique antirotul 294
 Système antipatinage 294
 Système d'assistance au freinage 293
 Système de freins antiblocage 293
 Tableau, référence dimensionnelle des pneus 305
 Télécommande
 Système d'alarme antivol 17
 Verrouillage des portes 18
 Télécommande de système audio 244
 Télécommande, ouvre-porte de garage HomeLink^{MD} 139
 Têledéverrouillage (berline) 18
 Téléphone cellulaire 87,245
 Téléphone mains libres (Uconnect^{MD}) 87
 Témoin d'alarme 175
 Témoin d'anomalie 180,380
 Témoin d'antiblocage des roues (ABS) 171
 Témoin de coussin de sécurité 59,60,64,77,171
 Témoin du régulateur de vitesse 176
 Témoins (Groupe d'instruments du tableau de bord) 170
 Température du liquide de refroidissement, indicateur 175,357
 Température, commande automatique 250
 Tendeurs
 Ceintures de sécurité 48
 Tête, appuie 125
 Toit ouvrant 147
 Totalisateur partiel 179
 Traction de remorque 340
 Attelages 343
 Câblage 349

Conseils concernant le système de refroidissement	351	Surchauffe	357	Utilisation du cric	358
Exigences minimales	346	Type de liquide recommandé	400	Utilisation du cric	358,360
Poids de la remorque et sur l'attelage	345	Vérification du niveau d'huile	401	Vérifications de niveau de liquide	
Traction intégrale	276	Transmission manuelle	262,265,401	Direction assistée	286
Systèmes	276	Choix du lubrifiant	401,402	Transmission automatique	401
Traction intégrale, fonctionnement	276	Intervalles de changement du liquide	402,403	Vérifications de sécurité	75
Transmetteur universel	139	Rétrogradation	266	Vérifications de sécurité à l'extérieur du véhicule	79
Transmission		Vérification du niveau de liquide	401,402	Vérifications de sécurité à l'intérieur du véhicule	77
Automatique	266,400	Transport d'animaux de compagnie	74	Verrouillage des portes arrière à l'épreuve des enfants	30
Liquide	400	Uconnect ^{MD} (téléphone mains libres)	87	Verrous	79
Transmission automatique	12,263,266,357,400	Unité de transfert de puissance	402	Capot	129
Additifs spéciaux	401	Urgence		Vibrations dues au vent	149
Changement de l'huile et du filtre	401	Démarrage d'appoint	366		
Gammes de rapport	269	Remorquage	372		

INSTALLATION D'UN ÉMETTEUR-RADIO

Les systèmes électroniques se trouvant à bord du présent véhicule ont été conçus de façon à ne pas perturber les ondes radio. Les émetteurs-récepteurs radio et les téléphones mobiles doivent être installés correctement par un personnel qualifié. Respectez les consignes suivantes lors de l'installation.

Les raccords électriques devraient être branchés directement à la batterie et être munis d'un fusible situé le plus près possible de la batterie.

L'antenne d'un émetteur-récepteur radio devrait être fixée sur le toit ou à l'arrière du véhicule. Il faut faire attention lorsqu'on pose une antenne avec base aimantée, car le magnétisme risque de nuire à la précision ou au fonctionnement de la boussole.

Le câble de l'antenne doit être aussi court que possible et éloigné des fils électriques du véhicule. N'utilisez qu'un câble coaxial blindé.

Ajustez soigneusement l'antenne et le câble à la radio, afin d'assurer un faible taux d'ondes stationnaires (SWR).

Un émetteur-récepteur radio plus puissant que la normale pourrait exiger des précautions particulières.

Il faut faire vérifier toutes les installations pour s'assurer qu'il n'y a pas de parasites entre l'équipement de télécommunication et les systèmes électroniques du véhicule.

The logo consists of the word "Jeep" in a bold, black, sans-serif font. A small registered trademark symbol (®) is located at the bottom right of the letter "p".

Jeep^{MD} est une marque déposée
de Chrysler Group LLC.

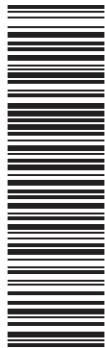

Chrysler Canada Inc.

12MK74-126-BA



Première impression

Imprimé aux États-Unis