

WAGONEER



2024 GRAND WAGONEER / WAGONEER
MANUEL DU PROPRIÉTAIRE

ASSISTANCE ROUTIÈRE

À VOTRE SERVICE 24 HEURES PAR JOUR, 7 JOURS PAR SEMAINE.

COMPOSEZ LE 1 833 667-4825 OU VISITEZ LE SITE chrysler.com.

rsahelp.com (États-Unis)

COMPOSEZ LE 1 888 800-7505 OU VISITEZ LE SITE

fca.roadsideaid.com (CANADA)

SERVICES : Réparation de pneu crevé, alimentation en carburant en raison d'une panne sèche, assistance au démarrage, déverrouillage du véhicule en raison de clé perdue ou laissée dans l'habitacle et service de remorquage

Veillez consulter le chapitre sur le service à la clientèle de ce manuel du propriétaire pour obtenir de plus amples renseignements.

FCA US LLC se réserve le droit de modifier les modalités ou d'interrompre le programme d'assistance routière à tout moment. Le programme d'assistance routière est soumis à certaines restrictions et conditions d'utilisation uniquement déterminées par FCA US LLC.

Le présent manuel du propriétaire illustre et décrit le fonctionnement des caractéristiques et des équipements de série ou en option de ce véhicule. Ce manuel peut également comprendre une description des caractéristiques et des équipements qui ne sont plus disponibles ou qui n'ont pas été commandés pour ce véhicule. Veuillez ne pas tenir compte des caractéristiques et des équipements décrits dans ce manuel s'ils ne sont pas inclus dans ce véhicule. FCA US LLC se réserve le droit de modifier la conception et les caractéristiques techniques, ainsi que d'apporter des ajouts ou des améliorations à ses produits sans s'imposer l'obligation de mettre en vigueur de telles modifications dans des véhicules précédemment construits.

Pour tous les véhicules vendus au Canada, le nom FCA US LLC doit être trouvé, supprimé et remplacé par le nom FCA Canada Inc.

Ce manuel du propriétaire a été créé pour vous aider à vous familiariser avec les caractéristiques importantes de votre véhicule. Vous pouvez trouver votre manuel du propriétaire, les guides du système de navigation et du système Uconnect ainsi que le livret de garantie les plus récents en visitant le site Web indiqué au dos.

Les images des véhicules ne sont présentées qu'à titre d'illustration. Les produits réellement vendus peuvent varier.

⚠ AVERTISSEMENT : Procéder à la mise en marche, la réparation ou l'entretien d'un véhicule de tourisme ou d'un véhicule hors route peut vous exposer à des émanations de produits chimiques, y compris les gaz d'échappement, le monoxyde de carbone, les phtalates et le plomb, qui sont reconnus par l'État de Californie comme une cause de cancer, de malformations congénitales ou d'autres troubles de l'appareil reproducteur. Pour minimiser l'exposition à ces produits chimiques, évitez d'inhaler les gaz d'échappement, ne faites pas tourner le moteur au ralenti sauf si nécessaire, travaillez dans un endroit bien ventilé et portez des gants ou lavez-vous les mains fréquemment lors de l'entretien du véhicule. Pour obtenir plus d'informations, visitez le site : www.P65Warnings.ca.gov/passenger-vehicle.

TABLE DES MATIÈRES

1	INTRODUCTION	9
2	PRÉSENTATION DE VOTRE VÉHICULE	19
3	PRÉSENTATION DU TABLEAU DE BORD DE VOTRE VÉHICULE	106
4	DÉMARRAGE ET CONDUITE	131
5	MULTIMÉDIA	215
6	SÉCURITÉ.....	265
7	EN CAS D'URGENCE.....	321
8	ENTRETIEN ET MAINTENANCE	340
9	SPÉCIFICATIONS TECHNIQUES	398
10	SERVICE À LA CLIENTÈLE.....	404
11	INDEX.....	409

1

2

3

4

5

6

7

8

9

10

11

INTRODUCTION

KNOW & GO	10
LÉGENDE DES SYMBOLES	11
AVERTISSEMENT CONCERNANT LE CAPOTAGE	11
MODIFICATIONS DU VÉHICULE	12
GLOSSAIRE DES SYMBOLES	12

PRÉSENTATION DE VOTRE VÉHICULE

CLÉS	19
Télécommande	19
ANTIDÉMARRÉUR SENTRY KEY	23
COMMUTATEUR D'ALLUMAGE	23
Allumage avec le système d'accès et de démarrage sans clé Keyless Enter 'n Go ^{MC}	23
DÉMARRAGE À DISTANCE	25
Utilisation du système de démarrage à distance	25
Pour quitter le mode de démarrage à distance	26
Activation du dégivrage avant avec le démarrage à distance – selon l'équipement	26
Système de démarrage à distance avec fonctions confort – selon l'équipement	27
Activation du dégivreur d'essuie-glace lors du démarrage à distance – selon l'équipement	27
Message d'annulation du démarrage à distance	27
SYSTÈME DE SÉCURITÉ DU VÉHICULE – SELON L'ÉQUIPEMENT	28
Amorçage du système	28
Désamorçage du système	28
Réamorçage du système	29

Neutralisation manuelle du système d'alarme antivol	29
Alerte de tentative d'effraction	29
SYSTÈME DE SÉCURITÉ DE LUXE – SELON L'ÉQUIPEMENT	29
Amorçage du système	29
Désamorçage du système	30
Neutralisation manuelle du système d'alarme antivol	30
PORTIÈRES	30
Verrouillage manuel des portières	30
Commande électrique Verrouillage des portières	31
Marchepieds latéraux à commande électrique – selon l'équipement	32
Système d'accès et de démarrage sans clé Keyless Enter 'n Go ^{MC} – déverrouillage passif	32
Déverrouillage automatique des portières à la sortie	34
Verrouillage automatique des portières – selon l'équipement	34
Système de verrouillage sécurité-enfants – portes arrière	35
VOLANT	35
Colonne de direction télescopique et inclinable à commande électrique	35
Volant chauffant	36
RÉGLAGES MÉMORISÉS DU CONDUCTEUR ET DU PASSAGER – SELON L'ÉQUIPEMENT	36
Programmation de la fonction de mémorisation	37
Association et dissociation de la télécommande à la fonction de mémoire	38
Rappel des positions mémorisées	38

SIÈGES	38
Réglage manuel (sièges arrière)	39
Sièges avant à réglage électrique	44
Réglage électrique sièges arrière – selon l'équipement	47
Siège masseur à commande électrique – Selon l'équipement	48
Sièges chauffants – selon l'équipement	49
Sièges ventilés – selon l'équipement	50
Appui-tête	50
ASTUCES DE RECONNAISSANCE VOCALE DU SYSTÈME UCONNECT – SELON L'ÉQUIPEMENT	54
Présentation de la reconnaissance vocale	54
Commandes vocales de base	54
Mise en route	55
Renseignements supplémentaires	55
PÉDALES RÉGLABLES DU CONDUCTEUR	55
RÉTROVISEURS	56
Rétroviseur intérieur	56
Miroirs de courtoisie éclairés	57
Rétroviseurs extérieurs	57
Rétroviseur extérieur à atténuation automatique – selon l'équipement	58
Miroir panoramique	58
Rétroviseurs électriques	58
Rétroviseurs rabattables à commande électrique automatique – selon l'équipement	59
Rétroviseurs chauffants	60
Rétroviseurs inclinables en marche arrière	60
Ouvre-porte de garage universel (HomeLink^{MD})	60
Avant de commencer la programmation de la télécommande HomeLink ^{MD}	60

Effacer tous les canaux de la télécommande HomeLink ^{MD}	61	Système d'alarme de changement de voie – selon l'équipement	67	Console de chargement sans fil – selon l'équipement	89
Identification de la présence d'un code roulant u non roulant	61	Protection antidécharge de la batterie	68	GLACES	90
Programmation de la télécommande HomeLink ^{MD} à un ouvre-porte de garage	61	ÉCLAIRAGE INTÉRIEUR	68	Commandes des glaces à commande électrique	90
Programmation de la télécommande HomeLink ^{MD} pour divers appareils	62	Éclairage d'accueil	68	Tremblement dû au vent	92
Reprogrammation d'un seul bouton de la télécommande HomeLink ^{MD}	62	Rhéostats d'intensité lumineuse	68	Appareils à signal radio sur le pare-brise – selon l'équipement	92
Programmation au Canada et programmation d e grille d'entrée	62	Éclairage ambiant multicolore – selon l'équipement	69	TOIT OUVRANT À COMMANDE ÉLECTRIQUE – SELON L'ÉQUIPEMENT	92
Security (Sécurité)	63	Éclairage d'accueil – selon l'équipement	69	Toit ouvrant à trois volets à commande électrique	92
Conseils de dépannage	63	ESSUIE-GLACES ET LAVE-GLACE DU PARE-BRISE	69	CAPOT	95
ÉCLAIRAGE EXTÉRIEUR	64	Fonctionnement des essuie-glaces	70	Ouverture du capot	95
Commutateur des phares	64	Essuie-glaces à détection de pluie – selon l'équipement	71	Fermeture du capot	95
Levier multifonction	65	Essuie-glace et lave-glace arrière	71	HAYON	95
Feux de jour	65	Dégivreur d'essuie-glace – selon l'équipement	72	Déverrouillage et ouverture du hayon	95
Inverseur route-croisement	65	COMMANDES DE CHAUFFAGE-CLIMATISATION	72	Verrouillage du hayon	96
Fonctionnement automatique des feux de route – selon l'équipement	65	Description et fonctions du système de chauffage-climatisation automatique	72	Hauteur réglable du hayon à commande électrique	96
Appel de phares	65	Commande de réglage automatique de la température	79	Hayon mains libres	97
Phares automatiques	65	Reconnaissance vocale pour le système de chauffage-climatisation	79	Caractéristiques de l'espace de chargement	98
Feux de stationnement et éclairage du tableau de bord	66	Conseils utiles	80	PORTE-BAGAGES DE TOIT – SELON L'ÉQUIPEMENT	101
Allumage automatique des phares avec les essuie-glaces	66	RANGEMENT INTERNE ET ÉQUIPEMENT	81	Installation des traverses	101
Headlight Illumination On Approach (Éclairage des phares à l'approche)	66	Rangement	81	Retrait des traverses	104
Délai d'extinction des phares	67	Refroidisseur de console centrale – Selon l'équipement	83	PRÉSENTATION DU TABLEAU DE BORD DE VOTRE VÉHICULE	
Avertisseur de phares allumés	67	Coffre-fort de console centrale – Selon l'équipement	83	GRUPE D'INSTRUMENTS DE BASE	106
Phares antibrouillard	67	Pare-soleils – selon l'équipement	85	Groupe d'instruments Descriptions	107
Clignotants	67	Commande USB/AUX	85	GRUPE D'INSTRUMENTS HAUT DE GAMME	108
		Prises de courant électrique	87	Groupe d'instruments Descriptions	109
		Onduleur d'alimentation	89		

AFFICHAGE DU GROUPE D'INSTRUMENTS	109
Emplacement et commandes	110
Réinitialisation de la vie utile de l'huile moteur	111
Affichage et messages	112
Options de menu pour l'affichage du groupe d'instruments	114
Affichage tête haute (HUD) – selon l'équipement	117
Protection antidécharge de la batterie activée / Message relatif au mode de protection antidécharge de la batterie – mesures de réduction de la charge électrique – (selon l'équipement)	118
TÉMOINS D'AVERTISSEMENT ET MESSAGES	119
Témoins d'avertissement rouges	120
Témoins d'avertissement jaunes	123
Témoins jaunes	126
Témoins verts	127
Témoins blancs	128
Témoins bleus	129
Témoins gris	129
DIAGNOSTIC EMBARQUÉ – OBD II	129
Cybersécurité relative au système de diagnostic embarqué (OBD II)	129
INSPECTION DU SYSTÈME ANTIPOLLUTION ET PROGRAMMES D'ENTRETIEN	130
 DÉMARRAGE ET CONDUITE	
DÉMARRAGE DU MOTEUR	131
Transmission automatique	131
Système d'accès et de démarrage sans clé Keyless Enter 'n Go ^{MC} – allumage	131
Démarrage normal	131

Stationnement automatique AutoPark	132
Démarrage après un stationnement prolongé	134
Si le moteur ne démarre pas	134
Utilisation par temps froid (moins de 22 °F ou –30 °C)	134
Après le démarrage	134
« Refroidissement » du turbocompresseur – Moteur 3.0L seulement	135
CHAUFFE-MOTEUR – SELON L'ÉQUIPEMENT	135
RECOMMANDATIONS RELATIVES AU RODAGE DU MOTEUR	135
FREIN DE STATIONNEMENT	135
Système de frein de stationnement électrique	135
TRANSMISSION AUTOMATIQUE	138
Système de verrouillage de clé de contact/ position de stationnement	139
Dispositif de déverrouillage de la transmission au frein (BTSI)	140
Transmission automatique à 8 vitesses	140
FONCTIONNEMENT DU SYSTÈME À 4 ROUES MOTRICES	143
Directives d'utilisation et précautions relatives au système Quadra-Trac I – selon l'équipement	143
Directives d'utilisation et précautions relatives au système Quadra-Trac II – selon l'équipement	144
Positions de changement de vitesse	144
Procédures de passage des rapports	145
Système Quadra-Drive II – selon l'équipement	145
SELEC-TERRAIN – SELON L'ÉQUIPEMENT.	146
Sélection du mode Selec-Terrain	146
Affichage du groupe d'instruments Messages	146

SYSTÈME DE SUSPENSION PNEUMATIQUE QUADRA-LIFT – SELON L'ÉQUIPEMENT	147
Description	147
Modes de suspension pneumatique	149
Affichage du groupe d'instruments Messages	149
Fonctionnement	149
TECHNOLOGIE D'ÉCONOMIE DE CARBURANT (MOTEUR 6.4L SEULEMENT) – SELON L'ÉQUIPEMENT.	150
DIRECTION ASSISTÉE	150
SYSTÈME D'ARRÊT ET DE DÉMARRAGE – SELON L'ÉQUIPEMENT.	151
Mode d'arrêt automatique	151
Raisons possibles pour que le moteur ne passe pas en mode arrêt automatique	151
Démarrage du moteur en mode arrêt automatique	152
Désactivation manuelle du système d'arrêt et de démarrage	152
Activation manuelle du système d'arrêt et de démarrage	152
Anomalie du système	152
SYSTÈMES DE RÉGULATEUR DE VITESSE – SELON L'ÉQUIPEMENT.	152
Régulateur de vitesse	153
Régulateur de vitesse adaptatif (ACC)	154
SYSTÈME D'AIDE SUR LES PANNEAUX DE SIGNALISATION – SELON L'ÉQUIPEMENT	163
Activation et désactivation	163
Modes d'aide sur les panneaux de signalisation	163
Indications sur l'affichage	163

SYSTÈME D'AIDE AU STATIONNEMENT AVANT ET AU RECU		SYSTÈME DE GESTION ACTIVE DE VOIE – SELON L'ÉQUIPEMENT	186	TRACTION DE REMORQUE	197
Capteurs du système ParkSense	165	Fonctionnement de la gestion active de voie	186	Terminologie du remorquage	198
Affichage du système ParkSense	165	Activation ou désactivation de la gestion active de voie	186	Classification des attelages de remorque	200
Affichage d'avertissement du système ParkSense	168	Message d'avertissement de gestion active de voie	187	CAPACITÉ DE REMORQUAGE (POIDS MAXIMAL DE LA REMORQUE)	201
Activation et désactivation du système ParkSense	168	Changer l'état de la gestion active de voie	188	Retrait du couvercle du récepteur d'attelage de remorque – selon l'équipement	203
Entretien du système d'aide au stationnement ParkSense	168	Assistance d'angle mort activée au clignotant activé – selon l'équipement	188	Poids de la remorque et poids au timon de la remorque	203
Nettoyage du système ParkSense	169	CAMÉRA DE RECU		Exigences de remorquage	203
Mises en garde concernant l'utilisation du système ParkSense	169	DE STATIONNEMENT	188	Conseils pour le remorquage	207
Side Distance Warning System (Système d'avertissement relatif à la distance latérale) – selon l'équipement	170	Affichage du zoom	189	REMORQUAGE DE VOTRE VÉHICULE DERRIÈRE UN VÉHICULE DE LOISIR (AUTOCARAVANE)	208
SYSTÈME D'AIDE AU STATIONNEMENT ACTIF PARKSENSE – SELON L'ÉQUIPEMENT	172	Visionner pendant le déplacement	190	Remorquage du véhicule derrière un autre	208
Activation et désactivation du système d'aide au stationnement actif ParkSense	172	SYSTÈME FAMCAM – SELON L'ÉQUIPEMENT	190	Remorquage derrière un véhicule de loisir – modèles à 2 roues motrices	209
Stationnement automatisé ParkSense – Selon l'équipement	174	SYSTÈME DE CAMÉRA DE VISION NOCTURNE – SELON L'ÉQUIPEMENT	191	Remorquage derrière un véhicule de loisir – Modèles à 4 roues motrices équipés du système Quadra-Trac I (boîte de transfert à une vitesse)	209
Système d'aide au stationnement actif ParkSense semi-automatique – Selon l'équipement	177	Portée de détection	192	Remorquage derrière un véhicule de loisir – Modèles à 4 roues motrices équipés du système Quadra-Trac II ou du système Quadra-Drive II	209
SYSTÈME D'ASSISTANCE ACTIVE À LA CONDUITE – SELON L'ÉQUIPEMENT	180	Entretien du système de vision nocturne	193	CONSEILS DE CONDUITE	212
Fonctionnement	180	Limites du système de vision nocturne	193	Conseils de conduite sur route	212
Activer ou désactiver le système d'assistance active à la conduite	182	SYSTÈME DE CAMÉRA DE VUE PANORAMIQUE – SELON L'ÉQUIPEMENT	193	Conseils sur la conduite hors route	212
Indications sur l'affichage	184	Affichage du zoom	195	MULTIMÉDIA	
System Status (État du système)	184	RAVITAILLEMENT DU VÉHICULE	196	SYSTÈMES UCONNECT	215
Fonctionnement et limites du système	185	CHARGEMENT DU VÉHICULE	196	CYBERSÉCURITÉ	215
		Poids nominal brut du véhicule (PNBV)	196	RÉGLAGES DU SYSTÈME UCONNECT	215
		Charge utile	196	Fonctions programmables par l'utilisateur	216
		Poids nominal brut sur l'essieu (PNBE)	197		
		Dimensions des pneus	197		
		Dimensions des jantes	197		
		Pression de gonflage des pneus	197		
		Poids à vide	197		
		Chargement	197		

COMMANDES AUDIO AU VOLANT	240	Écoute à partir des haut-parleurs du véhicule	249	LES GUIDES D'AVENTURE –	
Fonctionnement de la radio	240	Menu rapide	249	SELON L'ÉQUIPEMENT.	259
Mode multimédia	240	Contrôles parentaux		Traction de remorque – selon l'équipement	262
ÉCRAN DU PASSAGER – SELON L'ÉQUIPEMENT	240	(à l'aide des écrans arrière)	249	Informations sur la remorque	262
Passenger Screen Permissions		Jumelage de la télécommande vocale avec Alexa		Cameras (Caméras)	263
(Permissions de l'écran du passager)	241	(utilisation des écrans arrière)	250	Vérification des feux	263
Écran d'accueil	241	Entrée de sources multimédia		Configuration	263
Audio et vidéo	242	(à l'aide de la radio avant et des écrans		FUNCTIONNEMENT DE LA RADIO ET DES	
Système de divertissement pour passagers		arrière)	250	TÉLÉPHONES MOBILES	263
arrière avec Amazon Fire TV intégré –		Télécommande vocale avec Alexa	250	Renseignements concernant la réglementation	
selon l'équipement	244	Remplacement des piles de la télécommande		et la sécurité	264
Projection HDMI	244	vocale avec Alexa	251	SÉCURITÉ	
Device Manager (Gestionnaire d'appareils)	244	Système de divertissement pour passagers arrière		FNCTIONS DE SÉCURITÉ.	265
Navigation	245	avec diffusion en continu FireTV intégrée (à l'aide de		Système de freinage antiblocage (ABS)	265
Caméra	245	la radio avant et des écrans arrière)	251	Alerte de rappel de siège arrière (RSRA)	266
APPLICATIONS DE TIERCES –		Applications et jeux Fire TV		Détection de la somnolence du conducteur (DDD) –	
SELON L'ÉQUIPEMENT.	245	(avec les écrans arrière)	253	selon l'équipement	266
SYSTÈME DE DIVERTISSEMENT POUR PASSAGERS		Utilisation du port USB de la vidéo	253	Système de commande électronique des	
ARRIÈRE AVEC AMAZON FIRE TV INTÉGRÉ –		Utiliser une console de jeu vidéo	253	freins (EBC)	267
SELON L'ÉQUIPEMENT.	246	Fonctionnement des casques d'écoute	253	AIDES À LA CONDUITE AUXILIAIRES	275
Vue d'ensemble	246	Système de chauffage-climatisation arrière	254	Surveillance des angles morts (BSM)	275
Premiers pas	247	Renseignements juridiques et de conformité	255	Système d'avertissement de collision frontale	
Accéder au système de divertissement pour		OFF-ROAD PAGES (PAGES HORS ROUTE) –		avec assistance au freinage	278
passagers arrière avec FireTV intégré à partir		SELON L'ÉQUIPEMENT.	255	Tire Pressure Monitoring System (TPMS)	
de l'écran de la radio avant	247	Barre d'état de l'application Off-Road Pages		(Système de surveillance de la pression	
Accéder au système de divertissement pour		(Pages hors route)	256	des pneus)	281
passagers arrière avec FireTV intégré à partir		Dynamique du véhicule	256	DISPOSITIFS DE RETENUE DES OCCUPANTS	286
des écrans arrière	248	Jauge des accessoires	257	Fonctions du dispositif de retenue	
Accéder au système de divertissement pour		Tangage et roulis	257	des occupants	286
passagers arrière avec Fire TV intégré à partir		Selec-Terrain – selon l'équipement	257	Consignes de sécurité importantes	286
de l'écran du passager – Selon l'équipement	248	Suspension – selon l'équipement	257	Ceintures de sécurité	287
Premier démarrage		Enregistrement des pistes –			
(à l'aide des écrans arrière)	248	selon l'équipement	258		
Commande vocale Alexa	249				

Systèmes de retenue complémentaires (SRS)	294	DÉGAGEMENT D'UN VÉHICULE ENLISÉ	336	Échappement	356
Ensembles de retenue pour enfants	306	REMORQUAGE D'UN VÉHICULE EN PANNE	336	Circuit de refroidissement	357
CONSEILS DE SÉCURITÉ	317	Modèles à propulsion arrière	337	Système de freinage	360
Transport de passagers	317	Modèles à 4 roues motrices	338	Transmission automatique	360
Transport d'animaux domestiques	318	Crochets de remorquage d'urgence – selon l'équipement	338	Liquide pour essieu avant et arrière	361
Véhicules connectés	318	SYSTÈME DE RÉPONSE AMÉLIORÉE EN CAS D'ACCIDENT (EARS)	339	Boîte de transfert	361
Vérifications de sécurité à effectuer à l'intérieur du véhicule	318	ENREGISTREUR DE DONNÉES D'ÉVÈNEMENT (EDR)	339	Fusibles	362
Vérifications de sécurité périodiques à l'extérieur du véhicule	319	ENTRETIEN ET MAINTENANCE		Remplacement d'ampoule	378
Gaz d'échappement	320	ENTRETIEN PÉRIODIQUE	340	PNEUS	378
Avertissements concernant le monoxyde de carbone	320	Programme d'entretien	341	Renseignements concernant la sécurité des pneus	378
EN CAS D'URGENCE		COMPARTIMENT MOTEUR	344	Pneus – Généralités	385
FEUX DE DÉTRESSE	321	Moteur 3.0L	344	Types de pneus	388
SYSTÈME ASSIST (ASSISTANCE) ET SOS – SELON L'ÉQUIPEMENT.	321	Moteur de 6,4 L	345	Roues de secours – selon l'équipement	389
MISE SUR CRIC DU VÉHICULE ET REMPLACEMENT D'UN PNEU	324	Vérification du niveau d'huile – Moteurs de 3,0 L	346	Entretien des roues et des enjoliveurs	390
Préparatifs pour l'utilisation du cric	324	Vérification du niveau d'huile – Moteurs de 6,4 L	347	Dispositifs de traction sur neige	391
Emplacement du cric et des outils	325	Ajout de liquide lave-glace	347	Recommandations concernant la permuta- tion des pneus	393
Rangement de la roue de secours	326	Batterie sans entretien	348	NORMES DE CLASSIFICATION UNIFORMISÉE DES PNEUS DU MINISTÈRE DES TRANSPORTS	394
Retrait de la roue de secours	326	Lavage à pression	348	Indice d'usure de la bande de roulement	394
Directives de levage	327	ENTRETIEN DU VÉHICULE	350	Indice d'adhérence	394
DÉMARRAGE D'APPOINT	331	Huile moteur	350	Résistance à la chaleur	394
Préparations pour un démarrage d'appoint	331	Moteur Filtre à huile	351	ENTREPOSAGE DU VÉHICULE	395
Procédure de démarrage d'appoint	332	Moteur Filtre à air	351	CARROSSERIE	395
RAVITAILLEMENT EN CAS D'URGENCE	333	Entretien du climatiseur	351	Protection contre des agents atmosphériques	395
EN CAS DE SURCHAUFFE DU MOTEUR	334	Vérification des courroies d'entraînement des accessoires	354	Entretien de la carrosserie et de la sous-carrosserie	395
LEVIER DE DÉVERROUILLAGE DE POSITION DE STATIONNEMENT MANUEL	334	Graissage des articulations de la carrosserie	354	Préservation de la carrosserie	396
		Balais d'essuie-glace	354		

INTÉRIEURS	396
Sièges et pièces en tissu	396
Pièces en plastique et pièces enduites	397
Surfaces en cuir	397
Surfaces vitrées	397

SPECIFICATIONS TECHNIQUES

NUMÉRO D'IDENTIFICATION DU VÉHICULE (NIV)	398
SYSTÈME DE FREINAGE	398
SPÉCIFICATIONS RELATIVES AU COUPLE DE SERRAGE DES ROUES ET DES PNEUS	398
Spécifications relatives au couple de serrage	398
EXIGENCES EN MATIÈRE DE CARBURANT	399
Moteur de 3,0 L à rendement standard	399
Moteur de 3,0 L à haut rendement	399
Moteur de 6,4 L	399
Essence reformulée	399
Additifs au carburant	399
Essences à mélange oxygéné	400
Ne pas utiliser de carburant E-85 dans les véhicules qui ne sont pas à carburant mixte	400
Modifications du système d'alimentation en gaz naturel comprimé et en propane liquide	400
MMT (méthylcyclopentadiényle manganèse tricarbonyle) dans l'essence	400
Avertissements relatifs au circuit d'alimentation	401
CONTENANCE EN LIQUIDES	401
LIQUIDES ET LUBRIFIANTS POUR LE MOTEUR	402
LIQUIDES ET LUBRIFIANTS DE CHÂSSIS	403

SERVICE À LA CLIENTÈLE

POUR OBTENIR LE SERVICE AUQUEL VOUS AVEZ DROIT POUR VOTRE VÉHICULE	404
Préparation pour la visite d'entretien	404
Préparation d'une liste	404
Faites des demandes raisonnables	404
SI VOUS AVEZ BESOIN D'AIDE	404
Assistance routière	404
Wagoneer Client Services – É.-U.	405
Wagoneer Client Services Canada	405
Mexique	406
Porto Rico et les îles Vierges américaines	406
Service à la clientèle pour les personnes malentendantes et celles qui souffrent de troubles de la parole (ATS ou téléimprimeur)	406
Contrat de service	406
RENSEIGNEMENTS CONCERNANT LA GARANTIE	406
PIÈCES MOPAR^{MD}	407
POUR SIGNALER DES DÉFECTUOSITÉS COMPROMETTANT LA SÉCURITÉ	407
Dans les 50 États américains et le district de Washington	407
Au Canada	407
BONS DE COMMANDE DE PUBLICATION	407
Changement de propriétaire ou d'adresse	408
Généralités	408

INTRODUCTION

Cher client,

Félicitations pour l'acquisition de votre nouveau Wagoneer/Grand Wagoneer. Soyez certain qu'il allie l'exécution de précision, le style distinctif et la qualité supérieure.

Le Wagoneer/Grand Wagoneer est un véhicule utilitaire spécialisé. Il peut accéder à des endroits et accomplir des tâches qui ne sont pas prévues pour les véhicules de tourisme conventionnels. Sa tenue de route et sa conduite diffèrent de celles de nombreux autres véhicules de tourisme, tant sur route qu'en mode hors route; par conséquent, prenez le temps de vous familiariser avec votre véhicule. La version à 2 roues motrices de ce véhicule a été conçue pour la conduite sur route seulement. Il n'est pas destiné à la conduite hors route sur des terrains accidentés ni à d'autres usages intensifs, applications qui sont réservées aux véhicules à quatre roues motrices. Lisez le manuel du propriétaire avant de conduire ce véhicule. Assurez-vous de bien connaître toutes les commandes du véhicule, particulièrement celles utilisées pour le freinage, la direction, la transmission et la boîte de transfert. Apprenez comment votre véhicule se comporte sur diverses surfaces de roulement. Les habiletés à conduire s'améliorent avec l'expérience. Lorsque vous conduisez en mode hors route ou lorsque vous utilisez le véhicule pour des travaux, ne surchargez pas ce dernier et ne tentez pas de contrevenir aux lois de la physique. Respectez toujours les règlements fédéraux, d'État, provinciaux et municipaux partout où vous conduisez. Comme pour tout autre véhicule de ce type, si vous ne manœuvrez pas correctement ce véhicule, vous risquez une perte de maîtrise ou une collision ➔ page 212.

Le présent manuel du propriétaire a été rédigé avec la collaboration d'ingénieurs et de spécialistes et vise à vous familiariser avec le fonctionnement et l'entretien de votre véhicule. Il est accompagné de documents à l'intention de l'automobiliste. Parmi ces renseignements, vous trouverez également une description des services que FCA US LLC offre à ses clients, ainsi que les conditions générales de validité. Veuillez prendre le temps de lire attentivement tous ces documents avec précaution avant de conduire votre véhicule pour la première fois. Le respect des directives, des recommandations, des conseils et des avertissements importants qui s'y trouvent vous aidera à utiliser votre véhicule en toute sécurité et avec le plus d'agrément possible.

Ce manuel du propriétaire décrit toutes les versions de ce véhicule. Les options et les équipements dédiés à des marchés ou à des modèles spécifiques ne sont pas expressément indiqués dans le texte. Par conséquent, vous devriez considérer uniquement l'information relative au niveau d'équipement, au moteur et à la version du véhicule que vous avez acheté. Tout contenu du manuel du propriétaire qui peut ne pas s'appliquer à votre véhicule est identifié par la mention « selon l'équipement ». Toutes les données contenues dans cette publication sont conçues pour vous aider à utiliser votre véhicule de la meilleure façon possible. FCA US LLC vise une amélioration constante des véhicules fabriqués. Pour cette raison, il se réserve le droit d'apporter des modifications au modèle décrit pour des raisons techniques et/ou commerciales. Pour obtenir de plus amples renseignements, communiquez avec un concessionnaire autorisé.

En ce qui concerne le service après-vente, nous tenons à vous rappeler que les concessionnaires autorisés connaissent le mieux votre véhicule, car ils disposent de techniciens formés en usine, offrent des pièces Mopar^{MD} d'origine et tiennent à votre satisfaction.

KNOW & GO

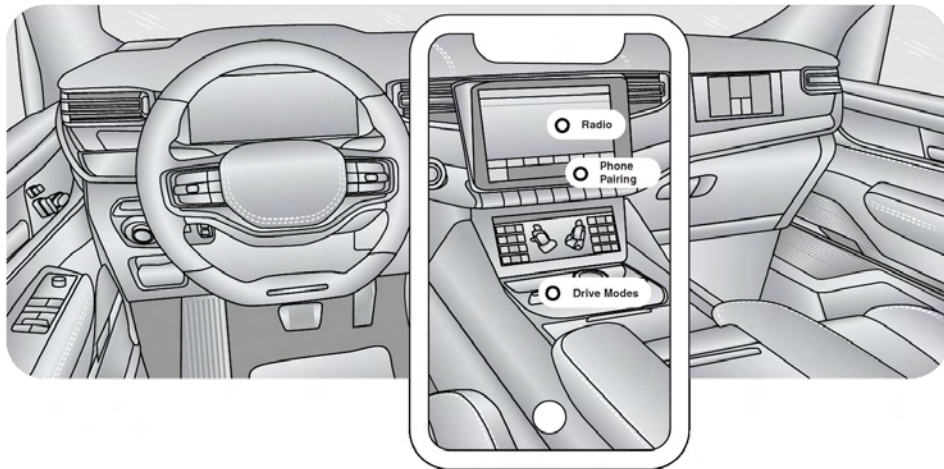

Découvrez les nouvelles fonctionnalités excitantes de votre Wagoneer ou de votre Grand Wagoneer grâce à l'application Know & Go

Réalité augmentée

Votre véhicule comme vous ne l'avez jamais vu. Déplacez votre téléphone intelligent autour de votre véhicule pour découvrir et identifier les nouvelles fonctionnalités, cela vous permettra aussi de savoir comment les utiliser afin d'optimiser votre expérience de propriétaire de conducteur.

Bibliothèque des fonctionnalités

Vous voulez en apprendre plus sur les fonctionnalités de votre véhicule, n'importe où, n'importe quand? Recherchez les dans la bibliothèque des fonctionnalités pour obtenir les mêmes informations que celles fournies par la réalité augmentée, y compris les vidéos didactiques et les pages du Manuel de l'utilisateur consacrées aux fonctionnalités spécifiques, même si vous n'êtes pas prêt de votre véhicule.



Alertes instantanées

Ne manquez rien de ce que votre véhicule a à offrir. Activez les alertes instantanées sur votre téléphone intelligent pour recevoir des alertes à propos des capacités et des fonctionnalités que vous n'avez pas encore découvertes sur l'application.

* Disponible pour les résidents des É.-U. uniquement

LÉGENDE DES SYMBOLES

AVERTISSEMENT!	Ces avertissements s'appliquent à certaines pratiques qui peuvent causer des collisions ou des blessures, voire la mort.
MISE EN GARDE!	Ces mises en garde s'appliquent à certaines procédures qui risquent d'endommager votre véhicule.
REMARQUE :	Une suggestion qui améliore l'installation, l'utilisation et la fiabilité. Si elle n'est pas suivie, cela pourrait entraîner des dommages.
CONSEIL :	Des idées, solutions ou suggestions pour faciliter l'utilisation du produit ou de la fonctionnalité.

FLÈCHE FAISANT RÉFÉRENCE À UNE PAGE 	Suivez cette référence pour obtenir de plus amples renseignements sur une caractéristique particulière.
NOTE DE BAS DE PAGE 	De l'information supplémentaire et pertinente sur le sujet.

Vous risquez de manquer des renseignements importants si vous ne lisez pas le guide de l'automobiliste en entier. Respectez tous les avertissements et toutes les mises en garde.

AVERTISSEMENT CONCERNANT LE CAPOTAGE

Les véhicules utilitaires présentent un risque de capotage nettement plus élevé que les autres types de véhicules. Ce véhicule a une garde au sol et un centre de gravité plus élevés que de nombreux véhicules de tourisme. Sa performance peut s'avérer supérieure dans plusieurs applications de type hors route. Mais quel que soit le véhicule, si celui-ci est conduit de façon non sécuritaire, le conducteur peut perdre la maîtrise du véhicule. En raison de son centre de gravité plus élevé, si le conducteur en perd la maîtrise, le véhicule pourrait capoter contrairement à d'autres véhicules.

Ne tentez pas de virages serrés, de manœuvres brusques ou d'autres manœuvres de conduite dangereuse qui pourraient entraîner une perte de maîtrise du véhicule. Si vous ne conduisez pas ce véhicule de façon sécuritaire, vous risquez de provoquer une collision, un capotage, ainsi que des blessures graves ou mortelles. Conduisez prudemment.

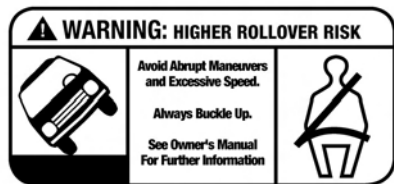

80bfw0f0

Étiquette d'avertissement concernant le capotage

Le conducteur et les passagers risquent de subir des blessures graves, voire mortelles s'ils ne bouclent pas leur ceinture de sécurité. Dans les faits, le gouvernement américain a remarqué que l'usage systématique des ceintures de sécurité existantes pourrait éviter plus de 10 000 décès chaque année, en plus de réduire les blessures invalidantes de deux millions de personnes annuellement. En cas de capotage du véhicule, les risques de blessures mortelles sont nettement plus grands pour une personne qui ne porte pas sa ceinture de sécurité que pour une personne qui la porte. Bouclez toujours votre ceinture de sécurité.

MODIFICATIONS DU VÉHICULE

AVERTISSEMENT!





Toutes les modifications apportées à ce véhicule peuvent gravement compromettre sa manœuvrabilité et sa sécurité, ce qui peut provoquer une collision entraînant des blessures graves ou mortelles.







GLOSSAIRE DES SYMBOLES







Certains composants du véhicule sont dotés d'étiquette de couleur dont les symboles indiquent les précautions à prendre lorsque vous utilisez lesdits composants. Il est important de respecter tous les avertissements lorsque le véhicule est en marche. Vous trouverez ci-dessous la définition de chaque symbole ➞ page 119.

NOTA :





Les témoins d'avertissement et les indicateurs peuvent différer selon les options du véhicule et l'état du véhicule actuel. Certains témoins sont en option et peuvent ne pas s'afficher.







Témoins d'avertissement rouges	
	Témoin d'avertissement de sac gonflable ➞ page 120
	Témoin du système de freinage ➞ page 120
	Témoin d'avertissement Battery Charge (Charge de la batterie) ➞ page 120
	Témoin d'avertissement de portière ouverte ➞ page 121







Témoins d'avertissement rouges	
	Témoins d'avertissement de somnolence détectée ⇨ page 121
	Témoins d'avertissement d'anomalie de la direction assistée électrique ⇨ page 121
	Témoins de la commande électronique du papillon ⇨ page 121
	Témoins d'avertissement de la température du liquide de refroidissement du moteur ⇨ page 121
	Témoins d'avertissement de capot ouvert ⇨ page 121
	Témoins d'avertissement de hayon ouvert ⇨ page 122





Témoins d'avertissement rouges	
	Témoins d'avertissement d'animal détecté du système de vision nocturne ⇨ page 122
	Témoins d'avertissement de piéton détecté du système de vision nocturne ⇨ page 122
	Témoins de pression d'huile ⇨ page 122
	Témoins d'avertissement de la température d'huile ⇨ page 122
	Témoins de rappel des ceintures de sécurité ⇨ page 122
	Témoins de température de la transmission ⇨ page 122



Témoins d'avertissement rouges	
	Témoin du système antivol ↪ page 123







Témoins d'avertissement jaunes	
	Témoin d'avertissement d'anomalie de la suspension pneumatique ↪ page 123
	Témoin d'avertissement du système de freinage antiblocage (ABS) ↪ page 123
	Témoin d'avertissement de défaillance du système de somnolence détectée ↪ page 123
	Témoin d'avertissement du système de frein de stationnement électrique ↪ page 123
	Témoin d'avertissement d'activation de la commande de stabilité électronique ↪ page 123



Témoins d'avertissement jaunes	
	Témoin d'avertissement de désactivation de la commande de stabilité électronique ↪ page 123
	Témoin d'avertissement d'entretien requis du système de gestion active de voie ↪ page 124
	Témoin d'avertissement de gestion active de voie ↪ page 124
	Témoin d'avertissement de défaillance du système de coupure de carburant ↪ page 124
	Témoin de bas niveau de carburant ↪ page 124
	Témoin d'avertissement de bas niveau de liquide lave-glace ↪ page 124



Témoins d'avertissement jaunes	
	Témoins d'avertissement d'animal détecté du système de vision nocturne ⇨ page 124
	Témoins d'avertissement de piéton détecté du système de vision nocturne ⇨ page 125
	Témoins d'avertissement de vérification/d'anomalie du moteur ⇨ page 124
	Témoins d'avertissement d'anomalie du capteur de niveau d'huile moteur ⇨ page 125
	Témoins d'avertissement du système à quatre roues motrices ⇨ page 125
	Témoins d'avertissement d'entretien requis du régulateur de vitesse adaptatif (ACC) ⇨ page 125







Témoins d'avertissement jaunes	
	Témoins d'avertissement d'entretien requis du système d'avertissement de collision frontale (FCW) ou de freinage d'urgence avec détection des piétons (PEB) ⇨ page 125
	Témoins d'avertissement d'entretien du système d'arrêt et de démarrage ⇨ page 125
	Témoins d'avertissement du système de surveillance de la pression des pneus ⇨ page 125
	Témoins d'avertissement d'anomalie du crochet de remorquage ⇨ page 126



Témoins jaunes	
	Témoins 4WD Low (4 roues motrices gamme basse) ⇨ page 126
	Témoins de système de suspension pneumatique actif ⇨ page 126





Témoins jaunes	
	Témoïn de hauteur aérodynamique de la suspension pneumatique ↔ page 126
	Témoïn d'entrée/sortie du système de suspension pneumatique ↔ page 127
	Témoïn hors route 1 de la suspension pneumatique ↔ page 127
	Témoïn hors route 2 de la suspension pneumatique ↔ page 127
	MAINTIEN automatique! Témoïn de défaillance ↔ page 127
	Témoïn du système d'avertissement de collision frontale (FCW) ou de freinage d'urgence avec détection des piétons (PEB) ↔ page 127



Témoins jaunes	
	Témoïn de POINT MORT ↔ page 127
	Témoïn de dépassement de charge utile maximale ↔ page 127
	Témoïn de REMORQUAGE-CHARGE LOURDE ↔ page 127

Témoins verts	
	Régulateur de vitesse adaptatif programmé avec témoïn de véhicule cible ↔ page 127
	Régulateur de vitesse adaptatif programmé sans témoïn de cible détectée ↔ page 127
	Témoïn de MAINTIEN automatique ↔ page 127

Témoins verts	
	Témoin du régulateur de vitesse PROGRAMMÉ ⇨ page 127
	Témoin des phares antibrouillard avant ⇨ page 128
	Témoin de la gestion active de voie ⇨ page 128
	Témoin du système de vision nocturne actif ⇨ page 128
	Témoin de marche des feux de stationnement/phares ⇨ page 128
	Témoin du mode sport ⇨ page 128

Témoins verts	
	Témoin actif du système d'arrêt et de démarrage ⇨ page 128
	Témoins des clignotants ⇨ page 128

Témoins blancs	
	Témoin Ready (Prêt) du régulateur de vitesse adaptatif ⇨ page 128
	Témoin Ready (Prêt) du régulateur de vitesse ⇨ page 128
	Témoin du limiteur de vitesse en descente ⇨ page 128
	Témoin de la gestion active de voie ⇨ page 128

Témoins blancs	
	Témoins de siège arrière inoccupé ⇨ page 129
	Témoins du système de régulateur de vitesse de sélection ⇨ page 129

Témoins bleus	
	Témoins des feux de route ⇨ page 129

Témoins gris	
	Témoins du système de vision nocturne désactivé ⇨ page 129

PRÉSENTATION DE VOTRE VÉHICULE

CLÉS

TÉLÉCOMMANDE

Votre véhicule est équipé d'une télécommande qui prend en charge le déverrouillage passif, le télédéverrouillage (RKE), le système d'accès et de démarrage sans clé Keyless Enter 'n Go^{MC}, l'abaissement à distance de la suspension pneumatique et le démarrage à distance. La télécommande vous permet de verrouiller ou de déverrouiller toutes les portières et le hayon, ainsi que d'activer l'alarme d'urgence à une distance maximale d'environ 20 m (66 pi). Vous n'avez pas à pointer la télécommande en direction du véhicule pour activer le système. La télécommande comprend également une clé d'urgence logée dans la partie arrière de la télécommande.

NOTA :

Dans les véhicules équipés du système de démarrage à distance, la télécommande fonctionne à une distance d'au plus 100 m (328 pi).

NOTA :

- Le signal sans fil de la télécommande peut être bloqué si celle-ci est placée à proximité d'un téléphone mobile, d'un ordinateur portable ou d'un autre appareil électronique. Cela peut engendrer un mauvais rendement.
- Si votre véhicule est équipé d'une console de recharge sans fil, la télécommande peut ne pas être détectée si elle est placée à moins de 15 cm (6 po) de la console → page 89.

- Lorsque le commutateur d'allumage est à la position ON (MARCHE) et que le véhicule se déplace à 4 km/h (2 mi/h), toutes les commandes de télédéverrouillage sont désactivées.

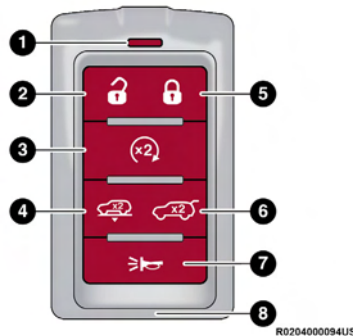

Télécommande

- 1 - Témoine DEL
- 2 - Déverrouillage
- 3 - Démarrage à distance
- 4 - Abaissement à distance de la suspension pneumatique (selon l'équipement)
- 5 - Verrouillage
- 6 - Hayon à commande électrique
- 7 - Alarme d'urgence
- 8 - Clé d'urgence

Si le commutateur d'allumage ne change pas de position lorsque vous appuyez sur le bouton, il se pourrait que la pile de la télécommande soit faible ou déchargée. Le groupe d'instruments peut vérifier si la batterie de la télécommande est faible et afficher les directives à suivre.

Pour obtenir plus de renseignements sur les positions d'allumage, consultez → page 23.

NOTA :

L'état de pile faible de la télécommande peut être indiqué par un message à l'affichage du groupe d'instruments ou par le témoin DEL sur la télécommande. Si le témoin à DEL de la télécommande ne s'allume plus après avoir appuyé sur les boutons de la télécommande, la pile doit être remplacée → page 404.

Pour verrouiller ou déverrouiller les portières et le hayon

Appuyez brièvement sur le bouton de déverrouillage de la télécommande une fois pour déverrouiller la portière du conducteur, ou deux fois en moins de cinq secondes pour déverrouiller toutes les portières et le hayon. Pour verrouiller toutes les portières et le hayon, appuyez une fois sur le bouton de verrouillage.

Lorsque les portières se déverrouillent, les clignotants se mettent à clignoter et l'éclairage d'accueil s'allume. Lorsque les portières sont verrouillées, les clignotants clignotent et l'avertisseur sonore retentit.

NOTA :

- Si le véhicule est doté de la fonction Auto Relock (Nouveau verrouillage automatique) et qu'il est déverrouillé au moyen de la télécommande et qu'aucune portière n'est ouverte dans les 60 secondes, le véhicule se verrouille de nouveau et le système de sécurité du véhicule s'amorce (selon l'équipement). Cette fonction peut être activée ou désactivée à partir d'Uconnect Settings (Réglages Uconnect).
- Si une ou plusieurs portières sont ouvertes ou si le hayon est ouvert, les portières se verrouillent. Les portières se déverrouillent automatiquement à nouveau si la télécommande est laissée dans l'habitacle; sinon, elles demeurent verrouillées.

Toutes les portières peuvent être programmées pour se déverrouiller à la première pression du bouton de déverrouillage par l'intermédiaire des réglages du système Uconnect ➡ page 215.

Utilisation de l'alarme d'urgence

Pour activer ou désactiver la fonction d'alarme d'urgence, appuyez sur le bouton Panic (Alarme d'urgence) de la télécommande. Lorsque la fonction d'alarme d'urgence est activée, les clignotants clignotent, l'avertisseur sonore peut fonctionner par pulsions (selon l'équipement de l'alarme sonore) et l'éclairage intérieur s'allume.

L'alarme d'urgence reste activée pendant trois minutes, à moins que vous n'appuyiez de nouveau sur le bouton Panic (Alarme d'urgence) ou que la vitesse du véhicule soit égale ou supérieure à 24 km/h (15 mi/h).

NOTA :

- L'éclairage intérieur s'éteint si vous placez le commutateur d'allumage à la position ON/RUN (MARCHE) alors que l'alarme d'urgence est activée. Cependant l'éclairage extérieur et l'avertisseur sonore (selon l'équipement de l'alarme sonore) restent activés.
- Il peut être nécessaire d'utiliser la télécommande à moins de 20 m (66 pi) du véhicule pour désactiver l'alarme d'urgence en raison des bruits de radiofréquences qu'émet le système.

Fonction d'alerte de clé laissée dans le véhicule

Si une télécommande valide n'est plus détectée à l'intérieur du véhicule alors que le système d'allumage du véhicule est en position ON/RUN (MARCHE) ou START (DÉMARRAGE), le message « Key Fob Has Left The Vehicle » (La télécommande a quitté le véhicule) apparaît à l'affichage du groupe d'instruments avec un signal sonore intérieur. Une alarme sonore et visuelle extérieure est également activée pour avvertir le conducteur.

L'avertisseur sonore du véhicule retentit rapidement trois fois en même temps qu'un seul clignotement des feux extérieurs du véhicule.

NOTA :

- Les portières doivent être ouvertes puis fermées pour que le véhicule détecte une télécommande. La fonction d'alerte de clé laissée dans le véhicule est activée lorsque la première portière est fermée et qu'aucune télécommande n'est détectée dans le

véhicule. Si un avertissement a été activé et que les autres portes sont fermées, aucun autre avertissement n'est émis.

- Ces alarmes ne sont pas activées dans les situations où, soit le moteur du véhicule reste en marche avec la télécommande à l'intérieur, soit les signaux de la télécommande sont bloqués.

Suspension pneumatique (abaissement à distance du véhicule) – selon l'équipement

Pour l'accès facilité et le chargement, votre véhicule peut être abaissé à la hauteur à l'entrée et à la sortie en appuyant deux fois sur le bouton d'abaissement de la suspension pneumatique de la télécommande. Lorsque l'abaissement de la suspension pneumatique est demandé au moyen de la télécommande, le véhicule envoie une série de signaux et de clignotements (si le réglage est activé dans le système Uconnect) pour alerter l'utilisateur que l'abaissement a débuté et continue d'envoyer ces alertes jusqu'à l'abaissement complet.

Les conditions suivantes doivent être présentes pour abaisser le véhicule à distance :

- Le véhicule ne doit pas déjà se trouver en mode de hauteur de caisse à l'entrée et à la sortie (stationnement).
- La batterie du véhicule doit être entièrement chargée.
- Toutes les portières doivent être fermées.
- La télécommande doit se trouver à l'extérieur du véhicule.

NOTA :

Assurez-vous que le véhicule est débarrassé de tout objet, animal de compagnie ou personne avant l'abaissement à distance.

Annulation de l'abaissement à distance

L'abaissement du véhicule peut être annulé en tout temps. Lorsque l'abaissement du véhicule est annulé, le véhicule se soulève jusqu'au prochain niveau défini et verrouille la fonction d'abaissement pendant cinq secondes avant qu'une nouvelle demande puisse être faite.

Pour annuler l'abaissement du véhicule, appuyez sur le bouton de suspension pneumatique de la télécommande une fois durant le processus d'abaissement. Lorsque l'abaissement du véhicule est annulé, l'avertisseur sonore retentit deux fois et les clignotants clignotent quatre fois. Lorsque le soulèvement est terminé, l'avertisseur sonore retentit une fois.

NOTA :

Pour obtenir plus de renseignements sur les positions de la suspension pneumatique, consultez  page 147.

Remplacement de la pile de la télécommande

Le modèle de la pile de remplacement est de type CR2450.

NOTA :

- Il est recommandé aux clients d'utiliser une pile obtenue auprès de Mopar^{MD}. Les dimensions des piles boutons du marché secondaire peuvent ne pas correspondre aux dimensions des piles boutons d'origine.

- Pour le perchlorate, des consignes particulières de manutention peuvent s'appliquer. Consultez le site www.dtsc.ca.gov/hazardouswaste/perchlorate pour obtenir de plus amples renseignements.
 - Ne touchez pas les bornes de pile qui se trouvent à l'arrière du boîtier ou sur la carte de circuit imprimé.
 - Ne remplacez pas la pile bouton si la DEL de la télécommande au-dessus des touches de la rangée du haut clignote lors de l'appui sur une touche. La pile bouton devrait durer au moins trois ans d'utilisation normale avec le véhicule.
- Retirez la clé d'urgence en appuyant sur le bouton de déverrouillage de clé d'urgence (1) situé sur le côté de la télécommande tout en tirant avec l'autre main la clé d'urgence (2) hors du logement.

**Retrait de la clé d'urgence**

- 1 – Bouton de déverrouillage de la clé d'urgence
- 2 – Clé d'urgence

**2****Clé d'urgence retirée**

- Placez les boutons de la télécommande vers le bas et repérez le petit espace rectangulaire sur le côté gauche, entre le boîtier et le couvercle arrière de la télécommande. Utilisez un petit outil à lame plate pour ouvrir le côté gauche du couvercle de la télécommande en appliquant une pression jusqu'à ce que le couvercle s'ouvre d'un coup sec.

**Séparer les moitiés de la télécommande**

- Ensuite, repérez l'espace du côté droit de la télécommande, qui est placé plus loin au bord que l'espace du côté gauche. Ouvrez le côté droit et retirez le couvercle arrière.

4. Retirez la pile en vous servant de votre pouce pour la faire glisser vers le bas et vers la couronne de la clé.

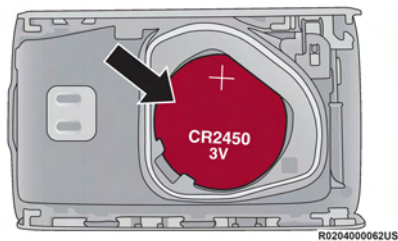

Emplacement de la pile de la télécommande

NOTA :

Vous pouvez également insérer un tournevis ou un outil semblable dans la fente de retrait de pile pour retirer cette dernière.

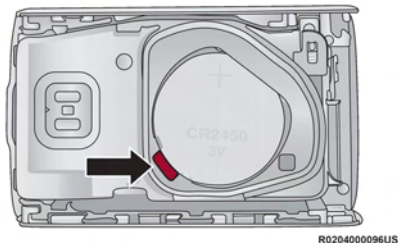

Fente de retrait de pile

NOTA :

Lorsque vous remplacez la pile, assurez-vous que le signe (+) sur la pile est orienté vers le haut. Évitez de toucher la pile neuve avec les doigts. L'huile naturelle de la peau peut entraîner la détérioration de la pile. Si vous touchez une pile, nettoyez-la avec de l'alcool à friction.

5. Remplacez la pile en utilisant votre pouce pour la pousser vers le bas et la faire glisser sous la petite bordure sur le bord supérieur de l'ouverture.

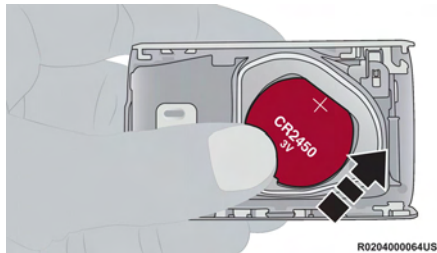

Remplacement de la pile de la télécommande

6. Pour assembler le boîtier de la télécommande, alignez le bord supérieur du couvercle arrière avec la partie supérieure de la télécommande, puis enfoncez les bords dans les charnières emboîtables jusqu'à ce que tous les bords s'enclenchent sans gros espaces.
7. Réinsérez la clé d'urgence jusqu'à ce qu'elle se verrouille en place.

NOTA :

La pile de la télécommande ne doit être remplacée que par des techniciens qualifiés. Si la batterie doit être remplacée, consultez un concessionnaire autorisé.

AVERTISSEMENT!

- La télécommande intégrée contient une pile bouton. N'ingérez pas la pile, car il y a risque de brûlure chimique. Si la pile est avalée, cela pourrait causer de graves brûlures internes dans les deux heures et entraîner la mort.
- Si vous pensez que la pile peut avoir été avalée ou placée à l'intérieur d'une partie du corps, consultez immédiatement un médecin.
- Conservez les piles neuves et usagées hors de portée des enfants. Si le compartiment de la pile ne se ferme pas de façon sécuritaire, cessez d'utiliser le produit et conservez-le hors de portée des enfants.

Programmer et demander des télécommandes supplémentaires

La programmation de la télécommande peut être effectuée chez un concessionnaire autorisé.

NOTA :

- Une télécommande programmée pour un véhicule ne peut pas être réutilisée et reprogrammée pour un autre véhicule.
- Seules les télécommandes programmées pour le circuit électronique du véhicule peuvent faire démarrer le moteur et permettre l'utilisation du véhicule.

AVERTISSEMENT!

- Retirez toujours les télécommandes du véhicule et verrouillez toutes les portières lorsque vous laissez le véhicule sans surveillance.
- Si votre véhicule est muni du système d'accès et de démarrage sans clé Keyless Enter-n-Go^{MC}, n'oubliez pas de toujours placer le commutateur d'allumage à la position OFF (ARRÊT) quand vous sortez du véhicule.

La programmation de nouvelles télécommandes peut être effectuée chez un concessionnaire autorisé. Celle-ci consiste en la programmation d'une télécommande vierge en fonction de l'électronique du véhicule. Une télécommande vierge est une télécommande qui n'a jamais été programmée.

NOTA :

- Apportez toutes vos clés de véhicule chez un concessionnaire autorisé lorsque vous lui faites vérifier l'antidémarrreur Sentry Key.
- Les clés doivent être commandées avec la découpe qui correspond aux serrures du véhicule.
- Il n'est pas obligatoire de remplacer la télécommande si une nouvelle clé d'urgence est nécessaire et inversement.

ANTIDÉMARRREUR SENTRY KEY

L'antidémarrreur Sentry Key neutralise le moteur pour prévenir toute utilisation non autorisée du véhicule. Le système n'a pas besoin d'être amorcé ou activé. Il fonctionne automatiquement, peu importe si le véhicule est verrouillé ou déverrouillé.

Le système utilise une télécommande réglée à l'usine, un bouton-poussoir d'allumage sans clé et un récepteur radiofréquence pour prévenir l'utilisation non autorisée du véhicule. Par conséquent, seules les télécommandes programmées pour le véhicule peuvent faire démarrer le moteur et permettre l'utilisation du véhicule. Le système ne peut pas reprogrammer une télécommande provenant d'un autre véhicule.

Après l'allumage, le témoin de sécurité du véhicule s'allume pendant trois secondes pour vérifier le fonctionnement de l'ampoule. Si le témoin reste allumé après cette vérification, une anomalie est présente dans le circuit électronique. De plus, si le témoin se met à clignoter après la vérification du fonctionnement de l'ampoule, quelqu'un a tenté de démarrer le moteur avec une télécommande non valide. Si une télécommande valide est utilisée pour démarrer le moteur, mais qu'il y a un problème avec le circuit électronique du véhicule, le moteur démarre et s'arrête après deux secondes.

NOTA :

Si le bouton-poussoir d'allumage sans clé ne fonctionne pas, il peut être nécessaire de déplacer le porte-clés s'il est resté inactif pendant plus de 5 minutes.

Si le témoin de sécurité du véhicule s'allume durant le fonctionnement normal du véhicule (le moteur est en marche pendant plus de 10 secondes), une anomalie est présente dans le circuit électronique. Dans ce cas, le véhicule doit être réparé dans les plus brefs délais par un concessionnaire autorisé.

MISE EN GARDE!

L'antidémarrreur Sentry Key n'est pas compatible avec certains systèmes de démarrage à distance du marché secondaire. L'utilisation de ces dispositifs peut entraîner des problèmes de démarrage et modifier la protection antivol du véhicule.

Toutes les télécommandes fournies avec votre nouveau véhicule ont été programmées en fonction du circuit électronique du véhicule ➔ page 404.

NOTA :

Une télécommande qui n'a pas été programmée est aussi considérée non valide.

COMMUTATEUR D'ALLUMAGE**ALLUMAGE AVEC LE SYSTÈME D'ACCÈS ET DE DÉMARRAGE SANS CLÉ KEYLESS ENTER 'N GO^{MC}**

Cette fonction permet au conducteur d'actionner le commutateur d'allumage en enfonçant un bouton, à condition que la télécommande se trouve dans l'habitacle.

Le bouton START/STOP (DÉMARRAGE ET ARRÊT) de l'allumage comporte plusieurs modes de fonctionnement qui sont identifiés par leur nom et qui s'allument lorsque cette position est sélectionnée. Ces modes sont OFF (ARRÊT), ON/RUN (MARCHE) et START (DÉMARRAGE).

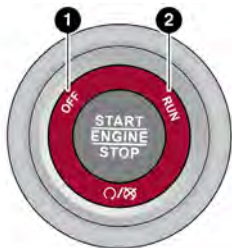

Bouton START/STOP (DÉMARRAGE/ARRÊT) de l'allumage

- 1 – HORS FONCTION
2 – MARCHÉ

Le module d'allumage par bouton-poussoir peut être placé dans les modes suivants :

ARRÊT

- Le moteur est coupé.
- Certains dispositifs électriques (p. ex. serrures électriques, alarme, etc.) sont toujours disponibles.

ON/RUN (MARCHÉ)

- Position de conduite.
- Tous les dispositifs électriques sont disponibles (p. ex., commandes du système de chauffage-climatisation, sièges chauffants, etc.)

COMMENCER

- Le moteur démarre (lorsque le pied est sur la pédale de frein).

NOTA :

- Si la position du commutateur d'allumage ne change pas au moyen d'une simple pression sur le bouton d'allumage et que le message « Key Fob Not Detected » (Télécommande non détectée) apparaît à l'affichage du groupe d'instruments, la pile de la télécommande peut être faible ou déchargée. Dans ce cas, une méthode de secours peut être utilisée pour actionner le commutateur d'allumage. Mettez le côté avant de la télécommande (le côté opposé à la clé d'urgence) contre le bouton d'allumage START/STOP (DÉMARRAGE ET ARRÊT) et poussez pour actionner le commutateur d'allumage.
- Le remplacement de la pile de télécommande est recommandé.



Procédure lorsque la pile de télécommande est déchargée

AVERTISSEMENT!

- Lorsque vous quittez le véhicule, retirez toujours la télécommande du véhicule et verrouillez les portières.
- Ne laissez jamais d'enfants seuls dans le véhicule ou dans un endroit où ils auraient accès à un véhicule non verrouillé.
- Pour un certain nombre de raisons, il est dangereux de laisser des enfants sans surveillance dans un véhicule. Les enfants ou d'autres personnes peuvent subir des blessures graves ou mortelles. On doit avertir les enfants de ne pas toucher au frein de stationnement, à la pédale de frein ou au levier de vitesses.
- Ne laissez pas la télécommande dans le véhicule ou à proximité de celui-ci (ni dans un endroit accessible aux enfants) et ne laissez pas le commutateur d'allumage du système d'accès et de démarrage sans clé Keyless Enter 'n Go^{MC} en position ON/RUN (MARCHÉ). Un enfant pourrait actionner les glaces à commande électrique, d'autres commandes ou déplacer le véhicule.
- Ne laissez jamais d'enfants ou d'animaux dans un véhicule stationné lorsqu'il fait chaud. L'augmentation de la température dans l'habitacle peut causer des blessures graves, voire mortelles.

MISE EN GARDE!

Un véhicule déverrouillé constitue une invitation au vol. Retirez toujours la télécommande du véhicule et verrouillez toutes les portières lorsque vous laissez le véhicule sans surveillance.

NOTA :

- La télécommande peut ne pas être détectée par le système d'accès et de démarrage sans clé Keyless Enter 'n Go^{MC} du véhicule si elle se trouve à côté d'un téléphone mobile, d'un ordinateur portable ou d'un autre appareil électronique; ces dispositifs pourraient bloquer le signal de la télécommande sans fil et empêcher le système d'accès et de démarrage sans clé Keyless Enter 'n Go^{MC} de démarrer le véhicule.
- Pour obtenir de plus amples renseignements sur la procédure de démarrage du moteur, consultez [page 131](#).
- Si vous ouvrez la portière du conducteur lorsque le commutateur d'allumage se trouve à la position ON/RUN (MARCHE) (moteur arrêté), un avertissement sonore retentit pour vous rappeler de placer le commutateur d'allumage à la position OFF (ARRÊT). En plus du carillon, le message « Ignition ON » (Commutateur d'allumage en position de MARCHE) s'affiche au groupe d'instruments.

DÉMARRAGE À DISTANCE

Ce système utilise la télécommande pour démarrer le moteur de façon pratique à partir de l'extérieur du véhicule tout en maintenant la sécurité. La portée du système est d'environ 100 m (328 pi).

Le démarrage à distance est utilisé pour dégivrer les glaces par temps froid et pour obtenir une température confortable dans toutes les conditions ambiantes avant que l'utilisateur entre dans le véhicule.

NOTA :

Des obstructions entre le véhicule et la télécommande peuvent réduire cette portée [page 404](#).

AVERTISSEMENT!

- Vous ne devez pas démarrer ni faire tourner le moteur dans un garage fermé ou un endroit confiné. Les gaz d'échappement contiennent du monoxyde de carbone qui est inodore et incolore. L'oxyde de carbone est toxique et peut entraîner des blessures ou la mort.
- Gardez les télécommandes hors de la portée des enfants. Le fonctionnement du système de démarrage à distance, de fermeture des glaces, de verrouillage des portières ou des autres commandes pourrait entraîner des blessures graves ou la mort.

UTILISATION DU SYSTÈME DE DÉMARRAGE À DISTANCE

Appuyez brièvement à deux reprises sur le bouton de démarrage à distance de la télécommande en moins de cinq secondes. Les portières se verrouillent, les feux de stationnement clignotent et l'avertisseur sonore retentit deux fois (selon la programmation). Ensuite, le moteur démarre et le véhicule demeure en mode de démarrage à distance pendant un cycle de 15 minutes. Appuyez sur le bouton de démarrage à distance une troisième fois pour couper le moteur.

NOTA :

- Avec le démarrage à distance, le moteur ne fonctionne que pendant 15 minutes.
- Le démarrage à distance ne peut être utilisé que deux fois.
- En cas d'une anomalie du moteur ou d'un bas niveau de carburant, le véhicule démarre, puis s'arrête après 10 secondes.
- Les feux de stationnement s'allument et restent allumés en mode de démarrage à distance.
- L'animation des phares (selon l'équipement) se produit lorsque le démarrage à distance est activé, si l'option « Headlight Illumination On Approach » (Éclairage des phares à l'approche) est activée dans les réglages du système Uconnect.
- Pour des raisons de sécurité, le fonctionnement des glaces à commande électrique et du toit ouvrant à commande électrique (selon l'équipement) est désactivé en mode de démarrage à distance.

- Le commutateur d'allumage doit se trouver à la position ON/RUN (MARCHÉ) avant que vous ne puissiez recommencer la séquence de démarrage à distance pour un troisième cycle.

Toutes les conditions suivantes doivent être présentes avant le démarrage à distance :

- Le levier de vitesses est en position P (STATIONNEMENT).
- Les portières sont fermées.
- Le capot est fermé.
- Le hayon est fermé.
- L'interrupteur des feux de détresse est hors fonction.
- Le contacteur de feu d'arrêt est inactif (la pédale de frein n'est pas enfoncée).
- Le niveau de charge de la batterie est suffisant.
- Le système n'est pas désactivé par l'événement de démarrage à distance précédent.
- Le témoin de sécurité du véhicule clignote.
- Le contact est COUPÉ.
- Le bouton Panic (Alarme d'urgence) n'est pas enfoncé.
- Le niveau de carburant répond aux exigences minimales.
- Le système de sécurité du véhicule ne signale pas une intrusion.
- Le témoin d'anomalie (MIL) n'est pas allumé.

AVERTISSEMENT!

- Vous ne devez pas démarrer ni faire tourner le moteur dans un garage fermé ou un endroit confiné. Les gaz d'échappement contiennent du monoxyde de carbone qui est inodore et incolore. L'oxyde de carbone est toxique et peut entraîner des blessures ou la mort.
- Gardez les télécommandes hors de la portée des enfants. Le fonctionnement du système de démarrage à distance, de fermeture des glaces, de verrouillage des portières ou des autres commandes pourrait entraîner des blessures graves ou la mort.

POUR QUITTER LE MODE DE DÉMARRAGE À DISTANCE

Pour conduire le véhicule après avoir lancé le système de démarrage à distance vous pouvez appuyer brièvement sur le bouton de déverrouillage de la télécommande pour déverrouiller les portières; ou déverrouiller le véhicule au moyen du système d'accès et de démarrage sans clé Keyless Enter-N-Go^{MC} - déverrouillage passif par l'intermédiaire des poignées de portière, puis désamorcer le système de sécurité du véhicule (selon l'équipement). Ensuite, avant la fin du cycle de 15 minutes, appuyez brièvement sur le bouton d'allumage START/STOP (DÉMARRAGE/ARRÊT).

Le système de démarrage à distance éteint le moteur lorsqu'on appuie à nouveau sur le bouton de démarrage à distance de la télécommande ou si le moteur tourne pendant le cycle complet de 15 minutes.

Lorsque le commutateur d'allumage est placé à la position ON/RUN (MARCHÉ), le système de chauffage-climatisation reprend les opérations précédemment définies (température, commande du ventilateur, etc.)

NOTA :

- Pour éviter des mises hors fonction involontaires, le système se désactive pendant deux secondes après la réception d'une demande de démarrage à distance valide.
- Pour les véhicules équipés du système d'accès et de démarrage sans clé Keyless Enter 'n Go^{MC} - déverrouillage passif, le message « Remote Start Active - Push Start Button » (Démarrage à distance activé - appuyer sur le bouton de démarrage) s'affiche à l'écran d'affichage du groupe d'instruments jusqu'à ce que vous appuyiez sur le bouton d'allumage START/STOP (DÉMARRAGE/ARRÊT).

ACTIVATION DU DÉGIVRAGE AVANT AVEC LE DÉMARRAGE À DISTANCE - SELON L'ÉQUIPEMENT

Lorsque le démarrage à distance est actif et que la température ambiante extérieure est inférieure ou égale à 4,5 °C (40 °F), le système active automatiquement le dégivrage avant pendant 15 minutes ou moins. La durée dépend de la température ambiante. Une fois la minuterie expirée, le système règle automatiquement les réglages en fonction des conditions ambiantes. Consultez « Système de démarrage à distance avec fonctions confort - selon l'équipement » dans la prochaine section pour connaître le fonctionnement détaillé.

SYSTÈME DE DÉMARRAGE À DISTANCE AVEC FONCTIONS CONFORT – SELON L'ÉQUIPEMENT

Lorsque le système de démarrage à distance est activé, le dégivrage avant et arrière s'active automatiquement par temps froid. La fonction de volant chauffant et de siège chauffant pour conducteur s'active si elle est programmée dans l'écran du menu de confort des réglages du système Uconnect ➡ page 215. Par temps chaud, la fonction d'aération du siège conducteur s'active automatiquement lorsque le démarrage à distance est activé, si la fonction est programmée à l'écran du menu de confort. Le véhicule modifie les réglages du système de chauffage-climatisation selon la température ambiante extérieure.

NOTA :

Si le véhicule est équipé d'un système de climatisation arrière, celui-ci restera désactivé pour permettre un fonctionnement optimal de la rangée avant.

Réglage automatique de la température – selon l'équipement

Les commandes du système de chauffage-climatisation se règlent automatiquement à la température optimale et aux réglages de mode en fonction de la température ambiante extérieure. Cela se poursuit jusqu'à ce que le commutateur d'allumage soit placé à la position ON/RUN (MARCHÉ); dans ce cas, les commandes du système de chauffage-climatisation reprennent leurs réglages antérieurs.

Commande manuelle de la température (MTC) –selon l'équipement

- À une température ambiante de 4,5 °C (40 °F) ou moins, les réglages du système de chauffage-climatisation prennent la valeur par défaut de chaleur maximale, avec de l'air frais entrant dans l'habitacle. Si la minuterie du dégivrage avant expire, le véhicule passe en mode Mix (Mixte).
- À une température ambiante de 4,5 °C (40 °F) à 26 °C (78 °F), les réglages du système de chauffage-climatisation sont basés sur les derniers réglages sélectionnés par le conducteur.
- À une température ambiante de 26 °C (78 °F) ou plus, les réglages du système de chauffage-climatisation prennent leur valeur par défaut de MAX A/C (CLIMATISATION MAXIMALE) avec le mode Deux niveaux et la recirculation d'air activée.

Pour obtenir de plus amples renseignements sur le système de chauffage-climatisation à commande automatique et sur les réglages de ce système, consultez ➡ page 72.

NOTA :

Ces fonctions resteront activées pendant toute la durée du démarrage à distance jusqu'à ce que le commutateur d'allumage soit mis à la position ON/RUN (MARCHÉ). Les réglages du système de chauffage-climatisation changent et dévient des valeurs par défaut automatiques s'ils sont modifiés manuellement par le conducteur alors que le véhicule est en mode de démarrage à distance. Cela comprend la désactivation des commandes du système de chauffage-climatisation au moyen du bouton OFF (ARRÊT).

ACTIVATION DU DÉGIVREUR D'ESSUIE-GLACE LORS DU DÉMARRAGE À DISTANCE – SELON L'ÉQUIPEMENT

Lorsque le démarrage à distance est activé et que la température ambiante extérieure est inférieure à 0,6 °C (33 °F), le dégivreur d'essuie-glace s'active. À la sortie du démarrage à distance, le dégivreur reprend son mode de fonctionnement antérieur. Si le dégivreur d'essuie-glace était actif, son minuteur et son fonctionnement se poursuivront.

MESSAGE D'ANNULATION DU DÉMARRAGE À DISTANCE

Un des messages suivants apparaît à l'affichage du groupe d'instruments si le véhicule ne démarre pas à distance ou quitte le mode de démarrage à distance de façon prématurée :

- Démarrage à distance annulé – portière ouverte
- Démarrage à distance annulé – capot ouvert
- Démarrage à distance annulé – hayon ouvert
- Démarrage à distance annulé – bas niveau de carburant
- Démarrage à distance annulé – délai expiré
- Démarrage à distance annulé – anomalie du système
- Remote Start Disabled – Start Vehicle to Reset (Démarrage à distance désactivé – démarrer le véhicule pour réinitialiser)

Le message reste à l'affichage du groupe d'instruments jusqu'à ce que le commutateur d'allumage soit placé à la position ON/RUN (MARCHÉ).

SYSTÈME DE SÉCURITÉ DU VÉHICULE – SELON L'ÉQUIPEMENT

Le système de sécurité du véhicule surveille les portières, le capot et le hayon du véhicule ainsi que l'utilisation non autorisée du système d'accès et de démarrage sans clé Keyless Enter 'n Go^{MC} – Allumage. Lorsque le système de sécurité du véhicule est amorcé, les commutateurs intérieurs des serrures de portière et la poignée d'ouverture du hayon sont désactivés. Si l'alarme se déclenche, le système de sécurité du véhicule émet les signaux sonores et visuels suivants :

- L'avertisseur sonore retentit.
- Les clignotants se mettent à clignoter.
- Le témoin de sécurité du véhicule du groupe d'instruments clignote.

AMORÇAGE DU SYSTÈME

Suivez ces étapes pour amorcer le système de sécurité du véhicule :

1. Assurez-vous que l'allumage du véhicule est placé à la position OFF (ARRÊT).
 - Dans le cas des véhicules munis du système d'accès et de démarrage sans clé Keyless Entry, assurez-vous que le d'allumage sans clé est DÉSACTIVÉ.
2. Exécutez une des méthodes suivantes pour verrouiller le véhicule :
 - Appuyez sur le bouton de verrouillage du commutateur intérieur de verrouillage électrique de l'une des portières lorsque la portière du conducteur ou du passager est ouverte.

- Touchez le bouton de verrouillage situé sur la poignée extérieure de portière à déverrouillage passif avec une télécommande valide dans la même zone extérieure ➡ page 32.
- Appuyez sur le bouton de verrouillage de la télécommande.

3. Si une portière est ouverte, fermez-la.

Lorsque le système de sécurité du véhicule est amorcé, le témoin de sécurité du véhicule (situé dans la partie inférieure droite de l'affichage du groupe d'instruments) commence à clignoter toutes les deux secondes, jusqu'à ce que le système soit désamorcé.

NOTA :

- Si le système est amorcé en appuyant sur le bouton de verrouillage du panneau intérieur de portière, le témoin de sécurité du véhicule clignote rapidement pendant environ 15 secondes une fois la portière fermée, puis ralentit pour clignoter toutes les deux secondes.
- Le fait d'appuyer sur un bouton de verrouillage sur les commutateurs de verrouillage électrique intérieures des portes arrière n'arme pas le système de sécurité du véhicule.

DÉSAMORÇAGE DU SYSTÈME

Le système de sécurité du véhicule peut être désamorcé au moyen d'une des méthodes suivantes :

- Appuyez sur le bouton de déverrouillage de la télécommande.
- Saisissez la poignée de portière à déverrouillage passif pour déverrouiller la portière ➡ page 32.
- Placez le commutateur d'allumage hors de la position OFF (ARRÊT) pour désamorcer le système.

NOTA :

- Le système de sécurité du véhicule ne peut pas être amorcé ou désamorcé au moyen du barillet de serrure de la portière du conducteur. L'utilisation du barillet de serrure de la portière lorsque l'alarme est amorcée fait retentir l'alarme lorsque la portière est ouverte.
- Le système de sécurité du véhicule demeure amorcé lorsque le hayon à commande électrique est ouvert au moyen du bouton de hayon de la télécommande. L'alarme retentira si un intrus pénètre dans le véhicule par le hayon ouvert et ouvre une des portières de l'intérieur.
- Si le déverrouillage passif (selon l'équipement) est utilisé pour déverrouiller le hayon, le système de sécurité du véhicule est désamorcé et les autres portières du véhicule demeurent verrouillées jusqu'à ce que toutes les portières soient définies comme déverrouillées à la première pression, dans les réglages du système Uconnect.
- Lorsque le système de sécurité du véhicule est amorcé, les commutateurs intérieurs de verrouillage électrique de portière ne permettent pas de déverrouiller les portières.

Le système antivol du véhicule est conçu pour protéger votre véhicule. Cependant, il peut, dans certaines conditions, se déclencher intempestivement. Si vous avez exécuté l'une des séquences d'amorçage précédemment décrites, le système antivol du véhicule s'amorce peu importe si vous êtes à l'intérieur ou à l'extérieur du véhicule. Si vous demeurez dans le véhicule et que vous ouvrez une portière, l'alarme se déclenche. Dans un tel cas, désamorcez le système antivol du véhicule.

Si le système de sécurité du véhicule est amorcé et que la batterie est débranchée, le système de sécurité du véhicule demeurera activé lorsque la batterie sera rebranchée; les feux extérieurs clignoteront et l'avertisseur sonore retentira. Dans un tel cas, désamorcez le système antivol du véhicule.

RÉAMORÇAGE DU SYSTÈME

Si l'alarme se déclenche et qu'aucune mesure n'est prise pour désarmer le système de sécurité du véhicule, l'avertisseur sonore s'arrête après un cycle de 29 secondes (cinq secondes entre les cycles et jusqu'à huit cycles si le déclenchement reste actif), puis se réamorce.

NEUTRALISATION MANUELLE DU SYSTÈME D'ALARME ANTIVOL

Le système de sécurité du véhicule ne s'amorce pas si vous verrouillez les portières à l'aide du verrouillage manuel des portière ou du levier de verrouillage d'urgence ➡ page 30.

ALERTE DE TENTATIVE D'EFFRACTION

Si le système de sécurité du véhicule s'est déclenché en votre absence, l'avertisseur sonore retentit trois fois et les feux extérieurs clignotent trois fois lorsque vous désamorcez le système.

SYSTÈME DE SÉCURITÉ DE LUXE – SELON L'ÉQUIPEMENT

Le système de sécurité de luxe surveille les portières du véhicule, le loquet du capot et le hayon, détecte leur ouverture ainsi que l'utilisation non autorisée du commutateur d'allumage. Le système comprend également un capteur d'intrusion à deux fonctions et un capteur d'inclinaison du véhicule. Le capteur d'intrusion permet de détecter les mouvements à l'intérieur du véhicule. Le capteur d'inclinaison du véhicule permet de détecter tout mouvement d'inclinaison du véhicule (dû au remorquage, au retrait d'une roue, au transport en ferry, etc.).

Si une infraction de périmètre déclenche le système de sécurité, l'avertisseur sonore retentit pendant 29 secondes et les feux extérieurs clignotent, puis suivent environ cinq secondes sans activité. Cela se poursuit pendant huit cycles si aucune action n'est prise pour désamorcer le système.

AMORÇAGE DU SYSTÈME

Suivez ces étapes pour amorcer le système de sécurité :

1. Si les portes, les fenêtres ou le toit ouvrant (selon l'équipement) sont ouverts, fermez-les.
2. Assurez-vous que le contact est coupé.
3. Exécutez une des méthodes suivantes pour verrouiller le véhicule :
 - Appuyez sur le bouton de verrouillage du commutateur de verrouillage électrique des portières intérieur lorsque la portière du conducteur ou du passager est ouverte.

- Touchez le bouton de verrouillage situé sur la poignée extérieure de portière à déverrouillage passif avec une télécommande dans la même zone extérieure ➡ page 32.
- Appuyez sur le bouton de verrouillage de la télécommande.

NOTA :

- Lorsqu'il est activé, le capteur de mouvement intérieur détecte le mouvement à l'intérieur du véhicule, y compris les objets mobiles (personnes et animaux) et les courants d'air par les fenêtres ou le toit ouvrant ouverts. Les fenêtres et le toit ouvrant doivent être fermés, et les objets mobiles ne doivent pas être laissés dans le véhicule lorsque le capteur d'intrusion est amorcé; autrement, de fausses alertes peuvent survenir.
- Une fois que le système de sécurité est amorcé, il demeurera dans cet état jusqu'à ce que vous le désamorciez en suivant l'une des procédures de désamorçage décrites. Si une perte d'alimentation se produit après avoir amorcé le système, vous devrez le désamorcer après avoir rétabli l'alimentation afin d'éviter que l'alarme se déclenche.
- Le capteur d'intrusion ultrasonore (détecteur de mouvements) surveille activement votre véhicule chaque fois que vous activez le système de sécurité du véhicule. Si vous préférez, vous pouvez désactiver le capteur d'intrusion ultrasonore lorsque vous activez le système de sécurité du véhicule. Pour ce faire, appuyez sur le bouton de verrouillage de la télécommande trois fois en l'espace de 15 secondes après avoir activé le système (pendant que le témoin de sécurité du véhicule clignote rapidement)

Le véhicule demeurera verrouillé, mais désactivera l'alarme dans le cas de fausses alarmes répétées en raison de conditions ambiantes.

DÉSAMORÇAGE DU SYSTÈME

Le système de sécurité du véhicule peut être désamorçé au moyen d'une des méthodes suivantes :

- Appuyez sur le bouton de déverrouillage de la télécommande.
- Saisissez la poignée de portière à déverrouillage passif pour déverrouiller la portière ↪ page 32.
- Déplacez le commutateur d'allumage hors de la position OFF (ARRÊT) en appuyant sur le bouton d'allumage START/STOP (DÉMARRAGE/ARRÊT) (nécessite au moins une télécommande valide dans le véhicule).

NOTA :

- Le barillet de serrure de la portière du conducteur et le bouton de hayon sur la télécommande ne peuvent pas amorcer ou désamorcer le système de sécurité du véhicule.
- Le système de sécurité du véhicule demeure amorcé pendant l'ouverture du hayon à commande électrique. Si une télécommande ou une télécommande de déverrouillage passif valide est utilisée pour ouvrir le hayon, le capteur de mouvement sera désactivé jusqu'à ce que le hayon soit fermé. L'alarme retentit si un intrus pénètre dans le véhicule par le hayon ouvert et ouvre une des portières.
- Lorsque le système de sécurité du véhicule est amorcé, les commutateurs intérieurs de verrouillage électrique de portière ne permettent pas de déverrouiller les portières.

- Le capteur d'intrusion ultrasonore (détecteur de mouvements) surveille activement votre véhicule chaque fois que vous activez le système de sécurité du véhicule. Si vous préférez, vous pouvez désactiver le capteur d'intrusion ultrasonore lorsque vous activez le système de sécurité du véhicule. Pour ce faire, appuyez sur le bouton de verrouillage de la télécommande trois fois en l'espace de 15 secondes après avoir activé le système (pendant que le témoin de sécurité du véhicule clignote rapidement). Le véhicule demeurera verrouillé, mais désactivera l'alarme dans le cas de fausses alarmes répétées en raison de conditions ambiantes.

Le système de sécurité du véhicule est conçu pour protéger votre véhicule. Cependant, il peut, dans certaines conditions, se déclencher intempestivement. Si vous avez exécuté l'une des séquences d'amorçage précédemment décrites, le système antivol du véhicule s'amorce peu importe si vous êtes à l'intérieur ou à l'extérieur du véhicule. Si vous demeurez dans le véhicule et que vous ouvrez une portière, l'alarme se déclenche. Dans un tel cas, désamorcez le système antivol du véhicule.

Si le système de sécurité du véhicule du véhicule est amorcé et que la batterie est débranchée, le système de sécurité du véhicule demeurera activé lorsque la batterie sera rebranchée; les feux extérieurs clignotont et l'avertisseur sonore retentira. Dans un tel cas, désamorcez le système antivol du véhicule.

NEUTRALISATION MANUELLE DU SYSTÈME D'ALARME ANTIVOL

Le système de sécurité du véhicule ne s'amorce pas si vous verrouillez les portières à l'aide du verrouillage manuel des portières ou du levier de verrouillage d'urgence ↪ page 30.

PORTIÈRES

VERROUILLAGE MANUEL DES PORTIÈRES

Les portières avant peuvent être déverrouillées manuellement en tirant à une reprise sur la poignée intérieure de portière. La portière du conducteur peut également être verrouillée ou déverrouillée manuellement en insérant la clé d'urgence dans le barillet de serrure sur la poignée extérieure de la portière.

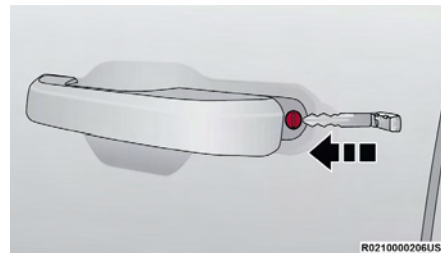

Barillet de serrure de la portière du conducteur

Les portières arrière peuvent être déverrouillées manuellement en tirant à deux reprises sur la poignée intérieure de portière.

Toutes les portières sauf celle du conducteur peuvent être verrouillées manuellement en insérant la clé d'urgence dans le levier de verrouillage d'urgence et en faisant glisser ce dernier vers le haut. Le levier de verrouillage d'urgence est situé sur la face du loquet de chaque portière.

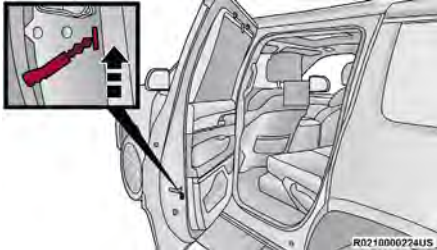

Levier de verrouillage d'urgence

NOTA :

- Le levier de verrouillage d'urgence n'est accessible que lorsque la portière est ouverte.
- Le verrouillage manuel du véhicule n'activera pas le système de sécurité du véhicule.

AVERTISSEMENT!

- Pour assurer votre sécurité et votre protection en cas de collision, verrouillez les portières lorsque vous roulez et lorsque vous stationnez et quittez votre véhicule.

(Suite)

AVERTISSEMENT!

- Lorsque vous quittez le véhicule, assurez-vous toujours que le commutateur d'allumage est à OFF (ARRÊT), retirez la télécommande du véhicule et verrouillez ce dernier.
- Ne laissez jamais d'enfants seuls dans le véhicule ou dans un endroit où ils auraient accès à un véhicule non verrouillé. Pour un certain nombre de raisons, il est dangereux de laisser des enfants sans surveillance dans un véhicule. Les enfants ou d'autres personnes peuvent subir des blessures graves ou mortelles. On doit avertir les enfants de ne pas toucher au frein de stationnement, à la pédale de frein ou au levier de vitesses.
- Ne laissez pas la télécommande dans le véhicule ou à proximité de celui-ci (ni dans un endroit accessible aux enfants) et ne laissez pas le commutateur d'allumage du système d'accès et de démarrage sans clé Keyless Enter 'n Go^{MC} en position ON/RUN (MARCHÉ). Un enfant pourrait actionner les glaces à commande électrique, d'autres commandes ou déplacer le véhicule.

COMMANDE ÉLECTRIQUE VERROUILLAGE DES PORTIÈRES

Chaque panneau de portière avant est pourvu de boutons de verrouillage à commande électrique des portières. Utilisez ces boutons pour verrouiller ou déverrouiller toutes les portières et le hayon.

Lorsque les portières sont verrouillées, un témoin dans le bouton de verrouillage est allumé.

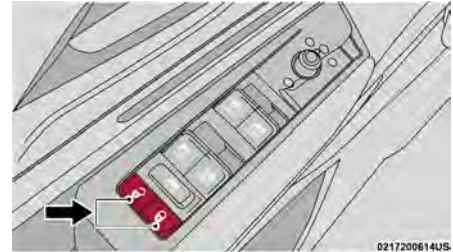

Commutateurs de verrouillage électrique des portières

La portière du conducteur se déverrouille automatiquement si la télécommande est détectée dans le véhicule lorsque le bouton de verrouillage de portière sur le panneau de portière avant est utilisé pour verrouiller la portière, puis que la portière est fermée. L'avertisseur sonore retentira également trois fois pour prévenir l'utilisateur. Cela se produit deux fois. À la troisième tentative, les portières se verrouillent même si la télécommande est l'intérieur.

NOTA :

Si la télécommande est située à côté d'un téléphone mobile, d'un ordinateur portatif ou autre appareil électronique, le signal sans fil peut être bloqué et la portière du conducteur peut ne pas se déverrouiller automatiquement.

Si vous appuyez sur le commutateur de verrouillage des portières lorsque le commutateur d'allumage est à la position ON/RUN (MARCHÉ) et que la portière du conducteur est ouverte, les portières ne se verrouillent pas.

Verrouillage à commande électrique de portière de passager arrière

Chaque panneau de garnissage de portière arrière est pourvu de boutons de verrouillage à commande électrique des portières. Appuyez sur le bouton de verrouillage pour verrouiller la portière arrière ou appuyez sur le bouton de déverrouillage pour déverrouiller la portière arrière.

MARCHEPIEDS LATÉRAUX À COMMANDE ÉLECTRIQUE – SELON L'ÉQUIPEMENT

Les marchepieds latéraux à commande électrique se déploient pour faciliter l'entrée et la sortie du véhicule. Lorsqu'ils sont configurés en mode « Auto » (Automatique), les marchepieds latéraux électriques se déploient à l'ouverture de n'importe quelle portière, puis se rétractent une fois que les portières sont fermées. Ce mode peut être activé ou désactivé dans les réglages du système Uconnect ↷ page 215.

NOTA :

- Les marchepieds latéraux à commande électrique peuvent être déployés ou rétractés manuellement en appuyant sur le bouton Power Side Step (Marchepied latéral à commande électrique) dans le menu Controls (Commandes) de l'écran Vehicle (Véhicule), selon l'activation dans les réglages du système Uconnect.
- Si la vitesse du véhicule dépasse 8 km/h (5 mi/h), les marchepieds se rétractent.

SYSTÈME D'ACCÈS ET DE DÉMARRAGE SANS CLÉ KEYLESS ENTER 'N GO^{MC} – DÉVERROUILLAGE PASSIF

Le système de déverrouillage passif a été conçu pour améliorer le système de télédéverrouillage (RKE) et est une fonction du système d'accès et de démarrage sans clé Keyless Enter 'n Go^{MC}. Cette fonction vous permet de verrouiller ou de déverrouiller les portières du véhicule sans avoir à appuyer sur les boutons de verrouillage ou de déverrouillage de la télécommande.

Selon l'équipement, les portières arrière sont également munies des capacités de déverrouillage passif.

NOTA :

- Le déverrouillage passif peut être programmé pour être activé ou désactivé par l'intermédiaire des réglages du système Uconnect ↷ page 215
- La télécommande peut ne pas être détectée par le système de déverrouillage passif du véhicule si elle se trouve à côté d'un téléphone mobile, d'un ordinateur portable ou d'un autre appareil électronique; ces dispositifs pourraient bloquer le signal de la télécommande sans fil et empêcher le système de déverrouillage passif de verrouiller et de déverrouiller le véhicule.
- Le système de déverrouillage passif active l'éclairage d'approche (feux de croisement, éclairage de la plaque d'immatriculation, feux de stationnement, éclairage de cavité de poignée de portière [selon l'équipement]) pendant la durée réglée, entre 0, 30, 60 ou 90 secondes. Le système de déverrouillage passif active également les clignotants deux fois.

- Si vous portez des gants, s'il a plu/neigé ou s'il y a de la poussière ou du sel sur une poignée de portière à déverrouillage passif, la sensibilité de déverrouillage et de verrouillage peut être réduite, entraînant un temps de réaction plus lent.
- Les portières peuvent se verrouiller et se déverrouiller lorsque de l'eau éclabousse les poignées de portière à déverrouillage passif, si la télécommande est située à l'extérieur du véhicule à 1,5 m (5 pi) ou moins de la poignée.
- Au verrouillage passif, l'avertisseur sonore retentit une fois et les clignotants s'allument à une reprise. Ces réglages peuvent être activés ou désactivés dans les réglages du système Uconnect ↷ page 215.
- Si le véhicule est déverrouillé au moyen du système de déverrouillage passif et qu'aucune portière n'est ouverte dans les 60 secondes, le véhicule se verrouille de nouveau et le système de sécurité du véhicule s'amorce (selon l'équipement).

Pour déverrouiller la portière à partir du côté conducteur ou du côté passager

En ayant en main une télécommande munie du système de déverrouillage passif valide à moins de 1,5 m (5 pi) de la poignée de portière, saisissez la poignée pour déverrouiller le véhicule. Saisir la poignée de portière du conducteur déverrouille automatiquement cette portière. Lorsque vous saisissez la poignée de portière du passager avant (ou une poignée arrière, lorsqu'équipé du déverrouillage passif pour les quatre portières), toutes les portières ainsi que le hayon se déverrouillent automatiquement.

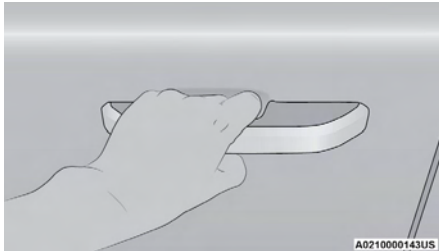

Saisissez la poignée de portière pour déverrouiller

NOTA :

- Selon le réglage sélectionné dans le système Uconnect, seule la portière du conducteur ou toutes les portières se déverrouillent lorsque vous saisissez la poignée de portière du conducteur ➔ page 215.
- Toutes les portières se déverrouillent lorsque vous saisissez la poignée de portière du passager avant (ou de portière arrière, lorsque le véhicule est équipé du déverrouillage passif pour les quatre portières), peu importe le réglage de préférence en matière de déverrouillage de portière du conducteur.

Clé FOBIK (« Frequency Operated Button Integrated Key »)

Afin de minimiser le risque d'oublier une télécommande du système de déverrouillage passif dans votre véhicule, le système de déverrouillage passif est muni d'une fonction de déverrouillage automatique des portières qui est activée lorsque le commutateur d'allumage est à la position OFF (ARRÊT).

Cinq situations déclenchent une recherche de la fonction de sécurité de la clé FOBIK dans un véhicule muni du déverrouillage passif :

- Une sollicitation de verrouillage est faite par une télécommande du système de déverrouillage passif valide lorsqu'une portière est ouverte.
- Une sollicitation de verrouillage est faite par la poignée de portière à déverrouillage passif lorsqu'une portière est ouverte.
- Une sollicitation de verrouillage est faite par le commutateur de panneau de portière lorsqu'une portière est ouverte.
- Lorsque le système de sécurité du véhicule est à l'état préamorcé ou amorcé et que le hayon passe de l'état ouvert à l'état fermé.
- Lorsque le hayon passe de l'état ouvert à l'état fermé et que le système de démarrage à distance est actif.

Lorsqu'une de ces situations se produit, la recherche de fonction de sécurité de la clé FOBIK est exécutée quand toutes les portières ouvertes sont fermées. Si le véhicule détecte une télécommande de déverrouillage passif dans le véhicule, il déverrouille les portières et en informe l'utilisateur.

NOTA :

Les portières se déverrouillent seulement lorsqu'une télécommande de déverrouillage passif valide est détectée à l'intérieur du véhicule. Les portières ne se déverrouillent pas si une des conditions suivantes est présente :

- Les portières sont verrouillées manuellement à l'aide du levier de verrouillage d'urgence.

- Trois tentatives sont effectuées pour verrouiller les portières à l'aide du commutateur du panneau de portière, puis les portières se ferment.
- Une télécommande du système de déverrouillage passif valide se trouve à l'extérieur du véhicule à moins de 1,5 m (5 pi) d'une poignée de portière à déverrouillage passif.

Verrouillage des portières et du hayon du véhicule

Alors qu'une des télécommandes du système de déverrouillage passif se trouve à 1,5 m (5 pi) ou moins de la poignée de portière à déverrouillage passif, appuyez sur l'icône de verrouillage sur la poignée de portière afin de verrouiller les quatre portières et le hayon du véhicule.

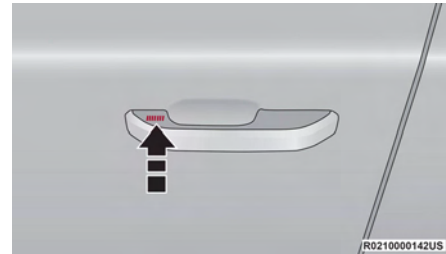

Appuyer sur l'icône de verrouillage de la poignée de portière pour verrouiller

NOTA :

NE saisissez PAS la poignée de portière en même temps que vous appuyez sur l'icône de verrouillage. Cela pourrait déverrouiller les portières.



Ne saisissez PAS la poignée de portière lors du verrouillage

NOTA :

- Après avoir appuyé sur l'icône de verrouillage de la poignée de portière, vous devez attendre deux secondes avant de pouvoir verrouiller ou déverrouiller les portières au moyen d'une des poignées de portière à déverrouillage passif. Cela vous permet de vérifier si le véhicule est verrouillé en tirant sur la poignée de portière, sans que le véhicule réagisse et se déverrouille.
- Si le déverrouillage passif est désactivé dans les réglages du système Uconnect, la protection de clé FOB décrite dans la rubrique « Clé FOBIK (Frequency Operated Button Integrated Key) » demeure active ou fonctionnelle.
- Le système de déverrouillage passif ne fonctionne pas si la pile de la télécommande est déchargée.

Déverrouillage et accès au hayon

La fonction de déverrouillage passif du hayon est intégrée au bouton de déverrouillage électronique du hayon. En ayant en main une télécommande munie du

système de déverrouillage passif valide à moins de 1,5 m (5 pi) du hayon, appuyez sur la poignée de déverrouillage du hayon électronique pour l'ouvrir en mode électrique dans le cas d'un véhicule muni d'un hayon à commande électrique. Appuyez sur le bouton du hayon électronique et soulevez le hayon dans le cas des véhicules munis d'un hayon à commande manuelle.

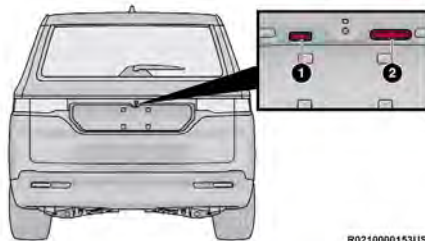

Ouverture du hayon

- 1 – Bouton de verrouillage du système de déverrouillage passif
- 2 – Poignée de déverrouillage électronique du hayon

Verrouillage du hayon

En ayant en main une télécommande munie du système de déverrouillage passif valide à moins de 5 pi (1,5 m) du hayon, appuyez sur le bouton de verrouillage du système de déverrouillage passif situé sur la poignée extérieure de portière.

NOTA :

Le bouton de verrouillage du système de déverrouillage passif du hayon verrouille toutes les portières et le hayon ↪ page 404.

DÉVERROUILLAGE AUTOMATIQUE DES PORTIÈRES À LA SORTIE

Les portes des véhicules munies de serrures électriques se déverrouillent automatiquement après la séquence d'actions suivantes :

- La fonction de déverrouillage automatique des portières à la sortie est activée dans les réglages du système Uconnect ↪ page 215.
- Toutes les portières sont fermées.
- Le sélecteur de rapport n'était pas en position P (STATIONNEMENT), puis il est placé en position P (STATIONNEMENT).
- Une des portières est ouverte.

VERROUILLAGE AUTOMATIQUE DES PORTIÈRES – SELON L'ÉQUIPEMENT

La fonction de verrouillage automatique des portières est activée par défaut. Lorsque cette fonction est activée, les portières se verrouillent automatiquement lorsque la vitesse des véhicules est supérieure à 24 km/h (15 mi/h). La fonction de verrouillage automatique des portières doit être activée ou désactivée par un concessionnaire autorisé à la demande écrite de l'utilisateur. Consultez un concessionnaire autorisé pour faire effectuer cette intervention.

SYSTÈME DE VERROUILLAGE SÉCURITÉ-ENFANTS – PORTES ARRIÈRE

Pour mieux protéger les jeunes enfants assis à l'arrière, les portières arrière sont munies d'un système de verrouillage sécurité-enfants.

Pour utiliser le système, ouvrez chaque portière arrière et, à l'aide d'un tournevis à lame plate (ou de la clé d'urgence), tournez le bouton à la position verrouillage ou déverrouillage. Lorsque le système de sécurité d'une portière est enclenché, cette portière ne peut plus s'ouvrir qu'à l'aide de la poignée de portière extérieure, même si le verrou intérieur est déverrouillé.

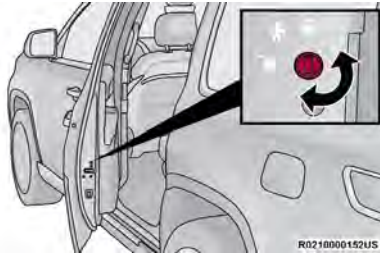

Fonction de verrouillage sécurité-enfants

NOTA :

- Lorsque le système de verrouillage sécurité-enfants est enclenché, la portière ne peut s'ouvrir qu'au moyen de la poignée extérieure de portière, même si la serrure intérieure de portière est en position de déverrouillage.

- Après avoir désactivé le système de verrouillage sécurité-enfants, vous devez toujours essayer d'ouvrir la porte de l'intérieur pour vous assurer que la serrure se trouve à la position déverrouillée.
- Après avoir enclenché le système de verrouillage sécurité-enfants, vous devez toujours essayer d'ouvrir la portière de l'intérieur pour vous assurer qu'elle se trouve à la position verrouillée.

AVERTISSEMENT!

Prenez garde de ne pas laisser de passagers enfermés dans le véhicule en cas de collision. N'oubliez pas que les portières arrière ne peuvent être ouvertes que de l'extérieur lorsque le système de verrouillage sécurité-enfants est enclenché (verrouillé).

NOTA :

Utilisez toujours ce dispositif lors du transport des enfants. Après avoir enclenché le verrouillage de sécurité pour les enfants sur les deux portières arrière, vérifiez l'efficacité de l'engagement en essayant d'ouvrir une portière à l'aide de la poignée interne. Une fois que le système de verrouillage sécurité-enfants est enclenché, il est impossible d'ouvrir les portières depuis l'intérieur du véhicule. Avant de quitter le véhicule, assurez-vous que personne n'est à l'intérieur.

VOLANT

COLONNE DE DIRECTION TÉLESCOPIQUE ET INCLINABLE À COMMANDE ÉLECTRIQUE

2

Cette fonction permet d'incliner la colonne de direction vers le haut ou le bas. Elle vous permet également d'allonger ou de raccourcir la colonne de direction. La commande électrique d'inclinaison et de réglage télescopique de la colonne de direction est située sous le levier multifonction sur la colonne de direction.

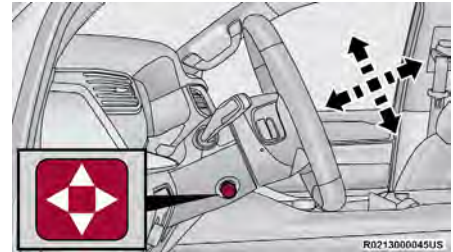

Emplacement de la commande électrique d'inclinaison et de réglage télescopique de la colonne de direction

Utilisez la commande à quatre directions pour régler la colonne de direction.

NOTA :

Si le véhicule est équipé de réglages mémorisés du conducteur, utilisez la télécommande ou le commutateur de mémoire du panneau de garnissage de la portière du conducteur pour replacer la colonne de direction inclinable et télescopique aux positions enregistrées ➔ page 36.

AVERTISSEMENT!

Ne réglez pas la position de la colonne de direction en conduisant. Vous risquez de perdre la maîtrise du véhicule si vous réglez la colonne de direction pendant la conduite ou si vous conduisez sans verrouiller la colonne de direction. Vous risquez de graves blessures ou la mort si vous ne tenez pas compte de cet avertissement.

VOLANT CHAUFFANT

Le volant contient un dispositif de chauffage qui permet de vous réchauffer les mains par temps froid. Le volant chauffant dispose de trois réglages de température. Une fois le chauffage du volant activé, il sera en fonction jusqu'à ce que le conducteur le désactive. Le volant chauffant ne s'active pas lorsqu'il est déjà chaud.

Le bouton de commande du volant chauffant est situé sur le côté gauche de l'écran de la radio ou dans le système Uconnect. Vous pouvez accéder au bouton de commande en haut à gauche de l'écran en appuyant sur les commandes de température, ce qui fournira un menu déroulant rapide contenant les commandes, ou par le menu des commandes de l'écran tactile. Si votre

véhicule n'est pas équipé du bouton sur le côté de la radio, vous pouvez également accéder au bouton de commande à partir du menu de chauffage-climatisation.

- Appuyez une fois sur le bouton du volant chauffant pour activer le réglage de niveau HI (ÉLEVÉ).
- Appuyez une deuxième fois sur le bouton du volant chauffant pour activer le réglage de niveau MED (MOYEN).
- Appuyez une troisième fois sur le bouton du volant chauffant pour activer le réglage de niveau LO (BAS).
- Appuyez une quatrième fois sur le bouton du volant chauffant pour désactiver les éléments chauffants.

NOTA :

Le chauffage du volant ne fonctionne que lorsque le moteur est en marche.

Pour obtenir des renseignements sur l'utilisation du système de démarrage à distance, consultez ➔ page 27.

AVERTISSEMENT!

- Les personnes qui ne perçoivent pas la douleur cutanée en raison de l'âge, d'une maladie chronique, du diabète, d'un traumatisme à la moelle épinière, d'une consommation de médicament ou d'alcool, d'un épuisement ou d'un autre problème physique doivent être particulièrement prudentes quand elles activent le chauffage du volant. Les éléments chauffants peuvent causer des brûlures même à basse température, particulièrement pendant les utilisations prolongées.

(Suite)

AVERTISSEMENT!

- Ne placez sur le volant aucun objet pouvant couper la chaleur, comme une couverture ou un couvre-volant de tout type et matériau. Cela pourrait faire surchauffer le volant.

RÉGLAGES MÉMORISÉS DU CONDUCTEUR ET DU PASSAGER – SELON L'ÉQUIPEMENT

Cette fonction permet au conducteur et, selon l'équipement, au passager avant d'enregistrer jusqu'à deux profils d'utilisateur différents et de les activer facilement à l'aide d'un commutateur de mémoire. Chaque profil d'utilisateur enregistre les réglages de position désirés pour les fonctions suivantes :

Côté conducteur

- Position du siège
- Siège avec recul automatique à l'entrée et à la sortie (selon l'équipement)
- Rétroviseurs latéraux
- Colonne de direction inclinable et télescopique à commande électrique
- Pédales à réglage électrique (selon l'équipement)
- Un ensemble de stations de radio prédéfinies

Côté passager (selon l'équipement)

- Position du siège

Les commutateurs de réglages mémorisés sont situés sur les panneaux de portières avant, à côté de la poignée de portière, et comprennent deux ou trois boutons, selon le niveau d'équipement :

- Les boutons (1) et (2), qui sont utilisés pour rappeler un des deux profils d'utilisateur enregistrés
- Le bouton de réglage (S) (modèles Wagoneer seulement), qui est utilisé pour activer la fonction de mémorisation

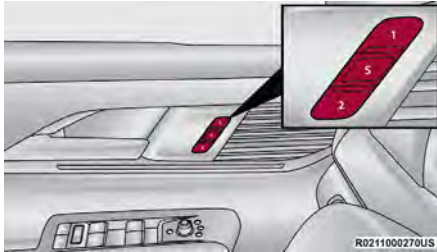

Boutons des réglages mémorisés du Wagoneer



Boutons des réglages mémorisés du Grand Wagoneer

NOTA :

- Votre véhicule est équipé de deux télécommandes; chacune peut être associée à la position de mémoire no 1 ou no 2 du côté conducteur.
- Les réglages mémorisés du passager avant ne peuvent pas être associés à une télécommande.

PROGRAMMATION DE LA FONCTION DE MÉMORISATION

Pour créer un profil d'utilisateur, procédez comme suit :

NOTA :

L'enregistrement d'un nouveau profil d'utilisateur efface le profil sélectionné de la mémoire.

Wagoneer

1. Placez le commutateur d'allumage du véhicule à la position ON/RUN (MARCHE) (sans faire démarrer le moteur).

2. Effectuez les réglages du profil d'utilisateur mémorisé selon vos préférences (c'est-à-dire le siège, les rétroviseurs extérieurs, la colonne de direction inclinable et télescopique à réglage électrique et les stations de radio programmées).

3. Appuyez brièvement sur le bouton S (Réglage) du commutateur de mémoire.

4. Dans les cinq secondes qui suivent, appuyez brièvement sur une des deux touches de mémoire (1) ou (2). L'écran du groupe d'instruments affichera la position de mémoire qui a été programmée.

Grand Wagoneer

1. Placez le commutateur d'allumage du véhicule à la position ON/RUN (MARCHE) (sans faire démarrer le moteur).

2. Effectuez les réglages du profil d'utilisateur mémorisé selon vos préférences (c'est-à-dire le siège, les rétroviseurs extérieurs, la colonne de direction inclinable et télescopique à réglage électrique et les stations de radio programmées).

3. Appuyez sur le bouton de mémoire (1) ou (2) pendant deux secondes ou plus. L'écran du groupe d'instruments affichera la position de mémoire qui a été programmée.

NOTA :

Vous pouvez définir des profils d'utilisateur alors que le véhicule n'est pas en position P (STATIONNEMENT); toutefois, le véhicule doit se déplacer à moins de 8 km/h (5 mi/h) pour activer un profil d'utilisateur.

ASSOCIATION ET DISSOCIATION DE LA TÉLÉCOMMANDE À LA FONCTION DE MÉMOIRE

Vos télécommandes peuvent être programmées pour rappeler un de deux profils d'utilisateur enregistrés pour le côté conducteur.

NOTA :

Avant de programmer vos télécommandes, vous devez sélectionner la fonction « Personal Settings Linked To Key Fob » (Réglages personnalisés associés à la télécommande) au moyen du système Uconnect  page 215.

Pour programmer vos télécommandes, procédez comme suit :

Wagoneer

1. Placez le commutateur d'allumage du véhicule à la position OFF (MARCHE).
2. Sélectionnez le profil d'utilisateur voulu 1 ou 2 pour le côté conducteur.
3. Une fois le profil rappelé, appuyez brièvement sur le bouton de réglage (S) du commutateur de mémoire.
4. Dans les cinq secondes, appuyez brièvement sur la touche (1) ou (2) en conséquence. Le message « Memory Profile Set » (Profil d'utilisateur réglé) (1 ou 2) s'affiche dans le groupe d'instruments.
5. Appuyez brièvement sur le bouton de verrouillage de la télécommande dans les 10 secondes.

NOTA :

Il est possible de dissocier une télécommande des réglages mémorisés en appuyant sur le bouton S (Réglage), puis sur le bouton de déverrouillage de la télécommande dans les 10 secondes suivantes.

Grand Wagoneer

1. Placez le commutateur d'allumage du véhicule à la position OFF (MARCHE).
2. Rappelez le profil d'utilisateur voulu (1 ou 2).
3. Appuyez sur le bouton de mémoire (1) ou (2) (conformément à la sélection précédente) pendant deux secondes ou plus, puis relâchez-le.
4. Appuyez sur le bouton de verrouillage de la télécommande et maintenez-le enfoncé dans les 10 secondes.

NOTA :

Il est possible de dissocier une télécommande des réglages mémorisés du côté du conducteur en appuyant sur le bouton de mémoire (1) ou (2) pendant deux secondes ou plus et en le relâchant, puis en appuyant et en maintenant enfoncé le bouton de déverrouillage de la télécommande dans les 10 secondes suivantes.

RAPPEL DES POSITIONS MÉMORISÉES

NOTA :

Le rappel de réglages mémorisés est disponible lorsque le véhicule n'est pas en position de STATIONNEMENT et que sa vitesse est inférieure à 8 km/h (5 mi/h).

- Pour rappeler les réglages mémorisés au moyen des commutateurs de mémoire, appuyez sur le bouton de mémoire (1) ou (2) du commutateur de mémoire.
- Pour rappeler les réglages mémorisés du côté conducteur au moyen de la télécommande, appuyez sur le bouton de déverrouillage de la télécommande associé à la position mémorisée 1 ou 2.

Vous pouvez annuler un rappel en appuyant sur une des touches de mémoire pendant un rappel ou en appuyant sur n'importe quel commutateur de réglage des sièges. Lorsqu'un rappel est annulé, le siège et la colonne de direction inclinable et télescopique à réglage électrique s'immobilisent. Un délai d'une seconde sera nécessaire avant de pouvoir déclencher un autre rappel.

SIÈGES

Les sièges constituent un élément des dispositifs de retenue des occupants du véhicule.

AVERTISSEMENT!

- Lorsque le véhicule est en mouvement, il est dangereux d'être dans l'espace de chargement intérieur ou extérieur du véhicule. En cas de collision, les personnes qui se trouvent dans cet espace risquent d'être gravement blessées ou tuées.
- Lorsque le véhicule est en mouvement, ne laissez personne prendre place dans des espaces qui ne sont pas équipés de sièges et de ceintures de sécurité. En cas de collision, les personnes qui se trouvent dans cet espace risquent d'être gravement blessées ou tuées.
- Assurez-vous que tous les passagers du véhicule prennent place dans un siège et bouclent correctement leur ceinture de sécurité.

**RÉGLAGE MANUEL
(SIÈGES ARRIÈRE)****AVERTISSEMENT!**

Ne placez pas des bagages ou des charges plus haut que la partie supérieure du dossier. Ces bagages ou charges risqueraient d'altérer la visibilité ou de se transformer en projectiles dangereux en cas d'arrêt brusque ou de collision.

NOTA :

Vous pourriez observer une déformation dans les coussins de siège due aux boucles de ceinture de sécurité, si les sièges sont laissés pliés pendant une période prolongée. Cela est normal et un simple déploiement des sièges en position ouverte permettra, avec le temps, aux coussins de siège de reprendre leur forme normale.

**Banquette de deuxième rangée –
selon l'équipement****RÉGLAGE VERS L'AVANT/ARRIÈRE DU SIÈGE
BANQUETTE DE DEUXIÈME RANGÉE**

Levez la barre de réglage située à l'avant du siège près du plancher, puis relâchez-la lorsque le siège est à la position voulue. En vous servant de la pression exercée par votre corps, déplacez le siège vers l'avant ou vers l'arrière pour bien enclencher les dispositifs de réglage.

**Barre de réglage des sièges arrière****RÉGLAGE DE L'INCLINAISON DE LA
BANQUETTE DE DEUXIÈME RANGÉE**

Pour vous incliner vers l'arrière, penchez-vous légèrement vers l'avant puis tirez le levier situé sur le côté extérieur du siège. Poussez ensuite le siège vers l'arrière jusqu'à la position désirée, puis relâchez le levier. Pour remettre le dossier dans sa position normale, penchez-vous vers l'avant et levez le levier. Pour vous assurer que le dossier est verrouillé, utilisez la pression du corps pour vous incliner vers l'avant et l'arrière.

**Levier d'inclinaison du siège arrière**

Pour incliner le siège central, tirez la sangle d'inclinaison située sur le dossier, puis déplacez-le vers l'avant ou l'arrière, selon le besoin. Relâchez la sangle lorsque la position de siège voulue est atteinte.

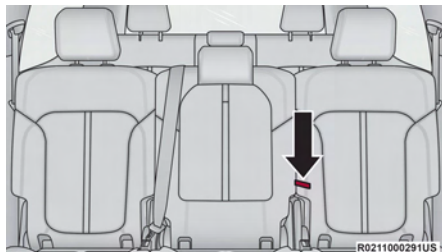

Sangle d'inclinaison du siège central

AVERTISSEMENT!

Ne conduisez pas avec un dossier incliné vers l'arrière de telle façon que le baudrier ne se trouve plus appuyé contre votre poitrine. En cas de collision, vous risquez de glisser sous la ceinture de sécurité, entraînant des blessures graves ou la mort.

SIÈGE DE BANQUETTE DE DEUXIÈME RANGÉE RABATTABLE À PLAT

Pour fournir un espace de rangement supplémentaire, chaque siège arrière peut être rabattu à plat. Ceci permet d'augmenter l'espace de chargement sans compromettre l'utilisation de certains sièges arrière.

NOTA :

Avant de rabattre le siège arrière, vous devrez peut-être régler le siège avant en position médiane sur ses glissières, en particulier si le siège est équipé du système de divertissement pour passagers arrière. De plus, assurez-vous que les dossiers avant sont complètement redressés et que les sièges sont avancés. Cela vous permettra de rabattre facilement le siège arrière.

Pour baisser le dossier, tirez vers le haut sur le levier d'inclinaison situé sur le côté extérieur du siège et laissez le dossier se rabattre automatiquement vers l'avant.



Siège de banquette de deuxième rangée rabattu à plat

Pour baisser le dossier de siège central, tirez sur la sangle d'inclinaison située sur le côté gauche du dossier et laissez le dossier se rabattre automatiquement vers l'avant.

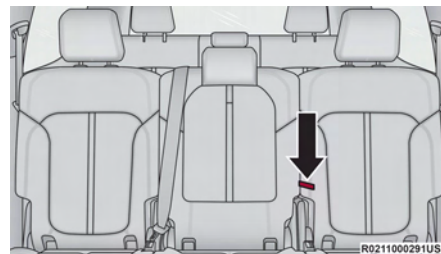

Sangle d'inclinaison du siège central

Pour relever le dossier, rabattez le dossier vers le haut jusqu'à sa position originale et verrouillez-le en place.

AVERTISSEMENT!

Assurez-vous que le dossier du siège est bien bloqué en position. Si le dossier du siège n'est pas bloqué en position de manière sécuritaire, le siège n'offrira pas la stabilité voulue pour des sièges d'enfant ou des passagers. Un siège incorrectement bloqué peut causer de graves blessures.

BANQUETTE DE DEUXIÈME RANGÉE AVEC ACCÈS FACILE AUX SIÈGES DE TROISIÈME RANGÉE

La banquette de deuxième rangée peut glisser vers l'avant pour faciliter l'accès des passagers aux sièges de troisième rangée.

Appuyez sur le bouton d'accès facile situé sur le côté extérieur du dossier de siège. Une fois que le bouton est appuyé, le siège s'inclinera, le permettant de glisser vers l'avant.



Bouton d'accès facile de la banquette

Pour ramener le siège à la position assise, repousser le dossier vers l'arrière jusqu'à ce qu'il se bloque.

Sangles d'urgence

Si le véhicule perd l'alimentation de la batterie, les boutons d'accès facile ne fonctionneront plus. Des sangles d'urgence se situent donc à l'arrière des sièges extérieurs de deuxième rangée pour permettre aux occupants de la troisième rangée de mettre les sièges à plat et sortir du véhicule.

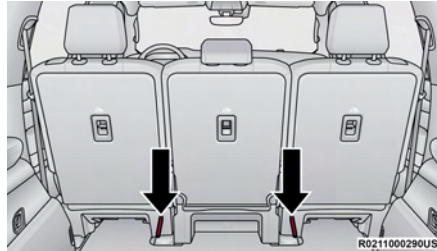

Sangles d'urgence

Tirez sur les sangles d'urgence afin de mettre le siège de deuxième rangée à plat.

Sièges capitaines de deuxième rangée – selon l'équipement

RÉGLAGE D'INCLINAISON VERS L'AVANT ET L'ARRIÈRE DES SIÈGES CAPITAINES DE LA DEUXIÈME RANGÉE

Levez la barre de réglage située à l'avant du siège près du plancher, puis relâchez-la lorsque le siège est à la position voulue. En vous servant de la pression exercée par votre corps, déplacez le siège vers l'avant ou vers l'arrière pour bien enclencher les dispositifs de réglage.

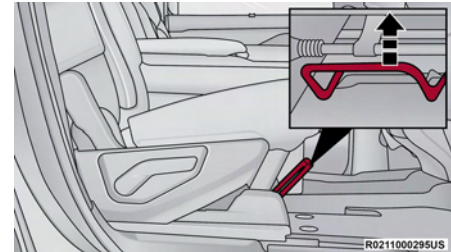

Barre de réglage des sièges arrière

RÉGLAGE D'INCLINAISON DES SIÈGES CAPITAINES DE LA DEUXIÈME RANGÉE

Pour vous incliner vers l'arrière, penchez-vous légèrement vers l'avant puis tirez le levier situé sur le côté extérieur du siège. Poussez ensuite le siège vers l'arrière jusqu'à la position désirée, puis relâchez le levier. Pour remettre le dossier dans sa position normale, penchez-vous vers l'avant et levez le levier. Pour vous assurer que le dossier est verrouillé, utilisez la pression du corps pour vous incliner vers l'avant et l'arrière.

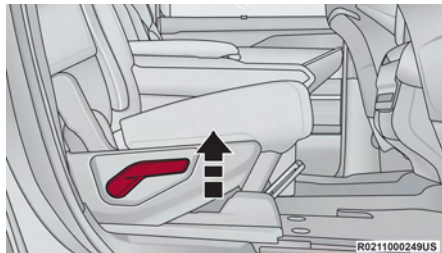

Levier d'inclinaison du siège arrière

AVERTISSEMENT!

Ne conduisez pas avec un dossier incliné vers l'arrière de telle façon que le baudrier ne se trouve plus appuyé contre votre poitrine. En cas de collision, vous risquez de glisser sous la ceinture de sécurité, entraînant des blessures graves ou la mort.

SIÈGES CAPITAINE DE DEUXIÈME RANGÉE RABATTABLES À PLAT

Les dossiers de sièges de deuxième rangée peuvent être rabattus à plat pour transporter une charge.

NOTA :

Avant de rabattre le siège arrière, vous devrez peut-être régler le siège avant en position médiane sur ses glissières, en particulier si le siège est équipé du système de divertissement pour passagers arrière. De plus, assurez-vous que les dossiers avant sont complètement redressés et que les sièges sont avancés. Cela vous permettra de rabattre facilement le siège arrière.

Tirez vers le haut sur le levier d'inclinaison situé sur le côté extérieur de chaque siège de deuxième rangée, puis laissez le dossier se rabattre automatiquement vers l'avant.

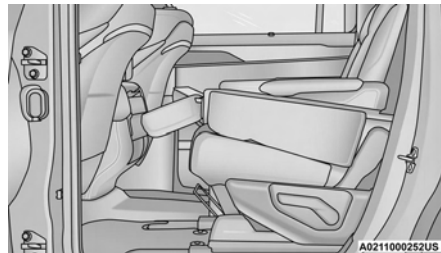

Siège capitaine de deuxième rangée rabattu à plat

Pour relever les sièges arrière

Rabattez les dossiers vers le haut à leur position d'origine, puis verrouillez-les en place.

AVERTISSEMENT!

Assurez-vous que le dossier du siège est bien bloqué en position. Si le dossier du siège n'est pas bloqué en position de manière sécuritaire, le siège n'offrira pas la stabilité voulue pour des sièges d'enfant ou des passagers. Un siège incorrectement bloqué peut causer de graves blessures.

SIÈGES CAPITAINE DE DEUXIÈME RANGÉE AVEC ACCÈS FACILE À LA TROISIÈME RANGÉE

Les sièges capitaine de deuxième rangée peuvent glisser vers l'avant pour faciliter l'accès des passagers aux sièges de troisième rangée.

Appuyez sur le bouton d'accès facile situé sur le côté extérieur du dossier de siège. Une fois que le bouton est appuyé, le siège entier s'inclinera, le permettant de glisser vers l'avant.



Bouton d'accès facile du siège capitaine

Pour ramener le siège à la position assise, repousser le dossier vers l'arrière jusqu'à ce qu'il se bloque.

Sangles d'urgence

Si le véhicule perd l'alimentation de la batterie, les boutons d'accès facile ne fonctionneront plus. Des sangles d'urgence se situent donc à l'arrière des sièges extérieurs de deuxième rangée pour permettre aux occupants de la troisième rangée de mettre les sièges à plat et sortir du véhicule.

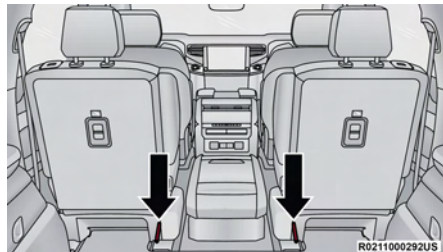
**Sangles d'urgence**

Tirez sur les sangles d'urgence afin de mettre le siège de deuxième rangée à plat.

Rabattement manuel de troisième rangée – selon l'équipement

Les deux sièges de troisième rangée peuvent être rabattus à plat pour augmenter l'espace de chargement. Pour rabaisser un siège, tirez sur les sangles de déverrouillage situées de chaque côté de l'espace de chargement arrière, près de la partie inférieure du siège.

NOTA :

Les sièges de deuxième rangée doivent être en position complètement verticale ou alors rabattus à plat lorsque vous rabattez les sièges de troisième rangée.

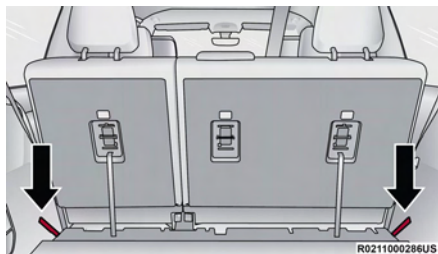
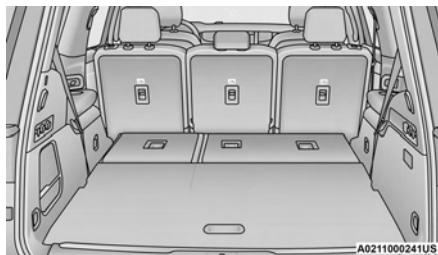
**Sangles de déverrouillage****Siège de troisième rangée en position rabattue**

Pour lever le siège, tirez le dossier vers le haut puis repoussez-le pour le fixer en place. Vous pouvez aussi utiliser les sangles de retour dans l'espace de chargement arrière, sur la face arrière du siège.

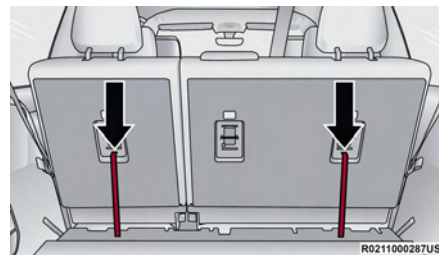
**Sangles de retour**

Pour incliner le siège, tirez les sangles d'inclinaison situées sur les côtés du siège.

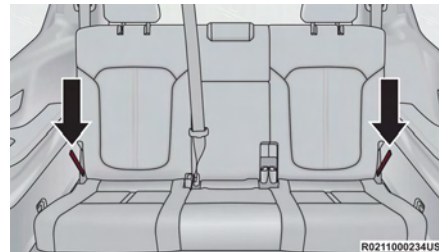
**Sangles d'inclinaison**

AVERTISSEMENT!

Assurez-vous que le dossier du siège est bien bloqué en position. Si le dossier du siège n'est pas bloqué en position de manière sécuritaire, le siège n'offrira pas la stabilité voulue pour des sièges d'enfant ou des passagers. Un siège incorrectement bloqué peut causer de graves blessures.

SIÈGES AVANT À RÉGLAGE ÉLECTRIQUE

Les modèles Wagoneer seront équipés de sièges du conducteur et du passager avant à réglage électrique à huit directions. Les commutateurs des sièges à commande électrique se trouvent sur le côté extérieur du siège. Les sièges sont dotés de deux commutateurs qui contrôlent le mouvement du coussin de siège et du dossier.

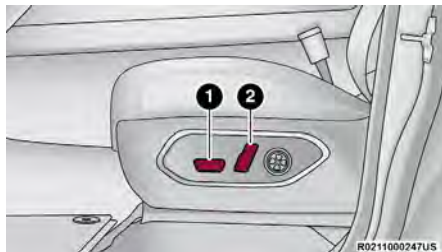

Commutateurs de siège à commande électrique du Wagoneer

- 1 – Commutateur de siège
- 2 – Commutateur de dossier de siège

Les modèles Grand Wagoneer seront équipés de sièges du conducteur et du passager avant à réglage électrique à 20 directions. Les commutateurs de siège à commande électrique sont situés sur les panneaux de portières du conducteur et du passager avant, près des poignées de portière. Ces commandes contrôlent le déplacement du coussin de siège et le dossier.

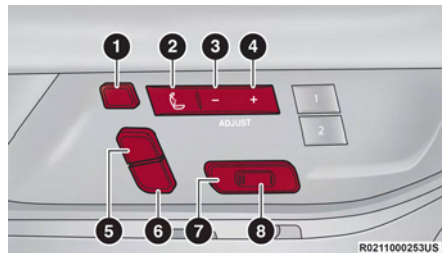

Commutateurs de siège à commande électrique du Grand Wagoneer

- 1 – Commutateur de réglage de l'appuie-tête avant
- 2 – Commutateur de la fonction de massage à commande électrique
- 3 – Commutateur de réduction du soutien du dos, des cuisses et lombaire
- 4 – Commutateur d'augmentation du soutien du dos, des cuisses et lombaire
- 5 – Commutateur du haut du dossier de siège
- 6 – Commutateur d'inclinaison du dossier
- 7 – Commutateur de siège (plusieurs usages)
- 8 – Commutateur de rallonge de coussin

Réglage du siège vers l'avant ou vers l'arrière

Le siège peut être réglé vers l'avant et vers l'arrière. Appuyez sur le commutateur de siège vers l'avant ou vers l'arrière. Le siège dans le sens du commutateur. Relâchez le commutateur lorsque la position voulue est atteinte.

Réglage du siège vers le haut ou vers le bas

La hauteur des sièges peut être réglée vers le haut ou vers le bas. Tirez le commutateur de siège vers le haut ou appuyez sur l'arrière du commutateur de siège vers le bas pour déplacer le siège dans la direction du commutateur. Relâchez le commutateur lorsque la position voulue est atteinte.

Inclinaison du siège vers le haut ou vers le bas

L'angle du coussin de siège peut être réglé dans deux directions. Tirez vers le haut ou appuyez vers le bas sur l'avant du commutateur de siège pour déplacer l'avant du coussin de siège dans la direction du commutateur. Relâchez le commutateur lorsque la position voulue est atteinte.

Inclinaison du dossier

L'angle du dossier peut être réglé vers l'avant ou vers l'arrière. Appuyez sur le commutateur d'inclinaison de dossier vers l'avant ou vers l'arrière pour déplacer le siège dans la direction du commutateur. Relâchez le commutateur lorsque la position voulue est atteinte.

Pour les modèles Grand Wagoneer, l'angle du haut du dossier de siège peut aussi être réglé vers l'avant ou vers l'arrière. Appuyez sur le commutateur du haut du

dossier vers l'avant ou vers l'arrière pour déplacer le siège dans la direction du commutateur. Relâchez le commutateur lorsque la position voulue est atteinte.

AVERTISSEMENT!

- Le réglage du siège lorsque vous conduisez peut être dangereux. Le déplacement du siège lorsque vous conduisez peut entraîner la perte de maîtrise du véhicule qui risquerait de provoquer une collision, des blessures graves ou la mort.
- Le réglage des sièges doit être effectué avant de boucler les ceintures de sécurité et lorsque le véhicule est stationné. Une ceinture de sécurité qui n'est pas correctement ajustée peut entraîner des blessures graves ou la mort.
- Ne conduisez pas avec un dossier incliné vers l'arrière de telle façon que le baudrier ne se trouve plus appuyé contre votre poitrine. En cas de collision, vous risquez de glisser sous la ceinture de sécurité, entraînant des blessures graves ou la mort.

MISE EN GARDE!

Pour éviter d'endommager les commandes du siège, ne placez aucun objet sous un siège à commande électrique et ne gênez pas son déplacement. Un obstacle situé sur la course du siège peut limiter son déplacement.

Réglage du support du siège à commande électrique – Selon l'équipement

Dans les modèles Grand Wagoneer, les supports de coussins de siège du côté conducteur et passager avant peuvent être déployés vers l'extérieur, ou rétractés vers l'intérieur en utilisant les commutateurs de réglage (+) et (-) sur le panneau de portière. Les supports à réglage électrique peuvent aussi être ajustés directement sur l'écran Confort et commodité avant ou sur l'écran du système Uconnect.

Appuyez sur le commutateur (+) pour déployer les supports, ou sur le commutateur (-) pour les rétracter.

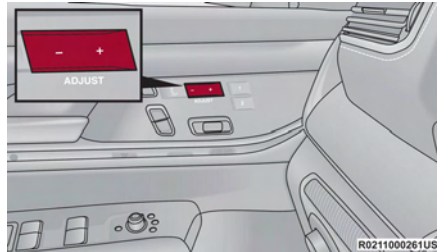

Commutateurs de réglage des supports de siège

Lorsque le commutateur (+) ou (-) est appuyé, l'écran Confort et commodité passera au menu Seat (Siège). Le dernier élément de siège parmi « lumbar in/out » (lombaire intérieur/extérieur), « lumbar up/down » (lombaire haut/bas), « back bolster » (soutien du dos), ou « thigh bolster » (soutien des cuisses). Sélectionnez le type de réglage voulu, puis appuyez sur le commutateur (+) ou (-) pour effectuer le réglage.

NOTA :

Si l'écran Confort et commodité avant est en position de rangement, le menu Seat (Siège) s'affichera à l'écran principal du système Uconnect.

Rallonge de coussin – selon l'équipement

Dans les modèles Grand Wagoneer, le coussin peut être prolongé vers l'avant de quelques centimètres (pouces) afin d'accroître le support des cuisses. Poussez le commutateur de rallonge de coussin vers l'avant ou l'arrière pour prolonger ou rétracter le coussin. Relâchez le commutateur lorsque la position voulue est atteinte.

Support lombaire à réglage électrique – selon l'équipement

Les sièges du conducteur et du passager avant peuvent être munis du support lombaire à réglage électrique.

Le commutateur du support lombaire à réglage électrique du Wagoneer est situé sur le côté extérieur du siège à réglage électrique. Appuyez sur la commande vers l'avant pour augmenter le support lombaire. Appuyez sur la commande vers l'arrière pour diminuer le support lombaire. Pour lever ou abaisser la position du support lombaire, appuyez sur la commande vers le haut ou vers le bas.

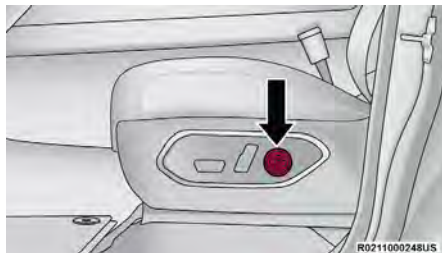

Commutateur du support lombaire à réglage électrique du Wagoneer

Les commutateurs du support lombaire à réglage électrique du Grand Wagoneer sont situés sur le garnissage de portière. Les commutateurs (+) et (-) peuvent être utilisés pour régler le support lombaire vers l'intérieur/l'extérieur et vers le haut/le bas. Le support lombaire à réglage électrique peut aussi être ajusté directement sur l'écran Confort et commodité avant ou sur l'écran du système Uconnect

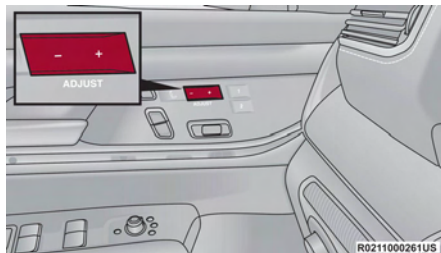

Commutateur du support lombaire à réglage électrique du Grand Wagoneer

Lorsque le commutateur (+) ou (-) est appuyé, l'écran Confort et commodité passera au menu Seat (Siège). Le dernier élément de siège parmi « lumbar in/out » (lombaire intérieur/extérieur), « lumbar up/down » (lombaire haut/bas), « back bolster » (soutien du dos), ou « thigh bolster » (soutien des cuisses). Sélectionnez le type de réglage voulu, puis appuyez sur le commutateur (+) ou (-) pour effectuer le réglage.

NOTA :

Si l'écran Confort et commodité avant est en position de rangement, le menu Seat (Siège) s'affichera à l'écran principal du système Uconnect.

Easy Entry/Exit Seat (Recul automatique du siège à l'entrée et à la sortie) – selon l'équipement

Cette fonction offre un positionnement automatique du siège du conducteur améliorant la mobilité de ce dernier lorsqu'il entre ou sort du véhicule.

La distance de déplacement du siège du conducteur dépend de sa position lorsque vous placez le commutateur d'allumage à la position OFF (Hors fonction).

- Lorsque vous placez le commutateur d'allumage à la position OFF (ARRÊT), le siège du conducteur se déplace d'environ 2,4 po (6 cm) vers l'arrière s'il se trouve à au moins 2,7 po (7 cm) à l'avant de la butée arrière. Le siège revient à sa position précédemment réglée lorsque vous tournez le commutateur d'allumage du véhicule à la position ON/RUN (MARCHÉ).
- La fonction de recul automatique du siège à l'entrée et à la sortie est désactivée lorsque le siège du conducteur se trouve à moins de 2,3 cm (0,9 po) à l'avant de la butée arrière. Lorsque le siège est déjà dans cette position, la fonction de recul automatique ne présente aucun avantage pour le conducteur à l'entrée et à la sortie du véhicule.

Lorsqu'elle est activée dans les réglages du système Uconnect, la fonction de recul automatique enregistre les positions du siège à l'entrée et à la sortie dans le profil d'utilisateur ➔ page 36.

NOTA :

La fonction de recul automatique du siège à l'entrée et à la sortie n'est pas activée en usine. La fonction de recul automatique du siège à l'entrée et à la sortie peut être activée ou désactivée à l'aide des fonctions programmables du système Uconnect ➔ page 215.

RÉGLAGE ÉLECTRIQUE SIÈGES ARRIÈRE – SELON L'ÉQUIPEMENT

AVERTISSEMENT!

- Le réglage du siège lorsque vous conduisez peut être dangereux. Le déplacement du siège lorsque vous conduisez peut entraîner la perte de maîtrise du véhicule qui risquerait de provoquer une collision, des blessures graves ou la mort.
- Le réglage des sièges doit être effectué avant de boucler les ceintures de sécurité et lorsque le véhicule est stationné. Une ceinture de sécurité qui n'est pas correctement ajustée peut entraîner des blessures graves ou la mort.
- Ne conduisez pas avec un dossier incliné vers l'arrière de telle façon que le baudrier ne se trouve plus appuyé contre votre poitrine. En cas de collision, vous risquez de glisser sous la ceinture de sécurité, entraînant des blessures graves ou la mort.
- Ne placez pas la sangle de ceinture de sécurité derrière le clip de retenue de troisième rangée lorsque la ceinture de sécurité est utilisée pour retenir un occupant. La ceinture de sécurité ne sera pas placée correctement sur l'occupant et ce dernier pourrait ainsi subir des blessures encore plus graves en cas d'accident.

MISE EN GARDE!

Pour éviter d'endommager les commandes du siège, ne placez aucun objet sous un siège à commande électrique et ne gênez pas son déplacement. Un obstacle situé sur la course du siège peut limiter son déplacement.

Dispositif d'inclinaison à commande électrique de siège de troisième rangée – selon l'équipement

Si le véhicule en est équipé, le commutateur d'inclinaison à commande électrique pour les sièges de troisième rangée se situe sur le panneau de garnissage près du siège. Ce commutateur permet de régler l'inclinaison des dossiers vers l'avant et vers l'arrière pour plus de confort.

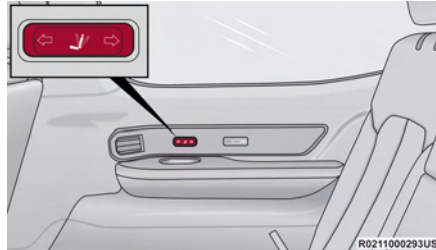

Commutateur d'inclinaison à commande électrique de
siège de troisième rangée

L'angle du dossier peut être réglé vers l'avant ou vers l'arrière. Appuyez et maintenez enfoncé le bouton d'inclinaison vers l'avant ou vers l'arrière. Le siège se déplacera dans le sens du commutateur. Relâchez le bouton lorsque la position voulue est atteinte.

Dossiers de siège arrière rabattables à commande électrique – selon l'équipement

La commande monotouche de siège rabattable de troisième rangée est située dans le bloc de commandes à l'intérieur de l'espace de rangement, sur le panneau de garnissage arrière droit.

Le bloc de commandes autorise de nombreuses positions de rabattement électrique des sièges de la deuxième ou troisième rangée.

Les sièges de deuxième rangée peuvent être rabattus au moyen de ces commutateurs, alors que la troisième rangée peut être rabattue ou déployée.

NOTA :

Les ceintures de sécurité de la troisième rangée peuvent nuire au rabattement électrique du siège. Placez la sangle de ceinture de sécurité derrière le clip de retenue avant de ranger ou d'ouvrir le siège. Lorsque le siège se trouve à la position voulue, retirez la sangle du clip de retenue de façon à ce qu'il soit prêt pour l'utilisation. Ne laissez jamais la ceinture de sécurité dans le clip de retenue lorsqu'elle est utilisée pour retenir un occupant.

NOTA :

- Les appuie-têtes s'abaissent automatiquement, au besoin, lorsque le siège à commande électrique commence à se déplacer ➔ page 50.
- Vous pouvez également abaisser manuellement l'appuie-tête à l'aide de la sangle de tirage située à l'arrière du siège.

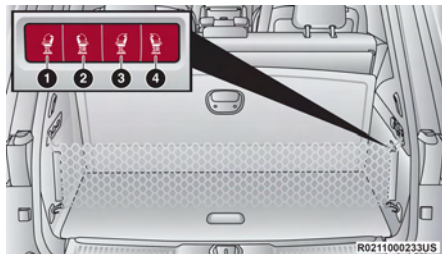

Bloc de commandes électriques du panneau de garnissage arrière

- 1 - Rabattement, deuxième rangée, côté gauche
- 2 - Rabattement, deuxième rangée, côté droit
- 3 - Rabattement/déplioement, troisième rangée, côté gauche
- 4 - Rabattement/déplioement, troisième rangée, côté droit

Des commutateurs de rabattement électrique pour les sièges de troisième rangée se trouvent également sur le pilier C (juste derrière les portières arrière, sur les panneaux de garnissage).



Commutateurs de rabattement électrique sur le pilier C (côté gauche illustré)

- 1 - Rabattement/déplioement, troisième rangée, côté gauche
- 2 - Rabattement/déplioement, troisième rangée, côté droit

SIÈGE MASSEUR À COMMANDE ÉLECTRIQUE – SELON L'ÉQUIPEMENT

Dans les modèles Grand Wagoneer, les sièges de conducteur et de passager avant peuvent être équipés d'une fonction de massage à commande électrique.

La fonction de massage du siège peut être activée ou désactivée au moyen du bouton de massage, situé sur le panneau de portière près de la poignée, ou au moyen du menu Controls (Commandes) de l'écran de la radio.

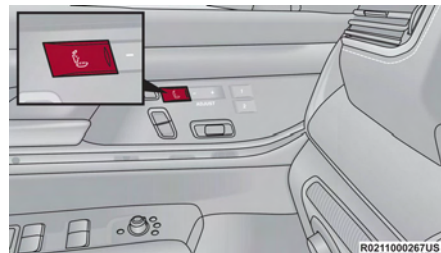

Bouton de massage de panneau de portière

Une fois la fonction activée par l'une ou l'autre des méthodes, l'écran des commandes de massage s'affichera à l'écran Confort et commodité avant ➔ page 72, ou sur l'écran standard du système Uconnect si l'écran Confort et commodité avant est rangé. Vous pouvez sélectionner « Massage Types » (Types de massage) et Intensity Level (Niveau d'intensité) pour le siège activé.

Il y a quatre niveaux d'intensité et cinq types de massages qui peuvent être sélectionnés.

Intensity Levels (Niveaux d'intensité) :

- High (Élevé)
- Med (Moyen)
- Low (Bas)
- Hors fonction

Massage Types (Types de massage) :

- Waterfall (Chute d'eau)
- Lower Back (Bas du dos)
- Extend (Extension)

- Low Extend (Extension inférieure)
- Rock Climb (Escalade)

Le type de massage et le niveau d'intensité seront synchronisés entre l'écran principal du système Uconnect et l'écran Confort et commodité avant.

Les réglages sélectionnés sont enregistrés dans la mémoire du système lorsqu'il est éteint, et sont repris à la prochaine activation du système.

NOTA :

- Pour les véhicules dotés d'une fonction de sélection de dossier/coussin pour les sièges massés, la fonction de massage peut être désélectionnée pour le dossier ou le coussin de siège, le cas échéant. Si les deux options sont désélectionnées, la fonction de massage se désactivera.
- Le massage par dossier à commande électrique ne fonctionne que lorsque le moteur tourne.
- La fonctionnalité de massage se désactivera après 20 minutes d'utilisation. Quoiqu'il en soit, si le type de massage ou le niveau d'intensité est modifié, la minuterie sera réinitialisée.

SIÈGES CHAUFFANTS – SELON L'ÉQUIPEMENT

AVERTISSEMENT!

- Les personnes qui ne perçoivent pas la douleur cutanée en raison de l'âge, de maladie chronique, de diabète, de traumatisme à la moelle épinière, de consommation de médicament ou d'alcool, d'épuisement ou d'une autre affection physique doivent être particulièrement prudentes

(Suite)

AVERTISSEMENT!

lorsqu'elles activent le chauffage du siège. Les éléments chauffants peuvent causer des brûlures même à basse température, particulièrement pendant les utilisations prolongées.

- Ne placez sur le siège ou le dossier aucun objet pouvant couper la chaleur (p. ex., couverture, coussin). Vous risquez de faire surchauffer les éléments du siège. S'asseoir dans un siège surchauffé peut causer de sérieuses brûlures à cause de la température élevée de la surface du siège.

Sièges chauffants avant



Les boutons de commande des sièges chauffants avant sont situés sur les côtés de la radio ou dans le système Uconnect. Vous pouvez accéder aux commandes à partir de l'écran de chauffage-climatisation.

- Appuyez une fois sur le bouton de siège chauffant pour activer le réglage de niveau HI (ÉLEVÉ).
- Appuyez une deuxième fois sur le bouton de siège chauffant pour activer le réglage de niveau MED (MOYEN).
- Appuyez une troisième fois sur le bouton de siège chauffant pour activer le réglage de niveau LO (BAS).
- Appuyez une quatrième fois sur le bouton de siège chauffant pour DÉSACTIVER les éléments chauffants.

Les éléments chauffants peuvent être activés dans le dossier seulement, le coussin de siège seulement, ou les deux. Appuyez sur l'image de siège sur l'écran tactile ou appuyez sur le bouton des zones de siège sur le côté de la radio pour parcourir ces zones de siège. Un

voyant DEL s'allumera à côté de la ou des zones sélectionnées. Si le véhicule est équipé de touches à l'écran tactile, les zones sélectionnées seront mises en surbrillance sur l'image de siège.

NOTA :

- La chaleur devrait se faire sentir dans les deux à cinq minutes suivant votre sélection.
- Les sièges chauffants ne fonctionnent que lorsque le moteur tourne.
- Le niveau de chaleur sélectionné sera en fonction jusqu'à ce que le conducteur le change.

Pour obtenir des renseignements sur l'utilisation du système de démarrage à distance, consultez

👉 page 27.

Sièges chauffants arrière – selon l'équipement



Les deux places d'extrémité de deuxième rangée peuvent être équipées de sièges chauffants. Deux commutateurs de siège chauffant permettent aux passagers arrière d'activer indépendamment le chauffage des sièges. Les commutateurs de siège chauffant pour chaque dispositif de chauffage sont situés sur l'arrière de la console centrale.

Si le véhicule est équipé de l'écran tactile Confort et commodité arrière, les réglages des sièges chauffants peuvent être sélectionnés à même l'écran

👉 page 77.

Vous pouvez choisir parmi les réglages de chauffage ÉLEVÉ, MOYEN, BAS ou HORS FONCTION. Des témoins dans chaque commutateur s'allument pour indiquer le niveau de chauffage utilisé.

- Appuyez une fois sur le commutateur de siège chauffant pour activer le réglage de niveau HI (ÉLEVÉ).
- Appuyez une deuxième fois sur le commutateur de siège chauffant pour activer le réglage de niveau MED (MOYEN).
- Appuyez une troisième fois sur le commutateur de siège chauffant pour activer le réglage de niveau LO (BAS).
- Appuyez une quatrième fois sur le commutateur de siège chauffant pour désactiver les éléments chauffants.

Le niveau de chaleur sélectionné sera en fonction jusqu'à ce que le conducteur le change.

NOTA :

Les sièges chauffants ne fonctionnent que lorsque le moteur tourne.

SIÈGES VENTILÉS – SELON L'ÉQUIPEMENT

Le coussin et le dossier de siège sont munis de ventilateurs qui récupèrent l'air circulant dans l'habitacle et le renvoient dans la housse de siège par de petits trous d'aération afin de rafraîchir l'occupant lorsque la température ambiante est plus élevée.

Sièges ventilés avant



Les boutons de commande des sièges ventilés sont situés sur les côtés de la radio ou dans le système Uconnect. Les ventilateurs fonctionnent à trois vitesses : HI (ÉLEVÉE), MED (MOYENNE) et LO (BASSE).

- Appuyez une fois sur le bouton de siège ventilé pour choisir la vitesse HI (ÉLEVÉE).

- Appuyez une deuxième fois sur le bouton de siège ventilé pour choisir la vitesse MED (MOYEN).
- Appuyez une troisième fois sur le bouton de siège ventilé pour choisir la vitesse LO (BAS).
- Appuyez une quatrième fois sur le bouton de siège ventilé pour désactiver la ventilation.

Les ventilateurs peuvent être activés dans le dossier seulement, le coussin de siège seulement, ou les deux. Appuyez sur l'image de siège sur l'écran tactile ou appuyez sur le bouton des zones de siège sur le côté de la radio pour parcourir ces zones de siège. Un voyant DEL s'allumera à côté de la ou des zones sélectionnées. Si le véhicule est équipé de touches à l'écran tactile, les zones sélectionnées seront mises en surbrillance sur l'image de siège.

NOTA :

La ventilation des sièges ne fonctionne que lorsque le moteur est en marche.

Pour obtenir des renseignements sur l'utilisation du système de démarrage à distance, consultez

➔ page 27.

Sièges ventilés arrière – selon l'équipement



Les deux places d'extrémité de deuxième rangée peuvent être équipées de sièges ventilés. Les commutateurs de commande de sièges arrière ventilés sont situés sur la partie arrière de la console centrale et permettent aux passagers arrière de commander les sièges de manière indépendante.

Si le véhicule est équipé de l'écran tactile Confort et commodité arrière, les réglages des sièges ventilés peuvent être sélectionnés à même l'écran

➔ page 77.

Vous pouvez choisir parmi les réglages de vitesse du ventilateur ÉLEVÉ, MOYEN, BAS ou HORS FONCTION. Des témoins dans chaque commutateur s'allument pour indiquer le niveau de vitesse du ventilateur utilisé.

- Appuyez une fois sur le commutateur de siège ventilé pour choisir HI (ÉLEVÉ).
- Appuyez une deuxième fois sur le commutateur de siège ventilé pour choisir MED (MOYEN).
- Appuyez une troisième fois sur le commutateur de siège ventilé pour choisir LO (BAS).
- Appuyez une quatrième fois sur le commutateur de siège ventilé pour désactiver la ventilation.

NOTA :

La ventilation des sièges ne fonctionne que lorsque le moteur est en marche.

APPUIE-TÊTE

Les appuie-tête sont conçus pour réduire le risque de blessures en limitant le mouvement de la tête dans le cas d'une collision arrière. Les appuie-tête doivent être réglés de sorte que le sommet de l'appuie-tête est situé au-dessus du sommet de votre oreille.

AVERTISSEMENT!

- Tous les occupants, y compris le conducteur, ne devraient pas conduire le véhicule ni s'asseoir dans un des sièges du véhicule jusqu'à ce que les appuie-tête soient placés dans leur position appropriée pour minimiser les risques de blessures en cas de collision.

(Suite)

AVERTISSEMENT!

- Les appuie-tête ne doivent jamais être réglés lorsque le véhicule est en mouvement. La conduite d'un véhicule avec les appuie-tête retirés ou incorrectement réglés risque d'entraîner des blessures graves ou mortelles en cas de collision.

Appuie-tête avant

Votre véhicule est équipé d'appuie-tête du conducteur et du passager avant avec réglage dans quatre directions.

Le Wagoneer est doté d'appuie-têtes à ajustement manuel à quatre directions et le Grand Wagoneer est doté d'appuie-têtes à ajustement électrique à quatre directions avec supports latéraux réglables.

Si votre véhicule est équipé d'appuie-têtes avant manuels, pour relever l'appuie-tête, poussez sur le bouton de réglage situé sur le côté gauche de l'appuie-tête et tirez l'appuie-tête vers le haut. Pour l'abaisser, appuyez sur le bouton de réglage, puis poussez l'appuie-tête vers le bas.

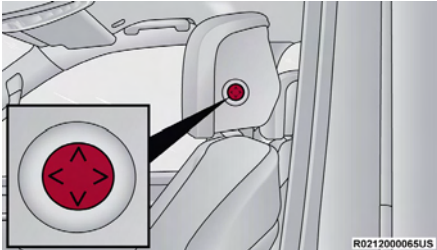

Bouton de réglage de l'appuie-tête du Wagoneer

Pour régler l'appuie-tête vers l'avant, appuyez sur le bouton de réglage sur le côté gauche de l'appuie-tête, puis tirez le haut de l'appuie-tête vers l'avant du véhicule selon votre préférence et relâchez-le. Pour régler l'appuie-tête vers l'arrière, appuyez sur le bouton de réglage, puis poussez le haut de l'appuie-tête vers l'arrière du véhicule selon votre préférence et relâchez-le.



Position verticale (appuie-tête manuel)

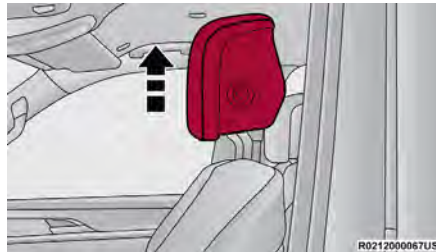

Réglage vers le haut (appuie-tête manuel)

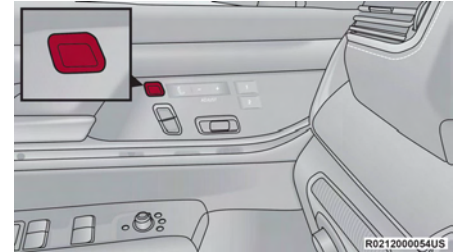

Commutateur de réglage de l'appuie-tête du Grand Wagoneer

Si votre véhicule est doté d'appuie-têtes avant à ajustement électrique, appuyez vers le haut ou vers le bas sur le commutateur de réglage de l'appuie-tête, situé sur le panneau de garnissage de portière, pour relever ou abaisser l'appuie-tête. L'appuie-tête se déplacera dans le sens du commutateur. Relâchez le commutateur lorsque la position voulue est atteinte.

L'appuie-tête peut également être réglé vers l'avant et vers l'arrière. Appuyez sur le commutateur de l'appuie-tête vers l'avant ou vers l'arrière. L'appuie-tête se déplacera dans le sens du commutateur. Relâchez le commutateur lorsque la position voulue est atteinte.

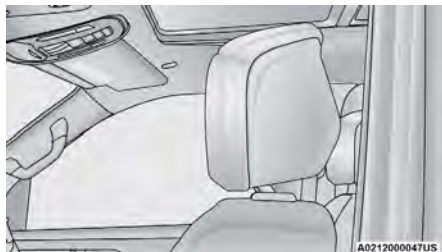

Position verticale (appuie-tête électrique)

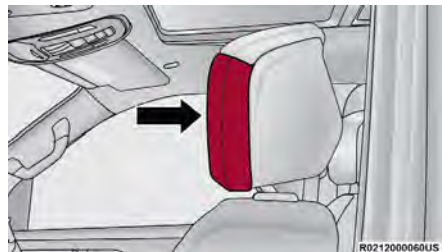

Support latéral réglable (vue du côté gauche)

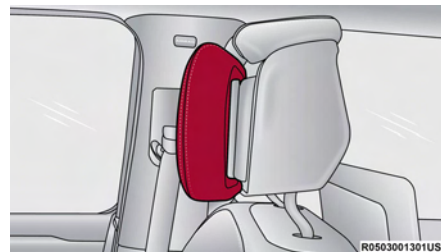

Support latéral déployé (vue du côté gauche)

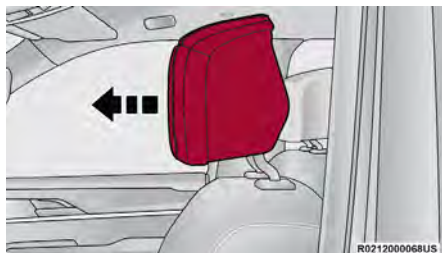

Réglage vers l'avant (appuie-tête électrique)

Les appuie-têtes du Grand Wagoneer sont également dotés de supports latéraux réglables, situés sur les côtés gauche et droit extérieurs de la face avant de l'appuie-tête.

Pour régler les supports latéraux et accroître le confort et le soutien, tirez-les vers l'avant. Pour les retourner à leur position originale, poussez les supports latéraux vers l'arrière jusqu'à ce qu'ils soient à plat.

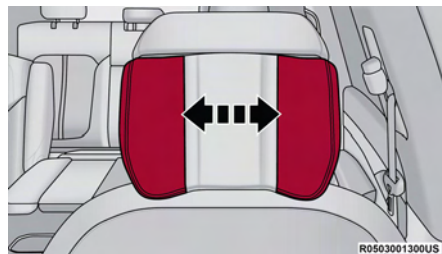

Réglage du support latéral

NOTA :

Les appuie-tête doivent être retirés uniquement par des techniciens qualifiés, aux fins de réparation seulement. Si l'un des appuie-tête doit être retiré, consultez un concessionnaire autorisé.

AVERTISSEMENT!

- Tous les occupants, y compris le conducteur, ne devraient pas conduire le véhicule ni s'asseoir dans un des sièges du véhicule jusqu'à ce que les appuie-tête soient placés dans leur position appropriée pour minimiser les risques de blessures en cas de collision.
- Les appuie-tête ne doivent jamais être réglés lorsque le véhicule est en mouvement. La conduite d'un véhicule avec les appuie-tête retirés ou incorrectement réglés risque d'entraîner des blessures graves ou mortelles en cas de collision.

Appuie-têtes – Sièges capitaines de deuxième rangée

Si la deuxième rangée est équipée de sièges capitaines, les appuie-têtes ne sont ni réglables ni amovibles. Ils se replient automatiquement vers l'avant lorsque le dossier est rabattu et ils ne retournent pas à leur position d'origine lorsque le dossier est relevé. Lorsque le dossier est retourné en position verticale après une opération de rabattement, relevez l'appuie-tête jusqu'à ce qu'il se bloque en position.

Le conducteur peut également rabattre les appuie-têtes extérieurs de deuxième rangée à partir de la radio, pour améliorer la visibilité lorsque le véhicule est en MARCHE ARRIÈRE et que les sièges arrière sont inoccupés.



Appuyez sur le bouton « Headrest Fold » (Rabattre l'appuie-tête) dans le menu Controls (Commandes) du système Uconnect pour rabattre électriquement les appuie-tête extérieurs de la deuxième rangée.

NOTA :

- Les appuie-tête doivent être relevés manuellement lorsque les passagers prennent place dans les sièges de la deuxième rangée.
- Ne les rabattez pas si des passagers sont assis dans les sièges de la deuxième rangée.

AVERTISSEMENT!

- Tous les occupants, y compris le conducteur, ne devraient pas conduire le véhicule ni s'asseoir dans un des sièges du véhicule jusqu'à ce que les appuie-tête soient placés dans leur position appropriée pour minimiser les risques de blessures en cas de collision.
- Les appuie-tête ne doivent jamais être réglés lorsque le véhicule est en mouvement. La conduite d'un véhicule avec les appuie-tête retirés ou incorrectement réglés risque d'entraîner des blessures graves ou mortelles en cas de collision.

Appuie-tête – banquette de la deuxième rangée

Si la deuxième rangée est équipée d'une banquette, les appuie-têtes sur les sièges extérieurs ne sont ni réglables ni amovibles. Ils se replient automatiquement vers l'avant lorsque le dossier est rabattu et ils ne retournent pas à leur position d'origine lorsque le dossier est relevé. Lorsque le dossier est retourné en position verticale après une opération de rabattement, relevez l'appuie-tête jusqu'à ce qu'il se bloque en position.

Le conducteur peut également rabattre les appuie-têtes extérieurs de deuxième rangée à partir de la radio, pour améliorer la visibilité lorsque le véhicule est en MARCHE ARRIÈRE et que les sièges arrière sont inoccupés.



Appuyez sur le bouton « Headrest Fold » (Rabattre l'appuie-tête) dans le menu Controls (Commandes) du système Uconnect pour rabattre électriquement les appuie-tête extérieurs de la deuxième rangée.

NOTA :

- Les appuie-tête doivent être relevés manuellement lorsque les passagers prennent place dans les sièges de la deuxième rangée.
- Ne les rabattez pas si des passagers sont assis dans les sièges de la deuxième rangée.

L'appuie-tête central dispose d'une seule position de réglage, et peut être réglé vers le haut lorsque le siège est occupé, ou vers le bas pour le rangement. Pour régler cet appuie-tête, appuyez sur le bouton de réglage, situé à la base de l'appuie-tête, puis poussez vers le haut ou vers le bas jusqu'à ce qu'il se bloque en position.

NOTA :

L'appuie-tête central n'est pas amovible.

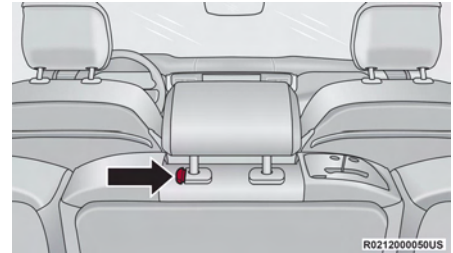

Bouton de réglage de l'appuie-tête de la place centrale

AVERTISSEMENT!

- Tous les occupants, y compris le conducteur, ne devraient pas conduire le véhicule ni s'asseoir dans un des sièges du véhicule jusqu'à ce que les appuie-tête soient placés dans leur position appropriée pour minimiser les risques de blessures en cas de collision.
- Les appuie-tête ne doivent jamais être réglés lorsque le véhicule est en mouvement. La conduite d'un véhicule avec les appuie-tête retirés ou incorrectement réglés risque d'entraîner des blessures graves ou mortelles en cas de collision.

Appuie-têtes de troisième rangée

L'appuie-tête de la place centrale peut être levé et abaissé pour l'acheminement des courroies d'attache ou la réglage de hauteur ↩ page 286.

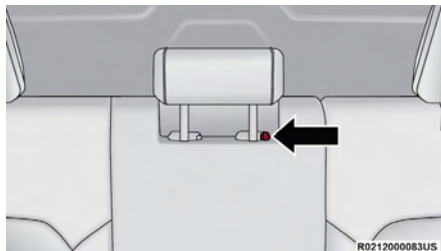

Bouton de réglage de l'appuie-tête de la place centrale

NOTA :

L'appuie-tête central doit être retiré uniquement par des techniciens qualifiés, pour fins de réparation seulement. Si l'appuie-tête doit être retiré, consultez un concessionnaire autorisé.

Les appuie-têtes extérieurs de troisième rangée ne sont ni réglables ni amovibles, mais ils peuvent être rabattus pour améliorer la visibilité lorsque le véhicule est en MARCHÉ ARRIÈRE et que les sièges arrière sont inoccupés.



Appuyez sur le bouton « Headrest Fold » (Rabattre l'appuie-tête) dans le menu Controls (Commandes) du système Uconnect pour rabattre électriquement les appuie-tête de la troisième rangée.

Les appuie-têtes se rabattent aussi automatiquement lorsque les dossiers sont rabattus vers l'avant au moyen des poignées de déverrouillage à l'arrière des sièges, à partir de l'espace de chargement.

NOTA :

- Les appuie-tête doivent être relevés manuellement lorsque les passagers prennent place dans les sièges de troisième rangée.
- Ne les rabattez pas si des passagers sont assis dans les sièges de la troisième rangée.

AVERTISSEMENT!

- Tous les occupants, y compris le conducteur, ne devraient pas conduire le véhicule ni s'asseoir dans un des sièges du véhicule jusqu'à ce que les appuie-tête soient placés dans leur position appropriée pour minimiser les risques de blessures en cas de collision.

(Suite)

AVERTISSEMENT!

- Les appuie-tête ne doivent jamais être réglés lorsque le véhicule est en mouvement. La conduite d'un véhicule avec les appuie-tête retirés ou incorrectement réglés risque d'entraîner des blessures graves ou mortelles en cas de collision.

ASTUCES DE RECONNAISSANCE VOCALE DU SYSTÈME UCONNECT – SELON L'ÉQUIPEMENT

PRÉSENTATION DE LA RECONNAISSANCE VOCALE

Commencez à utiliser la reconnaissance vocale du système Uconnect grâce à ces astuces rapides et utiles. Les commandes vocales principales et les conseils présentés ci-dessous permettront de contrôler le système de reconnaissance vocale (VR) de votre véhicule.

COMMANDES VOCALES DE BASE

Les commandes vocales de base suivantes peuvent être données à tout moment lorsque vous utilisez votre système Uconnect.



Appuyez sur le bouton VR (Reconnaissance vocale)  ou énoncez les mots de réveil du véhicule « Hey Uconnect » (Hé Uconnect). Le mot de réveil défini par défaut en usine est « Hey Uconnect » (Hé Uconnect); il peut être reprogrammé dans les réglages du système Uconnect.

Après le bip, dites :

- « **Annuler** » pour arrêter une session vocale courante.
- « **Aide** » pour entendre une liste de commandes vocales suggérées.
- « **Répéter** » pour réécouter les messages-guides du système.

Remarquez les indicateurs visuels qui vous informent de l'état de votre système de reconnaissance vocale.

MISE EN ROUTE

Le bouton VR (Reconnaissance vocale)  est utilisé pour activer ou désactiver votre système de reconnaissance vocale. Vous pouvez également utiliser le mot de « réveil » du système pour activer la reconnaissance vocale. Le « mot de réveil » peut être défini dans les réglages du système Uconnect  page 215.

Conseils utiles pour l'utilisation de la reconnaissance vocale :

- Réduisez le bruit de fond. Le bruit du vent et les conversations du passager sont des exemples de bruit qui peuvent nuire à la reconnaissance.
- Parlez clairement à un rythme normal, sans élever la voix et en regardant tout droit vers l'avant.
- Chaque fois que vous énoncez une commande vocale, appuyez d'abord sur le bouton VR (Reconnaissance vocale)  ou prononcez le mot de réveil, attendez le signal sonore, puis dites votre commande vocale.
- Vous pouvez interrompre le message d'aide ou les messages-guides du système en appuyant sur le bouton VR (reconnaissance vocale) et en énonçant une commande vocale à partir de la catégorie actuelle.

- Vous pouvez également interrompre le message d'aide ou les messages-guides du système en parlant. Cette fonction est appelée une « intervention » et peut être réglée par l'intermédiaire des réglages du système Uconnect  page 215.

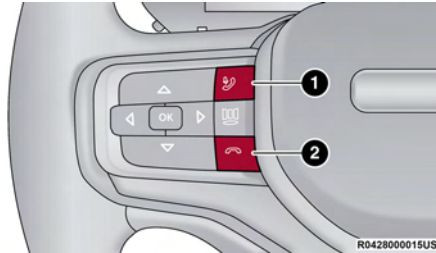

Boutons des commandes vocales du système Uconnect

1 – Pour les véhicules équipés du système de navigation : Appuyer sur le bouton de reconnaissance vocale pour démarrer les fonctions de radio, multimédias, de navigation ou de chauffage-climatisation, pour effectuer un appel ou répondre à un appel ou pour envoyer ou recevoir un télémesssage

1 – Pour les véhicules non équipés du système de navigation : Appuyer sur le bouton Phone (Téléphone) pour répondre à un appel entrant

2 – Appuyez sur le bouton Raccrocher pour mettre fin à un appel en cours

RENSEIGNEMENTS SUPPLÉMENTAIRES

© 2023 FCA US LLC. Tous droits réservés. Mopar et Uconnect sont des marques déposées et Mopar Owner Connect est une marque de commerce de FCA US LLC. SiriusXM^{MD} et toutes les marques et tous les logos connexes sont des marques de commerce de SiriusXM^{MD} Radio inc  page 408.

Pour le service à la clientèle relatif au système Uconnect, composez le 1-877-855-8400 (service offert 24 heures par jour, 7 jours par semaine) ou visitez les sites DriveUconnect.com (États-Unis) ou DriveUconnect.ca (Canada).

PÉDALES RÉGLABLES DU CONDUCTEUR

Le système de pédales réglables est conçu pour offrir au conducteur un plus grand choix de réglages du volant inclinable et de la position du siège. Cette caractéristique permet de régler la distance entre le conducteur et les pédales de frein et d'accélérateur, afin d'offrir au conducteur une meilleure position au volant.

Le commutateur des pédales réglables est situé sur le tableau de bord, à côté du commutateur des phares.

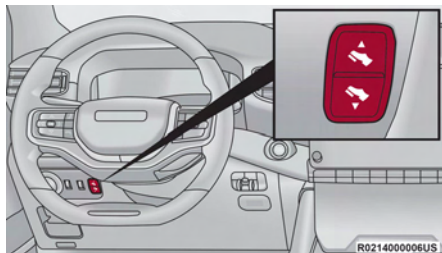

Commutateur des pédales réglables

- Les pédales peuvent être réglées même lorsque le contact est COUPÉ.
- Il **n'est pas** possible de régler les pédales lorsque le levier de vitesses est à la position R (MARGE ARRIÈRE) ou lorsque le système de régulateur de vitesse ou le système de régulateur de vitesse adaptatif sont en fonction. Si vous tentez d'ajuster les pédales alors que le système est verrouillé, l'un des messages suivants apparaît :
 - « Adjustable Pedal Disabled — Cruise Control Engaged » (Pédale réglable désactivée – régulateur de vitesse en fonction)
 - « Adjustable Pedal Disabled — Vehicle In Reverse » (Pédale réglable désactivée – véhicule en marche arrière)

NOTA :

- Réglez toujours les pédales à une position où vous pouvez les abaisser jusqu'au bout de leur course.
- Plusieurs petits réglages d'appoint peuvent être nécessaires pour obtenir la meilleure position possible de siège et de pédale.

- Si le véhicule est équipé de la fonction de réglages mémorisés du conducteur ➔ page 36, vous pouvez utiliser la télécommande ou le commutateur de mémoire du panneau de garnissage de la portière du conducteur pour replacer les pédales réglables aux positions enregistrées.

AVERTISSEMENT!

Ne réglez jamais les pédales pendant la conduite. Vous pourriez perdre la maîtrise du véhicule et avoir un accident. Ne procédez au réglage des pédales que lorsque le véhicule est en position de stationnement.

MISE EN GARDE!

Ne glissez aucun objet sous les pédales réglables et n'entraver pas leur déplacement sous peine d'endommager les commandes des pédales. Un obstacle situé sur la course de la pédale réglable peut limiter son déplacement.

RÉTROVISEURS**RÉTROVISEUR INTÉRIEUR****Rétroviseur à atténuation automatique – selon l'équipement**

Le rétroviseur peut être réglé vers le haut, vers le bas, vers la gauche et vers la droite. Le rétroviseur doit être réglé de sorte que le centre de la lunette soit au centre de son champ de vision.

Ce rétroviseur se règle automatiquement pour réduire l'éblouissement causé par les phares des véhicules qui roulent derrière vous.

NOTA :

La fonction de rétroviseur à atténuation automatique est désactivée lorsque le véhicule est en MARGE ARRIÈRE, pour améliorer la vue du conducteur.

Vous pouvez activer ou désactiver la fonction dans le système Uconnect ➔ page 215.



A0215000126JUS

Rétroviseur à atténuation automatique

Rétroviseur numérique – selon l'équipement

Le rétroviseur numérique offre une vue large, sans obstruction et à haute résolution de la route à l'arrière pendant la conduite.

Placez le rétroviseur en mode d'atténuation automatique habituel, puis activez le mode de rétroviseur numérique.

Pour activer le rétroviseur numérique, tirez le levier de commande « on/off » (marche/arrêt), situé au bas du rétroviseur, vers l'arrière en direction du conducteur.

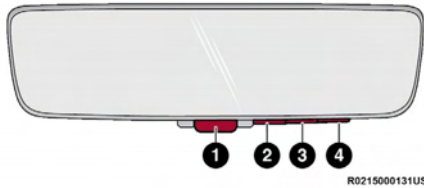

Rétroviseur numérique

- 1 – Commande/basculement On/Off (Marche/Arrêt)
- 2 – Bouton Menu
- 3 – Bouton de défilement vers la gauche
- 4 – Bouton de défilement vers la droite

Appuyez sur le bouton Menu situé à côté de la commande/du basculement « on/off » (« marche/arrêt ») afin d'accéder aux options suivantes du rétroviseur :

- Luminosité
- Inclinable

Utilisez les boutons de gauche et de droite pour faire défiler les options du menu.

Lorsque la fonction n'est pas utilisée, poussez la commande « on/off » (« marche/arrêt ») vers l'avant en direction du pare-brise pour que le rétroviseur reprenne sa fonction habituelle de rétroviseur à atténuation automatique.

NOTA :

- Le rétroviseur numérique n'est pas aussi efficace pendant la nuit par faible luminosité en raison de la faible lumière ambiante. Dans l'éventualité où le rétroviseur ne fournit pas la visibilité voulue, il peut être ramené à sa fonction habituelle de rétroviseur à atténuation automatique en poussant la commande de basculement vers l'avant dans le véhicule.
- Lorsque le lave-glace de lunette arrière est activé en appuyant vers l'avant sur le levier de commande d'essuie-glaces et de lave-glace, la caméra de recul et la caméra de rétroviseur numérique (selon l'équipement) sont également nettoyées. Pour obtenir plus d'informations, consultez page 71.

MIROIRS DE COURTOISIE ÉCLAIRÉS

Pour accéder aux miroirs de courtoisie éclairés, rabattez un des pare-soleil.

Soulevez le couvercle pour découvrir le miroir. L'éclairage s'allume automatiquement.

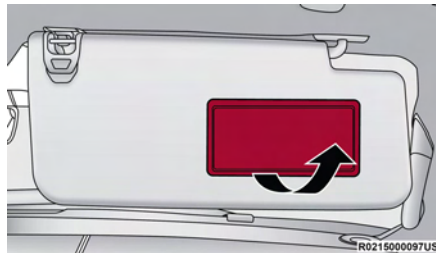

Lever le couvercle du miroir de courtoisie

Pare-soleil à rallonge télescopique – selon l'équipement

La rallonge de pare-soleil procure une plus grande souplesse de positionnement pour bloquer les rayons du soleil.

1. Rabattez le pare-soleil.
2. Détachez le pare-soleil de l'agrafe centrale.
3. Faites pivoter le pare-soleil vers la glace latérale.
4. Étendez le pare-soleil pour augmenter la couverture.

NOTA :

Vous pouvez également étendre le pare-soleil pendant que le pare-soleil se trouve contre le pare-brise pour augmenter la couverture contre les rayons de soleil à l'avant du véhicule.

RÉTROVISEURS EXTÉRIEURS

Réglez les rétroviseurs extérieurs de façon à les centrer sur la voie de circulation adjacente, avec un léger chevauchement sur la vue obtenue avec le rétroviseur intérieur.

AVERTISSEMENT!

Les véhicules et les autres objets que vous apercevez dans un rétroviseur extérieur convexe paraissent plus petits et plus éloignés qu'ils ne le sont en réalité. Évitez de vous fier uniquement aux rétroviseurs convexes, car vous risqueriez une collision avec un autre véhicule ou d'autres objets. Guidez-vous à l'aide du rétroviseur intérieur pour évaluer les dimensions ou la distance d'un véhicule que vous apercevez dans un rétroviseur convexe.

Rétroviseurs extérieurs rabattables

Tous les rétroviseurs extérieurs sont munis de charnières et peuvent être déplacés vers l'avant ou vers l'arrière pour éviter les dommages. Les charnières comportent trois crans :

- position complètement vers l'avant;
- position complètement vers l'arrière;
- position normale.

Rétroviseurs extérieurs avec clignotants et éclairage d'approche – Selon l'équipement

Les rétroviseurs extérieurs côté conducteur et passager avec clignotants et éclairage d'approche contiennent des DEL, situées au coin extérieur inférieur de chaque rétroviseur.

Les DEL extérieures sont des témoins de clignotants qui clignotent en même temps que les clignotants avant et arrière du véhicule. L'allumage des feux de détresse active également ces voyants DEL.

L'éclairage d'approche, qui s'allume dans les deux rétroviseurs lorsque vous utilisez la clé de contact ou ouvrez une porte, est situé sous le rétroviseur.

L'éclairage d'accueil s'éteint graduellement après environ 30 secondes ou il s'éteint immédiatement dès que le commutateur d'allumage est placé à la position RUN (MARCHE).

NOTA :

L'éclairage d'approche ne fonctionne pas lorsque le sélecteur de rapport quitte la position P (STATIONNEMENT).

RÉTROVISEUR EXTÉRIEUR À ATTÉNUATION AUTOMATIQUE – SELON L'ÉQUIPEMENT

Le rétroviseur extérieur du conducteur se règle automatiquement pour atténuer l'éblouissement provenant des phares des véhicules qui vous suivent. Cette fonction est commandée par le rétroviseur intérieur à atténuation automatique. Le rétroviseur se règle automatiquement pour atténuer l'éblouissement en même temps que le rétroviseur intérieur.

MIROIR PANORAMIQUE

Un miroir panoramique se trouve dans la console au pavillon pour afficher tous les passagers du véhicule. Appuyez sur le panneau pour libérer le rétroviseur déroulant, relevez-le jusqu'à 3/4 de sa course et laissez-le; un loquet le retiendra en place. Relevez le rétroviseur à fond et poussez-le pour le verrouiller dans la position de rangement.

NOTA :

À partir de la position de conversation du miroir, ne tirez pas dessus pour le descendre complètement parce que cela l'endommagerait. Relevez le miroir à fond avant de le rouvrir complètement.

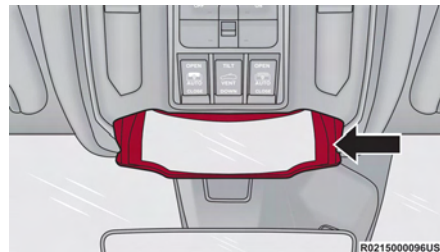

Miroir panoramique

RÉTROVISEURS ÉLECTRIQUES

Le commutateur de commande de rétroviseur à commande électrique est situé sur le panneau de garnissage de la portière du conducteur.

Pour régler un rétroviseur, tournez le commutateur de commande sur le rétroviseur souhaité : (L) (gauche) ou (R) (droit). Appuyez ensuite sur le commutateur dans la direction voulue pour déplacer le rétroviseur.

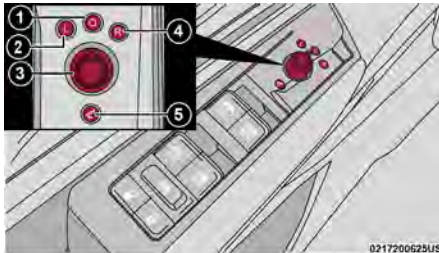

Rétroviseurs à commande électrique

- 1 – Position neutre
- 2 – Rétroviseur gauche
- 3 – Commutateur de commande
- 4 – Rétroviseur droit
- 5 – Position de rabattement à commande électrique (selon l'équipement)

NOTA :

Une fois le réglage terminé, tournez le bouton à la position neutre pour éviter tout mouvement accidentel.

Rabattement à commande électrique – selon l'équipement

Pour rabattre les rétroviseurs de portière au moyen de la fonction de rétroviseurs rabattables à commande électrique, faites tourner le commutateur de commande à la position de rabattement électrique. Faites tourner la commande vers la gauche, la droite ou la position neutre pour retourner les rétroviseurs à la position de conduite.

Si le commutateur de commande de rétroviseur à commande électrique est déplacé une nouvelle fois pendant le rabattement des rétroviseurs (de la position fermée à la position ouverte et vice versa), le sens du mouvement est inversé.

NOTA :

Les rétroviseurs rabattables à commande électrique ne sont disponibles que lorsque le commutateur d'allumage est à la position ON/RUN (MARCHÉ).

Réinitialisation des rétroviseurs extérieurs rabattables à commande électrique

Il peut être nécessaire de réinitialiser les rétroviseurs rabattables à commande électrique dans les cas suivants :

- Les rétroviseurs sont accidentellement obstrués lors du rabattement.
- Les rétroviseurs sont accidentellement rabattus ou déployés (manuellement ou en appuyant sur le commutateur de rétroviseurs rabattables à commande électrique).
- Les rétroviseurs ne restent pas en position déployée.
- Les rétroviseurs produisent des secousses et des vibrations à une vitesse normale de conduite.

Pour réinitialiser les rétroviseurs rabattables à commande électrique : Rabattez-les ou déployez-les en tournant le commutateur (cela peut demander plusieurs activations du commutateur afin de synchroniser le rétroviseur côté conducteur et celui côté passager). Cette procédure permet de les réinitialiser à leur position normale.

La position de rétroviseurs à commande électrique peut être enregistrée dans le cadre des réglages mémorisés du conducteur (selon l'équipement)

➡ page 36.

RÉTROVISEURS RABATTABLES À COMMANDE ÉLECTRIQUE AUTOMATIQUE – SELON L'ÉQUIPEMENT

2

Lorsqu'activés dans les réglages du système Uconnect ➡ page 215, les rétroviseurs extérieurs se rabattent automatiquement lorsque le commutateur d'allumage du véhicule est placé à la position OFF (ARRÊT) et une fois que les portières sont fermées et verrouillées.

Les rétroviseurs extérieurs se rabattront dans les situations suivantes une fois que le commutateur d'allumage sera positionné à OFF (ARRÊT) :

- Enfoncement du bouton de verrouillage sur le panneau de la portière avant l'ouverture de la portière.

NOTA :

Si les portières sont déjà verrouillées, enfoncez de nouveau le bouton de verrouillage.

- Ouverture de la porte, puis enfoncement du bouton de verrouillage sur le panneau de la portière, suivi de la fermeture de la portière.
- Après avoir quitté le véhicule, fermez les portières, puis appuyez sur le bouton de verrouillage de la télécommande.
- Après avoir quitté le véhicule, fermez les portières, puis touchez l'icône de verrouillage sur la poignée de portière à déverrouillage passif.

Déploiement automatique

Si les rétroviseurs extérieurs ont été rabattus automatiquement, ils se déploient selon la sélection dans le système Uconnect :

- Lorsque le véhicule est déverrouillé à l'aide de la télécommande

- Lorsque le véhicule est déverrouillé à l'aide d'une poignée de portière à déverrouillage passif
- Lorsque le réveil de proximité est activé
↳ page 66
- Le commutateur d'allumage est à la position ON/RUN (MARCHÉ)

NOTA :

Si les rétroviseurs ont été rabattus manuellement, au moyen du commutateur de rabattement des rétroviseurs à commande électrique sur le panneau de portière du conducteur, ils ne se déploieront pas automatiquement.

RÉTROVISEURS CHAUFFANTS

Ces rétroviseurs extérieurs sont chauffants afin de faire fondre le givre ou la glace. Cette fonction est activée lorsque vous mettez en fonction le dégivreur de lunette (selon l'équipement) ↳ page 72.

RÉTROVISEURS INCLINABLES EN MARCHÉ ARRIÈRE

La fonction d'inclinaison des rétroviseurs extérieurs en marche arrière oriente automatiquement les rétroviseurs extérieurs pour aider le conducteur à voir la partie du sol directement derrière les portières avant. Les rétroviseurs extérieurs se déplacent légèrement vers le bas à partir de la position initiale lorsque la MARCHÉ ARRIÈRE est engagée. Les rétroviseurs extérieurs reviennent à la position initiale lorsque l'on quitte la MARCHÉ ARRIÈRE. Chaque réglage mémorisé est associé à une position d'inclinaison des rétroviseurs extérieurs en marche arrière.

NOTA :

L'inclinaison des rétroviseurs extérieurs en marche arrière peut être activée ou désactivée à l'aide du système Uconnect ↳ page 215.

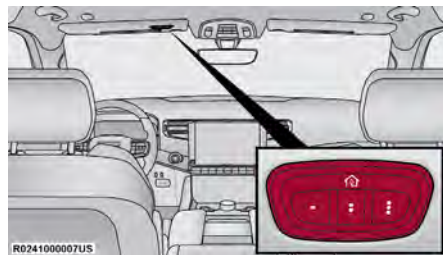
Ouvre-porte de garage universel (HomeLink^{MD})

Boutons et témoin HomeLink^{MD}

- La télécommande HomeLink^{MD} remplace trois télécommandes portatives maximales qui actionnent des appareils tels que des ouvre-portes de garage, des barrières motorisées, des systèmes d'éclairage ou de sécurité résidentiels. La télécommande HomeLink^{MD} est alimentée par la batterie de 12 V de votre véhicule.
- Les boutons de la télécommande HomeLink^{MD} qui sont situés sur la console au pavillon ou sur le pare-soleil désignent les trois différents canaux de la télécommande HomeLink^{MD}.

- Pour utiliser la télécommande HomeLink^{MD}, appuyez brièvement sur l'un des boutons programmés de la télécommande HomeLink^{MD}. Ces boutons activeront les dispositifs auxquels ils sont programmés chaque fois que vous appuyez sur le bouton HomeLink^{MD} correspondant.
- Le témoin de la télécommande HomeLink^{MD} est situé au-dessus du bouton central.

NOTA :

La télécommande HomeLink^{MD} est désactivée lorsque le système de sécurité du véhicule est activé
↳ page 404.

AVANT DE COMMENCER LA PROGRAMMATION DE LA TÉLÉCOMMANDE HOMELINK^{MD}

Pour faciliter la programmation et transmettre plus précisément le signal de radiofréquence, il est recommandé d'installer une pile neuve dans la télécommande portative de l'appareil qui doit être programmé au système HomeLink^{MD}. Assurez-vous que votre télécommande portative est programmée pour activer l'appareil pour lequel vous essayez de configurer votre bouton HomeLink^{MD}.

Assurez-vous que votre véhicule est stationné à l'extérieur du garage avant de commencer la programmation.

Nous recommandons d'effacer tous les canaux de votre télécommande HomeLink^{MD} avant de l'utiliser pour la première fois.

EFFACER TOUS LES CANAUX DE LA TÉLÉCOMMANDE HOMELINK^{MD}

Pour effacer les canaux, suivez cette procédure :

1. Placez le commutateur d'allumage à la position ON/RUN (MARCHE).
2. Maintenez les deux boutons extérieurs (I et III) de la télécommande HomeLink^{MD} enfoncés pendant jusqu'à 20 secondes ou jusqu'à ce que le témoin de la télécommande HomeLink^{MD} clignote.

NOTA :

L'effacement de tous les canaux doit être effectué uniquement lors de la programmation initiale de la télécommande HomeLink^{MD}. N'effacez pas des canaux lors de la programmation de boutons supplémentaires.

IDENTIFICATION DE LA PRÉSENCE D'UN CODE ROULANT OU NON ROULANT

Avant de programmer un appareil sur l'un des boutons de la télécommande HomeLink^{MD}, vous devez déterminer si l'appareil comporte un code roulant ou non roulant.

Appareils à codes roulants

Pour déterminer si votre appareil comporte un code roulant, la date de fabrication est un bon indicateur. Généralement, les dispositifs fabriqués après 1995 ont un code roulant. Un appareil doté d'un code roulant comporte également un bouton « LEARN » (APPRENTISSAGE) ou « TRAIN » (ENTRAÎNEMENT), situé à l'endroit où l'antenne est connectée à l'appareil. Le bouton peut

ne pas être immédiatement visible lorsque l'on regarde l'appareil. Le nom du bouton et la couleur peuvent varier légèrement selon le constructeur.

NOTA :

Le bouton « LEARN » (APPRENTISSAGE) ou « TRAIN » (ENTRAÎNEMENT) n'est pas le bouton que vous utilisez normalement pour faire fonctionner l'appareil.

Appareils à codes non roulants

La plupart des dispositifs fabriqués avant 1995 n'ont pas un code roulant. Ces appareils n'ont pas non plus le bouton « LEARN » (APPRENTISSAGE) ou « TRAIN » (ENTRAÎNEMENT).

PROGRAMMATION DE LA TÉLÉCOMMANDE HOMELINK^{MD} À UN OUVRE-PORTE DE GARAGE

Pour programmer l'un des boutons de la télécommande HomeLink^{MD} afin d'activer le moteur de votre ouvre-porte de garage, procédez comme suit :

NOTA :

Tous les boutons de la télécommande HomeLink^{MD} sont programmés ainsi. Vous n'avez pas besoin d'effacer tous les canaux lors de la programmation de boutons supplémentaires.

1. Placez le commutateur d'allumage à la position ON/RUN (MARCHE).
2. Placez la télécommande de l'ouvre-porte de garage à une distance de 3 à 8 cm (1 à 3 po) du bouton de la télécommande HomeLink^{MD} que vous souhaitez programmer, tout en observant le témoin de la télécommande HomeLink^{MD}.

3. Maintenez enfoncé le bouton HomeLink^{MD} que vous souhaitez programmer pendant que vous maintenez enfoncé le bouton de la télécommande de l'ouvre-porte de garage.
4. Continuez à maintenir enfoncés les deux boutons et observez le témoin HomeLink^{MD}. Le témoin HomeLink^{MD} clignote lentement, puis rapidement. Une fois que cela se produit, relâchez les deux boutons.

NOTA :

Assurez-vous que le moteur de l'ouvre-porte de garage est branché avant de passer aux dernières étapes du code roulant/fixe.

Dernières étapes de l'ouvre-porte de garage à code roulant

NOTA :

Vous disposez de 30 secondes pour amorcer l'étape 2 finale du code roulant après avoir terminé l'étape 1 finale du code roulant.

1. Repérez le bouton « LEARN » (APPRENTISSAGE) ou « TRAIN » (PROGRAMMATION) situé sur le moteur de l'ouvre-porte de garage (dans le garage). Ces boutons se trouvent habituellement près du raccord du câble d'antenne sur le moteur de l'ouvre-porte de garage. Appuyez fermement et brièvement sur le bouton « LEARN » (APPRENTISSAGE) ou « TRAIN » (PROGRAMMATION).
2. Revenez au véhicule et appuyez trois fois sur le bouton programmé de la télécommande HomeLink^{MD} (en le maintenant enfoncé pendant deux secondes chaque fois). Si l'ouvre-porte de garage fonctionne, la programmation est terminée.

- Appuyez sur le bouton HomeLink^{MD} programmé pour confirmer que le moteur de l'ouvre-porte de garage est en fonction. Si le moteur de l'ouvre-porte de garage ne fonctionne pas, répétez les dernières étapes de la procédure avec un code roulant.

Dernières étapes de l'ouvre-porte de garage à code fixe

- Maintenez enfoncé le bouton programmé de la télécommande HomeLink^{MD} et observez le témoin HomeLink^{MD}. Si le témoin de la télécommande HomeLink^{MD} reste allumé en permanence, la programmation est terminée.
- Appuyez sur le bouton HomeLink^{MD} programmé pour confirmer que le moteur de l'ouvre-porte de garage est en fonction. Si le moteur de l'ouvre-porte de garage ne fonctionne pas, répétez les étapes depuis le début.

AVERTISSEMENT!

- Votre porte de garage ou grille d'entrée motorisée s'ouvre et se ferme lorsque vous programmez votre transmetteur universel. Ne programmez pas le transmetteur si des personnes ou des animaux domestiques se trouvent dans la trajectoire de la porte ou de la grille.
- Ne faites pas tourner le moteur du véhicule dans un garage ou un endroit fermé lorsque vous programmez le transmetteur. Le gaz d'échappement provenant de votre véhicule contient du monoxyde de carbone (CO) qui est inodore et incolore. Le monoxyde de carbone est toxique et peut entraîner des blessures ou la mort pour vous et les autres en cas d'inhalation.

PROGRAMMATION DE LA TÉLÉCOMMANDE HOMELINK^{MD} POUR DIVERS APPAREILS

La procédure pour programmer la télécommande HomeLink^{MD} pour divers appareils suit la même procédure que pour programmer un ouvre-porte de garage ➔ page 61. Assurez-vous de déterminer si l'appareil comporte un code roulant ou un code non roulant avant de démarrer la programmation.

NOTA :

Les lois canadiennes sur les radiofréquences stipulent que les signaux d'un émetteur doivent s'interrompre automatiquement après quelques secondes de transmission, ce qui ne peut pas suffire pour que la télécommande HomeLink^{MD} capte le signal pendant la programmation. Certaines grilles motorisées fabriquées aux États-Unis disposent d'une technologie similaire et conforme à cette loi canadienne. La procédure peut devoir être exécutée plusieurs fois pour jumeler correctement l'appareil aux boutons de votre télécommande HomeLink^{MD}.

REPROGRAMMATION D'UN SEUL BOUTON DE LA TÉLÉCOMMANDE HOMELINK^{MD}

Pour reprogrammer un seul bouton de la télécommande HomeLink^{MD} déjà programmé auparavant, sans effacer tous les canaux, procédez comme suit. Assurez-vous de déterminer si le nouveau dispositif auquel vous souhaitez programmer le bouton de la télécommande HomeLink^{MD} a un code roulant ou fixe.

- Placez le commutateur d'allumage à la position ON/RUN (MARCHÉ) sans démarrer le moteur.

- Maintenez enfoncé le bouton de la télécommande HomeLink^{MD} voulu jusqu'à ce que le témoin HomeLink^{MD} clignote (après 20 secondes). **Ne relâchez pas le bouton.**
- Sans relâcher le bouton**, passez à l'étape 2 dans la section « Programming HomeLink^{MD} To A Garage Door Opener » (Programmation de la télécommande HomeLink^{MD} à un ouvre-porte de garage), puis effectuez toutes les autres étapes.

PROGRAMMATION AU CANADA ET PROGRAMMATION DE GRILLE D'ENTRÉE

Pour programmer des télécommandes au Canada et aux États-Unis qui exigent la désactivation de la transmission des signaux d'un émetteur après quelques secondes :

Les lois canadiennes sur les radiofréquences stipulent que les signaux d'un émetteur doivent s'interrompre automatiquement après quelques secondes de transmission, ce qui ne peut pas suffire pour que la télécommande HomeLink^{MD} capte le signal pendant la programmation. Certaines grilles motorisées fabriquées aux États-Unis disposent d'une technologie similaire et conforme à cette loi canadienne.

Il est recommandé de débrancher l'appareil pendant le processus pour éviter une surchauffe du mécanisme de la porte de garage ou du moteur de la grille d'entrée.

- Placez le commutateur d'allumage à la position ON/RUN (MARCHÉ).

NOTA :

Dans le cas des véhicules équipés du système d'accès et de démarrage sans clé Keyless Enter 'n Go^{MC}, placez le commutateur d'allumage à la position RUN (MARCHE). Lorsque vous programmez la télécommande universelle HomeLink^{MD} et que le moteur est en marche, assurez-vous que votre véhicule se trouve hors de votre garage ou que la porte de garage reste ouverte en permanence.

- Placez la télécommande portative à une distance de 3 à 8 cm (1 à 3 po) du bouton de la télécommande HomeLink^{MD} que vous souhaitez programmer tout en observant le témoin de la télécommande HomeLink^{MD}.
- Maintenez enfoncé le bouton de la télécommande HomeLink^{MD}, tout en appuyant brièvement sur le bouton de votre télécommande portative toutes les deux secondes jusqu'à ce que la télécommande HomeLink^{MD} ait bien acquis le signal de fréquence. Le témoin clignote lentement, puis rapidement lorsque la programmation est terminée.
- Assurez-vous que le clignotement du témoin HomeLink^{MD} est plus rapide. Si c'est le cas, la programmation est terminée. La procédure peut prendre jusqu'à 30 secondes, rarement plus. La porte de garage peut s'ouvrir et se fermer pendant la programmation.
- Maintenez enfoncé le bouton programmé de la télécommande HomeLink^{MD} et observez le témoin.

NOTA :

- Si le témoin reste allumé, la programmation est terminée et l'ouvre-porte de garage ou l'appareil devrait s'activer lorsque vous appuyez sur le bouton de la télécommande HomeLink^{MD}.
- Pour programmer les deux autres boutons de la télécommande HomeLink^{MD}, répétez toutes les étapes pour chacun des boutons. N'effacez PAS les canaux.

Si vous avez débranché l'ouvre-porte de garage ou l'appareil pour la programmation, rebranchez-le à ce moment.

Reprogrammation d'un seul bouton de la télécommande HomeLink^{MD} (Canada et grille d'entrée)

Pour reprogrammer un canal qui a été programmé auparavant, suivez les étapes suivantes :

- Placez le commutateur d'allumage à la position ON/RUN (MARCHE).
- Maintenez enfoncé le bouton HomeLink^{MD} visé jusqu'à ce que le témoin clignote (après 20 secondes). Ne relâchez pas le bouton.
- Sans relâcher le bouton, passez à l'étape 2 sous « Programmation au Canada et programmation de grille d'entrée », puis effectuez toutes les autres étapes.

SECURITY (SÉCURITÉ)

Il est conseillé d'effacer tous les canaux avant de vendre ou de rendre votre véhicule.

Pour ce faire, maintenez les deux boutons extérieurs enfoncés pendant 20 secondes jusqu'au clignotement du témoin. Veuillez prendre note que tous les canaux seront effacés. Il n'est pas possible d'effacer les canaux individuellement.

La télécommande universelle HomeLink^{MD} n'est pas fonctionnelle lorsque le système de sécurité est activé.

CONSEILS DE DÉPANNAGE

Voici quelques conseils si vous éprouvez des difficultés à programmer votre télécommande HomeLink^{MD} :

- Remplacez la pile de la télécommande portative de l'ouvre-porte de garage.
- Appuyez sur le bouton LEARN (APPRENTISSAGE) de l'ouvre-porte de garage pour conclure la programmation du système à code roulant.
- Avez-vous débranché l'appareil pour la programmation et l'avez-vous rebranché?

Si vous éprouvez des difficultés ou si vous avez besoin d'aide, composez le numéro sans frais 1 800 355-3515 ou visitez le HomeLink.com pour des renseignements ou de l'assistance.

AVERTISSEMENT!

- Les gaz d'échappement du véhicule contiennent du monoxyde de carbone, un gaz dangereux. Ne laissez pas le moteur en marche si vous programmez la télécommande dans un garage. Les gaz d'échappement peuvent causer des blessures graves ou mortelles.
- Votre porte de garage ou grille d'entrée motorisée s'ouvre et se ferme lorsque vous programmez votre transmetteur universel. Ne programmez pas la télécommande si des personnes, des animaux domestiques ou des objets se trouvent dans la trajectoire de la porte ou de la grille d'entrée. N'utilisez cet émetteur-récepteur qu'avec un ouvre-porte de garage muni d'une fonction « d'arrêt et d'inversion de course » conformément aux normes de sécurité fédérales. Cela concerne la plupart des modèles d'ouvre-

(Suite)

AVERTISSEMENT!

porte de garage fabriqués après 1982. N'utilisez pas un ouvre-porte de garage qui n'est pas muni de ces fonctions de sécurité.

ÉCLAIRAGE EXTÉRIEUR**COMMUTATEUR DES PHARES**

Le commutateur des phares est situé du côté gauche du tableau de bord, à côté du volant. Le commutateur des phares commande le fonctionnement des phares, des feux de position, de l'éclairage du tableau de bord et des phares antibrouillard (selon l'équipement).

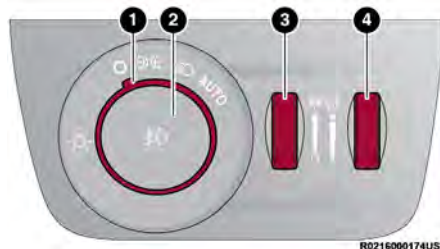
**Commutateur des phares**

- 1 - Tourner la commande des phares
- 2 - Commande « Push » (Pousser) de phares antibrouillard
- 3 - Rhéostat d'intensité lumineuse de l'éclairage ambiant
- 4 - Rhéostat d'intensité lumineuse du tableau de bord

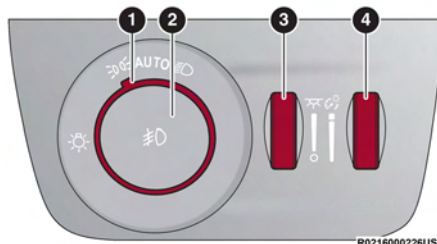
**Commutateur des phares (véhicules vendus au Canada seulement)**

- 1 - Tourner la commande des phares
- 2 - Commande « Push » (Pousser) de phares antibrouillard
- 3 - Rhéostat d'intensité lumineuse de l'éclairage ambiant
- 4 - Rhéostat d'intensité lumineuse du tableau de bord

NOTA :

Les véhicules vendus au Canada sont équipés d'un commutateur des phares avec un cran AUTO (AUTOMATIQUE) et ON (MARCHE), mais sans un cran OFF (ARRÊT). Les phares seront désactivés lorsque le commutateur des phares est placé à la position de feux de stationnement. Toutefois, les feux de jour seront activés avec les feux de gabarit avant et arrière. Les feux de jour peuvent être désactivés lorsque le frein de stationnement est engagé.

Pour allumer les phares, tournez le commutateur des phares dans le sens horaire. Lorsque le commutateur des phares est activé, les feux de stationnement, les feux rouges arrière, l'éclairage de la plaque d'immatriculation et l'éclairage du tableau de bord sont également allumés.

Pour désactiver les phares, remettez le commutateur des phares à la position 0 (hors fonction).

Pour les véhicules vendus au Canada, tournez le commutateur des phares dans le sens des aiguilles d'une montre à partir de la position des feux de stationnement et de l'éclairage du tableau de bord jusqu'à la position AUTO (AUTOMATIQUE) pour les phares automatiques. Tournez-le jusqu'au deuxième cran pour allumer les phares, les feux de position et l'éclairage du tableau de bord.

NOTA :

- Votre véhicule est équipé de lentilles de phares et de phares antibrouillard en plastique (selon l'équipement), plus légères et plus résistantes aux projections de cailloux que les phares en verre. Le plastique étant moins résistant aux égratignures que le verre, le nettoyage des lentilles de diffusion doit être effectué différemment.
- Pour minimiser les risques de rayer ces lentilles et d'en réduire le rayonnement, évitez de les nettoyer avec un chiffon sec. Pour éliminer la poussière de la route, lavez-les avec une solution de savon doux, puis rincez-les.

MISE EN GARDE!

N'utilisez pas de détergents abrasifs, de solvants, de laine d'acier ou d'autres matériaux abrasifs pour nettoyer les phares.

LEVIER MULTIFONCTION

Le levier multifonction est situé du côté gauche de la colonne de direction.

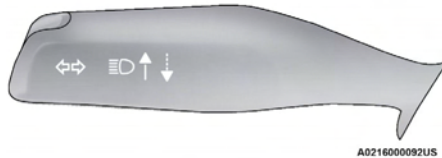

Levier multifonction

FEUX DE JOUR

Les feux de jour s'allument lorsque le moteur est en marche et que les feux de croisement ne sont pas allumés. Les feux demeurent allumés jusqu'à ce que le commutateur d'allumage soit tourné à la position OFF (ARRÊT) ou ON/RUN (MARCHE) ou que le frein de stationnement soit serré. Le commutateur des phares doit être utilisé pour la conduite nocturne normale.

NOTA :

- Pour les véhicules vendus au Canada, les feux de jour sont automatiquement désactivés lorsque les phares antibrouillard sont allumés.
- Si la loi le permet dans le pays dans lequel le véhicule a été acheté, les feux de jour peuvent être activés et désactivés à l'aide du système Uconnect ↪ page 215.
- Sur certains véhicules, les feux de jour peuvent s'éteindre ou perdre en intensité d'un côté (lorsqu'un clignotant est mis de ce côté) ou des deux côtés (lorsque les feux de détresse sont activés).

INVERSEUR ROUTE-CROISEMENT

Poussez le levier multifonction vers le tableau de bord pour passer des phares aux feux de route. Retournez le levier multifonction vers le volant pour réactiver les feux de croisement ou pour désactiver les feux de route.

FONCTIONNEMENT AUTOMATIQUE DES FEUX DE ROUTE – SELON L'ÉQUIPEMENT

Le système de feux de route automatiques produit un éclairage avant plus puissant la nuit en automatisant la commande des feux de route au moyen d'une caméra numérique montée sur le rétroviseur intérieur. Cette caméra détecte l'éclairage du véhicule et passe automatiquement des feux de route aux feux de croisement jusqu'à ce que le véhicule qui approche soit hors de vue.

NOTA :

- Le système de feux de route automatiques peut être activé ou désactivé en sélectionnant ou en désélectionnant « Auto High Beam » (Feux de route automatiques) dans les réglages du système Uconnect ↪ page 215.
- Pour que la fonction soit activée, le commutateur des phares doit également être tourné à la position AUTO (AUTOMATIQUE) une fois les feux de route automatiques activés dans les réglages du système Uconnect.
- Les feux de route automatiques ne s'activent que lorsque le véhicule roule à plus de 35 km/h (22 mi/h).

- Les phares resteront allumés plus longtemps s'ils sont brisés, maculés de boue ou obstrués, ou si les feux arrière des autres véhicules sont dans votre champ de vision (plus rapprochés du véhicule). De plus, des saletés, une pellicule et d'autres obstructions sur le pare-brise ou la lentille de la caméra nuisent au fonctionnement du système.

En cas de remplacement du pare-brise ou du rétroviseur de commande des feux de route automatiques, le rétroviseur doit être réorienté afin d'en assurer le rendement optimal. Consultez un concessionnaire autorisé local.

APPEL DE PHARES

Vous pouvez faire un appel de phares à un véhicule venant vers vous en tirant légèrement le levier multifonction vers vous. Les feux de route s'allument et restent allumés tant que vous ne relâchez pas le levier.

PHARES AUTOMATIQUES

Ce système allume ou éteint automatiquement les phares selon la lumière ambiante. Pour mettre le système en fonction, tournez le commutateur des phares dans le sens contraire des aiguilles d'une montre jusqu'à la position AUTO. Le temporisateur de phares est également activé lorsque le système est en fonction. Cette fonction permet de garder les phares allumés jusqu'à 90 secondes après que le contact a été COUPÉ. Le délai d'extinction des phares peut être programmé pour 0/30/60/90 secondes ↪ page 215.

Pour mettre le système hors fonction, déplacez le commutateur des phares hors de la position AUTO (AUTOMATIQUE).

NOTA :

En mode automatique, les phares s'allument uniquement si le moteur est en marche.

FEUX DE STATIONNEMENT ET ÉCLAIRAGE DU TABLEAU DE BORD

Pour allumer les feux de stationnement et l'éclairage du tableau de bord, tournez le commutateur des phares dans le sens horaire. Pour désactiver les feux de stationnement, remettez le commutateur des phares à la position O (hors fonction).

NOTA :

Les véhicules vendus au Canada sont équipés d'un commutateur des phares avec un cran AUTO (AUTOMATIQUE) et ON (MARGE), mais sans un cran OFF (ARRÊT). Les phares seront désactivés lorsque le commutateur des phares est placé à la position de feux de stationnement. Toutefois, les feux de jour seront activés avec les feux de gabarit avant et arrière. Les feux de jour peuvent être désactivés lorsque le frein de stationnement est engagé.

ALLUMAGE AUTOMATIQUE DES PHARES AVEC LES ESSUIE-GLACES

Les véhicules munis de phares automatiques possèdent également cette fonction programmable par l'utilisateur. Lorsque les phares sont en mode automatique et que le moteur est en marche, les phares s'allument automatiquement si les essuie-glaces fonctionnent. Cette fonction est programmable au moyen du système Uconnect ➔ page 215.

NOTA :

Lorsque les phares sont allumés pendant le jour, le véhicule surveille la luminosité extérieure et décide si l'éclairage du tableau de bord doit être réduit ou non ➔ page 68.

HEADLIGHT ILLUMINATION ON APPROACH (ÉCLAIRAGE DES PHARES À L'APPROCHE)

Lorsque cette fonction est activée, les phares, l'éclairage de cavité de poignée extérieure de portière (selon l'équipement) et l'éclairage intérieur s'allument lorsque le bouton de déverrouillage est enfoncé sur la télécommande alors que l'utilisateur s'approche du véhicule. Cette fonction peut être activée ou désactivée et la durée d'éclairage des phares peut être programmée à une valeur maximale de 90 secondes dans les réglages du système Uconnect ➔ page 215.

Proximity Wake-Up (Réveil de proximité) – Selon l'équipement

Cette fonction s'active et se désactive dans le système Uconnect; elle s'active lorsque l'utilisateur s'approche de la portière du conducteur, de la portière du passager ou du hayon en ayant en sa possession une télécommande valide. Certaines lumières extérieures et intérieures s'allumeront afin d'offrir un accueil chaleureux et sécuritaire à l'utilisateur qui entre dans le véhicule en temps de noirceur. La fonction « Headlight Illumination On Approach » (Éclairage des phares à l'approche) doit être sélectionnée et réglée à une valeur autre que zéro dans les réglages du système Uconnect pour que Proximity Wake-Up (Réveil de proximité) s'active.

Les portes peuvent être verrouillées ou non pour l'activation de cette fonction, tant que le commutateur d'allumage est à OFF (ARRÊT), ou pendant un démar-

rage à distance. Elle ne s'activera pas si les portes sont verrouillées et que le commutateur d'allumage est placé à la position ON/RUN (MARGE).

NOTA :

La fonction Proximity Wake-Up (Réveil de proximité) peut ne pas s'activer dans les conditions suivantes :

- Après de nombreuses activations consécutives, afin de préserver la batterie du véhicule.
- Après plusieurs jours sans avoir démarré le moteur

Headlight Animation (Animation des phares) – selon l'équipement

Lorsque la fonction « Headlight Illumination On Approach » (Éclairage des phares à l'approche) est activée, et réglée à une valeur supérieure à zéro, l'éclairage extérieur s'allume de manière théâtrale à l'approche du véhicule. Cette fonction s'active dans les situations suivantes :

- La fonction Proximity Wake-Up (Réveil de proximité, selon l'équipement) est activée
- La fonction Remote Start (démarrage à distance) est activée
- Le bouton de déverrouillage de la télécommande est enfoncé

NOTA :

Pour que l'animation des phares s'active pendant le démarrage à distance ou à l'appui du bouton de déverrouillage, l'option « Greeting Lights » (Éclairage d'accueil) doit également être sélectionnée dans le système Uconnect.

DÉLAI D'EXTINCTION DES PHARES

Pour faciliter la sortie de votre véhicule, celui-ci est doté d'un délai d'extinction des phares qui les garde allumés pendant environ 90 secondes. Ce délai d'extinction des phares débute à la coupure du contact alors que le commutateur des phares est tourné à la position allumée, puis à la position éteinte. Pour annuler le délai d'extinction des phares, tournez le commutateur des phares en position allumée puis en position éteinte, ou placez le commutateur d'allumage à la position ON (MARCHE).

NOTA :

Le délai d'extinction des phares est programmable au moyen des réglages Uconnect ➔ page 215.

AVERTISSEUR DE PHARES ALLUMÉS

Si les phares ou les feux de stationnement sont laissés allumés une fois le commutateur d'allumage placé en position OFF (ARRÊT), un carillon retentit dès que la portière du conducteur est ouverte.

PHARES ANTIBROUILLARD

Pour activer les phares antibrouillard avant, allumez les feux de stationnement ou les feux de croisement, puis appuyez sur le bouton des phares antibrouillard du commutateur des phares.

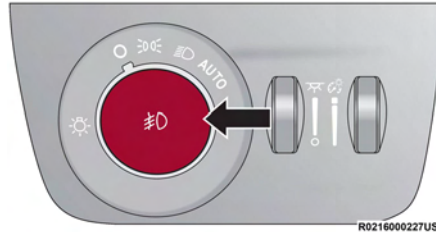

Bouton des phares antibrouillard

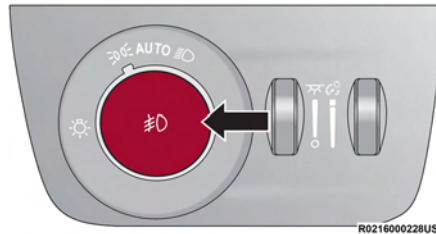

Bouton des phares antibrouillard (véhicules vendus au Canada seulement)

Les phares antibrouillards ne peuvent être allumés que lorsque les feux de position ou les feux de croisement sont allumés. Un témoin situé sur l'affichage du groupe d'instruments s'allume lorsque les phares antibrouillard sont allumés. Les phares antibrouillard s'éteignent lorsque le bouton est enfoncé une deuxième fois, lorsque le commutateur des phares est mis à la position d'arrêt ou lorsque les feux de route sont sélectionnés.

Feux de virage

Les feux de virage permettent d'améliorer la visibilité la nuit lorsque le véhicule tourne. Lorsque cette fonction est activée, un feu incorporé au phare antibrouillard avant s'allume sur le côté du véhicule vers lequel le volant est tourné ou sur lequel le témoin de clignotant est allumé. Il peut être activé par le système Uconnect ➔ page 215.

CLIGNOTANTS

Déplacez le levier multifonction vers le haut ou vers le bas et les flèches de chaque côté du groupe d'instruments clignotent pour indiquer que les ampoules de clignotant avant et arrière fonctionnent correctement.

NOTA :

Si l'une des flèches demeure allumée et qu'elle ne clignote pas, ou si elle clignote à un rythme rapide, vérifiez le fonctionnement des ampoules extérieures.

SYSTÈME D'ALARME DE CHANGEMENT DE VOIE – SELON L'ÉQUIPEMENT

Appuyez une fois sur le levier multifonction vers le haut ou vers le bas, sans dépasser le cran de verrouillage, et le feu de direction (droite ou gauche) clignotera trois fois pour ensuite s'éteindre automatiquement.

NOTA :

Pour des renseignements sur Assistance d'angle mort activée au clignotant activé, reportez-vous à ➔ page 188.

PROTECTION ANTIDÉCHARGE DE LA BATTERIE

Pour prolonger la durée de vie utile de la batterie de votre véhicule, l'éclairage intérieur et extérieur peut faire l'objet d'un délestage.

Si le contact est à la position OFF (Hors fonction) et qu'une portière demeure entrouverte pendant 10 minutes ou si le commutateur ON (Marche) du plafonnier de la console au pavillon est appuyé, et que l'éclairage intérieur est allumé pendant 10 minutes, l'éclairage intérieur s'éteint automatiquement.

NOTA :

Le mode de protection antidécharge de la batterie est annulé si le contact est mis en position ON (Marche).

Si les phares demeurent allumés lorsque le contact est placé à la position OFF (ARRÊT), l'éclairage extérieur s'éteint automatiquement après huit minutes. Si les phares sont allumés et qu'ils demeurent allumés pendant huit minutes lorsque le contact est mis en position OFF (Hors fonction), l'éclairage extérieur s'éteint automatiquement.

ÉCLAIRAGE INTÉRIEUR

ÉCLAIRAGE D'ACCUEIL

L'éclairage d'accueil et le plafonnier s'allument lorsque les portières avant sont ouvertes ou lorsque le bouton ON (MARCHE) du plafonnier est enfoncé sur la console au pavillon. Si votre véhicule est équipé du dispositif de verrouillage et déverrouillage sans clé, l'éclairage d'accueil et le plafonnier s'allument également lorsque vous appuyez sur le bouton de déverrouillage de la télécommande. Lorsqu'une portière est ouverte,

que l'éclairage intérieur est activé et que vous appuyez sur le bouton Dome Defeat (Désactivation du plafonnier) de la console au pavillon, toutes les lampes intérieures s'éteignent. Vous pouvez ainsi laisser les portes ouvertes pendant de longues périodes sans décharger la batterie du véhicule.

Lampes de lecture avant

Vous pouvez aussi utiliser les lampes de la console au pavillon séparément en appuyant sur les lentilles correspondantes.



Éclairage d'accueil

- 1 – Boutons de marche/arrêt des lampes de lecture
- 2 – Bouton de désactivation de l'éclairage du plafonnier
- 3 – Éclairage ambiant
- 4 – Bouton ON (MARCHE) du plafonnier

Éclairage d'accueil et lampes de lecture arrière

L'éclairage de lecture et d'accueil se trouve au-dessus des sièges de passager arrière de la deuxième et de la troisième rangée. L'éclairage d'accueil s'allume lorsqu'une portière ou le hayon sont ouverts. Les lampes s'allument également lorsque vous appuyez sur le bouton de déverrouillage de la télécommande.

Les lampes d'accueil servent aussi de lampes de lecture. Appuyez sur le bouton de la lentille d'une lampe pour allumer cette lampe lorsque vous vous trouvez dans le véhicule. Appuyez sur le bouton de la lentille une deuxième fois pour éteindre chaque lampe.

RHÉOSTATS D'INTENSITÉ LUMINEUSE

Les rhéostats d'intensité lumineuse sont situés près du commutateur des phares, du côté gauche du tableau de bord.

Lorsque les feux de stationnement ou les phares sont allumés, tournez le rhéostat d'intensité lumineuse droit vers le haut pour augmenter l'intensité de l'éclairage du groupe d'instruments. Faites tourner la commande du rhéostat pour régler les niveaux d'éclairage intérieur de l'éclairage ambiant du tableau de bord et des portières. La couleur de l'éclairage ambiant peut être personnalisée ➔ page 69.

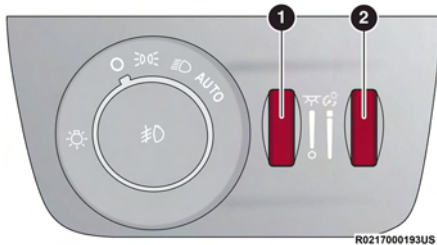

Rhéostats d'intensité lumineuse

1 – Rhéostat d'intensité lumineuse de l'éclairage ambiant

2 – Rhéostat d'intensité lumineuse du tableau de bord

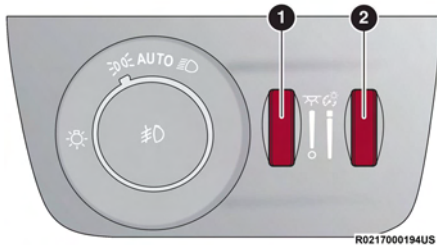

Rhéostats d'intensité lumineuse
(véhicules vendus au Canada seulement)

1 – Rhéostat d'intensité lumineuse de l'éclairage ambiant

2 – Rhéostat d'intensité lumineuse du tableau de bord

NOTA :

- Le véhicule peut ne pas comporter d'éclairage ambiant dans les zones de sièges de deuxième et de troisième rangées.
- Vous pouvez réduire l'intensité lumineuse de l'écran tactile au moyen du système Uconnect ↪ page 215.

ÉCLAIRAGE AMBIANT MULTICOLORE – SELON L'ÉQUIPEMENT

La couleur de certains éléments de l'éclairage ambiant dans l'habitacle peut être sélectionnée dans le menu Apps (Applications) à l'écran de la radio ou dans les réglages du système Uconnect ↪ page 215. La luminosité est réglée au moyen du rhéostat d'intensité lumineuse ambiante sur le commutateur des phares.

Cinq couleurs peuvent être sélectionnées pour les deux zones suivantes à l'intérieur du véhicule :

- Zone 1 :
 - Éclairage ambiant décoratif du tableau de bord
- Zone 2 :
 - Zones d'espace pour les jambes des sièges avant sous le tableau de bord
 - Éclairage sous les sièges de deuxième rangée
 - Éclairage de pochette pour cartes routières sur les quatre panneaux de portières

Ces zones peuvent être réglées à des couleurs différentes. Si le bouton SYNC (SYNCHRONISER) est sélectionné dans le menu des réglages, toutes les lumières colorées sont automatiquement réglées à la même couleur.

NOTA :

Le reste de l'éclairage ambiant à l'intérieur du véhicule demeure blanc, et le rhéostat d'intensité lumineuse de l'éclairage ambiant commande tout l'éclairage ambiant en même temps.

ÉCLAIRAGE D'ACCUEIL – SELON L'ÉQUIPEMENT

La fonction d'éclairage d'accueil vous permet d'activer les feux de croisement, les feux de stationnement et les feux latéraux de position pendant 25 secondes lorsque le véhicule est déverrouillé (au moyen de la télécommande ou des poignées de portière à déverrouillage passif [selon l'équipement]).

Cette fonction peut être activée au moyen des réglages du système Uconnect ↪ page 215.

NOTA :

- Lorsqu'une portière est ouverte alors que cette fonction est active, l'activation de l'éclairage se prolonge pendant cinq secondes.
- La fonction est désactivée lorsque le véhicule est verrouillé ou lorsque le commutateur d'allumage est mis à la position ON/RUN (MARCHE).

ESSUIE-GLACES ET LAVE-GLACE DU PARE-BRISE

Le levier d'essuie-glaces et de lave-glace se trouve du côté droit de la colonne de direction. Les essuie-glaces avant sont actionnés par un commutateur rotatif situé à l'extrémité du levier.

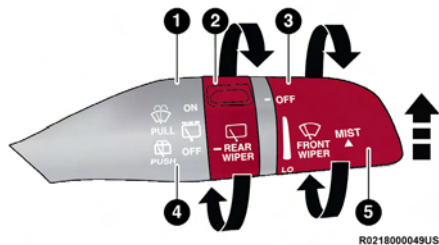

Fonctionnement des essuie-glaces

- 1 – Tirer pour actionner le lave-glace avant
- 2 – Faire tourner pour actionner l'essuie-glace arrière
- 3 – Faire tourner pour actionner les essuie-glace du pare-brise
- 4 – Pousser vers l'avant pour actionner le lave-glace arrière
- 5 – Déplacer vers le haut en position antibruit

FONCTIONNEMENT DES ESSUIE-GLACES

Les essuie-glaces et le lave-glace sont actionnés par un commutateur intégré au levier d'essuie-glace. Tournez le commutateur à l'extrémité du levier vers le haut jusqu'au premier cran au-delà des réglages intermittents pour un fonctionnement lent des essuie-glaces. Tournez le commutateur à l'extrémité du levier vers le haut jusqu'au deuxième cran au-delà des réglages intermittents pour un fonctionnement rapide des essuie-glaces. Pour arrêter les essuie-glaces, tournez le commutateur du levier de commande d'essuie-glaces complètement à la position OFF (ARRÊT).

MISE EN GARDE!

Retirez toujours l'accumulation de neige qui empêche les balais d'essuie-glace de revenir en position de fin de course. Le moteur des essuie-glaces pourrait être endommagé si le commutateur des essuie-glaces est tourné à la position d'arrêt et que les balais ne peuvent pas revenir à leur position de fin de course.

Système de balayage intermittent des essuie-glaces

Utilisez le balayage intermittent des essuie-glaces lorsqu'un seul balayage à intervalles variables est requis par les conditions météorologiques. Tournez le commutateur à l'extrémité du levier d'essuie-glaces jusqu'au premier cran, puis tournez le commutateur à l'extrémité du levier pour sélectionner l'intervalle souhaité. Les quatre réglages d'intervalle vous permettent de régler les intervalles entre les cycles de un balayage par seconde à un balayage toutes les 36 secondes environ. Lorsque la vitesse du véhicule est égale ou inférieure à 16 km/h (10 mi/h), l'intervalle double entre les balayages.

NOTA :

Si le véhicule se déplace à moins de 16 km/h (10 mi/h), l'intervalle est doublé.

Fonctionnement du lave-glace

Pour actionner le lave-glace, tirez le levier vers l'arrière (vers vous) et maintenez-le dans cette position. Si vous tirez le levier lorsque les essuie-glaces sont en mode de balayage intermittent, les essuie-glaces s'activent et effectuent plusieurs cycles de balayage dès que vous relâchez le levier, puis ils reprennent le cycle intermit-

tent préalablement sélectionné. Si vous tirez le levier lorsque les essuie-glaces sont en position d'arrêt, les essuie-glaces effectuent plusieurs cycles, puis ils s'arrêtent.

NOTA :

- Par mesure de protection, la pompe s'arrête si le commutateur est maintenu dans cette position pendant plus de 20 secondes. Dès que le commutateur est relâché, la pompe reprend son fonctionnement normal.
- Si la fonction de lave-glace avant est activée, toutes les caméras avant (selon l'équipement) du véhicule sont également nettoyées.

AVERTISSEMENT!

La perte soudaine de visibilité causée par le givre sur le pare-brise pourrait provoquer une collision. Vous pourriez ne plus voir les autres véhicules ni les obstacles. Par temps de gel, réchauffez le pare-brise à l'aide du dégivreur avant et pendant l'utilisation du lave-glace pour éviter le givrage soudain du pare-brise.

Essuyage antibruit

Utilisez cette fonction lorsque les conditions météorologiques nécessitent une utilisation occasionnelle des essuie-glaces. Appuyez sur le levier vers le haut à la position MIST (ESSUYAGE ANTIBRUIRE), puis relâchez-le pour obtenir un seul cycle de balayage.

NOTA :

La fonction Mist (Essuyage antibruine) n'active pas la pompe de lave-glace; par conséquent, aucun liquide lave-glace n'est pulvérisé sur le pare-brise. La fonction de lavage doit être utilisée dans le but de pulvériser du liquide lave-glace sur le pare-brise.

ESSUIE-GLACES À DÉTECTION DE PLUIE – SELON L'ÉQUIPEMENT

Cette fonction détecte la présence de pluie ou de neige sur le pare-brise et active automatiquement les essuie-glaces. Tournez l'extrémité du levier de commande d'essuie-glace à l'un des quatre crans pour activer cette fonction.

Le levier de commande d'essuie-glace permet de régler la sensibilité du système. La première position de essuie-glaces est la moins sensible et la quatrième position est la plus sensible.

NOTA :

- La fonction de détection de pluie n'est pas disponible lorsque le commutateur d'essuie-glace est à la position basse ou haute vitesse.
- La fonction de détection de pluie peut ne pas fonctionner correctement si de la glace ou des résidus de sel séchés sont présents sur le pare-brise.
- L'utilisation de produits qui contiennent de la cire ou de la silicone peut réduire le rendement du capteur de pluie.
- La fonction de détection de pluie peut être activée ou désactivée à l'aide du système Uconnect
 page 215.

Le système de détection de pluie comporte des caractéristiques de sécurité relatives aux balais et bras d'essuie-glace. Il ne fonctionne pas dans les conditions suivantes :

- **Désactivation des essuie-glaces à basse température** – La fonction de détection de pluie ne fonctionne pas lorsque le contact est à la position ON (MARCHE), que le véhicule est immobile et que la température extérieure est inférieure à 0 °C (32 °F), sauf si la commande des essuie-glaces du levier de commande d'essuie-glace est actionnée, si la vitesse du véhicule dépasse 5 km/h (3 mi/h) ou si la température extérieure est au-dessus du point de congélation.
- **Désactivation des essuie-glaces au point mort** – La fonction de détection de pluie ne fonctionne pas lorsque le contact est à la position ON (MARCHE), que le sélecteur de rapport de transmission est en position N (POINT MORT) et que la vitesse du véhicule est inférieure à 5 km/h (3 mi/h), sauf si la commande des essuie-glaces du levier de commande d'essuie-glace est actionnée, si la vitesse du véhicule dépasse 5 km/h (3 mi/h) ou si le sélecteur de rapport est déplacé hors de la position N (POINT MORT).
- **Désactivation des essuie-glaces au démarrage à distance** – Pour les véhicules dotés d'un démarreur à distance, les essuie-glaces à détection de pluie ne fonctionnent pas lorsque le véhicule est en mode de démarrage à distance. Une fois que le conducteur est dans le véhicule et qu'il a placé le commutateur d'allumage à la position ON/RUN (MARCHE), l'essuie-glace à détection de pluie peut reprendre, si cette fonction a été sélectionnée et qu'aucune autre condition de désactivation (tel que mentionné précédemment) n'est présente.

ESSUIE-GLACE ET LAVE-GLACE ARRIÈRE

L'essuie-glace et le lave-glace arrière sont actionnés par un commutateur rotatif, situé au milieu du levier.



Tournez la partie centrale du levier vers le haut jusqu'au premier cran pour un fonctionnement intermittent et jusqu'au deuxième cran pour un fonctionnement continu de l'essuie-glace arrière.

Fonctionnement du lave-glace de lunette



Poussez le levier d'essuie-glace vers l'avant pour activer le lave-glace de lunette. Si vous poussez le levier lorsque les essuie-glaces sont en mode de balayage intermittent, les essuie-glaces s'activent et effectuent plusieurs cycles de balayage dès que vous relâchez le levier, puis ils reprennent le cycle intermittent préalablement sélectionné. Si vous poussez le levier lorsque les essuie-glaces sont en position d'arrêt, les essuie-glaces effectuent plusieurs cycles de balayage, puis ils s'arrêtent.

NOTA :

Lorsque le lave-glace de lunette arrière est activé, les caméras de recul et de rétroviseur numérique (selon l'équipement) sont également nettoyées.

DÉGIVREUR D'ESSUIE-GLACE – SELON L'ÉQUIPEMENT

Votre véhicule peut être équipé d'un dégivreur d'essuie-glace qui peut être activé dans les conditions suivantes :

- **Activation lors du dégivrage du pare-brise** – Le dégivreur d'essuie-glace s'active automatiquement en cas de démarrage manuel par temps froid en mode de dégivrage avant complet et lorsque la température ambiante est inférieure à 0,6 °C (33 °F).
- **Activation lors du dégivrage de la lunette** – Le dégivreur d'essuie-glace s'active automatiquement lorsque dégivrage de lunette est activé et lorsque la température ambiante est inférieure à 0,6 °C (33 °F).
- **Activation lors du démarrage à distance** – Lorsque le système de démarrage à distance est activé et que la température ambiante extérieure est inférieure à 0,6 °C (33 °F), le dégivreur d'essuie-glace s'active. À la sortie du démarrage à distance, le dégivreur reprend son mode de fonctionnement antérieur. Si le dégivreur d'essuie-glace était actif, son minuteur et son fonctionnement se poursuivront.

COMMANDES DE CHAUFFAGE-CLIMATISATION

Le système de chauffage-climatisation permet de régler la température ainsi que le débit et la circulation de l'air dans tout l'habitacle. Les commandes sont situées sur l'écran tactile et sur le tableau de bord, sous la radio.

DESCRIPTION ET FONCTIONS DU SYSTÈME DE CHAUFFAGE-CLIMATISATION AUTOMATIQUE



Commandes de température du système Uconnect 5 AVEC NAVIGATION avec écran de 10,1 ou 12 po



Commutateurs à bascule de chauffage-climatisation du tableau de bord

Affichage Confort et commodité avant – Selon l'équipement

L'affichage Confort et commodité avant est un écran rétractable situé sous l'écran Uconnect principal qui contrôle les paramètres de climatisation avant et arrière de la même manière que le menu Controls (Commandes) le ferait au sein du système Uconnect.

D'autres fonctions du siège avant peuvent également être réglées à partir de cet écran, telles que :

- Siège avec massage à commande électrique
↳ page 48
- Commande électrique Support lombaire
↳ page 45
- Support du siège à commande électrique
↳ page 45



Emplacement de l'affichage Confort et commodité avant

NOTA :

L'affichage Confort et commodité avant peut seulement être utilisé si le véhicule est à la position ON/RUN (MARCHÉ).

Pour ranger cet affichage et accéder à la prise de courant, aux ports USB et à la console de chargement sans fil, appuyez sur le bouton d'ouverture/fermeture de l'écran sous l'affichage, devant le sélecteur de vitesses. Appuyer sur le bouton de nouveau abaissera l'écran pour l'utilisation.

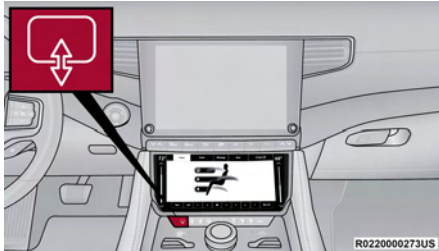

Bouton d'ouverture et de fermeture de l'écran

NOTA :

Lorsque le bouton d'ouverture/fermeture est appuyé pour ranger l'écran avant confort et commodité, l'écran s'éteint et le menu qui était ouvert avant de le ranger est enregistré.

Bouton Max A/C (Climatisation maximale)



Appuyez brièvement sur le bouton MAX A/C (CLIMATISATION MAXIMALE) à l'écran tactile pour automatiquement mettre le climatiseur en marche au réglage de la température la plus froide et à la vitesse du ventilateur la plus élevée. Le témoin s'allume lorsque le mode MAX A/C (CLIMATISATION MAXIMALE) est activé. Lorsque vous appuyez de nouveau sur ce bouton, le fonctionnement de la CLI-

MATISATION MAXIMALE passe en mode manuel et le témoin de CLIMATISATION MAXIMALE s'éteint. Le fait d'appuyer sur d'autres boutons de réglage entraîne également l'annulation du mode MAX A/C (CLIMATISATION MAXIMALE).

Le mode MAX A/C (CLIMATISATION MAXIMALE) permet de régler la commande pour un refroidissement maximal.

NOTA :

- Le bouton MAX A/C (CLIMATISATION MAXIMALE) n'est disponible qu'à l'écran tactile.
- Le fait d'appuyer sur le bouton MAX A/C à l'écran de climatisation avant ne règle pas la climatisation arrière sur MAX, à moins que la climatisation arrière ne soit déjà active. Si la climatisation arrière n'est pas active, le fait d'appuyer sur la touche MAX A/C n'activera pas la climatisation arrière.
- Pour un fonctionnement optimal de la climatisation, il est recommandé de mettre la climatisation arrière sur ON (marche) ou AUTO et de la synchroniser avec les réglages de climatisation du conducteur.

Bouton A/C (CLIMATISATION)



Appuyez brièvement sur le bouton A/C (CLIMATISATION) de l'écran tactile, ou appuyez vers le bas sur le bouton bascule de la plaque frontale, pour mettre le climatiseur en marche. Le témoin A/C (Climatisation) s'allume lorsque la climatisation est en marche.

Bouton de recirculation



Appuyez brièvement sur le bouton de recirculation de l'écran tactile ou appuyez sur le bouton à bascule de la plaque frontale pour alterner entre le mode de recirculation et le mode d'air extérieur. Le mode de recirculation est utile en présence de fumée, de mauvaises odeurs, de poussière ou d'un taux d'humidité élevé à l'extérieur. La recirculation peut être utilisée dans tous les modes. La recirculation de l'air peut ne pas être disponible si les conditions qui pourraient créer des glaces embuées sur l'intérieur du pare-brise sont présentes. Le climatiseur peut être désélectionné manuellement sans modifier la sélection de la commande de mode. L'utilisation continue du mode de recirculation d'air peut rendre l'air de l'habitacle vicié et embuer les glaces. Nous vous recommandons de ne pas utiliser ce mode sur de longues périodes.

Par temps froid, l'utilisation du mode de recirculation peut conduire à l'embuage excessif des glaces. La fonction de recirculation de l'air peut ne pas être disponible si les conditions qui pourraient créer des glaces embuées sur l'intérieur du pare-brise sont présentes.

Bouton AUTO (synchronisation)



Appuyez sur le bouton AUTO (AUTOMATIQUE) sur l'écran tactile, ou appuyez vers le bas sur le bouton bascule de la plaque frontale pour contrôler automatiquement la température du côté conducteur et passager avant en réglant la répartition et l'intensité du débit d'air. Lancer cette fonction forcera le système à passer entre les modes manuel et automatique ➔ page 79. Le mode AUTO (AUTOMATIQUE) est fortement recommandé pour une meilleure efficacité.

Bouton de dégivrage MAX (MAXIMAL)



Pour modifier le réglage de débit d'air actuel en mode de dégivrage, appuyez sur le bouton de dégivrage MAX (MAXIMAL) de l'écran tactile ou vers le bas sur le commutateur de la plaque frontale. Le témoin s'allume lorsque cette fonction est activée. Lorsque vous exécutez cette fonction, le système de chauffage-climatisation automatique passe en mode manuel.

Lorsque le mode de dégivrage MAX (MAXIMAL) est sélectionné :

- La vitesse du ventilateur augmente au maximum (tous les voyants DEL s'allument)
- Le compresseur de climatisation est mis en marche (voyant DEL allumé)
- Les commandes de température du côté conducteur et du côté passager sont réglées sur HI (ÉLEVÉ)
- Le mode de dégivrage est sélectionné (voyant DEL allumé)
- Le dégivreur de lunette arrière est activé (voyant DEL allumé)
- La recirculation de l'air est coupée (voyant DEL éteint)

Si le mode de dégivrage MAX (MAXIMAL) est désactivé, le système de chauffage-climatisation retourne alors au réglage précédent.

Bouton de dégivrage arrière



Pour activer le dégivreur de lunette et les rétroviseurs extérieurs chauffants (selon l'équipement), appuyez brièvement sur le bouton de l'écran tactile ou appuyez brièvement vers le bas sur le bouton bascule de la plaque frontale. Le témoin de dégivrage arrière s'allume lorsque le dégivreur de lunette est activé. Le dégivreur de lunette s'éteint automatiquement après 10 minutes.

MISE EN GARDE!

Respectez les mises en garde suivantes pour éviter d'endommager les éléments chauffants :

- Nettoyez soigneusement l'intérieur de la lunette. N'utilisez pas un nettoie-vitre abrasif pour nettoyer la surface intérieure de la lunette. Utilisez un chiffon doux et une solution de lavage douce, en essuyant en parallèle avec les éléments chauffants. Vous pouvez décoller les étiquettes à l'aide d'un peu d'eau tiède.
- N'utilisez pas un grattoir, un instrument coupant ou un nettoie-vitre abrasif pour nettoyer la surface intérieure de la lunette.
- Maintenez tous les objets à une distance sécuritaire de la lunette.

Commutateurs de température du côté conducteur et du côté passager

Ces boutons bascules offrent au conducteur et au passager des commandes de température indépendantes en appuyant sur un seul commutateur vers le haut ou le bas.

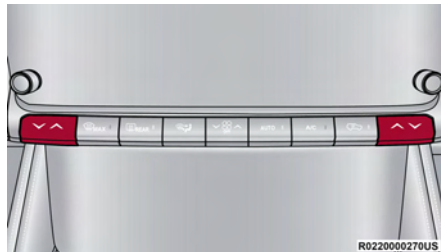

Commutateurs à bascule du tableau de bord



Appuyez vers le haut sur le commutateur à bascule du côté conducteur ou du côté passager de la plaque frontale ou appuyez et faites glisser la barre de température vers le bouton fléché rouge de l'écran tactile pour obtenir de l'air plus chaud. Appuyez vers le bas sur le commutateur à bascule du côté conducteur ou du côté passager de la plaque frontale ou appuyez et faites glisser la barre de température vers le bouton fléché bleu de l'écran tactile pour obtenir de l'air plus froid.

Bouton SYNC (synchronisation)



Appuyez sur le bouton SYNC (SYNCHRONISATION) de l'écran tactile pour activer ou désactiver la fonction de synchronisation. Le témoin SYNC s'allume lorsque le mode SYNC (AUTOMATIQUE) est activé. Le mode SYNC (SYNCHRONISATION) est utilisé pour synchroniser le réglage de la température du côté passager avant et de la température, du mode et du ventilateur du côté passager arrière avec les paramètres de la température, du mode et du ventilateur du côté conducteur. Si le réglage de la température du côté passager avant ou

de la température, du mode et du ventilateur du côté passager arrière est modifié lorsque le mode SYNC (SYNCHRONISATION) est activé, cette fonction est automatiquement désactivée.

NOTA :

- Lorsque le mode SYNC (SYNCHRONISATION) n'est pas actif, les réglages de chauffage-climatisation de passager arrière doivent être ajustés manuellement pour obtenir le confort souhaité. Voir ➔ page 76 et ➔ page 77 pour plus d'informations.
- Le paramètre SYNC (SYNCHRONISATION) n'est disponible qu'à l'écran tactile.

Commande du ventilateur



Cette commande sert à régler la quantité d'air dans le système de chauffage-climatisation. Le ventilateur dispose de plusieurs vitesses. Vous pouvez sélectionner la vitesse au moyen du bouton de commande du ventilateur à l'écran tactile.

utilisez la petite icône de ventilateur pour réduire le réglage du ventilateur et la grande icône de ventilateur pour augmenter le réglage. La vitesse du ventilateur peut aussi être sélectionnée en appuyant sur la vitesse de ventilateur numérotée sur la zone de barre entre les icônes de ventilateur.

NOTA :

Vous pouvez également régler la vitesse du ventilateur en appuyant sur le bouton bascule du ventilateur simple de la plaque frontale. Appuyez sur le bouton bascule vers le bas pour réduire la vitesse et vers le haut pour l'augmenter.

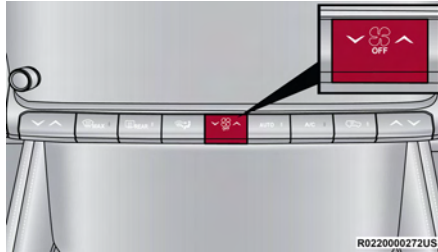

Bouton bascule de commande du ventilateur

Climatisation à trois modes

Trois modes de répartition du débit d'air peuvent être mis en fonction ou hors fonction individuellement en appuyant sur les icônes de l'écran tactile pour obtenir jusqu'à sept combinaisons de débit d'air. Les icônes sur l'écran s'allumeront lorsqu'ils sont sélectionnés, et s'éteindront lorsqu'ils sont désélectionnés.

Les trois modes de débit d'air sont :



Pare-brise (bouches d'aération de dégivrage avant)



Visage (bouches d'aération du tableau de bord)



Pieds (bouches d'aération du plancher)

Bouton de commande des modes sur le tableau de bord



Le mode de répartition du débit d'air peut aussi être sélectionné en appuyant sur le bouton bascule physique du tableau de bord, sous l'écran de la radio. En appuyant vers le bas sur ce bouton bascule, vous passerez au mode suivant parmi les sept, dans l'ordre : Visage, Visage/Pieds, Pieds, Pare-brise/Pieds, Pare-brise, Pare-brise/Visage, et Pare-brise/Visage/Pieds. Le cycle se répétera si le bouton est appuyé continuellement.

NOTA :

Les modes de répartition à l'écran du système de chauffage-climatisation s'illumineront également lorsqu'une sélection est faite à l'aide du bouton du tableau de bord.

Bouton OFF (HORS FONCTION) du système de chauffage-climatisation



Appuyez brièvement sur le bouton OFF (HORS FONCTION) de l'écran tactile ou appuyez sur le bouton commande du ventilateur de la plaque frontale et relâchez-le lorsque le réglage OFF (HORS FONCTION) est atteint pour activer ou désactiver le système de chauffage-climatisation.

Contrôle du système de chauffage-climatisation arrière à partir de l'écran de chauffage-climatisation avant



Commandes à quatre zones du système de chauffage-climatisation arrière à partir de l'écran de chauffage-climatisation avant

Le système de chauffage-climatisation à trois et à quatre zones permet de régler les commandes du système de chauffage-climatisation arrière à partir de l'écran avant. Ceci peut être fait à partir de l'écran principal du système Uconnect ou par l'écran Confort et commodité avant (selon l'équipement)

NOTA :

Si le véhicule est équipé d'un système de chauffage-climatisation à quatre zones, la température des côtés gauche et droit des zones des passagers arrière peut être réglée séparément à partir des écrans de chauffage-climatisation avant et arrière.

Pour passer à l'écran arrière de chauffage-climatisation :

- Appuyez sur l'icône « Rear » (Arrière) de l'écran tactile pour afficher les commandes de climatisation arrière. Les fonctions de commande permettent alors de commander le système arrière.
- Appuyez sur l'icône « Front » (Avant) de l'écran tactile pour retourner aux commandes du système de chauffage-climatisation avant.

LOCK REAR CLIMATE (VERROUILLER LE SYSTÈME DE CLIMATISATION ARRIÈRE)

LOCK REAR Appuyez brièvement sur l'icône « Lock Rear » (Verrouiller le système arrière) pour verrouiller les commandes manuelles de réglage de la température et du ventilateur arrière à partir de l'écran du système de chauffage-climatisation arrière. L'icône « Lock Rear » (Verrouiller le système arrière) s'allumera et le texte affiché deviendra « Unlock Rear » (Déverrouiller le système arrière) lorsque cette fonction est sélectionnée. Lorsque la fonction est désélectionnée, le texte redevient « Lock Rear » (Verrouiller le système arrière) et s'éteint.

BOUTON REAR AUTO (ARRIÈRE AUTOMATIQUE)

REAR AUTO Appuyez brièvement sur le bouton « Auto » (Automatique) sur l'écran du système de chauffage-climatisation arrière pour contrôler la température du passager arrière sélectionné par le réglage automatique du débit et de la quantité d'air. L'icône « Auto » (Automatique) s'allumera lorsque cette fonction est sélectionnée, et s'éteindra lorsqu'elle est désélectionnée. Appuyez sur toute autre

fonction du système de chauffage-climatisation pour le système arrière fera passer le système arrière entre les modes manuel et automatique ↪ page 79.

BOUTON SYNC (SYNCHRONISATION)

SYNC Appuyez sur l'icône SYNC To Driver (SYNCHRONISATION sur le conducteur) de l'écran arrière de chauffage-climatisation pour activer ou désactiver la fonction de synchronisation. La fonction SYNC (SYNCHRONISATION) permet de synchroniser toutes les zones de passagers avant et arrière sur les réglages de température, de mode et de ventilation du conducteur. Le témoin SYNC (SYNCHRONISATION) s'allume lorsque la SYNCHRONISATION est activée. En changeant les réglages de chauffage-climatisation avant du conducteur, tous les réglages des passagers avant et arrière s'ajustent automatiquement. Si des ajustements sont apportés aux réglages de chauffage-climatisation des passagers avant ou arrière pendant que le mode SYNC (SYNCHRONISATION) est activé, la synchronisation se désactivera automatiquement.

NOTA :

Lorsque le mode SYNC (SYNCHRONISATION) n'est pas actif, les réglages de chauffage-climatisation de passager arrière doivent être ajustés manuellement pour obtenir le confort souhaité. Voir ↪ page 76 et ↪ page 77 pour plus d'informations.

COMMANDE DU VENTILATEUR ARRIÈRE

VENTILATEUR La commande du ventilateur arrière sert à régler la quantité d'air entrant dans le système de chauffage-climatisation arrière. Le ventilateur dispose de plusieurs vitesses. Les vitesses peuvent être sélectionnées à l'aide des boutons sur l'écran tactile. Utilisez la petite icône de ventilateur (ou l'icône de ventilateur avec une flèche

vers le bas) pour réduire le réglage du ventilateur, et la grande icône de ventilateur (ou l'icône de ventilateur avec une flèche vers le haut) pour augmenter le réglage. Le ventilateur peut aussi être sélectionné en appuyant sur la zone de barre du ventilateur entre les icônes.

COMMANDE DE MODE ARRIÈRE

Deux modes de répartition du débit d'air pour les sièges passagers arrière peuvent être mis en fonction ou hors fonction à partir de l'écran de chauffage-climatisation avant individuellement en appuyant sur les icônes de l'écran tactile pour obtenir jusqu'à trois combinaisons de débit d'air. Les icônes sur l'écran s'allument lorsqu'ils sont sélectionnés, et s'éteignent lorsqu'ils sont désélectionnés.

Les deux modes de débit d'air sont :



Visage (bouches d'aération du tableau de bord)



Pieds (bouches d'aération du plancher)

NOTA :

Si l'option Auto (Automatique) est sélectionnée, ces icônes ne seront plus disponibles et la sélection de mode actuelle sera écrasée.

BOUTON OFF (DÉSACTIVÉ) POUR LES COMMANDES DU SYSTÈME DE CHAUFFAGE-CLIMATISATION ARRIÈRE

OFF

Pour désactiver les commandes du système de chauffage-climatisation arrière, appuyez sur le bouton OFF (DÉSACTIVÉ) sur l'écran tactile, près des boutons du ventilateur.

Description et fonctions du système de chauffage-climatisation arrière



Écran Confort et commodité arrière (selon l'équipement)



Boutons du système de chauffage-climatisation arrière (selon l'équipement)



Écran Confort et commodité arrière (selon l'équipement)

Les commandes du système de chauffage-climatisation arrière se situent à l'arrière de la console centrale avant, ou, selon l'équipement, à l'écran Confort et commodité arrière situé sur le devant de la console centrale arrière.

Le système de chauffage-climatisation est doté de bouches d'air de plancher des côtés droits et gauches des sièges de la deuxième et de la troisième rangées. Il y a aussi des bouches d'air sur les piliers B dans la zone de sièges de deuxième rangée, ainsi que sur les panneaux de garnissage latéraux de la zone de sièges de troisième rangée. Le système distribue l'air chauffé ou climatisé par les bouches du plancher et déshumidifie l'air par le pilier B et les bouches des panneaux de garnissage latéraux.

NOTA :

Si le véhicule est équipé d'un système de contrôle automatique de la température à quatre zones, les côtés gauche et droit des zones des passagers arrière peuvent être réglés séparément à partir des écrans de chauffage-climatisation à l'avant ou à l'arrière.

BOUTON AUTO (SYNCHRONISATION)

 Appuyez sur le bouton AUTO (AUTOMATIQUE) sous l'écran de chauffage-climatisation arrière, ou, selon l'équipement, appuyez brièvement sur le bouton AUTO (AUTOMATIQUE) sur l'écran tactile Confort et commodité arrière pour contrôler la température de la zone des passagers arrière en réglant automatiquement la répartition et l'intensité du débit d'air. Lancer cette fonction forcera le système à passer entre les modes manuel et automatique ↩ page 79.

COMMANDE DE TEMPÉRATURE ARRIÈRE

Appuyez sur les boutons Up (Haut) ou Down (Bas) près de l'écran de chauffage-climatisation arrière, ou, selon l'équipement, appuyez sur les boutons fléchés vers le Haut ou vers le Bas sur l'écran tactile arrière Confort et commodité pour contrôler la température du passager arrière.

NOTA :

Si le véhicule est équipé d'un système de contrôle automatique de la température à quatre zones, les côtés gauche et droit des zones des passagers arrière peuvent être réglés séparément.



Appuyez sur le bouton Up (haut) ou Down (bas), ou appuyez brièvement, ou faites glisser la barre de température vers les boutons fléchés rouge ou bleu de l'écran tactile pour obtenir de l'air plus chaud ou froid.

COMMANDE DU VENTILATEUR ARRIÈRE



Cette commande sert à régler la quantité d'air dans le système de chauffage-climatisation. Le ventilateur dispose de plusieurs vitesses. Vous pouvez sélectionner la vitesse au moyen des boutons de commande du ventilateur près de l'affichage du système de chauffage-climatisation arrière, ou, si le véhicule en est équipé, sur l'écran tactile arrière Confort et commodité.

Utilisez le bouton de ventilateur avec la flèche vers le bas, ou l'icône de petit ventilateur sur l'écran tactile pour réduire le réglage. Utilisez le bouton de ventilateur avec la flèche vers le haut, ou l'icône de grand ventilateur sur l'écran tactile pour augmenter le réglage.

NOTA :

La vitesse du ventilateur peut aussi être sélectionnée en appuyant sur la vitesse de ventilateur numérotée sur la zone de barre sur l'écran tactile entre les icônes de ventilateur.

COMMANDE DE MODE ARRIÈRE



En appuyant sur le bouton Mode sous l'écran de chauffage-climatisation arrière, situé à l'arrière de la console centrale, vous

peuvez parcourir parmi les trois options de commande de mode arrière pour la répartition du débit d'air. Ces options sont : Visage, Visage/Pieds, et Pieds.

Commande de mode à partir de l'écran Confort et commodité arrière

Si le véhicule est équipé de l'écran Confort et commodité arrière, deux modes de répartition du débit d'air peuvent être activés ou désactivés à partir de l'affichage individuellement en appuyant sur les icônes de l'écran tactile pour obtenir jusqu'à trois combinaisons de débit d'air. Les icônes sur l'écran s'allumeront lorsqu'ils sont sélectionnés, et s'éteindront lorsqu'ils sont désélectionnés.

Les deux modes de débit d'air sont :



Visage (bouches d'aération du tableau de bord)



Pieds (bouches d'aération du plancher)

NOTA :

Si l'option Auto (Automatique) est sélectionnée, ces icônes ne seront plus disponibles et la sélection de mode actuelle sera écrasée.

VERROUILLAGE DU SYSTÈME DE CHAUFFAGE-CLIMATISATION ARRIÈRE



Lorsque les commandes du système de chauffage-climatisation arrière sont verrouillées à partir des commandes du système de chauffage-climatisation avant, le bouton « Unlock Rear » (Déverrouiller l'arrière) s'allume sur l'écran de chauffage-climatisation arrière. Le système de chauffage-climatisation arrière ne peut pas être réglé à partir des commandes à l'arrière pendant que le système est verrouillé.

Puis, une fois que les commandes sont déverrouillées à partir du système de chauffage-climatisation avant, le texte affiché à l'écran arrière devient « Lock Rear » (Verrouiller l'arrière) et n'est plus allumé. Il devient alors possible de régler la température, la vitesse du ventilateur et le mode à partir des commandes du système de chauffage-climatisation arrière.

BOUTON OFF (DÉSACTIVÉ) POUR LES COMMANDES DU SYSTÈME DE CHAUFFAGE-CLIMATISATION ARRIÈRE



Pour éteindre les commandes du système de chauffage-climatisation arrière, appuyez sur le bouton OFF (DÉSACTIVÉ) sous l'écran de chauffage-climatisation arrière, ou, si le véhicule en est équipé, appuyez brièvement sur le bouton OFF (DÉSACTIVÉ) de l'écran Confort et commodité arrière, près des boutons de ventilateur.

COMMANDE DE RÉGLAGE AUTOMATIQUE DE LA TEMPÉRATURE

Fonctionnement automatique

1. Appuyez d'abord sur le bouton AUTO (AUTOMATIQUE) de l'affichage du système de chauffage-climatisation avant, et le mot « AUTO » (AUTOMATIQUE) apparaîtra, ainsi que les deux réglages de température du côté conducteur et du côté passager avant. Dans ce mode, le système contrôle automatiquement la circulation de l'air.
2. Réglez la température voulue du côté conducteur, du côté passager et en arrière. Lorsque la température souhaitée s'affiche, le système atteindra ce niveau de confort et le maintiendra automatiquement.
3. Il n'est pas nécessaire de modifier les réglages du système si ce niveau de confort vous convient. Vous profiterez d'un rendement optimal simplement en permettant au système de fonctionner automatiquement.

NOTA :

Il n'est pas nécessaire de modifier les réglages de température. Le système règle automatiquement la température, le mode et la vitesse du ventilateur pour vous offrir un maximum de confort le plus rapidement possible.

Afin d'offrir un confort maximal en mode automatique, le ventilateur fonctionnera à vitesse réduite lors des démarrages à froid jusqu'à ce que le moteur se

réchauffe. Le ventilateur démarre immédiatement si vous sélectionnez le mode dégivrage ou si vous modifiez le réglage du ventilateur avant.

Neutralisation manuelle du fonctionnement

Ce système offre un ensemble complet de fonctions manuelles. Le symbole « AUTO » (AUTOMATIQUE) affiché à l'écran de chauffage-climatisation avant s'éteint lorsque le système fonctionne en mode manuel.

NOTA :

Le système ne détecte pas automatiquement la formation de glace, de givre ou de buée sur le pare-brise. Le mode de dégivrage doit être sélectionné manuellement pour dégager le pare-brise et les glaces latérales.

RECONNAISSANCE VOCALE POUR LE SYSTÈME DE CHAUFFAGE-CLIMATISATION

Réglez en mains libres la température du véhicule et assurez le confort de tout le monde tout en continuant de conduire (si le véhicule est équipé d'un système de chauffage-climatisation).

Appuyez sur le bouton VR/Phone (Reconnaissance vocale/Téléphone) . Après le signal sonore, énoncez une des commandes suivantes :

- « **Set the driver temperature to 20 degrees** » (Régler la température à 20 °C pour le conducteur)
- « **Set the passenger temperature to 20 degrees** » (Régler la température à 20 °C pour le passager)

Le saviez-vous : La commande vocale du système de chauffage-climatisation peut être utilisée seulement pour régler la température à l'intérieur de votre véhicule. Les sièges ou le volant chauffants (selon l'équipement) ne peuvent être réglés à l'aide de la commande vocale.

CONSEILS UTILES

MISE EN GARDE!

Le système de chauffage-climatisation arrière prélève l'air de l'habitacle par une grille d'admission située sur le panneau de garnissage du côté droit, derrière les sièges de troisième rangée. Les bouches d'air chaud sont situées dans le panneau de garnissage du côté droit, juste derrière les portières arrière. Évitez de placer des objets directement devant la grille d'admission et les bouches d'air ou d'obstruer celles-ci de quelque autre façon. Vous risqueriez de causer une surcharge électrique susceptible d'endommager le moteur du ventilateur.

Le tableau présenté à la fin de cette section suggère des réglages pour diverses conditions météorologiques.

Fonctionnement en été

Le circuit de refroidissement du moteur doit être protégé à l'aide d'un liquide de refroidissement (antigel) de qualité supérieure pour offrir une protection adéquate contre la corrosion et la surchauffe du moteur. Le liquide de refroidissement de formule OAT (TECHNOLOGIE D'ACIDE ORGANIQUE), conforme à la norme MS.90032, est recommandé.

Fonctionnement en hiver

Pour obtenir le meilleur rendement possible du chauffage et du dégivreur, assurez-vous que le circuit de refroidissement du moteur fonctionne correctement et veillez à utiliser la quantité, le type et la concentration de liquide de refroidissement appropriés. Il n'est pas recommandé d'utiliser le mode de recirculation de l'air durant les mois d'hiver à cause de l'embuage des glaces.

Entreposage du véhicule

Pour obtenir de l'information sur l'entretien du système de chauffage-climatisation lorsque le véhicule est entreposé pendant une période prolongée, consultez [page 395](#).

Embuage des glaces

Les glaces d'un véhicule ont tendance à s'embruier de l'intérieur par temps doux, pluvieux ou humide. Pour dégager les glaces, sélectionnez le mode dégivrage ou le mode mixte et augmentez la vitesse du ventilateur avant. N'utilisez pas le mode Recirculation pour de longues périodes sans avoir recours au climatiseur, car les glaces pourraient s'embruier.

Arrivée d'air de l'extérieur

Assurez-vous que la prise d'air, située directement devant le pare-brise, est exempte d'obstructions telles que des feuilles. Les feuilles mortes qui obstruent la prise d'air peuvent réduire le débit d'air; si elles entrent dans la chambre de répartition d'air, elles pourraient bloquer les drains servant à évacuer l'eau. Durant les mois d'hiver, assurez-vous que la prise d'air n'est pas obstruée par de la glace ou de la neige.

Filtre à air de l'habitacle

Le système de chauffage-climatisation filtre la poussière et le pollen. Communiquez avec un concessionnaire autorisé pour effectuer l'entretien du filtre à air de l'habitacle, et faites-le remplacer au besoin.

Système d'arrêt et de démarrage – selon l'équipement

En mode d'arrêt automatique, le système de chauffage-climatisation peut régler automatiquement le débit d'air pour maintenir le confort dans l'habitacle. Les réglages de l'utilisateur seront maintenus lorsque le moteur redémarre.

Dégivreur d'essuie-glace – selon l'équipement

Le dégivreur d'essuie-glace est un élément chauffant situé à la base du pare-brise.

Il fonctionne automatiquement si les conditions suivantes sont présentes :

- **Activation lors du dégivrage du pare-brise**

Le dégivreur d'essuie-glace s'active automatiquement lors d'un démarrage manuel par temps froid en mode de **dégivrage complet** et lorsque la **température ambiante est inférieure à 0,6 °C (33 °F)**.

- **Activation lors du dégivrage de la lunette**



Le dégivreur d'essuie-glace s'active automatiquement lorsque le dégivrage de la lunette est activé et que la **température ambiante est inférieure à 0,6 °C (33 °F)**.



- **Activation lors du démarrage à distance**

Lorsque le système de démarrage à distance est activé et que la **température ambiante extérieure est inférieure à 0,6 °C (33 °F)**, le dégivreur

d'essuie-glace s'active. À la sortie du démarrage à distance, le dégivreur reprend son mode de fonctionnement antérieur. Si le dégivreur d'essuie-glace était actif, son minuteur et son fonctionnement se poursuivront.

Tableau de conseils utiles

CONDITIONS CLIMATIQUES	RÉGLAGE DES COMMANDES
Temps très chaud et habitacle du véhicule très chaud	Réglez la commande au mode de tableau de bord  , mettez la climatisation A/C en marche et réglez le ventilateur à une vitesse élevée. Baissez les glaces pendant une minute pour évacuer l'air chaud. Réglez les commandes selon vos préférences pour atteindre le confort.
Temps chaud	Mettez la climatisation A/C en marche et réglez les commandes de mode à la position  (Tableau de bord).
Temps frais et ensoleillé	Utilisez à la position  (mode Deux niveaux).

CONDITIONS CLIMATIQUES	RÉGLAGE DES COMMANDES
Temps frais et humide	Réglez le mode à  (mode Mixte) et mettez la climatisation A/C en marche afin d'éviter la formation de buée.
Temps froids	Réglez la commande de mode à la position  (mode Plancher). Si le pare-brise commence à s'embuer, déplacez la commande à la position  (mode Mixte).

NOTA :

Si votre véhicule est équipé d'un toit ouvrant panoramique à trois panneaux, la chaleur de l'habitacle générée par la lumière du soleil peut être réduite en fermant les pare-soleil électriques de la première et de la deuxième rangée ainsi que le pare-soleil manuel de la troisième rangée.

RANGEMENT INTERNE ET ÉQUIPEMENT

RANGEMENT

Boîte à gants

La boîte à gants est située du côté passager du tableau de bord.

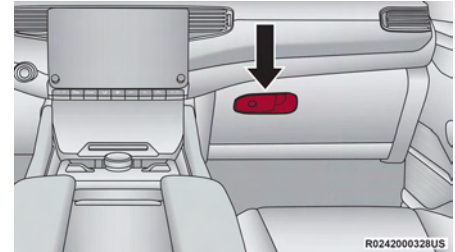

Poignée de déverrouillage de la boîte à gants

Pour ouvrir la boîte à gants, tirez sur la poignée de déverrouillage.

La boîte à gants comporte également un barillet de serrure qui peut être verrouillé et déverrouillé à l'aide de la clé d'urgence (qui se trouve à l'intérieur de la télécommande)  page 21.

NOTA :

Lorsque vous utilisez un service voiturier, retirez la clé d'urgence de la télécommande, puisqu'elle ouvrira le coffre-fort.

Console centrale avant

La console centrale avant comporte des espaces de rangement supérieur et inférieur.

Pour ouvrir le compartiment de rangement inférieur, appuyez sur le bouton de dégagement et tirez vers le haut.

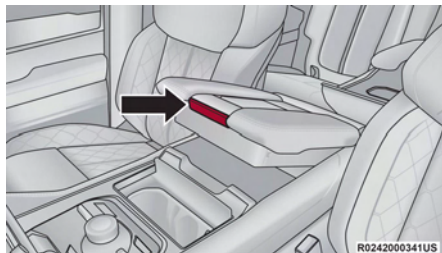

Bouton de dégagement du compartiment de rangement inférieur

Pour ouvrir le compartiment de rangement supérieur, tirez la languette coulissante vers l'arrière et faites glisser la porte pour l'ouvrir.

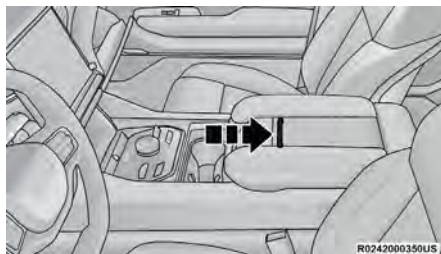

Languette coulissante du compartiment de rangement supérieur

Volet de rangement pour lunettes de soleil

Un compartiment est aménagé à l'avant de la console pour le rangement d'une paire de lunettes de soleil. L'accès au compartiment de rangement est de type « pousser pour ouvrir ou pousser pour fermer ». Poussez la plaquette en chrome du volet pour l'ouvrir. Poussez la plaquette en chrome du volet pour le fermer.

À partir de la position de fermeture complète, poussez une fois la plaquette en chrome du volet pour ouvrir complètement le rangement de lunettes.

À partir de la position d'ouverture complète, relevez le volet aux 3/4 de sa course et relâchez-le pour atteindre la position du miroir panoramique.

NOTA :

À partir de la position de conversation du miroir, ne tirez pas dessus pour le descendre complètement parce que cela l'endommagerait. Relevez le miroir à fond avant de le rouvrir complètement.



Volet de rangement pour lunettes de soleil

Console centrale arrière pleine grandeur – selon l'équipement

La console centrale arrière pleine grandeur comprend un espace de rangement supérieur et inférieur.

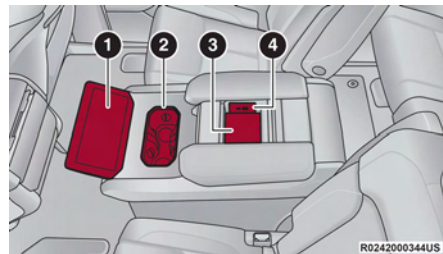

Console centrale arrière

- 1 – Affichage Confort et commodité arrière
- 2 – Porte-gobelets de console
- 3 – Compartiment de rangement supérieur
- 4 – Ports USB

Pour ouvrir le compartiment de rangement supérieur, tirez la languette coulissante vers l'arrière et faites glisser la porte du compartiment pour l'ouvrir.

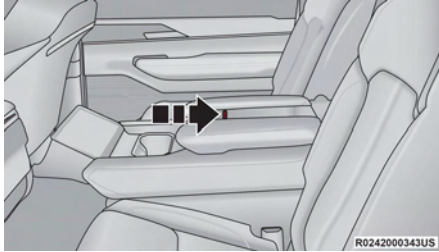

R0242000343US

Languette coulissante du rangement supérieur

Pour ouvrir le compartiment de rangement inférieur, tirez la poignée de déverrouillage et poussez-la vers le haut.

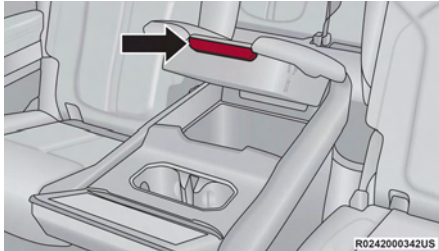

R0242000342US

Poignée de déverrouillage du rangement inférieur

MISE EN GARDE!

Déposez tous les articles rangés dans les portegobelets de console ou les appareils avec fils d'alimentation acheminés à travers l'espace de rangement supérieur. Le couvercle et les fils des appareils peuvent subir des dommages lorsque le compartiment de rangement supérieur est soulevé en avant.

Rangement pour téléphones – selon l'équipement

Votre véhicule peut être équipé de deux pochettes, situées sur le bord avant de l'espace multimédia, pour tenir en place des téléphones mobiles.

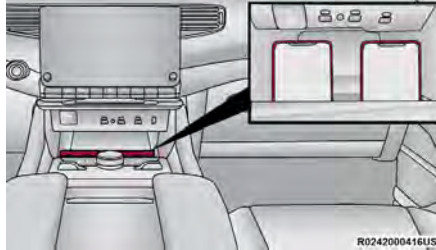

R0242000416US

Emplacement des porte-téléphones

REFROIDISSEUR DE CONSOLE CENTRALE – SELON L'ÉQUIPEMENT

Votre véhicule peut être équipé d'un refroidisseur de console situé dans la console centrale avant.



R0242000359US

Bouton du refroidisseur de console centrale

Appuyez une fois sur le commutateur du refroidisseur pour l'activer. Le voyant DEL s'allumera.

Appuyez sur le bouton une deuxième fois pour l'éteindre. Le voyant DEL s'éteindra.

COFFRE-FORT DE CONSOLE CENTRALE – SELON L'ÉQUIPEMENT

Votre véhicule peut être équipé d'un coffre-fort pour ranger vos objets de valeur. Le coffre-fort est situé à l'intérieur de la console centrale avant.

Un clavier à six boutons se trouve sur le coffre-fort. Les cinq premiers boutons sont munis de chiffres que vous pouvez sélectionner pour créer le code de verrouillage, alors que le sixième est le bouton Door Open (Ouverture de la portière).

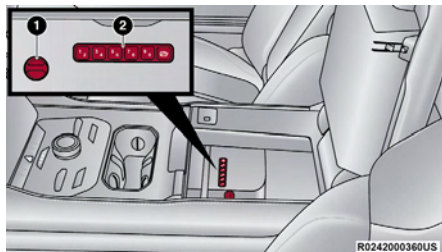

Coffre-fort de console centrale

- 1 – Emplacement de la neutralisation d'urgence
2 – Clavier

Le coffre-fort peut être utilisé comme rangement verrouillé ou déverrouillé.

La couleur du clavier indique le mode de verrouillage du coffre-fort :

- Blanc : Déverrouillé
- Rouge : Verrouillé
- Rose : Mode de programmation du code de verrouillage



Pour ouvrir le coffre-fort pendant qu'il est en mode déverrouillé, appuyez simplement sur le bouton Door Open (Ouverture de la portière) sur le clavier.

Vous pouvez programmer un code de verrouillage en suivant la procédure suivante :

1. Maintenez le bouton Door Open (Ouverture de la portière) enfoncé pendant deux secondes. Le clavier clignotera en rose, puis sera allumé en rose de façon continue.

2. À l'aide du clavier, entrez un code à six chiffres. Le clavier clignotera en rouge, puis sera allumé en rouge de façon continue.
3. Fermez le couvercle du coffre-fort, et il se verrouillera.

Pour ouvrir le coffre verrouillé, utilisez le clavier pour entrer le code à six chiffres programmé plus tôt, puis appuyez sur le bouton Door Open (Ouverture de la portière). Après avoir brièvement appuyé sur le bouton Door Open (Ouverture de la portière), le clavier devient blanc momentanément pour ouvrir la portière du coffre-fort.

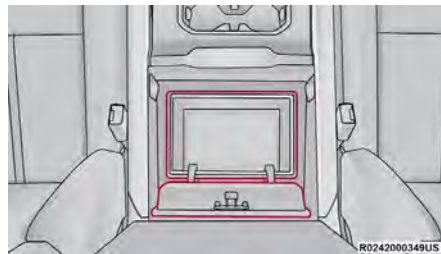

Ouvrir le coffre-fort de console centrale

Le clavier passera de nouveau au rouge, puis au mode verrouillé lorsque le couvercle du coffre-fort est fermé.

NOTA :

Le clavier clignotera en rouge si un code de verrouillage erroné est entré. Si le code erroné est entré dix fois de suite, l'utilisateur sera bloqué pendant environ 30 minutes et ne pourra pas faire d'autres tentatives pendant ce temps.

Pour faire passer le coffre-fort au mode déverrouillé :

1. Entrez le code de six chiffres programmé.
2. Maintenez le bouton Door Open (Ouverture de la portière) enfoncé pendant deux secondes. Le clavier clignotera en rouge, puis passera au rose.
3. Entrez le code de six chiffres et appuyez sur le bouton Door Open (Ouverture de la portière). Le clavier clignotera en blanc.

Une fois la procédure terminée, le coffre-fort ne se verrouillera plus à la fermeture du couvercle.

Neutralisation du code de verrouillage

Si vous oubliez le code à six chiffres, il existe une façon de neutraliser le code à l'aide de la clé d'urgence qui se trouve à l'intérieur de votre télécommande.

1. Retirez la clé d'urgence de la télécommande
↳ page 21.
2. Utilisez la clé d'urgence pour ouvrir la portière du coffre-fort.
3. Appuyez sur le bouton Reset (Réinitialisation), sous le couvercle, pendant deux secondes.

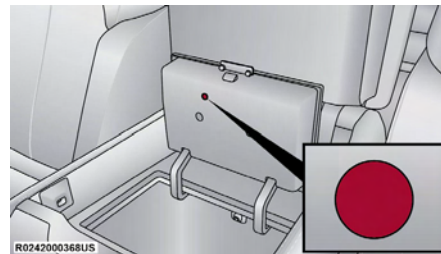

Emplacement du bouton Reset (Réinitialisation)

Le coffre-fort repassera au mode déverrouillé.

NOTA :

Lorsque vous utilisez un service voiturier, retirez la clé d'urgence de la télécommande, puisqu'elle ouvrira le coffre-fort.

PARE-SOLEILS – SELON L'ÉQUIPEMENT

Des pare-soleils sont disponibles pour les glaces de deuxième rangée. Les pare-soleils se rangent dans les panneaux de garniture de seuil de glace et la partie supérieure des glaces est munie de crochets qui servent à fixer les pare-soleils afin de les déployer.

Tirez lentement sur la patte pour soulever le pare-soleil. Continuez de tirer le pare-soleil jusqu'à ce que la patte soit à proximité de la partie supérieure de la glace.

Une fois que le pare-soleil atteint le haut de la glace, étirez la barre supérieure du pare-soleil sur les deux crochets fixés au haut de la glace.

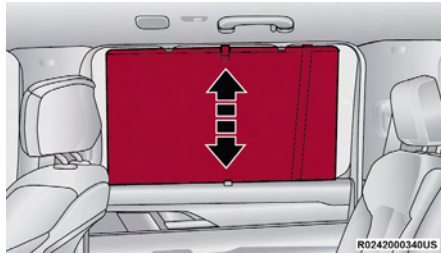

Pare-soleil ouvert

Pour abaisser le pare-soleil, soulevez doucement la patte pour dégager les crochets et guidez le pare-soleil jusque dans la base du seuil.

COMMANDE USB/AUX

Cette caractéristique permet de brancher un dispositif USB externe sur l'un des ports USB, situés dans le bloc central du tableau de bord.

Le branchement d'un téléphone intelligent à un port USB activera les fonctions Android Auto^{MC} ou Apple CarPlay^{MD}, selon l'équipement. Android Auto^{MC} et Apple CarPlay^{MD} peuvent également être activés sans fil. Pour obtenir de plus amples renseignements, consultez les sections Android Auto^{MC} et Apple CarPlay^{MD} dans le supplément du manuel du propriétaire.

NOTA :

Deux appareils peuvent être branchés en même temps, et les deux ports offrent des capacités de charge. Un seul port à la fois peut transférer des données vers le système.

Par exemple, si un dispositif est branché dans le port USB de type A et qu'un autre dispositif est branché dans le port USB de type C, un message s'affiche et vous permet de choisir le dispositif à utiliser.

Les scénarios suivants sont indiqués ci-dessous : lorsque des dispositifs autres que des téléphones sont branchés dans les petits et grands ports USB, et lorsque des téléphones sont branchés aux petits et grands ports USB :

- « Un nouvel appareil est maintenant connecté. La connexion précédente a été rompue.* »
- « (Nom du téléphone) maintenant connecté. La connexion précédente a été rompue.* »

- « Un autre appareil est utilisé par l'intermédiaire du même port USB. Veuillez débrancher le premier appareil afin d'utiliser le second.* »

Si vous branchez un téléphone ou un autre dispositif USB, vous pouvez perdre la connexion à un appareil précédent.

Branchement d'un dispositif AUX (AUXILIAIRE) ou USB externe

Utilisez un câble de connexion pour brancher un dispositif USB externe au port USB du véhicule ou utilisez un câble auxiliaire pour connecter un dispositif au port AUX (AUXILIAIRE) du véhicule. Ces ports sont situés sous les commandes de chauffage-climatisation.

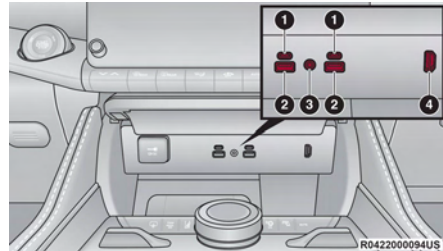

Ports USB et AUX de la passerelle multimédia avant

- 1 – Port USB C
- 2 – Port USB A
- 3 – Port AUX (AUXILIAIRE)
- 4 – Port HDMI (selon l'équipement)

À la droite de la passerelle multimédia avant se trouve un port HDMI servant à la fonction de l'écran du passager.

Pour les véhicules qui ne sont pas dotés de la fonction d'écran du passager, la configuration de la passerelle multimédia avant sera différente.

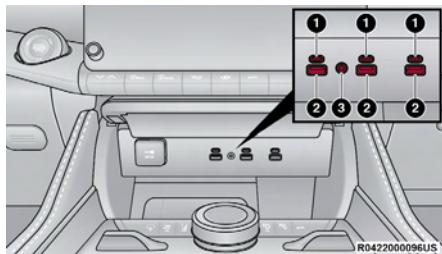

Ports USB et AUX de la passerelle multimédia avant - Sans écran du passager

- 1 - Port USB C
- 2 - Port USB A
- 3 - Port AUX (AUXILIAIRE)

Une fois qu'un dispositif est branché au port USB, il commence à se recharger et est prêt à être utilisé avec le système. Les ports USB de type C et de type A de charge seulement peuvent être utilisés en même temps, mais pas pendant la lecture de contenu multimédia. Lorsque les deux ports USB de type C et de type A de charge seulement sont utilisés, la vitesse de chargement sera réduite.

Selon l'équipement, votre véhicule peut être doté de ports USB supplémentaires de charge seulement dans le compartiment central.

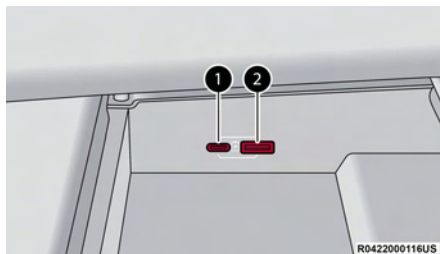

Ports USB de charge seulement dans le compartiment central

- 1 - Port USB C
- 2 - Port USB A

NOTA :

Si la pile du dispositif est complètement déchargée, une charge minimale sera peut-être nécessaire avant que la communication avec le système Uconnect puisse s'établir. Le niveau de recharge nécessaire peut être obtenu en laissant le dispositif branché au port USB.

Utilisation de cette fonction

En utilisant un câble USB pour connecter un appareil externe :

- Le contenu de l'appareil audio peut être diffusé par le système stéréo du véhicule, qui affiche alors l'artiste, le titre de la piste et de l'information sur l'album à l'écran de la radio.

NOTA :

Selon la configuration de la piste, de l'information sur la piste peut ne pas apparaître sur l'écran de radio.

- L'appareil peut être commandé au moyen des boutons de la radio pour lancer la lecture et parcourir le contenu de l'appareil.
- La batterie de l'appareil audio se recharge lorsque celui-ci est branché dans le port USB.

En utilisant un câble auxiliaire pour connecter un appareil externe :

- L'appareil audio peut être diffusé sur le système audio du véhicule. Le système Uconnect n'affiche pas d'information relative à l'artiste ou à l'album et le titre de piste.

NOTA :

Lorsque le port AUX (AUXILIAIRE) est utilisé, l'appareil externe ne peut pas être commandé au moyen des boutons de la radio. L'appareil ne se recharge pas.

Pour obtenir plus de détails, consultez le manuel d'instructions de la radio Uconnect.

Ports USB de deuxième et de troisième rangées – selon l'équipement

Les ports USB de deuxième rangée peuvent être utilisés pour recharger un appareil externe.

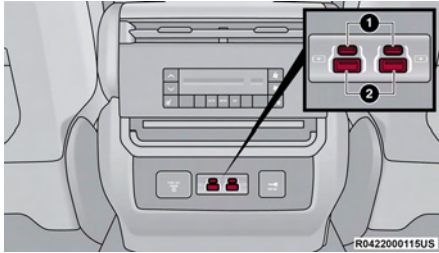

Ports USB de la console centrale arrière

- 1 – Ports mini-USB de type C (charge seulement)
- 2 – Ports USB standard de type A (charge seulement)

Si le véhicule en est équipé, dans les troisième rangées, un ensemble de deux ports USB peut être utilisé pour recharger un dispositif. Ces ports sont pour la recharge seulement.

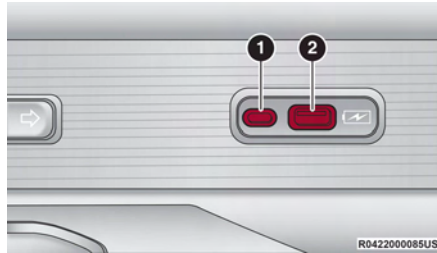

Ports USB de troisième rangée

- 1 – Port USB de type C (charge seulement)
- 2 – Port USB de type A (charge seulement)

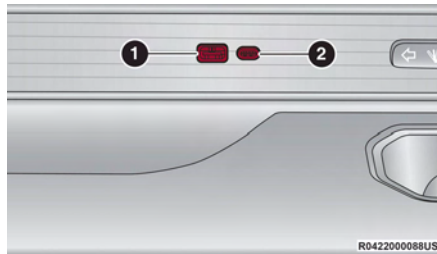

Ports USB de troisième rangée

- 1 – Port USB de type A
- 2 – Port USB de type C

NOTA :

Rechargez les appareils non pris en charge à l'aide des ports USB de charge uniquement. Si un appareil non pris en charge est branché dans un port USB de multimédia, un message notifiant que l'appareil n'est pas pris en charge par le système s'affichera sur l'écran tactile.

2

PRISES DE COURANT ÉLECTRIQUE

Votre véhicule est muni de prises de courant de 12 V (13 A) qui permettent d'alimenter des téléphones cellulaires, des petits appareils électroniques et d'autres accessoires électriques à faible consommation. Les prises de courant sont munies d'une étiquette portant le symbole d'une clé ou d'une batterie pour indiquer une source d'alimentation. Les prises portant le symbole d'une clé sont alimentées lorsque le commutateur d'allumage est à ON (MARCHE), tandis que les prises portant le symbole d'une batterie sont alimentées en permanence directement de la batterie.

NOTA :

- Tous les accessoires reliés à ces prises de la batterie doivent être débranchés ou mis hors tension lorsque vous n'utilisez pas le véhicule, de façon à éviter de décharger la batterie.
- Ne dépassez pas la puissance maximale de 160 W (13 A) à 12 V. Si la valeur nominale de 160 W (13 A) de la puissance est dépassée, le fusible protégeant le système doit être remplacé.
- Les prises de courant sont conçues pour y brancher uniquement des accessoires. N'insérez aucun autre objet dans la prise de courant pour éviter d'endom-

mager la prise et de griller le fusible. L'utilisation inadéquate de la prise de courant peut causer des dommages non couverts par la garantie limitée de véhicule neuf.

La prise de courant avant est située dans l'espace de rangement du bloc central du tableau de bord, sous les commandes de chauffage-climatisation.

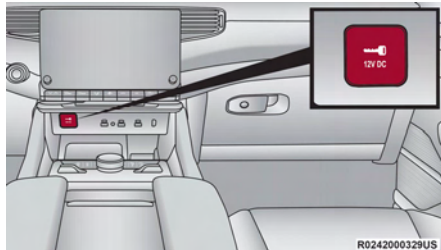

Prise de courant avant

En plus de la prise de courant avant, une autre prise de courant se trouve à l'arrière de la console centrale avant.

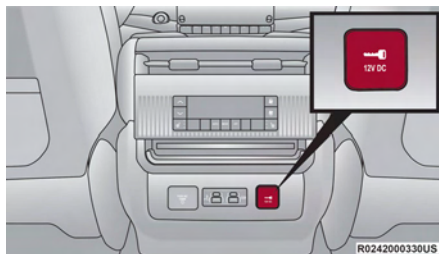

Prise de courant de la console centrale avant

La prise de courant de l'espace de chargement arrière est située dans l'espace de chargement arrière, à la droite.

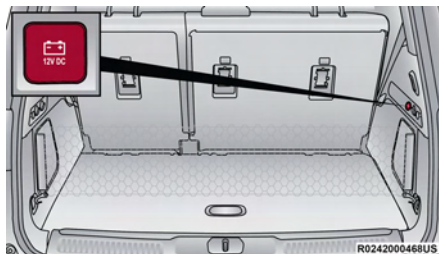

Prise de courant de l'espace de chargement arrière

NOTA :

La prise de courant de l'espace de chargement arrière peut être placée en alimentation par batterie en tout temps en changeant le fusible dans le centre de servitudes de l'emplacement F44A à l'emplacement F44B.

AVERTISSEMENT!

Pour éviter les blessures graves ou mortelles :

- ne branchez dans la prise de 12 V que des appareils conçus pour être utilisés avec ce type de prise de courant;
- n'y touchez pas avec les mains mouillées;
- fermez le capuchon quand la prise est inutilisée et quand le véhicule roule;
- une utilisation inappropriée de cette prise peut provoquer un choc électrique et une panne.

MISE EN GARDE!

- Beaucoup d'accessoires consomment l'énergie de la batterie du véhicule, même s'ils ne sont que branchés (par exemple, les téléphones mobiles, etc.). Lorsqu'ils sont branchés assez longtemps, la batterie peut se décharger suffisamment pour voir sa durée de vie écourtée ou même pour empêcher le moteur de démarrer.
- Les accessoires qui consomment plus d'énergie (comme les glacières, les aspirateurs, les lampes, etc.) réduiront la durée de la batterie d'autant plus. Ne les utilisez que de temps à autre et soyez très vigilant.
- Après avoir utilisé des accessoires à forte consommation de courant ou lorsque le véhicule n'a pas été démarré depuis une longue période (alors que des accessoires y étaient toujours branchés), vous devez rouler suffisamment longtemps pour permettre à l'alternateur de recharger la batterie.

ONDULEUR D'ALIMENTATION

Une prise pour onduleur d'alimentation de 115 V, 150 W, à l'arrière de la console centrale, convertit le courant continu en courant alternatif. Cette prise peut alimenter des téléphones cellulaires, des appareils électroniques et d'autres appareils à basse puissance exigeant jusqu'à 150 W. Certaines consoles de jeux dépassent cette limite de puissance, tout comme la plupart des outils électriques.

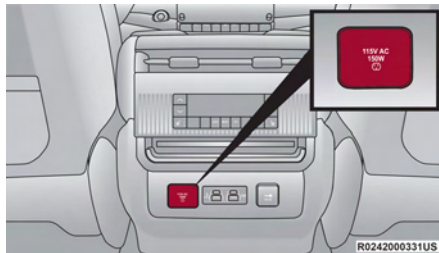

Commande électrique Onduleur

L'onduleur d'alimentation est muni d'un dispositif de protection intégré contre les surcharges. Si la puissance nominale de 150 W est dépassée, l'onduleur d'alimentation se coupe automatiquement. Une fois que le dispositif électrique a été retiré de la prise, l'onduleur d'alimentation devrait se réinitialiser automatiquement. Pour éviter de surcharger le circuit, vérifiez la puissance nominale des dispositifs électriques avant d'utiliser l'onduleur.

AVERTISSEMENT!

Pour éviter les blessures graves ou mortelles :

- n'insérez aucun objet dans les prises;
- n'y touchez pas avec les mains mouillées;
- fermez le capuchon lorsque la prise n'est pas utilisée;
- une utilisation inappropriée de cette prise peut provoquer un choc électrique et une panne.

CONSOLE DE CHARGEMENT SANS FIL – SELON L'ÉQUIPEMENT

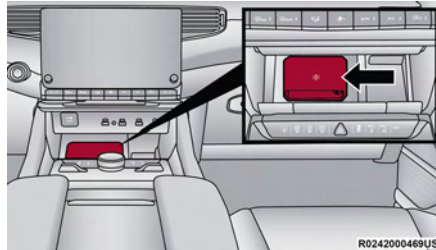

Console de chargement sans fil

Votre véhicule peut être équipé d'une console de recharge sans fil Qi^{MD} de 15 W et de 3 A située en dessous du bloc central, près des porte-gobelets. Cette console de chargement est conçue pour charger sans fil votre téléphone mobile compatible Qi^{MD}. Qi^{MD} est une norme qui permet la recharge sans fil de votre téléphone mobile.

Votre téléphone mobile doit être conçu pour le chargement Qi^{MD} sans fil. Si le téléphone n'est pas équipé d'une fonctionnalité de chargement Qi^{MD} sans fil, vous pouvez acheter un accouplement de marché secondaire ou une plaque arrière spécialisée chez votre fournisseur de téléphone mobile ou un détaillant local de produits électroniques. Veuillez consulter le guide d'utilisation de votre téléphone pour plus de renseignements.

La console de recharge sans fil est munie d'une surface antidérapante pour tenir en place votre téléphone mobile et d'un témoin à DEL.

Placez l'appareil à l'intérieur de la zone préparée délimitée dans le tapis comme illustré. Un mauvais positionnement empêchera le téléphone de se recharger.

État du témoin à DEL :

- Aucun voyant : La console de recharge est en veille ou recherche un appareil. L'appareil peut n'être pas compatible avec la norme Qi^{MD}.
- Voyant bleu : Un appareil est détecté et est en cours de recharge.
- Voyant rouge/clignotant : Erreur interne ou corps étranger détecté.
- Voyant vert : L'appareil a terminé la recharge de la batterie (si l'appareil est équipé pour transmettre cette information).

Remarques importantes concernant la console de recharge sans fil de ce véhicule :

- La présence de la fonction de communication en champ proche (CCP) active sur un téléphone intelligent pourrait signaler un mauvais fonctionnement.
- Le commutateur d'allumage doit être à la position ON/RUN (marche) pour que le téléphone se recharge.

- Pour éviter toute interférence avec la recherche sur la télécommande, le tapis de chargement sans fil arrêtera la charge lorsque l'une des portes ou le hayon est ouvert, même si le moteur tourne.
- Assurez-vous de positionner l'appareil mobile correctement (écran tourné vers le haut, la DEL non cachée par le téléphone) sur le tapis de recharge sans fil.
- Si le téléphone se déplace sur la console et que le témoin rouge s'allume, le téléphone doit être replacé correctement sur la console pour que la recharge reprenne.
- La recharge sans fil n'est pas aussi rapide que lorsque le téléphone est connecté au chargeur par un fil.
- La coque du téléphone doit être retirée lorsqu'il est placé sur la console de recharge sans fil.
- L'iPhone^{MD} 12 (y compris l'iPod^{MD}) est équipé d'un logiciel qui le protège de la surchauffe. Lorsque le logiciel est actif, le taux de charge est limité afin de protéger l'appareil.
- Le téléphone doit toujours être placé sur la console de recharge sans fil à l'intérieur des limites tracées sur celle-ci de manière à ce que ses éléments de recharge soient connectés aux bobines de recharge du système. Le déplacement du téléphone durant la recharge peut interrompre ou limiter le taux de charge.
- L'ouverture de plusieurs applications sur le téléphone pendant la recharge peut réduire l'efficacité de charge et il se peut même que certaines applications en cours d'exécution soient fermées (p. ex. Apple CarPlay^{MD}). Cela peut également provoquer une surchauffe du téléphone.

- Les consoles de recharge sans fil peuvent activer certaines méthodes pour empêcher le téléphone de surchauffer durant la charge comme limiter le taux de charge. Dans certains cas, l'appareil peut s'éteindre pour un court instant (lorsque l'appareil atteint une certaine température). Si cela se produit, cela ne signifie pas qu'il y a un problème avec la console de recharge. Il s'agit peut-être d'une mesure de protection contre les dommages au téléphone.
- L'utilisation de multiples fonctions simultanément (recharge sans fil, Apple CarPlay^{MD}, Android Auto^{MC}) pourrait causer une surchauffe de l'appareil et limiter les fonctions ou les désactiver. Dans ce cas, il est recommandé de connecter le système à l'aide d'un port USB.
- Ne placez pas la télécommande ou tout autre type d'objet en métal ou magnétisé à l'intérieur d'un boîtier de téléphone mobile ou à proximité d'une console de chargement sans fil.
- Un appareil compatible placé sur la console de recharge et le commutateur d'allumage est placé à la position OFF, un message de rappel peut s'afficher sur l'écran du groupe d'instruments pour avertir le conducteur.

MISE EN GARDE!

La télécommande ne doit pas être placée sur la console de recharge ni à 15 cm (6 po) ou moins de celle-ci. Cela peut causer une surchauffe excessive et endommager la télécommande. Placer la télécommande à proximité de la console de chargement bloque la détection de la télécommande par le véhicule et empêche le véhicule de démarrer.

GLACES

COMMANDES DES GLACES À COMMANDE ÉLECTRIQUE

Les commandes électriques de glaces, situées sur le panneau de garnissage de portière du conducteur, actionnent le mouvement des quatre glaces à commande électrique.

La portière de passager avant et les portières de passagers arrière sont équipées d'un seul commutateur qui permet d'actionner la glace de cette portière seulement.

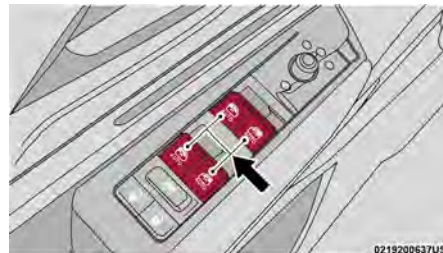

Commutateurs de glace à commande électrique de la portière du conducteur

NOTA :

- Les commutateurs de glace à commande électrique restent alimentés jusqu'à dix minutes après la coupure du contact. L'ouverture d'une des deux portières avant annule cette fonction.

- Les commandes des glaces ne fonctionnent que si le commutateur d'allumage se trouve à la position ON/RUN (MARCHE).

AVERTISSEMENT!

Ne laissez jamais d'enfants seuls dans le véhicule, et ne laissez pas des enfants jouer avec les glaces à commande électrique. Ne laissez pas la télécommande dans le véhicule ou à proximité de celui-ci (ni dans un endroit accessible aux enfants) et ne laissez pas le commutateur d'allumage du système d'accès et de démarrage sans clé Keyless Enter 'n Go^{MC} en position ON/RUN (MARCHE). Les occupants, et surtout les enfants sans surveillance, peuvent se faire coincer par les glaces en actionnant les commutateurs des glaces à commande électrique. Ils risquent de subir des blessures graves ou mortelles.

Caractéristiques de glace automatique

Tant la glace du conducteur que celle du passager avant, et selon l'équipement les deux glaces arrière, peuvent avoir un fonctionnement d'ouverture et de fermeture automatiques.

Fonction d'ouverture automatique

Pour les glaces équipées du fonctionnement automatique AUTO, poussez le commutateur de glace vers le bas jusqu'au deuxième cran, puis relâchez-le : la glace s'ouvre automatiquement.

Pour empêcher l'ouverture complète de la glace pendant l'ouverture automatique, tirez ou poussez brièvement le commutateur.

Fonction de fermeture automatique des glaces avec protection antipincement

Pour les glaces équipées du fonctionnement automatique AUTO, levez le commutateur de glace vers le haut jusqu'au deuxième cran, puis relâchez-le : la glace remonte automatiquement.

Pour empêcher la fermeture complète de la glace pendant la fermeture automatique, appuyez brièvement sur le commutateur vers le bas.

Pour fermer partiellement la glace, soulevez brièvement le commutateur de glace, puis relâchez-le lorsque vous voulez interrompre l'abaissement de la glace.

Si la glace rencontre un obstacle pendant la fermeture automatique, elle inverse son mouvement, puis s'abaisse de nouveau. Retirez l'obstacle et utilisez le commutateur de glace de nouveau pour fermer la glace.

NOTA :

Tout choc imputable à une chaussée irrégulière peut déclencher inopinément la fonction d'inversion automatique pendant la fermeture automatique. En pareil cas, tirez légèrement le commutateur et maintenez-le dans cette position pour fermer la glace manuellement.

AVERTISSEMENT!

La protection antipincement n'est plus disponible lorsque la glace est presque complètement fermée. Pour éviter les blessures, assurez-vous de garder les bras, les mains, les doigts et tout obstacle à l'intérieur pour ne pas obstruer la fermeture de la glace.

Réinitialisation de la fonction de fermeture automatique

Si la fonction de fermeture automatique cesse de fonctionner, il peut être nécessaire de réinitialiser la glace. Pour réinitialiser la fonction de fermeture automatique :

Portes avant

1. Relevez le commutateur de glace pour fermer complètement la glace et maintenez-le dans cette position pendant deux secondes supplémentaires après la fermeture complète de la glace.

Portières arrière

1. Relevez le commutateur de glace pour fermer complètement la glace et maintenez-le dans cette position pendant deux secondes supplémentaires après la fermeture complète de la glace.
2. Relâchez le commutateur de glace, puis dans les cinq secondes, tirez à nouveau ce commutateur vers le haut pendant deux secondes de plus.

Commutateur de verrouillage de glace

Le commutateur de verrouillage de glace situé sur le panneau de garnissage de la portière du conducteur vous permet de désactiver les commandes des glaces des portières de passager arrière. Pour désactiver les commandes des glaces, appuyez brièvement sur le bouton de verrouillage des glaces (le témoin situé sur le bouton s'allume). Pour activer les commandes des glaces, appuyez brièvement de nouveau sur le bouton de verrouillage des glaces (le témoin sur le bouton s'éteint de nouveau).

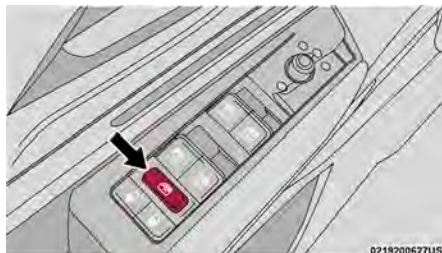

Commutateur de verrouillage de glace à commande électrique

TREMBLEMENT DÛ AU VENT

Le tremblement dû au vent est semblable à la pression ressentie dans les oreilles ou à un bruit d'hélicoptère. Le tremblement peut être ressenti lorsque les glaces sont baissées ou que le toit ouvrant (selon l'équipement) est ouvert ou partiellement ouvert. Cela est normal et peut être atténué. Si le phénomène se produit lorsque les vitres arrière sont baissées, baissez les vitres avant et arrière pour atténuer le tremblement. Si le phénomène se produit lorsque le toit ouvrant est ouvert, réglez l'ouverture de celui-ci pour atténuer le tremblement.

APPAREILS À SIGNAL RADIO SUR LE PARE-BRISE – SELON L'ÉQUIPEMENT

Votre véhicule peut être équipé d'un vitrage anti-infrarouge (IRR) au teintage de première qualité. S'il vous est nécessaire de monter des appareils tels qu'un transpondeur, un ouvre-porte de garage, un détecteur de radar ou tout autre appareil qui émet un signal radio, veuillez vous reporter à la zone désignée du pare-brise. Il y a une petite boîte près du côté passager du couvre-miroir. L'emplacement est identifiable par une légère décoloration en raison du retrait du revêtement IRR.

Les revêtements de pare-brise métallisés disponibles sur le Grand Wagoneer peuvent potentiellement perturber l'identification par radiofréquence (RFID) en fonction de l'emplacement du signal ou d'interférences supplémentaires, quelle que soit la zone de suppression fournie. Dans le cas où une RFID ou une interruption de signal entre un appareil monté sur un véhicule (par exemple, un transpondeur de péage) ne fonctionne pas correctement, vous devrez peut-être consulter votre société de péage et devrez peut-être utiliser un autre appareil, comme un transpondeur de péage attaché à la plaque d'immatriculation.

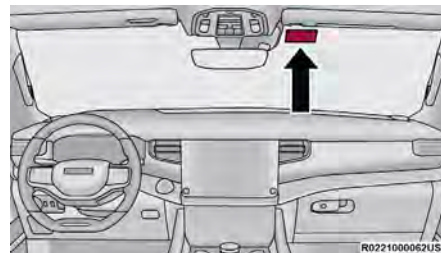

Emplacement de montage des appareils à signal radio

TOIT OUVRANT À COMMANDE ÉLECTRIQUE – SELON L'ÉQUIPEMENT

TOIT OUVRANT À TROIS VOLETS À COMMANDE ÉLECTRIQUE

Les commutateurs de toit ouvrant à commande électrique se trouvent sur la console au pavillon entre les lampes d'accueil et de lecture.



Commutateurs de toit ouvrant à commande électrique

- 1 – Ouverture et fermeture du toit ouvrant
- 2 – Ventilation du toit ouvrant
- 3 – Ouverture et fermeture du pare-soleil

AVERTISSEMENT!

- Ne laissez jamais d'enfants sans surveillance dans le véhicule ou dans un endroit où ils auraient accès à un véhicule non verrouillé. Ne laissez jamais la télécommande dans le véhicule, ou à proximité de celui-ci, ou dans un endroit accessible aux enfants. Ne laissez pas le système d'accès et de démarrage sans clé Keyless Enter 'n Go^{MC} en position ON/RUN (MARCHE). Les passagers du véhicule, et particulièrement les enfants laissés sans surveillance, peuvent se faire piéger par le toit ouvrant électrique en jouant avec son commutateur. Ils risquent de subir des blessures graves ou mortelles.

(Suite)

AVERTISSEMENT!

- Lors d'une collision, un toit ouvrant qui est ouvert augmente les risques de projection hors du véhicule. Vous risquez de subir des blessures graves ou la mort. Bouclez toujours votre ceinture de sécurité et assurez-vous que tous les passagers du véhicule fassent de même.
- Ne laissez jamais de jeunes enfants actionner le toit ouvrant. Ne permettez à aucun occupant de sortir les doigts ou toute autre partie du corps par l'ouverture du toit ouvrant, ni de laisser dépasser un objet. Des blessures pourraient s'ensuivre.

Ouverture et fermeture du toit ouvrant

Le toit ouvrant est doté de deux butées automatiques programmées pour la position d'ouverture du toit ouvrant; une position de confort et une position d'ouverture complète. La position d'ouverture jusqu'à la butée de confort réduit le tremblement dû au vent au sein de l'habitacle.

Ouverture et fermeture rapides

Pour ouvrir le toit ouvrant, appuyez brièvement (moins d'une demi-seconde) sur OPEN (OUVRIR) du commutateur du toit ouvrant. Le toit ouvrant s'ouvre jusqu'à la butée de confort et s'arrête automatiquement. Appuyez brièvement à nouveau sur OPEN (OUVRIR) pour passer à la position d'ouverture complète.

Pour fermer le toit ouvrant, appuyez brièvement (moins d'une demi-seconde) sur CLOSE (FERMER) du commutateur du toit ouvrant. Le toit ouvrant se ferme automatiquement à partir de n'importe quelle position.

Pendant l'ouverture rapide ou la fermeture rapide, le déplacement du toit ouvrant s'arrête si l'on appuie d'une quelconque autre manière sur le commutateur.

Ouverture et fermeture manuelles

Pour ouvrir le toit ouvrant, maintenez enfoncé le commutateur OPEN (OUVRIR) du toit ouvrant. Le toit ouvrant s'ouvre jusqu'à la butée de confort, puis s'arrête automatiquement. Relâchez le commutateur, puis maintenez-le enfoncé de nouveau pour passer à la position d'ouverture complète.

Pour fermer le toit ouvrant, maintenez enfoncé la position CLOSE (FERMER) du commutateur de toit ouvrant.

Si le commutateur est relâché pendant l'opération d'ouverture ou de fermeture, le mouvement du toit ouvrant cesse et il reste dans cette position.

Ventilation rapide par le toit ouvrant

Pour ventiler par le toit ouvrant, appuyez brièvement (moins d'une demi seconde) sur TILT (INCLINER) sur le commutateur de ventilation. Le toit ouvrant s'ouvre en position de ventilation, quelle que soit sa position initiale. Pendant l'ouverture partielle rapide, le déplacement du toit ouvrant s'arrêtera si vous appuyez sur le commutateur.

NOTA :

Si le rideau pare-soleil est en position de fermeture lorsque vous actionnez le toit ouvrant en mode rapide ou manuel d'ouverture ou de ventilation, le rideau pare-soleil s'ouvre automatiquement en position de demi-ouverture avant l'ouverture du toit ouvrant.

Ouverture et fermeture du rideau pare-soleil à commande électrique

Le rideau pare-soleil a deux positions d'ouverture programmées : demi-ouverture et ouverture complète. Lorsque vous actionnez le rideau pare-soleil à partir de la position fermée, celui-ci s'arrête toujours à la position de demi-ouverture, peu importe si l'ouverture est rapide ou manuelle. Le commutateur doit être enfoncé de nouveau pour passer à la position d'ouverture complète.

Si le toit ouvrant est ouvert ou entrouvert, le rideau pare-soleil ne peut se fermer qu'en position de demi-ouverture. Si vous appuyez sur le commutateur de fermeture du rideau pare-soleil lorsque le toit ouvrant est ouvert ou entrouvert et que le rideau pare-soleil est en position de demi-ouverture, le toit ouvrant se ferme automatiquement avant le rideau pare-soleil.

Ouverture et fermeture rapides

Pour ouvrir le rideau pare-soleil, appuyez sur OPEN (OUVRIR) du commutateur du rideau pare-soleil, puis relâchez-le dans un délai d'une demi-seconde, le rideau pare-soleil s'ouvrira à la position de demi-ouverture et s'arrêtera automatiquement. Appuyez brièvement à nouveau sur OPEN (OUVRIR) pour continuer d'ouvrir le rideau pare-soleil jusqu'à la position d'ouverture complète.

Pour fermer le rideau pare-soleil, appuyez sur CLOSE (FERMER) sur commutateur du rideau pare-soleil et relâchez-le en moins d'une demi seconde.

Si vous actionnez le commutateur du toit ouvrant pendant l'ouverture rapide ou la fermeture rapide, le rideau pare-soleil s'arrêtera en position partiellement ouverte.

Ouverture et fermeture manuelles

Pour ouvrir le rideau pare-soleil, appuyez sur OPEN (OUVRIR) du commutateur du rideau pare-soleil et maintenez-le enfoncé, et le pare-soleil s'ouvrira à la position de demi-ouverture puis s'arrêtera automatiquement. Appuyez à nouveau sur OPEN (OUVRIR) du commutateur du rideau pare-soleil et maintenez-le enfoncé pour continuer d'ouvrir le rideau pare-soleil jusqu'à la position d'ouverture complète.

Pour fermer le rideau pare-soleil, appuyez sur CLOSE (FERMER) du commutateur du rideau pare-soleil et maintenez-le enfoncé.

Si vous relâchez le commutateur pendant que le rideau pare-soleil est en mouvement, celui-ci s'arrêtera en position partiellement ouverte.

Fonction de détection des obstacles

Cette fonction détecte un obstacle pendant la fermeture rapide du toit ouvrant. Si un obstacle est détecté dans la course du toit ouvrant, le toit se rétracte automatiquement. Enlevez l'obstacle le cas échéant.

NOTA :

Si trois tentatives consécutives de fermeture du toit ouvrant entraînent l'activation de la fonction de détection des obstacles et la rétraction du toit, la fonction de détection des obstacles se désactive et vous devez fermer le toit ouvrant en mode manuel.

Fonctionnement lorsque le contact est coupé – selon l'équipement

Le commutateur de toit ouvrant à commande électrique reste alimenté jusqu'à environ dix minutes après avoir placé le commutateur d'allumage à la position OFF (HORS FONCTION). L'ouverture de l'une des deux portières avant annule cette fonction.

NOTA :

Le délai de coupure de contact (selon l'équipement) est programmable à l'écran du système Uconnect  page 215.

Toit vitré de troisième rangée

Le toit vitré au-dessus des sièges de troisième rangée est doté d'une simple vitre fixe et d'un rideau pare-soleil manuel. Pour ouvrir le rideau pare-soleil arrière, tirez le pare-soleil manuellement vers l'avant du véhicule. Pour fermer le rideau pare-soleil arrière, tirez le pare-soleil manuellement vers l'arrière du véhicule.

Entretien du toit ouvrant

Utilisez uniquement un produit de nettoyage non abrasif et un chiffon doux pour nettoyer le panneau vitré. Effectuez des vérifications périodiques pour retirer tous les débris accumulés dans les glissières.

CAPOT

OUVERTURE DU CAPOT

Pour ouvrir le capot, deux loquets doivent être actionnés.

1. Tirez le levier d'ouverture situé sous le tableau de bord du côté conducteur.

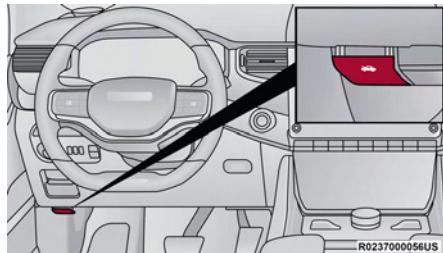

Ouverture du capot

2. insérez votre main sous le capot de l'extérieur du véhicule, déplacez le loquet de sûreté vers la gauche, puis soulevez le capot.

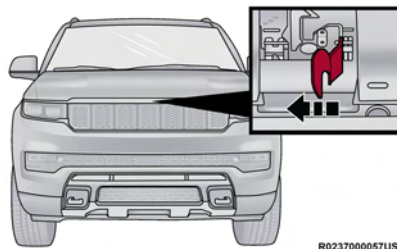

Emplacement du loquet de sûreté

NOTA :

- Le véhicule doit être à l'arrêt et le sélecteur de rapport doit être à la position P (STATIONNEMENT).
- Tout en soulevant le capot, utilisez les deux mains.
- Avant de lever le capot, vérifiez que les bras d'essuie-glace ne sont pas en mouvement et dans la position relevée.
- Au besoin, abaissez légèrement le capot avant de pousser le loquet de sûreté.

FERMETURE DU CAPOT

En un mouvement continu et en usant d'une force modérée, tirez le bord avant du capot vers le bas jusqu'à ce que l'angle se situe au-dessous du point de croisement (où les vérins à gaz ne résistent plus) et laissez le capot descendre de lui-même jusqu'à la position de fermeture.

AVERTISSEMENT!

Assurez-vous que le capot est bien verrouillé avant de conduire votre véhicule. S'il n'est pas solidement verrouillé, le capot pourrait s'ouvrir brusquement pendant la conduite et obstruer complètement votre vision. Vous risquez des blessures graves ou la mort si vous ne tenez pas compte de cet avertissement.

2

HAYON

DÉVERROUILLAGE ET OUVERTURE DU HAYON

Le hayon à commande électrique peut être ouvert en appuyant sur le bouton du hayon de la télécommande, sur le bouton du hayon dans l'espace de chargement ou sur la poignée d'ouverture électronique du hayon
 ➔ page 32.

Pour ouvrir le hayon à commande électrique, appuyez à deux reprises en moins de cinq secondes sur le bouton de hayon de la télécommande. Lorsque le hayon est ouvert, appuyez sur le bouton à deux reprises en moins de cinq secondes une deuxième fois pour le fermer.

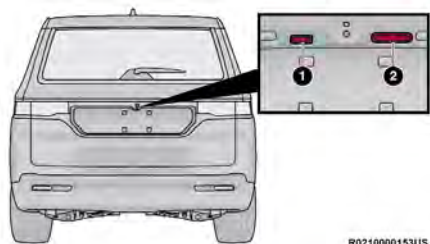

R021000153US

Ouverture du hayon

- 1 - Bouton de verrouillage du système de déverrouillage passif
- 2 - Poignée de déverrouillage électronique du hayon

NOTA :

Si toutes les portières sont programmées pour être déverrouillées à la première pression dans les réglages du système Uconnect ➔ page 215, toutes les portes se déverrouillent lorsque vous appuyez sur le dispositif de déverrouillage électronique du hayon. Si la portière du conducteur uniquement est programmée, seul le hayon se déverrouillera lorsque vous appuyez sur le dispositif de déverrouillage électronique du hayon.

NOTA :

- Utilisez le commutateur de verrouillage électrique des portières sur le panneau de garnissage de portière avant ou la télécommande pour verrouiller et déverrouiller le hayon.
- Le barillet de serrure de la portière du conducteur ne permet pas de verrouiller et de déverrouiller le hayon.

- La transmission du véhicule doit être à la position P (STATIONNEMENT) pour pouvoir utiliser le bouton d'ouverture ou de fermeture du hayon.

AVERTISSEMENT!

Les gaz d'échappement toxiques pénètrent beaucoup plus facilement à l'intérieur de l'habitacle si vous roulez avec le hayon ouvert. Les vapeurs générées par ces gaz peuvent s'avérer nocives pour vous et vos passagers. Veillez à fermer le hayon pendant la conduite.

NOTA :

Le hayon peut aussi être ouvert manuellement en poussant la poignée d'ouverture électronique du hayon et en tirant vers le haut d'un seul mouvement fluide.

VERROUILLAGE DU HAYON

Il y a plusieurs façons de fermer le hayon :

- Manuellement (agrippez la poignée de fermeture du hayon et tirez vers le bas)
- Télécommande
- Mains libres (selon l'équipement)
- Bouton de fermeture du hayon dans l'espace de chargement

Aors qu'une télécommande valide du système de déverrouillage passif se trouve à 1,5 m (5 pi) ou moins du hayon, appuyez sur le bouton de déverrouillage passif situé à gauche de la poignée d'ouverture électronique du hayon pour verrouiller le véhicule seulement.

Si le hayon est complètement ouvert, vous pouvez le fermer en appuyant sur le bouton de fermeture du hayon situé dans l'espace de chargement sur le panneau de garniture arrière gauche, près de l'ouverture

du hayon. Si le hayon est en mouvement, appuyez à nouveau sur le bouton de fermeture du hayon pour inverser la course du hayon.

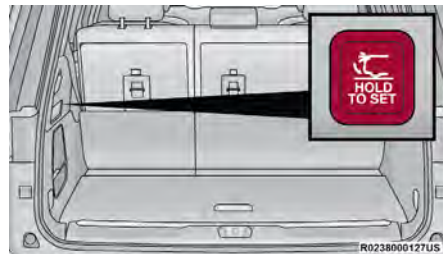

R0238000127US

Bouton de fermeture du hayon

HAUTEUR RÉGLABLE DU HAYON À COMMANDE ÉLECTRIQUE

La hauteur maximale d'ouverture du hayon peut être réglée et enregistrée afin que le hayon ne s'ouvre qu'à la hauteur désirée. Pour régler la hauteur voulue, procédez comme suit :

1. Ouvrez complètement le hayon, puis tirez-le manuellement vers le bas jusqu'à la hauteur désirée.
2. Appuyez sur le bouton de fermeture du hayon (situé sur le côté gauche du panneau de garnissage à l'intérieur de l'espace de chargement) et maintenez-le enfoncé pendant trois secondes. Un signal sonore retentit pour vous indiquer que la hauteur a été enregistrée.

Pour réinitialiser la hauteur enregistrée à une nouvelle valeur, procédez comme suit :

1. Ouvrez le hayon, puis poussez manuellement le hayon vers le haut jusqu'à sa position d'ouverture complète.
2. Tirez manuellement le hayon vers le bas jusqu'à la nouvelle hauteur désirée, puis maintenez le bouton de fermeture du hayon enfoncé pendant trois secondes, jusqu'à ce que le signal sonore retentisse.

Procédure en cas de défaillance du hayon à commande électrique :

1. En cas de panne électrique du hayon, le hayon peut être ouvert en utilisant la fonction d'ouverture d'entretien du loquet. Vous pouvez le faire à l'aide d'un tournevis de 3 mm de diamètre.

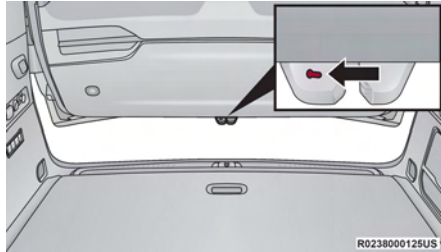

Ouverture pour l'entretien du hayon

2. De l'intérieur du hayon, un œillet est visible. Placez le tournevis dans l'œillet.
3. Faites tourner la poignée du tournevis pour actionner le levier et relâchez le loquet.

4. Si le hayon est laissé ouvert pendant une période prolongée, il est possible que vous deviez le fermer manuellement pour réinitialiser la fonctionnalité du hayon à commande électrique.

HAYON MAINS LIBRES



A0238000122US

Zone d'activation du hayon mains libres

Pour ouvrir ou fermer le hayon au moyen de l'activation mains libres, faites un mouvement rectiligne de pied vers l'avant et vers l'arrière sous la zone d'activation du véhicule, dans l'emplacement général entre les capteurs de stationnement. La zone d'activation est d'environ 0,3 m (1 pi) de chaque côté à partir de l'axe central du véhicule. Un mouvement de balayage sous la zone d'activation peut également être effectué pour l'activation mains libres afin d'ouvrir ou de fermer le hayon.

NOTA :

La zone d'activation est la même pour les véhicules équipés ou non d'un ensemble de remorquage.



2

Mouvement du pied valide

Lorsqu'un mouvement du pied valide est effectué, le hayon émet une sonnerie, les feux de détresse clignotent et le hayon s'ouvre après une seconde environ ou se ferme après environ trois secondes. Ces réglages peuvent être activés ou désactivés dans les réglages du système Uconnect ➔ page 215.

NOTA :

- L'ouverture ou la fermeture du hayon mains libres exige une télécommande de télédéverrouillage du système de déverrouillage passif valide à moins de 1,5 m (5 pi) de la poignée du hayon. Si une télécommande munie du système de déverrouillage passif valide ne se trouve pas à moins de 1,5 m (5 pi), le hayon ne réagira à aucun mouvement de pied et émettra des carillons d'inhibition pour avertir l'utilisateur de l'absence de la télécommande.
- La distance entre le bouclier/pare-chocs arrière et le pied ne doit pas dépasser 20 cm (8 po) pour reconnaître un mouvement valide.
- Vous pouvez activer ou désactiver la fonction de hayon mains libres au moyen des réglages du système Uconnect ➔ page 215.

- La fonction de hayon mains libres devrait être désactivée pendant la mise sur cric, le changement de pneu, le lavage manuel de la voiture et l'entretien du véhicule.
- La fonction de hayon mains libres peut être activée par tout objet métallique se déplaçant de l'avant vers l'arrière sous le pare-chocs arrière, comme un nettoyage à l'aide d'un balai en métal.
- La fonction de hayon mains libres ne fonctionne que lorsque la transmission est en position de STATIONNEMENT.
- Si lors de son ouverture ou de sa fermeture le hayon mains libres rencontre une résistance suffisamment importante en raison d'un obstacle, il revient automatiquement à la position fermée/ouverte.
- Le hayon mains libres ne s'ouvrira pas si la télécommande est dans le porte-gobelet ou ailleurs dans le véhicule.
- Des capteurs de pincement sont fixés sur le côté de l'ouverture du hayon. Une légère pression sur ces bandes entraîne le retour du hayon à la position ouverte.
- Si le hayon à commande électrique rencontre plusieurs obstacles au cours du même cycle de déplacement, le système s'arrête automatiquement. Si cela se produit, le hayon doit être actionné manuellement.
- Le hayon à commande électrique se déverrouille, mais ne s'ouvre pas en mode électrique, à une température inférieure à -24 °C (-12 °F). Veuillez à éliminer toute accumulation de neige ou de glace sur le hayon avant d'ouvrir le hayon.

- Si le hayon est laissé ouvert pendant une période prolongée (environ une heure), il est possible que vous deviez le fermer manuellement pour réinitialiser la fonctionnalité du hayon à commande électrique.

AVERTISSEMENT!

- Les gaz d'échappement toxiques pénètrent beaucoup plus facilement à l'intérieur de l'habitacle si vous roulez avec le hayon ouvert. Les vapeurs générées par ces gaz peuvent s'avérer nocives pour vous et vos passagers. Veuillez à fermer le hayon pendant la conduite.
- Si vous devez rouler en gardant le hayon ouvert, assurez-vous que toutes les glaces sont fermées et que le ventilateur du système de chauffage-climatisation fonctionne à régime élevé. N'utilisez pas le mode de recirculation d'air.

NOTA :

Laissez le système électrique ouvrir le hayon. Si vous tirez ou poussez manuellement le hayon, vous risquez d'activer la fonction de détection d'obstacles du hayon et d'arrêter le fonctionnement en mode électrique ou d'inverser la course du hayon.

AVERTISSEMENT!

Des blessures ou des dommages à l'espace de chargement pourraient survenir pendant le fonctionnement automatique du hayon. Veuillez à dégager la zone de fermeture du hayon de tout obstacle. Assurez-vous de fermer et d'enclencher le hayon avant de démarrer.

CARACTÉRISTIQUES DE L'ESPACE DE CHARGEMENT

Rangement de l'espace de chargement

Le plancher de chargement est conçu pour soutenir une charge maximale de 136 kg (300 lb), qui doit être répartie de manière uniforme sur le plancher de chargement.

Un espace de rangement supplémentaire se trouve sous le couvercle de rangement. Pour accéder au rangement inférieur, soulevez la poignée et relevez le couvercle de rangement.

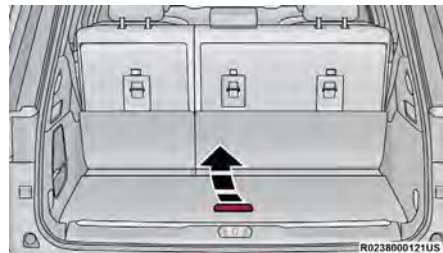

Soulevez la poignée du plancher de chargement

Crochets d'arrimage de l'espace de chargement

Les points d'arrimage qui se trouvent sur les côtés de l'espace de chargement permettent de retenir le chargement en toute sécurité lorsque le véhicule roule. Les attaches de chargement sont conçues pour une charge maximale de 136 kg (300 lb).

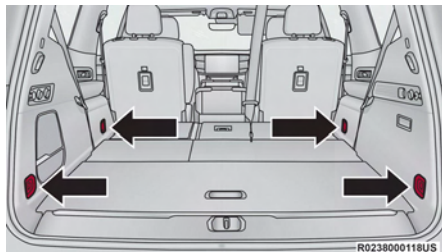

Crochets d'arrimage

AVERTISSEMENT!

- Les sangles d'arrimage du chargement ne constituent pas un point d'ancrage sûr pour la courroie d'attache d'un siège d'enfant. En cas d'arrêt brusque ou d'accident, une sangle d'arrimage pourrait se desserrer et ne plus retenir le siège d'enfant. L'enfant risque alors d'être gravement blessé. N'utilisez donc que les ancrages fournis pour les courroies d'attache des sièges d'enfant.
- Pour éviter des blessures, les passagers ne doivent pas s'asseoir sur le plancher de l'espace de chargement arrière. L'espace de chargement arrière est en effet réservé uniquement au transport des charges et n'est pas destiné aux passagers, qui doivent s'asseoir sur les sièges et boucler leur ceinture de sécurité.

Le poids et la position de la charge et des passagers peuvent modifier le centre de gravité et la maniabilité du véhicule. Pour éviter toute perte de maîtrise du

(Suite)

AVERTISSEMENT!

véhicule risquant d'entraîner des blessures, suivez les directives décrites ci-après lorsque vous chargez votre véhicule.

- Ne transportez pas des objets d'un poids qui dépasse la limite figurant sur l'étiquette apposée sur la portière gauche ou le pilier B de la portière gauche.
- Placez toujours les charges de façon uniforme sur le plancher de l'espace de chargement. Placez les objets les plus lourds aussi bas et aussi en avant que possible.
- Placez autant de charges que possible à l'avant de l'essieu arrière. Une charge trop lourde ou mal placée sur l'essieu arrière ou derrière cet essieu risque de causer un louvoiement du véhicule.
- N'empilez pas des bagages ou des charges plus haut que la partie supérieure du dossier. Ces bagages ou charges risqueraient d'altérer la visibilité ou de se transformer en projectiles dangereux en cas d'arrêt brusque ou d'accident.

Couvre-bagages pliable de l'espace de chargement – selon l'équipement

Ce couvre-bagages sert à dissimuler les objets et non à fixer les charges. Il ne prévient pas le déplacement des articles et ne protège pas les passagers contre des articles non fixés.

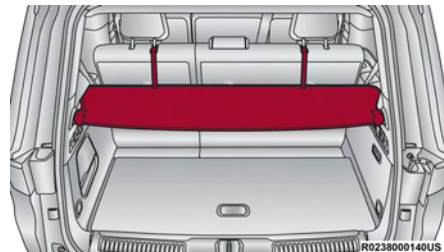

Couvre-bagages pliable de l'espace de chargement

Pour couvrir l'espace de chargement :

1. Retirez le couvre-bagages plié de la pochette de rangement et dépliez-le en exerçant un mouvement de torsion.
2. Insérez les goupilles aux extrémités du couvre-bagages dans les fentes de chaque côté de la garniture de pied.

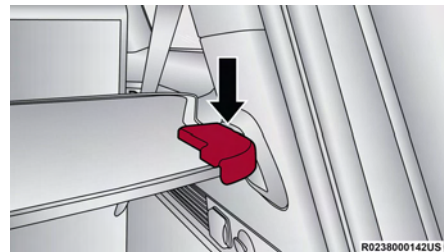

Étape 2

3. Accrochez les courroies à la tige intérieure de l'appuie-tête arrière de chaque côté.

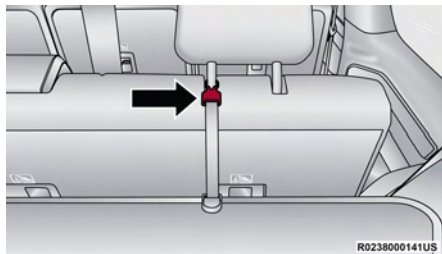

Étape 3

NOTA :

Il est possible d'ouvrir le hayon lorsque le couvre-bagages est en place.

Pour ranger le couvre-bagages pliable, inversez les étapes d'installation et replacez le couvre-bagages dans sa pochette de rangement.

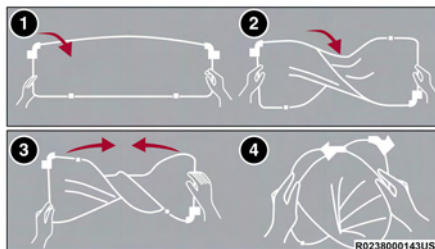

Pliage du couvre-bagages

- 1 - Retirer le couvre-bagage du véhicule
- 2 - Tordre le couvre-bagage
- 3 - Pousser le couvre-bagage tordu vers l'intérieur
- 4 - Placer le couvre-bagage plié dans la pochette

AVERTISSEMENT!

En cas de collision, un couvre-bagages mal fixé dans le véhicule pourrait provoquer des blessures. Il risque en effet de se transformer en projectile en cas d'arrêt soudain et de frapper l'un des occupants. Ne rangez pas le couvre-bagages sur le plancher de l'espace utilitaire ni dans l'habitacle. Lorsqu'il est retiré de ses fixations, retirez-le du véhicule. Ne rangez pas le couvre-bagages dans le véhicule.

Couvre-bagages escamotable de l'espace de chargement - selon l'équipement

Ce couvre-bagages sert à dissimuler les objets et non à fixer les charges. Il ne prévient pas le déplacement des articles et ne protège pas les passagers contre des articles non fixés.

Pour couvrir l'espace de chargement :

1. Saisissez le couvre-bagages par sa poignée centrale et tirez-le par-dessus l'espace de chargement.
2. Insérez les goupilles des extrémités du couvre-bagages dans les fentes de la garniture de pied.
3. Il est possible d'ouvrir le hayon lorsque le couvre-bagages est en place.

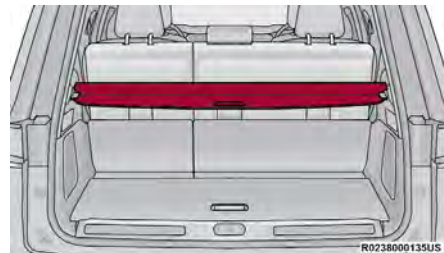

Couvre-bagages arrière

AVERTISSEMENT!

En cas de collision, un couvre-bagages mal fixé dans le véhicule pourrait provoquer des blessures. Il risque en effet de se transformer en projectile en cas d'arrêt soudain et de frapper l'un des occupants. Ne rangez pas le couvre-bagages sur le plancher de l'espace utilitaire ni dans l'habitacle. Lorsqu'il est retiré de ses fixations, retirez-le du véhicule. Ne rangez pas le couvre-bagages dans le véhicule.

Filet de l'espace de chargement – selon l'équipement

L'espace de chargement arrière peut être équipé d'un filet d'arrimage pour fixer les articles qui s'y trouvent pendant la conduite.

Pour attacher le filet d'arrimage, les agrafes doivent être accrochées à travers les boucles des deux côtés de l'espace de chargement.

PORTE-BAGAGES DE TOIT – SELON L'ÉQUIPEMENT

Les traverses et les longerons sont conçus pour transporter une charge sur les véhicules équipés d'un porte-bagages. **La charge ne doit pas dépasser 68 kg (150 lb) et doit être uniformément répartie sur les traverses du porte-bagages.**

Les traverses de votre véhicule sont livrées en position de rangement dans le bac de l'espace de chargement arrière. Utilisez toujours des traverses lorsqu'une charge est placée sur le porte-bagages de toit. Vérifiez fréquemment les courroies pour vous assurer que la charge est bien fixée.

Le porte-bagages de toit n'augmente pas la capacité de charge totale du véhicule. Assurez-vous que la somme de la charge totale transportée dans le véhicule et de celle placée sur le porte-bagages externe ne dépasse pas la capacité maximale du véhicule.

INSTALLATION DES TRAVERSES

AVERTISSEMENT!

En cas de collision, des traverses mal fixées dans le véhicule pourraient provoquer des blessures. Elles risquent en effet de se transformer en projectiles en cas d'arrêt soudain et de frapper l'un des occupants. Ne rangez pas les traverses sur le plancher de l'espace utilitaire ni dans l'habitacle. Lorsque les traverses sont retirées de leurs fixations, retirez-les du véhicule. Ne les rangez pas dans le véhicule.

Votre véhicule est équipé de deux traverses. Elles se trouvent dans le bac de chargement arrière, rangées dans des blocs de mousse.

Il y a également un paquet de vis de fixation et une clé Torx fournis dans les blocs de mousse. Vous pouvez trouver le paquet de vis de fixation dans le bloc de mousse de gauche et la clé Torx dans le bloc de mousse de droite.

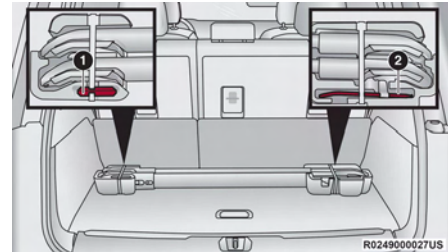

Traverses rangées

- 1 - Vis de fixation
- 2 - Clé Torx

Les traverses peuvent être installées en trois positions. Il y a aussi des boucles d'arrimage à côté de chaque emplacement de traverse de chaque côté du toit.

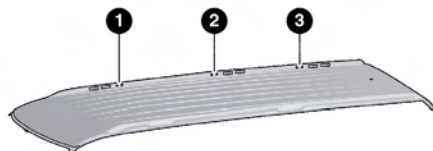

R0249000028US

Emplacements de traverse

- 1 - Position 1
- 2 - Position 2
- 3 - Position 3

NOTA :

Les traverses ne devraient être utilisées que dans les positions 1 et 2 ou dans les positions 1 et 3. Elles ne sont pas conçues pour être utilisées dans les positions 2 et 3.

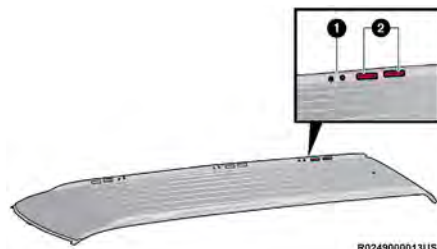

R0249000013US

Emplacements de traverse et de boucle d'arrimage

- 1 - Emplacement d'installation de traverse
- 2 - Emplacements de boucle d'arrimage

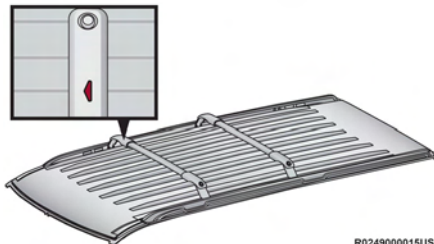

R0249000015US

Flèche directionnelle de traverse

NOTA :

Il y a des flèches sur le dessus des traverses qui indiquent la direction dans laquelle elles devraient être installées. Les flèches devraient pointer vers le devant du véhicule.

Observez les étapes suivantes pour installer les traverses :

1. Retirez les traverses des blocs de mousse.
2. Pivotez le support extérieur de la traverse et tournez-le de 180 degrés autour du boulon jusqu'à la position ouverte. Ouvrez également le support extérieur à l'extrémité opposée de la traverse.

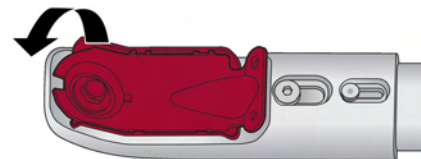

R0249000016US

Étape 2



R0249000017US

Ouvrir le support extérieur (vue du dessous)

3. À l'aide de la clé Torx fournie, desserrez les boulons Torx aux deux extrémités de la traverse.

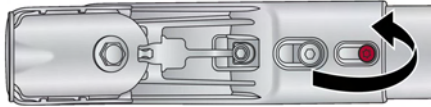

R0249000018US

Étape 3

4. À l'aide de la clé et des vis de fixation fournies, fixez les vis au longeron.

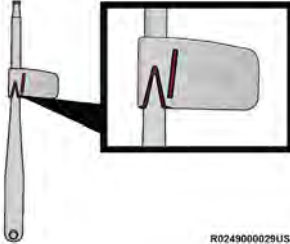

R0249000028US

Indicateur de serrage de la clé

NOTA :

La clé est munie d'un indicateur qui montre le niveau de serrage voulu de la vis. La ligne oblique s'alignera avec la flèche pendant le serrage.

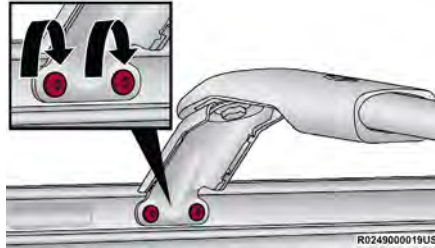

R0249000019US

Étape 4

5. Serrez les boulons à tête Torx sur le support intérieur.

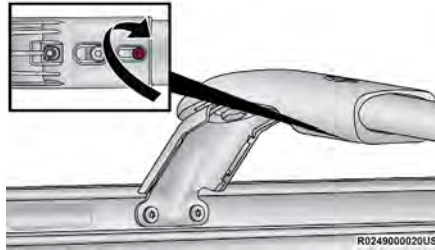

R0249000020US

Étape 5

NOTA :

Il est important que les vis restent desserrées jusqu'à ce que les deux côtés de la traverse soient fixés au longeron.

6. Répétez les étapes 2 à 5 pour la deuxième traverse à la position voulue.

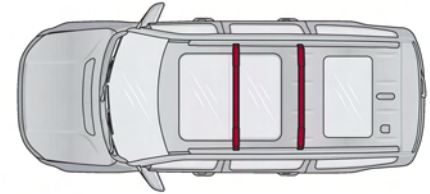

R0249000026US

Traverses installées

AVERTISSEMENT!

Avant de prendre la route, assurez-vous que le chargement est solidement arrimé. Tout objet mal fixé au porte-bagages de toit, aux traverses ou au toit lui-même peut s'envoler du véhicule, notamment à grande vitesse, et provoquer des collisions, des blessures ou des dommages matériels. Observez toutes les précautions énoncées précédemment lorsque vous transportez quoi que ce soit sur le porte-bagages ou le toit.

MISE EN GARDE!

- Pour éviter d'endommager le toit de votre véhicule, ne transportez AUCUNE charge sur le porte-bagages de toit sans installer les traverses. La charge doit être fixée sur les traverses du support et non directement sur le toit. S'il est nécessaire de placer la charge sur le toit, placez d'abord une couverture ou une autre protection similaire entre la charge et la surface du toit.

(Suite)

MISE EN GARDE!

- Pour éviter d'endommager le porte-bagages de toit et le véhicule, ne dépassez pas la charge maximale admissible de 68 kg (150 lb) sur le porte-bagages. Répartissez toujours les charges lourdes aussi uniformément que possible et fixez convenablement la charge et placez toute couche de protection éventuelle entre la charge et la surface du toit.
- La charge doit toujours être fixée aux traverses en premier, en utilisant au besoin les boucles d'arrimage comme points de fixation supplémentaires. Les boucles d'arrimage sont prévues comme points d'arrimage supplémentaires seulement. N'utilisez pas des mécanismes à cliquet avec les boucles d'arrimage. Vérifiez fréquemment les courroies et les molettes pour vous assurer que la charge est bien fixée.
- Les objets longs qui dépassent le pare-brise, tels que les panneaux en bois ou les planches à voile, ou les objets à surface frontale importante doivent être solidement fixés à l'avant et à l'arrière du véhicule.
- Circulez à vitesse réduite et négociez les virages prudemment lorsque vous transportez de grosses charges ou des charges d'une largeur excessive sur le porte-bagages de toit. Le vent ou les rafales causées par le passage de camions peuvent soudainement augmenter la force exercée sur une charge. Ceci s'applique surtout aux charges plates et de grandes dimensions qui, dans de telles conditions, risquent d'endommager le chargement ou votre véhicule.

RETRAIT DES TRAVERSES

Pour déposer les traverses, procédez de la façon suivante :

1. À l'aide de la clé Torx fournie, desserrez les boulons à tête Torx sur le support. Prenez cette mesure aux deux extrémités de la traverse.

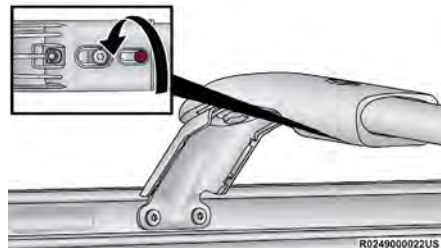
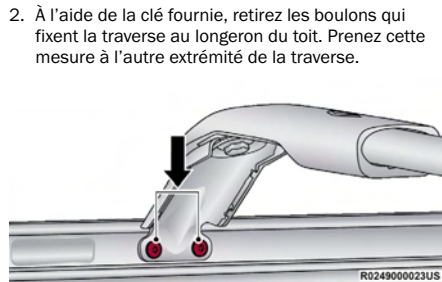
**Étape 1****Emplacement du boulon**

3. Appuyez sur la clé d'attache et faites pivoter le support extérieur de 180 degrés pour qu'il soit de retour à la position de rangement.

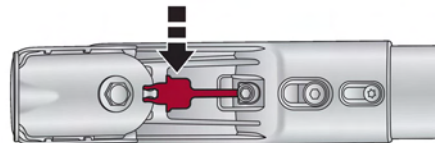
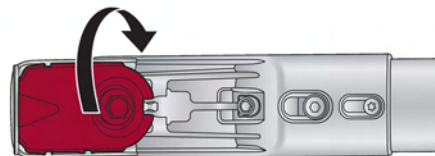
**Appuyez sur la clé d'attache****Étape 3**

4. Répétez les étapes 1 à 3 pour la deuxième traverse.
5. Remplacez les traverses dans les blocs de mousse du bac de rangement de l'espace de chargement arrière.

AVERTISSEMENT!

En cas de collision, des traverses mal fixées dans le véhicule pourrait provoquer des blessures. Elles risquent en effet de se transformer en projectiles en cas d'arrêt soudain et de frapper l'un des occupants. Ne rangez pas les traverses sur le plancher de l'espace utilitaire ni dans l'habitacle. Lorsque les traverses sont retirées de leurs fixations, retirez-les du véhicule. Ne les rangez pas dans le véhicule.

PRÉSENTATION DU TABLEAU DE BORD DE VOTRE VÉHICULE

GROUPE D'INSTRUMENTS DE BASE

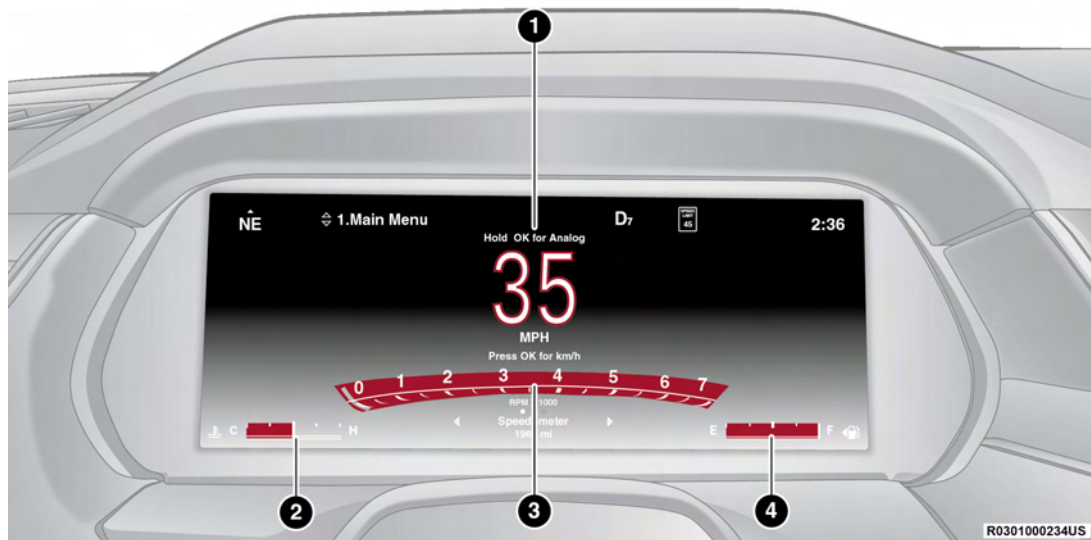

En tenant enfoncé le bouton **OK** sur les commandes d'affichage du groupe d'instruments situées sur le volant, vous pouvez passer de l'affichage numérique à l'affichage analogique.

GRUPE D'INSTRUMENTS DESCRIPTIONS

1. Compteur de vitesse
 - Cet instrument indique la vitesse du véhicule.
2. Indicateur de température
 - L'indicateur de température indique la température du liquide de refroidissement du moteur. Une lecture qui se maintient dans la plage normale indique que le circuit de refroidissement du moteur fonctionne de façon satisfaisante.
 - L'aiguille risque d'indiquer une température plus élevée par temps chaud, si vous conduisez en montée, ou si vous tractez une remorque. Ne laissez pas l'indicateur dépasser les limites supérieures de la température normale de fonctionnement.

AVERTISSEMENT!

Un circuit de refroidissement du moteur chaud est dangereux. Vous et vos passagers pourriez être gravement brûlés par la vapeur ou le liquide de refroidissement bouillant qui s'en échappent. Si votre véhicule surchauffe, nous vous recommandons d'appeler un concessionnaire autorisé.

MISE EN GARDE!

La conduite avec le circuit de refroidissement du moteur à haute température peut endommager votre véhicule. Si l'aiguille de l'indicateur de température atteint le repère « H » (TEMPÉRATURE ÉLEVÉE), rangez-vous en bordure de la route et immobilisez le véhicule. Laissez tourner le moteur au ralenti et coupez le climatiseur jusqu'à ce que l'indicateur de température revienne dans la plage normale. Si l'aiguille de température demeure au repère « H » (Température élevée), coupez immédiatement le moteur et communiquez avec un concessionnaire autorisé.

3. Compte-tours
 - Le compte-tours indique le régime du moteur en tours par minute (RPM x 1000 [tr/min x 1 000]).
4. Carburant Jauge
 - L'aiguille indique le niveau de carburant dans le réservoir lorsque le bouton-poussoir d'allumage sans clé est à la position ON/RUN (MARCHE).
 - La flèche accompagnant le symbole de pompe à essence pointe vers le côté du véhicule où se situe la trappe de carburant.



NOTA :

Les témoins d'avertissement du groupe d'instruments s'allument brièvement à titre de vérification du fonctionnement de l'ampoule quand le contact est initialement établi.

GRUPE D'INSTRUMENTS HAUT DE GAMME

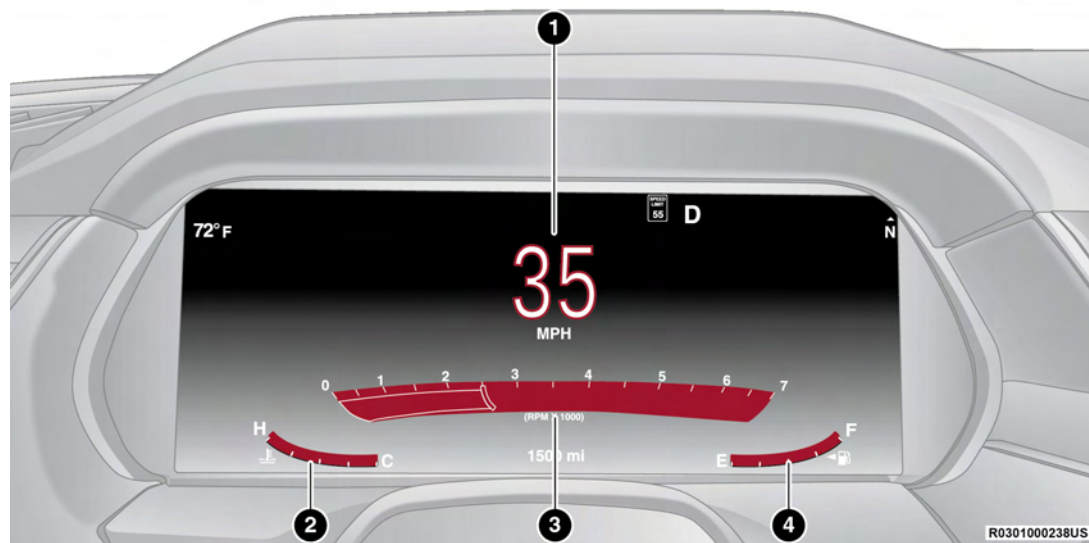

En tenant enfoncé le bouton **OK** sur les commandes d'affichage du groupe d'instruments situées sur le volant, vous pouvez passer de l'affichage numérique à l'affichage analogique.

GRUPE D'INSTRUMENTS DESCRIPTIONS

- Compteur de vitesse
 - Cet instrument indique la vitesse du véhicule.
- Indicateur de température
 - L'indicateur de température indique la température du liquide de refroidissement du moteur. Une lecture qui se maintient dans la plage normale indique que le circuit de refroidissement du moteur fonctionne de façon satisfaisante.
 - L'aiguille risque d'indiquer une température plus élevée par temps chaud, si vous conduisez en montée, ou si vous tractez une remorque. Ne laissez pas l'indicateur dépasser les limites supérieures de la température normale de fonctionnement.

AVERTISSEMENT!

Un circuit de refroidissement du moteur chaud est dangereux. Vous et vos passagers pourriez être gravement brûlés par la vapeur ou le liquide de refroidissement bouillant qui s'en échappent. Si votre véhicule surchauffe, nous vous recommandons d'appeler un concessionnaire autorisé ➔ page 357.

MISE EN GARDE!

La conduite avec le circuit de refroidissement du moteur à haute température peut endommager votre véhicule. Si l'aiguille de l'indicateur de température atteint le repère « H » (TEMPÉRATURE ÉLEVÉE), rangez-vous en bordure de la route et immobilisez le véhicule. Laissez tourner le moteur au ralenti et coupez le climatiseur jusqu'à ce que l'indicateur de température revienne dans la plage normale. Si l'aiguille de température demeure au repère « H » (Température élevée), coupez immédiatement le moteur et communiquez avec un concessionnaire autorisé.

- Compte-tours
 - Le compte-tours indique le régime du moteur en tours par minute (RPM x 1000 [tr/min x 1 000]).
- Carburant Jauge
 - L'aiguille indique le niveau de carburant dans le réservoir lorsque le bouton-poussoir d'allumage sans clé est à la position ON/RUN (MARCHE).
 - La flèche accompagnant le symbole de pompe à essence pointe vers le côté du véhicule où se situe la trappe de carburant.



NOTA :

Les témoins d'avertissement du groupe d'instruments s'allument brièvement à titre de vérification du fonctionnement de l'ampoule quand le contact est initialement établi.

AFFICHAGE DU GROUPE D'INSTRUMENTS

Selon le niveau de garniture de votre véhicule, les fonctions et les options peuvent varier.

Votre véhicule est équipé d'un affichage du groupe d'instruments offrant des renseignements utiles au conducteur. Avec le commutateur d'allumage en mode OFF (ARRÊT), l'ouverture ou la fermeture d'une portière active l'affichage à des fins de visualisation et affiche le nombre total de milles ou de kilomètres au compteur kilométrique. Votre affichage du groupe d'instruments est conçu pour afficher des renseignements importants à propos des systèmes et fonctions du véhicule. À l'aide d'un affichage interactif situé sur le tableau de bord, votre affichage du groupe d'instruments peut vous montrer comment les systèmes fonctionnent et vous avertir quand ils ne fonctionnent pas. Les commandes au volant vous permettent de les faire défiler les menus principaux et les sous-menus. Vous pouvez accéder aux renseignements particuliers que vous voulez et effectuez des sélections et des réglages.

EMPLACEMENT ET COMMANDES

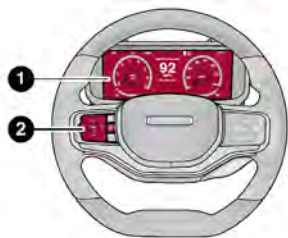

R0302000110US

Emplacement des commandes et de l'affichage du groupe d'instruments

- 1 – Écran d'affichage du groupe d'instruments
2 – Commandes de l'affichage du groupe d'instruments

Le système permet au conducteur de sélectionner des données en appuyant sur les boutons suivants du volant :

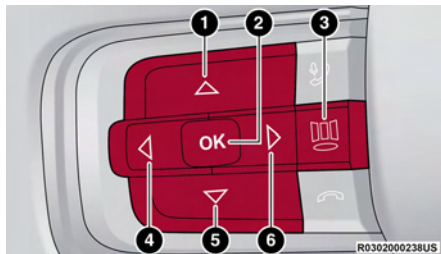

R0302000238US

Boutons de commande d'affichage du groupe d'instruments

- 1 – Bouton fléché vers le haut
2 – Bouton OK
3 – Bouton Menu
4 – Bouton fléché vers la gauche
5 – Bouton fléché vers le bas
6 – Bouton fléché vers la droite

1. Bouton fléché vers le haut

Appuyez brièvement sur le bouton fléché vers le **haut** \blacktriangle pour faire défiler le menu principal vers le haut.

2. Bouton OK

Appuyez sur le bouton **OK** pour accéder ou sélectionner les écrans d'information ou les écrans de sous-menu d'une option de menu principal. Mainte-

nez le bouton **OK** enfoncé pendant une seconde pour réinitialiser les fonctions affichées ou sélectionnées qui peuvent être réinitialisées.

3. Bouton MENU

Appuyez sur le bouton **MENU** pour accéder ou sélectionner les écrans d'information ou les écrans de sous-menu de l'écran d'accueil. Appuyez longuement sur le bouton **OK** pour entrer en mode de modification.

4. Bouton fléché vers la gauche

Appuyez sur le bouton fléché vers la **gauche** \blacktriangleleft pour retourner au menu principal à partir d'un écran d'information ou d'un élément de sous-menu.

5. Bouton fléché vers le bas

Appuyez brièvement sur le bouton fléché vers le **bas** \blacktriangledown pour faire défiler le menu principal vers le bas.

6. Bouton fléché vers la droite

Appuyez brièvement sur le bouton fléché vers la **droite** \blacktriangleright pour accéder aux écrans d'information ou aux écrans de sous-menu d'une option de menu principal.

Display Options (Options d'affichage)

Le maintien de l'appui sur **OK** permet aussi de basculer en mode Digital (Numérique) ou Analog (Analogique).

- Le thème Digital (Numérique) est celui par défaut.
- Les menus disparaissent de l'écran après 10 secondes. Appuyez sur **OK** pour les réactiver
- Le compteur de vitesse doit toujours être présent.
- Les notifications pertinentes et aux informations contextuelles seront toujours affichées la zone d'écran principale (dans ce cas-ci, le compteur de vitesse se déplace vers le haut).

Configuration personnalisée des vignettes

Pour encore plus personnaliser le groupe d'instruments, vous avez la possibilité de choisir jusqu'à cinq vignettes pour afficher les renseignements qui vous sont nécessaires.

- Appuyez sur le bouton **MENU** pour afficher l'écran d'accueil.



Bouton du menu

- Naviguez à **gauche** ou à **droite** pour mettre en évidence la vignette souhaitée.
- Appuyez sur **OK** pour sélectionner la vignette et entrer dans le sous-menu, puis appuyez à nouveau sur **OK** pour ajouter votre sélection à votre affichage de vignettes.
- Le menu principal de l'écran d'accueil propose les options suivantes : ; Driver Info (Information sur le conducteur), Vehicle Info (Information sur le véhicule), Navigation (Navigation) – selon l'équipement, Audio (Audio) et Off Road (Hors route).



Disposition personnalisable des vignettes

Vous pouvez personnaliser votre écran de groupe d'instruments en y ajoutant jusqu'à cinq vignettes parmi celles qui suivent :

NOTA :

Ces options peuvent varier selon le niveau d'équipement de votre véhicule.

- **Navigation**
 - Map (Route Set / Route Not Set) [Carte (Itinéraire réglé/Itinéraire non réglé)]
 - Trajet A / Trajet B
- **Information sur le véhicule**
 - Température du liquide de refroidissement
 - Température de la transmission
 - Température de l'huile
 - Pression d'huile
 - Tension de la batterie
 - Vie utile de l'huile
 - Pression des pneus
 - Économie de carburant

- **Driver Info (Info au conducteur) – selon l'équipement**

- Panneau de limite de vitesse affiché
- Systèmes d'assistance au conducteur

- **Audio**

- Information relative au système audio

- **Hors route – selon l'équipement**

- État du système Selec-Terrain / de la suspension pneumatique
- Steering Angle (Angle de direction)
- Inclinaison longitudinale
- Inclinaison latérale
- **Trailer Tow – selon l'équipement (Attelage de remorque)**
- Trailer Trip (Trajet de remorque)
- Trailer Brake (Freins de remorque)
- Pression des pneus de la remorque

3

RÉINITIALISATION DE LA VIE UTILE DE L'HUILE MOTEUR

Niveau d'huile

Le moteur de 3,0 L ne possède pas de jauge d'huile plongeante traditionnelle et il n'est pas possible de vérifier manuellement le niveau d'huile ➔ page 346.

Vidange d'huile requise

Votre véhicule est équipé d'un indicateur automatique de vidange d'huile moteur. Le message « Oil Change Required » (Vidange d'huile requise) apparaît à l'affichage du groupe d'instruments pendant cinq secondes après le retentissement d'un seul carillon pour indiquer la prochaine vidange d'huile prévue au calendrier d'entretien. L'indicateur automatique de vidange d'huile

fonde ses calculs sur le cycle de service, ce qui signifie que la durée exacte de l'intervalle peut varier selon l'usage que vous faites de votre véhicule et les conditions environnementales.

À moins que l'indicateur ne soit remis à zéro, le message reste affiché chaque fois que vous mettez le commutateur d'allumage à la position ON/RUN (MARCHE). Pour faire disparaître temporairement le message, appuyez brièvement sur le bouton **OK** ou sur les boutons fléchés. Pour réinitialiser l'indicateur automatique de vidange d'huile (une fois que la vidange prévue a été effectuée), procédez comme suit :

Véhicules équipés du système d'accès et de démarrage sans clé Keyless Enter 'n Go^{MC} – Allumage

Utilisez les commandes de l'affichage de groupe d'instruments situées sur le volant pour effectuer les procédures suivantes :

1. Sans appuyer sur la pédale de frein, appuyez sur le bouton ENGINE START/STOP (DÉMARRAGE ET ARRÊT DU MOTEUR) et placez le commutateur d'allumage à la position ON/RUN (MARCHE), sans faire démarrer le moteur.
2. Appuyez brièvement sur le bouton fléché vers le **bas** ▾ pour faire défiler vers le bas le menu principal jusqu'à l'option « Vehicle Info » (Information sur le véhicule).
3. Appuyez brièvement sur le bouton fléché vers la **DROITE** ▷ pour accéder à l'écran « Oil Life » (Vie utile de l'huile).
4. Appuyez longuement sur le bouton **OK** pour réinitialiser la vie utile de l'huile. Si les conditions sont réunies, l'indicateur et l'affichage numérique se mettent à jour pour afficher 100 %. Si les conditions ne sont pas réunies, un message contextuel « To reset oil life engine must be off with ignition in run »

(Pour réinitialiser la vie utile de l'huile, le moteur doit être coupé avec le commutateur d'allumage à la position de marche) s'affiche pendant cinq secondes et l'utilisateur ne quitte pas l'écran Oil Life (Vie utile de l'huile).

5. Appuyez brièvement sur le bouton fléché vers le **haut** ▲ ou vers le **bas** ▾ pour quitter l'écran du sous-menu.

NOTA :

Si le message de vidange d'huile s'affiche de nouveau au démarrage, la remise à zéro de l'indicateur automatique de vidange d'huile a échoué. Au besoin, recommencez cette procédure.

Méthode secondaire pour réinitialiser la vie utile de l'huile moteur

1. Sans appuyer sur la pédale de frein, appuyez sur le bouton ENGINE START/STOP (DÉMARRAGE ET ARRÊT DU MOTEUR) et placez le commutateur d'allumage à la position ON/RUN (MARCHE), sans faire démarrer le moteur.
2. Enfoncez complètement et lentement la pédale d'accélérateur trois fois en moins de 10 secondes.
3. Sans appuyer sur la pédale de frein, appuyez une fois sur le bouton ENGINE START/STOP (DÉMARRAGE ET ARRÊT DU MOTEUR) pour remettre le commutateur d'allumage à la position OFF (ARRÊT).

NOTA :

Si le message de vidange d'huile s'affiche de nouveau au démarrage, la remise à zéro de l'indicateur automatique de vidange d'huile a échoué. Au besoin, recommencez cette procédure.

AFFICHAGE ET MESSAGES

L'affichage du groupe d'instruments se trouve dans la partie centrale du groupe d'instruments et comportent plusieurs sections :

- Écran principal – L'anneau intérieur de l'affichage s'allume en noir dans les conditions normales, en jaune pour les avertissements non critiques et en rouge pour les avertissements critiques.
- Points de sous-menu – Lorsque des sous-menus sont disponibles, la position dans les sous-menus est affichée à cet endroit.
- Témoins reconfigurables et informations.
- État du sélecteur de rapport (PRND)
- Affichage interactif pour le conducteur (boussole, température, autonomie de carburant, trajet A, trajet B, économie moyenne de carburant, économie actuelle de carburant et heure)
- État de la suspension pneumatique – selon l'équipement
- État du mode 4WD (4 roues motrices) – selon l'équipement

L'affichage du groupe d'instruments présente normalement le menu principal ou les écrans d'une fonction sélectionnée du menu principal. La zone d'affichage principale affiche également les messages contextuels ou les messages d'avertissement ou d'information possibles. Ces messages contextuels se divisent en plusieurs catégories :

● Messages de cinq secondes mémorisés

Lorsque les conditions appropriées sont présentes, ce type de message s'affiche en priorité dans la zone d'affichage principale pendant cinq secondes, avant que l'affichage revienne à l'écran précédent. La plupart de ces messages sont ensuite mémori-

sés (aussi longtemps que la condition qui l'a activé est toujours présente) et peuvent être réaffichés en sélectionnant l'option de menu principal « Messages ». Les messages « Right Front Turn Signal Lamp Out » (Ampoule de clignotant avant droit grillée) et « Low Tire Pressure » (Basse pression des pneus) sont des exemples de ce type de message.

- **Messages non mémorisés**

Ce type de message est affiché en permanence ou jusqu'à ce que la condition qui l'a activé ne soit plus présente. Les messages « Turn Signal On » (Clignotant allumé) (si un clignotant est toujours en fonction) et « Lights On » (Phares allumés) (si le conducteur a quitté le véhicule avec les phares allumés) sont des exemples de ce type de messages.

- **Messages non mémorisés jusqu'à l'établissement du contact**

Ces messages sont liés principalement à la fonction de démarrage à distance. Ce type de message s'affiche jusqu'à ce que le contact soit ÉTABLI. Les messages « Remote Start Canceled – Door Ajar » (Démarrage à distance annulé – portière ouverte) et « Press Brake Pedal and Push Button to Start » (Enfoncer la pédale de frein et appuyer sur le bouton pour démarrer) sont des exemples de ce type de message.

- **Messages de cinq secondes non mémorisés**

Lorsque les conditions appropriées sont présentes, ce type de message s'affiche en priorité dans la zone d'affichage principale pendant cinq secondes,

avant que l'affichage revienne à l'écran précédent. Le message « Automatic High Beams On » (Feux de route automatiques activés) est un exemple de ce type de message.

Comprend les messages suivants, qui comprennent notamment :

NOTA :

Certains messages peuvent nécessiter l'intervention d'un concessionnaire.

3

Front Seat Belts Unbuckled (Ceintures de sécurité avant non bouclées)	Oil Change Due (Vidange d'huile requise)	ACC Override (Neutralisation du régulateur de vitesse programmé)
Driver Seat Belt Unbuckled (Ceinture de sécurité du conducteur débouclée)	Fuel Low (Bas niveau de carburant)	Cruise Set To XXX mph or km/h (Régulateur de vitesse programmé à XXX km/h ou à XXX mi/h)
Passenger Seat Belt Unbuckled (Ceinture de sécurité du passager débouclée)	Service Anti-lock Brake System (Réparer le système de freinage antiblocage)	Service Shifter (Réparer le levier de vitesses)
Traction Control Off (Système antipatinage désactivé)	Service Electronic Throttle Control (Réparer la commande électronique de l'accélérateur)	Tire Pressure Screen With Low Tire(s) (Écran de pression des pneus avec basse pression des pneus)
Washer Fluid Low (Bas niveau de liquide lave-glace)	Service Power Steering (Réparer la direction assistée)	Service Tire Pressure System (Réparer le système de surveillance de la pression des pneus)
Oil Pressure Low (Basse pression d'huile)	Cruise Off (Régulateur de vitesse hors fonction)	Park Brake Engaged (Frein de stationnement serré)
Oil Level Low (Bas niveau d'huile) – selon l'équipement	Cruise Ready (Régulateur de vitesse prêt)	Brake Fluid Low (Bas niveau de liquide de frein)
Engine Temperature Hot (Température élevée du moteur)	Lights On (Phares allumés)	Right Front Turn Signal Light Out (Ampoule de clignotant avant droit grillée)
Right Rear Turn Signal Light Out (Ampoule de clignotant arrière droit grillée)	Left Front Turn Signal Light Out (Ampoule de clignotant avant gauche grillée)	Left Rear Turn Signal Light Out (Ampoule de clignotant arrière gauche grillée)
Ignition or Accessory On (Allumage en position de marche ou accessoires)	Vehicle Not in Park (Le véhicule n'est pas en position de stationnement)	Remote Start Active Push Start Button (Démarrage à distance activé, appuyer sur le bouton de démarrage)

Remote Start Canceled Fuel Low (Démarrage à distance annulé, bas niveau de carburant)	Remote Start Canceled Hood Open (Démarrage à distance annulé, capot ouvert)	Remote Start Canceled Liftgate Open (Démarrage à distance annulé, hayon ouvert)
Remote Start Canceled Door Open (Démarrage à distance annulé, portière ouverte)	Remote Start Canceled Time Expired (Démarrage à distance annulé, délai expiré)	Remote Start Disabled Start To Reset (Démarrage à distance désactivé, démarrer pour réinitialiser)
Service Air Bag System (Réparer le système de sacs gonflables)	Service Air Bag Warning Light (Réparer le témoin de sac gonflable)	Portière ouverte
Doors Open (Portières ouvertes)	Capot ouvert	Vehicle Speed Too High To Shift to D (Vitesse du véhicule trop élevée pour passer en position D [MARCHÉ AVANT])
Hayon ouvert	Shift Not Allowed (Aucun changement de vitesse permis)	Vehicle Speed is Too High to Shift to R (Vitesse du véhicule trop élevée pour passer en position R [MARCHÉ ARRIÈRE])
Vehicle Speed is Too High to Shift to P (Vitesse du véhicule trop élevée pour passer en position P [STATIONNEMENT])	Service Transmission (Réparer la transmission)	

OPTIONS DE MENU POUR L’AFFICHAGE DU GROUPE D’INSTRUMENTS

L’affichage du groupe d’instruments peut être utilisé pour afficher les éléments du menu principal pour de nombreuses fonctions. Utilisez les boutons fléchés vers le **haut** \triangle et vers le **bas** ∇ pour faire défiler les options du menu d’affichage interactif jusqu’à ce que le menu souhaité soit atteint.

NOTA :

Ces réglages peuvent varier en fonction des options du véhicule.

Menu principal

COMPTEUR DE VITESSE

Appuyez brièvement sur le bouton fléché vers le **haut** \triangle ou vers le **bas** ∇ jusqu’à ce que l’icône du compteur de vitesse/le titre est en surbrillance à l’affichage du groupe d’instruments.

Appuyez brièvement sur le bouton **OK** pour alterner entre les unités (km/h ou mi/h) du compteur de vitesse numérique. Maintenez enfoncé le bouton **OK** pour alterner entre le compteur de vitesse numérique et le compteur analogique.

INFORMATION SUR LE CONDUCTEUR

Appuyez brièvement sur le bouton fléché vers le **haut** \triangle ou vers le **bas** ∇ jusqu’à ce que l’icône d’information sur le conducteur/le titre est en surbrillance à l’affichage du groupe d’instruments. Appuyez sur le bouton fléché vers la **gauche** \triangleleft ou vers la **droite** \triangleright pour faire défiler les sous-menus d’information.

Aide au conducteur – selon l’équipement

L’écran Driver Assist (Aide au conducteur) indique l’état actuel du régulateur de vitesse adaptatif, de la gestion active de voie et du système d’assistance active à la conduite / Assist+ / Pilot \rightarrow page 180.

Vision nocturne – selon l’équipement



Les boutons fléchés et les indicateurs de sous-menu disparaissent après cinq secondes d’inactivité du menu de navigation. Les icônes Pedestrian/Animal (Piéton/animal) sont alors affichées dans le coin supérieur gauche \rightarrow page 191.

INFORMATION SUR LE VÉHICULE

Appuyez brièvement sur le bouton fléché vers le **haut** \triangle ou vers le **bas** ∇ jusqu’à ce que l’icône d’information sur le véhicule/le titre est en surbrillance à l’affi-

chage du groupe d'instruments. Appuyez sur le bouton fléché vers la **gauche** ◀ ou vers la **droite** ▶ pour faire défiler les sous-menus d'information.

Économie de carburant

- Consommation moyenne de carburant
- Économie de carburant actuelle
- Autonomie de carburant
- Appuyez sur le bouton **OK** pour réinitialiser la consommation moyenne de carburant

NOTA :

Vous ne pouvez pas réinitialiser la fonction Range (Autonomie) au moyen des commandes de l'affichage du groupe d'instruments.

Gauge Summary (Sommaire de l'indicateur)

- **Coolant Temperature (Température du liquide de refroidissement) – selon l'équipement**
Affiche la température actuelle du liquide de refroidissement.
- **Tension de la batterie**
Affiche la tension actuelle de la batterie.
- **Température de la transmission**
Affiche la température actuelle de la transmission.
- **Température de l'huile**
Affiche la température actuelle de l'huile.
- **Pression d'huile**
Affiche la pression d'huile actuelle.

Vie utile de l'huile

- Affiche la vie utile actuelle de l'huile du véhicule.

Niveau d'huile – selon l'équipement

- Affiche la vie utile actuelle de l'huile du véhicule
➔ page 346.

Système de surveillance de la pression des pneus

- Si tous les pneus sont **OK** (gonflés à la pression appropriée), une icône de véhicule s'affiche avec les valeurs de pression des pneus dans chaque coin de l'icône.
- Si la pression d'au moins un pneu est basse, le message « Inflate Tire To XX » (Gonfler le pneu à XX) s'affiche, accompagné de l'icône de véhicule et des valeurs de pression dans chaque coin de l'icône, avec la valeur de pression du pneu dont la pression est basse dans une couleur différente de la valeur de pression des autres pneus.
- Si le système de surveillance de la pression des pneus doit être réparé, le message « Service Tire Pressure System » (Réparer le système de surveillance de la pression des pneus) apparaît à l'affichage.

L'option « Tire Pressure » (Pression des pneus) ne s'affiche qu'à titre indicatif et ne peut être réinitialisée
➔ page 281.

État du système d'arrêt et de démarrage – selon l'équipement

- Pour afficher l'état actuel du système d'arrêt et de démarrage.

TRAJET

Appuyez brièvement sur les boutons fléchés vers le **haut** ▲ ou vers le **bas** ▼ jusqu'à ce que le titre de menu Trip (Trajet) apparaisse à l'affichage du groupe d'instruments. Appuyez sur les boutons fléchés vers la **gauche** ◀ ou vers la **droite** ▶ pour sélectionner Trip A (Trajet A) ou Trip B (Trajet B). Les renseignements suivants relatifs au trajet s'affichent :

- **Distance** – cet écran indique la distance totale parcourue (km ou mi) pour le totalisateur partiel A ou B depuis la dernière réinitialisation.

- **Consommation moyenne de carburant** – cet affichage indique la consommation moyenne consommation de carburant (mi/gal, l/ 100 km ou km/l) du totalisateur partiel A ou B depuis la dernière réinitialisation.
- **Temps écoulé** – indique le temps total écoulé du trajet depuis que le totalisateur partiel A ou B a été réinitialisé.

Maintenez le bouton **OK** enfoncé pour réinitialiser les données de la fonction.

NAVIGATION – SELON L'ÉQUIPEMENT

Appuyez brièvement sur les boutons fléchés vers la **gauche** ◀ ou vers la **droite** ▶ jusqu'à ce que l'icône ou le titre de l'affichage Navigation soit mis en évidence au groupe d'instruments.

- « Hold **OK** to Start Route » (Maintenez OK enfoncé pour démarrer l'itinéraire) s'affiche lorsqu'aucun itinéraire actif n'est défini.
- « Hold **OK** to Cancel Route » (Maintenez OK enfoncé pour annuler l'itinéraire) s'affiche lorsqu'un itinéraire actif est défini.

HORS ROUTE

Appuyez brièvement sur les boutons fléchés vers le **haut** ▲ ou vers le **bas** ▼ jusqu'à ce que l'icône ou le titre de menu Off Road (Hors route) soit mis en évidence. Appuyez sur le bouton fléché vers la **gauche** ◀ ou vers la **droite** ▶ pour naviguer dans les sous-menus.

● État du terrain

- État du système Selec-Terrain
- État de la suspension pneumatique – selon l'équipement

• Dynamique du véhicule

- Articulation des roues
- État de la boîte de transfert
- Steering Angle (Angle de direction)

• Tangage et roulis

- Tangage (inclinaison longitudinale) du véhicule
- Roulis (inclinaison latérale) du véhicule

TRACTION DE REMORQUE – SELON L'ÉQUIPEMENT

Appuyez brièvement sur le bouton fléché vers le **haut** Δ ou vers le **bas** ∇ jusqu'à ce que l'icône d'attelage de remorque/le titre est en surbrillance à l'affichage du groupe d'instruments. Appuyez brièvement sur les boutons fléchés vers la **gauche** \triangleleft ou la **droite** \triangleright pour sélectionner Trailer Trip (Trajet avec une remorque) ou Trailer Brake (Freins de remorque).

L'écran **Trailer Trip** (Trajet avec une remorque) affiche ce qui suit :

- Distance

NOTA :

Maintenez le bouton **OK** enfoncé pour réinitialiser toutes les données.

L'écran **Trailer Brake** (Freins de remorque) affiche ce qui suit :

- Sortie
- Type
- Gain

L'écran **Trailer Tire Pressure** (Pression des pneus de la remorque) affiche ce qui suit :

- Pression des pneus de la remorque

L'écran **Trailer Light Status** (État des feux de la remorque) affiche ce qui suit :

- État des feux de position
- État du feu de freinage gauche
- État du feu de freinage droit
- État du clignotant gauche
- État du clignotant droit
- État des feux de recul

AUDIO

Appuyez brièvement sur les boutons fléchés vers le **haut** Δ ou vers le **bas** ∇ jusqu'à ce que l'icône du titre de menu Audio soit mis en évidence à l'affichage du groupe d'instruments. Ce menu affiche les données sur la source audio, y compris le nom de la pièce musicale, le nom de l'artiste et la source audio avec un graphique correspondant.

MESSAGES

Appuyez brièvement sur les boutons fléchés vers le **haut** Δ ou vers le **bas** ∇ jusqu'à ce que l'option de menu Messages soit mise en évidence. Cette fonction indique le nombre de messages d'avertissement mémorisés. Appuyez sur les boutons fléchés vers la **gauche** \triangleleft ou vers la **droite** \triangleright pour afficher les messages enregistrés.

Lorsqu'aucun message n'est présent, l'icône du menu principal est une enveloppe fermée.

RÉGLAGES

NOTA :

Si le thème actuel est réglé à Numérique, le compteurs n'est pas affiché dans le menu Réglages.

NOTA :

Si votre véhicule est équipé de l'affichage tête haute, les réglages de cette fonction sont disponible peu importe la vitesse du véhicule \rightarrow page 117.

Configuration de l'écran

Appuyez brièvement sur le bouton fléché vers le **haut** Δ ou vers le **bas** ∇ jusqu'à ce que l'icône du menu des réglages/le titre est en surbrillance à l'affichage du groupe d'instruments. Appuyez brièvement sur le bouton **OK** pour accéder aux sous-menus, puis suivez les messages-guides à l'écran au besoin. La fonction Settings (Réglages) vous permet de modifier l'information affichée au groupe d'instruments ainsi que l'emplacement d'affichage de l'information.

Partie supérieure gauche ou partie supérieure droite		
Aucune	Économie moyenne de carburant	Boussole
Outside Temp (Température extérieure)	Trip A Distance (Distance du trajet A)	Heure
Range To Empty (RTE) (Autonomie de carburant)	Trip B Distance (Distance du trajet B)	Économie actuelle de carburant
Trailer Trip (Trajet de remorque)		

Rapport actuel

- Marche
- Hors fonction

Compteur kilométrique

- Show (Afficher)
- Hide (Masquer)

Carburant Jauge

- Show Range (Afficher autonomie)
- Hide Range (Masquer autonomie)

Menus des favoris		
Totaliseur partiel (afficher/masquer)	Navigation (Show/Hide) (Afficher/Masquer)	Audio (afficher/masquer)
Off Road (Show/Hide) (Hors route [Afficher/Masquer])	Trailer Tow (Show/Hide) (Barre d'attelage [Afficher/masquer])	

NOTA :

Les menus qui présentent l'option (show/hide [afficher/masquer]) vous permettent d'appuyer sur le bouton **OK** pour choisir d'afficher ou de masquer ce menu à l'affichage du groupe d'instruments.

Defaults [Réglages par défaut (rétablit tous les réglages aux valeurs par défaut)]

- Restauration
- Annuler

AFFICHAGE TÊTE HAUTE (HUD) – SELON L'ÉQUIPEMENT**NOTA :**

Les réglages de la fonction d'affichage tête haute sont disponibles peu importe la vitesse du véhicule. Certains renseignements, notamment la limite de vitesse ou l'aide au conducteur, n'apparaissent pas sur l'écran d'affichage tête haute, à moins que votre véhicule soit équipé du système d'aide sur les panneaux de signalisation ou d'aide au conducteur.

Appuyez brièvement sur le bouton fléché vers le **haut** Δ ou vers le **bas** ∇ jusqu'à ce que l'icône du menu des réglages/le titre est en surbrillance à l'affichage du groupe d'instruments. Appuyez brièvement sur les boutons fléchés vers la **gauche** \triangleleft ou vers la **droite** \triangleright jusqu'à ce que l'icône du menu d'affichage tête haute/le titre soit mis en évidence à l'affichage du groupe d'instruments. Appuyez brièvement sur le bouton **OK** pour accéder à l'affichage tête haute. Utilisez les boutons fléchés vers le **haut** Δ ou vers le **bas** ∇ pour sélectionner un réglage, puis appuyez brièvement sur le bouton **OK** pour modifier le réglage.

- ON (ACTIVÉ) / OFF (DÉSACTIVÉ)

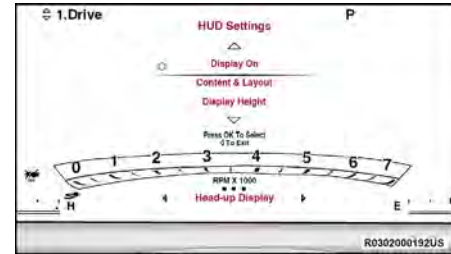
**HUD ON/OFF (HUD ACTIVÉ/DÉSACTIVÉ)**

Lorsque « Display On » (Affichage activé) est sélectionné, le HUD s'affichera sur le pare-brise. Lorsqu'il n'est pas sélectionné, rien ne s'affiche sur le pare-brise.

- Contenu et disposition
 - **Simple** : vitesse, limite de vitesse
 - **Standard** : vitesse, limite de vitesse, navigation

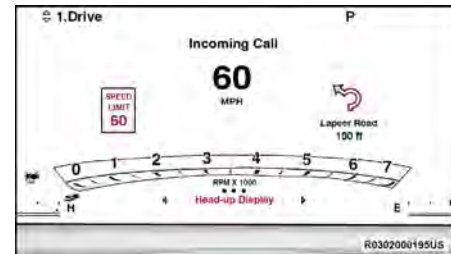
**Mode standard**

Lorsque le mode « Standard » est sélectionné, l'image du HUD est divisée en tiers avec l'indicateur de limite de vitesse affiché à gauche, la vitesse du véhicule au centre et le système de navigation Turn-by-Turn à droite.

- **Avancé** : Vitesse, limite de vitesse, navigation, aide au conducteur (régulateur de vitesse adaptatif, régulateur de vitesse, système de gestion active de voie, système d'assistance active à la conduite), rapport (seulement disponible avec le mode Sport)

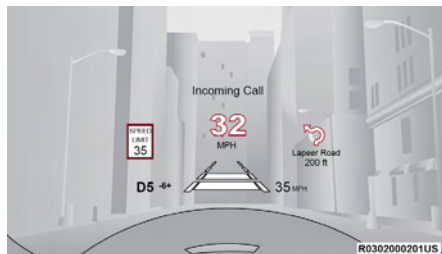

Mode avancé

Lorsque le mode « Avancé » est sélectionné, le HUD affiche la vitesse du véhicule, le système de navigation Turn-by-Turn, la limite de vitesse, les fonctions d'aide au conducteur et le rapport actuel.

- **Personnalisé 1** : vitesse, limite de vitesse
- **Personnalisé 2** : vitesse, limite de vitesse, navigation

- **Personnalisé 3** : Vitesse, limite de vitesse, navigation, aide au conducteur (régulateur de vitesse adaptatif, régulateur de vitesse, système de gestion active de voie, système d'assistance active à la conduite)
- **Personnalisé 4** : Vitesse, limite de vitesse, navigation, aide au conducteur (régulateur de vitesse adaptatif, régulateur de vitesse, système de gestion active de voie, système d'assistance active à la conduite), rapport (seulement disponible avec le mode Sport)

- Hauteur de l'affichage
- Luminosité

NOTA :

- Les réglages de base de l'affichage tête haute (luminosité, hauteur de l'affichage et dispositions non personnalisées) sont modifiés sur l'écran Settings (Réglages) dans le groupe d'instruments
 ↪ page 109.
- Si le thème actuel est réglé à Numérique, le compte-tours n'est pas affiché dans le menu Réglages.

PROTECTION ANTIDÉCHARGE DE LA BATTERIE ACTIVÉE / MESSAGE RELATIF AU MODE DE PROTECTION ANTIDÉCHARGE DE LA BATTERIE – MESURES DE RÉDUCTION DE LA CHARGE ÉLECTRIQUE – (SELON L'ÉQUIPEMENT)

Ce véhicule est équipé d'un capteur de batterie intelligent (IBS) pour procéder à une surveillance supplémentaire du système électrique et de l'état de la batterie du véhicule.

Dans les cas où l'IBS détecte une défaillance du circuit de charge ou lorsque l'état de la batterie du véhicule s'est détérioré, des mesures de réduction de la charge électrique sont appliquées pour prolonger le temps de conduite et la distance du véhicule. Ceci est fait en réduisant l'alimentation ou en mettant hors tension les charges électriques non essentielles.

La réduction de la charge n'est active que lorsque le moteur tourne. Il affiche un message s'il y a un risque de décharge de la batterie au point où le véhicule peut caler en raison d'un manque d'alimentation électrique, ou ne redémarre pas après le cycle de conduite actuel.

Lorsque la réduction de la charge est activée, le message « Battery Saver On » (Protection antidécharge de la batterie activée) ou « Battery Saver Mode » (Mode de protection antidécharge de la batterie) s'affiche à l'écran d'affichage du groupe d'instruments.

Ces messages indiquent que la charge de la batterie du véhicule est faible et qu'elle continue de se décharger à un rythme qui le circuit de charge ne peut supporter.

NOTA :

- Le circuit de charge est indépendant de la réduction de charge. Le circuit de charge effectue un diagnostic sur le circuit de charge en permanence.
- Si le témoin d'avertissement de charge de la batterie est allumé, cela peut indiquer un problème avec le circuit de charge → page 120.

Les éléments suivants sont des charges électriques qui peuvent être coupées (selon l'équipement) et les fonctions du véhicule qui peuvent être affectées par la réduction de charge :

- Sièges chauffants, sièges ventilés et volant chauffant
- Dégivreur de lunette et rétroviseurs chauffants
- Système de chauffage, ventilation et climatisation
- Onduleur d'alimentation de 115 V c.a.
- Systèmes audio et télématique

La perte de charge de la batterie peut indiquer une ou plusieurs des conditions suivantes :

- Le circuit de charge ne peut pas fournir une alimentation électrique en quantité suffisante au système du véhicule parce que les charges électriques sont plus importantes que la capacité du circuit de charge. Le circuit de charge fonctionne toujours correctement.
- Activation de toutes les charges électriques possibles du véhicule (p. ex., les réglages du système de CVC au maximum, l'éclairage extérieur et intérieur, les prises de courant +12 V, 115 V CA surchargées, les ports USB) pendant certaines situations de conduite (conduite urbaine, remorquage, arrêt fréquent, etc.).

- Installation des options telles des feux supplémentaires, des accessoires électriques pour l'ensemble de conversion, des chaînes audio, des alarmes et des dispositifs semblables.
- Cycles de conduite irréguliers (courts trajets séparés par de longues périodes de stationnement).
- Le véhicule a été stationné pendant une période prolongée (semaines, mois).
- La batterie a été remplacée récemment et n'a pas été chargée complètement.
- La batterie a été déchargée par une charge électrique laissée allumée lorsque le véhicule était stationné.
- La batterie a été utilisée pendant une période prolongée avec le moteur à l'arrêt pour alimenter la radio, les feux, les chargeurs, les appareils portatifs de +12 V tels que les aspirateurs, les consoles de jeux et les appareils similaires.

Démarche à suivre en présence d'un message relatif aux mesures de réduction de charge électrique (« Battery Saver On » [Protection antidécharge de la batterie activée] ou « Battery Saver Mode » [Mode de protection antidécharge de la batterie])

Lors d'un trajet :

- Réduisez l'alimentation des charges inutiles si possible :
 - Éteignez les feux redondants (intérieur ou extérieur)
 - Vérifiez ce qui peut être branché dans les prises de courant (+12 V, 115 V CA, ports USB)
 - Vérifiez les réglages du système de chauffage, ventilation et climatisation (ventilateur, température)
 - Vérifiez les réglages audio (volume)

Après un trajet :

- Vérifiez si un équipement du marché secondaire a été installé (feux supplémentaires, accessoires électriques pour ensemble de conversion, systèmes audio et alarmes) et passez en revue toute spécification s'il en existe (courants de charge et du fusible d'alimentation directe de la batterie [IOD]).
- Évaluez les cycles de conduite les plus récents (distance, durée de conduite et durée de stationnement).
- L'entretien du véhicule doit être effectué si le message est toujours présent pendant des trajets consécutifs et si l'évaluation et le modèle de conduite du véhicule n'ont pas aidé à identifier la cause.

3

TÉMOINS D'AVERTISSEMENT ET MESSAGES

Les témoins d'avertissement et les indicateurs s'allument sur le tableau de bord, accompagnés d'un message dédié et/ou d'un signal sonore, le cas échéant. Ces alarmes sont fournies à titre indicatif et de prévention et ne doivent pas être considérées comme étant exhaustives ni comme un remplacement de l'information contenue dans le manuel du propriétaire, que nous vous recommandons de lire avec la plus grande attention dans tous les cas. Reportez-vous toujours à l'information fournie dans ce chapitre en cas d'indication d'anomalie. Tous les témoins actifs s'affichent en premier, le cas échéant. L'affichage du menu de vérification des circuits peut différer selon les options du véhicule et l'état du véhicule actuel. Certains témoins sont en option et peuvent ne pas s'afficher.

TÉMOINS D'AVERTISSEMENT ROUGES

Témoin d'avertissement de sac gonflable



Ce témoin d'avertissement indique une anomalie du système de sacs gonflables et s'allume pendant quatre à huit secondes lorsque le contact est placé à la position ON/RUN (MARCHE) pour vérifier le fonctionnement de l'ampoule. Ce témoin s'allume accompagné d'un seul carillon lorsqu'une anomalie est détectée dans le système de sacs gonflables, celui-ci reste allumé jusqu'à ce que l'anomalie soit corrigée. Si le témoin n'est pas allumé pendant le démarrage, s'il demeure allumé ou s'il s'allume pendant la conduite, confiez dès que possible votre véhicule à un concessionnaire autorisé pour faire vérifier le système.

Témoin du système de freinage



Ce témoin d'avertissement contrôle diverses fonctions de freinage, y compris le niveau de liquide pour freins et le serrage du frein de stationnement. L'allumage du témoin de circuit de freinage peut indiquer que le frein de stationnement est serré, que le niveau de liquide pour freins est bas ou que le réservoir du système de freinage antiblocage présente un problème.

Si le témoin demeure allumé une fois que le frein de stationnement est desserré et que le réservoir de liquide pour freins du maître-cylindre est plein, cela peut indiquer un mauvais fonctionnement du système de freinage hydraulique, ou un problème de servofrein détecté par le système de freinage antiblocage (ABS) ou la commande de stabilité électronique (ESC). Dans

ce cas, le témoin reste allumé tant que la réparation nécessaire n'a pas été effectuée. Si le problème est lié au servofrein, la pompe du système de freinage antiblocage (ABS) fonctionne lorsque vous freinez et une pulsation de la pédale de frein pourrait être ressentie chaque fois que vous freinez.

Le système de freinage double offre une capacité de freinage supplémentaire en cas de défaillance de l'un des éléments du circuit hydraulique. Le témoin du système de freinage double indique une fuite dans une des moitiés du système, et il s'allume lorsque le niveau de liquide pour freins dans le maître-cylindre chute sous un niveau donné.

Le témoin reste allumé jusqu'à ce que vous corrigiez la cause du problème.

NOTA :

Le témoin peut clignoter occasionnellement pendant des virages serrés qui entraînent une modification du niveau de liquide. L'entretien du véhicule devrait être exécuté et le niveau de liquide pour freins vérifié.

Si le témoin indique une défaillance du système de freinage, celui-ci doit être réparé immédiatement.

AVERTISSEMENT!

Il est dangereux de conduire le véhicule lorsque le témoin du système de freinage est allumé. Une partie du système de freinage peut être défectueuse. L'arrêt complet du véhicule sera plus long. Vous pourriez causer une collision. Faites inspecter le véhicule immédiatement.

Les véhicules munis d'un système de freinage antiblocage (ABS) sont également munis d'un système électronique de répartition du freinage. En cas de défaillance du système électronique de répartition du freinage, le

témoin d'avertissement du système de freinage s'allume en même temps que le témoin du système de freinage antiblocage. Vous devez faire réparer immédiatement le système de freinage antiblocage.

Le fonctionnement du témoin du système de freinage peut être vérifié en tournant le commutateur d'allumage de la position OFF (ARRÊT) à la position ON/RUN (MARCHE). Le témoin devrait s'allumer pendant environ deux secondes. Il devrait s'éteindre ensuite, à moins que le frein de stationnement ne soit serré ou qu'une anomalie des freins n'ait été détectée. Si le témoin ne s'allume pas, faites-le vérifier par un concessionnaire autorisé.

Ce témoin s'allume également lorsque vous serrez le frein de stationnement et que le commutateur d'allumage est à la position ON/RUN (MARCHE).

NOTA :

Ce témoin indique seulement que le frein de stationnement est serré. Il n'indique toutefois pas à quel degré.

Témoin d'avertissement Battery Charge (Charge de la batterie)



Ce témoin d'avertissement s'allume lorsque la batterie ne se charge pas correctement. S'il demeure allumé lorsque le moteur tourne, il pourrait y avoir une anomalie avec le circuit de charge. Communiquez avec un concessionnaire autorisé dès que possible.

Cela indique un problème possible dans le système électrique ou dans un de ses composants.

Témoin d'avertissement de portière ouverte



Ce témoin s'allume lorsqu'une portière est laissée ouverte ou qu'elle n'est pas bien fermée.

NOTA :

Si le véhicule se déplace, un seul carillon retentit également.

Témoin d'avertissement de détection de somnolence détectée – selon l'équipement



Le système de détection de la somnolence du conducteur surveille certains mouvements du véhicule et les interactions du conducteur pour identifier des comportements qui suggèrent une somnolence. Une fois la somnolence du conducteur détectée, le système envoie au conducteur des signaux audibles et visuels pour qu'il prenne des précautions. Une fenêtre contextuelle s'affiche en continu jusqu'à ce que le conducteur appuie sur le bouton **OK** pour l'effacer.

Une fois le message contextuel effacé, il est stocké jusqu'à ce que la condition ne soit plus vraie
 ➔ page 266.

Témoin d'avertissement d'anomalie de la direction assistée électrique



Ce témoin d'avertissement s'allume lorsqu'il y a une anomalie avec le système de direction assistée électrique (EPS) ➔ page 150.

AVERTISSEMENT!

La conduite prolongée avec une assistance moindre pourrait mettre en danger votre sécurité et celle des autres. Vous devez la faire réparer dès que possible.

Témoin de la commande électronique du papillon



Ce témoin d'avertissement s'allume pour avvertir d'un problème avec le système de commande électronique de l'accélérateur. Si une anomalie est détectée pendant que le véhicule est en marche, le témoin demeure allumé ou clignote, selon la nature du problème. Immobilisez complètement le véhicule de manière sécuritaire et placez la transmission en position P (STATIONNEMENT), puis rétablissez le contact. Le témoin devrait s'éteindre. Si le témoin demeure allumé lorsque le moteur tourne, vous pouvez normalement conduire le véhicule, mais confiez dès que possible votre véhicule à un concessionnaire autorisé.

NOTA :

Ce témoin peut s'allumer si les pédales d'accélérateur et de frein sont enfoncées en même temps.

Si le témoin clignote alors que le moteur tourne, vous devez faire vérifier votre véhicule dès que possible. Vous pourriez remarquer une baisse de performance, un régime du moteur inégal ou plus élevé qu'à l'habitude, ou le moteur qui décroche. Il est possible que vous soyez contraint de faire remorquer votre véhicule. Le témoin s'allume lorsque le commutateur d'allumage est placé à la position ON/RUN (MARCHE) et demeure

brèvement allumé pour effectuer une vérification du fonctionnement de l'ampoule. Si le témoin ne s'allume pas au démarrage, faites vérifier le système par un concessionnaire autorisé.

Témoin d'avertissement de la température du liquide de refroidissement du moteur



Ce témoin d'avertissement indique une surchauffe du moteur. Si la température du liquide de refroidissement est trop élevée, cet indicateur s'allume et un carillon retentit une fois. Si la température atteint la limite supérieure, un carillon continu retentit pendant quatre minutes ou jusqu'à ce que le moteur puisse refroidir, selon la première éventualité.

Si le témoin s'allume pendant la conduite, rangez le véhicule en toute sécurité en bordure de la route et immobilisez-le. Si le climatiseur fonctionne, mettez-le hors fonction. Placez également la transmission à la position N (POINT MORT) et laissez le moteur tourner au ralenti. Si la température ne revient pas à la normale, coupez immédiatement le moteur et faites inspecter votre véhicule ➔ page 334.

Témoin d'avertissement de capot ouvert



Ce témoin d'avertissement s'allume lorsque le capot est laissé ouvert ou entrouvert.

NOTA :

Si le véhicule se déplace, un seul carillon retentit également.

Témoin d'avertissement de hayon ouvert



Ce témoin d'avertissement s'allume lorsque le hayon est ouvert.

NOTA :

Si le véhicule se déplace, un seul carillon retentit également.

Témoin d'avertissement d'animal détecté du système de vision nocturne – selon l'équipement



Le témoin d'avertissement d'animal du système de vision nocturne s'allumera en rouge lorsqu'un animal est détecté directement dans la trajectoire du véhicule, près des phares, et qu'une collision est possible.

Si la fonction est activée, un carillon retentira et une fenêtre contextuelle vidéo peut s'afficher au moment de la détection.

Témoin d'avertissement de piéton détecté du système de vision nocturne – selon l'équipement



Le témoin d'avertissement de piéton du système de vision nocturne s'allumera en rouge lorsqu'un piéton est détecté directement dans la trajectoire du véhicule, près des phares, et qu'une collision est possible.

Si la fonction est activée, un carillon retentira et une fenêtre contextuelle vidéo peut s'afficher au moment de la détection.

Témoin de pression d'huile



Ce témoin d'avertissement s'allume pour indiquer que la pression d'huile moteur est faible. Si le témoin s'allume pendant la conduite, immobilisez le véhicule, arrêtez le moteur dès que possible et communiquez avec un concessionnaire autorisé. Un avertissement sonore retentit lorsque le témoin s'allume.

N'utilisez pas le véhicule jusqu'à ce que la cause de l'anomalie soit supprimée. Le témoin ne vous indique pas la quantité d'huile présente dans le moteur.

Témoin d'avertissement de la température d'huile



Ce témoin d'avertissement s'allume pour indiquer que la température d'huile moteur est élevée. Si le témoin s'allume pendant la conduite, rangez le véhicule en toute sécurité en bordure de la route et immobilisez-le (laissez le moteur tourner). Si la température ne revient pas à la normale après quelques minutes, coupez le moteur et faites inspecter votre véhicule.

Témoin de rappel des ceintures de sécurité



Ce témoin d'avertissement s'allume lorsque la ceinture de sécurité du conducteur ou du passager est débouclée. Lorsque le commutateur d'allumage est d'abord mis à la position ON/RUN (MARCHE) et que le conducteur n'a pas bouclé sa ceinture de sécurité, un carillon retentit et le témoin s'allume. Lors de la conduite, si le conducteur ou le passager avant n'a toujours pas bouclé sa ceinture de sécurité, le témoin de rappel des ceintures de sécurité clignote ou demeure allumé en continu et un carillon retentit ➔ page 286.

Témoin d'avertissement de la température de la transmission – selon l'équipement



Ce témoin d'avertissement s'allume pour signaler que la température d'huile de transmission est élevée. Il peut s'allumer en conditions d'utilisation intense, comme lors de la traction d'une remorque. Si le témoin s'allume, immobilisez le véhicule, placez la transmission à la position P (STATIONNEMENT) ou N (POINT MORT) et laissez tourner le moteur au ralenti ou plus rapidement, jusqu'à ce que le témoin s'éteigne. Une fois que le témoin est éteint, vous pouvez continuer à conduire normalement.

AVERTISSEMENT!

Si vous continuez de faire fonctionner le véhicule lorsque le témoin d'avertissement de température de la transmission est allumé, cela risque d'entraîner l'ébullition du liquide, qui en contact avec le moteur chaud ou le système d'échappement provoquerait un incendie.

MISE EN GARDE!

La conduite continue lorsque le témoin d'avertissement de température de la transmission est allumé causera éventuellement des dommages importants à la transmission ou une défaillance de celle-ci.

Témoin d'avertissement de sécurité du véhicule – selon l'équipement



Ce témoin clignote rapidement pendant environ 15 secondes jusqu'à ce que le système de sécurité du véhicule du véhicule soit amorcé, puis clignote lentement jusqu'à ce que le système soit désamorcé.

TÉMOINS D'AVERTISSEMENT JAUNES

Témoin d'avertissement du système de freinage antiblocage (ABS)



Ce témoin d'avertissement surveille le système de freinage antiblocage (ABS). Il s'allume lorsque le contact est ÉTABLI et peut rester allumé pendant quatre secondes.

Si le témoin du système de freinage antiblocage (ABS) s'allume ou reste allumé pendant que vous roulez, cela indique que le dispositif antiblocage du système de freinage ne fonctionne pas et qu'il faut le réparer dès que possible. Toutefois, si le témoin du système de freinage ne s'allume pas également, le système de freinage conventionnel continue de fonctionner normalement.

Si le témoin du système de freinage antiblocage (ABS) ne s'allume pas lorsque le commutateur d'allumage est placé à ON/RUN (MARCHE), faites vérifier le système de freinage par un concessionnaire autorisé.

Témoin d'avertissement d'anomalie de la suspension pneumatique



Ce témoin s'allume en cas d'anomalie dans le système de barre stabilisatrice à déconnexion.

Témoin d'avertissement de défaillance du système de somnolence détectée – selon l'équipement



Ce témoin s'allume lorsque le système de somnolence détectée ne fonctionne pas et doit être réparé. Veuillez consulter un concessionnaire autorisé.

Témoin d'avertissement du système de frein de stationnement électrique



Ce témoin d'avertissement s'allume pour indiquer que le frein de stationnement électrique ne fonctionne pas correctement et qu'il doit faire l'objet d'un entretien. Communiquez avec un concessionnaire autorisé.

Témoin d'avertissement d'activation de la commande de stabilité électronique



Ce témoin d'avertissement s'allume lorsque le système de commande de stabilité électronique est actif. Le témoin de la commande de stabilité électronique (ESC) situé dans le groupe d'instruments s'allume lorsque le commutateur d'allumage est placé à la position ON/RUN (MARCHE) et que la commande de stabilité électronique est activée. Le témoin doit s'éteindre lorsque le moteur est en marche. Si le témoin de la commande de stabilité électronique s'allume en continu lorsque le

moteur est en marche, une anomalie a été détectée dans la commande de stabilité électronique. Si le témoin d'avertissement reste allumé après plusieurs cycles d'allumage et si le véhicule a roulé plusieurs kilomètres (milles) à plus de 48 km/h (30 mi/h), rendez-vous chez un concessionnaire autorisé dans les plus brefs délais pour faire vérifier et régler le problème.

- Le témoin de désactivation de la commande de stabilité électronique et le témoin de la commande de stabilité électronique s'allument brièvement chaque fois que le commutateur d'allumage est placé à la position ON/RUN (MARCHE).
- Des bourdonnements et des cliquetis se font entendre lorsque le système ESC est activé. Ces bruits sont normaux et cessent lorsque la commande de stabilité électronique (ESC) est désactivée.
- Ce témoin s'allume lorsque le véhicule est en mode de commande de stabilité électronique (ESC).

Témoin d'avertissement de désactivation de la commande de stabilité électronique



Ce témoin d'avertissement indique que le système de commande de stabilité électronique (ESC) est désactivé.

Chaque fois que le commutateur d'allumage est placé à la position ON/RUN (MARCHE), la commande de stabilité électronique est activée même si elle a été antérieurement désactivée.

Témoin d'avertissement d'entretien requis du système de gestion active de voie – selon l'équipement



Ce témoin s'allume lorsque le système de gestion active de voie ne fonctionne pas et doit être réparé. Veuillez consulter un concessionnaire autorisé.

Témoin d'avertissement de la gestion active de voie – selon l'équipement



Le témoin d'avertissement de la gestion active de voie est de couleur jaune non clignotant lorsque le véhicule approche d'une marque de voie. Le témoin d'avertissement clignotera lorsque le véhicule traverse un marquage au sol → page 186.

Témoin de bas niveau de carburant



Lorsque le niveau de carburant atteint environ 7,5 L (2 gal US), ce témoin s'allume et un carillon retentit. Le pictogramme reste allumé jusqu'à ce que vous ajoutiez du carburant.

Témoin d'avertissement du système de coupure de carburant – Selon l'équipement



Ce témoin s'allume en cas de panne du système de coupure de carburant. Si ce témoin s'allume, confiez votre véhicule à un concessionnaire autorisé pour le faire vérifier.

Témoin d'avertissement de bas niveau de liquide lave-glace



Ce témoin d'avertissement s'allume lorsque le niveau de liquide lave-glace est bas → page 347.

Témoin d'avertissement de vérification/d'anomalie du moteur



Le témoin de vérification/d'anomalie du moteur fait partie d'un système de diagnostic embarqué appelé OBD II qui surveille le moteur et la transmission automatique. Ce témoin d'avertissement s'allume lorsque le commutateur d'allumage est à la position ON/RUN (MARCHÉ), avant le démarrage du moteur. Si le témoin ne s'allume pas lorsque vous tournez le commutateur d'allumage de la position OFF (ARRÊT) à la position ON/RUN (MARCHÉ), faites vérifier le véhicule sans tarder.

Certaines situations, telles qu'un bouchon du réservoir de carburant desserré ou manquant, une mauvaise qualité de carburant, etc., peuvent allumer le témoin après le démarrage du moteur. Le véhicule doit être réparé si le témoin demeure allumé pendant plusieurs cycles de conduite en conditions habituelles. Dans la plupart des cas, le véhicule peut rouler normalement et un remorquage n'est pas nécessaire.

Lorsque le moteur est en marche, il est possible que le témoin d'anomalie clignote pour prévenir d'une situation grave pouvant entraîner une perte de puissance immédiate ou des dommages importants au convertisseur catalytique. Le cas échéant, confiez votre véhicule à un concessionnaire autorisé dès que possible.

AVERTISSEMENT!

Un catalyseur défectueux, tel que décrit précédemment, peut atteindre des températures encore plus élevées que dans des conditions de fonctionnement normales. Cette situation pourrait provoquer un incendie si vous conduisez lentement ou stationnez au-dessus de substances comme des plantes séchées, du bois ou du carton, etc. Cela pourrait causer la mort ou des blessures graves au conducteur et aux passagers.

MISE EN GARDE!

Si vous roulez longtemps alors que le témoin d'anomalie est allumé, vous risquez d'endommager le système de maîtrise du véhicule. Cela peut également nuire à l'économie de carburant et compromettre la maniabilité du véhicule. Si le témoin d'anomalie clignote, cela indique que le catalyseur est sur le point de subir des dommages importants et qu'une perte de puissance substantielle est imminente. Une réparation immédiate est nécessaire.

Témoin d'avertissement d'animal détecté du système de vision nocturne – selon l'équipement



Ce témoin avise le conducteur que le système d'avertissement de vision nocturne a détecté un animal qui s'approche de la trajectoire du véhicule.

Témoin d'avertissement de piéton détecté du système de vision nocturne – selon l'équipement



Ce témoin avise le conducteur que le système de vision nocturne a détecté un piéton qui s'approche de la trajectoire du véhicule.

Témoin d'avertissement d'anomalie du capteur de niveau d'huile moteur – selon l'équipement



Ce témoin d'avertissement s'allume pour indiquer une anomalie du capteur de niveau d'huile moteur. Communiquez avec un concessionnaire autorisé.

Témoin d'avertissement d'entretien requis du système 4 roues motrices – selon l'équipement



Ce témoin d'avertissement s'allume pour indiquer une anomalie du système 4WD (4 roues motrices). Si le témoin reste allumé pendant la conduite, cela indique que le mode 4WD (4 roues motrices) ne fonctionne pas correctement et qu'il faut le réparer. Nous vous recommandons de faire vérifier immédiatement le véhicule dans le centre de service le plus proche.

Témoin d'avertissement d'entretien requis du régulateur de vitesse adaptatif (ACC)



Ce témoin s'allume lorsque le régulateur de vitesse adaptatif ne fonctionne pas et doit être réparé ➔ page 154.

Ce témoin s'allume lorsque le système du régulateur de vitesse adaptatif ne fonctionne pas et doit être réparé.

Témoin d'avertissement d'entretien requis du système d'avertissement de collision frontale (FCW) ou de freinage d'urgence avec détection des piétons (PEB)



Ce témoin d'avertissement s'allume pour indiquer une anomalie du système d'avertissement de collision frontale (FCW) ou de freinage d'urgence avec dispositif de détection de piétons (PEB). Communiquez avec un concessionnaire autorisé ➔ page 278.

Témoin d'avertissement d'entretien du système d'arrêt et de démarrage



Ce témoin d'avertissement s'allume lorsque le système d'arrêt et de démarrage ne fonctionne pas correctement et qu'il doit faire l'objet d'un entretien. Communiquez avec un concessionnaire autorisé.

Témoin d'avertissement du système de surveillance de la pression des pneus



Le témoin d'avertissement s'allume et un message s'affiche pour indiquer que la pression des pneus est inférieure à la valeur recommandée ou qu'une perte de pression lente est en cours. Dans ces cas, la durée optimale des pneus et la consommation de carburant peuvent ne pas être garanties.

Si un ou plusieurs pneus se trouvent dans l'état cité précédemment, l'affichage présente des indications qui correspondent à chaque pneu.

MISE EN GARDE!

Ne continuez pas de rouler avec un pneu crevé, car la conduite pourrait être compromise. Arrêtez le véhicule en évitant les freinages et les changements de direction brusques. En cas de crevaison de pneu, réparez immédiatement le problème à l'aide de la trousse de réparation de pneus dédiée et communiquez avec un concessionnaire autorisé dès que possible.

Chaque pneu, y compris le pneu de secours (s'il est fourni), doit être vérifié mensuellement lorsqu'il est froid et gonflé à la pression de gonflage recommandée par le constructeur du véhicule indiquée sur la plaque d'information du véhicule ou sur l'étiquette de pression de gonflage des pneus. Si votre véhicule est muni de pneus de dimensions autres que celles qui sont indiquées sur la plaque d'information du véhicule ou l'étiquette de pression de gonflage des pneus, vous devez déterminer la pression de gonflage appropriée pour ces pneus.

Par mesure de sécurité supplémentaire, votre véhicule est doté d'un système de surveillance de la pression des pneus dont le témoin s'allume quand la pression de gonflage d'un ou de plusieurs pneus est trop basse. Par conséquent, lorsque le témoin de basse pression des pneus s'allume, vous devez vous arrêter et vérifier vos pneus dès que possible et les gonfler à la pression appropriée. La conduite sur un pneu dangereusement dégonflé cause une surchauffe du pneu qui peut provoquer une défaillance du pneu. Des pneus sous-gonflés augmentent la consommation de carburant, s'usent plus rapidement et peuvent nuire à la conduite ainsi qu'à la capacité de freinage du véhicule.

Veillez noter que le système de surveillance de la pression des pneus ne remplace pas l'entretien approprié des pneus, et que le conducteur a la responsabilité de maintenir une pression des pneus adéquate, même si le sous-gonflage n'est pas suffisant pour allumer le témoin de basse pression du système de surveillance de la pression des pneus.

Votre véhicule est également équipé d'un témoin d'anomalie du système de surveillance de la pression des pneus (TPMS), qui s'allume lorsque le système est défectueux. Le système de surveillance de la pression des pneus (TPMS) est combiné au témoin de basse pression des pneus. Lorsque le système détecte une anomalie, il fait clignoter le témoin environ une minute, puis l'allume en continu. Cette séquence se répète à chaque démarrage tant que le problème subsiste. Lorsque le témoin d'anomalie est allumé, le système peut ne pas être en mesure de détecter ou de signaler normalement une basse pression des pneus. Les anomalies du système de surveillance de la pression des pneus (TPMS) peuvent se produire pour diverses raisons, notamment l'installation de pneus ou de roues de rechange ou de modèles différents non compatibles. Vérifiez toujours le témoin de défaillance du système

de surveillance de la pression des pneus (TPMS) après avoir remplacé un ou plusieurs pneus ou roues afin de vous assurer que les pneus et les roues de remplacement ou de rechange permettent au système de surveillance de la pression des pneus (TPMS) de fonctionner correctement ➔ page 281.

MISE EN GARDE!

Le système de surveillance de la pression des pneus (TPMS) a été optimisé pour les pneus et les roues d'origine. Les pressions et les paramètres d'avertissement du système de surveillance de la pression des pneus (TPMS) ont été établis pour la dimension des pneus installés sur votre véhicule. Vous pourriez dégrader le fonctionnement du dispositif ou endommager les capteurs lorsque vous utilisez du matériel de dimension, de style ou de type différents. Des roues provenant du marché secondaire peuvent endommager les capteurs. L'utilisation d'un scellant à pneu de marché secondaire peut désactiver le capteur de système de surveillance de la pression des pneus (TPMS). Après l'utilisation du scellant à pneu de marché secondaire, il est recommandé d'amener votre véhicule chez un concessionnaire autorisé pour vérifier le fonctionnement de votre capteur.

Témoin d'avertissement d'anomalie du crochet de remorquage – selon l'équipement



Ce témoin s'allume en cas d'anomalie du crochet de remorquage. Communiquez avec un concessionnaire autorisé.

TÉMOINS JAUNES

Témoin du mode 4WD Low (4 roues motrices gamme basse) – selon l'équipement



Ce témoin avise le conducteur que le véhicule est en mode 4WD Low (4 roues motrices gamme basse). Les arbres de transmission avant et arrière sont mécaniquement verrouillés ensemble, ce qui force les roues avant et arrière à tourner à la même vitesse. La gamme basse fournit un rapport de démultiplication plus grand afin de fournir un couple plus élevé sur les roues ➔ page 143.

Témoin du système de suspension pneumatique actif – selon l'équipement



Ce témoin s'allume lorsque le système de suspension pneumatique est activement en train de régler la hauteur de caisse ➔ page 147.

Témoin de hauteur aérodynamique de la suspension pneumatique – selon l'équipement



Ce témoin s'allume lorsque le système de suspension pneumatique est réglé à la position aérodynamique ➔ page 147.

Témoin de fonction d'entrée ou de sortie du système de suspension pneumatique – selon l'équipement



Ce témoin s'allume lorsque le véhicule est manuellement ou automatiquement abaissé de la hauteur de caisse vers le bas pour faciliter l'entrée et la sortie du véhicule

➞ page 147.

Témoin hors route 1 de la suspension pneumatique – selon l'équipement



Ce témoin s'allume lorsque le système de suspension pneumatique est réglé à la position Off-Road 1 (Hors route) ➞ page 147.

Témoin Hors route 2 de la suspension pneumatique – selon l'équipement



Ce témoin s'allume lorsque le système de suspension pneumatique est réglé à la position Off-Road 2 (Hors route) ➞ page 147.

MAINTIEN automatique! Témoin d'anomalie – selon l'équipement



Le témoin «Auto HOLD!» (MAINTIEN automatique) Le témoin s'allume si une anomalie est détectée, elle sera indiquée par un témoin jaune « HOLD! » (MAINTIEN!) qui demeure allumé tant que le problème subsiste.

Témoin d'avertissement de désactivation du système d'avertissement de collision frontale (FCW) ou de freinage d'urgence avec détection des piétons (PEB)



Ce témoin d'avertissement s'allume pour indiquer que le système d'avertissement de collision frontale ou le freinage d'urgence avec dispositif de détection de piétons est désactivé ➞ page 278.

Témoin de dépassement de charge utile maximale



Ce témoin indique que la charge utile maximale a possiblement été dépassée ou la mise à niveau de la charge ne peut être effectuée à sa hauteur de caisse actuelle.

Témoin de POINT MORT – selon l'équipement



Ce témoin avertit le conducteur que la boîte de transfert du mode 4WD (4 roues motrices) est en mode POINT MORT et que les arbres de transmission avant et arrière ne sont pas sollicités à partir du groupe motopropulseur.

Témoin de REMORQUAGE-CHARGE LOURDE



Ce témoin s'allume lorsque le mode REMORQUAGE-CHARGE LOURDE est sélectionné.

TÉMOINS VERTS

Régulateur de vitesse adaptatif programmé avec témoin de cible – selon l'équipement



Cela s'affiche lorsque le régulateur de vitesse adaptatif est programmé et qu'un véhicule est détecté à l'avant ➞ page 154.

Régulateur de vitesse adaptatif programmé sans témoin de cible détectée – selon l'équipement



Cela s'affiche lorsque le régulateur de vitesse adaptatif est programmé et qu'un véhicule est détecté à l'avant ➞ page 154.

Témoin MAINTIEN automatique – selon l'équipement



La fonction « Auto HOLD » (MAINTIEN automatique!) maintient votre véhicule complètement immobilisé sans que vous deviez garder votre pied sur la pédale de frein. Une fois cette fonction activée, un témoin vert « HOLD » (MAINTIEN) apparaît à l'affichage du groupe d'instruments.

Témoin du régulateur de vitesse programmé – selon l'équipement



Ce témoin s'allume lorsque le régulateur de vitesse est réglé à la vitesse voulue ➞ page 152.

Témoin des phares antibrouillard avant



Ce témoin s'allume lorsque les phares antibrouillard avant sont allumés ↪ page 64.

Témoin de la gestion active de voie – selon l'équipement



Le témoin du système de gestion active de voie s'allume en vert fixe lorsque les deux marques de voie ont été détectées et le système est « amorcé » et prêt à fournir des avertissements visuels et de couple au volant en cas de sortie involontaire de voie ↪ page 186.

Témoin du système de vision nocturne actif – selon l'équipement



Ce témoin indique au conducteur que le système d'avertissement par vision nocturne est activé ↪ page 191.

Témoin de marche des feux de stationnement/phares



Ce témoin s'allume lorsque les feux de stationnement ou les phares sont allumés ↪ page 64.

Témoin du mode sport



Ce témoin s'allume lorsque le mode Sport est actif.

Témoin actif du système d'arrêt et de démarrage



Ce témoin s'allume lorsque la fonction d'arrêt et de démarrage est en mode « arrêt automatique » ↪ page 151.

Témoins des clignotants



Lorsque le clignotant de gauche ou de droite est activé, le témoin des clignotants clignote indépendamment et les clignotants extérieurs correspondants clignotent. Vous pouvez activer les clignotants en déplaçant le levier multifonction vers le bas (gauche) ou vers le haut (droite).

NOTA :

- Un carillon continu retentit si le véhicule roule plus de 1,6 km (1 mi) alors qu'un des clignotants est activé.
- Si l'un des deux témoins se met à clignoter rapidement, vérifiez l'état des ampoules extérieures.

TÉMOINS BLANCS

Témoin Ready (Prêt) du régulateur de vitesse adaptatif – selon l'équipement



Ce témoin s'allume lorsque le régulateur de vitesse adaptatif (ACC) a été activé, mais non réglé ↪ page 154.

Témoin Ready (Prêt) du régulateur de vitesse



Ce témoin s'allume lorsque le régulateur de vitesse est prêt, mais n'est pas programmé ↪ page 152.

Témoin du limiteur de vitesse en descente – selon l'équipement



Ce témoin s'allume lorsque le limiteur de vitesse en descente (HDC) est activé. Le témoin est allumé lorsque le limiteur de vitesse en descente est activé. Le limiteur peut être activé seulement lorsque la boîte de transfert est en position 4WD Low (4 roues motrices gamme basse) et que la vitesse du véhicule est inférieure à 48 km/h (30 mi/h). Si ces conditions ne sont pas remplies, le témoin du limiteur de vitesse en descente (HDC) clignote lors d'une tentative d'utilisation du limiteur.

Témoin de la gestion active de voie – selon l'équipement



Lorsque le système de gestion active de voie est EN FONCTION, mais non amorcé, le témoin de ce système s'allume en blanc et ne clignote pas. Cette situation se produit lorsque seule la ligne de voie à gauche ou à droite, ou aucune ligne n'a été détectée. Si une seule ligne de voie est détectée, le système est prêt à fournir seulement des avertissements visuels si une sortie involontaire de voie se produit sur la ligne de voie détectée ↪ page 186.

Témoin de siège arrière inoccupé – selon l'équipement



Ce témoin indique que les sièges des passagers arrière sont inoccupés et s'allume dans la partie supérieure droite de l'affichage du groupe d'instruments, en remplaçant momentanément les renseignements réglables du coin.

Témoin du système de régulateur de vitesse Selec-Speed – selon l'équipement



Ce témoin s'allume lorsque le régulateur de vitesse Selec-Speed est activé. Pour activer le régulateur de vitesse Selec-Speed, assurez-vous que le véhicule est en mode 4 roues motrices gamme basse et appuyez sur le bouton situé sur le tableau de bord.

NOTA :

Si le véhicule n'est pas en mode 4WD Low (4 roues motrices gamme basse), le message « To Enter Selec-Speed Shift to 4WD Low » (Pour accéder au système de régulateur de vitesse, passer au mode 4WD Low [4 roues motrices gamme basse]) apparaît à l'affichage du groupe d'instruments.

TÉMOINS BLEUS

Témoin des feux de route



Ce témoin s'allume pour indiquer que les feux de route sont allumés. Lorsque les feux de croisement sont allumés, poussez le levier multifonction vers l'avant (vers l'avant du véhicule) pour allumer les feux de route. Tirez le levier multifonction vers l'arrière (vers l'arrière du véhi-

cule) pour éteindre les feux de route. Si les feux de route sont éteints, tirez le levier vers vous pour allumer brièvement les feux de route afin d'effectuer un « appel de phares ».

TÉMOINS GRIS

Témoin du système de vision nocturne désactivé – selon l'équipement



Ce témoin indique au conducteur que le système d'avertissement de vision nocturne est désactivé ➔ page 191.

DIAGNOSTIC EMBARQUÉ – OBD II

Votre véhicule est équipé d'un système sophistiqué de diagnostic de bord appelé OBD II. Ce système contrôle le rendement des systèmes antipollution, de contrôle du moteur et de la transmission. Lorsque ceux-ci fonctionnent correctement, votre véhicule est en mesure de vous fournir un excellent rendement en matière de conduite et d'économie de carburant, ainsi qu'un niveau d'émissions nettement inférieur à celui exigé par le gouvernement.

Si l'un de ces dispositifs tombe en panne, le système de diagnostic embarqué OBD II allume le témoin d'anomalie. Il met également en mémoire des codes de diagnostic et d'autres renseignements qui aident les mécaniciens à effectuer les réparations nécessaires. Malgré qu'il soit possible de continuer de rouler avec votre véhicule et qu'il ne soit pas nécessaire de le faire remorquer, adressez-vous à un concessionnaire autorisé dès que possible.

MISE EN GARDE!

- Une utilisation prolongée de votre véhicule alors que le témoin d'anomalie est allumé risque d'endommager davantage le système antipollution. Cela pourrait également nuire à l'économie de carburant et à la maniabilité. Faites réparer votre véhicule avant de passer le test de contrôle antipollution.
- Si le témoin d'anomalie clignote pendant que le véhicule est en marche, une perte de puissance ou de graves dommages au catalyseur sont sur le point de se produire. Une réparation immédiate est nécessaire.

3

CYBERSÉCURITÉ RELATIVE AU SYSTÈME DE DIAGNOSTIC EMBARQUÉ (OBD II)

Votre véhicule doit être équipé d'un système de diagnostic embarqué (OBD II) et d'un port de connexion pour permettre d'accéder à l'information relative au fonctionnement du système antipollution. Les techniciens d'entretien qualifiés auront peut-être besoin d'accéder à cette information pour faciliter le diagnostic et les réparations de votre véhicule et des dispositifs antipollution ➔ page 215.

AVERTISSEMENT!

- SEUL un technicien qualifié peut connecter un équipement au port de connexion OBD II afin de lire le NIV, de diagnostiquer ou de réparer votre véhicule.

(Suite)

AVERTISSEMENT!

- Si un équipement non autorisé est connecté au port de connexion OBD II, comme un dispositif d'enregistrement du comportement du conducteur, il se peut alors :
 - que les systèmes du véhicule, y compris ceux relatifs à la sécurité, soient altérés ou qu'une perte de maîtrise du véhicule se produise, d'où le risque d'accident pouvant causer des blessures graves ou mortelles,
 - qu'il accède, ou autorise d'autres systèmes à accéder à de l'information enregistrée dans le système du véhicule, y compris de l'information personnelle.

INSPECTION DU SYSTÈME ANTIPOLLUTION ET PROGRAMMES D'ENTRETIEN

Dans certaines provinces, la loi peut exiger la vérification du système antipollution de votre véhicule. Tout manquement à cette obligation peut entraîner la suspension de l'immatriculation.



Dans les États où prévaut une exigence d'inspection et d'entretien, cette vérification a pour but de vérifier si le témoin d'anomalie fonctionne, s'il demeure éteint lorsque le moteur tourne et si le système de diagnostic embarqué OBD II est prêt pour le contrôle.

En général, le système OBD II est prêt. Toutefois, il se peut qu'il ne soit **pas** prêt si un entretien a récemment été effectué sur votre véhicule, si votre batterie s'est

récemment déchargée, ou si la batterie a été remplacée. Si votre système de diagnostic embarqué OBD II n'est pas prêt pour le contrôle, votre véhicule échouera le test.

Avant de vous rendre au centre de contrôle, vous pouvez effectuer un test simple à l'aide de votre clé de contact. Pour vérifier le système de diagnostic embarqué OBD II de votre véhicule, faites ce qui suit :

1. Mettez le commutateur d'allumage à la position ON (MARGE), mais sans lancer ou faire démarrer le moteur.

NOTA :

Si vous lancez ou démarrez le moteur, vous devrez recommencer le test.

2. Dès que vous placez le commutateur d'allumage à la position ON (MARGE), le témoin d'anomalie s'allume. Il s'agit de la vérification normale du fonctionnement de l'ampoule.
3. Environ 15 secondes plus tard, l'une des deux situations suivantes se produit :
 - Le témoin d'anomalie clignote durant 10 secondes, puis reste allumé jusqu'à ce que vous COUPIEZ le contact ou démarriez le moteur. Cela signifie que le système de diagnostic embarqué OBD II de votre véhicule n'est **pas prêt** et que vous ne devriez **pas** vous rendre au centre de contrôle.
 - Le témoin d'anomalie ne clignote pas et reste allumé jusqu'à ce que vous coupiez le contact ou que vous démarriez le moteur. Cela signifie que le système de diagnostic embarqué OBD II de votre véhicule est **prêt** et que vous pouvez vous rendre au centre de contrôle.

Si votre système de diagnostic embarqué OBD II n'est **pas prêt**, vous devriez consulter un concessionnaire ou un atelier de réparation autorisé. Si un entretien a récemment été effectué sur votre véhicule, si votre batterie s'est déchargée ou a été remplacée, il vous suffit d'attendre que le système de diagnostic embarqué OBD II se mette à jour. Si vous repassez le test de routine indiqué précédemment, il est fort probable qu'il indique que le système est **maintenant prêt**.

Que le système de diagnostic embarqué OBD II de votre véhicule soit prêt ou non, si le témoin d'anomalie s'allume lorsque vous roulez, faites vérifier votre véhicule avant de vous rendre au centre de contrôle. En effet, votre véhicule pourrait y être refusé si le témoin d'anomalie est allumé pendant que le moteur tourne.

DÉMARRAGE ET CONDUITE

DÉMARRAGE DU MOTEUR

Avant de démarrer, réglez votre siège, réglez les rétroviseurs intérieurs et extérieurs, bouclez votre ceinture de sécurité et, le cas échéant, rappelez à tous les autres occupants de boucler leur ceinture de sécurité.

AVERTISSEMENT!

- Avant de quitter un véhicule, immobilisez toujours complètement le véhicule, puis placez la transmission automatique à la position P (STATIONNEMENT) et serrez le frein de stationnement.
- Assurez-vous toujours que l'allumage sans clé est HORS FONCTION, la télécommande retirée du véhicule et le véhicule verrouillé.
- Ne laissez jamais d'enfants seuls dans le véhicule ou dans un endroit où ils auraient accès à un véhicule non verrouillé. Il est dangereux de laisser des enfants sans surveillance dans un véhicule, et ce, pour de multiples raisons. Les enfants ou d'autres personnes peuvent subir des blessures graves ou mortelles. On doit avertir les enfants de ne pas toucher au frein de stationnement, à la pédale de frein ou au levier de vitesses.
- Ne laissez pas la télécommande dans le véhicule ou à proximité de celui-ci, ou dans un endroit accessible aux enfants, et ne laissez pas un véhicule muni du système d'accès et de démarrage sans clé Keyless Enter-n-Go^{MC} en mode ON/RUN (MARCHE). Un enfant pourrait actionner les glaces à commande électrique, d'autres commandes ou déplacer le véhicule.

(Suite)

AVERTISSEMENT!

- Ne laissez jamais d'enfants ou d'animaux dans un véhicule stationné lorsqu'il fait chaud. L'augmentation de la température dans l'habitacle peut causer des blessures graves, voire mortelles.

TRANSMISSION AUTOMATIQUE

Le sélecteur de rapport doit être placé à la position N (POINT MORT) ou à la position P (STATIONNEMENT) avant que vous puissiez faire démarrer le moteur. Appuyez sur la pédale de frein avant de passer à un autre rapport.

MISE EN GARDE!

Vous pourriez endommager votre transmission si vous ne prenez pas les précautions suivantes :

- Ne passez pas de la position R (MARCHE ARRIÈRE), P (STATIONNEMENT) ou N (POINT MORT) à quelque position de marche avant que ce soit lorsque le moteur tourne au-dessus du régime de ralenti.
- Ne passez à la position P (STATIONNEMENT) que lorsque le véhicule est complètement immobilisé.
- Passez de la position R (MARCHE ARRIÈRE) ou à une autre vitesse uniquement lorsque le véhicule est complètement immobilisé et que le moteur tourne au ralenti.

(Suite)

MISE EN GARDE!

- Avant tout changement de vitesses, assurez-vous que la pédale de frein est bien enfoncée.

SYSTÈME D'ACCÈS ET DE DÉMARRAGE SANS CLÉ KEYLESS ENTER 'N GO^{MC} – ALLUMAGE

Cette fonction permet au conducteur d'actionner le commutateur d'allumage en enfonçant un bouton, pourvu que la télécommande du système de démarrage à distance ou d'accès et de démarrage sans clé Keyless Enter 'n Go^{MC} se trouve dans l'habitacle.

DÉMARRAGE NORMAL

Mise en marche du moteur à l'aide du bouton ENGINE START/STOP (DÉMARRAGE ET ARRÊT DU MOTEUR)

1. La transmission doit être en position P (STATIONNEMENT).
2. Maintenez la pédale de frein enfoncée tout en appuyant une fois sur le bouton ENGINE START/STOP (DÉMARRAGE/ARRÊT DU MOTEUR).
3. Le système prend la relève et tente de faire démarrer le véhicule. Si le véhicule ne démarre pas, le démarreur se désactive automatiquement après 10 secondes.

4. Si vous souhaitez interrompre le lancement du moteur avant le démarrage du moteur, appuyez de nouveau sur le bouton ENGINE START/STOP (DÉMARRAGE ET ARRÊT DU MOTEUR).

Arrêt du moteur à l'aide du bouton ENGINE START/STOP (DÉMARRAGE ET ARRÊT DU MOTEUR)

- Placez le sélecteur de rapport à la position P (STATIONNEMENT), puis appuyez brièvement sur le bouton ENGINE START/STOP (DÉMARRAGE ET ARRÊT DU MOTEUR).
- Le commutateur d'allumage retournera à la position OFF (ARRÊT).
- Si le sélecteur de rapport n'est pas à la position P (STATIONNEMENT), le bouton ENGINE START/STOP (DÉMARRAGE ET ARRÊT DU MOTEUR) doit être maintenu enfoncé pendant deux secondes ou appuyé brièvement trois fois d'affilée lorsque la vitesse du véhicule est supérieure à 8 km/h (5 mi/h) avant que le moteur s'arrête. Le commutateur d'allumage demeure à la position ON/RUN (MARCHE) jusqu'à ce que le sélecteur de rapport passe à la position P (STATIONNEMENT) et que le bouton a été enfoncé deux fois à la position OFF (ARRÊT).
- Si le sélecteur de rapport n'est pas à la position P (STATIONNEMENT) et que le bouton ENGINE START/STOP (DÉMARRAGE ET ARRÊT DU MOTEUR) est enfoncé une fois lorsque la vitesse du véhicule est supérieure à 8 km/h (5 mi/h), l'affichage du groupe d'instruments affiche le message « **Vehicle Not In Park** » (Le véhicule n'est pas en position P) et le moteur continue de fonctionner. Ne laissez jamais le véhicule hors de la position P (STATIONNEMENT), car il pourrait se mettre à rouler.

NOTA :

Si le sélecteur de rapport est à la position P (STATIONNEMENT), appuyez une fois sur le bouton ENGINE START/STOP (DÉMARRAGE/ARRÊT DU MOTEUR) lorsque la vitesse du véhicule est inférieure à 8 km/h (5 mi/h); le moteur s'arrête et le commutateur d'allumage reste à la position ON/RUN (MARCHE). Si la vitesse du véhicule tombe sous 1,9 km/h (1,2 mi/h), le véhicule peut passer au mode stationnement automatique AutoPark ➔ page 132.

Fonctions du bouton ENGINE START/STOP (DÉMARRAGE ET ARRÊT DU MOTEUR) – pied du conducteur ne reposant pas sur la pédale de frein (en position P [STATIONNEMENT] ou N [POINT MORT])

Le fonctionnement du bouton ENGINE START/STOP (DÉMARRAGE ET ARRÊT DU MOTEUR) est similaire à celui d'un commutateur d'allumage. Il comporte deux positions : OFF (ARRÊT), ET RUN (MARCHE). Pour changer les positions du commutateur d'allumage sans démarrer le véhicule et pour utiliser les accessoires, suivez ces directives :

- Commencez avec le commutateur d'allumage à la position OFF (ARRÊT).
- Appuyez sur le bouton ENGINE START/STOP (DÉMARRAGE/ARRÊT DU MOTEUR) une fois pour placer le commutateur d'allumage à la position ON/RUN (MARCHE).
- Appuyez sur le bouton ENGINE START/STOP (DÉMARRAGE ET ARRÊT DU MOTEUR) une deuxième fois pour placer le commutateur d'allumage à la position OFF (ARRÊT).

NOTA :

N'appuyez que sur une pédale à la fois lorsque vous conduisez le véhicule. Le rendement du couple du véhicule pourrait être réduit si les deux pédales sont enfoncées en même temps. Si une pression est détectée sur les deux pédales simultanément, un message d'avertissement s'affiche dans le groupe d'instruments ➔ page 106.

STATIONNEMENT AUTOMATIQUE AUTOPARK

La fonction de stationnement automatique AutoPark est une fonction supplémentaire qui aide à placer le véhicule en position P (STATIONNEMENT) dans les situations décrites dans les pages suivantes. Il s'agit d'un système de secours, qui ne doit pas être considéré comme la méthode principale par laquelle le conducteur place le véhicule en mode STATIONNEMENT.

Les conditions dans lesquelles la fonction de stationnement automatique AutoPark s'engage sont décrites dans les pages suivantes.

AVERTISSEMENT!

- Le manque d'attention du conducteur pourrait empêcher de placer le véhicule en mode STATIONNEMENT. TOUJOURS VÉRIFIER VISUELLEMENT que votre véhicule est en position de STATIONNEMENT en vérifiant que le « P » apparaît bien en continu (sans clignoter) à l'affichage du groupe d'instruments et sur le sélecteur de vitesse. Si le témoin « P » clignote, cela indique que votre véhicule n'est pas en mode STATIONNEMENT. À titre de précaution supplémentaire, serrez toujours le frein de stationnement lorsque vous quittez le véhicule.

(Suite)

AVERTISSEMENT!

- Le stationnement automatique est une fonction supplémentaire. Elle n'est pas conçue pour remplacer le fait de devoir placer la transmission du véhicule en position de STATIONNEMENT. Il s'agit d'un système de secours, qui ne doit pas être considéré comme la méthode principale par laquelle le conducteur place le véhicule en mode STATIONNEMENT.

Si le véhicule n'est pas en mode STATIONNEMENT et que le conducteur coupe le moteur, le véhicule peut se stationner automatiquement grâce à la fonction de stationnement automatique AutoPark.

La fonction de stationnement automatique AutoPark s'active lorsque toutes les conditions suivantes sont réunies :

- Le véhicule est équipé d'une transmission à huit rapports;
- Le véhicule n'est pas en position de STATIONNEMENT.
- La vitesse du véhicule est égale ou inférieure à 1,9 km/h (1,2 mi/h).
- Le commutateur d'allumage passe de la position RUN (MARCHE) à la position OFF (HORS FONCTION).

NOTA :

Pour les véhicules équipés du système d'accès et de démarrage sans clé Keyless Enter 'n Go^{MC}, le moteur s'arrête et le commutateur d'allumage passe à la position ON/ RUN (MARCHE). Après 30 minutes, le commutateur d'allumage passe automatiquement en mode OFF (ARRÊT), à moins que le conducteur mette le commutateur d'allumage à la position OFF (ARRÊT).

Si le véhicule n'est pas en mode STATIONNEMENT et que le conducteur quitte le véhicule avec le moteur en marche, le véhicule peut se stationner automatiquement grâce à la fonction AutoPark.

La fonction de stationnement automatique AutoPark s'active lorsque toutes les conditions suivantes sont réunies :

- Le véhicule est équipé d'une transmission à huit rapports;
- Le véhicule n'est pas en position de STATIONNEMENT.
- La vitesse du véhicule est égale ou inférieure à 1,9 km/h (1,2 mi/h).
- La ceinture de sécurité du conducteur est déboutlée.
- La portière du conducteur est ouverte.
- La pédale de frein n'est pas enfoncée.

Le message « **AutoPark Engaged Shift to P then Shift to Gear** » (Fonction de stationnement automatique AutoPark activée, passez à la position stationnement, puis changez de rapport) apparaît à l'affichage du groupe d'instruments.

NOTA :

Dans certains cas, le graphique ParkSense sera présent dans l'affichage du groupe d'instruments. Dans ces cas, le sélecteur de rapport doit être remis à la position P (STATIONNEMENT) pour sélectionner le rapport désiré.

Si le conducteur passe en position de STATIONNEMENT lorsque le véhicule est en mouvement, le véhicule peut se stationner automatiquement grâce à la fonction AutoPark.

La fonction de stationnement automatique AutoPark s'active **SEULEMENT** lorsque la vitesse du véhicule est de 1,9 km/h (1,2 mi/h) ou moins.

Le message « **Vehicle Speed is Too High to Shift to P** » (la vitesse du véhicule est trop élevée pour passer à la position stationnement) s'affiche à l'écran d'affichage du groupe d'instruments si la vitesse du véhicule est supérieure à 1,9 km/h (1,2 mi/h).

AVERTISSEMENT!

Si la vitesse du véhicule est supérieure à 1,9 km/h (1,2 mi/h), la transmission passe par défaut à la position N (POINT MORT) jusqu'à ce que la vitesse du véhicule soit inférieure à 1,9 km/h (1,2 mi/h). Un véhicule qui est laissé au POINT MORT peut rouler. À titre de précaution supplémentaire, serrez toujours le frein de stationnement lorsque vous quittez le véhicule.

Mode 4WD LOW (4 roues motrices gamme basse) – selon l'équipement

La fonction de stationnement automatique AutoPark est désactivée lorsque le véhicule est en mode 4WD LOW (4 roues motrices gamme basse).

Le message « **Fonction de stationnement automatique AutoPark désactivée** » apparaît à l'affichage du groupe d'instruments.

Des avertissements supplémentaires au client se présentent lorsque les deux conditions suivantes sont réunies :

- Le véhicule n'est pas en position de STATIONNEMENT.

- La portière du conducteur est ouverte.

Le message « **Fonction de stationnement automatique AutoPark non activée** » apparaît à l'affichage du groupe d'instruments. Un carillon d'avertissement se fait entendre et se poursuit jusqu'à ce que vous placiez le véhicule en position de STATIONNEMENT ou que la portière du conducteur soit fermée.

TOUJOURS VÉRIFIER VISUELLEMENT que votre véhicule est en mode STATIONNEMENT en vérifiant que le « P » est bien indiqué à l'affichage du groupe d'instruments et sur le sélecteur de rapport. À titre de précaution supplémentaire, serrez toujours le frein de stationnement lorsque vous quittez le véhicule.

DÉMARRAGE APRÈS UN STATIONNEMENT PROLONGÉ

NOTA :

Une condition de démarrage après un stationnement prolongé survient lorsque le véhicule n'a pas été démarré ou conduit depuis plus de 30 jours.

1. Installez un chargeur de batterie ou des câbles volant sur la batterie pour assurer une charge complète de celle-ci durant la phase de lancement.
2. Maintenez la pédale de frein enfoncée tout en appuyant une fois sur le bouton ENGINE START/STOP (DÉMARRAGE/ARRÊT DU MOTEUR).
3. Si le moteur ne démarre pas dans un délai de 10 secondes, attendez 10 à 15 secondes pour laisser le démarreur se refroidir, puis répétez la procédure de démarrage après un stationnement prolongé.

4. Si le moteur ne démarre pas après huit tentatives, laissez le démarreur refroidir pendant au moins dix minutes, puis répétez la procédure de démarrage après un stationnement prolongé.

MISE EN GARDE!

Pour éviter d'endommager le démarreur, ne lancez pas le moteur de façon continue pendant plus de 10 secondes à la fois. Attendez 10 à 15 secondes avant d'essayer de nouveau.

SI LE MOTEUR NE DÉMARRE PAS

Si le moteur ne démarre pas après que vous avez suivi la procédure « Démarrage normal » et que le véhicule n'a pas été garé sur une période prolongée comme il est décrit précédemment, il est peut-être noyé. Enfoncez complètement la pédale d'accélérateur et maintenez-la dans cette position pendant le lancement du moteur. Cela permet d'éliminer l'excès de carburant au cas où le moteur serait noyé. Le moteur de démarreur s'engagera automatiquement pendant 10 secondes et se désengagera. Relâchez ensuite la pédale d'accélérateur et la pédale de frein, attendez entre 10 et 15 secondes, puis reprenez la procédure de démarrage normale.

AVERTISSEMENT!

- N'essayez jamais de faire démarrer le véhicule en versant du carburant ou d'autres liquides inflammables dans l'ouverture d'admission d'air du corps de papillon. Cela pourrait déclencher un incendie instantané et vous infliger des blessures graves.

AVERTISSEMENT!

- Ne tentez pas de faire démarrer le moteur en poussant ou en remorquant le véhicule. Les véhicules munis d'une transmission automatique ne peuvent pas être démarrés de cette façon. Le carburant non brûlé pourrait pénétrer dans le catalyseur et, une fois le moteur démarré, s'enflammer et endommager le catalyseur ainsi que le véhicule.
- Si la batterie du véhicule est déchargée, on peut faire démarrer le moteur en se raccordant à l'aide de câbles volants à une batterie d'appoint ou à la batterie d'un autre véhicule. Ce type de démarrage peut être dangereux s'il n'est pas effectué correctement ➔ page 332.

MISE EN GARDE!

Pour éviter d'endommager le démarreur, ne lancez pas sans arrêt le moteur pendant plus de 10 secondes à la fois. Attendez 10 à 15 secondes avant d'essayer de nouveau.

UTILISATION PAR TEMPS FROID (MOINS DE 22 ° F OU -30 ° C)

Pour assurer le démarrage par temps froid, nous vous recommandons l'utilisation d'un chauffe-moteur électrique à alimentation extérieure (disponible auprès d'un concessionnaire autorisé).

APRÈS LE DÉMARRAGE

Le régime de ralenti diminue automatiquement à mesure que le moteur se réchauffe.

(Suite)

« REFROIDISSEMENT » DU TURBOCOMPRESSEUR – MOTEUR 3.0L SEULEMENT

Le moteur 3.0L est muni d'une pompe qui peut entrer en fonction après l'arrêt du moteur pour refroidir le turbocompresseur. En fonction du type de conduite et de la charge, la pompe peut demeurer en fonction jusqu'à 20 minutes après l'arrêt du moteur pour faire circuler du liquide de refroidissement dans le turbocompresseur. Bien que la pompe soit montée sur des supports caoutchoutés pour réduire le bruit, il est normal de l'entendre pendant ce temps.

CHAUFFE-MOTEUR – SELON L'ÉQUIPEMENT

Le chauffe-bloc réchauffe le moteur, permettant ainsi de démarrer plus rapidement par temps froid. Branchez le cordon d'alimentation dans une prise CA normale de 110-115 V au moyen d'une rallonge trifilaire mise à la terre.

Le chauffe-moteur doit être alimenté pendant au moins une heure pour que le moteur soit adéquatement chauffé.

Le cordon du chauffe-moteur est enroulé et fixé tout juste derrière l'ensemble de filtre à air du moteur du constructeur.

AVERTISSEMENT!

N'oubliez pas de débrancher le cordon du chauffe-moteur avant la conduite. Un cordon électrique de 110 à 115 V endommagé peut causer une électrocution.

RECOMMANDATIONS RELATIVES AU RODAGE DU MOTEUR

Une période de rodage initiale est recommandée pour le groupe motopropulseur (moteur, transmission, essieu, etc.) de votre véhicule. En adoptant les lignes directrices suivantes, vous contribuerez à une longévité, une économie de carburant et un rendement améliorés.

Conduisez à des vitesses modérées durant les 160 premiers kilomètres (100 milles). Ensuite, pour les premiers 800 km (500 mi), évitez les longues périodes à une vitesse constante. Il est recommandé de varier la vitesse, le régime moteur et la position du papillon des gaz.

Évitez les hautes performances, l'utilisation hors route intensive et le remorquage pendant les premiers 800 km (500 mi).

NOTA :

Il arrive souvent qu'un moteur neuf consomme une certaine quantité d'huile au cours des premiers milliers de milles (kilomètres) de fonctionnement. Il s'agit d'un phénomène normal qui se produit lors du rodage et qui ne doit pas être interprété comme un problème. Pour les moteurs qui ne sont pas équipés d'un capteur de niveau d'huile moteur, veuillez vérifier fréquemment votre niveau d'huile pendant la période de rodage. Ajoutez de l'huile approuvée par le constructeur au besoin ↪ page 402.

MISE EN GARDE!

N'utilisez jamais d'huile non détergente ou d'huile minérale pure dans le moteur, car vous risqueriez de l'endommager. N'UTILISEZ QUE DES HUILES HOMOLOGUÉES PAR L'API ↪ page 402.

4

FREIN DE STATIONNEMENT

SYSTÈME DE FREIN DE STATIONNEMENT ÉLECTRIQUE

Votre véhicule est équipé d'un système de frein de stationnement électrique (EPB) qui offre un fonctionnement simple et plusieurs fonctions supplémentaires procurant un frein de stationnement plus pratique et utile.

Le frein de stationnement est destiné principalement à empêcher le véhicule de se déplacer inopinément lorsqu'il est stationné. Avant de quitter le véhicule, assurez-vous que le frein de stationnement est serré. Assurez-vous aussi de laisser la transmission à la position P (STATIONNEMENT).

Vous pouvez serrer le frein de stationnement de deux façons :

- Manuellement, en utilisant le commutateur du frein de stationnement électrique (EPB).
- Automatiquement, en activant la fonction de frein de stationnement automatique sous les fonctions programmables par l'utilisateur à partir des réglages du système Uconnect.

Le commutateur du frein de stationnement électrique est situé sur le tableau de bord, à gauche du volant (sous le commutateur des phares).

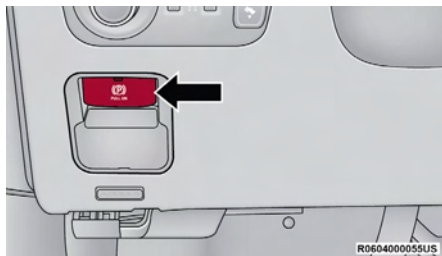

Commutateur de frein de stationnement électrique

Pour appliquer manuellement le frein de stationnement, tirez brièvement vers le haut sur le commutateur. Vous pouvez entendre un bruit provenant de l'arrière du véhicule au cours du serrage du frein de stationnement. Une fois que le frein de stationnement est complètement serré, le témoin du système de freinage au groupe d'instruments et un témoin situé sur le commutateur s'allument. Si votre pied repose sur la pédale de frein pendant que vous serrez le frein de stationnement, vous pourriez remarquer un léger mouvement de la pédale de frein. Vous pouvez serrer le frein de sta-

tionnement même lorsque le commutateur d'allumage est à la position OFF (ARRÊT), mais le témoin d'avertissement des freins ne s'allumera pas; toutefois, le frein de stationnement ne peut être desserré que lorsque le commutateur d'allumage est à la position ON/RUN (MARGE).

NOTA :

Le témoin d'avertissement du système de frein de stationnement électrique (EPB) s'allume si le commutateur de frein de stationnement électrique est maintenu pendant plus de 20 secondes en position serrée ou desserrée. Le témoin s'éteint dès que vous relâchez le commutateur.

Si la fonction de frein de stationnement automatique est activée, le frein de stationnement est automatiquement serré chaque fois que la transmission est placée en position P (STATIONNEMENT). Si votre pied repose sur la pédale de frein, vous pourriez remarquer un léger mouvement de la pédale de frein pendant que vous serrez le frein de stationnement.

Le frein de stationnement est desserré automatiquement lorsque le contact est ÉTABLI, que le levier de vitesses de la transmission est en position D (MARGE AVANT) ou R (MARGE ARRIÈRE), que la ceinture de sécurité du conducteur est bouclée et qu'une tentative est effectuée pour démarrer.

Pour desserrer manuellement le frein de stationnement, le commutateur d'allumage doit être à la position ON/RUN (MARGE). Placez votre pied sur la pédale de frein, puis appuyez brièvement vers le bas sur le commutateur de frein de stationnement électrique. Vous pouvez entendre un bruit provenant de l'arrière du véhicule pendant le desserrage du frein de stationnement. Vous pouvez également remarquer un léger mouvement de la pédale de frein. Une fois que le frein de

stationnement est complètement desserré, le témoin des freins sur le groupe d'instruments et le voyant DEL situé sur le commutateur s'éteignent.

NOTA :

Lorsque vous stationnez dans une pente descendante, braquez les roues avant contre le trottoir. Dans une pente ascendante, braquez-les vers la rue. Serrez le frein de stationnement avant de placer le sélecteur de rapport à la position P (STATIONNEMENT); autrement, la charge exercée sur le mécanisme de verrouillage de la transmission pourrait nuire au déplacement du sélecteur de rapport hors de la position P (STATIONNEMENT).

AVERTISSEMENT!

- N'utilisez jamais la position P (STATIONNEMENT) pour remplacer le frein de stationnement. Serrez toujours à fond le frein de stationnement lorsque vous stationnez votre véhicule pour éviter qu'il se déplace et cause des blessures ou des dommages matériels.
- Lorsque vous quittez le véhicule, coupez toujours le contact, prenez la télécommande et verrouillez votre véhicule.
- Ne laissez jamais d'enfants seuls dans le véhicule ou dans un endroit où ils auraient accès à un véhicule non verrouillé. Pour un certain nombre de raisons, il est dangereux de laisser des enfants sans surveillance dans un véhicule. Les enfants ou d'autres personnes peuvent subir des blessures graves ou mortelles. On doit avertir les enfants de ne pas toucher au frein de stationnement, à la pédale de frein ou au levier de vitesses.
- Ne laissez pas la télécommande dans le véhicule ou à proximité de celui-ci ou dans un endroit accessible aux enfants, et ne laissez pas un véhi-

(Suite)

AVERTISSEMENT!

cule muni de la fonction d'accès et de démarrage sans clé Keyless Enter 'n Go^{MC} à la position ON/RUN (MARCHE). Un enfant pourrait actionner les glaces à commande électrique, d'autres commandes ou déplacer le véhicule.

- Assurez-vous que le frein de stationnement est complètement relâché avant de rouler, sous peine d'entraîner une défaillance du frein et de causer une collision.
- Avant de quitter le véhicule, assurez-vous que le frein de stationnement est bien serré, car votre véhicule pourrait se mettre en mouvement et ainsi causer des blessures ou des dommages matériels. Assurez-vous aussi de laisser la transmission à la position P (STATIONNEMENT). Le non-respect de cette consigne pourrait faire en sorte que le véhicule se mette en mouvement et cause des blessures ou des dommages matériels.

MISE EN GARDE!

Si le témoin d'avertissement du système de freinage reste allumé après que le frein de stationnement aura été desserré, cela indique une déféctuosité du système de freinage. Faites immédiatement réparer le système de freinage par un concessionnaire autorisé.

Si en raison de circonstances exceptionnelles il est nécessaire de serrer le frein de stationnement pendant que le véhicule est en mouvement, maintenez une pression vers le haut sur le commutateur de frein de stationnement électrique (EPB) aussi longtemps que le serrage est souhaité. Le témoin des freins s'allume,

accompagné d'un carillon continu. Les feux d'arrêt arrière s'allument également automatiquement pendant que le véhicule est en mouvement.

Pour desserrer le frein de stationnement pendant que le véhicule est en mouvement, relâchez le commutateur. Si le véhicule est immobilisé complètement à l'aide du frein de stationnement, le frein de stationnement reste serré lorsque le véhicule atteint environ 3 mi/h (5 km/h).

AVERTISSEMENT!

Conduire le véhicule avec le frein de stationnement serré ou utiliser le frein de stationnement de manière répétée pour ralentir le véhicule peut endommager gravement le système de freinage. Assurez-vous que le frein de stationnement est complètement desserré avant de prendre la route; autrement, vous risquez d'endommager les freins et de provoquer une collision.

Dans le cas peu probable d'une anomalie du système de frein de stationnement électrique (EPB), un témoin d'avertissement jaune de l'EPB s'allume. Il se peut que ce témoin soit accompagné du témoin du système de freinage clignotant. Dans ce cas, une réparation urgente du système de frein de stationnement électrique est nécessaire. Ne vous fiez pas au frein de stationnement pour maintenir le véhicule immobilisé.

Frein de stationnement automatique

Le frein de stationnement électrique (EPB) peut être programmé pour être automatiquement appliqué lorsque le véhicule est à l'arrêt et que le levier de vitesses de la transmission est placé en position P (STATIONNEMENT). Le frein de stationnement automatique est

activé et désactivé au moyen de la fonction programmable sélectionnée par l'utilisateur à partir des paramètres du système Uconnect ➔ page 230.

Toute application individuelle de frein de stationnement automatique peut être contournée en poussant le commutateur de frein de stationnement électrique vers la position de déverrouillage lorsque la transmission est placée en position P (STATIONNEMENT).

SafeHold (Sauvegarde)

La fonction de sauvegarde est une fonction de sécurité du système de frein de stationnement électrique qui permet d'activer automatiquement le frein de stationnement si le véhicule n'est pas dans un état sécuritaire d'immobilisation alors que le commutateur d'allumage est en position ON/RUN (MARCHE).

Le frein de stationnement est activé automatiquement si toutes les conditions suivantes sont présentes :

- Le véhicule est immobilisé.
- Aucune tentative n'est effectuée pour enfoncer la pédale de frein ou la pédale d'accélérateur.
- La ceinture de sécurité est déboutlée.
- Vous ouvrez la portière du conducteur.

La fonction de sauvegarde SafeHold peut être temporairement contournée en appuyant sur le commutateur de frein de stationnement électrique lorsque la portière du conducteur est ouverte. Une fois que la fonction est contournée manuellement, la fonction de sauvegarde sera réactivée lorsque la vitesse du véhicule atteint 20 km/h (12 mi/h) ou lorsque le contact est COUPÉ puis RÉTABLI.

Maintien automatique – selon l'équipement

La fonction de confort de maintien automatique permet au conducteur de retirer le pied de la pédale de frein une fois le véhicule immobilisé. Le véhicule doit être immobilisé pendant une période prédéterminée par le freinage hydraulique. Le frein de stationnement électrique est alors serré et continue d'immobiliser le véhicule jusqu'à ce que le conducteur appuie sur la pédale d'accélérateur. La fonction de maintien automatique peut être activée ou désactivée en appuyant sur le bouton AUTO HOLD (MAINTIEN AUTOMATIQUE) situé dans le bloc de commandes.



Commutateur AUTO HOLD (MAINTIEN AUTOMATIQUE)

Les critères suivants doivent être réunis pour que le maintien automatique entre en fonction :

- La portière du conducteur est fermée.
- La ceinture de sécurité du conducteur est bouclée.
- Le véhicule est immobilisé.
- Un rapport de marche avant est sélectionné.
- Le régulateur de vitesse adaptatif n'est pas engagé.

- Le frein de stationnement électrique n'est pas serré.
- Une manœuvre de stationnement automatique du système d'aide au stationnement actif ParkSense n'est pas activée.

Mode d'entretien des freins

Nous vous recommandons de faire réparer les freins par un concessionnaire autorisé. Vous devriez effectuer uniquement les réparations pour lesquelles vous êtes familiers et pour lesquelles vous possédez les outils nécessaires. Vous devriez accéder uniquement au mode d'entretien des freins durant l'entretien des freins.

Lors de l'entretien des freins arrière, il peut être nécessaire pour vous ou pour votre technicien d'enfoncer le piston arrière dans l'alésage de l'étrier arrière. Dans le cas du système de frein de stationnement électrique, cela ne peut être effectué qu'après avoir rétracté l'actionneur du frein de stationnement électrique. Heureusement, la rétraction d'actionneur peut facilement être effectuée en accédant au mode d'entretien des freins au moyen des réglages du système Uconnect de votre véhicule. Ce système basé sur des menus vous guidera parmi les étapes nécessaires pour rétracter l'actionneur du système de frein de stationnement électrique afin d'effectuer l'entretien des freins arrière.

Le mode d'entretien comporte des exigences qui doivent être remplies afin de l'activer :

- Le véhicule doit être à l'arrêt.
- Le frein de stationnement doit être desserré.
- Le levier de vitesses de la transmission doit être à la position P (STATIONNEMENT) ou N (POINT MORT).

En mode d'entretien, le témoin d'avertissement du frein de stationnement électrique clignote continuellement pendant que le commutateur d'allumage est à la position ON (MARCHE).

Lorsque les travaux d'entretien des freins sont terminés, les étapes suivantes doivent être effectuées pour réinitialiser le système de frein de stationnement en mode de fonctionnement normal :

- Assurez-vous que le véhicule est à l'arrêt.
- Appuyez sur la pédale de frein de façon modérée.
- Appliquez le commutateur du frein de stationnement électrique.

AVERTISSEMENT!

Vous pouvez vous blesser gravement en travaillant sur un véhicule automobile ou à proximité. N'effectuez que les travaux d'entretien qui vous sont familiers ou pour lesquels vous possédez les outils nécessaires. Si vous doutez de votre compétence quant à certains travaux, faites appel à un mécanicien qualifié.

TRANSMISSION AUTOMATIQUE

Vous devez maintenir enfoncée la pédale de frein pendant que vous déplacez le levier sélecteur hors de la position P (STATIONNEMENT).

AVERTISSEMENT!

- N'utilisez jamais la position P (STATIONNEMENT) pour remplacer le frein de stationnement. Serrez toujours le frein de stationnement à fond lorsque vous quittez le véhicule pour éviter qu'il ne se déplace et cause des blessures ou des dommages.
- Votre véhicule risque de se déplacer et de vous blesser ainsi que d'autres personnes si le levier de vitesses n'est pas à la position P (STATIONNEMENT). Vérifiez en essayant de déplacer le sélecteur de rapport de transmission de position P (STATIONNEMENT) sans appuyer sur la pédale de frein. Assurez-vous que la transmission est à la position P (STATIONNEMENT) avant de quitter le véhicule.
- La transmission peut ne pas activer la position de STATIONNEMENT si le véhicule est en mouvement. Vous devez toujours immobiliser complètement le véhicule avant de passer à la position P (STATIONNEMENT) et vous assurer que l'indicateur de position du rapport de transmission indique fermement la position P (STATIONNEMENT) et ne clignote pas. Assurez-vous que le véhicule est complètement immobilisé et que la position de STATIONNEMENT est correctement indiquée avant de quitter le véhicule.
- Il est dangereux de sortir le levier de vitesses de la position P (STATIONNEMENT) ou N (POINT MORT) si le régime du moteur dépasse le régime de ralenti. Si vous n'appuyez pas fermement sur la pédale de frein, le véhicule pourrait accélérer rapidement vers l'avant ou en marche arrière. Vous pourriez perdre la maîtrise du véhicule et heurter

(Suite)

AVERTISSEMENT!

- une personne ou un obstacle. Ne déplacez le levier de vitesses que lorsque le moteur tourne au régime de ralenti normal et que vous appuyez fermement sur la pédale de frein.
- Les personnes se trouvant à bord du véhicule ou aux alentours de celui-ci pourraient être blessées si le véhicule se déplace de façon inattendue. Vous ne devez jamais quitter un véhicule lorsque le moteur tourne. Avant de quitter un véhicule, arrêtez toujours complètement le véhicule, puis serrez le frein de stationnement, placez la transmission à la position P (STATIONNEMENT) et COUPEZ le moteur. Lorsque le commutateur d'allumage est à la position OFF (ARRÊT), la transmission est verrouillée en position P (STATIONNEMENT), ce qui empêche le véhicule de se déplacer inopinément.
 - Lorsque vous quittez le véhicule, assurez-vous toujours que le commutateur d'allumage est à OFF (ARRÊT), retirez la télécommande du véhicule et verrouillez ce dernier.
 - Ne laissez jamais d'enfants seuls dans le véhicule ou dans un endroit où ils auraient accès à un véhicule non verrouillé. Pour un certain nombre de raisons, il est dangereux de laisser des enfants sans surveillance dans un véhicule. Les enfants ou d'autres personnes peuvent subir des blessures graves ou mortelles. Les enfants doivent être avertis de ne pas toucher au frein de stationnement, à la pédale de frein ou au sélecteur du rapport de transmission.
 - Ne laissez pas la télécommande dans le véhicule ou à proximité de celui-ci (ou dans un endroit

(Suite)

AVERTISSEMENT!

accessible aux enfants), et ne laissez pas le commutateur d'allumage à ON/RUN (MARCHE). Un enfant pourrait actionner les glaces à commande électrique, d'autres commandes ou déplacer le véhicule.

MISE EN GARDE!

Vous pourriez endommager votre transmission si vous ne prenez pas les précautions suivantes :

- Passez en position P (STATIONNEMENT) ou R (MARCHÉ ARRIÈRE) et quittez ces positions uniquement lorsque le véhicule est complètement immobilisé.
- Ne passez pas à la position P (STATIONNEMENT), R (MARCHÉ ARRIÈRE), N (POINT MORT) ou D (MARCHÉ AVANT) lorsque le moteur tourne à un régime supérieur au régime de ralenti.
- Avant de mettre en prise, assurez-vous que la pédale de frein est bien enfoncée.

4

SYSTÈME DE VERROUILLAGE DE CLÉ DE CONTACT/POSITION DE STATIONNEMENT

Ce véhicule est muni d'un système de verrouillage clé de contact/position de stationnement qui exige que vous placiez la transmission à la position P (STATIONNEMENT) avant de pouvoir tourner le commutateur d'allumage à la position OFF (HORS FONCTION). Le conducteur évite ainsi de laisser par inadvertance le véhicule hors de la position P (STATIONNEMENT). Ce système

verrouille également le levier de vitesses de la transmission en position P (STATIONNEMENT) lorsque le commutateur d'allumage se trouve en position OFF (ARRÊT).

NOTA :

La boîte de vitesses n'est PAS verrouillée à la position P (STATIONNEMENT) alors que le commutateur d'allumage est à la position ON/RUN (MARCHE) (même si le moteur est hors fonction). Assurez-vous que la transmission est à la position P (STATIONNEMENT) et que le commutateur d'allumage est à **OFF** (ARRÊT) (et pas à la position ON/RUN [MARCHE]) avant de quitter le véhicule.

DISPOSITIF DE DÉVERROUILLAGE DE LA TRANSMISSION AU FREIN (BTSI)

Ce véhicule est équipé d'un dispositif de déverrouillage de la transmission au frein (BTSI) qui maintient le sélecteur du rapport de transmission en position P (STATIONNEMENT) tant que les freins ne sont pas appliqués. Pour déplacer le levier de vitesses de la transmission hors de la position P (STATIONNEMENT), le moteur doit être en marche et la pédale de frein doit être enfoncée. La pédale de frein doit également être enfoncée pour passer de la position N (POINT MORT) à la position D (MARCHE AVANT) ou R (MARCHE ARRIÈRE) lorsque le véhicule est arrêté ou se déplace à basse vitesse.

TRANSMISSION AUTOMATIQUE À 8 VITESSES

La transmission est contrôlée au moyen d'un levier de vitesses électronique rotatif situé sur la console centrale. La plage de rapports de transmission (PRND) s'affiche au-dessus du levier de vitesses et à l'affichage du groupe d'instruments. Pour sélectionner une plage de rapports, tournez simplement le levier de vitesses. Vous devez appuyer sur la pédale de frein pour déplacer le levier de vitesses de la transmission hors de la position de STATIONNEMENT (ou au POINT MORT, si le véhicule est arrêté ou se déplace à basse vitesse). Pour effectuer des passages de plage de rapports multiples simultanément (par exemple, le passage de la position P [STATIONNEMENT] à la position D [MARCHE AVANT]), tournez simplement le levier de vitesses jusqu'au cran approprié. Choisissez la gamme MARCHE AVANT (D) pour la conduite normale.

NOTA :

En cas d'une non-concordance entre la position du levier de vitesses et le rapport actuel de la transmission (par exemple, le conducteur sélectionne la position P [STATIONNEMENT] durant la conduite), le témoin de position clignotera continuellement tant que le levier de vitesses n'est pas replacé à la position appropriée ou que le changement de vitesse sollicité n'est pas effectué.

La transmission commandée électroniquement adapte son programme de passage de rapports en fonction des actions du conducteur, de l'état de la route et des conditions environnementales. Les composants électroniques de la transmission sont étalonnés automatiquement; par conséquent, les premiers passages de rapports d'un véhicule neuf peuvent sembler un peu

raides. Cette situation est normale et le passage des rapports deviendra plus précis au bout de quelques centaines de kilomètres (milles).

Passez seulement de la position D (MARCHE AVANT) à la position P (STATIONNEMENT) ou R (MARCHE ARRIÈRE) lorsque la pédale d'accélérateur est desserrée et que le véhicule est immobilisé. Assurez-vous de maintenir votre pied sur la pédale de frein lorsque vous passez ces rapports.

Le sélecteur de rapport de transmission comporte seulement les positions P (STATIONNEMENT), R (MARCHE ARRIÈRE), N (POINT MORT) et D (MARCHE AVANT). Les rétrogradations manuelles peuvent être effectuées en utilisant la commande de sélection de vitesse du système de sélection électronique des rapports. Appuyez sur les commutateurs GEAR “-” (RAPPORT « - ») ou GEAR “+” (RAPPORT « + ») du volant lorsqu'il se trouve en position D (MARCHE AVANT) pour sélectionner le rapport de transmission le plus élevé disponible et afficher le rapport limité sélectionné (1, 2, 3, etc.) dans le groupe d'instruments. Certains modèles affichent le rapport limité sélectionné et le rapport actuel, en mode de sélection électronique des rapports.

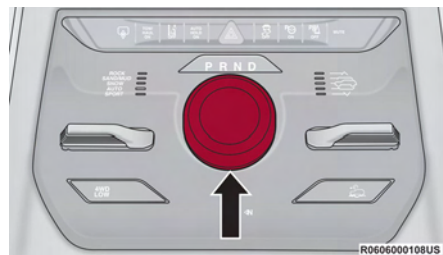

Levier sélecteur de la transmission

Plage de rapports

N'enfonchez pas la pédale d'accélérateur lorsque vous déplacez le levier de vitesses de la position P (STATIONNEMENT) ou N (POINT MORT) à une autre plage de rapports.

NOTA :

Après avoir sélectionné une plage de rapports, attendez un moment afin de permettre à l'engrenage de bien s'engager avant d'accélérer. Cela est particulièrement important lorsque le moteur est froid.

P (STATIONNEMENT)

Cette position complète l'action du frein de stationnement, car elle permet de bloquer la transmission. Vous pouvez faire démarrer le moteur à cette position. N'essayez jamais de passer à la position P (STATIONNEMENT) quand le véhicule est en mouvement. Serrez le frein de stationnement lorsque vous quittez le véhicule et que le levier de vitesses est dans cette position.

Lorsque vous stationnez le véhicule dans une pente, serrez le frein de stationnement avant de placer le levier de vitesses de la transmission à la position P (STATIONNEMENT). À titre de précaution supplémentaire, braquez les roues avant vers la bordure du trottoir lorsque vous êtes stationné dans une pente descendante, et vers l'extérieur si vous êtes stationné dans une pente ascendante.

Lorsque vous quittez le véhicule, effectuez toujours ce qui suit :

- Serrez le frein de stationnement.
- Placez le levier de vitesses de la transmission en position P (stationnement).
- COUPEZ le contact.
- Retirez la télécommande du véhicule.

NOTA :

Sur les véhicules à quatre roues motrices, assurez-vous que la boîte de transfert se trouve à la position D (prise directe).

MISE EN GARDE!

- Avant de déplacer le levier de vitesses de la transmission hors de la position P (STATIONNEMENT), vous devez démarrer le moteur et serrer également la pédale de frein. Autrement, vous risquez d'endommager le levier de vitesses.
- N'emballez PAS le moteur lorsque vous déplacez le levier de vitesses de la position P (STATIONNEMENT) ou N (POINT MORT) vers une autre plage de rapports, car vous risqueriez d'endommager la transmission.

Pour vous assurer que la transmission est en position P (STATIONNEMENT) comme il faut, procédez comme suit :

- Observez l'affichage de la position du rapport de transmission, puis assurez-vous qu'il indique la position P (STATIONNEMENT) et ne clignote pas.
- Desserrez la pédale de frein et assurez-vous que le sélecteur de rapport ne peut être déplacé de la position P (STATIONNEMENT).

R (MARCHÉ ARRIÈRE)

Cette position permet de faire marche arrière. Ne passez à la position R (MARCHÉ ARRIÈRE) que lorsque le véhicule est complètement immobilisé.

N (POINT MORT)

Passez à la position N (POINT MORT) lorsque vous immobilisez le véhicule pour une longue période sans arrêter le moteur. Serrez le frein de stationnement et placez la transmission à la position P (STATIONNEMENT) si vous devez quitter le véhicule.

AVERTISSEMENT!

Ne conduisez pas en roue libre lorsque le levier de vitesses se trouve à la position N (POINT MORT) et ne coupez jamais le contact en descendant une pente. Ces pratiques sont particulièrement dangereuses et limitent vos réactions face aux conditions changeantes de la circulation et de l'état de la route. Vous pourriez perdre la maîtrise du véhicule et causer une collision.

4

MISE EN GARDE!

Le remorquage du véhicule, la marche au débrayé ou la conduite pour quelque raison que ce soit avec la transmission à la position N (POINT MORT) peut endommager gravement la transmission.

Dans le cas d'un remorquage derrière un véhicule de loisir, consultez ➡ page 208.

Dans le cas du remorquage d'un véhicule en panne, consultez ➡ page 336.

D (MARCHE AVANT)

Cette gamme convient surtout à la conduite urbaine et sur route. Elle permet le passage en douceur des rapports supérieurs et inférieurs et offre la meilleure économie de carburant. La transmission passe automatiquement aux rapports supérieurs dans toutes les positions de marche avant.

Lorsque des changements de rapport fréquents se produisent (tels que l'utilisation du véhicule pour transporter de lourdes charges, en terrain montagneux, avec un fort vent de face ou avec une remorque lourdement chargée), utilisez le système de sélection électronique des rapports pour sélectionner un rapport inférieur  page 142. Dans ces conditions, l'utilisation d'un rapport inférieur améliore le rendement et prolonge la durée de vie utile de la transmission en réduisant les nombreux passages de vitesse et la surchauffe.

Par temps froid, il est possible que le fonctionnement de la transmission soit modifié en fonction de la température du moteur et de la transmission ainsi que de la vitesse du véhicule. Cette fonction permet d'accélérer le réchauffement du moteur et de la transmission afin d'optimiser l'efficacité du véhicule. L'engagement de l'embrayage du convertisseur de couple est neutralisé jusqu'à ce que l'huile de la transmission soit chaude. La transmission retrouve un fonctionnement normal dès que sa température atteint un niveau acceptable.

Mode de fonctionnement de secours de la transmission

Le fonctionnement de la transmission est contrôlé électroniquement pour la détection des états anormaux. Si une condition susceptible d'endommager la transmission est détectée, le mode de fonctionnement de secours de la transmission est activé. Dans ce mode, la transmission peut fonctionner seulement dans cer-

taines gammes, ou peut ne pas effectuer le passage des vitesses. Le rendement du véhicule pourrait se dégrader sévèrement et le moteur pourrait caler. Dans certaines situations, la transmission pourrait ne pas se réengager si le moteur est arrêté puis relancé. Le témoin d'anomalie peut s'allumer. Un message dans le groupe d'instruments informe le conducteur des conditions plus sérieuses, et indiquez quelles actions peuvent être nécessaires.

Si un problème temporaire survient, il est possible de réinitialiser la transmission et de rétablir tous les rapports de marche avant en effectuant les étapes suivantes :

NOTA :

Dans les cas où le message de groupe d'instruments indique que la transmission ne peut pas se réengager après l'arrêt du moteur, exécutez cette procédure uniquement dans un emplacement désigné (préférentiellement, chez un concessionnaire autorisé).

1. Immobilisez le véhicule.
2. Déplacez le levier de vitesses de la transmission à la position P (STATIONNEMENT), si possible. Si cela n'est pas possible, déplacez le levier de vitesses de la transmission à la position N (POINT MORT).
3. Appuyez longuement sur le commutateur d'allumage jusqu'à ce que le moteur soit coupé.
4. Attendez environ 30 secondes.
5. Redémarrez le moteur.
6. Passez à la plage de rapports voulue. Si l'anomalie n'est plus détectée, le fonctionnement normal de la transmission sera rétabli.

NOTA :

Même si la transmission peut être réinitialisée, nous vous conseillons de vous rendre chez votre concessionnaire autorisé le plus tôt possible. Un concessionnaire autorisé possède l'équipement de diagnostic pour évaluer l'état de votre transmission.

Dans le cas où la transmission ne pourrait pas être réinitialisée, consultez un concessionnaire autorisé pour faire effectuer les réparations nécessaires.

Fonctionnement de la sélection électronique des rapports

La commande de sélection de vitesse du système de sélection électronique des rapports (ERS) vous permet de limiter le rapport disponible le plus élevé lorsque le levier de vitesses de la transmission est en position D (MARCHE AVANT) et que le système de sélection électronique des rapports n'est pas actif. Par exemple, si vous réglez le rapport de transmission limité au QUATRIÈME rapport, la transmission ne passera pas à un rapport supérieur (sauf pour prévenir l'emballlement du moteur), mais elle rétrogradera normalement aux rapports inférieurs.

Vous pouvez passer du mode D (MARCHE AVANT) au mode du système de sélection électronique des rapports, et vice-versa, peu importe la vitesse du véhicule. Lorsque le sélecteur de rapport de transmission est à la position D (MARCHE AVANT), la transmission fonctionne automatiquement, en utilisant tous les rapports disponibles. Appuyez légèrement sur le bouton « - » (situé sur le volant) pour activer le mode de sélection électronique des rapports, afficher le rapport actuel dans le groupe d'instruments et définir ce rapport comme le rapport disponible le plus élevé. Une fois en

mode de sélection électronique des rapports, le fait d'appuyer sur les boutons « - » ou « + » change le rapport disponible le plus élevé.

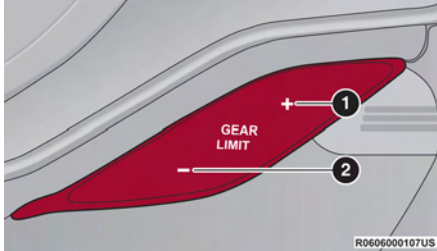

Système de sélection électronique des rapports (ERS)

- 1 - Shift Up « + » (Rapport supérieur « + »)
- 2 - Shift Down « - » (Rapport inférieur « - »)

Pour quitter le mode de sélection électronique des rapports, maintenez simplement enfoncé le bouton « + » jusqu'à ce que l'affichage de la limite de rapport disparaisse du groupe d'instruments.

AVERTISSEMENT!

Ne rétrogradez pas pour obtenir un frein moteur accru lorsque vous roulez sur une surface glissante. Les roues motrices pourraient perdre leur adhérence et le véhicule pourrait déraiper et entraîner une collision ou des blessures graves.

Utilisation du mode de REMORQUAGE-CHARGE LOURDE

Sélectionnez le mode TOW/HAUL (REMORQUAGE-CHARGE LOURDE) lorsque vous conduisez dans des conditions comme : la conduite sur des routes vallonnées, le transport d'une charge lourde, etc. Ce mode améliore le rendement et réduit le potentiel de surchauffe de la transmission et d'une défaillance en raison d'un changement de rapport trop fréquent.



Commutateur TOW/HAUL (REMORQUAGE-CHARGE LOURDE)

Le témoin TOW/HAUL (remorquage-charge lourde) s'allume dans le groupe d'instruments pour indiquer que le mode de remorquage-charge lourde a été activé. Appuyez de nouveau sur le commutateur pour rétablir le fonctionnement normal. La transmission reprend en mode normal à chaque démarrage. Vous devez appuyer sur le commutateur TOW/HAUL (REMORQUAGE-CHARGE LOURDE) à chaque démarrage pour activer le mode de remorquage-charge lourde au besoin.

AVERTISSEMENT!

N'utilisez pas la fonction TOW/HAUL (remorquage-charge lourde) quand vous conduisez sur une chaussée glacée ou glissante. Le frein moteur ainsi augmenté pourrait faire déraiper les roues arrière. Le véhicule pourrait alors louvoyer et provoquer une perte de maîtrise et causer un accident, entraînant possiblement des blessures graves ou mortelles.

FONCTIONNEMENT DU SYSTÈME À 4 ROUES MOTRICES

DIRECTIVES D'UTILISATION ET PRÉCAUTIONS RELATIVES AU SYSTÈME QUADRA-TRAC I – SELON L'ÉQUIPEMENT

La boîte de transfert Quadra-Trac I à une vitesse (gamme HAUTE seulement) offre une conduite en mode 4 roues motrices pratique en prise permanente. Aucune intervention du conducteur n'est nécessaire. Le système antipatinage au freinage, qui combine le système de freinage antiblocage et le système antipatinage, procure une résistance à toute roue qui patine pour transmettre un couple additionnel aux roues motrices.

NOTA :

Le système Quadra-Trac I ne convient pas lorsqu'il s'agit d'utiliser le mode 4WD BAS (4 ROUES MOTRICES GAMME BASSE) ➔ page 212.

DIRECTIVES D'UTILISATION ET PRÉCAUTIONS RELATIVES AU SYSTÈME QUADRA-TRAC II - SELON L'ÉQUIPEMENT

La boîte de transfert Quadra-Trac II est entièrement automatique en mode 4WD HI (4 ROUES MOTRICES GAMME AUTOMATIQUE). La boîte de transfert Quadra-Trac II offre trois positions :

- MODE 4WD HI (4 roues motrices gamme haute)
- N (POINT MORT)
- MODE 4 ROUES MOTRICES GAMME BASSE

Lorsqu'une adhérence accrue est nécessaire, la position 4WD LOW (4 roues motrices gamme basse) peut être utilisée afin de fournir un couple plus élevé sur les roues. Si vous roulez en mode 4WD LOW (4 roues motrices gamme basse) sur des chaussées pavées sèches, il peut en résulter une usure prématurée des pneus et des dommages aux organes de transmission.

En mode 4WD LOW (4 roues motrices gamme basse), le régime du moteur est environ trois fois plus élevé qu'en mode 4WD HI (4 roues motrices gamme haute) à une vitesse donnée. Faites attention de ne pas emballer le moteur et ne dépassez pas 40 km/h (25 mi/h).

Le bon fonctionnement d'un véhicule à 4 roues motrices nécessite des pneus de même taille, de même type et de même circonférence pour chacune des roues. Toute différence dans l'un ou l'autre des aspects des pneus nuira au changement de rapport et pourra endommager la boîte de transfert.

Comme la conduite en mode 4 roues motrices améliore la motricité, certains conducteurs ont tendance à effectuer des virages et des arrêts à des vitesses moins sécuritaires. Ne dépassez pas les vitesses imposées par l'état de la route.

AVERTISSEMENT!

Vous ou d'autres personnes pourriez être blessés ou tués si vous laissez votre véhicule sans surveillance alors que la boîte de transfert est à la position N (point mort) et que le frein de stationnement n'est pas complètement serré. Lorsque la boîte de transfert est à la position N (point mort), les arbres de transmission avant et arrière sont dissociés du groupe motopropulseur et le véhicule peut rouler, même si le levier de vitesses de la transmission se trouve à la position P (STATIONNEMENT). Le frein de stationnement doit toujours être serré lorsque le conducteur n'est pas dans le véhicule.

AVERTISSEMENT!

Vous ou d'autres personnes pourriez être blessés ou tués si vous laissez votre véhicule sans surveillance alors que la boîte de transfert est à la position N (point mort) et que le frein de stationnement n'est pas complètement serré. Lorsque la boîte de transfert est à la position N (point mort), les arbres de transmission avant et arrière sont dissociés du groupe motopropulseur et le véhicule peut rouler, même si le levier de vitesses de la transmission se trouve à la position P (STATIONNEMENT). Le frein de stationnement doit toujours être serré lorsque le conducteur n'est pas dans le véhicule.

POSITIONS DE CHANGEMENT DE VITESSE

Pour obtenir de plus amples renseignements concernant l'utilisation appropriée de chaque position de mode du système à 4 roues motrices, consultez les renseignements suivants :

MODE 4WD HI (4 roues motrices gamme haute)

Cette gamme est le mode de fonctionnement par défaut pour l'utilisation au quotidien.

N (POINT MORT)

Cette gamme désengage la transmission de la transmission. Cette gamme est utilisée pour remorquer votre véhicule derrière un autre véhicule → page 208.

MODE 4 ROUES MOTRICES GAMME BASSE

Cette gamme est utilisée pour la conduite à basse vitesse en mode 4 roues motrices. Elle fournit un rapport de démultiplication plus grand, ce qui permet de procurer un couple plus élevé aux roues avant et arrière tout en fournissant un couple maximal pour les surfaces meubles ou glissantes. Ne dépassez pas 40 km/h (25 mi/h).

PROCÉDURES DE PASSAGE DES RAPPORTS

4WD HI (4 roues motrices gamme haute) à 4WD LOW (4 roues motrices gamme basse)

Lorsque le véhicule roule à une vitesse de 0 à 5 km/h (0 à 3 mi/h), que le commutateur d'allumage est à ON (MARCHE) ou que le moteur tourne, placez la transmission à la position N (POINT MORT), puis appuyez et maintenez enfoncé le bouton « 4WD LOW » (4 ROUES MOTRICES GAMME BASSE) du sélecteur de boîte de transfert jusqu'à ce que le témoin « 4WD LOW » (4 roues motrices gamme basse) commence à clignoter dans le groupe d'instruments. Le témoin « 4WD LOW » (4 ROUES MOTRICES GAMME BASSE) demeurera allumé en continu une fois le passage des vitesses terminé.

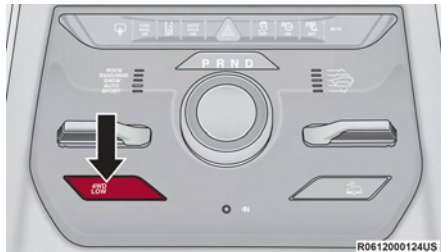

Bouton 4WD LOW (4 roues motrices GAMME BASSE)

NOTA :

Si les conditions de passage en mode ne sont pas présentes ou si les gammes sont verrouillées, un message s'affiche sur le groupe d'instruments avec les directives à suivre pour terminer le passage de rapport ➔ page 109.

4WD LOW (4 roues motrices gamme basse) à 4WD HI (4 roues motrices gamme haute)

Lorsque le véhicule roule à une vitesse de 0 à 5 km/h (0 à 3 mi/h), que le commutateur d'allumage est à ON (MARCHE) ou que le moteur tourne, placez la transmission à la position N (POINT MORT), puis appuyez une fois sur le bouton « 4WD LOW » (4 ROUES MOTRICES GAMME BASSE) du sélecteur de boîte de transfert jusqu'à ce que le témoin « 4WD LOW » (4 roues motrices gamme basse) commence à clignoter dans le groupe d'instruments. Le témoin « 4WD LOW » (4 ROUES MOTRICES GAMME BASSE) s'éteindra une fois le passage des vitesses terminé.

NOTA :

- Si les conditions de passage en mode ne sont pas présentes ou si les gammes sont verrouillées, un message s'affiche sur le groupe d'instruments avec les directives à suivre pour terminer le passage de rapport ➔ page 109.
- Il est possible d'engager ou de quitter le mode 4WD LOW (4 roues motrices gamme basse) lorsque le véhicule est immobile, mais cela peut s'avérer difficile en raison du désalignement des dents d'embrayage. Il faudra peut-être répéter plusieurs fois la manœuvre afin d'aligner correctement les

dents de l'embrayage et de terminer le passage de gamme. Il est recommandé que la vitesse du véhicule soit de 0 à 5 km/h (0 à 3 mi/h). La boîte de transfert ne peut changer de gamme si le véhicule roule à plus de 5 km/h (3 mi/h).

SYSTÈME QUADRA-DRIVE II – SELON L'ÉQUIPEMENT

Le système Quadra-Drive II comporte deux coupleurs de transfert de couple. Ces coupleurs comprennent le différentiel électronique à glissement limité (ELSD) sur le pont arrière et la boîte de transfert Quadra-Trac II. L'essieu à différentiel électronique à glissement limité (ELSD) est entièrement automatique et ne nécessite pas l'intervention du conducteur. Dans des conditions normales de conduite, le pont agit comme un pont ordinaire en répartissant le couple uniformément entre les roues de gauche et de droite. Lorsqu'il y a une différence d'adhérence entre les roues de gauche et de droite, le coupleur détecte cette différence de vitesse. Dès qu'une roue commence à tourner plus rapidement que l'autre, le couple est automatiquement transféré de la roue qui a le moins d'adhérence à celle qui en a plus. Bien que la conception des coupleurs de la boîte de transfert et du pont soit différente, ils fonctionnent de la même façon. Suivez les directives de sélection des rapports de la boîte de transfert Quadra-Trac II de la précédente section.

SELEC-TERRAIN – SELON L'ÉQUIPEMENT

SÉLECTION DU MODE SELEC-TERRAIN

Le système Selec-Terrain allie les capacités des systèmes de maîtrise du véhicule aux données fournies par le conducteur afin d'offrir le meilleur rendement sur tous les types de surfaces de roulement. Appuyez sur le commutateur vers le haut ou le bas pour circuler parmi les positions.



Selec-Terrain

- 1 – Positions Selec-Terrain
- 2 – Commutateur Selec-Terrain

Le système Selec-Terrain offre les réglages suivants :

- **ROCK (ROCHE)** (selon l'équipement) – Ce réglage est destiné à la conduite hors route et est offert uniquement en mode 4WD LOW (4 roues motrices gamme basse). Le véhicule est élevé (s'il est équipé de la suspension pneumatique), ce qui lui confère une garde au sol améliorée. Ce réglage en fonction de l'adhérence offre une direction améliorée et est destiné à la conduite hors route à adhérence élevée. Utilisez ce réglage lors de la conduite à basse vitesse en présence d'obstacles tels que de grosses roches, des rigoles profondes, etc. Si le véhicule est équipé de la suspension pneumatique, le niveau du véhicule passera à la position OR2 (Hors route 2). Si le sélecteur du système Selec-Terrain est en mode ROCK (ROCHE) et que la boîte de transfert est déplacée du mode 4WD LOW (4 roues motrices gamme basse) au mode 4WD HI (4 roues motrices gamme haute), le système Selec-Terrain revient au mode AUTO (AUTOMATIQUE).
- **SAND/MUD (SABLE/BOUE)** (selon l'équipement) – Ce réglage est destiné à la conduite hors route sur des surfaces d'adhérence faible, telles que la boue ou le sable. La transmission est optimisée aux fins d'adhérence. Certaines secousses peuvent se produire lorsque le véhicule roule sur un terrain accidenté. Les systèmes de commande électronique des freins sont réglés pour limiter la gestion de contrôle de l'adhérence de l'accélération et du patinage des roues. Si le véhicule est équipé d'une suspension pneumatique, le niveau passe à la position OR1 (Hors route 1).
- **NEIGE** – ce réglage est destiné à la conduite par temps froid pour assurer une plus grande stabilité. Utilisez ce réglage lors de la conduite sur route et hors route sur des surfaces d'adhérence instables telles que de la neige. Lorsque le mode SNOW (NEIGE) est sélectionné (selon certaines conditions d'utilisation), la transmission pourrait passer au DEUXIÈME rapport (plutôt qu'au PREMIER rapport) pendant le lancement pour minimiser le patinage

des roues. Si le véhicule est équipé de la suspension pneumatique, le niveau par défaut pour le mode SNOW (NEIGE) est à la position NRH (GARDE AU SOL NORMALE).

- **AUTO (AUTOMATIQUE)** – Ce réglage est destiné à la conduite sur route et hors route lorsque le véhicule est en mode 4 roues motrices gamme automatique à prise permanente. Il combine une adhérence optimale et une direction sans effort pour assurer une maniabilité et une accélération améliorées par rapport aux véhicules à deux roues motrices. Si le véhicule est équipé de la suspension pneumatique, le niveau passera à la position NRH (GARDE AU SOL NORMALE).
- **SPORT** – Ce mode modifie le programme de changement de vitesse automatique de la transmission pour la conduite plus sportive. Les passages à la vitesse supérieure sont augmentés pour utiliser la pleine puissance du moteur. Les efforts de direction sont modifiés en mode de conduite sportive. Si le véhicule est équipé de la suspension pneumatique, le niveau passe à Aero Height (Hauteur de caisse aérodynamique).

AFFICHAGE DU GROUPE D'INSTRUMENTS MESSAGES

En présence des conditions appropriées, un message apparaît sur le groupe d'instruments ➔ page 109.

SYSTÈME DE SUSPENSION PNEUMATIQUE QUADRA-LIFT – SELON L'ÉQUIPEMENT

DESCRIPTION

Le système de suspension pneumatique Quadra-Lift offre une correction d'assiette en tout temps ainsi que la capacité de réglage de la hauteur du véhicule en appuyant sur un commutateur à bascule. Le véhicule se soulève automatiquement et abaisse la hauteur de caisse pour s'adapter aux conditions de conduite appropriées. À des vitesses plus élevées, le véhicule s'abaisse à une hauteur de conduite aérodynamique et lors de la conduite en mode hors route (selon l'équipement), le véhicule relève la hauteur de caisse en conséquence. Vous pouvez utiliser les boutons situés près du commutateur de terrain dans la zone de console centrale pour régler la hauteur de caisse voulue pour correspondre aux conditions adéquates.

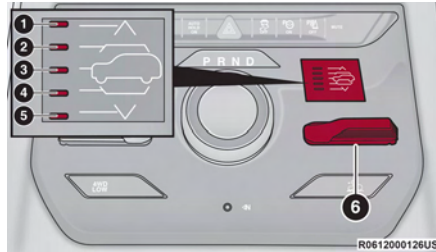

Commutateur Quadra-Lift

- 1 – Témoin Hors route 2 (défini par l'utilisateur, quatre roues motrices seulement)
- 2 – Témoin Hors route 1 (défini par l'utilisateur, quatre roues motrices seulement)
- 3 – Témoin de hauteur de caisse normale (défini par l'utilisateur)
- 4 – Témoin de hauteur aérodynamique (défini par l'utilisateur)
- 5 – Témoin de hauteur d'entrée et de sortie (défini par l'utilisateur)
- 6 – Commutateur à bascule

- **Garde au sol normale (NRH)** – Il s'agit de la position courante de la suspension et elle est utilisée pour la conduite normale.
- **Hors route 1 (OR1) (élève le véhicule à environ 30 mm [1,2 po])** – Il s'agit de la position principale pour la conduite hors route jusqu'à ce que la position OR2 (HORS ROUTE 2) s'avère nécessaire. Vous obtiendrez une conduite plus stable et confortable. Appuyez une fois vers l'avant sur le commutateur de basculement à partir de la position NRH (GARDE AU SOL NORMALE) lorsque la vitesse du véhicule est

inférieure à 61 km/h (38 mi/h). En position OR1 + Sand (sable), la hauteur est maintenue si la vitesse est inférieure à 95 km/h (59 mi/h), puis elle s'abaisse jusqu'à NRH. En position OR1 (Hors route 1), si la vitesse du véhicule demeure entre 64 km/h (40 mi/h) et 80 km/h (50 mi/h) pendant plus de 20 secondes ou si la vitesse dépasse 80 km/h (50 mi/h), le véhicule est automatiquement abaissé à la position NRH (Garde au sol normale) ➔ page 212. Le mode Hors route 1 (OR1) n'est pas disponible sur les modèles à deux roues motrices avec suspension pneumatique.

- **Hors route 2 (OR2) (élève le véhicule environ 51 mm [2 po])** – Cette position doit être utilisée uniquement pour la conduite hors route lorsqu'une garde au sol maximale est requise. Pour passer à la position OR2 (HORS ROUTE 2), appuyez deux fois vers l'avant sur le commutateur de basculement à partir de la position NRH (GARDE AU SOL NORMALE) ou une fois à partir de la position OR1 (HORS ROUTE 1) lorsque la vitesse du véhicule est inférieure à 32 km/h (20 mi/h). En position OR2 (Hors route 2), si la vitesse du véhicule dépasse 40 km/h (25 mi/h), la hauteur de véhicule est automatiquement abaissée à la position OR1 (Hors route 1) ➔ page 212. Le mode Hors route 2 (OR2) n'est pas disponible sur les modèles à deux roues motrices avec suspension pneumatique.
- **Hauteur aérodynamique (abaisse le véhicule d'environ 15 mm [0,6 po])** – cette position permet d'améliorer l'aérodynamisme en abaissant le véhicule. Le véhicule passe automatiquement à la hauteur aérodynamique lorsque la vitesse du véhicule demeure entre 100 km/h (62 mi/h) et 106 km/h (66 mi/h) pendant plus de 20 secondes ou si la vitesse du véhicule dépasse 106 km/h (66 mi/h). Le véhicule passe de la hauteur aérodynamique à la garde au

sol par défaut si la vitesse demeure entre 48 km/h (30 mi/h) et 56 km/h (35 mi/h) pendant plus de 20 secondes ou si la vitesse est inférieure à 48 km/h (30 mi/h). Le véhicule passe à la hauteur aérodynamique, peu importe la vitesse du véhicule, si celui-ci est en mode SPORT.

- **Hauteur d'entrée et de sortie (abaisse le véhicule environ 40 mm [1,6 po])** – Cette position permet d'abaisser le véhicule pour faciliter l'entrée et la sortie des passagers ainsi que d'abaisser l'arrière du véhicule pour faciliter le chargement et le déchargement de la marchandise. Pour accéder à cette hauteur d'entrée et de sortie, appuyez deux fois sur le commutateur à bascule à partir de la position NRH (GARDE AU SOL NORMALE) lorsque la vitesse du véhicule est inférieure à 10 km/h (6 mi/h). Pour quitter la hauteur d'entrée et de sortie, appuyez une fois sur le bouton fléché UP (HAUT) lorsque le véhicule est en hauteur d'entrée et de sortie ou conduisez le véhicule à une vitesse supérieure à 6 km/h (4 mi/h).

NOTA :

L'abaissement automatique du véhicule à la hauteur d'entrée et de sortie peut être activé au moyen de la radio à écran tactile du système Uconnect. Si cette fonction est activée, le véhicule s'abaisse seulement si le sélecteur de rapport est à la position P (STATIONNEMENT), le commutateur de terrain est en position AUTO (AUTOMATIQUE), la boîte de transfert est en position AUTO (AUTOMATIQUE) et la hauteur du véhicule est en mode de garde au sol normale ou aérodynamique. Le véhicule n'est pas automatiquement abaissé si le niveau de la suspension pneumatique est en mode OR2 (Hors route 2) ou OR1 (Hors route 1). Pendant le remorquage, la fonction d'entrée et de sortie automatique peut être

désactivée au moyen de la radio à écran tactile du système Uconnect pour éviter le mouvement du véhicule ou de la remorque pendant que le sélecteur de vitesses est placé à la position P (STATIONNEMENT).

Le système Selec-Terrain modifie automatiquement la hauteur du véhicule à la hauteur appropriée en fonction de la position du sélecteur Selec-Terrain. Le réglage de hauteur par défaut du système Selec-Terrain peut être modifié au moyen des boutons de suspension pneumatique utilisés normalement ➔ page 146.

Pour effectuer toutes les modifications relatives au système, le moteur doit être en marche. Lors de l'abaissement du véhicule, toutes les portières, y compris le hayon, doivent être fermées. Si une portière est ouverte à n'importe quel moment alors que le véhicule s'abaisse, la modification ne s'effectuera pas tant que la portière n'est pas fermée.

Le système de suspension pneumatique Quadra-Lift utilise une séquence de soulèvement et d'abaissement qui prévient l'éclairage inadéquat des phares en cas de circulation en sens inverse. En soulevant le véhicule, l'arrière du véhicule s'élève d'abord, puis l'avant. En abaissant le véhicule, l'avant du véhicule s'abaisse d'abord, puis l'arrière.

Après l'arrêt du moteur, vous pourriez constater que le système de suspension pneumatique fonctionne brièvement, ceci est normal. Le système corrige la position du véhicule pour assurer une apparence appropriée.

Pour faciliter le remplacement d'une roue de secours, le système de suspension pneumatique Quadra-Lift est muni d'une fonction qui permet de désactiver le système de mise à niveau automatique ➔ page 215.

Hauteur de caisse par défaut :

- Sélectionnez la hauteur de caisse aérodynamique ou normale comme valeur par défaut, peu importe le mode de fonctionnement et la vitesse du véhicule. Il s'agit de la hauteur sélectionnée que la suspension atteindra pour les changements de vitesse (p. ex., soulèvement à partir de la hauteur d'entrée et de sortie lorsque la vitesse est atteinte, abaissement à partir de la hauteur hors route à cette vitesse, etc.)
- La hauteur de caisse par défaut peut être modifiée en réglant manuellement le commutateur Quadra-Lift à la hauteur de caisse normale ou à la hauteur de caisse aérodynamique et demeurer à cette hauteur sélectionnée pendant 2,5 secondes. Elle sera enregistrée comme hauteur de caisse par défaut, et la hauteur sera maintenue jusqu'à ce qu'une nouvelle hauteur de caisse par défaut soit sélectionnée.

NOTA :

Si le véhicule est muni d'une radio Uconnect à écran tactile, toutes les fonctions d'activation et de désactivation de la suspension pneumatique doivent être effectuées au moyen de la radio ➔ page 215.

AVERTISSEMENT!

Le système de suspension pneumatique utilise de l'air à haute pression pour activer le système. Pour éviter de vous blesser ou d'endommager le système, consultez un concessionnaire autorisé pour tout entretien du système.

MODES DE SUSPENSION PNEUMATIQUE

Le système de suspension pneumatique comporte plusieurs modes pour protéger le système dans des situations particulières :

Mode pneu-cric

Pour faciliter le remplacement d'une roue de secours, le système de suspension pneumatique est muni d'une fonction qui permet de désactiver le système de mise à niveau automatique ↪ page 215. Le mode Tire/Jack mode (Mode pneu-cric) est utilisé pour raccorder une remorque avec attelage répartiteur de charge ↪ page 198.

NOTA :

Ce mode doit être utilisé lorsque le moteur est en marche.

Mode entrée et sortie automatique

Pour faciliter l'accès et la sortie de l'habitacle, le système de suspension pneumatique est doté d'une fonction qui abaisse automatiquement la garde au sol du véhicule à la hauteur d'entrée et de sortie ↪ page 215.

NOTA :

Ce mode doit être utilisé lorsque le moteur est en marche. Pendant le remorquage, la fonction d'entrée et de sortie automatique peut être désactivée au moyen de la radio à écran tactile du système Uconnect pour éviter le mouvement du véhicule ou de la remorque pendant que le sélecteur de vitesses est placé à la position P (STATIONNEMENT).

Mode transport

Pour faciliter le remorquage sur un camion-plateau, le système de suspension pneumatique est muni d'une fonction qui permet au véhicule de passer en mode de hauteur à l'entrée et à la sortie et de désactiver le système de mise à niveau automatique ↪ page 215.

NOTA :

Ce mode doit être utilisé lorsque le moteur est en marche.

Mode messages d'affichage de la suspension

Le réglage « Suspension Display Messages » (Messages d'affichage de la suspension) vous permet de n'afficher que les avertissements de la suspension plutôt que tous les messages de la suspension (par exemple, « Normal Height Achieved » [Hauteur normale atteinte]) ↪ page 215.

NOTA :

Ce mode doit être utilisé lorsque le moteur est en marche.

Mode de réglage de la géométrie

Avant d'effectuer le réglage de la géométrie, ce mode doit être activé, ce qui déplacera le véhicule à une hauteur normale et désactivera la suspension pneumatique pendant le réglage ↪ page 215.

NOTA :

Ce mode doit être utilisé lorsque le moteur est en marche.

Si le véhicule est muni d'une radio Uconnect à écran tactile, toutes les fonctions d'activation et de désactivation de la suspension pneumatique doivent être effectuées au moyen de la radio ↪ page 215.

AFFICHAGE DU GROUPE D'INSTRUMENTS MESSAGES

En présence des conditions appropriées, un message apparaît sur le groupe d'instruments ↪ page 109.

FONCTIONNEMENT

Les témoins 1 à 5 s'allument pour indiquer la position actuelle du véhicule. Les témoins clignotants indiquent une position que le système prévoit atteindre. Pendant le soulèvement, si plusieurs témoins clignotent, le témoin clignotant le plus haut est la position que le système tente d'atteindre. Pendant l'abaissement, si plusieurs témoins clignotent, le témoin allumé en continu le plus bas est la position que le système tente d'atteindre.

Poussez le commutateur une fois vers le haut pour déplacer la suspension à une position plus élevée que la position actuelle, pourvu que toutes les conditions soient réunies (c.-à-d., le moteur tourne, la vitesse est en dessous du seuil, etc.). Vous pouvez pousser le commutateur plusieurs fois vers le haut. Chaque fois que vous poussez le commutateur vers le haut, le niveau demandé s'élève d'une position jusqu'à la position maximale « OR2 » (HORS ROUTE 2) ou la position la plus élevée permise selon les conditions actuelles (c.-à-d., la vitesse du véhicule, etc.)

Poussez le commutateur une fois vers le bas pour déplacer la suspension à une position plus basse que la position actuelle, pourvu que toutes les conditions soient présentes (c.-à-d., le moteur tourne, les portières sont fermées, la vitesse est en dessous du seuil, etc.). Vous pouvez pousser le commutateur plusieurs fois vers le bas. Chaque fois que vous poussez le commutateur vers le bas, le niveau sollicité s'abaisse d'une posi-

tion jusqu'à la position minimale du mode stationnement ou la position la plus basse permise selon les conditions actuelles (c.-à-d., la vitesse du véhicule, etc.)

Les modifications de la hauteur automatiques sont effectuées en fonction de la vitesse du véhicule et de la hauteur du véhicule actuelle. Les témoins et les messages de l'affichage du groupe d'instruments s'allument et s'affichent de façon similaire tant pour les modifications automatiques que pour les modifications sollicitées par l'utilisateur.

- Hors 2 (OR2) – les témoins 1 à 5 s'allument.
- Hors 1 (OR1) – les témoins 2 à 5 s'allument.
- Hauteur de caisse normale (NRH) – les témoins 3 à 5 s'allument.
- Hauteur aérodynamique – les témoins 4 et 5 s'allument.
- Hauteur d'entrée et de sortie – le témoin 5 s'allume.
- Mode transport – aucun témoin ne s'allume. La conduite ou la désélection du mode dans le système Uconnect désactive le Mode transport.
- Mode pneu-cric – les témoins 1 et 5 s'allument. La conduite ou la désélection du mode dans le système Uconnect désactive le Mode pneu-cric.
- Mode de réglage de la géométrie – les témoins 4 et 5 s'allument. La conduite ou la désélection du mode dans le système Uconnect désactive le Mode de réglage de la géométrie.

TECHNOLOGIE D'ÉCONOMIE DE CARBURANT (MOTEUR 6.4L SEULEMENT) – SELON L'ÉQUIPEMENT

Cette caractéristique offre une meilleure économie de carburant en mettant hors fonction quatre des huit cylindres du moteur en conditions de charge légère et de conduite stable. Il s'agit d'un système automatique qui n'exige ni action, ni connaissances particulières en matière de conduite de la part du conducteur.

NOTA :

Ce système peut prendre un certain temps à se rétablir après le débranchement de la batterie.

DIRECTION ASSISTÉE

Le système électrique de direction assistée améliore la réponse du véhicule et facilite sa manœuvrabilité. Le système électrique de direction assistée s'adapte à différentes conditions de conduite.

AVERTISSEMENT!

La conduite prolongée avec une assistance moindre pourrait mettre en danger votre sécurité et celle des autres. Vous devez la faire réparer dès que possible.

NOTA :

Il est possible de sélectionner des efforts différents de direction assistée électrique à l'aide du système Uconnect ➔ page 215.



Si l'icône d'avertissement relative à la direction assistée électrique s'affiche et que le message « SERVICE POWER STEERING » (Réparer la direction assistée) ou le message « POWER STEERING ASSIST OFF – SERVICE SYSTEM » (Réparer la direction assistée – Assistance hors fonction) s'affiche dans le groupe d'instruments, confiez votre véhicule à un concessionnaire autorisé pour le faire réparer ➔ page 119.

NOTA :

- Même si la direction assistée n'est plus fonctionnelle, il est encore possible de manœuvrer votre véhicule. Vous noterez cependant une augmentation importante de l'effort à fournir pour le manœuvrer, surtout à très basse vitesse et pendant les manœuvres de stationnement.
- Si la condition persiste, confiez le véhicule à un concessionnaire autorisé.

Si l'icône de direction s'affiche et que le message « POWER STEERING OVER TEMP » (TEMPÉRATURE ÉLEVÉE DE LA DIRECTION ASSISTÉE) s'affiche à l'écran du groupe d'instruments, cela indique que des manœuvres de direction extrêmes pourraient s'être produites qui ont provoqué une surchauffe du système électrique de direction assistée. Dès que les conditions de conduite sont sécuritaires, rangez-vous en bordure de la route et laissez le moteur tourner au ralenti pendant quelques minutes jusqu'à ce que le pictogramme et le message disparaissent.

SYSTÈME D'ARRÊT ET DE DÉMARRAGE – SELON L'ÉQUIPEMENT

La fonction d'arrêt et de démarrage est conçue pour réduire la consommation de carburant. Le système arrête automatiquement le moteur lors d'un arrêt du véhicule si les conditions requises sont présentes. Il suffit de relâcher la pédale de frein ou d'enfoncer la pédale d'accélérateur pour redémarrer automatiquement le moteur.

Ce véhicule a été mis à niveau avec un démarreur renforcé, une batterie optimisée et d'autres pièces du moteur mises à niveau afin de supporter les démarrages supplémentaires du moteur.

MODE D'ARRÊT AUTOMATIQUE



La fonction d'arrêt et de démarrage est activée après chaque démarrage normal du moteur effectué par l'utilisateur. À ce moment, le système passe à l'état Stop/Start Ready (système d'arrêt et de démarrage prêt).

Pour activer le mode arrêt automatique, les états suivants doivent se produire :

- Le système doit être à l'état d'arrêt-démarrage prêt. Le message « Stop/Start Ready » (système d'arrêt et de démarrage prêt) apparaît à l'affichage du groupe d'instruments dans la section sur le système d'arrêt et de démarrage ➔ page 109.
- Le véhicule doit être complètement immobilisé.
- Le sélecteur de rapport doit être placé dans un rapport de marche avant et la pédale de frein doit être enfoncée.

Le moteur s'arrêtera, le compte-tours passera à la position zéro et le témoin d'arrêt et de démarrage s'allumera pour indiquer que le mode d'arrêt automatique est en fonction. Les réglages de l'utilisateur seront maintenus lorsque le moteur redémarre.

RAISONS POSSIBLES POUR QUE LE MOTEUR NE PASSE PAS EN MODE ARRÊT AUTOMATIQUE

Avant la coupure du moteur, le système vérifie plusieurs conditions de sécurité et de confort pour déterminer si elles sont présentes. Des informations détaillées du fonctionnement du système d'arrêt et de démarrage se trouvent à l'écran Arrêt/Démarrage de l'affichage du groupe d'instruments. Le moteur ne s'arrête pas dans les situations suivantes :

- La ceinture de sécurité du conducteur n'est pas bouclée.
- La portière du conducteur n'est pas fermée.
- La température de la batterie est trop chaude ou froide.
- La charge de batterie est faible.
- Le véhicule se trouve sur une pente abrupte.
- Le chauffage ou le refroidissement de l'habitacle est en cours et une température acceptable n'a pas été atteinte dans l'habitacle.
- Le système de chauffage, de ventilation et de climatisation est réglé en mode de dégivrage complet et le ventilateur est réglé à haut régime.

- Le réglage du système de chauffage, de ventilation et de climatisation est réglé à MAX A/C (CLIMATISATION MAXIMALE).
- Le moteur n'a pas atteint la température normale de fonctionnement.
- Aucun rapport de marche avant n'est engagé.
- Le capot est ouvert.
- Le véhicule est en mode 4WD LOW (4 roues motrices GAMME BASSE)..
- La pédale de frein n'est pas enfoncée avec une pression suffisante.
- Appui de la pédale d'accélérateur.
- La température du moteur est trop élevée.
- Le seuil de 8 km/h (5 mi/h) du mode d'arrêt automatique précédent n'est pas atteint.
- L'angle de direction se trouve au-delà du seuil.
- Une erreur du système d'arrêt et de démarrage se produit.
- Le commutateur « STOP/START OFF » (DÉSACTIVATION DU SYSTÈME D'ARRÊT ET DE DÉMARRAGE) est enfoncé.
- Le véhicule est à haute altitude.

Il se peut que le véhicule puisse rouler plusieurs fois sans que le système arrêt-démarrage passe à un état d'arrêt-démarrage prêt dans des conditions plus extrêmes que celles indiquées plus haut.

DÉMARRAGE DU MOTEUR EN MODE ARRÊT AUTOMATIQUE

Lorsque la transmission est à la position de marche avant, le moteur démarre si la pédale de frein est relâchée ou si la pédale d'accélérateur est enfoncée. La transmission se réengage automatiquement lors du redémarrage du moteur.

Conditions qui entraînent le démarrage automatique du moteur en mode arrêt automatique :

- Le levier de vitesses de la transmission est déplacé hors de la position D (MARCHE AVANT).
- Pour maintenir la température de l'habitacle confortable.
- Le système de chauffage, de ventilation et de climatisation est réglé en mode de dégivrage complet.
- La température du système de chauffage, ventilation et climatisation ou la vitesse du ventilateur est réglé à la main.
- La tension de la batterie est trop basse.
- Le commutateur « STOP/START OFF » (DÉSACTIVATION DU SYSTÈME D'ARRÊT ET DE DÉMARRAGE) est enfoncé.
- Une erreur du système d'arrêt et de démarrage se produit.
- Système à quatre roues motrices est mis en mode 4WD LOW (4 roues motrices gamme basse) ou N (point mort).
- L'angle de direction se trouve au-delà du seuil.

DÉSACTIVATION MANUELLE DU SYSTÈME D'ARRÊT ET DE DÉMARRAGE

Appuyez sur le commutateur Stop/Start OFF (DÉSACTIVATION du système d'arrêt et de démarrage), situé sur le bloc de commandes. Le témoin du commutateur s'allume. Le message « STOP/START OFF » (DÉSACTIVATION DU SYSTÈME D'ARRÊT ET DE DÉMARRAGE) apparaît à l'affichage du groupe d'instruments et le mode d'arrêt automatique est désactivé ➔ page 109.

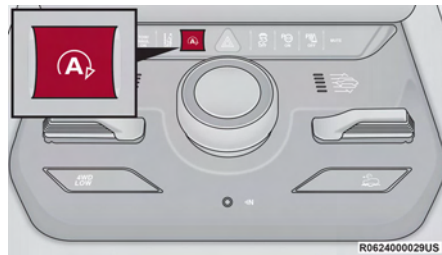

Commutateur de DÉSACTIVATION du système d'arrêt et de démarrage

NOTA :

Le système d'arrêt et de démarrage se réinitialise à l'état ON (ACTIVÉ) chaque fois que le contact est mis sur OFF (ARRÊT) puis sur ON (MARCHE).

ACTIVATION MANUELLE DU SYSTÈME D'ARRÊT ET DE DÉMARRAGE

Appuyez sur le commutateur Stop/Start OFF (DÉSACTIVATION du système d'arrêt et de démarrage), situé sur le bloc de commandes. Le témoin du commutateur s'éteint.

ANOMALIE DU SYSTÈME

Si une anomalie est présente dans le système d'arrêt et de démarrage, le système ne permettra pas l'arrêt du moteur. Un message « SERVICE STOP/START SYSTEM » (Réparer le système d'arrêt et de démarrage) apparaît et un témoin jaune correspondant s'allume à l'affichage du groupe d'instruments ➔ page 109.

Si le message « SERVICE STOP/START SYSTEM » (RÉPARER LE SYSTÈME D'ARRÊT ET DE DÉMARRAGE) apparaît à l'affichage du groupe d'instruments, faites vérifier le système par un concessionnaire autorisé.

SYSTÈMES DE RÉGULATEUR DE VITESSE – SELON L'ÉQUIPEMENT

Votre véhicule peut être muni du système de régulateur de vitesse ou du système de régulateur de vitesse adaptatif (ACC) :

- Le mode de régulateur de vitesse maintiendra votre véhicule à une vitesse constante définie.
- Le régulateur de vitesse adaptatif (ACC) réglera la vitesse du véhicule jusqu'à la vitesse programmée pour maintenir une distance avec le véhicule devant.

NOTA :

Dans les véhicules munis d'un ACC, si l'ACC n'est pas activé, le régulateur de vitesse à vitesse constante ne détecte pas les véhicules qui sont directement devant vous. Une seule fonction de régulateur de vitesse ne peut fonctionner à la fois.

RÉGULATEUR DE VITESSE

Lorsqu'il est activé, le régulateur de vitesse prend en charge l'accélérateur à partir de 32 km/h (20 mi/h).

Les boutons du régulateur de vitesse se trouvent à la droite du volant.

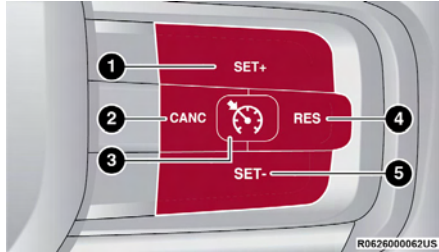

Boutons du régulateur de vitesse

- 1 – SET (+)/Accel (RÉGLAGE [+]/Accélération)
- 2 – CANC/Cancel (Annulation)
- 3 – Bouton de marche/arrêt
- 4 – RES/Resume (Reprise)
- 5 – SET (-)/Decel (RÉGLAGE [-]/Décélération)

AVERTISSEMENT!

L'utilisation du régulateur de vitesse peut s'avérer dangereuse si le maintien d'une vitesse constante est impossible. Vous pourriez rouler trop vite, perdre la maîtrise de votre véhicule et avoir un accident. N'utilisez pas le régulateur de vitesse si la circulation est dense ou sur une route sinueuse, verglacée, enneigée ou glissante.

Activation

Appuyez sur le bouton « on/off » (en fonction/hors fonction) pour mettre en fonction le régulateur de vitesse. Le message « Cruise Control Ready » (régulateur de vitesse prêt) apparaît à l'affichage du groupe d'instruments pour indiquer que le régulateur de vitesse est en fonction. Enfoncez de nouveau le bouton d'activation/désactivation pour mettre le régulateur de vitesse hors fonction. Le message « Cruise Control Off » (régulateur de vitesse hors fonction) apparaît à l'affichage du groupe d'instruments pour indiquer que le régulateur de vitesse est hors fonction. Désactivez le dispositif lorsque vous ne l'utilisez pas.

AVERTISSEMENT!

Il est dangereux de laisser le régulateur de vitesse en fonction lorsque vous ne l'utilisez pas. Vous pourriez actionner le dispositif ou accélérer involontairement. Vous pourriez perdre la maîtrise du véhicule et avoir un accident. Laissez toujours le système à la position OFF (ARRÊT) lorsque vous ne l'utilisez pas.

Pour programmer une vitesse souhaitée

Mettez le régulateur de vitesse en fonction. Lorsque le véhicule a atteint la vitesse souhaitée, appuyez brièvement sur le bouton SET+ (RÉGLAGE +) ou SET- (RÉGLAGE -). Relâchez l'accélérateur et le véhicule roulera à la vitesse programmée. Lorsque la vitesse est programmée, le message « Cruise control set to MPH (KM/H) » (régulateur de vitesse programmé en mi/h [km/h]) s'affiche pour indiquer la vitesse programmée. Le témoin du régulateur de vitesse, ainsi que la vitesse programmée, s'allument également au groupe d'instruments lorsque la vitesse est programmée.

Changement de la vitesse programmée**Pour augmenter ou réduire la vitesse définie**

Lorsque le régulateur de vitesse est programmé, vous pouvez augmenter la vitesse en appuyant sur le bouton SET (+) (RÉGLAGE [+]) ou la réduire en appuyant sur le bouton SET (-) (RÉGLAGE [-]).

Vitesse du système anglo-saxon (mi/h)

- Appuyez une fois sur les boutons SET (+) (RÉGLAGE [+]) ou SET (-) (RÉGLAGE [-]) pour modifier la vitesse programmée de 1 mi/h. Chaque fois que vous appuyez sur le bouton, la vitesse augmente ou diminue de 1 mi/h.
- Si vous continuez d'appuyer sur le bouton, la vitesse programmée continuera d'augmenter par paliers de 5 mi/h jusqu'à ce que le bouton soit relâché. La nouvelle vitesse programmée apparaît à l'affichage du groupe d'instruments.

Vitesse du système métrique (km/h)

- Appuyez une fois sur les boutons SET (+) (RÉGLAGE [+]) ou SET (-) (RÉGLAGE [-]) pour modifier la vitesse programmée de 1 km/h. Chaque fois que vous appuyez sur le bouton, la vitesse augmente ou diminue de 1 km/h.
- Si vous continuez d'appuyer sur le bouton, la vitesse programmée continuera d'augmenter par paliers de 10 km/h jusqu'à ce que le bouton soit relâché. La nouvelle vitesse programmée apparaît à l'affichage du groupe d'instruments.

Accélération pour dépassement

Pendant que le régulateur de vitesse est programmé, vous pouvez appuyer normalement sur l'accélérateur pour dépasser un autre véhicule. Le véhicule revient à la vitesse programmée dès que vous relâchez la pédale.

UTILISATION DU RÉGULATEUR DE VITESSE DANS LES PENTES

La transmission automatique peut rétrograder dans les pentes afin de maintenir la vitesse programmée du véhicule.

Le régulateur de vitesse maintient la vitesse dans les montées et les descentes. Il est normal que le véhicule subisse de légères variations de vitesse sur une pente d'inclinaison modérée. Lorsque la pente est abrupte, les variations de vitesse peuvent être plus importantes de sorte qu'il est alors conseillé de désactiver le régulateur de vitesse.

AVERTISSEMENT!

L'utilisation du régulateur de vitesse peut s'avérer dangereuse si le maintien d'une vitesse constante est impossible. Vous pourriez rouler trop vite, perdre la maîtrise de votre véhicule et avoir un accident. N'utilisez pas le régulateur de vitesse si la circulation est dense ou sur une route sinueuse, verglacée, enneigée ou glissante.

Pour revenir à la vitesse programmée

Pour revenir à la vitesse précédemment programmée, appuyez sur le bouton RES (REPRISE) et relâchez-le. Cette fonction peut être utilisée à n'importe quelle vitesse supérieure à 32 km/h (20 mi/h).

Désactivation

Vous pouvez désactiver le régulateur de vitesse sans effacer la vitesse mise en mémoire en appuyant brièvement sur la pédale de frein, en appuyant sur le bouton CANC (ANNULER) ou en exerçant une pression de freinage normale pendant que le véhicule ralentit.

Les conditions suivantes désactivent également le régulateur de vitesse sans effacer la vitesse définie en mémoire :

- Le frein de stationnement du véhicule est serré.
- Un événement associé à la stabilité se produit.
- Le sélecteur de rapport est déplacé hors de la position D (MARCHE AVANT).
- Le moteur s'emballé.

La vitesse programmée en mémoire s'efface également si vous appuyez sur le bouton marche/arrêt ou si vous placez le commutateur d'allumage à la position OFF (ARRÊT).

RÉGULATEUR DE VITESSE ADAPTATIF (ACC)

Le régulateur de vitesse adaptatif (ACC) augmente la commodité de conduite qu'assure le régulateur de vitesse en circulant sur les autoroutes et les routes principales. Cependant, il ne s'agit pas d'un système de sécurité, et il n'est pas conçu pour éviter les collisions. **Le régulateur de vitesse fonctionne de manière différente** ➔ page 152.

Le régulateur de vitesse adaptatif permet de garder le régulateur de vitesse activé lorsque la circulation est légère ou modérée, sans devoir constamment être réinitialisé. Le régulateur de vitesse adaptatif utilise un capteur radar et une caméra orientée vers l'avant conçus pour détecter un véhicule qui vous précède directement.

NOTA :

- Si le capteur du régulateur de vitesse adaptatif (ACC) détecte un véhicule à l'avant, le système freine modérément le véhicule ou le fait accélérer automatiquement (sans dépasser la vitesse de réglage initiale) afin de conserver une distance programmée et de s'adapter à la vitesse du véhicule suivi.
- Toute modification apportée au châssis, à la suspension ou à la dimension des pneus nuit au rendement du régulateur de vitesse adaptatif et du système d'avertissement de collision frontale.
- Dans les véhicules qui ne sont **PAS** équipés du système d'assistance active à la conduite, le régulateur de vitesse à vitesse constante (sans le système d'assistance active à la conduite) ne détecte pas les véhicules en avant de vous. Soyez toujours attentif à la fonction utilisée ➔ page 404.

AVERTISSEMENT!

- Le régulateur de vitesse adaptatif (ACC) est un système axé sur la commodité. Il ne remplace pas une conduite active de la part du conducteur. Le conducteur a toujours la responsabilité d'être attentif à la route, à la circulation, aux conditions météorologiques, à la vitesse du véhicule, à la distance par rapport au véhicule se trouvant devant lui et surtout au freinage, de manière à assurer la sécurité du véhicule peu importe l'état de la route. Votre attention complète est toujours requise durant la conduite afin de conserver la maîtrise du véhicule. L'inobservation de ces mises en garde pourrait causer une collision et des blessures graves ou la mort.
- Le régulateur de vitesse adaptatif (ACC) :
 - ne détecte pas les piétons, les véhicules venant en sens inverse ni les objets stationnaires (p. ex. un véhicule immobilisé dans un embouteillage ou en panne);
 - ne tient pas compte des conditions routières, météorologiques ou de circulation, et son efficacité peut diminuer si les conditions de visibilité sont mauvaises;
 - ne détecte pas toujours les conditions de conduite complexes, ce qui peut provoquer des avertissements de distance incorrects ou manquants;

(Suite)

AVERTISSEMENT!

- immobilise complètement le véhicule et le maintien dans la position d'arrêt pendant environ 10 minutes lorsque le véhicule suit un véhicule devant. Si le véhicule devant ne démarre pas dans un délai de 10 minutes, le frein de stationnement est activé et le régulateur de vitesse adaptatif est annulé.
- Le régulateur de vitesse adaptatif (ACC) devra être désactivé dans les conditions suivantes :
 - Lorsque vous conduisez dans des conditions de brouillard, forte pluie, neige abondante, grésil, circulation intense et dans des conditions de conduite complexes (par exemple, dans des zones de construction d'autoroute).
 - Lorsque vous empruntez une voie de virage ou une sortie d'autoroute; lorsque vous conduisez sur des routes sinueuses, glacées, enneigées ou glissantes, ou sur des pentes ascendantes ou descendantes abruptes.
 - Lorsque vous tractez une remorque sur des pentes ascendantes ou descendantes abruptes.
 - Lorsque les circonstances ne permettent pas une conduite sécuritaire à vitesse constante.

Fonctionnement du régulateur de vitesse adaptatif

Les boutons situés à la droite du volant permettent de manœuvrer le régulateur de vitesse adaptatif.

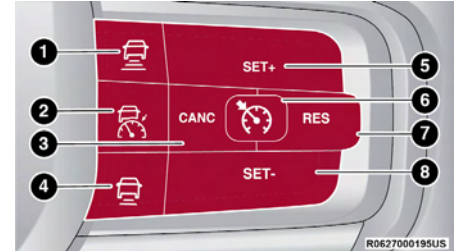
**Boutons du régulateur de vitesse adaptatif**

- 1 – Bouton d'augmentation de la distance
- 2 – Marche/arrêt du régulateur de vitesse adaptatif (ACC)
- 3 – CANCEL/Cancel (Annulation)
- 4 – Bouton de réduction de la distance
- 5 – SET (+)/Accel (RÉGLAGE [+]/Accélération)
- 6 – Marche-arrêt du régulateur de vitesse à vitesse constante (selon l'équipement)
- 7 – RES/Resume (Reprise)
- 8 – SET (-)/Decel (RÉGLAGE [-]/Décélération)

Menu Driving Assist (Aide à la conduite)

L'affichage du groupe d'instruments montre les réglages actuels du système pour le régulateur de vitesse adaptatif (ACC), la gestion active de voie (ALM) et l'assistance active à la conduite (ADA). L'information affichée dépend de l'état du régulateur de vitesse adaptatif, de la gestion active de voie et de l'assistance active à la conduite.

Appuyez une fois sur le bouton de marche/arrêt du régulateur de vitesse adaptatif (ACC) : apparaît alors à l'affichage du groupe d'instruments ce qui suit :

Adaptive Cruise Control Off (Régulateur de vitesse adaptatif hors fonction)

Lorsque le régulateur de vitesse adaptatif est désactivé, l'écran affiche « Adaptive Cruise Control Off » (Régulateur de vitesse adaptatif hors fonction).

Adaptive Cruise Control Ready (Régulateur de vitesse adaptatif prêt)

Lorsque le régulateur de vitesse adaptatif est activé mais que le réglage de la vitesse du véhicule n'a pas été sélectionné, l'écran affiche « Adaptive Cruise Control Ready » (Régulateur de vitesse adaptatif prêt).

Adaptive Cruise Control Set (Régulateur de vitesse adaptatif programmé)

Appuyez sur le bouton SET (+) (RÉGLAGE [+]) ou SET (-) (RÉGLAGE [-]) jusqu'à ce que le message « ACC SET » (Régulateur de vitesse adaptatif PROGRAMMÉ) s'affiche.

Lorsque le régulateur de vitesse adaptatif est programmé, la vitesse programmée apparaît à l'affichage du groupe d'instruments.

L'écran du régulateur de vitesse adaptatif peut être affiché à nouveau si l'une de ces activités associées à ce régulateur se produit :

- Annulation du système

- Priorité conducteur
- Système hors fonction
- Avertissement de proximité du régulateur de vitesse adaptatif
- Avertissement de régulateur de vitesse adaptatif non disponible

L'affichage du groupe d'instruments revient au dernier affichage sélectionné après cinq secondes d'inactivité dans l'affichage du régulateur de vitesse adaptatif.

Activation du régulateur de vitesse adaptatif (ACC)

La vitesse programmée minimale du régulateur de vitesse adaptatif est de 32 km/h (20 mi/h).

Lorsque le système est activé et qu'il se trouve à l'état prêt, le message « ACC Ready » (Régulateur de vitesse adaptatif prêt) apparaît à l'affichage du groupe d'instruments.

Lorsque le régulateur de vitesse adaptatif est désactivé, le message « Adaptive Cruise Control (ACC) Off » (Régulateur de vitesse adaptatif désactivé) apparaît à l'affichage du groupe d'instruments.

NOTA :

L'activation du régulateur de vitesse adaptatif n'est pas possible dans les cas suivants :

- Lorsqu'en mode 4WD Low (4 roues motrices gamme basse).
- Lorsque les freins sont appliqués.
- Lorsque le frein de stationnement est serré.
- Lorsque la transmission automatique est en position P (STATIONNEMENT), R (MARCHE ARRIÈRE) ou N (POINT MORT).

- Lorsque les freins surchauffent.
- Lorsque la portière du conducteur est ouverte à basse vitesse.
- Lorsque la ceinture de sécurité du siège du conducteur est débouclée à basse vitesse.
- Lorsqu'il y a un véhicule à l'arrêt devant votre véhicule, à une faible distance.
- Lorsque le mode de désactivation complète de la commande de stabilité électronique est actif.

Activation et désactivation

Poussez et relâchez le bouton de marche/arrêt du régulateur de vitesse adaptatif (ACC). Le menu du régulateur de vitesse adaptatif de l'EVIC affiche le message « ACC Ready » (Régulateur de vitesse adaptatif prêt) à l'affichage du groupe d'instruments.

Pour désactiver le régulateur de vitesse adaptatif, appuyez brièvement de nouveau sur le bouton on/off (marche/arrêt) du régulateur de vitesse adaptatif (ACC). À ce moment, le système se désactive et le message « Adaptive Cruise Control (ACC) Off » (Régulateur de vitesse adaptatif hors fonction) apparaît à l'affichage du groupe d'instruments.

AVERTISSEMENT!

Il est dangereux de laisser fonctionner le régulateur de vitesse adaptatif (ACC) lorsque vous ne l'utilisez pas. Vous pourriez actionner le dispositif ou accélérer involontairement. Vous pourriez perdre la maîtrise du volant et causer une collision. Laissez toujours le système hors fonction lorsque vous ne l'utilisez pas.

Pour programmer une vitesse souhaitée

Lorsque le véhicule atteint la vitesse voulue, appuyez sur le bouton SET (+) (RÉGLAGE [+]) ou sur le bouton SET (-) (RÉGLAGE [-]) et relâchez-le. La vitesse programmée apparaît à l'affichage du groupe d'instruments.

NOTA :

Le régulateur de vitesse à vitesse constante (selon l'équipement) peut être utilisé sans le régulateur de vitesse adaptatif (ACC). Pour alterner entre les différents modes, appuyez sur le bouton de marche-arrêt du régulateur de vitesse adaptatif pour désactiver le régulateur de vitesse adaptatif et le régulateur de vitesse à vitesse constante. Appuyez ensuite sur le bouton de marche-arrêt du régulateur de vitesse à vitesse constante pour activer (basculer vers) le mode de régulation de vitesse à vitesse constante.

AVERTISSEMENT!

Lorsque le mode de régulation à vitesse constante est sélectionné, le système ne détecte pas les véhicules qui vous précèdent. De plus, puisqu'il ne détecte pas ces véhicules, le système n'émet aucun avertissement de proximité et aucune alarme ne retentit pour vous aviser de la présence du véhicule ou que la distance entre votre véhicule et celui qui vous précède est insuffisante. Assurez-vous de conserver une distance sécuritaire entre votre véhicule et celui qui vous précède. Soyez toujours attentif au mode utilisé.

Si le régulateur de vitesse adaptatif est programmé lorsque la vitesse du véhicule est **inférieure** à 32 km/h (20 mi/h), la vitesse programmée passe par défaut à 32 km/h (20 mi/h).

NOTA :

Le régulateur de vitesse à vitesse constante ne peut pas être réglé à une vitesse inférieure à 32 km/h (20 mi/h).

Si l'un des deux systèmes est programmé lorsque la vitesse du véhicule est **supérieure** à 32 km/h (20 mi/h), la vitesse programmée devient la vitesse actuelle du véhicule.

NOTA :

- Si vous maintenez la pédale d'accélérateur enfoncée, le véhicule peut continuer d'accélérer au-delà de la vitesse programmée. Dans ce cas, le message « Driver Override » (priorité conducteur) apparaît à l'affichage du groupe d'instruments.
- Si vous continuez d'accélérer au-delà de la vitesse programmée alors que le régulateur de vitesse adaptatif est activé, le système ne contrôlera pas la distance entre votre véhicule et celui qui vous précède. La vitesse du véhicule ne sera déterminée que par la position de la pédale d'accélérateur.

Annulation du système

Les conditions suivantes annulent le régulateur de vitesse adaptatif (ACC) ou le régulateur de vitesse à vitesse constante :

- La pédale de frein est serrée.
- Le bouton CANC (ANNULATION) est enfoncé.
- Le système de freinage antiblocage (ABS) est activé.
- Le sélecteur de rapport est déplacé hors de la position D (MARCHE AVANT).
- Le système de commande de stabilité électronique (ESC) ou le système antipatinage (TCS) est activé.
- Le frein de stationnement est serré.

- Le dispositif antilouvoiement de la remorque (TSC) est activé.
- Le conducteur fait passer la commande de stabilité électronique en mode entièrement désactivé.
- La température des freins dépasse la plage de température normale (surchauffe).

Les conditions suivantes annulent seulement le système de régulateur de vitesse adaptatif (ACC) :

- La ceinture de sécurité du conducteur est déboutée à basses vitesses.
- La portière du conducteur est ouverte à basses vitesses.

4

Désactivation du système

Le système se désactive et efface la vitesse programmée en mémoire dans les cas suivants :

- Vous appuyez sur le bouton de marche-arrêt du régulateur de vitesse adaptatif.
- Vous appuyez sur le bouton de marche-arrêt du régulateur de vitesse à vitesse constante (selon l'équipement).
- L'allumage du véhicule est placé à la position OFF (ARRÊT).
- Le mode 4WD Low (4 roues motrices gamme basse) est activé.

Retour à la vitesse programmée

S'il y a une vitesse programmée dans le système, appuyez sur le bouton RES (REPRISE), puis retirez le pied de la pédale d'accélérateur. La dernière vitesse programmée apparaît à l'affichage du groupe d'instruments.

La fonction de reprise peut être utilisée à n'importe quelle vitesse supérieure à 32 km/h (20 mi/h) lorsque seul le régulateur de vitesse à vitesse constante est en cours d'utilisation.

Cette fonction peut être utilisée à n'importe quelle vitesse supérieure à 0 km/h (0 mi/h) lorsque le régulateur de vitesse adaptatif est actif.

NOTA :

- Lorsque le régulateur de vitesse adaptatif est en fonction, si votre véhicule reste à l'arrêt pendant plus de deux secondes, le conducteur doit appuyer sur le bouton RES (REPRISE) ou sur la pédale d'accélérateur pour réactiver le régulateur de vitesse adaptatif.
- Le régulateur de vitesse adaptatif (ACC) ne peut revenir à la vitesse programmée s'il y a un véhicule à l'arrêt devant votre véhicule.

AVERTISSEMENT!

La fonction de reprise ne devrait être utilisée que si la circulation et l'état de la route le permettent. La reprise d'une vitesse programmée trop élevée ou trop basse en fonction de la circulation et de l'état de la route pourrait faire accélérer ou décélérer le véhicule trop brusquement. L'inobservation de ces mises en garde pourrait causer une collision et des blessures graves ou la mort.

Changement de la vitesse programmée

Pour augmenter ou réduire la vitesse définie

Après avoir défini une vitesse, vous pouvez augmenter la vitesse définie en appuyant sur le bouton SET (+) (RÉGLAGE [+]) ou la réduire en appuyant sur le bouton SET (-) (RÉGLAGE [-]).

Vitesse du système anglo-saxon (mi/h)

- Appuyez une fois sur les boutons SET (+) (RÉGLAGE [+]) ou SET (-) (RÉGLAGE [-]) pour modifier la vitesse programmée de 1 mi/h. Chaque fois que vous appuyez sur le bouton, la vitesse augmente ou diminue de 1 mi/h.
- Si vous continuez d'appuyer sur le bouton, la vitesse programmée continuera d'augmenter par paliers de 5 mi/h jusqu'à ce que le bouton soit relâché. La nouvelle vitesse programmée apparaît à l'affichage du groupe d'instruments.

Vitesse du système métrique (km/h)

- Appuyez une fois sur les boutons SET (+) (RÉGLAGE [+]) ou SET (-) (RÉGLAGE [-]) pour modifier la vitesse programmée de 1 km/h. Chaque fois que vous appuyez sur le bouton, la vitesse augmente ou diminue de 1 km/h.
- Si vous continuez d'appuyer sur le bouton, la vitesse programmée continuera d'augmenter par paliers de 10 km/h jusqu'à ce que le bouton soit relâché. La nouvelle vitesse programmée apparaît à l'affichage du groupe d'instruments.

NOTA :

Lorsque vous annulez le réglage et que vous appuyez sur le bouton SET (+) (RÉGLAGE [+]) ou SET (-) (RÉGLAGE [-]), la nouvelle vitesse programmée sera la vitesse actuelle du véhicule.

Lorsque le régulateur de vitesse adaptatif est actif

- Lorsque vous utilisez le bouton SET (-) (RÉGLAGE [-]) pour ralentir, et si la puissance du frein moteur ne ralentit pas suffisamment le véhicule pour atteindre la vitesse programmée, le système de freinage ralentira automatiquement le véhicule.
- Le régulateur de vitesse adaptatif (ACC) ralentit le véhicule jusqu'à l'immobilisation complète lorsqu'il suit le véhicule à l'avant. Si votre véhicule suit le véhicule à l'avant jusqu'à l'arrêt, le conducteur devra après deux secondes appuyer sur le bouton RES (REPRISE) ou enfoncer la pédale d'accélérateur pour réactiver le régulateur de vitesse adaptatif (ACC) à la vitesse déjà définie.
- Le régulateur de vitesse adaptatif maintient la vitesse programmée en pente ascendante ou descendante. Il est normal que le véhicule subisse de légères variations de vitesse sur une pente d'inclinaison modérée. En outre, une rétrogradation peut se produire lors des montées et des descentes. Cela est normal et nécessaire pour conserver la vitesse réglée. En pente ascendante ou descendante, le régulateur de vitesse adaptatif se désactive si la température des freins dépasse la plage de températures normale (surchauffe).

Réglage du créneau dans le régulateur de vitesse adaptatif (ACC)

Vous pouvez régler la distance entre véhicules précisée pour le régulateur de vitesse adaptatif (ACC) en modifiant le réglage de distance correspondant à quatre barres (le plus long), trois barres (long), deux barres (moyen) et une barre (court). Compte tenu de ce réglage et de la vitesse du véhicule, le régulateur

de vitesse adaptatif (ACC) calcule et détermine la distance par rapport au véhicule qui vous précède. Ce réglage de distance apparaît à l'affichage du groupe d'instruments.

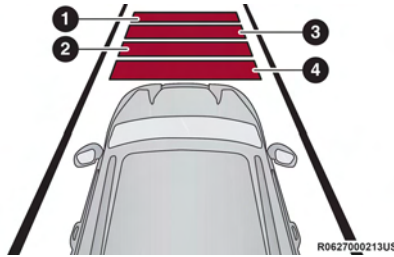

Réglage de distance

- 1 – Réglage de distance maximale (quatre barres)
- 2 – Réglage de distance moyenne (deux barres)
- 3 – Réglage de longue distance (trois barres)
- 4 – Réglage de courte distance (une barre)

Pour augmenter le réglage de distance, appuyez brièvement sur le bouton d'augmentation de la distance. Chaque fois que vous appuyez sur le bouton, le réglage de distance augmente d'une barre (plus long).

Pour diminuer le réglage de distance, appuyez brièvement sur le bouton de diminution de la distance. Chaque fois que vous appuyez sur le bouton, le réglage de distance diminue d'une barre (plus court).

Si aucun véhicule ne vous précède, votre véhicule maintient sa vitesse programmée. Si un véhicule se déplaçant plus lentement que le vôtre est détecté dans la même voie, le témoin de cible détectée du régulateur de vitesse adaptatif programmé apparaît à l'affichage

du groupe d'instruments et le système modifie automatiquement la vitesse du véhicule afin de maintenir la distance définie, peu importe la vitesse programmée.

Le véhicule maintient la distance réglée jusqu'à ce que :

- le véhicule qui vous précède accélère à une vitesse supérieure à la vitesse programmée;
- le véhicule qui vous précède quitte votre voie ou se déplace hors du champ de détection du capteur;
- le réglage de distance soit modifié;
- Le système se désactive → page 156.

Le freinage maximal appliqué par le régulateur de vitesse adaptatif est limité, mais le conducteur peut toujours serrer les freins manuellement, au besoin.

NOTA :

Les feux de freinage s'allument lorsque le régulateur de vitesse adaptatif serre les freins.

Un avertissement de proximité avise le conducteur quand le régulateur de vitesse adaptatif juge que le niveau de freinage maximal est insuffisant pour maintenir la distance réglée. En pareil cas, une alarme visuelle « BRAKE! » (FREINAGE!) clignote à l'affichage du groupe d'instruments et un carillon retentit alors que le régulateur de vitesse adaptatif continue d'appliquer sa puissance de freinage maximale.

NOTA :

L'écran « BRAKE! » (FREINAGE!) situé dans l'affichage du groupe d'instruments est un avertissement pour que le conducteur agisse et ne signifie pas nécessairement que le système d'avertissement de collision frontale serre les freins de façon autonome.

Aide au dépassement

Lorsque le véhicule roule avec le régulateur de vitesse adaptatif activé et qu'il suit un véhicule le système procure une accélération additionnelle jusqu'à la vitesse programmée du régulateur de vitesse adaptatif pour aider à dépasser les véhicules qui le précèdent. Cette accélération supplémentaire se déclenche lorsque le conducteur utilise le clignotant gauche et est active uniquement lors de dépassement du côté gauche.

Fonctionnement du régulateur de vitesse adaptatif à l'arrêt

Si le régulateur de vitesse adaptatif provoque l'arrêt de votre véhicule alors qu'il suit un véhicule à l'avant et que ce véhicule à l'avant démarre dans un délai de deux secondes de l'arrêt de votre véhicule, votre véhicule se remet en marche automatiquement sans aucune action de votre part.

Si le véhicule à l'avant ne démarre pas dans un délai de deux secondes de l'arrêt de votre véhicule, le conducteur doit appuyer sur le bouton RES (REPRISE) ou enfoncer la pédale d'accélérateur pour réactiver le régulateur de vitesse adaptatif à la vitesse programmée.

NOTA :

- Si votre véhicule est immobilisé pendant plus de 2 secondes, le système maintient la pression de freinage pendant jusqu'à 10 minutes. Si le conducteur n'effectue aucune action après ces 10 minutes, le frein de stationnement électrique est serré et le système de régulateur de vitesse adaptatif est annulé.

- Pendant que le régulateur de vitesse adaptatif maintient votre véhicule à l'arrêt (ou que le véhicule se déplace à moins de 5 km/h [3 mi/h]), si la ceinture de sécurité du conducteur est déboutlée ou si la portière du conducteur est ouverte, le frein de stationnement électrique est activé et le régulateur de vitesse adaptatif est annulé.

AVERTISSEMENT!

Lorsque le régulateur de vitesse adaptatif reprend la vitesse, le conducteur doit s'assurer qu'aucun piéton, véhicule ou objet ne se trouvent dans la trajectoire du véhicule. L'inobservation de ces mises en garde pourrait causer une collision et des blessures graves ou la mort.

Messages d'avertissement et d'entretien

MESSAGE D'AVERTISSEMENT DE NETTOYAGE DU CAPTEUR RADAR AVANT SITUÉ À L'AVANT DU VÉHICULE

Le message d'avertissement « ACC Unavailable Wipe Front Radar Sensor » (Régulateur de vitesse adaptatif non disponible – nettoyer le capteur radar avant) s'affiche et un carillon retentit lorsque les conditions limitent temporairement le fonctionnement du système.

Ces conditions se produisent surtout lorsque la visibilité est restreinte, par exemple, lorsqu'il neige ou par forte pluie. Le régulateur de vitesse adaptatif peut également être temporairement non disponible à cause d'obstructions, telles que de la boue, des saletés ou de la glace. En pareil cas, l'affichage du groupe d'instruments présente ce message et le système se désactive.

Ce message peut parfois être affiché pendant la conduite dans des conditions de haute réflectivité (p. ex., glace et neige, tunnels dotés de carreaux réfléchissants). Le régulateur de vitesse adaptatif redevient disponible lorsque le véhicule quitte ces zones. Dans les rares cas lorsque le radar ne détecte pas les véhicules ou les objets qui se trouvent dans sa trajectoire, cet avertissement peut s'afficher temporairement.

NOTA :

Si le message d'avertissement « ACC Unavailable Wipe Front Radar Sensor » (Régulateur de vitesse adaptatif non disponible, nettoyer le capteur radar avant) est activé, le mode de régulation à vitesse constante est toujours disponible.

Si les conditions météorologiques sont favorables, le conducteur devrait examiner le capteur. Il pourrait être nécessaire de le nettoyer ou de retirer une obstruction. Le capteur est situé au centre du véhicule derrière la calandre inférieure.

Pour que le régulateur de vitesse adaptatif fonctionne correctement, il est important d'effectuer l'entretien suivant :

- Gardez toujours le capteur propre. Essuyez soigneusement la lentille du capteur à l'aide d'un chiffon doux. Faites attention de ne pas endommager la lentille du capteur.
- Ne retirez pas les vis du capteur. Sinon, le régulateur de vitesse adaptatif pourrait mal fonctionner ou cesser de fonctionner, ce qui exigerait un réalignement du capteur.
- Si le capteur ou le train avant du véhicule est endommagé en raison d'une collision, voyez votre concessionnaire autorisé pour les réparations.

- Ne posez pas d'accessoires près du capteur, y compris des matériaux transparents ou des grilles après-vente. Sinon, le régulateur de vitesse adaptatif pourrait mal fonctionner ou arrêter de fonctionner.

Lorsque la condition ayant désactivé le système n'est plus présente, le système revient à l'état de « Adaptive Cruise Control Off » (Régulateur de vitesse adaptatif hors fonction) et il suffit alors de le réactiver.

NOTA :

- Si le message « ACC Unavailable Wipe Front Radar Sensor » (Régulateur de vitesse adaptatif non disponible – nettoyer le capteur radar avant) s'affiche fréquemment (p. ex., plus d'une fois par trajet) en l'absence de neige, de pluie, de boue ou d'une autre obstruction, faites réaligner le capteur radar chez un concessionnaire autorisé.
- L'installation d'un chasse-neige, d'un protecteur ou d'une grille après-vente à l'avant du véhicule, ou la modification de la grille, n'est pas recommandée. Cela pourrait bloquer le capteur et nuire au fonctionnement du régulateur de vitesse adaptatif.

MESSAGE D'AVERTISSEMENT DE NETTOYAGE DU PARE-BRISE

Le message d'avertissement « ACC Limited Functionality Clean Front Windshield » (Fonctionnement limité du régulateur de vitesse adaptatif – nettoyer le pare-brise) s'affiche à l'écran et un carillon retentit lorsque les conditions limitent temporairement le fonctionnement du système. Ces conditions se produisent surtout lorsque la visibilité est restreinte, par exemple, lorsqu'il neige ou par forte pluie et brouillard. Le régulateur de vitesse adaptatif peut aussi ne pas être temporairement disponible en raison d'une obstruction, par

exemple, de la boue, de la saleté ou de la glace sur le pare-brise, ou par la présence de buée. Dans ce cas, l'affichage du groupe d'instruments affiche le message « ACC Limited Functionality Clean Front Windshield » (Fonctionnement limité du régulateur de vitesse adaptatif – nettoyer le pare-brise) et la performance du système s'en trouvera limitée.

Ce message peut parfois être affiché pendant la conduite dans des conditions météorologiques difficiles. Le régulateur de vitesse adaptatif redevient disponible lorsque le véhicule quitte ces zones. Dans les rares cas où la caméra ne détecte pas les véhicules ou les objets qui se trouvent dans sa trajectoire, cet avertissement peut s'afficher temporairement.

Si les conditions météorologiques sont favorables, vérifiez l'état de propreté du pare-brise et de la caméra située derrière le rétroviseur intérieur. Le cas échéant, nettoyez-les ou retirez toute obstruction.

Lorsque la cause du fonctionnement limité a été corrigée, le système doit normalement redevenir pleinement fonctionnel.

NOTA :

Si le message « ACC Limited Functionality Clean Front Windshield » (Fonctionnement limité du régulateur de vitesse adaptatif – nettoyer le pare-brise) s'affiche fréquemment, soit plus d'une fois par trajet et en l'absence de neige, de pluie, de boue ou autre obstruction, faites vérifier la caméra orientée vers l'avant par un concessionnaire autorisé.

AVERTISSEMENT D'ENTRETIEN DU SYSTÈME DE SURVEILLANCE DE LA PRESSION DES PNEUS (ACC)

Si le système se désactive et que le message « ACC Unavailable Service Required » (Régulateur de vitesse adaptatif non disponible – entretien requis) ou le message « Cruise Unavailable Service Required » (Régulateur de vitesse non disponible – entretien requis) s'affiche à l'écran du groupe d'instruments, une anomalie liée au système interne pourrait être présente ou une anomalie provisoire pourrait limiter le fonctionnement du régulateur de vitesse adaptatif. Bien que vous puissiez toujours conduire le véhicule dans des conditions normales, le régulateur de vitesse adaptatif ne sera pas disponible temporairement. Le cas échéant, tentez de remettre le régulateur de vitesse adaptatif en fonction après un cycle d'allumage. Consultez un concessionnaire autorisé si le problème persiste.

Précautions à prendre lorsque vous conduisez avec le régulateur de vitesse adaptatif

Dans certaines conditions routières, la capacité de détection du régulateur de vitesse peut être réduite. En pareil cas, le régulateur de vitesse adaptatif peut tarder à freiner ou freiner inopinément. Le conducteur doit donc demeurer attentif, car une intervention peut être nécessaire. Voici quelques exemples de ces types de situations :

TRACTION D'UNE REMORQUE

Le régulateur de vitesse adaptatif lors de la traction d'une remorque est recommandé uniquement avec un module de freinage intégré pour remorque. Les disposi-

tifs de contrôle de freins de remorque de marche secondaire n'activent pas les freins de remorque lorsque le régulateur de vitesse adaptatif freine.

CONDUITE DÉCENTRÉE

Le régulateur de vitesse adaptatif pourrait ne pas détecter un véhicule qui roule de façon décalée dans votre voie ou qui converge depuis une voie latérale. À ce moment, la distance entre votre véhicule et celui qui vous précède pourrait être insuffisante. Le véhicule décentré pourrait entrer et sortir de la ligne de visée, ce qui pourrait entraîner des freinages et accélérations inopinés de votre véhicule.

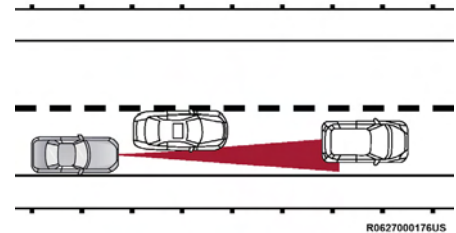

Exemple de conduite décalée

VIRAGES ET COURBES

Lorsque vous franchissez une courbe et que le régulateur de vitesse adaptatif est activé, le système pourrait augmenter ou réduire la vitesse du véhicule pour améliorer sa stabilité, même sans avoir détecté un véhicule à l'avant. Une fois la courbe franchie, le système reprend la vitesse programmée initiale. Il s'agit d'une caractéristique de fonctionnement normale du régulateur de vitesse adaptatif.

NOTA :

Toutefois, la performance du régulateur de vitesse adaptatif pourrait être limitée dans les virages serrés.

UTILISATION DU RÉGULATEUR DE VITESSE ADAPTATIF DANS LES PENTES

Le rendement du régulateur de vitesse adaptatif peut être limité au cours de la conduite en montée. Le régulateur de vitesse adaptatif peut ne pas détecter un véhicule dans votre voie en raison de la vitesse, du chargement du véhicule, des conditions de circulation et de la raideur de la pente.

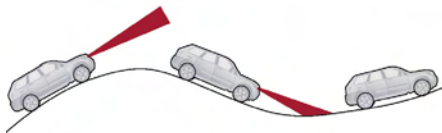

R0627000175U5

Exemple d'utilisation du régulateur de vitesse dans les pentes

CHANGEMENT DE VOIE

Le régulateur de vitesse adaptatif pourrait ne pas détecter un véhicule tant qu'il ne se trouvera pas complètement dans votre voie. Dans l'exemple de changement de voie suivant, le régulateur de vitesse adaptatif n'a pas encore détecté le véhicule qui change de voie et au moment où il le détectera, il pourrait être trop tard pour réagir. Le régulateur de vitesse adaptatif pourrait ne pas détecter un véhicule tant qu'il ne se trouvera pas complètement dans la voie. À ce moment, la distance entre les véhicules pourrait être insuffisante. Vous devez donc être toujours attentif et prêt à freiner si nécessaire.

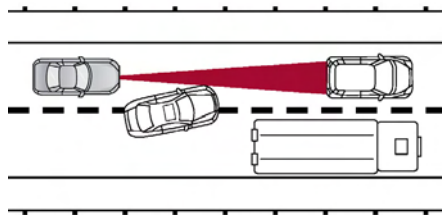

R0627000178U5

Exemple de changement de voie

VÉHICULES ÉTROITS

Certains véhicules étroits utilisant les bords extérieurs de la voie ou qui entrent dans la voie ne seront pas détectés tant qu'ils ne se trouveront pas entièrement dans la voie. À ce moment, la distance entre votre véhicule et celui qui vous précède pourrait être insuffisante.

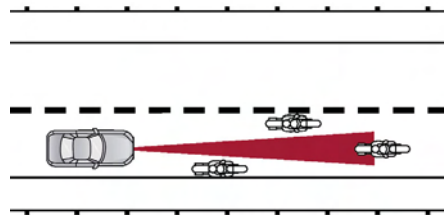

R0627000179U5

Exemple de véhicules étroits

OBJETS ET VÉHICULES IMMOBILES

Le régulateur de vitesse adaptatif ne réagit pas aux objets et aux véhicules qui sont immobiles. Par exemple, le régulateur de vitesse adaptatif ne réagit pas si le véhicule qui précède quitte votre voie et que l'autre véhicule à l'avant est immobilisé dans votre voie. Il considère alors ce véhicule immobilisé comme un objet immobile, puisqu'il n'a pas détecté de mouvement de sa part auparavant. Vous devez donc être toujours attentif et prêt à freiner si nécessaire.

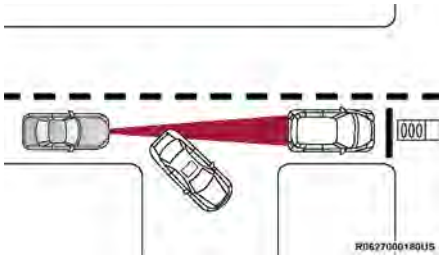

Exemple d'objet et de véhicule immobiles

SYSTÈME D'AIDE SUR LES PANNEAUX DE SIGNALISATION – SELON L'ÉQUIPEMENT

Le système d'aide sur les panneaux de signalisation (TSA) utilise une caméra montée sur le pare-brise, de même que des données de cartes lorsque le véhicule est équipé de la fonction de navigation, afin de détecter les panneaux de signalisation reconnaissables comme :

- Limites de vitesse
- Zones scolaires
- Zones d'interdiction de dépassement

NOTA :

- Le système d'aide sur les panneaux de signalisation affiche automatiquement le panneau de signalisation détecté avec l'unité de mesure (km/h ou mi/h) sélectionnée dans les réglages du système Uconnect ou à l'affichage du groupe d'instruments.

- Si aucun panneau de limite de vitesse n'est détecté, le système utilise alors les indications de limite de vitesse qui sont enregistrées dans le système de navigation.
- Le système vérifie toujours les panneaux de signalisation indiquant la limite de vitesse actuelle. Le système est capable de reconnaître et d'afficher jusqu'à deux panneaux de signalisation sur l'affichage du groupe d'instruments. Ces panneaux de signalisation se trouvent sur la page Driver Assist (Aide au conducteur).

ACTIVATION ET DÉSACTIVATION

Le système d'aide sur les panneaux de signalisation peut être activé ou désactivé dans le système Uconnect par l'intermédiaire du menu « Safety/Driver Assistance » (Sécurité/assistance au conducteur). La MISE EN FONCTION du système est signalée par les panneaux de signalisation représentés sur l'affichage du groupe d'instruments.

NOTA :

Même si le système est HORS FONCTION, le panneau de limite de vitesse est affiché lorsque le conducteur le sélectionne dans l'écran « HOME » (ACCUEIL).

MODES D'AIDE SUR LES PANNEAUX DE SIGNALISATION

La fonction d'aide sur les panneaux de signalisation (TSA) comporte trois modes de fonctionnement qui peuvent être sélectionnés dans le système Uconnect

↳ page 215.

Visual (Signal visuel)

Lorsque l'option « Visual » (Signal visuel) est sélectionnée, le système alerte le conducteur lorsque la vitesse actuelle du véhicule dépasse la limite de vitesse détectée, au moyen d'un graphique à l'affichage du groupe d'instruments.

Visual + Chime (Signal visuel + signal sonore)

Lorsque l'option « Visual + Chime » (Signal visuel + signal sonore) est sélectionnée, le système alerte le conducteur lorsque la vitesse actuelle du véhicule dépasse la limite de vitesse détectée, au moyen d'un graphique à l'affichage du groupe d'instruments et en faisant retentir une alarme sonore. L'alarme sonore dure pendant 10 secondes, alors que l'alarme visuelle demeure aussi longtemps que le véhicule dépasse la limite de vitesse.

TSA Off (Système TSA désactivé)

Lorsque le système d'aide sur les panneaux de signalisation (TSA) est désactivé, le système ne montre aucun panneau de signalisation (sauf si sélectionné à l'écran « HOME » [ACCUEIL], qui affiche les panneaux de limites de vitesse détectés) et aucune alarme n'est émise pour le conducteur.

INDICATIONS SUR L'AFFICHAGE

Les panneaux de signalisation détectés apparaissent à l'affichage du groupe d'instruments et peuvent afficher une combinaison de panneaux en même temps (p. ex., limite de vitesse, limite de vitesse et information supplémentaire, interdictions de dépasser) selon l'information disponible.

Lorsqu'une limite de vitesse nouvellement détectée est plus élevée que la limite de vitesse actuelle, l'affichage est mis en jour et une flèche vers le haut apparaît.

Lorsqu'une limite de vitesse nouvellement détectée est plus basse que la limite de vitesse actuelle, l'affichage est mis en jour et une flèche vers le bas apparaît.

NOTA :

Les flèches vers le haut ou le bas sont affichées pendant jusqu'à cinq secondes.

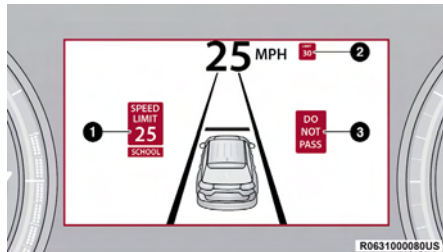

Panneaux de signalisation reconnus

- 1 - Limite de vitesse actuelle avec information supplémentaire (zone scolaire)
- 2 - Prochaine limite de vitesse détectée
- 3 - Zone à dépassement interdit détectée

Information supplémentaire

De l'information supplémentaire peut être affichée en même temps qu'une limite de vitesse nouvellement détectée pour porter à l'attention du conducteur des circonstances particulières qu'il devrait connaître. L'information supplémentaire peut comprendre :

- École
- Construction

- Pluie
- Neige
- Phares antibrouillard

NOTA :

L'information supplémentaire n'est pas affichée lorsque le véhicule est SEULEMENT équipé d'un GPS.

Limite de vitesse dépassée

Lorsque la vitesse du véhicule dépasse la limite de vitesse affichée de 5 km/h (3 mi/h), le panneau de limite de vitesse à l'affichage du groupe d'instruments est entouré en rouge pour avertir le conducteur.

MISE EN GARDE!

- Les fonctionnalités peuvent être limitées ou le système peut être inopérant si le capteur est obstrué.
- Le système peut avoir un fonctionnement limité ou devenir entièrement inopérant dans des conditions météorologiques comme une forte pluie, de la grêle ou un brouillard dense. Les forts contrastes de lumière peuvent influencer la capacité de reconnaissance du capteur.
- La surface entourant le capteur ne doit pas être couverte d'autocollants ou d'autres objets quelconques.
- N'effectuez aucune modification ou autre opération quelconque dans la zone du vitrage du pare-brise entourant le capteur.
- Nettoyez les substances étrangères comme les fientes d'oiseaux, les insectes, la neige ou la glace sur le pare-brise. Utilisez des détergents et des chiffons propres pour éviter de rayer le pare-brise.

SYSTÈME D'AIDE AU STATIONNEMENT AVANT ET AU REcul PARKSENSE

Le système d'aide au stationnement ParkSense présente des indications visuelles et sonores de la distance entre le bouclier ou le pare-chocs arrière ou avant et un obstacle détecté lorsque le véhicule recule ou avance (par exemple pendant une manœuvre de stationnement). Les freins du véhicule peuvent être automatiquement appliqués et relâchés lorsque vous effectuez une manœuvre de stationnement en marche arrière si le système détecte une collision possible avec un obstacle.

NOTA :

- Le conducteur peut désactiver la fonction de freinage automatique en désactivant le système ParkSense au moyen du commutateur du système ParkSense. Le conducteur peut également annuler la fonction de freinage automatique en changeant de rapport ou en appuyant sur la pédale d'accélérateur à plus de 90 % de sa capacité pendant un freinage.
- Les freins automatiques ne sont pas disponibles si le véhicule est en mode 4WD Low (4 roues motrices gamme basse).
- Les freins automatiques ne sont pas disponibles si une anomalie est détectée dans le système d'aide au stationnement ParkSense ou dans le module du système de freinage.
- La fonction de freinage automatique ne peut être appliquée que si la décélération du véhicule n'est pas suffisante pour éviter la collision avec un obstacle détecté.

- La fonction de freinage automatique peut ne pas être appliquée assez rapidement pour les obstacles qui se déplacent vers l'arrière du véhicule des côtés gauche et droit.
- La fonction de freinage automatique peut être activée ou désactivée sous les fonctions programmables de l'utilisateur du système Uconnect.
- Le système ParkSense conserve sa dernière configuration connue pour la fonction de freinage automatique pendant les cycles d'allumage.

La fonction de freinage automatique est conçue pour aider le conducteur à éviter les collisions possibles avec les obstacles détectés lors de la MARCHÉ ARRIÈRE.

NOTA :

- Le système est conçu pour aider le conducteur et non pour le remplacer.
- Le conducteur doit contrôler complètement l'accélération et le freinage du véhicule et il est responsable des déplacements du véhicule.

Pour connaître les limites de ce système et les recommandations, consultez  page 171.

Le système ParkSense rappelle le dernier état du système (activé ou désactivé) à partir du dernier cycle d'allumage lorsque le commutateur d'allumage est à la position ON/RUN (MARCHÉ).

Le système ParkSense ne peut s'activer que lorsque le sélecteur de rapport se trouve à la position R (MARCHÉ ARRIÈRE) ou D (MARCHÉ AVANT). Si le système ParkSense est activé lorsque le sélecteur de rapport se trouve à l'une de ces positions, le système reste activé jusqu'à ce que la vitesse du véhicule atteigne au moins

11 km/h (7 mi/h) environ. Le système est réactivé lorsque la vitesse descend à une vitesse inférieure à environ 9 km/h (6 mi/h). Un message d'avertissement s'affiche à l'affichage du groupe d'instruments si le véhicule est en MARCHÉ ARRIÈRE et que sa vitesse dépasse 11 km/h (7 mi/h).

CAPTEURS DU SYSTÈME PARKSENSE

Les quatre capteurs du système ParkSense situés dans le bouclier/pare-chocs arrière et les six capteurs ParkSense dans le bouclier/pare-chocs avant surveillent la zone devant et derrière le véhicule dans la zone de détection des capteurs. Les capteurs avant détectent des obstacles à une distance approximative de 30 cm (12 po) à 120 cm (47 po) du carénage/pare-chocs avant. Les capteurs arrière peuvent détecter des obstacles à une distance approximative de 30 cm (12 po) à 200 cm (79 po) du carénage/pare-chocs arrière. Ces distances dépendent de l'emplacement, du type et de l'orientation de l'obstacle dans la direction horizontale.

NOTA :

Si le véhicule est équipé de l'aide active au stationnement ParkSense, il y a alors six capteurs du système ParkSense dans le pare-chocs/bouclier arrière.

AFFICHAGE DU SYSTÈME PARKSENSE

L'affichage d'avertissement s'active pour indiquer l'état du système lorsque le levier de vitesses se trouve à la position R (MARCHÉ ARRIÈRE) ou à la position D (MARCHÉ AVANT) et qu'un obstacle a été détecté.

Le système indique qu'il a détecté un obstacle en affichant un arc dans la zone avant ou arrière gauche ou droite en fonction de la distance et de l'emplacement de l'objet par rapport au véhicule.

Si un objet est détecté dans la zone arrière gauche ou droite, l'affichage montre un arc dans la zone arrière gauche ou droite, accompagné d'une tonalité. À mesure que le véhicule se rapproche de l'obstacle, l'affichage présente l'arc se rapprochant du véhicule et la tonalité passe de 1/2 seconde à une tonalité lente, rapide et continue.

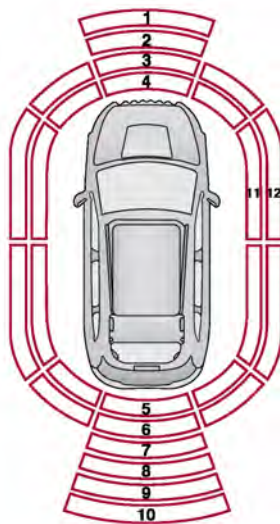

R0629000256US

Arcs du système ParkSense avant/arrière/latéraux

- 1 - Aucune tonalité et arc non clignotant
- 2 - Aucune tonalité et arc clignotant
- 3 - Tonalité rapide et arc clignotant
- 4 - Tonalité continue et arc clignotant
- 5 - Tonalité continue et arc clignotant
- 6 - Tonalité rapide et arc clignotant

- 7 - Tonalité rapide et arc clignotant
- 8 - Tonalité lente et arc non clignotant
- 9 - Tonalité lente et arc non clignotant
- 10 - Tonalité de 1/2 seconde et arc non clignotant
- 11 - Tonalité continue et arcs clignotants
- 12 - Tonalité rapide et arcs clignotants

Le véhicule est à proximité de l'obstacle lorsque l'affichage du groupe d'instruments présente un arc clignotant, accompagné d'une tonalité continue. Le tableau suivant décrit le fonctionnement des signaux d'avertissement qu'émet le système lorsqu'il détecte un obstacle :

SIGNAUX D'AVERTISSEMENT À L'ARRIÈRE							
Distance arrière (cm/po)	Supérieure à 200 cm (79 po)	200 à 150 cm (79 à 59 po)	150 à 120 cm (59 à 47 po)	120 à 100 cm (47 à 39 po)	100 à 65 cm (39 à 25 po)	65 à 30 cm (25 à 12 po)	Inférieure à 30 cm (12 po)
Alarme sonore (carillon)	Aucune	Tonalité de 1/2 seconde	Lent	Lent	Rapide	Rapide	Continu
Arcs - zone gauche	Aucune	Aucune	Aucune	Aucune	Aucune	6e arc clignotant	5e arc clignotant
Arcs - zone centrale	Aucune	10e arc non clignotant	9e arc non clignotant	8e arc non clignotant	7e arc clignotant	6e arc clignotant	5e arc clignotant
Arcs - zone droite	Aucune	Aucune	Aucune	Aucune	Aucune	6e arc clignotant	5e arc clignotant
Volume de la radio réduit	Non	Oui	Oui	Oui	Oui	Oui	Oui

4

SIGNAUX D'AVERTISSEMENT À L'AVANT					
Distance avant cm (po)	Supérieure à 120 cm (47 po)	120 à 100 cm (47 à 39 po)	100 à 65 cm (39 à 25 po)	65 à 30 cm (25 à 12 po)	Inférieure à 30 cm (12 po)
Alarme sonore (carillon)	Aucune	Aucune	Aucune	Rapide	Continu
Arcs - zone gauche	Aucune	Aucune	Aucune	3e arc clignotant	4e arc clignotant
Arcs - zone centrale	Aucune	1er arc non clignotant	2e arc clignotant	3e arc clignotant	4e arc clignotant
Arcs - zone droite	Aucune	Aucune	Aucune	3e arc clignotant	4e arc clignotant
Volume de la radio réduit	Non	Non	Non	Oui	Oui

NOTA :

Si la radio est en fonction, le système ParkSense réduit le volume de la radio lorsqu'il émet une tonalité.

Activation de la caméra ParkSense

Si le système ParkSense détecte un obstacle, la radio affiche l'image d'une caméra. La caméra continue de s'afficher tant que le système ParkSense détecte un objet. Cette fonction peut être activée ou désactivée dans le système Uconnect ➔ page 215.

Alarmes sonores du système d'aide au stationnement avant

Le système ParkSense éteint l'alarme sonore (carillon) du système d'aide au stationnement avant après environ trois secondes lorsqu'un obstacle a été détecté et le véhicule est à l'arrêt.

Réglages du volume du signal sonore

Les réglages du volume du signal sonore avant et arrière peuvent être sélectionnés à partir du système Uconnect ➔ page 215.

Les réglages du volume du signal sonore incluent les niveaux bas, moyen et haut.

Le système ParkSense conserve sa dernière configuration connue pendant les cycles d'allumage.

AFFICHAGE D'AVERTISSEMENT DU SYSTÈME PARKSENSE

L'écran d'avertissement du système ParkSense se trouve à l'affichage du groupe d'instruments

➔ page 109. Il présente des avertissements visuels pour indiquer la distance entre le bouclier ou le pare-chocs arrière, ou le bouclier ou le pare-chocs avant, et l'obstacle détecté.

ACTIVATION ET DÉSACTIVATION DU SYSTÈME PARKSENSE



Le système ParkSense peut être activé ou désactivé au moyen du commutateur du système ParkSense situé sur le panneau de commutateurs sur la partie avant de la console centrale, devant le sélecteur de vitesses.

Lorsque vous appuyez sur le commutateur ParkSense afin d'activer le système, le groupe d'instruments indique l'état du système.

Lorsque vous appuyez sur le commutateur du système ParkSense pour désactiver le système, le message « PARKSENSE OFF » (SYSTÈME PARKSENSE DÉSACTIVÉ) s'affiche au groupe d'instruments pendant environ deux secondes. Lorsque le sélecteur de rapport est déplacé en position R (MARCHE ARRIÈRE) et que le système est désactivé, le message « PARKSENSE OFF » (SYSTÈME D'AIDE AU STATIONNEMENT PARKSENSE DÉSACTIVÉ) apparaît sur l'affichage du groupe d'instruments tant que le véhicule demeure en position R (MARCHE ARRIÈRE).

NOTA :

Lorsque le système ParkSense est désactivé et que le levier sélecteur est déplacé à la position D (MARCHE AVANT), aucun message d'avertissement ne s'affiche.

Le voyant DEL du commutateur du système ParkSense est allumé lorsque le système est désactivé ou qu'il doit être réparé. Le voyant DEL du commutateur du système ParkSense est éteint lorsque le système est activé. Si vous appuyez sur le commutateur du système ParkSense et que le système doit faire l'objet d'un entretien, le voyant DEL du commutateur du système ParkSense clignotera brièvement, puis il restera allumé en continu.

ENTRETIEN DU SYSTÈME D'AIDE AU STATIONNEMENT PARKSENSE

Au cours du démarrage du véhicule, lorsque le système ParkSense a détecté une anomalie, le groupe d'instruments émet un seul carillon (une fois par cycle d'allumage) et affiche un message contextuel. Le message contextuel inclut jusqu'à deux anomalies. Les messages de défaillance possibles sont : « Parksense unavailable wipe rear sensors » (système d'aide au stationnement Parksense non disponible, nettoyer les capteurs arrière); « Parksense unavailable wipe front sensors » (système d'aide au stationnement Parksense non disponible, nettoyer les capteurs avant); ou « Parksense unavailable service required » (système d'aide au stationnement Parksense non disponible, entretien requis). Le message contextuel s'affiche pendant cinq secondes.

Lorsque le sélecteur de rapport est déplacé en position R (MARCHE ARRIÈRE) et que le système a détecté une anomalie, le message « Parksense unavailable arrière sensors » (système d'aide au stationnement Parksense non disponible, nettoyer les capteurs arrière), « Parksense unavailable avant sensors » (système d'aide au stationnement Parksense non disponible, nettoyer les capteurs avant) ou « Parksense unavailable service required » (système d'aide au stationnement Parksense non disponible, entretien requis) s'affiche à l'affichage du groupe d'instruments pendant cinq secondes. Après cinq secondes, un graphique de véhicule accompagné du message « Unavailable » (non disponible) s'affiche à l'emplacement du capteur avant ou arrière selon l'endroit où l'anomalie a été détectée. Le système continue de fournir les alertes d'arc pour le côté qui fonctionne correctement. Ces alertes d'arc interrompent les messages « Parksense unavailable arrière sensors » (système d'aide au sta-

tionnement ParkSense non disponible, nettoyer les capteurs arrière), « ParkSense unavailable avant sensors » (système d'aide au stationnement ParkSense non disponible, nettoyer les capteurs avant) ou « ParkSense unavailable service required » (système d'aide au stationnement ParkSense non disponible, entretien requis) si un objet est détecté dans le délai de cinq secondes de l'affichage. Le graphique de véhicule reste affiché tant que le levier de vitesses demeure en position R (MARCHE ARRIÈRE).

Si le message « ParkSense unavailable wipe rear sensors » (système d'aide au stationnement parkSense non disponible, nettoyer les capteurs arrière) ou « ParkSense unavailable wipe front sensors » (système d'aide au stationnement parkSense non disponible, nettoyer les capteurs avant) s'affiche à l'écran d'affichage du groupe d'instruments, assurez-vous que la surface extérieure et le dessous du bouclier ou du pare-chocs arrière ou avant est propre et exempt de neige, de glace, de boue, de saleté ou toute autre obstruction, puis effectuez un cycle d'allumage. Si le message continue de s'afficher, consultez un concessionnaire autorisé.

Si le message « ParkSense unavailable service required » (système d'aide au recul ParkSense non disponible, entretien requis) s'affiche à l'écran du groupe d'instruments, consultez un concessionnaire autorisé.

NETTOYAGE DU SYSTÈME PARKSENSE

Nettoyez les capteurs du système ParkSense avec de l'eau, un produit de nettoyage pour automobile et un chiffon doux. Ne vous servez pas de chiffons rugueux ou abrasifs. Veillez à ne pas égratigner ou perforer les capteurs.

MISES EN GARDE CONCERNANT L'UTILISATION DU SYSTÈME PARKSENSE

NOTA :

- Pour que le système ParkSense puisse fonctionner correctement, assurez-vous que les pare-chocs et boucliers avant et arrière sont exempts de neige, de glace, de boue, de saleté et d'autres débris.
- Les marteaux perforateurs, les gros camions et les vibrations peuvent nuire au rendement du système ParkSense.
- Lorsque vous désactivez le système ParkSense, le message « ParkSense Off » (système d'aide au recul désactivé) s'affiche au groupe d'instruments. De plus, une fois que vous désactivez le système ParkSense, il demeure désactivé jusqu'à ce que vous le réactiviez, même si vous coupez et rétablissez le contact.
- Lorsque vous déplacez le sélecteur de rapport à la position R (MARCHE ARRIÈRE) et que le système ParkSense est désactivé, le message « ParkSense Off » (système d'aide au stationnement parkSense désactivé) s'affiche au groupe d'instruments, tant que le levier de vitesses est à la position R (MARCHE ARRIÈRE).
- Lorsqu'il est activé, le système ParkSense réduit le volume de la radio lorsqu'il émet une tonalité.
- Nettoyez régulièrement les capteurs du système ParkSense en veillant à ne pas les égratigner ni les endommager. Les capteurs ne doivent pas être couverts de glace, de neige, de boue, de saleté ou de débris. Autrement, le système pourrait ne pas fonc-

tionner correctement. Le système ParkSense pourrait ne pas détecter un obstacle derrière ou devant le bouclier ou le pare-chocs, ou il pourrait présenter une fausse indication de présence d'un obstacle derrière ou devant le bouclier ou le pare-chocs.

- Utilisez le commutateur du système ParkSense pour désactiver le système ParkSense si des objets tels que les porte-vélos, les attelages de remorque, etc., sont placés à 30 cm (12 po) du bouclier ou du pare-chocs arrière. Autrement, le système pourrait interpréter la proximité d'un objet comme une anomalie du capteur et provoquer l'affichage du message « ParkSense unavailable service required » (système d'aide au stationnement parkSense non disponible, entretien requis) au groupe d'instruments.
- Le système ParkSense doit être désactivé lorsque le hayon est en position ouverte. Un hayon ouvert pourrait présenter une fausse indication de présence d'un obstacle derrière le véhicule.

AVERTISSEMENT!

- Vous devez toujours être vigilant en marche arrière, même lorsque vous utilisez le système d'aide au recul ParkSense. Portez toujours attention à ce qui se trouve derrière votre véhicule, regardez derrière vous et assurez-vous de l'absence de piétons, d'animaux, d'autres véhicules ou d'obstacles et vérifiez les angles morts. Vous êtes responsable de la sécurité et vous devez toujours porter attention à votre environnement. Autrement, il pourrait en résulter des blessures graves ou mortelles.

(Suite)

AVERTISSEMENT!

- Avant d'utiliser le système d'aide au recul ParkSense, il est fortement recommandé de retirer du véhicule le support d'attelage de rotule et la boule d'attelage lorsque le véhicule ne sert pas au remorquage. Autrement, il pourrait en résulter des blessures ou des dommages aux véhicules ou aux obstacles, car la boule d'attelage est beaucoup plus près de l'obstacle que le bouclier ou le pare-chocs arrière lorsque le véhicule émet une tonalité continue. De plus, les capteurs peuvent détecter la monture de rotule et la boule d'attelage, en fonction de leur taille et de leur forme, donnant une fausse indication de présence d'un obstacle derrière le véhicule.

MISE EN GARDE!

- Le système ParkSense constitue une simple aide au stationnement et il n'est pas en mesure de détecter tous les obstacles, notamment les petits obstacles. Les bordures de stationnement peuvent ne pas être détectées ou être détectées temporairement. Les obstacles au-dessus ou au-dessous des capteurs ne sont pas détectés s'ils sont trop près.
- Vous devez conduire lentement lorsque vous utilisez le système ParkSense afin de pouvoir arrêter le véhicule à temps lorsqu'un obstacle est détecté. Il est recommandé de regarder par-dessus votre épaule lors de l'utilisation du système ParkSense.

SIDE DISTANCE WARNING SYSTEM (SYSTÈME D'AVERTISSEMENT RELATIF À LA DISTANCE LATÉRALE) – SELON L'ÉQUIPEMENT

Le système d'avertissement relatif à la distance latérale détecte la présence d'obstacles latéraux près du véhicule à l'aide des capteurs de stationnement situés dans les pare-chocs/boucliers avant et arrière.

Affichage d'avertissement relatif à la distance latérale

L'écran d'avertissement relatif à la distance latérale n'est affiché que si cette fonctionnalité est activée dans les réglages du système Uconnect ➔ page 215.

Le système avertit le conducteur au moyen d'un signal sonore et, lorsqu'activé, au moyen d'indications visuelles à l'affichage du groupe d'instruments.

Lorsque le véhicule est en MARCHÉ AVANT, le volume et le type de signal sonore de l'avertissement relatif à la distance latérale correspondent au volume et au type de signal sonore du système ParkSense avant.

Lorsque le véhicule est en MARCHÉ ARRIÈRE, le volume et le type de signal sonore de l'avertissement relatif à la distance latérale correspondent au volume et au type de signal sonore du système ParkSense arrière.

SIGNAUX D'AVERTISSEMENT

Distance (cm / po)	Inférieure à 30 cm (12 po)	30 à 60 cm (12 à 24 po)
Arcs – zone gauche	11e arc clignotant	12e arc clignotant

SIGNAUX D'AVERTISSEMENT

Arcs – zone droite	11e arc clignotant	12e arc clignotant
Alarme sonore (carillon)	Continu	Le carillon accélère le rythme à mesure que l'objet se rapproche du véhicule.
Volume de la radio réduit	Oui	Oui

NOTA :

Si la radio est en fonction, le système ParkSense réduit le volume de la radio lorsqu'il émet une tonalité audible. Une tonalité audible retentit seulement si une collision est possible.

Activation et désactivation

Le système peut fonctionner seulement après un déplacement sur une courte distance et si la vitesse du véhicule se situe entre 0 et 11 km/h (0 et 7 mi/h). Vous pouvez activer et désactiver le système au moyen du menu Settings (Réglages) du système Uconnect. Si le système ParkSense est désactivé au moyen du commutateur matériel du système ParkSense, le système d'avertissement relatif à la distance latérale se désactive alors automatiquement.

Message à l'affichage pour la fonction d'avertissement relatif à la distance latérale :

« Wipe Sensors » (Essuyer les capteurs) – ce message s'affiche dans le cas d'une défaillance des capteurs du système d'avertissement relatif à la distance latérale. Afin que le système ParkSense puisse fonctionner cor-

rectement, débarrassez les pare-chocs de tout obstacle et assurez-vous que les pare-chocs et boucliers avant et arrière sont exempts de neige, de glace, de boue, de saleté et d'autres débris.

« System Not Available » (Système non disponible) : ce message s'affiche si le système d'avertissement relatif à la distance latérale n'est pas disponible. L'échec du fonctionnement du système peut être dû à une tension insuffisante de la batterie ou à d'autres défaillances du système électrique. Communiquez avec un concessionnaire autorisé dès que possible pour faire vérifier le système électrique.

Mises en garde concernant l'utilisation du système ParkSense

Certaines conditions peuvent modifier le rendement du système d'avertissement relatif à la distance latérale :

NOTA :

- Pour que le système ParkSense puisse fonctionner correctement, assurez-vous que les pare-chocs et boucliers avant et arrière sont exempts de neige, de glace, de boue, de saleté et d'autres débris.
- Les équipements de construction, les gros camions et les vibrations peuvent nuire au rendement du système ParkSense.
- Lorsque vous désactivez le système ParkSense, le message « PARKSENSE OFF » (SYSTÈME PARKSENSE DÉACTIVÉ) s'affiche à l'affichage du groupe d'instruments. De plus, une fois que vous désactivez le système ParkSense, il demeure désactivé jusqu'à ce que vous le réactivez, même si vous coupez et rétablissez le contact.
- Lorsqu'il est activé, le système ParkSense réduit le volume de la radio lorsqu'il émet une tonalité.

- Nettoyez régulièrement les capteurs du système ParkSense en veillant à ne pas les égratigner ni les endommager. Les capteurs ne doivent pas être couverts de glace, de neige, de boue, de saleté ou de débris. Autrement, le système pourrait ne pas fonctionner correctement. Le système ParkSense pourrait ne pas détecter un obstacle derrière ou devant le bouclier ou le pare-chocs, ou il pourrait présenter une fausse indication de présence d'un obstacle derrière ou devant le bouclier ou le pare-chocs.
- La présence d'un crochet de remorquage sans une remorque peut nuire au bon fonctionnement des capteurs de stationnement. Avant d'utiliser le système ParkSense, il est recommandé de retirer du véhicule la rotule du crochet de remorquage amovible et les outils lorsqu'ils ne sont pas utilisés pour les opérations de remorquage.

AVERTISSEMENT!

- Vous devez toujours être vigilant en marche arrière, même lorsque vous utilisez le système d'aide au recul ParkSense. Portez toujours attention à ce qui se trouve derrière votre véhicule, regardez derrière vous et assurez-vous de l'absence de piétons, d'animaux, d'autres véhicules ou d'obstacles et vérifiez les angles morts. Vous êtes responsable de la sécurité et vous devez toujours porter attention à votre environnement. Autrement, il pourrait en résulter des blessures graves ou mortelles.
- Avant d'utiliser le système d'aide au recul ParkSense, il est fortement recommandé de retirer du véhicule le support d'attelage de rotule et la boule d'attelage lorsque le véhicule ne sert pas au

(Suite)

AVERTISSEMENT!

remorquage. Autrement, il pourrait en résulter des blessures ou des dommages aux véhicules ou aux obstacles, car la boule d'attelage est beaucoup plus près de l'obstacle que le bouclier ou le pare-chocs arrière lorsque le véhicule émet une tonalité continue. De plus, les capteurs peuvent détecter la monture de rotule et la boule d'attelage, en fonction de leur taille et de leur forme, donnant une fausse indication de présence d'un obstacle derrière le véhicule.

MISE EN GARDE!

- Le système ParkSense constitue une simple aide au stationnement et il n'est pas en mesure de détecter tous les obstacles, notamment les petits obstacles. Les bordures de stationnement peuvent ne pas être détectées ou être détectées temporairement. Les obstacles au-dessus ou au-dessous des capteurs ne sont pas détectés s'ils sont trop près.
- Vous devez conduire lentement lorsque vous utilisez le système ParkSense afin de pouvoir arrêter le véhicule à temps lorsqu'un obstacle est détecté. Il est recommandé de regarder par-dessus votre épaule lors de l'utilisation du système ParkSense.

SYSTÈME D'AIDE AU STATIONNEMENT ACTIF PARKSENSE – SELON L'ÉQUIPEMENT

Le système d'aide au stationnement actif ParkSense est conçu pour aider le conducteur pendant les manœuvres de stationnement parallèle et perpendiculaire. Le système fonctionne en déterminant un espace de stationnement adéquat, en offrant des directives audibles et visuelles et en contrôlant le volant seulement, ou l'accélérateur, le sélecteur de vitesses, les freins et le volant également (si le véhicule est équipé d'un système entièrement automatisé). En fonction de la sélection de manœuvres de stationnement du conducteur, le système d'aide au stationnement actif ParkSense peut manœuvrer un véhicule dans un espace de stationnement parallèle ou perpendiculaire de chaque côté (côté conducteur ou côté passager).

Deux types de systèmes d'aide au stationnement actif ParkSense sont disponibles :

- Le système d'aide au stationnement actif ParkSense semi-automatique
- Le système de stationnement automatisé ParkSense

Système d'aide au stationnement actif ParkSense semi-automatique – Selon l'équipement

Le système semi-automatique détecte les espaces de stationnement et contrôle le volant seulement. Le conducteur garde le contrôle de l'accélérateur, du sélecteur de vitesses et des freins.

Stationnement automatisé ParkSense – Selon l'équipement

Le système automatisé détecte les espaces de stationnement et contrôle l'accélérateur, le sélecteur de vitesses, les freins et le volant. Dans ce mode, le système offre également la détection d'obstacles en fournissant des avertissements sonores et visuels, ainsi que le freinage automatique pour éviter les collisions.

Si votre véhicule est doté du système entièrement automatisé, vous pouvez alterner entre le système semi-automatique et entièrement automatisé dans les paramètres du système Uconnect ➔ page 215.

NOTA :

- Le conducteur est toujours responsable de contrôler le véhicule, de vérifier la présence d'objets à proximité et d'intervenir au besoin.
- Le système est conçu pour aider le conducteur et non pour le remplacer.
- Pendant une manœuvre semi-automatique ou entièrement automatisée, si le conducteur touche le volant après avoir été averti de retirer les mains du volant, le système est désactivé et le conducteur devra terminer manuellement la manœuvre de stationnement.
- Le système peut ne pas fonctionner dans toutes les conditions (par exemple, les conditions environnementales comme la forte pluie, la neige, etc., ou lors de la recherche d'un espace de stationnement dont les surfaces absorbent les vagues de capteurs ultrasonores).
- Les nouveaux véhicules qui se trouvent chez un concessionnaire autorisé doivent avoir au moins 48 km (30 mi) accumulés avant que le système ParkSense d'aide au stationnement actif soit bien

étalonné et fonctionne avec précision. Ceci provient de l'étalonnage dynamique du système du véhicule pour améliorer la performance de cette fonction. Le système effectue continuellement l'étalonnage du véhicule dynamique pour tenir compte des différences comme le sous ou le surgonflage des pneus ainsi que des pneus neufs.

ACTIVATION ET DÉSACTIVATION DU SYSTÈME D'AIDE AU STATIONNEMENT ACTIF PARKSENSE



Le système d'aide au stationnement actif ParkSense peut être activé et désactivé à l'aide du commutateur du système d'aide au stationnement actif ParkSense, situé sur le panneau de commutateurs sur la partie avant de la console centrale, devant le sélecteur de vitesses.

Pour activer le système d'aide au stationnement actif ParkSense, appuyez une fois sur le commutateur du système d'aide au stationnement actif ParkSense (le voyant DEL s'allume). Appuyez une seconde fois sur le commutateur pour désactiver le système (le voyant DEL s'éteint).

Le système d'aide au stationnement actif ParkSense est désactivé automatiquement dans les cas suivants :

- La manœuvre de stationnement est terminée.
- La vitesse du véhicule est supérieure à 45 km/h (28 mi/h) lorsque vous recherchez un espace de stationnement pendant une manœuvre entièrement automatisée

- La vitesse du véhicule est supérieure à 30 km/h (18 mi/h) lorsque vous recherchez un espace de stationnement pendant une manœuvre semi-automatique
- La vitesse du véhicule est supérieure à 7 km/h (5 mi/h) pendant le guidage actif semi-automatique de la direction dans l'espace de stationnement
- Vous touchez le volant pendant le guidage actif semi-automatique ou entièrement automatisé de la direction dans l'espace de stationnement.
- La pédale d'accélérateur ou la pédale de frein est enfoncée pendant le guidage actif entièrement automatisé de la direction dans l'espace de stationnement.
- Le commutateur du système d'aide au recul et au stationnement avant ParkSense est enfoncé.
- Toute porte est ouverte pendant une manœuvre entièrement automatisée
- La porte du conducteur est ouverte pendant une manœuvre semi-automatique
- Le hayon arrière est ouvert.
- Une remorque est connectée
- Le véhicule est en mode 4WD Low (4 roues motrices gamme basse).
- Le régulateur de vitesse, le régulateur de vitesse adaptatif ou le système d'assistance active à la conduite sont engagés
- Une intervention est effectuée sur la commande de stabilité électronique ou sur le système de freinage antiblocage.

Le système d'aide au stationnement actif ParkSense permet un nombre maximal de changements de rapports entre la position D (MARCHE AVANT) et la position R (MARCHE ARRIÈRE). Si la manœuvre ne peut pas être effectuée dans le nombre maximal de changements de vitesse, le système est désactivé et le conducteur doit terminer manuellement la manœuvre, selon l'indication à l'affichage du groupe d'instruments. Le système d'aide au stationnement actif ParkSense ne peut fonctionner et chercher un espace de stationnement que si les conditions suivantes sont réunies :

- Le sélecteur de rapport est en position D (MARCHE AVANT).
- Le commutateur d'allumage est à la position RUN (MARCHE).
- Le commutateur du système d'aide au stationnement actif ParkSense est activé.
- Toutes les portes sont fermées
- Le hayon arrière est fermé.
- La vitesse du véhicule est inférieure à 25 km/h (15 mi/h) pendant une manœuvre semi-automatique
- La vitesse du véhicule est inférieure à 40 km/h (25 mi/h) pendant une manœuvre entièrement automatisée
- La surface extérieure et le dessous des boucliers ou des pare-chocs avant et arrière est propre et exempt de neige, de glace, de boue, de saleté ou toute autre obstruction.

NOTA :

- Pendant une manœuvre semi-automatique, si la vitesse du véhicule est supérieure à 25 km/h (15 mi/h) environ, le conducteur doit ralentir, selon l'indication à l'écran d'affichage du groupe d'instruments. Si la vitesse du véhicule est supérieure à 30 km/h (18 mi/h) environ, le système est désactivé. Le conducteur doit ensuite réactiver le système en appuyant sur le commutateur du système d'aide au stationnement actif ParkSense.
- Pendant une manœuvre entièrement automatisée, si la vitesse du véhicule est supérieure à 40 km/h (25 mi/h) environ, le conducteur doit ralentir, selon l'indication à l'écran d'affichage du groupe d'instruments. Si la vitesse du véhicule est supérieure à 45 km/h (28 mi/h) environ, le système est désactivé. Le conducteur doit ensuite réactiver le système en appuyant sur le commutateur du système d'aide au stationnement actif ParkSense.

Lorsqu'il est appuyé, le voyant DEL sur le commutateur du système d'aide au stationnement actif ParkSense clignotera brièvement. Si l'une des conditions décrites précédemment n'est pas remplie, le voyant DEL s'éteindra.

Si le véhicule est dans un autre rapport que la MARCHE AVANT et qu'un objet est détecté dans la trajectoire du véhicule, le système passe par défaut à la sortie du stationnement parallèle. Un message guide apparaît à l'écran du système Uconnect et le conducteur doit choisir « Yes » (Oui) ou « No » (Non) pour une manœuvre de sortie du stationnement parallèle. Toute autre condition entraîne par défaut une manœuvre de stationnement parallèle.

STATIONNEMENT AUTOMATISÉ PARKSENSE – SELON L'ÉQUIPEMENT

Fonctionnement de l'aide au stationnement dans un espace perpendiculaire/parallèle

Lorsque le système d'aide au stationnement actif ParkSense est activé, le conducteur doit appuyer sur « Park » (Stationnement) sur l'affichage du système Uconnect pour que le système commence à rechercher un espace de stationnement parallèle ou perpendiculaire valide.

NOTA :

- Le conducteur doit s'assurer que l'espace de stationnement sélectionné pour la manœuvre soit exempt de tout obstacle (par exemple, piétons, bicyclettes, etc.).
- Le conducteur est responsable de s'assurer que l'espace de stationnement sélectionné soit approprié pour la manœuvre et qu'il soit exempt d'objet en saillie (par exemple, des échelles, des hayons, etc. se trouvant à proximité d'objets ou de véhicules).
- Lors de la recherche d'un espace de stationnement, le conducteur doit conduire en position parallèle ou perpendiculaire (selon le type de manœuvre) aux autres véhicules autant que possible.
- Lorsque le véhicule est en MARCHÉ AVANT, une image remplit l'écran du système Uconnect. Si le conducteur passe en position R (MARCHÉ ARRIÈRE) tout en cherchant un espace de stationnement, une

image de caméra apparaît à l'écran du système Uconnect, accompagnée du message « Shift To Drive » (Passer en MARCHÉ AVANT).

Les deux types d'espaces valides (parallèle et perpendiculaire) s'afficheront à l'écran du système Uconnect une fois qu'ils sont trouvés. Les espaces disponibles seront mis à jour en temps réel.

Lorsque des espaces de stationnement valides ont été trouvés, le conducteur est invité à immobiliser le véhicule.



Select A Space (Choisissez un espace)

Le conducteur peut alors choisir un espace de stationnement en appuyant sur l'espace désiré à l'écran du système Uconnect.

NOTA :

Si le conducteur tente de choisir un espace avant que le véhicule ne soit immobilisé, un avertissement s'affichera sur l'écran du système Uconnect avec la directive d'immobiliser le véhicule avant de faire un choix.

Si le conducteur choisit un espace de stationnement perpendiculaire, le système l'invitera à choisir entre une méthode de stationnement en marche avant ou arrière.

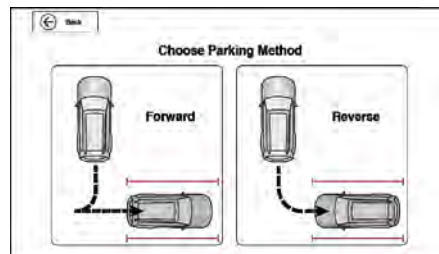

Choose Perpendicular Parking Method (Choisissez une méthode de stationnement perpendiculaire)

NOTA :

Vous pouvez appuyer sur le bouton « Back » (Retour) sur l'affichage pour retourner à l'écran de sélection d'espace de stationnement pour choisir un autre espace.

Une fois que le choix de manœuvre de stationnement parallèle ou perpendiculaire a été fait, un message apparaîtra à l'affichage avec les directives de maintenir enfoncés la pédale de frein et le commutateur du système d'aide au stationnement actif. Ces deux conditions doivent être remplies pour commencer la manœuvre de stationnement. Le message indique également au conducteur qu'il doit maintenir enfoncé le commutateur du système d'aide au stationnement actif pendant toute la manœuvre.

NOTA :

Lorsque le commutateur du système d'aide au stationnement actif est maintenu enfoncé, le clignotant du côté du véhicule qui correspond à l'emplacement de l'espace de stationnement sélectionné s'allumera automatiquement.

Le système invitera alors le conducteur à retirer ses mains du volant et ses pieds des pédales. Cet écran sera affiché pendant au moins deux secondes, ou jusqu'à ce que le conducteur relâche le frein.

Lorsque le conducteur amorce la séquence de stationnement, une fois que les conditions mentionnées plus tôt sont remplies, le système Uconnect affichera une vue de dessus en plus d'une vue de la caméra de recul (si le véhicule est à la position R [MARCHE ARRIÈRE]) ou d'une vue de la caméra avant (si le véhicule est à la position D [MARCHE AVANT]).

La vue de dessus intègre les arcs du système ParkSense dans l'image à l'avant et à l'arrière du véhicule. Les arcs passent du jaune au rouge, ce qui correspond à la distance avec les objets venant en sens inverse.

Le système effectue ensuite la manœuvre de stationnement. Une fois la manœuvre terminée, le véhicule passe automatiquement à la position P (STATIONNEMENT).

Le système affichera le message « Complete! » (Terminé!) et invitera le conducteur à relâcher le commutateur du système d'aide au stationnement actif.

Une fois que le commutateur du système d'aide au stationnement actif est relâché, un carillon retentit et le DEL du commutateur s'éteint. Après environ cinq secondes, l'écran précédent du système Uconnect s'affiche.

NOTA :

- Il incombe au conducteur d'utiliser la pédale de frein et d'arrêter le véhicule. Le conducteur doit vérifier les environs immédiats et être prêt à arrêter le véhicule lorsque le système l'indique ou lorsque l'intervention du conducteur est nécessaire.
- Lorsque le système indique au conducteur de retirer les mains du volant, le conducteur doit vérifier les environs immédiats et reculer lentement.
- Le système annule la manœuvre si la vitesse du véhicule dépasse 40 km/h (28 mi/h) durant le guidage actif de la direction dans l'espace de stationnement. Le système fournit un avertissement au conducteur lorsque la vitesse atteint 40 km/h (28 mi/h) pour lui indiquer de ralentir. Il incombe alors au conducteur de terminer la manœuvre si le système est désactivé.
- Si le système est désactivé pendant la manœuvre pour une raison quelconque, le conducteur doit prendre le contrôle du véhicule.

AVERTISSEMENT!

- Les conducteurs doivent toujours être vigilants lorsqu'ils effectuent des manœuvres de stationnement parallèle ou perpendiculaire, même si le système d'aide au stationnement actif ParkSense est en fonction. Portez toujours attention à ce qui se trouve derrière votre véhicule; regardez derrière vous et assurez-vous de l'absence de piétons, d'animaux, d'autres véhicules ou d'obstacles avant d'avancer ou de reculer le véhicule, et vérifiez les angles morts. Vous êtes responsable de la

(Suite)

AVERTISSEMENT!

sécurité et vous devez toujours porter attention à votre environnement. Autrement, il pourrait en résulter des blessures graves ou mortelles.

- Avant d'utiliser le système d'aide au stationnement ParkSense, il est fortement recommandé de retirer le support d'attelage de rotule et la boule d'attelage lorsque le véhicule ne sert pas au remorquage. Autrement, il pourrait en résulter des blessures ou des dommages aux véhicules ou aux obstacles, car la boule d'attelage est beaucoup plus près de l'obstacle que le bouclier ou le pare-chocs arrière lorsque le véhicule émet une tonalité continue. De plus, les capteurs peuvent détecter la monture de rotule et la boule d'attelage, en fonction de leur taille et de leur forme, donnant une fausse indication de présence d'un obstacle derrière le véhicule.

4

MISE EN GARDE!

- Le système d'aide au stationnement ParkSense constitue une simple aide au stationnement et il n'est pas en mesure de détecter tous les obstacles, notamment les petits obstacles. Les bordures de stationnement peuvent ne pas être détectées ou être détectées temporairement. Les obstacles au-dessus ou au-dessous des capteurs ne sont pas détectés s'ils sont trop près.
- Conduisez lentement lorsque vous utilisez le système d'aide au stationnement ParkSense pour être en mesure de freiner à temps lorsqu'un obstacle est détecté. Il est recommandé aux conduc-

(Suite)

MISE EN GARDE!

teurs de regarder par-dessus l'épaule lorsqu'ils utilisent le système d'aide au stationnement ParkSense.

Parallel Park Exit (Sortir du stationnement parallèle)

Activez le système d'aide au stationnement actif ParkSense en appuyant sur le commutateur du système d'aide au stationnement actif ParkSense. Pour commencer une manœuvre de sortie de l'espace de stationnement, le véhicule doit être immobilisé et le conducteur doit appuyer sur « Exit » (Sortir) à l'écran du système Uconnect.

Une fois que le conducteur a choisi d'exécuter une manœuvre de sortie du stationnement parallèle, le système invitera le conducteur à choisir une méthode de sortie. Les méthodes de sortie disponibles sont Forward Left (Avant gauche) et Forward Right (Avant droit).

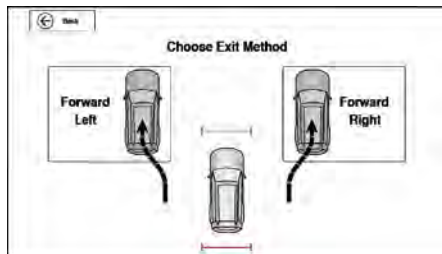

Choose Exit Method (Choisissez une méthode de sortie)

NOTA :

Si une méthode de sortie est tentée avant que le véhicule ne soit immobilisé, le conducteur sera invité à immobiliser le véhicule pour faire un choix.

Une fois que le conducteur a choisi un côté de sortie en parallèle, un message apparaît à l'écran du système Uconnect avec les instructions de maintenir enfoncés la pédale de frein ainsi que le commutateur du système d'aide au stationnement actif. Ces deux conditions doivent être remplies avant que la manœuvre puisse commencer.

Lorsque le commutateur du système d'aide au stationnement actif est maintenu enfoncé, le clignotant du côté de sortie choisi s'allumera automatiquement.

Le système invitera alors le conducteur à retirer ses mains du volant et ses pieds des pédales. Cet écran sera affiché pendant au moins deux secondes, ou jusqu'à ce que le conducteur relâche le frein.

Lorsque le conducteur amorce la séquence de sortie, une fois que les conditions mentionnées plus tôt sont remplies, le système Uconnect affichera une vue de dessus en plus d'une vue de la caméra de recul (si le véhicule est à la position R [MARCHE ARRIÈRE]) ou d'une vue de la caméra avant (si le véhicule est à la position D [MARCHE AVANT]), puis la manœuvre de sortie commencera.

La vue de dessus intègre les arcs du système ParkSense dans l'image à l'avant et à l'arrière du véhicule. Les arcs passent du jaune au rouge, ce qui correspond à la distance avec les objets venant en sens inverse.

La manœuvre automatique se termine lorsque le véhicule est dégagé de l'espace de stationnement et que l'écran affiche un message de manœuvre terminée. Le véhicule sera à la position D (MARCHE AVANT) et sera

maintenu en place de façon hydraulique jusqu'à ce que le conducteur appuie sur la pédale d'accélérateur. Le système redonne le contrôle du véhicule au conducteur.

Une fois que le conducteur reprend le contrôle du véhicule, un carillon retentit et le DEL du commutateur s'éteint. Après environ cinq secondes, l'écran précédent du système Uconnect s'affiche.

Interruption ou annulation de la manœuvre de stationnement

Certaines conditions peuvent interrompre ou annuler une manœuvre entièrement automatique de stationnement ou de sortie.

Le système de stationnement automatisé ParkSense peut être interrompu si le conducteur retire son doigt du commutateur du système d'aide au stationnement actif ou si un objet se trouve dans la trajectoire du véhicule pendant une manœuvre de stationnement.

Si l'un ou plusieurs de ces scénarios se produisent, le freinage automatique immobilisera le véhicule et le tiendra en place de façon hydraulique par les freins.

Le conducteur sera invité à maintenir enfoncé le commutateur du système d'aide au stationnement actif afin de continuer la manœuvre de stationnement ou de sortie. Si le conducteur ne recommence pas à appuyer sur le commutateur, la manœuvre sera annulée.

Si la manœuvre est interrompue en raison d'un objet qui se trouve dans la trajectoire du véhicule, un message apparaîtra à l'écran du système Uconnect. La manœuvre demeurera interrompue tant que l'objet n'est pas retiré de la trajectoire du véhicule.

Le système peut également être interrompu avant que le commutateur du système d'aide au stationnement actif ne soit enfoncé si le conducteur passe en MARCHE ARRIÈRE.

Le conducteur sera invité à passer en MARCHE AVANT pour continuer la manœuvre. Si le véhicule est placé en position D (MARCHE AVANT), le processus continuera à la phase de recherche / sélection de manœuvre.

SYSTÈME D'AIDE AU STATIONNEMENT ACTIF PARKSENSE SEMI-AUTOMATIQUE – SELON L'ÉQUIPEMENT

Fonctionnement de l'aide au stationnement dans un espace perpendiculaire/parallèle

Lorsque le système d'aide au stationnement actif ParkSense est activé, le conducteur doit appuyer sur « Park » (Stationnement) sur l'affichage du système Uconnect pour que le système commence à rechercher un espace de stationnement parallèle ou perpendiculaire valide.

NOTA :

Si votre véhicule est équipé d'un système entièrement automatisé, vous pourriez avoir besoin de changer votre réglage sélectionné dans le système Uconnect pour passer à la manœuvre semi-automatique ↪ page 215.

NOTA :

- Le conducteur doit s'assurer que l'espace de stationnement sélectionné pour la manœuvre soit exempt de tout obstacle (par exemple, piétons, bicyclettes, etc.).
- Le conducteur est responsable de s'assurer que l'espace de stationnement sélectionné soit approprié pour la manœuvre et qu'il soit exempt d'objet en saillie (par exemple, des échelles, des hayons, etc. se trouvant à proximité d'objets ou de véhicules).
- Lors de la recherche d'un espace de stationnement, le conducteur doit conduire en position parallèle ou perpendiculaire (selon le type de manœuvre) aux autres véhicules autant que possible.
- Lorsque le véhicule est en MARCHE AVANT, une image remplit l'écran du système Uconnect. Si le conducteur passe en position R (MARCHE ARRIÈRE) tout en cherchant un espace de stationnement, une image de caméra apparaît à l'écran du système Uconnect, accompagnée du message « Shift To Drive » (Passer en MARCHE AVANT).

Les deux types d'espaces valides (parallèle et perpendiculaire) s'afficheront à l'écran du système Uconnect une fois qu'ils sont trouvés. Les espaces disponibles seront mis à jour en temps réel.

Lorsque des espaces de stationnement valides sont détectés et que le véhicule n'est pas en position, le système vous indiquera d'avancer afin de positionner le véhicule pour une séquence de stationnement perpendiculaire ou parallèle (selon le type de la manœuvre effectuée).

Un carillon retentira, et le conducteur sera invité à immobiliser le véhicule et choisir un espace. Ceci peut être accompli en appuyant sur l'espace désiré à l'écran du système Uconnect.

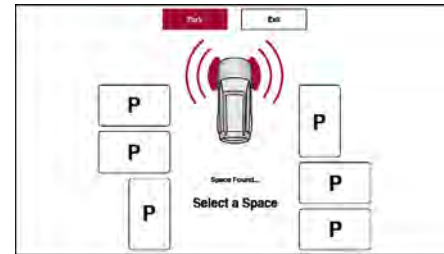

Select A Space (Choisissez un espace)

Si le conducteur choisit un espace de stationnement perpendiculaire, le système l'invitera à choisir entre une méthode de stationnement en marche avant ou arrière.

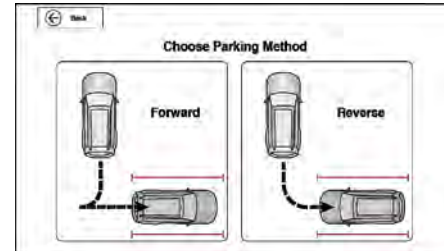

Choose Perpendicular Parking Method (Choisissez une méthode de stationnement perpendiculaire)

Après avoir sélectionné son espace de stationnement, le conducteur sera invité à retirer ses mains du volant et à passer à la position R (MARCHE ARRIÈRE).

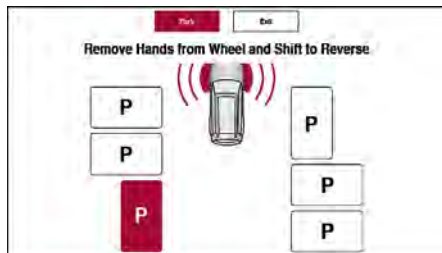

Remove Hands From Wheel And Shift To Reverse (Retirez les mains du volant et passez en position R [MARCHE ARRIÈRE])

Lorsque la direction active commence, une image de caméra apparaît à l'écran du système Uconnect et des instructions s'affichent pendant toute la manœuvre.

Le système peut alors demander au conducteur d'attendre que le volant termine sa manœuvre pour ensuite lui demander de vérifier les environs immédiats du véhicule et de reculer ce dernier.

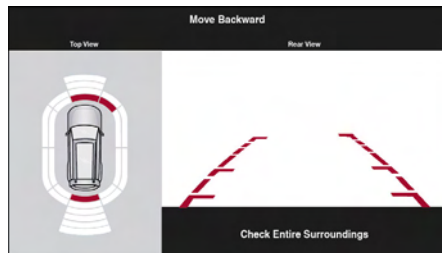

Move Backward (Reculez)

Le conducteur sera invité à effectuer plusieurs autres changements de vitesse (D [MARCHE AVANT] et R [MARCHE ARRIÈRE]) tout en gardant les mains à l'écart du volant et en surveillant les environs du véhicule, jusqu'à ce que la manœuvre de stationnement soit terminée.

Lorsque le véhicule est en position de stationnement, la manœuvre est terminée et le conducteur est invité à vérifier la position de stationnement du véhicule, puis à placer le véhicule en position P (STATIONNEMENT). Le message « Complete! Check Parking Position » (Terminé! Vérifiez la position de stationnement) s'affiche brièvement.

NOTA :

- Il incombe au conducteur d'utiliser la pédale de frein et d'arrêter le véhicule. Le conducteur doit vérifier les environs immédiats et être prêt à arrêter le véhicule lorsque le système l'indique ou lorsque l'intervention du conducteur est nécessaire.

- Il incombe au conducteur d'utiliser la pédale de frein et la pédale d'accélérateur pendant la manœuvre de stationnement semi-automatique.
- Lorsque le système indique au conducteur de retirer les mains du volant, le conducteur doit vérifier les environs immédiats et reculer lentement.
- Le système d'aide au stationnement actif ParkSense permet huit changements de vitesse maximaux entre la position D (MARCHE AVANT) et la position R (MARCHE ARRIÈRE). Si la manœuvre ne peut pas être effectuée dans les huit changements de vitesse, le système est désactivé et le conducteur doit terminer manuellement la manœuvre, selon l'indication à l'affichage du groupe d'instruments.
- Le système annule la manœuvre si la vitesse du véhicule dépasse 30 km/h (18 mi/h) durant le guidage actif de la direction dans l'espace de stationnement. Le système fournit un avertissement au conducteur lorsque la vitesse atteint 25 km/h (15 mi/h) pour lui indiquer de ralentir. Il incombe alors au conducteur de terminer la manœuvre si le système est désactivé.
- Si le système est désactivé pendant la manœuvre pour une raison quelconque, le conducteur doit prendre le contrôle du véhicule.

AVERTISSEMENT!

- Les conducteurs doivent toujours être vigilants lorsqu'ils effectuent des manœuvres de stationnement parallèle ou perpendiculaire, même si le système d'aide au stationnement actif ParkSense est en fonction. Portez toujours attention à ce qui se trouve derrière votre véhicule; regardez derrière

(Suite)

AVERTISSEMENT!

vous et assurez-vous de l'absence de piétons, d'animaux, d'autres véhicules ou d'obstacles avant d'avancer ou de reculer le véhicule, et vérifiez les angles morts. Vous êtes responsable de la sécurité et vous devez toujours porter attention à votre environnement. Autrement, il pourrait en résulter des blessures graves ou mortelles.

- Avant d'utiliser le système d'aide au stationnement ParkSense, il est fortement recommandé de retirer le support d'attelage de rotule et la boule d'attelage lorsque le véhicule ne sert pas au remorquage. Autrement, il pourrait en résulter des blessures ou des dommages aux véhicules ou aux obstacles, car la boule d'attelage est beaucoup plus près de l'obstacle que le bouclier ou le pare-chocs arrière lorsque le véhicule émet une tonalité continue. De plus, les capteurs peuvent détecter la monture de rotule et la boule d'attelage, en fonction de leur taille et de leur forme, donnant une fausse indication de présence d'un obstacle derrière le véhicule.

MISE EN GARDE!

- Le système d'aide au stationnement ParkSense constitue une simple aide au stationnement et il n'est pas en mesure de détecter tous les obstacles, notamment les petits obstacles. Les bordures de stationnement peuvent ne pas être détectées ou être détectées temporairement. Les obstacles au-dessus ou au-dessous des capteurs ne sont pas détectés s'ils sont trop près.

(Suite)

MISE EN GARDE!

- Conduisez lentement lorsque vous utilisez le système d'aide au stationnement ParkSense pour être en mesure de freiner à temps lorsqu'un obstacle est détecté. Il est recommandé aux conducteurs de regarder par-dessus l'épaule lorsqu'ils utilisent le système d'aide au stationnement ParkSense.

Parallel Park Exit (Sortir du stationnement parallèle)

Activez le système d'aide au stationnement actif ParkSense en appuyant sur le commutateur du système d'aide au stationnement actif ParkSense. Pour commencer une manœuvre de sortie de l'espace de stationnement, le véhicule doit être immobilisé et le conducteur doit appuyer sur « Exit » (Sortir) à l'écran du système Uconnect.

Une fois que le conducteur a choisi d'exécuter une manœuvre de sortie du stationnement parallèle, le système invitera le conducteur à choisir une méthode de sortie. Les méthodes de sortie disponibles sont Forward Left (Avant gauche) et Forward Right (Avant droit).

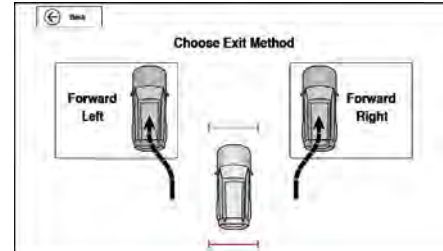

Choose Exit Method (Choisissez une méthode de sortie)

Après avoir sélectionné la méthode de la manœuvre de sortie, le conducteur sera invité à retirer ses mains du volant et à passer à la position R (MARCHE ARRIÈRE).

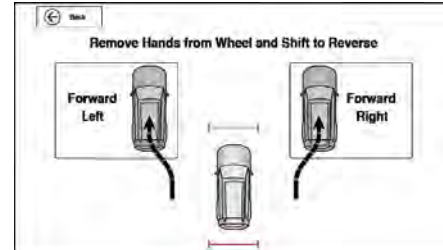

Remove Hands From Wheel And Shift To Reverse (Retirez les mains du volant et passez en position R [MARCHE ARRIÈRE])

Lâchez le volant et utilisez les pédales de frein et d'accélérateur ainsi que le sélecteur de vitesses comme demandé pendant que le système dirige automatiquement le véhicule pour quitter l'espace de stationnement.

ment. Si le conducteur touche ou agrippe le volant (volontairement ou non) pendant la manœuvre de sortie, cette dernière sera interrompue.

La manœuvre semi-automatique se termine lorsque l'écran affiche un message indiquant la fin de la manœuvre. À la fin de la manœuvre, le système redonne au conducteur le contrôle du véhicule.

SYSTÈME D'ASSISTANCE ACTIVE À LA CONDUITE – SELON L'ÉQUIPEMENT

FONCTIONNEMENT

Le système d'assistance active à la conduite (ADA), de concert avec le régulateur de vitesse adaptatif, centre le véhicule dans la voie lorsque le véhicule roule à moins de 145 km/h (90 mi/h).

Pour obtenir des instructions sur l'utilisation du régulateur de vitesse adaptatif et connaître les limites de ce système, reportez-vous à  page 154.

NOTA :

- Le conducteur doit toujours respecter le Code de la route et les limites de vitesse. Ne roulez jamais au-dessus des limites de vitesse applicables.
- Le conducteur peut contourner en tout temps le système d'assistance active à la conduite en freinant, en accélérant ou en modifiant la direction du véhicule.

Tout comme le régulateur de vitesse adaptatif, l'assistance active à la conduite maintient une vitesse définie tant que la distance fixée entre votre véhicule et le véhicule qui vous précède est maintenue. Le système d'assistance active à la conduite garde également votre

véhicule centré entre les marqueurs de voie et surveille la présence d'autres véhicules dans les voies adjacentes au moyen des capteurs du système de surveillance des angles morts.

Deux types de systèmes d'assistance active à la conduite sont disponibles :

- Assistance active à la conduite de base
- Assistance active à la conduite mains libres

Système d'assistance active à la conduite de base – Selon l'équipement

Le système d'assistance active à la conduite de base utilise des capteurs dans le volant pour mesurer le niveau d'attention du conducteur, et exige que le conducteur garde ses mains sur le volant en tout temps.

Le système tente généralement de maintenir le véhicule centré dans la voie, mais lorsque le conducteur tourne le volant (p. ex., pour s'éloigner davantage d'un gros véhicule dans la voie adjacente), le système relâche son contrôle et passe en mode de « codirection ». En mode de codirection, le système fournit une assistance réduite et permet au conducteur de contrôler la trajectoire du véhicule. Une fois que le conducteur cesse de déplacer le volant, quelques secondes s'écoulent avant que le système reprenne l'assistance complète de centrage dans la voie, en particulier dans les courbes.

Système d'assistance active à la conduite mains libres – Selon l'équipement

Le système d'assistance active à la conduite mains libres utilise des capteurs dans le volant ainsi qu'une caméra de surveillance du conducteur, située sur le dessus de la colonne de direction, pour surveiller le niveau d'attention du conducteur. Le système d'assistance active à la conduite mains libres permet au conducteur de relâcher le volant après s'être engagé, mais exige qu'il garde les yeux sur la route.

Le système d'assistance active à la conduite mains libres effectue également un changement de voie si le clignotant est activé et si la voie adjacente dans la direction indiquée est libre, c'est-à-dire qu'aucun véhicule ne s'y trouve et que les marques de voie sont détectées (cela est indiqué par une ligne à tiret dans la direction du changement de voie disponible). Le système utilise des capteurs, y compris la surveillance des angles morts (BSM), pour déterminer si un changement de voie est possible. Si le changement de voie assisté est en cours, une flèche verte est affichée. Si un changement de voie est nécessaire, mais qu'il est impossible de prendre la direction indiquée, une flèche jaune s'affichera. Une fois que la voie est libre, cette flèche passera au vert et le changement de voie assisté pourra prendre place.



De plus, le système d'assistance active à la conduite mains libres ralentit le véhicule et émet un signal lumineux sur l'écran du groupe d'instruments à l'approche et dans les virages serrés.

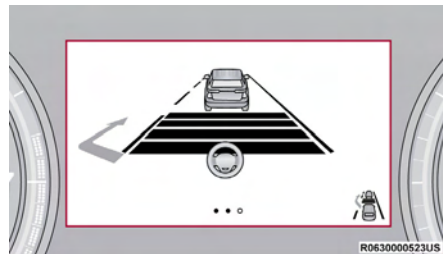

Changement de voie assistée (flèche gauche verte)

AVERTISSEMENT!

Le conducteur est toujours responsable de déterminer si un changement de voie est sécuritaire. L'observation de cette mise en garde pourrait causer une collision et des blessures graves ou la mort.

Extended Auto Resume (Reprise automatique étendue)

Si le véhicule est équipé de l'assistance active à la conduite mains libres (ADA) et que le système immobilise le véhicule derrière le véhicule de tête, votre véhicule se remettra automatiquement en mouvement sans intervention de votre part lorsque le véhicule de tête s'éloignera alors que vous êtes alerte. Le dégagement de la voie devant le véhicule sera déterminé à partir des données provenant de la caméra orientée vers l'avant, des radars avant et des capteurs ultrasonores avant.

Si le véhicule de tête ne démarre pas dans un délai de 10 minutes, le frein de stationnement électrique (EPB) est activé et le système est annulé.

NOTA :

- Le système d'assistance active à la conduite mains libres n'est disponible que sur les routes compatibles approuvées. Veuillez consulter le site Web de Wagoneer pour obtenir des détails sur les routes compatibles.
- Le système d'assistance active à la conduite mains libres nécessite un abonnement actif à Wagoneer Connect à partir du service Uconnect Connected. Si le bouton On/Off (En fonction-Hors fonction) du système d'assistance active à la conduite est appuyé en l'absence d'un abonnement actif, l'écran du groupe d'instruments affichera le message « Active

Driving Assist Unavailable Update Subscription » (Assistance active à la conduite non disponible, veuillez mettre à jour votre abonnement). Consultez le manuel d'instructions du système Uconnect.

- S'il avait été désactivé précédemment, l'activation du système d'assistance active à la conduite mains libres activera également le système d'avertissement de collision frontale et le système de freinage d'urgence avec détection des piétons ➔ page 278.
- Si le véhicule est équipé du forfait Wagoneer Connect (Services connectés Uconnect), d'autres données peuvent être recueillies par l'intermédiaire du système Wagoneer Connect (services connectés Uconnect). Cela comprend de l'information sur le fonctionnement du véhicule, une collision mettant en cause le véhicule, l'utilisation du véhicule et de ses fonctionnalités, et dans certaines situations, l'emplacement et la vitesse approximative (mesurée par GPS) du véhicule. Consultez le manuel d'instruction de la radio Uconnect pour connaître les conditions générales et les déclarations de confidentialité.
- La caméra de surveillance du conducteur peut enregistrer des images du conducteur au cours de certaines collisions ou quasi-collisions. Pour récupérer les images enregistrées par une caméra, un équipement spécial est requis et l'accès au véhicule ou à la caméra est également nécessaire.
- Les données sur le véhicule peuvent être lues à partir du système d'assistance active à la conduite mains libres au moyen d'un équipement spécial et d'un accès au véhicule ou à l'enregistreur de données d'événement (EDR).

AVERTISSEMENT!

Le système d'assistance active à la conduite (ADA) est un système axé sur la commodité. Il ne remplace pas une conduite active de la part du conducteur. Le conducteur a toujours la responsabilité d'être attentif à la circulation sur la route, aux conditions météorologiques, à la vitesse du véhicule, à la distance par rapport au véhicule se trouvant devant lui, à sa position dans la voie par rapport aux autres véhicules et au freinage de manière à assurer la sécurité du véhicule peu importe l'état de la route. Votre attention complète est toujours requise durant la conduite afin de conserver la maîtrise du véhicule. L'inobservation de ces mises en garde pourrait causer une collision et des blessures graves ou la mort.

Les lois de certaines localités ou régions peuvent exiger que les mains demeurent sur le volant en tout temps. Pour les véhicules équipés de l'assistance active à la conduite mains libres, ne retirez vos mains du volant **SEULEMENT** si le système mains libres est enclenché, qu'il est sécuritaire de le faire et que cela est permis par les lois locales et provinciales, territoriales ou de l'État.

Vous devriez éteindre le système d'assistance active à la conduite :

- Lorsque vous conduisez dans des situations complexes (p. ex., environnements urbains, zones de construction, etc.), sous des conditions météorologiques défavorables ou des conditions de faible visibilité (p. ex., pluie, neige, brouillard, verglas, poussière) ou alors que l'état de la route est difficile (p. ex., congestion routière, marques de voie usées ou absentes, etc.)

(Suite)

AVERTISSEMENT!

- Lorsque vous empruntez une entrée ou quittez une sortie d'autoroute.
- Lorsque vous conduisez sur des routes glacées, couvertes de neige ou glissantes.
- Lorsque vous conduisez dans des conditions difficiles ou incertaines.

ACTIVER OU DÉACTIVER LE SYSTÈME D'ASSISTANCE ACTIVE À LA CONDUITE

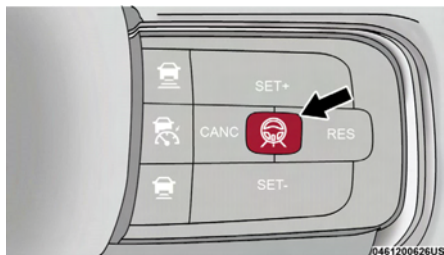

Bouton On/Off (Marche/Arrêt) d'assistance active à la conduite

Pour activer le système d'assistance active à la conduite, procédez comme suit :

1. Appuyez sur le bouton On/Off (Marche/Arrêt) d'assistance active à la conduite, situé sur le côté droit du volant. L'image de volant apparaît alors en blanc à l'affichage du groupe d'instruments jusqu'à ce que le système soit engagé. Si le régulateur de vitesse adaptatif avait été désactivé auparavant, le fait d'appuyer sur ce bouton active les systèmes de régulateur de vitesse adaptatif ET d'assistance active à la conduite.
2. Si le régulateur de vitesse adaptatif était engagé avant d'appuyer sur le bouton de marche/arrêt de l'assistance active à la conduite, le régulateur de vitesse adaptatif demeure alors activé et l'assistance active à la conduite est engagée (une fois toutes les autres conditions réunies).
3. Si le régulateur de vitesse adaptatif n'était pas actif avant d'appuyer sur le bouton de marche/arrêt de l'assistance active à la conduite, appuyez sur les boutons SET (+) (RÉGLAGE [+]) ou SET (-) (RÉGLAGE [-]) puis relâchez-les lorsque la vitesse souhaitée est indiquée à l'affichage du groupe d'instruments.
4. Si souhaité, modifiez le réglage de distance du régulateur de vitesse adaptatif en appuyant sur les boutons Distance Increase (Augmenter la distance) ou Distance Decrease (Réduire la distance).

Lorsque toutes les conditions du système sont réunies, comme décrit à la rubrique « Conditions d'engagement du système » dans la prochaine section, le système s'engage et l'image du volant à l'affichage devient verte.

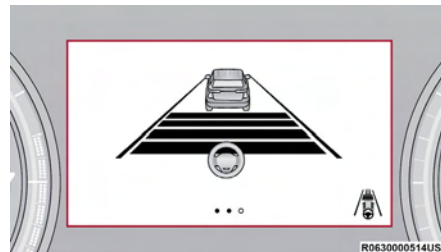

Assistance active à la conduite engagée (volant vert)

NOTA :

- En plus du changement de couleur du volant affiché, l'effet de « lueur » à l'affichage du groupe d'instruments devient également vert lorsque l'assistance active à la conduite est engagée.

Conditions d'engagement du système

Les conditions suivantes doivent être remplies avant que le système ne soit activé :

- Le système d'assistance active à la conduite est activé.
- La ceinture de sécurité du conducteur est bouclée.
- Le conducteur n'appuie pas sur la pédale de frein
- La portière du conducteur est fermée.
- Le système détecte les marques de voie visibles.
- Le véhicule est à une hauteur de caisse admissible
- Le véhicule roule à moins de 145 km/h (90 mi/h).
- Le véhicule est centré dans la voie.
- Le clignotant n'est pas activé.
- Le véhicule ne se trouve pas dans un virage serré.

- Une remorque n'est pas connectée.
- Le conducteur a les mains sur le volant et porte attention à la route.
- S'il est équipé du système mains libres, le véhicule se déplace sur une route approuvée.
- Si le véhicule est doté du système mains libres, un abonnement est actif et le véhicule reçoit un signal cellulaire clair

NOTA :

Pour que le système puisse détecter les mains du conducteur sur le volant, le conducteur doit tenir le volant par son contour. La tenue du volant par ses zones internes ne satisfait pas aux conditions des mains sur le volant pour enclencher le système.

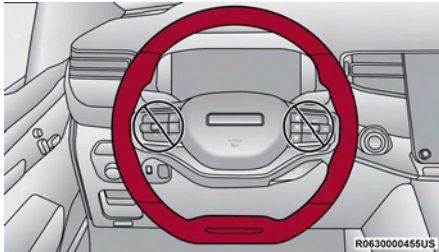

Ne pas tenir le volant par l'intérieur

Désactivation du système

Le système est désactivé dans l'une des situations suivantes :

- Si le système détecte l'état d'inattention du conducteur et que tous les avertissements ont été générés :
 - **Assistance active à la conduite de base** : Le système ne détecte plus que les mains sont sur le volant
 - **Assistance active à la conduite mains libres** : Le conducteur n'est plus attentif.
- Si les marques de voie ne sont plus détectées ou que l'état de la route devient difficile.
- Si la pédale de frein est enfoncée ou que le régulateur de vitesse adaptatif est désactivé.
- Si un clignotant est utilisé lorsque le véhicule est doté de l'assistance active à la conduite de base (sauf si une cible est dans la zone d'angle mort du même côté que celui indiqué par le clignotant).
- Si le conducteur effectue une manœuvre d'évitement, appliquant un couple important sur le volant pendant une courte durée
- Si la ceinture de sécurité du conducteur est déboutlée.
- Si le véhicule roule à plus de 145 km/h (90 mi/h).
- Si le bouton de marche/arrêt de l'assistance active à la conduite est enfoncé à nouveau (ce système d'assistance est alors éteint).
- Si le conducteur dévie hors de la voie et traverse une marque de voie
- Si le système d'avertissement de collision frontale devient actif et fournit des avertissements ou un freinage.

NOTA :

- L'assistance active à la conduite n'est pas activée si le système détecte qu'une remorque est connectée au véhicule.
- Le fait d'appuyer sur le bouton de marche/arrêt de l'assistance active à la conduite ou de désactiver le régulateur de vitesse adaptatif arrête alors le système. Toutes les autres conditions de désactivation placent le système à l'état « activé », avec l'indicateur de volant affiché en blanc, jusqu'à ce que les conditions d'engagement soient à nouveau réunies.
- Lorsque le système est désactivé, les témoins d'état du système s'allument, la gestion active de voie retourne à son état antérieur et le régulateur de vitesse adaptatif est désactivé ou demeure engagé en fonction des conditions du système.

Désactivation du système mains libres (selon l'équipement)

En plus des conditions de désactivation énumérées précédemment, le système d'assistance active à la conduite mains libres se désactivera également dans les situations suivantes :

- Le système commence une manœuvre d'immobilisation du véhicule dans la voie en raison de l'inattention du conducteur. La manœuvre d'immobilisation dans la voie peut être annulée en plaçant les mains sur le volant et en pressant la pédale d'accélérateur ou de frein. Reportez-vous à « Indications sur l'affichage » dans la prochaine section pour de plus amples informations.
- Le véhicule ne reçoit pas un signal cellulaire clair pendant une période prolongée.
- L'abonnement au système mains libres est expiré.
- Le véhicule quitte une voie prise en charge.

INDICATIONS SUR L’AFFICHAGE

L'état du système d'assistance active à la conduite peut toujours être vu à l'affichage du groupe d'instruments, et les changements d'état sont représentés par des changements de la couleur des témoins du système.

Lorsque le système détecte l'inattention du conducteur comme décrit précédemment ↪ page 180, les témoins d'état du système passent du vert au jaune, puis au rouge. Les indicateurs suivants changent de couleur au fur et à mesure que les avertissements au conducteur se font plus impérieux :

- Indicateur du système d'assistance active à la conduite (icône de volant à l'affichage du groupe d'instruments ou de l'affichage tête haute [selon l'équipement])
- Effet de lueur de l'affichage du groupe d'instruments

Pour le système d'assistance active à la conduite de base, si le conducteur ne remet pas les mains sur le volant, le système se désactivera.

Pour l'assistance active à la conduite mains libres, si l'attention du conducteur ne se ravive pas, le système effectuera une manœuvre d'immobilisation du véhicule dans la voie. Une fois que le véhicule sera immobilisé, le véhicule passera à la position PARK (STATIONNEMENT) et le frein de stationnement électrique (EPB) sera appliqué. Alors, le véhicule tentera de lancer un appel d'urgence par l'entremise du système Assist (assistance) et SOS. Si un trop grand nombre de manœuvres d'immobilisation du véhicule dans la voie sont amorcées ou si l'une d'entre elles est complétée, le système sera indisponible jusqu'à ce que le contact soit mis sur OFF (ARRÊT), puis remis à ON (MARCHE).

Les indicateurs du système d'assistance active à la conduite sont éteints

- Ce système n'est pas mis en fonction ni activé par le conducteur.

Les indicateurs du système d'assistance active à la conduite sont blancs

- Ce système est mis en fonction ou activé par le conducteur, mais le système ne fournit pas la direction active et le contrôle de la vitesse du véhicule.

Les indicateurs du système d'assistance active à la conduite sont verts

- Le système fournit la direction active et le contrôle de la vitesse du véhicule et détecte que le conducteur est attentif.

Les indicateurs du système d'assistance active à la conduite sont jaunes

- L'inattention du conducteur a été détectée et le système avertit le conducteur de remettre ses mains sur le volant, ou de regarder la route devant lui (si le véhicule est équipé du système mains libres).

Les indicateurs du système d'assistance active à la conduite sont rouges

- L'inattention du conducteur est encore détectée ou le système demande au conducteur de reprendre le contrôle du véhicule et le système avertit le conducteur de remettre ses mains sur le volant, ou, si le véhicule est équipé du système mains libres, de prendre le contrôle du véhicule.

NOTA :

Que ce soit pour le système d'assistance active à la conduite de base ou mains libres, le conducteur **DOIT** remettre ses mains sur le volant et reprendre la maîtrise du véhicule lorsque le système est désactivé.

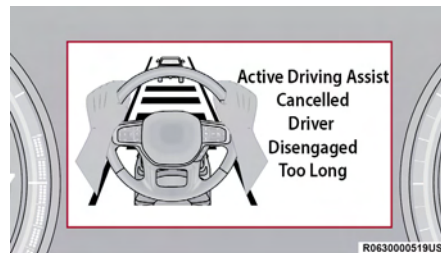

Message d'annulation du système d'assistance active à la conduite

SYSTEM STATUS (ÉTAT DU SYSTÈME)

En plus des changements touchant ses témoins lumineux (vert, jaune et rouge), le système peut aussi émettre plusieurs avertissements visant à donner au conducteur suffisamment de temps pour réagir, éviter ou atténuer le choc d'une collision frontale.

Système d'assistance active à la conduite de base

- Deux secousses de frein haptiques d'avertissement sont envoyées (le témoin d'avertissement rouge s'allume).
- Un avertissement par vibration du volant (si activé) se produit si le véhicule traverse une marque de voie, par exemple dans un virage serré. La fonction de vibration du volant peut être activée ou désactivée dans le système Uconnect ↪ page 215.

Système d'assistance active à la conduite mains libres

- Un avertissement par vibration du siège se produit (le témoin d'avertissement jaune ou rouge s'allume).

Le conducteur peut prendre le contrôle du véhicule à tout moment pour supprimer les avertissements en appuyant sur la pédale d'accélérateur ou de frein ou en faisant bouger le volant et en portant attention à la route.

FONCTIONNEMENT ET LIMITES DU SYSTÈME

AVERTISSEMENT!

Le système d'assistance active à la conduite est une fonctionnalité d'aide à la conduite de niveau 2 de la SAE, qui exige en tout temps l'attention du conducteur. Pour prévenir des blessures graves ou mortelles :

- N'oubliez jamais que le système d'assistance active à la conduite est fourni pour votre commodité uniquement; il ne permet pas de détecter avec précision toutes les situations possibles. Vous devez demeurer alerte à tout moment lorsque vous conduisez, et cela, même quand vous utilisez le système d'assistance active à la conduite.
- Demeurez alerte à tout moment et soyez toujours prêt à prendre le contrôle du véhicule dans l'éventualité où le système d'assistance active à la conduite se désactive ou que sa fonctionnalité est réduite, comme il est décrit avant et après cet énoncé.
- Gardez toujours les yeux sur la route et les mains sur le volant lorsque le système d'assistance active à la conduite de base est activé.
- Gardez toujours les yeux sur la route lorsque le système d'assistance active à la conduite mains libres est activé.

(Suite)

AVERTISSEMENT!

- Maintenez une distance sécuritaire par rapport aux autres véhicules et soyez attentif aux conditions de la circulation.
- N'utilisez pas un appareil portatif lorsque le système d'assistance active à la conduite de base ou mains libres est activé.
- Maintenez toujours votre attention sur la route lorsque le système d'assistance active à la conduite mains libres est activé. Le système d'assistance active à la conduite n'entraînera pas un changement de direction pour éviter les risques pour la sécurité, les zones de construction, les objets ou les autres dangers sur la route. Vous devez prendre le contrôle pour tourner le volant et freiner ou immobiliser le véhicule dans de telles situations, de même qu'au moment de vous réinsérer dans la circulation, de quitter une voie rapide, de tourner à contre-courant du trafic ou de vous immobiliser vis-à-vis d'un dispositif de contrôle de la circulation.
- Ne placez aucun objet sur le volant (p. ex., un couvre-volant) pouvant perturber le fonctionnement du capteur de détection des mains.

Voici ce que le système d'assistance active à la conduite de base et le système d'assistance active à la conduite mains libres **NE FONT PAS** :

- Avertir ou prévenir des collisions avec d'autres véhicules
- Diriger votre véhicule pour contourner un véhicule immobilisé, un véhicule plus lent, des zones ou de l'équipement de construction, des piétons ou des animaux.

- Réagir aux feux de circulation ou aux panneaux d'arrêt
- Insérer le véhicule dans la circulation sur une autoroute ou une sortie
- Changer de voie (exception : mains libres, seulement lorsque le conducteur l'amorce)
- Réagir à la circulation transversale

NOTA :

Le régulateur de vitesse adaptatif (ACC) est un composant clé du système d'assistance active à la conduite. Pour connaître les limitations du système de régulateur de vitesse adaptatif, reportez-vous à la section  page 154.

La fonctionnalité du système d'assistance active à la conduite peut être limitée ou réduite dans l'une des conditions suivantes :

- Les capteurs radar ou la caméra avant du véhicule (ou les deux) sont endommagés, couverts, désalignés ou obstrués (p. ex., par de la boue, de la glace, de la neige, etc.)
- Si l'alignement de la suspension est incorrect, si le véhicule est modifié (p. ex., levage ou abaissement de la suspension, installation de roues ou de pneus de dimensions différentes) ou en présence de dommages causés par la détérioration de la route.
- Pendant la conduite près des postes de péage sur les autoroutes.

NOTA :

Si le pare-brise devient endommagé, adressez-vous à un concessionnaire autorisé pour faire remplacer le pare-brise dès que possible.

SYSTÈME DE GESTION ACTIVE DE VOIE – SELON L'ÉQUIPEMENT

FONCTIONNEMENT DE LA GESTION ACTIVE DE VOIE

Le système de gestion active de voie (ALM) utilise une caméra d'observation vers l'avant pour détecter les marques de voie ou limites de route et mesurer la position du véhicule dans les limites de voie. Il utilise également les capteurs du système de surveillance des angles morts (BSM) pour détecter les véhicules dans les voies adjacentes alors que le conducteur se prépare à changer de voie.

Le système fonctionne lorsque la vitesse du véhicule est supérieure à 60 km/h (37 mi/h) et inférieure à 180 km/h (112 mi/h).

Quand les deux marques de voie ont été détectées, que le véhicule se rapproche de la marque de voie (ou la traverse) sans que le clignotant soit activé et que l'espace de l'angle mort est libre, le système de gestion active de voie (ALM) génère des avertissements pour informer le conducteur qu'il doit demeurer dans sa voie. Ces avertissements consistent en une indication visuelle dans le groupe d'instruments et un couple d'assistance au volant (si cela est configuré dans les réglages Uconnect).

Si le conducteur traverse la marque de voie, le système ramène le véhicule au centre de la voie, fait vibrer le volant ou fait les deux, selon les réglages de la radio.

Lorsque les deux marques de voie sont détectées et que le conducteur active le clignotant pour indiquer un changement de voie alors que le système détecte un autre véhicule dans la zone de surveillance des angles

morts (BSM) sur ce côté du véhicule, le système de gestion active de voie (ALM) fournit un avertissement sous la forme d'une assistance au volant ou d'une vibration du volant (ou les deux, selon les réglages de la radio) pour ramener le véhicule au centre de la voie.

NOTA :

- Le système met fin aux avertissements visuels, à la vibration du volant (si cela est sélectionné dans les réglages de radio) et l'assistance au volant (si cela est sélectionné dans les réglages de radio) lorsque le conducteur active le clignotant, que l'espace de l'angle mort est libre et qu'un changement de voie est amorcé.
- Si le système de surveillance des angles morts (BSM) détecte un véhicule dans la voie adjacente et que le clignotant est activé dans cette direction, le voyant DEL du système de surveillance des angles morts (BSM) sur le rétroviseur clignote. Si le conducteur continue de tenter de changer de voie, un couple sera appliqué au volant pour que le véhicule demeure dans les marques de voie.

Le conducteur peut manuellement contourner l'avertissement par assistance au volant en appliquant une force au volant à tout moment.

Lorsqu'une seule marque de voie est détectée et que le conducteur franchit la marque de voie (sans que le clignotant soit allumé), le système de gestion active de voie fournit un avertissement visuel dans le groupe d'instruments, de même qu'un couple d'assistance au volant (si cela est configuré dans les réglages du système Uconnect) pour inviter le conducteur à demeurer dans les limites de la voie. Si le conducteur continue de dévier hors de la voie, le système fournit un avertissement visuel clignotant au moyen de l'affichage du

groupe d'instruments de même qu'une vibration haptique du volant (si cela est configuré dans les réglages du système Uconnect) lorsque le véhicule franchit la limite de voie.

NOTA :

Lorsque les conditions de fonctionnement sont présentes, le système de gestion active de voie surveille si les mains du conducteur se trouvent sur le volant et fournit un avertissement audible et visuel au conducteur si ses mains sont retirées. Le système se désactive si le conducteur ne remet pas les mains sur le volant.

ACTIVATION OU DÉSACTIVATION DE LA GESTION ACTIVE DE VOIE



Le bouton du système de gestion active de voie est situé sur le panneau de commutateurs sur la partie avant de la console centrale, devant le sélecteur de vitesses.

Pour activer le système, appuyez sur le bouton de gestion active de voie (le voyant DEL s'éteint). Un message apparaît à l'affichage du groupe d'instruments.

Pour désactiver le système, appuyez une fois de plus sur le bouton (le voyant DEL s'allume).

NOTA :

Le système de gestion active de voie maintient le dernier état (en fonction ou hors fonction) du système à partir du dernier cycle d'allumage lorsque le commutateur d'allumage passe à la position ON/RUN (MARCHE).

MESSAGE D'AVERTISSEMENT DE GESTION ACTIVE DE VOIE

Le système de gestion active de voie indique l'état actuel de déviation de la voie au moyen de l'affichage du groupe d'instruments.

Lorsque le système est activé, les lignes de voie sont de couleur grise quand les deux limites de voie n'ont pas été détectées.

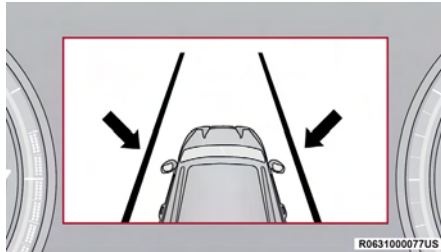

Système en fonction (lignes grises)

Sortie de voie gauche – seulement la voie gauche détectée

- Lorsque le système est en fonction, que seule la marque de voie gauche a été détectée, que le système est prêt à fournir des avertissements visuels à l'affichage du groupe d'instruments et un avertissement de vibration ou d'assistance au volant en cas de sortie de voie, la marque de voie gauche est alors affichée en vert.

- Lorsque le système détecte que la marque de voie approche (mais n'a pas été traversée), la marque de voie gauche devient alors jaune fixe et le système fournit un couple d'assistance au volant (selon les réglages du système Uconnect).
- Lorsque le système détecte que la marque de voie approche (mais n'a pas été traversée), la marque de voie gauche devient alors jaune clignotant et le système fournit un avertissement haptique en faisant vibrer le volant (selon les réglages du système Uconnect).

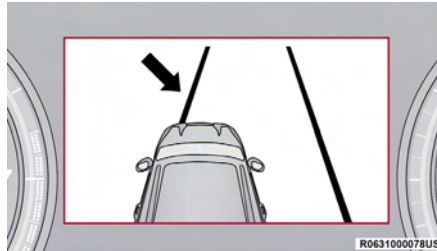

Voie traversée (ligne clignotante jaune)

NOTA :

Le système de gestion active de voie fonctionne de façon similaire pour la sortie de voie droite lorsque seulement la marque de voie droite a été détectée.

Sortie de voie gauche – les deux voies détectées

- Lorsque le système est activé, les lignes de voie passent de la couleur grise à la couleur verte pour indiquer que les deux marques de voie ont été détectées. Lorsque les deux marques de voie ont été détectées, le système est prêt à fournir des

avertissements visuels à l'affichage du groupe d'instruments et un avertissement de couple au volant en cas d'une sortie de voie.

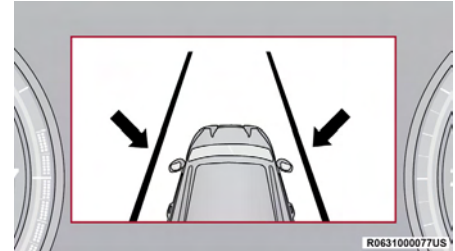

Voies détectées (lignes vertes)

- Lorsque le système détecte une situation de sortie de voie, la ligne de voie gauche passe à la couleur jaune non clignotante. À ce moment, le couple d'assistance est appliqué au volant dans le sens opposé de la limite de voie.

Par exemple : en cas d'approche du côté gauche de la voie, le volant tourne vers la droite.

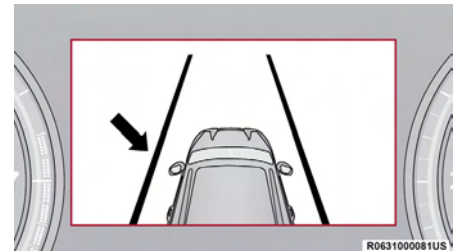

Dérive de la voie (ligne fixe jaune)

- Lorsque le système détecte que la marque de voie est en train d'être franchie, la marque de voie gauche passe du jaune fixe au jaune clignotant (allumé/éteint). À ce moment, le volant vibre. Par exemple : en cas d'approche du côté gauche de la voie, le volant tourne vers la droite.

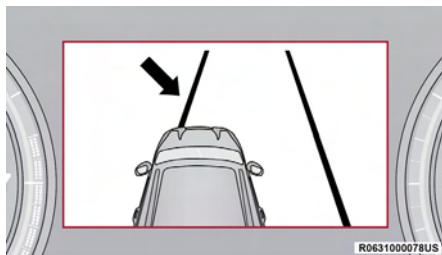

Voie traversée (ligne clignotante jaune)

NOTA :

- Le système de gestion active de voie fonctionne de façon similaire pour la sortie de voie vers la droite.
- Si le clignotant est activé et que le véhicule commence à sortir de la voie alors que le système de surveillance des angles morts détecte un autre véhicule dans les zones d'angles morts, le système fournit un avertissement haptique en faisant vibrer le volant ou un couple d'assistance au volant (ou les deux; selon les réglages du système Uconnect).

CHANGER L'ÉTAT DE LA GESTION ACTIVE DE VOIE

Les réglages configurables du système de gestion active de voie sont disponibles dans le système Uconnect ➔ page 215.

Types d'avertissements sélectionnables :

- Vibration seulement
- Assistance au volant seulement
- Vibration et assistance au volant

D'autres réglages configurables pour ce système sont l'intensité de la vibration (élevée, moyenne ou faible), la force d'assistance au volant (élevée, moyenne ou faible) et la sensibilité de la zone d'avertissement (précoce, moyenne ou tardive).

NOTA :

- Le système ne fait pas vibrer le volant et n'applique pas de couple d'assistance au volant lorsqu'un système de sécurité est activé (système de freinage antiblocage, système antipatinage, commande de stabilité électronique, système d'avertissement de collision frontale, etc.).
- Le système de surveillance des angles morts est activé de force lorsque le système de gestion active de voie est activé.
- Le système de gestion active de voie est désactivé lorsque le système d'assistance active à la conduite (selon l'équipement) est engagé.

ASSISTANCE D'ANGLE MORT ACTIVÉE AU CLIGNOTANT ACTIVÉ – SELON L'ÉQUIPEMENT

Lorsqu'activée dans le système Uconnect et si un clignotant est activé, la caméra du rétroviseur latéral correspondant s'affiche dans la radio. La caméra continue de s'afficher tant que le clignotant est activé. Si l'option « Only With Trailer » (Seulement avec remorque) est activée (selon l'équipement), la caméra ne s'affiche que si une remorque est connectée au véhicule ➔ page 215.

AVERTISSEMENT!

L'Assistance d'angle mort est seulement une aide pour détecter des objets dans les angles morts et peut ne pas déclencher des alarmes au changement de voie dans toutes les conditions de conduite. Bien que votre véhicule soit muni du système de surveillance des angles morts, vérifiez toujours les rétroviseurs de votre véhicule, jetez un coup d'œil au-dessus de votre épaule et activez vos clignotants avant de changer de voie. Autrement, il pourrait en résulter des blessures graves ou mortelles.

CAMÉRA DE REcul ARRIÈRE DE STATIONNEMENT

Votre véhicule est équipé d'une caméra d'aide au recul ParkView qui permet d'afficher une image de la zone extérieure arrière du véhicule lorsque vous placez le sélecteur de rapport à la position R (MARCHE ARRIÈRE). L'image s'affiche à l'écran de la radio multi-

média ou du système de navigation, accompagnée d'un message d'avertissement « Check Entire Surroundings » (Vérifier tous les environs immédiats) au haut de l'écran. Après cinq secondes, cet avis disparaît. La caméra ParkView est située à l'arrière du véhicule au-dessus de la plaque d'immatriculation arrière.

Lorsque le levier de vitesses est déplacé hors de la position R (MARCHE ARRIÈRE) (avec le délai de caméra désactivé), le système quitte le mode de caméra d'aide au recul et revient à l'écran précédent.

Activation manuelle de la caméra d'aide au recul

1. Appuyez sur le bouton Vehicle (Véhicule) situé dans le bas de l'écran Uconnect (Uconnect), puis sélectionnez le menu Controls (Commandes).
2. Appuyez sur l'icône Back Up Camera (Caméra d'aide au recul) pour activer le système de caméra d'aide au recul.

NOTA :

- La caméra d'aide au recul peut également être allumée par le menu Apps (Applications) dans le système Uconnect.
- La caméra d'aide au recul ParkView est dotée de modes de fonctionnement programmables que vous pouvez sélectionner à l'écran du système Uconnect  page 215.

Lorsque le levier de vitesses est déplacé hors de la position R (MARCHE ARRIÈRE) (avec le délai de caméra désactivé), le système quitte le mode de caméra d'aide au recul et revient à l'écran précédent. Lorsque le levier de vitesses est déplacé hors de la position R (MARCHE ARRIÈRE) et que le délai de caméra est activé, l'image diffusée par la caméra reste affichée pendant au maximum 10 secondes à moins que : la vitesse du véhicule ne soit supérieure à 13 km/h (8 mi/h), que le levier de

vitesses soit placé à la position P (STATIONNEMENT), que le contact soit mis à la position OFF (ARRÊT) ou que le bouton X soit enfoncé à l'écran tactile pour désactiver l'affichage de la caméra d'aide au recul.

Lorsque cette fonction est activée, les lignes de guide actives sont superposées sur l'image pour illustrer la largeur du véhicule et sa trajectoire de recul prévue en fonction de la position du volant. Une ligne centrale à tiret superposée indique le centre du véhicule pour faciliter le stationnement ou l'alignement d'un attelage ou d'un receveur. Les zones colorées différentes indiquent la distance à l'arrière du véhicule.

Le tableau suivant illustre les distances approximatives pour chaque zone :

Zone	Distance à l'arrière du véhicule
Rouge	0 à 30 cm (0 à 1 pi)
Jaune	30 cm à 2 m (1 à 6,5 pi)
Vert	2 m (6,5 pi) ou plus

AVERTISSEMENT!

Vous devez toujours être vigilant en marche arrière, même si la caméra d'aide au recul ParkView est en fonction. Portez toujours attention à ce qui se trouve derrière votre véhicule; regardez derrière vous et assurez-vous de l'absence de piétons, d'animaux, d'autres véhicules ou d'obstacles, et vérifiez les angles morts. Vous êtes responsable de la sécurité dans les environs immédiats de votre véhicule et vous devez rester vigilant pendant la manœuvre de recul. Autrement, il pourrait en résulter des blessures graves ou mortelles.

MISE EN GARDE!

- Pour éviter d'endommager votre véhicule, utilisez la caméra ParkView uniquement comme aide visuelle au stationnement. La caméra ParkView ne peut détecter tous les obstacles qui pourraient se trouver dans votre rayon d'action.
- Lorsque vous utilisez la caméra ParkView, conduisez lentement pour être en mesure d'immobiliser rapidement le véhicule en cas d'un obstacle pour ne pas endommager le véhicule. Il est recommandé de regarder fréquemment par-dessus l'épaule lorsque vous utilisez la caméra ParkView.

4

NOTA :

Si la lentille de la caméra est obstruée par de la neige, de la glace, de la boue ou toute substance étrangère, nettoyez-la à l'eau et essuyez-la à l'aide d'un chiffon doux. Ne couvrez pas la lentille.

Lave-caméra arrière

Lorsque le lave-glace de lunette arrière est activé en appuyant vers l'avant sur le levier de commande d'essuie-glaces et de lave-glace, la caméra de recul et la caméra de rétroviseur numérique (selon l'équipement) sont également nettoyées. Pour obtenir plus d'informations, consultez  page 71.

AFFICHAGE DU ZOOM



Lorsque l'image de la caméra d'aide au recul est affichée et que la vitesse du véhicule est inférieure à 13 km/h (8 mi/h), peu importe la position du sélecteur de rapport, l'affichage du zoom est disponible. Si vous appuyez sur l'icône de « loupe » dans le coin supérieur gauche de l'écran d'affichage, l'image agrandira jusqu'à quatre

fois la vue standard. Si vous appuyez sur l'icône une deuxième fois, l'affichage revient à l'affichage standard de la caméra d'aide au recul.

Lorsque vous sélectionnez l'affichage du zoom pendant que le véhicule est à la position R (MARCHE ARRIÈRE) et que vous le transférez en position D (MARCHE AVANT), la fonction de temporisation de la caméra affiche la vue standard de la caméra d'aide au recul. Si vous revenez à la position R (MARCHE ARRIÈRE) du véhicule à partir de la position D (MARCHE AVANT), la sélection de l'affichage du zoom reprend automatiquement.

Le passage à la position N (POINT MORT) à partir de n'importe quel rapport maintient la vue sélectionnée (Zoom ou Standard) tant que la vitesse du véhicule est inférieure à 8 mi/h (13 km/h).

Si le véhicule est à la position P (STATIONNEMENT), l'affichage du zoom n'est pas disponible lorsque vous placez le levier de vitesses à la position D (MARCHE AVANT) ou R (MARCHE ARRIÈRE) et que la vitesse est égale ou supérieure à 8 mi/h (13 km/h).

NOTA :

- Si le véhicule est à la position D (MARCHE AVANT), N (POINT MORT) ou R (MARCHE ARRIÈRE) et que la vitesse est supérieure ou égale à 13 km/h (8 mi/h), l'affichage du zoom n'est pas disponible et l'icône sera affichée en gris.
- Dans l'affichage du zoom, les directives ne sont pas visibles.

VISIONNER PENDANT LE DÉPLACEMENT



Lorsque le levier de vitesses est en position P (STATIONNEMENT), N (POINT MORT) ou D (MARCHE AVANT), vous pouvez activer la caméra d'aide au recul au moyen du bouton « Rear View Camera » (Caméra d'aide au recul) dans le menu « Controls » (Commandes). Cette fonction permet au client de surveiller la zone directement derrière le véhicule (ou d'une remorque, selon l'équipement) pendant un maximum de dix secondes au cours de la conduite. Si la vitesse du véhicule demeure inférieure à 13 km/h (8 mi/h), l'image de la caméra d'aide au recul reste affichée en permanence jusqu'à ce que vous appuyiez sur le bouton « X » à l'écran tactile.

SYSTÈME FAMCAM – SELON L'ÉQUIPEMENT

Le système FamCam comprend une caméra de surveillance intérieure montée sur la garniture de pavillon, qui permet au conducteur de voir l'espace de chargement et les passagers à l'arrière à l'intérieur du véhicule au moyen de l'écran Uconnect.



Pour activer la fonction, appuyez sur le bouton FamCam dans l'onglet Controls (Commandes) du menu Vehicle (Véhicule). Vous pouvez également accéder à la fonction FamCam à partir de l'App Drawer (Tiroir d'applications) ou de la barre d'état au haut de l'écran du système Uconnect.

L'écran affiche alors la vue complète à l'intérieur du véhicule sur le côté gauche de l'écran, ainsi qu'une vue en zoom avant du siège sélectionné sur le côté droit.

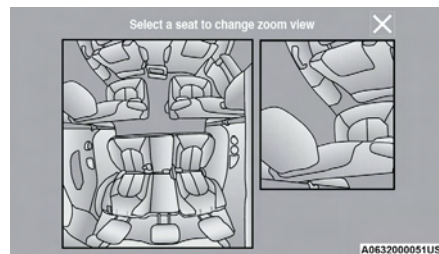

Exemple d'affichage FamCam (véhicule à 7 passagers illustré)

Pour modifier le siège affiché dans la vue en zoom avant, appuyez sur un emplacement de siège différent sur le côté gauche de l'affichage. La vue en zoom avant affiche alors le nouvel emplacement de siège. Par défaut, le siège de deuxième rangée du côté conducteur est affiché dans la vue avec zoom avant.

L'image apparaît en couleur si la luminosité ambiante est suffisante ou en noir et blanc dans les autres cas.

Si le conducteur passe en position R (Marche arrière) ou appuie sur le bouton X de l'écran tactile, l'affichage se ferme. Autrement, la vue FamCam demeure affichée.

NOTA :

Lorsque la fonction FamCam est désactivée, le siège sélectionné dans la vue en zoom avant du côté droit de l'écran est conservé. À la prochaine activation de la fonction, le même siège est affiché sur la vue en zoom avant.

SYSTÈME DE CAMÉRA DE VISION NOCTURNE – SELON L'ÉQUIPEMENT

Votre véhicule peut être équipé d'un système de caméra de vision nocturne qui utilise une caméra à infrarouge pour voir la zone devant le véhicule au-delà des phares, afin de détecter les personnes et les animaux de grande taille lorsqu'il fait nuit.

Le système détecte les piétons et les animaux de grande taille en mesurant la différence de température entre l'objet et la zone environnante.

Les objets thermiques détectés par la caméra peuvent être affichés dans le groupe d'instruments. Faites défiler jusqu'à la page Night Vision (Vision nocturne) dans le menu à l'affichage du groupe d'instruments

➡ page 114 pour afficher l'écran de vision nocturne.

Les objets chauds (p. ex., animaux) sont affichés d'une manière plus pâle à l'écran, alors que les objets froids (p. ex., panneaux de signalisation) apparaissent plus sombres.

NOTA :

- La vision nocturne affiche seulement les objets d'intérêt qui sont plus chauds ou plus froids que leur environnement.
- Réglez le contrôle d'intensité lumineuse du groupe d'instruments pour rendre l'image plus claire ou plus sombre.

Pour sortir de l'écran Night Vision (Vision nocturne), sélectionnez un menu différent à l'affichage du groupe d'instruments.

Une bordure jaune ou rouge et un rectangle de mise en évidence sont affichés autour des objets d'intérêt. Plus d'un objet d'intérêt peut être mis en évidence.

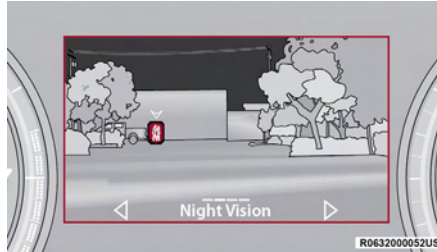

Mise en évidence autour d'objets d'intérêt

La mise en évidence du ou des objets d'intérêt est mise à jour en temps réel en fonction de l'évaluation actuelle du système de vision nocturne.

L'affichage du système de vision nocturne peut être désactivé sous certaines conditions. Voir ➡ page 193 pour plus d'informations.

Les deux catégories d'avertissement du système de vision nocturne sont les avertissements de piéton et les avertissements d'animal.



Témoin d'avertissement de la présence d'un piéton



Témoin d'avertissement de la présence d'un animal

Un avertissement de piéton ou d'animal peut être de niveau 1 ou de niveau 2. Les avertissements de niveau 1 sont jaunes, alors que ceux de niveau 2 sont rouges. Les couleurs ne sont pas configurables.

Avertissements de niveau 1 :

- Témoin jaune à l'affichage du groupe d'instruments
- Mise en évidence jaune autour du piéton ou de l'animal détecté
- Se produit lorsque le véhicule se déplace à plus de 13 km/h (8 mi/h) et que la cible se trouve dans la trajectoire du véhicule ou s'en approche

Avertissements de niveau 2 :

- Témoin rouge à l'affichage du groupe d'instruments
- Mise en évidence rouge autour du piéton ou de l'animal détecté
- Se produit lorsque le véhicule se déplace à plus de 13 km/h (8 mi/h) et qu'une collision avec le piéton ou l'animal détecté est possible
- Le piéton ou l'animal est dans la trajectoire directe du véhicule, près de la zone des phares
- Une fenêtre contextuelle de vidéo s'affiche lorsqu'une cible est détectée et que le groupe d'instruments n'affiche pas la page de vision nocturne
- Un signal sonore retentit en cas d'événement de détection de niveau 2

Un seul témoin peut être affiché à la fois, selon la priorité.

L'ordre de priorité des avertissements, de la plus élevée à la plus faible, est :

1. Avertissement de piéton de niveau 2
2. Avertissement d'animal de niveau 2
3. Avertissement de piéton de niveau 1
4. Avertissement d'animal de niveau 1

Les avertissements de niveau 2 peuvent s'afficher dans l'affichage tête haute (HUD) (selon l'équipement).

NOTA :

Si le véhicule est immobilisé ou ralenti, tous les avertissements de niveau 2 deviennent des avertissements de niveau 1.

Vous pouvez activer ou désactiver les avertissements dans le système Uconnect ➔ page 215.

Si les avertissements sont désactivés, les témoins, signaux sonores et messages d'avertissement sont alors tous désactivés. Les piétons et les animaux peuvent tout de même être détectés par le système, mais cela ne déclenche pas d'avertissement.



Le témoin d'état de l'alerte de vision nocturne est gris lorsque les avertissements sont désactivés. Le témoin devient également gris pour indiquer que les alertes sont désactivées en raison de facteurs environnementaux (p. ex., il fait jour, la température extérieure est supérieure à 30 °C [86 °F]) ou si le sélecteur de rapport est en MARCHE ARRIÈRE. Lorsque les alertes de vision nocturne sont actives, le témoin est vert ➔ page 119.

Lave-caméras

Lorsque le lave-glace de lunette avant est activé, la caméra de vision nocturne sera également nettoyée ➔ page 70.

AVERTISSEMENT!

- Ne donnez pas de coup brusque au volant en réaction à un avertissement.
- N'essayez jamais de contourner un animal lorsque cela pourrait mettre votre sécurité ou celle d'autres personnes.
- Ne fixez pas l'image pendant la conduite. Vous pourriez avoir un accident et vous ou d'autres personnes pourriez subir des blessures.
- Le système de vision nocturne ne fournit que des alertes relatives à des objets d'intérêt; il ne peut pas remplacer le jugement personnel du conducteur. Les avertissements sont destinés à attirer votre attention sur les objets détectés, mais le système de vision nocturne ne freine pas automatiquement le véhicule et peut ne pas émettre un avertissement suffisamment précoce pour éviter une collision.
- Des avertissements ne sont émis que si un piéton ou un animal de grande taille est détecté par le système.
- Le conducteur a toujours la responsabilité d'être attentif à la route, à la circulation, aux conditions météorologiques, à la vitesse du véhicule, à la distance par rapport au véhicule se trouvant devant lui et surtout au freinage, de manière à assurer la sécurité du véhicule peu importe l'état de la route. Votre attention complète est toujours requise durant la conduite afin de conserver la maîtrise du véhicule.

PORTÉE DE DÉTECTION

Le système peut détecter des personnes d'une taille de 1,25 m (4 pi) ou plus en position verticale. Le système peut également détecter les animaux à quatre pattes d'une taille de 1 m (3 pi) ou plus en position droite.

La distance de détection de ce système s'étend de 8 m (26 pi) à 100 m (328 pi) de l'avant du véhicule.

Le système peut ne pas être en mesure de détecter des piétons ou des animaux dans les situations suivantes :

- Le piéton ou l'animal est au-delà de la portée de détection.
- Le piéton ou l'animal est complètement ou partiellement couvert.
- Le piéton ou l'animal n'atteint pas la hauteur minimale de détection.

NOTA :

D'autres objets sur la route qui satisfont aux critères de hauteur, forme et température (p. ex., exposition au soleil) de piétons ou d'animaux peuvent être détectés et classés comme des cibles.

AVERTISSEMENT!

- La vision nocturne peut seulement détecter les piétons et les animaux situés dans la portée de la caméra à infrarouge.
- La vision nocturne peut ne pas détecter des piétons ou des animaux et les mettre en évidence si :
 - Ils ne sont pas en position droite, par exemple s'ils sont assis ou couchés, ou si un piéton se trouve sur une bicyclette.
 - La silhouette à l'écran semble incomplète, par exemple parce que le piéton ou l'animal est partiellement caché derrière un véhicule.

(Suite)

AVERTISSEMENT!

- Le piéton ou l'animal n'est pas directement devant dans la zone de couverture.
- Le piéton ou l'animal fait partie d'un groupe.
- Le piéton porte certains types de vêtements.
- Le piéton ou l'animal se déplace trop rapidement dans le champ de détection.
- Le capteur est obstrué par des saletés, de la pluie, de la neige ou de la glace.

ENTRETIEN DU SYSTÈME DE VISION NOCTURNE

Lorsque des conditions d'entretien sont présentes, les messages d'anomalie suivants peuvent apparaître à l'affichage du groupe d'instruments lorsque le véhicule est placé à la position ON (MARCHE).

Si le message « Night Vision Unavailable Sensor Blocked » (Vision nocturne non disponible, capteur obstrué) apparaît à l'affichage du groupe d'instruments, assurez-vous que la caméra est exempte de neige, boue, saleté ou autres débris. La caméra est située dans le pare-chocs/bouclier avant, à l'intérieur de la fente de calandre côté conducteur. Nettoyez la caméra au moyen d'un linge doux et humide ou en appuyant sur le bouton « Clean Camera » (Nettoyer la caméra) dans le système Uconnect. Si le message continue de s'afficher après un cycle d'allumage, consultez un concessionnaire autorisé.

Si les messages « Night Vision Temporarily Unavailable » (Vision nocturne temporairement non disponible) ou « Night Vision Unavailable Service Required » (Vision nocturne non disponible; entretien requis) apparaissent à l'affichage du groupe d'instruments après un cycle d'allumage, consultez un concessionnaire autorisé.

La caméra doit être alignée de manière appropriée afin de fonctionner correctement. Si la caméra a besoin d'être réglée, consultez un concessionnaire autorisé. Ne tentez pas de régler la caméra vous-même.

NOTA :

L'alignement et la performance de la vision nocturne peuvent être affectés par des modifications du marché secondaire. Des pièces Mopar^{MD} devraient être utilisées pour tirer un rendement optimal de ce système.

LIMITES DU SYSTÈME DE VISION NOCTURNE

L'affichage de la vision nocturne est désactivé dans les conditions suivantes :

- Le véhicule passe en MARCHE ARRIÈRE.
- Le commutateur d'allumage n'est pas à la position ON/RUN (MARCHE).
- Les phares sont éteints et la vitesse du véhicule dépasse 13 km/h (8 mi/h)

Les avertissements de l'affichage de la vision nocturne sont supprimés dans les conditions suivantes :

- Heures diurnes
- Température supérieure à 30 °C (86 °F)

Le système peut ne pas être entièrement fonctionnel dans les situations suivantes :

- Sur des pentes raides
- Dans des virages serrés sur la route
- Si la caméra ou le capteur sont endommagés ou obstrués par des saletés, de la neige, de la glace ou d'autres débris
- Dans des conditions de faible visibilité, comme un épais brouillard, de la pluie ou neige forte ou d'autres conditions météorologiques

- Si le véhicule a été modifié au moyen de pièces ou d'accessoires du marché secondaire.

NOTA :

Si l'une de ces conditions est présente, l'entretien du système n'est pas nécessaire.

SYSTÈME DE CAMÉRA DE VUE PANORAMIQUE – SELON L'ÉQUIPEMENT

Votre véhicule peut être équipé du système de caméra de vue panoramique qui vous permet d'afficher une image de la zone extérieure et de la vue de dessus du véhicule chaque fois que le sélecteur de rapport est placé à la position R (MARCHE ARRIÈRE) ou qu'un affichage différent est sélectionné au moyen des boutons à l'écran tactile. La vue de dessus du véhicule indique les portières qui sont ouvertes. L'image s'affiche à l'écran tactile accompagnée d'un avis d'avertissement « Check entire surroundings » (Vérifier tous les environs immédiats) dans le haut de l'écran. Après cinq secondes, cet avis disparaît. Le système de caméra de vue panoramique est constitué de quatre caméras séquentielles situées dans la calandre avant, dans le hayon arrière et dans les rétroviseurs latéraux.

NOTA :

Le système de caméra de vue panoramique est doté de réglages programmables que vous pouvez sélectionner au moyen du système Uconnect ➔ page 215.



Appuyez sur ce bouton de l'écran tactile pour entrer dans le menu Surround View Camera (Caméra de vue panoramique) du système Uconnect.

Lorsque le levier de vitesses est placé en position R (MARCHE ARRIÈRE), la vue de la caméra de recul ou la vue de dessus sont les vues par défaut du système.

Lorsque le levier de vitesses est déplacé hors de la position R (MARCHE ARRIÈRE) (avec la fonction de délai de la caméra activée), l'image diffusée par la caméra reste affichée pendant jusqu'à 10 secondes, à moins que la vitesse du véhicule soit supérieure à 13 km/h (8 mi/h), que le levier de vitesses soit placé à la position P (STATIONNEMENT) ou que le commutateur d'allumage soit placé à la position OFF (ARRÊT). Un bouton X à l'écran tactile permet de désactiver l'affichage de l'image de la caméra.

Lorsque le levier de vitesses est déplacé hors de la position R (MARCHE ARRIÈRE) (avec la fonction de délai de la caméra désactivée), le système quitte le mode de caméra de vue panoramique et revient au dernier écran affiché connu.

Lorsque cette fonction est activée, les lignes de guide actives sont superposées sur l'image pour illustrer la largeur du véhicule, y compris les rétroviseurs latéraux et sa trajectoire de recul prévue en fonction de la position du volant.

Les zones colorées différentes indiquent la distance à l'arrière du véhicule.

Le tableau suivant illustre les distances approximatives pour chaque zone :

Zone	Distance à l'arrière du véhicule
Rouge	0 à 30 cm (0 à 1 pi)
Jaune	30 cm à 2 m (1 à 6,5 pi)
Vert	2 m (6,5 pi) ou plus

Modes de fonctionnement

La caméra de vue panoramique peut être activée manuellement en appuyant sur le bouton à l'écran Surround View Camera (Caméra de vue panoramique), qui se trouve dans le menu « Controls » (Commandes) du système Uconnect.

Vue de dessus

La vue de dessus s'affiche dans le système Uconnect avec la vue arrière ou la vue avant dans un affichage divisé. Les arcs du système ParkSense se trouvent dans l'image à l'avant, à l'arrière et, selon l'équipement, sur les côtés du véhicule. Les arcs passent du jaune au rouge, ce qui correspond à la distance avec les objets venant en sens inverse.

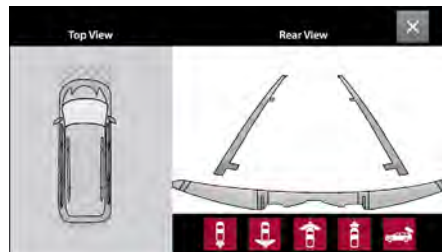

Vue de la caméra panoramique

NOTA :

- Les pneus avant sont en image lorsque vous braquez les pneus.
- En raison des caméras à grand-angle dans les rétroviseurs, l'image peut sembler déformée.
- La vue de dessus indique les portières qui sont ouvertes.

- Le fait d'ouvrir une portière avant ou le hayon annule l'image extérieure.

Vue de dessus plus vue arrière



Il s'agit de la vue par défaut du système lorsque le levier de vitesses est en position R (MARCHE ARRIÈRE) et est toujours jumelée avec la vue de dessus du véhicule dotée de lignes de guide actives en option pour la trajectoire prévue lorsqu'elle est activée.

Vue du système de surveillance de circulation en marche arrière



Le bouton Rear Cross Path (Surveillance de circulation en marche arrière) à l'écran permet d'obtenir une vue plus élargie du système de caméra arrière. La vue de dessus est désactivée lorsque vous sélectionnez cette option.

Vue de dessus plus vue avant



La vue avant vous montre ce qui se trouve immédiatement à l'avant du véhicule et est toujours jumelée avec la vue de dessus du véhicule.

Vue du système de surveillance de circulation en marche avant



Le bouton Front Cross Path (Surveillance de circulation en marche avant) à l'écran permet d'obtenir une vue plus élargie du système de caméra avant. La vue de dessus est désactivée lorsque vous sélectionnez cette option.

Vue de la caméra d'aide au recul



Le bouton de caméra d'aide au recul à l'écran permet d'obtenir une vue en plein écran de l'arrière avec l'affichage du zoom.

NOTA :

Si l'affichage de la caméra de recul a été sélectionné au moyen du menu de la caméra de vue panoramique, en quittant l'écran de la caméra de recul, vous revenez alors au menu de la caméra de vue panoramique. Si la caméra d'aide au recul a été manuellement activée au moyen du menu Controls (Commandes) du système Uconnect, en quittant l'écran d'affichage, vous revenez alors au menu Controls (Commandes).

Désactivation

Vous pouvez désactiver le système dans les cas suivants :

- La vitesse du véhicule dépasse 13 km/h (8 mi/h).
- Le véhicule est placé à la position P (STATIONNEMENT).
- Le véhicule est à un rapport autre que REVERSE (MARCHE ARRIÈRE) et le bouton X de l'écran tactile est sélectionné.
- Le système de temporisation de la caméra est désactivé manuellement à partir des réglages du système Uconnect ➔ page 215.

Lave-caméras

Lorsque le lave-glace de lunette arrière est activé, les caméras de recul et de rétroviseur numérique (selon l'équipement) sont également nettoyées ➔ page 71.

Lorsque le lave-glace de lunette avant est activé, les caméras avant sont également nettoyées ➔ page 70.

NOTA :

- Si les lentilles de la caméra sont obstruées par de la neige, de la glace, de la boue ou toute substance étrangère, nettoyez-les à l'eau et essuyez-les à l'aide d'un chiffon doux. Ne couvrez pas les lentilles.

- Si le système est défectueux, consultez un concessionnaire autorisé.

AVERTISSEMENT!

Le conducteur doit toujours être vigilant lorsqu'il fait marche arrière, même si la caméra de vue panoramique est en fonction. Portez toujours attention à ce qui se trouve derrière votre véhicule; regardez derrière vous et assurez-vous de l'absence de piétons, d'animaux, d'autres véhicules ou d'obstacles, et vérifiez les angles morts. Vous êtes responsable de la sécurité dans les environs immédiats de votre véhicule et vous devez rester vigilant pendant la manœuvre de recul. Autrement, il pourrait en résulter des blessures graves ou mortelles.

MISE EN GARDE!

- Pour éviter d'endommager votre véhicule, utilisez la caméra de vue panoramique uniquement comme aide visuelle au stationnement. La caméra de vue panoramique ne peut détecter tous les obstacles ou les objets qui se trouvent dans votre trajectoire.
- Lorsque vous utilisez la caméra de vue panoramique, conduisez lentement pour être en mesure d'immobiliser rapidement le véhicule en cas d'un obstacle pour ne pas endommager le véhicule. Il est recommandé de regarder fréquemment par-dessus l'épaule lorsque vous utilisez la caméra de vue panoramique.

AFFICHAGE DU ZOOM

Lorsque l'image de la caméra d'aide au recul est affichée et que la vitesse du véhicule est inférieure à 13 km/h (8 mi/h), peu importe la position du sélecteur de rapport, l'affichage du zoom est disponible.



Si vous appuyez sur l'icône de « loupe » dans le coin supérieur gauche de l'écran d'affichage, l'image s'agrandira jusqu'à deux fois la vue standard.



Si vous appuyez sur l'icône une deuxième fois, l'affichage revient à l'affichage standard de la caméra d'aide au recul.

Lorsque vous sélectionnez l'affichage du zoom pendant que le véhicule est à la position R (MARCHE ARRIÈRE) et que vous le transférez en position D (MARCHE AVANT), la fonction de temporisation de la caméra affiche la vue standard de la caméra d'aide au recul. Si vous revenez à la position R (MARCHE ARRIÈRE) du véhicule à partir de la position D (MARCHE AVANT), la sélection de l'affichage du zoom reprend automatiquement.

Le passage à la position N (POINT MORT) à partir de n'importe quel rapport maintient la vue sélectionnée (Zoom ou Standard) tant que la vitesse du véhicule est inférieure à 13 km/h (8 mi/h).

Si le véhicule est à la position P (STATIONNEMENT), l'affichage du zoom n'est pas disponible lorsque vous placez le levier de vitesses à la position D (MARCHE AVANT) ou R (MARCHE ARRIÈRE) et que la vitesse est égale ou supérieure à 8 mi/h (13 km/h).

NOTA :

- Si le véhicule est à la position D (MARCHE AVANT), N (POINT MORT) ou R (MARCHE ARRIÈRE) et que la vitesse est supérieure ou égale à 13 km/h (8 mi/h), l'affichage du zoom n'est pas disponible et l'icône sera affichée en gris.
- Dans l'affichage du zoom, les directives ne sont pas visibles.

RAVITAILLEMENT DU VÉHICULE

1. Ouvrez la trappe du réservoir de carburant en appuyant sur le rebord extérieur droit de la trappe, près du centre, afin de la déverrouiller. Puis faites tourner la trappe avec un doigt pour l'ouvrir complètement.
2. Insérez complètement le pistolet de la pompe à carburant dans le tuyau de remplissage; le pistolet ouvre et maintient le volet à battant pendant le ravitaillement.

NOTA :

Seul le pistolet de taille appropriée ouvre les loquets permettant d'ouvrir les volets à battant.

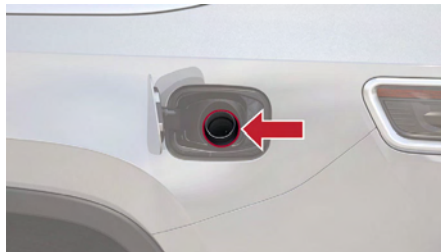

Orifice de remplissage de carburant

3. Faites le plein; lorsque le pistolet de la pompe à carburant émet un déclic ou se ferme, le réservoir de carburant est plein.
4. Attendez cinq secondes avant de retirer la buse de carburant, afin que le carburant atteigne l'injecteur.
5. Retirez le pistolet et fermez la trappe de carburant. Enclenchez le loquet de trappe en poussant sur le rebord extérieur, près du centre.

AVERTISSEMENT!

- Ne fumez jamais à proximité ou à l'intérieur du véhicule lorsque la trappe de carburant est ouverte ou lorsque le réservoir est en cours de remplissage.
- N'ajoutez jamais de carburant lorsque le moteur tourne. Une telle pratique peut constituer une infraction à certaines lois d'État ou réglementations fédérales et causer l'allumage du témoin d'anomalie.

(Suite)

AVERTISSEMENT!

- Vous risquez de provoquer un incendie si vous remplissez de carburant un bidon portable placé à l'intérieur du véhicule. Vous pourriez subir des brûlures. Placez toujours les contenants de carburant sur le sol pour les remplir.

MISE EN GARDE!

Pour éviter les débordements de carburant et les remplissages excessifs, ne remplissez pas « à ras bord » le réservoir de carburant après le remplissage.

CHARGEMENT DU VÉHICULE**POIDS NOMINAL BRUT DU VÉHICULE (PNBV)**

Le PNBV représente le poids total permis de votre véhicule. Cette valeur correspond au poids combiné du conducteur, des passagers et du chargement, auquel est ajouté le poids au timon de la remorque. Il faut limiter la charge totale afin de ne pas dépasser le PNBV.

CHARGE UTILE

La charge utile d'un véhicule se définit comme le poids autorisé qu'un véhicule peut porter, ce qui inclut le conducteur, tous les passagers, l'équipement en option et le chargement.

POIDS NOMINAL BRUT SUR L'ESSIEU (PNBE)

Le PNBE est la charge maximale autorisée sur les essieux avant et arrière. La charge doit être répartie dans l'espace de chargement de façon à ne pas dépasser le PNBE de chaque essieu.

Le PNBE de chaque essieu est déterminé en fonction des composants du système offrant la plus faible capacité de charge (essieu, ressorts, pneus ou jantes). Des essieux ou composants de suspension plus robustes qu'achètent parfois les propriétaires en vue d'accroître la durabilité ne signifient pas nécessairement une augmentation du poids nominal brut du véhicule ou du poids nominal brut sur l'essieu.

DIMENSIONS DES PNEUS

Les dimensions des pneus indiquées sur l'étiquette d'homologation correspondent à la taille réelle des pneus de votre véhicule. Les pneus de rechange doivent être capables de supporter la même charge que cette dimension de pneus.

DIMENSIONS DES JANTES

Il s'agit de la dimension de jante appropriée pour la dimension de pneu indiquée.

PRESSION DE GONFLAGE DES PNEUS

Il s'agit de la pression de gonflage à froid des pneus de votre véhicule pour toutes les conditions de charge jusqu'à un poids égal au PNBE.

POIDS À VIDE

Le poids à vide d'un véhicule est défini comme étant le poids total du véhicule avec tous les liquides, incluant le plein de carburant, mais sans occupant ni charge. Les valeurs du poids à vide avant et arrière sont déterminées en pesant votre véhicule sur une balance commerciale avant d'y faire monter des occupants ou de le charger.

CHARGEMENT

Le poids total réel ainsi que le poids de l'avant et de l'arrière de votre véhicule sont plus faciles à déterminer lorsque ce dernier est chargé et prêt à démarrer.

Vous devez d'abord peser le véhicule au complet sur une balance commerciale pour vous assurer qu'il ne dépasse pas le PNBV. Vous devez ensuite déterminer séparément le poids sur l'essieu avant, puis sur l'essieu arrière du véhicule pour vous assurer que la charge est répartie correctement sur les essieux avant et arrière. Peser le véhicule peut révéler que la charge sur l'un ou l'autre des essieux, avant ou arrière, dépasse le PNBE alors que la charge totale reste inférieure au PNBV. Si tel est le cas, vous devez déplacer la charge de l'avant vers l'arrière ou inversement de façon à respecter les limitations spécifiées. Placez les articles plus lourds le plus près possible du plancher et assurez-vous que la charge est bien répartie. Avant de conduire, arrimez solidement tous les articles.

NOTA :

- Des charges mal réparties peuvent nuire au comportement directionnel et routier du véhicule ainsi qu'aux performances du système de freinage.

- La suspension pneumatique du véhicule pourrait limiter la hauteur hors route s'il est chargé au-delà des valeurs recommandées en matière de poids nominal brut du véhicule et de poids nominal brut sur l'essieu.

AVERTISSEMENT!

Ne chargez en aucun cas votre véhicule à un poids supérieur au poids nominal brut du véhicule (PNBV) et au poids nominal brut sur l'essieu (PNBE) avant et arrière. Vous risqueriez de provoquer la rupture de certaines pièces de votre véhicule ou encore de modifier le comportement de ce dernier. Vous pourriez alors perdre la maîtrise de votre véhicule. La durée de vie d'un véhicule surchargé peut être raccourcie.

4

TRACTION DE REMORQUE

Vous trouverez dans cette section des consignes de sécurité et des renseignements relatifs aux limites à ne pas dépasser lorsque vous voulez tracter une remorque. Lisez attentivement ces renseignements avant de tracter une remorque, afin de le faire dans des conditions aussi efficaces et sécuritaires que possible.

Pour être couvert par la garantie limitée de véhicule neuf, vous devez respecter les exigences et les recommandations formulées dans ce manuel au sujet du remorquage.

TERMINOLOGIE DU REMORQUAGE

Les termes et définitions ci-après vous aideront à mieux comprendre les principes du remorquage avec un véhicule.

Poids nominal brut du véhicule (PNBV)

Le PNBV représente le poids total permis de votre véhicule. Cette valeur correspond au poids combiné du conducteur, des passagers et du chargement, auquel est ajouté le poids au timon de la remorque. Il faut limiter la charge totale afin de ne pas dépasser le PNBV ➔ page 196.

Poids brut de la remorque (PBR)

Le poids brut de la remorque (PBR) correspond au poids de la remorque, auquel est ajouté le poids de tous les objets, bagages et équipements (permanents ou non) chargés dans la remorque en situation de remorquage effectif.

Le meilleur moyen de déterminer le poids brut de la remorque est de la peser sur un pont-basculé lorsqu'elle est entièrement chargée. Tout le poids de la remorque doit reposer sur le pont-basculé.

AVERTISSEMENT!

Si le poids brut de la remorque est de 2 267 kg (5 000 lb) ou plus, l'utilisation d'un attelage répartiteur de charge est recommandée pour assurer la stabilité du véhicule. Vous pourriez perdre la maîtrise de votre véhicule et provoquer une collision si vous utilisez un attelage porteur standard.

Poids nominal brut combiné (PNBC)

Le PNBC est le poids combiné maximal autorisé de votre véhicule et de la remorque.

Poids nominal brut sur l'essieu (PNBE)

Le poids nominal brut sur l'essieu représente la capacité maximale des essieux avant et arrière. Répartissez la charge également entre les essieux avant et arrière. Assurez-vous de ne pas dépasser le poids nominal brut sur l'essieu avant ou sur l'essieu arrière ➔ page 196.

AVERTISSEMENT!

Il est important que vous ne dépassiez pas le poids nominal brut sur les essieux avant et arrière. Les conditions de conduite de votre véhicule pourraient devenir dangereuses si vous dépassez les limites permises. Vous pourriez perdre la maîtrise du véhicule et causer une collision.

Poids au timon de la remorque

Le poids au timon correspond à la charge exercée par la remorque sur la boule de remorque du véhicule. Vous devez tenir compte de cette charge comme faisant partie de la charge de votre véhicule.

Surface frontale de la remorque

La surface frontale représente la hauteur maximale multipliée par la largeur maximale de l'avant de la remorque.

Dispositif antilouvoiement de la remorque (TSC)

Le dispositif antilouvoiement de la remorque peut être une tige coulissante mécanique qui peut être installée entre le support de boule et le timon de la remorque. Cette tige assure un effet de frottement réglable qui, jumelé au mouvement télescopique, réduit le roulis de la remorque sur la route.

Selon l'équipement, le dispositif électronique TSC détecte un louvoiement de la remorque et serre automatiquement les freins de la roue individuelle ou réduit la puissance du moteur pour tenter d'éliminer le louvoiement de la remorque.

Attelage porteur

Un attelage porteur supporte le poids au timon de la remorque, tout comme s'il s'agissait de bagages placés au niveau de la boule d'attelage ou à un autre point de jonction avec le véhicule. Ces types d'attelages sont utilisés pour tirer des remorques de petite ou de moyenne taille.

Attelage répartiteur de charge

Le fonctionnement du système de répartition de la charge repose sur l'effet de levier exercé par des barres à ressort (de charge). Celles-ci sont habituellement utilisées pour supporter des charges très lourdes en répartissant le poids au timon de la remorque entre l'essieu avant du véhicule tracteur et l'essieu de la remorque. S'il est utilisé conformément aux directives du constructeur, le système répartiteur assure un roulement équilibré, des caractéristiques de conduite et de freinage uniformes, tout en augmentant la sécurité du remorquage. L'ajout d'un dispositif anti-roulis hydraulique ou à friction réduit également le roulis causé par les autres véhicules et les vents latéraux et contribue à

accroître la stabilité du véhicule tracteur et de la remorque. Le dispositif anti-louvoiement et l'attelage répartiteur de charge sont recommandés pour supporter des poids sur l'attelage plus élevés. Ils peuvent être obligatoires, selon la configuration et la charge du véhicule et de la remorque, pour respecter les exigences en matière de poids nominal brut sur l'essieu (PNBE).

AVERTISSEMENT!

- Un système d'attelage répartiteur de charge incorrectement réglé peut compromettre la tenue de route, la stabilité et le freinage du véhicule, risquant ainsi de provoquer une collision.
- Les systèmes de répartition de la charge peuvent ne pas être compatibles avec les coupleurs des systèmes de freinage à inertie. Pour obtenir de plus amples renseignements, consultez le constructeur de la remorque et de l'attelage ou un concessionnaire de véhicules de loisir digne de confiance.

RÉGLAGE RECOMMANDÉ DE L'ATTELAGE DE RÉPARTITION – VÉHICULES QUI SONT ÉQUIPÉS DE LA SUSPENSION PNEUMATIQUE QUADRA-LIFT

1. Vérifiez que le véhicule est à la hauteur de caisse normale.

NOTA :

Pour la mise à niveau appropriée du système de suspension pneumatique, le moteur du véhicule doit être en position RUN (MARCHÉ) avec toutes les portières fermées lorsque vous raccordez une remorque.

2. Positionnez le véhicule sur une surface plane de sorte qu'il soit prêt à être raccordé à la remorque (ne raccordez pas la remorque).
3. Pour les véhicules équipés d'une suspension pneumatique Quadra-Lift, utilisez les réglages de l'écran tactile de radio pour activer le mode Tire/Jack (Pneu-cric). Le mode pneu-cric est annulé et la procédure doit être reprise si le véhicule se déplace à une vitesse supérieure à 8 km/h (5 mi/h). Pendant le remorquage, la fonction d'entrée et de sortie automatique peut être désactivée au moyen de la radio à écran tactile du système Uconnect pour éviter le mouvement du véhicule ou de la remorque pendant que le sélecteur de vitesses est placé à la position P (STATIONNEMENT).
4. Mesurez la hauteur entre la partie supérieure de l'ouverture de la roue avant sur l'aile et le sol : cette valeur correspond à la hauteur H1.

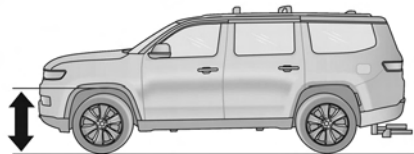

A0636000090US

Mesure de la hauteur (H)

5. Fixez la remorque chargée au véhicule sans raccorder les barres de répartition de charges.

6. Mesurez la hauteur entre la partie supérieure de l'ouverture de la roue avant sur l'aile et le sol : cette valeur correspond à la hauteur H2.
7. Installez et ajustez la tension dans les barres de répartition de charges, conformément aux recommandations du constructeur, pour que la hauteur de l'aile avant soit approximativement $(H2-H1)/2+H1$ (environ $1/2$ de la différence entre H2 et H1 au-dessus de la hauteur de caisse normale [H1]).
8. Utilisez les réglages de la radio à écran tactile pour désactiver le mode pneu-cric. Assurez-vous que le véhicule revienne à la hauteur de caisse normale. Effectuez une inspection visuelle de la remorque et de l'attelage répartiteur de charge pour confirmer que les recommandations du constructeur sont suivies.
9. Vous pouvez à présent conduire le véhicule.

Exemple de mesure	Exemple de hauteur (mm)
H1	925
H2	946
H2-H1	21
$(H2-H1)/2$	10,5
$(H2-H1)/2 + H1$	935,5

NOTA :

Pour toutes les conditions de remorquage, nous recommandons de remorquer avec le mode TOW/HAUL (remorquage-charge lourde) engagé (selon l'équipement).

RÉGLAGE RECOMMANDÉ DE L'ATTELAGE DE RÉPARTITION – VÉHICULES QUI NE SONT PAS ÉQUIPÉS D'UNE SUSPENSION PNEUMATIQUE

1. Vérifiez que le véhicule est à la hauteur de caisse normale.
2. Positionnez le véhicule sur une surface plane de sorte qu'il soit prêt à être raccordé à la remorque (ne raccordez pas la remorque).
3. Mesurez la hauteur entre la partie supérieure de l'ouverture de la roue avant sur l'aile et le sol : cette valeur correspond à la hauteur H1.

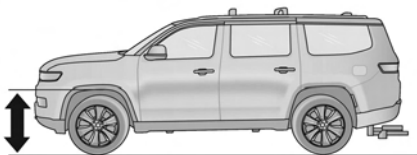

A0636000090US

Mesure de la hauteur (H)

4. Fixez la remorque chargée au véhicule sans raccorder les barres de répartition de charges.
5. Assurez-vous que la remorque est correctement fixée à l'attelage, y compris les chaînes de sécurité, l'éclairage et les commandes de freins de remorque.
6. Conduisez le véhicule prudemment à une vitesse entre 30 et 40 km/h (20 et 30 mi/h) sur une distance d'environ 5 km (3 mi) pour remettre la suspension à niveau.
7. Arrêtez votre véhicule et votre remorque sur une surface plane.
8. Mesurez la hauteur entre la partie supérieure de l'ouverture de la roue avant sur l'aile et le sol : cette valeur correspond à la hauteur H2.
9. Installez et ajustez la tension dans les barres de répartition de charges, conformément aux recommandations du fabricant, pour que la hauteur de l'aile avant soit approximativement $(H2-H1)/2+H1$ (environ 1/2 de la différence entre H2 et H1 au-dessus de la hauteur de caisse normale [H1]).
10. Effectuez une inspection visuelle de la remorque et de l'attelage répartiteur de charge pour confirmer que les recommandations du constructeur sont suivies.

11. Vous pouvez à présent conduire le véhicule.

Exemple de mesure	Exemple de hauteur (mm)
H1	925
H2	946
H2-H1	21
$(H2-H1)/2$	10,5
$(H2-H1)/2 + H1$	935,5

NOTA :

Pour toutes les conditions de remorquage, nous recommandons de remorquer avec le mode TOW/HAUL (remorquage-charge lourde) engagé (selon l'équipement).

CLASSIFICATION DES ATTELAGES DE REMORQUE

Le tableau suivant, qui présente les normes de l'industrie quant au poids maximal de la remorque qu'une classe d'attelage de remorque donnée peut tracter, vise à vous aider à sélectionner l'attelage de remorque convenant à vos besoins de remorquage.

Définition des classes d'attelage de remorque	
Classe	Valeurs maximales de l'attelage de remorque (normes de l'industrie)
Classe I – service léger	907 kg (2 000 lb)
Classe II – service moyen	1 587 kg (3 500 lb)
Classe III – service intensif	2 722 kg (6 000 lb)

Définition des classes d'attelage de remorque	
Classe IV – service très intensif	4 535 kg (10 000 lb)
Consultez le tableau des capacités de remorquage (Poids maximal de la remorque) pour connaître le poids maximal brut de la remorque (PBR) que vous pouvez tracter en fonction de la transmission de votre véhicule.	
L'installation de l'attelage de remorque sur votre véhicule devrait être effectuée par un professionnel.	

CAPACITÉ DE REMORQUAGE (POIDS MAXIMAL DE LA REMORQUE)

Modèle	Moteur	Empattement (po)	Rapport de pont	PNBC	Surface frontale	PBR maximal	PR maximal
Wagoneer 4x2	3.0L à rendement standard	123	3,55	5 579 kg (12 300 lb)	3,72 m ² (40 pi ²)	2 775 kg (6 120 lb)	277 kg (612 lb)
Wagoneer 4x4	3.0L à rendement standard	123	3,55	5 579 kg (12 300 lb)	3,72 m ² (40 pi ²)	2 671 kg (5 890 lb)	267 kg (589 lb)
Wagoneer 4x2 et 4x4 (rem. max)	3.0L à rendement standard	123	3,92	7 484 kg (16 500 lb)	5,57 m ² (60 pi ²)	4 535 kg (10 000 lb)	454 kg (1 000 lb)
Wagoneer 4x2	3.0L à rendement standard	130	3,55	5 579 kg (12 300 lb)	3,72 m ² (40 pi ²)	2 662 kg (5 870 lb)	266 kg (587 lb)
Wagoneer 4x4	3.0L à rendement standard	130	3,55	5 579 kg (12 300 lb)	3,72 m ² (40 pi ²)	2 558 kg (5 640 lb)	256 kg (564 lb)
Wagoneer 4x2 (rem. max)	3.0L à rendement standard	130	3,92	7 484 kg (16 500 lb)	5,57 m ² (60 pi ²)	4 535 kg (10 000 lb)	454 kg (1 000 lb)
Wagoneer 4x4 (rem. max)	3.0L à rendement standard	130	3,92	7 484 kg (16 500 lb)	5,11 m ² (55 pi ²)	4 467 kg (9 850 lb)	446 kg (985 lb)
Grand Wagoneer 4x2	6.4 L	123	3,92	6 803 kg (15 000 lb)	5,11 m ² (55 pi ²)	3 787 kg (8 350 lb)	378 kg (835 lb)
Grand Wagoneer 4x4	6.4 L	123	3,92	6 803 kg (15 000 lb)	5,11 m ² (55 pi ²)	3 692 kg (8 140 lb)	369 kg (814 lb)
Grand Wagoneer 4x2 (rem. max)	6.4 L	123	3,92	7 529 kg (16 600 lb)	5,57 m ² (60 pi ²)	4 535 kg (10 000 lb)	454 kg (1 000 lb)

Modèle	Moteur	Empattement (po)	Rapport de pont	PNBC	Surface frontale	PBR maximal	PR maximal
Grand Wagoneer 4x4 (rem. max)	6.4 L	123	3,92	7 529 kg (16 600 lb)	5,11 m ² (55 pi ²)	4 472 kg (9 860 lb)	447 kg (986 lb)
Grand Wagoneer 4x2	3.0L à haut rendement	123	3,92	6 803 kg (15 000 lb)	5,11 m ² (55 pi ²)	3 814 kg (8 410 lb)	381 kg (841 lb)
Grand Wagoneer 4x4	3.0L à haut rendement	123	3,92	6 803 kg (15 000 lb)	5,11 m ² (55 pi ²)	3 719 kg (8 200 lb)	371 kg (820 lb)
Grand Wagoneer 4x2 (rem. max)	3.0L à haut rendement	123	3,92	7 484 kg (16 500 lb)	5,57 m ² (60 pi ²)	4 535 kg (10 000 lb)	454 kg (1 000 lb)
Grand Wagoneer 4x4 (rem. max)	3.0L à haut rendement	123	3,92	7 484 kg (16 500 lb)	5,11 m ² (55 pi ²)	4 449 kg (9 810 lb)	444 kg (981 lb)
Grand Wagoneer 4x2	3.0L à haut rendement	130	3,92	6 803 kg (15 000 lb)	5,11 m ² (55 pi ²)	3 723 kg (8 210 lb)	372 kg (821 lb)
Grand Wagoneer 4x4	3.0L à haut rendement	130	3,92	5 579 kg (12 300 lb)	5,11 m ² (55 pi ²)	3 596 kg (7 930 lb)	359 kg (793 lb)
Grand Wagoneer 4x2 (rem. max)	3.0L à haut rendement	130	3,92	7 484 kg (16 500 lb)	5,11 m ² (55 pi ²)	4 386 kg (9 670 lb)	438 kg (967 lb)
Grand Wagoneer 4x4 (rem. max)	3.0L à haut rendement	130	3,92	7 484 kg (16 500 lb)	5,11 m ² (55 pi ²)	4 286 kg (9 450 lb)	428 kg (945 lb)

RETRAIT DU COUVERCLE DU RÉCEPTEUR D'ATTELAGE DE REMORQUE – SELON L'ÉQUIPEMENT

Votre véhicule peut être équipé d'un couvercle du récepteur d'attelage de remorque. Ce couvercle doit être retiré pour accéder au récepteur d'attelage de remorque. Ce couvercle est situé dans la partie inférieure centrale du bouclier/pare-chocs arrière.

1. Tournez les trois dispositifs de retenue situés au bas du couvercle du récepteur d'attelage d'un quart de tour dans le sens antihoraire et tirez la partie inférieure du couvercle vers l'extérieur (vers vous).
2. Tirez la partie inférieure du couvercle vers l'extérieur (vers vous), tirez vers le bas pour dégager les pattes situées dans la partie supérieure du couvercle du récepteur d'attelage à retirer.

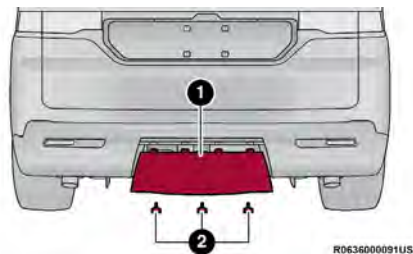

Couvercle du récepteur d'attelage

- 1 – Couvercle du récepteur d'attelage
2 – Dispositifs de retenue

Pour réinstaller le couvercle à la fin du remorquage, répétez la procédure en inversant l'ordre des étapes.

NOTA :

Avant l'installation des attaches quart-de-tour, assurez-vous de bien engager toutes les pattes et de placer fermement le couvercle du récepteur d'attelage dans le bouclier/pare-chocs.

POIDS DE LA REMORQUE ET POIDS AU TIMON DE LA REMORQUE

Ne dépassez jamais le poids maximal au timon de la remorque estampé sur le pare-chocs ou l'attelage de remorque de votre véhicule.

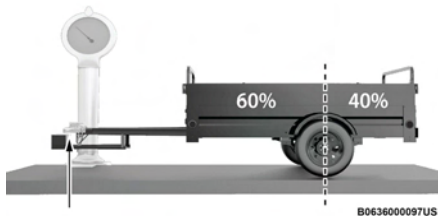

Répartition de la charge

AVERTISSEMENT!

Chargez toujours une remorque avec 60 % du poids sur l'avant de la remorque. Cela place 10 % du PBR sur l'attelage de remorquage de votre véhicule. De fortes charges sur les roues ou des charges plus lourdes à l'arrière peuvent causer un louvoiement

(Suite)

AVERTISSEMENT!

important de la remorque, ce qui provoquera la perte de la maîtrise du véhicule et de la remorque. L'omission de charger plus lourdement la remorque à l'avant est la cause de nombreuses collisions impliquant une remorque.

Tenez compte des éléments suivants pour calculer le poids appliqué sur l'essieu arrière du véhicule :

- Le TW de la remorque.
- Le poids de tout autre chargement ou équipement se trouvant dans votre véhicule ou sur ce dernier.
- Le poids du conducteur et celui de tous les passagers.

NOTA :

N'oubliez pas que toute charge ajoutée à la remorque s'ajoute à celle de votre véhicule. De plus, le poids des accessoires facultatifs installés en usine ou par un concessionnaire autorisé doit être calculé pour déterminer la charge totale de votre véhicule. Consultez l'étiquette d'information sur les pneus et la charge pour connaître le poids maximal combiné des occupants et de la charge pour votre véhicule.

EXIGENCES DE REMORQUAGE

Il est recommandé de suivre les consignes suivantes pour favoriser le rodage approprié des composants de la transmission du nouveau véhicule.

MISE EN GARDE!

- Ne tractez pas une remorque pendant les 805 premiers kilomètres (500 premiers milles) d'utilisation de votre véhicule. Le moteur, l'essieu ou d'autres pièces risqueraient d'être endommagés.
- Donc, au cours des 805 premiers km (500 mi) parcourus avec une remorque, ne dépassez pas 80 km/h (50 mi/h) et ne démarrez pas à toute vitesse. Ceci permet de procéder au rodage du moteur et des autres pièces du véhicule lorsque des charges plus lourdes sont remorquées.

Effectuez les opérations d'entretien énumérées dans la section Entretien périodique ➔ page 340. Lorsque vous tractez une remorque, vous ne devez jamais dépasser le poids nominal brut sur l'essieu (PNBE) ou le poids nominal brut combiné (PNBC).

AVERTISSEMENT!

Un remorquage inadéquat peut provoquer une collision. Suivez ces directives pour rendre la traction de votre remorque la plus sécuritaire possible.

- Assurez-vous que la charge est correctement retenue en place dans la remorque et qu'elle ne tombera pas durant vos déplacements. Si la charge de remorquage n'est pas fixée assez solidement, les mouvements possibles de la charge dynamique peuvent nuire à la conduite du véhicule. Vous pourriez perdre la maîtrise du véhicule et causer une collision.
- Lorsque vous transportez des objets ou tractez une remorque, ne surchargez jamais votre véhicule ou la remorque. Une surcharge peut causer une perte de la maîtrise, un manque de perfor-

(Suite)

AVERTISSEMENT!

- mance ou des dommages aux freins, à l'essieu, au moteur, à la transmission, à la direction, à la suspension, au châssis ou aux pneus.
- Vous devez toujours fixer des chaînes de sécurité entre votre véhicule et la remorque. Reliez toujours les chaînes aux points de fixation du crochet de l'attelage du véhicule. De plus, croisez les chaînes sous l'attelage de remorque et prévoyez un jeu suffisant pour les virages.
 - Ne stationnez pas votre véhicule avec une remorque attelée sur un terrain en pente. Lorsque vous stationnez un véhicule avec une remorque, appliquez toujours le frein de stationnement du véhicule tracteur. Placez la transmission du véhicule tracteur à la position P (STATIONNEMENT). Dans le cas d'un véhicule à 4 roues motrices, assurez-vous que la boîte de transfert n'est pas à la position N (POINT MORT). Bloquez toujours les roues de la remorque ou placez-y une cale pour éviter son déplacement.
 - Ne dépassez pas le poids nominal brut combiné (PNBC).
 - **Le poids total doit être distribué entre le véhicule tracteur et la remorque de manière à ne jamais dépasser les quatre valeurs nominales suivantes :**
 - PNBV
 - PBR
 - PNBE
 - Poids au timon de la remorque pour l'attelage de remorque utilisé

Exigences de remorquage – pneus

- Ne tractez pas de remorque lorsque vous roulez avec une roue de secours compacte.
- Ne roulez pas à plus de 80 km/h (50 mi/h) lors d'un remorquage avec une roue de secours pleine grandeur.
- Une pression de gonflage adéquate des pneus est essentielle à la conduite sécuritaire et au bon fonctionnement de votre véhicule.
- Vérifiez la pression de gonflage des pneus de la remorque avant de l'utiliser.
- Avant de tracter une remorque, inspectez soigneusement les pneus du véhicule pour vérifier l'usure de la bande de roulement et la présence éventuelle de dommages.
- Le remplacement des pneus d'origine par des pneus possédant une capacité de charge plus élevée n'augmentera pas le PNBE ni le PNBE du véhicule.
- Pour plus d'informations ➔ page 378.

Exigences de remorquage – freins de remorque

- **Ne branchez pas** le système de freins hydrauliques ou le circuit de dépression de votre véhicule à celui de la remorque. Le fonctionnement du système de freinage pourrait s'en trouver compromis et vous risqueriez de vous blesser.
- Un système de commande électronique des freins de la remorque doit être utilisé si la remorque est munie de freins à commande électronique. Un système de commande électronique des freins n'est pas requis si la remorque est munie d'un système de freinage hydraulique.

- Il est conseillé de disposer d'un système de freinage sur les remorques de plus de 453 kg (1 000 lb); un tel système est obligatoire sur les remorques de plus de 907 kg (2 000 lb).

AVERTISSEMENT!

- Ne raccordez jamais les freins de remorque au système de freinage hydraulique de votre véhicule. Cela risquerait de surcharger et d'endommager le système de freinage, ce qui pourrait donner lieu à la perte des freins et provoquer un accident.
- Le remorquage accroît inévitablement les distances de freinage. Lorsque vous tractez une remorque, prévoyez toujours une distance suffisante entre votre véhicule et celui qui vous précède. La non-observation de cette règle pourrait être la cause d'un accident.

MISE EN GARDE!

Si le poids de la remorque chargée dépasse 453 kg (1 000 lb), celle-ci doit être équipée de ses propres freins et leur capacité de freinage doit être adéquate. La non-observation de cette règle pourrait entraîner une usure prématurée des garnitures de freins, exiger un effort supplémentaire sur la pédale et prolonger les distances de freinage.

Module de freinage intégré pour remorque (ITBM) – selon l'équipement

Votre véhicule peut être muni d'un module de freinage intégré pour remorque pour les freins de remorque à commande électro-hydraulique. Le contrôleur se trouve sous le tableau de bord sur le côté droit de la colonne de direction.

NOTA :

Ce module a été conçu et a été vérifié avec des freins de remorque électriques et des systèmes à commande électrohydraulique. Certains systèmes à commande électrohydraulique antérieurs peuvent ne pas être compatibles avec le module de freinage intégré pour remorque.

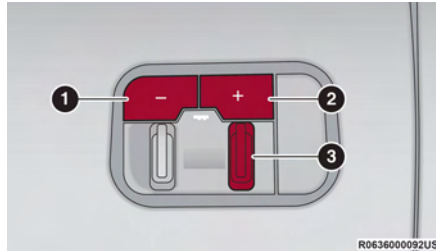

Module de freinage intégré pour remorque

- 1 - Touche de réglage GAIN (-)
- 2 - Touche de réglage GAIN (+)
- 3 - Levier de commande manuelle des freins

L'interface utilisateur comporte les éléments suivants :
Levier de commande manuelle des freins

Faites glisser le levier de commande manuelle des freins vers la gauche pour activer la puissance aux freins électriques de la remorque indépendamment des freins du véhicule tracteur. Si le levier de commande manuelle des freins est activé pendant que le frein est aussi appliqué, l'entrée la plus grande détermine la puissance qui est transmise aux freins de remorque.

Les témoins de freins de remorque et de véhicule s'allument lorsque les freins du véhicule ou les freins manuels de la remorque sont appliqués.

Témoin de l'état des freins de remorque

Ce témoin indique l'état de connexion électrique de la remorque.

Si aucune connexion électrique n'est détectée après l'établissement du contact, appuyez sur la touche de réglage GAIN ou faites glisser le levier de commande manuelle des freins pour que le réglage GAIN s'affiche pendant 10 secondes. Le témoin de l'état des freins de remorque ne s'affiche pas dans ce cas.

Si une défectuosité des circuits de câblage de remorque ou du freinage intégré pour remorque (ITBM) est détectée, le témoin de l'état des freins de la remorque se met à clignoter.

Boutons de réglage GAIN (+/-)

Appuyez sur ces touches pour régler la puissance de freinage des freins de remorque par palier de 0,5. Le réglage GAIN peut être augmenté jusqu'à une valeur maximale de 10 ou abaissé jusqu'à une valeur minimale de 0 (sans freinage de remorque).

Réglage GAIN

Le réglage GAIN sert à choisir le degré des freins de remorque pour une condition de remorquage particulière et devrait être modifié en fonction des conditions

de remorquage. Les changements de conditions de remorquage comprennent notamment la charge de la remorque, la charge du véhicule, les conditions routières et météorologiques.

Réglage de GAIN

NOTA :

Ce réglage ne devrait être effectué que dans une zone sans circulation routière et à une vitesse d'environ 30 à 40 km/h (20 à 25 mi/h).

1. Assurez-vous que les freins de remorque sont en bon état, qu'ils fonctionnent normalement et qu'ils sont correctement réglés. Au besoin, consultez un concessionnaire de remorque.
2. Attachez la remorque et raccordez les faisceaux électriques conformément aux directives du constructeur de la remorque.
3. Lorsque la prise d'une remorque munie de freins à commande électrohydraulique est branchée, le message de remorque branchée apparaît à l'affichage du groupe d'instruments (si le raccordement n'est pas détecté par le module de freinage intégré pour remorque, les fonctions de freinage ne seront pas disponibles), le réglage GAIN s'allume et le type approprié de la remorque doit être sélectionné à partir des options du groupe d'instruments.
4. Appuyez sur le bouton fléché vers le HAUT ou vers le BAS du volant jusqu'à ce que l'option « TRAILER TOW » (BARRE D'ATTELAGE) s'affiche à l'écran.
5. Appuyez sur le bouton fléché de DROITE du volant pour accéder à l'option « TRAILER TOW » (BARRE D'ATTELAGE).

6. Appuyez sur les boutons fléchés vers le HAUT ou vers le BAS jusqu'à ce que l'option « Trailer Brake Type » (Type de freins de remorque) s'affiche à l'écran.
7. Appuyez sur le bouton fléché de DROITE, puis sur les boutons fléchés vers le HAUT ou vers le BAS jusqu'à ce que le type de freins de remorque approprié s'affiche à l'écran.
8. Dans une zone sans circulation routière, tractez la remorque jusqu'à une surface plane et sèche à une vitesse de 30 à 40 km/h (20 à 25 mi/h) et serrez complètement le levier de commande manuelle des freins.
9. Si les roues de la remorque se bloquent (ce qui est indiqué par des grincements des pneus), réduisez le réglage GAIN; si les roues de la remorque tournent librement, augmentez le réglage GAIN.

Répétez les étapes 8 et 9 jusqu'à ce que le réglage GAIN soit à un point juste sous le blocage des roues de la remorque. Si vous tractez une remorque plus lourde, il est possible que vous ne puissiez pas atteindre le blocage des roues de la remorque même au réglage GAIN maximum de 10.

Messages affichés

La commande de freins de remorque interagit avec l'affichage du groupe d'instruments. Des messages s'affichent à l'écran, de même qu'un seul carillon, lorsqu'une anomalie est détectée au niveau de la connexion de la remorque, de la commande des freins de la remorque ou de la remorque elle-même
 ➔ page 109.

AVERTISSEMENT!

Si vous raccordez une remorque qui n'est pas compatible avec le système ITBM, il pourrait en résulter une diminution ou même la perte complète du freinage de la remorque. Il peut y avoir une augmentation de la distance de freinage ou de l'instabilité de la remorque, ce qui pourrait entraîner des blessures.

MISE EN GARDE!

Si vous raccordez une remorque qui n'est pas compatible avec le système ITBM, il pourrait en résulter une diminution ou même la perte complète du freinage de la remorque. Il peut y avoir une augmentation de la distance de freinage ou de l'instabilité de la remorque, ce qui pourrait endommager votre véhicule ou la remorque, ou causer d'autres dommages matériels.

NOTA :

- Un contrôleur du marché secondaire peut être offert pour l'utilisation avec les remorques équipées d'un système de freinage pneumatique ou électrohydraulique. Pour déterminer le type de freins de votre remorque et la disponibilité des contrôleurs, consultez le constructeur de la remorque ou le concessionnaire qui vous l'a vendue.
- La dépose du module de freinage intégré pour remorque provoquera des erreurs et possiblement des dommages au circuit électrique et aux modules électroniques du véhicule. Consultez un concessionnaire autorisé pour l'installation d'un module du marché secondaire.

Exigences de remorquage – feux et câblage de la remorque

Si vous tractez une remorque, quelle que soit sa taille, il est obligatoire, par mesure de sécurité, d'y installer des clignotants et des feux d'arrêt.

L'ensemble de remorquage peut inclure un faisceau de câblage à quatre ou sept broches. Utilisez toujours un faisceau de câblage et un connecteur approuvés par le constructeur de votre véhicule.

NOTA :

Ne coupez pas ou ne faites pas d'épissures dans le faisceau de câblage du véhicule.

Toutes les connexions aux circuits du véhicule sont effectuées, mais vous devez relier le faisceau à un connecteur pour remorque. Consultez les illustrations suivantes.

NOTA :

- Débranchez le connecteur de câblage de la remorque du véhicule avant de lancer un bateau (ou tout autre appareil branché dans les connexions électriques du véhicule) dans l'eau.
- Assurez-vous de le rebrancher après avoir quitté la zone d'eau.

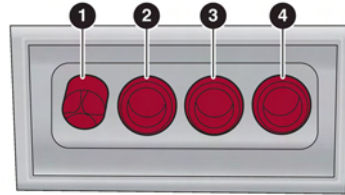

R0636000043US

Connecteur à quatre broches

- 1 – Masse
- 2 – Feux de position
- 3 – Feu de freinage et clignotant gauche
- 4 – Feu de freinage et clignotant droit

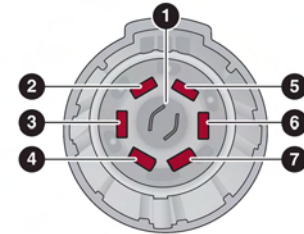

R0636000085US

Connecteur à sept broches

- 1 – Feux de recul
- 2 – Feu de jour
- 3 – Feu de freinage et clignotant gauche
- 4 – Masse
- 5 – Batterie
- 6 – Feu de freinage et clignotant droit
- 7 – Freins électriques

CONSEILS POUR LE REMORQUAGE

Avant d'effectuer un remorquage, il est recommandé de pratiquer les virages, arrêts et manœuvres de marche arrière avec la remorque dans un endroit peu fréquenté. Avec la suspension pneumatique Quadra-Lift^{MD}, la fonction d'entrée et de sortie automatique peut être désactivée au moyen de la radio à écran tactile du système Uconnect pour éviter le mouvement du véhicule ou de la remorque pendant que le sélecteur de vitesses est déplacé à la position P (STATIONNEMENT).

Transmission automatique

Sélectionnez la gamme D (MARCHE AVANT) lors du remorquage. Les commandes de transmission comprennent une stratégie de conduite pour éviter de changer souvent de rapports pendant le remorquage. Toutefois, si la transmission change trop souvent de rapport dans la gamme D (MARCHE AVANT), vous pouvez utiliser le système de sélection électronique des rapports (ERS) pour choisir manuellement un rapport inférieur.

NOTA :

L'utilisation d'un rapport inférieur pour conduire le véhicule dans des conditions de lourdes charges permet d'améliorer la performance de la transmission et d'en prolonger la durée de vie utile, en réduisant les passages de rapports excessifs et en évitant la surchauffe. De plus, vous obtiendrez ainsi une meilleure performance du frein moteur.

Régulateur de vitesse – selon l'équipement

- N'utilisez pas le contrôle électronique de vitesse en terrain montagneux ou pour le déplacement de charges lourdes.
- Si vous utilisez le régulateur de vitesse et faites face à des décélérations supérieures à 16 km/h (10 mi/h), désactivez-le et attendez de rouler de nouveau à une vitesse de croisière pour le réactiver.
- L'utilisation du régulateur de vitesse en terrain plat et avec des charges légères favorisera l'économie de carburant.

REMORQUAGE DE VOTRE VÉHICULE DERRIÈRE UN VÉHICULE DE LOISIR (AUTOCARAVANE)

REMORQUAGE DU VÉHICULE DERRIÈRE UN AUTRE

Conditions de remorquage	Roues SOULEVÉES du sol	Modèles à 2 roues motrices	Modèles à 4 roues motrices sans le mode 4WD LOW (4 roues motrices gamme basse)	Modèles à 4 roues motrices avec le mode 4WD LOW (4 roues motrices gamme basse)
Remorquage à plat	AUCUN	NON PERMIS	NON PERMIS	Consultez les directives <ul style="list-style-type: none"> • Transmission à la position P (STATIONNEMENT) • Boîte de transfert à la position N (point mort) • Remorquage en direction avant
Chariot roulant	Avant	NON PERMIS	NON PERMIS	NON PERMIS
	Arrière	OK	NON PERMIS	NON PERMIS
Sur la remorque	TOUTES	OK	OK	OK

NOTA :

- Lorsque vous remorquez derrière un véhicule, suivez toujours les réglementations provinciales et locales en vigueur. Communiquez avec les bureaux locaux ou provinciaux de sécurité routière pour obtenir de plus amples détails.
- Les véhicules équipés d'une suspension pneumatique Quadra-Lift doivent être placés en mode transport avant d'être arrimés (par la carrosserie) sur une remorque ou un camion à plateau  page 147. Si le véhicule ne peut pas être placé en mode transport (par exemple, le moteur refuse de démarrer), les cordons devraient être attachés aux pneus (pas à la caisse) au moyen de sangles spécifiques. Si vous ne respectez pas ces directives, vous risquez la mémorisation de codes d'anomalie ou la perte de tension des sangles appropriée.

REMORQUAGE DERRIÈRE UN VÉHICULE DE LOISIR – MODÈLES À 2 ROUES MOTRICES

Ne remorquez PAS ce véhicule avec les 4 roues au sol. Vous risqueriez d'endommager la transmission.

Le remorquage derrière un véhicule de loisir (pour les modèles à 2 roues motrices) est permis SEULEMENT si les roues arrière sont SOULEVÉES du sol. Pour ce faire, utilisez un chariot roulant ou une remorque pour véhicule. Si vous utilisez un chariot roulant, suivez les étapes ci-dessous :

1. Fixez solidement le chariot au véhicule tracteur en suivant les directives du constructeur de chariots.

NOTA :

Si le véhicule est équipé de la suspension pneumatique Quadra-Lift, assurez-vous qu'il est réglé à la hauteur de caisse normale.

2. Placez les roues arrière sur le chariot roulant.
3. Appliquez le frein de stationnement électrique. Placez le levier de vitesses de la transmission en position P (stationnement).
4. COUPEZ le contact.
5. Fixez solidement les roues arrière au chariot en suivant les directives du fabricant de chariot.
6. Installez un appareil de serrage approprié, conçu pour le remorquage, pour fixer les roues avant en position droite.

MISE EN GARDE!

Le remorquage du véhicule avec les roues arrière au sol endommagera gravement la transmission. Les dommages causés par un remorquage inadéquat ne sont pas couverts par la garantie de véhicule neuf.

REMORQUAGE DERRIÈRE UN VÉHICULE DE LOISIR – MODÈLES À 4 ROUES MOTRICES ÉQUIPÉS DU SYSTÈME QUADRA-TRAC I (BOÎTE DE TRANSFERT À UNE VITESSE)

Le remorquage derrière un véhicule de loisir n'est pas permis. La boîte de transfert de ces modèles ne comporte pas de point mort (N).

NOTA :

Ce véhicule peut être remorqué sur camion-plateau ou une remorque pour véhicule à condition que les quatre roues ne touchent **PAS** le sol.

MISE EN GARDE!

Si vous remorquez ce véhicule sans observer les exigences précédentes, il peut en découler de graves dommages à la transmission ou à la boîte de transfert. Les dommages causés par un remorquage inadéquat ne sont pas couverts par la garantie de véhicule neuf.

4

REMORQUAGE DERRIÈRE UN VÉHICULE DE LOISIR – MODÈLES À 4 ROUES MOTRICES ÉQUIPÉS DU SYSTÈME QUADRA-TRAC II OU DU SYSTÈME QUADRA-DRIVE II

La boîte de transfert doit être à la position N (Point mort) et la transmission doit être à la position P (STATIONNEMENT) pour le remorquage derrière un véhicule de loisir. Le bouton de sélection de la position N (Point mort) se trouve près du sélecteur.

MISE EN GARDE!

- NE remorquez PAS un véhicule à 4 roues motrices sur un chariot roulant. Le remorquage avec seulement un ensemble de roues au sol (avant ou arrière) endommagera gravement la transmission ou la boîte de transfert. Remorquez le véhicule avec les quatre roues SUR le sol, ou SOULEVÉES du sol (à l'aide d'une remorque pour véhicule).

(Suite)

MISE EN GARDE!

- Le remorquage doit être effectué uniquement en direction avant. Le remorquage du véhicule vers l'arrière peut endommager gravement la boîte de transfert.
- La transmission doit être en position P (STATIONNEMENT) pour le remorquage derrière un véhicule de loisir.
- Avant de remorquer votre véhicule derrière un véhicule de loisir, effectuez la procédure décrite dans le paragraphe « Passage à la position N (point mort) » pour vous assurer que la boîte de transfert est bien en position N (point mort). Autrement, des dommages internes pourraient survenir.
- Si vous remorquez ce véhicule sans observer les exigences précédentes, il peut en découler de graves dommages à la transmission ou à la boîte de transfert. Les dommages causés par un remorquage inadéquat ne sont pas couverts par la garantie de véhicule neuf.
- N'utilisez pas une barre de remorquage à pince montée sur le pare-chocs de votre véhicule. Cela endommagera la barre frontale du pare-chocs.

Passage à la position N (point mort)**AVERTISSEMENT!**

Vous ou d'autres personnes pourriez être blessés ou tués si vous laissez votre véhicule sans surveillance alors que la boîte de transfert est à la position N (point mort) et que le frein de stationnement n'est pas complètement serré. Lorsque la boîte de transfert est à la position N (point mort), les arbres de

*(Suite)***AVERTISSEMENT!**

transmission avant et arrière sont dissociés du groupe motopulseur et le véhicule peut rouler, même si le levier de vitesses de la transmission se trouve à la position P (STATIONNEMENT). Le frein de stationnement doit toujours être serré lorsque le conducteur n'est pas dans le véhicule.

MISE EN GARDE!

Afin d'éviter d'endommager les pièces internes, vous devez suivre ces étapes pour vous assurer que la boîte de transfert est entièrement engagée à la position N (point mort) avant le remorquage d'un véhicule de loisir.

Utilisez la procédure suivante pour préparer votre véhicule au remorquage derrière un véhicule de loisir :

1. Immobilisez complètement le véhicule sur une surface de niveau et laissez le moteur tourner.
2. Maintenez la pédale de frein enfoncée.
3. Mettez le levier sélecteur de la transmission au point mort (N).
4. Si le véhicule est équipé de la suspension pneumatique Quadra-Lift, assurez-vous qu'il est réglé à la hauteur de caisse normale.

NOTA :

- Les conditions des étapes 1 à 4 doivent être présentes avant que vous n'appuyiez sur le bouton N (POINT MORT) et doivent demeurer en vigueur jusqu'à ce que le passage soit terminé. Si une de ces conditions n'est pas présente avant d'appuyer sur le bouton N (point mort) ou n'est plus en vigueur pendant le passage, le témoin N (point mort) clignotera continuellement jusqu'à ce que toutes les conditions soient présentes ou jusqu'à ce que vous relâchiez le bouton.
- Le commutateur d'allumage doit se trouver à la position ON/RUN (MARCHE) pour que le changement ait lieu et pour que les témoins de position soient fonctionnels. Si le commutateur d'allumage ne se trouve pas à la position ON/RUN (MARCHE), le changement n'aura pas lieu et aucun témoin de position ne s'allumera ou ne clignotera.
- Le clignotement du témoin N (POINT MORT) signifie que les conditions de passage n'ont pas été remplies.
- Si le véhicule est équipé du système de suspension pneumatique Quadra-Lift, le moteur doit être mis en marche et tourner pendant un minimum de 60 secondes (avec toutes les portières fermées) au moins une fois toutes les 24 heures. Ce procédé permet à la suspension pneumatique d'ajuster la hauteur de caisse du véhicule pour compenser l'influence de la température.
- Pour engager/dégager le frein de stationnement électrique, le commutateur d'allumage doit être positionné à ON/RUN (MARCHE).

5. À l'aide de la pointe d'un stylo ou d'un objet similaire, maintenez enfoncé le bouton N (point mort) encastré de la boîte de transfert (situé près du sélecteur) pendant cinq secondes. Le témoin derrière le symbole N (point mort) commencera à clignoter en rouge pour indiquer que le passage de rapport est en cours. Le témoin arrête de clignoter (s'allume en continu) lorsque le passage à la position N (Point mort) est terminé. Le message « 4WD Neutral Warning Vehicle May Move Even in Park » (Avertissement : 4 roues motrices en mode point mort, le véhicule pourrait bouger même en position P) apparaîtra dans le groupe d'instruments.



Bouton N (point mort)

6. Lorsque le passage est terminé et que le témoin N (POINT MORT) reste allumé, relâchez le bouton N (POINT MORT).
7. Déplacez le levier de vitesses de la transmission à la position R (MARCHE ARRIÈRE) ou D (MARCHE AVANT).
8. Relâchez la pédale de frein pendant cinq secondes et assurez-vous que le véhicule demeure immobile.

9. Maintenez la pédale de frein enfoncée. Placez le levier de vitesses de la transmission à la position N (POINT MORT).
10. Appliquez le frein de stationnement électrique.
11. Avec la transmission et la boîte de transfert à la position N (POINT MORT), appuyez sur le bouton ENGINE START/STOP (DÉMARRAGE/ARRÊT DU MOTEUR) et maintenez-le enfoncé jusqu'à ce que le moteur s'arrête. Assurez-vous que le véhicule soit en position RUN (MARCHE) et que le moteur est coupé.
12. Placez le sélecteur de rapport de transmission à la position P (STATIONNEMENT). Relâchez la pédale de frein.
13. Fixez le véhicule au véhicule tracteur au moyen d'une barre de remorquage.
14. Relâchez le frein de stationnement électrique. Assurez-vous que le véhicule soit en position RUN (MARCHE) et que le moteur est coupé.
15. Appuyez deux fois sur le bouton ENGINE START/STOP (DÉMARRAGE/ARRÊT DU MOTEUR) (sans appuyer sur la pédale de frein) pour placer le commutateur d'allumage à la position d'arrêt.

Sortir de la position N (point mort)

Utilisez la procédure suivante pour préparer votre véhicule à l'usage normal :

1. Immobilisez le véhicule et maintenez-le fixé au véhicule tracteur.
2. Appliquez le frein de stationnement électrique.
3. Faites démarrer le moteur.

NOTA :

- Les conditions des étapes 1 à 5 doivent être présentes avant que vous n'appuyiez sur le bouton N (POINT MORT) et doivent demeurer en vigueur jusqu'à ce que le passage soit terminé. Si une de ces conditions n'est pas présente avant d'appuyer sur le bouton ou n'est plus en vigueur pendant le passage, le témoin N (POINT MORT) clignotera continuellement jusqu'à ce que toutes les conditions soient présentes ou jusqu'à ce que vous relâchiez le bouton.
 - Le commutateur d'allumage doit se trouver à la position ON/RUN (MARCHE) pour que le changement ait lieu et pour que les témoins de position soient fonctionnels. Si le commutateur d'allumage ne se trouve pas à la position ON/RUN (MARCHE), le changement n'aura pas lieu et aucun témoin de position ne s'allumera ou ne clignotera.
 - Le clignotement du témoin N (POINT MORT) signifie que les conditions de passage n'ont pas été remplies.
4. Maintenez la pédale de frein enfoncée.
 5. Mettez le levier sélecteur de la transmission au point mort (N).
 6. À l'aide de la pointe d'un stylo ou d'un objet similaire, maintenez enfoncé le bouton N (point mort) encastré de la boîte de transfert (situé près du sélecteur) pendant deux secondes.



Bouton N (point mort)

7. Lorsque le témoin N (point mort) s'éteint, relâchez le bouton N (point mort). Une fois le bouton N relâché, la boîte de transfert passe à la position indiquée par le commutateur de sélection.
8. Placez le levier de vitesses de la transmission en position P (stationnement). Coupez le contact.
9. Relâchez la pédale de frein.
10. Débranchez le véhicule du véhicule tracteur.
11. Faites démarrer le moteur.
12. Maintenez la pédale de frein enfoncée.
13. Relâchez le frein de stationnement électrique.
14. Placez la transmission aux positions R (MARCHE ARRIÈRE) ou D (MARCHE AVANT), relâchez la pédale de frein, puis vérifiez que le véhicule fonctionne normalement.

CONSEILS DE CONDUITE

CONSEILS DE CONDUITE SUR ROUTE

Les véhicules utilitaires sont dotés d'une garde au sol plus élevée et d'une voie plus étroite qui les rend capables de meilleures performances dans diverses conditions de conduite tout terrain. Des caractéristiques particulières de conception leur confèrent un centre de gravité plus élevé que celui des véhicules de tourisme conventionnels.

Un des avantages de la garde au sol plus élevée est la meilleure vue que vous avez sur la route, ce qui vous permet de parer aux problèmes. En revanche, cette garde au sol élevée fait en sorte que les véhicules n'ont pas été conçus pour virer aux mêmes vitesses que les véhicules de tourisme conventionnels, tout comme les voitures sport surbaissées ne sont pas conçues pour fonctionner de manière satisfaisante dans des conditions tout terrain. Évitez les virages serrés et les manœuvres brusques. Comme pour tout autre véhicule de ce type, vous risquez une perte de maîtrise et un capotage si vous ne conduisez pas correctement ce véhicule.

CONSEILS SUR LA CONDUITE HORS ROUTE

Système de suspension pneumatique Quadra-Lift – selon l'équipement

Lors de la conduite hors route, il est conseillé de sélectionner la plus basse hauteur du véhicule qui peut être utilisée pour libérer l'obstacle actuel ou le terrain. La hauteur du véhicule doit ensuite être élevée selon les conditions changeantes du terrain.

Le sélecteur Selec-Terrain modifie automatiquement la hauteur du véhicule à la hauteur optimale selon la position du sélecteur Selec-Terrain. La hauteur par défaut du véhicule peut être modifiée pour chaque mode du système Selec-Terrain au moyen des commutateurs de suspension pneumatique utilisés normalement

↳ page 143.

Conditions d'utilisation du mode 4WD LOW (4 roues motrices gamme basse) – selon l'équipement

En conduite hors route, passez au mode 4WD LOW (4 ROUES MOTRICES GAMME BASSE) pour obtenir une meilleure adhérence. Cette gamme devrait se limiter aux situations extrêmes comme la neige, la boue ou le sable profonds où une adhérence supplémentaire est nécessaire à basse vitesse. Évitez de rouler à plus de 40 km/h (25 mi/h) en mode 4WD LOW (4 roues motrices gamme basse).

AVERTISSEMENT!

Ne conduisez pas dans le mode 4WD LOW (4 roues motrices gamme basse) sur une chaussée sèche, car vous risqueriez d'endommager la transmission. Le mode 4WD LOW (4 roues motrices gamme basse) verrouille ensemble les transmissions avant et arrière et ne permet pas une réaction de différentiel entre les arbres de transmission avant et arrière. La conduite dans le mode 4WD LOW (4 roues motrices gamme basse) entraîne le grippage de la transmission; utilisez cette gamme uniquement sur les chaussées mouillées ou glissantes.

Conduite dans l'eau

Bien que votre véhicule puisse traverser des nappes d'eau, vous devriez prendre certaines précautions avant d'entrer dans l'eau.

NOTA :

Votre véhicule peut passer un gué d'une profondeur maximale de 20 po (51 cm), en traversant des petites rivières ou des ruisseaux. Pour optimiser le rendement du système de chauffage et de ventilation de votre véhicule, il est recommandé de sélectionner le mode de recirculation d'air lorsque vous passez un gué.

MISE EN GARDE!

Lorsque vous conduisez dans l'eau, ne roulez pas à plus de 8 km/h (5 mi/h). Vérifiez toujours la profondeur de l'eau avant d'y pénétrer et vérifiez tous les liquides par la suite. La conduite dans l'eau peut causer des dommages qui peuvent ne pas être couverts par la garantie limitée de véhicule neuf.

La conduite dans l'eau d'une profondeur supérieure à quelques centimètres (pouces) exige des précautions additionnelles pour assurer la sécurité et prévenir les dommages à votre véhicule. Si vous devez traverser une accumulation d'eau, tentez de déterminer la profondeur et l'état du fond (et l'emplacement des obstacles) avant d'y pénétrer. Procédez avec prudence et maintenez une vitesse contrôlée stable de moins de 8 km/h (5 mi/h) dans l'eau profonde pour minimiser les effets de vagues.

Nappe d'eau

Si l'eau s'écoule rapidement et s'élève (comme les écoulements lors d'un orage), évitez de la traverser jusqu'à ce que le niveau d'eau et le débit diminuent. Si vous devez traverser l'eau qui s'écoule, évitez des profondeurs dépassant 9 po (23 cm). L'eau qui s'écoule peut éroder le lit et entraîner votre véhicule dans des eaux plus profondes. Déterminez des points de sortie en aval du point d'entrée pour tenir compte de la dérive.

Eau stagnante

Évitez de rouler dans l'eau stagnante d'une profondeur supérieure à 60 cm (24 po) et réduisez la vitesse en conséquence pour minimiser les effets de vagues. La vitesse maximale est de 8 km/h (5 mi/h).

Entretien

Après avoir roulé dans l'eau profonde, vérifiez les liquides et les lubrifiants du véhicule (huile moteur, huile de la transmission, huile pour ponts, huile pour boîte de transfert) pour vous assurer qu'ils n'ont pas été contaminés. Vidangez tout liquide contaminé (d'apparence laiteuse ou mousseuse) dès que possible pour prévenir les dommages aux composants.

Conduite dans la neige, la boue et le sable

Dans la neige abondante, lorsque vous remorquez une charge ou pour une maîtrise accrue à basse vitesse, placez la transmission à un rapport inférieur, puis placez la boîte de transfert à la gamme 4WD BAS (4 roues motrices GAMME BASSE) au besoin ➔ page 143. Rétrogradez uniquement pour continuer à avancer. Un surrégime du moteur peut causer le patinage des roues et faire perdre la motricité.

Évitez de rétrograder brusquement sur les routes glaciaées ou glissantes, car le freinage moteur peut causer un patinage et une perte de maîtrise du véhicule.

Montée de pente**NOTA :**

Avant de tenter de monter une pente, déterminez les conditions au niveau de la crête et de l'autre côté.

Avant de monter une pente abrupte, placez la transmission à un rapport inférieur et la boîte de transfert à la gamme 4WD LOW (4 ROUES MOTRICES GAMME BASSE). Utilisez le PREMIER rapport et le mode 4WD LOW (4 roues motrices GAMME BASSE) pour la conduite sur des pentes très abruptes.

Si le moteur cale ou si vous commencez à perdre votre élan en montant une pente abrupte, laissez votre véhicule s'arrêter et appuyez immédiatement sur les freins. Redémarrez le moteur et passez à la position R (MARCHE ARRIÈRE). Reculez lentement vers le bas de la pente en laissant le frein moteur par compression vous aider à réguler votre vitesse. Appuyez légèrement sur les freins si vous en avez besoin pour maîtriser la vitesse du véhicule afin d'éviter le blocage ou le patinage des pneus.

AVERTISSEMENT!

Si le moteur s'étouffe, que vous perdez votre élan ou que vous n'arrivez pas à atteindre le sommet d'une colline ou d'une pente raide, n'essayez jamais de faire demi-tour. Le véhicule pourrait se renverser et faire des tonneaux. Reculez toujours prudemment, tout droit vers le bas de la pente, en MARCHE ARRIÈRE (R). Ne reculez jamais sur une pente au POINT MORT (N) en utilisant seulement les freins.

N'oubliez pas qu'il ne faut jamais conduire en diagonale sur une pente. Conduisez toujours tout droit, en montant ou en descendant.

Si les roues commencent à patiner à l'approche de la crête, relâchez légèrement la pédale d'accélérateur et continuez à avancer en tournant lentement les roues avant. Cette manœuvre fait adhérer les roues à la surface et assure généralement une adhérence suffisante pour terminer la montée.

Traction en descente

Lorsque vous descendez des montagnes ou des pentes, utilisez le limiteur de vitesse en descente ou le régulateur de vitesse de sélection pour éviter des freinages répétés et appuyés.

Si le véhicule n'est pas équipé du limiteur de vitesse en descente ou du régulateur de vitesse de sélection, utilisez la méthode suivante :

Placez la transmission à un rapport inférieur et la boîte de transfert en position 4WD LOW (4 ROUES MOTRICES GAMME BASSE). Laissez le véhicule descendre lentement la pente avec les quatre roues tournant contre la résistance de compression du moteur. Cela vous permettra de maîtriser la vitesse et la direction du véhicule.

Lorsque vous descendez des montagnes ou des collines, un freinage répété peut entraîner la surchauffe des freins et la perte éventuelle de la capacité de freinage. Évitez des freinages répétés et appuyés en rétrogradant autant que possible.

Après la conduite hors route

La conduite hors route impose plus de contraintes sur votre véhicule que la conduite sur la plupart des routes. Après avoir conduit hors route, il est toujours avisé de vérifier s'il y a des dommages. Vous pouvez ainsi remédier immédiatement aux problèmes et maintenir votre véhicule prêt quand vous en avez besoin.

- Inspectez en détail la sous-carrosserie de votre véhicule. Vérifiez si les pneus, la structure de la carrosserie, la direction, la suspension et le système d'échappement sont endommagés.
- Vérifiez la présence de boue ou de débris dans le radiateur et nettoyez, au besoin.
- Vérifiez si les attaches filetées ne sont pas desserrées, particulièrement sur le châssis, les composants du groupe motopropulseur, la direction et la suspension. Resserrez-les au besoin, et serrez-les, si nécessaire, aux valeurs de couple spécifiées dans le manuel d'atelier.
- Vérifiez l'accumulation de végétation ou de broussailles. De tels débris constituent un risque d'incendie. En outre, ils peuvent dissimuler des dommages aux canalisations de carburant, aux flexibles de freins, aux joints de planétaire et aux arbres de transmission.
- Après une utilisation prolongée dans la boue, le sable, l'eau ou des conditions salissantes similaires, faites vérifier le radiateur, le ventilateur, les disques et les garnitures de frein, les roues et les chapes d'essieu, puis faites-les nettoyer dès que possible.

AVERTISSEMENT!

Un matériau abrasif dans une partie quelconque des freins peut causer une usure excessive ou un freinage imprévisible. Vous pourriez ne pas bénéficier de la puissance de freinage nécessaire pour éviter une collision. Si vous avez utilisé votre véhicule dans des conditions salissantes, faites vérifier et nettoyer vos freins dès que possible.

- Si vous ressentez des vibrations inhabituelles après avoir conduit dans la boue, la neige fondante ou autres éléments similaires, recherchez des accumulations de matière sur les jantes. Des matières ainsi compactées peuvent causer un déséquilibre des roues et dégager celles-ci suffit à corriger la situation.

MULTIMÉDIA

SYSTÈMES UCONNECT

Pour obtenir des renseignements détaillés concernant votre système Uconnect 5/5 NAV avec écran de 10,1 po ou votre système Uconnect 5 NAV avec écran de 12 po, consultez le supplément du manuel d'instruction de la radio Uconnect.

NOTA :

Les images du système Uconnect ne sont fournies qu'à des fins explicatives et ne représentent pas avec exactitude le logiciel de votre véhicule.

CYBERSÉCURITÉ

Selon ce qui est applicable, votre véhicule peut avoir la capacité d'envoyer ou de recevoir de l'information d'un réseau filaire ou sans fil. Ces données permettent aux systèmes et aux fonctions du véhicule de fonctionner correctement.

Votre véhicule peut être équipé de certaines fonctions de sécurité pour réduire le risque d'accès non autorisé et illégal aux systèmes et aux communications sans fil du véhicule. La technologie logicielle du véhicule continue d'évoluer avec le temps et FCA US LLC, en collaboration avec ses fournisseurs, évalue et prend les mesures appropriées au besoin. Comme toujours, si vous constatez un comportement inhabituel, communiquez immédiatement avec un concessionnaire autorisé  page 404 ou reportez-vous au manuel d'instructions pour la radio Uconnect pour les coordonnées détaillées de contact.

Le risque d'accès non autorisé et illégal aux systèmes du véhicule peut toujours exister, même si la version la plus récente du logiciel du véhicule (tel que le logiciel du système Uconnect) est installée.

AVERTISSEMENT!

- Insérez SEULEMENT les appareils/composants multimédias de confiance dans votre véhicule. Un dispositif multimédia d'origine inconnue pourrait possiblement contenir des logiciels malveillants et si vous l'installez dans votre véhicule, il peut augmenter le risque d'endommagement des systèmes du véhicule.
- Comme toujours, si vous observez un comportement inhabituel du véhicule, communiquez immédiatement avec un concessionnaire autorisé.

NOTA :

Pour contribuer à améliorer l'expérience utilisateur, les fonctions, la stabilité, etc., et minimiser le risque d'une violation de sécurité, les propriétaires de véhicule devraient visiter régulièrement www.driveuconnect.com (résidents des É.-U.) ou www.driveuconnect.ca (résidents du Canada) pour de l'information sur les mises à jour disponibles pour le logiciel Uconnect.

RÉGLAGES DU SYSTÈME UCONNECT

Le système Uconnect utilise une combinaison de boutons situés sur l'écran tactile et de boutons situés sur la plaque frontale au centre du tableau de bord. Ces boutons vous permettent d'accéder aux fonctions programmables par l'utilisateur et de les modifier. Plusieurs des caractéristiques peuvent varier en fonction du véhicule.

Les boutons situés sur la plaque frontale se trouvent en dessous ou à côté du système Uconnect au centre du tableau de bord. De plus, un bouton de commande « SCROLL/ENTER » (DÉFILEMENT-ENTRÉE) se trouve sur le côté droit. Tournez le bouton de commande pour faire défiler les menus et modifier les réglages. Appuyez sur le centre du bouton de commande une ou plusieurs fois pour sélectionner ou modifier un réglage.

Le système Uconnect peut également être muni des boutons SCREEN OFF (ÉCRAN ÉTEINT) et MUTE (MISE EN SOURDINE) situés sur la plaque frontale.

Appuyez sur le bouton SCREEN OFF (ÉCRAN ÉTEINT) sur la plaque frontale pour éteindre l'écran du système Uconnect. Appuyez à nouveau sur le bouton ou appuyez sur l'écran pour allumer celui-ci.

Appuyez sur le bouton fléché de retour pour sortir d'un menu ou d'une certaine option du système Uconnect.

Maintenez le bouton Power (Alimentation) de la plaque frontale de la radio enfoncé pendant au moins 15 secondes afin de réinitialiser la radio.

FONCTIONS PROGRAMMABLES PAR L'UTILISATEUR

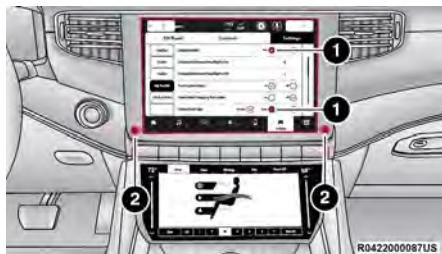

**Système Uconnect 5 AVEC NAVIGATION avec écran de
12 po**

- 1 - Boutons du système Uconnect situés sur l'écran tactile
2 - Boutons du système Uconnect situés sur la plaque frontale

Appuyez sur le bouton Vehicle (Véhicule), puis appuyez sur l'onglet Settings (Réglages) au haut de l'écran tactile. Dans ce menu, le système Uconnect vous permet d'accéder à toutes les fonctions programmables disponibles.

NOTA :

- Appuyez sur le bouton Open/Close (Ouvrir/Fermer) sur l'écran Confort et commodité avant pour accéder à l'écran rétractable.
- Lorsque vous effectuez une sélection, appuyez sur le bouton de l'écran tactile pour accéder au menu voulu. Une fois le menu voulu sélectionné, appuyez brièvement sur l'option de réglage préférée jusqu'à ce qu'une coche s'affiche à côté du réglage, indiquant que ce dernier a été sélectionné. Une fois le réglage effectué, appuyez sur le bouton Vehicle (Véhicule) pour quitter cet écran. Appuyez sur les boutons fléchés vers le haut ou vers le bas à la droite de l'écran pour parcourir vers le haut ou vers le bas parmi les réglages disponibles.
- Seulement une zone à la fois de l'écran tactile peut être sélectionnée.
 - Ces réglages peuvent varier en fonction des options du véhicule.

Display (Affichage)

Lorsque le bouton Display (Affichage) est enfoncé sur l'écran tactile, le système affiche les options associées au thème (selon l'équipement), à la luminosité et à la couleur de l'écran tactile. Les réglages disponibles sont les suivants :

NOTA :

Ces réglages peuvent varier en fonction des options du véhicule.

Nom de réglage	Description
Language (Langue)	Ce réglage modifie la langue utilisée par le système Uconnect et l'affichage du groupe d'instruments. Les langues proposées sont : English (Anglais), Italiano (Italien), Français et Español (Espagnol).
Mode d'affichage	Ce réglage vous permet de définir manuellement la luminosité ou de laisser le système la régler automatiquement. Le réglage « Auto » (Automatique) permet au système de régler automatiquement la luminosité de l'affichage. Le réglage « Manual » (Manuel) permet à l'utilisateur de régler la luminosité de l'affichage.
Luminosité de l'affichage avec les phares allumés	Ce réglage vous permet de définir la luminosité lorsque les phares sont allumés. Pour accéder à ce réglage, le mode d'affichage doit être défini au mode « Manual » (Manuel). Le réglage « + » augmente la luminosité; le réglage « - » réduit la luminosité.
Luminosité de l'affichage avec les phares éteints	Ce réglage vous permet de définir la luminosité lorsque les phares sont éteints. Pour accéder à ce réglage, le mode d'affichage doit être défini au mode « Manual » (Manuel). Le réglage « + » augmente la luminosité; le réglage « - » réduit la luminosité.
Set Theme (Définir le thème)	Ce réglage vous permet de changer le thème d'affichage.
Mode Thème	Ce réglage vous permet d'ajuster la luminosité de votre thème. Les options de réglage sont « Light » (Clair), « Dark » (Sombre) et « Auto » (Automatique). Sélectionnez-les pour voir les thèmes en mode clair ou sombre. Le mode « Auto » (Automatique) modifie le thème avec les témoins.
Unités	Ce réglage vous permet de changer les unités. Le réglage modifie indépendamment chaque unité de mesure de vitesse (km/h ou mi/h), de distance (km ou mi), de consommation actuelle (l/ 100 km, km/l, mi/gal [É.-U.] ou mi/gal [R.-U.]), de pression (lb/po ² , kPa ou bar) et de température (°C ou °F).
Touchscreen Beep (Signal sonore de l'écran tactile)	Ce réglage vous permet d'activer ou de désactiver le signal sonore de l'écran tactile.
Show Main Category Bar Labels (Afficher les étiquettes de la barre de catégorie principale)	Ce réglage vous permet d'activer ou de désactiver les étiquettes de la barre de catégorie principale inférieure.
Temporisation de l'écran commande	Ce réglage vous permet de définir la fermeture automatique de l'écran de commande après cinq secondes ou de demeurer allumé jusqu'à sa fermeture manuelle.

Nom de réglage	Description
Navigation dans la fenêtre contextuelle relative au prochain virage affichée dans le groupe d'instruments	Ce réglage affiche les messages guides de navigation à l'affichage du groupe d'instruments.
Phone Pop-ups Displayed In Cluster (Affichage des fenêtres contextuelles relatives au téléphone dans le groupe d'instruments)	Ce réglage affiche les messages et les notifications d'un téléphone intelligent à l'affichage du groupe d'instruments.
Message Pop-ups Displayed With Button Press (Fenêtres contextuelles de message affichées en appuyant sur le bouton)	Ce réglage active ou désactive les notifications de message.
Fenêtres contextuelles « Prêt à conduire »	Ce réglage active les fenêtres contextuelles Ready To Drive (Prêt à conduire) à l'affichage du groupe d'instruments.

Entertainment Screens (Écrans de divertissement)

Lorsque vous appuyez sur le bouton Entertainment Screens (Écrans de divertissement) de l'écran tactile, le système affiche les différentes options associées aux fonctions du système de divertissement du véhicule.

NOTA :

Ces réglages peuvent varier en fonction des options du véhicule.

Nom de réglage	Description
Passenger Screen Permissions (Permissions de l'écran du passager)	Ce réglage permet d'activer ou de désactiver les permissions de l'écran du passager. Les options disponibles pour ce réglage sont « Navigation » (Navigation), « Device Manager » (Gestionnaire d'appareils) et « Uconnect Theater » (Uconnect Theater). Toutes ces options peuvent être réglées à « On » (Activé) ou à « Off » (Désactivé).
Rear Seat Screen Permissions (Permissions de l'écran du siège arrière)	Ce réglage permet d'activer ou de désactiver les permissions de l'écran du siège arrière. Les options « On » (Activé) et « Off » (Désactivé) se trouvent sous « Navigation » (Navigation).

Mon profil

Lorsque vous appuyez sur le bouton My Profile (Mon profil) de l'écran tactile, le système affiche les options associées aux profils du véhicule.

NOTA :

Ces réglages peuvent varier en fonction des options du véhicule.

Nom de réglage	Description
Language (Langue)	Ce réglage modifie la langue utilisée par le système Uconnect et l'affichage du groupe d'instruments. Les langues proposées sont : English (Anglais), Italiano (Italien), Français et Español (Espagnol).
Mode d'affichage	Ce réglage modifie l'écran de radio à « Auto » (Automatique) ou « Manual » (Manuel). « Manual » (Manuel) permet une personnalisation plus poussée de l'écran de radio.
Luminosité de l'affichage avec les phares allumés	Ce réglage vous permet de définir la luminosité lorsque les phares sont allumés. Pour accéder à ce réglage, le mode d'affichage doit être défini au mode « Manual » (Manuel). Le réglage « + » augmente la luminosité; le réglage « - » réduit la luminosité.
Luminosité de l'affichage avec phares éteints	Ce réglage vous permet de définir la luminosité lorsque les phares sont éteints. Pour accéder à ce réglage, le mode d'affichage doit être défini au mode « Manual » (Manuel). Le réglage « + » augmente la luminosité; le réglage « - » réduit la luminosité.
Set Theme (Définir le thème)	Ce réglage vous permet de changer le thème d'affichage.
Mode Thème	Ce réglage vous permet d'ajuster la luminosité de votre thème. Les options de réglage sont « Light » (Clair), « Dark » (Sombre) et « Auto » (Automatique). Sélectionnez-les pour voir les thèmes en mode clair ou sombre. Le mode « Auto » (Automatique) modifie le thème avec les témoins.
Unités	Ce réglage vous permet de changer les unités. Le réglage modifie indépendamment chaque unité de mesure de vitesse (km/h ou mi/h), de distance (km ou mi), de consommation actuelle (l/ 100 km, km/l, mi/gal [É.-U.] ou mi/gal [R.-U.]), de pression (lb/po ² , kPa ou bar) et de température (°C ou °F).
Touchscreen Beep (Signal sonore de l'écran tactile)	Ce réglage vous permet d'activer ou de désactiver le signal sonore de l'écran tactile.
Show Main Category Bar Labels (Afficher les étiquettes de la barre de catégorie principale)	Ce réglage permet d'activer ou de désactiver l'affichage des étiquettes de la barre de catégorie principale.
Navigation dans la fenêtre contextuelle relative au prochain virage affichée dans le groupe d'instruments	Ce réglage affiche les messages guides de navigation à l'affichage du groupe d'instruments.

Nom de réglage	Description
Phone Pop-ups Displayed In Cluster (Affichage des fenêtres contextuelles relatives au téléphone dans le groupe d'instruments)	Ce réglage affiche les messages et les notifications d'un téléphone intelligent à l'affichage du groupe d'instruments.
Message Pop-ups Displayed With Button Press (Fenêtres contextuelles de message affichées en appuyant sur le bouton)	Ce réglage active ou désactive les notifications de message.
System Text Size (Taille du texte système)	Ce réglage vous permet de modifier la taille du texte à la radio : « Standard », « Large » (Grand) ou « Taller » (Plus haut).
Format de l'heure	Ce réglage vous permet de définir le format de l'heure (AM/PM). Le réglage « Sync Time With GPS » (Synchroniser l'heure avec le système GPS) doit être désactivé pour que ce réglage soit offert. Le réglage « 12 hrs » définit l'heure au format 12 heures. Le réglage « 24 hrs » définit l'heure au format 24 heures.
Voice Options (Options vocales)	Ce réglage vous permet de modifier de la radio pour qu'elle utilise une voix « Male » (Masculine) ou « Female » (Féminine).
Wake Up Word (Mot de réveil)	Ce réglage vous permet de définir le mot de « réveil » du système. L'une des options disponibles est « Hey Uconnect » (Hé Uconnect).
Voice Barge-in (Intervention vocale)	Ce réglage vous permet d'activer ou de désactiver l'intervention vocale. Pour obtenir de plus amples renseignements sur l'intervention vocale, consultez le manuel d'instructions du système Uconnect.
Show Command List (Afficher la liste de commandes)	Ce réglage permet d'activer ou de désactiver l'affichage de la liste de commandes.
Ambient Color Personalization (Personnalisation de la couleur ambiante)	Ce réglage vous achemine vers un nouveau menu, qui vous permet de modifier la couleur de l'éclairage ambiant dans l'habitacle.
Radio Off Delay (Mise hors fonction temporisée de la radio)	Ce réglage maintient la radio en fonction pendant le délai sélectionné après l'arrêt du véhicule. Les options possibles sont « 0 sec », « 45 sec », « 5 min » et « 10 min ».
Radio Off With Door (Mise hors fonction de la radio au moyen de la portière)	Ce réglage garde la radio allumée lorsqu'une portière est ouverte ou que le délai défini pour l'option Radio Off Delay (Mise hors fonction temporisée de la radio) est atteint. Les réglages disponibles sont « On » (Activé) et « Off » (Désactivé).
Délai d'alimentation après coupure	Ce réglage maintient certaines caractéristiques électriques en fonction après la coupure du moteur. Lorsque l'une des portières est ouverte, le système électronique est alors désactivé. Les réglages possibles sont « 0 sec », « 45 sec », « 5 min » et « 10 min ».
Fenêtres contextuelles pour placer des tiroirs d'applications dans vos favoris	Ce réglage vous permet de placer des fenêtres contextuelles de tiror d'applications dans vos favoris avec les options « On » (Activé) et « Off » (Désactivé).

Nom de réglage	Description
App Drawer Unfavoriting Pop-ups (Fenêtres contextuelles pour retirer de vos favoris des tiroirs d'applications)	Ce réglage vous permet de retirer de vos favoris des fenêtres contextuelles de tiroir d'applications avec les options « On » (Activé) et « Off » (Désactivé).
New Text Message Pop-ups (Notifications contextuelles de nouveau télémessage)	Ce réglage vous permet de recevoir des notifications contextuelles de nouveau télémessage. Les réglages disponibles sont « On » (Activé) et « Off » (Désactivé).
Missed Calls Message (Message d'appel manqué)	Ce réglage vous permet de recevoir des notifications contextuelles d'appel manqué. Les réglages disponibles sont « On » (Activé) et « Off » (Désactivé).
Navigation Pop-ups (Fenêtres contextuelles de navigation)	Ce réglage vous permet de recevoir des notifications contextuelles de navigation. Les réglages disponibles sont « On » (Activé) et « Off » (Désactivé).
Navigation Settings (Paramètres de navigation)	Ce réglage vous redirige vers la liste des réglages du système de navigation. Consultez le manuel d'instructions du système Uconnect.
Auto-On Driver Heated/Ventilated Seat & Heated Steering Wheel With Vehicle Start (Siège chauffant et ventilé et volant chauffant activés automatiquement au démarrage du véhicule)	Ce réglage active le système de confort du véhicule et les sièges chauffants ou le volant chauffant lorsque le véhicule a été démarré à distance ou que le contact a été mis. Le réglage « Off » (Désactivé) n'active pas les systèmes de confort. Le réglage « Remote Start » (Démarrage à distance) active seulement les systèmes de confort lorsque le démarrage à distance est utilisé. Le réglage « All Start » (Tous les démarrages) active les systèmes de confort, peu importe la manière dont le véhicule a été démarré.
Réglages audio	Ce réglage ouvre le sous-menu qui contient les réglages audio ➔ page 235.
Services Traffic et Travel de TomTom	Ce réglage active ou désactive les services de circulation et de déplacement TomTom (selon l'équipement). Un abonnement actif est requis pour que cette fonctionnalité soit active.
Reset App Drawer to Default Order (Réinitialiser le tiroir d'applications à l'ordre par défaut)	Ce réglage réinitialise le tiroir d'applications à sa disposition d'usine par défaut.
Restore Settings to Default (Restaurer les réglages aux valeurs par défaut)	Ce réglage réinitialise tous les réglages précédemment modifiés à leurs valeurs d'usine par défaut.
More Profile Options (Autres options de profil)	Ce réglage vous donne accès à d'autres options de profil.

Sécurité et aide à la conduite

Lorsque vous appuyez sur le bouton Safety/Driving Assistance (Sécurité/Aide à la conduite) de l'écran tactile, le système affiche les options associées aux réglages de sécurité du véhicule. Ces options peuvent varier selon les caractéristiques dont votre véhicule est muni. Les réglages peuvent être présentés sous la forme d'une liste ou au sein de sous-dossiers à l'écran. Pour accéder à un sous-dossier, sélectionnez le dossier souhaité; les options disponibles qui sont associées à cette caractéristique seront alors affichées à l'écran.

NOTA :

Ces réglages peuvent varier en fonction des options du véhicule.

Nom de réglage	Description
Système d'avertissement de collision frontale – Situé dans le sous-menu Freinage d'urgence automatique	Ce réglage active ou désactive le système d'avertissement de collision frontale (FCW). Le réglage « Off » (Désactivé) désactive le système d'avertissement de collision frontale. Le réglage « Warning Only » (Avertissement seulement) ne fournit qu'une alarme sonore lorsqu'une collision est détectée. Le réglage « Warning + Active Braking » (Avertissement et freinage actif) fournit une alarme sonore et applique une certaine pression de freinage lorsqu'une collision est détectée.
Sensibilité du système d'avertissement de collision frontale – Situé dans le sous-menu Freinage d'urgence automatique	Ce réglage modifie la distance à laquelle l'alarme du système d'avertissement de collision frontale retentit. Avec le réglage « Medium » (Moyen), le système d'avertissement de collision frontale fait retentir l'alarme lorsqu'un objet est visible et qu'une possibilité de collision est détectée. Avec le réglage « Near » (Près), le système d'avertissement de collision frontale fait retentir l'alarme lorsque l'objet est plus près du véhicule. Avec le réglage « Far » (Éloigné), le système d'avertissement de collision frontale fait retentir l'alarme lorsqu'un objet est à une distance éloignée du véhicule.
Freinage d'urgence avec dispositif de détection de piétons – Situé dans le sous-menu Freinage d'urgence automatique	Ce réglage active ou désactive le système de freinage d'urgence avec détection des piétons. Ce réglage est situé dans la fonction « Automatic Emergency Braking » (Freinage d'urgence automatique).
Active Driving Assist Steering Wheel Vibration (Vibration du volant pour l'aide active à la conduite)	Ce réglage active ou désactive la vibration du volant pour l'aide active à la conduite.
Gestion de Voie Active	Ce réglage alerte le conducteur en faisant vibrer le volant ou donnant un coup de volant lorsqu'une sortie de voie est détectée. Les options offertes dans le système de gestion active de voie sont, pour la gestion de voie, « Vibration Only » (Vibration seulement), « Steering Assist Only » (Assistance au volant seulement) et « Vibration + Steering Assist » (Vibration et assistance au volant); pour l'avertissement de voie, « Early » (Précoce), « Medium » (Moyen) et « Late » (Tardif); pour la force de vibration « Low » (Faible), « Medium » (Moyen) et « High » (Élevé); et pour l'assistance au volant, « Low » (Faible), « Medium » (Moyenne) et « High » (Élevée).
Traffic Sign Assist (Aide sur les panneaux de signalisation)	Ce réglage active ou désactive la fonction d'aide sur les panneaux de signalisation.

Nom de réglage	Description
Traffic Sign Assist Warning (Avertissement d'aide sur les panneaux de signalisation)	Ce réglage vous permet de régler le type d'avertissement associé au panneau de signalisation. Les options disponibles sont « Off » (Désactivé), « Visual » (Visuel) et « Visual + Chime » (Visuel et sonore).
Night Vision Video Warning (Avertissement vidéo de vision nocturne)	Ce réglage active ou désactive l'avertissement vidéo de vision nocturne ainsi que le témoin vert ou gris du groupe d'instruments.
ParkSense	Ce réglage modifie le type d'alerte ParkSense lorsqu'un objet est détecté à proximité et peut être accompagné d'un support sonore et visuel.
Front ParkSense Volume (Volume du système ParkSense avant)	Ce réglage modifie le volume du système ParkSense avant. Les réglages disponibles sont « Low » (Faible), « Medium » (Moyen) et « High » (Élevé).
Rear ParkSense Volume (Volume du système ParkSense arrière)	Ce réglage modifie le volume du système ParkSense arrière. Les réglages disponibles sont « Low » (Faible), « Medium » (Moyen) et « High » (Élevé).
Mode du système ParkSense actif	Ce réglage ajuste le niveau de contrôle du véhicule lorsque Active ParkSense Mode (Mode du système ParkSense actif) est actif. Les réglages disponibles sont « Full Auto » (Entièrement automatique) et « Steering Only » (Direction seulement)
Signal sonore de proximité ParkSense actif	Ce réglage active ou désactive le signal sonore de proximité ParkSense actif.
Avertissement relatif à la distance latérale	Ce réglage ajuste l'avertissement relatif à la distance latérale. Les choix disponibles sont : « Off » (Hors fonction), « Sound Only » (Son seulement) ou « Sound and Display » (Son et affichage).
Drowsy Driver Alert (Alerte de somnolence du conducteur)	Ce réglage surveille les habitudes de conduite du conducteur et l'informe de tout changement, qui pourrait signifier que le conducteur est somnolent. Les options disponibles sont « On » (Activé) et « Off » (Désactivé).
Blind Spot Alert (Alarme d'angle mort)	Ce réglage modifie le type d'alarme fournie lorsqu'un objet est détecté dans un angle mort du véhicule. Le réglage « Off » (Désactivé) désactive l'alarme d'angle mort. Le réglage « Lights » (Feux) active les feux d'alarme d'angle mort sur les rétroviseurs extérieurs. Le réglage « Lights & Chime » (Feux et carillon) active les feux sur les rétroviseurs extérieurs et une alarme sonore.
Réglage par défaut de la direction assistée électrique	Ce réglage modifie le mode de la direction assistée électrique. Les options proposées sont « Comfort » (Confort), qui demande un effort moindre pour tourner le volant, « Normal » pour un effort normal, et « Sport », pour un effort plus élevé.
Marchepied à commande électrique	Ce réglage active le marchepied latéral à réglage électrique. Le réglage « Auto » (Automatique) abaisse le marchepied lorsque la porte s'ouvre et le rétracte lorsque la porte se ferme. Le réglage « Off » (Hors fonction) désactive le système.
Hill Start Assist (Assistance au départ en pente)	Ce réglage active ou désactive le système d'assistance au départ en pente.
Assistance au gonflage des pneus	Ce réglage active ou désactive la fonction d'assistance au gonflage des pneus.
New Speed Zone Indication (Indication de nouvelle zone de vitesse)	Ce réglage vous permet de définir si le système doit vous avertir lorsqu'une limite de vitesse a changé dans une zone. Les options disponibles sont « Off » (Désactivé), « Visual » (Visuel) et « Visual + Chime » (Visuel et sonore).

Nom de réglage	Description
Système d'aide au stationnement ParkSense arrière et système d'assistance au freinage	Ce réglage active ou désactive le système d'assistance au freinage arrière ParkSense.
Rear Seat Alert (Alerte de siège arrière)	Lorsque ce réglage est activé et que les portières arrière sont ouvertes alors que le moteur tourne ou lorsque le moteur est lancé dans les 10 minutes suivant l'ouverture de la portière, un message s'affiche pour vous inviter à vérifier le siège arrière lors de la COUPURE du contact du véhicule.

Horloge

Lorsque vous appuyez sur le bouton Clock (Horloge) de l'écran tactile, le système affiche les différentes options associées à l'horloge interne du véhicule.

NOTA :

Ces réglages peuvent varier en fonction des options du véhicule.

Nom de réglage	Description
Sync Time With GPS (Synchroniser l'heure avec le système GPS)	Ce réglage synchronise l'heure avec le récepteur GPS du système. Le système contrôle alors l'heure en fonction de l'emplacement GPS.
Set Time (Régler l'heure)	Ce réglage vous permet de régler les heures et les minutes. Le réglage « Sync Time With GPS » (Synchroniser l'heure avec le système GPS) doit être désactivé pour que ce réglage soit offert. Le réglage « + » augmente les heures ou les minutes. Le réglage « - » réduit les heures ou les minutes.
Format de l'heure	Ce réglage vous permet de définir le format de l'heure (AM/PM). Le réglage « Sync Time With GPS » (Synchroniser l'heure avec le système GPS) doit être désactivé pour que ce réglage soit offert. Le réglage « 12 hrs » définit l'heure au format 12 heures. Le réglage « 24 hrs » définit l'heure au format 24 heures.
Set Date (Régler la date)	Ce réglage vous permet de régler le jour, le mois et l'année. En utilisant « + » ou « - », vous pouvez faire défiler les jours, mois et années disponibles.
Show Time and Date During Screen Off (Afficher l'heure et la date pendant que l'écran est éteint)	Ce réglage vous permet d'afficher l'heure et la date alors que l'écran est éteint. Les options disponibles sont « On » (Activé) et « Off » (Désactivé).
Set Time Hours (Régler les heures)	Ce réglage vous permet de définir les heures. Le réglage « Sync Time With GPS » (Synchroniser l'heure avec le système GPS) doit être désactivé pour que ce réglage soit offert. Le réglage « + » augmente les heures. Le réglage « - » réduit les heures.

Nom de réglage	Description
Set Time Minutes (Réglage des minutes)	Ce réglage vous permet de définir les minutes. Le réglage « Sync Time With GPS » (Synchroniser l'heure avec le système GPS) doit être désactivé pour que ce réglage soit offert. Le réglage « + » augmente les minutes. Le réglage « - » réduit les minutes.
Show Time in Status Bar (Afficher l'heure dans la barre d'état)	Ce réglage affiche l'heure dans la barre d'état de la radio.

Phone/Bluetooth[®] (Téléphone/Bluetooth^{MD})

Lorsque vous appuyez sur le bouton Téléphone/Bluetooth^{MD} de l'écran tactile, le système affiche les options associées à la connectivité Bluetooth^{MD} à partir d'un appareil audio externe ou d'un téléphone intelligent. À partir de ce menu, vous pouvez accéder à la liste des téléphones intelligents et appareils audio jumelés.

NOTA :

Ces réglages peuvent varier en fonction des options du véhicule.

Nom de réglage	Description
Device Manager (Gestionnaire d'appareils)	Ce réglage affiche l'écran principal Device Manager (Gestionnaire d'appareils).
Do Not Disturb All (Ne pas déranger tout)	Ce réglage ouvre le menu des réglages « Do Not Disturb All Settings » (Réglages ne pas déranger tout). Les options disponibles sont « On » (Activé) et « Off » (Désactivé).
Enable Two Active Phones (Permettre deux téléphones actifs)	Ce réglage permet d'activer ou de désactiver deux téléphones actifs dans le véhicule. Les réglages disponibles sont « On » (Activé) et « Off » (Désactivé).
Phone Pop-Ups Displayed In Cluster (Affichage des fenêtres contextuelles relatives au téléphone dans le groupe d'instruments)	Ce réglage active les fenêtres contextuelles relatives aux messages du téléphone à l'affichage du groupe d'instruments.
Ne pas déranger	Ce réglage ouvre le menu des réglages Do Not Disturb (Ne pas déranger). Les paramètres disponibles sont les suivants : « Auto Reply » (Réponse automatique) (les deux, texte, appel), « Auto Reply Message » (Message de réponse automatique) (personnalisé, par défaut) et « Custom Auto Reply Message » (Message de réponse automatique personnalisé) (créer un message).
Phone Repetition (Répétition du téléphone)	Ce réglage active ou désactive la fonction « Phone Repetition » (Répétition du téléphone).

Voice (Vocal)

Lorsque vous appuyez sur le bouton Voice (Vocal) de l'écran tactile, le système affiche les options associées aux fonctions de reconnaissance vocale du véhicule.

NOTA :

Ces réglages peuvent varier en fonction des options du véhicule.

Nom de réglage	Description
Primary Voice Assistant (Assitant vocal principal)	Ce réglage permet de choisir votre assistant vocal entre « Alexa » et « Uconnect ».
Voice Options (Options vocales)	Ce réglage vous permet de choisir une voix « Male » (Masculine) ou « Female » (Féminine) pour le système.
Wake Up Word (Mot de réveil)	Ce réglage vous permet de définir le mot de « réveil » du système. L'une des options disponibles est « Hey Uconnect » (Hé Uconnect).
Voice Barge-In (Intervention vocale)	Ce réglage vous permet de répondre à une réponse vocale avant que le système ait terminé sa phrase. Les options disponibles sont « On » (Activé) et « Off » (Désactivé).
Show Command List (Afficher la liste de commandes)	Ce réglage vous permet d'activer ou de désactiver la liste de commandes. Le réglage « Always » (Toujours) permet de toujours afficher la liste de commandes. Le réglage « With Help » (Avec de l'aide) permet d'afficher la liste de commandes accompagnée d'une courte description de la fonction de chaque commande. Le réglage « Never » (Jamais) désactive l'affichage de la liste de commandes.

Navigation

Lorsque vous appuyez sur le bouton Navigation de l'écran tactile, le système affiche les options associées au système de navigation intégré au véhicule. Ces réglages peuvent changer les icônes qui sont affichées sur la carte, la manière dont l'heure d'arrivée est calculée et les types d'itinéraires.

Pour obtenir de plus amples renseignements sur le système de navigation et les réglages, consultez le manuel d'instructions du système Uconnect.

Trailer (Remorque)

Lorsque vous appuyez sur le bouton Trailer (Remorque) de l'écran tactile, le système affiche les réglages associés à la traction de remorque.

NOTA :

Ces réglages peuvent varier en fonction des options du véhicule.

Nom de réglage	Description
Current Trailer (Remorque actuelle)	Faites votre choix parmi les options « Trailer 1 » (Remorque 1), « Trailer 2 » (Remorque 2), « Trailer 3 » (Remorque 3) et « Trailer 4 » (Remorque 4). Ces désignations de remorque peuvent être utilisées pour enregistrer différents réglages de remorque.
Trailer Name (Nom de remorque)	Ce réglage permet de personnaliser le nom de la remorque selon le type de remorque que vous tractez. Sélectionnez le nom de remorque de la liste suivante : remorque, bateau, voiture, chargement, remorque basculante, équipement, remorque-plateau, remorque pour chevaux, semi-remorque, bétailière, motocyclette, motoneige, caravane, utilitaire et sellette d'attelage.
Braking (Freinage)	Ce réglage configure le système pour un type de remorques particulier. Les options disponibles sont « Light Electric » (Électrique léger), « Heavy Electric » (Électrique intense), « Light Electric-Over-Hydraulic » (Électrohydraulique léger) et « Heavy Electric-Over-Hydraulic » (Électrohydraulique intense).

5

Caméra

Lorsque vous appuyez sur le bouton Camera (Caméra) de l'écran tactile, le système affiche les options associées aux fonctions de caméra du véhicule.

NOTA :

Ces réglages peuvent varier en fonction des options du véhicule.

Nom de réglage	Description
Surround View Camera Delay (Temporisation de la caméra de vue panoramique)	Ce réglage ajoute un délai minuté à la caméra de vue panoramique lorsque vous déplacez le levier de vitesses hors de la position R (MARCHE ARRIÈRE).
Surround View Camera Guidelines (Lignes de guide de la caméra de vue panoramique)	Ce réglage active ou désactive les lignes de guide de la caméra de vue panoramique.
ParkView Backup Camera Delay (Délai de la caméra d'aide au recul ParkView)	Ce réglage ajoute un délai minuté à la caméra d'aide au recul ParkView lorsque vous déplacez le levier de vitesses hors de la position R (MARCHE ARRIÈRE).

Nom de réglage	Description
ParkView Backup Camera Active Guidelines (Lignes de guide actives de la caméra d'aide au recul ParkView)	Ce réglage active ou désactive les lignes de guide actives de la caméra d'aide au recul ParkView.
Lignes de guide de la caméra orientée vers l'avant	Ce réglage active ou désactive les lignes de guide de la caméra orientée vers l'avant.

Rétroviseurs et essuie-glaces

Lorsque vous appuyez sur le bouton Mirrors & Wipers (Rétroviseurs et essuie-glaces) de l'écran tactile, le système affiche les options associées aux rétroviseurs et essuie-glaces du véhicule.

NOTA :

Ces réglages peuvent varier en fonction des options du véhicule.

Nom de réglage	Description
Rétroviseurs inclinables en marche arrière	Lorsque ce réglage est sélectionné, les rétroviseurs extérieurs s'inclinent lorsque le commutateur d'allumage est à la position ON/RUN (MARCHE) et que le sélecteur du rapport de transmission est à la position R (MARCHE ARRIÈRE). Les rétroviseurs reviennent à leur position précédente lorsque vous déplacez le levier de vitesses de la transmission hors de la position R (MARCHE ARRIÈRE). Les réglages disponibles sont « On » (Activé) et « Off » (Désactivé).
Rain Sensing Auto Wipers (Essuie-glaces automatiques à détection de pluie)	Ce réglage active ou désactive les essuie-glaces automatiques à détection de pluie.
Headlights With Wipers (Phares avec essuie-glaces)	Ce réglage allume les phares lorsque les essuie-glaces sont activés. Les réglages disponibles sont « On » (Activé) et « Off » (Désactivé).

Nom de réglage	Description
Rétroviseurs latéraux rabattables automatiquement	Ce réglage permet de rabattre et de déployer automatiquement les rétroviseurs extérieurs lorsque le moteur est coupé, que les portières sont verrouillées ou que le bouton de la télécommande est enfoncé. Les options disponibles sont « On » (Activé) et « Off » (Désactivé).

Feux

Lorsque vous appuyez sur le bouton Lights (Feux) de l'écran tactile, le système affiche les options associées aux feux extérieurs et intérieurs du véhicule.

NOTA :

- Lorsque la fonction « Daytime Running Lights » (Feux de jour) est sélectionnée, il est possible d'activer ou de désactiver les feux de jour. Cette fonction est seulement disponible si la loi du pays dans lequel le véhicule a été acheté l'autorise.
- Ces réglages peuvent varier en fonction des options du véhicule.

Nom de réglage	Description
Ambient Color Personalization (Personnalisation de la couleur ambiante)	Ce réglage vous achemine vers un nouveau menu, qui vous permet de modifier la couleur de l'éclairage ambiant dans l'habitacle.
Interior Ambient Lighting (Éclairage intérieur d'ambiance)	Ce réglage vous permet d'ajuster la luminosité de l'éclairage ambiant intérieur. Les options disponibles sont de « Level 1 » (niveau 1) à « Level 6 » (niveau 6)
Headlight Off Delay (Délai d'extinction des phares)	Ce réglage vous permet de définir le délai avant que les phares ne s'éteignent une fois que le contact du véhicule a été coupé. Les réglages possibles sont « 0 sec », « 30 sec », « 60 sec » et « 90 sec ».
Headlight Illumination On Approach (Éclairage des phares à l'approche)	Ce réglage vous permet de définir le délai avant que les phares ne s'éteignent une fois que le véhicule est déverrouillé. L'option « Greeting Lights » (Éclairage d'accueil) doit être sélectionnée et l'option « Headlight Illumination On Approach » (Éclairage des phares à l'approche) doit être réglée à plus de 0 seconde pour que la fonction soit activée. Les réglages possibles sont « 0 sec », « 30 sec », « 60 sec » et « 90 sec ».
Headlights With Wipers (Phares avec essuie-glaces)	Ce réglage allume les phares lorsque les essuie-glaces sont activés.
Proximity Wake-Up (Réveil de proximité)	La détection de proximité est un système qui active des lumières spécifiques à l'intérieur et à l'extérieur lorsque l'on s'approche du véhicule avec une télécommande valide. Cette fonction offre un accueil chaleureux et sécuritaire à l'utilisateur qui entre dans le véhicule en temps de noirceur. Ce réglage active ou désactive le réveil de proximité. NOTA : Pour que l'éclairage extérieur s'active, l'option « Headlight Illuminated On Approach » (Éclairage des phares à l'approche) doit être réglée à une valeur autre que zéro.
Greeting Lights (Éclairage d'accueil)	Lorsque la fonction « Greeting Lights » (Éclairage d'accueil) est sélectionnée, elle active la fonction « Headlight Illumination On Approach » (Éclairage des phares à l'approche). Lorsque la fonction « Headlight Illumination On Approach » (Éclairage des phares à l'approche) est sélectionnée, elle permet de régler la durée d'allumage des phares après le déverrouillage des portières à l'aide de la télécommande. L'option « Greeting Lights » (Éclairage d'accueil) doit être sélectionnée et l'option « Headlight Illumination on Approach » doit être réglée à plus de 0 seconde pour que la fonction soit activée. Les réglages disponibles sont « On » (Activé) et « Off » (Désactivé).

Nom de réglage	Description
Feux de route à antiéblouissement automatique	Ce réglage vous permet d'activer ou de désactiver les feux de route à antiéblouissement automatique.
Daytime Running Lights (Feux de jour)	Ce réglage vous permet d'activer ou de désactiver les feux de jour.
Feux de virage	Lorsque cette fonction est sélectionnée, si l'angle de rotation du volant est grand ou si les clignotants sont allumés, un feu (incorporé au phare antibrouillard) s'allume sur le côté correspondant en vue d'améliorer la visibilité la nuit.
Clignotement des feux au verrouillage	Ce réglage vous permet d'activer ou de désactiver le clignotement des feux lorsque le bouton Lock (Verrouiller) de la télécommande est enfoncé. Les réglages disponibles sont « On » (Activé) ou « Off » (Désactivé).
Flash Lights with Remote Lower (Activation des clignotants lors de l'abaissement à distance)	Ce réglage vous permet d'activer ou de désactiver le clignotement des feux lorsque le bouton Suspension Lowering (abaissement de la suspension) de la télécommande est enfoncé.

Freins

Lorsque vous appuyez sur le bouton Brakes (Freins) de l'écran tactile, le système affiche les réglages associés au système de freinage du véhicule.

NOTA :

Ces réglages peuvent varier en fonction des options du véhicule.

Nom de réglage	Description
Frein de stationnement automatique	Ce réglage active ou désactive le frein de stationnement automatique.
Entretien des freins	Ce réglage vous permet de placer les freins en position d'entretien. Lorsque le réglage est sélectionné, une fenêtre contextuelle affiche les choix « Yes » (Oui) et « No » (Non).

Doors & Locks (Portières et serrures)

Lorsque vous appuyez sur le bouton Doors & Locks (Portières et serrures) de l'écran tactile, le système affiche les options associées au verrouillage et au déverrouillage des portières du véhicule.

NOTA :

- La fonction de verrouillage automatique des portières est activée par défaut. Lorsque cette fonction est activée, les portières se verrouillent automatiquement lorsque la vitesse du véhicule est supérieure à 24 km/h (15 mi/h). La fonction de verrouillage automatique des portières peut être activée ou désactivée par un concessionnaire autorisé à la demande écrite de l'utilisateur. Consultez un concessionnaire autorisé pour faire effectuer cette intervention.
- Ces réglages peuvent varier en fonction des options du véhicule.

Nom de réglage	Description
Auto Door Locks (Verrouillage automatique des portières)	Ce réglage vous permet de modifier le verrouillage automatique des portières lorsque la vitesse du véhicule atteint 24 km/h (15 mi/h).
Auto Unlock On Exit (Déverrouillage automatique à la sortie)	Ce réglage déverrouille les portières lorsque l'une des portières est ouverte de l'intérieur.
Clignotement des feux au verrouillage	Ce réglage vous permet d'activer ou de désactiver le clignotement des feux lorsque le bouton Lock (Verrouiller) de la télécommande est enfoncé. Les réglages disponibles sont « On » (Activé) ou « Off » (Désactivé).
Sound Horn With Lock (Retentissement de l'avertisseur sonore au verrouillage)	Ce réglage fait retentir l'avertisseur sonore lorsque le bouton Lock (Verrouiller) de la télécommande est enfoncé. Le réglage « Off » (Désactivé) ne fera pas retentir l'avertisseur sonore lorsque vous appuyez sur le bouton Lock (Verrouiller). Le réglage « 1st Press » (Première pression) fera retentir l'avertisseur sonore lorsque vous appuyez une fois sur le bouton Lock (Verrouiller). Le réglage « 2nd Press » (Seconde pression) fera retentir l'avertisseur sonore lorsque vous appuyez deux fois sur le bouton Lock (Verrouiller).
Sound Horn With Remote Start (Retentissement de l'avertisseur sonore lors du démarrage à distance)	Ce réglage fait retentir l'avertisseur sonore lorsque le démarrage à distance est activé à partir de la télécommande.
Déverrouillage des portières à distance, verrouillage des portières/Déverrouillage en appuyant une fois sur le bouton de la télécommande	Ce réglage modifie le nombre de pressions sur le bouton Unlock (Déverrouiller) de la télécommande nécessaire pour déverrouiller toutes les portières. Le réglage « Driver Door » (Portière du conducteur) ne déverrouille que la portière du conducteur lorsque le bouton Unlock (Déverrouiller) est enfoncé une première fois. Le réglage « All Doors » (Toutes les portières) déverrouille toutes les portières lorsque le bouton Unlock (Déverrouiller) est enfoncé une fois.
Passive Entry (Entrée passive)	Ce réglage vous permet d'activer et de désactiver la fonction de déverrouillage passif (système d'accès et de démarrage sans clé Keyless Enter 'n Go ^{MC}).
Réglages personnalisés associés à la télécommande	Ce réglage rappelle les stations de radio présélectionnées et la position mémorisée du siège du conducteur qui ont été associées à la télécommande.

Nom de réglage	Description
Power Lift Gate Alert (Alarme du hayon à commande électrique)	Ce réglage fait retentir une alarme sonore lorsque le hayon à commande électrique se soulève ou s'abaisse. Les options sélectionnables sont « On » (Activé) et « Off » (Désactivé).
Hands – Free Power Liftgate (Hayon à commande électrique mains libres)	Ce réglage utilise la technologie mains libres pour ouvrir ou fermer automatiquement le hayon à commande électrique. Les options sélectionnables sont « On » (Activé) et « Off » (Désactivé).
Nouveau verrouillage automatique	Ce réglage verrouille les portières 30 secondes après que les portières aient été laissées déverrouillées. Les options disponibles sont « On » (Activé) et « Off » (Désactivé).

Sièges et confort

Lorsque vous appuyez sur le bouton Seats & Comfort (Sièges et confort) de l'écran tactile, le système affiche les options associées aux systèmes de confort du véhicule lorsque le démarrage à distance a été activé ou que le véhicule a été démarré.

NOTA :

Ces réglages peuvent varier en fonction des options du véhicule.

Nom de réglage	Description
Recul automatique du siège à la sortie	Ce réglage déplace automatiquement le siège du conducteur vers l'arrière lorsque le moteur est coupé. Les réglages disponibles sont « On » (Activé) et « Off » (Désactivé).
Auto-On Driver Heated/Ventilated Seat & Heated Steering Wheel With Vehicle Start (Siège chauffant et ventilé et volant chauffant activés automatiquement au démarrage du véhicule)	Ce réglage active les systèmes de confort du véhicule et les sièges chauffants ou le volant chauffant lorsque le véhicule a été démarré à distance ou que le contact a été mis. Le réglage « Off » (Désactivé) n'active pas les systèmes de confort. Le réglage « Remote Start » (Démarrage à distance) active seulement les systèmes de confort lorsque le démarrage à distance est utilisé. Le réglage « All Start » (Tous les démarrages) active les systèmes de confort, peu importe la manière dont le véhicule a été démarré.
Verrouillage de l'inclinaison du dossier de siège de troisième rangée	Ce réglage active le verrouillage de l'inclinaison du dossier de siège de troisième rangée. Les options sélectionnables sont « Off » (Désactivé), « Lock On Ignition » (Verrouillage à l'allumage) et « Always Locked » (Toujours verrouillé).

Options avec moteur arrêté

Lorsque vous appuyez sur le bouton Key Off Options (Options avec moteur arrêté) de l'écran tactile, le système affiche les options associées aux situations où le moteur est à l'arrêt. Ces réglages ne sont activés que lorsque le commutateur d'allumage est à la position OFF (ARRÊT).

NOTA :

Ces réglages peuvent varier en fonction des options du véhicule.

Nom de réglage	Description
Recul automatique du siège à la sortie	Ce réglage déplace les sièges afin de faciliter la sortie du véhicule.
Délai d'alimentation après coupure	Ce réglage maintient certaines caractéristiques électriques en fonction après la coupure du moteur. Lorsque l'une des portières est ouverte, le système électronique est alors désactivé. Les réglages possibles sont « 0 sec », « 45 sec », « 5 min » et « 10 min ».
Headlight Off Delay (Délai d'extinction des phares)	Ce réglage vous permet de définir la durée pendant laquelle les phares demeurent allumés une fois le véhicule mis à l'arrêt. Les réglages possibles sont « 0 sec », « 30 sec », « 60 sec » et « 90 sec ».
Suspension à l'entrée et à la sortie automatique	Ce réglage active ou désactive le système de suspension automatique à l'entrée et à la sortie.
Radio Off Delay (Mise hors fonction temporisée de la radio)	Ce réglage maintient la radio en fonction pendant le délai sélectionné après l'arrêt du véhicule. Les options possibles sont « 0 sec », « 45 sec », « 5 min » et « 10 min ».
Radio Off With Door (Mise hors fonction de la radio au moyen de la portière)	Ce réglage garde la radio allumée lorsqu'une portière est ouverte ou que le délai défini pour l'option Radio Off Delay (Mise hors fonction temporisée de la radio) est atteint. Les réglages disponibles sont « On » (Activé) et « Off » (Désactivé).
Windows With Key Fob (Glaces avec télécommande)	Ce réglage vous permet de commander le fonctionnement des glaces alors que le véhicule est éteint. Les options disponibles sont « On » (Activé) et « Off » (Désactivé).

Suspension

Lorsque vous appuyez sur le bouton Suspension de l'écran tactile, le système affiche les réglages associés à la suspension pneumatique du véhicule.

NOTA :

Ces réglages peuvent varier en fonction des options du véhicule.

Nom de réglage	Description
Sound Horn with Lower (Retentissement de l'avertisseur sonore lors de l'abaissement)	Ce réglage vous permet de faire retentir l'avertisseur sonore lorsque le bouton Suspension Lowering (abaissement de la suspension) de la télécommande est enfoncé.
Flash Lights with Lower (Activation des clignotants lors de l'abaissement)	Ce réglage vous permet d'activer ou de désactiver le clignotement des feux lorsque le bouton Suspension Lowering (abaissement de la suspension) de la télécommande est enfoncé.
Suspension à l'entrée et à la sortie automatique	Ce réglage active ou désactive le système de suspension automatique à l'entrée et à la sortie.
Affichage des messages sur la suspension	Ce réglage affiche les messages relatifs à la suspension à l'affichage du groupe d'instruments. Le réglage « All » (Tout) affiche tous les messages disponibles. Le réglage « Warnings Only » (Seulement les avertissements) n'affiche que les messages d'avertissement.
Mode pneu-cric	Ce réglage désactive le système de suspension pneumatique pour faciliter l'installation d'une roue de secours.
Modes auxiliaires	Ce réglage vous permet de définir le mode de suspension auxiliaire. Les options proposées sont « Off » (Désactivé), « Transport Mode » (Mode de transport) et « Wheel Alignment Mode » (Mode de réglage de la géométrie). En mode de transport, le véhicule n'effectue pas son nivellement automatique lorsqu'il est transporté par un autre véhicule. En mode de réglage de la géométrie, le véhicule n'effectue pas son nivellement automatique alors qu'un réglage de la géométrie des roues est en cours.

Audio

Lorsque vous appuyez sur le bouton Audio de l'écran tactile, le système affiche les options associées au système audio du véhicule. Ces réglages peuvent modifier l'emplacement de l'audio au sein du véhicule, régler les niveaux de basses et hautes fréquences et les réglages de lecture automatique d'un appareil audio ou d'un téléphone intelligent.

NOTA :

Ces réglages peuvent varier en fonction des options du véhicule.

Nom de réglage	Description
Balance/Fade (Équilibre gauche-droit et équilibre avant-arrière)	Ce réglage modifie les niveaux audio de haut-parleurs particuliers à l'avant/arrière ou sur le côté gauche/droit du véhicule. L'icône Speaker (Haut-parleur) peut être déplacée pour définir l'emplacement de l'audio.
Equalizer (Égaliseur)	Ce réglage modifie les plages de fréquences « Bass » (Basses), « Mid » (Moyennes) et « Treble » (Hautes) du contenu audio.
Speed Adjusted Volume (Volume asservi à la vitesse)	Ce réglage modifie le volume audio en fonction de la vitesse. À un réglage plus élevé, le volume augmente davantage lorsque le véhicule accélère. Les réglages possibles sont « Off » (Désactivé), « 1 », « 2 » et « 3 ».
Surround Sound (Son ambiophonique)	Ce réglage active ou désactive le système de son ambiophonique.
AUX Volume Offset (Décalage du volume AUX)	Ce réglage adapte les niveaux sonores d'un dispositif connecté au port AUX (AUXILIAIRE). Les réglages possibles sont « + » et « - ».
Auto Play (Lecture automatique)	Ce réglage démarre automatiquement la lecture du contenu audio sur un appareil connecté.
Auto-On Radio (Radio activée automatiquement)	S'il est sélectionné, ce réglage allume automatiquement la radio lorsque le véhicule est démarré. Les réglages possibles sont « Off » (Hors fonction), « On » (En fonction) et « Recall Last » (Réglage précédent). Avec l'option « Recall Last » (Réglage précédent), le système reprend la tâche antérieure avant l'arrêt du véhicule.
Radio off With Door (Mise hors fonction de la radio au moyen de la portière)	Ce réglage garde la radio allumée lorsqu'une portière est ouverte ou que le délai défini pour l'option Radio Off Delay (Mise hors fonction temporisée de la radio) est atteint. Les réglages disponibles sont « On » (Activé) et « Off » (Désactivé).
Volume Adjustment (Réglage du volume)	Ce réglage vous permet de régler les niveaux de volume audio pour chaque option (multimédia, téléphone, navigation, etc.) Le volume peut être réglé à une valeur de 0 à 38.
Media Expander (Extension multimédia)	Ce réglage vous permet d'activer ou de désactiver le réglage Media Expander (Extension multimédia).

Notifications

Lorsque vous appuyez sur le bouton Notifications de l'écran tactile, le système affiche les options associées aux notifications pour le système.

NOTA :

Ces réglages peuvent varier en fonction des options du véhicule.

Nom de réglage	Description
Notifications Sounds (Sons de notification)	Ce réglage active ou désactive les sons de notification dans l'ensemble de votre système.
Fenêtres contextuelles pour placer des tiroirs d'applications dans vos favoris	Ce réglage active ou désactive la fenêtre contextuelle « App Favorited » (Application placée dans les favoris).
App Drawer Unfavoriting Pop-ups (Fenêtres contextuelles pour retirer de vos favoris des tiroirs d'applications)	Ce réglage active ou désactive la fenêtre contextuelle « App Unfavorited » (Application retirée des favoris).
New Text Message Pop-ups (Notifications contextuelles de nouveau télémessagerie)	Ce réglage active ou désactive la réception ou le stockage d'un message contextuel pour les nouveaux télémessages issus d'un quelconque téléphone connecté, allumé ou non.
Missed Calls Message (Message d'appel manqué)	Ce réglage active ou désactive la réception ou le stockage d'un message contextuel pour les appels manqués d'un quelconque téléphone connecté, allumé ou non.
Navigation Pop-ups (Fenêtres contextuelles de navigation)	Ce réglage active ou désactive la réception ou le stockage de messages contextuels de navigation prédictive.
Wireless Charger Status Popups (Fenêtres contextuelles d'état du chargeur sans fil)	Ce réglage active ou désactive la fenêtre contextuelle « Wireless Charger Status » (État du chargeur sans fil).
Drive Mode Transition Popups (Fenêtres contextuelles de Transition de mode de conduite)	Ce réglage active ou désactive la fenêtre contextuelle « Drive Mode Transition » (Fenêtres contextuelles de transition de mode de conduite).

Configuration de SiriusXM^{MD}

Lorsque vous appuyez sur le bouton SiriusXM^{MD} Setup (Configuration de SiriusXM^{MD}) de l'écran tactile, le système affiche les options associées à la radio satellite SiriusXM^{MD}. Ces réglages peuvent être utilisés pour sauter certaines chaînes de radio particulières et pour redémarrer du début des chansons préférées.

NOTA :

- Un abonnement à la radio satellite SiriusXM^{MD} est requis pour que ces réglages soient fonctionnels.
- Ces réglages peuvent varier en fonction des options du véhicule.

Nom de réglage	Description
Compte, profil et réglages de SiriusXM ^{MD}	Ce réglage vous mène au menu des réglages de SiriusXM ^{MD} au sein du menu SiriusXM ^{MD} .
Block Explicit (Bloquer le contenu explicite)	Ce réglage ignore le contenu désigné explicite. Les réglages disponibles sont « On » (Activé) et « Off » (Désactivé).

Accessibility (Accessibilité) – selon l'équipement

Lorsque vous appuyez sur le bouton Accessibility (Accessibilité) de l'écran tactile, les réglages suivants sont disponibles :

NOTA :

Ces réglages peuvent varier en fonction des options du véhicule.

Nom de réglage	Description
Bouton de relecture vidéo	Ce réglage active ou désactive la fonction « Video Button Readback » (Bouton de relecture vidéo).

Mises à jour logicielles

Lorsque vous appuyez sur le bouton « Software Updates » (Mises à jour logicielles) de l'écran tactile, le système affiche le réglage associé à la mise à jour du logiciel Uconnect.

NOTA :

Ces réglages peuvent varier en fonction des options du véhicule.

Nom de réglage	Description
Téléchargements de logiciels par Wi-Fi	Ce réglage permet d'effectuer les mises à jour logicielles par Wi-Fi. Les options sélectionnables sont « On » (Activé) et « Off » (Désactivé).

System Information (Information sur le système)

Lorsque vous appuyez sur le bouton System Information (Information sur le système) à l'écran tactile, les réglages suivants sont disponibles :

NOTA :

Ces réglages peuvent varier en fonction des options du véhicule.

Nom de réglage	Description
Données au sujet de la version	Lorsque cette fonction est sélectionnée, l'écran « Version Information » (Données au sujet de la version) s'affiche, avec des renseignements sur la version de votre radio.
Renseignements sur les licences	Lorsque cette fonction est sélectionnée, l'écran « License Information » (Renseignements sur les licences) s'affiche, avec des renseignements sur les licences pour votre radio.
Passenger License Information (Renseignements sur les licences pour passagers)	Lorsque cette fonction est sélectionnée, l'écran « Passenger License Information » (Renseignements sur les licences pour passagers) s'affiche.

Réinitialisation

Lorsque vous appuyez sur le bouton Reset (Réinitialiser) de l'écran tactile, le système affiche les options associées à la réinitialisation du système Uconnect à ses réglages par défaut. Ces réglages peuvent effacer les données personnelles et réinitialiser les réglages sélectionnés provenant d'autres menus.

NOTA :

Ces réglages peuvent varier en fonction des options du véhicule.

Nom de réglage	Description
Restart Radio (Redémarrer la radio)	Ce réglage redémarre la radio.
Reset Apps Drawer To Default Order (Réinitialiser le tiroir d'applications à l'ordre par défaut)	Ce réglage remet le tiroir d'applications dans l'ordre par défaut. Les options disponibles sont « Yes » (Oui) et « Cancel » (Annuler). Vous pouvez également appuyer sur le bouton « X » pour annuler l'écran.
Restore Settings to Default (Restaurer les réglages aux valeurs par défaut)	Ce réglage réinitialise tous les réglages précédemment modifiés à leurs valeurs d'usine par défaut.
Clear Personal Data (Suppression des données personnelles)	Ce réglage affiche une fenêtre contextuelle qui vous propose l'option d'effacer toutes les données personnelles du système, y compris les appareils Bluetooth ^{MD} et les valeurs mémorisées.
Reset Wi-Fi Password For Projection (Réinitialiser le mot de passe du Wi-Fi pour la projection)	Ce réglage vous permet de réinitialiser le mot de passe du Wi-Fi du véhicule pour la projection de téléphone intelligent. Les options disponibles sont « Yes » (Oui) et « Cancel » (Annuler). Vous pouvez également appuyer sur le bouton « X » pour annuler l'écran.
Reset Performance Values (Réinitialiser les valeurs de performance)	Ce réglage réinitialisera les valeurs de performance de votre véhicule.
Factory Reset (Réinitialisation des réglages d'usine)	Ce réglage réinitialise la radio à ses réglages d'usine par défaut.

COMMANDES AUDIO AU VOLANT

Les commandes à distance du système audio sont situées sur la surface arrière du volant, aux positions trois heures et neuf heures.



Commandes audio au volant

La commande droite est de type à bascule, avec un bouton-poussoir au centre; cette commande vous permet de sélectionner le niveau de volume de même que le mode pour système audio. Appuyez sur la partie supérieure de la commande à bascule pour augmenter le volume, et sur la partie inférieure pour le diminuer.

Appuyez sur le bouton central de commande de main droite pour alterner entre les divers modes offerts par votre autoradio (AM, FM, SXM ou multimédia, etc.).

La commande de gauche est un commutateur à bascule doté d'un bouton-poussoir central. La fonction de la commande de gauche varie selon le mode dans lequel se trouve la chaîne stéréo.

Le fonctionnement de la commande de gauche dans chaque mode est indiqué ci-après :

FONCTIONNEMENT DE LA RADIO

Appuyez sur la partie supérieure du commutateur pour rechercher la prochaine station audible vers le haut de la bande de fréquences et appuyez sur la partie inférieure du commutateur pour rechercher la prochaine station audible vers le bas de la bande de fréquences.

Le bouton au centre du commutateur de gauche permet de sintoniser la prochaine station présélectionnée et programmée au moyen des touches de présélection de la radio.

MODE MULTIMÉDIA

Lorsque vous appuyez une fois sur la partie supérieure du commutateur, le lecteur du média sélectionné (AUX/USB/Bluetooth^{MD}) passe à la piste suivante. Lorsque vous appuyez une fois sur la partie inférieure du commutateur, le lecteur retourne au début de la piste en cours de lecture, ou au début de la piste précédente si le lecteur se trouvait dans les huit secondes de lecture de la piste en cours.

ÉCRAN DU PASSAGER – SELON L'ÉQUIPEMENT

Votre véhicule peut être équipé d'un écran du passager situé au-dessus de la boîte à gants, du côté passager du véhicule. À partir de l'écran du passager, vous serez en mesure d'accéder à plusieurs fonctions semblables à celle de la radio Uconnect, comme des fonctions multimédias, le système de divertissement pour passagers arrière avec Amazon FireTV intégré, la navigation, et le gestionnaire d'appareils.

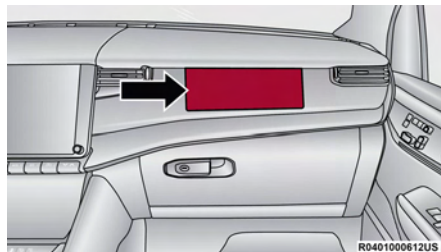

Emplacement de l'écran du passager

Pour commencer à utiliser l'écran du passager, appuyez sur le bouton Power (Alimentation) dans le bloc central, ou appuyez sur le bouton Power (Alimentation) sous l'onglet Controls (Commandes) dans le système Uconnect. L'écran du passager peut être éteint en accédant à l'écran Controls (Commandes) et en appuyant sur le bouton Power Off (Mise hors tension). Vous devez jumeler un casque d'écoute Bluetooth^{MD} à l'écran du passager pour commencer à écouter l'audio du système ➔ page 244.

NOTA :

- L'écran du passager devra être démarré chaque fois que le véhicule est démarré, et le système affichera l'écran d'accueil au démarrage.
- Les images de l'écran du passager ne sont fournies qu'à des fins explicatives et ne reflètent pas le logiciel exact de votre véhicule.

PASSENGER SCREEN PERMISSIONS (PERMISSIONS DE L'ÉCRAN DU PASSAGER)

Par l'entremise du système Uconnect, les fonctions de l'écran du passager peuvent être activées et désactivées à partir de la section Passenger Screen Permissions (Permissions de l'écran du passager). Pour accéder aux permissions, appuyez sur le bouton Véhicule (Véhicule) de la barre de menu et sélectionnez l'onglet Settings (Réglages). Puis, appuyez sur le menu des paramètres de l'écran du passager. Appuyez sur le bouton On (Activé) du paramètre Passenger Screen Permissions (Permissions de l'écran du passager) pour activer les permissions.

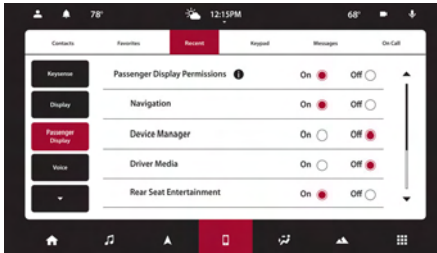

Passenger Screen Permissions (Permissions de l'écran du passager)

Par défaut, le paramètre Passenger Screen Permissions (Permissions de l'écran du passager) est réglé à Off (Désactivé) et le conducteur devra donner les permissions pour les différentes fonctions.

Lorsque les permissions sont activées, vous pouvez individuellement sélectionner les permissions suivantes :

- Navigation
- Device Manager (Gestionnaire d'appareils)
- Driver Media (Multimédia du conducteur)
- Rear Seat Entertainment (Système de divertissement pour passagers arrière) – selon l'équipement

Les permissions de l'écran du passager peuvent également être activées à partir de l'écran Controls (Commandes), sous le bouton Véhicule (Véhicule) de la barre de menu. Si « Deny Passenger Screen Permissions » (Refuser les permissions de l'écran du passager) est réglé à On (Activé), le paramètre se réglera à Off (Désactivé).

ÉCRAN D'ACCUEIL

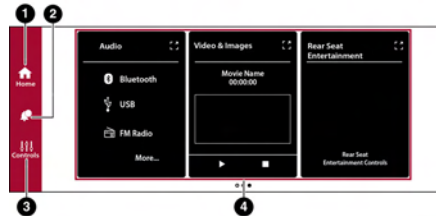

Écran d'accueil de l'écran du passager

- 1 – Bouton de l'écran d'accueil
- 2 – Bouton Notification
- 3 – Bouton Controls (Commandes)
- 4 – Cartes de fonctions

Lorsque l'écran du passager est démarré et qu'aucun contenu multimédia n'était en lecture pendant le dernier cycle d'allumage, l'écran d'accueil s'affiche. Ici, vous pouvez sélectionner parmi les fonctions sur l'écran du passager. Du côté gauche de l'écran, vous pouvez accéder aux « Notifications and system Controls » (Notifications et commandes du système).

Le bouton de notifications (la cloche) vous acheminera vers l'écran des notifications, de la même manière qu'avec la radio principale.

Vous pouvez parcourir les fonctions en balayant vers la gauche ou vers la droite sur l'écran tactile. En accédant une fonction, appuyez sur le bouton Home/Apps (Accueil/Applications) sur le côté gauche pour accéder à la vue des fonctions et en choisir une autre.

Les fonctions disponibles sont les suivantes :

- Audio
- Video & Images (Vidéo et images)
- HDMI
- Rear Seat Entertainment (Système de divertissement pour passagers arrière) – selon l'équipement
- Navigation
- Devices (Appareils)
- Cameras (Caméras)

Écran Controls (Commandes)

À partir de l'écran Controls (Commandes), vous pouvez ajuster la luminosité de l'écran pour le jour ou la nuit, régler le volume du casque d'écoute, et éteindre l'écran du passager.

Pour régler la luminosité, glissez la barre coulissante vers le haut ou vers le bas, ou appuyez sur les boutons fléchés vers le haut ou vers le bas situés à côté de la barre coulissante. L'option « Up » (Haut) augmentera la luminosité, alors que l'option « Down » (Bas) la réduira.

Les niveaux de luminosité pour le jour et la nuit sont variables, et le réglage du minimum et du maximum dépend de l'heure de la journée.

Pour régler le volume du casque d'écoute, glissez la barre coulissante vers le haut ou vers le bas, ou appuyez sur les boutons fléchés vers le haut ou vers le bas situés à côté de la barre coulissante. L'option « Up » (Haut) augmentera le volume, alors que l'option « Down » (Bas) le réduira.

NOTA :

Le volume du casque d'écoute peut aussi être réglé manuellement à partir du casque. Le réglage manuel du volume du casque d'écoute ne se reflétera pas sur la barre coulissante de volume du casque sur l'écran du passager.

Si le bouton Screen Off (Écran éteint) est appuyé, l'écran du passager continuera de fonctionner, mais avec l'écran éteint. Pour retourner à l'affichage, touchez simplement l'écran. Pendant que l'écran est éteint, vous pourrez toujours entendre le contenu audio de l'écran du passager.

Le bouton Power Off (Mise hors tension) éteindra complètement l'écran du passager. Il ne lira ni contenu audio ni contenu vidéo.

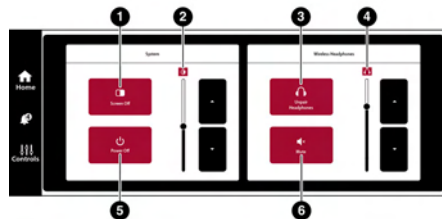

Écran Controls (Commandes) de l'écran du passager

- 1 – Screen Off (Écran éteint)
- 2 – Luminosité
- 3 – Pair/Unpair Headphones (Jumeler/déjumeler le casque d'écoute)
- 4 – Volume du casque d'écoute
- 5 – Power Off (Mise hors tension)
- 6 – Mute (Sourdine)

AUDIO ET VIDÉO



Fonction Audio de l'écran du passager

- 1 – Onglet « All Sources » (Toutes les sources)
- 2 – Onglet « Now Playing » (À l'écoute)
- 3 – Onglet « Browse » (Parcourir)

La fonction Audio vous permet d'écouter votre station de radio préférée, un dispositif USB connecté ou un appareil multimédia connecté. Vous pouvez directement changer la source sur l'écran d'accueil en appuyant sur le bouton Source dans cette fonction. Vous pouvez aussi l'agrandir en appuyant sur le bouton Full Screen View (vue plein écran).

Pour changer la source multimédia, appuyez sur le bouton Source, puis appuyez sur la source voulue. Les sources disponibles sont les suivantes :

- Live Radio (Radio en direct) (FM, AM, SXM)
- Bluetooth^{MD}
- USB 1
- USB 2
- AUX
- AV 1 – selon l'équipement
- AV 2 – selon l'équipement
- Rear Screen 1 Listen In (Écoute écran arrière 1) – selon l'équipement
- Rear Screen 2 Listen In (Écoute écran arrière 2) – selon l'équipement

NOTA :

- La connexion d'appareils audio par Bluetooth^{MD} doit se faire à partir de Device Manager (Gestionnaire d'appareils) dans la radio. Pour obtenir de plus amples renseignements sur le jumelage d'un appareil, consultez le manuel d'instructions du système Uconnect.
- Si le conducteur écoute la radio en direct, l'option ne sera pas disponible à l'écran du passager. Sélectionnez « Now Playing On Radio » (Présentement syntonisé à la radio) pour écouter la station actuellement syntonisée. Si le conducteur sélectionne une station de radio pendant que l'écran du passager diffuse du contenu radiophonique en direct, la diffusion s'arrêtera à l'écran du passager et les commandes seront passées au système Uconnect.

Sur le menu Preset (Préréglage), vous pouvez syntoniser les préréglages radio que vous avez enregistrés. Appuyez sur le préréglage voulu pour commencer l'écoute.

L'onglet Browse (Parcourir) vous permet de parcourir parmi les différentes stations de radio ou fichiers audio enregistrés dans un appareil USB ou audio. Appuyez sur « Browse (Parcourir) » et choisissez parmi les différents dossiers. Vous pouvez faire défiler vers le haut ou vers le bas pour voir les options dans ces dossiers. Appuyez sur la station de radio ou la piste audio voulue pour commencer la lecture.

Lorsque la source USB est sélectionnée, vous pouvez choisir de lire un fichier vidéo s'il est enregistré sur un dispositif USB. Appuyez sur « Browse » (Parcourir) et trouvez le dossier qui contient le fichier vidéo. Appuyez sur le nom du fichier vidéo, et la lecture commencera à l'écran du passager.

NOTA :

Ce ne sont pas tous les fichiers vidéo qui pourront être lus par USB. Certains fichiers vidéo pourraient nécessiter des droits numériques pour être visionnés ou lus. La lecture de ces derniers à l'écran du passager pourrait donc ne pas fonctionner.

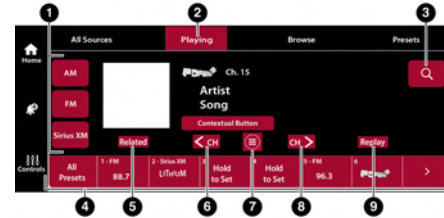

Mode radio de l'écran du passager

- 1 – Boutons des sources
- 2 – Onglet « Now Playing » (À l'écoute)
- 3 – Bouton de recherche
- 4 – Préréglages radio
- 5 – Bouton Related (Semblable)
- 6 – Bouton de recherche vers le bas
- 7 – Bouton Syntonisation manuelle
- 8 – Bouton « Seek Up » (Rechercher vers le haut)
- 9 – Bouton Replay (Relecture)

SYSTÈME DE DIVERTISSEMENT POUR PASSAGERS ARRIÈRE AVEC AMAZON FIRE TV INTÉGRÉ – SELON L'ÉQUIPEMENT

Le système de divertissement pour passagers arrière vous permet de contrôler et d'écouter le contenu actuellement en lecture sur les écrans de divertissement arrière. Vous pouvez visionner le contenu des écrans arrière, les verrouiller, changer leur source, ou les allumer et les éteindre ↩ page 246.

Vous pouvez accéder à l'écran de jumelage de casque d'écoute pour l'écran du passager en appuyant sur le bouton de casque d'écoute sur le côté droit de l'écran.

PROJECTION HDMI

Le mode HDMI vous permet de connecter un appareil au port HDMI fourni à l'aide d'un câble HDMI, et ainsi projeter l'appareil directement vers l'écran du passager. Pour commencer, connectez un appareil au port HDMI. Appuyez ensuite sur le bouton HDMI de l'écran tactile.

Le mode HDMI continuera d'afficher la barre de menu et le bouton de jumelage de casque d'écoute.

NOTA :

- La carte HDMI ne démarrera pas automatiquement au moment où un nouvel appareil est connecté. La carte HDMI affichera qu'un appareil est connecté, et il faudra appuyer sur la carte.
- Si l'utilisateur déconnecte un appareil du port HDMI pendant que la carte HDMI est en plein écran, le système fermera le mode HDMI et chargera l'écran d'accueil à nouveau.

DEVICE MANAGER (GESTIONNAIRE D'APPAREILS)

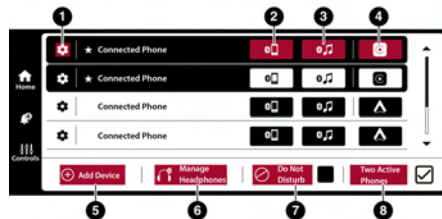

Device Manager (Gestionnaire d'appareils)

- 1 – Réglages de l'appareil
- 2 – Connexion téléphonique
- 3 – Connexion multimédia
- 4 – Connexion Apple CarPlay^{MD}/Android Auto^{MC}
- 5 – Add Device (Ajouter un appareil)
- 6 – Manage Headphones (Gérer les casques d'écoute)
- 7 – Do Not Disturb (Ne pas déranger)
- 8 – Two Active Phones (Deux téléphones actifs)

Le gestionnaire d'appareils offre un endroit convivial où voir tous les appareils qui sont connectés au système Uconnect et vous permet de jumeler le téléphone intelligent du conducteur au système Uconnect. C'est également par l'entremise de l'écran du passager de cet écran que vous pouvez jumeler un casque d'écoute Bluetooth^{MD}.

Pour obtenir de plus amples renseignements sur le jumelage de votre téléphone intelligent, consultez le manuel d'instructions du système Uconnect.

Pour jumeler un casque d'écoute Bluetooth^{MD} :

1. Si vous visionnez Device Manager (Gestionnaire d'appareils) en plein écran, appuyez sur le bouton « Add device » (Ajouter un appareil). Si vous visionnez Device Manager (Gestionnaire d'appareils) à partir de l'écran d'accueil, appuyez sur « Pair Bluetooth[®] headphones » (Jumeler un casque d'écoute Bluetooth^{MD}).
2. Dans la fenêtre contextuelle, appuyez sur « Search For Headphones » (Rechercher un casque d'écoute). Le système commencera à rechercher le signal Bluetooth^{MD} de votre casque d'écoute.
3. Sélectionnez le nom de votre casque d'écoute à partir de la liste d'appareils possibles. Le système se connectera à votre casque d'écoute.

NOTA :

Après l'activation de l'écran du passager, il se connectera au casque d'écoute Bluetooth^{MD} précédemment jumelé.

Retirer un casque d'écoute Bluetooth^{MD}

1. À partir de l'écran Controls (Commandes), appuyez sur le bouton Manage Headphones (Gérer les casques d'écoute)
2. Appuyez sur le bouton de réglages (icône en forme d'engrenage) à côté du casque d'écoute que vous souhaitez retirer.
3. Appuyez sur « Delete Device » (Supprimer l'appareil); le casque d'écoute Bluetooth^{MD} sera retiré du système.

NAVIGATION

La Navigation vous permet d'aider le conducteur à trouver des destinations à l'aide du système de navigation intégré dans Uconnect. Pour obtenir des renseignements concernant la fonctionnalité complète de la Navigation, consultez le manuel d'instruction de la radio Uconnect.

Lorsqu'un nouvel itinéraire est sélectionné à partir de l'écran du passager, une confirmation sera envoyée au conducteur. Le conducteur pourra confirmer ou refuser l'itinéraire.

NOTA :

L'utilisation de la Navigation sur l'écran du passager n'aura pas d'incidence sur l'écran de Navigation du système Uconnect. Le conducteur peut continuer d'utiliser la Navigation pendant que l'écran du passager « suggère » de nouveaux itinéraires ou de nouvelles destinations.

CAMÉRA

L'option Camera (Caméra) affichera les caméras dont le véhicule est équipé. Lorsqu'elle est sélectionnée, appuyez sur le bouton de la caméra voulue. L'affichage de cette caméra sera montré au centre de l'écran tactile. Appuyez sur le bouton X ou sur la flèche vers l'arrière pour retourner à l'écran d'accueil.

NOTA :

L'écran du passager perdra l'accès à une caméra si le conducteur décide de la visionner sur le système Uconnect ou si une condition l'active sur le système Uconnect (par exemple, la vue arrière qui s'active lorsque le véhicule est placé en MARCHÉ ARRIÈRE).

APPLICATIONS DE TIERCES – SELON L'ÉQUIPEMENT

Selon l'équipement, votre véhicule peut contenir certaines applications de tierces parties qui améliorent davantage votre système Uconnect.

McIntosh

McIntosh est une application de tierce partie qui peut améliorer le lecteur multimédia de votre système Uconnect. Pour que l'application soit efficace, il doit y avoir une lecture audio active dans le lecteur multimédia du système Uconnect. McIntosh peut commander la lecture du contenu audio et peut afficher le niveau de sortie audio en décibels.

Pour lancer l'application, commencez la lecture du contenu audio et suivez ces étapes :

1. Appuyez sur le bouton Apps (Applications).
2. Appuyez sur l'application McIntosh.

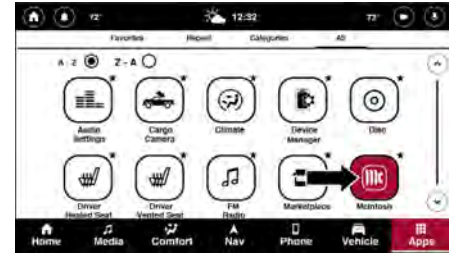

McIntosh

L'application McIntosh vous permet d'effectuer les actions suivantes pendant que vous écoutez de la musique.

NOTA :

La fonction de recherche ne fonctionnera pas en utilisant Bluetooth^{MD}.

Skip Backward (Saut rapide vers l'arrière)	Appuyez pour effectuer un saut rapide vers l'arrière. Maintenez enfoncé pour effectuer un recul rapide.
Lecture/Pause	Appuyez pour lire la piste ou mettre en pause la lecture.
Skip Forward (Saut rapide vers l'avant)	Appuyez pour effectuer un saut rapide vers l'avant. Maintenez enfoncé pour effectuer une avance rapide.

Repeat (Relecture)	Appuyez pour répéter la lecture de la piste. Appuyez à nouveau pour répéter la lecture de la liste de lecture. Appuyez à nouveau pour désactiver (ne fonctionne qu'avec un dispositif USB).
Change Channel Down (Changer de canal vers le bas)	Appuyez pour changer de canal vers le bas. Appuyez longuement pour effectuer une recherche de canal vers le bas. En utilisant AM/ FM, appuyer sur le changement de canal vers le bas abaissera la fréquence de 0,1. Maintenir AM/FM enfoncé enclenchera la recherche de canaux.
Change Channel Up (Changer de canal vers le haut)	Appuyez pour changer de canal vers le haut. Appuyez longuement pour effectuer une recherche de canal vers le haut. En utilisant AM/ FM, appuyer sur le changement de canal vers le haut augmentera la fréquence de 0,1. Maintenir AM/FM enfoncé enclenchera la recherche de canaux.
Menu	Appuyez pour accéder aux réglages McIntosh.
About (À propos de)	Appuyez pour en savoir davantage à propos de McIntosh.
Audio	Appuyez sur ce bouton pour ouvrir la page Paramètres audio du lecteur multimédia Uconnect.

NOTA :

Pour modifier la source dans l'application, appuyez sur le nom de la source. Lorsque vous appuierez, un menu présentant toutes les sources disponibles s'affichera. Pour modifier la source audio hors de l'application, appuyez sur le bouton Media (Multimédia), puis appuyez sur le bouton Sources (Sources).

Pour sortir de l'application, appuyez sur l'un des boutons de la barre de menu inférieure.

Day/Night Mode (Mode jour et nuit)

Appuyez sur le bouton de menu dans le coin supérieur gauche pour accéder aux réglages McIntosh. Touchez un mode pour le régler en tant que mode par défaut ou touchez « Auto Mode » (Mode automatique) pour permettre à votre écran de basculer automatiquement entre les modes jour et nuit.

Mode Theater (Cinéma)

Appuyez sur le bouton de menu dans le coin supérieur gauche pour accéder aux réglages McIntosh. Sous la « du mode Theater (Cinéma), sélectionnez « On » (Activé) pour accéder aux lectures de niveau de McIntosh. Les lectures de niveau seront agrandies et plus faciles à consulter.

NOTA :

Si l'utilisateur n'intervient pas dans les 10 secondes, le mode Theater (Cinéma) sera lancé.

Pour obtenir plus d'information sur McIntosh ainsi que l'application McIntosh et ses fonctionnalités, visitez <https://www.mcintoshlabs.com>

SYSTÈME DE DIVERTISSEMENT POUR PASSAGERS ARRIÈRE AVEC AMAZON FIRE TV INTÉGRÉ – SELON L'ÉQUIPEMENT

VUE D'ENSEMBLE

Le système de divertissement pour passagers arrière avec Fire TV intégré est conçu pour offrir des années de plaisir aux membres de votre famille.

Fire TV permet aux passagers d'accéder à des contenus variés à partir d'applications populaires (des abonnements peuvent être nécessaires). En route, ils pourront profiter de vidéos diffusées en continu, de jeux, de musique, d'information et du visionnement d'émissions téléchargées. Deux télécommandes vocales avec Alexa sont comprises avec le système. Appuyez sur le bouton

Microphone (Microphone) de la télécommande vocale avec Alexa pour trouver, lancer et gérer ces contenus facilement. Vérifiez les résultats sportifs, écoutez de la musique, contrôlez vos appareils domestiques intelligents ou regardez les images tournées en temps réel avec vos caméras (appareils domestiques intelligents compatibles requis et vendus séparément). En plus des contenus diffusés en continu et téléchargés, en modifiant l'entrée dans Fire TV, vous pourrez aussi :

- Projetez en miroir les contenus de votre téléphone et de votre tablette sur Fire TV à partir d'appareils compatibles Miracast.
- Il vous permet de diffuser vos séries préférées avec FireTV.
- Il vous permet de brancher et utiliser plusieurs types de consoles de jeux vidéo ou d'appareils courants dans le port HDMI.
- Écoutez vos fichiers audio à l'aide d'un casque avec ou sans fil (non inclus, les passagers devront apporter le leur ou écouter les fichiers audio par l'entremise des hauts-parleurs de l'habitacle grâce à la fonction Listen In (Écoute) pour les sièges avant).
- Il vous permet de brancher et utiliser plusieurs types d'appareils dans le port USB vidéo du siège avant. Les ports USB situés sous les écrans arrière effectuent uniquement la charge.
- Voyez des contenus distincts sur chacun des écrans arrière ou projetez-les simultanément en miroir sur les deux écrans.

NOTA :

Le véhicule doit se trouver à la portée d'une tour cellulaire active et utilisable, et être convenablement équipé d'un système Uconnect 5 NAV et du système de divertissement pour passagers arrière avec le forfait Fire TV. La diffusion en continu nécessite une connexion Wi-Fi et un compte Amazon dûment enregistré pour permettre le fonctionnement de Fire TV dans le véhicule. Les abonnements à la plateforme de diffusion en continu ne sont pas compris. Les services et les fonctions sont sujets à modification ou à retrait en tout temps; ils peuvent ne pas être disponibles dans toutes les régions et exiger des abonnements séparés. Veuillez lire ce Guide de l'automobiliste pour vous familiariser avec ses caractéristiques et son fonctionnement.

PREMIERS PAS

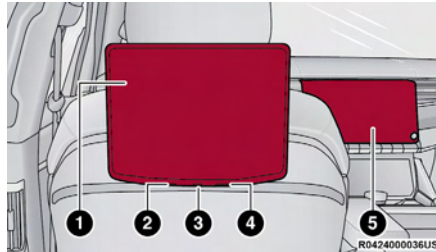

Système de divertissement pour passagers arrière pour le système Uconnect 5/5 NAVIGATION

1 – Système de divertissement pour passagers arrière (écran tactile arrière)

- 2 – Fiche pour casque
- 3 – Port de chargement USB C
- 4 – Port HDMI
- 5 – Système Uconnect (écran tactile avant)

Il y a quatre façons distinctes d'activer les fonctions du système de divertissement pour passagers arrière avec Fire TV intégré :

- Télécommande vocale avec Alexa
- Écran de la radio avant
- Écran du passager (selon l'équipement)
- Écrans tactiles arrière individuels pour le système de divertissement pour passagers arrière avec Fire TV intégré activé par le toucher pour chaque écran

Pour plus d'informations sur les ports USB/AUX du concentrateur multimédia avant ➔ page 85.

5

ACCÉDER AU SYSTÈME DE DIVERTISSEMENT POUR PASSAGERS ARRIÈRE AVEC FIRETV INTÉGRÉ À PARTIR DE L'ÉCRAN DE LA RADIO AVANT

Vous pouvez accéder au contenu du système de divertissement pour passagers arrière avec Fire TV intégré en suivant ces étapes :

Option 1

1. Appuyez sur le bouton « Media » (Multimédia).
2. Appuyez sur l'icône du bouton « Rear Seat » (siège arrière).

Option 2

1. Appuyez sur le bouton « Apps » (Applications) au bas de l'écran tactile.

- Appuyez sur le bouton « Uconnect Theater » sur l'écran tactile. Vous devrez peut-être parcourir différentes pages du tiroir d'applications pour trouver le bouton Uconnect Theater.

ACCÉDER AU SYSTÈME DE DIVERTISSEMENT POUR PASSAGERS ARRIÈRE AVEC FIRETV INTÉGRÉ À PARTIR DES ÉCRANS ARRIÈRE

Vous pouvez également accéder à votre système de divertissement pour passagers arrière avec Fire TV intégré à en sélectionnant l'une des options suivantes :

Option 1

- Le système s'active automatiquement lorsque le véhicule est démarré. Appuyez sur le bouton d'alimentation de la télécommande vocale avec Alexa pour rallumer le système s'il a été éteint manuellement. Si l'écran est inactif et montre un économiseur d'écran, vous pouvez relancer le système en touchant l'écran ou en appuyant sur n'importe quel bouton de la télécommande vocale avec Alexa.

Option 2

- Balayez l'un des écrans tactiles arrière.

NOTA :

Lorsque vous utilisez les écrans arrière, le système démarre avec Fire TV.

ACCÉDER AU SYSTÈME DE DIVERTISSEMENT POUR PASSAGERS ARRIÈRE AVEC FIRE TV INTÉGRÉ À PARTIR DE L'ÉCRAN DU PASSAGER – SELON L'ÉQUIPEMENT

Vous pouvez également accéder au contenu du système de divertissement pour passagers arrière avec Fire TV intégré à partir de l'écran du passager.

Procédez comme suit :

- Accédez à l'écran d'accueil de l'écran du passager.
- Balayez vers la droite sur l'écran Home (Accueil) et sélectionnez Fire TV Rear Seat Entertainment Controls (Commandes du système de divertissement pour passagers arrière avec Fire TV).

PREMIER DÉMARRAGE (À L'AIDE DES ÉCRANS ARRIÈRE)

Écran de démarrage

En allumant le système pour la première fois à partir des écrans arrière, un écran de démarrage apparaîtra sur le système en affichant le logo Fire TV.

Pendant cette séquence de démarrage, les options de langue seront disponibles pour le système.

Jumelage de la télécommande vocale avec Alexa

Une fois la séquence de démarrage terminée, vous aurez l'option de jumeler une télécommande vocale avec Alexa (deux télécommandes sont comprises avec le système).

Suivez les instructions à l'écran pour jumeler une télécommande vocale avec Alexa avec le système. Deux télécommandes vocales avec Alexa sont comprises et peuvent être jumelées à chaque écran arrière.

Une télécommande vocale avec Alexa peut être jumelée à chaque écran arrière. Elle fonctionnera avec l'écran arrière avec lequel elle est jumelée. Les étapes de jumelage devront être effectuées pour chaque écran arrière.

NOTA :

Si le jumelage de la télécommande vocale avec Alexa échoue, des instructions apparaîtront à l'écran ou essayer à nouveau.

Connexion à un réseau

Lors du processus de démarrage, le système devra ensuite se connecter ensuite à un réseau pour fonctionner. Plusieurs sources réseau peuvent être configurées en tant qu'options du système.

Voici quelques options de connexion réseau :

- Point d'accès Wi-Fi utilisant un téléphone intelligent compatible (si activé, il s'affichera à l'écran comme possibilité de réseau pour le système).
- Connexion externe, par exemple, un réseau Wi-Fi domestique.
- Wi-Fi dans le véhicule.

NOTA :

Lorsqu'un réseau est connecté au système pour la première fois, une mise à jour logicielle sans fil est effectuée à l'aide de la connexion Wi-Fi. Pendant cette mise à jour, il est recommandé d'utiliser une connexion Wi-Fi illimitée, lorsque cela est disponible. Après cette première mise à jour, les mises à jour subséquentes auront lieu lorsqu'elles seront disponibles.

Connexion au compte

À la prochaine étape, vous aurez l'option de vous connecter à votre compte Amazon.

Vous pouvez vous connecter au système de deux façons :

- **I already have an Amazon account (Je possède déjà un compte Amazon)** : Connectez-vous à l'aide d'un compte Amazon existant
- **I am new to Amazon (Je suis nouveau à Amazon)** : Créez un nouveau compte Amazon

Si vous sélectionnez « I am new to Amazon » (Je suis nouveau à Amazon), suivez les étapes à l'écran pour configurer un compte Amazon à l'aide du système.

Contrôles parentaux

Les contrôles parentaux sont une autre fonction qui sera proposée lors de cette configuration initiale.

Lorsque la page des contrôles parentaux apparaît, elle offre les options « Enable Parental Controls » (Activer les contrôles parentaux) et « No Parental Controls » (Pas de contrôles parentaux). Si vous sélectionnez « Enable Parental Controls » (Activer les contrôles parentaux), suivez les étapes à l'écran pour configurer les contrôles parentaux pour le système.

COMMANDE VOCALE ALEXA

Alexa est une fonction offerte par le système de divertissement pour passagers arrière avec Fire TV intégré qui contribuera à améliorer votre expérience. La marche à suivre pour commencer à utiliser cette fonction est très simple. Appuyez sur le bouton Microphone (Microphone) dans le haut de la télécommande vocale avec Alexa pour activer Alexa et commencer à l'utiliser.

ÉCOUTE À PARTIR DES HAUT-PARLEURS DU VÉHICULE

La fonction d'écoute à partir de la radio avant est intégrée au système de divertissement pour passagers arrière. À l'écran Home (Accueil) de la radio avant pour Fire TV, sélectionnez le bouton Listen (Écoute) dans le coin supérieur droit de l'une ou l'autre des cartes pour l'écran 1 ou 2. Cela vous permettra d'activer la sortie audio de l'un ou l'autre des écrans arrière à partir de tous les haut-parleurs du véhicule.

MENU RAPIDE

L'accès au menu rapide vous mènera à des options supplémentaires pour Fire TV.

Pour accéder au menu rapide et le faire apparaître, touchez l'écran. Vous pouvez aussi accéder au menu rapide en appuyant sur le bouton Gear/Settings (Engrenage/Réglages) sur la télécommande vocale avec Alexa.

Voici quelques-unes des options du menu rapide :

- **Power (Alimentation)** – Cette option met l'écran hors tension.
- **On-Screen Remote (Télécommande à l'écran)** – Cette option lance la télécommande à l'écran à utiliser avec le système.
- **Back (Arrière)** – Cette option vous permet de retourner à la page précédente.
- **Home (Accueil)** – Cette option vous achemine vers l'écran d'accueil.
- **Gear/Settings (Engrenage/Réglages)** – Cette option vous permet d'accéder à certains réglages dans le système. Pour plus de réglages, sélectionnez « Settings » (Réglages) dans le menu Gear/Settings (Engrenage/Réglages).

- **Vehicle (Véhicule)** – Cette option lance le menu Vehicle (Véhicule). À partir d'ici, vous pouvez régler les commandes du système de chauffage-climatisation arrière et l'application « Are We There Yet? » (Sommes-nous arrivés?).

CONTRÔLES PARENTAUX (À L'AIDE DES ÉCRANS ARRIÈRE)

Si les contrôles parentaux n'ont pas été configurés lors du premier démarrage du système, ils peuvent l'être en suivant ces étapes :

1. Appuyez sur le bouton Gear/Settings (Engrenage/Réglages) sur la télécommande vocale avec Alexa ou touchez l'écran pour accéder à « Settings » (Réglages) dans le « menu rapide ».
2. Sélectionnez l'icône Gear/Settings (Engrenage/Réglages) sur l'écran.
3. Sélectionnez « Settings » (Réglages) à l'écran.
4. Dans les réglages, sélectionnez « Preferences » (Préférences).
5. Sélectionnez « Parental Controls ». Ici, vous pouvez activer ou désactiver les contrôles parentaux et définir un NIP pour les contrôles à l'aide de la télécommande vocale avec Alexa.

JUMELAGE DE LA TÉLÉCOMMANDE VOCALE AVEC ALEXA (UTILISATION DES ÉCRANS ARRIÈRE)

Si la télécommande vocale avec Alexa doit être jumelée de nouveau ou qu'une nouvelle télécommande doit être jumelée, suivez ces procédures :

1. Installez les piles dans la télécommande.
2. Touchez l'écran et sélectionnez l'icône Gear/Settings (Engrenage/Réglages) sur l'écran.
3. Sélectionnez « Settings » (Réglages) à l'écran.
4. Dans les paramètres, sélectionnez « Controllers & Bluetooth[®] Devices » (Contrôleurs et appareils Bluetooth^{MD})
5. Dans ce menu, sélectionnez « Add New Remote » (Ajouter une nouvelle télécommande).
6. Suivez les étapes à l'écran pour effectuer le jumelage de la télécommande vocale avec Alexa.

Une longue pression du bouton Home (Accueil) permet également de jumeler de nouveau une télécommande vocale avec Alexa qui a été déconnectée.

NOTA :

Deux télécommandes vocales avec Alexa sont fournies avec votre véhicule. Une télécommande vocale avec Alexa peut être jumelée à chaque écran arrière. Elle fonctionnera avec l'écran arrière avec lequel elle est jumelée. Les étapes de jumelage devront être effectuées pour chaque écran arrière.

ENTRÉE DE SOURCES MULTIMÉDIA (À L'AIDE DE LA RADIO AVANT ET DES ÉCRANS ARRIÈRE)

Écran de la radio avant

Les utilisateurs peuvent choisir des entrées pour chaque écran arrière à partir de l'écran tactile de la radio avant en sélectionnant l'onglet Rear Seat (Siège arrière) et en choisissant le contenu désiré en sélectionnant « Launch Source » (Lancement de la source) sur l'onglet de l'écran 1 ou 2.

Les entrées disponibles dans « Launch Source » (Lancement de la source) sous « Inputs » (Entrées) sont « Fire TV », « HDMI », et « USB ».

Écrans arrière

Pour choisir des entrées sur l'écran arrière, faites défiler l'écran d'accueil du système Fire TV et sélectionnez l'entrée voulue sous « Input » (Entrée).

Les entrées peuvent également être sélectionnées sous l'onglet Brand (Marque) dans le menu supérieur. Lorsque vous naviguez dans cet onglet, faites défiler l'écran vers le bas jusqu'à « Inputs » (Entrées) pour sélectionner une option.

NOTA :

Le nom de l'onglet de marque du menu supérieur dépendra de la marque de votre véhicule.

TÉLÉCOMMANDE VOCALE AVEC ALEXA

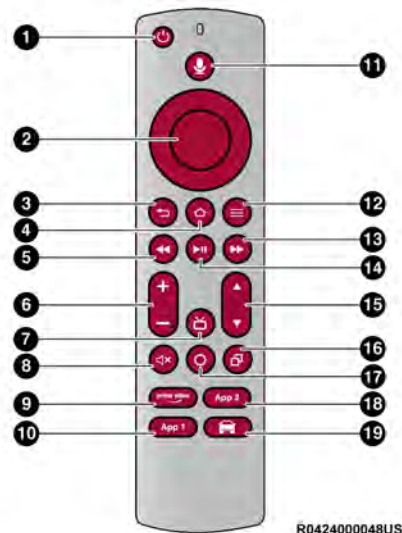

Télécommande vocale avec Alexa

1. **Bouton d'alimentation** – Appuyez sur ce bouton pour allumer ou éteindre l'écran pour le canal sélectionné.

2. **Commande de navigation à 5 voies** – Parcourez parmi les sélections à l'écran en appuyant en haut, en bas, à gauche ou à droite sur la commande circulaire, et appuyez sur le bouton du centre pour confirmer vos choix.
3. **Retour** – Appuyez sur ce bouton pour quitter les menus ou pour retourner à l'écran précédent.
4. **Home (Accueil)** – Appuyez sur ce bouton pour retourner à l'écran d'accueil de Fire TV.
5. **Bouton de recherche arrière/recul** – Maintenez ce bouton enfoncé pour reculer rapidement dans la piste. Appuyez une fois pour revenir à la piste précédente.
6. **Volume** – Appuyez sur le bouton – pour réduire le volume et sur le bouton + pour l'augmenter.
7. **Guide des chaînes** – Appuyez sur ce bouton pour accéder au guide des chaînes du système.
8. **Sourdisse** – Appuyez sur ce bouton pour mettre en sourdisse l'audio des casques d'écoute.
9. **Prime Video (Prime Video)** – Appuyez ici pour lancer l'application Prime Video.
10. **App 1 (Application 1)** – Appuyez ici pour accéder à l'application 1.
11. **Bouton Microphone (Microphone)** – Appuyez ici pour activer Alexa.
12. **Menu (Menu)** – Appuyez sur ce bouton pour accéder au menu de Fire TV.
13. **Bouton de recherche avant** – Maintenez ce bouton enfoncé pour avancer rapidement dans la piste audio ou le chapitre vidéo en cours de lecture. Appuyez une fois pour passer à la piste suivante.
14. **Bouton lecture ou pause ||** – Appuyez sur ce bouton pour commencer ou reprendre la lecture du disque ou l'interrrompre momentanément.
15. **Chaîne +/-** – Appuyez sur le bouton fléché des chaînes vers le haut ou vers le bas pour parcourir les chaînes disponibles sur Fire TV.
16. **Récent** – Appuyez sur ce bouton pour accéder au contenu visionné récemment sur Fire TV.
17. **Engrenage/Réglages** – Appuyez sur ce bouton pour lancer le menu de réglages pour Fire TV.
18. **App 2 (Application 2)** – Appuyez ici pour lancer l'application 2.
19. **Bouton Vehicle (Véhicule)** – Appuyez sur ce bouton pour activer le menu Vehicle (Véhicule).

REMPACEMENT DES PILES DE LA TÉLÉCOMMANDE VOCALE AVEC ALEXA

Chaque télécommande vocale avec Alexa fonctionne avec deux piles AAA.

Pour remplacer les piles :

1. faites glisser vers le bas le couvercle du compartiment des piles situé au dos de la télécommande vocale avec Alexa;
2. Retirez les piles usées et suivez les procédures de recyclage des piles en vigueur dans votre région.
3. Installez les piles neuves en vous assurant d'en orienter les pôles selon l'illustration à l'intérieur du compartiment des piles.
4. Glissez le couvercle du compartiment des piles pour le remettre en place.

SYSTÈME DE DIVERTISSEMENT POUR PASSAGERS ARRIÈRE AVEC DIFFUSION EN CONTINU FIRETV INTÉGRÉE (À L'AIDE DE LA RADIO AVANT ET DES ÉCRANS ARRIÈRE)

Accès à l'aide de Launch Source (Lancement de la source)

Pour accéder au système de divertissement pour passagers arrière avec Fire TV intégré à partir de la radio avant, appuyez sur l'onglet Media (Multimédia) situé dans la barre de menu du bas. Puis, sélectionnez l'option Rear Seat (Siège arrière) située sur la barre de menu supérieure. Sélectionnez « Launch Source » (Lancement de la source), puis, sous « Inputs » (Entrées), sélectionnez « Fire TV Home » (Accueil Fire TV).

Accès à l'aide de Browse Media (Parcourir le contenu multimédia)

En sélectionnant « Browse Media » (Parcourir le contenu multimédia) sur l'écran de la radio avant, vous aurez accès à différentes options de contenu multimédia dans le système de divertissement avec Fire TV intégré pour passagers arrière.

Ces options seront dans le menu supérieur de « Browse Media » (Parcourir le contenu multimédia) et comprennent ce qui suit :

- **Fire TV (Fire TV)** – La sélection de « Fire TV » (Fire TV) fera apparaître les options de diffusion en continu pour différentes catégories et de sélectionner les applications. Cette option pourra être sélectionnée dans le menu de la barre coulissante gauche, sous « Browse Media » (Parcourir le contenu multimédia). Pendant que vous êtes dans « Browse Media » (Parcourir le contenu multimédia) sous Fire TV, vous pourrez consulter votre activité récente

sous Recent (Récent). Ce menu affiche les vidéos qui ont été consultées récemment sur Fire TV, ainsi que les récents téléchargements.

- **USB Video (Vidéo USB)** – Sous « USB Videos » (Vidéos USB), vous verrez les vidéos qui peuvent être lues à partir d'un dispositif USB branché au système de divertissement pour passagers arrière avec Fire TV intégré.
- **USB Music (Musique USB)** – Sous « USB Music » (Musique USB), vous verrez les pistes audio qui peuvent être lues à partir d'un dispositif USB branché au système de divertissement pour passagers arrière avec Fire TV intégré.

Accès à l'aide de la télécommande vocale avec Alexa et des écrans arrière

Les passagers arrière pourront accéder à certaines options de diffusion en continu en appuyant sur le bouton « Prime Video » (Prime Video), « App 1 » (Application 1) ou « App 2 » (Application 2) sur la télécommande vocale avec Alexa. En appuyant sur l'un de ces boutons sur la télécommande vocale avec Alexa, vous serez acheminé à la page d'accueil de la plateforme de diffusion en continu respective. En allumant n'importe lequel des écrans arrière, vous lancez le système Fire TV. Par défaut, les écrans arrière lanceront toujours FireTV. D'autres options de diffusion en continu peuvent être sélectionnées dans la page d'accueil de Fire TV.

Fire TV

Fire TV est votre source de diffusion en continu avec le système de divertissement pour passagers arrière et Fire TV intégré.

NOTA :

Une source de données doit être connectée au système pour que la diffusion en continu soit accessible. Vous pouvez configurer cette fonction lors du premier lancement du système Fire TV sur les écrans arrière. Certaines options peuvent être un point d'accès Wi-Fi 4G du véhicule, un point d'accès W-Fi d'un appareil mobile compatible ou une source Wi-Fi externe comme celle de la maison ou du garage.

Pour accéder à Fire TV sur l'écran avant, sélectionnez « Launch Source » (Lancement de la source) sur l'écran du siège tactile avant, l'écran arrière, puis sélectionnez « Fire TV Home » (Accueil Fire TV) sous « Inputs (Entrées) ».

Visionnez le contenu à l'écran de la radio avant ou les rétroviseurs des passagers, ou contrôlez l'expérience Fire TV à partir d'un des écrans Fire TV arrière.

La barre de menu pour Fire TV affichera les options « Home » (Accueil), « Find » (Trouver), « Library » (Bibliothèque), « Brand » (Marque) et « Live » (En direct).

Sous la barre de menu, vous trouverez des options de diffusion en continu liées à votre compte Prime telles que « Prime Video ».

L'écran de la radio avant offre quelques options :

- **Power (Alimentation)** – Ceci allumera ou éteindra Fire TV.
- **Screen 1 and Screen 2 Toggle (Alterner entre l'écran 1 et l'écran 2)** – Ceci alterne entre les écrans arrière (à utiliser avec l'écran de la radio avant seulement).
- **Collapse (Réduire)** – Pendant le visionnement sur l'écran de la radio avant, ceci réduit l'écran à la vue du tableau de bord.

- **Source Drawer (Tiroir de sources)** – Ceci ouvrira le « tiroir de sources », et le logo de la source s'affichera sur l'icône.
- **Browse Media (Parcourir le contenu multimédia)** – Ceci ouvrira la fenêtre contextuelle « Browse Media » (Parcourir le contenu multimédia).
- **Back (Arrière)** – Ceci vous permet de retourner à la page précédente.
- **Fire TV Home (Accueil Fire TV)** – Ceci vous permet de retourner à la page d'accueil de Fire TV.
- **Menu** – Ceci ouvrira le menu de Fire TV
- **Remote icon (Icône de télécommande)** – Ceci affichera la télécommande à l'écran.

NOTA :

La projection en miroir et le visionnement sur l'écran de la radio avant ne sont possibles que si le véhicule est en position P (STATIONNEMENT). Le véhicule doit se trouver à la portée d'une tour cellulaire active et utilisable, et être convenablement équipé d'un système Uconnect 5 NAV et du système de divertissement pour passagers arrière avec le forfait Fire TV. Pour la diffusion en continu, une connexion Wi-Fi et un compte Amazon dûment enregistré sont requis pour permettre le fonctionnement de Fire TV dans le véhicule. Les abonnements à la plateforme de diffusion en continu ne sont pas compris. Les services et les fonctions sont sujets à modification ou à retrait en tout temps; ils peuvent ne pas être disponibles dans toutes les régions et exiger des abonnements séparés.

APPLICATIONS ET JEUX FIRE TV (AVEC LES ÉCRANS ARRIÈRE)

Il est possible d'accéder à des applications et à des jeux à partir du système de divertissement pour passagers arrière avec Fire TV intégré.

Pour accéder aux applications sur l'écran arrière, allumez le système et choisissez « Find » (Trouver) dans le menu supérieur. Dans la page Find (Trouver), sélectionnez « Appstore » (Appstore). Vous pouvez acheter des applications et des jeux dans le App Store^{MD}. À partir d'ici, vous pouvez également faire une sélection parmi toutes les applications et tous les jeux que vous avez achetés.

UTILISATION DU PORT USB DE LA VIDÉO

Branchez une clé USB ou un périphérique de stockage de masse et faites jouer votre musique ou vos films préférés.

NOTA :

Pour visionner du contenu multimédia par USB sur les écrans arrière, insérez une clé USB dans le port. Le port de la clé USB se trouve sous les commandes de la radio dans le tableau de bord.

À l'écran arrière, vous pouvez parcourir le contenu du dispositif USB en allant à la source USB dans les entrées. Utilisez la fonction de recherche pour trouver votre contenu multimédia plus rapidement.

UTILISER UNE CONSOLE DE JEU VIDÉO

Branchez la console de jeu vidéo à l'un des ports HDMI, situés derrière l'un ou l'autre des sièges de la première rangée.

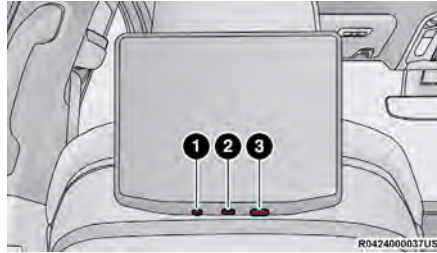

Prise pour casque d'écoute / HDMI / USB

- 1 - Fiche pour casque (sortie casque d'écoute seulement)
- 2 - Port USB (charge seulement)
- 3 - Port HDMI

NOTA :

Certaines consoles de jeux vidéo haut de gamme pourraient dépasser la limite de puissance de l'onduleur d'alimentation ↪ page 89.

FONCTIONNEMENT DES CASQUES D'ÉCOUTE

Le système de divertissement pour passagers arrière avec Fire TV intégré n'est pas fourni avec un casque d'écoute. Les clients doivent fournir leur propre casque d'écoute sans fil qui peut être jumelé avec le système par Bluetooth^{MD}. Les clients peuvent aussi utiliser leur propre casque d'écoute filaire en le branchant dans une fiche pour casque située sous l'un des écrans arrière.

Jumelage d'un casque d'écoute sans fil

Pour jumeler un casque d'écoute sans fil au système de divertissement pour passagers arrière avec Fire TV intégré à l'aide des écrans arrière, suivez ces étapes :

1. Appuyez sur le bouton Gear/Settings (Engrenage/Réglages) sur la télécommande vocale avec Alexa ou touchez l'écran.
2. Sélectionnez l'icône Gear/Settings (Engrenage/Réglages) sur l'écran.
3. Sélectionnez « Settings » (Réglages) à l'écran.
4. Dans le menu « Settings » (Réglages), sélectionnez « Controllers & Bluetooth[®] Devices » (Contrôleurs et appareils Bluetooth^{MD})
5. Sélectionnez « Other Bluetooth[®] Devices » (Autres appareils Bluetooth^{MD}) et suivez les étapes à l'écran pour le jumelage.



Bien qu'il soit possible de jumeler plusieurs casques d'écoute, la sortie audio s'appliquera à un seul casque d'écoute à la fois.



SYSTÈME DE CHAUFFAGE-CLIMATISATION ARRIÈRE

Vous pouvez également commander le système de chauffage-climatisation arrière au moyen du système de divertissement pour passagers arrière avec Fire TV intégré → page 72.

Les commandes de chauffage-climatisation arrière peuvent être accédées par le menu Véhicule (Véhicule). Touchez l'un ou l'autre des écrans arrière et sélectionnez l'icône du véhicule ou appuyez sur le bouton Véhicule (Véhicule) sur la télécommande vocale avec Alexa. Puis, choisissez l'option Rear Climate Controls (Commandes de chauffage-climatisation arrière).

Les options de commandes de chauffage-climatisation arrière comprennent :

Icône	Description
ON (Marche)	Bouton ON (HORS FONCTION) du système de chauffage-climatisation Appuyez brièvement sur ce bouton pour mettre en fonction le système de chauffage-climatisation arrière.
ARRÊT	Bouton OFF (HORS FONCTION) du système de chauffage-climatisation Appuyez brièvement sur ce bouton pour mettre hors fonction le système de chauffage-climatisation arrière.
SYNC (SYNCHRONISATION)	Bouton SYNC (synchronisation) En appuyant sur ce bouton, vous synchronisez les deux côtés des commandes de chauffage-climatisation arrière.
	Bouton AUTO (AUTOMATIQUE) Ce bouton permet de contrôler automatiquement la température arrière de l'habitacle en réglant la répartition du débit d'air et la quantité. Déplacer cette fonction forcera le système à passer entre les modes manuel et automatique.
	Boutons fléchés vers le haut ou vers le bas de commande de température du côté passager arrière Ce bouton permet aux passagers arrière de régler indépendamment la température. Appuyez sur le bouton à l'écran tactile pour augmenter ou baisser la température. La température augmente lorsque vous déplacez le bouton vers la flèche rouge en haut et baisse lorsque vous déplacez le bouton vers la flèche bleue en bas.
Mode pavillon 	Mode pavillon L'air provient des bouches d'air du pavillon. Chacune de ces sorties d'aération est réglable, pour permettre d'orienter l'air. Si vous déplacez les ailettes des bouches d'air d'un côté, le débit de l'air est coupé.

Icône	Description
Sélecteur de mode 	Bouton de commande des modes sur le tableau de bord Le mode de répartition du débit d'air peut aussi être sélectionné en appuyant sur le bouton bascule physique du tableau de bord, sous l'écran de la radio. En appuyant vers le bas sur ce bouton bascule, vous passerez au mode suivant parmi les sept, dans l'ordre : Visage, Visage/Pieds, Pieds, Pare-brise/Pieds, Pare-brise, Pare-brise/Visage, et Pare-brise/Visage/Pieds. Le cycle se répétera si le bouton est appuyé continuellement.
Mode Plancher 	Mode Plancher L'air provient des bouches d'aération du plancher.
1, 2, 3, etc.	Commande du ventilateur Cette commande sert à régler la quantité d'air dans le système de chauffage-climatisation. Le ventilateur dispose de sept vitesses. Le mode de fonctionnement automatique passera au mode de fonctionnement manuel lorsque vous réglez le ventilateur.

RENSEIGNEMENTS JURIDIQUES ET DE CONFORMITÉ

Pour accéder aux renseignements juridiques et de conformité sur le système de divertissement pour passagers arrière avec Fire TV intégré à l'aide des écrans arrière, suivez ces étapes :

1. Appuyez sur le bouton Gear/Settings (Engrenage/Réglages) sur la télécommande vocale avec Alexa ou touchez l'écran.
2. Sélectionnez l'icône Gear/Settings (Engrenage/Réglages) sur l'écran.
3. Sélectionnez « Settings » (Réglages) à l'écran.

4. Dans le menu Settings (Réglages), sélectionnez « My Fire TV » (Mon Fire TV), puis « Legal & Compliance » (Renseignements juridiques et de conformité).

OFF-ROAD PAGES (PAGES HORS ROUTE) – SELON L'ÉQUIPEMENT

Votre véhicule peut être équipé de l'application Off-Road Pages (Pages hors route), qui indique l'état du véhicule au cours de la conduite dans des conditions hors route. Cette application fournit des informations relatives à la hauteur de caisse du véhicule, à l'état de la boîte de transfert, à l'inclinaison longitudinale et latérale du véhicule, ainsi que sur le mode Selec-Terrain actif.

Pour accéder aux pages Off-Road (Hors route), appuyez sur le bouton Off Road (Hors route) à l'écran tactile à partir du menu Vehicle (Véhicule), puis appuyez sur « Launch Off-Road » (Lancer l'application Hors route).

Voici les pages sélectionnables de l'application Off Road Pages :

- Dynamique du véhicule
- Jauge des accessoires
- Tangage et roulis
- Selec-Terrain – selon l'équipement
- Suspension – selon l'équipement

NOTA :

Avec un abonnement aux Services connectés, vous pouvez enregistrer vos données Off-Road (Hors route) et les envoyer directement à l'application mobile. Pour commencer, appuyez sur la touche Record (Enregistrer).

BARRE D'ÉTAT DE L'APPLICATION OFF-ROAD PAGES (PAGES HORS ROUTE)

La barre d'état de l'application Off Road Pages se trouve le long du bas de l'application Off Road Pages et est présente dans chacune des options sélectionnables de la page. Elle fournit en permanence les renseignements mis à jour pour les éléments suivants :

- État actuel de la boîte de transfert
- Mode Selec-Terrain en cours d'utilisation
- Latitude et longitude actuelles
- Altitude actuelle du véhicule
- État du limiteur de vitesse en descente
- Limiteur de vitesse en descente ou régulateur de vitesse Selec-Speed, vitesse sélectionnée en mi/h (km/h).

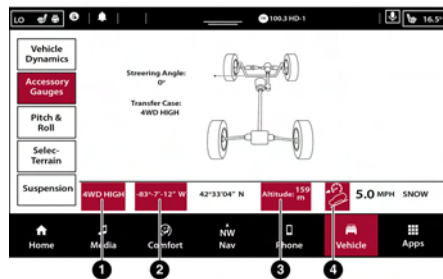

Barre d'état

- 1 – État de la boîte de transfert
- 2 – Latitude et longitude actuelles
- 3 – Altitude
- 4 – Limiteur de vitesse en descente

DYNAMIQUE DU VÉHICULE

La page Vehicle Dynamics (Dynamique du véhicule) affiche les renseignements au sujet de la transmission du véhicule.

Les renseignements suivants sont affichés :

- Angle de direction en degrés
- État de la boîte de transfert
- État du dispositif de verrouillage d'essieu arrière – selon l'équipement

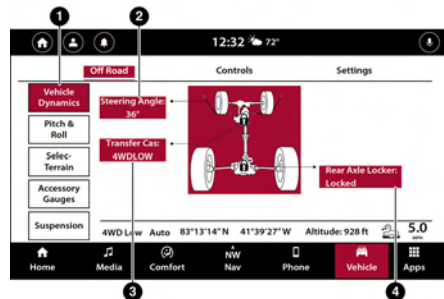

Menu Vehicle Dynamics (Dynamique du véhicule)

- 1 – Vehicle Dynamics (Dynamique du véhicule)
- 2 – Angle de direction
- 3 – Boîte de transfert
- 4 – État de l'essieu arrière

JAUGE DES ACCESSOIRES

La page Accessory Gauges (Jauges des accessoires) affiche l'état actuel du liquide de refroidissement, la température de l'huile, la température pression d'huile, la température de la transmission et la tension de la batterie.

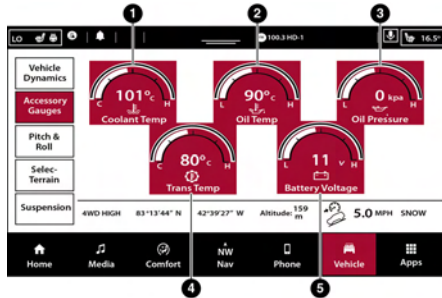

Menu des jauges des accessoires

- 1 – Coolant Temperature (Température du liquide de refroidissement)
- 2 – Oil Temperature (Température de l'huile)
- 3 – Pression de l'huile
- 4 – Température de la transmission
- 5 – Battery Voltage (Tension de la batterie)

TANGAGE ET ROULIS

La page de tangage et roulis affiche le tangage actuel du véhicule (l'angle qu'il décrit vers le haut ou vers le bas) et le roulis (l'angle d'un côté à l'autre) en degrés. Les indicateurs de tangage et de roulis fournissent un aperçu en image de l'angle actuel du véhicule.

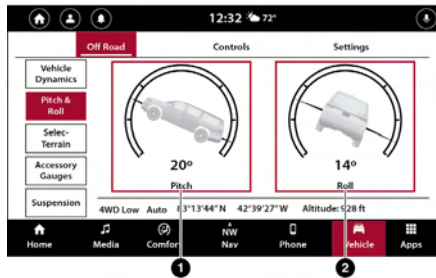

Menu Pitch And Roll (Tangage et roulis)

- 1 – Tangage actuel
- 2 – Roulis actuel

SELEC-TERRAIN – SELON L'ÉQUIPEMENT

La page Selec-Terrain affiche le mode Selec-Terrain au moyen d'une image haute résolution. Le fait de régler le mode Selec-Terrain modifiera l'image à l'écran. Le véhicule doit se trouver au mode ON/RUN (MARCHE) pour afficher les renseignements sur le système Selec-Terrain.

Les modes de sélection sont les suivants :

- Pierre – le véhicule doit se trouver en mode 4WD Low (quatre roues motrices, gamme basse)
- Sable/boue
- Neige
- Auto – mode par défaut
- Sport

NOTA :

La barre d'état des pages du système hors route affiche également le mode Selec-Terrain actuel.

SUSPENSION – SELON L'ÉQUIPEMENT

La page Suspension affiche les renseignements au sujet de la suspension du véhicule.

Les renseignements suivants sont affichés :

- Articulation des roues
- État de la hauteur de caisse actuelle
 - Hors route 2
 - Hors route 1
 - Normal
 - Aérodynamique
 - Entrée/Sortie

NOTA :

L'articulation de la roue sera représentée par une couleur jaune dans l'articulation de la roue. Si la garde au sol est réglée, le témoin de garde au sol sur l'écran passe à la hauteur appropriée et l'articulation de la roue indique le mouvement et le changement de hauteur.

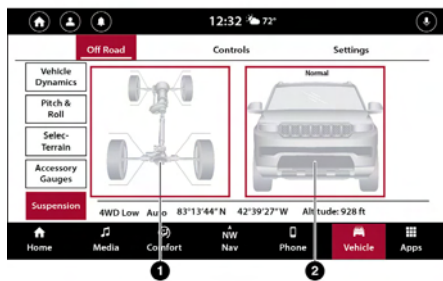

Menu Suspension

- 1 – Articulation des roues
- 2 – Hauteur de caisse actuelle

ENREGISTREMENT DES PISTES – SELON L'ÉQUIPEMENT

Vue d'ensemble

La fonction d'enregistrement des pistes est accessible de différentes manières : à l'écran du tableau de bord du véhicule ou avec Off-Road pages. Les options de « Enregistrement de piste » vous permettent de commencer à enregistrer votre piste ou d'afficher les enregistrements sauvegardés, ce qui vous permet de voir les pistes enregistrées précédemment.

Enregistrement d'une piste et arrêt de l'enregistrement

Pour commencer à enregistrer une piste, sélectionnez « Démarrer l'enregistrement » en bas de l'écran tactile. Une fois sélectionnée, votre piste commencera à enregistrer pendant la durée souhaitée.

Lorsque la piste est terminée, appuyez sur « Arrêter l'enregistrement ». Choisissez de sauvegarder ou non la piste dans laquelle la piste sera sauvegardée et apparaîtra dans « Enregistrements sauvegardés ». En sélectionnant « Annuler », la piste n'est pas sauvegardée et elle est supprimée.

NOTA :

Au bout de 48 km (30 mi), une notification s'affiche sur l'écran tactile pour vous demander si vous souhaitez poursuivre l'enregistrement.

Ajouter un point de repère

En bas à gauche de l'écran tactile, sélectionnez « Ajouter un point de repère » dans l'écran d'enregistrement de la piste. Cela permettra à l'utilisateur d'épingler un endroit le long du sentier, à la fois pendant et après l'enregistrement. Trois options peuvent être sélectionnées pour marquer un point de repère : Un point de repère peut être placé, que le véhicule soit en mouvement ou non, mais il ne peut être modifié que lorsque le véhicule ne se déplace pas. Par défaut, les points de repère sont nommés chronologiquement dans l'ordre dans lequel ils ont été marqués ou ajoutés. Ils peuvent être renommés ultérieurement en appuyant sur l'icône de modification située à droite du nom du point de passage par défaut.

- Destinations
- Obstacle
- Orientation

NOTA :

Un point de repère peut être placé, que le véhicule soit en mouvement ou non, mais il ne peut être modifié que lorsque le véhicule ne se déplace pas.

Agrandir/réduire la vue

Dans l'écran d'enregistrement des pistes, appuyez sur le bouton Expand (agrandir) situé à droite de la vue cartographique pour agrandir l'écran de la carte des pistes pendant les enregistrements. Une fois en vue élargie, appuyez sur l'icône de réduction qui rétrécira la carte des pistes pendant les enregistrements d'écran.

Modification d'une piste

Une fois l'enregistrement d'une piste terminé, une échelle d'évaluation de la difficulté de la piste sera accessible pour référence ultérieure. L'échelle va de 1 à 10, 1 étant le plus facile et 10 le plus difficile.

NOTA :

Le réglage de la difficulté n'est pas nécessaire pour enregistrer la piste et peut être modifié par la suite.

Modifier/supprimer un point de repère

Pour modifier un point de repère, sélectionnez le point de repère souhaité sur la carte. Une fois sélectionné, choisissez le type de point de repère. Une fois sélectionné, choisissez un sous-type qui décrit le point de repère. Les sous-types de points de repère sont énumérés dans le tableau suivant. Une fois le point de repère modifié, appuyez sur le bouton Enregistrer.

Pour supprimer le point de repère, sélectionnez le point de repère souhaité sur la carte, puis appuyez sur le bouton Supprimer le point de repère.

Point d'intérêt	Obstacles	Orientation
Camping	Boue	Gauche nue
Vue panoramique	Rock	Droite nue
Zone de transit	Sable	Impasse
Point de départ du sentier	Montée abrupte	Virage serré à gauche
Eau	Descente abrupte	Virage serré à droite
	Eau	Lent
		Fermeture de route

Les points de repère peuvent être renommés ultérieurement en appuyant sur l'icône du crayon située à droite du nom du point de passage par défaut. La sélection de l'icône du crayon fait apparaître un clavier qui vous permet de personnaliser le nom du point de repère.

NOTA :

Cette fonction n'est pas accessible lorsque le véhicule se déplace. Pour modifier et personnaliser les points de repère, le véhicule ne doit pas être en mouvement.

Si vous souhaitez supprimer un point de repère, sélectionnez le point de repère que vous avez créé et appuyez sur le bouton Supprimer le point de repère situé en bas de votre écran tactile. La fenêtre contextuelle « Votre point de repère a été supprimé avec succès » s'affiche sur votre écran tactile une fois que le point de repère a été supprimé avec succès.

Sauvegarde et annulation d'une piste

Lorsque vous avez fini de modifier une piste, sélectionnez « Enregistrer ». La piste sera stockée dans l'onglet Enregistrements sauvegardés.

En sélectionnant « Annuler », vous efface la piste et un écran contextuel s'affiche pour vous demander si vous êtes sûr de vouloir annuler l'enregistrement de la piste en cours. En sélectionnant « Non, ne pas annuler » ou le bouton X, vous retournerez à l'écran de modification du point de repère. La sélection de « Oui, Annuler » annule l'enregistrement de la piste sélectionnée.

Enregistrer les pistes

Pour visualiser les pistes précédemment enregistrées, cliquez sur le bouton Enregistrements sauvegardés sur la page d'accueil de l'enregistrement des pistes. Une fois que vous avez accédé aux enregistrements sauvegardés, une liste des pistes précédemment sauvegardées s'affiche. Le bouton Supprimer l'icône situé à l'extrême droite de chaque piste permet de supprimer la piste. Pour supprimer toutes les pistes, sélectionnez « Supprimer tout » en bas de l'écran tactile.

NOTA :

Les enregistrements sauvegardés sont accessibles même après l'expiration de l'abonnement aux services connectés de la marque.

Après avoir sélectionné un enregistrement sauvegardé, des options sont disponibles pour visionner, modifier, supprimer ou exporter l'enregistrement sur un périphérique USB. En appuyant sur « Voir les données de performance », vous verrez apparaître le tangage, le roulis, l'altitude et la position du véhicule pour chaque point de repère sélectionné. Une fonction d'instantané est disponible, permettant d'exporter une photo des données de performance sur un périphérique USB connecté.

Exporter un enregistrement sur une clé USB

Après avoir sélectionné un enregistrement sauvegardé, appuyez sur le bouton Export (exporter) vers le bas de l'écran tactile et sélectionnez l'option de l'icône USB. Un message contextuel s'affiche ensuite pour indiquer si l'exportation a réussi ou non.

LES GUIDES D'AVENTURE – SELON L'ÉQUIPEMENT

Pour accéder à la fonction Guides d'aventure, appuyez sur l'icône Véhicule dans la barre de menu inférieure sur votre écran tactile. Depuis le tableau de bord du véhicule, appuyez sur « Guides d'aventure ».

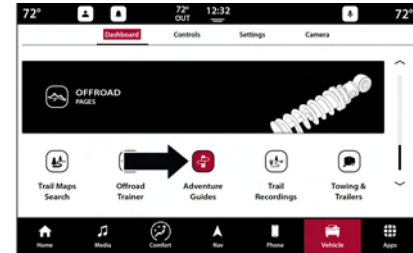

Application des guides d'aventure

Recherche d'un sentier hors route :

1. Appuyez sur le champ de recherche et saisissez une adresse ou un mot-clé.



Recherche d'un sentier hors route

NOTA :

- Un abonnement actif aux services connectés de la marque est nécessaire pour accéder à la fonction Guides d'aventure. Si vous n'avez pas d'abonnement actif, cliquez sur le bouton Enregistrer sur l'écran tactile et suivez les instructions.
 - S'il n'y a pas de connexion réseau, un message s'affiche sur votre écran tactile : « La connexion de données n'est temporairement pas disponible. Veuillez réessayer. » Appuyez sur « OK » et assurez-vous que la connexion réseau est stable.
 - Si aucun résultat de recherche n'est disponible dans la zone dans laquelle vous avez ajouté l'adresse ou le mot-clé, le message « Aucun résultat trouvé » s'affiche sur votre écran tactile.
2. La distance par rapport à chaque résultat de recherche apparaît à gauche de chaque destination. Le niveau de difficulté de chaque sentier est indiqué à droite de chaque destination. Sélectionnez la piste que vous désirez atteindre.

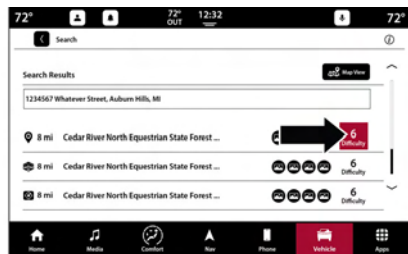

Difficulté de la piste

NOTA :

- Appuyez sur le bouton de vue de la carte pour afficher un résumé détaillé de chaque piste et de son niveau de difficulté.

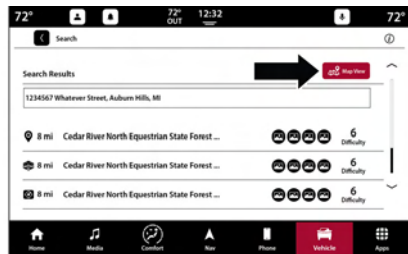

Bouton d'affichage de la carte



Vue élargie de la difficulté de la piste

NOTA :

- Chaque écran de détail de la piste vous fournira des informations comme l'adresse, le numéro de téléphone, les heures d'ouverture et de fermeture habituelles et les exigences en matière de véhicules.
3. Appuyez sur le bouton d'aperçu de la piste pour afficher les informations relatives à la piste. Appuyez sur le bouton de démarrage de l'enregistrement qui vous amènera à l'application Off Road Pages où vous pourrez sauvegarder l'enregistrement, visionner les enregistrements sauvegardés et voir la distance jusqu'à votre destination.

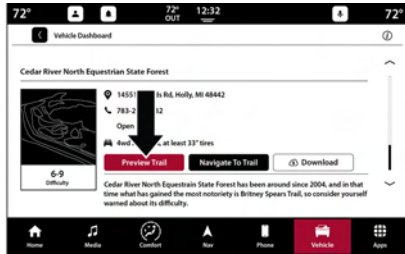

Aperçu de la piste

NOTA :

En appuyant sur la flèche de retour à la page Informations sur la piste, vous reviendrez à l'écran détaillé du tracé.

- Appuyez sur le bouton de navigation vers la piste pour envoyer les directions à votre système de navigation TomTom.

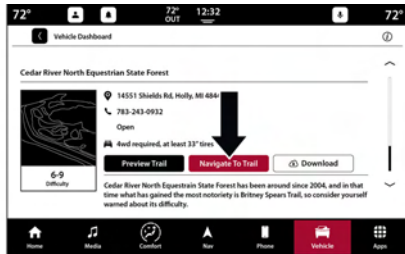

Naviguer vers la piste

- Si la piste n'existe pas dans la mémoire locale de votre système Uconnect, appuyez sur le bouton de téléchargement. Si la piste existe déjà, c'est-à-dire si elle a déjà été téléchargée à un moment donné, cliquez sur le bouton de vérification des mises à jour.

NOTA :

- Le message « Mise à jour réussie de la piste » s'affiche en haut de votre écran tactile si la mise à jour de la piste s'est déroulée correctement. Si le message « La piste n'a pas pu être mise à jour. Pas assez d'espace » apparaît, vous devrez libérer de l'espace dans vos « pistes téléchargées » en supprimant les pistes qui ne sont plus nécessaires ou souhaitées. « Aucune mise à jour disponible » signifie que la piste que vous avez sélectionnée est à jour.
- En appuyant sur « X » sur l'un de ces écrans, vous reviendrez à l'écran des détails de la piste.

Pistes près de vous

Appuyez sur le bouton des pistes près de vous affiche les 20 premières pistes sur une distance de 805 km (500 mi) à partir de l'emplacement de votre véhicule actuel.

NOTA :

Si aucune piste ne se trouve dans un rayon de 805 km (500 mi) autour de l'emplacement de votre véhicule, le message « Aucun résultat trouvé » s'affiche sur l'écran tactile.

Pistes préchargées

Appuyez sur la fonction de pistes préchargées pour afficher la liste des pistes préchargées sur votre système Uconnect.

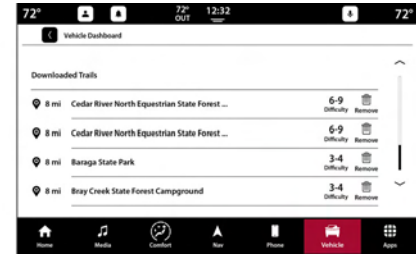

Pistes préchargées

NOTA :

Les « pistes préchargées » ne peuvent pas être supprimées de la liste, car il s'agit des pistes par défaut qui restent en permanence sur votre système.

Pistes téléchargées

Si vous souhaitez télécharger une piste, cliquez sur le bouton de téléchargement de la piste que vous avez sélectionnée.

NOTA :

- Le message « Téléchargement réussi de la piste » s'affiche en haut de votre écran tactile si le téléchargement de la piste s'est déroulé correctement. Une fois que le téléchargement réussi, l'option « Vérifier les mises à jour » est disponible si vous souhaitez vérifier les mises à jour de la piste.
- « Téléchargement de pistes plein. Libérez de l'espace » s'affichera en haut de votre écran tactile si l'espace est insuffisant. Appuyez sur le bouton des pistes téléchargées pour supprimer les pistes existantes.

Appuyez sur l'icône Supprimer pour supprimer une piste de la liste. Un message de confirmation s'affiche : « Êtes-vous sûr de vouloir supprimer cette piste? » Appuyez sur « Oui » pour indiquer que la piste a été supprimée avec succès, ou appuyez sur « Non » ou sur le bouton X pour revenir à la liste des pistes téléchargées.

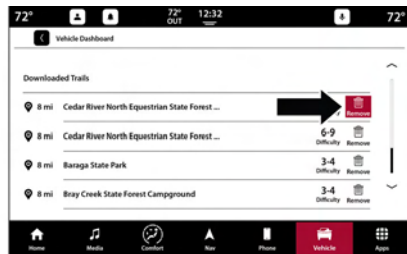

Supprimer les pistes téléchargées

Traction de remorque – selon l'équipement

Si votre véhicule est équipé des pages de traction de remorque, vous pourrez afficher et modifier différents paramètres pour chacune de vos remorques.

Pour accéder aux pages de traction de remorque, appuyez sur l'icône Véhicule dans la barre de menu inférieure de l'écran tactile, puis sélectionnez « Remorque et remorques ».



Bouton remorque et remorques

INFORMATIONS SUR LA REMORQUE

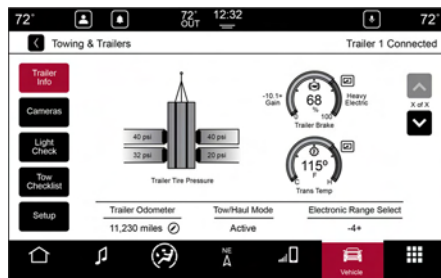

Onglet d'information des pages de traction de remorque

La page principale d'informations sur la remorque affiche la pression des pneus de votre remorque, l'odomètre, la sélection de la gamme électrique et l'état du mode Tow/Haul (remorquage/traction) de votre remorque.

Les jauges suivantes, affichées dans l'onglet d'informations sur la remorque, fournissent des informations sur chaque remorque :

- Trailer Brake (Freins de remorque)
- Transmission Temperature (Température de la transmission)
- Température du liquide de refroidissement
- Température de l'huile
- Pression d'huile
- Tension de la batterie

NOTA :

Appuyez sur les flèches vers le haut et le bas sur le côté droit de votre écran tactile pour passer d'une jauge à l'autre, car seules cinq jauges peuvent être affichées à la fois.

Dans le coin supérieur droit de chaque jauge, vous avez la possibilité de maximiser chaque jauge, ce qui vous permet d'accéder à la page d'affichage détaillé de la jauge, qui présente des informations spécifiques sur la jauge et un graphique d'état de la jauge au fil du temps. Pour revenir à la page d'informations sur les remorques, sélectionnez la même icône située en haut à droite.

NOTA :

Si une jauge atteint un état critique, la barre de remplissage, l'affichage numérique et l'icône s'affichent en rouge vif.

CAMERAS (CAMÉRAS)

La sélection de l'onglet Caméra dans « Trailer Tow Pages » (Pages de traction de remorque) vous redirigera vers l'onglet Remorque dans la section Plus de caméras de l'application Caméra.



Onglet de caméra des pages de traction de remorque

Après avoir sélectionné la vue de la caméra de remorque souhaitée, le bouton Plus de caméras vous ramène à l'écran précédent.

Pour que les fonctions de la caméra soient accessibles, les paramètres de la caméra panoramique doivent être activés ↪ page 227.

VÉRIFICATION DES FEUX

En cliquant sur l'onglet de vérification de la lumière, la page de vérification des feux s'ouvre. Une boîte s'affiche avec le texte « Activate Light Check » (Activer la vérification des feux), qui vous permet de vérifier les feux de freinage de votre remorque.



Onglet de vérification des lumières des pages de traction de remorque

Une fois sélectionné, l'écran affiche « Light Check in Progress » (Vérification des feux en progression). La boîte devient rouge et le texte indique « Cancel Light Check » (Annuler la vérification des feux), ce qui éteint les feux de freinage de la remorque.

Si vous cochez l'option « Auto Trailer Light Check » (vérification automatique des feux de la remorque) dans les paramètres Uconnect « Trailer Brake/Trailer » (freins de remorque/remorque), les feux de votre remorque s'allumeront automatiquement une fois que la remorque sera attachée au véhicule. Pour obtenir plus d'informations ↪ page 227.

NOTA :

Au bout de deux minutes, si vous ne sélectionnez pas l'option « Cancel Light Check » (Annuler la vérification des feux), l'écran revient automatiquement à l'écran d'activation de la vérification des feux.

CONFIGURATION

Après avoir sélectionné la remorque de votre choix, la sélection de l'onglet Configuration redirige vers la fonction « Trailer Brake/Trailer » (freins de remorque/Remorque) des paramètres Uconnect ↪ page 227.



Onglet de configuration des pages de traction de remorque

NOTA :

Assurez-vous que l'option « Utiliser cette remorque x est sélectionnée pour pouvoir modifier les paramètres de la remorque sélectionnée.

FONCTIONNEMENT DE LA RADIO ET DES TÉLÉPHONES MOBILES

Dans certaines situations, un téléphone mobile en fonction dans votre véhicule peut causer des parasites ou le mauvais fonctionnement de la radio. Ce problème peut être amoindri ou supprimé en déplaçant le téléphone mobile dans le véhicule. Cette situation n'est

pas dommageable pour votre autoradio. Si le rendement de la radio ne s'améliore pas après avoir déplacé le téléphone mobile, il est recommandé de baisser le volume de la radio ou de l'éteindre lorsque le téléphone mobile est en fonction et que le système Uconnect n'est pas utilisé.

RENSEIGNEMENTS CONCERNANT LA RÉGLEMENTATION ET LA SÉCURITÉ

CANADA ET ÉTATS-UNIS

Exposition aux émissions de radiofréquences

La puissance de sortie de cette radio sans fil interne est bien en deçà des limites d'exposition aux ondes radio définies par la FCC et Industrie Canada. Néanmoins, la radio sans fil sera utilisée de manière à ce que la radio se trouve à 20 cm (8 po) ou plus du corps humain.

La radio sans fil interne fonctionne selon les directives relatives aux normes de sécurité sur les radiofréquences et les recommandations qui reflètent le consensus de la communauté scientifique.

Le constructeur de radio croit que la radio interne sans fil est sans danger pour les utilisateurs. Le niveau d'énergie émis est nettement inférieur à l'énergie électromagnétique émise par les dispositifs tels que les téléphones cellulaires. Toutefois, l'usage de radios sans fil pourrait être limité dans certaines situations ou certains environnements, par exemple, à bord d'avions. Si vous êtes incertain des restrictions, nous vous recommandons de demander l'autorisation avant d'allumer la radio sans fil ↩ page 408.

SÉCURITÉ

FONCTIONS DE SÉCURITÉ

SYSTÈME DE FREINAGE ANTIBLOPAGE (ABS)

Le système de freinage antiblopage augmente la stabilité du véhicule et le rendement du freinage dans la plupart des situations de conduite. Le système empêche automatiquement le blocage des roues et améliore la maîtrise du véhicule pendant le freinage.

Le système de freinage antiblopage effectue l'autovérification pour vous assurer que le système de freinage antiblopage fonctionne correctement chaque fois que le véhicule démarre et roule. Pendant cette autovérification, vous pourriez également percevoir un léger cliquetis accompagné d'un bruit de moteur.

Le système de freinage antiblopage est activé pendant le freinage lorsque le système détecte qu'une ou plusieurs roues commencent à se bloquer. L'état de la route, par exemple de la glace, de la neige, du gravier, des bosses, des rails de chemin de fer, des débris non collés ou une situation de freinage d'urgence peut augmenter la probabilité d'activation du système de freinage antiblopage.

Vous pouvez également observer les phénomènes normaux suivants lorsque le système de freinage antiblopage s'active :

- Bruit du moteur ABS ou cliquetis (qui peuvent se poursuivre pendant un court moment après l'arrêt).
- des pulsations dans la pédale de frein;

- un léger enfoncement de la pédale de frein à la fin de l'arrêt.

Le système de freinage antiblopage est conçu pour fonctionner avec les pneus d'origine. Toute modification peut altérer le rendement du système de freinage antiblopage.

AVERTISSEMENT!

- Le système de freinage antiblopage comprend un dispositif électronique sophistiqué sujet aux interférences causées par un émetteur radio mal installé ou de forte puissance. Ces interférences risquent d'empêcher le bon fonctionnement du système de freinage antiblopage. L'installation d'un tel équipement doit être effectuée par du personnel qualifié.
- Le pompage de la pédale de frein diminue le rendement du système de freinage antiblopage et peut provoquer une collision. Le pompage allonge la distance de freinage. Il suffit d'appuyer fermement sur la pédale de frein lorsque vous devez ralentir ou immobiliser le véhicule.
- Le système de freinage antiblopage ne peut empêcher les effets des lois naturelles de la physique sur le comportement d'un véhicule, pas plus qu'il ne peut augmenter la capacité de freinage ou de direction au-delà de ce que la condition des freins, des pneus ou de l'adhérence du véhicule ne le permet.

(Suite)

AVERTISSEMENT!

- Le système de freinage antiblopage ne peut empêcher les collisions, y compris celles causées par une vitesse excessive en virage, une distance insuffisante entre deux véhicules ou par l'effet d'aquaplanage.
- Il ne faut jamais abuser des capacités du système ABS en adoptant un style de conduite insouciant ou dangereux qui compromettrait la sécurité du conducteur ou d'autres personnes.

Témoin d'avertissement du système de freinage antiblopage (ABS)

Le témoin d'avertissement jaune du système de freinage antiblopage s'allume lorsque le commutateur d'allumage est à la position ON/RUN (MARCHE) et il peut demeurer allumé pendant quatre secondes.

Si le témoin d'avertissement du système de freinage antiblopage s'allume ou reste allumé pendant la conduite, cela indique que le dispositif antiblopage du système de freinage ne fonctionne pas et qu'il faut le réparer. Toutefois, même lorsque le témoin d'avertissement du système de freinage antiblopage est allumé, le système de freinage traditionnel continue de fonctionner normalement.

Si le témoin d'avertissement du système de freinage antiblopage est allumé, le système de freinage doit être réparé dès que possible pour que vous puissiez de nouveau bénéficier des avantages offerts par le système de freinage antiblopage. Si le témoin d'avertissement

du système de freinage antiblocage ne s'allume pas à la mise du contact sur ON/RUN (MARCHE), faites réparer ce témoin dès que possible.

ALERTE DE RAPPEL DE SIÈGE ARRIÈRE (RSRA)

L'alerte de rappel de siège arrière (RSRA) vous avertit de la présence possible d'un objet, d'un passager ou d'un animal de compagnie sur les sièges arrière au moyen d'une notification visuelle et sonore. Lorsque le système est actif, l'alerte de rappel de siège arrière génère l'affichage du message « Check Rear Seat » (Vérifier le siège arrière) à l'écran du groupe d'instruments ainsi qu'une alerte sonore au moment où le conducteur place le commutateur d'allumage à la position OFF (ARRÊT) avant de quitter le véhicule. Le système s'active automatiquement si une portière arrière a été ouverte dans les 10 minutes suivant la mise du contact à la position ON/RUN (MARCHE). La RSRA doit être utilisée pour rappeler de vérifier les sièges arrière ; elle ne détecte pas directement les objets, les passagers ou les animaux domestiques et n'est activée que lorsque les conditions précédentes sont remplies.

Pour activer ou désactiver l'alerte de rappel de siège arrière, reportez-vous à  page 215.

AVERTISSEMENT!

- Avant de quitter un véhicule, immobilisez toujours complètement le véhicule, puis placez la transmission automatique à la position P (STATIONNEMENT) et serrez le frein de stationnement.
- Assurez-vous toujours que l'allumage sans clé est HORS FONCTION, la télécommande retirée du véhicule et le véhicule verrouillé.

(Suite)

AVERTISSEMENT!

- Ne laissez jamais d'enfants seuls dans le véhicule ou dans un endroit où ils auraient accès à un véhicule non verrouillé. Il est dangereux de laisser des enfants sans surveillance dans un véhicule, et ce, pour de multiples raisons. Les enfants ou d'autres personnes peuvent subir des blessures graves ou mortelles. On doit avertir les enfants de ne pas toucher au frein de stationnement, à la pédale de frein ou au levier de vitesses.
- Ne laissez jamais d'enfants ou d'animaux dans un véhicule stationné lorsqu'il fait chaud. L'augmentation de la température dans l'habitacle peut causer des blessures graves, voire mortelles.

DÉTECTION DE LA SOMNOLENCE DU CONDUCTEUR (DDD) – SELON L'ÉQUIPEMENT

Le système de détection de somnolence du conducteur détecte les signes de fatigue du conducteur et lui recommande de ranger le véhicule au bord de la route et de prendre une pause.

Activation et désactivation

Le système de détection de somnolence du conducteur peut être activé ou désactivé au moyen du système Uconnect en sélectionnant, dans l'ordre :

1. « Safety & Driving Assistance » (Sécurité et aide à la conduite)
2. « Drowsy Driver Detection » (Détection de la somnolence du conducteur)

AVERTISSEMENT!

Le système de détection de somnolence du conducteur est un système d'aide à la conduite et ne libère pas le conducteur de sa responsabilité de conduire le véhicule. Si vous ressentez de la fatigue pendant que vous conduisez, rangez le véhicule en toute sécurité au bord de la route sans attendre que le système de détection de somnolence du conducteur intervienne. Ne reprenez la route que lorsque vous êtes en bon état physique et mental afin d'éviter de vous mettre ou de mettre d'autres conducteurs en danger.

Intervention de système

En utilisant la rétroaction obtenus des tendances de conduite, les boutons et les commutateurs qui ont été enfoncés et en utilisant l'information de la caméra avant, le système applique deux logiques de fonctionnement :

- La première logique de fonctionnement tient compte du style de conduite, en observant la route et en détectant dans quelle mesure le conducteur peut continuer à conduire sans trop sortir des limites de la voie.
- La seconde logique de fonctionnement mesure le temps de conduite avec une vitesse du véhicule supérieure à 60 km/h (40 mi/h) et inférieure à 160 km/h (100 mi/h).

Si le style de conduite indique que le conducteur n'est pas en mesure de suivre la trajectoire de la route et de respecter les marquages horizontaux de la voie tout en restant dans la plage de vitesse de fonctionnement du

système, une fenêtre contextuelle s'affiche sur l'écran du groupe d'instruments, suggérant au conducteur de s'arrêter pour faire une pause. Un signal sonore retentira également.

Si le conducteur **accepte** la suggestion fournie par le système en appuyant sur le bouton « OK » sur le côté gauche du volant, le message disparaîtra de l'écran. Si le conducteur **ne prend pas connaissance** de l'avertissement, celui-ci s'affichera pendant 60 secondes, puis disparaîtra.

NOTA :

En cas de panne du système de détection de somnolence du conducteur, un message dédié apparaîtra sur l'affichage du groupe d'instruments.

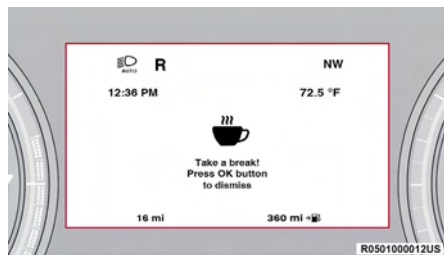

Message d'avertissement du système de détection de somnolence du conducteur

SYSTÈME DE COMMANDE ÉLECTRONIQUE DES FREINS (EBC)

Votre véhicule est muni d'un système de commande électronique des freins (EBC) perfectionné. Ce système comprend le système de freinage antiblocage (ABS), le système d'assistance au freinage (BAS), le système électronique de répartition du freinage (EBD), la commande de stabilité électronique (ESC), le dispositif électronique antiroulis (ERM), le système d'assistance au départ en pente (HSA), l'assistance contre les collisions dans une intersection (ICA), et le système antipatinage (TCS). Ces systèmes fonctionnent de concert pour améliorer la maîtrise et la stabilité du véhicule dans différentes conditions de conduite.

Votre véhicule peut également être équipé du couple dynamique de direction (DST), du système de freinage par temps de pluie (RBS), du système d'anticipation au freinage d'urgence (RAB) et du dispositif antilouvoiement de la remorque (TSC).

Système d'assistance au freinage (BAS)

Le BAS (système d'assistance au freinage) est conçu pour maximiser la capacité de freinage du véhicule en cas de manœuvres de freinage d'urgence. Le système détecte une situation de freinage d'urgence en captant la fréquence et la pression de freinage et en exerçant la pression optimale sur les freins. La distance de freinage s'en trouve ainsi réduite. Le BAS complète le travail du système ABS (système de freinage antiblocage). L'application très rapide des freins produit un rendement optimal du système d'assistance au freinage (BAS). Pour profiter des avantages de ce système, vous devez appliquer une pression uniforme sur la pédale pendant le freinage (sans « pomper » les freins). Ne

relâchez pas la pression sur la pédale de freins à moins de ne plus vouloir freiner. Le système d'assistance au freinage se désactive lorsque la pédale de frein est relâchée.

AVERTISSEMENT!

Le BAS (système d'assistance au freinage) ne peut pas empêcher les lois de la physique d'influer sur la tenue de route du véhicule et ne peut pas accroître la traction offerte par l'état de la route. Le système d'assistance au freinage ne peut prévenir les collisions, y compris celles qui sont causées par une vitesse excessive dans les virages, par la chaussée glissante ou l'aquaplanage. Il ne faut jamais abuser des capacités du système d'assistance au freinage en adoptant un style de conduite insouciant ou dangereux qui compromettrait la sécurité du conducteur ou d'autres personnes.

Système de freinage Témoin d'avertissement

Le témoin d'avertissement rouge du système de freinage s'allume lorsque le commutateur d'allumage est mis à la position ON/RUN (MARCHÉ) et il peut demeurer allumé pendant quatre secondes.

Si le témoin d'avertissement du système de freinage s'allume ou reste allumé pendant la conduite, cela indique que le système de freinage ne fonctionne pas correctement et qu'il faut le réparer immédiatement. Si le témoin d'avertissement du système de freinage ne s'allume pas à la mise du contact sur ON/RUN (MARCHÉ), faites réparer ce témoin dès que possible.

Système électronique de répartition du freinage (EBD)

Le système électronique de répartition du freinage (EBD) gère la répartition du couple de freinage entre les essieux avant et arrière en limitant la pression de freinage à l'essieu arrière. Cette mesure a pour but d'éviter le patinage excessif des roues arrière pour maintenir la stabilité du véhicule et empêcher que le système de freinage antiblocage ne s'applique d'abord sur l'essieu arrière avant l'essieu avant.

Dispositif électronique antiroulis (ERM)

Le dispositif électronique antiroulis (ERM) anticipe la possibilité de soulèvement des roues en surveillant les mouvements du volant et la vitesse du véhicule. Lorsque le dispositif électronique antiroulis calcule que le taux de changement de l'angle de direction et la vitesse du véhicule sont suffisants pour causer le soulèvement des roues, il serre le frein approprié et peut aussi réduire la puissance du moteur pour diminuer le risque de soulèvement des roues. Il ne peut qu'atténuer les risques de soulèvement des roues pendant ce type de manœuvres. Il ne peut pas prévenir le soulèvement des roues causé par d'autres facteurs comme l'état de la route, les sorties de route ou les collisions avec des objets ou d'autres véhicules.

NOTA :

Le dispositif électronique antiroulis est désactivé chaque fois que la commande de stabilité électronique est en mode de désactivation complète (selon l'équipement). Voir ➔ page 268 pour une explication complète des modes de commande de stabilité électronique disponibles.

AVERTISSEMENT!

De nombreux facteurs, dont la charge du véhicule, l'état de la route et les conditions de conduite, peuvent influencer sur les risques de soulèvement des roues ou de capotage. Le dispositif électronique antiroulis ne peut empêcher tous les soulèvements de roues et capotages, particulièrement en cas de sortie de route ou d'impact avec des objets ou d'autres véhicules. Il ne faut jamais exploiter les capacités d'un véhicule doté du dispositif électronique antiroulis en adoptant un style de conduite insouciant ou dangereux qui peut mettre en péril le conducteur et d'autres personnes.

Commande de stabilité électronique (ESC)

La commande de stabilité électronique améliore la stabilité directionnelle du véhicule et en facilite la maîtrise dans différentes conditions de conduite. Cette commande corrige le survirage et le sous-virage du véhicule en serrant les freins de la roue ou des roues appropriées afin de contrer ces conditions. Elle peut également restreindre la puissance du moteur en vue d'aider le véhicule à conserver sa trajectoire.

- **Survirage** – tendance de l'arrière du véhicule à sortir d'un virage trop rapidement par rapport au braquage du volant.
- **Sous-virage** – tendance du véhicule à continuer tout droit dans un virage par rapport au braquage du volant.

La commande de stabilité électronique fait appel à des capteurs intégrés au véhicule pour déterminer la trajectoire désirée par le conducteur et compare ensuite ces données à la trajectoire réelle du véhicule. Lorsque la

trajectoire du véhicule ne correspond pas à celle qui est choisie par le conducteur, la commande de stabilité électronique (ESC) applique les freins à la roue appropriée en vue d'aider à contrer le survirage ou le sous-virage.

Le témoin d'activation ou d'anomalie de la commande de stabilité électronique (ESC), situé dans le groupe d'instruments, se met à clignoter dès que le système de commande de stabilité électronique entre en fonction. Le témoin d'activation ou d'anomalie de la commande de stabilité électronique clignote également lorsque le système antipatinage est en fonction. Si le témoin d'activation ou d'anomalie de la commande de stabilité électronique (ESC) se met à clignoter pendant l'accélération, relâchez l'accélérateur et diminuez l'accélération autant que possible. Veillez à toujours adapter votre vitesse et votre style de conduite à l'état de la route.

AVERTISSEMENT!

- La commande de stabilité électronique (ESC) ne peut empêcher les lois de la physique d'influer sur la tenue de route du véhicule et ne peut accroître la traction offerte par l'état de la route. La commande de stabilité électronique (ESC) ne peut prévenir les accidents, y compris ceux qui sont causés par une vitesse excessive dans les virages, la chaussée glissante ou l'aquaplanage. Par ailleurs, la commande de stabilité électronique (ESC) ne peut prévenir les accidents découlant d'une perte de maîtrise du véhicule causée par une intervention inappropriée du conducteur pour les conditions en vigueur. Seul un conducteur prudent, attentif et habile peut éviter les accidents. Il ne faut jamais exploiter les capacités d'un véhicule muni de la commande de stabilité électronique

(Suite)

AVERTISSEMENT!

(ESC) en adoptant un style de conduite insouciant ou dangereux qui peut mettre en péril le conducteur et d'autres personnes.

- Des modifications ou un entretien inadéquat du véhicule pourraient en modifier le comportement et réduire le rendement du système de commande de stabilité électronique (ESC). Les modifications apportées aux systèmes de direction assistée, de la suspension ou de freinage, ou l'utilisation d'une taille ou d'un type de pneu différents ou de jantes de tailles différentes pourrait réduire la performance de la commande de stabilité électronique (ESC). Des pneus mal gonflés ou usés de façon inégale peuvent également réduire la performance de la commande de stabilité électronique. Toute modification ou un entretien inapproprié du véhicule qui réduit l'efficacité du système de commande de stabilité électronique (ESC) pourrait augmenter le risque de perte de maîtrise ou de renversement du véhicule ainsi que des blessures graves ou mortelles.

Modes de fonctionnement de la commande de stabilité électronique

Selon le modèle et le mode de fonctionnement, la commande de stabilité électronique offre plusieurs modes de fonctionnement.

Commande de stabilité électronique activée

Il s'agit du mode de fonctionnement normal de la commande de stabilité électronique. Au moment du démarrage du véhicule, le système de stabilité électronique se trouve dans ce mode. Il s'agit du mode à employer dans la majorité des conditions de

conduite. Les autres modes de la commande de stabilité électronique ne doivent être utilisés qu'en présence de conditions particulières, telles que celles qui sont décrites dans les paragraphes suivants.

Désactivation partielle

Ce mode peut être utile si votre véhicule s'est enlisé. Ce mode peut modifier les seuils d'activation du système antipatinage (TCS) et de la commande de stabilité électronique (ESC), ce qui se traduit par un patinage des roues supérieur aux valeurs normales.

Pour activer le mode de désactivation partielle, appuyez brièvement sur le bouton « ESC OFF » (DÉSACTIVATION de la commande de stabilité électronique) et le témoin de désactivation de la commande de stabilité électronique s'allume. Pour réactiver la commande de stabilité électronique (ESC), appuyez brièvement sur le bouton « ESC OFF » (DÉSACTIVATION de l'ESC); le témoin de désactivation de l'ESC s'éteint alors.

NOTA :

Pour les véhicules dotés de plusieurs modes de commande de stabilité électronique partielle, appuyer brièvement sur le bouton permet d'activer ou de désactiver les modes de commande de stabilité électronique. Plusieurs tentatives peuvent être requises pour revenir au mode de commande de stabilité électronique activée.

AVERTISSEMENT!

- En mode de désactivation partielle, le système antipatinage (TCS) de la commande de stabilité électronique (ESC), sauf la fonction d'autoblocage décrite dans la section relative au système antipatinage, est désactivé et le témoin « ESC OFF » (ESC désactivée) est allumé. Dans le mode de désactivation partielle, la fonction de réduction de la

(Suite)

AVERTISSEMENT!

puissance du moteur de système antipatinage (TCS) est désactivée, et la stabilité améliorée du véhicule offerte par la commande de stabilité électronique (ESC) est réduite.

- Le dispositif antilouvoiement de la remorque (TSC) est désactivé lorsque la commande de stabilité électronique (ESC) est en mode de désactivation partielle.

Témoin d'activation ou d'anomalie de la commande de stabilité électronique et témoin de désactivation de la commande de stabilité électronique (ESC OFF)



Le témoin d'activation ou d'anomalie de la commande de stabilité électronique situé dans le groupe d'instruments s'allume lorsque le commutateur d'allumage est placé en mode ON/RUN (MARCHÉ). Le témoin doit s'éteindre lorsque le moteur est en marche. Si le témoin d'activation ou d'anomalie de la commande de stabilité électronique (ESC) s'allume en continu lorsque le moteur est en marche, une anomalie a été détectée dans la commande de stabilité électronique. Si le témoin reste allumé après plusieurs cycles d'allumage et si le véhicule a roulé plusieurs kilomètres (milles) à plus de 48 km/h (30 mi/h), rendez-vous chez un concessionnaire autorisé dans les plus brefs délais pour faire vérifier et régler le problème.

Le témoin d'activation ou d'anomalie de la commande de stabilité électronique commence à clignoter dès que les pneus perdent de l'adhérence et que la commande

de stabilité électronique entre en fonction. Le témoin d'activation ou d'anomalie de la commande de stabilité électronique (ESC) clignote également lorsque le système antipatinage (TCS) est activé. Si le témoin d'activation ou d'anomalie de la commande de stabilité électronique (ESC) se met à clignoter pendant l'accélération, relâchez l'accélérateur et diminuez l'accélération autant que possible. Veillez à toujours adapter votre vitesse et votre style de conduite à l'état de la route.



Le témoin ESC OFF (DÉSACTIVATION de la commande de stabilité électronique) indique que le client a choisi de faire fonctionner la commande de stabilité électronique (ESC) dans un mode limité.

NOTA :

- Le témoin d'activation ou d'anomalie de la commande de stabilité électronique et le témoin ESC OFF (DÉSACTIVATION de la commande de stabilité électronique) s'allument brièvement chaque fois que le commutateur d'allumage est placé à la position ON/RUN (MARCHÉ).
- Chaque fois que le commutateur d'allumage est placé en mode ON/RUN (MARCHÉ), la commande de stabilité électronique est activée même si elle a été antérieurement désactivée.
- Des bourdonnements et des cliquetis se font entendre lorsque le système ESC est activé. Ces bruits sont normaux et cessent lorsque la commande de stabilité électronique (ESC) est désactivée à la suite d'une manœuvre qui a entraîné son activation.

Limiteur de vitesse en descente (HDC) – selon l'équipement



Le limiteur de vitesse en descente est destiné à la conduite hors route à basse vitesse en mode 4WD Low (4 roues motrices en gamme basse). Le limiteur de vitesse en descente maintient la vitesse du véhicule en descente pendant les situations de conduite diverses. Le limiteur de vitesse en descente contrôle la vitesse du véhicule en contrôlant activement les freins.

Le limiteur de vitesse en descente comporte trois états :

1. Désactivation (la fonction n'est pas dans un état d'activation en attente et ne s'activera pas).
2. Activation en attente (la fonction est dans un état d'activation en attente et prête, mais les conditions d'activation ne sont pas présentes, ou le conducteur neutralise activement la fonction par l'application de la pédale du frein ou de la pédale d'accélérateur).
3. Activation en cours (la fonction est activée et contrôle activement la vitesse du véhicule).

Mise en service du limiteur de vitesse en descente

Le limiteur de vitesse en descente est mis en service en appuyant sur le commutateur du limiteur de vitesse en descente, mais les conditions suivantes doivent aussi être présentes :

- La transmission est en mode 4WD Low (4 roues motrices gamme basse).
- La vitesse du véhicule est inférieure à 8 km/h (5 mi/h).
- Le frein de stationnement est desserré.
- La portière du conducteur est fermée.

Activation du limiteur de vitesse en descente

Une fois que le limiteur de vitesse en descente est mis en service, il s'activera automatiquement dans une pente d'inclinaison suffisante. La vitesse programmée du limiteur de vitesse en descente est sélectionnable par le conducteur et peut être réglée à l'aide du module de changement de vitesse +/- . Les vitesses programmées du limiteur de vitesse en descente sont indiquées ci-dessous :

Vitesses programmées cibles du limiteur de vitesse en descente

- P = Aucune vitesse programmée. Le limiteur de vitesse en descente peut être dans un état d'activation en attente, mais il ne s'activera pas.
- R (MARCHÉ ARRIÈRE) = 1 km/h (0,6 mi/h)
- N (POINT MORT) = 2 km/h (1,2 mi/h)
- D (MARCHÉ AVANT) = 1 km/h (0,6 mi/h)
- 1re = 1 km/h (0,6 mi/h)
- 2e = 2 km/h (1,2 mi/h)
- 3e = 3 km/h (1,8 mi/h)
- 4e = 4 km/h (2,5 mi/h)
- 5e = 5 km/h (3,1 mi/h)
- 6e = 6 km/h (3,7 mi/h)
- 7e = 7 km/h (4,3 mi/h)
- 8e = 8 km/h (5,0 mi/h)
- 9e = 9 km/h (5,6 mi/h) – selon l'équipement

NOTA :

Lorsque le limiteur de vitesse en descente est en fonction, l'entrée du levier de vitesses +/- est utilisée pour la sélection de vitesse cible du limiteur de vitesse en descente, mais n'affectera pas le rapport sélectionné par la transmission. Lorsque le limiteur de vitesse en descente est activement en fonction, la transmission passera au rapport approprié pour la vitesse programmée sélectionnée par le conducteur et les conditions de conduite correspondantes.

Priorité conducteur

Le conducteur peut neutraliser l'activation du limiteur de vitesse en descente par l'application de la pédale de frein ou de la pédale d'accélérateur à tout moment.

Désactivation du limiteur de vitesse en descente

Le limiteur de vitesse en descente est désactivé, mais reste disponible si une des conditions suivantes est présente :

- Le conducteur neutralise la vitesse programmée du régulateur de vitesse de sélection (HDC) en appuyant sur la pédale de frein ou la pédale d'accélérateur.
- La vitesse du véhicule est supérieure à 32 km/h (20 mi/h) mais reste inférieure à 64 km/h (40 mi/h).
- Le véhicule se trouve sur une pente descendante d'inclinaison insuffisante, sur une surface plane ou sur une pente ascendante.
- Le véhicule est placé à la position P (STATIONNEMENT).

Mise hors service du limiteur de vitesse en descente

Le limiteur de vitesse en descente est mis hors service et reste indisponible si une des conditions suivantes est présente :

- Le conducteur appuie sur le commutateur du limiteur de vitesse en descente.
- La transmission est déplacée hors du mode 4WD Low (4 roues motrices gamme basse).
- Le frein de stationnement est serré.
- La portière du conducteur est ouverte.
- Le véhicule roule à une vitesse supérieure à 32 km/h (20 mi/h) pendant plus de 70 secondes.
- Le véhicule roule à une vitesse supérieure à 64 km/h (40 mi/h) (le limiteur de vitesse en descente est annulé immédiatement).
- Le limiteur de vitesse en descente détecte une surchauffe des freins.

Rétroaction au conducteur

Le groupe d'instruments comporte un pictogramme de limiteur de vitesse en descente et le commutateur du limiteur de vitesse en descente est muni d'une icône de DEL qui offre une rétroaction au conducteur sur l'état actuel du limiteur de vitesse en descente.

- Le pictogramme au groupe d'instruments et le témoin du commutateur s'allument et restent allumés lorsque le limiteur de vitesse en descente est dans un état d'activation en attente ou d'activation en cours. Il s'agit du fonctionnement normal du limiteur de vitesse en descente.
- Le pictogramme au groupe d'instruments et le témoin du commutateur clignotent pendant plusieurs secondes, puis ils s'éteignent lorsque le conducteur appuie sur le commutateur du limiteur de vitesse en descente, mais les conditions d'activation ne sont pas présentes.

- Le pictogramme au groupe d'instruments et le témoin du commutateur clignotent pendant plusieurs secondes, puis ils s'éteignent lorsque le limiteur de vitesse en descente se désactive en raison de la vitesse excessive.
- Le pictogramme au groupe d'instruments et le témoin du commutateur clignotent lorsque le limiteur de vitesse en descente se désactive en raison de la surchauffe des freins. Le clignotement s'arrête et le limiteur de vitesse en descente se réactive lorsque les freins sont refroidis suffisamment.

AVERTISSEMENT!

Le limiteur de vitesse en descente (HDC) est uniquement destiné à maintenir la vitesse du véhicule en descente. Le conducteur doit demeurer à l'affût des conditions de conduite et maintenir la vitesse du véhicule à un niveau sécuritaire.

6**Système d'assistance au départ en pente**

L'assistance au départ en pente (HSA) est conçue pour atténuer le dispositif antiroulis à partir d'un arrêt complet lorsque le véhicule se trouve sur une pente. Si le conducteur relâche le frein lorsque le véhicule est immobilisé en pente, l'assistance au départ en pente continue brièvement de maintenir la pression de freinage. Si le conducteur n'enfoncé pas l'accélérateur pendant ce temps, le système relâche la pression de freinage et le véhicule roule normalement vers le bas de la pente.

Les critères suivants doivent être remplis pour que l'assistance au départ en pente (HSA) entre en fonction :

- La fonction doit être activée.

- Le véhicule doit être immobilisé.
- Le frein de stationnement doit être desserré.
- La portière du conducteur doit être fermée.
- Le véhicule doit être sur une pente abrupte.
- La position de la transmission doit correspondre à la direction du véhicule (c.-à-d., un véhicule qui avance pour monter une pente est en marche avant; un véhicule qui recule pour monter une pente est en MARCHE ARRIÈRE).
- Le système d'assistance au départ en pente (HSA) fonctionne lorsque le véhicule est en MARCHE ARRIÈRE et lorsque le levier de vitesses se trouve dans tous les rapports de marche avant. Le système ne s'active pas si la transmission est à la position P (STATIONNEMENT) ou N (POINT MORT).

AVERTISSEMENT!

L'assistance au départ en pente (HSA) peut ne pas entrer en fonction et un léger roulis peut survenir dans des pentes peu prononcées lorsque le véhicule est chargé ou lorsqu'une remorque est tractée. Cette assistance au départ en pente ne remplace pas une conduite active de votre part. Il incombe au conducteur d'être attentif à la distance qui le sépare des autres véhicules, des personnes et des objets et, très important, de manœuvrer les freins pour conduire le véhicule en toute sécurité peu importe l'état de la route. Votre attention complète est toujours requise durant la conduite afin de conserver la maîtrise du véhicule. L'inobservation de ces mises en garde pourrait causer une collision ou des blessures graves.

Désactivation et activation du système d'assistance au départ en pente

Cette fonction peut être activée ou désactivée. Pour modifier le réglage actuel, procédez comme suit :

- Si vous désactivez l'assistance au départ en pente par l'intermédiaire de l'affichage du groupe d'instruments, consultez ➔ page 109.
- Si vous désactivez l'assistance au départ en pente à l'aide des paramètres Uconnect, consultez ➔ page 215 pour obtenir plus d'informations.

Remorquage avec le système d'assistance au départ en pente (HSA)

L'assistance au départ en pente (HSA) fournit aussi une assistance pour atténuer le dispositif antiroulis lors de la traction d'une remorque.

AVERTISSEMENT!

- Si vous utilisez un régulateur de freins de remorque, les freins de la remorque peuvent se serrer et se desserrer avec le contacteur de freinage. Le cas échéant, la pression de freinage peut être insuffisante pour maintenir le véhicule et la remorque en pente lorsque la pédale de frein est relâchée. Pour empêcher le recul de l'ensemble véhicule-remorque dans une pente lorsque vous commencez à accélérer, serrez manuellement les freins de la remorque ou appliquez une pression de freinage plus élevée avant de relâcher la pédale de frein.

(Suite)

AVERTISSEMENT!

- Le système d'assistance au départ en pente (HSA) ne remplace pas le frein de stationnement. Serrez toujours le frein de stationnement à fond lorsque vous quittez votre véhicule. Assurez-vous également de placer la transmission en position P (STATIONNEMENT).
- L'inobservation de ces mises en garde pourrait causer une collision ou des blessures graves.

Système de freinage par temps de pluie (RBS)

Le système de freinage par temps de pluie (RBS) peut améliorer le rendement de freinage lors de la conduite sur chaussée mouillée. Il applique régulièrement une légère pression de freinage pour retirer toute accumulation d'eau sur les disques de frein avant. Le système ne fonctionne que si les essuie-glaces sont en mode de balayage lent ou rapide. L'absence d'indication visuelle et sonore permet à ce système de fonctionner sans que le conducteur constate sa présence lorsque le système est activé.

Anticipation au freinage d'urgence (RAB)

Le système d'anticipation au freinage d'urgence (RAB) peut réduire le temps requis pour que les freins atteignent leur pleine puissance en cas d'urgence. Il anticipe une situation de freinage d'urgence en contrôlant la rapidité du conducteur pour relâcher l'accélérateur. Le système de commande électronique des freins prépare le système de freinage pour un arrêt d'urgence.

Régulateur de vitesse Selec-Speed (SSC) – selon l'équipement



Le régulateur de vitesse de sélection est conçu pour la conduite hors route en mode 4WD Low (4 roues motrices gamme basse) seulement. Le régulateur de vitesse de sélection maintient la vitesse du véhicule en contrôlant activement le couple moteur et les freins.

Le régulateur de vitesse de sélection comporte trois états :

1. Désactivation (la fonction n'est pas dans un état d'activation en attente et ne s'activera pas)
2. Désactivation en attente (la fonction est dans un état d'activation en attente et prête mais les conditions d'activation ne sont pas présentes, ou le conducteur neutralise activement la fonction par l'application de la pédale du frein ou de la pédale d'accélérateur)
3. Activation en cours (la fonction est activée et contrôle activement la vitesse du véhicule)

Mise en service du régulateur de vitesse de sélection

Le régulateur de vitesse de sélection est mis en service en appuyant sur le commutateur du régulateur de vitesse de sélection, mais les conditions suivantes doivent aussi être présentes :

- La transmission est en mode 4WD Low (4 roues motrices gamme basse).
- La vitesse du véhicule est inférieure à 8 km/h (5 mi/h).
- Le frein de stationnement est desserré.
- La portière du conducteur est fermée.
- Le conducteur n'appuie pas sur la pédale d'accélérateur.

Activation du régulateur de vitesse de sélection

Une fois que le régulateur de vitesse de sélection est mis en service, il s'activera automatiquement si les conditions suivantes sont présentes :

- Le conducteur desserre la pédale d'accélérateur.
- Le conducteur desserre la pédale de frein.
- La transmission n'est pas à la position P (STATIONNEMENT).
- La vitesse du véhicule est inférieure à 32 km/h (20 mi/h).

La vitesse programmée du régulateur de vitesse de sélection est sélectionnable et peut être réglée à l'aide du levier de vitesses +/- . De plus, la vitesse programmée du régulateur de vitesse de sélection peut être réduite en pente ascendante et le niveau de réduction de vitesse programmée dépend du degré d'inclinaison. Les vitesses programmées du régulateur de vitesse de sélection sont indiquées ci-dessous :

Vitesse programmée cible du régulateur de vitesse de sélection

- 1re = 1 km/h (0,6 mi/h)
- 2e = 2 km/h (1,2 mi/h)
- 3e = 3 km/h (1,8 mi/h)
- 4e = 4 km/h (2,5 mi/h)
- 5e = 5 km/h (3,1 mi/h)
- 6e = 6 km/h (3,7 mi/h)
- 7e = 7 km/h (4,3 mi/h)
- 8e = 8 km/h (5 mi/h)
- 9e = 9 km/h (5,6 mi/h) – selon l'équipement
- R (MARCHE ARRIÈRE) = 1 km/h (0,6 mi/h)
- N (POINT MORT) = 2 km/h (1,2 mi/h)
- P (STATIONNEMENT) = Le régulateur de vitesse de sélection demeure actif mais n'intervient pas

NOTA :

- Lorsque le régulateur de vitesse de sélection est en fonction, l'entrée du levier de vitesses +/- est utilisée pour la sélection de vitesse cible du régulateur de vitesse de sélection mais n'affectera pas le rapport sélectionné par la transmission. Lorsque le régulateur de vitesse de sélection est activement en fonction, la transmission passera au rapport approprié pour la vitesse programmée sélectionnée par le conducteur et les conditions de conduite correspondantes.
- La performance du régulateur de vitesse de sélection est influencée par le mode Select-Terrain. Cette différence peut être importante pour le conducteur et peut être perçue comme un niveau variable d'agressivité.

Priorité conducteur :

Le conducteur peut neutraliser l'activation du régulateur de vitesse de sélection par l'application de la pédale de frein ou de la pédale d'accélérateur à tout moment.

Désactivation du régulateur de vitesse de sélection

Le régulateur de vitesse de sélection est désactivé mais reste disponible si une des conditions suivantes est présente :

- Le conducteur neutralise la vitesse programmée du régulateur de vitesse de sélection par l'application de la pédale de frein ou de la pédale d'accélérateur.
- La vitesse du véhicule est supérieure à 32 km/h (20 mi/h), mais reste inférieure à 64 km/h (40 mi/h).
- Le levier de vitesses est déplacé à la position P (STATIONNEMENT).

Mise hors service du régulateur de vitesse de sélection

Le régulateur de vitesse de sélection sera mis hors service et ne sera plus disponible si une des conditions suivantes est présente :

- Le conducteur appuie sur le commutateur du régulateur de vitesse de sélection.
- La transmission est déplacée hors du mode 4WD Low (4 roues motrices gamme basse).
- Le frein de stationnement est serré.
- La portière du conducteur est ouverte.
- Le véhicule roule à une vitesse supérieure à 32 km/h (20 mi/h) pendant plus de 70 secondes.
- Le véhicule roule à une vitesse supérieure à 64 km/h (40 mi/h) (le régulateur de vitesse de sélection est annulé immédiatement).

Rétroaction au conducteur :

Le groupe d'instruments comporte un pictogramme de régulateur de vitesse de sélection et le commutateur du régulateur de vitesse de sélection est muni d'un voyant DEL qui offre une rétroaction au conducteur sur l'état actuel du régulateur de vitesse de sélection.

- Le pictogramme au groupe d'instruments et le témoin lumineux du commutateur s'allument et restent allumés lorsque le régulateur de vitesse de sélection est dans un état d'activation en attente ou d'activation en cours. Il s'agit du fonctionnement normal du régulateur de vitesse de sélection.
- Le pictogramme au groupe d'instruments et le témoin lumineux du commutateur clignotent pendant plusieurs secondes, puis ils s'éteignent lorsque le conducteur appuie sur le commutateur du régulateur de vitesse de sélection mais les conditions d'activation ne sont pas présentes.

- Le pictogramme au groupe d'instruments et le témoin lumineux du commutateur clignotent pendant plusieurs secondes, puis ils s'éteignent lorsque le régulateur de vitesse de sélection se désactive en raison de la vitesse excessive.
- Le pictogramme au groupe d'instruments et le témoin lumineux du commutateur clignotent lorsque le régulateur de vitesse de sélection se désactive en raison de la surchauffe des freins.

AVERTISSEMENT!

Le système régulateur de vitesse est destiné uniquement à aider le conducteur à contrôler la vitesse du véhicule en conditions hors route. Le conducteur doit demeurer à l'affût des conditions de conduite et maintenir la vitesse du véhicule à un niveau sécuritaire.

Système antipatinage

Le système antipatinage contrôle le degré de patinage de chacune des roues motrices. Si un patinage des roues est détecté, le système antipatinage (TCS) peut appliquer la pression de freinage aux roues qui patinent ou réduire la puissance du moteur en vue d'améliorer l'accélération et la stabilité. Le différentiel électronique par action sur les freins (BLD) est une fonction du système antipatinage (TCS), qui s'apparente à un différentiel autobloquant et contrôle le patinage des roues d'un essieu moteur. Si l'une des roues de l'essieu moteur tourne plus vite que l'autre, le système serre le frein de la roue qui patine. Le système peut alors transmettre plus de puissance du moteur à la roue qui ne patine pas. Le différentiel électronique

par action sur les freins (BLD) reste actif même si le système antipatinage (TCS) et la commande de stabilité électronique (ESC) sont dans un mode limité.

Dispositif antilouvoiement de la remorque (TSC)

Le dispositif antilouvoiement de la remorque utilise des capteurs intégrés au véhicule pour détecter le louvoiement excessif de la remorque et prend les mesures appropriées pour éliminer le louvoiement. Il peut également être activé automatiquement s'il détecte un louvoiement excessif de la remorque.

NOTA :

Le dispositif antilouvoiement de la remorque (TSC) ne peut empêcher le louvoiement de toutes les remorques. Faites toujours preuve de prudence quand vous tractez une remorque; observez les recommandations quant au poids au timon de la remorque

➔ page 197.

Lorsque le dispositif antilouvoiement de la remorque (TSC) fonctionne, le témoin d'activation ou d'anomalie de la commande de stabilité électronique (ESC) clignote, la puissance du moteur peut être réduite et vous pouvez sentir que le véhicule applique le frein à une roue particulière afin d'éliminer le louvoiement. Le dispositif antilouvoiement de la remorque est désactivé lorsque la commande de stabilité électronique est en mode de désactivation partielle.

AVERTISSEMENT!

Si le dispositif antilouvoiement de la remorque (TSC) s'active pendant la conduite, ralentissez, immobilisez-vous à un endroit sécuritaire et répartissez la charge de la remorque afin d'éliminer le louvoiement.

AIDES À LA CONDUITE AUXILIAIRES**SURVEILLANCE DES ANGLES MORTS (BSM)**

Le système de surveillance des angles morts (BSM) utilise deux capteurs radar, situés dans le bouclier/pare-chocs arrière, pour détecter les véhicules immatriculés permis sur l'autoroute (voitures, camions, motocy-clettes, etc.) qui pénètrent dans l'angle mort à partir de l'arrière, de l'avant ou du côté du véhicule.

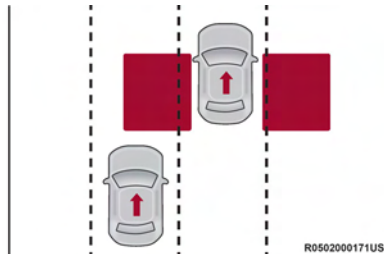
**Zones de détection arrière**

R0502000171US

Au démarrage du moteur, le témoin d'avertissement du système de surveillance des angles morts s'allume momentanément sur les deux rétroviseurs extérieurs pour signaler au conducteur que le système est fonctionnel. Les capteurs du système de surveillance des angles morts fonctionnent lorsque le véhicule est engagé dans un rapport quelconque de marche avant.

La zone de détection du système de surveillance des angles morts s'étend sur environ une largeur de voie, soit 3,8 m (12 pi), des deux côtés du véhicule. La longueur de zone commence sur le côté du véhicule, près du pilier B, et s'étend sur environ 3 m (10 pi) au-delà du bouclier/pare-chocs arrière du véhicule. Le système de surveillance des angles morts surveille les zones de détection des deux côtés du véhicule lorsque la vitesse du véhicule atteint 11 km/h (7 mi/h) ou plus et signale au conducteur la présence de véhicules dans ces zones. Le système de surveillance des angles morts lance une alerte plus rapidement lorsque les véhicules approchent à une vitesse plus élevée, jusqu'à 54 km/h (33 mi/h) de différence.

NOTA :

Les zones de détection du système de surveillance des angles morts ne changent PAS si votre véhicule tracte une remorque. Par conséquent, vérifiez si la voie adjacente est libre pour votre véhicule et votre remorque avant d'effectuer un changement de voie. Si la remorque ou un autre objet (par exemple, une bicyclette, un article de sport) dépasse sur le côté de votre véhicule, cela peut entraîner de fausses détections aléatoires liées à la remorque et de fausses alertes sonores lorsque le clignotant est activé ➔ page 215.

Le système de surveillance des angles morts peut devenir obstrué si de la neige, de la glace, de la boue ou d'autres contaminants de la route s'accumulent sur le bouclier/pare-chocs arrière, où sont situés les cap-

teurs radar. Le système peut également détecter une obstruction si le véhicule est utilisé dans des zones avec un retour de signal radar extrêmement faible, comme dans un désert ou le long d'un dénivelé négatif important. Si une obstruction est détectée, le message « Blind Spot Temporarily Unavailable, Sensor Blocked » (Surveillance des angles morts temporairement non disponible : capteurs obstrués) est affiché dans le groupe d'instruments, les deux rétroviseurs s'illuminent et les alertes du système de surveillance des angles morts et du système de surveillance de circulation en marche arrière sont désactivées. Il s'agit du fonctionnement normal. Le système reprend automatiquement son fonctionnement normal lorsque la situation est résolue ou lorsqu'un cycle d'allumage est réalisé. Pour réduire les interruptions du système, n'obstruez pas la zone du bouclier/pare-chocs arrière où se trouvent les capteurs radar au moyen d'objets étrangers (autocollants de pare-chocs, porte-vélos, etc.) et gardez cette zone exempte de contaminants de la route.



A0502000246US

Emplacement du capteur (côté gauche illustré)

Le système de surveillance des angles morts signale au conducteur la présence d'objets dans les zones de détection en allumant le témoin d'avertissement du système de surveillance des angles morts sur les rétroviseurs extérieurs. En outre, lorsque le clignotant est activé pendant l'alerte sur le côté correspondant du véhicule, une alarme sonore (carillon) peut retentir. Durant cette alarme sonore (carillon), le volume de la radio diminue ➔ page 278.



Témoin d'avertissement du système de surveillance des angles morts

Pendant que vous conduisez, le système de surveillance des angles morts surveille les zones de détection à partir de trois points d'accès différents (côté, arrière, avant) pour déterminer si une alarme doit être émise. Le système de surveillance des angles morts émet une alarme dans les cas suivants de pénétration dans les zones de détection.

Accès latéral

Les véhicules qui se déplacent dans la voie adjacente à partir d'un côté du véhicule.

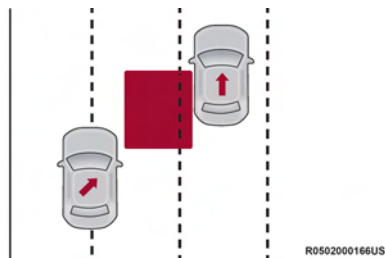

Surveillance latérale

R0502000166US

Accès de l'arrière

Les véhicules qui proviennent de l'arrière, peu importe le côté, et qui pénètrent dans la zone de détection arrière à une vitesse relative inférieure à 54 km/h (33 mi/h). Les véhicules qui s'approchent rapidement recevront une alerte plus tôt en fonction de leur vitesse relative.

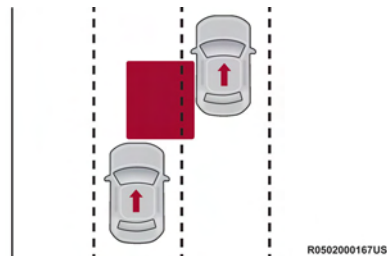

Surveillance arrière

R0502000167US

Dépassement

Si vous dépassez lentement un autre véhicule à une vitesse relative inférieure à 24 km/h (13 mi/h) le témoin d'avertissement s'allume. Si la différence de vitesse entre les deux véhicules est supérieure à 24 km/h (13 mi/h), le témoin d'avertissement ne s'allume pas.

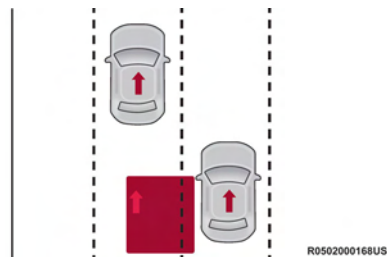

Dépassement et approche

R0502000168US

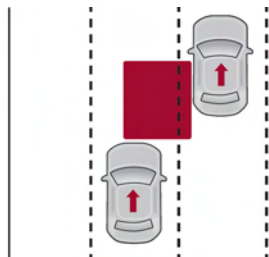

R0502000167US

Fin du dépassement

Le système de surveillance des angles morts ne conçu afin de ne pas émettre une alarme pour les objets immobiles tels que les glissières de sécurité, les poteaux, les murets, le feuillage, les bermes, etc. Le système peut toutefois émettre une alarme dans certains cas pour de tels objets. Il s'agit d'une réaction normale qui n'exige aucun entretien du véhicule.

Le système de surveillance des angles morts ne signale pas les objets qui évoluent dans la direction opposée au véhicule dans les voies adjacentes.

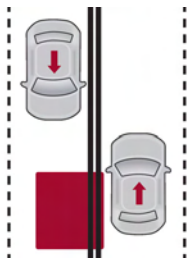

R0502000165US

Circulation en sens opposée

AVERTISSEMENT!

Le système de surveillance des angles morts ne constitue qu'une aide pour détecter les objets dans les angles morts. Le système de surveillance des angles morts n'est pas conçu pour détecter les piétons, les cyclistes ou les animaux. Bien que votre véhicule soit muni d'un système de surveillance des angles morts, vérifiez toujours les rétroviseurs de votre véhicule, jetez un coup d'œil au-dessus de votre épaule et activez vos clignotants avant de changer de voie. Autrement, il pourrait en résulter des blessures graves ou mortelles.

Système de surveillance de circulation en marche arrière (RCP)

Le système de surveillance de circulation en marche arrière (RCP) est destiné à aider le conducteur à reculer hors d'une place de stationnement lorsque son champ de vision est obstrué. Reculez lentement et prudemment hors de la place de stationnement de façon à dégager l'arrière du véhicule. Le système de surveillance de circulation en marche arrière surveille alors la circulation transversale et avise le conducteur si un véhicule est détecté.

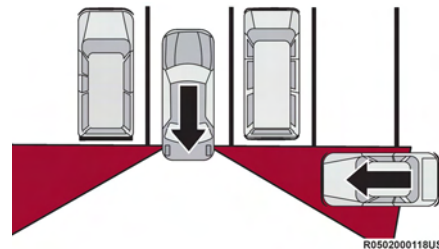

R0502000118US

Zones de détection du système de surveillance de circulation en marche arrière

Le système de surveillance de circulation en marche arrière surveille les zones arrière des deux côtés du véhicule pour repérer les objets qui s'approchent des côtés du véhicule à une vitesse minimale de 8 km/h (5 mi/h) environ et jusqu'à une vitesse maximale de 32 km/h (20 mi/h) environ, comme dans les parcs de stationnement.

NOTA :

Dans les parcs de stationnement, la circulation transversale peut être obstruée par des véhicules stationnés des deux côtés. Si les capteurs sont bloqués par d'autres structures ou véhicules, le système ne sera pas en mesure d'aviser le conducteur.

Lorsque le système de surveillance de circulation en marche arrière est activé et que le véhicule est à la position R (MARCHÉ ARRIÈRE), des alarmes visuelles et sonores sont émises pour alerter le conducteur, y compris la réduction du volume de la radio.

AVERTISSEMENT!

Le système de surveillance de circulation en marche arrière n'est pas une caméra d'aide au recul. Il est conçu pour aider le conducteur à détecter la circulation transversale dans un parc de stationnement. Le conducteur doit être vigilant lorsqu'il fait marche arrière, malgré l'aide apportée par le système de surveillance de circulation en marche arrière. Portez toujours attention à ce qui se trouve derrière votre véhicule, regardez derrière vous et assurez-vous de l'absence de piétons, d'animaux, d'autres véhicules ou d'obstacles et vérifiez les angles morts. Autrement, il pourrait en résulter des blessures graves ou mortelles.

Modes de surveillance des angles morts

Vous pouvez sélectionner trois différents modes de fonctionnement dans le système Uconnect

➔ page 215.

Témoins d'alarme d'angle mort uniquement

Lorsque le mode d'alarme d'angle mort est activé, le système de surveillance des angles morts émet une alarme visuelle dans le rétroviseur extérieur approprié lorsqu'un objet est détecté. Toutefois, lorsque le système fonctionne en mode de surveillance de circulation en marche arrière, le système réagit en émettant des alarmes visuelle et sonore lorsqu'un objet est détecté. La radio est mise en sourdine lorsqu'une alarme sonore est émise.

Témoins et carillon d'alarme d'angle mort

Lorsque le mode témoins et carillon d'alarme d'angle mort est activé, le système de surveillance des angles morts émet une alarme visuelle dans le rétroviseur extérieur approprié lorsqu'un objet est détecté. Si un

clignotant qui correspond à une alarme du côté du véhicule est activé, un carillon retentit également. Lorsque les clignotants sont activés et qu'un objet est détecté du même côté et au même moment, les alarmes visuelle et sonore sont émises. En plus de l'alarme sonore, la radio (si elle était en fonction) est aussi mise en sourdine.

NOTA :

La radio est aussi mise en sourdine lorsqu'une alarme sonore est émise par le système de surveillance des angles morts.

Lorsque le système fonctionne en mode de surveillance de circulation en marche arrière, le système réagit en émettant des alarmes visuelle et sonore lorsqu'un objet est détecté. La radio est aussi mise en sourdine lorsqu'une alarme sonore est sollicitée. L'état des clignotants ou des feux de détresse est ignoré; l'état du mode de surveillance de circulation en marche arrière sollicite toujours le carillon.

Désactivation de l'alarme d'angle mort

Lorsque le système de surveillance des angles morts est désactivé, aucune alarme visuelle ou sonore n'est émise par le système de surveillance des angles morts, ni par le système de surveillance de circulation en marche arrière.

NOTA :

Le système de surveillance des angles morts enregistre le mode de fonctionnement en vigueur au moment de la coupure du contact. À chaque démarrage, le mode de fonctionnement préalablement mémorisé est rappelé et utilisé.

SYSTÈME D'AVERTISSEMENT DE COLLISION FRONTALE AVEC ASSISTANCE AU FREINAGE

Le système d'avertissement de collision frontale (FCW) avec assistance au freinage présente au conducteur des avertissements audibles et visuels (à l'affichage du groupe d'instruments) et peut donner un coup de frein lorsqu'il détecte la possibilité d'une collision frontale. Les avertissements et le freinage limité sont destinés à fournir au conducteur assez de temps pour réagir et éviter la possibilité d'une collision.

NOTA :

Le système d'avertissement de collision frontale (FCW) contrôle les données provenant des capteurs avant ainsi que du système de commande électronique des freins (EBC) pour calculer la possibilité d'une collision frontale. Lorsque le système détermine qu'une collision avant est probable, une alerte sonore retentit, un message d'avertissement s'affiche et le système donne un coup de frein. Si le conducteur ne réagit pas à ces avertissements progressifs, alors le système fournira un niveau limité de freinage actif pour aider à ralentir le véhicule et éviter la possibilité d'une collision frontale. Si le conducteur réagit en freinant et que le système détermine qu'il tente d'éviter la collision, mais n'emploie pas la force de freinage suffisante, le système compensera cette valeur et fournira la force de freinage supplémentaire selon les besoins.

Si l'événement lié au système d'avertissement de collision frontale avec assistance au freinage se produit initialement à une vitesse inférieure à 62 km/h (39 mi/h), le système pourrait fournir le freinage maximal ou partiel nécessaire pour éviter la possibilité d'une collision frontale. Si l'événement lié au système d'avertissement de collision frontale avec assistance

au freinage arrête le véhicule complètement, le système maintiendra le véhicule à l'arrêt pendant deux secondes, puis il relâchera les freins.

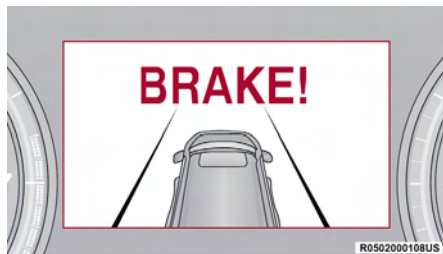

Message du système d'avertissement de collision frontale (FCW)

Lorsque le système détermine qu'une collision avec le véhicule qui vous précède n'est plus probable, le message d'avertissement est désactivé.

NOTA :

- Pour activer le système d'avertissement de collision frontale, la vitesse minimale du véhicule doit être de 5 km/h (3 mi/h).
- Selon la trajectoire prévue, les alertes du système d'avertissement de collision frontale peuvent être déclenchées par des objets autres que des véhicules, comme des glissières de sécurité ou des panneaux de signalisation. Une telle réaction doit être envisagée et fait partie de l'activation normale et des fonctions du système d'avertissement de collision frontale (FCW).
- Il est risqué de tester le système d'avertissement de collision frontale (FCW). Pour éviter une telle utilisation

inadéquate du système, après quatre freinages actifs dans un cycle d'allumage, la portion de freinage actif du système d'avertissement de collision frontale est désactivée jusqu'au prochain cycle d'allumage.

- Le système d'avertissement de collision frontale (FCW) est destiné seulement à la conduite sur route. En cas de conduite hors route, le système d'avertissement de collision frontale (FCW) doit être désactivé pour prévenir les avertissements inutiles aux environs immédiats. Si le véhicule entre en mode 4WD Low (4 roues motrices gamme basse), le système d'avertissement de collision frontale est automatiquement désactivé.

AVERTISSEMENT!

Une collision ne peut être évitée uniquement grâce au système d'avertissement de collision frontale (FCW). Le système est en outre incapable de détecter tous les types de collision potentielle. Il incombe au conducteur d'éviter la collision en maîtrisant le véhicule au moyen des freins et de la direction. Vous risquez un accident entraînant des blessures graves ou la mort si vous ne tenez pas compte de cet avertissement.

État et sensibilité du système d'avertissement de collision frontale (FCW)

Les réglages de sensibilité du système d'avertissement de collision frontale (FCW) et de l'état du freinage actif sont programmables par l'intermédiaire du système Uconnect ↪ page 215.

La sensibilité par défaut du système d'avertissement de collision frontale (FCW) est « Medium » (Moyen) et l'état du système est « Warning & Braking » (Avertissement et freinage). Cela permet au système d'avertir le conducteur d'une collision possible avec le véhicule qui le précède au moyen d'avertissements sonores et visuels; le système applique un freinage autonome.

Modifiez l'état du système d'avertissement de collision frontale (FCW) en sélectionnant le réglage « Far » (Éloigné) pour permettre au système d'avertir le conducteur d'une collision possible avec le véhicule qui le précède au moyen d'avertissements sonores et visuels, lorsque ce véhicule est à une distance plus éloignée par rapport au réglage « Medium » (Moyen). Ce réglage assure le plus grand temps de réaction pour éviter une collision éventuelle.

NOTA :

Le réglage « Far » (Éloigné) peut contribuer à augmenter le nombre d'avertissements émis par le système d'avertissement de collision frontale.

Modifiez l'état du système d'avertissement de collision frontale (FCW) en sélectionnant le réglage « Near » (Proche) pour permettre au système d'avertir le conducteur d'une collision possible avec le véhicule qui le précède lorsque la distance qui sépare les deux véhicules est beaucoup plus courte. Ce réglage procure moins de temps de réaction que les réglages « Far » (Éloignée) et « Medium » (Moyen) et offre une expérience de conduite plus dynamique.

NOTA :

Le réglage « Near » (Proche) peut contribuer à réduire le nombre d'avertissements émis par le système d'avertissement de collision frontale.

NOTA :

- Si vous modifiez l'état du système d'avertissement de collision frontale (FCW) en sélectionnant le réglage « Warning Only » (Avertissement seulement), le système ne fournira plus l'option de freinage actif limité ni le support de frein supplémentaire lorsque le conducteur ne freinera pas suffisamment en cas de collision frontale potentielle, mais il fournira quand même les avertissements audibles et visuels.
- Si vous changez l'état du système d'avertissement de collision frontale (FCW) en sélectionnant le réglage « Off » (Hors fonction), le système ne fournira plus l'option de freinage autonome ni le support de frein supplémentaire lorsque le conducteur ne freinera pas suffisamment en cas de collision frontale potentielle.
- Le système retient le dernier réglage sélectionné par le conducteur lorsque le contact est coupé.
- Le système d'avertissement de collision frontale (FCW) pourrait ne pas réagir aux objets non pertinents tels que les objets élevés, les réflexions par le sol, les objets ne se trouvant pas dans la trajectoire du véhicule, les objets stationnaires éloignés, les véhicules circulant en sens inverse ou les véhicules devant vous qui roulent à la même vitesse ou à une vitesse plus élevée.
- Le système d'avertissement de collision frontale (FCW) est désactivé de façon similaire au régulateur de vitesse adaptatif (ACC) décrit ci-dessous avec les écrans de non-disponibilité.

Message d'avertissement de fonctionnement limité du système d'avertissement de collision frontale (FCW)

Si le message « ACC/FCW Limited Functionality » (Fonctionnement limité du régulateur de vitesse adaptatif ou du système d'avertissement de collision frontale) ou le message « ACC/FCW Limited Functionality Clean Front Windshield » (Fonctionnement limité du régulateur de vitesse adaptatif ou du système d'avertissement de collision frontale – nettoyer le pare-brise) apparaît momentanément à l'affichage du groupe d'instruments, une anomalie pourrait limiter le fonctionnement du système d'avertissement de collision frontale. Bien que vous puissiez toujours conduire le véhicule dans des conditions normales, le système de freinage actif pourrait ne pas être totalement disponible. Lorsque la condition ayant limité la performance du système n'est plus présente, le système fonctionnera de nouveau sans perte de performance. Consultez un concessionnaire autorisé si le problème persiste.

Avertissement d'entretien du système de surveillance de la pression des pneus (FCW)

Si le système se désactive et le message ci-après apparaît à l'affichage du groupe d'instruments :

- Régulateur de vitesse adaptatif (ACC)/Système d'avertissement de collision frontale (FCW) non disponible – entretien requis
- Régulateur de vitesse/Système d'avertissement de collision frontale (FCW) non disponible – entretien requis

Ceci indique une anomalie interne du système. Bien que vous puissiez toujours conduire le véhicule dans des conditions normales, faites-le vérifier par un concessionnaire autorisé.

Pedestrian Emergency Braking (Freinage d'urgence avec détection des piétons)

Le freinage d'urgence avec dispositif de détection de piétons (PEB) est un sous-système du système d'avertissement de collision frontale (FCW) qui fournit au conducteur des avertissements sonores et visuels à l'affichage du groupe d'instruments. Il peut appliquer un freinage automatique limité lorsqu'il détecte une collision frontale potentielle avec un piéton ou un cycliste.

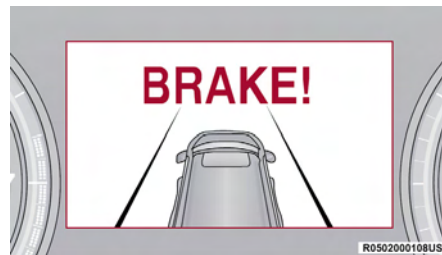

Message du freinage d'urgence avec dispositif de détection de piétons

Si un événement de freinage d'urgence avec dispositif de détection de piétons se produit initialement à une vitesse inférieure à 62 km/h (39 mi/h), le système pourrait effectuer un freinage maximal pour éviter la possibilité d'une collision avec un piéton ou un cycliste. Si l'événement lié au freinage d'urgence avec dispositif

de détection de piétons arrête le véhicule complètement, le système maintiendra le véhicule à l'arrêt pendant deux secondes, puis il relâchera les freins. Lorsque le système détermine qu'une collision avec le piéton ou cycliste qui vous précède n'est plus probable, le message d'avertissement est désactivé.

Pour activer le freinage d'urgence avec dispositif de détection de piétons, la vitesse minimale du véhicule doit être de 3 mi/h (5 km/h).

AVERTISSEMENT!

Une collision ne peut être évitée uniquement par le freinage d'urgence avec dispositif de détection de piétons, qui ne peut également détecter chaque type de collision potentielle avec un piéton/cycliste. Il incombe au conducteur d'éviter la collision en maîtrisant le véhicule au moyen des freins et de la direction. Vous risquez un accident entraînant des blessures graves ou la mort si vous ne tenez pas compte de cet avertissement.

Activation ou désactivation du freinage d'urgence avec dispositif de détection de piétons

NOTA :

Le réglage « On » (Activé) est l'état par défaut du freinage d'urgence avec dispositif de détection de piétons. Cela permet au système de vous avertir de la possibilité d'une collision frontale avec un piéton ou un cycliste.

Le bouton du système d'avertissement de collision frontale (PEB) se trouve à l'affichage du système Uconnect dans les réglages des commandes ➔ page 215.

Pour désactiver le système de freinage d'urgence avec dispositif de détection de piétons, appuyez une fois sur le bouton Pedestrian Emergency Braking (Freinage d'urgence avec dispositif de détection de piétons).

Pour réactiver le système de freinage d'urgence avec dispositif de détection de piétons, appuyez de nouveau sur le bouton Pedestrian Emergency Braking (Freinage d'urgence avec dispositif de détection de piétons).

La désactivation de l'état du freinage d'urgence avec dispositif de détection de piétons désactive le système, de sorte qu'aucun avertissement ou freinage actif n'est disponible en cas de collision frontale possible avec un piéton.

NOTA :

Le système retient le dernier réglage sélectionné par le conducteur lorsque le contact est coupé. Le système ne se réinitialise pas au réglage par défaut lorsque le véhicule redémarre.

Assistance contre les collisions dans une intersection (ICA) – selon l'équipement

Le système d'assistance contre les collisions dans une intersection (ICA) utilise trois capteurs radar sur le bouclier/pare-chocs avant pour détecter les véhicules qui s'approchent à l'avant ou sur un côté lorsque le véhicule traverse une intersection. Lorsque le système détermine qu'une collision est probable lors d'un virage face à une circulation en sens inverse, il tente d'atténuer cette collision en ralentissant le véhicule. Lorsque le système détermine qu'une collision est probable lors d'un virage face à une circulation en sens inverse, il est possible qu'il applique un freinage qui vient s'ajouter à celui exercé par le conducteur pour tenter d'atténuer cette collision en ralentissant le véhicule. Le système fournit également des avertissements sonores et visuels (qui apparaissent dans le groupe d'instruments). Si le conducteur détermine qu'une accélération

est nécessaire pour éviter une collision, le système d'assistance contre les collisions dans une intersection se désactive lorsque l'accélérateur est enfoncé.

TIRE PRESSURE MONITORING SYSTEM (TPMS) (SYSTÈME DE SURVEILLANCE DE LA PRESSION DES PNEUS)

Le TPMS avertit le conducteur si la pression de l'un des pneus est trop basse comparativement aux valeurs à froid recommandées sur l'étiquette d'information du véhicule.

La pression des pneus varie en fonction de la température, d'environ 7 kPa (1 lb/po²) par tranche de 6,5 °C (12 °F). Autrement dit, à mesure que diminue la température, la pression des pneus baisse proportionnellement. La pression des pneus doit toujours être réglée en fonction de la pression de gonflage à froid. La pression de gonflage à froid est mesurée lorsque le véhicule a été immobilisé pendant au moins trois heures ou lorsqu'il a roulé sur une distance inférieure à 1,6 km (1 mi) après une période d'immobilisation de trois heures. La pression des pneus augmente aussi quand le véhicule roule – cette situation est normale et ne nécessite aucun réglage de la pression.

Pour obtenir des renseignements sur la manière appropriée de gonfler les pneus du véhicule, consultez ➔ page 378.

Le système de surveillance de la pression des pneus avertit le conducteur que la pression des pneus est insuffisante si, pour une raison quelconque, elle chute sous le seuil d'avertissement, y compris en raison du temps froid ou d'une perte naturelle de pression par le pneu.

Le système de surveillance de la pression des pneus maintient son message d'avertissement tant que la pression demeure inférieure au seuil d'alerte, qui ne s'arrête que si elle atteint ou dépasse de nouveau la valeur à froid recommandée. Une fois le témoin de basse pression allumé, la pression du pneu doit être augmentée et atteindre la valeur de pression de gonflage à froid recommandée pour que le témoin d'avertissement du système de surveillance de la pression des pneus s'éteigne.

NOTA :

Lors du remplissage de pneus chauds, il peut être nécessaire d'augmenter la pression des pneus de 28 kPa (4 lb/po²) de plus que la pression à froid recommandée pour éteindre le témoin d'avertissement du système de surveillance de la pression des pneus (TPMS).

La mise à jour s'effectue automatiquement et le témoin d'avertissement du système de surveillance de la pression des pneus (TPMS) s'éteint à la réception des nouvelles valeurs de pression. Pour recevoir ces renseignements, le véhicule doit rouler pendant 20 minutes à une vitesse supérieure à 24 km/h (15 mi/h).

Prenons l'exemple d'un véhicule dont la pression à froid recommandée des pneus (stationné depuis plus de trois heures) est de 227 kPa (33 lb/po²). Si la pression des pneus est de 193 kPa (28 lb/po²) à une température ambiante de 20 °C (68 °F), lorsque la température baisse à -7 °C (20 °F) la pression des pneus descend à environ 165 kPa (24 lb/po²). Cette pression est suffisamment basse pour allumer le témoin d'avertissement du système de surveillance de la pression des pneus. Lorsque le véhicule se déplace, la pression des pneus peut augmenter jusqu'à environ 193 kPa (28 lb/po²), mais le témoin d'avertissement du système de surveillance de la pression des pneus (TPMS)

reste allumé. Dans ce cas, le témoin d'avertissement du système de surveillance de la pression des pneus ne s'éteint que lorsque les pneus ont été gonflés conformément à la valeur de pression de gonflage à froid recommandée sur l'étiquette.

MISE EN GARDE!

- Le système de surveillance de la pression des pneus (TPMS) a été optimisé pour les pneus et les roues d'origine. Les pressions et avertissements du système TPMS ont été établis pour la dimension des pneus installés sur votre véhicule. Vous pourriez dégrader le fonctionnement du dispositif ou endommager les capteurs lorsque vous utilisez du matériel de dimension, de style ou de type différents. Le capteur du système de surveillance de la pression des pneus n'est pas conçu pour être utilisé sur les roues du marché secondaire; cela peut contribuer à une mauvaise performance globale du système ou à des dommages au capteur. Nous vous encourageons à utiliser des roues d'origine (OEM) pour assurer un fonctionnement approprié du système de surveillance de la pression des pneus (TPMS).
- L'utilisation d'un scellant à pneu de marché secondaire peut désactiver le capteur de système de surveillance de la pression des pneus (TPMS). Après l'utilisation d'un scellant à pneu de marché secondaire, il est recommandé de confier votre véhicule à un concessionnaire autorisé pour faire vérifier le fonctionnement du capteur.
- Après avoir vérifié ou réglé la pression des pneus, n'oubliez pas de remettre en place le bouchon du corps de valve. Cela empêchera l'humidité et la

(Suite)

MISE EN GARDE!

saleté de pénétrer dans le corps de valve, ce qui pourrait endommager le capteur du système de surveillance de la pression des pneus.

NOTA :

- Le système de surveillance de la pression des pneus (TPMS) n'est pas conçu pour se substituer à l'entretien normal des pneus ni pour signaler une défaillance ou un autre problème d'un pneu.
- Il ne faut pas non plus se servir du système de surveillance de la pression des pneus (TPMS) comme d'un manomètre pendant le gonflage des pneus.
- La conduite sur un pneu dangereusement dégonflé cause une surchauffe du pneu qui peut provoquer une défaillance du pneu. Des pneus sous-gonflés augmentent la consommation de carburant, s'usent plus rapidement et peuvent nuire à la conduite ainsi qu'à la capacité de freinage du véhicule.
- Le système de surveillance de la pression des pneus (TPMS) ne remplace pas l'entretien approprié des pneus, et le conducteur a la responsabilité de maintenir une pression des pneus adéquate avec un manomètre exact, même si elle n'est pas suffisamment basse pour allumer le témoin d'avertissement du système de surveillance de la pression des pneus.
- Les variations de température saisonnières influencent la pression des pneus, et le système de surveillance de la pression des pneus (TPMS) surveille la pression réelle des pneus.

Pour mesurer la pression des pneus, le système de surveillance de la pression des pneus utilise une technologie sans fil avec capteurs électroniques montés sur les jantes des roues. Les capteurs installés sur chacune des roues sont intégrés au corps de valve et transmettent les lectures de pression des pneus à un module récepteur.

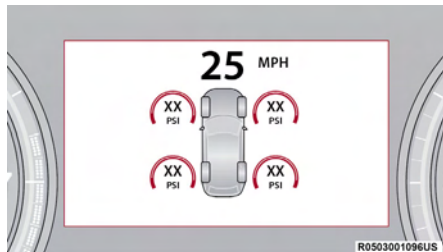

Affichage du système de surveillance de la pression des pneus

NOTA :

Il est particulièrement important de vérifier régulièrement la pression de tous vos pneus et de les maintenir à une pression appropriée.

Voici les composants du système de surveillance de la pression des pneus :

- Un module récepteur
- Capteurs du système de surveillance de la pression des pneus aux quatre roues
- Divers messages du système de surveillance de la pression des pneus, qui apparaissent à l'affichage du groupe d'instruments, et un graphique qui indique la pression des pneus

- Témoin d'avertissement du système de surveillance de la pression des pneus

Avertissements de basse pression du système de surveillance de la pression des pneus



Le témoin d'avertissement du système de surveillance de la pression des pneus s'allume dans le groupe d'instruments et le carillon retentit lorsque la pression d'au moins un des quatre pneus de route actifs est basse. De plus, l'affichage du groupe d'instruments contient le message « Inflate to XX » (Gonfler à XX) et un graphique des pneus, où les valeurs de pression des pneus sous-gonflés sont de couleur différente ➡ page 109.

NOTA :

Le système peut être configuré de manière à afficher la pression en kPa, en bar ou en lb/po².

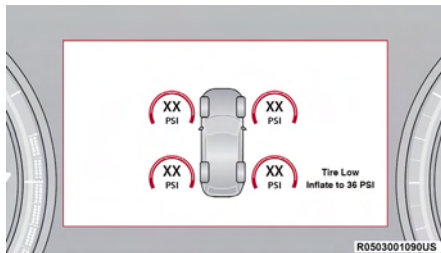

Affichage du système de surveillance de la basse pression des pneus

Si le système détecte que l'un des quatre pneus route est sous-gonflé, vous devez immobiliser le véhicule aussitôt que possible et gonfler le pneu dont la valeur de pression est de couleur différente sur l'affichage graphique de la valeur de pression à froid recommandée affichée dans le message « Inflate to XX » (Gonfler à XX).

NOTA :

Lors du remplissage de pneus chauds, il peut être nécessaire d'augmenter la pression des pneus de 28 kPa (4 lb/po²) de plus que la pression à froid recommandée pour éteindre le témoin d'avertissement du système de surveillance de la pression des pneus (TPMS).

Le système de surveillance de la pression des pneus met automatiquement à jour les valeurs de pression, l'affichage graphique des valeurs de pression revient à sa couleur d'origine et le témoin d'avertissement du système de surveillance de la pression des pneus s'éteint dès que les valeurs de pression mises à jour sont reçues. Pour recevoir ces renseignements, le véhicule doit rouler pendant 20 minutes à une vitesse supérieure à 24 km/h (15 mi/h).

Avertissement d'entretien du système de surveillance de la pression des pneus (TPMS)

Le témoin d'avertissement du système de surveillance de la pression des pneus clignote pendant 75 secondes, puis demeure allumé si une anomalie du système est détectée. L'anomalie du système fait également retentir un carillon. Le message « SERVICE TPM SYSTEM » (RÉPARER LE SYSTÈME DE SURVEILLANCE DE LA PRESSION DES PNEUS) apparaît sur l'affichage du groupe d'instruments pendant au moins cinq secondes. Ce message est suivi d'un affichage graphique indi-

quant « - » à la place de la valeur de pression, ce qui signifie que les données du ou des capteurs du système de surveillance de la pression des pneus ne sont pas reçues.

Si le contact a été coupé puis rétabli, la séquence se répète, à condition que l'anomalie du système soit toujours présente. Si l'anomalie du système n'est plus présente, le témoin d'avertissement du système de surveillance de la pression des pneus cesse de clignoter, le message « SERVICE TPM SYSTEM » (RÉPARER LE SYSTÈME DE SURVEILLANCE DE LA PRESSION DES PNEUS) ne s'affiche plus et la valeur de pression s'affiche à la place des tirets. Une anomalie du système peut se produire dans les cas suivants :

- Brouillage causé par des dispositifs électroniques ou voisinage d'installations émettrices de radiofréquences identiques à celles des capteurs du système de surveillance de la pression des pneus.
- Accumulation de neige ou de glace autour des roues ou des passages de roue.
- Utilisation de chaînes antidérapantes.
- Utilisation de pneus ou de roues non munis de capteurs de surveillance de la pression des pneus.

NOTA :

La roue de secours n'est pas munie d'un capteur du système de surveillance de la pression des pneus. Par conséquent, le système de surveillance de la pression des pneus ne surveillera pas la pression du pneu. Si vous installez la roue de secours à la place d'un pneu de route dont la pression se situe sous le seuil d'avertissement pour manque de pression, au prochain cycle d'allumage, le témoin d'avertissement du système de surveillance de la pression des pneus reste allumé, un carillon retentit, l'affichage graphique de la valeur de

pression continue de clignoter dans le groupe d'instruments et le message « Inflate to XX » (Gonfler à XX) s'affiche. Après avoir roulé jusqu'à 20 minutes à plus de 24 km/h (15 mi/h), le témoin d'avertissement du système de surveillance de la pression des pneus clignote pendant 75 secondes, puis s'allume en continu. De plus, le groupe d'instruments affiche le message « SERVICE TPM SYSTEM » (RÉPARER LE SYSTÈME DE SURVEILLANCE DE LA PRESSION DES PNEUS) pendant cinq secondes, puis affiche des tirets (-) à la place de la valeur de pression. À chaque cycle d'allumage suivant, le carillon retentit; le témoin d'avertissement du système de surveillance de la pression des pneus clignote pendant 75 secondes, puis s'allume en continu; et l'affichage du groupe d'instruments montre le message « SERVICE TPM SYSTEM » (RÉPARER LE SYSTÈME DE SURVEILLANCE DE LA PRESSION DES PNEUS) pendant cinq secondes, puis des tirets (-) à la place de la valeur de pression. Lorsque vous réparez ou remplacez un pneu de route d'origine, puis le réinstallez sur le véhicule à la place de la roue de secours, le système de surveillance de la pression des pneus met automatiquement à jour les données.

De plus, le témoin d'avertissement du système de surveillance de la pression des pneus s'éteint et l'affichage graphique dans le groupe d'instruments affiche une nouvelle valeur de pression au lieu des tirets (-), pourvu qu'aucun des quatre pneus de route actifs ne soit à une pression inférieure au seuil d'avertissement pour manque de pression. Jusqu'à 20 minutes de conduite à plus de 24 km/h (15 mi/h) peuvent être nécessaires pour que le système de surveillance de la pression des pneus (TPMS) reçoive ces données.

Désactivation du système de surveillance de la pression des pneus (TPMS) – selon l'équipement

Le système de surveillance de la pression des pneus peut être désactivé si vous remplacez tous les quatre ensembles de roues et pneus (pneus de route) par des ensembles de roues et pneus dépourvus de capteurs du système de surveillance de la pression des pneus, comme lors de la pose des ensembles de roues et pneus d'hiver sur votre véhicule.

Pour désactiver le système de surveillance de la pression des pneus (TPMS), commencez par remplacer les quatre ensembles de roues et pneus (pneus de route) par des pneus dépourvus de capteurs de ce système de surveillance. Conduisez ensuite le véhicule pendant 20 minutes à plus de 24 km/h (15 mi/h). Si le système détecte une anomalie, le carillon du système de surveillance de la pression des pneus retentit et le témoin d'avertissement du système de surveillance de la pression des pneus clignote pendant 75 secondes, puis s'allume en continu. Le groupe d'instruments affiche le message « SERVICE TPM SYSTEM » (RÉPARER LE SYSTÈME DE SURVEILLANCE DE LA PRESSION DES PNEUS), puis des tirets (-) à la place des valeurs de pression.

En commençant au prochain cycle d'allumage, le système de surveillance de la pression des pneus ne fait plus retentir un carillon et le message « SERVICE TPM SYSTEM » (RÉPARER LE SYSTÈME DE SURVEILLANCE DE LA PRESSION DES PNEUS) disparaît de l'affichage du groupe d'instruments, mais les tirets (-) restent à la place des valeurs de pression.

Pour réactiver le système de surveillance de la pression des pneus (TPMS), remplacez tous les quatre ensembles de roues et pneus (pneus de route) par des pneus pourvus de capteurs du système de surveillance

de la pression des pneus (TPMS). Conduisez ensuite le véhicule pendant 20 minutes au maximum à plus de 24 km/h (15 mi/h). Si le système de surveillance de la pression des pneus (TPMS) détecte une anomalie, le carillon du système de surveillance de la pression des pneus (TPMS) retentit et le témoin d'avertissement du système de surveillance de la pression des pneus clignote pendant 75 secondes, puis s'éteint. Le groupe d'instruments affiche le message « SERVICE TPM SYSTEM » (RÉPARER LE SYSTÈME DE SURVEILLANCE DE LA PRESSION DES PNEUS), puis des valeurs de pression à la place des tirets. Au prochain cycle d'allumage, le message « SERVICE TPM SYSTEM » (RÉPARER LE SYSTÈME DE SURVEILLANCE DE LA PRESSION DES PNEUS) ne s'affiche plus tant que l'anomalie du système n'est plus présente.

Alerte de gonflage des pneus

Cette fonction prévient l'utilisateur lorsque la pression des pneus recommandée est atteinte lors du gonflage ou du dégonflage des pneus.

Le client peut choisir d'activer ou de désactiver la fonction d'alerte de gonflage des pneus dans le menu d'applications du système Uconnect.

NOTA :

- Le système d'alerte de gonflage des pneus n'effectue le gonflage ou le dégonflage qu'un pneu à la fois. L'utilisateur doit attendre que les feux de détresse CESSENT de clignoter ou de 26 à 30 secondes après que la pression souhaitée soit atteinte dans un pneu avant de passer à une autre roue.

- Vous ne pouvez pas accéder à l'alerte de gonflage des pneus si une anomalie du système de surveillance de la pression des pneus est « active » ou si le système est en mode de désactivation (selon l'équipement).

Le système est activé lorsqu'il détecte une augmentation de la pression du pneu pendant le remplissage de ce dernier. Le commutateur d'allumage doit être en position ON/RUN (MARCHÉ) avec la transmission en position P (STATIONNEMENT).

NOTA :

Il n'est pas nécessaire que le moteur soit en marche pour accéder au mode d'alerte de gonflage des pneus.

Les feux de détresse s'allument pour confirmer que le véhicule est en mode d'alerte de gonflage des pneus. Si les feux de détresse ne s'allument pas lors du gonflage, le capteur du système de surveillance de la pression des pneus est peut-être dans une position inopérante qui prévient la réception de son signal. Dans ce cas, il peut être nécessaire de déplacer le véhicule légèrement vers l'avant ou l'arrière.

Lorsque vous accédez au mode d'alerte de gonflage des pneus, l'écran de pression des pneus s'affiche dans le groupe d'instruments.

Fonctionnement :

- L'avertisseur sonore retentit une fois pour indiquer à l'utilisateur lorsqu'il doit arrêter de gonfler le pneu au moment où il atteint la pression recommandée.
- L'avertisseur sonore retentit trois fois si le pneu est trop gonflé et continue de sonner toutes les cinq secondes si l'utilisateur continue de gonfler le pneu.
- L'avertisseur sonore retentit de nouveau lorsqu'une quantité suffisante d'air est sortie pour atteindre le niveau de gonflage adéquat.

- L'avertisseur sonore retentit également trois fois si le pneu est ensuite insuffisamment gonflé; il continue de sonner toutes les cinq secondes si l'utilisateur continue de dégonfler le pneu.

Alerte sélectionnable de gonflage des pneus – selon l'équipement

Le système d'alerte sélectionnable de gonflage des pneus est une fonction optionnelle qui fait partie du système normal d'alerte de gonflage des pneus. Le système est conçu pour vous permettre de choisir une pression afin de faire gonfler ou dégonfler les pneus des essieux avant et arrière du véhicule, ainsi que pour vous fournir de la rétroaction lors du gonflage ou du dégonflage des pneus du véhicule.

Dans l'application du système d'alerte sélectionnable de gonflage des pneus (dans le menu des applications du système Uconnect), vous pouvez sélectionner la pression des pneus des essieux avant et arrière en faisant défiler une plage de pressions à partir de plus grande ou égale à 15 lb/po² à XX par palier de 1 lb/po² pour chaque essieu.

XX = les valeurs de pression à froid pour les essieux avant et arrière comme illustré sur l'étiquette de pression du véhicule.

Vous pouvez également enregistrer les valeurs de pression choisies pour chaque essieu en tant que pressions prédéfinies dans l'application du système Uconnect. Jusqu'à deux ensembles de valeurs de pression prédéfinies peuvent être enregistrés dans le système Uconnect pour l'essieu avant et arrière. Une fois que vous choisissez la pression de gonflage ou de dégonflage des pneus des essieux avant et arrière, vous pouvez commencer le gonflage ou le dégonflage, un pneu à la fois.

NOTA :

Le système d'alerte sélectionnable de gonflage des pneus n'effectue le gonflage ou le dégonflage qu'un pneu à la fois. L'utilisateur doit attendre que les feux de détresse CESSENT de clignoter ou de 26 à 30 secondes après que la pression souhaitée soit atteinte dans un pneu avant de passer à une autre roue.

Le système est activé lorsque le module récepteur du système de surveillance de la pression des pneus détecte un changement de pression. Le commutateur d'allumage doit être en position ON/RUN (MARCHÉ) avec la transmission en position P (STATIONNEMENT). Les feux de détresse s'allument pour confirmer que le véhicule est en mode d'alerte de gonflage des pneus. Lorsque vous accédez au mode d'alerte de gonflage des pneus, l'écran de pression des pneus s'affiche dans le groupe d'instruments. Si les feux de détresse ne s'allument pas lors du gonflage ou du dégonflage, le capteur du système de surveillance de la pression des pneus est peut-être dans une position inopérante qui bloque son signal. Dans ce cas, il peut être nécessaire de déplacer le véhicule légèrement vers l'avant ou l'arrière.

L'avertisseur sonore indique l'état du système d'alerte sélectionnable de gonflage des pneus à mesure que les pneus sont gonflés/dégonflés. L'avertisseur sonore indique les états suivants du système d'alerte sélectionnable de gonflage des pneus :

1. L'avertisseur sonore retentit une fois lorsque la pression sélectionnée est atteinte pour vous alerter lorsque vous devez arrêter de gonfler ou de dégonfler le pneu.
2. L'avertisseur sonore retentit trois fois si le pneu est trop gonflé ou dégonflé.

3. L'avertisseur sonore retentit de nouveau lorsqu'une quantité suffisante d'air est ajoutée ou sortie pour atteindre le niveau de gonflage adéquat sélectionné.

DISPOSITIFS DE RETENUE DES OCCUPANTS

Les dispositifs de retenue sont parmi les fonctions de sécurité les plus importantes de votre véhicule :

FONCTIONS DU DISPOSITIF DE RETENUE DES OCCUPANTS

- Ceintures de sécurité
- Dispositifs de retenue complémentaires – sacs gonflables
- Ensembles de retenue pour enfants

Certaines des fonctions de sécurité décrites dans ce chapitre peuvent être des équipements de série sur certains modèles, ou peuvent être des équipements en option sur d'autres modèles. Si vous n'êtes pas certain, demandez à un concessionnaire autorisé.

CONSIGNES DE SÉCURITÉ IMPORTANTES

Lisez attentivement les renseignements qui suivent. Ils décrivent la façon d'utiliser correctement les dispositifs de retenue afin que tous les occupants puissent bénéficier de la meilleure protection possible.

Voici quelques mesures simples que vous pouvez prendre pour minimiser les risques de blessures causées par le déploiement d'un sac gonflable :

1. Les enfants de 12 ans et moins doivent être assis sur les sièges arrière d'un véhicule équipé de sièges arrière et porter la ceinture de sécurité ou être retenus par un ensemble de retenue adéquat.
2. Les enfants trop petits pour porter une ceinture de sécurité correctement doivent être attachés dans un ensemble de retenue pour enfants ou un siège d'appoint appropriés, sur un siège arrière
➔ page 306.
3. Lorsqu'un enfant âgé entre 2 et 12 ans (non assis dans un siège d'enfant orienté vers l'arrière) doit prendre place sur le siège passager avant, reculez le siège aussi loin que possible et utilisez un ensemble de retenue pour enfants approprié
➔ page 306.
4. Ne laissez jamais les enfants faire passer le baudrier derrière leur dos ou sous leur bras.
5. Il est important de lire attentivement les directives fournies avec votre ensemble de retenue pour enfants pour vous assurer de l'utiliser correctement.
6. Tous les occupants doivent toujours porter leur ceinture à trois points d'ancrage correctement.
7. Les sièges du conducteur et du passager avant doivent être aussi reculés que possible pour laisser aux sacs gonflables avant suffisamment d'espace pour se déployer.
8. Ne vous appuyez pas contre la portière ou la glace. Si votre véhicule est muni de sacs gonflables latéraux, ils gonfleront avec force dans l'espace entre les occupants et la portière en cas de déploiement, ce qui peut blesser ces derniers.

9. Si le système de sacs gonflables de ce véhicule doit être adapté pour accueillir une personne handicapée, reportez-vous à ➔ page 404 pour obtenir les coordonnées du service à la clientèle.

AVERTISSEMENT!

- Ne placez jamais un ensemble de retenue pour enfants orienté vers l'arrière devant un sac gonflable. Le déploiement du sac gonflable avant du passager peut provoquer des blessures graves ou la mort à un enfant âgé de 12 ans ou moins, y compris à un enfant installé dans un ensemble de retenue pour enfants orienté vers l'arrière.
- N'installez jamais un ensemble de retenue pour enfants orienté vers l'arrière dans le siège avant d'un véhicule. Utilisez seulement un ensemble de retenue pour enfants orienté vers l'arrière sur le siège arrière. Si le véhicule n'a pas de siège arrière, ne transportez pas d'ensemble de retenue pour enfants orienté vers l'arrière dans ce véhicule.

CEINTURES DE SÉCURITÉ

Tout conducteur, aussi compétent soit-il, doit toujours porter sa ceinture de sécurité au volant, même pour des trajets de courte durée. Une collision peut être causée par un autre usager de la route et peut survenir n'importe où, que ce soit loin de votre domicile ou dans votre propre rue.

Les recherches en matière de sécurité démontrent qu'en cas de collision, la ceinture de sécurité peut vous sauver la vie et peut aussi atténuer considérablement la gravité des blessures. Certaines des blessures les plus graves se produisent lorsque l'occupant est projeté

hors du véhicule. La ceinture de sécurité réduit les risques d'éjection et de blessure, car elle vous empêche de heurter l'intérieur du véhicule. Toutes les personnes se trouvant à l'intérieur d'un véhicule doivent porter leur ceinture de sécurité en tout temps.

Système amélioré de rappel de non-bouclage des ceintures de sécurité (BeltAlert)

Système BeltAlert du conducteur et du passager – selon l'équipement



La fonction BeltAlert est conçue pour rappeler au conducteur et au passager d'extrémité avant (si le véhicule est équipé du système BeltAlert pour le passager d'extrémité avant) de boucler leur ceinture de sécurité. La fonction BeltAlert est activée lorsque le commutateur d'allumage se trouve à la position START (DÉMARRAGE) ou ON/RUN (MARCHE).

Indication initiale

Si la ceinture de sécurité du conducteur est déboutée lorsque le commutateur d'allumage est d'abord tourné à la position START (DÉMARRAGE) ou ON/RUN (MARCHE), un carillon émet un signal pendant quelques secondes. Si la ceinture de sécurité du conducteur ou du passager d'extrémité avant (si le véhicule est équipé du système BeltAlert pour le passager d'extrémité de siège avant) est déboutée lorsque le commutateur d'allumage est d'abord tourné à la position START (DÉMARRAGE) ou ON/RUN (MARCHE), le témoin de rappel des ceintures de sécurité s'allume et demeure allumé jusqu'à ce que les deux ceintures de sécurité d'extrémité avant soient bouclées. Le système BeltAlert du siège passager d'extrémité avant n'est pas activé lorsqu'il est inoccupé.

Séquence d'avertissement du système BeltAlert

La séquence d'avertissement du système BeltAlert est activée lorsque le véhicule est en mouvement à une vitesse supérieure à une gamme de vitesse du véhicule spécifiée et la ceinture de sécurité du conducteur ou du passager d'extrémité avant est déboutée (si le véhicule est équipé du système BeltAlert pour le passager d'extrémité avant) (le système BeltAlert du siège passager d'extrémité avant n'est pas activé lorsqu'il est inoccupé). La séquence d'avertissement BeltAlert s'active en faisant clignoter le témoin de rappel des ceintures de sécurité et en émettant un carillon intermittent. Une fois que la séquence d'avertissement du système BeltAlert est terminée, le témoin de rappel des ceintures de sécurité s'allume et demeure allumé jusqu'à ce que les ceintures de sécurité soient bouclées. La séquence d'avertissement du système BeltAlert peut se répéter en fonction de la vitesse du véhicule jusqu'à ce que les ceintures de sécurité du conducteur et du passager d'extrémité avant soient bouclées. Le conducteur doit rappeler à tous les passagers de boucler leur ceinture de sécurité.

Changement d'état

Si le conducteur ou le passager d'extrémité avant (si le véhicule est équipé du système BeltAlert pour le passager d'extrémité avant) débouclent leurs ceintures de sécurité lorsque le véhicule roule, la séquence d'avertissement du système BeltAlert commence jusqu'à ce que les ceintures de sécurité soient rebouclées.

Le système BeltAlert du siège passager d'extrémité avant n'est pas activé lorsqu'il est inoccupé. Le système BeltAlert peut être déclenché si un animal ou d'autres objets se trouvent sur le siège passager d'extrémité avant ou si le siège est rabattu (selon l'équipement). Il est recommandé que les animaux domestiques soient retenus dans le siège arrière

(selon l'équipement) par un harnais ou soient placés dans une cage retenue à l'aide des ceintures de sécurité et que le chargement soit rangé correctement.

Le système BeltAlert peut être activé ou désactivé par un concessionnaire autorisé. FCA US LLC ne recommande pas de désactiver le système BeltAlert.

NOTA :

Si le système BeltAlert a été désactivé et la ceinture de sécurité du conducteur ou du passager d'extrémité avant (si le siège passager est équipé du système BeltAlert) est débouclée, le témoin de rappel des ceintures de sécurité s'allume et demeure allumé jusqu'à ce que les ceintures de sécurité du conducteur et du passager d'extrémité avant soient bouclées.

Ceintures à trois points d'ancrage

Toutes les places de votre véhicule sont munies d'une ceinture à trois points d'ancrage.

Le rétracteur de la sangle de ceinture de sécurité est conçu pour se bloquer seulement en cas de freinage soudain ou de collision. Dans des conditions normales, l'enrouleur permet au baudrier de la ceinture de sécurité de se déplacer librement avec l'occupant du siège. Toutefois, en cas de collision, la ceinture de sécurité se bloque et réduit ainsi le risque pour l'occupant de heurter l'intérieur de l'habitacle ou d'être projeté hors du véhicule.

AVERTISSEMENT!

- Il est dangereux de se fier seulement aux sacs gonflables, car les risques de blessures graves pourraient être accrus en cas de collision. Les sacs gonflables fonctionnent de pair avec la ceinture de sécurité pour vous retenir correctement.

(Suite)

AVERTISSEMENT!

Dans certains types de collision, les sacs gonflables ne se déploient pas du tout. Portez toujours votre ceinture de sécurité, même si le véhicule est muni de sacs gonflables.

- Au moment d'une collision, les occupants d'un véhicule risquent de subir des blessures bien plus graves s'ils ne bouclent pas correctement leur ceinture de sécurité. En effet, ils risquent de heurter l'intérieur de l'habitacle ou les autres occupants, ou d'être éjectés du véhicule. Il incombe au conducteur de veiller à ce que chaque occupant boucle sa ceinture de sécurité correctement.
- Lorsque le véhicule est en mouvement, il est dangereux d'être dans l'espace de chargement intérieur ou extérieur du véhicule. En cas de collision, les personnes qui se trouvent dans cet espace risquent d'être gravement blessées ou tuées.
- Lorsque le véhicule est en mouvement, ne laissez personne prendre place dans des espaces qui ne sont pas équipés de sièges et de ceintures de sécurité.
- Assurez-vous que tous les passagers du véhicule prennent place dans un siège et bouclent correctement leur ceinture de sécurité. Les occupants, y compris le conducteur, doivent toujours porter leur ceinture de sécurité, qu'un sac gonflable soit fourni ou non à leur place, pour minimiser les risques de blessures graves ou mortelles en cas de collision.
- Vous risquez d'augmenter considérablement la gravité des blessures causées par une collision si vous ne portez pas correctement votre ceinture de sécurité. Vous pourriez subir des lésions internes

(Suite)

AVERTISSEMENT!

ou même glisser sous la ceinture de sécurité. Pour assurer votre sécurité et celle de vos passagers, suivez ces directives concernant le port des ceintures de sécurité.

- Une même ceinture de sécurité ne doit jamais être utilisée pour retenir deux personnes à la fois. Les personnes qui portent la même ceinture pourraient se heurter l'une contre l'autre et se blesser gravement lors d'une collision. Peu importe la taille des personnes, n'utilisez jamais une ceinture à trois points d'ancrage ou une ceinture sous-abdominale pour plus d'une personne.

AVERTISSEMENT!

- Si la ceinture sous-abdominale est portée trop haut, il y a risque de lésions internes en cas de collision. La pression de la ceinture de sécurité ne sera pas exercée sur les os iliaques et pelviens, très résistants, mais sur l'abdomen. Il faut toujours porter la partie abdominale de la ceinture de sécurité aussi bas que possible et la garder bien serrée.
- Une ceinture de sécurité tordue ne vous protégera pas adéquatement. En cas de collision, elle pourrait même causer des lacérations. Assurez-vous que la ceinture de sécurité repose à plat sur votre corps et qu'elle n'est pas tordue. Si vous ne parvenez pas à détordre une des ceintures de sécurité de votre véhicule, faites-la réparer immédiatement chez un concessionnaire autorisé.

(Suite)

AVERTISSEMENT!

- Une ceinture de sécurité insérée dans la mauvaise boucle ne vous protégera pas adéquatement. La portion sous-abdominale de la ceinture pourrait alors se placer trop haut sur le corps et causer des lésions internes. Utilisez toujours la boucle la plus proche de vous pour attacher la ceinture de sécurité.
- Une ceinture de sécurité trop desserrée ne vous protégera pas adéquatement. En cas d'arrêt brusque, le corps peut être projeté trop loin vers l'avant, ce qui augmente les risques de blessures. Serrez bien la ceinture de sécurité sur votre corps.
- Il est dangereux de porter la ceinture de sécurité sous le bras. En cas de collision, le corps peut heurter les parois intérieures du véhicule, ce qui augmente les risques de blessures à la tête et au cou. De plus, une ceinture de sécurité portée ainsi peut causer des lésions internes. Cela peut vous causer des fractures aux côtes, car ces dernières ne sont pas aussi robustes que l'ossature de l'épaule. Faites passer la ceinture de sécurité sur l'épaule pour permettre aux parties les plus résistantes du corps d'absorber le choc en cas de collision.
- Un baudrier porté derrière le dos ne vous protège pas en cas de collision. Si vous ne portez pas le baudrier, vous risquez davantage de subir un choc à la tête lors d'une collision. Les parties diagonale et sous-abdominale des ceintures à trois points d'ancrage sont conçues pour être portées ensemble.

(Suite)

AVERTISSEMENT!

- Si la ceinture de sécurité est déchirée ou effilochée, elle risque de se rompre en cas de collision et donc de ne pas protéger l'occupant. Inspectez régulièrement les ceintures de sécurité et assurez-vous qu'elles ne sont ni coupées ni effilochées, et qu'aucune pièce de fixation n'est desserrée. Les pièces endommagées doivent être remplacées immédiatement. Ne démontez pas et ne modifiez pas le système de ceinture de sécurité. Si vous êtes impliqué dans une collision, ou si vous avez des questions concernant la condition des ceintures de sécurité ou des enrouleurs, apportez votre véhicule à votre concessionnaire FCA autorisé ou à votre installation offrant le programme Certified Collision Care certifié par FCA pour une inspection.

Mode d'emploi de la ceinture à trois points d'ancrage

1. Prenez place dans le véhicule et fermez la portière. Installez-vous et réglez le siège.
2. La languette de ceinture de sécurité se trouve au-dessus du dossier du siège avant et près de votre bras lorsque vous êtes assis sur le siège arrière (dans le cas des véhicules équipés d'un siège arrière). Saisissez la languette et déroulez la ceinture de sécurité. Faites défiler la languette autant que nécessaire sur la sangle pour permettre à la ceinture de sécurité de passer autour des hanches.

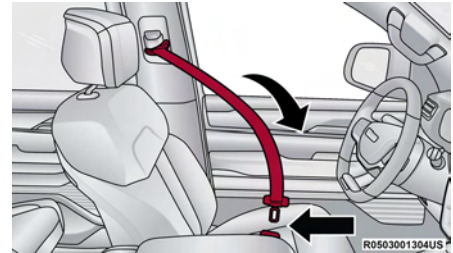
**Déroulement de la languette**

3. Lorsque la ceinture de sécurité est à la bonne longueur, insérez la languette dans la boucle jusqu'à ce que vous entendiez un dé clic.

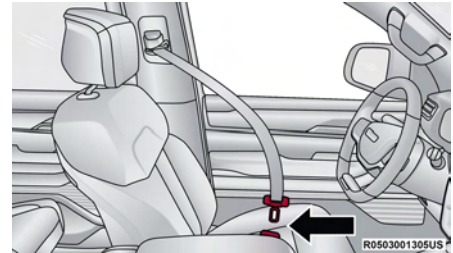
**Insertion de la languette dans la boucle de la ceinture**

4. Placez la ceinture sous-abdominale de sorte qu'elle soit bien ajustée et repose bas sur vos hanches, sous l'abdomen. Pour éliminer le jeu de la partie sous-abdominale de la ceinture, tirez le baudrier vers le haut. Pour desserrer la ceinture sous-

abdominale, inclinez la languette et tirez sur la ceinture. En cas de collision, une ceinture de sécurité bien ajustée réduit les risques de glisser au-dessous de celle-ci.

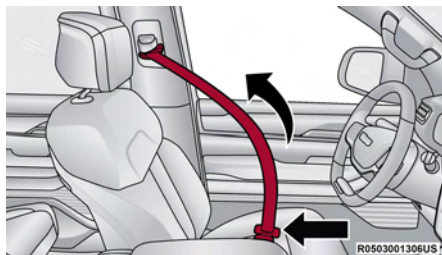

Positionnement de la ceinture sous-abdominale

- Placez le boudrier de manière à ce que la sangle repose confortablement sur le milieu de votre épaule et poitrine et non sur le cou, en laissant un jeu minimal. Le jeu dans le boudrier sera automatiquement éliminé par l'enrouleur.
- Pour détacher la ceinture de sécurité, appuyez sur le bouton rouge situé sur la boucle. La ceinture de sécurité s'enroule automatiquement à la position rétractée. Au besoin, tirez la languette vers le bas de la sangle afin de permettre à la ceinture de sécurité de s'enrouler complètement.

Marche à suivre pour détordre une ceinture à trois points d'ancrage

Pour détordre une ceinture à trois points d'ancrage, procédez comme suit.

- Placez la languette aussi près que possible du point d'ancrage.
- À une distance d'environ 15 à 30 cm (6 à 12 po) au-dessus de la languette, saisissez la ceinture de sécurité et tordez-la à 180 degrés de manière à créer un pli commençant juste au-dessus de la languette.
- Faites glisser la languette vers le haut par-dessus la sangle pliée. La sangle pliée doit passer par la fente pratiquée dans la partie supérieure de la languette.
- Continuez à faire glisser la languette vers le haut jusqu'à ce qu'elle dépasse la section pliée de la sangle et que la ceinture de sécurité n'est plus tordue.

Ancrage supérieur de boudrier réglable

Les boudriers des sièges du conducteur et du passager d'extrémité avant sont réglables en hauteur, ce qui permet d'éloigner la ceinture de sécurité du cou. Appuyez sur le bouton d'ancrage pour déverrouiller l'ancrage, puis déplacez l'ancrage vers le haut ou vers le bas à la position la plus confortable.

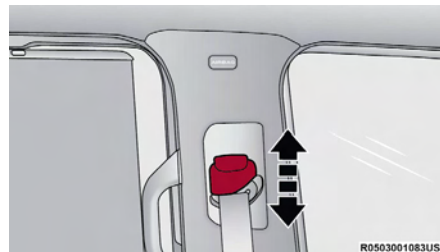

Ancrage réglable supérieur

À titre de référence, si votre taille est inférieure à la moyenne, réglez l'ancrage de boudrier plus bas, ou réglez-le plus haut si votre taille est supérieure à la moyenne. Lorsque vous relâchez le bouton d'ancrage, assurez-vous que le point d'ancrage est bien verrouillé en essayant de le déplacer vers le haut ou vers le bas.

NOTA :

L'ancrage supérieur réglable de boudrier dispose d'une caractéristique d'utilisation rapide. Cette fonction permet de régler l'ancrage de boudrier vers le haut sans avoir à appuyer sur le bouton de déverrouillage. Pour vérifier que l'ancrage de boudrier est correctement bloqué, tirez l'ancrage du boudrier vers le bas jusqu'à ce qu'il soit bien bloqué.

AVERTISSEMENT!

- Vous risquez d'augmenter considérablement la gravité des blessures causées par une collision si vous ne portez pas correctement votre ceinture de sécurité. Vous pourriez subir des lésions internes ou même glisser sous la ceinture de sécurité. Pour assurer votre sécurité et celle de vos passagers, suivez ces directives concernant le port des ceintures de sécurité.
- Placez le baudrier de manière à ce que la sangle repose confortablement sur le milieu de votre épaule et poitrine et non sur le cou, en laissant un jeu minimal. Le jeu dans le baudrier sera automatiquement éliminé par l'enrouleur.
- Un mauvais réglage de la ceinture de sécurité peut réduire son efficacité en cas d'accident.
- Assurez-vous de toujours effectuer les réglages de la hauteur des ceintures de sécurité quand le véhicule est à l'arrêt.

Directives d'utilisation de la ceinture de sécurité de la place centrale de troisième rangée

Les ceintures de la place centrale de la troisième rangée consistent en une ceinture de sécurité dotée d'une mini-langouette et d'une boucle assortie qui permet de détacher la ceinture de l'ancrage inférieur quand le siège est replié. La mini-langouette et la languette ordinaire peuvent alors être mises à l'écart dans le pavillon pour plus de commodité afin d'accéder à l'espace de rangement derrière les sièges avant lorsque le siège n'est pas occupé.

1. Retirez la mini-langouette et la languette ordinaire de leur position de rangement dans le pavillon légèrement derrière le siège de troisième rangée.

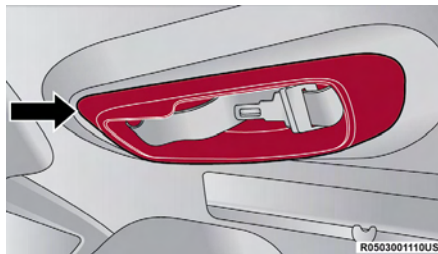

Position de rangement de la mini-langouette

2. Saisissez la mini-langouette et passez la ceinture de sécurité par-dessus le siège.



Mini-langouette

3. Achemenez le baudrier à l'intérieur de l'appuie-tête de droite.

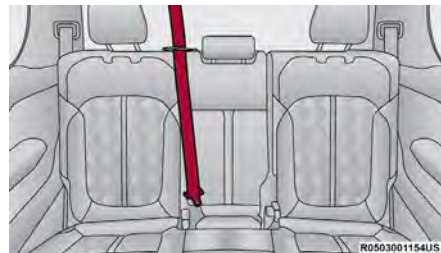

Acheminement de la languette de ceinture de sécurité de la troisième rangée

4. Lorsque la ceinture de sécurité est à la bonne longueur, insérez la mini-langouette dans la mini-boucle jusqu'à ce qu'un dé clic se fasse entendre.

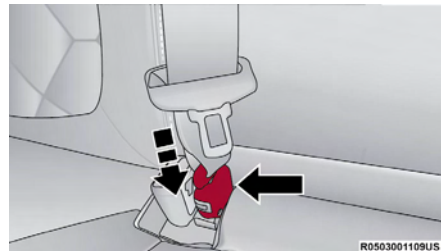

Rattachement de la mini-langouette à la mini-boucle

5. Prenez place sur le siège. Faites défiler la languette ordinaire autant que nécessaire sur la sangle pour permettre à la ceinture de sécurité de passer autour des hanches.

6. Lorsque la ceinture de sécurité est à la bonne longueur, insérez la languette dans la boucle jusqu'à ce que vous entendiez un déclic.

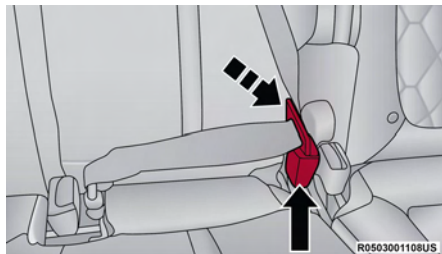

Boucle de la ceinture de sécurité de la place centrale de troisième rangée

7. Placez la ceinture sous-abdominale de sorte qu'elle soit bien ajustée et repose bas sur vos hanches, sous l'abdomen. Pour éliminer le jeu de la partie sous-abdominale de la ceinture, tirez le baudrier vers le haut. Pour desserrer la ceinture sous-abdominale si elle est trop serrée, tirez sur la ceinture sous-abdominale. En cas de collision, une ceinture de sécurité bien ajustée réduit les risques de glisser au-dessous de celle-ci.
8. Posez le baudrier de la ceinture sur la poitrine de façon confortable, sans qu'il repose sur votre cou. Le jeu dans la ceinture de sécurité sera automatiquement éliminé par l'enrouleur.
9. Pour détacher la ceinture de sécurité, appuyez sur le bouton rouge situé sur la boucle.

10. Pour dégager la mini-languette de la mini-boucle aux fins de rangement, insérez la languette ordinaire dans la fente centrale de la mini-boucle. La ceinture de sécurité s'enroule automatiquement à la position rétractée. Au besoin, tirez la languette vers le bas de la sangle afin de permettre à la ceinture de sécurité de s'enrouler complètement. Placez la mini-languette et la languette ordinaire dans leur position de rangement.

AVERTISSEMENT!

- Vous devez rattacher la mini-languette et la boucle miniature correctement si vous voulez que la ceinture de sécurité retienne efficacement l'occupant et diminue les risques que cette personne soit blessée en cas de collision.
- Lorsque vous rattachez la mini-languette et la boucle miniature, assurez-vous que la ceinture de sécurité n'est pas tordue. Si la sangle est tordue, suivez la procédure décrite précédemment pour détacher la mini-languette et la boucle miniature, détordez la sangle, puis rattachez la mini-languette et la boucle miniature.

Guides de ceinture de troisième rangée

NOTA :

Il y a trois guides de ceinture situés au sommet des dossiers de la troisième rangée, un par assise. Ils permettent de maintenir les ceintures d'épaule dans une position fixe pour plus de confort, au besoin.

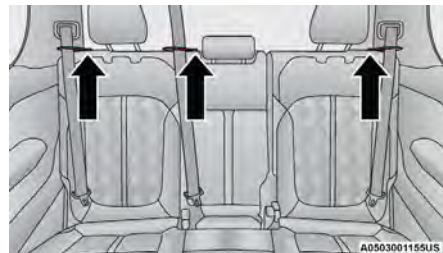

Guides de ceinture de troisième rangée

Rallonge de ceinture de sécurité – selon l'équipement

Si une ceinture de sécurité n'est pas assez longue pour un ajustement précis, même après avoir complètement déroulé la sangle et placé l'ancrage supérieur de baudrier réglable (selon l'équipement) à sa position la plus basse, vous pouvez vous procurer une rallonge de ceinture de sécurité auprès d'un concessionnaire autorisé. Cette rallonge ne doit être utilisée que si la ceinture de sécurité normale n'est pas assez longue. Lorsque la rallonge n'est pas requise pour un autre occupant, elle doit être retirée.

AVERTISSEMENT!

- Utilisez SEULEMENT une rallonge de ceinture de sécurité si elle est absolument nécessaire pour l'ajustement approprié de la ceinture de sécurité d'origine. N'UTILISEZ PAS la rallonge de ceinture de sécurité si, lorsque vous l'utilisez, la distance entre

(Suite)

AVERTISSEMENT!

le bord avant de la boucle de la rallonge de ceinture de sécurité et la partie centrale du corps de l'occupant est INFÉRIEURE À 15 cm (6 po).

- Lorsqu'une rallonge de ceinture de sécurité n'est pas requise, son utilisation peut présenter un risque de blessures graves ou mortelles en cas de collision. Utilisez la rallonge de ceinture de sécurité seulement si la ceinture sous-abdominale n'est pas assez longue et utilisez-la seulement dans les positions assises recommandées. Retirez et rangez la rallonge de ceinture de sécurité lorsqu'elle n'est pas requise.

Ceintures de sécurité et femmes enceintes



Ceintures de sécurité et femmes enceintes

Les ceintures de sécurité doivent être portées par tous les occupants y compris les femmes enceintes : le risque de blessures en cas d'accident est réduit pour la mère et le bébé si la mère porte une ceinture de sécurité.

Placez la ceinture sous-abdominale de sorte qu'elle soit bien ajustée et repose bas sur les os solides de vos hanches, sous l'abdomen. Placez le baudrier sur la poitrine, loin du cou. Ne placez jamais le baudrier derrière le dos ou sous le bras.

Prétendeur de ceinture de sécurité

Le système de ceinture de sécurité latéral avant est muni de prétendeurs conçus pour éliminer le jeu de la ceinture de sécurité en cas de collision. Ces dispositifs peuvent améliorer le rendement de la ceinture de sécurité en éliminant le jeu de la ceinture de sécurité sur l'occupant dès le début d'une collision. Les prétendeurs de ceinture de sécurité fonctionnent peu importe la taille de l'occupant du siège, y compris lorsqu'il s'agit d'un enfant assis dans un ensemble de retenue pour enfants.

NOTA :

Ces dispositifs ne peuvent toutefois pas compenser une utilisation incorrecte de la ceinture de sécurité. La ceinture de sécurité doit être serrée de manière adéquate et être bien positionnée.

Le déclenchement des prétendeurs de ceinture de sécurité est contrôlé par le module de commande des dispositifs de retenue des occupants (ORC). De façon similaire aux sacs gonflables, les prétendeurs de ceinture de sécurité ne peuvent être utilisés qu'une fois. Un prétendeur ou un sac gonflable déployé doit être remplacé immédiatement.

Ceinture de sécurité à absorption d'énergie

Les ceintures de sécurité d'extrémité avant sont équipées d'une fonction d'absorption d'énergie qui peut aider à réduire davantage les risques de blessures en cas de collision. Le système de ceinture de sécurité est équipé d'un enrouleur conçu pour laisser dérouler la sangle de manière contrôlée.

Enrouleur à blocage automatique commutable (EBA)

Les ceintures de sécurité des sièges des passagers sont munies d'un enrouleur à blocage automatique ((ALR) EBA) utilisé pour maintenir un ensemble de retenue pour enfants → page 314.

La figure proposée affiche la fonction de verrouillage pour chaque place assise.

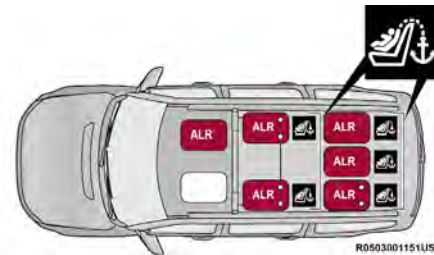

Sept places (sièges capitaines de deuxième rangée)
Enrouleur à blocage automatique (EBA) Emplacements

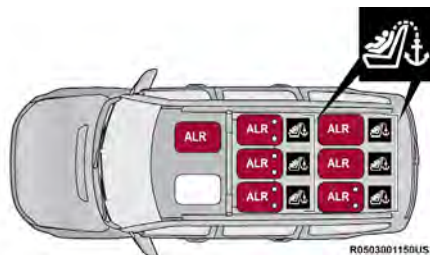

Huit places (banquette de deuxième rangée) Enrouleur à blocage automatique (EBA) Emplacements

Si le siège du passager est muni d'un ALR (EBA) et est utilisé comme une place assise normale, tirez la sangle de ceinture de sécurité jusqu'à ce qu'elle soit déroulée suffisamment pour passer confortablement autour de la taille de l'occupant pour ne pas activer l'ALR (EBA). Si l'ALR (EBA) est activé, un son de cliquet est audible pendant que la ceinture de sécurité s'enroule. Dans ce cas, laissez la sangle s'enrouler complètement, puis tirez soigneusement la sangle jusqu'à ce qu'elle soit déroulée suffisamment pour passer confortablement autour de la taille de l'occupant. Insérez la languette dans la boucle jusqu'à ce que vous entendiez un « dé clic ».

Dans le mode de blocage automatique, le baudrier est automatiquement bloqué. La ceinture de sécurité s'enroule tout de même pour tendre le baudrier, de façon à en éliminer tout le jeu. Utilisez toujours le mode de blocage automatique si un ensemble de retenue pour enfants est installé sur un siège de passager muni d'une ceinture de sécurité comportant cette fonction.

Les enfants de 12 ans et moins doivent toujours être bien retenus par un ensemble de retenue adéquat sur les sièges arrière d'un véhicule équipé de sièges arrière.

AVERTISSEMENT!

- Ne placez jamais un ensemble de retenue pour enfants orienté vers l'arrière devant un sac gonflable. Le déploiement du sac gonflable avant du passager peut provoquer des blessures graves ou la mort à un enfant âgé de 12 ans ou moins, y compris à un enfant installé dans un ensemble de retenue pour enfants orienté vers l'arrière.
- N'installez jamais un ensemble de retenue pour enfants orienté vers l'arrière dans le siège avant d'un véhicule. Utilisez seulement un ensemble de retenue pour enfants orienté vers l'arrière sur le siège arrière. Si le véhicule n'a pas de siège arrière, ne transportez pas d'ensemble de retenue pour enfants orienté vers l'arrière dans ce véhicule.

Activation du mode de blocage automatique

1. Bouclez la ceinture à trois points d'ancrage.
2. Saisissez le baudrier et tirez-le vers le bas jusqu'à ce que toute la ceinture de sécurité soit déroulée.
3. Laissez la ceinture de sécurité s'enrouler. Pendant l'enroulement de la ceinture de sécurité, vous entendrez un son de cliquet. Cela indique que la ceinture de sécurité est dorénavant en mode de blocage automatique.

Désactivation du mode de blocage automatique

Pour désactiver le mode de blocage automatique et activer le mode de blocage d'urgence, débouclez la ceinture à trois points d'ancrage et laissez-la s'enrouler complètement.

AVERTISSEMENT!

- L'ensemble de ceinture de sécurité doit être remplacé si la fonction d'enrouleur à blocage automatique (EBA) commutable ou toute autre fonction connexe présente une défaillance lors de la vérification effectuée conformément aux directives indiquées dans le manuel de réparation.
- Les risques de blessures lors d'une collision augmentent si vous ne remplacez pas l'ensemble de ceinture de sécurité.
- N'utilisez pas le mode de blocage automatique pour retenir les occupants qui utilisent la ceinture de sécurité ou les enfants qui utilisent les sièges d'appoint. Le mode verrouillé est utilisé uniquement pour installer les ensembles de retenue pour enfants orientés vers l'arrière ou orientés vers l'avant munis d'un harnais pour retenir l'enfant.

SYSTÈMES DE RETENUE COMPLÉMENTAIRES (SRS)

Certaines des fonctions de sécurité décrites dans ce chapitre peuvent être des équipements de série sur certains modèles, ou peuvent être des équipements en option sur d'autres modèles. Si vous n'êtes pas certain, demandez à un concessionnaire autorisé.

Le système de sacs gonflables doit être prêt à vous protéger en cas de collision. Le module de commande des dispositifs de retenue des occupants (ORC) contrôle les circuits internes et le câblage d'interconnexion associés aux composants électriques du système de sacs gonflables. Votre véhicule peut être équipé des composants du système de sacs gonflables suivants :

Composants du système de sacs gonflables

- Module de commande des dispositifs de retenue des occupants (ORC)
- Témoin de sac gonflable 
- Volant et colonne de direction
- Tableau de bord
- Protège-genoux
- Sacs gonflables du conducteur et du passager avant
- Commutateur de boucle de ceinture de sécurité
- Sacs gonflables latéraux supplémentaires
- Sacs gonflables de protection pour les genoux
- Capteurs de collision avant et latérale
- Prétendeurs de ceintures de sécurité
- Capteurs de position des glissières de siège
- Système de classification des occupants

Témoin d'avertissement de sac gonflable



Le module de commande des dispositifs de retenue des occupants surveille si les composants électroniques du système de sacs gonflables sont en ordre lorsque le commutateur d'allumage est tourné à la position START (DÉMARRAGE) ou ON/RUN (MARCHÉ). Le système de sacs gonflables est désactivé et les sacs gonflables ne se déploient pas si le commutateur d'allumage est à la position OFF (ARRÊT).

Le module de commande des dispositifs de retenue des occupants (ORC) comprend un système d'alimentation de secours qui permet le déploiement du système de sacs gonflables, même si la batterie se décharge ou se débranche avant le déploiement.

Le module de commande des dispositifs de retenue des occupants (ORC) allume le témoin de sac gonflable du tableau de bord pendant quatre à huit secondes environ à des fins d'autovérification lorsque le commutateur d'allumage est placé en premier à la position ON/RUN (MARCHÉ). Le témoin de sac gonflable s'éteint au terme de l'autovérification. Si le module de commande des dispositifs de retenue des occupants (ORC) détecte une défaillance de l'un des composants du système, il allume le témoin de sac gonflable momentanément ou en continu. Un carillon retentit une seule fois pour vous avertir si le témoin s'allume de nouveau après le démarrage initial.

Le module de commande des dispositifs de retenue des occupants (ORC) comprend également un programme de diagnostic qui allume le témoin de sac gonflable du tableau de bord en cas d'anomalie qui pourrait nuire au système de sacs gonflables. Les essais de diagnostic conignent aussi la nature de la défaillance. Bien que le système de sacs gonflables ait été conçu

pour ne nécessiter aucun entretien, faites-le réparer immédiatement chez un concessionnaire autorisé si l'un des cas suivants se produit.

- Le témoin de sac gonflable ne s'allume pas pendant les quatre à huit secondes lorsque le commutateur d'allumage est à la position ON/RUN (MARCHÉ).
- Le témoin de sac gonflable reste allumé après l'intervalle de quatre à huit secondes.
- Le témoin de sac gonflable s'allume par intermittence ou demeure allumé lors de la conduite.

NOTA :

Si le compteur de vitesse, le compte-tours ou tout autre instrument lié au moteur ne fonctionne pas, le module de commande des dispositifs de retenue des occupants peut aussi être désactivé. Dans ce cas, les sacs gonflables pourraient ne pas être en mesure de vous protéger. Confiez immédiatement le système de sacs gonflables à un concessionnaire autorisé pour le faire réparer.

AVERTISSEMENT!

Si vous ne tenez pas compte du témoin de sac gonflable du tableau de bord, vous pourriez ne pas bénéficier de la protection offerte par le système de sacs gonflables en cas de collision. Si le témoin ne s'allume pas à l'établissement du contact à titre de vérification du fonctionnement de l'ampoule, reste allumé après le démarrage du moteur ou s'allume lors de la conduite, confiez immédiatement votre véhicule à un concessionnaire autorisé pour faire réparer le système de sacs gonflables.

Témoin redondant sac gonflable



Si une anomalie est détectée dans le témoin de sac gonflable qui pourrait nuire au fonctionnement de l'ensemble de retenue supplémentaire, le témoin redondant de sac gonflable s'allume au tableau de bord. Le témoin redondant de sac gonflable reste allumé jusqu'à ce que l'anomalie soit corrigée. De plus, un carillon retentit une fois pour vous avertir que le témoin redondant de sac gonflable s'est allumé et qu'une anomalie a été détectée. Si le témoin redondant de sac gonflable s'allume par intermittence ou reste allumé pendant la conduite, confiez immédiatement votre véhicule à un concessionnaire autorisé pour le faire réparer

➡ page 119.

Sacs gonflables avant

Ce véhicule est doté de sacs gonflables avant et d'une ceinture à trois points d'ancrage pour le conducteur et le passager avant. Les sacs gonflables avant servent de complément aux ceintures de sécurité. Le sac gonflable avant du conducteur est logé au centre du volant. Le sac gonflable avant du passager est logé dans le tableau de bord, au-dessus de la boîte à gants. La mention « SRS AIRBAG » (SAC GONFLABLE DU SYSTÈME DE RETENUE SUPPLÉMENTAIRE) ou « AIRBAG » (SAC GONFLABLE) est estampée dans le couvercle des sacs gonflables.

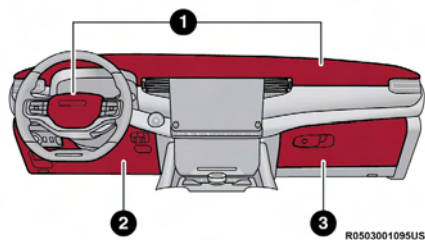

Emplacement des sacs gonflables avant et des protège-genoux

- 1 – Sacs gonflables avant du conducteur et du passager
- 2 – Protège-genoux du conducteur et sac gonflable de protection pour les genoux du conducteur
- 3 – Protège-genoux du passager et sac gonflable de protection pour les genoux du passager

AVERTISSEMENT!

- Une trop grande proximité avec le volant ou le tableau de bord au moment du déploiement des sacs gonflables avant peut entraîner des blessures graves ou même la mort. Les sacs gonflables ont besoin d'espace pour se déployer. Asseyez-vous confortablement de manière à devoir étendre vos bras pour toucher le volant ou le tableau de bord.
- Ne placez jamais un ensemble de retenue pour enfants orienté vers l'arrière devant un sac gonflable. Le déploiement du sac gonflable avant du passager peut provoquer des blessures graves ou

(Suite)

AVERTISSEMENT!

la mort à un enfant âgé de 12 ans ou moins, y compris à un enfant installé dans un ensemble de retenue pour enfants orienté vers l'arrière.

- N'installez jamais un ensemble de retenue pour enfants orienté vers l'arrière dans le siège avant d'un véhicule. Utilisez seulement un ensemble de retenue pour enfants orienté vers l'arrière sur le siège arrière. Si le véhicule n'a pas de siège arrière, ne transportez pas d'ensemble de retenue pour enfants orienté vers l'arrière dans ce véhicule.

Fonctions du sac gonflable avant du conducteur et du passager

Le système de sacs gonflables avant évolués est muni de sacs gonflables multimode pour le conducteur et le passager avant. Ce système assure un déploiement en fonction de la gravité et du type de collision comme le détermine le module de commande des dispositifs de retenue des occupants (ORC), qui peut recevoir les renseignements des capteurs de choc avant (selon l'équipement) ou d'autres composants du système.

Le gonfleur de première étape se déclenche immédiatement lors d'une collision exigeant le déploiement des sacs gonflables. Une force de déploiement faible est utilisée lors de collisions de gravité modérée. Une force de déploiement plus élevée est utilisée lors de collisions de gravité accrue.

Ce véhicule peut être équipé d'un commutateur de boucle de ceinture de sécurité du conducteur et du passager avant qui détecte si la ceinture de sécurité du

conducteur ou du passager avant est bouclée. Le commutateur de boucle de ceinture de sécurité peut régler la vitesse de déploiement des sacs gonflables avant évolués.

Il se peut que ce véhicule soit équipé de capteurs de position de glissière du siège du conducteur et du siège passager avant qui peuvent régler la vitesse de déploiement des sacs gonflables avant évolués selon la position du siège.

Ce véhicule est équipé d'un système de classification de l'occupant (OCS) du siège passager avant droit qui assure le contrôle approprié du déploiement du sac gonflable avant évolué du passager en fonction du poids de l'occupant assis dans le siège, tel qu'il est déterminé par l'OCS.

AVERTISSEMENT!

- Aucun objet ne doit être placé sur le sac gonflable du tableau de bord ou du volant, ou près de ceux-ci, car un objet qui se trouve à cet endroit risquerait de blesser l'occupant si une collision est suffisamment grave pour déployer le sac gonflable.
- Ne placez aucun objet sur les couvercles des sacs gonflables ni à proximité de ceux-ci et n'essayez pas de les ouvrir manuellement. Vous risquez d'endommager les sacs gonflables et de subir des blessures lors d'une collision s'ils sont inopérants. Les couvercles protecteurs des sacs gonflables sont conçus pour ne s'ouvrir que lorsque les sacs gonflables se déploient.
- Il est dangereux de se fier seulement aux sacs gonflables, car les risques de blessures graves pourraient être accrus en cas de collision. Les sacs gonflables fonctionnent de pair avec la ceinture de sécurité pour vous retenir correctement.

(Suite)

AVERTISSEMENT!

Dans certains types de collision, les sacs gonflables ne se déploient pas du tout. Portez toujours la ceinture de sécurité même si le véhicule est muni de sacs gonflables.

Fonctionnement des sacs gonflables avant

Les sacs gonflables avant sont conçus pour offrir une protection supplémentaire en servant de complément aux ceintures de sécurité. Les sacs gonflables avant ne sont pas prévus pour réduire les risques de blessures en cas de collisions arrière ou latérales, ou en cas de capotage. Les sacs gonflables avant ne se déploient pas dans toutes les collisions frontales, y compris celles qui peuvent engendrer des dommages importants au véhicule, par exemple, des collisions avec des poteaux, les glissements sous un camion et des collisions à angle décalé.

D'autre part, selon le type et l'emplacement de l'impact, les sacs gonflables avant peuvent se déployer dans les collisions qui causent des dommages minimes à l'avant du véhicule, mais qui entraînent une décélération initiale importante.

Étant donné que les capteurs de sac gonflable mesurent la décélération du véhicule progressivement, la vitesse du véhicule et les dommages ne constituent pas des indicateurs appropriés pour déterminer à quel moment un sac gonflable doit être déployé.

Les ceintures de sécurité sont nécessaires pour votre protection dans tous les types de collision, et sont aussi essentielles pour vous maintenir en place, loin du sac gonflable en plein déploiement.

Lorsque le module de commande des dispositifs de retenue des occupants détecte une collision exigeant le déploiement des sacs gonflables avant, il envoie un signal aux générateurs de gaz. Une grande quantité de gaz non toxiques est produite pour gonfler les sacs gonflables avant.

Le couvercle de la garniture du moyeu du volant et le côté passager supérieur du tableau de bord se séparent et se rabattent hors de la trajectoire des sacs gonflables lorsque ceux-ci se déploient à leur pleine capacité. Les sacs gonflables avant se déploient complètement en moins de temps qu'il n'en faut pour cligner des yeux. Les sacs gonflables avant se dégonflent ensuite rapidement, tout en retenant le conducteur et le passager avant.

Système de classification de l'occupant (OCS) – siège passager avant

Le système de classification de l'occupant (OCS) fait partie du système de sécurité requis dans le véhicule en vertu des lois fédérales pertinentes. Il est conçu pour assurer le contrôle approprié du déploiement du sac gonflable avant évolué du passager en fonction du poids de l'occupant assis dans le siège, tel qu'il est déterminé par le système de classification de l'occupant.

Le système de classification de l'occupant (OCS) comporte les éléments suivants :

- Module de commande des dispositifs de retenue des occupants (ORC)
- Module de classification de l'occupant et capteur situés dans le siège passager avant
- Témoin de sac gonflable 

Module de classification de l'occupant et capteur

Le module de classification de l'occupant est situé sous le siège passager avant. Le capteur est situé sous la mousse du coussin du siège passager. Le capteur détecte tout poids appliqué au siège. Le module de classification de l'occupant utilise l'entrée du capteur pour déterminer la classification la plus probable du passager avant. Il transmet cette information au module de commande des dispositifs de retenue des occupants. Le module de commande des dispositifs de retenue des occupants (ORC) peut réduire la vitesse de déploiement du sac gonflable avant évolué du passager en fonction de la classification de l'occupant. Afin de

permettre le fonctionnement du système de classification de l'occupant (OCS) comme prévu, il est important que le passager avant soit assis correctement et qu'il porte la ceinture de sécurité de façon appropriée.

Le système de classification de l'occupant n'empêche PAS le déploiement du sac gonflable avant évolué du passager. Le système de classification de l'occupant peut réduire la vitesse de déploiement du sac gonflable avant évolué du passager s'il détermine que :

- le siège passager avant est inoccupé ou des objets légers s'y trouvent; ou

- le siège passager avant est occupé par un passager de petite taille, y compris un enfant; ou
- le siège passager avant est occupé par un ensemble de retenue pour enfants orienté vers l'arrière; ou
- le passager avant n'est pas correctement assis sur le siège ou il transfère son poids sur une autre partie du véhicule pendant un certain temps.

État de l'occupant du siège passager avant	Déploiement du sac gonflable du passager avant
Ensemble de retenue pour enfants orienté vers l'arrière	Déploiement de puissance réduite
Enfant, y compris un enfant installé dans un ensemble de retenue pour enfants orienté vers l'avant ou un siège d'appoint*	Déploiement de puissance réduite OU déploiement de pleine puissance
Adulte correctement assis	Déploiement de pleine puissance OU déploiement de puissance réduite
Siège inoccupé	Déploiement de puissance réduite

* Il est possible de classer un enfant en tant qu'adulte, permettant le déploiement de pleine puissance du sac gonflable avant évolué du passager. Ne laissez jamais un enfant prendre place sur le siège passager avant et n'installez jamais un ensemble de retenue pour enfants, y compris un ensemble de retenue pour enfants orienté vers l'arrière, sur le siège passager avant.

AVERTISSEMENT!

- Ne placez jamais un ensemble de retenue pour enfants orienté vers l'arrière devant un sac gonflable. Le déploiement du sac gonflable avant du passager peut provoquer des blessures graves ou la mort à un enfant âgé de 12 ans ou moins, y compris à un enfant installé dans un ensemble de retenue pour enfants orienté vers l'arrière.

(Suite)

AVERTISSEMENT!

- N'installez jamais un ensemble de retenue pour enfants orienté vers l'arrière dans le siège avant d'un véhicule. Utilisez seulement un ensemble de retenue pour enfants orienté vers l'arrière sur le siège arrière. Si le véhicule n'a pas de siège arrière, ne transportez pas d'ensemble de retenue pour enfants orienté vers l'arrière dans ce véhicule.
- Les enfants de 12 ans ou moins doivent être assis sur les sièges arrière d'un véhicule équipé d'un siège arrière et porter la ceinture de sécurité ou être retenus par un ensemble de retenue adéquat.

Le système de classification de l'occupant (OCS) détermine la classification la plus probable du passager avant. Le système de classification de l'occupant détermine le poids sur le siège passager avant et l'emplacement du poids. L'OCS transmet l'état de classification au module de commande des dispositifs de retenue des occupants (ORC). Le module de commande des dispositifs de retenue des occupants (ORC) utilise la classification pour déterminer si la vitesse de déploiement du sac gonflable avant évolué doit être modifiée.

Afin de permettre le fonctionnement du système de classification de l'occupant (OCS) comme prévu, il est important que le passager avant soit assis correctement et qu'il porte la ceinture de sécurité de façon appropriée. Les passagers correctement assis sont :

- assis bien droit;
- orientés vers l'avant;
- assis au centre du siège, les pieds reposant confortablement sur le plancher ou près du plancher;
- assis, le dos appuyé contre le dossier de siège en position verticale.



Assis correctement

Passagers de poids plus léger (y compris les adultes de petite taille)

Lorsqu'un passager de poids plus léger, y compris un adulte de petite taille occupe le siège passager avant, le système de classification de l'occupant peut réduire la vitesse de déploiement du sac gonflable avant évolué du passager. Cela ne signifie pas que le système de classification de l'occupant (OCS) ne fonctionne pas correctement.

Ne diminuez pas ET n'augmentez pas le poids assis du passager avant sur le siège passager avant.

Le poids assis du passager avant doit être placé correctement sur le siège passager avant. Dans le cas contraire, vous risquez des blessures graves ou mortelles en cas de collision. Le système de classification de l'occupant (OCS) détermine la catégorie la plus probable de l'occupant qu'il détecte. Le système de classification de l'occupant détectera le poids assis réduit ou accru du passager avant, ce qui pourrait produire une vitesse de déploiement modifiée du sac gonflable avant évolué du passager lors d'une collision. Cela ne signifie pas que le système de classification de l'occupant (OCS) ne fonctionne pas correctement. Si vous diminuez le poids assis du passager avant sur le siège passager avant, la vitesse de déploiement du sac gonflable avant évolué du passager risque d'être réduite. Si vous augmentez le poids assis du passager avant sur le siège passager avant, la vitesse de déploiement du sac gonflable avant évolué du passager risque d'être accrue.

Des exemples de positions assises inadéquates du passager avant sont présentés ci-dessous :

- Le poids du passager avant est transféré à une autre partie du véhicule (comme la portière, l'accoudoir ou le tableau de bord).
- Le passager avant se penche vers l'avant, vers le côté ou se retourne vers l'arrière du véhicule.

- Le dossier du siège passager avant n'est pas en position complètement verticale.
- Le passager avant transporte ou tient un objet lorsqu'il est assis (par exemple, un sac à dos, une boîte, etc.).
- Des objets sont logés sous le siège passager avant.
- Des objets sont logés entre le siège passager avant et la console centrale.
- Des accessoires pouvant modifier le poids assis sur le siège passager avant sont fixés au siège passager avant.
- Un objet quelconque diminue ou augmente le poids assis du passager avant.

Le système de classification de l'occupant (OCS) détermine la classification la plus probable du passager avant. Si un occupant sur le siège passager avant est incorrectement assis, l'occupant peut fournir un signal de déploiement au système de classification de l'occupant (OCS) qui est différent de l'entrée de poids assis appropriée de l'occupant, par exemple :



Incorrectement assis



Incorrectement assis

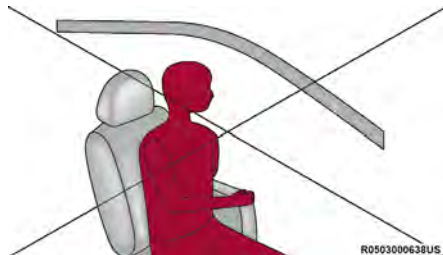

Incorrectement assis

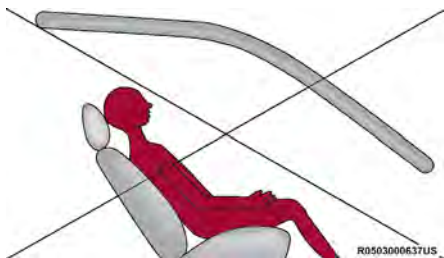

Incorrectement assis

AVERTISSEMENT!

Si l'occupant tient un objet en main, le signal de sortie transmis au système de classification de l'occupant (OCS) peut être différent de l'entrée de poids de l'occupant assis correctement, ce qui peut entraîner des blessures graves ou mortelles lors d'une collision.

- Si vous placez un objet sur le plancher sous le siège passager avant, le système de classification de l'occupant (OCS) pourrait ne pas fonctionner correctement, ce qui risquerait d'entraîner des blessures graves ou mortelles lors d'une collision. Ne placez pas d'objets sur le plancher sous le siège passager avant.

AVERTISSEMENT!

- Si un ensemble de retenue pour enfants ou un enfant, un adolescent ou même un adulte de petite taille sur le siège passager avant est incorrectement assis, l'occupant peut fournir un signal de déploiement au système de classification de l'occupant (OCS) qui est différent de l'entrée de poids de l'occupant assis correctement. Cela pourrait entraîner des blessures graves ou mortelles lors d'une collision.
- Portez toujours votre ceinture de sécurité et assoyez-vous correctement, avec le dossier de siège en position verticale, votre dos appuyé contre le dossier de siège, assis bien droit, faisant face vers l'avant, au centre du siège, et vos pieds reposant confortablement sur le plancher ou près de celui-ci.
- Ne conservez pas d'objets dans vos mains (par exemple, des sacs à dos, des boîtes, etc.) lorsque vous êtes assis sur le siège passager avant.

(Suite)



Le témoin de sac gonflable du tableau de bord s'allume lorsque le système de classification de l'occupant ne peut effectuer la classification de l'état du siège passager avant. Une anomalie du système de classification de l'occupant (OCS) peut nuire au fonctionnement du système de sacs gonflables.



Si le témoin de sac gonflable ne s'allume pas, reste allumé après le démarrage du moteur ou s'allume durant la conduite, confiez immédiatement votre véhicule à un concessionnaire autorisé.

L'ensemble de siège passager contient des composants essentiels du système de classification de l'occupant qui peuvent compromettre le déploiement du sac gonflable avant évolué du passager. Afin que le système de classification de l'occupant (OCS) évalue avec exactitude la taille ou la catégorie de l'occupant prenant place sur le siège passager avant, les composants du système de classification de l'occupant (OCS)

doivent fonctionner comme prévu. N'apportez aucune modification aux composants, à l'assemblage ou à la housse du siège de passager avant. Si le siège, la housse de garnissage ou le coussin doivent être réparés, confiez le véhicule à un concessionnaire autorisé. N'utilisez que les accessoires de siège approuvés par FCA US LLC.

Veillez à toujours respecter les exigences suivantes :

- Ne modifiez en aucune façon le siège passager avant ni aucun de ses composants.
- N'utilisez aucune housse ou aucun coussin de siège provenant de modèles antérieurs ou ultérieurs qui n'est pas désigné par FCA US LLC pour le modèle de véhicule à réparer. Utilisez toujours la housse et le coussin de siège adéquat et conçu spécifiquement pour le véhicule.
- Ne remplacez pas la housse ou le coussin de siège par une housse ou un coussin de siège du marché secondaire.
- N'ajoutez pas une housse ou un revêtement de siège du marché secondaire.
- Les composants, les fixations ainsi que tout autre élément connexe au système de retenue supplémentaire ne doivent, en aucun cas, être modifiés ou remplacés par une pièce autre que celles approuvées par FCA US LLC.

AVERTISSEMENT!

- Des modifications apportées au siège du passager ou des méthodes d'entretien non approuvées du siège, de ses composants connexes ou de la housse ou coussin de siège peuvent nuire au déploiement du sac gonflable en cas de collision

(Suite)

AVERTISSEMENT!

frontale. En cas d'une collision, le passager avant risquerait de subir des blessures graves ou mortelles. Un véhicule modifié peut ne pas être conforme aux normes américaines FMVSS (Federal Motor Vehicle Safety Standards) et aux normes de sécurité des véhicules automobiles du Canada (NSVAC).

- Si des modifications doivent être apportées au système de sacs gonflables de votre véhicule pour l'adapter au transport de personnes ayant une invalidité, communiquez avec un concessionnaire autorisé.

Protège-genoux

Les protège-genoux sont conçus pour protéger les genoux du conducteur et du passager avant, en plus de placer les occupants avant de la meilleure façon pour interagir avec les sacs gonflables avant.

AVERTISSEMENT!

- Vous ne devez pas percer, couper ni modifier les protège-genoux de quelque façon que ce soit.
- Ne montez aucun accessoire sur les protège-genoux, y compris des témoins de système d'alarme, des chaînes stéréo, des postes de bande publique (CB), etc.

Sacs gonflables de protection pour les genoux du conducteur et du passager avant

Ce véhicule est muni d'un sac gonflable de protection pour les genoux du conducteur monté dans le tableau de bord, sous la colonne de direction, et d'un sac gonflable de protection pour les genoux du passager monté dans le tableau de bord, sous la boîte à gants. Les sacs gonflables de protection pour les genoux offrent une meilleure protection lors d'une collision frontale en fonctionnant de pair avec les ceintures de sécurité, les prétendeurs et les sacs gonflables avant.

Sacs gonflables latéraux supplémentaires

Sacs gonflables latéraux supplémentaires montés dans les sièges

Ce véhicule est équipé de sacs gonflables latéraux supplémentaires montés dans les sièges.

Les sacs gonflables latéraux supplémentaires montés dans les sièges se trouvent sur le côté extérieur des sièges avant. Les sacs gonflables latéraux supplémentaires montés dans les sièges indiquent « SRS AIRBAG » (SAC GONFLABLE DU SYSTÈME DE RETENUE SUPPLÉMENTAIRE) ou « AIRBAG » (SAC GONFLABLE) sur une étiquette ou sur le garnissage du côté extérieur des sièges.

Les sacs gonflables latéraux supplémentaires montés dans les sièges peuvent aider à réduire le risque de blessures aux occupants lors de certaines collisions latérales, en plus du potentiel de réduction des blessures offert par les ceintures de sécurité et la structure de la carrosserie.



Étiquette de sacs gonflables latéraux supplémentaires montés dans les sièges avant

Lorsque le sac gonflable latéral supplémentaire monté dans le siège se déploie, il ouvre la couture sur le côté extérieur du couvercle de garnissage du dossier de siège. Lors du déploiement, le sac gonflable latéral supplémentaire monté dans le siège se déploie par la couture du siège dans l'espace situé entre l'occupant et la portière. Il se déploie avec force, à grande vitesse, et risque de blesser les occupants si ceux-ci ne sont pas bien assis ou si des objets se trouvent dans la zone de déploiement du sac gonflable latéral supplémentaire monté dans le siège. Le risque de blessures causées par le déploiement d'un sac gonflable est plus élevé dans le cas d'un enfant.

AVERTISSEMENT!

N'installez pas de housses sur les sièges et ne placez pas d'objets entre les occupants et les sacs gonflables latéraux; cela pourrait nuire au fonctionnement des sacs gonflables et causer la projection d'objets qui pourraient provoquer des blessures graves au moment du déploiement.

Rideaux gonflables latéraux complémentaires (SABIC)

Ce véhicule est équipé de rideaux gonflables latéraux complémentaires.

Les rideaux gonflables latéraux complémentaires se trouvent au-dessus des glaces latérales. La garniture qui recouvre les rideaux gonflables latéraux complémentaires porte la mention « SRS AIRBAG » (SAC GONFLABLE DU SYSTÈME DE RETENUE SUPPLÉMENTAIRE) ou « AIRBAG » (SAC GONFLABLE).



Emplacement de l'étiquette de rideaux gonflables latéraux complémentaires

Ils peuvent aider à réduire le risque de blessures à la tête ou d'autres blessures pour les occupants des places d'extrémité avant et arrière lors de certaines collisions latérales, en plus du potentiel de réduction des blessures offert par les ceintures de sécurité et la structure de la carrosserie.

Les rideaux gonflables latéraux complémentaires se déploient vers le bas, couvrant les glaces latérales. Lors du déploiement, les rideaux gonflables latéraux complémentaires poussent à l'écart le rebord extérieur de la garniture de pavillon et couvrent la glace. Ils se déploient avec une force suffisante pour blesser les occupants si ceux-ci ne portent pas la ceinture de sécurité et ne sont pas assis correctement, ou si des objets se trouvent dans la zone de déploiement des rideaux gonflables latéraux complémentaires. Le risque de blessures causées par le déploiement d'un sac gonflable est plus élevé dans le cas d'un enfant.

Les rideaux gonflables latéraux complémentaires peuvent aider à réduire le risque d'éjection partielle ou complète des occupants du véhicule par les glaces latérales lors de certaines collisions latérales.

AVERTISSEMENT!

- Ne montez pas d'équipement, n'empilez pas de bagages ou ne placez pas de charge dont la hauteur pourrait bloquer le déploiement des rideaux gonflables latéraux complémentaires (SABIC). Le revêtement de garniture au-dessus des glaces latérales, à l'emplacement où les rideaux gonflables latéraux complémentaires se trouvent et se déploient, doit être exempt d'obstructions.
- Afin d'assurer le bon fonctionnement des rideaux gonflables latéraux complémentaires, n'installez pas des accessoires dans votre véhicule qui pourraient modifier le toit. N'ajoutez pas un toit ouvrant

(Suite)

AVERTISSEMENT!

du marché secondaire à votre véhicule. N'installez pas de porte-bagages de toit qui nécessite une installation permanente (par boulons ou par vis). Ne percez le toit du véhicule en aucune circonstance.

Collisions latérales

Les sacs gonflables latéraux sont conçus pour se déployer lors de certaines collisions latérales. Le module de commande des dispositifs de retenue des occupants (ORC) détermine si le déploiement des sacs gonflables latéraux lors d'une collision particulière est approprié, en fonction de la gravité et du type de collision. Les capteurs de collisions latérales permettent au module de commande des dispositifs de retenue des occupants (ORC) de déterminer la réaction appropriée en cas d'impact. Le système est étalonné pour déployer les sacs gonflables latéraux du côté de l'impact du véhicule lors d'un impact exigeant que les occupants soient protégés au moyen de sacs gonflables latéraux. En cas de collision latérale, les sacs gonflables latéraux se déploient indépendamment; un impact du côté gauche déploie les sacs gonflables latéraux de gauche seulement et un impact du côté droit déploie les sacs gonflables latéraux de droite seulement. Les dommages au véhicule ne constituent pas un indicateur approprié pour déterminer à quel moment les sacs gonflables latéraux doivent être déployés.

Les sacs gonflables latéraux ne se déploient pas dans toutes les collisions latérales, y compris certaines collisions en angle ou certaines collisions latérales dont l'impact exclut la zone de l'habitacle. Les sacs gonflables latéraux peuvent se déployer durant les collisions frontales à angle ou décalées dans lesquelles les sacs gonflables avant se déploient.

Les sacs gonflables latéraux servent de complément aux ceintures de sécurité. Les sacs gonflables latéraux se déploient en moins de temps qu'il n'en faut pour cligner des yeux.

AVERTISSEMENT!

- Les occupants, y compris les enfants, qui s'appuient sur les sacs gonflables latéraux ou qui sont très près de ceux-ci peuvent être gravement blessés ou tués. Les occupants, y compris les enfants, ne doivent jamais s'appuyer ni dormir contre la portière, les glaces latérales ou la zone de déploiement des sacs gonflables latéraux, même s'ils sont installés dans un ensemble de retenue pour bébés ou pour enfants.
- Les ceintures de sécurité (et les ensembles de retenue pour enfants, le cas échéant) sont nécessaires pour votre protection dans toutes les collisions. Elles vous aident également à vous maintenir en place, loin des sacs gonflables latéraux lors du déploiement. Pour bénéficier d'une protection maximale offerte par les sacs gonflables latéraux, les occupants doivent utiliser correctement leur ceinture de sécurité et être assis bien droit, le dos appuyé contre le dossier du siège. Les enfants doivent être bien retenus dans un ensemble de retenue pour enfants ou un siège d'appoint adapté à la taille de l'enfant.

AVERTISSEMENT!

- Les sacs gonflables latéraux ont besoin d'espace pour se déployer. Ne vous appuyez pas contre la portière ou la glace. Tenez-vous droit, au centre du siège.

(Suite)

AVERTISSEMENT!

- Vous pourriez être gravement blessé ou tué si vous êtes trop près des sacs gonflables latéraux au moment du déploiement.
- Il est dangereux de se fier seulement aux sacs gonflables latéraux, car les risques de blessures graves pourraient être accrus en cas de collision. Les sacs gonflables latéraux fonctionnent de pair avec la ceinture de sécurité pour vous retenir correctement. Dans certains types de collision, les sacs gonflables latéraux ne se déploient pas du tout. Portez toujours la ceinture de sécurité, même si le véhicule est équipé de sacs gonflables latéraux.

NOTA :

Les couvercles de sac gonflable peuvent ne pas être très apparents dans le garnissage intérieur du véhicule, mais ils s'ouvriront durant le déploiement des sacs gonflables.

Accidents impliquant un capotage

Les sacs gonflables latéraux et les prétendeurs de ceintures de sécurité sont conçus pour se déployer lors de certains accidents comportant un capotage. Le module de commande des dispositifs de retenue des occupants (ORC) détermine si le déploiement lors d'un capotage particulier est approprié, en fonction de la gravité et du type de collision. Les dommages au véhicule ne constituent pas un indicateur approprié pour déterminer à quel moment les sacs gonflables latéraux et les prétendeurs de ceintures de sécurité doivent être déployés.

Les sacs gonflables latéraux et les prétendeurs de ceintures de sécurité ne se déploient pas dans tous les accidents comportant un capotage. Le système de détection de capotage détermine la progression d'un accident comportant un capotage et évalue si le déploiement est approprié. En cas de capotage du véhicule ou d'accident ayant presque entraîné le capotage du véhicule et si le déploiement est approprié, le système de détection de capotage déploie les sacs gonflables latéraux et les prétendeurs de ceintures de sécurité sur les deux côtés du véhicule.

Les rideaux gonflables latéraux complémentaires peuvent aider à réduire le risque d'éjection partielle ou complète des occupants du véhicule par les glaces latérales lors de certaines collisions latérales ou certains accidents comportant un capotage.

Composants du système de sacs gonflables

NOTA :

Le module de commande des dispositifs de retenue des occupants (ORC) contrôle les circuits internes et le câblage d'interconnexion associés aux composants électriques du système de sacs gonflables répertoriés :

- Module de commande des dispositifs de retenue des occupants (ORC)
- Témoin de sac gonflable 
- Volant et colonne de direction
- Tableau de bord
- Protège-genoux
- Sacs gonflables du conducteur et du passager avant
- Commutateur de boucle de ceinture de sécurité
- Sacs gonflables latéraux supplémentaires
- Sacs gonflables de protection pour les genoux

- Capteurs de collision avant et latérale
- Prétendeurs de ceintures de sécurité
- Capteurs de position des glissières de siège
- Système de classification des occupants

Si un déploiement se produit

Les sacs gonflables avant sont conçus pour se dégonfler immédiatement après le déploiement.

NOTA :

Les sacs gonflables avant ou latéraux ne se déploient pas dans toutes les collisions. Cela ne signifie toutefois pas que le système de sacs gonflables est défectueux.

En cas de collision déclenchant le déploiement des sacs gonflables, vous pourriez expérimenter une ou la totalité des situations suivantes :

- Lors du déploiement des sacs gonflables, le matériau des sacs gonflables peut parfois causer des éraflures ou le rougissement de la peau des occupants. Ces éraflures s'apparentent à celles que produit le frottement d'une corde ou que vous pourriez subir en glissant sur un tapis ou sur le sol d'un gymnase. Elles ne sont pas causées par un contact avec des substances chimiques. Elles ne sont pas permanentes et normalement, elles guérissent rapidement. Cependant, si la guérison tarde à se faire après quelques jours, ou si des cloques apparaissent, consultez immédiatement un médecin.
- Lorsque les sacs gonflables se dégonflent, vous pourriez observer la présence de particules ressemblant à de la fumée. Ces particules, dont la présence est tout à fait normale, proviennent de la réaction qui donne lieu au dégagement de gaz non toxiques qui servent à gonfler les sacs. Elles peuvent cependant irriter la peau, les yeux, le nez ou la gorge. En cas d'irritation de la peau ou des

yeux, lavez la zone touchée à l'eau froide. En cas d'irritation du nez ou de la gorge, déplacez-vous là où il y a de l'air frais. Si l'irritation persiste, consultez un médecin. Si ces particules se déposent sur vos vêtements, faites nettoyer ceux-ci en tenant compte des directives du manufacturier du vêtement.

Ne conduisez pas votre véhicule après le déploiement des sacs gonflables. Si votre véhicule fait l'objet d'une autre collision, les sacs gonflables ne seront pas en place pour vous protéger.

AVERTISSEMENT!

Les sacs gonflables qui ont été déployés et les prétendeurs de ceintures de sécurité qui ont été activés ne peuvent vous protéger si vous avez une autre collision. Les sacs gonflables, les prétendeurs de ceintures de sécurité et les ensembles d'enrouleur de ceinture de sécurité doivent être remplacés immédiatement par un concessionnaire autorisé. Faites également réparer le module de commande des dispositifs de retenue des occupants.

NOTA :

- Les couvercles de sac gonflable peuvent ne pas être très apparents dans le garnissage intérieur du véhicule, mais ils s'ouvriront durant le déploiement des sacs gonflables.
- Après une collision, faites vérifier votre véhicule immédiatement auprès d'un concessionnaire autorisé.

Système de réponse améliorée en cas d'accident

En cas d'impact, si le réseau de communications du véhicule et l'alimentation électrique demeurent intacts, selon la nature de l'événement, le module de commande des dispositifs de retenue des occupants déterminera si le système de réponse améliorée en cas d'accident doit exécuter les fonctions suivantes :

- Coupure de l'alimentation en carburant du moteur (selon l'équipement).
- Coupure de l'alimentation par batterie du moteur électrique (selon l'équipement).
- Activation des feux de détresse tant que la batterie demeure chargée.
- Activation de l'éclairage intérieur, lequel reste allumé tant que la batterie demeure chargée ou durant les 15 minutes suivant l'intervention du système de réponse améliorée en cas d'accident.
- Déverrouillage des portières à commande électrique.

Votre véhicule peut aussi être conçu pour effectuer l'une de ces autres fonctions pour réagir au système de réponse améliorée en cas d'accident :

- Mise hors fonction du dispositif de chauffage du filtre à carburant, mise hors fonction du moteur de ventilateur du système HVAC, fermeture du volet de circulation du système CVC.
- Couper l'alimentation par batterie des éléments suivants :
 - Moteur
 - Moteur électrique (selon l'équipement)
 - Direction assistée électrique
 - Servofrein
 - Frein de stationnement électrique

- Sélecteur de rapport de la transmission automatique
- Avertisseur sonore
- Essuie-glace avant

NOTA :

Après un accident, n'oubliez pas d'effectuer un cycle d'allumage à la position STOP (ARRÊT) (OFF/LOCK) (HORS FONCTION ET ANTIVOL-VERROUILLÉ) et de retirer la clé du commutateur d'allumage pour éviter de décharger la batterie. Vérifiez soigneusement la présence de fuites de carburant dans le compartiment moteur et sur le sol près du compartiment moteur et du réservoir de carburant avant de réinitialiser le système et de démarrer le moteur. S'il n'y a aucune fuite de carburant ou aucun dommage aux appareils électriques du véhicule (par exemple, les phares) après un accident, réinitialisez le système en suivant la procédure décrite ici. Si vous n'êtes pas certain, communiquez avec un concessionnaire autorisé.

Procédure de réinitialisation du système de réponse améliorée en cas d'accident

Pour réinitialiser les fonctions du système de réponse améliorée en cas d'accident, le commutateur d'allumage doit passer de la position START (DÉMARRAGE) ou ON/RUN (MARCHE) à la position OFF (ARRÊT). Vérifiez soigneusement la présence de fuites de carburant dans le compartiment moteur et sur le sol près du compartiment moteur et du réservoir de carburant avant de réinitialiser le système et de démarrer le moteur.

Après un accident, si le véhicule ne démarre pas après que la procédure de réinitialisation ait été réalisée, il doit être remorqué jusqu'à un concessionnaire autorisé pour être inspecté et pour que le système de réponse améliorée en cas d'accident soit réinitialisé.

Entretien du système de sacs gonflables

AVERTISSEMENT!

- Toute modification aux composants du système de sacs gonflables risque de nuire à son fonctionnement. Vous pourriez subir des blessures en raison de l'absence d'un système de sacs gonflables fonctionnel. Ne modifiez pas les composants ni le câblage du système, notamment en apposant des autocollants ou des écrous sur le couvercle de garnissage du moyeu du volant ou sur la partie supérieure du tableau de bord du côté du passager. Ne modifiez pas le pare-chocs/bouclier avant ou la structure de la carrosserie du véhicule et n'ajoutez pas de marchepieds ou de marchepieds latéraux acquis d'après-vente.
- Il est dangereux d'essayer de réparer soi-même un composant du système de sacs gonflables. N'oubliez pas d'informer toute personne qui doit intervenir sur votre véhicule de la présence de sacs gonflables à bord.
- Ne tentez pas de modifier les composants du système de sacs gonflables. Un sac gonflable pourrait se déployer accidentellement ou ne pas fonctionner adéquatement si le système est modifié. Rendez-vous chez un concessionnaire autorisé pour tout entretien du système de sacs gonflables. Si vos sièges, y compris les couvercles de garnissage et les coussins de siège, exigent un entretien ou une réparation (notamment le retrait ou le desserrage et le serrage des boulons de fixation des sièges), rendez-vous chez un concessionnaire autorisé. Seuls des accessoires de sièges approuvés par le constructeur doivent être utilisés. Si des modifications doivent être apportées au système

(Suite)

AVERTISSEMENT!

de sacs gonflables de votre véhicule pour l'adapter au transport de personnes ayant une invalidité, communiquez avec un concessionnaire autorisé.

Enregistreur de données d'événement (EDR)

Ce véhicule est muni d'un enregistreur de données d'événement. Le but principal d'un enregistreur de données d'événement est d'enregistrer, lors de certaines collisions ou de risque de collision, les données relatives au déploiement d'un sac gonflable ou lors de l'impact d'un obstacle, ainsi que les données qui aideront à analyser le rendement des différents systèmes du véhicule. L'enregistreur de données d'événement est conçu pour enregistrer des données relatives à la dynamique du véhicule et aux systèmes de sécurité pendant une brève période de temps, généralement 30 secondes ou moins. L'enregistreur de données d'événement dans ce véhicule est conçu pour enregistrer les données d'analyse servant à vérifier :

- le fonctionnement des divers systèmes de votre véhicule;
- l'état de bouclage ou de débouclage des ceintures de sécurité du conducteur et du passager;
- le degré d'enfoncement (s'il y a lieu) de la pédale de frein ou d'accélérateur par le conducteur; et
- la vitesse du véhicule.

Ces données peuvent aider à fournir une meilleure compréhension des circonstances dans lesquelles les accidents et les blessures surviennent.

NOTA :

Les données de l'enregistreur de données d'événement du véhicule sont enregistrées seulement si une collision importante survient; aucune donnée n'est enregistrée par l'enregistreur de données d'événement dans des conditions normales de conduite, et aucune donnée personnelle (par exemple, le nom, le sexe, l'âge et le lieu de l'accident) n'est enregistrée. Cependant, les autres partis, comme les organismes chargés de l'application de la loi, pourraient combiner les données d'enregistreur de données d'événement avec le type de données d'identification personnelles de routine recueillies lors d'une enquête sur une collision.

Pour lire des données enregistrées par un enregistreur de données d'événement, un équipement spécial est nécessaire et un accès au véhicule ou à l'enregistreur de données d'événement est également nécessaire. En plus du constructeur du véhicule, les autres partis, tels que les organismes chargés de l'application de la loi, munis d'un équipement spécial, peuvent lire l'information s'ils ont accès au véhicule ou à l'enregistreur de données d'événement.

ENSEMBLES DE RETENUE POUR ENFANTS

Tous les passagers qui voyagent à bord de votre véhicule doivent porter leur ceinture de sécurité en tout temps; cette directive s'applique également aux bébés et aux enfants. En vertu des règlements qui régissent la sécurité routière dans toutes les provinces canadiennes ainsi que dans tous les États américains, les jeunes enfants qui se trouvent à bord d'un véhicule automobile doivent être retenus par un ensemble de retenue approprié. C'est la loi. Tout automobiliste qui enfreint cette loi est passible de poursuites judiciaires.

Les enfants âgés de 12 ans et moins doivent être bien retenus par une ceinture de sécurité ou un ensemble de retenue pour enfants dans le siège arrière, si un tel siège est disponible. Selon les statistiques sur les accidents, les enfants sont plus en sécurité lorsqu'ils sont adéquatement retenus sur la banquette arrière que lorsqu'ils sont installés sur le siège avant.

AVERTISSEMENT!

Lors d'une collision, un enfant non protégé peut se transformer en projectile à l'intérieur du véhicule. La force requise pour retenir un bébé sur vos genoux pourrait devenir si grande que vous ne pourriez retenir l'enfant, peu importe votre force. L'enfant et les autres occupants risqueraient de subir des blessures graves ou mortelles. Tout enfant qui se trouve à bord du véhicule doit être placé dans un ensemble de retenue approprié convenant à sa taille.

Il existe divers types d'ensembles de retenue d'enfant, qu'il s'agisse d'un bébé ou d'un enfant presque assez grand pour porter une ceinture de sécurité pour adulte. Vérifiez toujours le manuel du propriétaire accompagnant le siège d'enfant pour vous assurer qu'il s'agit bien du siège qui convient le mieux à votre enfant. Lisez attentivement et suivez toutes les directives et les avertissements contenus dans le manuel du propriétaire de l'ensemble de retenue pour enfants ainsi que ceux indiqués sur toutes les étiquettes apposées sur l'ensemble de retenue.

Avant d'acheter un ensemble de retenue, assurez-vous qu'il porte une étiquette certifiant qu'il est conforme à toutes les normes de sécurité en vigueur. Vous devriez aussi vous assurer que vous pouvez l'installer dans le véhicule où vous l'utiliserez.

NOTA :

- Pour obtenir plus d'information à ce sujet, visitez le site <http://www.nhtsa.gov/parents-and-caregivers> ou appelez au : 1-888-327-4236
- Les résidents canadiens peuvent consulter le site Web de Transports Canada pour obtenir de plus amples renseignements : <https://tc.canada.ca/en/road-transportation/child-car-seat-safety>

Sommaire des recommandations de retenue des enfants dans le véhicule

	Taille, hauteur, poids ou âge de l'enfant	Type recommandé de l'ensemble de retenue pour enfants
Bébés et tout-petits	Enfants âgés de deux ans ou moins et qui n'ont pas atteint la limite de taille ou de poids de leur ensemble de retenue pour enfants	Un porte-bébé ou un ensemble de retenue pour enfants transformable, orienté vers l'arrière dans un siège arrière du véhicule
Jeunes enfants	Les enfants qui sont âgés d'au moins deux ans ou qui ont dépassé la limite de taille ou de poids de leur ensemble de retenue pour enfants	Ensemble de retenue pour enfants orienté vers l'avant muni d'un harnais à cinq points, orienté vers l'avant dans un siège arrière du véhicule
Enfants plus grands	Enfants dont la taille et le poids ne leur permettent plus d'utiliser un ensemble de retenue pour enfants orienté vers l'avant, mais qui sont encore trop petits pour utiliser correctement la ceinture de sécurité du véhicule	Siège d'appoint et ceinture de sécurité du véhicule, positionnés dans un siège arrière du véhicule
Enfants trop grands pour un ensemble de retenue pour enfants	Les enfants âgés de 12 ans ou moins dont la taille ou le poids dépasse la limite de leur siège d'appoint	Ceinture de sécurité du véhicule, positionnée dans un siège arrière du véhicule

Ens. ret. enfants/bébés

Les experts en sécurité recommandent de placer les enfants dans des porte-bébés orientés vers l'arrière jusqu'à ce qu'ils soient âgés de deux ans ou jusqu'à ce qu'ils atteignent la limite de taille ou de poids de leur ensemble de retenue pour enfants orienté vers l'arrière. Deux types d'ensembles de retenue pour enfants peuvent être orientés vers l'arrière : les porte-bébés et les sièges d'enfant transformables.

Les porte-bébés ne doivent être utilisés qu'orientés vers l'arrière dans le véhicule. Cette recommandation s'applique aux nouveau-nés jusqu'à ce qu'ils atteignent

la limite de poids ou de hauteur du porte-bébé. Les sièges d'enfant transformables peuvent être orientés tant vers l'arrière que vers l'avant du véhicule. Les sièges d'enfant transformables orientés vers l'arrière ont une limite de poids plus élevée que les porte-bébés, ce qui permet de les utiliser dans ce sens pour les enfants trop grands pour leur porte-bébé, mais âgés de moins de deux ans. Les enfants doivent voyager dans des sièges orientés vers l'arrière tant qu'ils n'ont pas atteint le poids ou la hauteur limite de leur siège d'enfant transformable.

AVERTISSEMENT!

- Ne placez jamais un ensemble de retenue pour enfants orienté vers l'arrière devant un sac gonflable. Le déploiement du sac gonflable avant du passager peut provoquer des blessures graves ou la mort à un enfant âgé de 12 ans ou moins, y compris à un enfant installé dans un ensemble de retenue pour enfants orienté vers l'arrière.
- N'installez jamais un ensemble de retenue pour enfants orienté vers l'arrière dans le siège avant d'un véhicule. Utilisez seulement un ensemble de

(Suite)

AVERTISSEMENT!

retenue pour enfants orienté vers l'arrière sur le siège arrière. Si le véhicule n'a pas de siège arrière, ne transportez pas d'ensemble de retenue pour enfants orienté vers l'arrière dans ce véhicule.

Ensembles de retenue pour enfants plus grands

Les enfants de deux ans ou qui sont trop grands pour leur siège d'enfant transformable orienté vers l'arrière peuvent voyager dans des sièges orientés vers l'avant. Les sièges d'enfant orientés vers l'avant et les sièges transformables orientés vers l'avant sont conçus pour les enfants âgés de plus de deux ans ou qui ne peuvent plus utiliser leur siège d'enfant transformable orienté vers l'arrière en raison de leur taille ou de leur poids ayant dépassé la limite de leur siège d'enfant transformable. Les enfants devraient demeurer dans un siège d'enfant orienté vers l'avant avec un harnais le plus longtemps possible, jusqu'à la limite de poids et de hauteur imposée par le siège.

Tous les enfants qui ont dépassé le poids ou la hauteur limite du siège orienté vers l'avant doivent utiliser un siège d'appoint jusqu'à ce qu'il soit possible d'ajuster correctement les ceintures de sécurité du véhicule. Si l'enfant ne peut s'asseoir avec les genoux repliés à l'avant du coussin de siège du véhicule tout en ayant le dos appuyé contre le dossier du siège, il doit utiliser un siège d'appoint. L'enfant et le siège d'appoint sont maintenus sur le siège du véhicule par la ceinture de sécurité.

AVERTISSEMENT!

- Si l'ensemble de retenue pour enfants ou bébés n'est pas installé correctement, il y a risque de défaillance. L'ensemble pourrait se détacher en cas de collision, ce qui pourrait causer à l'enfant des blessures graves ou mortelles. Suivez à la lettre les directives du constructeur de l'ensemble de retenue lors de l'installation d'un ensemble de retenue pour enfant ou pour bébé.
- Après l'installation d'un ensemble de retenue pour enfants dans le véhicule, ne déplacez pas le siège de voiture vers l'avant ou vers l'arrière, car vous risqueriez de desserrer les fixations de l'ensemble de retenue pour enfants. Retirez l'ensemble de retenue pour enfants avant de régler la position du siège de voiture. Lorsque vous avez réglé le siège de voiture, réinstallez l'ensemble de retenue pour enfants.
- Lorsque l'ensemble de retenue pour enfants n'est pas utilisé, assurez-vous qu'il est maintenu en place à l'aide de la ceinture de sécurité ou des ancrages de système LATCH ou retirez-le du véhicule. Ne le laissez pas libre dans le véhicule. En cas d'arrêt soudain ou d'accident, il pourrait frapper les occupants ou les dossiers et causer des blessures graves.

Enfants trop grands pour les sièges d'appoint

Les enfants suffisamment grands pour porter le boudrier confortablement, et dont les jambes sont assez longues pour se replier à l'avant du siège lorsque leur dos est appuyé contre le dossier, doivent utiliser la ceinture de sécurité sur un siège arrière. Utilisez les critères de ce simple essai à cinq étapes pour

déterminer si l'enfant peut utiliser uniquement la ceinture de sécurité du véhicule :

1. L'enfant peut-il s'asseoir sur le siège du véhicule en appuyant le dos complètement contre le dossier?
2. L'enfant peut-il plier confortablement les genoux à l'avant du siège du véhicule tout en ayant son dos appuyé contre le dossier?
3. Le boudrier peut-il passer sur l'épaule de l'enfant entre le cou et le bras?
4. La partie sous-abdominale de la ceinture est-elle placée aussi bas que possible, touchant les cuisses de l'enfant et non l'abdomen?
5. L'enfant peut-il rester assis ainsi pour toute la durée du trajet?

Si vous avez répondu « non » à une de ces questions, l'enfant doit encore utiliser un siège d'appoint dans ce véhicule. Si l'enfant utilise la ceinture à trois points d'ancrage, assurez-vous que la boucle est bien verrouillée et vérifiez régulièrement le réglage de la ceinture de sécurité, au cas où il aurait été modifié par les mouvements de l'enfant. Si le boudrier touche le visage ou le cou de l'enfant, déplacez l'enfant vers le milieu du véhicule ou utilisez un siège d'appoint pour placer correctement la ceinture de sécurité sur l'enfant.

AVERTISSEMENT!

Ne laissez jamais un enfant passer le boudrier derrière son dos ou sous son bras. Dans un accident, le boudrier ne protégera pas de façon appropriée un enfant, ce qui risquerait de provoquer des blessures graves ou la mort. Un enfant doit toujours porter correctement la partie sous-abdominale et le boudrier de la ceinture de sécurité.

Recommandations pour fixer des ensembles de retenue pour enfants

Type de dispositif de retenue	Poids combiné de l'enfant et de l'ensemble de retenue pour enfants	Utilisez n'importe quelle méthode de fixation indiquée par un « X »			
		LATCH – ancrages inférieurs seulement	Ceinture de sécurité seulement	LATCH – ancrages inférieurs et ancrage d'attache supérieur	Ceinture de sécurité et ancrage d'attache supérieur
Ensemble de retenue pour enfants orienté vers l'arrière	Jusqu'à 29,5 kg (65 lb)	X	X		
Ensemble de retenue pour enfants orienté vers l'arrière	Plus de 29,5 kg (65 lb)		X		
Ensemble de retenue pour enfants orienté vers l'avant	Jusqu'à 29,5 kg (65 lb)			X	X
Ensemble de retenue pour enfants orienté vers l'avant	Plus de 29,5 kg (65 lb)				X

Système d'ancrages inférieurs et courroies d'attache pour siège d'enfant (LATCH)



Étiquette du système LATCH

Votre véhicule est équipé d'un système d'ancrages pour ensemble de retenue pour enfants appelé LATCH (Lower Anchors and Tethers for Children). Le système LATCH comporte trois points d'ancrage du véhicule pour installer les sièges d'enfant équipés du système LATCH. Deux ancrages inférieurs se trouvent à l'arrière du coussin de siège à la jonction du dossier et un ancrage d'attache supérieur se trouve derrière la place assise. Ces ancrages sont utilisés pour installer les sièges d'enfant munis du système LATCH sans utiliser les ceintures de sécurité du véhicule. Certaines places comportent un ancrage d'attache supérieur,

mais aucun ancrage inférieur. Dans ces places, la ceinture de sécurité doit être utilisée avec l'ancrage d'attache supérieur pour installer l'ensemble de retenue pour enfants. Pour obtenir de plus amples renseignements, consultez le tableau suivant.

Places munies du système LATCH pour installer les ensembles de retenue pour enfants dans ce véhicule

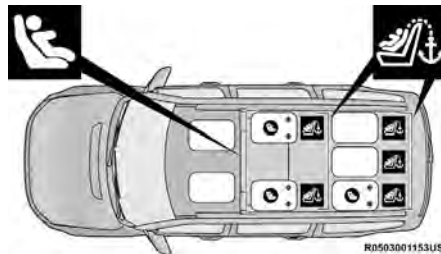

Sept places (sièges capitaines de la deuxième rangée) Positions du système LATCH

- Symbole d'ancrage inférieur (2 ancrages par place)
- Symbole d'ancrage d'attache supérieure

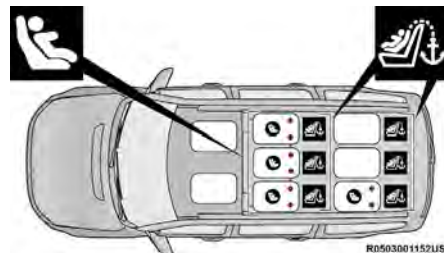

Huit passagers (banquette de deuxième rangée) Positions du système LATCH

- Symbole d'ancrage inférieur (2 ancrages par place)
- Symbole d'ancrage d'attache supérieure

Foire aux questions concernant l'installation de l'ensemble de retenue pour enfants au moyen du système LATCH

<p>Quelle est la limite de poids (poids de l'enfant + poids de l'ensemble de retenue pour enfants) pour utiliser le système d'ancrage LATCH pour fixer l'ensemble de retenue pour enfants?</p>	<p>29,5 kg (65 lb)</p>	<p>Utilisez le système d'ancrage LATCH tant que le poids combiné de l'enfant et du dispositif de retenue pour enfant ne dépasse pas 29,5 kg (65 lb). Utilisez la ceinture de sécurité et l'ancrage d'attache au lieu du système LATCH, dès que le poids combiné dépasse 29,5 kg (65 lb).</p>
--	------------------------	--

Foire aux questions concernant l'installation de l'ensemble de retenue pour enfants au moyen du système LATCH

Les ancrages LATCH et la ceinture de sécurité peuvent-ils être utilisés ensemble pour attacher un ensemble de retenue pour enfants orienté vers l'arrière ou vers l'avant?	Non	N'utilisez pas la ceinture de sécurité lorsque vous utilisez le système d'ancrage LATCH pour fixer un ensemble de retenue pour enfants orienté vers l'arrière ou vers l'avant. Les sièges d'appoint peuvent être fixés aux ancrages LATCH si permis par le constructeur du siège d'appoint. Consultez le manuel du propriétaire du siège d'appoint pour obtenir plus de renseignements.
Deux ensembles de retenue pour enfants peuvent-ils être fixés à un ancrage inférieur LATCH commun?	Non	Ne « partagez » jamais un ancrage LATCH avec deux ensembles ou plus de retenue pour enfants. Si la position centrale n'a pas d'ancrages inférieurs LATCH spécialisés, utilisez la ceinture de sécurité pour poser un siège d'enfant dans la position centrale à côté d'un siège d'enfant qui utilise les ancrages LATCH en position extérieure.
L'ensemble de retenue pour enfants orienté vers l'arrière peut-il toucher le dos du siège passager avant?	Oui	Le siège d'enfant peut toucher le dos du siège passager avant si le constructeur de l'ensemble de retenue pour enfants permet aussi le contact. Consultez le manuel du propriétaire de l'ensemble de retenue pour enfants pour obtenir plus de renseignements.
Les appuie-tête arrière peuvent-ils être retirés?	Non	

Emplacement des ancrages LATCH



Les ancrages inférieurs sont des barres rondes situées à l'arrière du coussin de siège à la jonction du dossier, sous les pictogrammes d'ancrage sur le dossier de siège. Ils ne sont visibles que si vous vous penchez sur le siège arrière pour installer l'ensemble de retenue pour enfants. Vous les sentirez facilement si vous passez vos doigts le long de l'intersection entre le dossier et le coussin de siège.

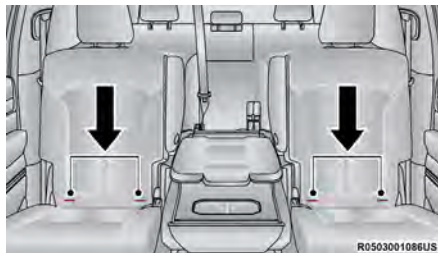

Positions du système LATCH des sièges de la deuxième rangée (sept passagers)

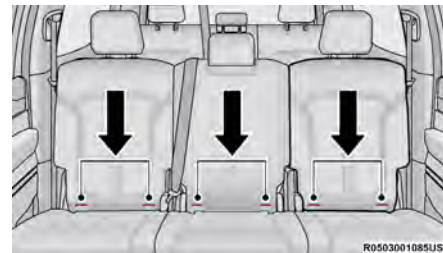

Positions du système LATCH des sièges de la deuxième rangée (huit passagers)

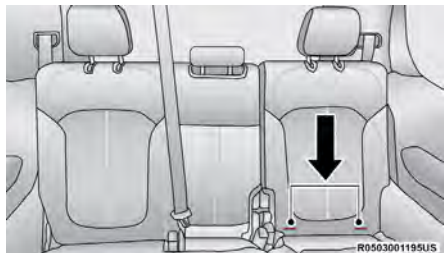

Positions du système LATCH des sièges de la troisième rangée (sept et huit passagers)

Localiser les ancrages d'attache supérieurs



Des ancrages de courroie d'attache se trouvent derrière chaque place arrière, à l'arrière du siège.

Véhicules à sept et à huit passagers : Emplacements des ancrages d'attache supérieurs de deuxième rangée

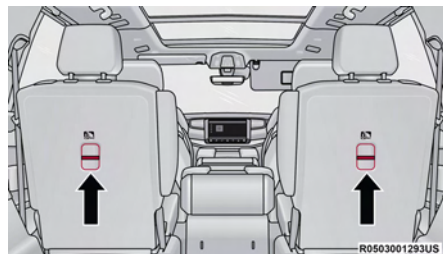

Ancrages d'attache supérieurs pour véhicules à sept passagers (sièges capitaine)

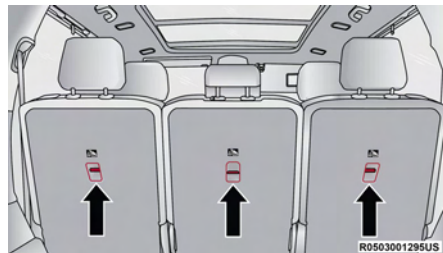

Fixation de la courroie d'attache supérieure pour véhicules à huit passagers (banquette de deuxième rangée)

Véhicules à sept et à huit passagers : Emplacements des ancrages d'attache supérieurs de troisième rangée

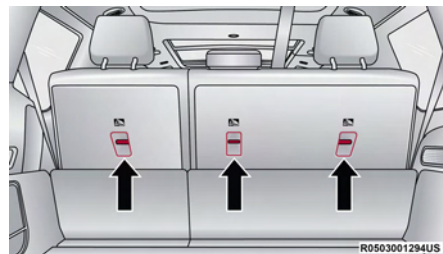

Ancrages d'attache (banquette de troisième rangée)

Les ensembles de retenue pour enfants compatibles avec le système LATCH sont munis d'une barre rigide ou d'une courroie flexible de chaque côté. Chaque barre ou courroie est munie d'un crochet ou d'un connecteur pour fixer l'ancrage inférieur et pour resserrer la connexion à l'ancrage. Les ensembles de retenue pour enfants orientés vers l'avant et certains ensembles orientés vers l'arrière sont également munis d'une courroie d'attache. La courroie d'attache est munie d'un crochet à l'extrémité pour fixer l'ancrage d'attache supérieur et pour resserrer la courroie après qu'elle est fixée à l'ancrage.

Système LATCH – siège central

Sièges de troisième rangée dans un véhicule à sept ou à huit passagers :

AVERTISSEMENT!

- N'installez pas un ensemble de retenue pour enfants à la place centrale au moyen du système LATCH. Cette place n'est pas prévue pour l'installation de sièges d'enfant à l'aide des fixations du système LATCH. Utilisez la ceinture de sécurité et l'ancrage d'attache pour installer un siège d'enfant à la place centrale.
- N'utilisez jamais le même ancrage inférieur pour fixer plus d'un ensemble de retenue pour enfants. Reportez-vous à  page 313 pour obtenir des instructions d'installation typique.

Sièges de deuxième rangée dans un véhicule à huit passagers :

Si un ensemble de retenue pour enfants installé à la place centrale bloque la sangle ou la boucle de la ceinture de sécurité de la place d'extrémité, n'utilisez pas cette place d'extrémité. Si un siège d'enfant installé à la place centrale bloque les ancrages du système LATCH ou la ceinture de sécurité d'extrémité, n'installez pas un siège d'enfant à cette place d'extrémité.

AVERTISSEMENT!

N'utilisez jamais le même ancrage inférieur pour fixer plus d'un ensemble de retenue pour enfants. Pour obtenir des instructions d'installation typique, consultez  page 313.

Suivez toujours les directives du constructeur de l'ensemble de retenue pour enfants lors de l'installation de l'ensemble de retenue. Tous les ensembles de retenue pour enfants ne se placent pas de la manière décrite ci-après.

Pose d'un ensemble de retenue pour enfants compatible avec le système LATCH

Si la place sélectionnée est munie d'une ceinture de sécurité à enrouleur à blocage automatique (EBA) commutable, rangez la ceinture de sécurité en suivant les instructions fournies. Reportez-vous à  page 314 pour connaître le type de ceinture de sécurité dont est dotée chaque place assise.

1. Desserrez les dispositifs de réglage des courroies inférieures et de la courroie d'attache du siège d'enfant afin de faciliter la fixation des crochets ou des connecteurs aux ancrages du véhicule.
2. Placez le siège d'enfant entre les ancrages inférieurs de cette place assise. Pour les sièges de la deuxième rangée, et le siège extérieur gauche de la troisième rangée, déplacez le siège vers l'arrière jusqu'à la quatrième position de verrouillage depuis la position complètement verticale afin de fixer le siège aux ancrages inférieurs LATCH.
3. Fixez les crochets ou les connecteurs inférieurs de l'ensemble de retenue pour enfants aux ancrages inférieurs dans la place assise sélectionnée. Repliez le siège vers l'avant à la position de verrouillage la plus verticale. Si le siège arrière peut être avancé et reculé, vous pouvez le reculer à sa position arrière maximale pour laisser de la place au siège d'enfant. Vous pouvez aussi avancer le siège avant pour laisser plus de place au siège d'enfant.

4. Si l'ensemble de retenue pour enfants est muni d'une courroie d'attache, raccordez-la à l'ancrage d'attache supérieur. Consultez  page 316 afin de connaître les directives pour fixer un ancrage d'attache.
5. Serrez toutes les courroies en poussant l'ensemble de retenue pour enfants vers l'arrière et vers le bas dans le siège. Éliminez le jeu des courroies en suivant les directives du constructeur de l'ensemble de retenue pour enfants.
6. Assurez-vous que l'ensemble de retenue pour enfants est installé bien serré en tirant le siège d'enfant de l'avant à l'arrière sur le passage de ceinture. L'ensemble ne doit pas se déplacer de plus de 25,4 mm (1 po) dans toutes les directions.

Rangement approprié d'une ceinture de sécurité à enrouleur à blocage automatique (EBA) commutable inutilisée :

Lorsque vous installez un ensemble de retenue pour enfants au moyen du système LATCH, rangez toutes les ceintures de sécurité à enrouleur à blocage automatique (EBA) inutilisées par d'autres occupants ou utilisées pour fixer un ensemble de retenue pour enfants. Une ceinture de sécurité inutilisée pourrait blesser un enfant qui s'amuse avec la ceinture et verrouille accidentellement l'enrouleur de la ceinture de sécurité. Avant d'installer un ensemble de retenue pour enfants au moyen du système LATCH, bouclez la ceinture de sécurité derrière l'ensemble de retenue pour enfants et hors de portée de l'enfant. Si la ceinture de sécurité bouclée gêne l'installation de l'ensemble de retenue pour enfants, acheminez la ceinture de sécurité dans le passage de ceinture de l'ensemble et bouclez-la plutôt

que de la boucler derrière celui-ci. Ne verrouillez pas la ceinture de sécurité. Rappelez à tous les enfants à bord de ne jamais s'amuser avec les ceintures de sécurité – ce ne sont pas des jouets.

AVERTISSEMENT!

- L'installation inadéquate d'un ensemble de retenue pour enfants au système ancrages inférieurs et courroie d'attache pour siège d'enfant (LATCH) peut conduire à une défaillance de l'ensemble de retenue, ce qui pourrait causer à l'enfant des blessures graves ou mortelles. Suivez à la lettre les directives du constructeur de l'ensemble de retenue lors de l'installation d'un ensemble de retenue pour enfant ou pour bébé.
- Les ancrages pour ensemble de retenue pour enfants sont conçus pour résister uniquement aux charges imposées par des ensembles de retenue pour enfants correctement installés. Ils ne doivent jamais servir aux ceintures de sécurité ou aux baudriers dédiés aux adultes ni à fixer d'autres articles ou matériel au véhicule.

Installation d'un ensemble de retenue pour enfants à l'aide des ceintures de sécurité du véhicule

Les ensembles de retenue pour enfants sont conçus pour être fixés sur les sièges du véhicule par les ceintures sous-abdominales ou la partie sous-abdominale d'une ceinture à trois points d'ancrage.

AVERTISSEMENT!

- L'installation ou la fixation inadéquates d'un ensemble de retenue pour enfants peuvent conduire à une défaillance de l'ensemble de retenue, ce qui pourrait causer à l'enfant des blessures graves ou mortelles.
- Suivez à la lettre les directives du constructeur de l'ensemble de retenue lors de l'installation d'un ensemble de retenue pour enfant ou pour bébé.

Les ceintures de sécurité des places de passager sont munies d'un enrouleur à blocage automatique (EBA) commutable qui est conçu pour maintenir la partie sous-abdominale de la ceinture de sécurité bien ajustée autour de l'ensemble de retenue pour enfants, de façon à ce qu'il ne soit pas nécessaire d'utiliser une agrafe de blocage. Vous pouvez « commuter » l'enrouleur à blocage automatique (EBA) en mode verrouillé en tirant toute la sangle hors de l'enrouleur, puis en laissant la sangle s'enrouler dans l'enrouleur. S'il est verrouillé, l'EBA produira un déclic lorsque la sangle est tirée dans l'enrouleur → page 293.

Pour obtenir de plus amples renseignements, consultez le tableau de ce document et les paragraphes suivants.

Ceinture à trois points d'ancrage pour l'installation d'un ensemble de retenue pour enfants dans ce véhicule

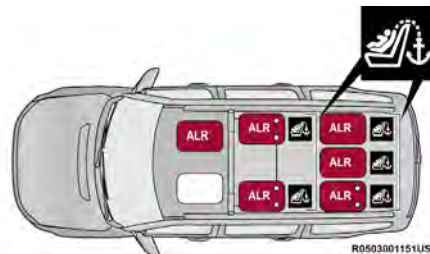

Sept passagers, emplacements de l'enrouleur à blocage automatique (EBA) des sièges capitaines de la deuxième rangée

ALR (EBA) – enrouleur à blocage automatique commutable

 Symbole d'ancrage d'attache supérieur

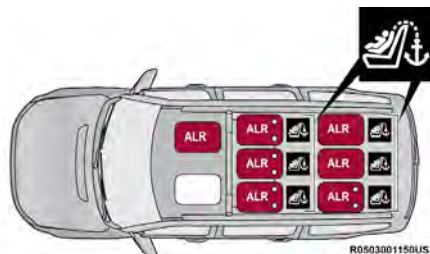

Huit places (banquette de deuxième rangée) Enrouleur à blocage automatique (EBA) Emplacements

ALR (EBA) – enrouleur à blocage automatique commutable

 Symbole d'ancrage d'attache supérieur

Foire aux questions concernant l'installation de l'ensemble de retenue pour enfants au moyen des ceintures de sécurité

Quelle est la limite de poids (poids de l'enfant + poids de l'ensemble de retenue pour enfants) pour utiliser l'ancrage d'attache avec la ceinture de sécurité afin de fixer un ensemble de retenue pour enfants orienté vers l'avant?	Limite de poids de l'ensemble de retenue pour enfants	Utilisez toujours l'ancrage d'attache lors de l'utilisation de la ceinture de sécurité pour fixer un ensemble de retenue pour enfants orienté vers l'avant, jusqu'à la limite de poids recommandée de l'ensemble de retenue pour enfants.
L'ensemble de retenue pour enfants orienté vers l'arrière peut-il toucher le dos du siège passager avant?	Oui	Le contact entre le siège passager avant et l'ensemble de retenue pour enfants est permis, si le constructeur de l'ensemble de retenue pour enfants permet aussi le contact.
Les appuie-tête arrière peuvent-ils être retirés?	Non	
La tige de boucle peut-elle être tordue pour resserrer la ceinture de sécurité contre le trajet de la ceinture de l'ensemble de retenue pour enfants?	Non	Ne tordez pas la tige de boucle dans une place assise munie d'un EBA.

Installation d'un ensemble de retenue pour enfants avec un enrouleur à blocage automatique (ALR) commutable

Les ensembles de retenue pour enfants sont conçus pour être fixés sur les sièges du véhicule par les ceintures sous-abdominales ou la partie sous-abdominale d'une ceinture à trois points d'ancrage.

AVERTISSEMENT!

- L'installation ou la fixation inadéquates d'un ensemble de retenue pour enfants peuvent conduire à une défaillance de l'ensemble de retenue, ce qui pourrait causer à l'enfant des blessures graves ou mortelles.
- Suivez à la lettre les directives du constructeur de l'ensemble de retenue lors de l'installation d'un ensemble de retenue pour enfant ou pour bébé.

1. Placez le siège d'enfant au centre de la position assise. Si le siège de deuxième rangée peut être incliné, vous devrez peut-être incliner le siège ou soulever l'appui-tête (s'il est réglable) pour obtenir une meilleure installation. Si le siège arrière peut être avancé et reculé dans le véhicule, vous pouvez le reculer à sa position arrière maximale pour laisser de la place au siège d'enfant. Vous pouvez aussi avancer le siège avant pour laisser plus de place au siège d'enfant.
2. Tirez suffisamment la ceinture de sécurité hors de l'enrouleur pour l'acheminer dans le passage de ceinture de l'ensemble de retenue pour enfants. Ne tordez pas la sangle dans le passage de ceinture.

3. Insérez la languette dans la boucle jusqu'à ce que vous entendiez un déclic.
4. Tirez sur la sangle afin de serrer la portion sous-abdominale de la ceinture contre le siège d'enfant.
5. Pour verrouiller la ceinture de sécurité, tirez le boudrier vers le bas jusqu'à ce que vous ayez complètement retiré la sangle de ceinture de sécurité hors de l'enrouleur. Laissez ensuite la sangle se rétracter dans l'enrouleur. Au cours de cette opération, vous entendrez un son de cliquet indiquant que la ceinture de sécurité se trouve maintenant en mode de verrouillage automatique.
6. Essayez de tirer la sangle hors de l'enrouleur. Si l'enrouleur est verrouillé, il n'est plus possible de tirer la sangle hors de l'enrouleur. Si l'enrouleur n'est pas verrouillé, répétez l'étape 5.
7. Enfin, tirez la sangle excédentaire vers le haut pour serrer la partie sous-abdominale autour de l'ensemble de retenue pour enfants, tout en poussant l'ensemble vers l'arrière et vers le bas dans le siège du véhicule.
8. Si l'ensemble de retenue pour enfants est muni d'une courroie d'attache supérieure et que la place assise comporte un ancrage d'attache supérieur, reliez la courroie d'attache à l'ancrage et serrez la courroie d'attache. Consultez ➡ page 316 afin de connaître les directives pour fixer un ancrage d'attache.
9. Assurez-vous que l'ensemble de retenue pour enfants est installé bien serré en tirant le siège d'enfant de l'avant à l'arrière sur le passage de ceinture. L'ensemble ne doit pas se déplacer de plus de 25,4 mm (1 po) dans toutes les directions.

Les ceintures de sécurité peuvent toutefois se desserrer à l'usage; vérifiez-les périodiquement et resserrez-les au besoin.

Installation d'un ensemble de retenue pour enfants à l'aide de l'ancrage d'attache supérieure

AVERTISSEMENT!

Ne fixez pas une courroie d'attache à un siège de voiture orienté vers l'arrière à quelque endroit que ce soit sur le devant du siège de voiture, que ce soit l'armature de siège ou l'ancrage d'attache. Fixez seulement la courroie d'attache d'un siège de voiture orienté vers l'arrière à l'ancrage d'attache qui est approuvé pour cette place, situé derrière la partie supérieure du siège. Reportez-vous à ➡ page 310 pour connaître l'emplacement des ancres d'attache approuvés dans votre véhicule.



1. Regardez derrière la place où vous avez l'intention d'installer l'ensemble de retenue pour enfants pour trouver l'ancrage d'attache. Si le siège peut être bougé, il se peut que vous ayez à avancer le siège pour avoir un meilleur accès à l'ancrage d'attache. S'il n'y a pas d'ancrage d'attache supérieur pour

cette place, placez l'ensemble de retenue pour enfants à une autre place du véhicule, si une telle place est disponible.

- Faites passer la courroie d'attache de façon à fournir l'acheminement le plus direct à la courroie entre l'ancrage et le siège d'enfant. Si votre véhicule est muni d'appuie-tête arrière réglables, soulevez l'appuie-tête et, dans la mesure du possible, acheminez la courroie d'attache sous l'appuie-tête, entre les deux montants. Si ce n'est pas possible, abaissez l'appuie-tête et passez la courroie d'attache autour du côté extérieur de l'appuie-tête.
- Fixez le crochet de courroie d'attache de l'ensemble de retenue pour enfants à l'ancrage d'attache supérieur, comme indiqué dans le schéma.

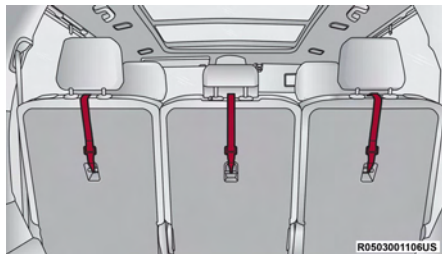

Montage de la courroie d'attache supérieure de la banquette de deuxième rangée (huit places)

- Éliminez tout jeu de la courroie d'attache comme le préconisent les directives du fabricant du siège d'enfant.

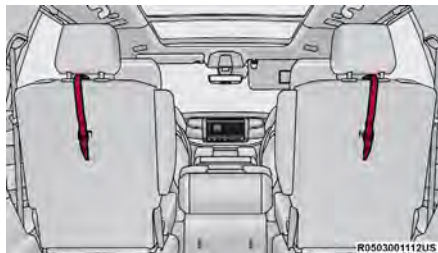

Montage de la courroie d'attache supérieure du siège capitaine de deuxième rangée (sièges pour sept passagers)

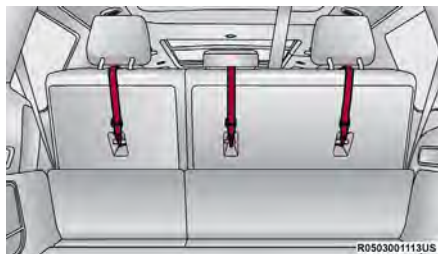

Montage de la courroie d'attache supérieure des sièges de troisième rangée

AVERTISSEMENT!

- Le mauvais ancrage de la courroie d'attache risque d'amplifier les mouvements de la tête de l'enfant, ce qui peut se traduire par des blessures. N'utilisez que la position d'ancrage située directement derrière le siège d'enfant pour fixer la courroie d'attache supérieure de l'ensemble de retenue pour enfants.
- Si votre véhicule est muni d'un siège arrière à dossiers rabattables, assurez-vous que la courroie d'attache ne glisse pas dans l'ouverture entre les dossiers de siège lorsque vous éliminez le jeu de la courroie.

CONSEILS DE SÉCURITÉ

TRANSPORT DE PASSAGERS

NE TRANSPORTEZ JAMAIS DE PASSAGERS DANS L'ESPACE DE CHARGEMENT.

AVERTISSEMENT!

- Ne laissez jamais d'enfants ou d'animaux dans un véhicule stationné lorsqu'il fait chaud. L'augmentation de la température dans l'habitacle peut causer des blessures graves, voire mortelles.
- Il est très dangereux de se trouver dans l'espace de chargement, intérieure ou extérieure, lorsque le véhicule roule. En cas de collision, les personnes qui se trouvent dans cet espace risquent d'être gravement blessées ou tuées.

(Suite)

AVERTISSEMENT!

- Lorsque le véhicule est en mouvement, ne laissez personne prendre place dans des espaces qui ne sont pas équipés de sièges et de ceintures de sécurité.
- Assurez-vous que tous les passagers du véhicule prennent place dans un siège et bouclent correctement leur ceinture de sécurité.

TRANSPORT D'ANIMAUX DOMESTIQUES

Le déploiement du sac gonflable peut causer des blessures à votre animal s'il se trouve sur le siège avant. En cas d'arrêt brusque ou de collision, un animal non retenu peut être projeté à l'intérieur de l'habitacle et subir des blessures ou même blesser un passager.

Les animaux domestiques doivent être retenus par un harnais sur le siège arrière (selon l'équipement) ou être mis dans une cage retenue au siège arrière à l'aide de ceintures de sécurité.

VÉHICULES CONNECTÉS

La confidentialité des communications câblées et sans fil ne peut être assurée. Des tierces parties peuvent intercepter illégalement des données et des communications privées sans votre consentement. Pour obtenir de plus amples renseignements, consultez le paragraphe « Collecte des données et confidentialité » dans le manuel d'instructions de Uconnect Radio ou le paragraphe « Cybersécurité relative au système de diagnostic embarqué (OBD II) » ↪ page 129.

AVERTISSEMENT!

Il est impossible de connaître ou de prévoir tous les résultats possibles si les systèmes de votre véhicule sont endommagés. Il se peut que les systèmes du véhicule, y compris ceux relatifs à la sécurité, soient altérés ou qu'une perte de maîtrise du véhicule se produise, d'où le risque d'accident pouvant causer des blessures graves ou mortelles.

VÉRIFICATIONS DE SÉCURITÉ À EFFECTUER À L'INTÉRIEUR DU VÉHICULE

Ceintures de sécurité

Inspectez régulièrement les ceintures de sécurité et assurez-vous qu'elles ne sont ni coupées ni effilochées, et qu'aucune pièce de fixation n'est desserrée. Les pièces endommagées doivent être remplacées immédiatement. Ne démontez pas et ne modifiez pas le système.

Si vous êtes impliqué dans une collision, ou si vous avez des questions concernant la condition des ceintures de sécurité ou des enrouleurs, apportez votre véhicule à votre concessionnaire FCA autorisé ou à votre installation offrant le programme Certified Collision Care certifié par FCA pour une inspection.

Témoin d'avertissement de sac gonflable



Le témoin de sac gonflable s'allume pendant quatre à huit secondes lorsque le commutateur d'allumage est initialement mis à la position ON/RUN (MARCHÉ) afin d'effectuer une vérification du fonctionnement de l'ampoule. Si le témoin n'est pas allumé pendant le démarrage, s'il demeure allumé ou s'il s'allume pendant la conduite, confiez dès que possible votre véhicule à un concessionnaire autorisé pour faire vérifier le système. Après la vérification du fonctionnement de l'ampoule, ce témoin s'allume accompagné d'un seul carillon lorsqu'une anomalie du système de sacs gonflables est détectée. Celui-ci demeure allumé jusqu'à ce que l'anomalie soit corrigée. Si le témoin s'allume par intermittence ou reste allumé pendant la conduite, confiez immédiatement votre véhicule à un concessionnaire autorisé pour le faire réparer ↪ page 286.

Dégivreur

Vérifiez le fonctionnement du dégivreur en plaçant la commande de mode à la position de dégivrage et la commande du ventilateur à haute vitesse. Vous devriez sentir l'air se diriger vers le pare-brise. Consultez un concessionnaire autorisé si votre dégivreur ne fonctionne pas.

Renseignements de sécurité au sujet des tapis de plancher

Utilisez toujours des tapis de plancher conçus pour être fixés correctement dans votre véhicule. Utilisez seulement un tapis de plancher qui n'entrave pas le fonctionnement des pédales d'accélération, de freinage et d'embrayage. Utilisez seulement un tapis de plancher solidement fixé à l'aide d'attaches de tapis, pour éviter

qu'il s'écarte de sa position d'origine et entrave les pédales d'accélération, de freinage et d'embrayage ou nuise de façon quelconque au fonctionnement sécuritaire du véhicule.

AVERTISSEMENT!

Un tapis de plancher mal fixé, endommagé, plié ou empilé ou des attaches endommagées de tapis de plancher peuvent nuire au fonctionnement de la pédale d'accélérateur, de la pédale de frein ou de la pédale d'embrayage et entraîner la perte de maîtrise du véhicule. Pour éviter des BLESSURES GRAVES, voire MORTELLES :

- Fixez TOUJOURS solidement votre tapis de plancher à l'aide d'attaches de tapis de plancher. N'installez PAS votre tapis de plancher à l'envers ou ne le retournez pas. Écartez légèrement pour confirmer que le tapis de plancher est fixé à l'aide d'attaches de tapis de plancher de façon régulière. 
- RETIREZ TOUJOURS LE TAPIS DE PLANCHER EXISTANT DU VÉHICULE avant d'installer tout autre tapis de plancher. N'installez ou n'empilez JAMAIS un tapis de plancher supplémentaire au-dessus d'un tapis de plancher existant. 
- Installez SEULEMENT des tapis de plancher conçus pour être fixés correctement dans votre véhicule. N'installez JAMAIS un tapis de plancher qui ne peut pas être correctement attaché et fixé à votre véhicule. Si vous devez remplacer un tapis de plancher, utilisez seulement un tapis de plancher approuvé par FCA pour la marque spécifique, le modèle et l'année de votre véhicule.

(Suite)

AVERTISSEMENT!

- Utilisez SEULEMENT le tapis de plancher du côté conducteur sur l'aire de plancher du côté conducteur. Pour vérifier que le fonctionnement est adéquat, une fois le véhicule correctement stationné et le moteur coupé, enfoncez complètement la pédale d'accélérateur, la pédale de frein et la pédale d'embrayage (le cas échéant) pour vous assurer qu'elles ne sont pas bloquées. Si votre tapis de plancher nuit au fonctionnement d'une pédale quelconque, ou est mal fixé au plancher, retirez-le du véhicule et placez-le dans le coffre.
- Utilisez SEULEMENT le tapis de plancher du côté passager sur l'aire de plancher du côté passager.
- Assurez-vous TOUJOURS qu'aucun objet ne peut tomber ou glisser dans l'aire de plancher du côté conducteur lorsque le véhicule est en mouvement. Les objets peuvent se coincer sous la pédale d'accélérateur, la pédale de frein ou la pédale d'embrayage et pourraient entraîner la perte de maîtrise du véhicule.
- Ne placez JAMAIS des objets sous le tapis de plancher (p. ex., serviettes, clés, etc.). Ces objets pourraient changer la position du tapis de plancher et peuvent nuire au fonctionnement de la pédale d'accélérateur, de la pédale de frein ou de la pédale d'embrayage.
- Si la moquette du véhicule a été retirée et réinstallée, fixez toujours correctement la moquette sur le plancher et vérifiez que les attaches du tapis de plancher sont bien fixées à la moquette du véhicule. Enfoncez complètement chaque pédale pour

(Suite)

AVERTISSEMENT!

- vous assurer que la pédale d'accélérateur, la pédale de frein et la pédale d'embrayage fonctionnent correctement, puis réinstallez les tapis de plancher.
- Nous vous recommandons d'utiliser seulement un savon doux et de l'eau pour nettoyer les tapis de plancher. Après le nettoyage, assurez-vous toujours que le tapis de plancher a été correctement installé et est fixé à votre véhicule au moyen d'attaches de tapis de plancher, en tirant légèrement le tapis.

VÉRIFICATIONS DE SÉCURITÉ PÉRIODIQUES À L'EXTÉRIEUR DU VÉHICULE

Pneus

Assurez-vous que la bande de roulement des pneus n'est pas usée de manière excessive ou inégale. Enlevez les pierres, les clous, les morceaux de verre ou les autres objets pouvant s'être logés dans les bandes de roulement ou le flanc. Vérifiez si la bande de roulement est coupée ou fendillée. Vérifiez si les flancs sont coupés, fissurés ou gonflés. Vérifiez que le boulon et l'écrou de roue sont serrés au couple adéquat. Vérifiez si la pression de gonflage à froid des pneus (y compris celle de la roue secours) est adéquate.

Feux

Demandez à une autre personne de vérifier le fonctionnement des feux d'arrêt et de l'éclairage extérieur pendant que vous actionnez les commandes. Vérifiez les témoins des clignotants et des feux de route au tableau de bord.

Loquets des portières

Vérifiez que les portières sont bien fermées, enclenchées et verrouillées.

Fuites de liquide

Si le véhicule a été garé toute la nuit, vérifiez l'espace au-dessous de la caisse à la recherche de fuites de carburant, de liquide de refroidissement, d'huile ou d'autre liquide. Si vous détectez des vapeurs d'essence ou suspectez des fuites de carburant ou de liquide de frein, déterminez-en l'origine et faites immédiatement corriger le problème.

GAZ D'ÉCHAPPEMENT

AVERTISSEMENT!

Les gaz d'échappement peuvent causer des lésions ou entraîner la mort. Ils contiennent du monoxyde de carbone (CO), une substance incolore et inodore. L'inhalation de ce gaz peut vous faire perdre connaissance et même vous empoisonner. Pour éviter de respirer du monoxyde de carbone (CO), suivez les conseils stipulés ci-après :

- Ne laissez pas tourner le moteur dans un garage ou un endroit fermé plus longtemps qu'il n'est nécessaire pour rentrer ou sortir votre véhicule.

(Suite)

AVERTISSEMENT!

- Si vous devez rouler en gardant ouverts le couvercle du coffre ou les portières arrière du hayon, assurez-vous que toutes les glaces sont fermées et que le VENTILATEUR du système de chauffage-climatisation fonctionne à régime élevé. N'utilisez PAS le mode de recirculation d'air.
- Si vous devez rester à l'intérieur de votre véhicule pendant que le moteur est en marche, réglez le système de chauffage et de climatisation pour faire entrer de l'air frais dans l'habitacle. Réglez le ventilateur à haut régime.

Un système d'échappement bien entretenu représente la meilleure protection contre la pénétration de monoxyde de carbone dans l'habitacle.

Si vous notez un changement de la sonorité du système d'échappement ou si vous remarquez des vapeurs d'échappement dans l'habitacle, ou encore si le dessous ou l'arrière du véhicule ont été endommagés, faites vérifier tout le système d'échappement et les secteurs adjacents de la carrosserie par un concessionnaire autorisé qui pourra repérer les pièces cassées, endommagées, usées ou mal positionnées. Des soudures ouvertes ou des raccords desserrés peuvent laisser pénétrer des gaz d'échappement dans l'habitacle. De plus, nous vous recommandons de faire vérifier le système d'échappement chaque fois que le véhicule est soulevé pour une vidange ou un graissage. Remplacez des pièces au besoin.

AVERTISSEMENTS CONCERNANT LE MONOXYDE DE CARBONE

AVERTISSEMENT!

Le monoxyde de carbone (CO) contenu dans les gaz d'échappement est mortel. Observez les mises en garde indiquées dans ce document pour éviter tout risque d'empoisonnement au monoxyde de carbone :

- Ne respirez pas les gaz d'échappement. Ils contiennent du monoxyde de carbone, substance incolore, inodore et potentiellement mortelle. Ne faites jamais fonctionner votre moteur dans un espace clos, tel qu'un garage, et ne restez jamais dans un véhicule stationné durant une longue période pendant que le moteur tourne. Si vous devez vous immobiliser dans un espace ouvert et si le moteur fonctionne pendant plus de quelques minutes, réglez le système de ventilation pour faire pénétrer de l'air frais dans l'habitacle.
- Évitez les problèmes liés au monoxyde de carbone en effectuant des entretiens adéquats. Faites vérifier le système d'échappement chaque fois que le véhicule est monté sur un élévateur. Faites immédiatement réparer toute défectuosité et roulez avec les glaces latérales entièrement baissées tant que la réparation n'a pas eu lieu.

EN CAS D'URGENCE

FEUX DE DÉTRESSE

Le bouton des feux de détresse est situé dans la console centrale, juste en dessous de l'écran du système de chauffage-climatisation.

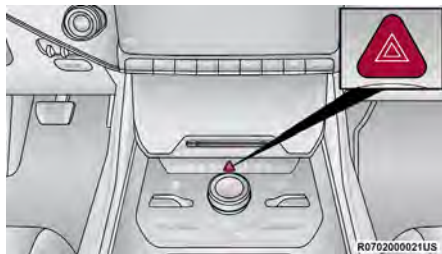

Bouton des feux de détresse

Appuyez sur ce bouton pour allumer les feux de détresse. À ce moment, tous les clignotants s'allument afin d'alerter les autres automobilistes d'une situation d'urgence. Appuyez sur le bouton une deuxième fois pour éteindre les feux de détresse.

Il s'agit d'un système d'urgence qui ne devrait pas être utilisé lorsque le véhicule est en mouvement. Ne l'utilisez que lorsque votre véhicule est en panne ou pour signaler un danger pour la sécurité des autres conducteurs.

Lorsque vous devez quitter le véhicule pour aller chercher de l'aide, les feux de détresse continuent de clignoter même si le commutateur d'allumage se trouve à la position OFF (ARRÊT).

NOTA :

L'utilisation prolongée des feux de détresse peut décharger la batterie.

SYSTÈME ASSIST (ASSISTANCE) ET SOS – SELON L'ÉQUIPEMENT

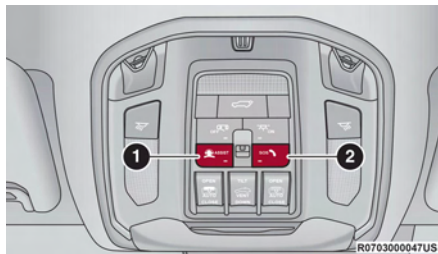

Boutons Assistance et SOS

- 1 – Bouton ASSIST
- 2 – Bouton SOS

Selon l'équipement, la console au pavillon est munie de boutons ASSIST (ASSISTANCE) et SOS.

AVERTISSEMENT!

Respectez TOUJOURS le code de la sécurité routière et soyez attentif à l'état de la route. Conduisez TOUJOURS prudemment en gardant les mains sur le volant. Vous êtes entièrement responsable et assumez tous les risques en ce qui concerne l'utilisation des fonctions et des applications de ce véhicule. N'utilisez ces fonctions et ces applications que lorsque vous pouvez le faire en toute sécurité. Sinon, vous risqueriez un accident pouvant causer des blessures graves ou mortelles.

NOTA :

- Votre véhicule peut transmettre des données selon l'autorisation donnée par l'abonné ↪ page 408.
- Les boutons ASSIST (ASSISTANCE) et SOS ne fonctionnent que si vous êtes connecté(e) à un réseau LTE (voix/données) ou 4G (données) fonctionnel, qui est disponible en tant que fonction intégrée. Les autres services du système Uconnect ne sont fonctionnels que si votre service du système Wagoneer Connect est actif et que vous êtes connecté à un réseau LTE (voix/données) ou 4G (données) fonctionnel.

Appel d'aide

Le bouton ASSIST (ASSISTANCE) est utilisé pour vous connecter automatiquement à l'un des centres d'assistance suivants :

- Assistance routière – en cas de pneu crevé ou si vous devez vous faire remorquer, appuyez simplement sur le bouton ASSIST (ASSISTANCE) pour vous permettre d'établir une connexion avec un représentant qui pourra vous aider. L'assistance routière saura quel véhicule vous conduisez et son emplacement. Des frais supplémentaires peuvent s'appliquer à l'assistance routière.
- Service à la clientèle du véhicule – Soutien complet pour tous les autres problèmes liés au véhicule.
- Service à la clientèle Uconnect – Soutien complet pour les problèmes de radio, de services connectés, de téléphone et de navigation.

Appel SOS

1. Appuyez sur le bouton SOS Call (Appel SOS) sur la console au pavillon.

NOTA :

Dans l'éventualité où vous appuieriez par erreur sur le bouton d'appel SOS, un délai de 10 secondes doit s'écouler avant que le système d'appel établisse un appel avec un préposé du service SOS, pendant lequel le voyant DEL clignotera en vert. Pour annuler l'appel SOS, appuyez sur le bouton d'appel SOS sur la console au pavillon ou appuyez sur le bouton d'annulation à l'écran de l'appareil. La fin de l'appel SOS éteindra le témoin DEL vert sur la console au pavillon.

2. Le voyant DEL situé entre les boutons ASSIST (ASSISTANCE) et SOS sur la console au pavillon passe à la couleur verte une fois que la connexion à un préposé du service d'urgence SOS a été établie.
3. Lorsque la connexion est établie entre le véhicule et un préposé du service SOS, le système d'appel SOS peut transmettre au préposé les renseignements importants suivants concernant le véhicule :
 - Une indication que l'occupant a effectué un appel SOS.
 - La marque du véhicule
 - Les dernières coordonnées GPS connues du véhicule
4. Vous devriez pouvoir parler avec le préposé du service SOS par le système audio du véhicule afin de déterminer si l'assistance supplémentaire est nécessaire.

AVERTISSEMENT!

Respectez TOUJOURS le code de la sécurité routière et soyez attentif à l'état de la route. Conduisez TOUJOURS prudemment en gardant les mains sur le volant. Vous êtes entièrement responsable et assumez tous les risques en ce qui concerne l'utilisation des fonctions et des applications de ce véhicule. N'utilisez ces fonctions et ces applications que lorsque vous pouvez le faire en toute sécurité. Sinon, vous risqueriez un accident pouvant causer des blessures graves ou mortelles.

NOTA :

- Votre véhicule peut transmettre des données selon l'autorisation donnée par l'abonné.
 - Une fois la connexion établie entre le système d'appel SOS du véhicule et le préposé du service SOS, le préposé pourra établir une connexion vocale avec le véhicule afin de déterminer si de l'assistance supplémentaire est requise. Lorsque le préposé du service SOS établit une connexion vocale avec le système d'appel SOS du véhicule, il devrait être en mesure de vous parler ou de parler aux autres passagers du véhicule et d'entendre ce qui se passe dans le véhicule. Le système d'appel SOS du véhicule tentera de maintenir la connexion avec le préposé du service SOS jusqu'à ce que le préposé coupe la connexion.
5. Le préposé du service SOS pourra communiquer avec les équipes d'urgence et leur fournir des renseignements importants concernant le véhicule de même que les coordonnées GPS.

AVERTISSEMENT!

- Si les passagers du véhicule sont en danger (p. ex. présence de flammes ou de fumée, état de la route ou position dangereuses) n'attendez pas le contact vocal avec un préposé du service d'appel d'urgence. Tous les occupants doivent descendre immédiatement du véhicule et se rendre dans un emplacement sécuritaire.
- Ne placez jamais d'objet sur les antennes réseau et GPS du véhicule ou à proximité de celles-ci. Vous pourriez bloquer la réception du signal réseau et GPS, empêchant ainsi le véhicule de placer un appel d'urgence. Une réception du signal réseau fonctionnel et du GPS est requise pour que le système d'appel SOS fonctionne correctement.

(Suite)

AVERTISSEMENT!

- Le système d'appel SOS est intégré au système électrique du véhicule. N'ajoutez pas des équipements électriques du marché secondaire au système électrique du véhicule. Ceci peut empêcher le véhicule d'envoyer un signal permettant d'établir un appel d'urgence. Afin d'éviter les interférences qui pourraient entraîner la défaillance du système d'appel SOS, n'ajoutez jamais d'accessoires du marché secondaire (p. ex. radio mobile bidirectionnelle, radio bande publique [CB], enregistreur de données, etc.) au système électrique de votre véhicule et ne modifiez jamais l'antenne du véhicule. SI VOTRE VÉHICULE PERD L'ALIMENTATION DE LA BATTERIE POUR QUELQUE RAISON QUE CE SOIT (NOTAMMENT PENDANT OU APRÈS UN ACCIDENT), LES FONCTIONS, LES APPLICATIONS ET LES SERVICES DU SYSTÈME UCONNECT, PARMIS LES AUTRES SYSTÈMES DU VÉHICULE, NE FONCTIONNERONT PAS.
- Toute modification à un élément du système d'appel SOS pourrait entraîner la défaillance du système de sacs gonflables en cas d'accident. Vous pourriez subir des blessures en raison de l'absence d'un système de sacs gonflables fonctionnel.

Limitations du système d'appel SOS

Les véhicules vendus au Mexique **NE SONT PAS** dotés des fonctionnalités du système d'appel SOS.

Les préposés du service SOS ou d'autres lignes d'urgence au Mexique peuvent ne pas répondre aux appels du système SOS.

Si le système d'appel SOS détecte une anomalie, une des actions suivantes peut se produire au moment où l'anomalie est détectée et au début de chaque cycle d'allumage :

- Les témoins de la console au pavillon situés entre les boutons ASSIST (ASSISTANCE) et SOS s'allument en rouge de façon continue.
- L'écran de l'appareil affichera le message « Vehicle device requires service. Please contact an authorized dealer » (Veuillez communiquer avec un concessionnaire autorisé).
- Le message audio suivant se fera entendre dans le véhicule : « Vehicle device requires service. Please contact an authorized dealer » (L'appareil du véhicule doit être réparé. Veuillez communiquer avec un concessionnaire autorisé.)

AVERTISSEMENT!

- Si le témoin de la console au pavillon est allumé, vous pourriez ne pas avoir accès aux services d'appel SOS. Si le témoin de la console au pavillon est allumé, faites vérifier immédiatement le système d'appel SOS par un concessionnaire autorisé.
- Le module de commande des dispositifs de retenue des occupants allume le témoin de sac gonflable du tableau de bord si une quelconque anomalie du système est détectée. Si le témoin de sac gonflable s'allume, confiez immédiatement votre véhicule à un concessionnaire autorisé pour faire réparer le module de commande des dispositifs de retenue des occupants.

Même si le système d'appel SOS est entièrement fonctionnel, des facteurs qui échappent au contrôle de FCA US LLC peuvent empêcher ou arrêter le fonctionnement du système d'appel SOS. Ces facteurs comprennent notamment, sans toutefois s'y limiter :

- Clé de contact en position OFF (HORS FONCTION)
- Systèmes électriques du véhicule endommagés
- Logiciel et/ou matériel du système d'appel SOS endommagés au moment de l'accident
- Perte d'alimentation ou débranchement de la batterie lors de l'accident
- Signaux du réseau LTE (réponse vocale / données) ou 4G (données) du GPS non disponibles ou obstrués
- Mauvais fonctionnement de l'équipement au centre d'appels SOS
- Erreur du préposé du service SOS
- Congestion du réseau LTE (réponse vocale / données) ou 4G (données)
- Météo
- Édifices, structures, configuration géographique ou tunnels

AVERTISSEMENT!

Respectez TOUJOURS le code de la sécurité routière et soyez attentif à l'état de la route. Conduisez TOUJOURS prudemment en gardant les mains sur le volant. Vous êtes entièrement responsable et assumez tous les risques en ce qui concerne l'utilisation des fonctions et des applications de ce véhicule. N'utilisez ces fonctions et ces applications que lors-

(Suite)

AVERTISSEMENT!

que vous pouvez le faire en toute sécurité. Sinon, vous risqueriez un accident pouvant causer des blessures graves ou mortelles.

NOTA :

- Votre véhicule peut transmettre des données selon l'autorisation donnée par l'abonné.
- Ne placez jamais d'objet sur les antennes du réseau LTE (réponse vocale/données) ou 4G (données) et du GPS du véhicule ou à proximité de celles-ci. Vous pourriez bloquer la réception du signal du réseau LTE (réponse vocale/données) ou 4G (données) et du GPS, empêchant ainsi le véhicule de placer un appel d'urgence. Une connexion réseau LTE (réponse vocale/données) ou 4G (données) et un signal GPS fonctionnels sont requis pour que le système d'appel SOS fonctionne correctement.

NOTA :

Toute modification non expressément approuvée par la partie responsable de la conformité du système pourrait entraîner la révocation de l'autorisation donnée à l'utilisateur de faire fonctionner l'appareil.

MISE EN GARDE!

Ne vaporisez aucune solution de nettoyage directement sur le rétroviseur pour éviter de l'endommager. Appliquez plutôt la solution sur un chiffon propre et essuyez le rétroviseur.

SOS automatique – selon l'équipement

« Automatic SOS » (SOS automatique) est un service de sécurité mains libres qui vous connecte immédiatement à de l'aide lorsque des sacs gonflables de votre véhicule sont déployés. Veuillez consulter le supplément sur la radio qui vous est fourni afin d'obtenir des renseignements complets.

MISE SUR CRIC DU VÉHICULE ET REMPLACEMENT D'UN PNEU**AVERTISSEMENT!**

- N'essayez pas de changer un pneu qui se trouve du côté du véhicule qui est exposé à la circulation. Éloignez-vous autant que possible de la voie de circulation pour éviter un accident pendant la réparation.
- Il est dangereux de se glisser sous un véhicule soutenu par un cric, car celui-ci pourrait se déplacer et faire tomber le véhicule. Vous pourriez être écrasé. Aucune partie du corps ne doit se trouver sous un véhicule hissé sur un cric. S'il est nécessaire de travailler sous le véhicule, rendez-vous chez un centre de service pour faire monter votre véhicule sur un élévateur.
- Ne démarrez jamais et ne faites jamais tourner le moteur lorsque le véhicule est soutenu par un cric.
- Le cric est un outil conçu uniquement pour changer des pneus. Il ne doit pas servir à soulever le véhicule pour procéder à une réparation. Le véhi-

(Suite)

AVERTISSEMENT!

cule doit toujours être soulevé sur une surface plane et ferme. Évitez les zones glacées ou glissantes.

NOTA :

Si votre véhicule est équipé d'un système de suspension pneumatique, il existe une fonction qui permet de désactiver le système de mise à niveau automatique avant le remplacement d'un pneu. Cette fonction peut être activée au moyen du système Uconnect  page 234.

PRÉPARATIFS POUR L'UTILISATION DU CRIC

Avant de changer un pneu ou d'utiliser le cric, veuillez désactiver le hayon à ouverture mains libres. Cette fonction peut être désactivée au moyen du système Uconnect  page 215.

1. Stationnez le véhicule sur une surface plane et ferme, le plus loin possible du bord de la route. Évitez les zones glacées ou glissantes.

AVERTISSEMENT!

N'essayez pas de changer un pneu qui se trouve du côté du véhicule qui est exposé à la circulation. Éloignez-vous autant que possible de la voie de circulation pour éviter de vous faire frapper lorsque vous utilisez le cric ou effectuer le changement de roue.

2. Allumez les clignotants d'urgence.
3. Serrez le frein de stationnement.

4. Mettez le levier de rapport à la position P (STATIONNEMENT).
5. COUPEZ le contact.
6. Calez l'avant et l'arrière de la roue diagonalement opposée à la position de levage. Par exemple, si vous changez le pneu avant du côté conducteur, calez la roue arrière du côté passager.

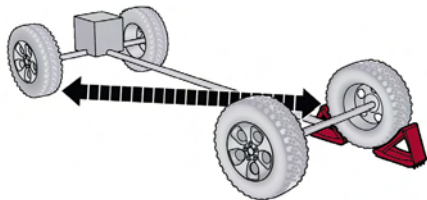

R0707001133US

Exemple de roue calée

NOTA :

Les occupants ne doivent pas demeurer dans le véhicule lorsque ce dernier est soulevé par un cric.

EMPLACEMENT DU CRIC ET DES OUTILS

Le cric articulé et les outils de changement de pneu se trouvent dans l'espace de chargement arrière, sous le plancher de chargement.

1. Tirez vers le haut sur la poignée du plancher de chargement afin d'accéder à l'espace de rangement du cric et des outils.

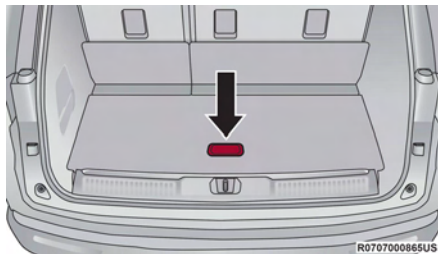

R0707000865US

Poignée de plancher de chargement

2. Retirez le couvercle du rangement du cric pour accéder au cric et aux outils.

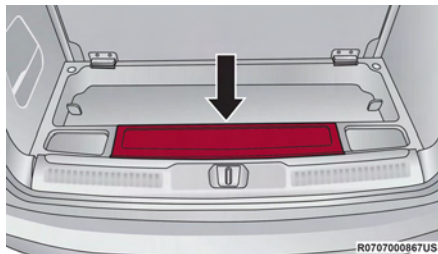

R0707000867US

Couvercle d'accès du cric et des outils

3. Tirez vers le haut pour retirer le cric et les outils de leur espace de rangement.

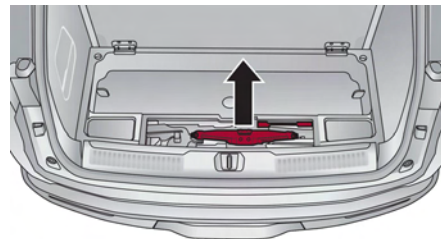

R0707000878US

Retrait du cric et des outils

NOTA :

Selon le niveau de garniture du véhicule, les outils montrés peuvent varier.

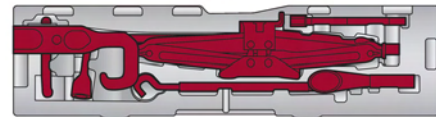

R0707000918US

Rangement du cric et des outils

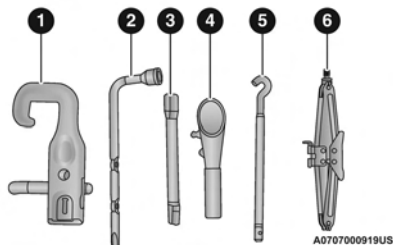

Description des outils du cric

- 1 - Crochet de remorquage (selon l'équipement)
- 2 - Clé à boulons de roue
- 3 - Rallonge de poignée de manœuvre du cric
- 4 - Entonnoir à carburant
- 5 - Poignée de manœuvre du cric
- 6 - Cric articulé

RANGEMENT DE LA ROUE DE SECOURS

La roue de secours est rangée sous l'arrière du véhicule au moyen d'un système de treuil à câble. Pour retirer ou ranger la roue de secours, utilisez la poignée de manœuvre du cric ou la clé à écrous raccordés à la rallonge de douille carrée pour faire tourner l'écrou de la roue de secours. L'écrou se trouve sous un bouchon de caoutchouc au centre arrière du plancher de l'espace de chargement, juste à l'intérieur de l'ouverture du hayon.

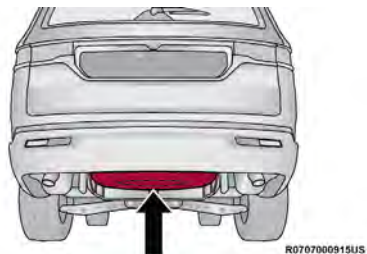

Emplacement de la roue de secours

MISE EN GARDE!

Le mécanisme de treuil est conçu pour être utilisé avec la rallonge de la clé du cric uniquement. L'utilisation d'une clé pneumatique ou d'un outil électrique peut endommager le treuil.

RETRAIT DE LA ROUE DE SECOURS

Retirez la roue de secours avant de tenter de lever le véhicule à l'aide du cric. La roue de secours est rangée à l'extérieur du véhicule, sous l'espace de chargement arrière.

1. Assemblez les outils de levage.

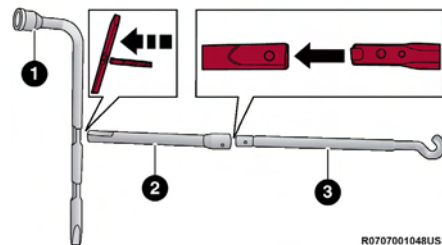

Ensemble du cric et des outils

- 1 - Clé à boulons de roue
- 2 - Rallonge de poignée de manœuvre du cric
- 3 - Poignée de manœuvre du cric

2. Repérez et retirez le bouchon du plancher du compartiment de rangement pour accéder au trou d'accès de treuil.

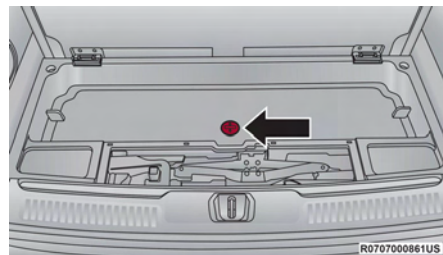

Bouchon d'écrou du treuil

3. Placez la rallonge de la poignée de manœuvre du cric sur l'écrou de commande. Utiliser la clé à écrou de roue et la rallonge pour abaisser complètement le pneu de secours. Continuez à tourner la poignée dans le sens inverse des aiguilles d'une montre jusqu'à ce que le treuil s'arrête.

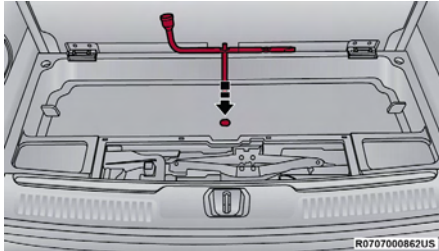

Emplacement l'écrou de commande du treuil

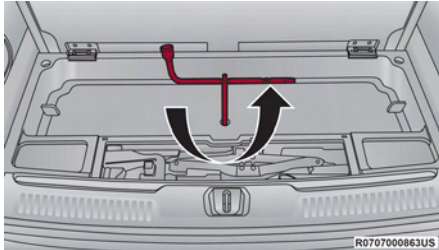

Rotation de la clé

4. Retirez le pneu en le faisant glisser du dessous du véhicule et placez-le en position verticale derrière le bouclier/pare-chocs arrière.
5. Tirez vers vous sur le dispositif de retenue métallique pour le déverrouiller.
6. Faites glisser le dispositif de retenue le long du tube de rallonge en acier et du câble du treuil. Faites tourner le dispositif de retenue et poussez-le à travers le trou dans la roue.

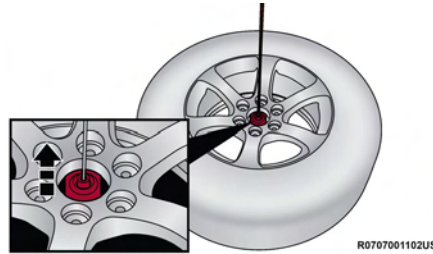

Déverrouillage du dispositif de retenue du treuil

DIRECTIVES DE LEVAGE

AVERTISSEMENT!

Respectez soigneusement les mises en garde ci-après concernant le changement d'un pneu. Elles vous aideront à éviter de vous blesser ou d'endommager le véhicule.

- Avant de soulever le véhicule, stationnez-le sur une surface plane et ferme, le plus loin possible de la route.

(Suite)

AVERTISSEMENT!

- Allumez les clignotants d'urgence.
- Serrez fermement le frein de stationnement, puis placez la transmission en position P (STATIONNEMENT).
- Calez la roue qui est diagonalement opposée à celle qui doit être changée.
- Ne démarrez jamais le moteur et ne le laissez jamais tourner lorsque le véhicule est levé au moyen d'un cric.
- Ne laissez personne s'asseoir dans le véhicule lorsqu'il est soulevé.
- Ne vous glissez pas sous le véhicule lorsqu'il est soutenu par un cric. S'il est nécessaire de travailler sous le véhicule, rendez-vous chez un centre de service pour faire monter votre véhicule sur un élévateur.
- Ne placez le cric qu'aux positions de levage indiquées et pour soulever ce véhicule afin de remplacer un pneu.
- Si vous changez un pneu sur la route ou à proximité d'une route, faites très attention aux véhicules qui y circulent.
- Pour vous assurer de ranger en toute sécurité les pneus de secours, crevés ou gonflés, rangez-les en orientant l'arrière de la roue face au sol.
- Le cric doit être utilisé sur un sol plat et ferme dans la mesure du possible.
- Il est recommandé que les roues du véhicule soient calées et qu'aucune personne ne reste dans un véhicule qui est soulevé par un cric.
- Personne ne doit placer une quelconque partie de son corps sous un véhicule soutenu par un cric.



060600714

Étiquette d'avertissement du cric

1. Desserrez les écrous de roue (sans les enlever) au moyen de la clé à écrou, en les tournant d'un tour dans le sens inverse des aiguilles d'une montre pendant que la roue touche encore au sol.



R0707000505US

Desserrez les écrous de roue.

2. Raccordez le cric et ses outils ↪ page 326.

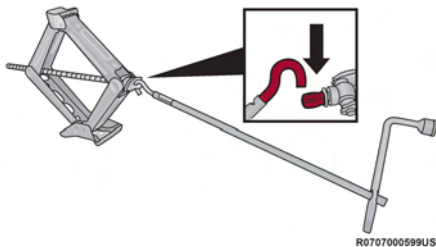

R0707000599US

Cric et outils montés

NOTA :

Le bon positionnement pour les emplacements de levage avant et arrière est essentiel. Maintenez le cric et les outils alignés lorsque vous soulevez le véhicule pour éviter d'endommager l'outil. Consultez les images suivantes pour connaître les emplacements de levage appropriés.

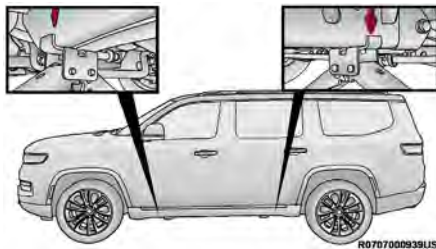

R0707000939US

Emplacements de levage

MISE EN GARDE!

Ne tentez pas de soulever le véhicule en procédant au levage par cric sur d'autres emplacements que ceux indiqués dans les directives de levage pour ce véhicule.

3. Lorsque vous changez un pneu avant, placez le cric articulé à l'emplacement de levage avant, comme indiqué par le symbole triangulaire d'emplacement de levage illustré sur l'image suivante. **Ne soulevez pas le véhicule tant que vous n'êtes pas certain que le cric soit complètement engagé.**

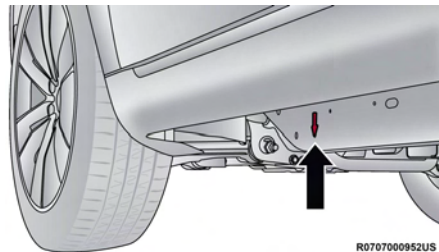

R0707000952US

Emplacement de levage avant

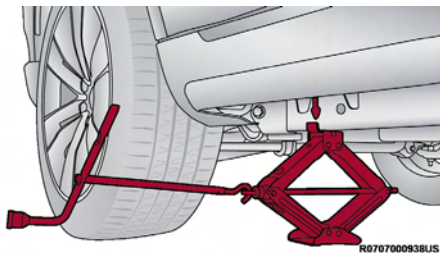

Emplacement de levage avant

4. Lorsque vous changez un pneu arrière, placez le cric articulé à l'emplacement de levage arrière, comme indiqué par le symbole triangulaire d'emplacement de levage illustré sur l'image suivante. **Ne soulevez pas le véhicule tant que vous n'êtes pas certain que le cric soit complètement engagé.**

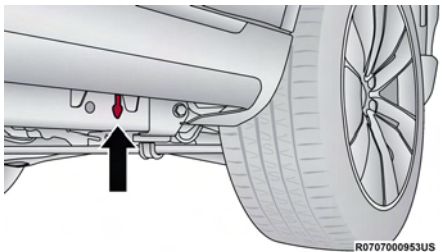

Emplacement de levage arrière

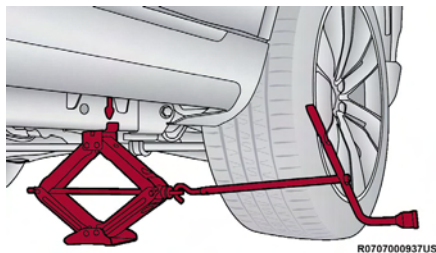

Emplacement de levage arrière

5. Soulevez le véhicule en utilisant la clé à écrou de roue et la poignée de manœuvre du cric pour tourner la vis du cric dans le sens des aiguilles d'une montre. Arrêtez de soulever le véhicule dès que le pneu se soulève du sol et que l'espace en dessous est suffisant pour installer la roue de secours. La stabilité de l'ensemble est d'autant plus grande que le pneu est peu soulevé.

AVERTISSEMENT!

Plus la roue est loin du sol, moins le véhicule est stable. Le véhicule pourrait glisser du cric et blesser quelqu'un se trouvant à proximité. Soulevez le véhicule juste ce qu'il faut pour retirer le pneu.

6. Enlevez les écrous de roue et la roue.
7. Montez la roue de secours sur le véhicule et posez les écrous de roue avec l'extrémité conique vers la roue. Serrez légèrement les écrous.

MISE EN GARDE!

Assurez-vous de monter la roue de secours de sorte que le corps de valve soit orienté vers l'extérieur. Vous risqueriez d'endommager le véhicule si la roue de secours gonflable est montée incorrectement.

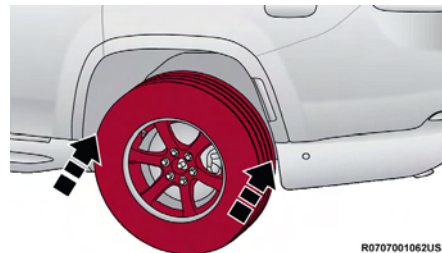

Montage de la roue de secours

AVERTISSEMENT!

Ne serrez pas les écrous de roue à fond avant d'avoir abaissé le véhicule afin d'éviter de déplacer le véhicule sur le cric. Vous risquez des blessures graves si vous ne tenez pas compte de cet avertissement.

8. Abaissez le véhicule en tournant la vis du cric dans le sens inverse des aiguilles d'une montre, puis retirez le cric et les cales de roue.
9. Finissez de serrer les écrous de roue. Appuyez sur la clé en la prenant par l'extrémité de sa poignée pour augmenter la force de levier. Serrez les écrous de roue en étoile jusqu'à ce que chacun d'entre eux ait

été serré deux fois. Pour le bon couple de serrage des écrous de roue ↪ page 398. Si vous n'êtes pas certain d'avoir bien serré les écrous, faites-les vérifier par un concessionnaire autorisé ou une station-service au moyen d'une clé dynamométrique.

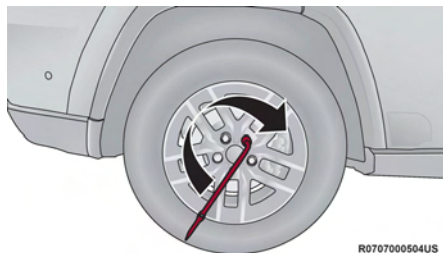

R0707000504US

Serrez les écrous de roue

- Placez la roue derrière le bouclier/pare-chocs arrière avec le corps de valve orienté vers l'intérieur. Poussez l'extrémité du câble du treuil, le ressort et le manchon en acier au travers de l'avant de la roue de route. Assurez-vous que l'arrière de la roue est orienté vers le sol lorsque la roue est rangée.

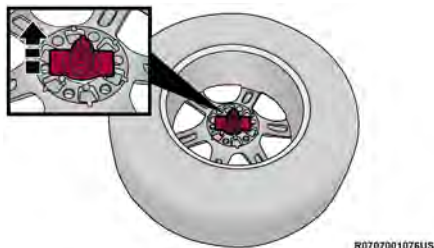

R0707001076US

Réinstallation du dispositif de retenue du treuil

- Faites glisser la roue de route au sol jusqu'à ce qu'elle soit directement sous le treuil et entre le bouclier/pare-chocs arrière et les écrans thermiques du système d'échappement. Soulevez le pneu en tournant la clé à écrous sur la rallonge de treuil dans le sens des aiguilles d'une montre jusqu'à ce qu'il émette trois fois un déclic ou un bruit d'enclenchement pour vous assurer que le câble est serré.

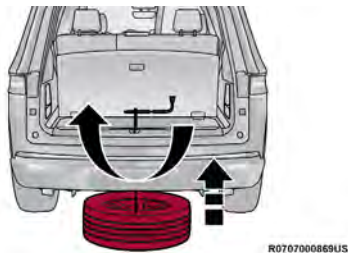

R0707000869US

Rangement de la roue de route

NOTA :

Révérifiez pour vous assurer que le pneu est bien ajusté contre le dessous du véhicule. Vous risquez d'endommager le câble du treuil si vous conduisez le véhicule lorsque le pneu est mal fixé.

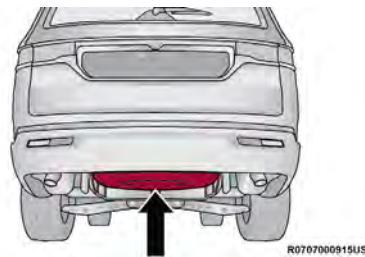

R0707000915US

Rangement de la roue de route

AVERTISSEMENT!

Si un pneu ou un cric est mal fixé, il risque d'être projeté en avant en cas de collision ou d'arrêt brusque et de blesser ainsi les occupants du véhicule. Rangez toujours les accessoires du cric et la roue de secours dans les espaces prévus à cet effet. Faites réparer ou remplacer le pneu crevé dès que possible.

- Abaissez le cric à la position entièrement fermée.
- Remplacez le cric et les outils dans le compartiment de rangement du cric. Réinstallez le couvercle du rangement du cric en appuyant fermement dessus jusqu'à ce que les fermetures se verrouillent en position.

- Après 40 km (25 mi), vérifiez le couple de serrage des écrous de roue à l'aide d'une clé dynamométrique pour vous assurer que les écrous sont bien logés contre la roue.
- Faites réparer la roue de route et le pneu dès que possible et fixez solidement la roue de secours, le cri-c et la trousse d'outils.

NOTA :

Ne conduisez pas au-delà de 80 km (50 mi) à une vitesse maximale de 80 km (50 mi/h), lorsqu'une roue de secours est installée.

DÉMARRAGE D'APPOINT

Si la batterie de votre véhicule est déchargée, vous pouvez démarrer au moyen de câbles volants branchés à la batterie d'un autre véhicule ou à une batterie d'appoint portable. Tout démarrage d'appoint mal exécuté peut être dangereux; suivez à la lettre les procédures de la présente section.

AVERTISSEMENT!

Ne tentez pas de faire un démarrage d'appoint si la batterie est gelée. Elle pourrait se briser ou exploser, entraînant des blessures.

MISE EN GARDE!

N'utilisez pas de batterie portable d'amorçage ou une autre source d'appoint sur un système dont la tension est supérieure à 12 V, car vous risquez d'endommager la batterie, le moteur de démarreur, l'alternateur ou le système électrique.

NOTA :

Si vous utilisez un ensemble portatif de batterie d'appoint, suivez les instructions et précautions d'utilisation du constructeur.

PRÉPARATIONS POUR UN DÉMARRAGE D'APPOINT

La batterie dans votre véhicule se trouve à l'avant du compartiment moteur derrière le phare avant gauche.

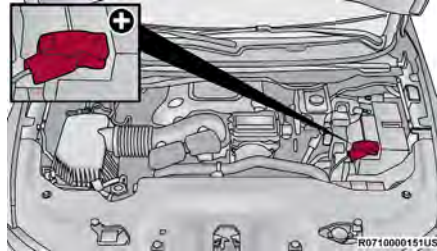
**Borne positive (+) de démarrage d'appoint****NOTA :**

La borne positive (+) de la batterie peut être recouverte d'un capuchon protecteur. Soulevez le capuchon pour accéder à la borne positive de la batterie. Ne procédez pas au démarrage d'appoint à partir des fusibles. Démarrez directement seulement à partir de la borne positive, qui porte le symbole positif (+) sur ou autour de la borne.

Suivez les étapes ci-dessous pour préparer un démarrage d'appoint :

- Serrez le frein de stationnement, placez le levier de vitesses de la transmission automatique à la position P (STATIONNEMENT) et tournez le commutateur d'allumage à la position OFF (HORS FONCTION).
- Mettez le chauffage hors fonction, éteignez la radio et mettez hors tension tous les accessoires électriques.
- Si vous utilisez un autre véhicule pour le démarrage d'appoint, stationnez le véhicule à portée des câbles volants, serrez le frein de stationnement et assurez-vous que le contact est COUPÉ.

AVERTISSEMENT!

Ne laissez pas les véhicules se toucher, car il pourrait se produire une mise à la masse et des blessures pourraient en résulter.

NOTA :

Assurez-vous que les extrémités débranchées ne se touchent pas et ne touchent aucun des véhicules, jusqu'à ce qu'elles soient correctement branchées pour le démarrage d'appoint.

AVERTISSEMENT!

- Prenez garde au ventilateur de refroidissement du radiateur lorsque le capot est levé. Il peut se mettre en marche à n'importe quel moment lorsque le commutateur d'allumage est à la position ON (MARCHE) Vous pouvez vous blesser en déplaçant les pales du ventilateur.

(Suite)

AVERTISSEMENT!

- Retirez tous vos bijoux métalliques, tels que les montres ou les bracelets, afin d'éviter de créer par inadvertance un contact électrique. Sinon, vous risquez de subir des blessures graves.
- Les batteries contiennent de l'acide sulfurique qui peut vous brûler la peau ou les yeux et produire de l'hydrogène, un gaz inflammable et explosif. Tenez la batterie éloignée des flammes nues ou des étincelles.

PROCÉDURE DE DÉMARRAGE D'APPOINT

AVERTISSEMENT!

Le non-respect de ces directives de démarrage d'appoint peut entraîner des blessures ou des dommages à la propriété en raison de l'explosion de la batterie.

MISE EN GARDE!

L'inobservation de cette procédure pourrait entraîner des dommages au circuit de charge du véhicule d'appoint ou de celui dont la batterie est déchargée.

NOTA :

Durant le branchement, assurez-vous en tout temps que les extrémités non utilisées des câbles volants ne se touchent pas ou ne touchent pas l'un ou l'autre des véhicules.

Branchement des câbles volants

1. Connectez une extrémité du câble volant positif (+) à la borne positive (+) de la batterie déchargée.
2. Branchez l'extrémité opposée du câble volant positif (+) à la borne positive (+) de la batterie d'appoint.
3. Branchez l'extrémité du câble volant négatif (-) sur la borne négative (-) de la batterie d'appoint.
4. Connectez l'extrémité opposée du câble volant négatif (-) à une bonne masse du moteur. Une « masse » est une partie métallique, non peinte et exposée du moteur, du cadre ou du châssis, comme un support d'accessoire ou un gros boulon. La masse doit être à l'écart de la batterie et du système d'injection de carburant.

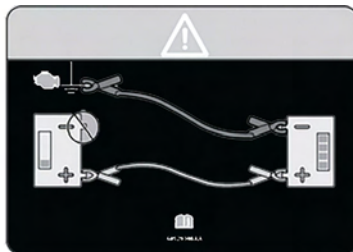

Étiquette de démarrage d'appoint

AVERTISSEMENT!

Ne branchez pas le câble volant sur la borne négative (-) de la batterie déchargée. car cela produirait une étincelle électrique qui pourrait faire exploser la batterie ou vous blesser.

5. Démarrez le moteur du véhicule qui possède la batterie d'appoint, laissez-le tourner au ralenti pendant quelques minutes, puis démarrez le moteur du véhicule dont la batterie est déchargée.

MISE EN GARDE!

Ne faites pas tourner le moteur d'appoint du véhicule au-delà de 2 000 tr/min, car cela n'offre aucun avantage supplémentaire en termes de charge, gaspille du carburant et peut endommager le moteur d'appoint du véhicule.

6. Lorsque le moteur est démarré, consultez la procédure de débranchement suivante.

Débranchement des câbles volants

1. Débranchez l'extrémité du câble volant négatif (-) de la masse du moteur du véhicule dont la batterie est déchargée.
2. Débranchez l'autre extrémité du câble volant négatif (-) de la borne négative (-) de la batterie d'appoint.
3. Débranchez l'extrémité positive (+) du câble volant de la borne positive (+) de la batterie d'appoint.
4. Débranchez l'autre extrémité du câble volant positif (+) de la borne positive (+) du véhicule déchargé.

5. Réinstallez le couvercle de protection sur la borne positive (+) du véhicule dont la batterie est déchargée.

Si vous devez souvent effectuer un démarrage d'appoint pour faire démarrer votre véhicule, faites inspecter la batterie et le circuit de charge par un concessionnaire autorisé.

MISE EN GARDE!

Les accessoires qui peuvent être branchés sur les prises de courant du véhicule tirent leur alimentation de la batterie du véhicule, même lorsqu'ils ne sont pas utilisés (par exemple, les téléphones cellulaires, etc.). Lorsqu'ils sont branchés assez longtemps et que le moteur est à l'arrêt, la batterie du véhicule peut se décharger suffisamment pour voir sa durée de vie écourtée ou même pour empêcher le moteur de démarrer.

RAVITAILLEMENT EN CAS D'URGENCE

Le véhicule est équipé d'un entonnoir de ravitaillement pour un système de carburant sans bouchon, qui se trouve avec le cric et les outils ↪ page 325. Si un ravitaillement d'urgence s'avère nécessaire, utilisez un bidon d'essence approuvé et insérez l'entonnoir de ravitaillement dans le goulot du tuyau de remplissage.

NOTA :

Il se peut dans certains cas, par temps froid, que de la glace empêche l'ouverture de la trappe de carburant. Si ceci se produit, appuyez légèrement sur le périmètre de la trappe de carburant pour briser l'accumulation de glace et déverrouillez de nouveau la trappe de carburant en poussant sur le bord arrière près du centre. Ne forcez pas la trappe.

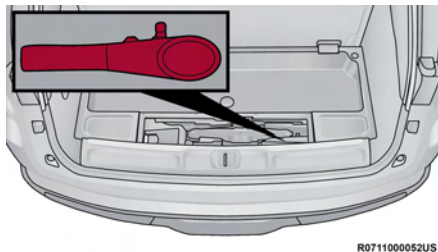

Emplacement de l'entonnoir de ravitaillement

MISE EN GARDE!

Pour éviter les débordements de carburant et les remplissages excessifs, ne remplissez pas « à ras bord » le réservoir de carburant après le remplissage.

Ravitaillement d'urgence au moyen d'un bidon d'essence

La plupart des nourrices à essence n'ouvrent pas les volets à battants. Un entonnoir est fourni pour permettre le ravitaillement d'urgence au moyen d'un bidon d'essence.

Reportez-vous aux étapes ci-dessous pour le ravitaillement :

1. Retirez l'entonnoir de l'espace de rangement et de chargement arrière.
2. Insérez l'entonnoir dans l'ouverture du tuyau de remplissage de carburant.

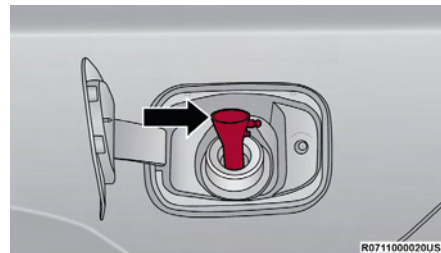

Insérer l'entonnoir

3. Assurez-vous que l'entonnoir est inséré complètement pour maintenir les volets à battants ouverts.
4. Versez le carburant dans l'ouverture de l'entonnoir.
5. Retirez l'entonnoir du tuyau de remplissage, puis essuyez-le avant de le remettre dans l'espace de rangement de la roue de secours.

AVERTISSEMENT!

- Ne fumez jamais à proximité ou à l'intérieur du véhicule lorsque la trappe de carburant est ouverte ou lorsque le réservoir est en cours de remplissage.
- N'ajoutez jamais de carburant lorsque le moteur tourne. Une telle pratique peut constituer une infraction à certaines lois d'État ou réglementations fédérales et causer l'allumage du témoin d'anomalie.
- Vous risquez de provoquer un incendie si vous remplissez de carburant un bidon portable placé à l'intérieur du véhicule. Vous pourriez subir des brûlures. Placez toujours les contenants de carburant sur le sol pour les remplir.

EN CAS DE SURCHAUFFE DU MOTEUR

Si le véhicule surchauffe, il doit être réparé par un concessionnaire autorisé.

Les signes éventuels d'une surchauffe du véhicule peuvent être :

- Indicateur de température à la position HOT (H) (ÉLEVÉE)
- Forte odeur de liquide de refroidissement
- Fumée blanche s'échappant du moteur ou de l'échappement
- Présence de bulles dans le contenant du liquide de refroidissement

AVERTISSEMENT!

Vous, ou d'autres personnes pourriez subir de graves brûlures par l'éclaboussement de liquide de refroidissement (antigel) chaud ou de vapeur de votre radiateur. Si vous voyez ou entendez de la vapeur s'échapper de sous le capot, attendez que le radiateur soit refroidi avant d'ouvrir le capot. N'essayez jamais d'ouvrir le bouchon à pression du circuit de refroidissement lorsque le radiateur ou le vase d'expansion est chaud.

Si l'indicateur de température approche ou atteint la position HOT (H) (ÉLEVÉE), les actions suivantes peuvent atténuer le risque de surchauffe.

- Sur la route – ralentissez.
- En ville – lorsque vous êtes arrêté, placez la boîte de vitesses en position N (POINT MORT), mais n'augmentez pas le régime de ralenti du moteur tout en immobilisant le véhicule à l'aide de freins.
- Mettez la climatisation hors tension. Le système de climatisation réchauffe le circuit de refroidissement du moteur; en désactivant la climatisation, vous éliminez une source de chaleur.
- Mettez la commande de température à la chaleur maximale, la commande de mode à l'aération au plancher et la commande du ventilateur à la vitesse maximale. Toutes ces actions permettent au radiateur de chauffage d'agir en complémentarité avec le circuit de refroidissement du moteur.

MISE EN GARDE!

La conduite avec le circuit de refroidissement à haute température peut endommager votre véhicule. Si l'indicateur de température atteint le repère H (température élevée), rangez le véhicule et immobilisez-le aussitôt que c'est sécuritaire de le faire. Laissez tourner le moteur au ralenti et coupez le climatiseur jusqu'à ce que l'indicateur de température revienne dans la plage normale. Si l'aiguille demeure sur le repère H (température élevée) et qu'un carillon continu retentit, coupez immédiatement le moteur et faites inspecter votre véhicule.

LEVIER DE DÉVERROUILLAGE DE POSITION DE STATIONNEMENT MANUEL**AVERTISSEMENT!**

Vous devez être assis dans le siège du conducteur avec votre pied fermement placé sur la pédale de frein pour garder la maîtrise du véhicule avant d'activer le levier de déverrouillage de position de stationnement manuel. Si possible, serrez le frein de stationnement. Si vous n'immobilisez pas complètement le véhicule ou ne le raccordez pas correctement à un véhicule tracteur, il se déplacera inopinément lorsque vous activez le levier de déverrouillage de position de stationnement manuel. L'activation du levier de frein de stationnement manuel sur un véhicule non immobilisé pourrait causer des blessures graves ou infliger la mort aux personnes dans le véhicule ou à proximité de ce dernier.

Afin de déplacer le véhicule dans les cas où la transmission ne peut être déplacée hors de la position P (STATIONNEMENT) (comme dans le cas d'une batterie déchargée), un levier de déverrouillage manuel de position de stationnement est disponible.

Suivez ces étapes pour activer le levier de déverrouillage de position de stationnement :

1. Appuyez fermement sur la pédale de frein lorsque vous êtes assis dans le siège du conducteur.
2. Si possible, appliquez le commutateur de frein de stationnement électrique (EPB).

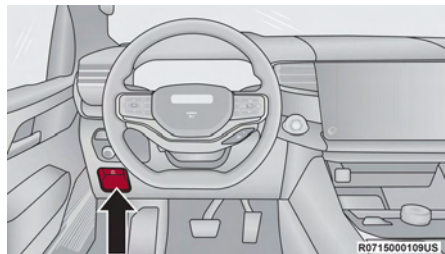

Emplacement du levier de déverrouillage de position de stationnement manuel

3. À l'aide d'un tournevis à lame plate ou d'un outil similaire, retirez le couvercle d'accès du levier de déverrouillage manuel de position de stationnement, qui se trouve dans la partie inférieure gauche de la colonne de direction, sous le commutateur de frein de stationnement électrique.



Couvercle d'accès

4. Pour déverrouiller la poignée, insérez un tournevis à lame plate ou un outil similaire dans le dispositif de déverrouillage, tournez-le d'un quart de tour dans le sens inverse des aiguilles d'une montre et tenez-le en place tout en tirant la courroie d'attache.

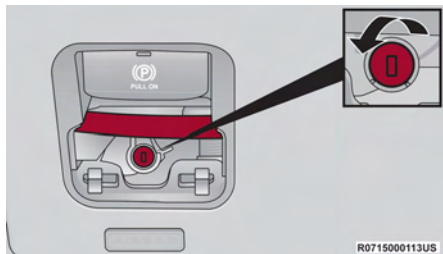

Dispositif de déverrouillage

5. Tirez la courroie d'attache vers l'extérieur aussi loin que possible, puis relâchez-la. Placez la transmission à la position N (POINT MORT), ce qui permet de déplacer le véhicule.

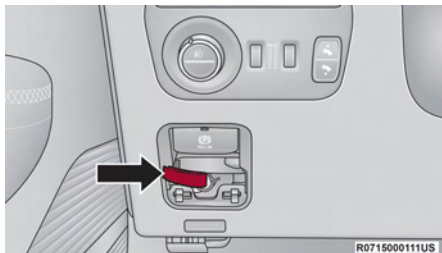

Courroie d'attache

6. Relâchez l'EPB seulement lorsque le véhicule est solidement accroché à un véhicule de remorquage.

Pour réinitialiser le levier de frein de stationnement manuel :

1. Appuyez fermement sur la pédale de frein lorsque vous êtes assis dans le siège du conducteur.
2. Tirez de nouveau la courroie d'attache vers l'extérieur, puis relâchez-la.
3. Laissez la courroie d'attache se rétracter avec le levier retourné à sa position d'origine.
4. Vérifiez que la transmission est à la position P (STATIONNEMENT).
5. Confirmez que la courroie d'attache s'est complètement rétractée et remettez le couvercle d'accès en place. Si vous ne pouvez pas remettre le couvercle d'accès en place, répétez les étapes 1 à 4.

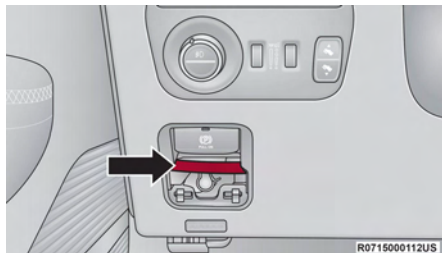

Courroie d'attache réinstallée

NOTA :

Lorsque le levier est verrouillé en position déverrouillée, la courroie d'attache reste hors du panneau de garnissage et vous ne pouvez pas remettre en place le couvercle d'accès.

DÉGAGEMENT D'UN VÉHICULE ENLISÉ

Si votre véhicule est enlisé dans la boue, le sable ou la neige, vous pouvez, dans la plupart des cas, le sortir de sa position en lui faisant exécuter un mouvement de va-et-vient. Tournez le volant de gauche à droite pour dégager la zone entourant les roues avant. Maintenez le bouton de verrouillage du levier de vitesses enfoncé. Passez ensuite plusieurs fois de la position D (MARCHE AVANT) à la position R (MARCHE ARRIÈRE), tout en appuyant légèrement sur la pédale d'accélérateur.

NOTA :

Les passages entre la position D (MARCHE AVANT) et la position R (MARCHE ARRIÈRE) ne peuvent être effectués que lorsque la vitesse est égale ou inférieure à 8 km/h (5 mi/h). Lorsque le levier de vitesses de la transmission demeure à la position N (POINT MORT) pendant plus de deux secondes, vous devez appuyer sur la pédale de frein pour engager la position D (MARCHE AVANT) ou R (MARCHE ARRIÈRE).

Il est plus efficace de n'appuyer que légèrement sur la pédale d'accélérateur pour maintenir le mouvement de va-et-vient, sans faire patiner les roues ni emballer le moteur.

NOTA :

Appuyez sur le bouton « ESC OFF » (DÉSACTIVATION de la commande de stabilité électronique) pour le mettre en mode « Partial Off » (Partiellement désactivé) avant de faire osciller le véhicule. Une fois le véhicule libéré, appuyez de nouveau sur le bouton ESC OFF (DÉSACTIVATION de la commande de stabilité électronique) pour restaurer le mode « ESC On » (Commande de stabilité électronique activée).

AVERTISSEMENT!

Il est dangereux de faire patiner excessivement les pneus. Les forces engendrées par une vitesse excessive des roues peuvent endommager l'essieu ou les pneus. Les pneus pourraient éclater et blesser quelqu'un. Ne faites pas patiner les roues à plus de 48 km/h (30 mi/h) ou pendant plus de 30 secondes lorsque le véhicule est enlisé, et ne laissez personne s'approcher d'une roue qui patine, quelle que soit la vitesse.

MISE EN GARDE!

- Évitez d'emballer le moteur et de faire patiner les roues pour ne pas provoquer la surchauffe de la transmission ou de l'endommager. Laissez le moteur tourner au ralenti avec la transmission à la position N (POINT MORT) pendant au moins une minute après chaque cycle de cinq mouvements de va-et-vient. Cela réduira la possibilité de surchauffe et le risque d'endommager la transmission si vous insistez longtemps pour dégager votre véhicule enlisé.
- Lorsque vous tentez de dégager votre véhicule enlisé par un mouvement de « va-et-vient » en passant de la position D (MARCHE AVANT) à la position R (MARCHE ARRIÈRE), ne faites pas patiner les roues à plus de 24 km/h (15 mi/h), car vous risqueriez d'endommager la transmission.
- Le fait d'emballer le moteur ou de faire patiner les roues trop rapidement peut causer une surchauffe ou une défaillance de la transmission. Vous pourriez également endommager les pneus. Ne faites pas patiner les roues lorsque la vitesse du véhicule est supérieure à 48 km/h (30 mi/h) et que le rapport est engagé (aucun changement de vitesse de transmission en cours).

REMORQUAGE D'UN VÉHICULE EN PANNE

Ce chapitre contient les procédures de remorquage d'un véhicule en panne au moyen d'un service de remorquage commercial.

Si la boîte de vitesses et la transmission sont fonctionnelles, les véhicules 4 roues motrices en panne peuvent aussi être remorqués comme il est décrit

➔ page 208.

Conditions de remorquage	Roues SOULEVÉES du sol	Modèles à propulsion arrière	Modèles à 4 roues motrices dotés d'une boîte de transfert à une vitesse	Modèles à 4 roues motrices dotés d'une boîte de transfert à deux vitesses
Remorquage à plat	AUCUN	NON PERMIS	NON PERMIS	Instructions détaillées ↪ page 208 <ul style="list-style-type: none"> • Transmission à la position P (STATIONNEMENT) • Boîte de transfert à la position N (point mort) • Remorquage en direction avant
Lève-roues ou chariot roulant	Avant	NON PERMIS	NON PERMIS	NON PERMIS
	Arrière	OK	NON PERMIS	NON PERMIS
Camion-plateau	TOUTES	MEILLEURE MÉTHODE	OK	MEILLEURE MÉTHODE

Il est important de posséder le bon équipement de remorquage ou de levage pour éviter d'endommager votre véhicule. N'utilisez que des barres de remorquage et autre équipement conçu à cet effet et suivez les directives du constructeur de l'équipement en question. L'utilisation de chaînes de sécurité est obligatoire. Fixez la barre de remorquage ou un autre dispositif de remorquage à la structure principale du véhicule, et non aux pare-chocs/boucliers ou aux supports associés. Il faut observer les lois provinciales et locales s'appliquant aux véhicules remorqués.

NOTA :

Les véhicules équipés d'une suspension pneumatique doivent avoir activé le mode cric ou transport ↪ page 234 pour empêcher le mouvement de la suspension pneumatique pendant le remorquage.

S'il est nécessaire d'utiliser certains accessoires en cours de remorquage (essuie-glaces, dégivrateurs, etc.), le commutateur d'allumage doit être en mode ON/RUN (MARCHE).

Si la batterie du véhicule est déchargée, pour connaître les directives de déplacement du levier de vitesses de la transmission automatique hors de la position P (STATIONNEMENT) afin de déplacer le véhicule ↪ page 334.

MISE EN GARDE!

- N'utilisez pas d'accessoires tels que des élingues pour le remorquage. Cela risque d'endommager le véhicule.
- Lorsque vous arrimez votre véhicule sur un camion à plateau, faites-le toujours avec des sangles aux pneus/roues. Ne fixez rien aux éléments de suspension arrière ou avant, à la carrosserie ou au cadre. Un remorquage inapproprié endommagera votre véhicule.

MODÈLES À PROPULSION ARRIÈRE

FCA US LLC recommande que votre véhicule soit remorqué avec les quatre roues **SOULEVÉES** du sol en utilisant un camion-plateau.

Si un camion à plateau n'est pas disponible et que la transmission est fonctionnelle, le véhicule peut être remorqué (avec les roues arrière soulevées du sol) dans les conditions suivantes :

- La transmission doit être à la position N (POINT MORT). Pour obtenir des instructions sur la manière de déplacer la transmission à la position N (POINT MORT) lorsque le moteur est coupé ↪ page 334.
- La vitesse de remorquage ne doit pas dépasser 48 km/h (30 mi/h).
- La distance de remorquage ne doit pas dépasser 30 mi (48 km).

MISE EN GARDE!

- Vous risquez d'endommager gravement la transmission si vous dépassez 48 km/h (30 mi/h) ou que vous parcourez plus de 48 km (30 mi) avec les roues avant au sol. Les dommages causés par un remorquage inadéquat ne sont pas couverts par la garantie de véhicule neuf.

Si la transmission n'est pas fonctionnelle ou si le véhicule doit être remorqué à une vitesse supérieure à 30 mi/h (48 km/h) ou à une distance de plus de 30 mi (48 km), remorquez le véhicule avec les roues arrière **SOULEVÉES** du sol. Les méthodes acceptables consistent à transporter le véhicule sur un camion à plateau ou avec les roues avant soulevées et les roues arrière sur un chariot de remorquage, ou avec les roues arrière soulevées et les roues avant **au sol** (lorsqu'un stabilisateur de volant approprié est utilisé pour maintenir les roues avant en position droite).

MODÈLES À 4 ROUES MOTRICES

FCA US LLC recommande de remorquer le véhicule avec les quatre roues **SOULEVÉES** du sol. Les méthodes acceptées pour le remorquage consistent à faire transporter le véhicule sur un camion à plateforme ou à remorquer le véhicule par l'avant ou par l'arrière, en faisant reposer les roues libres sur un chariot de remorquage.

Si un camion à plateau n'est pas disponible et que la boîte de transfert est fonctionnelle, les véhicules **munis d'une boîte de transfert à deux vitesses** peuvent être remorqués (en direction vers l'avant, avec **TOUTES** les roues au sol), **Si** la boîte de transfert est en position N (POINT MORT) et que la transmission est en position **P** (STATIONNEMENT) ↪ page 208.

Les véhicules équipés d'une boîte de transfert à une vitesse ne sont pas munis d'une position N (POINT MORT) et **doivent** donc être remorqués avec les quatre roues **SOULEVÉES** du sol.

MISE EN GARDE!

- Ne remorquez pas le véhicule au moyen de paniers porteurs de roues avant ou arrière (si les autres roues sont au sol). L'utilisation d'un lève-roues avant ou arrière entraînera des dommages internes à la transmission ou à la boîte de transfert pendant un remorquage.
- Si vous remorquez ce véhicule sans observer les directives approuvées, il peut en découler de graves dommages à la transmission ou à la boîte de transfert. Les dommages causés par un remorquage inadéquat ne sont pas couverts par la garantie de véhicule neuf.

CROCHETS DE REMORQUAGE D'URGENCE – SELON L'ÉQUIPEMENT

Votre véhicule peut être équipé de crochets de remorquage avant et arrière. Les crochets de remorquage avant sont dans le bouclier/pare-chocs inférieur avant. Le crochet de remorquage arrière est amovible et situé dans le bac de rangement du cric et des outils sous le plancher de chargement de l'espace de chargement arrière ↪ page 325.

**Crochets de remorquage d'urgence avant****NOTA :**

Il est recommandé, pour les véhicules hors route, d'utiliser les deux crochets de remorquage avant afin de réduire les risques de dommages au véhicule.

AVERTISSEMENT!

- N'utilisez pas une chaîne pour dégager un véhicule enlisé. Les chaînes peuvent se briser et causer des blessures graves ou mortelles.
- Éloignez-vous des véhicules lorsque l'un d'eux est tiré par les crochets de remorquage. La sangle de remorquage peut se dégager et causer des blessures graves.

Le crochet de remorquage arrière amovible est conçu pour être utilisé dans le récepteur d'attelage comme option de récupération. Pour utiliser le crochet de remorquage arrière, déposez la goupille de verrouillage, placez le crochet de remorquage arrière dans le récepteur d'attelage dans n'importe quelle direction et replacez la goupille de verrouillage.

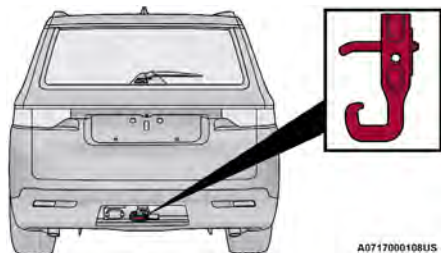

Crochet de remorquage arrière amovible

MISE EN GARDE!

Les crochets de remorquage sont réservés aux situations d'urgence seulement, soit pour dégager un véhicule enlisé. Il ne faut pas se servir de ces crochets pour remorquer un véhicule sur la route ou l'autoroute. Vous pourriez endommager votre véhicule.

SYSTÈME DE RÉPONSE AMÉLIORÉE EN CAS D'ACCIDENT (EARS)

Ce véhicule est équipé d'un système de réponse améliorée en cas d'accident.

Cette fonction est un réseau de communication qui s'active au moment d'un impact. Des renseignements plus détaillés se trouvent dans ➔ page 305.

ENREGISTREUR DE DONNÉES D'ÉVÉNEMENT (EDR)

Ce véhicule est muni d'un enregistreur de données d'événement. L'objectif principal d'un enregistreur de données d'événement consiste à enregistrer des données qui contribuent à connaître la performance des systèmes d'un véhicule lors de certaines collisions ou de quasi-collisions, telles que le déploiement d'un sac gonflable ou le contact avec un obstacle sur la route. Des renseignements plus détaillés se trouvent dans ➔ page 306.

ENTRETIEN ET MAINTENANCE

ENTRETIEN PÉRIODIQUE

Votre véhicule est équipé d'un indicateur automatique de vidange d'huile. L'indicateur automatique de vidange d'huile vous rappelle l'entretien de votre véhicule prévu au calendrier.

Selon les conditions de fonctionnement du moteur, le message de vidange d'huile s'affichera. Ce message indique la nécessité de faire exécuter l'entretien de votre véhicule. Le message « Oil Change Required » (Vidange d'huile requise) s'affiche selon les conditions de fonctionnement, telles que les trajets fréquents de courte durée, la traction d'une remorque, les températures ambiantes très chaudes ou très froides ainsi qu'une période de ralenti prolongée. Faites faire l'entretien de votre véhicule dans les plus brefs délais, c'est-à-dire avant d'avoir parcouru 805 km (500 mi).

Un concessionnaire autorisé remettra à zéro l'indicateur de vidange d'huile après avoir effectué une vidange d'huile ou pour la procédure de réinitialisation de la vie utile d'huile ➔ page 111.

NOTA :

Moteurs de 3,0 L : Les intervalles de vidange d'huile ne doivent en aucun cas dépasser 16 000 km (10 000 miles) ou 12 mois, selon la première éventualité. Le contrôleur du moteur fait également le suivi du nombre d'heures de fonctionnement du moteur, et allumera l'indicateur de vidange d'huile au bout de 350 heures (ce qui est rarement dépassé, sauf pour certains utilisateurs de parcs qui font fonctionner le moteur au ralenti pendant des périodes prolongées).

Moteurs de 6,4 L : Les intervalles de vidange d'huile ne doivent en aucun cas dépasser 10 000 km (6 000 miles) ou 6 mois, selon la première éventualité. Le contrôleur du moteur fait également le suivi du nombre d'heures de fonctionnement du moteur, et allumera l'indicateur de vidange d'huile au bout de 350 heures (ce qui est rarement dépassé, sauf pour certains utilisateurs de parcs qui font fonctionner le moteur au ralenti pendant des périodes prolongées).

Une fois par mois ou avant un long trajet :

- Vérifiez le niveau d'huile moteur.
- Vérifiez le niveau du liquide lave-glace.
- Vérifiez la pression des pneus et assurez-vous qu'il n'y a pas de signes d'usure ou de dommages inhabituels.
- Vérifiez le niveau des réservoirs de liquide de refroidissement et de maître-cylindre de frein et les remplir au besoin.
- Vérifiez le bon fonctionnement de tous les feux et phares et de toutes les lampes intérieures.

PROGRAMME D'ENTRETIEN

Consultez le programme d'entretien pour connaître les intervalles d'entretien appropriés.

À chaque intervalle de vidange d'huile, comme l'indique le système d'avertissement de vidange d'huile
• Vidangez l'huile et remplacez le filtre.
• Permutez les pneus au premier signe d'usure irrégulière, même si cela se produit avant que le message de vidange d'huile s'affiche.
• Vérifiez la batterie et l'état des cosses (nettoyez et resserrez les cosses s'il y a lieu).
• Vérifiez les joints homocinétiques ou de cardan.
• Vérifiez les plaquettes de frein, les segments, les rotors, les tambours, les flexibles et le frein de stationnement.
• Vérifiez la protection et les flexibles du circuit de refroidissement du moteur.
• Vérifiez le système d'échappement.
• Si vous utilisez votre véhicule en conditions poussiéreuses ou hors route, vérifiez le filtre à air du moteur et remplacez-le au besoin. Remplacez le filtre à air du moteur, au besoin.
• Déployez les marchepieds latéraux à commande électrique et nettoyez les tringleries à l'aide d'une buse de lavage haute pression pour éliminer les débris. Appliquez de la graisse blanche au lithium MOPAR à pulvériser sur les points de pivot.

Millage ou intervalle de temps (selon la première éventualité)	20 000	30 000	40 000	50 000	60 000	70 000	80 000	90 000	100 000	110 000	120 000	130 000	140 000	150 000
Ou en fonction des années :	2	3	4	5	6	7	8	9	10	11	12	13	14	15
Ou kilomètres :	32 000	48 000	64 000	80 000	96 000	112 000	128 000	144 000	160 000	176 000	192 000	208 000	224 000	240 000
Autres vérifications														
Vérifiez les joints homocinétiques ou de cardan.	X	X	X	X	X	X	X	X	X	X	X	X	X	X
Vérifiez la suspension avant, les embouts de biellette de direction et remplacez-les au besoin.	X		X		X		X		X		X		X	
Vérifiez le niveau de liquide des ponts avant et arrière; remplacez-le si votre véhicule est utilisé comme véhicule de police, taxi, véhicule de parc, en mode hors route ou pour fréquemment tracter une remorque.	X		X		X		X		X		X		X	
Vérifiez les garnitures de frein et le fonctionnement du frein de stationnement.	X		X		X		X		X		X		X	
Inspectez le liquide de la boîte de transfert.		X			X			X			X			X
Entretien supplémentaire														
Remplacez le filtre à air du moteur.		X			X			X			X			X
Remplacez le filtre à air de l'habitacle.	Doit être remplacé tous les 19 000 km (12 000 mi).													
Remplacez les bougies d'allumage - moteur 3.0L.**					X						X			

** L'intervalle de remplacement des bougies d'allumage est basé uniquement sur le kilométrage (millage); les intervalles annuels ne s'appliquent pas.

Millage ou intervalle de temps (selon la première éventualité)	20 000	30 000	40 000	50 000	60 000	70 000	80 000	90 000	100 000	110 000	120 000	130 000	140 000	150 000
Ou en fonction des années :	2	3	4	5	6	7	8	9	10	11	12	13	14	15
Ou kilomètres :	32 000	48 000	64 000	80 000	96 000	112 000	128 000	144 000	160 000	176 000	192 000	208 000	224 000	240 000
Remplacez les bougies d'allumage - moteur 6.4L.**								X						
Vidangez et remplacez le liquide de refroidis- sement du moteur après 10 ans ou à 240 000 km (150 000 mi), selon la première éventualité.									X					X
Remplacez la courroie d'entraînement des accessoires.														X
Inspectez le tendeur et le galet de courroie d'entraînement d'accessoires et remplacez-les au besoin.														X
Vidangez le liquide de boîte de transfert.														X
Remplacez la soupape de recyclage des gaz du carter (RGC).									X					

** L'intervalle de remplacement des bougies d'allumage est basé uniquement sur le kilométrage (millage); les intervalles annuels ne s'appliquent pas.

AVERTISSEMENT!

- Vous pouvez vous blesser gravement en travaillant sur un véhicule automobile ou à proximité. N'effectuez que les travaux d'entretien qui vous sont familiers ou pour lesquels vous possédez les outils nécessaires. Si vous doutez de votre compétence quant à certains travaux, faites appel à un mécanicien qualifié.

(Suite)

AVERTISSEMENT!

- La vérification et l'entretien inadéquats de votre véhicule risquent d'entraîner la défaillance des composants et de compromettre la maniabilité et le rendement du véhicule. Par ailleurs, un accident pourrait survenir.

COMPARTIMENT MOTEUR

MOTEUR 3.0L

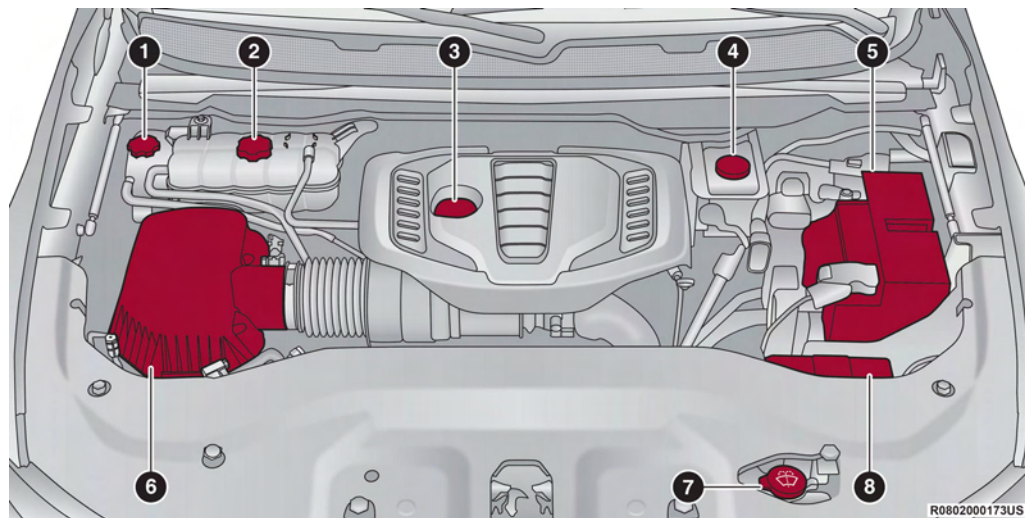

- 1 - Bouchon à pression du réservoir de liquide de refroidissement du refroidisseur intermédiaire
- 2 - Bouchon à pression du réservoir de liquide de refroidissement du moteur
- 3 - Bouchon de remplissage d'huile moteur
- 4 - Bouchon du réservoir de liquide pour freins

- 5 - Batterie
- 6 - Élément de filtre à air du moteur
- 7 - Bouchon du réservoir de liquide lave-glace
- 8 - Centre de servitudes (Fusibles)

R0802000173US

MOTEUR DE 6,4 L

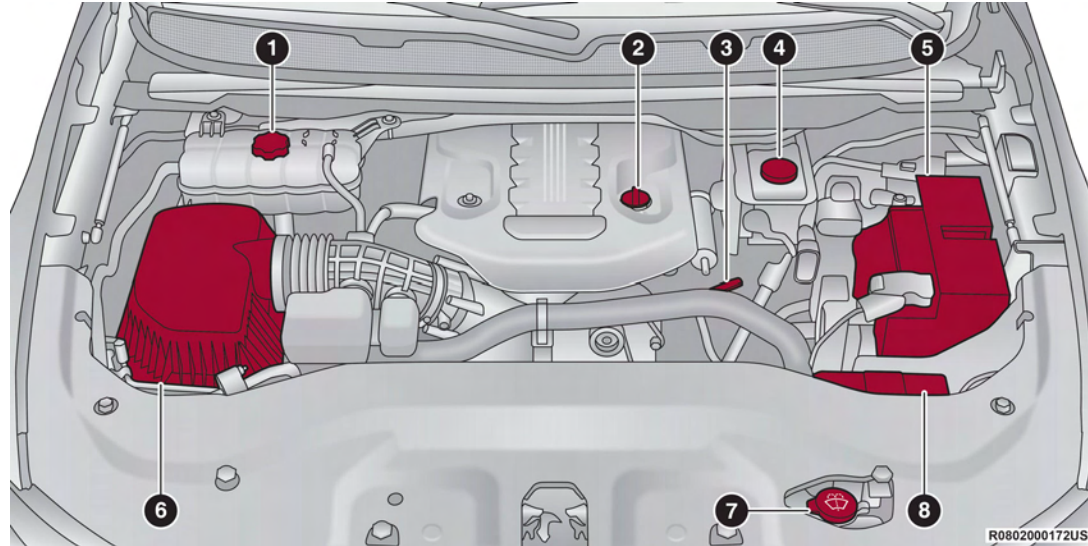

- 1 - Bouchon à pression du réservoir de liquide de refroidissement du moteur
- 2 - Bouchon de remplissage d'huile moteur
- 3 - Jauge d'huile moteur
- 4 - Bouchon du réservoir de liquide pour freins

- 5 - Batterie
- 6 - Élément de filtre à air du moteur
- 7 - Bouchon du réservoir de liquide lave-glace
- 8 - Centre de servitudes (Fusibles)

R0802000172US



VÉRIFICATION DU NIVEAU D'HUILE – MOTEURS DE 3,0 L

Le moteur 3.0L ne possède pas de jauge d'huile plongeante traditionnelle et il n'est pas possible de vérifier manuellement le niveau d'huile. Pour vérifier le niveau d'huile moteur, visible sur l'affichage du groupe d'instruments, allez dans l'écran approprié sous « Véhicule Info » (Informations sur le véhicule). Utilisez les boutons fléchés vers le **haut** \triangle ou vers le **bas** ∇ parmi les commandes sur le volant pour trouver le menu « Véhicule Info » (Informations sur le véhicule). Utilisez ensuite les boutons fléchés vers la **droite** \triangleright ou vers la **gauche** \triangleleft pour atteindre le sous-menu « Oil Level » (Niveau d'huile).

Une barre sur la jauge indique le niveau d'huile. L'utilisation du véhicule est sécuritaire tant que le niveau d'huile se situe entre les niveaux minimum et maximum. Si le niveau d'huile est trop élevé ou trop faible, une barre rouge s'allume.

Lorsque le moteur nécessite plus d'huile, le témoin d'avertissement de niveau d'huile s'allume. Ce témoin d'avertissement apparaît pendant cinq secondes. Avant les 500 km (300 mi) suivants, vous devez ajouter au moteur 0,6 L (1 pt) d'huile moteur spécifiée par le constructeur \rightarrow page 402.

Niveau d'huile dangereusement bas (Ajouter 1,2 L [2 pt])	
--	---

Niveau d'huile bas (Ajouter 0,6 L [1 pt])	
Niveau d'huile correct	
Niveau d'huile excessivement élevé	

Ce témoin réapparaît à chaque démarrage du moteur jusqu'à la détection d'un niveau sécuritaire. Continuer d'utiliser le véhicule sans ajout d'huile peut causer un niveau d'huile dangereusement bas et de possibles dommages au véhicule (voir la mise en garde suivante concernant un niveau dangereusement bas).

NOTA :

Prenez des précautions lors du remplissage de liquides sous le capot, comme l'huile moteur, le liquide lave-glace, l'antigel, etc., pour minimiser les risques de déversement sur le dessus du moteur. Tout liquide excédentaire déversé sur le moteur doit être retiré à l'aide d'air comprimé ou d'un chiffon absorbant.

Affichage du niveau d'huile – Comment l'actualiser

Dans le cas des véhicules dotés du moteur de 3,0 L, le niveau d'huile est automatiquement surveillé lorsque le véhicule est stationné sur une surface plane, que

l'huile est chaude et que le moteur est arrêté depuis quatre minutes. Pour actualiser l'affichage du niveau d'huile (après l'ajout de 0,6 L ou 1 pt d'huile correcte), effectuez cette procédure :

- Faites tourner le moteur jusqu'à ce que la température de l'huile soit supérieure à 49 °C (120 °F).
- Stationnez votre véhicule sur une surface relative-ment plane.
- Coupez le moteur et remettez le contact en position RUN (marche). Attendez quatre minutes avec le moteur éteint et le contact en position RUN (marche).
- Démarrez le moteur et le nouveau niveau d'huile devrait être disponible dans le menu Véhicule Info (Informations sur le véhicule), accessible par les boutons de navigation sur le volant.

NOTA :

- Si le niveau d'huile n'a pas changé de façon notable depuis le relevé précédent, il se peut qu'il n'y ait pas de notification ou de changement dans l'affichage après que le système a effectué un nouveau relevé.
- Le système de contrôle du niveau d'huile ne prend des mesures que lorsque le moteur est arrêté, que l'huile est chaude et que le véhicule est garé sur un sol raisonnablement plat. Pour obtenir une lecture cohérente du niveau d'huile, le contact doit être mis en position RUN (marche) pendant quatre minutes, mais le système peut occasionnellement prendre des mesures avec la clé de contact éteinte lors d'une utilisation normale.

- Si vous avez ajouté la quantité spécifiée d'huile et que le témoin n'indique pas les 3/4 ou le plein, communiquez avec un concessionnaire autorisé pour une réparation.

AVERTISSEMENT!

Méfiez-vous : le bouchon d'huile peut être chaud. Veuillez utiliser des gants adaptés. AVERTISSEMENT : risque de brûlure!

MISE EN GARDE!

N'ajoutez pas trop d'huile. Trop d'huile peut endommager le moteur.

NOTA :

- Après un ajout d'huile au moteur, refermez toujours fermement le bouchon d'huile en le tournant dans le sens horaire jusqu'à la butée. Ne jamais faire tourner le moteur avec le bouchon déposé, car cela peut causer des fuites d'huile.
- Du fait que le niveau d'huile est détecté automatiquement seulement lorsque le moteur a été coupé pendant quatre minutes, puis redémarré, le système ne peut pas immédiatement détecter une chute brutale de niveau d'huile pendant la conduite (par exemple, si une fuite dans le carter d'huile commence à la suite d'un dommage lors d'une séance hors route).

MISE EN GARDE!

Si le témoin d'avertissement de niveau d'huile « dangereusement bas ou dangereusement élevé » s'allume, Les étapes suivantes sont indispensables :

- Dangereusement bas : ajoutez 1,2 L (2 pt) d'huile moteur recommandée par le constructeur dès que possible ➡ page 402. Continuer d'utiliser le véhicule avec un niveau d'huile « dangereusement bas » peut endommager le moteur.
- Dangereusement élevé : communiquez avec un concessionnaire autorisé pour une réparation. Continuer d'utiliser le véhicule avec un niveau d'huile dangereusement élevé peut endommager le moteur.

N'utilisez pas d'huile que ne sont pas recommandées par le constructeur et approuvées par API.

L'huile moteur et les filtres à huile usagés contiennent des substances qui sont nuisibles à l'environnement. Lors du changement de l'huile et des filtres, communiquez avec un concessionnaire autorisé et mettez-les au rebut de manière sécuritaire et responsable.

VÉRIFICATION DU NIVEAU D'HUILE – MOTEURS DE 6,4 L

Pour assurer la bonne lubrification du moteur, l'huile moteur doit être maintenue au niveau approprié. Vérifiez le niveau d'huile régulièrement, par exemple, à chaque plein de carburant. Le meilleur moment pour vérifier le niveau d'huile moteur est environ cinq minutes après l'arrêt du moteur, alors qu'il était à sa température normale de fonctionnement.

Pour obtenir une lecture précise du niveau d'huile, la vérification doit se faire lorsque le véhicule se trouve sur une surface plane.

Quatre types de jauge d'huile sont possibles :

- Section hachurée.
- Section hachurée identifiée « SAFE » (NIVEAU ADÉQUAT).
- Section hachurée identifiée « MIN » (MINIMUM) à la limite inférieure et « MAX » (MAXIMUM) à la limite supérieure.
- Section hachurée identifiée par petites cavités aux limites « MIN » (MINIMUM) et « MAX » (MAXIMUM).

NOTA :

Maintenez toujours le niveau d'huile dans les repères hachurés de la jauge d'huile.

Lorsque le niveau est à la limite inférieure de la plage de fonctionnement de la jauge d'huile, l'ajout d'un litre d'huile (une pinte US) permet d'atteindre la limite supérieure de la plage de fonctionnement.

AJOUT DE LIQUIDE LAVE-GLACE

L'affichage du groupe d'instruments indique quand le niveau de liquide lave-glace est bas. Si le niveau de liquide lave-glace détecté par le capteur est bas, le témoin d'avertissement de bas niveau de liquide lave-glace s'allume et le message « Washer Fluid Low » (manque de liquide lave-glace) s'affiche.

Les lave-glaces de pare-brise et de lunette partagent le même réservoir de liquide lave-glace. Le réservoir de liquide se trouve dans le compartiment moteur. Vérifiez régulièrement le niveau de liquide. Remplissez le réservoir de liquide lave-glace (et non d'antigel pour radiateur). Lorsque vous faites l'appoint du réservoir de liquide lave-glace, imbinez un chiffon ou une serviette

de liquide lave-glace pour nettoyer les balais d'essuie-glace et ainsi en améliorer l'efficacité. Pour éviter la formation soudaine d'une couche de givre sur le pare-brise par temps très froid, privilégiez une solution ou un mélange de lave-glace qui répond ou qui dépasse les exigences propres aux écarts de température qui correspondent à votre climat. Ces renseignements sur l'évaluation du produit peuvent être trouvés sur la plupart des contenants de liquide lave-glace.

NOTA :

Prenez des précautions lors du remplissage de liquides sous le capot, comme l'huile moteur, le liquide lave-glace, l'antigel, etc., pour minimiser les risques de déversement sur le dessus du moteur. Tout liquide excédentaire déversé sur le moteur doit être retiré à l'aide d'air comprimé ou d'un chiffon absorbant.

AVERTISSEMENT!

Les liquides lave-glace vendus dans le commerce sont inflammables. Ils peuvent s'enflammer et vous causer des brûlures. Veillez à prendre les précautions qui s'imposent lorsque vous remplissez le réservoir ou lorsque vous travaillez à proximité de la solution de liquide lave-glace.

BATTERIE SANS ENTRETIEN

Votre véhicule est doté d'une batterie sans entretien. Vous n'aurez jamais à y ajouter d'eau ni à en effectuer l'entretien périodique.

AVERTISSEMENT!

- Le liquide de la batterie est une solution acide corrosive qui peut causer des brûlures et même la cécité. Évitez tout contact du liquide de batterie avec les yeux, la peau ou les vêtements. Ne vous penchez pas au-dessus d'une batterie lorsque vous fixez les cosses. En cas d'éclaboussures d'acide dans les yeux ou sur la peau, rincez immédiatement et abondamment la zone touchée à l'eau. Reportez-vous à la procédure de démarrage d'appoint ➔ page 332.
- Les émanations de la batterie sont inflammables et explosives. Tenez la batterie éloignée des flammes ou des étincelles. N'utilisez pas une batterie d'appoint, ni aucune source d'appoint produisant une tension de sortie supérieure à 12 V. Ne laissez pas les cosses des câbles se toucher.
- Les bornes de batterie, les cosses de câbles et leurs accessoires contiennent du plomb et des composés de plomb. Lavez-vous les mains après avoir manipulé de telles pièces.

MISE EN GARDE!

- Lorsque vous remplacez les câbles de la batterie, il est essentiel que le câble positif soit raccordé à la borne positive et que le câble négatif soit raccordé à la borne négative. Les bornes positive et négative sont identifiées respectivement par les signes (+) et (-) sur le boîtier de la batterie. Les cosses des câbles doivent être bien serrées sur les bornes et ne doivent pas être rouillées.

(Suite)

MISE EN GARDE!

- Si vous utilisez un « chargeur rapide » avec la batterie dans le véhicule, débranchez les deux câbles de batterie avant de raccorder le chargeur à la batterie. N'utilisez pas un « chargeur rapide » pour produire la tension de démarrage.

LAVAGE À PRESSION

Le lavage du compartiment moteur avec un nettoyeur à haute pression n'est pas recommandé.

MISE EN GARDE!

Des précautions ont été prises afin de protéger toutes les pièces et connexions; cependant, la pression produite par ces nettoyeurs est telle qu'une protection complète contre l'infiltration d'eau ne peut pas être garantie.

NORMES DE CLASSIFICATION UNIFORMISÉE DES PNEUS DU MINISTÈRE DES TRANSPORTS

Les catégories de pneus suivantes ont été établies par la National Highway Traffic Safety Administration (NHTSA) des États-Unis. Les indices attribués par le constructeur de pneus pour chaque catégorie figurent sur le flanc des pneus de votre véhicule.

Tous les pneus des véhicules de tourisme doivent être conformes aux normes de sécurité fédérales en plus de ces indices.

INDICE D'USURE DE LA BANDE DE ROULEMENT

L'indice d'usure de la bande de roulement est une mesure comparative basée sur l'usure d'un pneu lors d'essais effectués dans un environnement contrôlé, soit sur une piste d'essai gouvernementale spécifique. Par exemple, un pneu d'indice 150 doit s'user une fois et demie moins vite qu'un pneu d'indice 100 sur un circuit d'essai gouvernemental. Le rendement relatif des pneus dépend toutefois des conditions réelles d'utilisation et peut différer grandement de la norme en raison des habitudes de conduite, de l'entretien, des caractéristiques de la route et du climat.

INDICE D'ADHÉRENCE

Les indices d'adhérence, du plus élevé au plus bas, sont AA, A, B et C. Ces indices représentent la capacité du

pneu de s'arrêter sur une chaussée mouillée en conditions contrôlées par le gouvernement sur des surfaces d'essai d'asphalte et de béton. Un pneu d'indice C peut présenter une adhérence inférieure.

AVERTISSEMENT!

L'indice d'adhérence attribué à ce pneu est basé sur des essais d'adhérence au freinage en ligne droite qui ne tiennent pas compte des caractéristiques de tenue en accélération, en virage et en aquaplanage, ni de la traction maximale.

RÉSISTANCE À LA CHALEUR

L'indice de température (A, B ou C, en ordre décroissant) représente la résistance d'un pneu à la production de chaleur et sa capacité de dissiper la chaleur produite, valeurs mesurées en environnement contrôlé au moyen d'un tambour d'essai intérieur soumis à des normes précises.

Une exposition prolongée à de hautes températures peut provoquer la dégradation des matériaux composant un pneu et réduire sa durée de vie. Des températures excessives peuvent même provoquer l'éclatement du pneu. En vertu de la norme de sécurité automobile N° 109, tous les pneus pour voitures de tourisme doivent respecter l'indice de température C. Les indices A et B sont attribués aux pneus ayant démontré lors des essais sur tambour une performance supérieure au minimum exigé par la loi.

AVERTISSEMENT!

L'indice de température de ce pneu est établi lorsque celui-ci est correctement gonflé et non surchargé. La conduite à vitesse excessive, une pression insuffisante ou en surcharge, ou la combinaison de ces facteurs peut entraîner la surchauffe du pneu et une crevaison.

ENTRETIEN DU VÉHICULE

Un concessionnaire autorisé dispose d'une équipe d'entretien qualifiée, d'un outillage spécialisé et de l'équipement nécessaire pour exécuter toutes les opérations d'entretien, de façon experte et professionnelle. Vous pouvez vous procurer des manuels d'atelier qui contiennent toutes les informations détaillées concernant l'entretien de votre véhicule. Veuillez consulter les manuels d'atelier avant d'entreprendre vous-même toute procédure sur votre véhicule.

NOTA :

Toute modification intentionnelle du système antipollution peut annuler la garantie et est condamnée par la loi et passible de poursuites judiciaires.

AVERTISSEMENT!

Vous pouvez vous blesser gravement en travaillant sur un véhicule automobile ou à proximité. Limitez-vous à effectuer les opérations d'entretien pour lesquelles vous disposez des connaissances suffisantes et de l'outillage nécessaire. Si vous doutez de votre compétence quant à certains travaux, faites appel à un mécanicien qualifié.

HUILE MOTEUR

Choix de l'huile moteur

Utilisez seulement les liquides recommandés par le constructeur → page 402.

NOTA :

Les moteurs Hemi peuvent parfois émettre des cognements juste après le démarrage, puis devenir silencieux après environ 30 secondes. Cette situation est normale et ne cause pas de tort au moteur. Cela est causé par de courts cycles de conduite. Par exemple, si le véhicule est démarré puis éteint après n'avoir roulé que sur une courte distance. Au redémarrage, vous pourriez entendre un bruit de cognement. Cela peut également être causé par un non-usage du véhicule pendant une période prolongée, une huile inappropriée, des changements d'huile prolongés ou une période de ralenti prolongée. Si le moteur continue d'émettre des cognements ou si le témoin d'anomalie (MIL) s'allume, consultez le concessionnaire autorisé le plus près.

Huile moteur approuvée par l'American Petroleum Institute (API)

Ces pictogrammes signifient que l'huile a été homologuée par l'American Petroleum Institute (API). Le constructeur recommande d'utiliser uniquement des huiles moteur homologuées par l'API.



La marque de commerce Starburst de l'API certifie les huiles moteur 0W-20, 0W-30 et 5W-30.



La marque de commerce Donut de l'API certifie les huiles moteur 0W-40 et 5W-40.

MISE EN GARDE!

Aucun liquide chimique de rinçage ne doit être utilisé dans l'huile moteur, car cela pourrait endommager le moteur de votre véhicule. Ces dommages ne sont pas couverts par la garantie limitée de véhicule neuf.

Huiles moteur synthétiques

Votre moteur a été conçu pour les huiles moteur synthétiques. Utilisez uniquement des huiles moteur synthétiques approuvées par l'API.

Les huiles moteur synthétiques dont l'étiquette n'affiche pas la marque de commerce API et l'indice correct de viscosité SAE ne doivent pas être utilisées.

Additifs pour huile moteur

Le constructeur déconseille fortement l'ajout de toute forme d'additif (autres que les colorants pour la détection des fuites) à l'huile moteur. L'huile moteur est un produit techniquement modifié et l'ajout d'additifs peut en compromettre le rendement.

Mise au rebut de l'huile moteur et des filtres à huile usagés

Prenez les précautions nécessaires pour vous défaire de l'huile moteur usagée et du filtre provenant de votre véhicule. L'huile et les filtres usagés abandonnés sans précaution aucune peuvent causer un préjudice à l'environnement. Adressez-vous à votre concessionnaire autorisé, votre station-service ou une agence gouvernementale pour savoir comment et à quel endroit dans votre région vous pouvez vous débarrasser en toute sécurité des huiles et des filtres usagés.

MOTEUR FILTRE À HUILE

Vous devez remplacer ce filtre à huile moteur à chaque vidange.

Choix du filtre à huile du moteur

Un filtre à huile jetable à passage total devrait être utilisé comme filtre de remplacement. La qualité des filtres de rechange varie considérablement. Nous vous recommandons d'utiliser un filtre à huile du moteur Mopar^{MD}. Si un filtre à huile du moteur Mopar^{MD} n'est pas disponible, utilisez seulement des filtres qui respectent ou dépassent les exigences de rendement de filtre SAE/USCAR-36.

MOTEUR FILTRE À AIR

Pour connaître les intervalles d'entretien appropriés
 ➔ page 341.

AVERTISSEMENT!

Le circuit d'admission d'air (filtre à air, tuyaux, etc.) peut également assurer une protection en cas de retour de flamme du moteur. Ne retirez pas le circuit d'admission d'air (filtre à air, tuyaux, etc.) à moins que cela ne soit nécessaire pour la réparation ou l'entretien. Assurez-vous que personne ne se trouve près du compartiment moteur avant de démarrer le moteur lorsque le circuit d'admission d'air (filtre à air, tuyaux, etc.) est retiré. De graves blessures pourraient en résulter.

Sélection de filtre à air du moteur

La qualité des filtres à air du moteur de remplacement varie considérablement. Seuls des filtres Mopar^{MD} de haute qualité devraient être utilisés.

Inspection et remplacement du filtre à air du moteur

Dépose du filtre à air du moteur

1. À l'aide de l'outil approprié, desserrez complètement les fixations sur le couvercle du filtre à air du moteur.
2. Levez le rebord extérieur du couvercle du filtre à air du moteur et poussez sur le bord intérieur pour détacher la charnière et accéder au filtre à air du moteur.

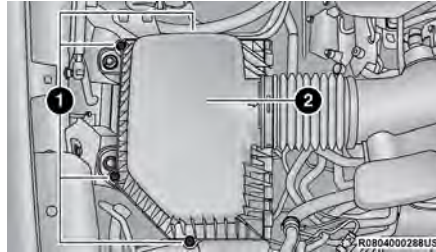

Couvercle du filtre à air du moteur

- 1 - Fixations
- 2 - Couvercle du filtre à air du moteur

3. Retirez le filtre à air du moteur de son boîtier.

Installation du filtre à air du moteur

NOTA :

Avant de remplacer le filtre à air du moteur, inspectez et nettoyez le boîtier si vous y trouvez une quantité importante de saleté ou de débris.

1. Installez le filtre à air du moteur dans le boîtier en orientant la surface d'inspection de ce filtre vers le bas.
2. Posez le couvercle du filtre à air du moteur sur les onglets de positionnement du boîtier.
3. Serrez les fixations sur le boîtier du filtre à air du moteur.

MISE EN GARDE!

Ne serrez pas trop les vis du couvercle du filtre à air du moteur. Vous pourriez endommager le couvercle.

ENTRETIEN DU CLIMATISEUR

Pour assurer le bon fonctionnement du climatiseur, faites-le vérifier au début de la saison chaude par un concessionnaire autorisé. Ce service comprend généralement le nettoyage des ailettes du condenseur et la vérification du rendement. La tension de la courroie d'entraînement doit aussi être vérifiée au même moment.

AVERTISSEMENT!

- N'utilisez pour votre système de climatisation que des fluides frigorigènes et des lubrifiants pour le compresseur approuvés par le constructeur. Certains fluides frigorigènes non approuvés sont inflammables et peuvent exploser, vous causant ainsi des blessures. D'autres fluides frigorigènes ou lubrifiants non approuvés peuvent causer une défaillance du système qui nécessiterait des réparations coûteuses. Pour obtenir de plus amples renseignements sur la garantie, consultez le manuel d'informations sur la garantie.

(Suite)

AVERTISSEMENT!

- Le système de climatisation contient du fluide frigorigène sous haute pression. Afin d'éviter les risques de dommages au système ou les blessures, confiez à un mécanicien compétent toute réparation nécessitant l'ajout de fluide frigorigène ou le débranchement des canalisations.

MISE EN GARDE!

N'utilisez pas de fluide de rinçage chimique dans le système de climatisation car les produits chimiques peuvent en endommager les composants. Ces dommages ne sont pas couverts par la garantie limitée de véhicule neuf.

Récupération et recyclage du fluide frigorigène – R-1234yf

Le fluide frigorigène de climatisation, R-1234yf, est une hydrofluoroléfine (HFO) approuvée par l'Environmental Protection Agency (EPA) des États-Unis et il est sans danger pour la couche d'ozone, comportant un faible potentiel de réchauffement de la planète. Le constructeur recommande que l'entretien du système de climatisation soit effectué par un concessionnaire autorisé utilisant du matériel approprié de récupération et de recyclage.

NOTA :

N'utilisez que de l'huile pour compresseur PAG ou des fluides frigorigènes homologués pour les systèmes de climatisation.

Remplacement du filtre à air de l'habitacle

Le filtre à air de l'habitacle se trouve dans l'arrivée d'air frais, à l'arrière de la boîte à gants. Procédez comme suit pour remplacer le filtre :

- Ouvrez la boîte à gants et retirez-en tout le contenu.
- Une fois le volet de la boîte à gants ouvert, retirez l'attache de tension de la boîte à gants et l'agrafe d'attache en faisant glisser l'agrafe vers la face du volet. Soulevez l'attache du volet de la boîte à gants et déverrouillez-la dans le tableau de bord.

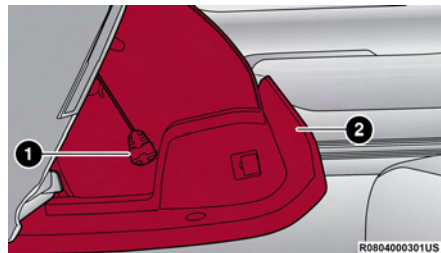

Côté gauche de la boîte à gants

- 1 – Attache de tension
 - 2 – Volet de la boîte à gants
- Tirez le côté droit du volet de la boîte à gants vers l'arrière du véhicule pour dégager le volet de la boîte à gants de ses charnières.

NOTA :

Lors du dégagement du volet de la boîte à gants de ses charnières, vous sentirez une certaine résistance.

- Des dispositifs d'arrêt du déplacement de la boîte à gants se situent des deux côtés du volet de la boîte à gants; placez la boîte à gants en angle pour que les dispositifs d'arrêt de chaque côté vous permettent de déverrouiller la boîte à gants du tableau de bord.

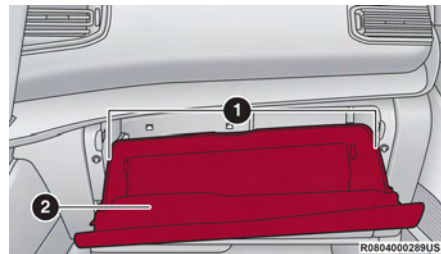

Boîte à gants

- 1 – Dispositifs d'arrêt du déplacement de la boîte à gants
 - 2 – Volet de la boîte à gants
- Tirez les pattes de déverrouillage du volet d'accès puis tirez vers le bas pour retirer la trappe d'accès au filtre à air du véhicule.

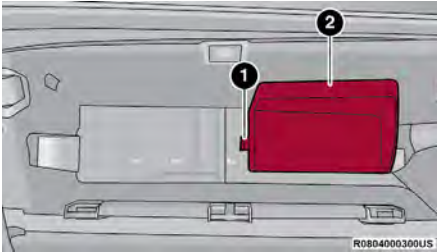

Trappe d'accès au filtre à air de l'habitacle

- 1 - Patte de déverrouillage de la trappe d'accès
- 2 - Trappe d'accès au filtre à air de l'habitacle

6. Poussez les pattes de retenue extérieures vers le couvercle du filtre à air de l'habitacle pour déverrouiller le couvercle du boîtier du système de chauffage, ventilation et climatisation.

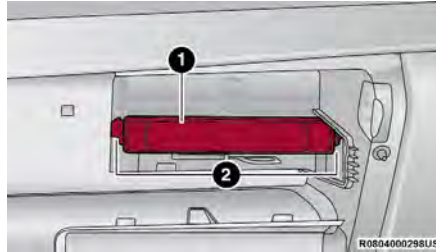

Couvercle du filtre à air de l'habitacle

- 1 - Couvercle du filtre à air de l'habitacle
- 2 - Pattes de retenue

7. Retirez le filtre à air de l'habitacle en le tirant tout droit hors du boîtier.

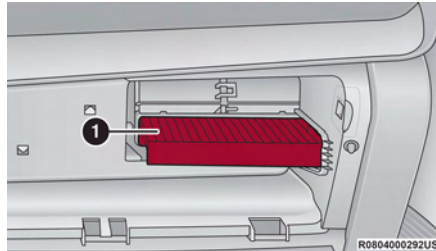

Filtre à air de l'habitacle

- 1 - Filtre à air de l'habitacle

8. Installez le filtre à air de l'habitacle de sorte que la flèche sur le filtre pointe vers le plancher. Au moment de poser le couvercle du filtre, assurez-vous que les onglets retiennent solidement le boîtier du système de chauffage, ventilation et climatisation.

MISE EN GARDE!

Une flèche est apposée sur le filtre à air de l'habitacle pour indiquer dans quel sens le débit d'air doit circuler. Un filtre mal installé pourrait nécessiter un remplacement plus fréquent.

- 9. Alignez les pattes inférieures sur le panneau d'accès puis poussez le dessus vers l'intérieur pour le fixer solidement dans le tableau de bord.
- 10. Placez la trappe dans un angle qui vous permettra de réintroduire les dispositifs d'arrêt du déplacement de la boîte à gants dans le tableau de bord.
- 11. Reposez le volet de la boîte à gants sur la charnière.
- 12. Rattachez l'attache de tension de la boîte à gants en insérant l'agrafe d'attache dans la boîte à gants et en glissant l'agrafe dans la direction opposée à l'avant du volet.

NOTA :

Assurez-vous que les charnières du volet et les dispositifs d'arrêt du déplacement de la boîte à gants sont complètement engagés.

VÉRIFICATION DES COURROIES D'ENTRAÎNEMENT DES ACCESSOIRES

AVERTISSEMENT!

- Ne tentez pas de vérifier une courroie d'entraînement des accessoires lorsque le moteur tourne.
- Lorsque vous travaillez à proximité du ventilateur de refroidissement, débranchez le fil d'alimentation du moteur du ventilateur. Le ventilateur est commandé par la température et peut se mettre en marche à tout moment peu importe la position du commutateur d'allumage. Vous pourriez être blessé par les pales du ventilateur en mouvement.
- Vous pouvez vous blesser gravement en travaillant sur un véhicule automobile ou à proximité. Limitez-vous à effectuer les opérations d'entretien pour lesquelles vous disposez des connaissances suffisantes et de l'outillage nécessaire. Si vous doutez de votre compétence quant à certains travaux, faites appel à un mécanicien qualifié.

Lors de la vérification des courroies d'entraînement des accessoires, des petites fissures qui traversent transversalement la surface nervurée de la courroie sont considérées normales. Dans ce cas, le remplacement de la courroie n'est pas nécessaire. Toutefois, des fissures qui apparaissent le long d'une nervure (non transversalement) ne sont pas normales. Toute courroie qui présente des fissures apparaissant le long d'une nervure doit être remplacée. Remplacez également la courroie si elle présente une usure excessive, un lissage important ou si les cordons sont effilochés.



Courroie des accessoires (courroie multifonction)

Le remplacement est nécessaire dans les cas suivants :

- Arrachement de nervure (séparation d'une ou de plusieurs nervures du corps de courroie)
- Usure de la nervure ou de la courroie
- Fissure longitudinale de la courroie (fissures entre deux nervures)
- Glissement de courroie
- Instabilité de la rainure (la ceinture ne maintient pas la position appropriée sur la poulie);
- Courroie brisée (déterminez le problème et corrigez-le avant d'installer la nouvelle courroie);
- Bruit (crissement, grincement ou grondement perturbant perçu ou entendu lors du fonctionnement de la courroie d'entraînement).

Certaines conditions peuvent être causées par un composant défectueux tel qu'une poulie de courroie. Les poulies de courroie doivent être vérifiées soigneusement pour s'assurer qu'elles ne sont pas endommagées et qu'elles sont bien alignées.

Le remplacement des courroies sur certains modèles nécessite l'utilisation d'outils spéciaux; nous recommandons donc de confier votre véhicule à un concessionnaire autorisé.

GRAISSAGE DES ARTICULATIONS DE LA CARROSSERIE

Les serrures et tous les points d'articulation de la carrosserie, comme les glissières des sièges, de même que les galets et les charnières des portières, du hayon, du couvercle de coffre, des portières coulissantes et du capot, doivent être régulièrement graissés avec une graisse au lithium, telle que Spray White Lube de Mopar^{MD}, pour assurer un fonctionnement silencieux et régulier et les protéger contre la rouille et l'usure. Avant d'appliquer le lubrifiant, essuyez les pièces afin d'enlever toutes les saletés et impuretés. Essuyez ensuite l'excédent d'huile ou de graisse après avoir terminé la lubrification des pièces. Portez une attention particulière aux composants de fermeture du capot pour vous assurer qu'ils fonctionnent correctement. Lorsque vous ouvrez le capot pour l'entretien d'autres pièces, nettoyez et lubrifiez-en les mécanismes de fermeture et d'ouverture de même que le crochet de sécurité.

Graissez les barilletts des serrures extérieures deux fois par an, de préférence à l'automne et au printemps. Introduisez directement dans le barillet de serrure une petite quantité de lubrifiant de haute qualité, tel que le lubrifiant pour barilletts de serrures Mopar^{MD}.

BALAIS D'ESSUIE-GLACE

Nettoyez régulièrement les lames caoutchoutées des balais d'essuie-glaces et le pare-brise à l'aide d'une éponge ou d'un chiffon doux et d'un détergent non abrasif. Cela permettra d'en retirer les accumulations de sel et de saletés provenant de la route.

L'utilisation prolongée des essuie-glaces sur un pare-brise sec détériore les balais. Envoyez toujours un peu de liquide lave-glace avant d'actionner les essuie-glaces pour enlever le sel et la saleté d'un pare-brise sec.

Évitez d'utiliser les balais d'essuie-glace pour enlever le givre ou la glace du pare-brise. Évitez de mettre le caoutchouc des lames de balai en contact avec des dérivés pétroliers tels que de l'huile moteur, de l'essence, etc.

NOTA :

La durée utile des balais d'essuie-glace varie selon la région et la fréquence d'utilisation. Le broutage, les marques, les lignes d'eau ou les traces d'humidité peuvent entraver le rendement des balais d'essuie-glace. Si une de ces conditions est présente, nettoyez les balais d'essuie-glace ou remplacez-les au besoin.

Vous devez vérifier régulièrement les balais et les bras d'essuie-glace, non seulement lorsque les essuie-glaces présentent des problèmes de performance. Cette vérification doit comprendre les points suivants :

- Usure ou bordures inégales
- Corps étrangers
- Durcissement ou fissure
- Déformation ou fatigue

Si un balai ou un bras d'essuie-glace est endommagé, remplacez le balai ou le bras d'essuie-glace pertinent. Ne tentez pas de réparer un balai ou un bras d'essuie-glace qui est endommagé.

Dépose et pose du balai d'essuie-glace avant

1. Levez le bras de l'essuie-glace arrière vers le haut pour soulever le balai de l'essuie-glace arrière de la glace de pare-brise.
2. Appuyez sur le bouton de déverrouillage sur le bras d'essuie-glace.
3. Poussez le balai d'essuie-glace vers le haut et retirez-le.

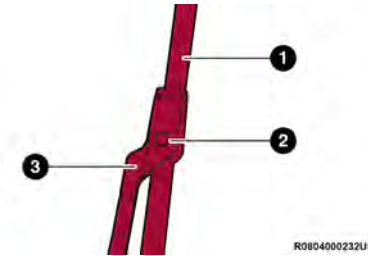

Bras et balai d'essuie-glace avant

- 1 – Balai d'essuie-glace
- 2 – Bouton de déverrouillage
- 3 – Bras d'essuie-glace

Dépose et pose du balai d'essuie-glace arrière

1. Relevez complètement le bras d'essuie-glace arrière de la glace.

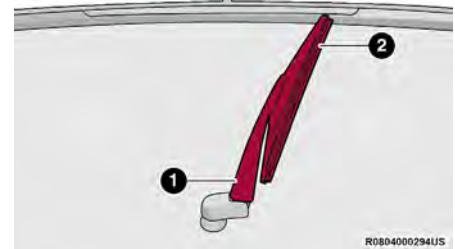

Balai d'essuie-glace en position rabattue

- 1 – Bras d'essuie-glace
- 2 – Balai d'essuie-glace

2. Pour retirer le balai d'essuie-glace du bras d'essuie-glace, saisissez avec votre main gauche l'extrémité inférieure du balai d'essuie-glace la plus rapprochée du bras d'essuie-glace. Tenez le bras d'essuie-glace de la main droite tout en tirant le balai d'essuie-glace du bras d'essuie-glace au-delà de sa butée, jusqu'à ce qu'il soit suffisamment éloigné pour détacher la goupille d'axe du balai d'essuie-glace du réceptacle situé à l'extrémité du bras d'essuie-glace.

NOTA :

- La résistance sera accompagnée d'un dé clic.
 - Le bras d'essuie-glace ne demeure pas en position relevée d'entretien.
3. Tout en continuant de tenir l'extrémité inférieure du balai d'essuie-glace, déplacez le balai d'essuie-glace vers le haut en l'éloignant du bras d'essuie-glace pour le libérer.

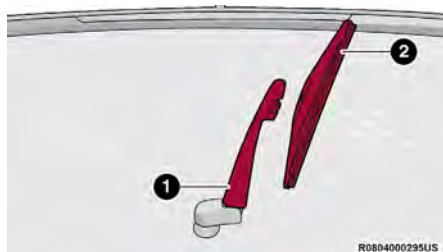

Balai d'essuie-glace retiré du bras d'essuie-glace

- 1 - Bras d'essuie-glace
2 - Balai d'essuie-glace

4. Abaissez doucement l'extrémité du bras d'essuie-glace sur la glace.

Pose de l'essuie-glace arrière

1. Relevez complètement le bras d'essuie-glace arrière de la glace.
2. Insérez al goupille d'axe du balai d'essuie-glace dans l'ouverture à l'extrémité du bras d'essuie-glace. Tenez l'extrémité inférieure du bras d'essuie-glace d'une main, ensuite appuyez sur le balai d'essuie-glace jusqu'à ce qu'il s'enclenche en place, au même niveau que le bras d'essuie-glace.
3. Abaissez le balai d'essuie-glace pour le poser sur la glace.

ÉCHAPPEMENT

Un système d'échappement bien entretenu représente la meilleure protection contre la pénétration de monoxyde de carbone dans l'habitacle.

Si vous remarquez un changement dans la sonorité du système d'échappement ou si vous détectez la présence de gaz d'échappement à l'intérieur, ou encore si le dessous ou l'arrière du véhicule a été endommagé, faites vérifier l'ensemble de l'échappement ainsi que les parties voisines de la carrosserie par un mécanicien compétent afin de repérer les pièces cassées, endommagées, détériorées ou mal positionnées. Des soudures ouvertes ou des raccords desserrés peuvent laisser pénétrer des gaz d'échappement dans l'habitacle. De plus, faites vérifier le système d'échappement chaque fois que le véhicule est soulevé pour une vidange d'huile ou un graissage. Remplacez des pièces au besoin.

AVERTISSEMENT!

- Les gaz d'échappement peuvent causer des lésions ou entraîner la mort. Ils contiennent du monoxyde de carbone (CO), une substance incolore et inodore. L'inhalation de ce gaz peut vous faire perdre connaissance et même vous empoisonner. Afin d'éviter d'inhaler du monoxyde de carbone, consultez  page 317.
- Si vous gardez votre véhicule sur des matières combustibles alors que votre système d'échappement est chaud, vous risquez de provoquer un incendie. Il peut s'agir d'herbes ou de feuilles entrant en contact avec votre système d'échappement. Ne

(Suite)

AVERTISSEMENT!

garez pas votre véhicule et ne le conduisez pas là où votre système d'échappement risque d'être en contact avec des matières combustibles.

MISE EN GARDE!

- Le catalyseur nécessite l'utilisation exclusive de carburant sans plomb. L'essence au plomb empêche le catalyseur d'agir comme dispositif antipollution et peu réduire le rendement du moteur ou l'endommager de façon significative.
- Vous risquez d'endommager le catalyseur si le véhicule n'est pas maintenu en bon état de fonctionnement. Si le moteur présente des signes de défaillance, tels que des ratés ou une baisse évidente des performances, faites vérifier votre véhicule sans tarder. Le catalyseur risque de surchauffer si vous continuez de rouler avec un véhicule défaillant, ce qui risque d'endommager le catalyseur et le véhicule.

Dans des conditions normales d'utilisation, le catalyseur ne nécessite aucun entretien. Toutefois, il importe que le moteur soit toujours bien réglé pour assurer le bon fonctionnement du catalyseur et éviter que ce dernier ne se détériore.

NOTA :

Toute modification intentionnelle du système antipollution est condamnée par la loi et passible de poursuites judiciaires.

Dans les cas exceptionnels où le moteur est vraiment en mauvais état, une odeur de roussi peut signifier une surchauffe importante et anormale du catalyseur. Dans

un tel cas, arrêtez le véhicule, coupez le moteur et laissez-le refroidir. Faites alors effectuer immédiatement une mise au point, conformément aux spécifications du constructeur.

Pour éviter d'endommager le catalyseur :

- ne coupez jamais le contact lorsque la transmission est en prise et que le véhicule roule;
- n'essayez pas de faire démarrer le véhicule en le poussant ou en le remorquant;
- ne faites pas tourner le moteur au ralenti quand des parties du commutateur d'allumage sont débranchés ou enlevés, comme durant des essais de diagnostic, durant de longues périodes de régime de ralenti très instable ou dans des conditions de mauvais fonctionnement.

CIRCUIT DE REFOUDDISEMENT

AVERTISSEMENT!

- Vous, ou d'autres personnes pourriez subir de graves brûlures par l'éclaboussement de liquide de refroidissement (antigel) chaud ou de vapeur de votre radiateur. Si vous voyez ou entendez de la vapeur s'échapper de sous le capot, attendez que le radiateur soit refroidi avant d'ouvrir le capot. N'ouvrez jamais le bouchon à pression du circuit de refroidissement lorsque le radiateur ou le vase d'expansion sont chauds.
- Gardez vos mains, vos outils, vos vêtements et vos bijoux éloignés du ventilateur du radiateur lorsque le capot est levé. Le ventilateur pourrait à tout moment se mettre automatiquement en marche, que le moteur tourne ou non.

(Suite)

AVERTISSEMENT!

- Lorsque vous travaillez à proximité du ventilateur de refroidissement du radiateur, débranchez le fil d'alimentation du moteur du ventilateur ou tournez le commutateur d'allumage à la position OFF (ARRÊT). Le ventilateur est commandé par la température et peut se mettre en marche à tout moment lorsque le commutateur d'allumage est à la position ON (MARCHÉ).

Vérifications du liquide de refroidissement du moteur

Vérifiez le liquide de refroidissement du moteur (antigel) aux 12 mois (avant l'arrivée du temps froid, s'il y a lieu). Si le liquide de refroidissement est sale, le système doit être vidangé, rincé et rempli de liquide de refroidissement OAT (technologie de l'acide organique) frais (conforme à la norme MS.90032) par un concessionnaire autorisé. Assurez-vous que l'avant du condensateur du climatiseur n'est pas obstrué par l'accumulation d'insectes, de feuilles mortes, etc. S'il est sale, nettoyez-le en vaporisant doucement de l'eau au moyen d'un boyau d'arrosage, en un mouvement vertical, sur la face avant du condensateur.

Assurez-vous que les flexibles en caoutchouc du circuit de refroidissement ne sont pas friables, craquelés, déchirés ou coupés et que les raccords au vase et au radiateur sont solides. Vérifiez l'ensemble du circuit pour y déceler de possibles fuites. **NE RETIREZ EN AUCUN CAS LE BOUCHON À PRESSION DU CIRCUIT DE LIQUIDE DE REFOUDDISEMENT LORSQUE LE CIRCUIT DE REFOUDDISEMENT EST CHAUD.**

Circuit de refroidissement – vidange, rinçage et remplissage

NOTA :

Pour certains véhicules, des outils spéciaux sont nécessaires pour ajouter correctement du liquide de refroidissement. Un mauvais remplissage de ces systèmes pourrait entraîner d'importants dommages au sein du moteur. Dès que du liquide de refroidissement doit être ajouté au système, veuillez communiquer avec un concessionnaire autorisé.

Si le liquide de refroidissement (antigel) du moteur est sale ou contient du sédiment visible, confiez votre véhicule à un concessionnaire autorisé pour le faire nettoyer et rincer à l'aide du liquide de refroidissement de formule OAT (technologie de l'acide organique) conforme à la norme MS.90032.

Pour connaître les intervalles d'entretien appropriés ➔ page 341.

Choix du liquide de refroidissement

Consultez la rubrique « Liquides et lubrifiants pour le moteur » ➔ page 402.

NOTA :

- Le mélange d'un liquide de refroidissement (antigel) autre que le liquide de refroidissement de formule OAT (technologie de l'acide organique) précisés peut endommager le moteur et diminuer la protection contre la corrosion. Le liquide de refroidissement de formule OAT est différent et ne doit pas être mélangé avec du liquide de refroidissement de technologie de l'acide organique hybride (HOAT) ou n'importe quel liquide de refroidissement « mondialement compatible ». Si un liquide de refroidissement qui n'est pas de formule OAT (technologie de

l'acide organique) est versé dans le circuit de refroidissement en cas d'urgence, le circuit de refroidissement doit être vidangé, rincé et rempli de liquide de refroidissement de formule OAT neuf et conforme à la norme MS.90032 par un concessionnaire autorisé dès que possible.

- N'utilisez pas uniquement de l'eau ou un liquide de refroidissement à base d'alcool. N'utilisez pas d'autres produits inhibiteurs de rouille ou antirouille, car ils pourraient se révéler incompatibles avec le liquide de refroidissement et obstruer le radiateur.
- Ce véhicule n'est pas conçu pour utiliser un liquide de refroidissement à base de propylène glycol. L'utilisation de liquide de refroidissement à base de propylène glycol n'est pas recommandée.
- Pour certains véhicules, des outils spéciaux sont nécessaires pour ajouter correctement du liquide de refroidissement. Un mauvais remplissage de ces systèmes pourrait entraîner d'importants dommages au sein du moteur. Dès que du liquide de refroidissement doit être ajouté au système, veuillez communiquer avec un concessionnaire autorisé.

Ajout de liquide de refroidissement

Votre véhicule est doté d'un liquide de refroidissement amélioré (liquide de refroidissement de formule OAT [TECHNOLOGIE DE L'ACIDE ORGANIQUE] conforme à la norme MS-90032) qui prolonge les intervalles d'entretien. Le liquide de refroidissement (antigel) peut être utilisé jusqu'à 10 ans ou 240 000 km (150 000 mi) avant d'être remplacé. Pour éviter de raccourcir cet intervalle d'entretien prolongé, il est important d'utiliser le même liquide de refroidissement (liquide de refroidissement de formule OAT [technologie de l'acide organique] conforme à la norme MS-90032) pendant toute la durée de vie utile du véhicule.

Consultez ces recommandations sur l'utilisation du liquide de refroidissement de formule OAT (technologie de l'acide organique), conforme aux exigences de la norme MS.90032 du constructeur. Lorsque vous ajoutez du liquide de refroidissement :

- Nous recommandons l'utilisation du liquide de refroidissement et antigel Mopar^{MD} 10 ans ou 240 000 km (150 000 mi) de formule OAT (technologie de l'acide organique), conforme aux exigences de la norme MS.90032 du constructeur.
- Mélangez une solution d'au moins 50 % de liquide de refroidissement de formule OAT (technologie de l'acide organique), conforme aux exigences de la norme MS.90032 du constructeur, et d'eau distillée. Utilisez des concentrations plus élevées (sans dépasser 70 %) si des températures inférieures à -37 °C (-34 °F) sont prévues. Communiquez avec votre concessionnaire autorisé pour obtenir de l'aide.
- N'utilisez que de l'eau très pure, comme de l'eau distillée ou déionisée, lorsque vous mélangez la solution d'eau et de liquide de refroidissement. L'utilisation d'une eau de qualité moindre réduit la protection contre la corrosion du circuit de refroidissement du moteur.

NOTA :

- Il vous incombe, à titre de propriétaire, de maintenir le niveau de protection approprié contre le gel, en fonction des températures propres à la région où vous comptez utiliser votre véhicule.
- Prenez des précautions lors du remplissage de liquides sous le capot, comme l'huile moteur, le liquide lave-glace, l'antigel, etc., pour minimiser les risques

de déversement sur le dessus du moteur. Tout liquide excédentaire déversé sur le moteur doit être retiré à l'aide d'air comprimé ou d'un chiffon absorbant.

- Pour certains véhicules, des outils spéciaux sont nécessaires pour ajouter correctement du liquide de refroidissement. Un mauvais remplissage de ces systèmes pourrait entraîner d'importants dommages au sein du moteur. Dès que du liquide de refroidissement doit être ajouté au système, veuillez communiquer avec votre concessionnaire autorisé local.
- Le mélange de types de liquides de refroidissement n'est pas recommandé et peut endommager le circuit de refroidissement. Si les liquides de refroidissement de formule HOAT (technologie de l'acide organique hybride) et de formule OAT (technologie de l'acide organique) sont mélangés en cas d'urgence, faites vidanger, rincer et remplir de nouveau le réservoir avec du liquide de refroidissement de formule OAT, conforme à la norme MS-90032, aussitôt que possible par un concessionnaire autorisé.

Bouchon à pression du circuit de refroidissement

Le bouchon doit être complètement serré pour empêcher la perte de liquide de refroidissement (antigel) et pour s'assurer que le liquide de refroidissement retourne de la bouteille ou du vase d'expansion vers le radiateur (selon l'équipement).

Le bouchon doit être vérifié et nettoyé s'il y a des dépôts de substances étrangères sur les surfaces de contact devant assurer l'étanchéité.

AVERTISSEMENT!

- N'ouvrez pas le circuit de refroidissement d'un moteur chaud. N'ajoutez jamais de liquide de refroidissement (antigel) lorsque le moteur surchauffe. Ne desserrez pas ou n'enlevez pas le bouchon pour essayer de refroidir un moteur surchauffé. La chaleur cause une augmentation de la pression dans le circuit de refroidissement. Afin d'éviter de vous ébouillanter ou de vous blesser, ne dévissez pas le bouchon de radiateur tant que le circuit est chaud ou sous pression.
- N'utilisez pas un bouchon de radiateur autre que celui fabriqué pour votre véhicule, au risque de vous blesser ou d'endommager le moteur.

Mise au rebut du liquide de refroidissement usagé

Le liquide de refroidissement (antigel) à base d'éthylène glycol usagé est une substance dont la mise au rebut est réglementée. Informez-vous auprès des autorités locales pour connaître les règlements pertinents en matière d'élimination des déchets. Pour empêcher les enfants et les animaux d'ingérer du liquide de refroidissement à base d'éthylène glycol, n'entreposez pas le liquide dans des récipients ouverts et ne laissez pas le liquide s'accumuler au sol; nettoyez immédiatement tout déversement sur le sol. Si un enfant ou un animal ingère du liquide de refroidissement, communiquez immédiatement avec les secours d'urgence.

Niveau du liquide de refroidissement

Le vase d'expansion permet de vérifier rapidement si le niveau du liquide de refroidissement est adéquat. Lorsque le moteur est froid, le niveau du liquide de refroidissement (antigel) dans le vase d'expansion doit se trouver entre les repères du vase.

Le radiateur demeure normalement plein, il n'est donc pas nécessaire de retirer le bouchon du radiateur ou le bouchon à pression du circuit de liquide de refroidissement sauf pour vérifier le point de congélation du liquide de refroidissement ou pour remplacer le liquide de refroidissement. Informez toute personne devant assurer l'entretien de votre véhicule à ce sujet. Tant que la température de fonctionnement du moteur demeure satisfaisante, une vérification mensuelle du vase d'expansion suffit.

Lorsque vous devez rétablir le niveau du liquide de refroidissement, vous devez ajouter dans le vase d'expansion seulement le liquide de refroidissement de formule OAT (technologie de l'acide organique) conforme aux exigences de la norme MS.90032 du constructeur. Ne remplissez pas trop le carter.

Notes concernant le circuit de refroidissement

NOTA :

Lorsque le véhicule est arrêté après avoir parcouru quelques kilomètres (ou quelques milles), il est possible que de la vapeur s'échappe de l'avant du compartiment moteur. Cette vapeur résulte en général de la vaporisation de l'eau produite par la pluie, la neige ou l'humidité accumulée sur le radiateur. Le phénomène se produit lorsque le thermostat s'ouvre et laisse entrer le liquide de refroidissement (antigel) chaud dans le radiateur.

Si l'examen du compartiment moteur ne vous permet pas de déceler de trace de fuite au niveau des tuyaux ou du radiateur, vous pouvez utiliser le véhicule en toute sécurité. La vapeur se dissipera peu après.

- Ne remplissez pas trop le vase d'expansion.
- Vérifiez le point de congélation du liquide de refroidissement dans le radiateur et dans le vase d'expansion. Si vous devez ajouter du liquide de refroidissement, le contenu du vase d'expansion doit être également protégé contre le gel.
- Si vous devez ajouter souvent du liquide de refroidissement, le circuit de refroidissement doit faire l'objet d'un essai de pression servant à détecter les fuites.
- Maintenez la concentration du liquide de refroidissement à un minimum de 50 % de liquide de refroidissement de formule OAT (technologie de l'acide organique), conforme à la norme MS.90032, dans de l'eau distillée pour bien protéger le moteur, qui comprend des composants en aluminium, contre la corrosion.
- Assurez-vous que les flexibles de trop-plein du vase d'expansion ne sont ni tordus, ni obstrués.
- Gardez l'avant du radiateur propre. Si votre véhicule possède un climatiseur, préservez la propreté de l'avant du condensateur.
- Ne remplacez pas le thermostat pour l'été ou l'hiver. S'il est nécessaire de remplacer le thermostat, posez SEULEMENT le type de thermostat approuvé. D'autres types de thermostats risquent de ne pas offrir le refroidissement voulu, d'entraîner une consommation de carburant accrue ou d'augmenter les émissions polluantes.

SYSTÈME DE FREINAGE

Tous les éléments du système de freinage doivent faire l'objet d'un contrôle régulier afin d'assurer la performance du système. Pour connaître les intervalles d'entretien appropriés ↪ page 341.

AVERTISSEMENT!

L'usage abusif des freins peut causer leur défaillance et être à l'origine d'une collision. Le fait de conduire en gardant le pied sur la pédale de frein peut causer la surchauffe des freins, user de façon excessive les garnitures et même endommager le système de freinage. En cas d'urgence, la pleine puissance de vos freins pourrait ne pas être disponible.

Vérification du niveau de liquide – Maître-cylindre de frein

Le niveau de liquide du maître-cylindre doit être vérifié lors de toute opération d'entretien ou immédiatement si le témoin du circuit de freinage s'allume. Au besoin, ajoutez du liquide pour rétablir le niveau jusqu'au repère situé sur le côté du réservoir du maître-cylindre de frein. Nettoyez toujours le dessus du maître-cylindre avant de dévisser le bouchon. Dans le cas de freins à disque, le niveau du liquide baisse à mesure que les plaquettes s'usent. Le niveau doit être vérifié lors du remplacement de ces dernières. Si le niveau de liquide pour freins est anormalement bas, vérifiez l'étanchéité du système de freinage.

AVERTISSEMENT!

- Utilisez seulement du liquide pour freins recommandé par le constructeur ↪ page 403. L'utilisation du mauvais type de liquide de frein peut endommager gravement votre système de freinage ou affecter son rendement. Le type adéquat de liquide de frein pour votre véhicule est aussi indiqué sur le réservoir d'origine du maître-cylindre hydraulique installé en usine.
- N'utilisez que du liquide pour freins provenant d'un bidon hermétiquement fermé afin d'éviter sa contamination par des substances étrangères ou l'humidité. Garder le chapeau de réservoir du maître-cylindre fixé en permanence. Le liquide pour freins dans un récipient ouvert absorbe l'humidité de l'air, ce qui réduit son point d'ébullition. Ceci pourrait faire bouillir subitement le liquide pendant un freinage dur ou prolongé, et résulter en une panne du système de freinage. Cela pourrait provoquer une collision.
- Si le réservoir de liquide pour freins est rempli de façon excessive, du liquide pour freins peut se déverser et prendre feu au contact des pièces chaudes du moteur. Le liquide pour freins peut aussi endommager les surfaces peintes et en vinyle. Prenez soin d'éviter tout contact du liquide avec ces surfaces.
- Ne permettez pas à un liquide à base de pétrole de contaminer le liquide pour freins. Les composants de joint de frein pourraient être endommagés, causant une anomalie des freins partielle ou complète. Cela pourrait provoquer une collision.

TRANSMISSION AUTOMATIQUE

Additifs spéciaux

Le constructeur déconseille l'utilisation d'additifs spéciaux dans la transmission. L'huile à transmission automatique (ATF) est un produit fabriqué en usine et l'ajout d'additifs peut en compromettre le rendement. N'ajoutez aucun additif liquide à la transmission. Évitez d'utiliser des produits d'étanchéité pour transmission, car ce type de produit risque d'endommager les joints.

MISE EN GARDE!

N'utilisez pas de fluide de rinçage chimique dans la transmission car les produits chimiques peuvent en endommager les composants. Ces dommages ne sont pas couverts par la garantie limitée de véhicule neuf.

Vérification du niveau de liquide

Le niveau de liquide est établi en usine et ne nécessite aucune modification dans des conditions normales d'utilisation. Les vérifications régulières du niveau de liquide ne sont pas nécessaires, donc la transmission n'est pas munie d'une jauge d'huile. Un concessionnaire autorisé peut vérifier le niveau de liquide de votre transmission au moyen d'outils spécialisés. Si vous remarquez une fuite de liquide ou une anomalie de la transmission, consultez un concessionnaire autorisé sans tarder pour faire vérifier le niveau de liquide. L'utilisation d'un véhicule dont le niveau de liquide est inadéquat peut endommager gravement la transmission.

MISE EN GARDE!

Si l'huile de la transmission fuit, consultez immédiatement un concessionnaire autorisé. De graves problèmes de transmission pourraient en résulter. Un concessionnaire autorisé dispose des outils nécessaires au réglage du niveau de liquide.

MISE EN GARDE!

L'utilisation d'une huile pour transmission différente de celle recommandée par le constructeur risque de détériorer la qualité du passage des vitesses ou de causer des vibrations dans le convertisseur de couple.

Vidange du liquide et remplacement du filtre

Dans des conditions normales d'utilisation, le liquide avec lequel la transmission a été remplie à l'usine permet d'assurer une lubrification suffisante pour toute la durée de vie du véhicule.

Les vidanges d'huile et les remplacements de filtre réguliers ne sont pas nécessaires. Vidangez toutefois l'huile et remplacez le filtre si l'huile est contaminée (par de l'eau, etc.) ou si la transmission est démontée pour une raison quelconque.

Choix du lubrifiant

Il est important d'utiliser le liquide de transmission adéquat pour assurer une performance et une durée de vie optimales de la transmission. Utilisez uniquement le liquide de transmission prescrit par le constructeur ➔ page 403. Il est important de maintenir le niveau exact du liquide de transmission en utilisant le liquide recommandé.

NOTA :

Aucun fluide de rinçage chimique ne doit être utilisé dans une transmission; utilisez uniquement un lubrifiant homologué.

LIQUIDE POUR ESSIEU AVANT ET ARRIÈRE

Pour une utilisation de type normale, les vérifications périodiques du niveau de liquide ne sont pas nécessaires. À l'occasion d'une quelconque inspection du véhicule, jetez un coup d'œil sur les carters de pont. Si vous soupçonnez qu'il y a une fuite d'huile, inspectez le niveau de liquide.

Vérification du niveau de liquide de l'essieu avant

Le niveau d'huile de l'essieu avant ne doit pas être inférieur à 1/8 po (3 mm) sous la base de l'orifice de remplissage.

Les bouchons de remplissage et de vidange de l'essieu avant doivent être serrés au couple de 30 à 40 N·m (22 à 29 lb·pi).

MISE EN GARDE!

Ne serrez pas excessivement les bouchons, car vous pourriez les endommager et provoquer des fuites.

Vérification du niveau de liquide de l'essieu arrière

Le niveau d'huile de l'essieu arrière ne doit pas être inférieur à 1/8 po (3 mm) sous la base de l'orifice de remplissage.

Les bouchons de remplissage et de vidange de l'essieu arrière doivent être serrés à un couple de 30 à 40 N·m (22 à 29 lb·pi).

MISE EN GARDE!

Ne serrez pas excessivement les bouchons, car vous pourriez les endommager et provoquer des fuites.

Choix du lubrifiant

Utilisez seulement le liquide recommandé par le constructeur ➔ page 403.

BOÎTE DE TRANSFERT

Vérification du niveau de liquide

Pour une utilisation de type normale, les vérifications périodiques du niveau de liquide ne sont pas nécessaires. Lorsqu'un entretien du véhicule est effectué pour d'autres raisons, les surfaces extérieures de l'ensemble de boîte de transfert doivent faire l'objet d'une inspection. Si une fuite d'huile est soupçonnée, vérifiez le niveau de liquide.

Ajout de liquide

Lorsque le véhicule est sur une surface plane, versez le liquide par l'orifice de remplissage et jusqu'à ce que le liquide déborde.

Vidange

Retirez d'abord le bouchon de remplissage, puis retirez le bouchon de vidange. Le couple de serrage recommandé pour les bouchons de vidange et de remplissage est de 20 à 34 N·m (15 à 25 lb·pi).

MISE EN GARDE!

Ne serrez pas trop les bouchons lors de l'installation. Vous pourriez les endommager et elles pourraient alors présenter des fuites.

Choix du lubrifiant

Utilisez seulement le liquide recommandé par le constructeur ➔ page 403.

FUSIBLES

Généralités

AVERTISSEMENT!

- Un fusible grillé doit toujours être remplacé par un fusible de la même intensité que le fusible d'origine. Ne remplacez jamais un fusible par un autre fusible d'intensité plus élevée. Des fusibles d'intensité différente de la valeur indiquée peuvent entraîner une surcharge électrique dangereuse. Si un fusible d'intensité correcte grille continuellement, une anomalie est présente dans le circuit. Ne remplacez jamais un fusible grillé par des fils métalliques ou tout autre matériau. Ne placez pas un fusible dans une cavité de disjoncteur ou vice

(Suite)

AVERTISSEMENT!

versa. Si vous n'utilisez pas les fusibles adéquats, vous risquez de provoquer des blessures, un incendie ou des dommages à la propriété.

- Avant de remplacer un fusible, assurez-vous que l'allumage est coupé et que tous les autres services sont coupés et/ou désengagés.
- Si le fusible remplacé grille à nouveau, prenez contact avec un concessionnaire autorisé.
- Si le fusible qui grille est un fusible de protection générale des systèmes de sécurité (système de sacs gonflables, système de freinage), des unités de puissance (circuit moteur, circuit de transmission) ou du système de direction assistée, prenez contact avec un concessionnaire autorisé.

Les fusibles protègent les systèmes électriques contre un courant excessif.

Lorsqu'un périphérique ne fonctionne pas, vous devez vérifier l'élément fusible à l'intérieur du fusible de balai d'essuie-glace pour vous assurer qu'il ne présente pas un court-circuit ou qu'il n'a pas fondu.

Vous devez également être conscient que l'utilisation des prises de courant pendant de longues périodes alors que le moteur est à l'arrêt risque de décharger la batterie du véhicule.

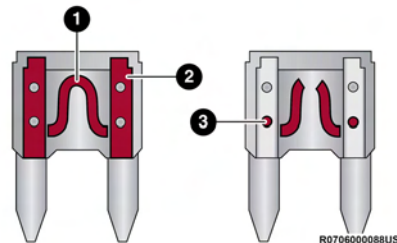

Fusibles de balai d'essuie-glace

- 1 - Élément fusible
- 2 - Fusible de balai d'essuie-glace avec un élément fusible en bon état/fonctionnel
- 3 - Fusible de balai d'essuie-glace avec un élément fusible non fonctionnel/défectueux (fusible grillé)

Fusibles sous le capot

Le centre de servitudes auxiliaire est situé sur le côté passager du compartiment moteur, derrière le phare. Cette centrale contient des fusibles à cartouche, des fusibles miniatures, des relais et des disjoncteurs. La description de chaque fusible et composant peut être indiquée à l'intérieur du couvercle, sinon le numéro de chaque porte-fusible y est inscrit, ce qui correspond au tableau ci-dessous.

MISE EN GARDE!

Lorsque vous posez le couvercle du centre de servitudes, il est important de vous assurer qu'il est correctement positionné et verrouillé. À défaut de quoi, l'eau pourra s'infiltrer dans la centrale de servitudes et provoquer une panne du circuit électrique.

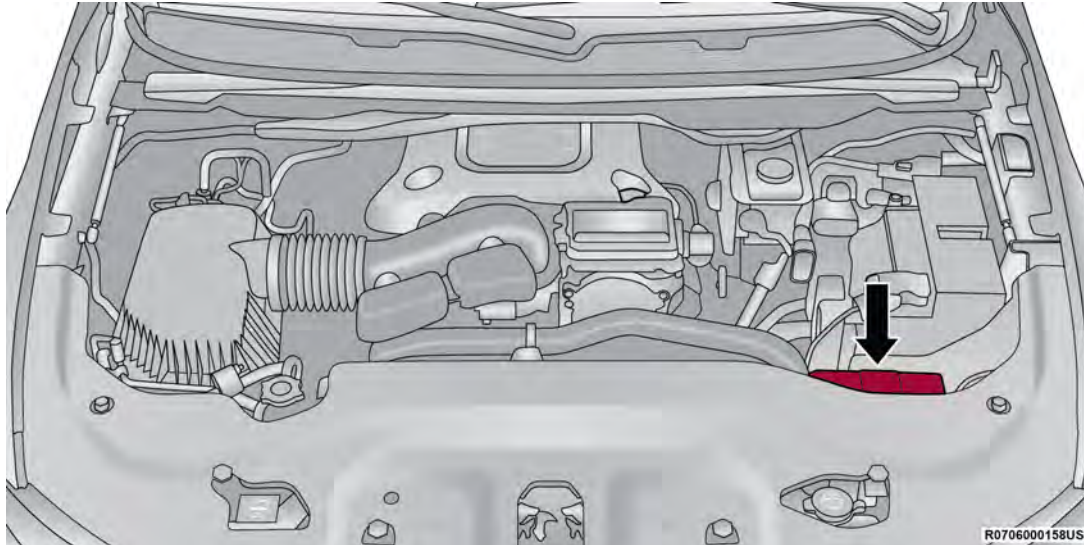

R0706000158US

Centrale de servitudes

Cavité	Fusible à cartouche	Fusible miniature	Description
* Selon l'équipement			
F01	-	-	Lancement batt
F02	80 A gris	-	Dir ass élec 1
F03	500 A gris	-	Démarrreur
F04	250 A gris	-	Alternateur
F05	80 A gris	-	Dir ass élec 2
F06	Dérivation	-	Pile Aux *
F07	100 A gris	-	Ventilateur
F08	-	-	Non utilisé
F09	80 A gris	-	IPDC
F10	150 A gris	-	RPDC
F11	150 A gris	-	PCR *
F12	-	-	Non utilisé
F13	40 A vert	-	Démarrreur
F14	-	10 A rouge	GNMM */VPMS *
F15	-	10 A rouge	ECM *
F16	-	15 A bleu	Groupe d'instruments
F17A	-	10 A rouge	EPS
F17B	-	10 A rouge	ATMM *
F18	-	-	Non utilisé
F19	30 A rose	-	Soupapes BSM no 2 *
F20	-	-	Non utilisé
F21	-	-	Non utilisé
F22	-	-	Non utilisé
F23A	-	10 A rouge	ECM / PPU * / MGU * / BSM / SLM
F23B	-	10 A rouge	SUSPENSION PNEUMATIQUE / ELSD-RR / EPS

Cavité	Fusible à cartouche	Fusible miniature	Description
* Selon l'équipement			
F24	-	20 A bleu	Pompe à carburant XFR *
F25	-	-	RECHANGE
F26	50 A rouge	-	Moteur BSM no 2 *
F27	30 A rose	-	Dégivreur de lunette
F28	-	-	Non utilisé
F29	-	-	Non utilisé
F30	-	-	Non utilisé
F31	40 A vert	-	Alimentation n° 3 de la coupure automatique (BCM)
F32	-	-	Non utilisé
F33	30 A rose	-	Marchepieds latéraux ÉLEC *
F34	-	-	Non utilisé
F35	-	-	Non utilisé
F36	50 A rouge	-	Alimentation n° 1 de la coupure automatique (BCM)
F37	30 A rose	-	DTCM
F38	50 A rouge	-	Alimentation n° 2 de la coupure automatique (BCM)
F39	-	-	Non utilisé
F40	-	5 A beige	Capteur batt 1
F41	-	20 A jaune	CADM MAP *
F42	-	-	Non utilisé
F43	-	10 A rouge	Module de commande du moteur
F44	-	-	Non utilisé
F45	-	-	Non utilisé
F46	-	5 A beige	Capteur batt 2*
F47	-	10 A rouge	BPCM
F48	-	10 A rouge	CVPAM

Cavité	Fusible à cartouche	Fusible miniature	Description
* Selon l'équipement			
F49	-	30 A vert	Soupapes de suspension pneumatique
F50	-	-	Non utilisé
F51	-	20 A jaune	Pompe carb * / FPCM *
F52	-	-	Non utilisé
F53	-	-	Non utilisé
F54	-	20 A jaune	Clignotant gauche
F55	-	-	Non utilisé
F56	-	-	Non utilisé
F57	-	-	Non utilisé
F58	-	-	Non utilisé
F59	50 A rouge	-	Suspension pneumatique
F60	-	-	Non utilisé
F61	-	-	Non utilisé
F62	-	-	Non utilisé
F63	-	20 A jaune	Lave-caméra Avt
F64	-	-	Non utilisé
F65	-	15 A bleu	Volet calandre ACT/défecteur air ACT/soup refroid LCVM * /RATVM
F66	-	20 A jaune	Avertisseurs sonores
F67	-	10 A rouge	DTCM / Support moteur commutable / BSM 2
F68	-	20 A jaune	Clignotant droit
F69	-	-	Non utilisé
F70	-	20 A jaune	Bobine allum / Condo allum / Inject. carburant / ISCM *
F71	-	-	Non utilisé
F72	-	-	Non utilisé
F73	-	-	Non utilisé

Cavité	Fusible à cartouche	Fusible miniature	Description
* Selon l'équipement			
F74	-	5 A beige	Groupe électrogène (MGU)*
F75	30 A rose	-	Essuie-glace avant
F76	-	-	Non utilisé
F77	-	20 A jaune	Module de commande de la transmission SBW
F78	-	20 A jaune	Soupape courte course / ECM
F79	-	15 A bleu	INJ carb * / Solénoïde décharge * / Capt huile * / Soup pneum * / Dériv OBD * / Chauff O2 *
F80	20 A bleu	-	Module de commande du moteur
F81	40 A vert	-	Alimentation n° 4 de la coupure automatique (BCM)
F82	-	-	Non utilisé
F83	-	-	Non utilisé
F84	-	-	Non utilisé
F85	-	10 A rouge	PCR *
F86	50 A rouge	-	Alimentation n° 1 de BSM
F87	-	-	Non utilisé
F88	50 A rouge	-	Alimentation n° 2 de BSM
F89	-	-	Non utilisé
F90	-	-	Non utilisé
F91	-	-	Non utilisé
F92	20 A bleu	-	Dégivreur avant *
F93	25 A transparent	-	Pmp Carb *
F94	-	10 A rouge	Embrayage Comp Clim
F95	-	-	Non utilisé
F96	-	-	Non utilisé
F97	-	-	Non utilisé
F98A	-	15 A bleu	Ventilateur *

Cavité	Fusible à cartouche	Fusible miniature	Description
* Selon l'équipement			
F98B	-	15 A bleu	Pompe refroidi batterie
F99	-	-	Non utilisé
F100	-	-	Non utilisé
F101	-	-	Non utilisé
F102	25 A transparent	-	Pmp Carb *
F103	-	-	Non utilisé
F104	-	-	Non utilisé
F105A	-	-	Non utilisé
F105B	-	15 A bleu	Pompe de liquide de refroidissement de LTR*

Centre de servitudes interne

La centrale de servitudes intérieure se trouve sous le tableau de bord du côté conducteur. Cette centrale contient des fusibles à cartouche, des fusibles miniatures, des relais et des disjoncteurs.

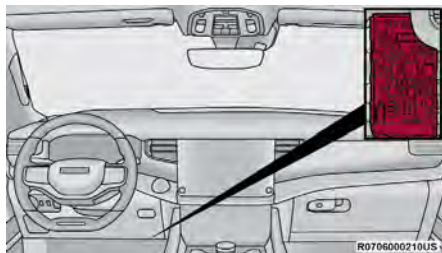

Emplacement du centre de servitudes intérieur

NOTA :

Les fusibles pour les systèmes de sécurité doivent être entretenus par un concessionnaire autorisé.

Cavité	Fusible à cartouche	Fusible miniature	Description
* Selon l'équipement			
F01	-	-	Non utilisé
F02	-	-	Non utilisé
F03	-	15 A bleu	Module de siège chauffant avant (volant)*
F04	-	10 A rouge	Module de vision nocturne / Caméra de surveillance du conducteur (DMC)
F05	-	-	Non utilisé
F06	-	-	Non utilisé
F07	-	-	Non utilisé
F08	-	10 A rouge	Module de levier de vitesse automatique (AGSM) / Verrouillage de la colonne de direction / HUD
F09	-	-	Non utilisé
F10	40 A vert	-	Moteur de ventilateur CVC
F11	-	-	Non utilisé
F12	-	20 A jaune	Assemblage, allume-cigare
F13	-	10 A rouge	Assemblage, rétroviseur intérieur / Toit ouvrant simple - deux panneaux / Port UC1 double USB à l'arrière / Caméra de surveillance intérieure
F14	-	10 A rouge	Boîte Réfrigérateur / Coffre-fort dans le véhicule *
F15A	-	-	Non utilisé
F15B	-	-	Non utilisé
F16	-	10 A rouge	Module de commande des dispositifs de retenue des occupants
F17	-	-	Non utilisé
F18	-	-	Non utilisé
F19	-	-	Non utilisé
F20	-	10 A rouge	Ensemble de console au pavillon (OHC) AV/Pare-soleil / Module d'intrusion
F21	30 A rose	-	Frein électrique de traction de remorque - marché secondaire

Cavité	Fusible à cartouche	Fusible miniature	Description
* Selon l'équipement			
F22	-	-	Non utilisé
F23	-	-	Non utilisé
F24	-	-	Non utilisé
F25	-	-	Non utilisé
F26	-	-	Non utilisé
F27	-	-	Non utilisé
F28	-	-	Non utilisé
F29	-	-	Non utilisé
F30	-	-	Non utilisé
F31	-	-	Non utilisé
F32	-	10 A rouge	Module de rangée de commutateurs ICS / Bloc de commandes supérieur / Commutateur de frein de stationnement électrique (EPB) / Module de bloc de commandes auxiliaires (ASBM) / Module, commande avant, climatisation-chauffage / Capteur d'humidité, de lumière et de pluie (HRLS)
F33	-	15 A bleu	Interrupteur de boîte de transfert / Bloc de commandes inférieur / Module de rangée de commutateurs ICS arrière / Affichage du système de chauffage-climatisation / Commutateur de suspension *
F34	-	-	Non utilisé
F35	-	10 A rouge	Chauffage IRCAM
F36	-	-	Non utilisé
F37	-	-	Non utilisé
F38	-	-	Non utilisé
F39	-	-	Non utilisé
F40	-	-	Non utilisé
F41A	-	-	Non utilisé
F41B	-	-	Non utilisé

Cavité	Fusible à cartouche	Fusible miniature	Description
* Selon l'équipement			
F42A	-	-	Non utilisé
F42B	-	10 A rouge	Module, commande avant, climatisation-chauffage
F43A	-	-	Non utilisé
F43B	-	-	Non utilisé
F44	-	15 A bleu	Module du nœud de l'habitacle du groupe d'instruments / Module de passerelle de sécurité (cybersécurité)
F45	30 A rose	-	Module onduleur de 150W
F46	-	-	Non utilisé
F47A	-	-	Non utilisé
F47B	-	-	Non utilisé
F48A	-	-	Non utilisé
F48B	-	-	Non utilisé
F49	-	7,5 A brun	Module de passerelle RF / Module d'allumage (MD KIN)
F50A	-	10 A rouge	Port UCI, USB double arrière
F50B	-	10 A rouge	Diagnostics de port 1 et 2
F51A	-	-	Non utilisé
F51B	-	-	Non utilisé
F52	-	-	Non utilisé
F53	-	20 A jaune	Module CMCM (radio)
F54A	-	-	Non utilisé
F54B	-	-	Non utilisé
F55	-	-	Non utilisé
F56	-	-	Non utilisé
F57	-	-	Non utilisé
F58	-	-	Non utilisé
F59	-	-	Non utilisé

Cavité	Fusible à cartouche	Fusible miniature	Description
* Selon l'équipement			
F60	-	-	Non utilisé
F61	-	-	Non utilisé
F62A	-	-	Non utilisé
F62B	-	-	Non utilisé
F63A	-	15 A bleu	Port UC1 double USB avant / Module de console de recharge sans fil (WCPM) – Élevé/Haut de gamme seulement
F63B	-	15 A bleu	Module de boîtier télématique/module DCSD/module FPDM
F64A	-	10 A rouge	Module de commande des dispositifs de retenue des occupants
F64B	-	10 A rouge	Module de commande de colonne de direction (SCCM)
F65	-	5 A beige	Module, passerelle de sécurité (cybersécurité)
F66	-	-	Non utilisé
CB1	-	-	Non utilisé
CB2	-	-	Non utilisé
CB3	-	-	Non utilisé
CB4	-	-	Non utilisé
CB5	-	-	Non utilisé
CB6	-	-	Non utilisé

Centrale de servitudes arrière



Emplacement du centre de servitudes arrière

La centrale de servitudes arrière se situe derrière un couvercle de garnissage du panneau de custode arrière du côté conducteur. Cette centrale contient des fusibles à cartouche, des fusibles miniatures, des relais et des disjoncteurs. Le tableau suivant correspond aux fusibles à l'intérieur.

Cavité	Fusible à cartouche	Fusible miniature	Description
* Selon l'équipement			
F05	150 A gris	-	Alimentation par batterie de la centrale de servitudes sous le capot
F06	-	-	Non utilisé
F07	-	-	Non utilisé
F08	-	-	Non utilisé
F09	-	-	Non utilisé
F10	-	-	Non utilisé
F11	-	-	Non utilisé
F12	-	-	Non utilisé
F13	30 A rose	-	Compresseur d'air (Gonflage des pneus)
F14	25 A transparent	-	Toit ouvrant pare-soleil à moteur
F15A	-	-	Non utilisé
F15B	-	10 A rouge	Hayon mains libres / Commutateurs des glaces arrière / Module, commande arrière, climatisation-chauffage
F16	-	-	Non utilisé
F17	-	-	Non utilisé
F18	25 A transparent	-	Module de hayon à commande électrique
F19A	-	10 A rouge	Module d'éclairage d'avertissement du conducteur L2+
F19B	-	10 A rouge	Éclairage d'animation RR-LT
F20A	-	15 A bleu	Module de décision ASAS centrale (CADM) - LO
F20B	-	-	Non utilisé
F21A	-	-	Non utilisé
F21B	-	10 A rouge	Toit ouvrant - Deux panneaux, sièges de 2e et 3e rangées, commutateur d'éclairage
F22	-	-	Non utilisé
F23	-	10 A rouge	Système de divertissement pour passagers arrière (conducteur/passager)

Cavité	Fusible à cartouche	Fusible miniature	Description
* Selon l'équipement			
F24	-	-	Non utilisé
F25	30 A rose	-	Module multiplexé de portière passager
F26	-	-	Non utilisé
F27	-	-	Non utilisé
F28	30 A rose	-	Module, mémoire / Siège à commande électrique (passager avant)
F29A	-	10 A rouge	Éclairage d'animation RR-RT
F29B	-	10 A rouge	Éclairage d'animation RR-LT
F30	30 A rose	-	Module, mémoire / Siège à commande électrique (conducteur avant)
F31	-	-	Non utilisé
F32	-	-	Non utilisé
F33	-	-	Non utilisé
F34	30 A rose	-	Module multiplexé de portière de conducteur
F35	25 A transparent	-	Module de traction de remorque intégré no 2
F36A	-	10 A rouge	Module d'éclairage intelligent de base selon les événements
F36B	-	-	Non utilisé
F37	25 A transparent	-	Module de traction de remorque intégré no 1
F38	-	-	Non utilisé
F39	-	-	Non utilisé
F40	-	30 A vert	Module d'amplificateur audio no 1A
F41	-	-	Non utilisé
F42A	-	10 A rouge	RSE console USB vidéo avant/Port FPDM passerelle multimédia
F42B	-	-	Non utilisé
F43	-	-	Non utilisé
F44A	-	20 A jaune	Prise de courant 12 V de l'espace de chargement (allumage)
F44B	-	20 A jaune	Prise de courant 12 V de l'espace de chargement (batterie)

Cavité	Fusible à cartouche	Fusible miniature	Description
* Selon l'équipement			
F45	-	20 A jaune	Module CRSM (siège chauffant RR RT)
F46	30 A rose	-	Module de siège rabattable, troisième rangée, alimentation no 1*
F47	-	-	Non utilisé
F48	-	-	Non utilisé
F49	-	-	Non utilisé
F50	-	15 A bleu	Module de massage dans le siège conducteur (SSMD) / Module de massage dans le siège passager (SSMP) *
F51	-	-	Non utilisé
F52	-	20 A jaune	Module CRSM (siège chauffant RR RT) *
F53	30 A rose	-	Différentiel autobloquant électronique (ELSD) arrière no 1 *
F54	-	-	Non utilisé
F55	30 A rose	-	Modules de sièges rabattables, troisième rangée, alimentation no 2*
F56	-	-	Non utilisé
F57	-	10 A rouge	Module de chauffage, ventilation et climatisation RR / Module Occupant Classic / CVPAM / Module Parktronics / ITCM
F58	-	15 A bleu	USB de recharge supplémentaire, troisième rangée (seulement LT - RT) / Port USB alimenté, console UBS (recharge seulement)
F59	-	5 A beige	Poignées de porte intelligente arrière droite
F60	25 A transparent	-	RR_HVAC Ventilateur
F61	-	-	Non utilisé
F62	-	20 A jaune	Module de siège chauffant avant (conducteur) *
F63	30 A rose	-	Ensemble B+ de prise de traction de remorque
F64	-	10 A rouge	Module pour téléphone intelligente utilisé comme une clé
F65	-	-	Non utilisé
F66	20 A bleu	-	Module multiplexé de portière de passager arrière - Moteur intelligent

Cavité	Fusible à cartouche	Fusible miniature	Description
* Selon l'équipement			
F67	-	30 A vert	Module d'amplificateur audio no 1B
F68	-	-	Non utilisé
F69	-	20 A jaune	Module de décision ASAS centrale L2+ (CADM) MID *
F70	-	10 A rouge	Module d'acheminement vidéo (VRM)
F71	-	5 A beige	Poignées de porte intelligente du conducteur
F72	-	-	Non utilisé
F73	-	-	Non utilisé
F74	-	-	Non utilisé
F75	-	5 A beige	Poignées de porte intelligente arrière gauche
F76	-	5 A beige	Poignées de porte intelligente du passager
F77	-	-	Non utilisé
F78	-	-	Non utilisé
F79	-	-	Non utilisé
F80	-	-	Non utilisé
F81	-	20 A jaune	Module de siège chauffant avant (PASSAGER) *
F82	-	10 A rouge	Éclairage d'animation RR / Compresseur d'air (Gonflage des pneus) / Boîtier du feu arrière du hayon, éclairage d'animation
F83	-	-	Non utilisé
F84	-	15 A bleu	SNSR_UWB (1-7)
F85	-	-	Non utilisé
F86	-	15 A bleu	Commutateur, support lombaire, conducteur et passager*
F87	-	-	Non utilisé
F88	20 A bleu	-	Module multiplexé de portière de conducteur arrière - Moteur intelligent
CB1	-	20 A jaune	Prise de courant RR

REPLACEMENT D'AMPOULE

Ampoules de rechange, noms et numéros de pièces

Votre véhicule est équipé de lampes à DEL. Dans le cas d'une anomalie d'éclairage, veuillez consulter un concessionnaire autorisé pour faire remplacer le DEL.

PNEUS

RENSEIGNEMENTS CONCERNANT LA SÉCURITÉ DES PNEUS

Les renseignements concernant la sécurité des pneus couvrent les aspects de l'information suivante : inscriptions sur les pneus, numéros d'identification de pneus, terminologie et définitions des pneus, pression des pneus et charge des pneus.

Inscriptions sur les pneus

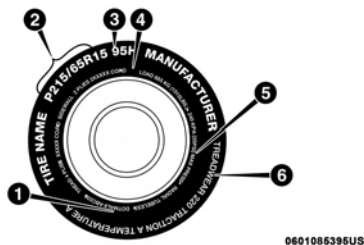

Inscriptions sur les pneus

- 1 – Code des normes de sécurité du département américain des transports (n° d'identification du pneu)
- 2 – Référence dimensionnelle
- 3 – Description d'entretien
- 4 – Charge maximale
- 5 – Pression maximale
- 6 – Indices d'usure, d'adhérence et de température

NOTA :

- Le classement par dimensions de pneu P (véhicule de tourisme) métrique est établi en fonction des normes de construction américaines. La lettre « P » est moulée dans le flanc des pneus P-métriques devant la référence dimensionnelle. Exemple : P215/65R15 95H.
- Le classement par dimensions de pneu métrique européen est établi en fonction des normes de construction européennes. La dimension des pneus conçus selon ces normes est moulée dans le flanc des pneus, en commençant par la largeur de section. La lettre « P » ne fait pas partie de la référence dimensionnelle de ces pneus. Exemple : 215/65R15 96H.
- Le classement par dimensions de pneu LT (camion léger) métrique est établi en fonction des normes de construction américaines. La référence dimensionnelle des pneus LT-métriques est inscrite de la même façon que celle utilisée pour les pneus P-métriques à part le fait que ce sont les lettres « LT » qui sont moulées dans le flanc des pneus avant la référence. Exemple : LT235/85R16.
- Les roues de secours temporaires sont conçues uniquement pour une utilisation temporaire en cas d'urgence. La lettre « T » ou « S » est moulée dans le flanc des pneus des roues de secours temporaires haute pression devant la référence dimensionnelle. Exemple : T145/80D18 103M.
- Les dimensions des pneus à portance élevée sont établies en fonction des normes de construction américaines et sont moulées dans le flanc des pneus, en commençant par le diamètre du pneu. Exemple : 31x10.5 R15 LT.

TABLEAU DE RÉFÉRENCE DIMENSIONNELLE DES PNEUS

EXEMPLE :
Exemple de référence dimensionnelle : P215/65R15XL 95H, 215/65R15 96H, LT235/85R16C, T145/80D18 103M, 31x10.5 R15 LT
<p>P = Pneu pour voiture de tourisme de dimensions établies selon les normes de construction américaines, ou «rien.... » = Pneu pour voiture de tourisme de dimensions établies selon les normes de construction européennes, ou</p> <p>LT = Pneu pour véhicule utilitaire léger de dimensions établies selon les normes de construction américaines, ou</p> <p>T ou S = Pneu d'une roue de secours temporaire ou</p> <p>31 = Diamètre extérieur en pouces (po)</p> <p>215, 235, 145 = Largeur de section en millimètres (mm)</p> <p>65, 85, 80 = Rapport d'aspect en pourcentage (%)</p> <ul style="list-style-type: none"> • Rapport de la hauteur de section sur la largeur de section du pneu, ou <p>10,5 = Largeur de la section en pouces (po)</p>
<p>R = Code de construction</p> <ul style="list-style-type: none"> • « R » indique qu'il s'agit d'une construction radiale, ou • « D » indique qu'il s'agit d'une construction diagonale ou en biais.
15, 16, 18 = Diamètre de jante en pouces (po)
Description d'entretien :
<p>95 = Indice de charge</p> <ul style="list-style-type: none"> • Code numérique associé à la charge maximale que peut supporter un pneu
<p>H = Symbole de vitesse</p> <ul style="list-style-type: none"> • Symbole indiquant la plage de vitesses auxquelles le pneu peut transporter une charge correspondant à son indice de charge en présence de certaines conditions de fonctionnement. • La vitesse maximale correspondant au symbole de vitesse ne peut être atteinte que lorsque des conditions précises sont en vigueur (c.-à-d., pression des pneus, charge du véhicule, état de la route et vitesses maximales indiquées).
<p>Identification de la charge :</p> <p>L'absence des symboles suivants d'identification de charge sur le flanc d'un pneu indique une charge permise standard (SL) :</p> <ul style="list-style-type: none"> • XL = Pneu pouvant transporter une charge supplémentaire (ou pneu renforcé), ou • LL = Pneu pouvant transporter une charge légère ou • C, D, E, F, G = Gamme de charge associée à la charge maximale qu'un pneu peut transporter à un niveau de pression donné.

EXEMPLE :

Charge maximale – indique la charge maximale que ce pneu peut transporter.

Pression maximale – indique la pression de gonflage à froid maximale permise pour ce pneu.

Numéro d'identification du pneu (TIN)

Le numéro d'identification du pneu est inscrit sur un côté ou les deux côtés du pneu. La date, quant à elle, ne peut être inscrite que sur l'un d'eux. Dans le cas des pneus dont le flanc est blanc d'un côté, le numéro d'identification complet du pneu, y compris le code de date, est inscrit sur ce côté. Dans le cas des pneus dont les flancs sont noirs, le numéro d'identification peut se trouver sur le bord extérieur du flanc du pneu tel que ce dernier a été monté sur le véhicule. S'il ne s'y trouve pas, c'est qu'il est inscrit sur le bord intérieur du pneu.

EXEMPLE :

DOT MA L9 ABCD 0301

DOT = Department of Transportation

- Ce symbole certifie que le pneu est conforme aux normes de sécurité des pneus du ministère américain des transports et que son utilisation est approuvée pour la conduite sur route

MA = Code représentant l'emplacement de fabrication du pneu (2 chiffres)

L9 = Code représentant la dimension des pneus (2 chiffres)

ABCD = Code utilisé par le constructeur de pneus (de 1 à 4 chiffres)

03 = Chiffre représentant la semaine de fabrication du pneu (2 chiffres)

- 03 signifie la troisième semaine

01 = Nombre représentant l'année de fabrication du pneu (2 chiffres)

- 01 signifie l'année 2001
- Avant le mois de juillet 2000, les constructeurs de pneus n'étaient tenus que d'indiquer un seul chiffre pour représenter l'année de fabrication du pneu. Exemple : 031 pouvait représenter la troisième semaine de 1981 ou de 1991.

Terminologie et définitions des pneus

Terme	Définition
Pilier B	Le pilier B du véhicule est l'élément de la structure de la carrosserie situé derrière la portière avant.
Pression de gonflage à froid du pneu	La pression de gonflage à froid est mesurée lorsque le véhicule est resté immobile pendant au moins trois heures, ou qu'il a roulé sur une distance inférieure à 1,6 km (1 mi) après une période d'immobilisation minimale de trois heures. La pression de gonflage est mesurée en Kpa (kilopascals) ou en lb/po ² (livres par pouce carré).
Pression de gonflage maximale	La pression de gonflage maximale est la pression de gonflage à froid maximale permise pour ce pneu. La valeur maximale de la pression de gonflage est moulée sur le flanc du pneu.
Pression de gonflage à froid recommandée	Pression de gonflage à froid des pneus recommandée par le constructeur automobile et indiquée sur l'étiquette des pneus.
Étiquette des pneus	Une étiquette apposée en permanence sur le véhicule indiquant la capacité de charge du véhicule, la dimension des pneus d'origine et la pression de gonflage à froid des pneus recommandée.

Charge et pression des pneus

NOTA :

La pression de gonflage à froid adéquate est indiquée sur le pied milieu du côté conducteur ou sur le bord arrière de la portière du côté conducteur.

Vérifiez la pression des pneus, y compris celle de la roue de secours (selon l'équipement), au moins une fois par mois et gonflez-les à la pression recommandée pour votre véhicule.

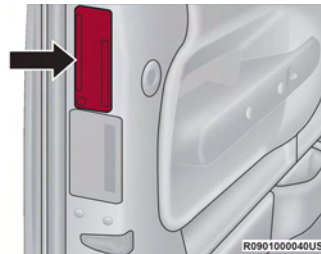

Exemple d'emplacement de l'étiquette des pneus (portière)

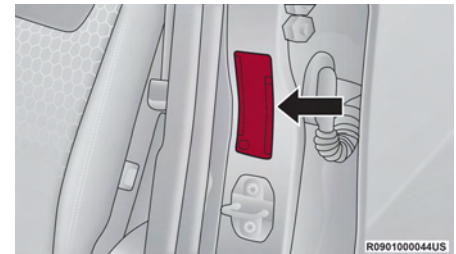

Exemple d'emplacement de l'étiquette des pneus (pied milieu)

Étiquette d'information sur les pneus et la charge

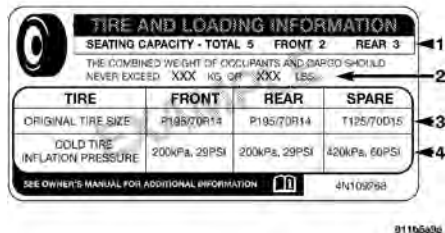

Étiquette d'information sur les pneus et la charge

Cette étiquette fournit les renseignements importants suivant :

1. Nombre de personnes pouvant être transportées dans le véhicule.
2. Poids total que votre véhicule peut porter.
3. Dimension des pneus conçus pour votre véhicule.
4. Pressions de gonflage à froid pour les pneus avant, arrière et pour le pneu de la roue de secours.

Chargement

La charge maximale appliquée sur les pneus par votre véhicule ne doit pas dépasser la capacité de transport de charge des pneus de ce dernier. Vous ne dépasserez pas la capacité de charge des pneus si vous respectez les conditions de charge, les dimensions des pneus et les pressions de gonflage à froid spécifiées dans les informations sur les pneus et la charge ➔ page 196.

NOTA :

Lorsque la charge maximale est atteinte, le poids nominal brut sur les essieux (PNBE) avant et arrière ne doit pas être dépassé.

Pour obtenir de plus amples renseignements sur le poids nominal brut sur l'essieu, le chargement du véhicule et le tractage d'une remorque ➔ page 196.

Pour déterminer les conditions de charge maximale de votre véhicule, repérez l'énoncé « The combined weight of occupants and cargo should never exceed XXX kg or XXX lb. » (Le poids combiné des occupants et des bagages ne doit jamais dépasser xxx kg ou xxx lb.) sur l'Étiquette d'Information sur les pneus et la charge. Le poids combiné des occupants, des bagages et le poids au timon de la remorque (s'il y a lieu) ne doivent jamais dépasser le poids dont il est question dans le cas présent.

Méthode permettant de déterminer la limite de charge appropriée

(1) Trouvez la déclaration « The combined weight of occupants and cargo should never exceed XXX kg or XXX lbs » (Le poids combiné des occupants et des bagages ne doit jamais dépasser XXX kg ou XXX lb) sur l'étiquette d'information de votre véhicule.

(2) Déterminez le poids combiné du conducteur et des passagers qui prennent place à bord de votre véhicule.

(3) Soustrayez le poids combiné du conducteur et des passagers de XXX kg ou XXX lb.

(4) Le résultat correspond à la capacité de charge des bagages que le véhicule peut transporter. Par exemple, si « XXX » est égal à 1 400 lb et que cinq passagers de 150 lb chacun prennent place dans votre véhicule, la capacité de chargement disponible de votre véhicule est de 650 lb (1 400 - 750 [5 x 150] = 650 lb).

(5) Déterminez le poids combiné des bagages et de la cargaison chargés dans le véhicule. Ce poids ne peut dépasser la capacité de charge disponible (chargement et bagages) calculée à l'étape 4.

(6) Si vous comptez tracter une remorque, la charge de cette dernière sera transférée à votre véhicule. Consultez ce manuel pour déterminer de quelle façon ce poids réduit la capacité de charge des bagages et de la cargaison pour votre véhicule.

Exemple métrique pour la limite de charge

Par exemple, si « XXX » est égal à 635 kg et que cinq passagers de 68 kg chacun prennent place dans votre véhicule, la capacité de chargement disponible de votre véhicule est de 295 kg ($635 - 5 \times 68 = 295$ kg) comme l'indique l'étape 4.

NOTA :

- Si vous comptez tracter une remorque, la charge de cette dernière sera transférée à votre véhicule. Le tableau suivant illustre la façon de calculer la charge totale, la capacité de charge en bagages et la capacité de remorquage de votre véhicule selon différentes configurations des sièges, ainsi qu'en fonction du nombre et de la taille des occupants. Ce tableau n'est fourni qu'à des fins explicatives et peut ne pas être précis quant à la configuration et aux capacités de transport de charge de votre véhicule.
- Dans l'exemple suivant, le poids combiné des occupants et de la cargaison ne devrait jamais dépasser 392 kg (865 lb).

Occupants			Combined weight of occupants and cargo from Tire Placard	MINUS	Combined Occupant's weight	=	AVAILABLE Cargo/Luggage and Trailer Tongue Weight
TOTAL	FRONT	REAR					
EXAMPLE 1			865 lbs	minus	670 lbs	=	195 lbs
5	2	3					
EXAMPLE 2			865 lbs	minus	540 lbs	=	325 lbs
3	2	1					
EXAMPLE 3			865 lbs	minus	400 lbs	=	465 lbs
2	2	0					

811a4d11

AVERTISSEMENT!

Il est dangereux de surcharger les pneus. La surcharge des pneus peut entraîner une défaillance, nuire au comportement routier du véhicule et augmenter sa distance de freinage. Vous devez utiliser pour votre véhicule des pneus conformes à la capacité de charge recommandée. Ne les surchargez jamais.

PNEUS – GÉNÉRALITÉS

Pression des pneus

Une pression de gonflage adéquate est essentielle à la conduite sécuritaire et au bon fonctionnement de votre véhicule. Voici les quatre principaux secteurs touchés par une pression de gonflage inadéquate des pneus :

- Sécurité
- Économie de carburant
- Usure
- Confort et stabilité du véhicule

Sécurité

AVERTISSEMENT!

- Des pneus mal gonflés sont dangereux et peuvent provoquer des collisions.
- Le sous-gonflage accroît la flexion du pneu et peut entraîner une surchauffe ou une crevaison.
- Un pneu trop gonflé perd sa capacité d'amortissement. Les objets jonchant la route et les nids-de-poule peuvent endommager les pneus et provoquer une crevaison.
- Une pression des pneus trop faible ou trop élevée peut nuire à la conduite du véhicule et causer une défaillance subite des pneus, entraînant la perte de maîtrise du véhicule.
- Une pression des pneus inégale peut provoquer des problèmes de direction. Vous pourriez perdre la maîtrise du véhicule.

(Suite)

AVERTISSEMENT!

- Une pression des pneus inégale sur un même essieu peut entraîner une déviation du véhicule vers la gauche ou vers la droite pendant la conduite.
- Conduisez toujours avec des pneus gonflés à la pression de gonflage à froid recommandée.

Que les pneus soient trop gonflés ou sous gonflés, la stabilité du véhicule en est compromise en ralentissant ou accélérant le temps de réaction de la direction.

NOTA :

- Une pression des pneus inégale sur un même essieu peut provoquer une réaction imprévisible de la direction.
- Une pression des pneus inégale sur un même essieu peut entraîner une déviation du véhicule vers la gauche ou vers la droite pendant la conduite.

Économie de carburant

Une pression insuffisante des pneus accroît la résistance au roulement et contribue à une plus forte consommation de carburant.

Usure

Une mauvaise pression de gonflage à froid peut causer des modèles d'usure anormale et réduire la durée de la bande de roulement, entraînant un remplacement prématuré du pneu.

Confort et stabilité du véhicule

Lorsque les pneus sont gonflés à la pression prescrite, le confort de la suspension est au maximum. Par contre, des pneus trop gonflés peuvent entraîner des vibrations et rendre les déplacements inconfortables.

Pressions de gonflage des pneus

La pression adéquate de gonflage à froid des pneus est indiquée sur le pied milieu du côté conducteur ou sur le rebord arrière de la portière du conducteur.

Au moins une fois par mois, faites ce qui suit :

- Vérifiez et réglez la pression des pneus à l'aide d'un manomètre de poche de bonne qualité. N'évaluez pas la pression des pneus « à vue ». Les pneus peuvent sembler être correctement gonflés même lorsqu'ils sont insuffisamment gonflés.
- Vérifiez les pneus pour y découvrir des signes d'usure ou des dommages visibles.

MISE EN GARDE!

Après avoir vérifié ou réglé la pression des pneus, n'oubliez pas de remettre en place le bouchon du corps de valve. Cela empêchera l'humidité et la saleté de pénétrer dans le corps de valve, ce qui pourrait l'endommager.

Les pressions de gonflage spécifiées sur l'étiquette sont toujours des « pressions de gonflage à froid ». La pression de gonflage à froid est mesurée lorsque le véhicule est resté immobile pendant au moins trois heures, ou qu'il a roulé sur une distance inférieure à 1,6 km (1 mi) après une période d'immobilisation minimale de trois heures. La pression de gonflage à froid ne doit pas dépasser la valeur maximale moulée sur le flanc du pneu.

Il faut vérifier la pression des pneus plus souvent lorsqu'il y a de grandes variations de température extérieure, car la pression des pneus varie avec les changements de température.

La pression des pneus change d'environ 7 kPa (1 lb/po²) à chaque variation de 7 °C (12 °F) de la température ambiante. Tenez-en compte lorsque vous vérifiez la pression des pneus à l'intérieur d'un garage, particulièrement l'hiver.

Exemple : si la température à l'intérieur du garage est de 20 °C (68 °F) et si la température extérieure est de 0 °C (32 °F), augmentez la pression de gonflage à froid des pneus de 21 kPa (3 lb/po²), ce qui équivaut à 7 kPa (1 lb/po²) par tranche de 7 °C (12 °F) de différence entre les températures intérieure et extérieure.

La pression des pneus peut augmenter de 13 à 40 kPa (2 à 6 lb/po²) lorsque le véhicule roule. NE RÉDUISEZ PAS cette augmentation normale de la pression ou la pression des pneus sera trop basse.

Pression des pneus pour conduite à vitesse élevée

Le constructeur vous conseille de conduire aux vitesses réglementaires indiquées sur les panneaux de signalisation. Lorsque les limites de vitesse ou les conditions sont telles que le véhicule peut rouler à des vitesses élevées, il est très important que les pneus soient gonflés à la bonne pression. Il peut être nécessaire d'augmenter la pression des pneus et de réduire la charge du véhicule pour la conduite à grande vitesse. Consultez un concessionnaire autorisé de pneus ou d'équipement d'origine de véhicule pour les recommandations concernant les vitesses sécuritaires, la charge et les pressions de gonflage à froid des pneus.

AVERTISSEMENT!

Il est dangereux de conduire à haute vitesse lorsque le véhicule est chargé au maximum. La pression exercée sur les pneus pourrait les endommager. Vous pourriez subir une collision grave. Ne conduisez pas un véhicule chargé à pleine capacité à une vitesse continue de plus de 120 km/h (75 mi/h).

Pneus radiaux

AVERTISSEMENT!

La combinaison de pneus à carcasse radiale avec d'autres types de pneus sur votre véhicule résultera en une piètre tenue de route. L'instabilité ainsi créée pourrait provoquer une collision. Utilisez toujours les pneus radiaux en jeux de quatre. Ne les combinez jamais à d'autres types de pneus.

Réparation des pneus

Si votre pneu devient endommagé, il peut être réparé s'il se conforme aux critères suivants :

- Le pneu n'a pas roulé lorsqu'il était à plat.
- Les dommages se situent seulement sur la chape du pneu (les dommages sur les flancs ne sont pas réparables).
- La crevaison ne dépasse pas 6 mm (un quart de pouce).

Consultez un marchand de pneus autorisé pour les réparations de pneu et des informations supplémentaires.

Les pneus à affaissement limité endommagés, ou les pneus à affaissement limité qui ont subi une perte de pression devraient être remplacés immédiatement par un autre pneu à affaissement limité de taille et de catégorie de service identiques (indice de charge et symbole de vitesse). Remplacez également le capteur de pression des pneus puisqu'il n'a pas été conçu pour être réutilisé.

Pneus à affaissement limité – selon l'équipement

Les pneus à affaissement limité vous donnent la possibilité de rouler sur une distance de 80 km (50 mi) à 80 km/h (50 mi/h) après une perte rapide de pression. Cette perte rapide de pression est désignée comme mode de conduite à plat. Un mode de conduite à plat se produit lorsque la pression du pneu est égale ou inférieure à 96 kPa (14 lb/po²). Une fois qu'un pneu à affaissement limité en arrive à rouler à plat, ses capacités de roulement sont limitées et il doit être remplacé immédiatement. Un pneu à affaissement limité n'est pas réparable. Lors du changement d'un pneu à affaissement limité après une période de conduite en mode Run Flat (Pneu à affaissement limité) à 96 kPa (14 psi), veuillez remplacer le capteur du système de surveillance de la pression des pneus (TPMS), celui-ci n'ayant pas été conçu pour être réutilisé.

NOTA :

Le capteur du système de surveillance de la pression des pneus doit être remplacé après la conduite du véhicule avec un pneu crevé.

Il n'est pas recommandé de conduire un véhicule chargé à plein ou de remorquer une remorque pendant qu'un pneu est en mode à affaissement limité.

Pour obtenir plus d'informations ➔ page 281.

Patinage des roues

Lorsque le véhicule s'enlise dans la boue, le sable, la neige ou la glace, ne faites pas patiner les roues à plus de 48 km/h (30 mi/h) ou pendant plus de 30 secondes sans interruption.

Pour plus d'informations ↗ page 336.

AVERTISSEMENT!

Il est dangereux de faire patiner excessivement les pneus. La force que génère une vitesse excessive des roues peut endommager les pneus et causer une défaillance. Les pneus pourraient éclater et blesser quelqu'un. Ne faites pas patiner les roues à plus de 48 km/h (30 mi/h) continuellement pendant plus de 30 secondes lorsque le véhicule est enlisé, et ne laissez personne s'approcher d'une roue qui patine, quelle que soit la vitesse.

Indicateurs d'usure

Les pneus de série de votre véhicule sont dotés d'indicateurs d'usure de la bande de roulement pour vous aider à déterminer le moment où ils devront être remplacés.

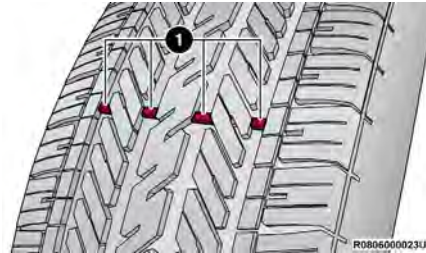

Bande de roulement

1 - Indicateurs d'usure

Ces indicateurs sont intégrés au fond des rainures de la bande de roulement du pneu. Ils ont l'aspect de bandes unies quand la profondeur de la semelle est inférieure à 1,6 mm (1/16 po). Le pneu doit être remplacé si la bande de roulement est usée jusqu'aux indicateurs d'usure.

Pour plus d'informations ↗ page 387.

Durée de vie utile des pneus

La durée de vie utile d'un pneu est liée à différents facteurs, dont les facteurs suivants (sans s'y limiter) :

- Les habitudes de conduite.
- La pression des pneus. Une mauvaise pression de gonflage à froid peut causer l'usure irrégulière de la bande de roulement. Ce genre d'anomalie réduit la durée de la bande de roulement, entraînant un remplacement prématuré du pneu.
- La distance parcourue.

- Les pneus performants, les pneus avec un indice de vitesse de V ou plus, et les pneus d'été ont une bande de roulement dont la durée de vie est réduite. La permutation de ces pneus conformément au calendrier d'entretien du véhicule est fortement recommandée.

AVERTISSEMENT!

Les pneus et les roues de secours doivent être remplacés au bout de six ans, sans égard à l'usure de la bande de roulement. Le non-respect de cette directive pourrait entraîner la défaillance soudaine du pneu. Vous pourriez perdre la maîtrise du véhicule et provoquer une collision entraînant des blessures graves ou mortelles.

NOTA :

Le corps de valve de la roue doit aussi être remplacé lors de la pose des pneus neufs en raison de l'usure des pneus existants.

Remisez les pneus démontés dans un endroit frais et sec et évitez le plus possible de les exposer à la lumière. Protégez les pneus de tout contact avec de l'huile, de la graisse et de l'essence.

Pneus de rechange

Les pneus dont votre véhicule est chaussé assurent l'équilibre de plusieurs éléments. Ils doivent être inspectés régulièrement pour vérifier qu'il n'y a pas de signes d'usure et que les pressions de gonflage à froid sont adéquates. Le constructeur recommande fortement d'utiliser des pneus de taille de qualité et de performance équivalentes aux pneus d'origine lorsqu'il faut les remplacer. Pour obtenir plus d'informations ↗ page 387. Consultez l'étiquette d'information sur

les pneus et la charge ou l'étiquette d'homologation du véhicule pour connaître les dimensions des pneus de votre véhicule. L'indice de charge et le symbole de vitesse de vos pneus se trouvent sur le flanc des pneus d'origine.

Pour obtenir de plus amples renseignements sur l'indice de charge et le symbole de vitesse d'un pneu
 ➔ page 379.

Remplacez les deux pneus avant ou les deux pneus arrière par paires. Ne remplacer qu'un seul pneu peut affecter sérieusement le comportement de votre véhicule. Si jamais vous remplacez une roue, assurez-vous que ses spécifications correspondent à celle d'origine.

Nous vous recommandons de consulter un concessionnaire ou un marchand de pneus autorisé pour les questions concernant les spécifications ou les capacités des pneus. La pose de pneus qui ne correspondent pas aux pneus d'origine pourrait nuire à la sécurité, à la tenue de route et au confort du véhicule.

AVERTISSEMENT!

- Respectez les spécifications de votre véhicule quant au choix des pneus, des dimensions de roues, des capacités de charge ou des indices de vitesse. Certaines combinaisons de pneus et de roues non approuvées peuvent changer les caractéristiques de dimension et de performance de la suspension, et modifier la direction, la tenue de route et le freinage de votre véhicule. Cela pourrait provoquer une conduite imprévisible et imposer des tensions aux composants de direction et de

(Suite)

AVERTISSEMENT!

suspension. Vous pourriez perdre la maîtrise du véhicule et provoquer une collision entraînant des blessures graves ou mortelles. Utilisez uniquement les dimensions de pneus et de roues correspondant aux capacités de charge approuvées pour votre véhicule.

- N'utilisez jamais de pneus avec un indice ou une capacité de charge inférieurs ou autres que ceux des pneus montés à l'origine sur votre véhicule. La pose de pneus avec un indice ou une capacité de charge inférieurs pourrait entraîner la surcharge et une défaillance des pneus. Vous pourriez perdre la maîtrise du volant et causer une collision.
- Si votre véhicule est équipé de pneus qui ne sont pas conformes aux limites de vitesses prescrites pour ce type de véhicule, vous vous exposez à des risques de défaillance subite des pneus, ce qui peut vous faire perdre la maîtrise du véhicule.

MISE EN GARDE!

Le remplacement des pneus d'origine par des pneus de taille différente peut fausser la lecture du compteur de vitesse et du compteur kilométrique.

TYPES DE PNEUS

Pneus toutes saisons – selon l'équipement

Les pneus toutes saisons procurent une traction en toutes saisons (printemps, été, automne et hiver). Les niveaux de traction peuvent varier entre les différents types de pneus toutes saisons. Les pneus toutes saisons peuvent être identifiés par les désignations M+S, M&S, M/S ou MS moulées sur le flanc du pneu. Utilisez des pneus toutes saisons seulement par train de quatre, à défaut de quoi cela pourrait affecter la sécurité et la maniabilité de votre véhicule.

Pneus d'été ou trois saisons – selon l'équipement

Les pneus d'été procurent une traction dans les conditions mouillées ou sèches et ne sont pas conçus pour être utilisés dans la neige ou la glace. Si votre véhicule est équipé avec des pneus d'été, souvenez-vous que ces pneus ne sont pas conçus pour l'hiver ou les conditions de conduite froides. Posez des pneus d'hiver sur votre véhicule lorsque la température ambiante est inférieure à 5 °C (40 °F) ou si les routes sont couvertes de glace ou de neige. Pour obtenir de plus amples renseignements, communiquez avec un concessionnaire autorisé.

Les pneus d'été ne comprennent pas la désignation, ni le pictogramme de montagne ou de flocon de neige sur le flanc du pneu. Utilisez les pneus d'hiver seulement par train de quatre. Le fait de ne pas se conformer à cette directive pourrait affecter la sécurité et la maniabilité de votre véhicule.

AVERTISSEMENT!

N'utilisez pas les pneus d'été sur les chaussées recouvertes de neige ou de glace. Vous pourriez perdre la maîtrise du véhicule et provoquer des blessures graves ou mortelles. Une conduite trop rapide compte tenu des conditions de conduite peut également entraîner une perte de maîtrise du véhicule.

Pneus d'hiver

Certaines régions exigent l'utilisation de pneus d'hiver. Les pneus à neige peuvent être identifiés par un pictogramme de montagne ou de flocon de neige sur le flanc du pneu.

Si vous devez monter des pneus d'hiver, choisissez des dimensions et un type équivalents à ceux des pneus d'origine. Montez les pneus d'hiver seulement par train de quatre. Le fait de ne pas se conformer à cette directive peut altérer la sécurité et la maniabilité de votre véhicule.

Les pneus d'hiver ont en général des cotes de vitesse plus basses que celles des pneus d'origine de votre véhicule et ne devraient pas être utilisés pendant des périodes prolongées à des vitesses supérieures à 120 km/h (75 mi/h). Pour les vitesses supérieures à 120 km/h (75 mi/h), consultez l'équipement d'origine ou adressez-vous à un marchand de pneus autorisé pour les recommandations concernant les vitesses sécuritaires, la charge et les pressions de gonflage à froid des pneus.

Bien que les pneus cloutés améliorent la performance du véhicule sur la glace, leur performance en matière d'adhérence et de traction sur une chaussée sèche ou mouillée s'avère moindre que celle des pneus non clou-

tés. Les pneus cloutés sont interdits dans certaines régions. Il est donc important de vérifier la réglementation locale avant d'installer ce type de pneus.

ROUES DE SECOURS – SELON L'ÉQUIPEMENT**NOTA :**

Dans le cas des véhicules équipés d'une trousse d'entretien des pneus au lieu d'une roue de secours, consultez le paragraphe « Trousse d'entretien des pneus » à la section « En cas d'urgence » pour obtenir de plus amples renseignements.

MISE EN GARDE!

À cause de la garde au sol réduite, ne faites pas passer votre véhicule dans un lave-auto automatique, avec une roue de secours compacte ou à usage limité et temporaire installée. Cela pourrait endommager votre véhicule.

Pour connaître les restrictions au cours du remorquage avec une roue de secours conçue pour une utilisation temporaire d'urgence ➔ page 204.

Ensemble de pneu et roue de secours assortis d'origine – selon l'équipement

La roue de secours de votre véhicule peut être équivalente en apparence aux pneus et à la roue de secours d'origine se trouvant sur l'essieu avant ou l'essieu arrière de votre véhicule. Cette roue de secours pourrait être utilisée dans la permutation des roues pour votre

véhicule. Si votre véhicule est muni de cette option, consultez un concessionnaire autorisé de pneus pour connaître le schéma de permutation des pneus recommandé.

Roue de secours compacte – selon l'équipement

Les roues de secours compactes servent en cas d'urgence seulement. Vous pouvez vérifier si votre véhicule est équipé d'une roue de secours compacte en regardant la description de roue de secours sur l'étiquette des renseignements au sujet des pneus et de la charge située sur l'ouverture de porte du conducteur ou sur le flanc du pneu. Les descriptions de roues de secours compactes commencent avec la lettre « T » ou « S » précèdent l'identification des dimensions du pneu. Exemple : T145/80D18 103M.

T, S = roue de secours temporaire

Puisque ce pneu a une durée de vie limitée, le pneu d'origine doit être réparé (ou remplacé) et réinstallé sur votre véhicule dès que possible.

N'installez pas d'enjoliveur à la roue de secours compacte et n'essayez pas d'y installer un pneu ordinaire, car cette roue a été conçue spécifiquement comme roue de secours compacte. Installez seulement un pneu et une roue de secours compacts à la fois sur votre véhicule.

AVERTISSEMENT!

Les roues de secours compactes et pliables sont destinées à un usage temporaire seulement. Ne conduisez pas à plus de 80 km/h (50 mi/h) avec ces roues de secours. La bande de roulement de la roue de secours temporaire a une durée de vie limitée. La roue de secours temporaire doit être remplacée si la

AVERTISSEMENT!

bande de roulement est usée jusqu'aux indicateurs d'usure. Assurez-vous d'observer les mises en garde touchant la roue de secours. À défaut de quoi, la roue de secours pourrait s'endommager subitement, ce qui pourrait vous faire perdre la maîtrise du véhicule.

Roue de secours pliable – selon l'équipement

Les roues de secours pliables servent en cas d'urgence seulement. Vous pouvez vérifier si votre véhicule est équipé d'une roue de secours repliable en regardant la description de roue de secours sur l'étiquette d'information sur les pneus et la charge située sur l'ouverture de portière du conducteur ou sur le flanc du pneu.

Exemple de description d'une roue de secours pliable : 165/80-17 101P.

Puisque ce pneu a une durée de vie limitée, le pneu d'origine doit être réparé (ou remplacé) et réinstallé sur votre véhicule dès que possible.

Gonflez le pneu pliable seulement après que la roue soit correctement posée sur le véhicule. Gonfler le pneu pliable à l'aide de la pompe à air électrique avant d'abaisser le véhicule.

N'installez pas d'enjoliveur à la roue de secours pliable et n'essayez pas d'y installer un pneu ordinaire, car cette roue a été conçue spécifiquement comme roue de secours pliable.

AVERTISSEMENT!

Les roues de secours compactes et pliables sont destinées à un usage temporaire seulement. Ne conduisez pas à plus de 80 km/h (50 mi/h) avec ces roues de secours. La bande de roulement de la roue de secours temporaire a une durée de vie limitée. La roue de secours temporaire doit être remplacée si la bande de roulement est usée jusqu'aux indicateurs d'usure. Assurez-vous d'observer les mises en garde touchant la roue de secours. À défaut de quoi, la roue de secours pourrait s'endommager subitement, ce qui pourrait vous faire perdre la maîtrise du véhicule.

Roue de secours pleine grandeur – selon l'équipement

Les roues de secours pleine grandeur servent en cas d'urgence seulement. Ce pneu peut ressembler au pneu d'origine de l'essieu avant ou arrière de votre véhicule, mais il ne l'est pas. La bande de roulement de cette roue de secours peut avoir une durée de vie limitée. La roue de secours temporaire pleine grandeur doit être remplacée si la bande de roulement est usée jusqu'aux indicateurs d'usure. Comme ce pneu n'est pas de la même taille que le pneu d'origine, remplacez ou réparez le pneu d'origine et reposez-le sur le véhicule le plus tôt possible.

Roue de secours à usage limité – selon l'équipement

La roue de secours à usage limité sert en cas d'urgence seulement. Ce pneu est identifié par une étiquette située sur la roue de secours à usage limité. Cette étiquette comporte les limitations de conduite pour cette roue de secours. Ce pneu peut ressembler au pneu

d'origine de l'essieu avant ou arrière de votre véhicule, mais il n'est pas identique. L'installation de cette roue de secours à usage limité altère la tenue de route du véhicule. Comme ce pneu n'est pas de la même taille que le pneu d'origine, remplacez ou réparez le pneu d'origine et reposez-le sur le véhicule le plus tôt possible.

AVERTISSEMENT!

Les roues de secours à usage limité servent en cas d'urgence seulement. L'installation de cette roue de secours à usage limité altère la tenue de route du véhicule. Avec ce pneu, ne conduisez pas au-delà de la limite de vitesse indiquée sur la roue de secours à usage limité. Gardez le pneu gonflé à la pression de gonflage à froid des pneus indiquée sur l'étiquette d'information sur les pneus et la charge située sur le pilier B du côté conducteur ou sur le bord arrière de la portière du côté conducteur. Remplacez (ou réparez) le pneu d'origine à la première occasion et réinstallez-le sur votre véhicule. Autrement, vous pourriez perdre la maîtrise du véhicule.

ENTRETIEN DES ROUES ET DES ENJOLIVEURS

Toutes les roues et les enjoliveurs de roue, particulièrement les roues chromées et en aluminium, doivent être nettoyés régulièrement au moyen d'une solution de savon et de l'eau douce (pH neutre) pour conserver leur éclat et prévenir la corrosion. Lavez les roues en utilisant la même solution de savon recommandée pour la carrosserie du véhicule et n'oubliez pas de toujours les laver quand les surfaces ne sont pas chaudes au toucher.

Les roues sont susceptibles de se détériorer par suite de dommages causés par le sel, le chlorure de sodium, le chlorure de magnésium, le chlorure de calcium, etc., ainsi que par les autres produits chimiques utilisés pour faire fondre la glace ou contrôler la poussière sur les routes sales. Utilisez sans tarder un chiffon doux ou une éponge et un savon doux pour les essuyer. N'utilisez pas de produits chimiques durs ou une brosse dure. Ils peuvent endommager le revêtement protecteur des roues, qui contribue à empêcher qu'elles se corrodent et ternissent.

MISE EN GARDE!

Évitez les produits et les lave-autos automatiques qui utilisent des solutions acides, de puissants additifs alcalins ou des brosses rugueuses. De nombreux produits de nettoyage de roue et les lave-autos automatiques peuvent endommager le fini protecteur des roues. Ces dommages ne sont pas couverts par la garantie limitée de véhicule neuf. Seuls les produits de nettoyage pour automobile, le nettoyeur pour roues Mopar^{MD} et les produits équivalents sont recommandés.

MISE EN GARDE!

N'utilisez pas de tampons à récurer, de laine d'acier, de brosse en soies ni de produits d'entretien pour les métaux et les fours. Ces produits peuvent endommager le fini protecteur des roues. Ces dommages ne sont pas couverts par la garantie limitée de véhicule neuf. Seuls les produits de nettoyage pour automobile, le nettoyeur pour roues Mopar^{MD} et les produits équivalents sont recommandés.

NOTA :

Si vous prévoyez de stationner ou d'entreposer votre véhicule pendant une période prolongée après le nettoyage des roues, conduisez votre véhicule et appliquez les freins pour éliminer les gouttes d'eau des composants de frein. Cela permettra d'éliminer la rouille rouge des disques de frein et d'empêcher les vibrations du véhicule lors du freinage.

MISE EN GARDE!

Si votre véhicule est équipé de ce type spécial de roues, N'UTILISEZ PAS de produits de nettoyage de roue, de composés abrasifs ou des pâtes à polir. Ils endommageront le fini de façon permanente et de tels dommages ne sont pas couverts par la garantie limitée de véhicule neuf. EFFECTUEZ LE LAVAGE UNIQUEMENT À LA MAIN EN UTILISANT DU SAVON DOUX ET DE L'EAU ET NETTOYEZ AVEC UN CHIFFON DOUX. Si vous utilisez régulièrement cette méthode de nettoyage, vos roues conserveront leur fini.

DISPOSITIFS DE TRACTION SUR NEIGE

L'utilisation de dispositifs de traction exige un dégagement suffisant entre le pneu et la carrosserie. En raison du jeu limité, les dispositifs de traction suivants sont recommandés. Suivez les recommandations ci-dessous pour éviter des dommages :

- Le dispositif de traction doit être de dimension appropriée pour le pneu, tel que recommandé par le fabricant du dispositif de traction.
- Aucune autre taille de pneu n'est recommandée pour l'utilisation avec le dispositif de traction.
- Veuillez consulter le tableau ci-dessous pour connaître la dimension des pneus, l'essieu et le dispositif de traction recommandés :

Wagoneer

2 roues motrices Niveau d'équipement	Essieu	Dimension de pneu/roue	Dispositif de traction (saillie maximale au-delà du profil de pneu ou l'équivalent)
Série 1	Arrière	275/65R18	Classe S
Série 2		275/55R20	
Série 3		275/55R20	

Quatre roues motrices Niveau d'équipement	Essieu	Dimension de pneu/roue	Dispositif de traction (saillie maximale au-delà du profil de pneu ou l'équivalent)
Série 1	Arrière	275/65R18	Classe S
Série 2		275/55R20	
Série 3		275/55R20	

Grand Wagoneer

2 roues motrices Niveau d'équipement	Essieu	Dimension de pneu/roue	Dispositif de traction (saillie maximale au-delà du profil de pneu ou l'équivalent)
Série 1	Arrière	275/55R20	Classe S
Série 2			
Série 3			

Quatre roues motrices Niveau d'équipement	Essieu	Dimension de pneu/roue	Dispositif de traction (saillie maximale au-delà du profil de pneu ou l'équivalent)
Série 1	Arrière	275/55R20	Classe S
Série 2			
Série 3			

AVERTISSEMENT!

L'utilisation de pneus de dimension et de type différents (M+S, pneus d'hiver) entre les essieux avant et arrière peut provoquer une conduite imprévisible. Vous pourriez perdre la maîtrise du volant et causer une collision.

MISE EN GARDE!

Pour éviter d'endommager votre véhicule ou les pneus, prenez les précautions suivantes :

- À cause du jeu restreint du dispositif de traction entre les pneus et les autres composants de la suspension, il est important de n'utiliser que des dispositifs de traction en bon état. Les dispositifs brisés peuvent endommager gravement le véhicule. Arrêtez le véhicule immédiatement si un bruit se produit qui pourrait indiquer le bris du dispositif de traction. Avant d'utiliser le dispositif, retirez les pièces qui sont endommagées.
- Installez le dispositif aussi serré que possible, puis resserrez-le après environ 0,8 km (0,5 mi).
- Ne dépassez pas 48 km/h (30 mi/h).

(Suite)

MISE EN GARDE!

- Conduisez prudemment et évitez les virages brusques et les bosses, surtout lorsque le véhicule est chargé.
- Ne roulez pas longtemps sur une chaussée sèche.
- Suivez les directives du constructeur du dispositif de traction relatives à la méthode d'installation, à la vitesse de fonctionnement et aux critères d'utilisation. Utilisez toujours la vitesse de fonctionnement recommandée par le constructeur du dispositif si la vitesse est inférieure à 48 km/h (30 mi/h).
- N'utilisez pas de dispositifs de traction sur une roue de secours compacte.

RECOMMANDATIONS CONCERNANT LA PERMUTATION DES PNEUS

Les pneus avant et arrière de votre véhicule sont assujettis à des charges différentes et remplissent des fonctions de direction, de tenue de route et de freinage différentes. C'est pourquoi ils s'usent de façon inégale.

Vous pouvez minimiser cette inégalité d'usure en procédant à la permutation des pneus aux intervalles requis. La permutation présente des avantages, particulièrement dans le cas de pneus à sculpture profonde, comme les pneus de type route ou hors route. La permutation prolonge la durée de vie du pneu, aide à maintenir des niveaux de traction acceptables dans la boue, la neige et l'eau, et offre une conduite silencieuse.

Pour connaître les intervalles d'entretien appropriés ➔ page 341. Au besoin, vous pouvez effectuer une permutation plus fréquente des pneus. En cas d'usure rapide ou inhabituelle, vous devriez en trouver la cause et la corriger avant de permuter les pneus.

NOTA :

Le système de surveillance de la pression des pneus de catégorie supérieure localisera automatiquement les valeurs de pression affichées aux endroits appropriés du véhicule après une permutation des pneus.

Le diagramme suivant illustre la méthode de permutation « croisée vers l'arrière » recommandée.

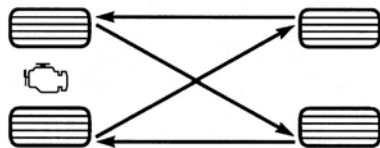

059703771

Permutation des pneus (croisée vers l'arrière)

NORMES DE CLASSIFICATION UNIFORMISÉE DES PNEUS DU MINISTÈRE DES TRANSPORTS

Les catégories de pneus suivantes ont été établies par la National Highway Traffic Safety Administration (NHTSA) des États-Unis. Les indices attribués par le constructeur de pneus pour chaque catégorie figurent sur le flanc des pneus de votre véhicule.

Tous les pneus des véhicules de tourisme doivent être conformes aux normes de sécurité fédérales en plus de ces indices.

INDICE D'USURE DE LA BANDE DE ROULEMENT

L'indice d'usure de la bande de roulement est une mesure comparative basée sur l'usure d'un pneu lors d'essais effectués dans un environnement contrôlé, soit sur une piste d'essai gouvernementale spécifique. Par exemple, un pneu d'indice 150 doit s'user une fois et demie moins vite qu'un pneu d'indice 100 sur un circuit d'essai gouvernemental. Le rendement relatif des pneus dépend toutefois des conditions réelles d'utilisation et peut différer grandement de la norme en raison des habitudes de conduite, de l'entretien, des caractéristiques de la route et du climat.

INDICE D'ADHÉRENCE

Les indices d'adhérence, du plus élevé au plus bas, sont AA, A, B et C. Ces indices représentent la capacité du pneu de s'arrêter sur une chaussée mouillée en conditions contrôlées par le gouvernement sur des surfaces

d'essai d'asphalte et de béton. Un pneu d'indice C peut présenter une adhérence inférieure.

AVERTISSEMENT!

L'indice d'adhérence attribué à ce pneu est basé sur des essais d'adhérence au freinage en ligne droite qui ne tiennent pas compte des caractéristiques de tenue en accélération, en virage et en aquaplanage, ni de la traction maximale.

RÉSISTANCE À LA CHALEUR

L'indice de température (A, B ou C, en ordre décroissant) représente la résistance d'un pneu à la production de chaleur et sa capacité de dissiper la chaleur produite, valeurs mesurées en environnement contrôlé au moyen d'un tambour d'essai intérieur soumis à des normes précises.

Une exposition prolongée à de hautes températures peut provoquer la dégradation des matériaux composant

un pneu et réduire sa durée de vie. Des températures excessives peuvent même provoquer l'éclatement du pneu. En vertu de la norme de sécurité automobile N° 109, tous les pneus pour voitures de tourisme doivent respecter l'indice de température C. Les indices A et B sont attribués aux pneus ayant démontré lors des essais sur tambour une performance supérieure au minimum exigé par la loi.

AVERTISSEMENT!

L'indice de température de ce pneu est établi lorsque celui-ci est correctement gonflé et non surchargé. La conduite à vitesse excessive, une pression insuffisante ou en surcharge, ou la combinaison de ces facteurs peut entraîner la surchauffe du pneu et une crevaison.

ENTREPOSAGE DU VÉHICULE

Si vous ne vous servez pas du véhicule pendant plus de trois semaines, vous pouvez prendre certaines précautions pour protéger la batterie :

- Débranchez le câble négatif de la batterie.
- Avant d'entreposer votre véhicule, ou de le remettre (par exemple, pour la durée des vacances) pour deux semaines ou plus, faites fonctionner le climatiseur au ralenti pendant cinq minutes approximativement à l'air frais de l'extérieur en réglant le ventilateur à la vitesse maximale. Cette mesure assure une lubrification adéquate du système et minimise la possibilité d'endommager le compresseur lorsqu'il faudra le redémarrer.

CARROSSERIE

PROTECTION CONTRE DES AGENTS ATMOSPHÉRIQUES

Les précautions à prendre varient en fonction du type d'utilisation et de la région géographique. Les produits chimiques répandus sur les routes pour les rendre praticables en hiver et ceux qu'on pulvérise sur les arbres et sur les routes lors des autres saisons sont très corrosifs pour la carrosserie de votre véhicule. Le stationnement à l'extérieur, qui expose le véhicule à la pollution atmosphérique, les chaussées sur lesquelles vous roulez, les températures extrêmes et toutes les autres conditions hors normes ont un effet néfaste sur la peinture, les garnitures métalliques et le soubassement.

Les recommandations d'entretien qui suivent vous permettront de bénéficier au maximum du traitement anticorrosion que reçoivent les véhicules au moment de leur fabrication.

Causes de la corrosion

La corrosion résulte de la détérioration ou de la disparition de la peinture et des couches protectrices appliquées sur votre véhicule.

Les causes les plus courantes sont :

- l'accumulation de sel, de poussière et d'humidité;
- l'impact des cailloux et du gravier;
- les insectes, la sève des arbres et le goudron;
- l'air salin à proximité des côtes;
- la pollution atmosphérique, notamment dans les régions industrielles.

ENTRETIEN DE LA CARROSSERIE ET DE LA SOUS-CARROSSERIE

Nettoyage des phares

Votre véhicule est équipé de phares et de phares antibrouillard en plastique, plus légers et plus résistants aux projections de cailloux que les phares en verre.

Le plastique étant moins résistant aux égratignures que le verre, le nettoyage des lentilles de diffusion doit être effectué différemment.

Pour minimiser les risques de rayer ces lentilles et d'en réduire le rayonnement, évitez de les nettoyer avec un chiffon sec. Pour éliminer la poussière de la route, lavez-les avec une solution de savon doux, puis rincez-les.

N'utilisez pas de détergents abrasifs, de solvants, de laine d'acier ou d'autres matériaux agressifs pour nettoyer les phares.

PRÉSERVATION DE LA CARROSSERIE

Lavage

- Lavez régulièrement votre véhicule. Lavez toujours votre véhicule à l'ombre, à l'aide du nettoyeur Mopar^{MD} Car Wash ou d'un savon doux pour l'eau et rincez-le à grande eau.
- Pour éliminer les traces d'insectes, de goudron ou autres résidus tenaces, servez-vous du dissolvant pour goudron et insectes de Mopar^{MD}.
- Utilisez une cire nettoyante de qualité supérieure, comme Mopar^{MD} Cleaner Wax ou l'équivalent, pour enlever les saletés provenant de la route et les taches ainsi que pour protéger le fini de la peinture. Faites preuve de prudence afin de ne pas rayer la surface peinte.
- Évitez d'utiliser des composés abrasifs ou une polisseuse mécanique qui risquent d'éliminer le fini brillant de votre carrosserie.

MISE EN GARDE!

- N'utilisez pas de produits abrasifs ni de produits de nettoyage tels qu'une laine d'acier ou de la poudre à récurer, qui rayent les surfaces métalliques et peintes.

(Suite)

MISE EN GARDE!

- L'utilisation d'un pulvérisateur d'une puissance supérieure à 8 274 kPa (1 200 lb/po²) peut endommager ou enlever la peinture et les bandes autocollantes.

Entretien exceptionnel

- Si vous roulez sur des routes salées ou poussiéreuses, ou encore au bord de la mer, lavez au jet le soubassement de votre véhicule au moins une fois par mois.
- Les trous d'écoulement au bas des portières, des bas de caisse et du coffre ne doivent jamais être obstrués.
- Retouchez immédiatement les impacts de pierres et les rayures sur la peinture.
- Si la peinture et les couches protectrices de votre véhicule ont été endommagées à la suite d'une collision ou d'un événement similaire, faites réparer votre véhicule dans les plus brefs délais.
- Si vous devez transporter des chargements particuliers tels que des produits chimiques, des fertilisants, du sel routier, etc., assurez-vous que ces matières sont bien emballées dans des contenants étanches.
- Si vous roulez souvent sur des routes en gravier, pensez à installer des bavettes garde-boue ou des boucliers derrière chaque roue.
- Faites ces retouches aussitôt que possible sur les rayures avec la peinture de retouche Mopar^{MD}. Un concessionnaire autorisé vous fournira la peinture de retouche dans la teinte exacte de votre véhicule.

INTÉRIEURS

SIÈGES ET PIÈCES EN TISSU

Utilisez le nettoyeur pour tissu de Mopar^{MD} pour traiter les tissus et la moquette de votre véhicule.

AVERTISSEMENT!

N'utilisez aucun solvant volatil pour effectuer le nettoyage. Nombre d'entre eux sont potentiellement inflammables et peuvent également entraîner des lésions respiratoires si vous les utilisez dans des espaces clos.

Entretien des ceintures de sécurité

N'utilisez aucun solvant chimique ou nettoyeur abrasif pour javelliser, teindre ou nettoyer les ceintures de sécurité. De tels produits affaibliraient la résistance du tissu dont elles sont faites. Les rayons du soleil peuvent également affaiblir la résistance du tissu.

Si vous devez nettoyer les ceintures de sécurité, utilisez une solution à base de savon doux ou tout simplement de l'eau tiède. Ne retirez pas les ceintures de sécurité du véhicule pour les laver. Séchez ensuite avec un autre chiffon doux.

Remplacez les ceintures de sécurité si elles paraissent usées ou effilochées, ou encore si les boucles sont défectueuses.

AVERTISSEMENT!

Si la ceinture de sécurité est déchirée ou effilochée, elle risque de se rompre en cas de collision et donc de ne pas protéger l'occupant. Inspectez régulièrement les ceintures de sécurité et assurez-vous qu'elles ne sont ni coupées ni effilochées, et qu'aucune pièce de fixation n'est desserrée. Les pièces endommagées doivent être remplacées immédiatement. Ne démontez pas et ne modifiez pas le système de ceinture de sécurité. Si vous êtes impliqué dans une collision, ou si vous avez des questions concernant la condition des ceintures de sécurité ou des enrouleurs, apportez votre véhicule à votre concessionnaire FCA autorisé ou à votre installation offrant le programme Certified Collision Care certifié par FCA pour une inspection.

PIÈCES EN PLASTIQUE ET PIÈCES ENDUITES

Employez le protecteur-rénovateur pour vinyle de Mopar^{MD} pour traiter les garnitures en vinyle.

MISE EN GARDE!

- Lorsque les assainisseurs d'air, les produits pour éloigner les insectes, les lotions solaires ou les désinfectants à main entrent en contact direct avec les surfaces en plastique, peintes ou décorées de l'intérieur, cela peut causer des dommages permanents. Essuyez immédiatement.
- Les dommages causés par ces types de produits peuvent ne pas être couverts par la garantie limitée de véhicule neuf.

Nettoyage des glaces de diffusion en plastique du groupe d'instruments

Les glaces qui se trouvent devant les instruments du tableau de bord sont moulées en plastique transparent. Lorsque vous les nettoyez, prenez garde de ne pas en rayer le plastique.

Utilisez un chiffon doux et humide. Vous pouvez utiliser une solution de savon doux, mais jamais de produits à haute teneur en alcool ou de produits abrasifs. Si vous utilisez du savon, essuyez avec un chiffon propre et humide. Séchez ensuite avec un autre chiffon doux.

SURFACES EN CUIR

Le protecteur-rénovateur pour vinyle de Mopar^{MD} est spécifiquement recommandé pour la sellerie en cuir.

Le nettoyage régulier à l'aide d'un chiffon doux et humide constitue la meilleure façon de préserver l'apparence du cuir. Les petites particules de poussière agissent comme un abrasif et endommagent le cuir de la sellerie; vous devez les éliminer rapidement à l'aide d'un chiffon humide. Un chiffon doux et la solution Total Clean de Mopar^{MD} vous permettront de venir facilement à bout des saletés récalcitrantes. Vous devez faire attention de ne pas imbiber le cuir avec quelque liquide que ce soit. Veuillez ne pas vous servir de cires, d'huiles, de liquides de nettoyage, de détergents, de solvants ou de produits à base d'ammoniaque pour nettoyer votre sellerie en cuir.

NOTA :

Si le véhicule est doté d'une sellerie en cuir de couleur pâle, les corps étrangers, la saleté, le transfert de colorant de tissu auront tendance à être plus visibles que dans les véhicules dotés de selleries de couleurs plus sombres. Le cuir est conçu pour faciliter le nettoyage de la sellerie et le constructeur recommande d'appliquer du produit Mopar^{MD} Total Care sur un chiffon pour nettoyer les sièges en cuir selon les besoins.

MISE EN GARDE!

N'utilisez pas d'alcool ni de produits de nettoyage à base d'alcool ou de cétone pour nettoyer la sellerie en cuir, car vous risqueriez de l'endommager.

SURFACES VITRÉES

Il y a lieu de nettoyer toutes les surfaces vitrées régulièrement à l'aide du nettoyant pour vitres de Mopar^{MD} ou de tout produit domestique équivalent. N'utilisez jamais de nettoyant de type abrasif. Soyez prudent lorsque vous nettoyez l'intérieur de la lunette munie de dégivrateurs électriques ou de la glace munie de l'antenne radio. N'utilisez ni grattoir ni instrument tranchant qui risqueraient d'en rayer les éléments.

Lorsque vous nettoyez le rétroviseur, vaporisez le nettoyant sur la serviette ou le chiffon que vous utilisez. Ne vaporisez pas le nettoyant directement sur le miroir.

SPÉCIFICATIONS TECHNIQUES

NUMÉRO D'IDENTIFICATION DU VÉHICULE (NIV)

Le numéro d'identification du véhicule (NIV), visible de l'extérieur du véhicule par le pare-brise, est gravé sur une étiquette située sur le coin avant gauche du tableau de bord.

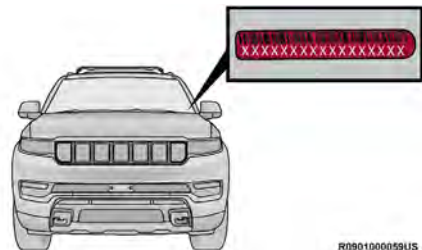

Emplacement de l'étiquette du NIV du pare-brise

NOTA :

Il est illégal d'enlever ou de changer la plaque du NIV.

SYSTÈME DE FREINAGE

Votre véhicule est équipé de deux systèmes de freinage hydraulique. Même si l'un des circuits tombe en panne, l'autre continue de fonctionner normalement. Dans ce cas, vous perdez une partie du pouvoir de freinage. Vous pourriez remarquer l'allongement de la course de

la pédale, l'augmentation de la pression nécessaire pour ralentir ou arrêter et l'activation potentielle du témoin d'avertissement du système de freinage.

Dans l'éventualité d'une défaillance des freins assistés pour une raison quelconque, les freins continueront à fonctionner. Toutefois, l'effort requis pour freiner le véhicule sera beaucoup plus exigeant que lorsque le système des freins assistés est fonctionnel.

SPÉCIFICATIONS RELATIVES AU COUPLE DE SERRAGE DES ROUES ET DES PNEUS

Un couple de serrage approprié des écrous de roue et des boulons est très important pour garantir que la roue est correctement montée sur le véhicule. Chaque fois qu'une roue est enlevée puis réinstallée sur le véhicule, les écrous de roue et les boulons doivent être serrés à l'aide d'une clé dynamométrique correctement étalonnée et d'une douille hexagonale à paroi profonde.

SPÉCIFICATIONS RELATIVES AU COUPLE DE SERRAGE

Couple de serrage des écrous de roue et des boulons	**Taille des écrous de roue et des boulons	Douilles des écrous de roue et des boulons
176 N m (130 lb-pi)	M14 x 1,50	22 mm

** Utilisez uniquement les écrous ou boulons de roue recommandés par un concessionnaire autorisé et nettoyez ou enlevez toute saleté ou huile avant le serrage.

Vérifiez la surface de montage de la roue avant de monter le pneu et enlevez toute corrosion ou particule desserrée.

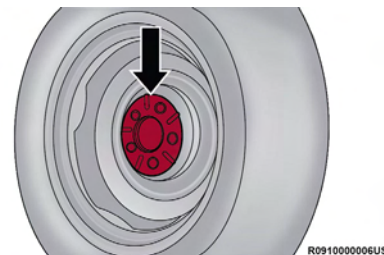

Surface de montage de la roue

Serrez les écrous de roue/boulons en étoile jusqu'à ce que chacun d'entre eux ait été serré deux fois. Assurez-vous que la douille est bien engagée sur l'écrou ou le boulon de fixation de roue (ne l'insérez pas à mi-course).

NOTA :

Si vous n'êtes pas certain d'avoir bien serré les écrous, faites-les vérifier par un concessionnaire autorisé ou une station-service au moyen d'une clé dynamométrique.

Après 40 km (25 mi), vérifiez le couple de serrage des écrous et boulons de roue pour vous assurer qu'ils sont tous bien serrés.

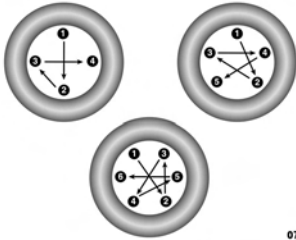

0705126609US

Modèles de couple de serrage

AVERTISSEMENT!

Ne serrez pas les écrous de roue ou les boulons à fond avant d'avoir abaissé le véhicule afin d'éviter de déplacer le véhicule sur le cric. Vous risquez des blessures si vous ne tenez pas compte de cet avertissement.

EXIGENCES EN MATIÈRE DE CARBURANT

Lorsque vous utilisez de l'essence avec l'indice d'octane recommandé, il est normal d'entendre un léger cognement provenant du moteur. Toutefois, si le moteur émet un lourd cognement, communiquez immédiatement avec un concessionnaire. L'utilisation d'essence avec un indice d'octane inférieur à l'indice recommandé peut causer une défaillance du moteur et pourrait annuler la garantie limitée de véhicule neuf.

Une essence de qualité inférieure peut causer des problèmes, notamment des difficultés de démarrage, un calage ou un fonctionnement irrégulier du moteur. Si votre véhicule présente un de ces problèmes, essayez une autre marque d'essence avant de faire inspecter votre véhicule.

MOTEUR DE 3,0 L À RENDEMENT STANDARD

N'utilisez pas de polycarburant E-85 ou de mélanges d'éthanol supérieurs à 15 % dans ce moteur.



Ce moteur est conçu en conformité avec toutes les exigences en matière d'émissions et offre une économie de carburant et un rendement satisfaisants avec de l'essence « ordinaire » sans plomb de qualité supérieure d'un indice d'octane de 87 tel qu'indiqué par la méthode (R+M)/2. L'utilisation d'essence « super » avec un indice d'octane de 91 ou plus élevé permettra à ce moteur d'atteindre un rendement optimal. Cette augmentation du rendement se fera surtout remarquer par temps très chaud ou lorsque la charge est très lourde, comme durant les opérations de remorquage.

MOTEUR DE 3,0 L À HAUT RENDEMENT

N'utilisez pas de polycarburant E-85 ou de mélanges d'éthanol supérieurs à 15 % dans ce moteur.



Ce moteur est conçu en conformité avec tous les règlements antipollution et offre une économie de carburant et un rendement excellents avec du supercarburant sans plomb de qualité supérieure d'un indice d'octane

de 91 tel qu'indiqué par la méthode (R+M)/2. L'utilisation du supercarburant d'un indice d'octane de 91 ou plus est nécessaire dans ce moteur.

MOTEUR DE 6,4 L

N'utilisez pas de polycarburant E-85 ou de mélanges d'éthanol supérieurs à 15 % dans ce moteur.



Ce moteur est conçu en conformité avec tous les règlements antipollution et offre une économie de carburant et un rendement excellents avec du supercarburant sans plomb de qualité supérieure d'un indice d'octane de 91 tel qu'indiqué par la méthode (R+M)/2. L'utilisation du supercarburant d'un indice d'octane de 91 ou plus est nécessaire pour ces moteurs.

ESSENCE REFORMULÉE

De nombreuses provinces et de nombreux États exigent l'utilisation d'essence à combustion plus propre, appelée « essence reformulée ». Les essences reformulées sont des mélanges oxygénés spéciaux destinés à réduire les émissions produites par le véhicule et à améliorer la qualité de l'air.

Nous vous recommandons d'utiliser des essences reformulées. Les essences reformulées adéquatement mélangées offrent de meilleures performances et prolongent la durée de vie du moteur et des composants du circuit d'alimentation.

ADDITIFS AU CARBURANT

Outre l'utilisation de l'essence sans plomb avec le bon indice d'octane, les essences qui contiennent des détergents, des additifs anticorrosion et de stabilité

sont recommandés. L'utilisation d'essences qui contiennent ces additifs améliore l'économie de carburant, réduit les émissions et maintient le rendement du véhicule.



L'essence détergente de QUALITÉ SUPÉRIEURE désignée contient un niveau plus élevé de détergents pour aider à minimiser davantage les dépôts de carburant et du système d'alimentation en carburant. Lorsque cette option est disponible, l'utilisation de l'essence détergente de QUALITÉ SUPÉRIEURE est recommandée. Visitez le site www.toptiergas.com pour obtenir une liste de détaillants d'essence détergente de QUALITÉ SUPÉRIEURE.

L'essence détergente de QUALITÉ SUPÉRIEURE désignée contient un niveau plus élevé de détergents pour aider à minimiser davantage les dépôts de carburant et du système d'alimentation en carburant. Lorsque cette option est disponible, l'utilisation de l'essence détergente de qualité supérieure est recommandée. Visitez le site www.toptiergas.com, à l'adresse ci-dessous, pour obtenir la liste des détaillants d'essence avec détergent de niveau supérieur.

L'utilisation aveugle d'agents de nettoyage du système d'alimentation en carburant doit être évitée. Un grand nombre de ces matériaux conçus pour éliminer les dépôts de gomme et de vernis peuvent contenir des solvants actifs ou des ingrédients similaires. Ces additifs peuvent endommager le joint d'étanchéité du système d'alimentation en carburant et les matériaux de la membrane.

ESSENCES À MÉLANGE OXYGÉNÉ

Certains fournisseurs de carburant mélangent l'essence sans plomb à des composés oxygénés tels que l'éthanol.

MISE EN GARDE!

N'utilisez PAS d'essence E-85, d'essence contenant du méthanol ou d'essence contenant plus de 15 % d'éthanol (E-15). Ces mélanges peuvent nuire au démarrage et au comportement routier du véhicule, endommager des pièces essentielles du circuit d'alimentation en carburant ou provoquer l'allumage du témoin d'anomalie. De plus, les normes antipollution en vigueur pourraient également ne pas être respectées. Observez les étiquettes apposées sur les pompes, car elles doivent indiquer clairement si le carburant contient plus de 15 % d'éthanol (E-15).

Le constructeur n'est pas responsable des problèmes causés par l'utilisation d'essence contenant plus de 15 % d'éthanol (E-15) ou d'essence contenant du méthanol. De plus, les dommages encourus pourraient ne pas être couverts par la garantie limitée de véhicule neuf.

NE PAS UTILISER DE CARBURANT E-85 DANS LES VÉHICULES QUI NE SONT PAS À CARBURANT MIXTE

Les véhicules qui ne sont pas à carburant mixte peuvent utiliser de l'essence contenant jusqu'à 15 % d'éthanol (E-15). L'utilisation d'une essence contenant un taux d'éthanol plus élevé pourrait annuler la garantie limitée de véhicule neuf.

Un véhicule qui n'est pas à carburant mixte et qui a été par mégarde ravitaillé à l'aide de carburant E-85 manifiestera un ou plusieurs symptômes tels que :

- un fonctionnement en mode de mélange appauvri;
- l'activation du témoin d'anomalie (OBD II);

- une perte de rendement du moteur;
- un démarrage à froid laborieux et une qualité de conduite à froid dégradée;
- un risque accru de corrosion des composants du circuit d'alimentation.

MODIFICATIONS DU SYSTÈME D'ALIMENTATION EN GAZ NATUREL COMPRIMÉ ET EN PROPANE LIQUIDE

Les modifications qui permettent au moteur de fonctionner au gaz naturel comprimé (GNC) ou au propane liquide peuvent endommager le moteur et les composants du système antipollution et du circuit d'alimentation en carburant. Le constructeur n'est pas responsable des problèmes causés par l'utilisation du gaz naturel comprimé et du propane liquide. De plus, les dommages encourus pourraient ne pas être couverts par la garantie limitée de véhicule neuf.

MMT (MÉTHYLCYCLOPENTADIÉNYLE MANGANÈSE TRICARBONYLE) DANS L'ESSENCE

Le MMT est un additif métallique contenant du manganèse, qui est mélangé à certaines essences pour en augmenter l'indice d'octane. Les essences contenant du MMT n'offrent aucun avantage par rapport aux essences d'indice équivalent sans MMT. L'essence mélangée à du MMT réduit la vie utile des bougies d'allumage et la performance du système antipollution dans certains véhicules. Le constructeur vous recommande d'utiliser des essences sans MMT dans votre

véhicule. Étant donné que la présence de MMT peut ne pas être indiquée sur la pompe, il est important de demander au préposé de la station-service si l'essence qu'il vend en contient. Les lois fédérales et californiennes interdisent l'utilisation de MMT dans les essences reformulées.

AVERTISSEMENTS RELATIFS AU CIRCUIT D'ALIMENTATION

MISE EN GARDE!

Consignes à suivre pour conserver le rendement du véhicule :

- La loi fédérale interdit l'utilisation d'essence au plomb. L'utilisation d'essence contenant du plomb peut nuire au bon fonctionnement du moteur et endommager le système antipollution.

(Suite)

MISE EN GARDE!

- Un moteur mal réglé, l'usage d'un carburant inadéquat ou des défauts d'allumage peuvent causer la surchauffe du catalyseur. Si votre moteur produit une odeur âcre de brûlé ou une légère fumée, il se peut qu'il soit mal réglé et qu'il nécessite une réparation immédiate. Adressez-vous à un concessionnaire autorisé.
- Il est déconseillé d'utiliser des additifs destinés à augmenter l'indice d'octane du carburant vendus sur le marché. La plupart de ces produits possèdent une forte teneur en méthanol. Le constructeur n'est pas responsable des dommages causés au circuit d'alimentation en carburant ou des problèmes de rendement du véhicule découlant de

(Suite)

MISE EN GARDE!

l'utilisation de ces types de carburant ou d'additif; de plus, les dommages encourus pourraient ne pas être couverts par la garantie limitée de véhicule neuf.

NOTA :

La modification intentionnelle du système antipollution peut entraîner des sanctions civiles contre vous.

CONTENANCE EN LIQUIDES

Composant	Unités américaines	Unités métriques
Carburant (quantité approximative)		
Empattement court	26,5 gal	100 L
Empattement long	30,5 gal	115 L
Filtre à huile du moteur		
Moteur 3.0L	7,5 pt	7,1 L
Moteur 6.4L	7 pintes	6,6 l
Circuit de refroidissement*		
Moteur 3.0L	16,6 pt	15,7 L

Composant	Unités américaines	Unités métriques
Refroidisseur intermédiaire de moteur 3.0L	3,2 pte	3,0 L
Moteur 6.4L	18,4 pt	17,4 L
* Comprend le réchauffeur et le vase d'expansion remplis jusqu'au repère MAX (MAXIMUM).		

LIQUIDES ET LUBRIFIANTS POUR LE MOTEUR

Composant	Liquides, lubrifiants ou pièces d'origine
Liquide de refroidissement du moteur	Nous recommandons l'utilisation du liquide de refroidissement et antigel Mopar ^{MD} 10 ans ou 240 000 km (150 000 mi) de formule OAT (technologie de l'acide organique), conforme aux exigences de la norme MS.90032 du constructeur.
Liquide de refroidissement moteur – Refroidisseur intermédiaire	Nous recommandons l'utilisation du liquide de refroidissement et antigel Mopar ^{MD} 10 ans ou 240 000 km (150 000 mi) de formule OAT (technologie de l'acide organique), conforme aux exigences de la norme MS.90032 du constructeur.
Huile moteur – Moteur 3.0L à rendement standard	Nous recommandons l'utilisation de l'huile moteur entièrement synthétique Mopar ^{MD} SAE OW-20, conforme aux exigences de la norme MS-6395 du constructeur. L'équivalent entièrement synthétique de l'huile moteur SAE OW-20 peut être utilisé, mais doit comporter la marque de commerce API Starburst avec un niveau d'homologation API- SP ou ultérieur ➡ page 350. Le niveau API-SN+ est également acceptable.
	MISE EN GARDE!
	L'utilisation de niveaux d'homologation API antérieurs (comme API-SN ou antérieur) peut causer des dommages au moteur et n'est pas couverte par la garantie limitée de véhicule neuf.
Huile moteur – Moteur 3.0L à haut rendement	Nous recommandons l'huile moteur entièrement synthétique Mopar ^{MD} SAE OW-40 homologuée par l'API et conforme aux exigences de la norme MS-A0921 du constructeur. L'équivalent entièrement synthétique de l'huile moteur SAE OW-40 peut être utilisé, mais doit comporter la marque de commerce API Donut avec un niveau d'homologation API- SP ou ultérieur ➡ page 350. Le niveau API-SN+ est également acceptable.
	MISE EN GARDE!
	L'utilisation de niveaux d'homologation API antérieurs (comme API-SN ou antérieur) peut causer des dommages au moteur et n'est pas couverte par la garantie limitée de véhicule neuf.
Huile moteur – moteur 6.4L	Nous recommandons l'utilisation de l'huile moteur entièrement synthétique Mopar ^{MD} SAE OW-40 certifiée par l'API, conforme aux exigences de la norme MS-A0921 du constructeur. L'équivalent entièrement synthétique de l'huile moteur SAE OW-40 peut être utilisé, mais doit comporter la marque de commerce Donut de l'API ➡ page 350.

Composant	Liquides, lubrifiants ou pièces d'origine
Sélection du carburant – Moteur 3.0L à rendement standard	Indice d'octane 87, méthode (R+M)/2, de 0 à 15 % d'éthanol (n'utilisez pas de carburant E-85). Le constructeur recommande l'utilisation d'un indice d'octane 91 ou plus, méthode (R+M)/2, pour des performances optimales.
Sélection du carburant – Moteur 3.0L à haut rendement	Indice d'octane 91 ou plus, méthode (R+M)/2, de 0 à 15 % d'éthanol (n'utilisez pas de carburant E-85).
Choix de carburant – moteur 6.4L	Indice d'octane 91 ou plus, méthode (R+M)/2, de 0 à 15 % d'éthanol (n'utilisez pas de carburant E-85).

LIQUIDES ET LUBRIFIANTS DE CHÂSSIS

Composant	Liquides, lubrifiants ou pièces d'origine
Transmission automatique	Utilisez seulement l'huile à transmission automatique ATF ZF 8 et 9 rapports de Mopar ^{MD} ou une huile équivalente. Si l'huile appropriée n'est pas utilisée, vous risquez de compromettre le fonctionnement ou le rendement de la transmission.
Boîte de transfert	Nous recommandons l'utilisation de Mopar ^{MD} Mobile LT.
Différentiel d'essieu (avant)	Nous recommandons l'utilisation du lubrifiant synthétique pour essieux GL-5 SAE 75W-85 de Mopar ^{MD} .
Différentiel d'essieu (arrière) – avec différentiel autobloquant électronique (ELSD)	Nous recommandons l'utilisation du lubrifiant synthétique pour essieux avec différentiel autobloquant électronique GL-5 SAE 75W-85 de Mopar ^{MD} avec modificateur de friction intégré.
Différentiel d'essieu (arrière) – avec différentiel autobloquant mécanique	Nous recommandons l'utilisation du lubrifiant synthétique pour essieux avec différentiel autobloquant mécanique GL-5 SAE 75W-85 de Mopar ^{MD} avec modificateur de friction intégré.
Maître-cylindre de frein	Nous recommandons l'utilisation du liquide pour freins Mopar ^{MD} DOT 3, SAE J1703.

SERVICE À LA CLIENTÈLE

POUR OBTENIR LE SERVICE AUQUEL VOUS AVEZ DROIT POUR VOTRE VÉHICULE

PRÉPARATION POUR LA VISITE D'ENTRETIEN

Toute intervention à effectuer peut ne pas être couverte par la garantie. Discutez des frais supplémentaires avec le directeur du service d'entretien. Maintenez à jour un carnet des services d'entretien effectués sur votre véhicule. L'information qu'il contient facilitera généralement la résolution du problème.

PRÉPARATION D'UNE LISTE

Dressez une liste écrite des problèmes à résoudre ou des réparations précises à effectuer sur votre véhicule. Si vous avez eu un accident ou si vous avez fait faire des réparations qui n'apparaissent pas dans votre carnet d'entretien, mentionnez-le au préposé au service.

FAITES DES DEMANDES RAISONNABLES

Si votre liste de services à effectuer est longue et si vous voulez récupérer votre véhicule à la fin de la journée, parlez-en au conseiller technique et établissez un ordre de priorité des travaux. De nombreux concessionnaires autorisés peuvent vous fournir un véhicule de location (des frais supplémentaires peuvent s'appliquer). Si cette possibilité vous intéresse, mentionnez-le lorsque vous prenez un rendez-vous.

SI VOUS AVEZ BESOIN D'AIDE

FCA US LLC et ses concessionnaires autorisés tiennent à vous satisfaire. Leur plus grand désir est donc que leurs produits et services vous conviennent.

L'entretien sous garantie doit être effectué par un concessionnaire autorisé. Nous vous recommandons fortement de confier votre véhicule à un concessionnaire autorisé. Ces gens vous connaissent, ils savent ce qui convient le mieux à votre véhicule et ils s'efforceront de vous offrir un service rapide et de première qualité. Les concessionnaires autorisés de FCA US LLC possèdent les locaux, les techniciens formés en usine, les outils spécialisés et l'information la plus récente pour vous assurer une réparation adéquate de votre véhicule dans des délais raisonnables.

Ce sont les raisons pour lesquelles nous vous conseillons de toujours commencer par consulter le directeur du service après-vente de votre concessionnaire autorisé. Si, pour une raison quelconque, vous n'êtes toujours pas satisfait, adressez-vous au gérant ou au propriétaire de l'établissement concessionnaire autorisé. Il se fera un devoir de vous aider. Si un concessionnaire autorisé ne parvient toujours pas à résoudre le problème, communiquez avec le centre de service à la clientèle de FCA US LLC.

Assurez-vous d'inclure les renseignements suivants lors de toutes les communications avec le service à la clientèle de FCA US LLC :

- Nom et adresse du propriétaire
- Numéros de téléphone du propriétaire (domicile, cellulaire et travail)

- Nom du concessionnaire autorisé
- Numéro d'identification du véhicule (NIV)
- Date de livraison et kilométrage du véhicule

ASSISTANCE ROUTIÈRE

Disponible 24 heures par jour, 7 jours par semaine

Composez le 1 833 667-4825 ou visitez le wagoneer.rsahelp.com (É.-U.)

Composez le 1 800 363-4869 ou visitez le fca.roadsideaid.com (CANADA)

Qui est couvert

Vous êtes couvert par les services d'assistance routière si vous avez acheté le véhicule pour en faire l'utilisation. Les services d'assistance routière ont une durée de cinq ans ou jusqu'à ce que le compteur kilométrique indique 60 000 mi, selon la première éventualité calculée à partir de la date de début de la garantie limitée de base, comme il est indiqué dans le livret de renseignements sur la garantie.¹

1. Les services de remorquage sont fournis par Cross Country Motor Club, Inc., 400 River's Edge Drive Medford, MA 02155, sauf dans les États de l'Arkansas, de la Californie, d'Hawaï, de l'Oregon, du Wisconsin ou du Wyoming, où les services sont fournis par Cross Country Motor Club of California, Inc., 275 East Hillcrest Drive, Suite 165, Thousand Oaks, CA 91360.

Que faire

Si votre véhicule nécessite un démarrage par batterie d'appoint, une livraison de carburant en raison d'une panne sèche, une réparation de pneus, un déverrouillage du véhicule en raison de clé perdue ou laissée dans l'habitacle, un remorquage suite à un bris méca-

nique, composez le numéro sans frais : États-Unis : 833-667-4825/Canada : 1 800 363-4869 Fournissez votre nom, le numéro d'identification du véhicule requis pour les services couverts, votre numéro d'immatriculation et votre emplacement, y compris le numéro de téléphone à partir duquel vous appelez. Décrivez brièvement la nature du problème et répondez à quelques questions simples. Vous obtiendrez le nom du fournisseur de service et une heure d'arrivée approximative. Si vous sentez que vous êtes dans une situation dangereuse, veuillez nous le dire. Avec votre consentement, nous communiquerons avec les autorités policières locales et les services de sécurité civile.

Si vous ne pouvez pas communiquer avec le service d'assistance routière

Si vous ne pouvez pas communiquer avec le service d'assistance routière ou si vous ne pouvez pas fournir un numéro d'identification de véhicule (NIV) valide et que vous obtenez des services de remorquage de votre propre initiative, vous pouvez soumettre les reçus originaux de l'établissement qui a remorqué votre véhicule dans les 30 jours suivant l'événement. Assurez-vous de joindre le numéro d'identification du véhicule, le kilométrage indiqué au compteur kilométrique au moment de l'événement et votre adresse postale actuelle. Nous traiterons votre demande selon l'admissibilité du véhicule et du service. Si votre demande est admissible, nous vous rembourserons les frais raisonnables et coutumiers pour ce service dans la région où il a été fourni. La décision de FCA US LLC relative au remboursement des frais est définitive. Toute correspondance doit être adressée à :

FCA US LLC Customer Assistance
Boîte Box 9145
Medford, MA 02155

À l'attention du département des réclamations

FCA US LLC se réserve le droit de modifier les modalités ou d'interrompre le programme d'assistance routière à tout moment. Le programme d'assistance routière est soumis à certaines restrictions et conditions d'utilisation uniquement déterminées par FCA US LLC.

Réparation d'un pneu crevé

Si l'un de vos pneus a subi une crevaison, nous enverrons un fournisseur de services qui posera la roue de secours temporaire de votre véhicule (selon l'équipement) tel que recommandé dans votre manuel du propriétaire. Cette intervention ne constitue pas une réparation permanente d'un pneu crevé.

Alimentation en carburant en raison d'une panne sèche

Il n'est pas toujours possible de trouver une station-service à proximité, surtout lorsqu'on voyage loin de chez soi. Nous enverrons alors un fournisseur de services qui vous livrera une petite quantité de carburant (d'au plus deux gallons US) afin que vous puissiez vous rendre à la station-service la plus proche. Ce service est limité à deux livraisons sans frais au cours d'une période de 12 mois.

Assistance au démarrage

Il est toujours très désagréable d'avoir une batterie déchargée, mais avec l'assistance routière, vous n'avez pas à craindre de vous retrouver en panne sur le bord de la route. Nous enverrons un fournisseur de services qui effectuera le survoltage de votre batterie, quelle que soit l'heure du jour ou de la nuit.

Service de déverrouillage

Si vous ne pouvez plus poursuivre votre route parce que les clés sont verrouillées dans votre véhicule ou parce que les serrures gelées, vous pourrez obtenir de

l'aide avec un simple coup de téléphone. Ce service se limite à vous fournir l'accès à l'habitacle du véhicule. Il ne couvre pas le coût des clés de remplacement.

Service de remorquage

Notre service de remorquage vous confère la tranquillité d'esprit et la confiance. Si votre véhicule devient inopérant en raison d'un bris mécanique, le service d'assistance routière enverra une dépanneuse qui remorquera votre véhicule jusqu'au concessionnaire Chrysler, Dodge, Jeep^{MD} ou Ram autorisé le plus proche. Si vous choisissez de vous rendre chez un autre concessionnaire, vous assumerez le coût du remorquage si la distance supplémentaire excède 50 mi.

WAGONEER CLIENT SERVICES – É.-U.

Boîte Box 21-8004
Auburn Hills, MI 48321-8004 États-Unis
Phone (Téléphone) : (833) 667-4825

WAGONEER CLIENT SERVICES CANADA

Boîte Box 1621
Windsor (Ontario) N9A 4H6
Phone (Téléphone) : 1-844-472-6301 (844-GRAND01)

MEXIQUE

Bureau des relations avec la clientèle

Av. Prolongacion Paseo de la Reforma, 1240

Sante Fe C.P. 05109

Mexico, D.F.

Dans la ville de Mexico : (800) 505-1300

En dehors de la ville de Mexico : +(52) 55 50817568

PORTO RICO ET LES ÎLES VIERGES AMÉRICAINES

Service à la clientèle de FCA Caribbean LLC

Boîte Box 191857

San Juan 00919-1857

Phone (Téléphone) : (833) 667-4825

SERVICE À LA CLIENTÈLE POUR LES PERSONNES

MALENTENDANTES ET CELLES QUI SOUFFRENT DE TROUBLES DE LA PAROLE (ATS OU TÉLÉIMPRIMEUR)

Pour offrir de l'assistance aux personnes malentendantes, FCA US LLC a installé des appareils de télécommunication pour personnes sourdes (ATS) dans son centre de service à la clientèle. Par conséquent, les personnes malentendantes ou souffrant de troubles de la parole qui résident aux États-Unis et qui ont accès à un ATS ou à un téléimprimeur classique peuvent communiquer avec FCA US LLC au 1-800-380-2479.

Les résidents canadiens malentendants qui ont besoin d'assistance peuvent se prévaloir des services adaptés et des services de relais offerts par Bell Canada. Pour

communiquer avec un agent des services de relais de Bell, les utilisateurs d'un téléimprimeur peuvent composer le 711, tandis que les appelants peuvent composer le 1-800-855-0511.

CONTRAT DE SERVICE

Il se peut que vous ayez acheté un contrat de service pour un véhicule dans le but de vous protéger contre le coût élevé des réparations imprévues lorsque la garantie limitée de véhicule neuf offerte par FCA US LLC aura expiré. Les plans de protection Mopar^{MD} Vehicle Protection sont les SEULS plans de protection prolongée de véhicule autorisés, approuvés et soutenus par FCA US LLC pour offrir une protection supplémentaire au-delà de la garantie de votre véhicule. Si vous avez acheté un plan de protection Mopar^{MD} Vehicle Protection, vous recevrez les services couverts par ce dernier ainsi qu'une carte d'identification du propriétaire par la poste dans un délai de trois semaines suivant la date de livraison du véhicule.

Si vous avez des questions relatives au contrat de service, utilisez la ligne directe nationale destinée aux clients des contrats de service de FCA US LLC au 1 800 521-9922.

Pour les résidents du Canada, vous avez peut-être souscrit à une protection complémentaire par l'intermédiaire d'un contrat de service. FCA Canada Inc. en répond sans réserve. Assurez-vous qu'il s'agit bien d'un contrat de service Chrysler Canada Inc. original. Nous ne sommes pas responsables des contrats de service émis par d'autres entreprises. Si vous avez souscrit à un contrat autre qu'un contrat de service FCA Canada Inc. original et que des réparations sont nécessaires, vous devrez contacter le gestionnaire de ce contrat.

Si vous avez des questions relatives au contrat de service, utilisez la ligne directe nationale destinée aux clients des contrats de service de FCA au 1 844 472-6301 (844-GRAND01) (en français) ou au 1 844 472-6301 (844-GRAND01) (en anglais).

FCA US LLC n'est pas responsable d'un quelconque contrat de service acheté auprès d'un autre constructeur. Si vous avez besoin d'assistance après l'expiration de la garantie limitée de véhicule neuf de FCA US LLC, veuillez consulter les documents de contrat et communiquer avec la personne listée dans ces documents.

Nous comprenons l'importance de l'investissement que vous avez effectué en faisant l'achat d'un véhicule neuf. Un concessionnaire autorisé a également beaucoup investi dans des locaux, des outils et dans la formation technique de son personnel pour vous assurer le meilleur service qui soit.

RENSEIGNEMENTS CONCERNANT LA GARANTIE

Veuillez consulter les renseignements sur la garantie pour prendre connaissance des modalités pertinentes de FCA US LLC relatives à ce véhicule et au marché. Pour obtenir de plus amples renseignements, consultez le site www.mopar.com/om.

Veuillez consulter les renseignements sur la garantie pour prendre connaissance des modalités pertinentes de FCA Canada Inc. relatives à ce véhicule et au marché. Pour obtenir de plus amples renseignements, consultez le site www.owners.mopar.ca/fr/.

Pour les renseignements en français, consultez le site www.owners.mopar.ca/fr.

PIÈCES MOPAR^{MD}

Les fluides fournis par l'usine et les pièces et accessoires d'origine Mopar^{MD} sont disponibles auprès d'un concessionnaire autorisé. Ils sont recommandés afin de maintenir l'état original et le fonctionnement optimal de votre véhicule.

POUR SIGNALER DES DÉFECTUOSITÉS COMPROMETTANT LA SÉCURITÉ

DANS LES 50 ÉTATS AMÉRICAINS ET LE DISTRICT DE WASHINGTON

Si vous croyez que votre véhicule présente une défectuosité qui pourrait causer une collision ou des blessures graves ou mortelles, communiquez immédiatement avec la National Highway Traffic Safety Administration (NHTSA) en plus d'en aviser FCA US LLC.

Si la NHTSA reçoit d'autres plaintes similaires, elle peut ouvrir une enquête et ordonner le lancement d'une campagne de rappel et de réparation lorsqu'elle détermine qu'un défaut compromettant la sécurité touche un

groupe de véhicules. Cependant, la NHTSA ne peut s'impliquer dans les situations problématiques individuelles pouvant survenir entre vous, un concessionnaire autorisé et FCA US LLC.

Pour communiquer avec la NHTSA, vous pouvez appeler la ligne directe en matière de sécurité automobile sans frais au 1-888-327-4236 (ATS : 1-800-424-9153), visitez le site Web <http://www.safercar.gov>, ou écrivez à : Administrator, NHTSA, 1200 New Jersey Avenue, SE., West Building, Washington, D.C. 20590. Le site Web <http://www.safercar.gov> permet également d'obtenir d'autres renseignements relatifs à la sécurité automobile.

AU CANADA

Si vous pensez que votre véhicule présente des défauts de sécurité, communiquez immédiatement avec le service à la clientèle. Les clients canadiens qui souhaitent signaler un défaut lié à la sécurité au gouvernement canadien

doivent communiquer avec Transports Canada, Enquêtes sur les défauts et rappels des véhicules au 1-800-333-0510 ou visiter le site Web www.apps.tc.gc.ca/Saf-Sec-Sur/7/PCDB-BDPP.

BONS DE COMMANDE DE PUBLICATION

Vous pouvez utiliser le site Web ou l'un des numéros de téléphone énumérés ci-après pour vous procurer les manuels énumérés ci-après.

Manuels de réparation

Ces manuels de réparation exhaustifs fournissent des connaissances pratiques complètes du véhicule, des systèmes et des pièces, qui sont clairement détaillées avec des illustrations, des schémas et des tableaux.

Manuels de diagnostic

Les manuels de diagnostic comprennent des schémas, des tableaux et des illustrations détaillées. Ces manuels aident à repérer et à corriger les problèmes relatifs aux fonctions et aux systèmes contrôlés par ordinateur. La façon précise de déterminer et de résoudre le problème y est indiquée au moyen de procédures de dépannage et de conduite pas-à-pas, d'essais diagnostiques éprouvés et d'une liste complète des différents outils et équipements.

Pour commander un exemplaire numérique des manuels de procédures d'entretien ou de diagnostic, visitez :

www.techauthority.com (Canada et États-Unis).

Manuels du propriétaire

Ces manuels du propriétaire ont été rédigés avec la collaboration d'ingénieurs et de spécialistes et visent à vous familiariser avec votre véhicule FCA US LLC.

Pour accéder en ligne à vos renseignements de propriétaire, visitez www.mopar.com/om (États-Unis) ou www.owners.mopar.ca (Canada).

Ou visitez le :

www.techauthority.com pour commander des copies physiques des manuels du propriétaire (États-Unis).

Des manuels du propriétaire, des manuels de la radio et des livrets de renseignements sur la garantie peuvent être commandés par l'intermédiaire d'Archway en composant le :

- 1-800-387-1143 (Canada)

Changement de propriétaire ou d'adresse

*Si vous avez acheté ce véhicule d'occasion ou si vous avez changé d'adresse, veuillez communiquer les informations suivantes et les envoyer à :

FCA US LLC

Boîte Box 21-8008

Auburn Hills, MI 48321-8004 États-Unis

Veillez à inclure les éléments suivants :

- Date de la vente (mm/jj/aa)
- Numéro d'identification du véhicule (numéro à 17 caractères situé en haut à gauche du tableau de bord)
- Relevé exact du compteur kilométrique
- Nom et prénom

- Phone Number (Numéro de téléphone)

- Adresse, ville, état et code postal

- Adresse électronique

*S'applique uniquement aux résidents des États-Unis.

Généralités

La déclaration de réglementation suivante s'applique à tous les dispositifs à radiofréquence (RF) dont ce véhicule est équipé :

This device complies with Part 15 of the FCC Rules and with Innovation, Science and Economic Development Canada license-exempt RSS standard(s). Operation is subject to the following two conditions:

1. This device may not cause harmful interference, and
2. This device must accept any interference received, including interference that may cause undesired operation.

Le présent appareil est conforme aux CNR d'Innovation, Science and Economic Development applicables aux appareils radio exempts de licence. L'exploitation est autorisée aux deux conditions suivantes:

1. l'appareil ne doit pas produire de brouillage, et
2. l'utilisateur de l'appareil doit accepter tout brouillage radioélectrique subi, même si le brouillage est susceptible d'en compromettre le fonctionnement.

La operación de este equipo está sujeta a las siguientes dos condiciones:

1. es posible que este equipo o dispositivo no cause interferencia perjudicial y
2. este equipo o dispositivo debe aceptar cualquier interferencia, incluyendo la que pueda causar su operación no deseada.

NOTA :

Toute modification non expressément approuvée par la partie responsable de la conformité du système pourrait entraîner la révocation de l'autorisation donnée à l'utilisateur de faire fonctionner l'appareil.

INDEX

A

Additifs, carburant399
Affichage tête haute116
Affichage tête haute (HUD) –selon l'équipement117
Aides à la conduite auxiliaires275
Ajout de liquide de refroidissement (antigel)358
Ajout d'essence196
Alarme	
Alarme de sécurité123
Comment amorcer le système28, 29
Désamorçage du système28
Panic (alarme d'urgence)20
Réamorçage du système29
Alarme antivol	
Alarme de sécurité28, 29
Alarme de sécurité28, 29, 123
Comment amorcer le système28
Désamorçage du système28
Alarme de sécurité de luxe29
Alarme d'urgence20
À l'épreuve des enfants Verrouillage35
Allumage23
Bouton-poussoir d'allumage23
Bouton-poussoir sans clé23
Commutateur23
Démarrage sans clé d'allumage23
Pile de la télécommande faible ou à plat23
Télécommande non détectée23
Amazon FireTV246, 252
Amazon FireTV intégré246
Ampoules320
Ampoules de rechange378
Ampoules, éclairage320
Animaux de compagnie318

Antidémarrreur (Sentry Key)23
Antigel (liquide de refroidissement)357, 401
Mise au rebut359
Appel de phares65
Applications245
Applications de tierces parties245
Appuie-tête50
Assistance à la clientèle404
Assistance au départ en pente271
Attelages	
Traction de remorque200
Au sujet des freins398
Automatic High Beams (Feux de route automatiques)65
Avertissement concernant le monoxyde de carbone320
Avertissement de capotage11
Avertissements, capotage11

B

Balais d'essuie-glace354
Batterie120, 348
Remplacement de la télécommande de télédéverrouillage21
Témoin du circuit de charge120
Batterie sans entretien348
Baudriers288
Boîte de transfert361
Entretien361
Fluide403
Bouchon à pression du circuit de refroidissement (bouchon de radiateur)358

Bouchon de radiateur (bouchon de radiateur de liquide de refroidissement)358
Bouchons, remplissage	
Huile (moteur)344
Radiateur (pression du liquide de refroidissement)358

C

Calendrier d'entretien340
Calendrier, entretien340
Caméra d'aide au recul188, 193
Caméra de surveillance intérieure190
Caméra de vision nocturne191
Caméra panoramique193
Caméra, recul188, 193
Caméra, vision nocturne191
Carburant399
Additifs399
Antipollution399
Contenance du réservoir de carburant401
Essence399
Éthanol400
Exigences399
Indice d'octane399
Méthanol400
Spécifications402
Ceintures à trois points d'ancrage288
Ceintures de sécurité287, 318
Ancrage supérieur de baudrier réglable290
Baudrier réglable290
Ceinture de sécurité à absorption d'énergie293
Ceintures à trois points d'ancrage288
Directives d'utilisation289

Enrouleur à blocage automatique (EBA)293	Remplacement22	Couvre-bagages98, 99, 100
Ensembles de retenue pour enfants306	Sentry (Antidémarreur)23	Crochets d'arrimage, espace de chargement.98
Femmes enceintes293	Clés de recharge22	Cybersécurité215
Marche à suivre pour détordre une ceinture à trois points d'ancrage290	Clignotants128, 320, 321	D	
Marche à suivre pour détordre une ceinture de sécurité290	Clignotants128, 320	Daytime Running Lights (Feux de jour)65
Mode d'emploi des ceintures à trois points d'ancrage289	Feux de détresse321	Dégagement d'un véhicule enlisé336
Prétendeur de ceinture de sécurité293	Clignotants d'urgence, danger321	Dégivreur, démarrage à distance27
Prétendeurs293	Climatisation		Dégivreur de pare-brise72, 318
Rallonge292	Arrière77	Délestage Capteur de batterie intelligent118
Rappel129, 287	Climatisation à l'arrière77	Délestage Mode de protection antidécharge de la batterie118
Rappel de ceinture de sécurité129	Climatisation, conseils d'utilisation80	Délestage Protection antidécharge de la batterie activée118
Siège arrière288	Coffre-fort de console centrale83	Délestage Réduction de la charge électrique118
Siège avant287, 288, 289	Coffre-fort de console centrale – Selon l'équipement83	Démarrage25, 131
Vérification318	Colonne de direction inclinable35	À distance25
Ceintures de sécurité Entretien396	Colonne de direction télescopique.35	Bouton23
Chaînes antidérapantes (chaînes pour pneus)391	Commande automatique de la température79	Moteur Chauffe-moteur135
Chaînes, pneu.391	Commande de freins de remorque intégrées205	Si le moteur ne démarre pas134
Chargement du véhicule196, 382	Commande de réglage automatique de la température79	Temps froids134, 135
Pneus381	Commande de stabilité électronique (ESC)268	Démarrage à distance	
Chauffe-moteur135	Commande pour MP385	Quitter le mode de démarrage à distance26
Circuit de refroidissement357	Commandes à distance de la radio.240	Démarrage d'appoint331
Ajout de liquide de refroidissement (antigel)358	Commandes audio au volant.240	Démarrage d'un moteur noyé134
Bouchon à pression358	Commandes du système audio montées sur le volant240	Démarrage et conduite131
Bouchon de radiateur358	Commande vocale54	Déverrouillage automatique du hayon97
Capacité de refroidissement401	Compartiment pour lunettes de soleil82	Déverrouillage du levier de vitesses au frein/transmission140
Choix du liquide de refroidissement (antigel)357, 401, 402	Conduite212	Diffusion en continu.246
Mise au rebut du liquide de refroidissement usagé359	Conseils de sécurité317	Direction	
Niveau du liquide de refroidissement359	Console de chargement sans fil89	Colonne de direction inclinable35
Points à ne pas oublier359	Contenance en liquides401	Power (Alimentation)150
Vérification357, 359	Contenance, liquides401	Volant, chauffant36
Vidange, rinçage et remplissage357	Contrat de service406	Volant, réglage de l'inclinaison35
Classification uniformisée des pneus348, 394	Contrat, service406	Directives de levage327
Clés19	Contrôle électronique de vitesses (régulateur de vitesse)153	Dispositif antilouvoiement de la remorque274
		Contrôleur, système de la pression des pneus281		

Dispositif antilouvoiement de la remorque (TSC)274	Entretien de votre véhicule350	Description des témoins des groupes	
Dispositif de retenue pour enfant306	Entretien du climatiseur351	d'instruments121
Dispositif d'ouverture automatique des glaces		Entretien du fini intérieur396	Éclairage d'accueil69
à commande électrique91	Entretien du système antipollution130	Extérieur64, 320
Dispositifs de retenue des occupants286	Espace de chargement98	Feux de détresse321
Dossiers rabattables électriques de siège arrière47	Faible98	Feux de jour65
Durée utile des pneus387	Essence antipollution399	Intérieur68
Échappement320, 356	Essence (carburant)399	Inverseur route-croisement65
Éclairage de l'espace de chargement98	Essence reformulée399	Lecture68
Éclairage extérieur64, 320, 378	Essence sans plomb399	Miroir de courtoisie57
Éclairage intérieur68	Essieu arrière (différentiel).361	Phares Allumage avec les essuie-glaces66
Éclairage intérieur et du tableau de bord68	Essieu avant (différentiel)361	Phares antibrouillard67
Écran du passager240	Essuie-glace et lave-glace arrière71	Phares automatiques65
Écran, Passager240	Essuie-glace/Lave-glace de la lunette de hayon71	Rappel de ceinture de sécurité122
Écrous de roue/boulons398	Essuie-glaces69	Remplacement d'ampoule378
Embuage des glaces80	Essuie-glaces à balayage intermittent70	Sac gonflable295, 318
Emplacement du cric325	Essuie-glaces à balayage intermittent		Service378
Emplacement du pied milieu381	(essuie-glaces à cadence variable)70	Stationnement66, 128
Enregistrement de remorque258	Essuie-glaces, pare-brise69, 347	Système antipatinage269
Ensemble de retenue pour enfants306	Essuie-glaces sensibles à la pluie71	Témoïn d'anomalie (vérification du moteur)124
Ensembles de retenue pour enfants		Éthanol400	Témoïn des freins120
Ancrages inférieurs et courroies d'attache pour		Étiquette d'information sur les pneus et la charge381	Témoïn du limiteur de vitesse en descente270
siège d'enfant310	Étiquette, Informations sur les pneus et la charge381	Témoïn du programme de stabilité électronique	
Emplacement des ancrages LATCH311			(ESP)121
Ensembles de retenue pour enfants plus		F		Témoïn du système d'assistance au freinage269
grands308	Feux320	Feux de détresse321
Ens. ret. enfants/bébés307	Alarme de sécurité123	Filet de l'espace de chargement101
Installation du siège d'enfant316	Ambiant69	Filtre à air351
Places assises309	Ambiant multicolore69	Filtre à air du moteur351
Rangement approprié d'une ceinture de sécurité à		Appel de phares65	Filtre à huile, choix351
enrouleur à blocage automatique (EBA)		Avertisseur de phares allumés67	Filtre à huile, remplacement351
inutilisée313	Cargo (Espace de chargement)98	Filtre de climatisation80, 351
Sièges d'appoint308	Cliognotants64, 67, 128, 320	Filtres	
Entreposage du véhicule395	Commutateur route-croisement, phares64, 68	Climatisation80, 351, 352
Entreposage, véhicule395	Croisière127, 128	Filtre à air351
Entretien94			Huile moteur351
Entretien de la peinture395			Moteur Mise au rebut de l'huile350
Entretien des roues et des pneus390			FireTV252

- Fluide frigorigène352
 Fluide frigorigène du climatiseur . . .351, 352
 Fonction de mémoire (sièges à mémoire)36
 Fonction de réaction améliorée en cas
 d'accident305, 339
 Fonctionnement de la radio263
 Fonctionnement par temps froid134
 Fonctions programmables par l'utilisateur215
 Freinage d'urgence280
 Frein de stationnement123, 135
 Fuites de liquide320
 Fuites, liquide320
 Fusibles362
- G**
 Glaces90
 Power (Alimentation)90
 Réinitialisation de la fonction de fermeture
 automatique91
 Groupe d'instruments106, 108, 109
 Display (Affichage)109, 110
 Options de menu114
 Groupe d'instruments de base107
 Groupe d'instruments de catégorie supérieure . . .109
 Guides Aventure259
- H**
 Hauteur réglable du hayon à commande électrique .96
 Hayon95
 Fermeture96
 Hauteur réglable96
 Mains libres97
 Ouverture95
 Hill Start Assist (Assistance au départ en pente) . .271
 HomeLink (ouvre-porte de garage)60
- Huile, moteur350
 Additifs350
 Contenance401
 Filtre351
 Jauge346, 347
 Logo d'identification350
 Mise au rebut350
 Mise au rebut du filtre350
 Recommandation350, 401
 Synthétique350
 Témoin d'avertissement de pression122
 Vérification346, 347
 Viscosité401
 Huile moteur synthétique350
- I**
 Indicateur de vidange d'huile111
 Réinitialisation111
 Indicateurs d'usure387
 Indice d'octane de l'essence (carburant)399
 Inscriptions sur les pneus378
 Instructions de mise sur cric du véhicule et
 de remplacement d'un pneu324
 Inverseur
 Power (Alimentation)89
- J**
 Jauges d'huile
 Huile (moteur)346, 347
- K**
 KNOW & GO11
- L**
 Lavage du véhicule396
 Lave-autos396
 Lave-glaces69, 347
 Fluide347
 Le système d'aide au stationnement actif
 ParkSense semi-automatique177
 Levier du dispositif d'inclinaison du dossier
 du siège conducteur38
 Levier multifonction64
 Limiteur de vitesse en descente270
 Liquide de frein360, 403
 Liquide pour essieu403
 Liquides et lubrifiants403
 Lubrification, carrosserie354
 Lubrification des mécanismes de carrosserie . . .354
- M**
 Manuel de l'opérateur
 Manuel du propriétaire407
 Manuels de réparation407
 Marche à suivre pour détordre une ceinture de
 sécurité290
 Marchepieds latéraux32
 McIntosh245
 Méthanol400
 Miroirs de courtoisie57
 Mise au rebut
 Antigél (liquide de refroidissement)359
 Mise en attente automatique127, 138
 Mises en garde concernant les gaz
 d'échappement320
 Mise sur cric du véhicule et remplacement d'un
 pneu324
 Mode de fonctionnement de secours
 de la transmission automatique142

Mode de remorquage-charge lourde143	O	Capacité de charge381, 382
Mode manuel		Off-Road Pages	Chaînes391
Levier de déverrouillage de position de		Ouverture du capot	Classe de qualité348, 394
stationnement334	Ouvre-porte de garage (HomeLink)	Couple de serrage des écrous de roue398
Service407	Ouvre-porte de garage universel (HomeLink ^{MD})	Durée utile des pneus387
Modifications			Généralités385, 389
Véhicule12		Indicateurs d'usure387
Modifications/altérations du véhicule12	P	Patinage387
Moteur344, 345	Pages de traction de remorque	Permutation393
Bouchon de remplissage d'huile344	Pages, Off Road (hors route)	Pneus d'hiver389
Carburant Spécifications399	Pare-brise	Pression de gonflage385
Chauffe-moteur135	Appareil à signal radio	Pression de gonflage des pneus385
Choix de l'huile350, 401, 402	Pare-soleil	Radiaux386
Compartment344, 345	Sièges de deuxième rangée	Remplacement324, 387
Démarrage131	ParkSense	Roue de secours compacte389
Démarrage d'appoint331	Avant et arrière	Roues de secours326, 389, 390
Filtre à air351	Distance latérale	Sécurité378, 385
Filtre à huile351	Passage des rapports	Système de surveillance de la pression	
Huile350, 401	Transmission automatique	des pneus (TPMS)125, 281
Huile synthétique350	Passerelle multimédia	Tailles379
Identification du compartiment344	Passive Entry (Entrée passive)	Traction de remorque204
Mise en garde concernant les gaz		Pédales réglables.	Vieillessement (durée utile des pneus)387
d'échappement320	Période de rodage d'un nouveau véhicule	Vitesse élevée386
Noyé, démarrage134	Permissions	Pneus de recharge387
Recommandations de rodage135	Permutation des pneus	Pneus d'hiver389
Refroidissement357	Phares	Pneus radiaux.386
Si le moteur ne démarre pas134	Allumage des phares avec les essuie-glaces	Poids au timon de la remorque/poids de la	
Vérification du niveau d'huile346, 347	Appel de phares	remorque203
		Automatique	Poids de remorque201
N		Avertisseur de phares allumés	Poids nominal brut du véhicule (PNBV)198
Nettoyage		Inverseur route-croisement	Poids nominal brut sur l'essieu (PNBE)198
Roues390	Nettoyage	Port AUX85
Nettoyage des lentilles du tableau de bord397	Phares automatiques	Port de la ceinture de sécurité par les femmes	
Nettoyage des surfaces vitrées.397	Pièces Mopar	enceintes293
Numéro d'identification du véhicule (NIV)398	Plaque de rapports	Porte-bagages de toit101
		PNBV	Portière ouverte121, 122
		Pneus	Portières30
			Ports USB85

- Ports USB de deuxième rangée87
 Ports USB de troisième rangée87
 Pour ouvrir le capot95
 Pour signaler un défaut relié à la sécurité407
 Power (Alimentation)
 Centrale de servitudes (fusibles) . . .362, 368, 373
 Colonne de direction inclinable et télescopique .35
 Direction150, 403
 Freins398
 Glaces90
 Inverseur89
 Marchepieds latéraux32
 Prise électrique auxiliaire87
 Rétroviseurs58
 Toit ouvrant92
 Verrouillage des portières31
 Précautions d'utilisation129
 Préparation pour le levage sur cric324
 Pression de gonflage
 Pneus385
 Prétendeurs
 Ceintures de sécurité293
 Prise de courant auxiliaire87
 Prise électrique, auxiliaire (prise de courant)87
 Prise électrique auxiliaire (prise de courant)87
 Procédures de démarrage131
 Programmation des télécommandes
 (télédéverrouillage)22
 Protection antidécharge de la batterie68
 Protection contre la corrosion395
 Protection contre le pincement94
- Q**
 Quadra-Lift147
 Quadra-Trac143, 144
- R**
 Radio
 Réglage du son235
 Rangement81
 Rangement de la boîte à gants81
 Rangement pour téléphone83
 Rappel de ceinture de sécurité122, 287
 Rappel de siège arrière266
 Ravitaillement196
 Ravitaillement d'urgence au moyen d'un bidon
 d'essence333
 Refroidisseur de console centrale83
 Réglages215
 Réglages du système Uconnect215
 Fonctions programmables par l'utilisateur . .32, 34
 Programmation du système de déverrouillage
 passif32, 34
 Réglages du véhicule215
 Régler
 Abaissement44
 Relevage44
 Vers l'arrière44
 Vers l'avant44
 Régulateur de vitesse153
 Accélération/décélération153, 154
 Annuler154
 Ensemble153
 Reprise154
 Régulateur de vitesse adaptatif (ACC)154
 Régulateur de vitesse adaptatif (ACC)
 (régulateur de vitesse)152
 Régulateur de vitesse (contrôle de la vitesse) .152, 153
 Réinitialisation de la vie utile de l'huile moteur . . .111
 Remorquage127, 197, 336
 Derrière un véhicule de loisir208
 Guide201
 Poids201
 Véhicule en panne336
 Remorquage Derrière une autocaravane208
 Remorquage derrière un véhicule de loisir208
 Remorquage d'un véhicule en panne336
 Remplacement d'ampoule378
 Remplacement de l'antidémarrateur Sentry Key22
 Remplacement de la pile de la télécommande
 (télédéverrouillage)21
 Remplacement des balais d'essuie-glaces354
 Renseignements concernant la garantie407
 Renseignements concernant la sécurité des
 pneus378
 Renseignements concernant la sécurité, pneus . . .378
 Retrait de la roue de secours326
 Rétroviseur intérieur56, 321
 Rétroviseur numérique56
 Rétroviseurs56
 Chauffant60
 Conversation58
 Courtoisie57
 Extérieur57
 Extérieurs rabattables58
 Rétroviseurs basculables en marche arrière . . .60
 Vue arrière56, 321
 Rétroviseurs commandés à distance58
 Rétroviseurs extérieurs57
 Rétroviseurs extérieurs chauffants60
 Rétroviseurs rabattables à commande automatique .59
 Roue de secours compacte389
 Roue et enjoliveur de roue390
 Roues de secours326, 389, 390
- S**
 Sac gonflable
 Enregistreur de données d'événement (EDR) . . .339
 Entretien305
 Entretien du système de sacs gonflables305

Fonctionnement des sacs gonflables297	Sièges arrière à commande électrique.47	Système de reconnaissance des panneaux de	
Protège-genoux301	Sièges chauffants49	signalisation163
Sac gonflable avant297	Sièges rabattables à plat38	Système de reconnaissance vocale54
Sac gonflable de protection pour les genoux		Signallement des défauts reliés à la sécurité407	Système de sélection électronique des rapports	
du conducteur301	Stationnement automatique AutoPark132	(ERS)142
Sacs gonflables latéraux301	Système antipatinage274	Système de surveillance de circulation en marche	
Si un déploiement se produit304	Système d'accès et de démarrage sans clé		arrière277
Système de réponse améliorée en cas		Keyless Enter 'n Go ^{MC}131	Système électronique de commande des freins267
d'accident305, 339	Programmation du système de déverrouillage		Système FamCam190
Témoin d'avertissement de sac gonflable295, 297	passif32	Système ParkSense, arrière164
Témoin redondant sac gonflable296	Système d'accès et de démarrage sans clé		Système ParkSense arrière164
Transport d'animaux domestiques318	Keyless Enter 'n Go ^{MC} - déverrouillage passif32	Systèmes audio (radio)215
Sangles d'arrimage de l'espace de chargement98	Système d'aide au stationnement actif ParkSense			
Sécurité, gaz d'échappement320	Système d'aide au stationnement actif ParkSense			
Selec-Terrain146	entièrement automatique.174		
Sentry Key (antidémarreur)23	Système d'alarme antivol28		
Service à la clientèle404	Système d'alarme de changement de voie.67		
Siège à mémoire36	Système d'assistance active à la conduite180		
Sièges38, 44, 49	Système d'assistance au freinage267		
Accès facile46	Système d'avertissement de collision frontale278		
Ajustement38, 44	Système de chauffage-climatisation72		
Arrière à dossier rabattable38	Automatique72		
Basculement38	Système de climatisation72, 79, 351		
Chauffant49	Système de commande électrique des freins267		
Commande électrique Support lombaire45	Dispositif électronique antiroulis268, 274		
Massage à commande électrique48	Système de freinage antiblocage265		
Mémoire36	Système de démarrage à distance25		
Rallonge de coussin45	Système de diagnostic de bord129		
Réglage des sièges arrière39, 47	Système de divertissement pour passagers arrière246		
Support45	Système de freinage360, 398		
Ventilation50	Maître-cylindre360		
Ventilés50	Stationnement135		
Sièges à commande électrique44	Système de freinage antiblocage (ABS)398		
Abaissement44	Témoin d'avertissement120		
Relevage44	Vérification du liquide360		
Vers l'arrière44	Système de freinage antiblocage (ABS).265		
Vers l'avant44	Système de frein de stationnement électrique135		
Sièges à mémoire et radio36	Système de gestion active de voie186		

T

Tableau de référence, dimension des pneus379
Télécommande	
Abaissement à distance20
Comment amorcer le système28
Désamorçage du système28
Déverrouillage des portières19
Programmation de télécommandes	
additionnelles22
Système de démarrage25
Télécommande du système audio (radio).240
Télédéverrouillage19
Pour amorcer l'alarme28
Pour désamorcer l'alarme28
Programmation de télécommandes	
additionnelles22
Téléphone cellulaire.263
Témoin d'anomalie du moteur (témoin d'anomalie)130
Témoin d'anomalie (vérification du moteur)124, 130
Témoin d'avertissement des freins antiblocage123
Témoin d'avertissement du système de commande	
électronique de l'accélérateur121
Témoin de portière ouverte121, 122

Témoin de pression d'huile122
Témoin de sac gonflable295, 318
Témoin du limiteur de vitesse en descente270
Témoin du régulateur de vitesse127, 128
Témoins d'avertissement (description du groupe d'instruments)123
Toit ouvrant92, 94
Traction de remorque197
Astuces207
Attelages200
Câblage207
Exigences minimales203
Poids de la remorque et poids au timon de la remorque203
Traction intégrale143, 146
Fonctionnement143
Système143
Traction intégrale Fonctionnement143
Transmission140
Automatique140, 360
Entretien360
Fluide403
Passage des rapports138
Transmission automatique131, 140
Additifs spéciaux360
Ajout de liquide361
Changement de l'huile et du filtre361
Remplacement de l'huile361
Type de liquide361, 403
Vérification du niveau de liquide360
Transport d'animaux domestiques318
Tremblement dû au vent92

U

Uconnect215
Urgence, En cas d' Démarrage d'appoint331
Désembourbement d'un véhicule336
Feux de détresse321
Mise sur cric324
Utilisation du cric327

V

Vérifications de la sécurité de votre véhicule317
Vérifications de niveau de liquide Freinage360
Huile moteur346, 347
Vérifications de sécurité à l'extérieur du véhicule319
Vérifications de sécurité à l'intérieur du véhicule318
Vérifications, sécurité317
Verrouillage Mode manuel30
Portières à commande électrique31
Sécurité-enfants35
Verrouillage des portières30, 34
Automatique34
Système de verrouillage sécurité-enfants – portières arrière35
Verrous320
Capot95
Volant chauffant36

La responsabilité première du conducteur consiste à conduire le véhicule en toute sécurité. Si vous conduisez alors que votre attention est détournée, vous risquez de perdre la maîtrise de votre véhicule, ce qui peut entraîner un accident et des blessures. FCA US LLC recommande vivement au conducteur de faire preuve d'extrême prudence en utilisant un appareil ou une fonction qui pourrait détourner son attention de la route. L'usage d'appareils électriques comme les téléphones cellulaires, les ordinateurs, les radios portatives, le système de navigation du véhicule ou tout autre appareil par le conducteur alors que le véhicule est en déplacement est dangereux et peut entraîner de graves collisions. Écrire et envoyer des télémessages en conduisant est également dangereux et ne devrait se faire que lorsque le véhicule est à l'arrêt. Si vous n'êtes pas en mesure de vous concentrer totalement sur la conduite de votre véhicule, immobilisez votre véhicule dans un endroit sûr. Certains États et certaines provinces interdisent l'usage de téléphones cellulaires ou l'envoi de télémessages en conduisant. Il incombe toujours au conducteur de se conformer à toutes les réglementations locales en vigueur.

Ce manuel du propriétaire a été préparé pour vous aider à vous familiariser avec votre nouveau véhicule Wagoneer et sert de source de références pour répondre aux questions les plus fréquentes.

Les caractéristiques illustrées dans ce manuel peuvent ne pas toutes s'appliquer à votre véhicule. Pour obtenir de plus amples renseignements, visitez le site mopar.com/om (É.-U.), proprietaires.mopar.ca (Canada) ou votre concessionnaire Chrysler, Dodge, Jeep^{MD} ou Ram local.

Résidents des É.-U. : Si vous êtes le premier propriétaire au détail enregistré de votre véhicule, vous pouvez obtenir un exemplaire gratuit du livret de garantie en appelant au **1 833 667-4825** ou en communiquant avec votre concessionnaire. Pour acheter les ensembles de remplacement, visitez le www.techauthority.com

Résidents du Canada : Si vous êtes le premier propriétaire au détail enregistré de votre véhicule, vous pouvez obtenir un exemplaire gratuit du livret de garantie en appelant au **1 800 387-1143** ou en communiquant avec votre concessionnaire.

CONDUITE ET ALCOOL

La conduite en état d'ébriété est l'une des causes les plus fréquentes d'accident. Votre capacité de conduire peut être considérablement diminuée, même avec un taux d'alcool dans le sang inférieur à la limite permise. Ne conduisez jamais sous l'effet de l'alcool. Nommez un conducteur désigné qui ne consomme aucun alcool, appelez un taxi ou un ami, ou utilisez les transports publics.

AVERTISSEMENT

Conduire après avoir consommé de l'alcool peut être la cause d'un accident. Votre perception est moins précise, vos réflexes sont plus lents et votre jugement est diminué lorsque vous consommez de l'alcool. Ne conduisez jamais après avoir consommé de l'alcool.



Que ce soit pour accéder à de l'information sur des caractéristiques de produits précises, découvrir l'héritage de votre véhicule, connaître les étapes à suivre en cas d'accident ou planifier votre prochain rendez-vous, nous savons que l'application sera le complément essentiel de votre véhicule de marque Wagoneer. Téléchargez simplement l'application, sélectionnez la marque et le modèle et laissez-vous guider. Pour obtenir cette application, rendez-vous directement sur l'App Store^{MD} ou sur Google Play^{MD} et entrez le mot-clé « Wagoneer » (résidents des États-Unis seulement).



Téléchargez
le manuel du
propriétaire et les
livrets de radio
et de garantie les
plus récents

U.S.A.



mopar.com/om

CANADA



proprietaires.mopar.ca