

**Jeep**<sup>MD</sup>

**2017**

**GUIDE DE L'AUTOMOBILISTE**

**Wrangler**

Ce guide a été adapté à l'intention de nos clients canadiens d'expression française. Pour cette raison, il peut différer quelque peu de la version anglaise du guide qui aurait pu accompagner votre véhicule neuf. Il est aussi possible que votre véhicule ne comporte pas certains des équipements décrits dans ce guide.

Le présent guide illustré et décrit les fonctions et les équipements de série ou en option de ce véhicule. Ce guide peut aussi comprendre des descriptions de fonctions ou d'équipements qui ne sont plus livrables ou qui n'ont pas été commandés pour ce véhicule. Veuillez ne pas tenir compte des fonctions et équipements décrits ci-après s'ils n'équipent pas le véhicule.

En ce qui concerne les véhicules vendus au Canada, le nom de FCA US LLC sera considéré comme ayant été supprimé et remplacé par celui de FCA Canada Inc.

Veuillez laisser le Guide de l'automobiliste avec le véhicule au moment où il sera vendu. Le prochain propriétaire voudra sûrement prendre connaissance des renseignements contenus dans ce guide.

FCA US LLC se réserve le droit d'apporter des modifications à la conception et aux caractéristiques techniques de ses véhicules ou de les améliorer sans, pour autant, contracter d'obligation en ce qui concerne les véhicules vendus antérieurement.

## L'ALCOOL AU VOLANT

La conduite en état d'ébriété est l'une des principales causes d'accidents de la route.

Même si la teneur de votre sang en alcool est nettement inférieure à la limite imposée par la loi, vos capacités peuvent être sérieusement réduites. C'est pourquoi vous ne devez pas prendre le volant si vous avez bu. Faites-vous accompagner par une personne qui a été désignée comme conducteur non buveur, prenez un taxi, appelez un ami ou servez-vous des transports en commun.

### MISE EN GARDE !

**Conduire après avoir consommé de l'alcool peut être la cause d'une collision. Votre perception est moins précise, vos réflexes sont plus lents et votre jugement est diminué lorsque vous consommez de l'alcool. Ne conduisez jamais après avoir consommé de l'alcool.**

© Droit réservés 2016 de FCA US LLC



# TABLE DES MATIÈRES

## SECTION

## PAGE

|    |   |     |    |
|----|---|-----|----|
| 1  | INTRODUCTION .....                                      | 3   | 1  |
| 2  | REPRÉSENTATION GRAPHIQUE DE LA TABLE DES MATIÈRES ..... | 9   | 2  |
| 3  | PRÉSENTATION DE VOTRE VÉHICULE .....                    | 15  | 3  |
| 4  | PRÉSENTATION DU TABLEAU DE BORD DE VOTRE VÉHICULE ..... | 189 | 4  |
| 5  | SÉCURITÉ .....  | 227 | 5  |
| 6  | DÉMARRAGE ET CONDUITE .....                             | 311 | 6  |
| 7  | EN CAS D'URGENCE .....                                  | 385 | 7  |
| 8  | ENTRETIEN ET MAINTENANCE .....                          | 415 | 8  |
| 9  | SPÉCIFICATIONS TECHNIQUES .....                         | 491 | 9  |
| 10 | MULTIMÉDIA .....  | 505 | 10 |
| 11 | ASSISTANCE À LA CLIENTÈLE .....                         | 571 | 11 |
| 12 | INDEX .....   | 579 | 12 |



# INTRODUCTION

---

|                                       |   |  |   |
|---------------------------------------|---|--|---|
| ■ INTRODUCTION . . . . .              | 4 | ■ MISES EN GARDE ET AVERTISSEMENTS . . . . . | 8 |
| ■ AVERTISSEMENT DE CAPOTAGE . . . . . | 5 | ■ MODIFICATIONS DU VÉHICULE . . . . .        | 8 |
| ■ COMMENT UTILISER CE GUIDE . . . . . | 6 |  |   |
| □ Renseignements essentiels . . . . . | 6 |  |   |
| □ Symboles . . . . .                  | 6 |  |   |

### INTRODUCTION

Félicitations pour l'acquisition de votre nouveau véhicule de FCA US LLC. Soyez certain qu'il allie l'exécution de précision, le style distinctif et la qualité supérieure.

Il s'agit d'un véhicule utilitaire spécialisé. Il peut accéder à des endroits et accomplir des tâches qui ne sont pas prévues pour les véhicules de tourisme conventionnels. Sa tenue de route et sa conduite diffèrent de celles de nombreux autres véhicules de tourisme, tant sur route qu'en mode hors route; par conséquent, prenez le temps de vous familiariser avec votre véhicule.

La version à 2 roues motrices de ce véhicule a été conçue pour la conduite sur route seulement. Elle n'est pas destinée à la conduite hors route ni à un usage intensif, applications qui sont réservées aux véhicules à 4 roues motrices.

Lisez le guide de l'automobiliste avant de conduire ce véhicule. Assurez-vous de bien connaître toutes les commandes du véhicule, particulièrement celles utilisées pour le freinage, la direction, la transmission et la boîte de transfert. Apprenez comment votre véhicule se comporte sur les différentes chaussées. Votre habileté à conduire s'améliorera avec l'expérience. Lorsque vous conduisez en

mode hors route ou lorsque vous utilisez le véhicule pour des travaux, ne surchargez pas ce dernier et ne tentez pas de contrevenir aux lois de la physique.

Respectez toujours les règlements fédéraux, étatiques, provinciaux et locaux partout où vous conduisez.

Comme pour tout autre véhicule de ce type, vous risquez une perte de maîtrise ou une collision si vous ne conduisez pas correctement ce véhicule. Consultez le paragraphe « Conseils de conduite » de la section « Démarrage et conduite » pour obtenir de plus amples renseignements.

Le présent guide de l'automobiliste a été rédigé avec la collaboration d'ingénieurs et de spécialistes et vise à vous familiariser avec le fonctionnement et l'entretien de votre véhicule. Il est accompagné de renseignements relatifs à la garantie et d'autres documents à l'intention de l'automobiliste. Prenez le temps de lire attentivement ces publications. Le respect des directives et des recommandations qui s'y trouvent vous aidera à utiliser votre véhicule en toute sécurité et avec le plus d'agrément possible.

**NOTA : Après avoir lu ces publications, rangez-les dans le véhicule pour les consulter au besoin et remettez-les au nouveau propriétaire si vous vendez le véhicule.**

En ce qui concerne le service après-vente, nous tenons à vous rappeler que c'est votre concessionnaire autorisé qui connaît le mieux votre véhicule Jeep<sup>MD</sup>, car il dispose de techniciens formés en usine, offre des pièces MOPAR<sup>MD</sup> d'origine et tient à ce que vous soyez satisfait.

### AVERTISSEMENT DE CAPOTAGE

Les véhicules utilitaires présentent un risque de capotage nettement plus élevé que les autres types de véhicules. Ce véhicule a une garde au sol et un centre de gravité plus élevés que de nombreux véhicules de tourisme. Sa performance peut s'avérer supérieure dans plusieurs applications de type hors route. Mais quel que soit le véhicule, si celui-ci est conduit de façon non sécuritaire, le conducteur peut perdre la maîtrise du véhicule. En raison de son centre de gravité plus élevé, si le conducteur en perd la maîtrise, le véhicule pourrait capoter contrairement à d'autres véhicules.

Ne tentez pas de virages serrés, de manœuvres brusques ou d'autres manœuvres de conduite dangereuse qui pourraient entraîner une perte de maîtrise du véhicule. Si vous ne conduisez pas ce véhicule de façon sécuritaire, vous risquez de provoquer une collision, un capotage, ainsi que des blessures graves ou mortelles. Conduisez prudemment.



80bfe0f0

#### Étiquette d'avertissement de capotage

Le conducteur et les passagers risquent de subir des blessures graves ou mortelles s'ils ne bouclent pas leur ceinture de sécurité. Dans les faits, le gouvernement américain a remarqué que l'usage systématique des ceintures de sécurité existantes pourrait éviter plus de 10 000 décès chaque année, en plus de réduire les blessures invalidantes de deux millions de personnes annuellement. En cas de capotage du véhicule, les risques de blessures mortelles sont nettement plus grands pour une personne qui ne porte pas sa ceinture de sécurité que pour une personne qui la porte. Bouclez toujours votre ceinture de sécurité.

## COMMENT UTILISER CE GUIDE

### Renseignements essentiels

Consultez la table des matières pour trouver la section où figurent les renseignements que vous cherchez.

Étant donné que les caractéristiques de votre véhicule varient selon les équipements qui ont été commandés, certaines descriptions et illustrations peuvent différer de l'équipement de votre véhicule.

Une liste complète des sujets traités figure dans l'index détaillé à la fin du présent guide de l'automobiliste.

### Symboles

Consultez le tableau suivant pour obtenir une description des symboles que vous pourrez apercevoir dans votre véhicule ou dans ce guide de l'automobiliste.

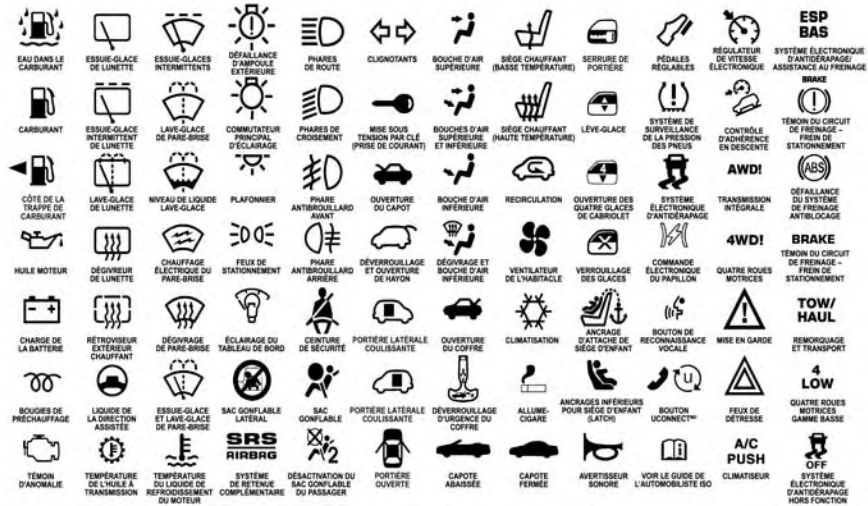

010533317

## MISES EN GARDE ET AVERTISSEMENTS

Ce guide de l'automobiliste contient des **AVERTISSEMENTS** vous rappelant d'éviter certaines pratiques qui peuvent causer des collisions ou des blessures voire la mort. Il contient également des **AVERTISSEMENTS** vous informant que certaines procédures risquent d'endommager votre véhicule. Vous risquez de manquer des renseignements importants si vous ne lisez pas ce guide de l'automobiliste en entier. Respectez toutes les directives énoncées dans les Mises en garde et les Avertissements.

## MODIFICATIONS DU VÉHICULE

### MISE EN GARDE!

**Toutes les modifications apportées à ce véhicule peuvent gravement compromettre sa manœuvrabilité et sa sécurité, ce qui peut provoquer une collision entraînant des blessures graves ou mortelles.**

# REPRÉSENTATION GRAPHIQUE DE LA TABLE DES MATIÈRES

---

|                         |     |                             |     |
|-------------------------|-----|-----------------------------|-----|
| ■ VUE AVANT . . . . .   | .10 | ■ TABLEAU DE BORD . . . . . | .12 |
| ■ VUE ARRIÈRE . . . . . | .11 | ■ INTÉRIEUR . . . . .       | .13 |

VUE AVANT

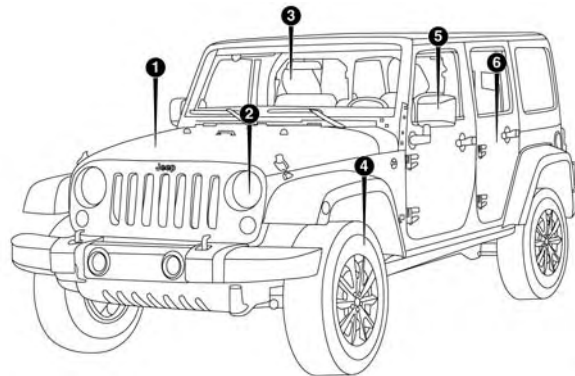

020110285NA

Vue avant

- 1 – Capot et compartiment moteur
- 2 – Phares
- 3 – Pare-brise

- 4 – Roues et pneus
- 5 – Rétroviseurs extérieurs
- 6 – Portières

## VUE ARRIÈRE

2

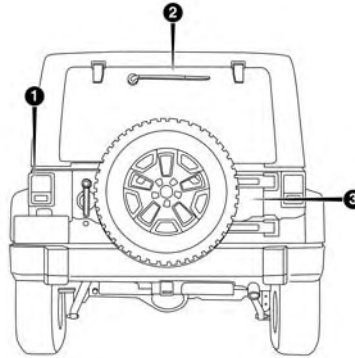

0201098927U5

Vue arrière

- 1 – Feux arrière
  - 2 – Essuie-glace arrière – selon l'équipement
  - 3 – Portière pivotante
-

## TABLEAU DE BORD

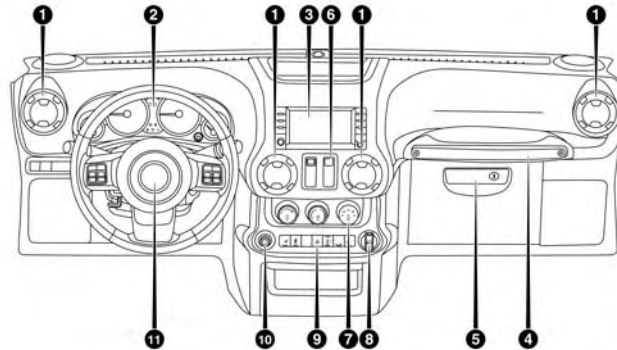

020309984US

### Tableau de bord

- 1 – Bouche d'aération
- 2 – Groupe d'instruments
- 3 – Radio
- 4 – Poignée de maintien

- 5 – Boîte à gants
- 6 – Commutateurs de glace à commande électrique

- 7 – Commandes du système de chauffage-climatisation
- 8 – Prise de courant

- 9 – Bloc de commandes inférieur
- 10 – Commutateur de rétroviseur à commande électrique – selon l'équipement
- 11 – Avertisseur sonore

## INTÉRIEUR

2

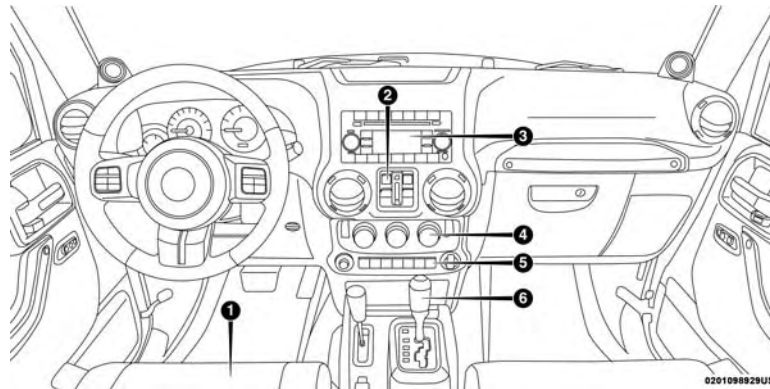

## Caractéristiques intérieures

- 1 – Sièges
- 2 – Commutateurs de glace à commande électrique
- 3 – Radio Uconnect

- 4 – Commandes du système de chauffage-climatisation
- 5 – Panneau de commande
- 6 – Sélecteur de rapport de transmission



# PRÉSENTATION DE VOTRE VÉHICULE

|   |    |   |    |
|---|----|---|----|
| ■ TÉLÉCOMMANDES . . . . .   | 20 | □ Généralités . . . . .   | 29 |
| □ Télécommande . . . . .  | 20 | ■ SYSTÈME D'ALARME ANTIVOL –<br>SELON L'ÉQUIPEMENT . . . . .                          | 29 |
| ■ COMMUTATEUR D'ALLUMAGE . . . . .  | 22 | □ Réamorçage du système . . . . .   | 30 |
| □ Retrait de la clé de contact . . . . .  | 22 | □ Amorçage du système . . . . .   | 30 |
| ■ SYSTÈME DE DÉMARRAGE À DISTANCE –<br>SELON L'ÉQUIPEMENT . . . . .                   | 24 | □ Désamorçage du système . . . . .  | 30 |
| □ Message d'annulation du démarrage à distance . . . . .                              | 24 | ■ PORTIÈRES . . . . .   | 31 |
| □ Passage en mode de démarrage à distance . . . . .                                   | 25 | □ Verrouillage manuel des portières . . . . .   | 31 |
| □ Pour quitter le mode de démarrage à distance<br>sans conduire le véhicule . . . . . | 25 | □ Verrouillage à commande électrique – selon<br>l'équipement . . . . .                | 33 |
| □ Pour quitter le mode de démarrage à distance et<br>conduire le véhicule . . . . .   | 25 | □ Système de verrouillage sécurité-enfants –<br>portières arrière . . . . .           | 34 |
| □ Généralités . . . . .   | 26 | □ Dépose de la glace de la demi-portière<br>supérieure – Selon l'équipement . . . . . | 35 |
| ■ CLÉ À PUCE . . . . .  | 26 | □ Dépose de portière avant . . . . .  | 35 |
| □ Remplacement des télécommandes . . . . .  | 27 |   |    |
| □ Programmation des clés par le propriétaire . . . . .                                | 28 |   |    |

- Dépose de la portière arrière (modèles à 4 portières) . . . . . 37
- SIÈGES . . . . . 40
  - Sièges avant à réglage manuel . . . . . 40
  - Sièges arrière manuels . . . . . 45
  - Sièges chauffants – selon l'équipement . . . . . 49
- APPUIE-TÊTE . . . . . 50
  - Appuie-tête avant . . . . . 50
  - Appuie-tête arrière – modèle 2 portières . . . . . 51
  - Appuie-tête arrière – modèle 4 portières . . . . . 52
- VOLANT . . . . . 52
  - Colonne de direction inclinable . . . . . 52
- RÉTROVISEURS . . . . . 53
  - Rétroviseur intérieur jour et nuit – selon l'équipement . . . . . 53
  - Rétroviseur à atténuation automatique – selon l'équipement . . . . . 54
  - Rétroviseurs extérieurs . . . . . 55
  - Rétroviseurs à commande électrique – selon l'équipement . . . . . 55
  - Rétroviseurs extérieurs chauffants – selon l'équipement . . . . . 56
  - Miroirs de courtoisie . . . . . 56
- ÉCLAIRAGE EXTÉRIEUR . . . . . 57
  - Phares et feux de position . . . . . 57
  - Feux de jour – Selon l'équipement . . . . . 57
  - Inverseur route-croisement . . . . . 57
  - Appel de phares . . . . . 57
  - Phares automatiques – selon l'équipement . . . . . 57
  - Phares antibrouillard avant . . . . . 58
  - Clignotants . . . . . 58
  - Système d'alarme de changement de voie – selon l'équipement . . . . . 59
  - Avertisseur de phares allumés. . . . . 59
- ÉCLAIRAGE INTÉRIEUR . . . . . 59
  - Lampes d'accueil et de lecture . . . . . 59

|  |     |   |     |
|--|-----|---|-----|
| □ Rhéostat d'intensité lumineuse du tableau de bord . . . . .                        | .60 | ■ GLACES À COMMANDE ÉLECTRIQUE – SELON L'ÉQUIPEMENT . . . . .                       | .78 |
| □ Éclairage de l'espace de chargement . . . . .                                      | .61 | □ Tremblement dû au vent . . . . .  | .79 |
| ■ ESSUIE-GLACES ET LAVE-GLACE DU PARE-BRISE . . . . .                                | .62 | ■ CAPOTE DOUBLE – MODÈLES À 2 PORTIÈRES – SELON L'ÉQUIPEMENT . . . . .              | .79 |
| □ Fonctionnement des essuie-glaces . . . . .   | .62 | □ Retrait de la capote – modèles à 2 portières . . . . .                            | .79 |
| □ Système de balayage intermittent des essuie-glaces . . . . .                       | .63 | □ Pose de la capote – modèles à 2 portières. . . . .                                | .81 |
| □ Liquide lave-glace . . . . .   | .63 | ■ CAPOTE DOUBLE – MODÈLES À 4 PORTIÈRES – SELON L'ÉQUIPEMENT . . . . .              | .83 |
| □ Essuyage antibruine. . . . .   | .64 | □ Retrait de la capote – modèles à 4 portières . . . . .                            | .83 |
| □ Essuie-glace et lave-glace de la lunette – selon l'équipement . . . . .            | .65 | □ Pose de la capote – modèles à 4 portières. . . . .                                | .86 |
| ■ SYSTÈME DE CHAUFFAGE-CLIMATISATION . . . . .                                       | .66 | ■ TOIT RIGIDE MODULAIRE EN TROIS PARTIES FREEDOM TOP – SELON L'ÉQUIPEMENT . . . . . | .89 |
| □ Vue d'ensemble du système de chauffage-climatisation à commande manuelle . . . . . | .66 | □ Dépose des panneaux avant . . . . .   | .90 |
| □ Aperçu de la commande automatique du système de chauffage-climatisation . . . . .  | .70 | □ Sac de rangement Freedom Top. . . . .   | .92 |
| □ Conseils utiles . . . . .  | .75 | □ Pose des panneaux avant . . . . .   | .96 |
|  |     | □ Pose des panneaux avant avec toit rigide arrière déposé . . . . .                 | .96 |

## 18 PRÉSENTATION DE VOTRE VÉHICULE

- Dépose du toit rigide arrière . . . . . 97
- Installation du toit rigide arrière . . . . . 100
- **ENCADREMENT D'ENTRÉE DE PORTIÈRE** . . . . . 100
  - Dépose de l'encadrement d'entrée de portière . . . 101
  - Pose d'encadrement d'entrée de portière – modèles à deux portières – selon l'équipement . . 102
  - Pose d'encadrement d'entrée de portière – modèles à quatre portières – selon l'équipement . . . . . 104
- **CAPOTE – MODÈLES DEUX PORTIÈRES** . . . . . 107
  - Étapes rapides pour abaisser la capote . . . . . 109
  - Étapes rapides pour lever la capote . . . . . 113
  - Abaissement de la capote . . . . . 118
  - Levage de la capote . . . . . 127
- **SUNRIDER (MODÈLES 2 PORTES) – SELON L'ÉQUIPEMENT** . . . . . 136
  - Ouverture du Sunrider . . . . . 136
  - Fermeture du Sunrider . . . . . 138
- **CAPOTE – MODÈLES QUATRE PORTIÈRES** . . . . . 138
  - Étapes rapides pour abaisser la capote . . . . . 141
  - Étapes rapides pour lever la capote . . . . . 145
  - Pour baisser la capote . . . . . 151
  - Pour lever la capote . . . . . 161
- **SUNRIDER (MODÈLES 4 PORTIÈRES) – SELON L'ÉQUIPEMENT** . . . . . 170
  - Ouverture du Sunrider . . . . . 170
  - Fermeture du Sunrider . . . . . 173
- **PARE-BRISE RABATTABLE** . . . . . 173
  - Pour rabattre le pare-brise et démonter les barres latérales . . . . . 174
  - Pour relever le pare-brise et remettre en place les barres latérales . . . . . 177
- **CAPOT** . . . . . 179
  - Ouverture du capot . . . . . 179
  - Fermeture du capot . . . . . 179
- **PORTIÈRE PIVOTANTE ARRIÈRE** . . . . . 179

|                                |     |  |     |
|--------------------------------|-----|--|-----|
| ■ ÉQUIPEMENT INTERNE . . . . . | 180 | □ Prises de courant électrique . . . . .           | 183 |
| □ Rangement . . . . .          | 180 | □ Onduleur d'alimentation (selon l'équipement) . . | 186 |
| □ Porte-gobelet . . . . .      | 182 |  |     |

## TÉLÉCOMMANDES

Votre véhicule est équipé d'un système d'allumage avec clé. Le système d'allumage comprend une télécommande avec système de télédéverrouillage des portières et un commutateur d'allumage.

### Télécommande

La télécommande permet de verrouiller ou de déverrouiller les portières et le hayon à une distance maximale d'environ 66 pi (20 m). Il n'est pas nécessaire de pointer la télécommande vers le véhicule pour activer le système.

**NOTA :** À la position ON/RUN (MARCHE), le bouton de verrouillage se désactive. Seul le bouton de déverrouillage s'active.

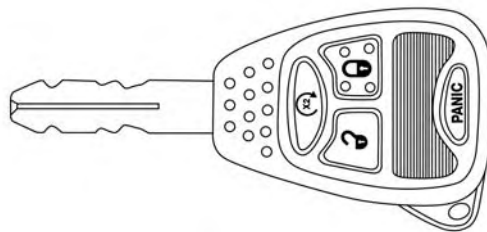

0202098591US

### Télécommande

#### Déverrouillage des portières et de la portière pivotante

Appuyez sur le bouton de déverrouillage de la télécommande de déverrouillage une fois pour déverrouiller la portière du conducteur, ou deux fois pour déverrouiller toutes les portières et la portière pivotante. Lorsque le bouton de déverrouillage de la télécommande de déverrouillage est enfoncé, l'éclairage d'accueil s'allume et les ampoules de clignotants clignent deux fois.

## Verrouillage des portières et de la portière pivotante

Appuyez brièvement sur le bouton de verrouillage de la télécommande pour verrouiller toutes les portières. Les clignotants clignotent et l'avertisseur sonore retentit une fois pour confirmer le signal de verrouillage.

## Remplacement des piles de la télécommande

Utilisez des piles de remplacement de type CR2032.

**NOTA :** Présence de perchlorate – La manipulation de ces composants pourrait exiger des précautions particulières. Consultez le site [www.dtsc.ca.gov/hazardouswaste/perchlorate](http://www.dtsc.ca.gov/hazardouswaste/perchlorate).

1. Les boutons de la télécommande étant orientés vers le bas, utilisez un tournevis à lame plate pour extraire les deux moitiés de la télécommande. Faites **très attention** à ne pas endommager l'étanchéité ni les composants internes.

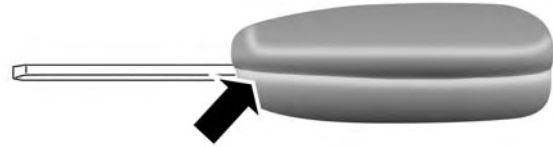

3

0213098689US

### Séparation des moitiés de la télécommande

2. Remplacez la pile. Évitez de toucher la pile neuve avec les doigts. L'huile naturelle de la peau peut entraîner la détérioration de la pile. Si vous touchez une pile, nettoyez-la avec de l'alcool à friction.
3. Pour refermer le boîtier de la télécommande, enclenchez les deux moitiés ensemble.

### Programmation de télécommandes additionnelles

Consultez le paragraphe « Antidémarrreur Sentry Key » dans la section « Présentation de votre véhicule » pour obtenir de plus amples renseignements.

Consultez votre concessionnaire autorisé pour plus de détails si vous n'avez aucune télécommande programmée.

### Généralités

La déclaration de réglementation suivante s'applique à tous dispositifs à radiofréquence dont ce véhicule est équipé :

Le présent appareil est conforme à la section 15 des règlements de la FCC et aux CNR d'Industrie Canada applicables aux appareils radio exempts de licence. Son utilisation est soumise aux deux conditions suivantes :

1. Il ne doit pas causer d'interférences nuisibles.
2. Ce dispositif doit pouvoir accepter tous les types d'interférences, y compris celles qui pourraient l'activer de façon inopinée.

**NOTA :** Toute modification non expressément approuvée par la partie responsable de la conformité du système pourrait entraîner la révocation du droit de l'utilisateur d'en faire usage.

### COMMUTATEUR D'ALLUMAGE

#### Retrait de la clé de contact

1. Placez le sélecteur de rapport en position P (STATIONNEMENT) (si le véhicule est équipé d'une transmission automatique).
2. Tournez le commutateur d'allumage à la position ACC (ACCESSOIRES).
3. Appuyez sur la clé et le barillet et tournez en position LOCK (ANTIVOL-VERROUILLÉ).
4. Retirez la clé du barillet de serrure du commutateur d'allumage.

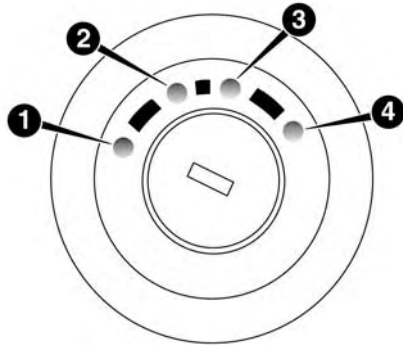

0202098688US

Positions du commutateur d'allumage

- 1 - LOCK (ANTIVOL-VERROUILLÉ)
- 2 - ACC (ACCESSOIRES)
- 3 - ON/RUN (MARCHE)
- 4 - START (DÉMARRAGE)

### MISE EN GARDE!

- Avant de quitter un véhicule, placez toujours la transmission automatique à la position P (STATIONNEMENT) ou la transmission manuelle en PREMIÈRE ou à la position R (MARCHE ARRIÈRE),

### MISE EN GARDE! (Suite)

serrez le frein de stationnement, coupez le contact, retirez la télécommande du véhicule et verrouillez le véhicule.

- Ne laissez jamais d'enfants seuls dans le véhicule ou dans un endroit où ils auraient accès à un véhicule non verrouillé.
- Pour un certain nombre de raisons, il est dangereux de laisser des enfants sans surveillance dans un véhicule. Les enfants ou d'autres personnes peuvent subir des blessures graves, voire mortelles. Les enfants doivent être avertis de ne pas toucher le frein de stationnement, la pédale de frein ou le levier de vitesses.
- Ne laissez pas la télécommande dans le véhicule, ou à proximité de celui-ci, ou dans un endroit accessible aux enfants. Un enfant pourrait actionner les glaces à commande électrique, d'autres commandes ou déplacer le véhicule.
- Ne laissez jamais d'enfants ou d'animaux dans un véhicule stationné lorsqu'il fait chaud. L'augmentation de la température dans l'habitacle peut causer des blessures graves ou la mort.

**AVERTISSEMENT!**

Un véhicule déverrouillé constitue une invitation au vol. Retirez toujours la télécommande du véhicule et verrouillez toutes les portières lorsque vous laissez le véhicule sans surveillance.

**SYSTÈME DE DÉMARRAGE À DISTANCE – SELON L'ÉQUIPEMENT**

Ce système utilise la télécommande pour démarrer le moteur de façon pratique à partir de l'extérieur du véhicule tout en maintenant la sécurité. La portée du dispositif est d'environ 91 m (300 pi).

**NOTA :**

- Le véhicule doit être équipé d'une transmission automatique pour être muni du système de démarrage à distance.
- Des obstructions entre le véhicule et la télécommande peuvent réduire cette portée.

**Message d'annulation du démarrage à distance**

Un des messages suivants s'affiche à l'écran d'affichage du groupe d'instruments si le véhicule ne démarre pas à distance ou quitte le mode de démarrage à distance de façon prématurée :

- Remote Start Aborted – Door Open (Démarrage à distance annulé – Portière ouverte)
- Remote Start Aborted – Hood Open (Démarrage à distance annulé – Capot ouvert)
- Remote Start Aborted – Fuel Low (Démarrage à distance annulé – Bas niveau de carburant)
- Remote start aborted – L/Gate ajar (Démarrage à distance annulé – Hayon ouvert)
- Remote Start Aborted – System Fault (Démarrage à distance annulé – anomalie du système)

Le message reste affiché à l'écran d'affichage du groupe d'instruments jusqu'à ce que le commutateur d'allumage soit placé à la position ON/RUN (MARCHE).

## Passage en mode de démarrage à distance

Appuyez brièvement à deux reprises sur le bouton de démarrage à distance de la télécommande en moins de cinq secondes. Les portières se verrouillent, les feux de stationnement clignotent et l'avertisseur sonore retentit deux fois (selon la programmation). Ensuite, le moteur démarre et le véhicule demeure en mode de démarrage à distance pendant un cycle de 15 minutes.

### NOTA :

- Les feux de stationnement s'allument et restent allumés en mode de démarrage à distance.
- Pour des raisons de sécurité, le fonctionnement de la glace à commande électrique est désactivé lorsque le véhicule est en mode de démarrage à distance.
- Le moteur peut être démarré à deux reprises consécutives (deux cycles de 15 minutes) au moyen de la télécommande. Toutefois, le commutateur d'allumage doit être placé à la position ON/RUN (MARCHE) avant que vous ne puissiez recommencer la séquence de démarrage pour un troisième cycle.

Le démarrage à distance est également désactivé dans les cas suivants :

- Le moteur cale ou le régime du moteur dépasse 2 500 tr/min.
- Un témoin d'avertissement du moteur s'allume.
- Le capot est ouvert.
- Le commutateur des feux de détresse est enfoncé.
- Le levier de transmission est déplacé hors de la position P (stationnement).
- La pédale de frein est serrée.

### Pour quitter le mode de démarrage à distance sans conduire le véhicule

Appuyez brièvement une fois sur le bouton de démarrage à distance ou laissez le moteur tourner pendant tout le cycle de 15 minutes.

**NOTA :** Afin d'éviter des arrêts intempestifs, le système désactivera cette fonction d'arrêt du bouton de démarrage à distance pendant deux secondes après avoir reçu une demande valide de démarrage à distance.

### Pour quitter le mode de démarrage à distance et conduire le véhicule

Avant la fin du cycle de 15 minutes, appuyez brièvement sur le bouton de déverrouillage de la télécommande pour

déverrouiller les portières et désamorcer le système d'alarme antivol (selon l'équipement). Insérez ensuite la clé dans le commutateur d'allumage et tournez le commutateur à la position ON/RUN (MARCHE).

**NOTA :** Le commutateur d'allumage doit être à la position ON/RUN (MARCHE) pour la conduite du véhicule.

### Généralités

La déclaration de réglementation suivante s'applique à tous dispositifs à radiofréquence dont ce véhicule est équipé :

Le présent appareil est conforme à la section 15 des règlements de la FCC et aux CNR d'Industrie Canada applicables aux appareils radio exempts de licence. Son utilisation est soumise aux deux conditions suivantes :

1. Il ne doit pas causer d'interférences nuisibles.
2. Ce dispositif doit pouvoir accepter tous les types d'interférences, y compris celles qui pourraient l'activer de façon inopinée.

**NOTA :** Toute modification non expressément approuvée par la partie responsable de la conformité du système pourrait entraîner la révocation du droit de l'utilisateur d'en faire usage.

### CLÉ À PUCE

L'antidémarrateur Sentry Key neutralise le moteur pour prévenir toute utilisation non autorisée du véhicule. Le système n'a pas besoin d'être amorcé ou activé. Il fonctionne automatiquement, peu importe que le véhicule soit verrouillé ou non.

L'antidémarrateur fait appel à deux télécommandes à puce intégrée (transpondeur) pour prévenir l'utilisation non autorisée du véhicule. Par conséquent, seules les télécommandes programmées pour le véhicule peuvent faire démarrer le moteur et permettre l'utilisation du véhicule. L'antidémarrateur coupe le moteur dans les deux secondes qui suivent le démarrage du moteur si une clé non valide a été utilisée pour tenter de démarrer le moteur.

**NOTA :** Une télécommande qui n'a pas été programmée est aussi considérée non valide même si elle est taillée en fonction du barillet de serrure du commutateur d'allumage du véhicule.

En mode de fonctionnement normal, après que vous avez placé l'allumage à la position on (marche), le témoin de sécurité du véhicule s'allume pendant trois secondes pour vérifier le fonctionnement de l'ampoule. Si le témoin reste allumé après cette vérification, une anomalie est présente dans le circuit électronique. De plus, si le témoin de

sécurité du véhicule commence à clignoter après la vérification de l'ampoule, une clé non valide a été utilisée pour tenter de démarrer le moteur. Dans un de ces deux cas, le moteur est coupé après deux secondes.

Si le témoin de sécurité du véhicule s'allume durant le fonctionnement normal du véhicule (le moteur est en marche pendant plus de 10 secondes), une anomalie est présente dans le circuit électronique. Dans ce cas, le véhicule doit être réparé dans les plus brefs délais par un concessionnaire autorisé.

#### AVERTISSEMENT!

**L'antidémarrreur Sentry Key n'est pas compatible avec certains systèmes de démarrage à distance du marché secondaire. L'utilisation de ces dispositifs peut entraîner des problèmes de démarrage et altérer la protection antivol du véhicule.**

Toutes les télécommandes fournies avec votre nouveau véhicule ont été programmées en fonction du circuit électronique du véhicule.

### Remplacement des télécommandes

**NOTA :** Seules les télécommandes programmées pour le circuit électronique du véhicule peuvent faire démarrer le moteur et permettre l'utilisation du véhicule. Une télécommande programmée pour un véhicule ne peut pas être reprogrammée pour un autre véhicule.

#### AVERTISSEMENT!

**Retirez toujours l'antidémarrreur Sentry Key du véhicule et verrouillez toutes les portières lorsque vous laissez le véhicule sans surveillance.**

La programmation des télécommandes peut être effectuée chez un concessionnaire autorisé ou en suivant la méthode de programmation des clés par le propriétaire. Celle-ci consiste en la programmation d'une télécommande vierge en fonction de l'électronique du véhicule. Une télécommande vierge est une télécommande qui n'a jamais été programmée.

**NOTA :** Apportez toutes vos télécommandes lorsque vous faites vérifier l'antidémarrreur Sentry Key chez un concessionnaire autorisé.

### Programmation des clés par le propriétaire

Si vous possédez deux télécommandes valides, vous pouvez programmer de nouvelles télécommandes Sentry Key dans le système antidémarrreur en procédant comme suit :

1. Faites tailler les clés supplémentaires en fonction du code de clé du barillet de serrure du commutateur d'allumage.
2. Introduisez la première clé valide dans le commutateur d'allumage. Tournez le commutateur d'allumage à la position ON/RUN (MARCHE) pendant au moins 3 secondes, sans dépasser 15 secondes. Tournez ensuite le commutateur d'allumage à la position LOCK (ANTIVOL-VERROUILLÉ), puis retirez la première clé.
3. Introduisez la deuxième clé valide dans le commutateur d'allumage. Tournez le commutateur d'allumage à la position ON/RUN (MARCHE) dans les 15 secondes qui suivent. Après 10 secondes, un carillon retentit. De plus, le témoin de sécurité du véhicule commence à clignoter. Placez le commutateur d'allumage à la position LOCK (ANTIVOL-VERROUILLÉ), puis retirez la deuxième clé.

4. Insérez une clé vierge dans le commutateur d'allumage. Tournez le commutateur d'allumage à la position ON/RUN (MARCHE) dans les 60 secondes qui suivent. Après 10 secondes, un carillon retentit une fois. De plus, le témoin de sécurité du véhicule cesse de clignoter. Le témoin de sécurité du véhicule s'allume de nouveau pendant trois secondes et s'éteint pour indiquer la fin de la programmation.

La nouvelle clé est programmée. **La télécommande est également programmée au cours de cette opération.**

Vous pouvez reprendre ces étapes pour programmer jusqu'à huit clés. Consultez votre concessionnaire autorisé pour plus de détails si vous n'avez aucune télécommande programmée.

**NOTA :** Si vous avez perdu une télécommande programmée, adressez-vous à votre concessionnaire autorisé pour faire effacer toutes les autres télécommandes de la mémoire du système. Ceci évitera que la clé perdue ne puisse faire démarrer votre véhicule. Les autres télécommandes doivent alors être reprogrammées. Apportez toutes les télécommandes du véhicule chez un concessionnaire autorisé pour les faire reprogrammer.

## Généralités

La déclaration de réglementation suivante s'applique à tous dispositifs à radiofréquence dont ce véhicule est équipé :

Le présent appareil est conforme à la section 15 des règlements de la FCC et aux CNR d'Industrie Canada applicables aux appareils radio exempts de licence. Son utilisation est soumise aux deux conditions suivantes :

1. Ce dispositif ne doit pas causer d'interférences nuisibles.
2. Ce dispositif doit pouvoir accepter tous les types d'interférences, y compris celles qui pourraient l'activer de façon inopinée.

**NOTA :** Toute modification non expressément approuvée par la partie responsable de la conformité du système pourrait entraîner la révocation du droit de l'utilisateur d'en faire usage.

## SYSTÈME D'ALARME ANTIVOL – SELON L'ÉQUIPEMENT

Le système d'alarme antivol contrôle le fonctionnement non autorisé des portières, de la portière pivotante et de l'allumage du véhicule. Lorsque le système d'alarme antivol est amorcé, les commutateurs intérieurs des serrures de portière sont désactivés. Lorsqu'il se déclenche, le système d'alarme antivol du véhicule émet des signaux sonores et visuels. L'avertisseur sonore se fait entendre, les phares s'allument, les feux de stationnement et/ou les clignotants clignotent à maintes reprises pendant trois minutes. Si le problème à la source du déclenchement de l'alarme persiste après trois minutes (portière du conducteur, portière passager avant, autres portières, commutateur d'allumage), les phares, les clignotants ou les feux de stationnement clignoteront pendant 15 minutes supplémentaires.

**NOTA :** L'alarme d'urgence et le système d'alarme antivol ne sont pas identiques. Veuillez prendre le temps d'activer l'alarme d'urgence et le système d'alarme antivol afin d'entendre leurs différences sonores. Si l'avertisseur sonore devait retentir pour l'un ou l'autre de ces modes, vous devrez pouvoir distinguer le mode activé afin d'être en mesure de le désactiver.

### Réamorçage du système

Si l'alarme se déclenche et que rien n'est fait pour la désamorcer, le système d'alarme antivol s'arrête au bout de trois minutes, les feux qui clignotent au bout de 15 minutes, puis le système se réamorce.

### Amorçage du système

Le système d'alarme antivol s'amorce lorsque vous utilisez la télécommande de télédéverrouillage pour verrouiller les portières et la portière pivotante ou lorsque vous utilisez le commutateur de verrouillage électrique des portières pendant que la portière est ouverte. Une fois toutes les portières fermées et verrouillées, le témoin de sécurité du véhicule (dans le groupe d'instruments) clignote rapidement pendant environ 16 secondes pour indiquer que le système s'amorce. Si, durant cette période, une portière ou la portière pivotante s'ouvre, le processus d'amorçage du système est désactivé. Si l'activation du système d'alarme antivol a réussi, le témoin de sécurité du véhicule clignote lentement pour indiquer que l'alarme antivol est en fonction.

### Désamorçage du système

Pour désamorcer le système d'alarme antivol, appuyez sur le bouton de déverrouillage de la télécommande ou tournez le commutateur d'allumage à la position ON/RUN (MARCHE). Si le système d'alarme antivol s'est déclenché en votre absence, l'avertisseur sonore retentira trois fois et les feux extérieurs clignoteront trois fois lorsque vous déverrouillez les portières. Vérifiez la présence d'effraction dans le véhicule.

Le système d'alarme antivol est conçu pour protéger votre véhicule. Cependant, il peut, dans certaines conditions, se déclencher intempestivement. Ainsi, si vous restez dans le véhicule et que vous verrouillez les portières à l'aide de votre télécommande, une fois le système amorcé (après 16 secondes), l'alarme retentira si vous tirez la poignée de la portière pour sortir. Si cela se produit, appuyez sur le bouton de déverrouillage de la télécommande pour désamorcer le système d'alarme antivol. Vous pourriez désamorcer accidentellement le système d'alarme antivol en déverrouillant la portière du conducteur à l'aide de la clé puis en la verrouillant. La portière sera verrouillée, mais le système d'alarme antivol sera désamorcé.

**NOTA :**

- Le déverrouillage des portières avec les boutons de verrouillage manuel ou le barillet de serrure de la portière du conducteur ne désactive pas le système d'alarme antivol.
- Lorsque le système d'alarme antivol du véhicule est activé, les commutateurs intérieurs de verrouillage électrique des portières ne permettent pas de déverrouiller les portières.

**PORTIÈRES****AVERTISSEMENT!**

La manipulation ou l'entreposage négligent des panneaux de portière détachables peut endommager les joints et causer des infiltrations d'eau à l'intérieur du véhicule.

**Verrouillage manuel des portières**

Toutes les portières sont munies d'un levier de verrouillage intérieur du type à bascule. Pour verrouiller une portière lorsque vous sortez du véhicule, appuyez sur le levier à bascule vers l'avant en position de verrouillage, puis fermez la portière. Pour déverrouiller la portière, appuyez sur le levier à bascule vers l'arrière.

3

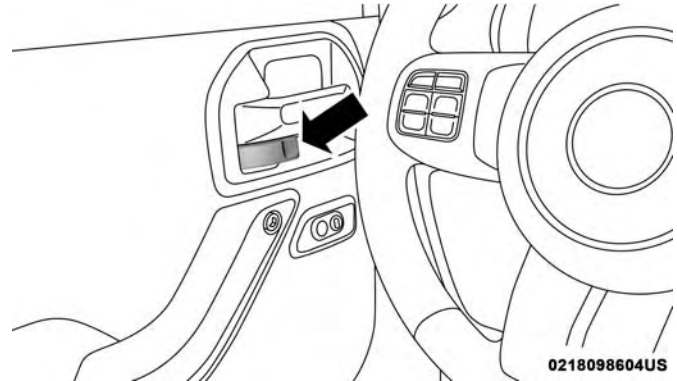

0218098604US

Verrouillage manuel des portières (portière à encadrement complet)

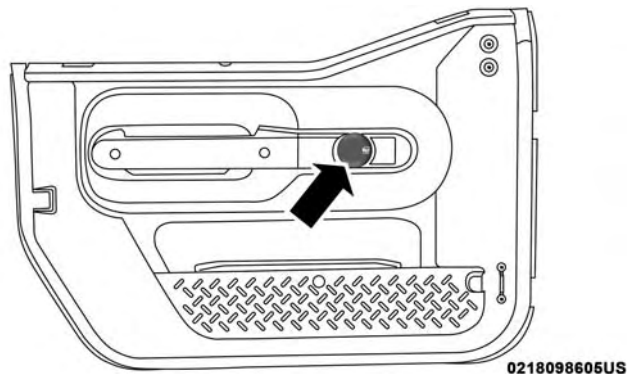

#### Verrouillage manuel des portières (demi-portière)

**NOTA :** La clé de contact utilisée pour démarrer le véhicule sert à verrouiller ou à déverrouiller les portières, la portière pivotante, la boîte à gants et le bac de rangement de la console.

#### MISE EN GARDE!

- Pour assurer votre sécurité et votre protection en cas de collision, verrouillez toutes les portières lorsque vous conduisez et lorsque vous stationnez votre véhicule.

#### MISE EN GARDE! (Suite)

- Retirez toujours la clé du commutateur d'allumage et verrouillez toutes les portières lorsque vous quittez le véhicule. L'utilisation non supervisée de l'équipement d'un véhicule peut engendrer des blessures graves ou la mort.
- Ne laissez jamais d'enfants seuls dans le véhicule ou dans un endroit où ils auraient accès à un véhicule non verrouillé.
- Pour un certain nombre de raisons, il est dangereux de laisser des enfants sans surveillance dans un véhicule. Les enfants ou d'autres personnes peuvent subir des blessures graves, voire mortelles. Les enfants doivent être avertis de ne pas toucher le frein de stationnement, la pédale de frein ou le levier de vitesses.
- Ne laissez pas la télécommande dans le véhicule, ou à proximité de celui-ci, ou dans un endroit accessible aux enfants. Un enfant pourrait actionner les glaces à commande électrique, d'autres commandes ou déplacer le véhicule.

(Suite)

## Verrouillage à commande électrique – selon l'équipement

Chaque panneau de portière avant est pourvu d'un commutateur de verrouillage électrique des portières. Appuyez sur le commutateur vers l'avant pour verrouiller les portières, et vers l'arrière pour les déverrouiller.

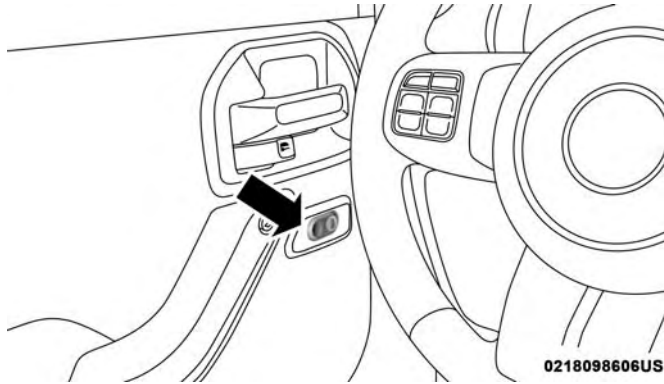

Commutateur de verrouillage électrique des portières

### MISE EN GARDE!

- Pour assurer votre sécurité et votre protection en cas de collision, verrouillez toutes les portières lorsque vous conduisez et lorsque vous stationnez votre véhicule.
- Retirez toujours la clé du commutateur d'allumage et verrouillez toutes les portières lorsque vous quittez le véhicule. L'utilisation non supervisée de l'équipement d'un véhicule peut engendrer des blessures graves ou la mort.
- Ne laissez jamais d'enfants seuls dans le véhicule ou dans un endroit où ils auraient accès à un véhicule non verrouillé.
- Pour un certain nombre de raisons, il est dangereux de laisser des enfants sans surveillance dans un véhicule. Les enfants ou d'autres personnes peuvent subir des blessures graves, voire mortelles. Les enfants doivent être avertis de ne pas toucher le frein de stationnement, la pédale de frein ou le levier de vitesses.

**MISE EN GARDE! (Suite)**

- Ne laissez pas la télécommande dans le véhicule, ou à proximité de celui-ci, ou dans un endroit accessible aux enfants. Un enfant pourrait actionner les glaces à commande électrique, d'autres commandes ou déplacer le véhicule.

**Système de verrouillage sécurité-enfants – portières arrière**

Pour mieux protéger les jeunes enfants assis à l'arrière, les portières arrière sont munies d'un système de verrouillage sécurité-enfants.

**Pour activer ou désactiver le système de verrouillage des portières sécurité-enfants**

1. Ouvrez la portière arrière.
2. Insérez la pointe de la clé de contact dans le verrou et placez le verrou en position de verrouillage ou de déverrouillage.
3. Répétez les étapes 1 et 2 pour la portière arrière opposée.

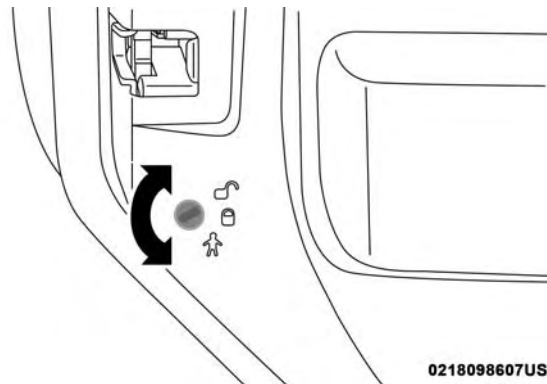

Fonction de verrouillage sécurité-enfants

**MISE EN GARDE!**

Évitez que des passagers se retrouvent coincés dans le véhicule en cas de collision. N'oubliez pas que les portières arrière ne peuvent être ouvertes que de l'extérieur lorsque le système de verrouillage sécurité-enfants est enclenché (verrouillé).

**NOTA :** En cas d'urgence, pour sortir du véhicule lorsque le système est enclenché, déplacez le levier à bascule vers l'arrière (position de déverrouillage), abaissez la glace, puis ouvrez la portière avec la poignée de portière extérieure.

## Dépose de la glace de la demi-portière supérieure – Selon l'équipement

Saisissez la glace de la demi-portière et tirez-la vers le haut.

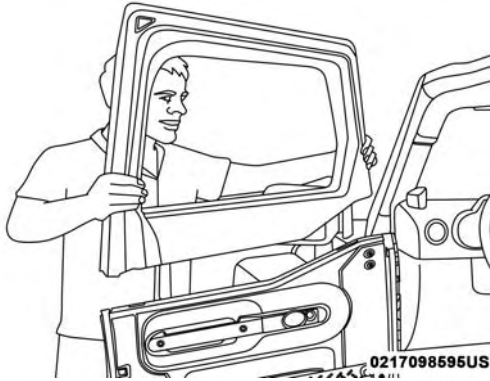

Glace de la demi-portière supérieure

## Installation de la glace de la demi-portière supérieure – selon l'équipement

1. Saisissez la glace de la demi-portière et alignez les goupilles sur les encoches de la portière inférieure.
2. Poussez vers le bas pour vous assurer que la glace de la demi-portière est complètement fixée.

## Dépose de portière avant

### MISE EN GARDE!

Ne conduisez pas votre véhicule sur la route avec les portières déposées car vous ne pourriez plus bénéficier de la protection qu'elles offrent. Cette procédure doit uniquement être utilisée en mode hors route.

3

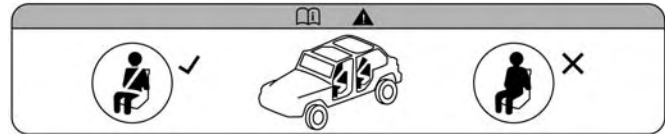

0358001792

Étiquette d'avertissement de dépose de portière  
 NOTA : L'axe de charnière peut se briser s'il est trop serré pendant la réinstallation de la portière (couple de serrage maximal : 7,5 lb-pi / 10 N·m).

## 36 PRÉSENTATION DE VOTRE VÉHICULE

1. Abaissez la glace pour prévenir les dommages.
2. Retirez les vis des charnières extérieures supérieure et inférieure (à l'aide d'un tournevis à tête Torx n° T50).

**NOTA :** Les vis et les écrous des charnières peuvent être rangés dans le plateau de l'espace de chargement arrière situé sous le plancher de chargement arrière.

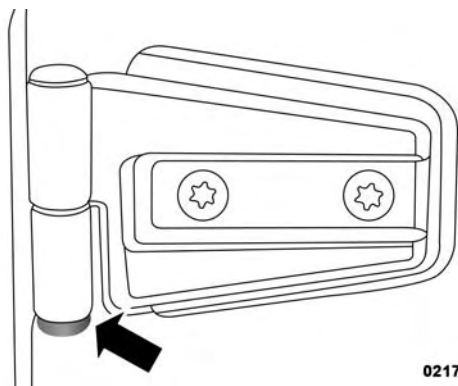

0217098597US

**Vis de charnière**

3. Pour débrancher le connecteur du faisceau électrique sous le tableau de bord, appuyez sur la languette qui se trouve à la partie inférieure du connecteur, puis tirez vers le bas.

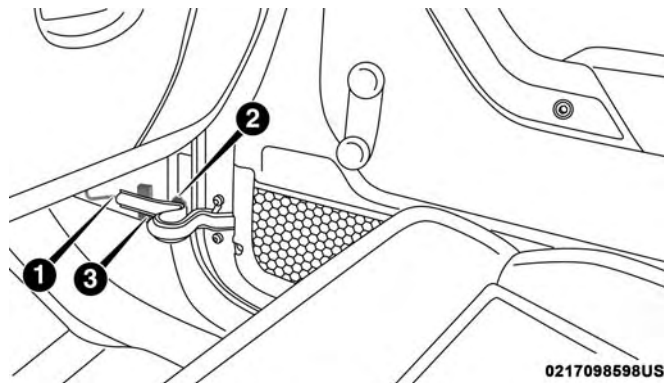

0217098598US

**Emplacement de courroie/faisceau de portière**

- 1 - Faisceau de câblage (suivre le faisceau jusqu'au connecteur sous le tableau de bord)
  - 2 - Crochet de carrosserie
  - 3 - Courroie de portière et faisceau
- 
4. Décrochez la courroie de la portière du crochet de carrosserie. Prenez garde de ne pas laisser la portière pivoter complètement; le rétroviseur risque d'abîmer la peinture.

5. Portière ouverte, soulevez-la pour dégager les gonds de leur charnière et déposez la portière.

**NOTA :** Les portières sont lourdes; soyez donc prudent lorsque vous les retirez.

Pour remettre la ou les portière(s), suivez les étapes ci-dessus dans l'ordre inverse.

### Dépose de la portière arrière (modèles à 4 portières)

#### MISE EN GARDE!

Ne conduisez pas votre véhicule sur la route avec les portières déposées car vous ne pourriez plus bénéficier de la protection qu'elles offrent. Cette procédure doit uniquement être utilisée en mode hors route.

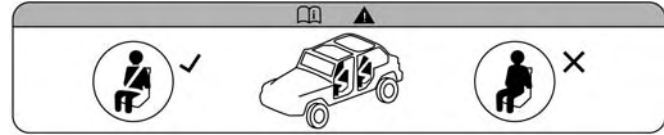

3

0358001792

#### Étiquette d'avertissement de dépose de portière

**NOTA :** L'axe de charnière peut se briser s'il est trop serré pendant la réinstallation de la portière (couple de serrage maximal : 7,5 lb-pi / 10 N-m).

1. Abaissez la glace pour prévenir les dommages.
2. Retirez les vis des charnières extérieures supérieure et inférieure (à l'aide d'un tournevis à tête Torx n° T50).

**NOTA :** Les vis et les écrous des charnières peuvent être rangés dans le plateau de l'espace de chargement arrière situé sous le plancher de chargement arrière.

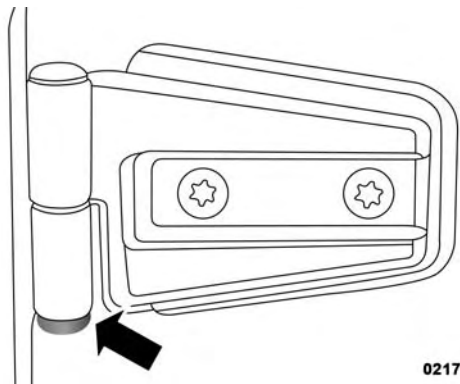

0217098597US

Vis de charnière

3. Glissez le siège avant complètement vers l'avant.

4. Retirez le volet d'accès de garnissage à la base du pied milieu.

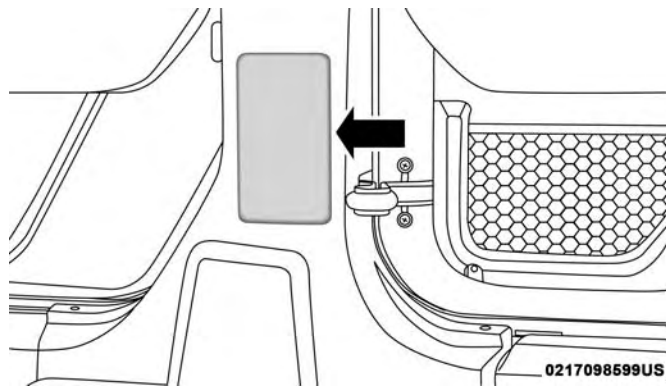

Volet d'accès de garnissage

5. Débranchez le connecteur du faisceau électrique.

**NOTA :** Appuyez sur la languette qui se trouve à la partie inférieure du connecteur. Cela déverrouillera la languette du connecteur et permettra de débrancher le faisceau.

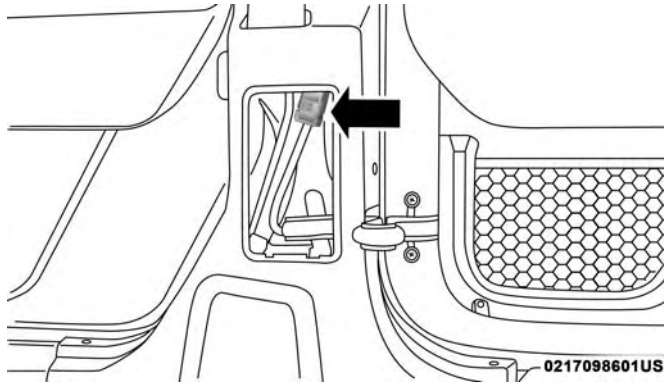

**Connecteur verrouillé**

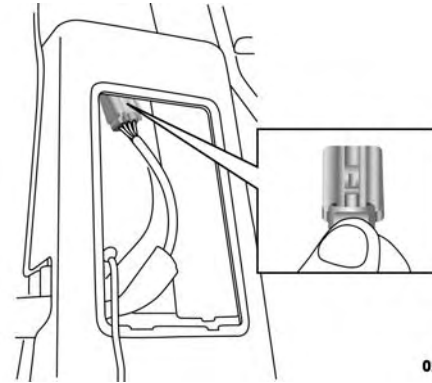

**Connecteur débranché**

6. Décrochez la courroie de la portière du crochet de carrosserie.
7. Portière ouverte, soulevez-la pour dégager les gonds de leur charnière et déposez la portière.

**NOTA :** Les portières sont lourdes; soyez donc prudent lorsque vous les retirez.

Pour remettre la ou les portière(s), suivez les étapes ci-dessus dans l'ordre inverse.

## SIÈGES

Les sièges constituent un élément des dispositifs de retenue des occupants du véhicule.

### MISE EN GARDE!

- Lorsque le véhicule est en mouvement, il est dangereux d'être dans l'espace de chargement intérieur ou extérieur du véhicule. En cas de collision, les personnes se trouvant dans cet espace risquent davantage de subir des blessures graves ou la mort.
- Lorsque le véhicule est en mouvement, ne laissez personne prendre place dans des espaces qui ne sont pas équipés de sièges et de ceintures de sécurité. En cas de collision, les personnes se trouvant dans cet espace risquent davantage de subir des blessures graves ou la mort.
- Assurez-vous que tous les passagers du véhicule prennent place dans un siège et bouclent correctement leur ceinture de sécurité.

### Sièges avant à réglage manuel

#### Réglage des sièges avant

Le siège peut être réglé vers l'avant ou vers l'arrière au moyen d'une barre située à l'avant du coussin de siège,

près du plancher. Lorsque vous êtes assis dans le siège, soulevez la barre située sous le coussin de siège et déplacez le siège vers l'avant ou vers l'arrière. Relâchez la barre lorsque la position voulue est atteinte. En vous servant de la pression exercée par votre corps, déplacez le siège vers l'avant ou vers l'arrière pour bien enclencher les cliquets du mécanisme de réglage.

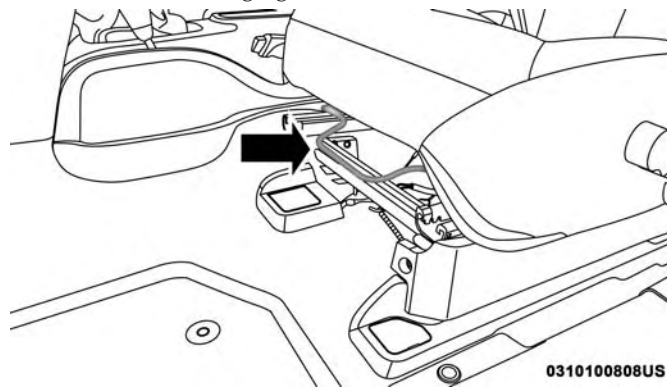

0310100808US

Emplacement de la barre de réglage

**MISE EN GARDE!**

- Le réglage du siège lorsque vous conduisez peut être dangereux. Le déplacement du siège lorsque vous conduisez peut entraîner la perte de maîtrise du véhicule qui risquerait de provoquer une collision, des blessures graves ou la mort.
- Le réglage des sièges doit être effectué avant de boucler les ceintures de sécurité et lorsque le véhicule est stationné. Une ceinture de sécurité qui n'est pas correctement ajustée peut entraîner des blessures graves ou la mort.

**Réglage manuel de la hauteur du siège – selon l'équipement**

La hauteur du siège du conducteur est réglable à l'aide de la poignée à cliquet située sur son côté extérieur. Tirez la poignée vers le haut pour lever le siège, appuyez dessus pour le baisser.

3

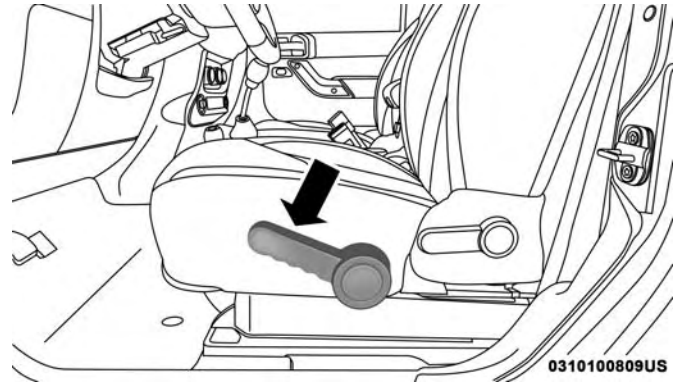
**Réglage de la hauteur du siège**

### Inclinaison des dossiers de siège avant

Penchez-vous vers l'avant avant de soulever la poignée, puis vers l'arrière jusqu'à la position souhaitée, et relâchez la poignée. Soulevez la poignée pour redresser le dossier.

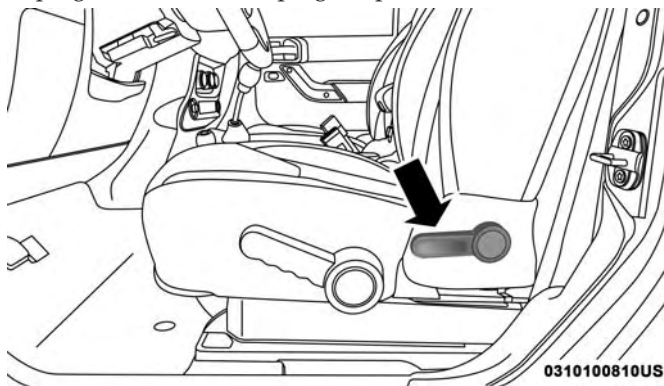

Levier d'inclinaison

### MISE EN GARDE!

Ne conduisez pas avec un dossier incliné vers l'arrière de telle façon que le baudrier ne se trouve plus appuyé contre votre poitrine. En cas de collision, vous risquez

(Suite)

### MISE EN GARDE! (Suite)

de glisser sous la ceinture de sécurité, entraînant des blessures graves ou la mort.

### Siège d'accès facile à l'entrée du passager avant – Modèles à 2 portières

Tirez la manette d'inclinaison vers le haut (vers l'arrière du véhicule), puis faites glisser le siège entier vers l'avant.

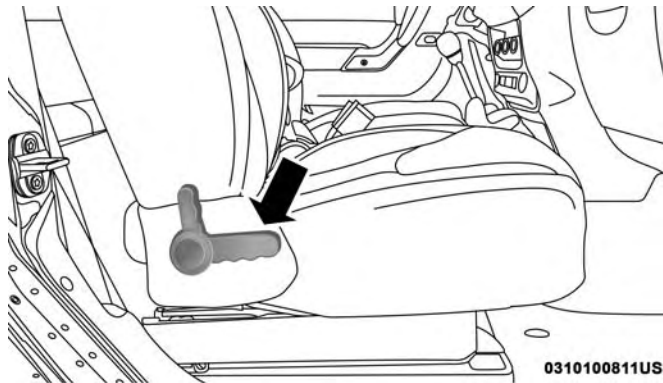

Levier d'accès facile au siège

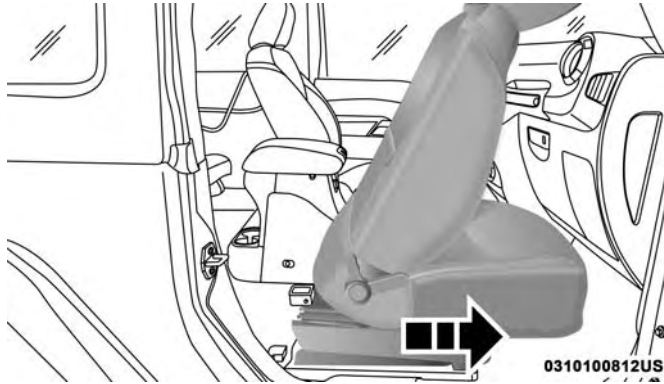

### Siège d'accès facile

Pour remettre le siège à la position assise, faites pivoter le dossier en position verticale jusqu'à ce qu'il s'enclenche, puis poussez le siège vers l'arrière jusqu'à ce que la glissière se bloque.

### NOTA :

- La glissière est également pourvue d'une mémoire qui replace le siège tout juste après le point de mi-course, sans égard à sa position d'origine.
- Les manettes d'inclinaison et du système de recul automatique du siège à l'entrée ne devraient pas être utilisées durant le retour du siège à sa position assise.

## Sièges Tip 'n Slide – Modèles à 2 portières

Cette fonction permet le pivotement des sièges avant vers le tableau de bord pour faciliter l'accès aux sièges arrière.

### Siège du conducteur

Tirez sur le levier d'inclinaison vers le haut jusqu'à ce que le dossier soit complètement en position verticale.

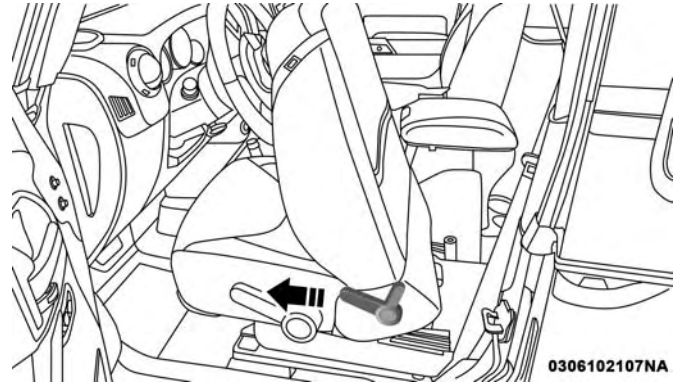

### Levier d'inclinaison

Faites pivoter l'ensemble du siège vers le tableau de bord.

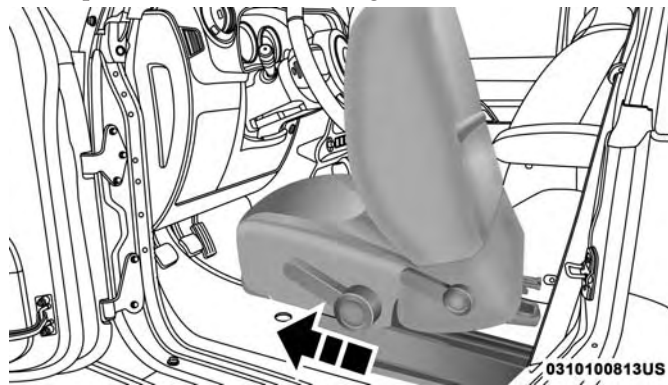

Tip 'n Slide

#### *Siège passager*

En plus de la fonction d'accès facile, le siège passager avant est muni de la fonction Tip 'n Slide. Cette fonction facilite l'accès aux places arrière.

Tirez le levier d'inclinaison vers le haut et faites coulisser l'ensemble du siège vers l'avant (accès facile).

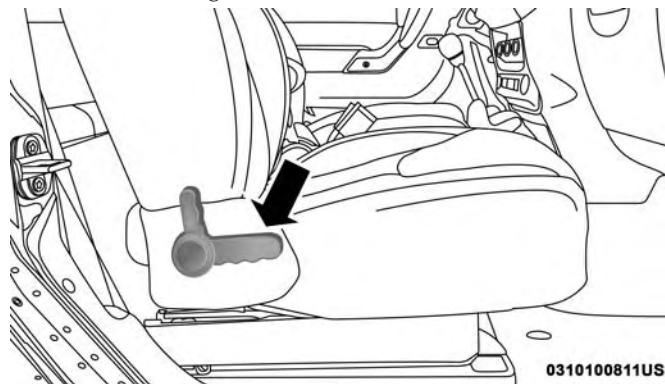

Levier d'accès facile au siège

Le siège étant à l'avant, tirez l'ensemble du siège vers le tableau de bord.

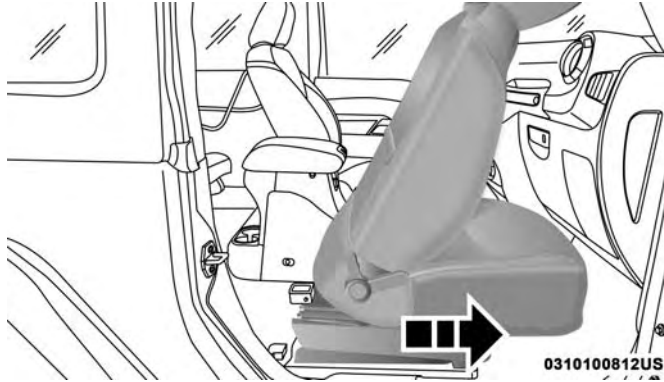

Tip 'n Slide

### Sièges arrière manuels

Dépose du siège arrière – modèles à 2 portières

NOTA :

- Avant de rabattre le siège arrière, il est parfois nécessaire de repositionner les sièges avant.

- Assurez-vous que les dossiers des sièges avant sont complètement redressés et que les sièges sont avancés, et ce, pour vous permettre de rabattre facilement le siège arrière.

1. Levez le levier de déverrouillage du dossier et rabattez le dossier vers l'avant.

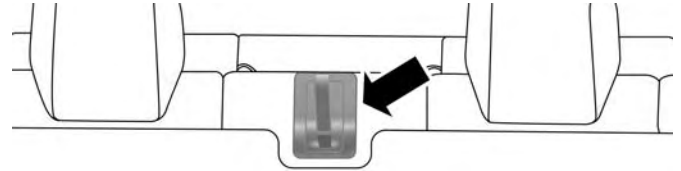

Débloccage du siège arrière

0310100815US

2. Faites basculer lentement l'ensemble du siège vers l'avant.

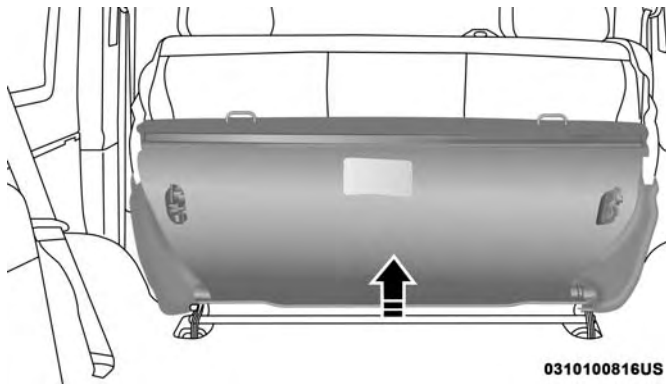

Siège arrière à dossiers rabattables

0310100816US

### MISE EN GARDE!

Ne conduisez pas le véhicule lorsque le siège est vers l'avant en position rabattue. Le siège doit être verrouillé à toutes les fixations de plancher lorsque le véhicule est en mouvement.

3. Appuyez vers le bas sur le levier de dégagement de chaque côté, puis dégagez le siège hors de son support inférieur.

4. Retirez le siège du véhicule.

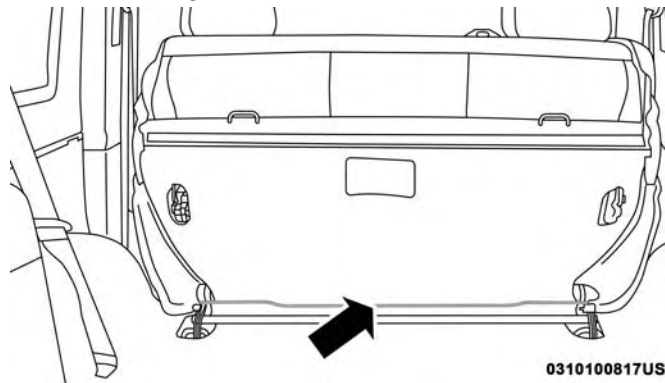

0310100817US

Emplacement du levier de déblocage

### MISE EN GARDE!

- Lorsque le véhicule est en mouvement, il est extrêmement dangereux d'être dans l'espace de chargement intérieur ou extérieur du véhicule. En cas de collision, les personnes se trouvant dans cet espace risquent davantage de subir des blessures graves ou la mort.
- Lorsque le véhicule est en mouvement, ne laissez personne prendre place dans des espaces qui ne sont pas équipés de sièges et de ceintures de sécurité.

(Suite)

**MISE EN GARDE! (Suite)**

- Assurez-vous que tous les passagers du véhicule prennent place dans un siège et bouclent correctement leur ceinture de sécurité.
- Si les sièges ne sont pas correctement verrouillés dans leurs fixations de plancher, les occupants pourraient subir des blessures en cas de collision. Veillez toujours à ce que les sièges soient solidement verrouillés.

**Remplacement du siège arrière – Modèles à 2 portières**

Procédez à l'inverse pour la dépose du siège.

**MISE EN GARDE!**

- Pour éviter des blessures, aucun passager ne devrait voyager dans l'espace de chargement arrière lorsque la banquette est rabattue ou retirée du véhicule.
- Cet espace est en effet réservé uniquement au transport des charges et n'est pas destiné aux passagers, qui doivent s'asseoir sur les sièges et boucler leur ceinture de sécurité.

**Siège arrière à dossiers rabattables divisé 60-40 – modèles à 4 portières**

Pour fournir un espace de rangement et de chargement supplémentaire, chaque siège arrière peut être rabattu à plat.

**NOTA :**

- Avant de rabattre le siège arrière, vous devrez peut-être remettre en place le siège avant en position médiane sur ses glissières.
- Assurez-vous que les dossiers des sièges avant sont complètement redressés et que les sièges sont avancés, et ce, pour vous permettre de rabattre facilement le siège arrière.

**MISE EN GARDE!**

- Lorsque le véhicule est en mouvement, il est extrêmement dangereux d'être dans l'espace de chargement intérieur ou extérieur du véhicule. En cas de collision, les personnes se trouvant dans cet espace risquent davantage de subir des blessures graves ou la mort.
- Lorsque le véhicule est en mouvement, ne laissez personne prendre place dans des espaces qui ne sont pas équipés de sièges et de ceintures de sécurité.
- Assurez-vous que tous les passagers du véhicule prennent place dans un siège et bouclent correctement leur ceinture de sécurité.

*Pour rabattre le siège arrière*

Repérez le levier de déblocage de dossier de siège (partie supérieure du côté extérieur du siège) et relevez-le vers l'avant jusqu'à ce que le dossier se dégage.

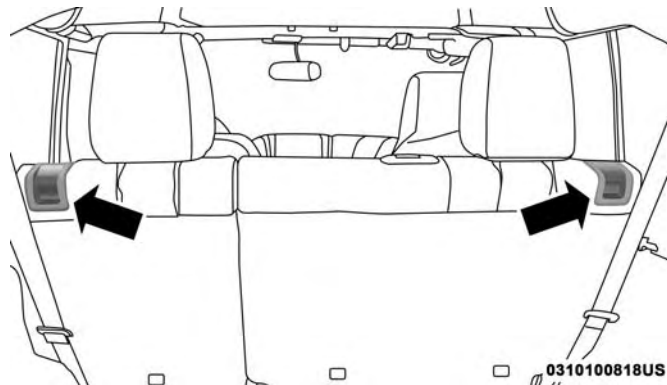

Leviers de déblocage

Rabattez lentement le dossier de siège.

**NOTA :** Vous pourriez observer une déformation dans les coussins de siège due aux boucles de ceinture de sécurité, si les sièges sont laissés pliés pendant une période prolongée. Ceci est normal. Une simple ouverture des sièges permettra, avec le temps, aux coussins de siège de revenir à leur forme normale.

*Relèvement du siège arrière*

Relevez le dossier jusqu'à ce qu'il s'enclenche. Si une interférence provenant de l'espace de chargement empêche

le dossier de se bloquer complètement, vous aurez des difficultés à remettre le siège à sa position appropriée.

**NOTA :** Il sera impossible d'allonger le baudrier central suffisamment pour l'utiliser si le dossier de siège arrière n'est pas enclenché à fond. Si vous n'arrivez pas à allonger le baudrier central, assurez-vous que le dossier de siège est bien enclenché.

### MISE EN GARDE!

**Assurez-vous que le dossier du siège est bien bloqué en position. Si ce n'est pas le cas, le dossier ne sera pas suffisamment stable pour des sièges d'enfant ou des passagers. Un siège incorrectement bloqué peut causer des blessures graves.**

### Sièges chauffants – selon l'équipement

Sur certains modèles, les sièges du conducteur et du passager avant peuvent être équipés de dispositifs de chauffage dans les coussins et les dossiers de siège.

Deux commutateurs de siège chauffant permettent au conducteur et au passager d'activer indépendamment le chauffage des sièges. Les commandes de chaque siège se trouvent dans un bloc de commandes près de la partie inférieure centrale du tableau de bord.

Vous pouvez choisir parmi les réglages de chauffage HI (ÉLEVÉ), LO (BAS) ou OFF (HORS FONCTION). Des témoins de couleur ambre dans chaque commutateur indiquent le niveau de chauffage utilisé. Deux témoins allumés indiquent un niveau HI (ÉLEVÉ), un seul témoin allumé indique un niveau LO (BAS) et un témoin éteint indique que le chauffage est OFF (HORS FONCTION).



Appuyez une fois sur le commutateur pour sélectionner le chauffage de niveau HI (ÉLEVÉ). Appuyez une deuxième fois sur le commutateur pour sélectionner le chauffage de niveau LO (BAS). Appuyez une troisième fois sur le commutateur pour mettre les éléments de chauffage HORS FONCTION.

Lorsque le réglage de niveau ÉLEVÉ est sélectionné, le dispositif de chauffage fournit un niveau de chaleur élevé pendant les phases initiales de fonctionnement. Par la suite, la production de chaleur revient au niveau HI (ÉLEVÉ) normal. Si vous sélectionnez le réglage de niveau HI (ÉLEVÉ), le système revient automatiquement au niveau LO (BAS) après environ 30 minutes d'utilisation continue. À ce moment, le nombre de voyants DEL allumés passe de deux à un pour indiquer ce changement. Le chauffage de niveau LO (BAS) s'éteint automatiquement après environ 30 minutes.

**NOTA :** La chaleur devrait se faire sentir dans les deux à cinq minutes suivant votre sélection.

### MISE EN GARDE!

- Les personnes qui ne perçoivent pas la douleur cutanée en raison de l'âge, de maladie chronique, de diabète, de traumatisme à la moelle épinière, de consommation de médicament ou d'alcool, d'épuisement ou d'une autre affection physique doivent être particulièrement prudentes lorsqu'elles activent le chauffage du siège. Les éléments chauffants peuvent causer des brûlures même à basse température, particulièrement pendant les utilisations prolongées.
- Ne placez sur le siège ou le dossier aucun objet pouvant couper la chaleur (p. ex., couverture, coussin). Vous risquez de faire surchauffer les éléments du siège. S'asseoir dans un siège surchauffé peut causer de graves brûlures à cause de la température élevée de la surface du siège.

### APPUIE-TÊTE

Les appuie-tête sont conçus pour réduire le risque de blessures en limitant le mouvement de la tête dans le cas d'une collision arrière. Les appuie-tête doivent être réglés

de sorte que le sommet de l'appuie-tête est situé au-dessus du sommet de votre oreille.

### MISE EN GARDE!

- Tous les occupants, y compris le conducteur, ne devraient pas conduire le véhicule, ni s'asseoir dans un des sièges du véhicule jusqu'à ce que les appuie-tête soient placés dans leur position appropriée pour minimiser les risques de blessures en cas de collision.
- Les appuie-têtes ne doivent jamais être réglés lorsque le véhicule est en mouvement. La conduite d'un véhicule avec les appuie-têtes retirés ou incorrectement réglés risque d'entraîner des blessures graves ou la mort en cas de collision.

### Appuie-tête avant

Tirez l'appuie-tête vers le haut pour le relever. Pour l'abaisser, appuyez sur le bouton de réglage, situé à la base de l'appuie-tête, puis poussez l'appuie-tête vers le bas.

Pour déposer l'appuie-tête, soulevez-le aussi haut que possible, puis appuyez sur le bouton de réglage et le bouton de déverrouillage à la base de chaque tige tout en

tirant l'appuie-tête vers le haut. Pour réinstaller l'appuie-tête, placez les tiges de l'appuie-tête dans les trous et appuyez sur l'appuie-tête. Réglez l'appuie-tête à la hauteur voulue.

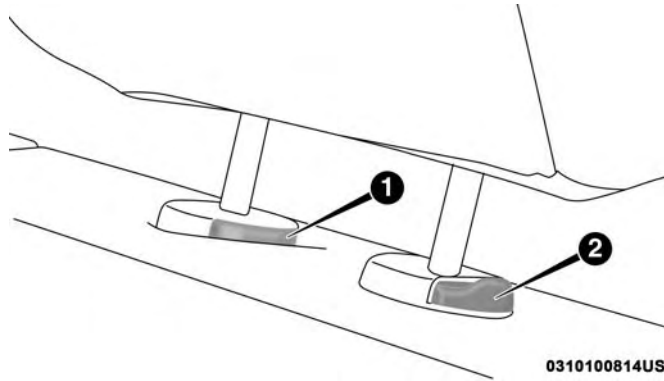

1 – Bouton de déverrouillage

2 – Bouton de réglage

### MISE EN GARDE!

- Un appuie-tête non fixé projeté en avant lors d'une collision ou d'un arrêt brusque peut causer des

(Suite)

### MISE EN GARDE! (Suite)

blessures graves ou mortelles aux occupants du véhicule. Rangez toujours les appuie-tête déposés de façon sécuritaire dans un endroit situé hors de l'habitacle.

- Tous les appuie-tête DOIVENT être réinstallés dans le véhicule afin de protéger adéquatement les occupants. Suivez les directives de réinstallation ci-dessus avant de prendre la route.

NOTA : Ne repositionnez pas l'appuie-tête 180 degrés sur la mauvaise position dans une tentative pour accroître le jeu à l'arrière de la tête.

### Appuie-tête arrière – modèle 2 portières

Les appuie-tête des sièges arrière ne sont pas réglables. Vous pouvez les retirer pour faciliter le retrait du siège arrière. Pour retirer l'appuie-tête, appuyez sur le bouton situé sur chacun des deux guides d'appuie-tête et tirez l'appuie-tête vers le haut. Réinstallez l'appuie-tête avant de conduire le véhicule avec des passagers sur le siège arrière. Pour remplacer l'appuie-tête, insérez les tiges de l'appuie-tête dans les guides et poussez l'appuie-tête vers le bas jusqu'à ce qu'il soit verrouillé. Consultez le paragraphe « Dispositifs de retenue des occupants » dans la section

« Sécurité » pour obtenir des renseignements sur l'acheminement des courroies d'attache de siège d'enfant.

### MISE EN GARDE!

- Ne conduisez pas le véhicule sans appuie-tête de sièges arrière pendant que des passagers occupent les sièges arrière. En cas de collision, les personnes se trouvant dans cette zone, qui n'ont pas d'appuie-tête, sont plus susceptibles de subir des blessures graves ou mortelles.
- Un appuie-tête non fixé projeté en avant lors d'une collision ou d'un arrêt brusque peut causer des blessures graves ou mortelles aux occupants du véhicule. Rangez toujours les appuie-tête déposés de façon sécuritaire dans un endroit situé hors de l'habitacle.
- Tous les appuie-tête DOIVENT être réinstallés dans le véhicule afin de protéger adéquatement les occupants. Suivez les directives de réinstallation ci-dessus avant de prendre la route.

**NOTA :** Ne repositionnez pas l'appuie-tête 180 degrés sur la mauvaise position dans une tentative pour accroître le jeu à l'arrière de la tête.

### Appuie-tête arrière – modèle 4 portières

La banquette arrière est équipée d'appuie-tête non réglables. Consultez le paragraphe « Dispositifs de retenue des occupants » dans la section « Sécurité » pour obtenir des renseignements sur l'acheminement des courroies d'attache de siège d'enfant.

### VOLANT

#### Colonne de direction inclinable

Cette fonction permet d'incliner la colonne de direction vers le haut ou le bas. Le levier d'inclinaison est situé sur la colonne de direction, sous le levier des clignotants.

#### Pour régler la colonne de direction inclinable

1. Appuyez sur le levier vers le bas pour déverrouiller la colonne de direction.
2. En tenant fermement le volant d'une main, déplacez la colonne de direction vers le haut ou vers le bas, à votre choix.

3. Tirez le levier vers le haut pour verrouiller la colonne fermement en place.

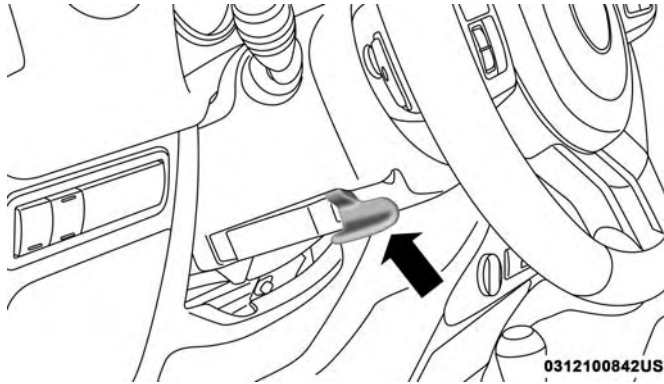

Levier d'inclinaison de la colonne de direction

### MISE EN GARDE!

Ne réglez pas la position de la colonne de direction en conduisant. Le conducteur pourrait perdre la maîtrise du véhicule s'il tentait de régler la colonne de direction pendant la conduite ou s'il conduisait en laissant le réglage d'inclinaison déverrouillé. Vous risquez des blessures graves ou la mort si vous ne tenez pas compte de cette mise en garde.

## RÉTROVISEURS

### Rétroviseur intérieur jour et nuit – selon l'équipement

La tête du rétroviseur peut être réglée vers le haut, vers le bas, vers la gauche et vers la droite pour divers conducteurs. Le rétroviseur doit être réglé de sorte que le centre de la lunette arrière soit au centre de son champ de vision.

Pour réduire les éblouissements provenant des véhicules qui vous suivent, déplacez le petit levier sous le rétroviseur

à la position de nuit (vers l'arrière du véhicule). Vous devez régler le rétroviseur lorsqu'il est à la position de jour (vers le pare-brise).

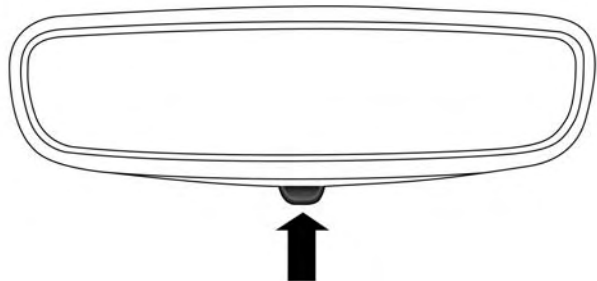

0310104483NA

Réglage du rétroviseur

### Rétroviseur à atténuation automatique – selon l'équipement

Ce rétroviseur se règle automatiquement pour réduire l'éblouissement causé par les phares des véhicules qui roulent derrière vous. Enfoncez la commande située dans l'embase du rétroviseur pour activer ou désactiver la commande. Un témoin situé à gauche de la commande

s'allume pour indiquer à quel moment la fonction anti-éblouissement est activée. Le capteur à la droite de la commande ne s'allume pas.

**NOTA :** Cette caractéristique est désactivée lorsque le véhicule se déplace en marche arrière.

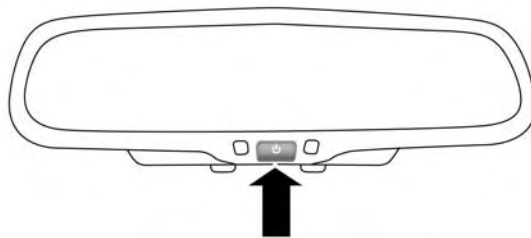

0310100804US

Rétroviseur à atténuation automatique

**AVERTISSEMENT!**

Ne vaporisez aucune solution de nettoyage directement sur le rétroviseur pour éviter de l'endommager. Appliquez plutôt la solution sur un chiffon propre et essuyez le rétroviseur.

**Rétroviseurs extérieurs**

Réglez les rétroviseurs extérieurs de façon à les centrer sur la voie de circulation adjacente, avec un léger chevauchement sur la vue obtenue avec le rétroviseur intérieur.



0310100806US

Rétroviseur extérieur

**MISE EN GARDE!**

Les véhicules et les autres objets que vous voyez dans le rétroviseur convexe droit du côté passager paraissent plus petits et plus éloignés qu'ils ne le sont réellement. Évitez de vous fier uniquement au rétroviseur droit car vous risquez d'entrer en collision avec un autre véhicule ou objet. Servez-vous du rétroviseur intérieur pour déterminer la taille et la distance d'un véhicule que vous apercevez dans le rétroviseur du côté passager.

**Rétroviseurs à commande électrique – selon l'équipement**

Le commutateur de rétroviseur à commande électrique se trouve au centre du tableau de bord, sous les commandes de chauffage-climatisation. Un bouton rotatif sélectionne le rétroviseur gauche, le rétroviseur droit ou la position d'arrêt.

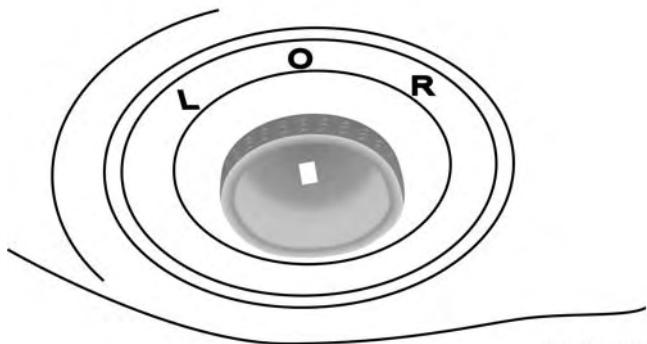

0310100807US

### Rétroviseurs à commande électrique

Après avoir sélectionné un rétroviseur, déplacez le bouton dans la direction correspondante à la position désirée. Utilisez la position centrale de verrouillage de la commande pour éviter de déplacer accidentellement les rétroviseurs.

### Rétroviseurs extérieurs chauffants – selon l'équipement



Les rétroviseurs extérieurs sont chauffants, afin de faire fondre le givre ou la glace. Cette fonction est activée lorsque vous mettez en fonction le dégivreur de

lunette (selon l'équipement). Consultez le paragraphe « Commandes de chauffage-climatisation » pour obtenir de plus amples renseignements.

### Miroirs de courtoisie

Des miroirs de courtoisie sont situés sur les pare-soleil. Pour vous servir des miroirs, faites pivoter le pare-soleil vers le bas et soulevez le couvre-miroir.

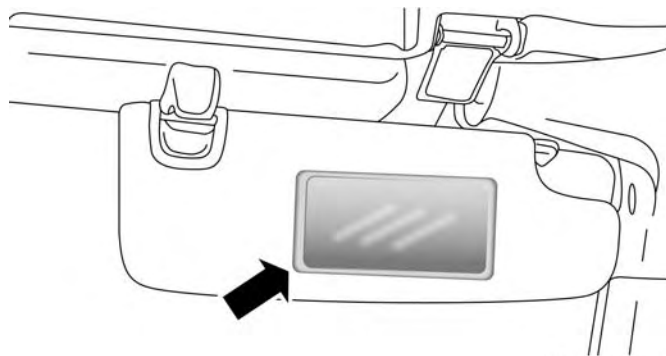

0310100802US

Miroir de courtoisie

## ÉCLAIRAGE EXTÉRIEUR

### Phares et feux de position

Tournez l'extrémité du levier multifonction jusqu'au premier cran pour allumer les feux de stationnement. Tournez-la jusqu'au second cran pour allumer les phares.

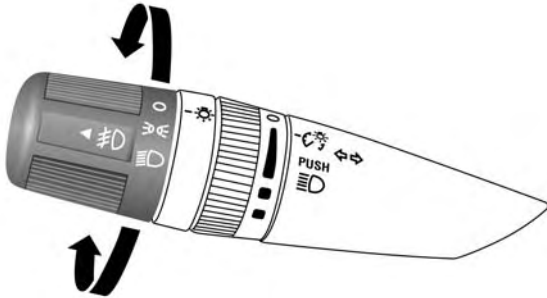

0312100835US

#### Commutateur des phares

### Feux de jour – Selon l'équipement

Les phares s'allument faiblement à toute position autre que P (STATIONNEMENT) (transmission automatique) ou quand le véhicule commence à se déplacer (transmission manuelle).

**NOTA :** Les feux de jour sur le même côté du véhicule que le clignotant actif s'éteint automatiquement quand un clignotant est activé et se rallume quand le clignotant est désactivé.

### Inverseur route-croisement

Poussez le levier multifonction vers le tableau de bord pour allumer les feux de route. Tirez le levier multifonction vers vous pour revenir aux feux de croisement.

### Appel de phares

Vous pouvez faire un appel de phares à un véhicule venant vers vous en tirant légèrement le levier multifonction vers vous. Les feux de route s'allument et restent allumés tant que vous ne relâchez pas le levier.

### Phares automatiques – selon l'équipement

Ce système allume ou éteint automatiquement les phares selon la lumière ambiante. Pour activer le système, tournez l'extrémité du levier multifonction jusqu'au troisième cran, à la position AUTO. La fonction de temporisation des phares est également activée lorsque le système est en

fonction. Cette fonction permet de garder les phares allumés jusqu'à 90 secondes après que le commutateur d'allumage est tourné à la position LOCK (ANTIVOL-VERROUILLÉ). Pour désactiver le système, tournez l'extrémité du levier multifonction hors de la position AUTO.

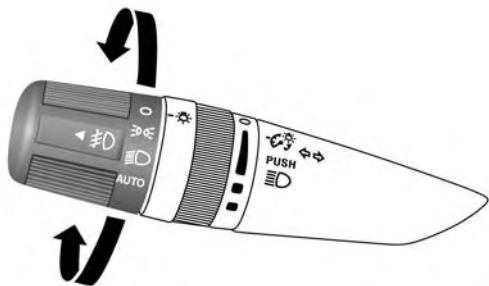

0312100836US

### Commutateur des phares

**NOTA :** En mode automatique, les phares s'allument uniquement lorsque le moteur est en marche.

### Phares antibrouillard avant

**#D** Le commutateur des phares antibrouillard avant est situé sur le levier multifonction. Pour allumer les phares antibrouillard, activez les feux de position ou les feux de croisement et tirez sur l'extrémité de la manette.

**NOTA :** Les phares antibrouillard ne s'allument que si les feux de position sont allumés ou si les phares sont en position de feux de croisement. Lorsque les feux de route sont allumés, les phares antibrouillard s'éteignent.

### Clignotants

Déplacez le levier multifonction vers le haut ou vers le bas et les flèches de chaque côté du groupe d'instruments clignotent pour indiquer que les ampoules de clignotant avant et arrière fonctionnent correctement.

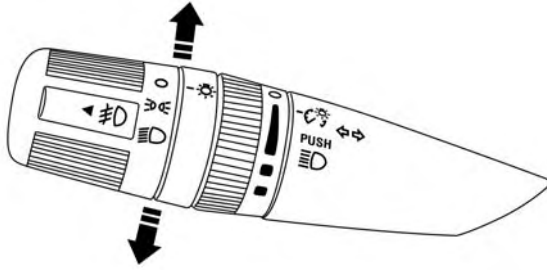

0312100837US

### Fonctionnement des clignotants

#### NOTA :

- Si l'une des flèches demeure allumée et qu'elle ne clignote pas, ou si elle clignote à un rythme rapide, vérifiez le fonctionnement des ampoules extérieures. Si l'une des flèches ne s'allume pas lorsque vous actionnez le levier, l'ampoule du témoin est possiblement défectueuse.
- Un avertisseur sonore retentit si les clignotants demeurent en fonction pendant plus de 2 km (1 mi/h).

### Système d'alarme de changement de voie – selon l'équipement

Appuyez une fois sur la manette vers le haut ou vers le bas, sans dépasser le cran de verrouillage, et le feu de direction (droite ou gauche) clignotera trois fois pour ensuite s'éteindre automatiquement.

### Avertisseur de phares allumés

Si les phares, les feux de position ou l'éclairage de l'espace de chargement demeurent allumés une fois le contact coupé, un carillon retentit à l'ouverture de la portière du conducteur.

### ÉCLAIRAGE INTÉRIEUR

#### Lampes d'accueil et de lecture

Deux lampes d'accueil et de lecture sont situées au bas du rétroviseur. Vous pouvez les allumer et les éteindre à l'aide des commutateurs situés sur la base du rétroviseur ou à l'aide du rhéostat d'intensité lumineuse du levier multifonction. Ces lampes sont également commandées automatiquement par le système d'éclairage d'accueil.

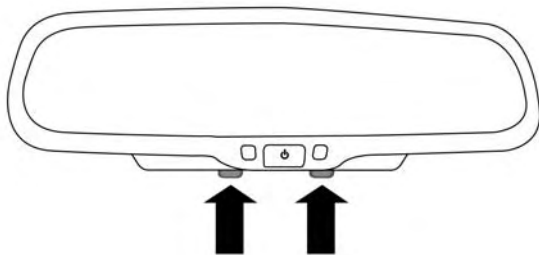

0312100839US

### Commutateurs des lampes d'accueil et de lecture

La partie arrière de la console centrale comporte également une lampe d'accueil. Vous pouvez allumer et éteindre cette lampe à l'aide du rhéostat d'intensité lumineuse du levier multifonction. Elle est également commandée automatiquement par le système d'éclairage d'accueil.

### Rhéostat d'intensité lumineuse du tableau de bord

Tournez la partie centrale du levier à la position inférieure extrême pour atténuer complètement l'éclairage du tableau de bord et empêcher l'éclairage intérieur de s'allumer lors de l'ouverture d'une portière.

Tournez la partie centrale du levier vers le haut pour augmenter la luminosité de l'éclairage du tableau de bord lorsque les feux de stationnement ou les phares sont allumés.

Tournez la partie centrale du levier vers le haut jusqu'au cran suivant pour augmenter la luminosité du compteur kilométrique et de la radio lorsque les feux de stationnement ou les phares sont allumés.

Tournez la partie centrale du levier vers le haut jusqu'au dernier cran pour allumer l'éclairage intérieur.

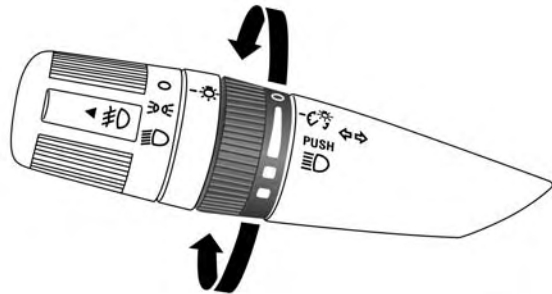

0312100838US

Rhéostat d'intensité lumineuse

## Éclairage de l'espace de chargement

L'éclairage d'accueil et le plafonnier s'allument lorsque vous ouvrez les portières avant, lorsque vous tournez le rhéostat d'intensité lumineuse du levier multifonction complètement vers le haut, ou selon l'équipement, lorsque vous appuyez sur le bouton de déverrouillage de la télécommande de télédéverrouillage.

Les lampes de lecture de l'arceau sport (disponibles sur les modèles à 4 portières) peuvent être allumées en appuyant sur les commutateurs, situés de chaque côté de la lentille. Appuyez sur la lentille une deuxième fois pour l'éteindre.

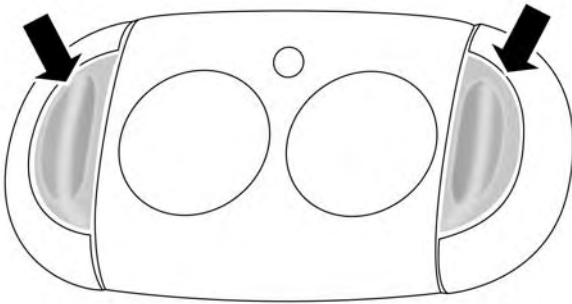

0312100840US

Lampe de lecture de l'arceau sport

Vous pouvez activer l'éclairage de l'espace de chargement arrière en appuyant sur la lentille. Appuyez sur la lentille une deuxième fois pour l'éteindre.

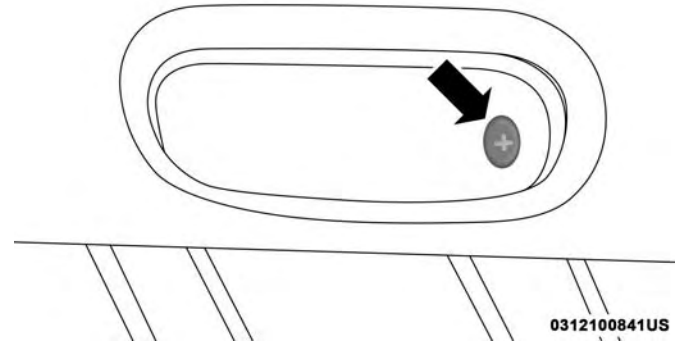

0312100841US

## Éclairage de l'espace de chargement

Lorsqu'une portière est ouverte et que l'éclairage intérieur est activé, toutes les lampes intérieures s'éteignent si vous tournez le rhéostat d'intensité lumineuse complètement vers le bas. Cette option permet de laisser les portières ouvertes pendant des périodes prolongées sans décharger la batterie du véhicule.

## ESSUIE-GLACES ET LAVE-GLACE DU PARE-BRISE

Le levier de commande d'essuie-glaces et de lave-glace se trouve du côté droit de la colonne de direction. Les essuie-glaces avant sont actionnés par un commutateur rotatif situé à l'extrémité du levier. Pour obtenir de plus amples renseignements sur l'utilisation de l'essuie-glace et du lave-glace de lunette, consultez le paragraphe « Essuie-glace et lave-glace de lunette » dans cette section.

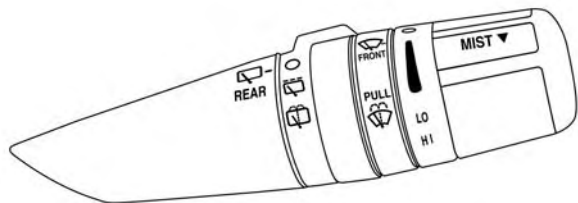

0315098646US

### Levier de commande d'essuie-glaces et de lave-glace Fonctionnement des essuie-glaces

Tournez l'extrémité du levier vers le haut jusqu'au deuxième cran au-delà des réglages intermittents pour un

fonctionnement lent des essuie-glaces. Tournez l'extrémité du levier vers le haut jusqu'au troisième cran au-delà des réglages intermittents pour un fonctionnement rapide des essuie-glaces.

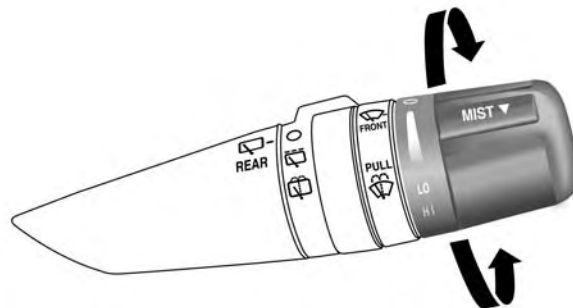

0315098643US

Commande des essuie-glaces de pare-brise

### AVERTISSEMENT!

Par temps froid, mettez le commutateur des essuie-glaces hors fonction et laissez les essuie-glaces revenir en position de fin de course avant de couper le moteur. Si vous laissez le commutateur des essuie-glaces en

(Suite)

**AVERTISSEMENT! (Suite)**

fonction et que les balais gèlent sur le pare-brise, vous pourriez endommager le moteur des essuie-glaces en redémarrant votre véhicule.

**Système de balayage intermittent des essuie-glaces**

Utilisez le balayage intermittent des essuie-glaces lorsqu'un seul balayage à intervalles variables est requis par les conditions météorologiques. Tournez l'extrémité du levier jusqu'au premier cran pour sélectionner un des cinq réglages intermittents. L'intervalle de balayage peut être réglé entre 1 et 18 secondes.

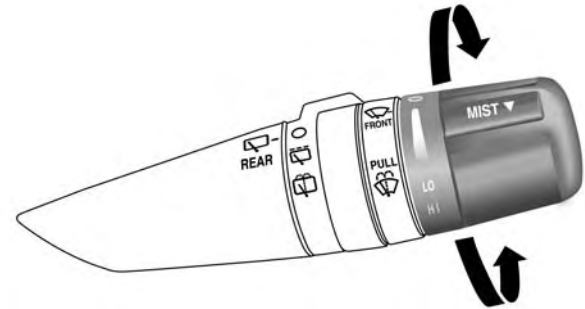

0315098643US

**Commande des essuie-glaces de pare-brise**

**NOTA :** L'intervalle entre les cycles de balayage des essuie-glaces dépend de la vitesse du véhicule. Si le véhicule se déplace à moins de 16 km/h (10 mi/h), l'intervalle est doublé.

**Liquide lave-glace**

Pour actionner le lave-glace, tirez et maintenez le levier vers l'arrière pour pulvériser la quantité de liquide voulue. Si vous tirez le levier lorsque l'essuie-glace est en mode de balayage intermittent, l'essuie-glace s'active et effectue

deux ou trois cycles de balayage dès que vous relâchez le levier, puis il reprend le cycle intermittent préalablement sélectionné.

Si vous tirez sur le levier pendant que les essuie-glaces sont à l'arrêt, ces derniers effectuent deux ou trois balayages, puis s'arrêtent.

### MISE EN GARDE!

La perte soudaine de visibilité causée par le givre sur le pare-brise pourrait provoquer une collision. Vous pourriez ne plus voir les autres véhicules ni les obstacles. Par temps de gel, réchauffez le pare-brise à l'aide du dégivreur avant et pendant l'utilisation du lave-glace pour éviter le givrage soudain du pare-brise.

### Essuyage antibruine

Abaissez le levier de commande des essuie-glaces pour actionner un balayage unique, afin d'éliminer la buée ou les projections d'un véhicule que vous venez de croiser. Les essuie-glaces continuent de fonctionner tant que vous maintenez le levier abaissé.

**NOTA :** La fonction d'essuyage antibruine n'active pas la pompe de lave-glace; par conséquent, aucun liquide lave-glace n'est pulvérisé sur le pare-brise. La fonction de lavage doit être utilisée dans le but de pulvériser du liquide lave-glace sur le pare-brise.

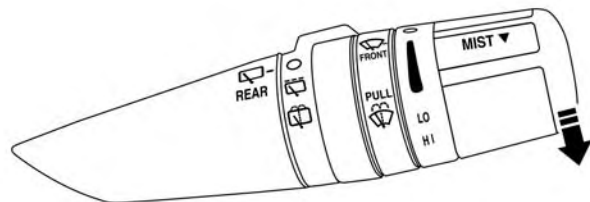

0315098647US

Commande d'essuyage antibruine

## Essuie-glace et lave-glace de la lunette – selon l'équipement

Le fonctionnement du lave-glace et de l'essuie-glace de lunette arrière est commandé par un commutateur rotatif situé sur la partie centrale du levier de commande, à la droite de la colonne de direction.

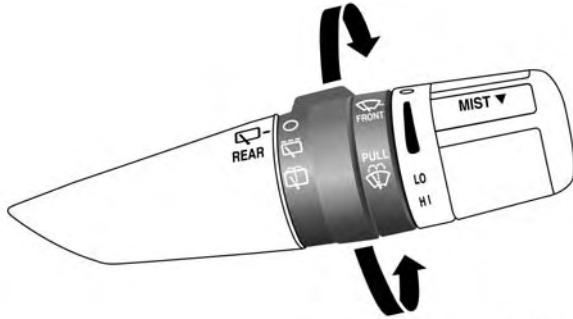

0315098648US

Commutateur d'essuie-glace et de lave-glace arrière



Tournez le commutateur vers le haut jusqu'au premier cran pour activer l'essuie-glace arrière.



Tournez le commutateur vers le haut au-delà du premier cran pour activer le lave-glace arrière. La pompe de lave-glace et l'essuie-glace fonctionnent tant que vous appuyez sur le commutateur.

Lorsque vous relâchez le commutateur, l'essuie-glace effectue deux ou trois cycles de balayage avant de revenir à la position initiale.

Si l'essuie-glace arrière fonctionne lorsque le commutateur d'allumage est à la position LOCK (ANTIVOL-VERROUILLÉ), l'essuie-glace se place automatiquement à la position de repos. Lorsque le véhicule redémarre, l'essuie-glace reprend son fonctionnement depuis la position définie par la commande d'essuie-glace.

## SYSTÈME DE CHAUFFAGE-CLIMATISATION

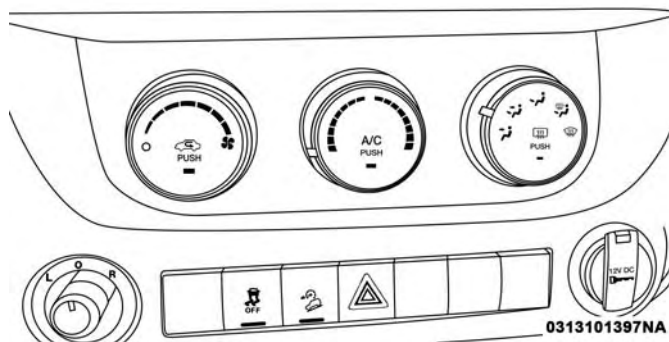

Vue d'ensemble du système de chauffage-climatisation à commande manuelle











Commandes de température manuelles

Descriptions de la commande manuelle du système de chauffage-climatisation

| Icône   | Description  |
|---|--|
|  | <p><b>Bouton A/C (CLIMATISATION)</b><br/>Appuyez sur le bouton A/C (climatisation) pour activer la climatisation. Un voyant DEL s'allume pour indiquer l'activation du système de climatisation.</p> |

| Icône   | Description  |
|---|--|
|  | <p><b>Bouton de recirculation</b></p> <p>Appuyez brièvement sur ce bouton pour alterner entre le mode de recirculation et le mode d'air extérieur. Le mode de recirculation est utile en présence de fumée, de mauvaises odeurs, de poussière ou d'un taux d'humidité élevé à l'extérieur.</p> <p><b>NOTA :</b></p> <ul style="list-style-type: none"> <li>• L'utilisation continue du mode de recirculation d'air peut rendre l'air de l'habitacle vicié et embuer les glaces. Nous vous recommandons de ne pas utiliser ce mode sur de longues périodes.</li> <li>• L'utilisation du mode de recirculation par temps froid ou humide peut créer de la buée sur les glaces à l'intérieur du véhicule en raison de l'accumulation d'humidité dans l'habitacle. Pour assurer un désembuage maximal, sélectionnez la position d'air extérieur.</li> <li>• La recirculation peut être utilisée dans tous les modes sauf le mode dégivrage.</li> <li>• L'A/C (climatisation) peut être désélectionnée manuellement sans modifier la sélection de la commande de mode.</li> </ul> |
|  | <p><b>Mode dégivrage avant</b></p> <p>Tournez le bouton à la position de dégivrage avant. L'air provient des bouches d'aération du pare-brise et des bouches de désembuage des glaces latérales. Lorsque le bouton de dégivrage est sélectionné, le niveau du ventilateur augmente. Pour dégivrer et désembuer plus rapidement le pare-brise et les glaces latérales, utilisez le mode de dégivrage et réglez le chauffage à la position maximale.</p>   |

| Icône  | Description  |
|--|--|
|  <p><b>REAR</b></p> | <p><b>Bouton du dégivreur de lunette</b></p> <p>Appuyez brièvement sur le bouton de commande du dégivreur de lunette arrière pour activer le dégivreur de lunette arrière et les rétroviseurs extérieurs chauffants (selon l'équipement). Un témoin s'allume lorsque le dégivreur de lunette est activé. Le dégivreur de lunette s'éteint automatiquement après 10 minutes.</p>  |
|                     | <p><b>Commande de température</b></p> <p>Utilisez cette commande pour contrôler la température de l'air dans l'habitacle. Tournez le bouton dans le sens inverse des aiguilles d'une montre, à partir de la partie centrale supérieure dans la zone bleue de l'échelle, pour obtenir de l'air plus froid. Tournez le bouton dans le sens des aiguilles d'une montre, dans la zone rouge, pour obtenir de l'air plus chaud.</p>               |
|                     | <p><b>Commande du ventilateur</b></p> <p>Le ventilateur dispose de 7 vitesses. Cette commande sert à régler la quantité d'air dans le système, quel que soit le mode sélectionné. Tournez la commande dans le sens des aiguilles d'une montre, à partir de la position d'arrêt pour augmenter la vitesse du ventilateur.</p> <p><b>NOTA :</b> Selon la configuration, votre véhicule peut être équipé de ventilateurs à quatre vitesses.</p> |
|                     | <p><b>Commande de modes</b></p> <p>Tournez le bouton pour modifier le mode de répartition du débit d'air. Le mode de répartition du débit d'air peut être réglé de sorte que l'air provienne des bouches d'aération du tableau de bord, des bouches d'aération du plancher, des bouches de dégivrage et des bouches de désembuage.</p>   |

| Icône   | Description   |
|---|---|
| <p>Mode tableau de bord</p>  | <ul style="list-style-type: none"> <li>• <b>Mode tableau de bord</b><br/>L'air provient des bouches d'aération intégrées au tableau de bord. Chacune de ces bouches d'aération est réglable pour permettre d'orienter l'air. Vous pouvez déplacer les ailettes des bouches d'air centrales et latérales vers le haut et vers le bas ou d'un côté à l'autre pour contrôler le débit d'air. Une mollette de coupure se trouve sous les ailettes pour couper ou régler le débit d'air provenant de ces bouches.</li> </ul>   |
| <p>Mode deux niveaux</p>     | <ul style="list-style-type: none"> <li>• <b>Mode deux niveaux</b><br/>L'air provient des bouches d'aération du tableau de bord et des sorties d'air. Une légère quantité d'air est également orientée vers les bouches de dégivrage et les désembueurs des glaces latérales.</li> </ul>   |
| <p>Mode plancher</p>         | <p>NOTA : Le mode deux niveaux est conçu en vue du confort pour produire de l'air plus frais par les bouches d'aération du tableau de bord et de l'air plus chaud par les bouches d'aération du plancher.</p>   |
| <p>Mode mixte</p>            | <ul style="list-style-type: none"> <li>• <b>Mode plancher</b><br/>L'air provient des bouches d'aération du plancher. Une légère quantité d'air est également orientée vers les bouches de dégivrage et les désembueurs des glaces latérales.</li> <li>• <b>Mode mixte</b><br/>L'air est dirigé par les bouches d'aération, les bouches de dégivrage et les désembueurs des glaces latérales. Ce mode est plus efficace lorsqu'il fait froid ou qu'il neige et que le pare-brise nécessite un apport de chaleur accru. Ce mode permet d'assurer le confort tout en réduisant la buée sur le pare-brise.</li> </ul> |

**AVERTISSEMENT!**

Le non-respect de ces avertissements pourrait causer des dommages aux éléments chauffants :

- Nettoyez soigneusement l'intérieur de la lunette arrière. N'utilisez pas un nettoie-vitre abrasif pour nettoyer la surface intérieure de la lunette. Utilisez un chiffon doux et une solution de lavage douce, en essuyant en parallèle avec les éléments chauffants. Vous pouvez décoller les étiquettes à l'aide d'un peu d'eau tiède.
- N'utilisez pas un grattoir, un instrument coupant ou un nettoie-vitre abrasif pour nettoyer la surface intérieure de la lunette.
- Maintenez tous les objets à une distance sûre de la lunette.

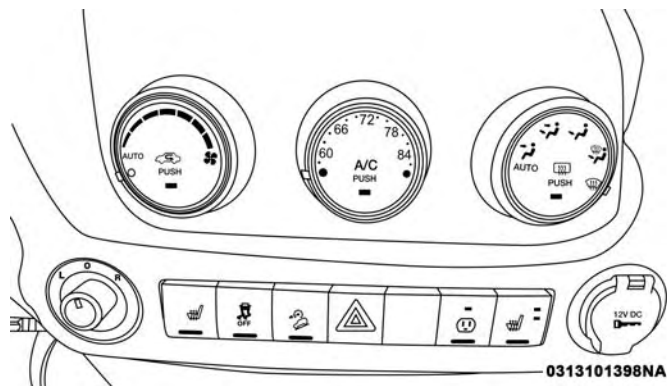

### Aperçu de la commande automatique du système de chauffage-climatisation











Commandes de réglage automatique de la température

## Descriptions de la commande automatique du système de chauffage-climatisation

| Icône   | Description   |
|---|---|
|  | <p><b>Bouton A/C (CLIMATISATION)</b><br/>Appuyez sur le bouton A/C (climatisation) pour activer la climatisation. Un voyant DEL s'allume pour indiquer l'activation du système de climatisation.</p>  |
| <p><b>AUTO</b></p>  | <p><b>Fonctionnement automatique</b><br/>Le système de commande automatique de la température règle automatiquement la température ambiante de l'habitacle en fonction des sélections du conducteur et du passager. Le fonctionnement du système est assez simple.<br/>Tournez le bouton de commande de mode (à droite) et le bouton de commande du ventilateur (à gauche) à AUTO.<br/><b>NOTA :</b> La position AUTO est optimale pour les occupants des sièges avant seulement.</p> |

| Icône   | Description  |
|---|--|
|  | <p><b>Bouton de recirculation</b></p> <p>Appuyez brièvement sur ce bouton pour alterner entre le mode de recirculation et le mode d'air extérieur. Le mode de recirculation est utile en présence de fumée, de mauvaises odeurs, de poussière ou d'un taux d'humidité élevé à l'extérieur.</p> <p><b>NOTA :</b></p> <ul style="list-style-type: none"> <li>• L'utilisation continue du mode de recirculation d'air peut rendre l'air de l'habitacle vicié et embuer les glaces. Nous vous recommandons de ne pas utiliser ce mode sur de longues périodes.</li> <li>• L'utilisation du mode de recirculation par temps froid ou humide peut créer de la buée sur les glaces à l'intérieur du véhicule en raison de l'accumulation d'humidité dans l'habitacle. Pour assurer un désembuage maximal, sélectionnez la position d'air extérieur.</li> <li>• La recirculation peut être utilisée dans tous les modes sauf le mode dégivrage.</li> <li>• L'A/C (climatisation) peut être désélectionnée manuellement sans modifier la sélection de la commande de mode.</li> </ul> |
|  | <p><b>Mode dégivrage avant</b></p> <p>Tournez le bouton à la position de dégivrage avant. L'air provient des bouches d'aération du pare-brise et des bouches de désembuage des glaces latérales. Lorsque le bouton de dégivrage est sélectionné, le niveau du ventilateur augmente. Pour dégivrer et désembuer plus rapidement le pare-brise et les glaces latérales, utilisez le mode de dégivrage et réglez le chauffage à la position maximale.</p>   |

| Icône  | Description  |
|--|--|
|  <p><b>REAR</b></p> | <p><b>Bouton du dégivreur de lunette</b></p> <p>Appuyez brièvement sur le bouton de commande du dégivreur de lunette arrière pour activer le dégivreur de lunette arrière et les rétroviseurs extérieurs chauffants (selon l'équipement). Un témoin s'allume lorsque le dégivreur de lunette est activé. Le dégivreur de lunette s'éteint automatiquement après 10 minutes.</p>  |
|                     | <p><b>Commande de température</b></p> <p>Utilisez cette commande pour contrôler la température de l'air dans l'habitacle. Tournez le bouton dans le sens inverse des aiguilles d'une montre, à partir de la partie centrale supérieure dans la zone bleue de l'échelle, pour obtenir de l'air plus froid. Tournez le bouton dans le sens des aiguilles d'une montre, dans la zone rouge, pour obtenir de l'air plus chaud.</p>               |
|                     | <p><b>Commande du ventilateur</b></p> <p>Le ventilateur dispose de 7 vitesses. Cette commande sert à régler la quantité d'air dans le système, quel que soit le mode sélectionné. Tournez la commande dans le sens des aiguilles d'une montre, à partir de la position d'arrêt pour augmenter la vitesse du ventilateur.</p> <p><b>NOTA :</b> Selon la configuration, votre véhicule peut être équipé de ventilateurs à quatre vitesses.</p> |
|                     | <p><b>Commande de modes</b></p> <p>Tournez le bouton pour modifier le mode de répartition du débit d'air. Le mode de répartition du débit d'air peut être réglé de sorte que l'air provienne des bouches d'aération du tableau de bord, des bouches d'aération du plancher, des bouches de dégivrage et des bouches de désembuage. Voici les réglages de mode :</p>  |

| Icône  | Description   |
|--|---|
| <p data-bbox="147 153 320 213"><b>Mode tableau de bord</b></p>  | <ul style="list-style-type: none"> <li>• <b>Mode tableau de bord</b><br/>L'air provient des bouches d'aération intégrées au tableau de bord. Chacune de ces bouches d'aération est réglable pour permettre d'orienter l'air. Vous pouvez déplacer les ailettes des bouches d'air centrales et latérales vers le haut et vers le bas ou d'un côté à l'autre pour contrôler le débit d'air. Une mollette de coupure se trouve sous les ailettes pour couper ou régler le débit d'air provenant de ces bouches.</li> </ul> |
| <p data-bbox="164 339 304 399"><b>Mode deux niveaux</b></p>     | <ul style="list-style-type: none"> <li>• <b>Mode deux niveaux</b><br/>L'air provient des bouches d'aération du tableau de bord et des sorties d'air. Une légère quantité d'air est également orientée vers les bouches de dégivrage et les désembueurs des glaces latérales.</li> </ul>   |
| <p data-bbox="139 526 329 550"><b>Mode plancher</b></p>         | <p data-bbox="379 515 1530 607"><b>NOTA :</b> Le mode deux niveaux est conçu en vue du confort pour produire de l'air plus frais par les bouches d'aération du tableau de bord et de l'air plus chaud par les bouches d'aération du plancher.</p> <ul style="list-style-type: none"> <li>• <b>Mode plancher</b><br/>L'air provient des bouches d'aération du plancher. Une légère quantité d'air est également orientée vers les bouches de dégivrage et les désembueurs des glaces latérales.</li> </ul>               |
| <p data-bbox="156 676 304 700"><b>Mode mixte</b></p>            | <ul style="list-style-type: none"> <li>• <b>Mode mixte</b><br/>L'air est dirigé par les bouches d'aération, les bouches de dégivrage et les désembueurs des glaces latérales. Ce mode est plus efficace lorsqu'il fait froid ou qu'il neige et que le pare-brise nécessite un apport de chaleur accru. Ce mode permet d'assurer le confort tout en réduisant la buée sur le pare-brise.</li> </ul>  |

**AVERTISSEMENT!**

Le non-respect de ces avertissements pourrait causer des dommages aux éléments chauffants :

- Nettoyez soigneusement l'intérieur de la lunette arrière. N'utilisez pas un nettoie-vitre abrasif pour nettoyer la surface intérieure de la lunette. Utilisez un chiffon doux et une solution de lavage douce, en essuyant en parallèle avec les éléments chauffants. Vous pouvez décoller les étiquettes à l'aide d'un peu d'eau tiède.
- N'utilisez pas un grattoir, un instrument coupant ou un nettoie-vitre abrasif pour nettoyer la surface intérieure de la lunette.
- Maintenez tous les objets à une distance sûre de la lunette.

**Neutralisation manuelle du fonctionnement**

Ce système offre un ensemble complet de fonctions manuelles. Le symbole AUTOMATIQUE sur l'affichage du système de chauffage-climatisation à commande automatique s'éteint lorsque le système fonctionne en mode manuel.

**NOTA :** Le système ne détecte pas automatiquement la formation de glace, de givre ou de buée sur le pare-brise. Le mode de dégivrage doit être sélectionné manuellement pour dégager le pare-brise et les glaces latérales.

**Conseils utiles**

**NOTA :** Le tableau présenté à la fin de cette section suggère des réglages pour diverses conditions météorologiques.

**Fonctionnement en été**

Le circuit de refroidissement du moteur doit être protégé à l'aide d'un liquide de refroidissement (antigel) de qualité supérieure pour offrir une protection adéquate contre la corrosion et la surchauffe du moteur. Le liquide de refroidissement de formule OAT (TECHNOLOGIE DE L'ACIDE ORGANIQUE), conforme à la norme MS.90032, est recommandé.

**Fonctionnement en hiver**

Pour obtenir le meilleur rendement possible du dispositif de chauffage et du dégivreur, assurez-vous que le circuit de refroidissement du moteur fonctionne correctement et veillez à utiliser la quantité, le type et la concentration de liquide de refroidissement appropriés. Il n'est pas recommandé d'utiliser le mode de recirculation de l'air durant les mois d'hiver à cause de l'embugue des glaces.

### **Entreposage du véhicule**

Avant d'entreposer ou de remiser votre véhicule (par exemple, pour la durée des vacances) pendant deux semaines ou plus, faites fonctionner le système de climatisation, moteur au ralenti, pendant environ cinq minutes en mode d'air extérieur avec le ventilateur réglé à la vitesse maximale. Cette mesure assure une lubrification adéquate du système et minimise la possibilité d'endommager le compresseur lorsqu'il faudra le redémarrer.

### **Embuage des glaces**

Les glaces d'un véhicule ont tendance à s'embruier de l'intérieur par temps doux, pluvieux ou humide. Pour dégivrer et désembuer les glaces, sélectionnez le mode dégivrage ou le mode mixte et augmentez la vitesse du ventilateur avant. N'utilisez pas le mode de recirculation pour de longues périodes sans utiliser le mode de climatisation, car les glaces pourraient s'embruier.















### **Prise d'air extérieur**

Assurez-vous que la prise d'air, située directement devant le pare-brise, est exempte d'obstructions telles que des feuilles. Les feuilles mortes qui obstruent la prise d'air peuvent réduire le débit d'air et entrer dans la chambre d'admission, puis bloquer les drains servant à évacuer l'eau. Durant les mois d'hiver, assurez-vous que la prise d'air n'est pas obstruée par de la glace, de la gadoue ou de la neige.

### **Filtre à air de l'habitacle**

Le système de chauffage-climatisation filtre la poussière et le pollen. Communiquez avec votre concessionnaire autorisé pour effectuer l'entretien du filtre à air de l'habitacle, et faites-le remplacer au besoin.

## Tableau de conseils utiles

| TEMPÉRATURE   | RÉGLAGES  |
|---|---|
| Température chaude et habitacle très chaud<br> | Réglez la commande de mode à  , appuyez sur le bouton  et réglez la commande du ventilateur en position élevée. Abaissez les glaces pendant une minute pour expulser l'air chaud. Lorsque la température est agréable, réglez les commandes selon vos préférences de confort. |
| Température tiède<br>                          | Appuyez sur le bouton  et réglez la commande de mode en position    |
| Frais et ensoleillé<br>                        | Utilisez la position   |
| Conditions froides et humides<br>              | Réglez la commande de mode à  et appuyez sur le bouton  pour prévenir la formation de buée.   |
| Conditions froides<br>                         | Réglez la commande de mode en position  . Si de la buée commence à se former sur le pare-brise, déplacez la commande vers la position  .  |

8000eb71

## GLACES À COMMANDE ÉLECTRIQUE – SELON L'ÉQUIPEMENT

Les commutateurs des glaces à commande électrique sont situés sur le tableau de bord, sous la radio. Appuyez sur le commutateur vers le bas pour ouvrir la glace, et vers le haut pour la fermer.

Le commutateur supérieur gauche commande la glace avant gauche et le commutateur supérieur droit commande la glace avant droite.

### MISE EN GARDE!

Ne laissez jamais d'enfants seuls dans le véhicule, et ne laissez pas des enfants jouer avec les glaces à commande électrique. Ne laissez pas la télécommande dans le véhicule, ou à proximité de celui-ci, ou dans un endroit accessible aux enfants. Les occupants, et surtout les enfants sans surveillance, peuvent se faire coincer par les glaces en actionnant les commutateurs de glace à commande électrique. Ils risquent de subir des blessures graves ou la mort.

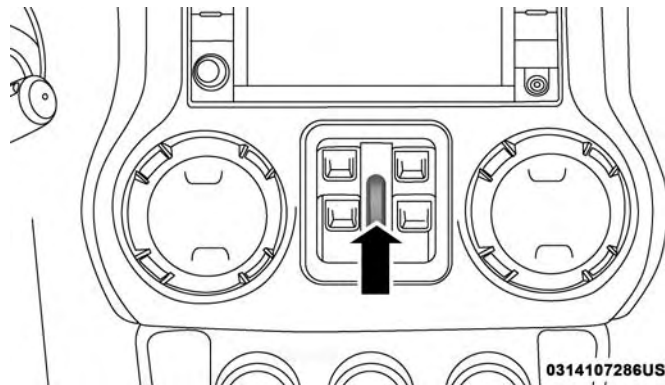

Commutateurs de glace à commande électrique

### NOTA :

- Sur les véhicules non équipés d'un écran de groupe d'instruments, les commutateurs de glace à commande électrique restent sous tension jusqu'à 45 secondes après avoir placé le commutateur d'allumage à la position LOCK (ANTIVOL-VERROUILLÉ). L'ouverture de l'une des deux portières avant annule cette fonction.
- Sur les véhicules équipés d'un écran de groupe d'instruments, les commutateurs de glace à commande électrique restent sous tension jusqu'à 10 minutes après avoir placé le commutateur d'allumage à la position LOCK

(ANTIVOL-VERROUILLÉ). L'ouverture de l'une des deux portières avant annule cette fonction.

### Modèles à 4 portières

Le commutateur inférieur gauche commande la glace du passager arrière gauche et le commutateur inférieur droit commande la glace du passager arrière droit.

### Tremblement dû au vent

L'assaut du vent est semblable à la pression que l'on ressent dans les oreilles ou à un bruit d'hélicoptère. Votre véhicule peut produire des vibrations aérodynamiques lorsque les glaces sont abaissées partiellement ou complètement. C'est un phénomène normal qu'il est possible d'atténuer en modifiant l'ouverture des glaces.

### CAPOTE DOUBLE – MODÈLES À 2 PORTIÈRES – SELON L'ÉQUIPEMENT

Visitez le site <http://www.jeep.com/en/wrangler-rooftop-instructions/> pour des instructions vidéo.

Si votre véhicule est équipé de l'option deux toits, vous devez retirer l'un des toits de votre véhicule. Si la capote est retirée, les articulations doivent également être retirées de l'arceau sport. La capote est montée en usine pour

l'expédition uniquement. **Il faut utiliser soit la capote, soit le toit rigide, et non les deux à la fois.** Le retrait de la capote est obligatoire afin de prévenir tout déchirement ou usure de la capote. La garantie du véhicule ne couvre pas les dommages résultant de l'utilisation prolongée des deux capotes en même temps.

### Retrait de la capote – modèles à 2 portières

- Repérez et retirez les deux boîtes qui contiennent les articles suivants :
  - Encadrements d'entrée de portière droite et gauche
  - Quatre boutons de fixation d'encadrement d'entrée de portière
  - Glaces de custode droite et gauche
  - Lunette arrière
  - Deux courroies à enroulement de la lunette
  - Deux courroies de sécurité Sunrider (selon l'équipement)
  - Deux supports de portière pivotante
- Déposez le toit rigide. Consultez le paragraphe « Toit rigide modulaire en trois parties Freedom Top – dépose du panneau avant et arrière » dans cette section.

3. Retirez les vis des articulations des arceaux de la capote (deux de chaque côté) à l'aide d'un tournevis à tête Torx n° T30.

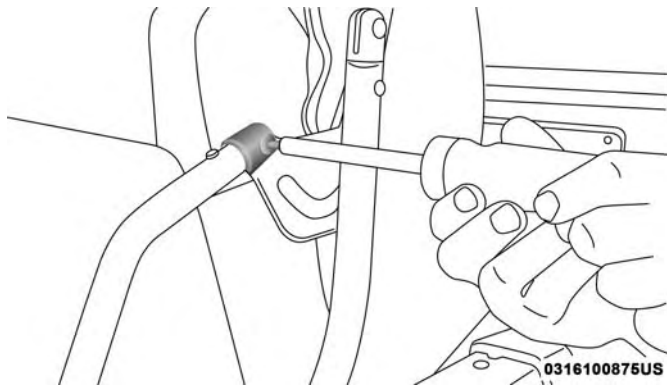

Étape 3

4. Débranchez les articulations des supports de pivot métalliques gauche et droit. Déposez la capote du véhicule et rangez-la dans un endroit propre et sec.

**NOTA :** Pour faciliter le débranchement des articulations, vous pouvez frapper prudemment sur les articulations à l'aide d'un maillet de caoutchouc.

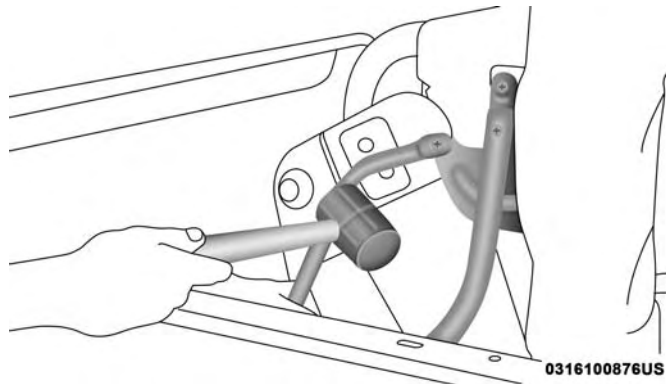

Étape 4

5. Ouvrez la fermeture à glissière de la gaine recouvrant l'arceau sport afin d'exposer les articulations. Déposez les articulations à l'aide d'un tournevis à tête Torx n° T30. Refermez la gaine de l'arceau sport. Rangez les vis et les articulations dans un endroit sûr.
6. Reposez le toit rigide. Consultez le paragraphe « Toit rigide modulaire en trois parties Freedom Top – Pose du panneau avant et arrière » dans cette section.

## Pose de la capote – modèles à 2 portières

**NOTA :** Les procédures suivantes ne s'appliquent que pour le premier montage. Pour les montages subséquents de la capote, consultez le paragraphe « Capote » dans cette section.

1. Repérez et enlevez les éléments suivants avant la dépose du toit rigide :
  - Encadrements d'entrée de portière droite et gauche
  - Fixations d'encadrement d'entrée de portière (quatre pour les modèles 2 portières, six pour les modèles 4 portières)
  - Glaces de custode droite et gauche
  - Lunette arrière
2. Déposez le toit rigide. Consultez le paragraphe « Toit rigide modulaire en trois parties Freedom Top – dépose du panneau avant et arrière » dans cette section.
3. Montez les encadrements d'entrée de portière. Consultez le paragraphe « Encadrement d'entrée de portière » dans cette section.

4. Suivez les étapes ci-après pour reposer la capote si elle a été enlevée. Si la capote est installée sur le véhicule, passez à l'étape 5.
  - a. Si les articulations ont été retirées, ouvrez la fermeture à glissière de la gaine recouvrant l'arceau sport et fixez les articulations à l'arceau à l'aide des quatre vis qui ont été retirées au moyen du tournevis à tête Torx n° T30. Recouvrez l'arceau sport de sa gaine et refermez la fermeture-éclair.
  - b. Étendez la capote à l'arrière du véhicule avec les arceaux pointés vers l'avant et la partie courbe des arceaux vers le haut.
  - c. Réinstallez les articulations sur les supports de pivot métalliques.

**NOTA :** Pour faciliter la réinstallation des articulations, vous pouvez frapper avec précaution sur les articulations à l'aide d'un maillet de caoutchouc.

- d. Serrez les vis d'articulation à leur place à l'aide d'un tournevis à tête Torx n° T30. Serrez-les jusqu'à ce qu'elles soient bien fixées, en prenant soin de ne pas endommager les filetages ni de serrer trop fort.

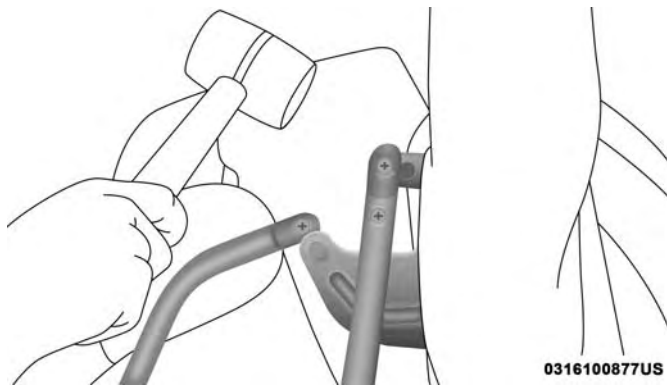

Étape 4

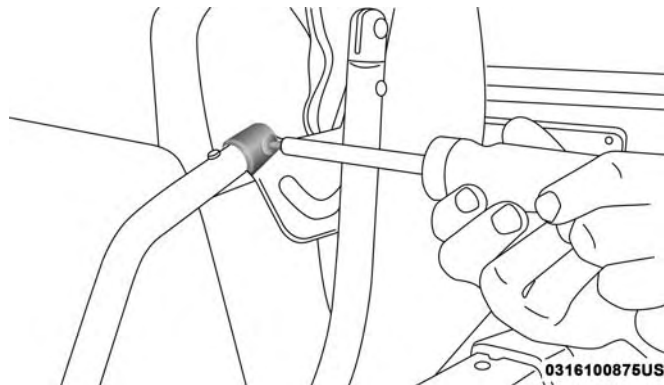

Étape 4

**AVERTISSEMENT!**

**Ne serrez pas trop les vis. Vous pourriez en fausser les filets.**

5. Déposez la barre de portière pivotante (barre de métal noire pour le bas de la lunette) et mettez-la de côté.

**NOTA :** Assurez-vous que le faisceau de câbles dans le coin arrière gauche n'est pas emmêlé aux arceaux de la capote avant de soulever celle-ci.

6. Détachez et enlevez le couvre-capote de couleur noire. Ce couvre-capote peut être jeté. Il ne sert que de protection durant la livraison.

**NOTA :** Une fiche contenant des instructions visuelles se trouve dans l'emballage du toit double.

7. Levez la capote. Consultez « Pour lever la capote » dans cette section.

### **CAPOTE DOUBLE – MODÈLES À 4 PORTIÈRES – SELON L'ÉQUIPEMENT**

Visitez le site <http://www.jeep.com/en/wrangler-rooftop-instructions/> pour des instructions vidéo.

Si votre véhicule est équipé de l'option deux toits, **vous devez retirer l'un des toits de votre véhicule. Si la capote est retirée, les articulations doivent également être retirées de l'arceau sport.** La capote est montée en usine pour l'expédition uniquement. **Il faut utiliser soit la capote, soit le toit rigide, et non les deux à la fois.** Le retrait de la capote est obligatoire afin de prévenir tout déchirement ou usure de la capote. La garantie du véhicule ne couvre pas les dommages résultant de l'utilisation prolongée des deux capotes en même temps.

### **Retrait de la capote – modèles à 4 portières**

- Repérez et retirez les deux boîtes qui contiennent les articles suivants :
  - Encadrements d'entrée de portière droite et gauche
  - Six boutons de fixation des encadrements d'entrée de portière
  - Glaces de custode droite et gauche
  - Lunette arrière
  - Deux courroies à enroulement de la lunette
  - Deux courroies de sécurité Sunrider (selon l'équipement)
  - Deux supports de portière pivotante
- Déposez le toit rigide. Consultez le paragraphe « Toit rigide modulaire en trois parties Freedom Top – dépose du panneau avant et arrière » dans cette section.

3. Assurez-vous que la courroie d'attache est fixée au support articulé. Débouchez la courroie d'attache de l'arceau latéral (des deux côtés).

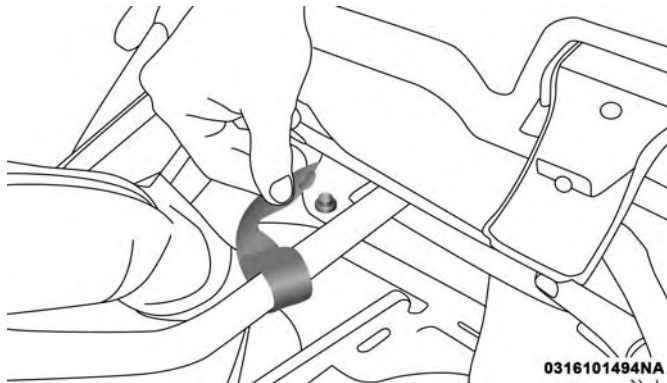

0316101494NA

Étape 3

4. Utilisez le renfort en plastique comme une poignée pour faire glisser la courroie d'attache vers le haut sur l'arceau latéral (des deux côtés).

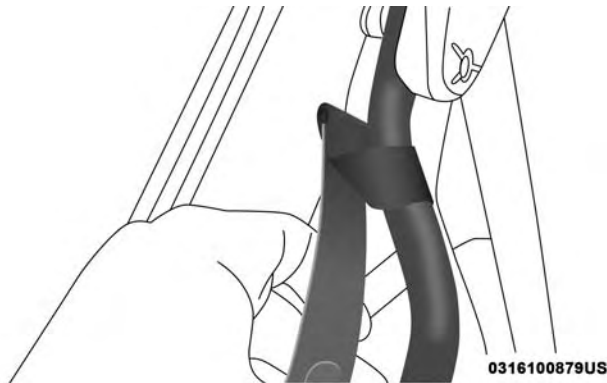

0316100879US

Étape 4

5. La courroie d'attache **doit** être accrochée à l'articulation avant la dépose de la capote du véhicule (des deux côtés).

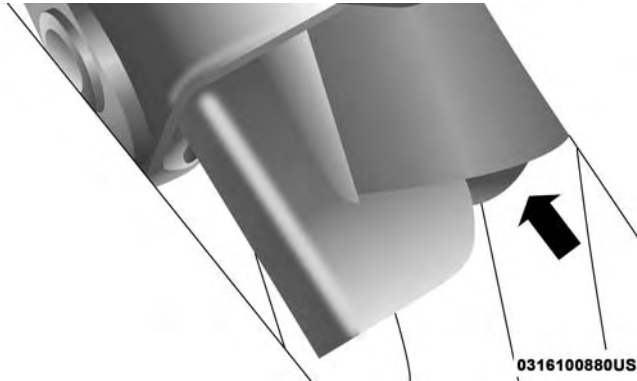

Étape 5

6. Retirez les boulons des articulations des arceaux de la capote (deux de chaque côté) de l'arceau sport à l'aide d'une clé ou d'une douille de 10,0 mm.

7. Soulevez la capote pour libérer le support articulé du support de l'arceau sport.

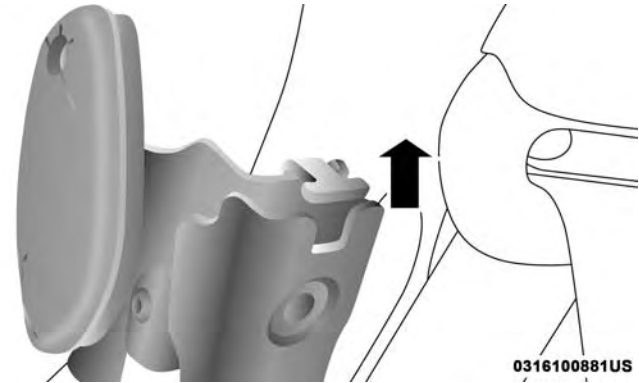

Étape 7

8. Déposez la capote du véhicule et rangez-la dans un endroit propre et sec (une autre personne pourrait être nécessaire pour effectuer cette opération).

**NOTA :** Si vous l'effectuez sans aide, utilisez un bras pour maintenir l'ensemble relevé, l'autre pour retirer les supports.

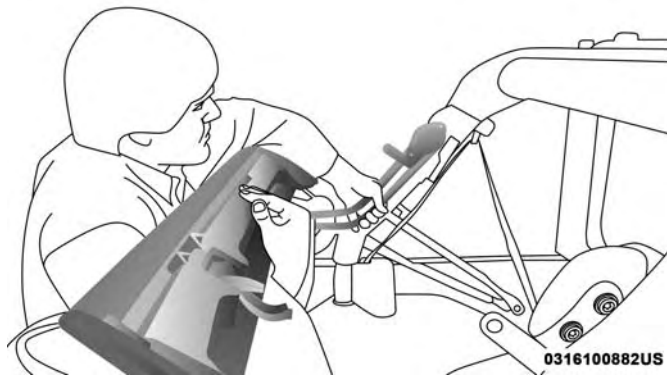

Étape 8

9. Reposez le toit rigide. Consultez le paragraphe « Toit rigide modulaire en trois parties Freedom Top – Pose du panneau avant et arrière » dans cette section.

### Pose de la capote – modèles à 4 portes

**NOTA :** Les procédures suivantes ne s'appliquent que pour le premier montage. Pour les montages subséquents de la capote, consultez le paragraphe « Capote » dans cette section.

- Repérez et enlevez les éléments suivants avant la dépose du toit rigide :
  - Encadrements d'entrée de portière droite et gauche
  - Six boutons de fixation des encadrements d'entrée de portière
  - Glaces de custode droite et gauche
  - Lunette arrière
- Déposez le toit rigide. Consultez le paragraphe « Toit rigide modulaire en trois parties Freedom Top – dépose du panneau avant et arrière » dans cette section.
- Montez les encadrements d'entrée de portière. Consultez le paragraphe « Encadrement d'entrée de portière » dans cette section.

4. Posez la capote à l'aide de l'articulation située au-dessus du support de l'arceau sport, abaissez la capote sur la patte de fixation de l'arceau sport pour le verrouiller dans la capote. Vous aurez besoin de relever la capote pour aligner les supports. (Une autre personne pourrait être nécessaire pour effectuer cette opération.)

**NOTA :** Si vous l'effectuez sans aide, utilisez un bras pour maintenir la capote relevée, l'autre pour aligner les supports.

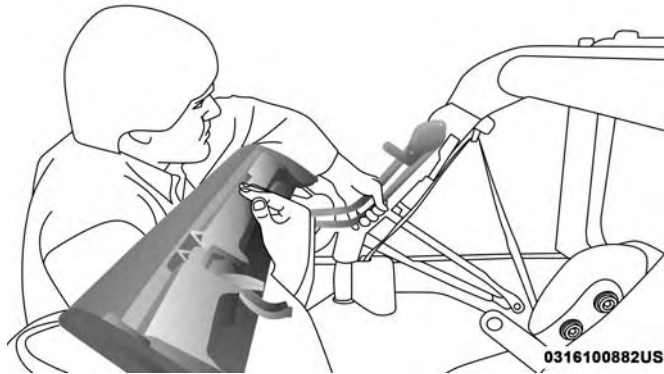

Étape 4

5. Abaissez l'articulation sur la patte de montage du support de l'arceau sport pour la verrouiller dans la patte.

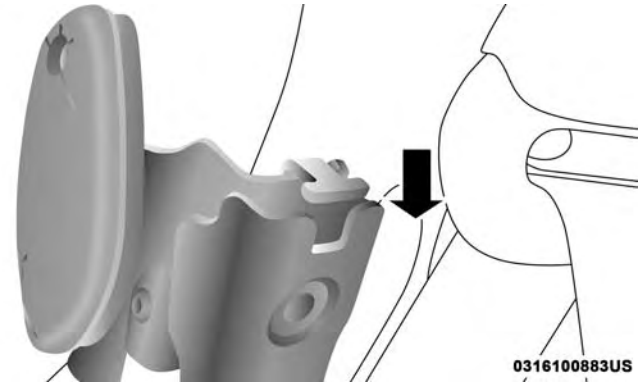

Étape 5

6. Posez les boulons d'articulation à leur place à l'aide d'une clé ou d'une douille de 10,0 mm. Serrez-les jusqu'à ce qu'elles soient bien fixées, en prenant soin de ne pas endommager les filetages ni de serrer trop fort.

**AVERTISSEMENT!**

Ne serrez pas trop les vis. Vous pourriez en fausser les filets.

7. Retirez la courroie d'attache de l'articulation.

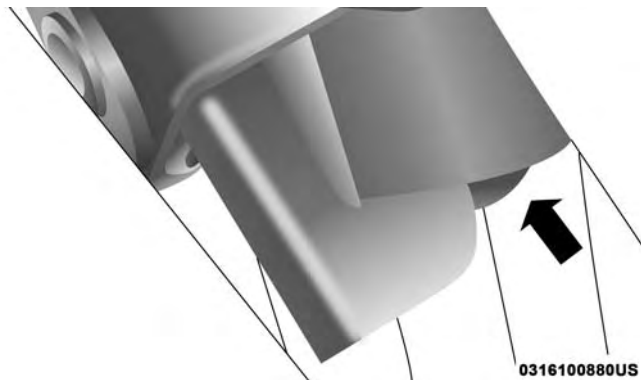

Étape 7

8. Utilisez le renfort en plastique comme une poignée pour déposer la courroie d'attache du crochet de support en couissant la sangle vers le haut hors de l'extrémité du crochet et en couissant l'arceau latéral vers le bas (des deux côtés).



Étape 8

9. Boutonnez la courroie d'attache de l'arceau latéral (des deux côtés).

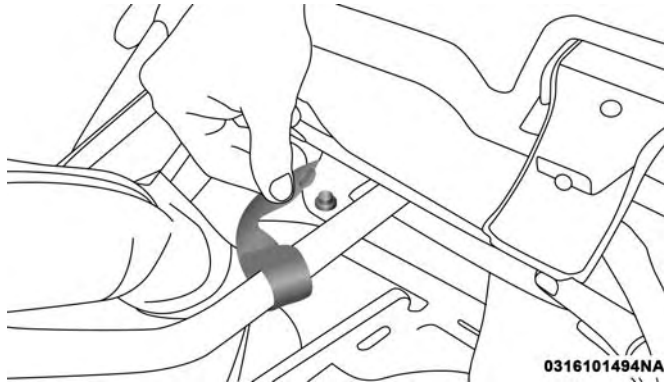

### Étape 9

10. Déposez la barre de portière pivotante (barre de métal noire pour le bas de la lunette) et mettez-la de côté.

**NOTA :** Assurez-vous que le faisceau de câbles dans le coin arrière gauche n'est pas emmêlé aux arceaux de la capote avant de soulever celle-ci.

11. Détachez et enlevez le couvre-capote de couleur noire. Ce couvre-capote peut être jeté. Il ne sert que de protection durant la livraison.

**NOTA :** Une fiche contenant des instructions visuelles se trouve dans l'emballage du toit double.

12. Levez la capote. Consultez « Pour lever la capote » dans cette section.

3

## TOIT RIGIDE MODULAIRE EN TROIS PARTIES FREEDOM TOP – SELON L'ÉQUIPEMENT

### AVERTISSEMENT!

- Le toit rigide n'a pas été conçu pour supporter des charges additionnelles telles que des porte-bagages de toit, des roues de secours, du matériel de construction, de l'équipement pour la chasse ou le camping, ou des bagages, etc. Il n'a pas non plus été conçu comme un élément de la structure du véhicule et ne peut, par conséquent, supporter de charges additionnelles autres que celles apportées par les intempéries, comme la pluie et la neige.
- Ne déplacez pas le véhicule si la capote n'est pas complètement attachée à l'encadrement du pare-brise et de la caisse, ou si elle n'est pas complètement abaissée.

(Suite)

**AVERTISSEMENT! (Suite)**

Le non-respect de ces avertissements pourrait causer des dommages par l'eau, les taches ou les moisissures :

- Il est recommandé que le toit soit exempt d'eau avant la dépose du panneau. Faire fonctionner le toit, ouvrir une portière ou abaisser une glace pendant que le toit est mouillé peut permettre à l'eau de s'infiltrer à l'intérieur du véhicule.
- Le toit rigide doit être mis en place correctement pour assurer son étanchéité. La pose incorrecte peut entraîner des infiltrations d'eau à l'intérieur du véhicule.
- La manipulation ou l'entreposage négligent des panneaux de toit détachables peut endommager les joints et causer des infiltrations d'eau à l'intérieur du véhicule.
- Les panneaux avant doivent être positionnés correctement afin d'assurer une bonne étanchéité. La pose incorrecte peut entraîner des infiltrations d'eau à l'intérieur du véhicule.

**Dépose des panneaux avant**

**NOTA :** Le panneau de gauche doit être retiré avant le panneau de droite.

1. Rabattez le pare-soleil et placez-le sur le côté.
2. Tournez les éléments de retenue arrière (boutons) (situés sur l'ensemble de barres de haut-parleurs du pavillon) dans le sens antihoraire jusqu'à ce qu'ils puissent être déposés.

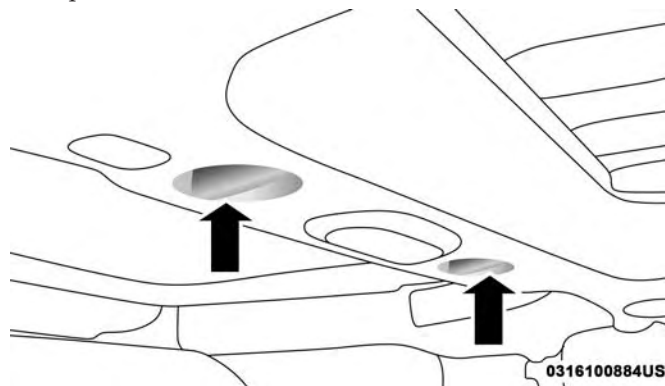

0316100884US

Étape 2

3. Tournez les verrous centraux en forme de L (deux) du centre du panneau du toit.

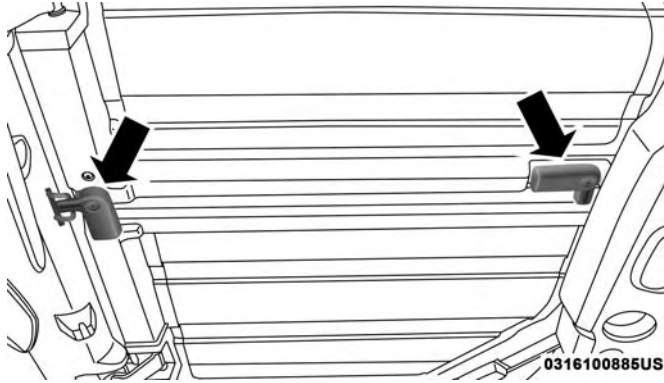

Étape 3

4. Tournez le verrou arrière en forme de L (situé au-dessus de l'ancrage de baudrier).

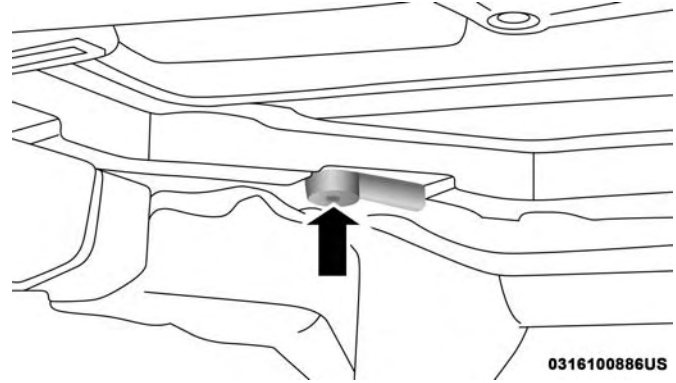

Étape 4

5. Déverrouillez le panneau de pavillon qui se trouve en haut du pare-brise.

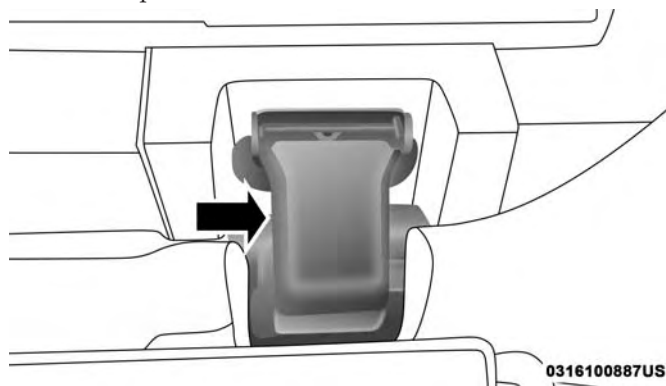

Étape 5

6. Déposez le panneau gauche.

**Pour déposer le panneau droit, suivez les étapes ci-dessus à l'exception de l'étape 3.**

### Sac de rangement Freedom Top

Les véhicules équipés d'un toit rigide modulaire Freedom Top sont fournis avec un sac de rangement Freedom Top où vous pouvez ranger vos panneaux Freedom Top. Le sac de rangement comprend deux compartiments et il se loge derrière le siège arrière.

Étendez le sac Freedom avec les boucles et les crochets dirigés vers le bas. Ouvrez la fermeture à glissière du sac et repliez le rabat extérieur vers l'arrière. Détachez la bande Velcro sur le séparateur de panneaux noir et repliez-la.

**NOTA :** Assurez-vous que le loquet du panneau avant du sac Freedom Top est fermé avant d'insérer le panneau dans le sac Freedom.

1. Insérez le panneau de droite Freedom dans le sac avec les loquets dirigés vers le bas.

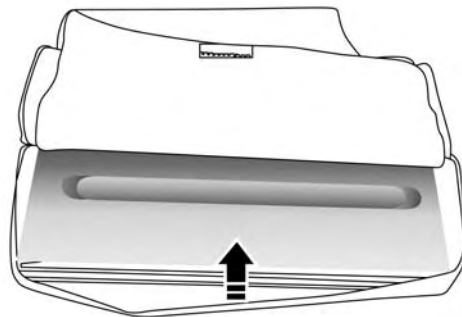

Étape 1

031610088US

2. Dépliez le séparateur de panneaux noir (en veillant à ce que le séparateur soit étendu à plat). Attachez la bande Velcro située au centre du séparateur.

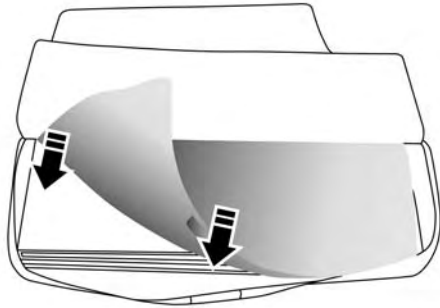

Étape 2

0316100889US

3. Insérez le panneau de gauche Freedom dans le sac avec les loquets dirigés vers le haut.

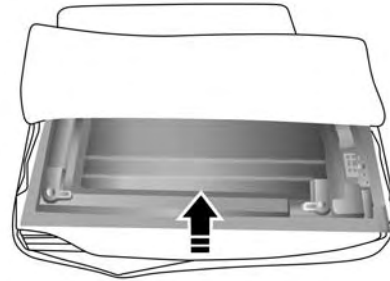

Étape 3

0316100890US

**NOTA :** Assurez-vous que le loquet du panneau avant du sac Freedom est fermé avant d'insérer le panneau dans le sac.

4. Dépliez le rabat extérieur et fermez la fermeture à glissière du sac Freedom.

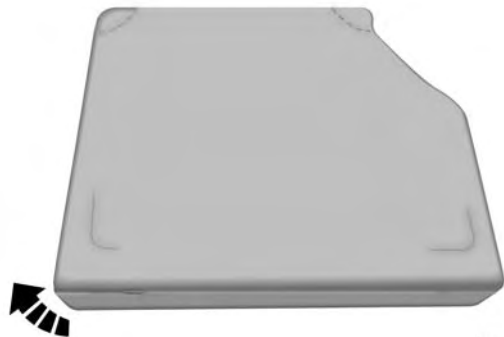

0316100891US

Étape 4

5. Posez la sangle de retenue au siège (sur le dessus du sac) à travers les boucles.

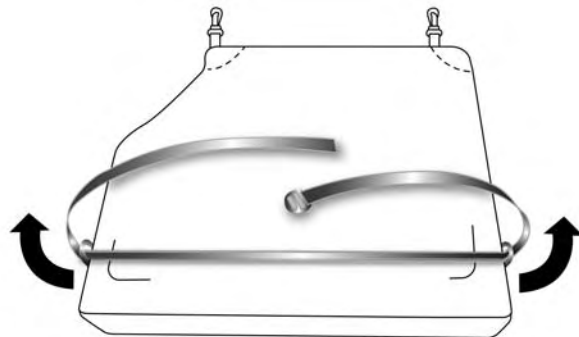

0316100892US

Étape 5

6. Hissez le sac Freedom dans le véhicule avec les sangles et les crochets dirigés vers le dos du siège arrière. Fixez les attaches qui se trouvent au bas du sac aux ancrages de l'ensemble de retenue pour enfants situées à la base du siège arrière.

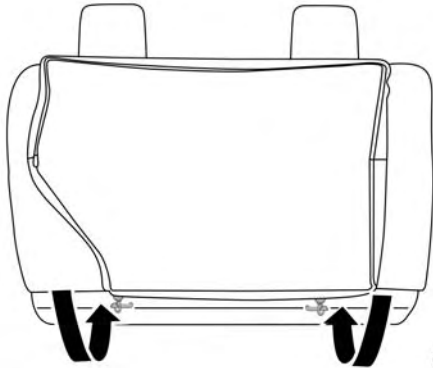

0316100893US

Étape 6

7. Enroulez la sangle supérieure autour des appuie-tête arrière et faites-la passer par la boucle. Tirez sur la sangle pour bien fixer le sac Freedom contre le siège arrière.

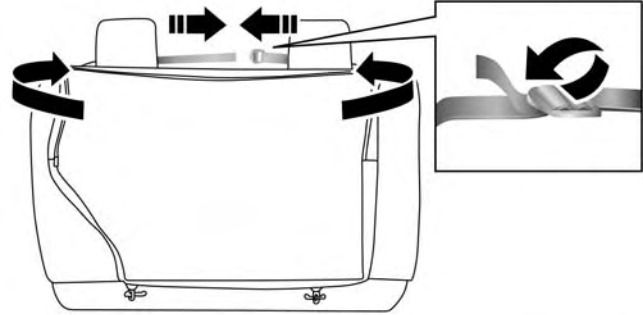

0316100894US

Étape 7

### Pose des panneaux avant

**NOTA :** Posez les panneaux sur l'encadrement de pare-brise de façon à ce qu'il n'y ait aucun porte-à-faux. Assurez-vous également que les panneaux sont au même niveau que la carrosserie.

1. Posez d'abord le panneau droit, puis celui de gauche.
2. Reposez les panneaux en procédant dans l'ordre inverse de la dépose.

### Pose des panneaux avant avec toit rigide arrière déposé

1. Tournez les panneaux gauche et droit et déplacez la cale d'écartement (située à l'arrière du panneau) de 90° vers le haut.

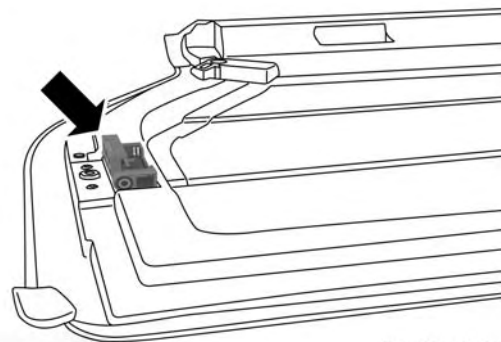

0316100895US

#### Étape 1

**NOTA :** Les panneaux avant doivent être positionnés correctement afin d'assurer une bonne étanchéité. Posez les panneaux sur l'encadrement de pare-brise de façon à ce qu'il n'y ait aucun porte-à-faux. Assurez-vous également que les panneaux sont au même niveau que la carrosserie.

2. Posez d'abord le panneau droit, puis celui de gauche.
3. Reposez les panneaux en procédant dans l'ordre inverse de la dépose.

## Dépose du toit rigide arrière

1. Déposez les deux panneaux avant. Consultez le paragraphe « Dépose des panneaux avant » dans cette section.
2. Ouvrez les deux portières.
3. Déposez les deux vis à tête Torx qui fixent le toit rigide au pied milieu (près du haut de la portière) au moyen d'un tournevis à tête Torx n° 40 (modèles à 4 portières seulement).
4. Déposez les six vis à tête Torx qui fixent le toit rigide au véhicule (le long de la carrosserie latérale intérieure) au moyen d'un tournevis à tête Torx n° 40.

5. Ouvrez complètement la portière pivotante pour dégager la lunette. Soulevez la lunette.

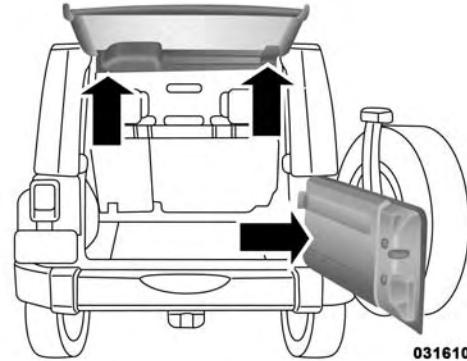

Étape 5

6. Repérez le faisceau de câblage dans le coin intérieur arrière gauche du véhicule.



0316100897US

Connecteur de faisceau de câblage

7. Relâchez la languette de verrouillage rouge en tirant vers l'extérieur à droite.

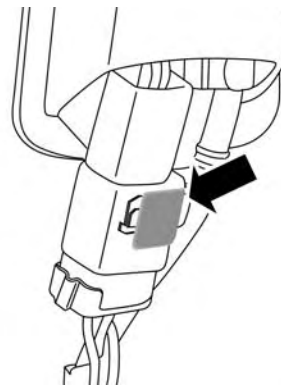

0316100898US

Languette de verrouillage rouge

8. Pour retirer le faisceau de câblage, appuyez sur la languette, puis tirez-le vers le bas pour le débrancher.

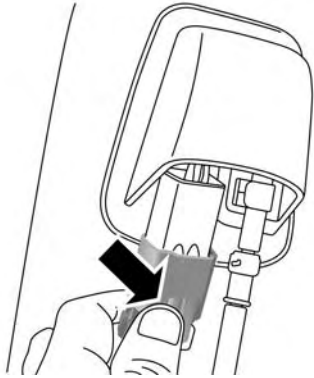

0316100899US

**Appuyez sur la languette pour le débrancher**

9. Pour déposer le flexible du lave-glace, pincez les poignées sur le connecteur de flexible et tirez vers le bas.

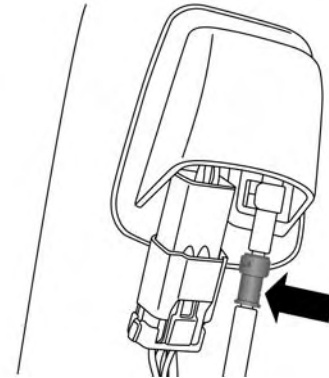

0316100900US

**Pincez la poignée sur le flexible**

10. Fermez la portière pivotante.  
11. Enlevez le toit rigide du véhicule. Placez le toit rigide sur une surface lisse pour éviter les dommages.

### **AVERTISSEMENT!**

**Pour retirer le toit Freedom Top, quatre adultes doivent se placer chacun dans un coin. Vous risquez d'endommager le toit Freedom Top si vous ne respectez pas cet avertissement.**

## Installation du toit rigide arrière

**NOTA :** Si les encadrements d'entrée de portière sont installés pour l'usage de la capote, ils doivent être déposés avant l'installation du toit rigide.

1. Vérifiez les joints du toit rigide et remplacez-les au besoin.
2. Posez le toit rigide en inversant l'ordre des étapes décrites pour la dépose.

Assurez-vous aussi que le toit rigide est de niveau avec les côtés de la caisse, et assurez-vous qu'il y a un espace uniforme entre le toit rigide et la glace de la portière pivotante.

### NOTA :

- Les attaches Torx qui fixent le toit rigide à la carrosserie devraient être serrés à 10 N·m +/- 2,5 N·m (88 lb-po +/- 22 lb-po).
- Il n'est pas nécessaire de pincer la connexion en réinstallant le tuyau de lave-glace. Poussez jusqu'à ce que le déclic soit entendu.

## ENCADREMENT D'ENTRÉE DE PORTIÈRE

### MISE EN GARDE!

- Ne conduisez pas votre véhicule sur les routes publiques lorsque les cadres de portière sont déposés puisque vous perdriez toute la protection qu'ils offrent. Cette procédure doit uniquement être utilisée en mode hors route.
- Ne conduisez pas votre véhicule sur la route avec les portières déposées car vous ne pourriez plus bénéficier de la protection qu'elles offrent. Cette procédure doit uniquement être utilisée en mode hors route.

### AVERTISSEMENT!

- Le non-respect de ces avertissements pourrait causer des dommages par l'eau, les taches ou les moisissures :
- L'ouverture d'une portière ou l'abaissement d'une glace alors que le toit est mouillé peut entraîner l'infiltration d'eau à l'intérieur du véhicule.
  - La manipulation ou l'entreposage négligent des encadrements de portière détachables peut endommager les joints et causer des infiltrations d'eau à l'intérieur du véhicule.

(Suite)

**AVERTISSEMENT! (Suite)**

- Les encadrements de portière doivent être positionnés correctement afin d'assurer une bonne étanchéité. La pose incorrecte peut entraîner des infiltrations d'eau à l'intérieur du véhicule.

**Dépose de l'encadrement d'entrée de portière**

1. Dévissez et retirez les boutons de fixation d'encadrement d'entrée de portière (deux par portière).

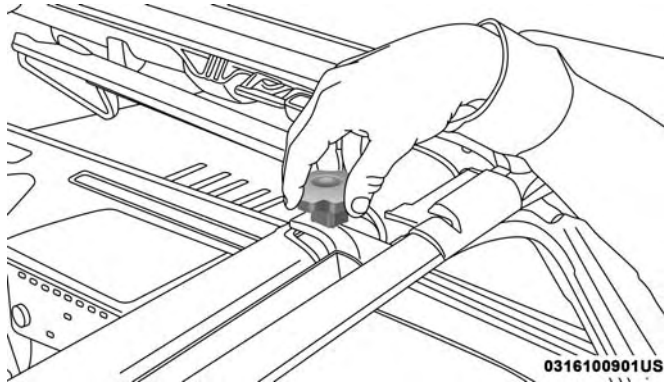

Étape 1

0316100901US

**MISE EN GARDE!**

Utilisez les deux mains pour déposer les encadrements d'entrée de portière. Ceux-ci se replient et peuvent causer des blessures si vous n'utilisez pas vos deux mains.

2. Placez une main à l'arrière du sommet et l'autre à l'avant de l'encadrement d'entrée de portière.
3. Tirez l'encadrement vers vous avec la main arrière pour retirer l'encadrement du véhicule.

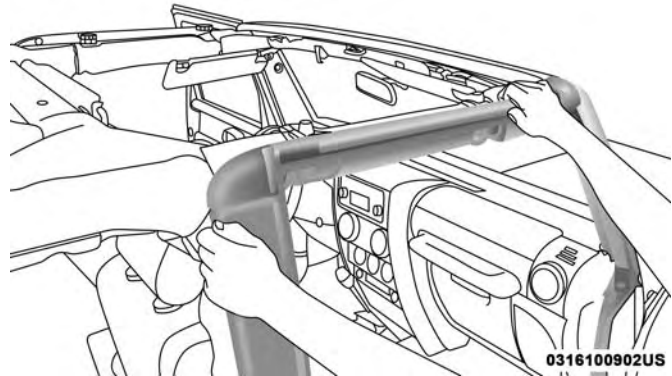

Étape 3

0316100902US

4. Revissez les boutons dans l'encadrement d'entrée de portière et pliez-le pour le ranger. Entreposez-le dans un endroit sûr.

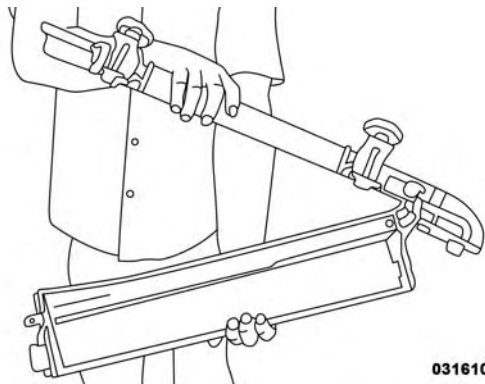

0316100903US

Étape 4

**MISE EN GARDE!**

- Ne conduisez pas votre véhicule sur les routes publiques lorsque les cadres de portière sont déposés puisque vous perdriez toute la protection qu'ils offrent. Cette procédure doit uniquement être utilisée en mode hors route.

**MISE EN GARDE! (Suite)**

- Ne conduisez pas votre véhicule sur la route avec les portières déposées car vous ne pourriez plus bénéficier de la protection qu'elles offrent. Cette procédure doit uniquement être utilisée en mode hors route.

**Pose d'encadrement d'entrée de portière – modèles à deux portières – selon l'équipement**

1. Dépliez l'encadrement d'entrée de portière et dévissez les vis à oreilles.
2. Placez la goupille de l'encadrement d'entrée de portière dans le trou au sommet de la carrosserie, derrière l'ouverture de la portière.

(Suite)



Étape 2

3. Placez ensuite délicatement l'avant de l'encadrement d'entrée de portière dans le joint en caoutchouc en haut du pare-brise.

4. Commencez par fixer l'avant de l'encadrement d'entrée de portière sur la barre latérale métallique, puis fixez l'arrière en vérifiant que les gaines des arceaux latéraux ne sont pas pincées par l'encadrement d'entrée de portière.

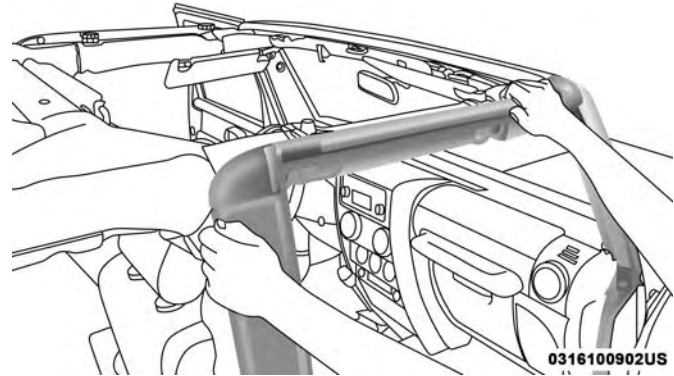

Étape 4

5. Vissez et serrez les deux boutons en commençant par celui de devant. Répétez l'opération de l'autre côté.

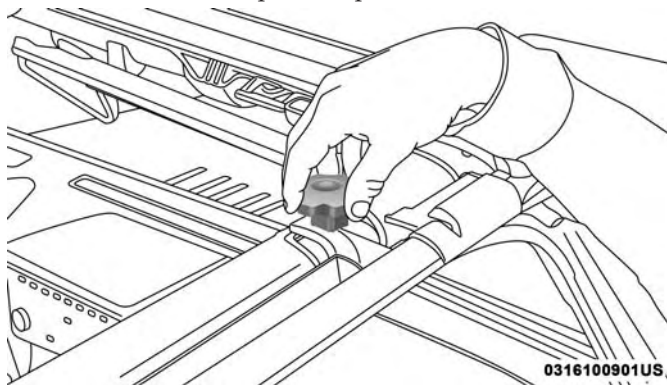

Étape 5

**Pose d'encadrement d'entrée de portière – modèles à quatre portières – selon l'équipement**

1. Posez d'abord l'encadrement d'entrée de portière arrière.
2. Placez la goupille de l'encadrement de portière dans le trou au sommet de la carrosserie, juste derrière l'ouverture de la portière arrière.

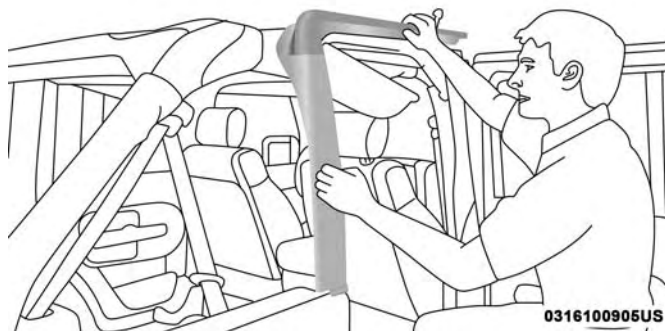

Étape 2

3. Placez le haut de l'encadrement d'entrée de portière contre l'arceau sport métallique et appuyez sur l'arceau latéral, en prenant soin de ne pas pincer le tissu des gaines d'arceau sport et de vérifier qu'il est correctement placé sur le joint au-dessus de l'avant de la portière arrière.

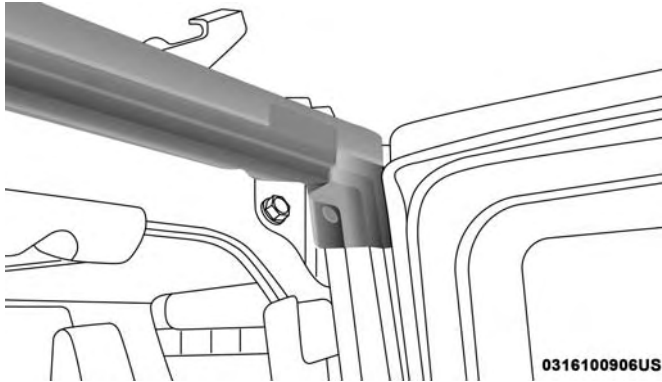

Étape 3

4. Posez le bouton arrière (bouton long) sans le serrer, pour maintenir le rail de portière en place.



Étape 5

6. Fixez l'avant du rail de portière sur l'arceau latéral, en vous assurant que la gaine de l'arceau latéral n'est pas pincée par l'encadrement d'entrée de portière.

7. Placez l'arrière de l'encadrement d'entrée de portière avant de façon à ce qu'il repose sur le sommet de l'avant de l'encadrement d'entrée de portière arrière. Assurez-vous que les joints d'étanchéité sont correctement installés pour éviter des fuites d'eau.

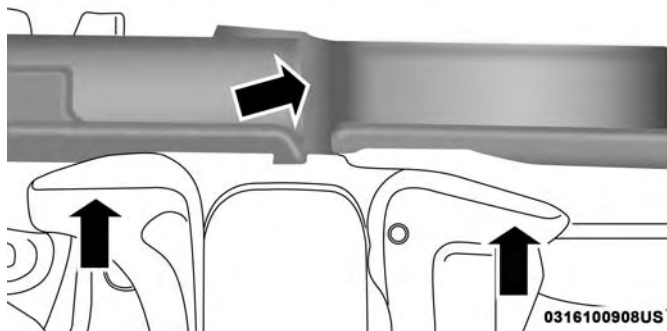

Étape 7

8. Posez les deux boutons sans les serrer, en commençant par celui du devant (bouton long). Posez ensuite le bouton du milieu (bouton court) en passant par les encadrements d'entrée de portière avant et arrière et vissez-le au sommet du pied milieu.

9. Serrez le bouton avant, puis le bouton arrière et enfin celui du milieu. Répétez l'opération de l'autre côté.

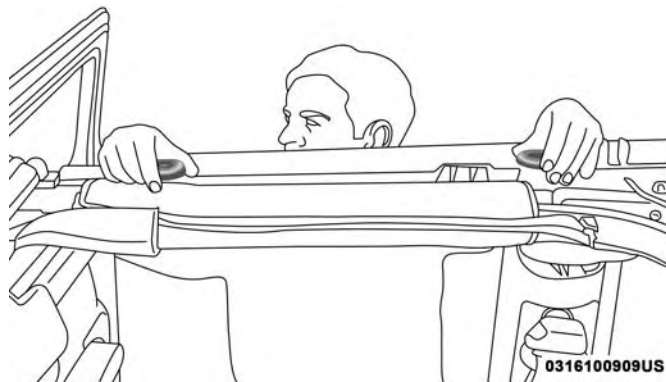

Étape 9

## CAPOTE – MODÈLES DEUX PORTIÈRES

Visitez le site <http://www.jeep.com/en/wrangler-rooftop-instructions/> pour des instructions vidéo.

### MISE EN GARDE!

- Ne conduisez pas le véhicule avec la toile de protection arrière relevée, à moins que les toiles de protection latérales ne soient également retirées. Des gaz d'échappement risqueraient de s'introduire dans le véhicule et d'intoxiquer les occupants.
- Les parties supérieures des portières et la capote en toile ne sont conçues que pour protéger contre les intempéries, et non pas pour retenir les occupants dans le véhicule ni pour les protéger contre les blessures en cas d'accident. N'oubliez pas de toujours boucler votre ceinture de sécurité.
- Assurez-vous que les mains et les doigts sont éloignés de tous les points de pincement lors du retrait et la pose de la capote. Les fermetures et les arceaux latéraux peuvent causer des blessures graves si les doigts ou les mains s'y coincent.

### AVERTISSEMENT!

La capote n'a pas été conçue pour supporter des charges supplémentaires telles que des porte-bagages de toit, des roues de secours, du matériel de construction, de l'équipement de chasse ou de camping, ou des bagages, etc. Elle n'a pas non plus été conçue comme un élément de la structure du véhicule et ne peut, par conséquent, supporter de charges supplémentaires autres que celles apportées par les intempéries, comme la pluie et la neige.

Si la température est inférieure à 24 °C (72 °F) ou si la capote a été abaissée pendant un certain temps, la capote peut s'être rétractée et s'avérer difficile à lever, par suite de la contraction naturelle du vinyle sur la toile de la capote.

Placez le véhicule dans un endroit chauffé. Tirez uniformément sur la toile de la capote. Le vinyle retrouve sa taille d'origine et la capote peut alors être posée. **Si la température est égale ou inférieure à 5 °C (41 °F), n'essayez pas de baisser la capote ni la toile de protection arrière ou latérale.**

**AVERTISSEMENT!**

- Ne lavez pas un véhicule muni d'une capote en toile dans un lave-auto automatique. Le lave-auto pourrait rayer les glaces et provoquer une accumulation de cire.
- N'abaissez pas la capote lorsque la température est inférieure à 41 °F (5 °C). Vous risqueriez de l'endommager.
- Ne déplacez pas le véhicule si la capote n'est pas complètement fixée à l'encadrement du pare-brise ou n'est pas complètement abaissée.
- N'abaissez pas la capote lorsque les glaces sont installées. Vous risqueriez de causer des dommages, tant aux glaces qu'à la capote.
- Consultez le paragraphe « Entretien extérieur pour les modèles à toit en toile » du chapitre « Carrosserie » dans la section « Entretien et maintenance » pour obtenir de plus amples renseignements. Vous y trouverez d'importants renseignements sur le nettoyage et l'entretien de la capote en toile de votre véhicule.
- N'utilisez pas d'outils (tournevis, etc.) pour soulever ou forcer des colliers, agrafes ou éléments de retenue

**AVERTISSEMENT! (Suite)**

fixant la capote. Ne forcez pas et ne soulevez pas le cadre de la capote lors de son ouverture ou fermeture. Vous risqueriez de l'endommager.

**AVERTISSEMENT!**

Le non-respect de ces avertissements risque de provoquer des dommages intérieurs causés par l'eau, des taches ou des moisissures sur le revêtement :

- Il est recommandé que le toit soit exempt d'eau avant son ouverture. Faire fonctionner le toit, ouvrir une portière ou abaisser une glace pendant que le toit est mouillé peut permettre à l'eau de s'infiltrer à l'intérieur du véhicule.
- La manipulation ou l'entreposage négligent de la capote peut endommager les joints et causer des infiltrations d'eau à l'intérieur du véhicule.
- La capote doit être mise en place correctement pour assurer son étanchéité. La pose incorrecte peut entraîner des infiltrations d'eau à l'intérieur du véhicule.

(Suite)

## Étapes rapides pour abaisser la capote

Consultez « Abaissement de la capote » dans cette section pour obtenir de plus amples renseignements.

1. Déposez les glaces latérales.

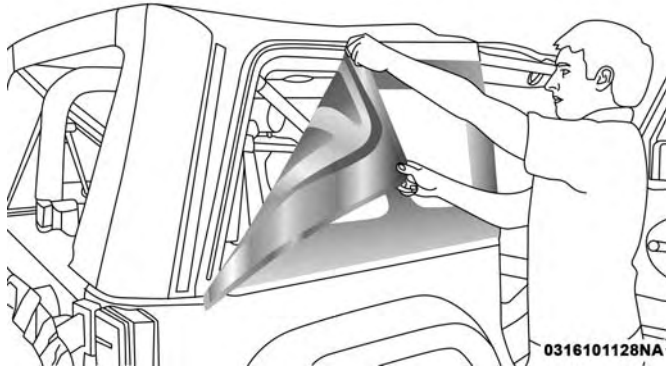

Étape 1

2. Déposez la glace arrière.

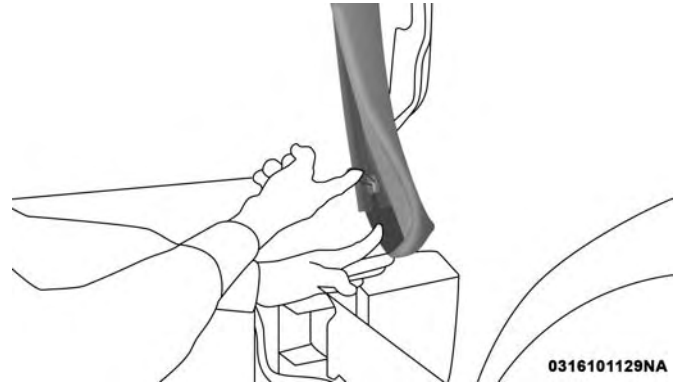

Étape 2

3. Dégagez les verrous de pavillon du cadre du pare-brise.

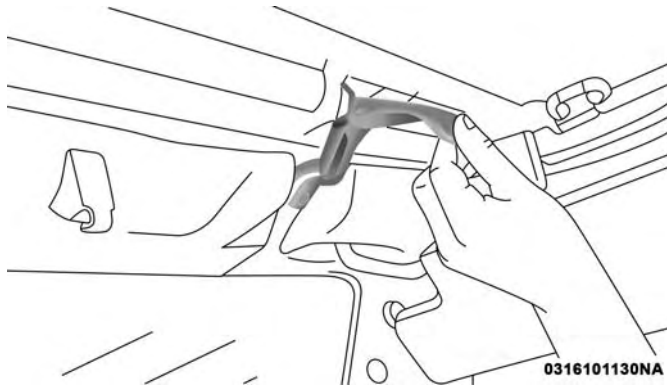

Étape 3

4. Dégagez les retenues du panneau de custode du sillon de carrosserie latérale aux coins arrière du véhicule.

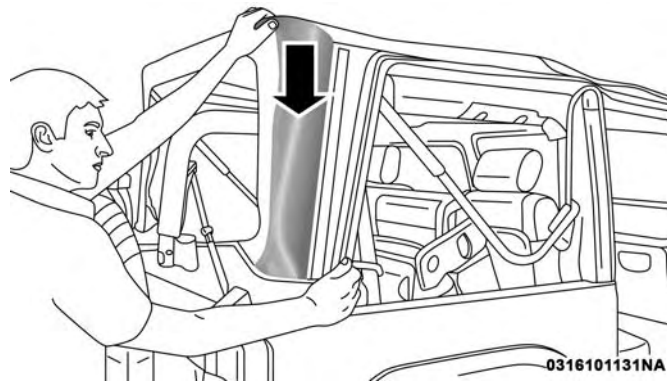

Étape 4

**NOTA :** Lors du desserrage des panneaux de custode, il est utile de tirer sur l'arceau de pavillon arrière.

5. Assurez-vous que les manchons de plastique sont glissés vers l'arrière au-dessus de la fixation Sunrider pour verrouiller la tringle (modèles Sunrider seulement).

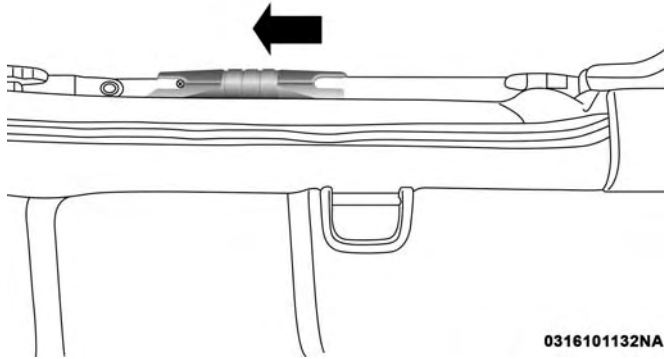

Étape 5

0316101132NA

6. À mesure que vous abaissez la capote, rabattez les panneaux de custode afin qu'ils reposent sur la capote.



Étape 6

0316101133NA

7. Dégagez le loquet Sunrider (des deux côtés).

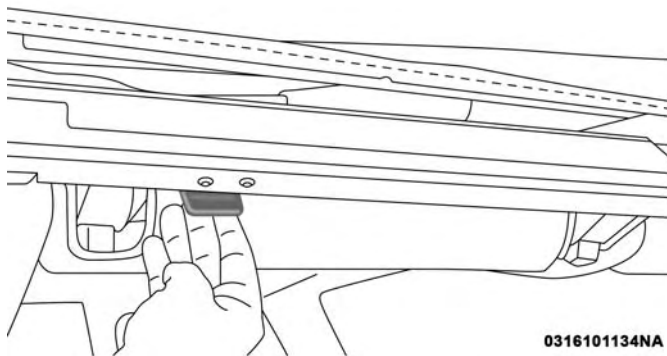

0316101134NA

Étape 7

8. Ouvrez la portière pivotante et abaissez la capote.

**NOTA :** Assurez-vous que le tissu ne dépasse pas en porte-à-faux sur les côtés du véhicule.

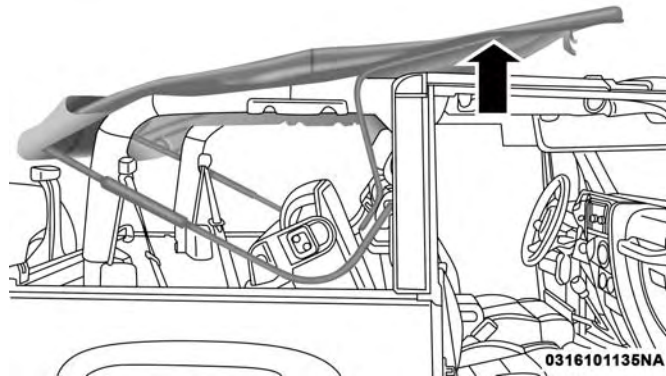

0316101135NA

Étape 8

## Étapes rapides pour lever la capote

Consultez « Levage de la capote » dans cette section pour obtenir de plus amples renseignements.

1. Ouvrez la portière pivotante et levez la capote, en enclenchant les loquets Sunrider (une autre personne pourrait être nécessaire pour effectuer cette opération).



Étape 1

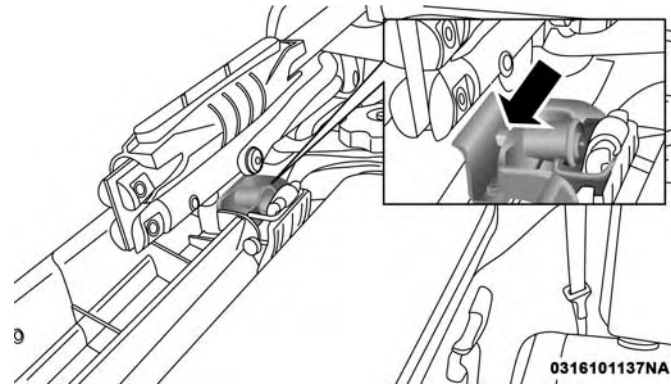

Étape 1

2. Enclenchez les loquets du pavillon.

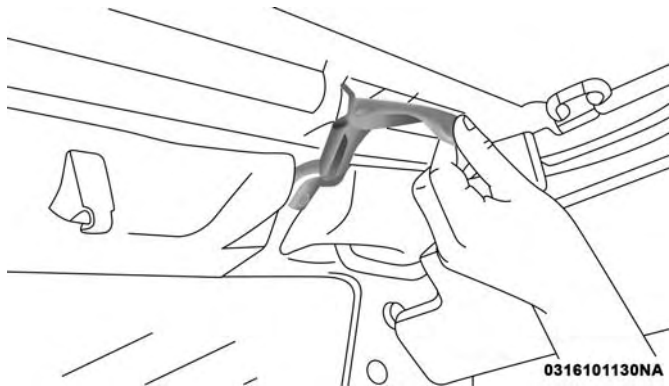

Étape 2

3. Posez les panneaux de coin arrière.

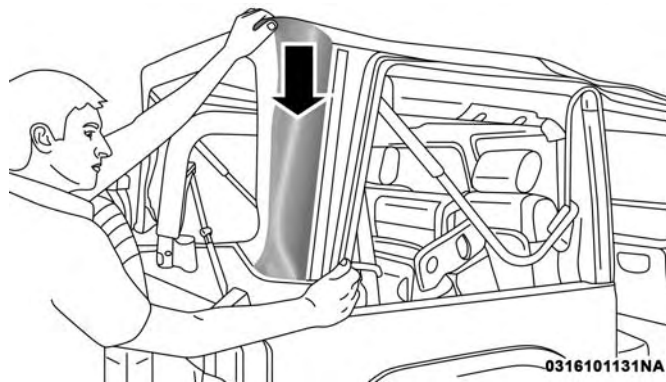

Étape 3

4. Posez la glace arrière.

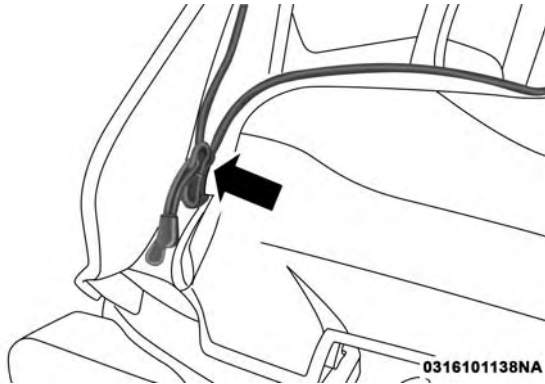

Étape 4

5. Posez les glaces latérales.

6. Pour installer les glaces latérales, apposez temporairement chaque fenêtre en attachant la bande Velcro dans le coin arrière. Commencez à fermer la glissière sur environ 2,5 cm (1 po) seulement.

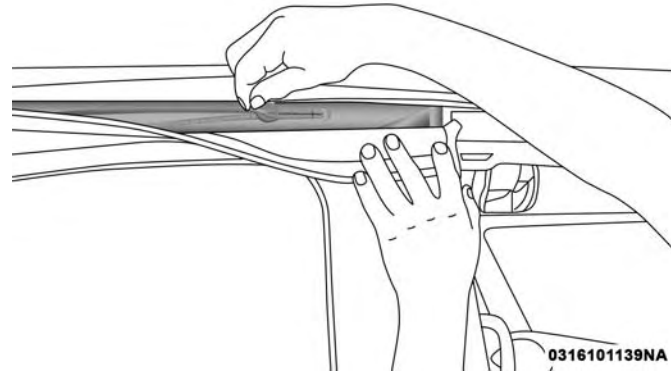

Étape 6

7. Insérez la retenue avant de la fenêtre dans le sillon de la portière, en vous assurant que la retenue est bien fixée et correctement positionnée sur le cadre de portière. Si elles ne sont pas bien fixées, cela pourrait provoquer l'infiltration de vent ou d'eau ou endommager la fenêtre.

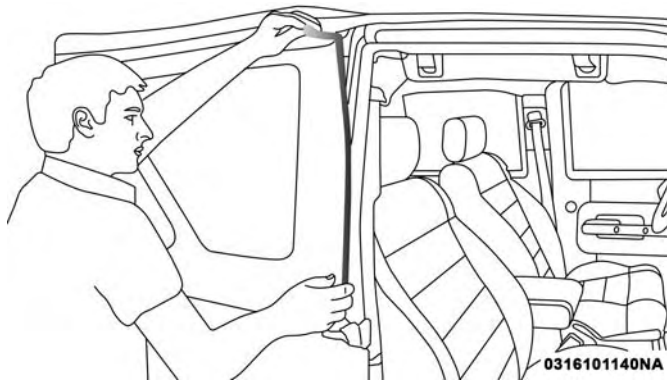

Étape 7

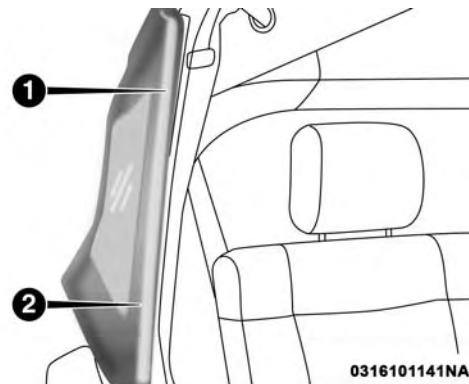

Insertion de la retenue

- 1 – Insertion incorrecte  
2 – Insertion correcte

8. Insérez la retenue située le long du bord inférieur de la fenêtre dans le sillon inférieur, en débutant à l'avant et en poursuivant vers l'arrière du véhicule. Terminez en fermant complètement la fermeture à glissière et en attachant la bande Velcro située sur les bords supérieur et arrière de la fenêtre. Répétez cette étape pour l'autre côté.

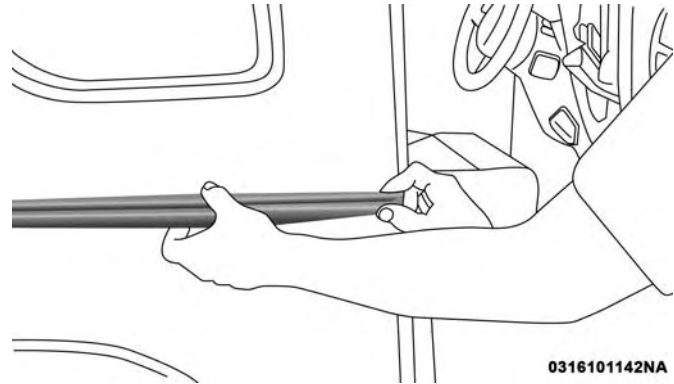

Étape 8

## Abaissement de la capote

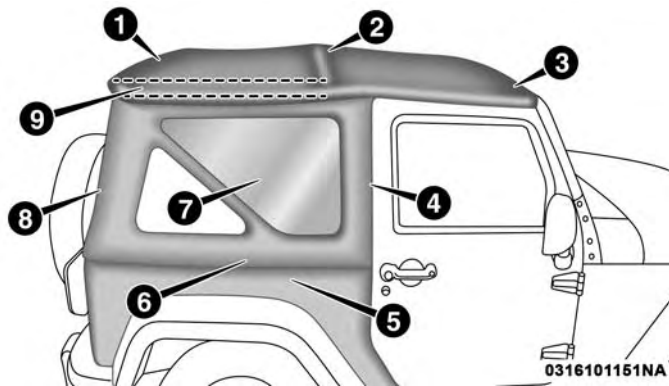

Vue latérale – capote et composants

1 – Arceau 3

2 – Arceau 2

3 – Arceau du pavillon avant

4 – Retenue avant – Glace de custode

5 – Retenue latérale de carrosserie

6 – Retenue inférieure – Glace de custode

7 – Glace de custode

8 – Panneau de custode

9 – Sangle d'arrêt

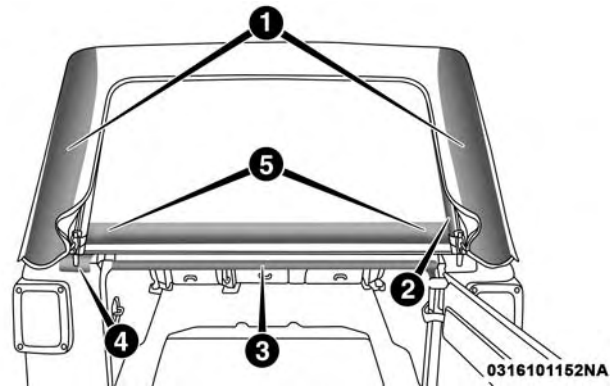

Vue arrière – capote et composants

- 1 – Panneaux de custode
  - 2 – Point d'arrivée de fermer
  - 3 – Barre de portière pivotante
  - 4 – Point de départ de fermer
  - 5 – Supports de portière pivotante
-

**NOTA :** Nettoyez les glaces latérales et la lunette avant de les enlever, afin d'éviter de les rayer pendant le retrait de la capote. Si les fermetures à glissière sont encrassées et fonctionnent difficilement, nettoyez-les au moyen d'une solution de savon doux et d'une petite brosse. Les produits de nettoyage requis sont disponibles chez votre concessionnaire autorisé.

1. Si votre véhicule est équipé de demi-portières, déposez chaque glace en ouvrant la portière et en soulevant la glace de la demi-portière pour l'extraire.

**NOTA :** Rangez soigneusement les demi-portières à l'extérieur du véhicule et non à l'intérieur pour éviter de les égratigner.

2. Dégagez le pare-soleil et placez-le sur le côté.
3. Dégagez les verrous du pavillon et laissez les crochets dans les boucles sur le pare-brise.

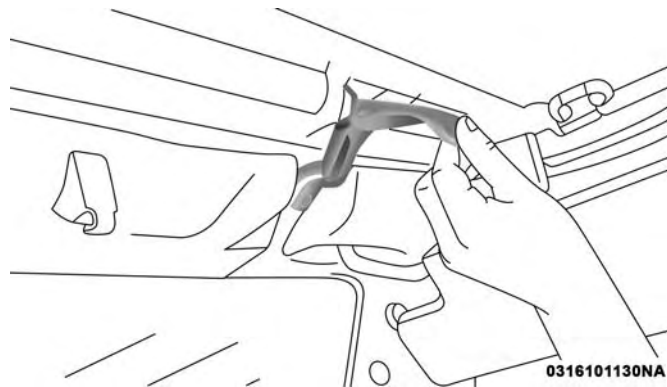

Étape 3

4. Ouvrez la portière pivotante.

5. Avant d'ouvrir la fermeture à glissière de la lunette, dégagez environ 7,6 cm (3 po) des deux panneaux de custode du sillon. Déposez la barre de portière pivotante en la tirant vers l'arrière hors des supports de la portière pivotante.

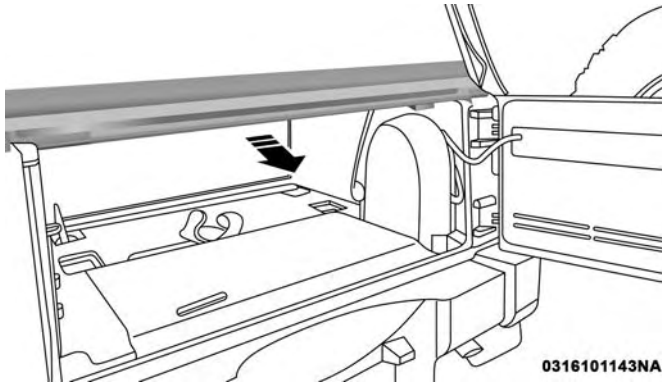

Étape 5

0316101143NA

6. Ouvrez la fermeture à glissière de la lunette en commençant par le coin inférieur droit. Tirez la fermeture à glissière vers le haut, le long du bord supérieur, puis redescendez vers le coin inférieur gauche. **Les rabats de la fermeture à glissière restent sur la lunette.** Tirez la lunette vers le bas pour la dégager de la fermeture sur la housse de capote.



Étape 6

0316101129NA

7. Retirez la retenue de lunette arrière du support de portière pivotante sur les côtés gauche et droit.

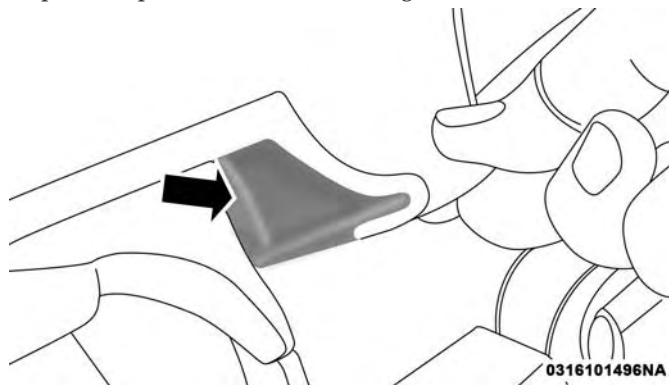

Étape 7

8. Rangez soigneusement les glaces pour éviter de les rayer.
9. Détachez la bande de Velcro qui court le long des bords supérieur et inférieur de la glace latérale.

10. Ouvrez complètement la fermeture à glissière de la glace en commençant par le coin inférieur arrière.

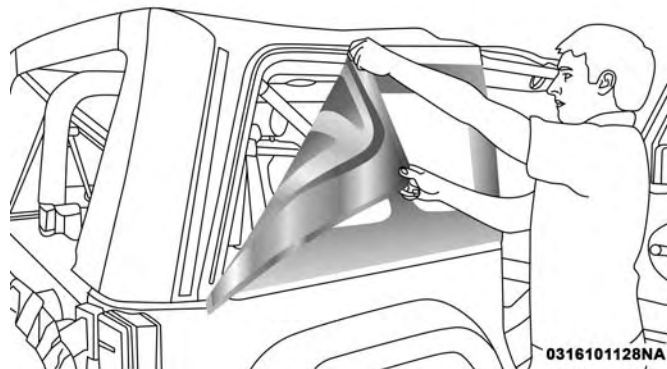

Étape 10

11. Lorsque la fermeture à glissière est complètement ouverte, retirez les dispositifs de retenue de la fenêtre du sillon de portière et du sillon de carrosserie latérale. Répétez cette étape pour l'autre côté.

12. Dégagez les retenues du panneau de custode du sillon de carrosserie latérale aux coins arrière du véhicule.

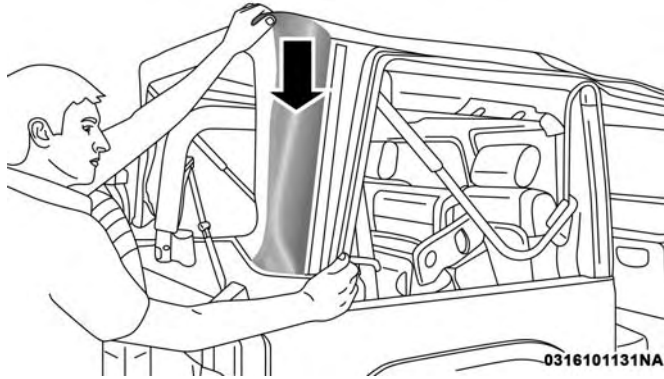

Étape 12

**NOTA :** Lors du desserrage des panneaux de custode, il est utile de tirer sur l'arceau de pavillon arrière.

13. À mesure que vous abaissez la capote, rabattez les panneaux de custode afin qu'ils reposent sur la capote.

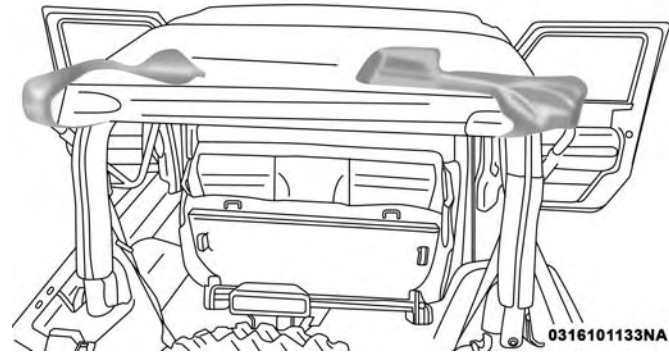

Étape 13

14. Il est inutile de retirer les supports de la portière pivotante, sauf pour poser le toit rigide. Pour retirer les supports de portière pivotante, tirez l'avant des supports vers l'avant tout en roulant le support au complet vers le véhicule pour le décrocher.

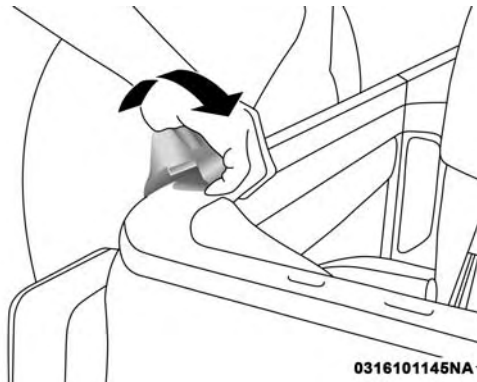

Étape 14

15. Dégagez complètement les verrous des boucles sur l'encadrement de pare-brise. **Si votre véhicule n'est pas équipé de l'ensemble Sunrider, passez à l'étape 15.**

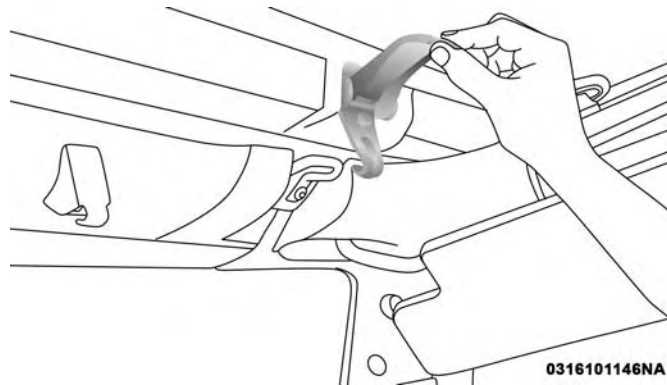

Étape 15

16. Assurez-vous que les manchons de plastique sont glissés vers l'arrière au-dessus de la fixation Sunrider pour verrouiller la tringle (modèles Sunrider seulement).

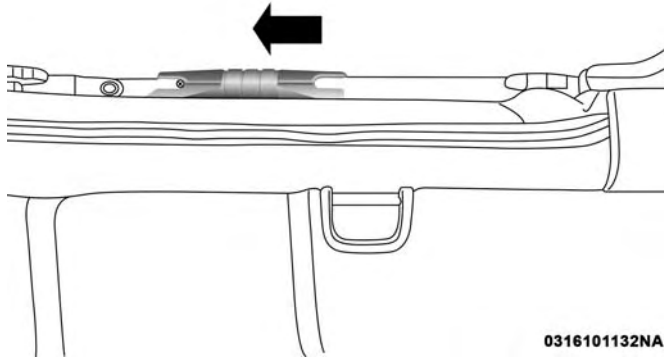

Étape 16

0316101132NA

17. Déverrouillez les arceaux latéraux des deux rails de la portière (modèles Sunrider seulement).

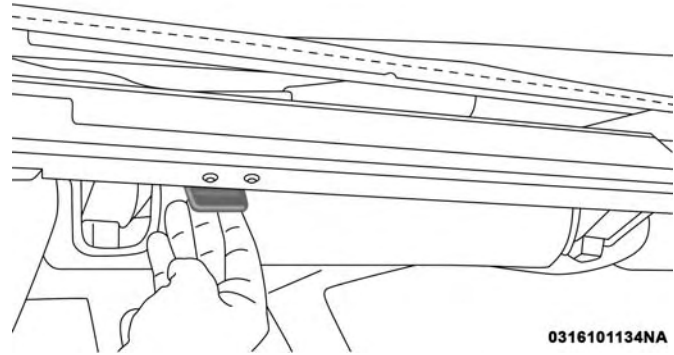

Étape 17

0316101134NA

18. Avant d'abaisser la capote, ouvrez la portière pivotante afin d'éviter d'endommager le feu de freinage arrière central. Déplacez-vous à l'avant du véhicule. Saisissez l'arceau latéral juste derrière le pavillon et levez-le, en le repliant vers l'arrière du véhicule.

**NOTA :** L'aide d'une deuxième personne pourrait vous être utile pour cette opération.

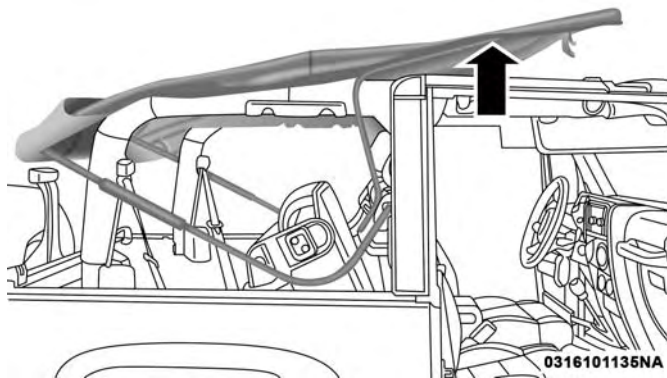

Étape 18

19. Enfoncez le tissu et les sangles d'arrêt entre les arceaux aussi profondément que possible, pour qu'ils ne pendent pas à l'extérieur du véhicule.

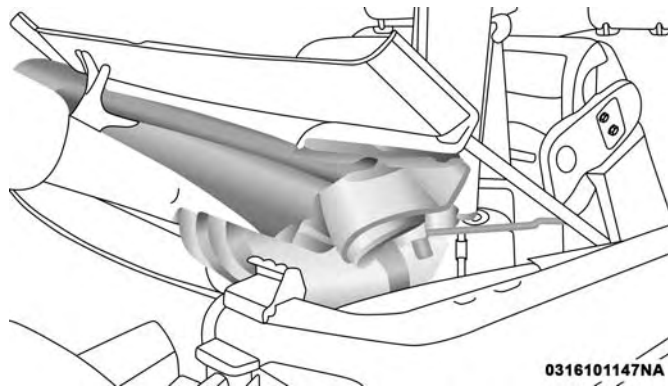

0316101147NA

Étape 19

20. Fermez les verrous du pavillon avant.
21. Retirez les encadrements de portière, si vous le désirez. Consultez le paragraphe « Encadrement d'entrée de portière » dans cette section pour obtenir de plus amples renseignements.

## Levage de la capote

1. Dégagez le pare-soleil et placez-le sur le côté.
2. Réinstallez les cadres de portière, si vous les aviez retirés. Consultez le paragraphe « Encadrement d'entrée de portière » dans cette section pour obtenir de plus amples renseignements.
3. Assurez-vous que le manchon en plastique est coulissé par-dessus le lien Sunrider (modèles Sunrider seulement).

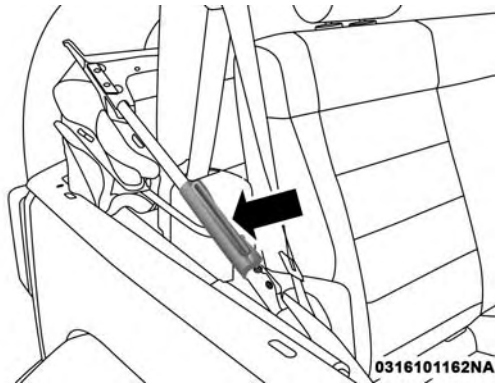

Étape 3

4. Debout à côté du véhicule, levez la capote par l'arceau latéral et l'arceau du milieu par-dessus l'arceau sport, jusqu'à ce que le pavillon repose sur l'encadrement de pare-brise.

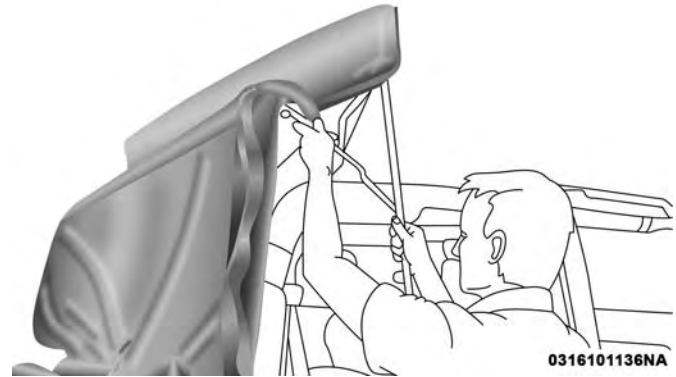

Étape 4

5. Assurez-vous que la fixation Sunrider sur les arceaux latéraux est accrochée aux rails de la portière (modèles Sunrider seulement).

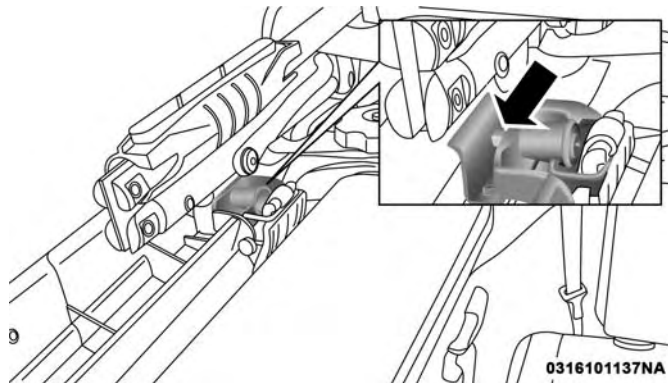

Étape 5

6. Ouvrez les verrous du pavillon et engagez les crochets de chaque côté sur les boucles du pare-brise (ne fermez pas les verrous).

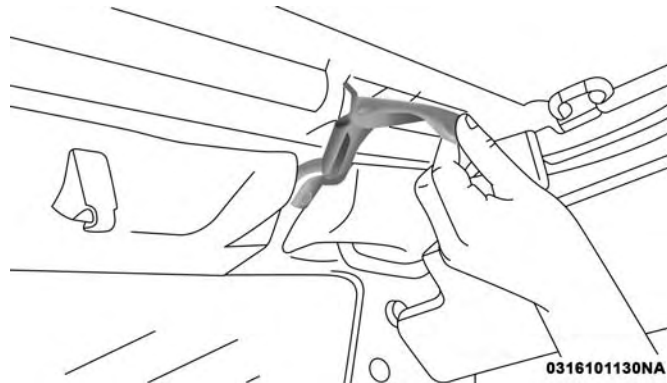

Étape 6

7. Si vous aviez retiré les supports de portière pivotante, réinstallez-les en accrochant le rebord arrière du support au côté intérieur du sillon de la carrosserie. Puis, tournez-le vers l'arrière et au-dessus du sillon jusqu'à ce qu'il s'enclenche dans la partie extérieure du rail. Lorsqu'il est placé correctement, le support ne doit être enclenché qu'à la partie courte du bord du rail.



0316101164NA

Étape 7

8. Passez à l'arrière du véhicule et tirez avec précaution les panneaux de custode par-dessus l'arceau de pavillon arrière.

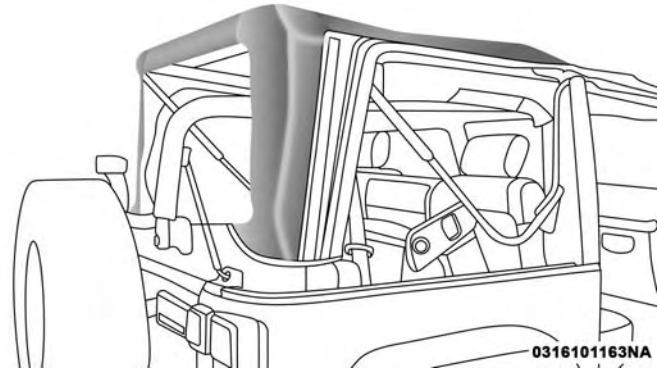

0316101163NA

Étape 8

9. Installez partiellement les crochets du panneau de custode dans le sillon de carrosserie latérale, en laissant du jeu dans les derniers 7,6 cm (3 po) vers la lunette (sur les deux côtés). Si vous tirez l'arceau du pavillon arrière vers le bas (arceau 3), cela vous aidera à rapprocher les retenues du sillon.

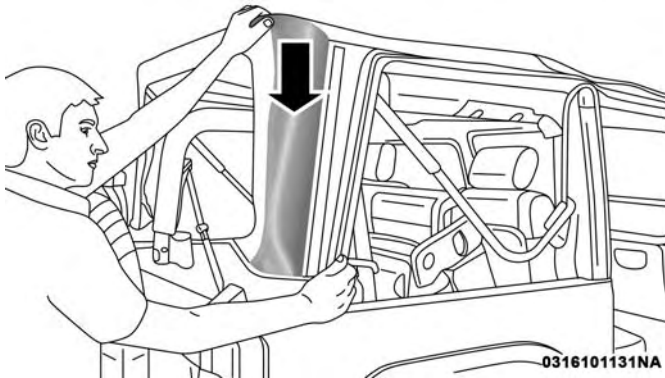

Étape 9

10. Pour installer les glaces latérales, apposez temporairement chaque fenêtre en attachant la bande Velcro dans le coin arrière. Commencez à fermer la glissière sur environ 2,5 cm (1 po) seulement.

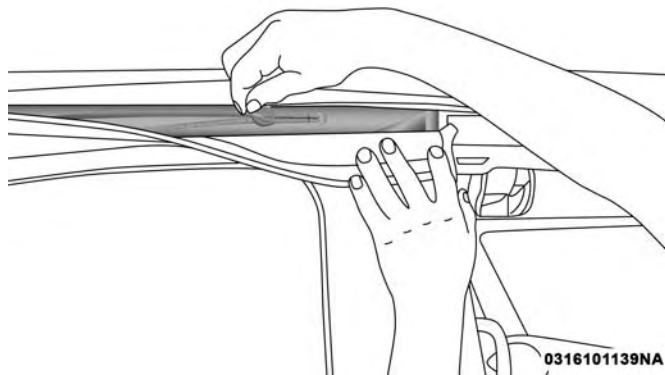

Étape 10

11. Insérez la retenue avant de la fenêtre dans le sillon de la portière, en vous assurant que la retenue est bien fixée et correctement positionnée sur le cadre de portière. Si elles ne sont pas bien fixées, cela pourrait provoquer l'infiltration de vent ou d'eau ou endommager la fenêtre.

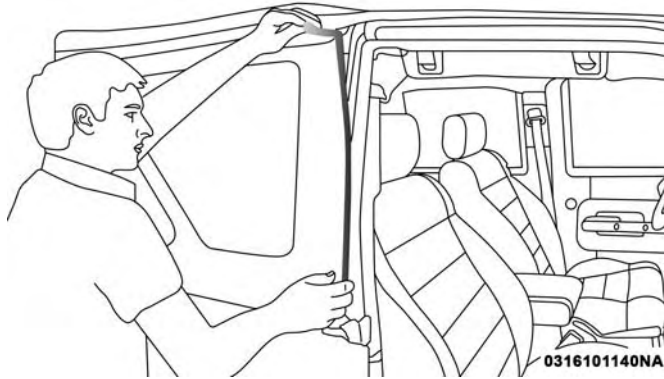

Étape 11

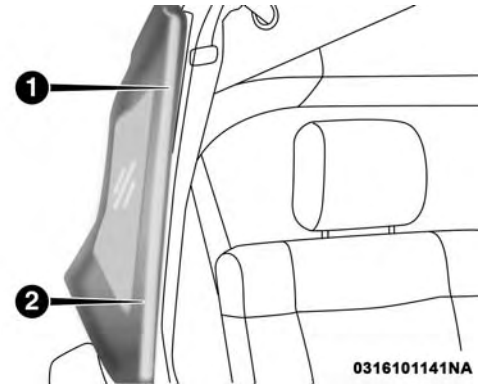

Insertion de la retenue

- 1 – Insertion incorrecte  
2 – Insertion correcte

12. Insérez la retenue située le long du bord inférieur de la fenêtre dans le sillon inférieur, en débutant à l'avant et en poursuivant vers l'arrière du véhicule. Terminez en fermant complètement la fermeture à glissière et en attachant la bande Velcro située sur les bords supérieur et arrière de la fenêtre. Répétez cette étape pour l'autre côté.

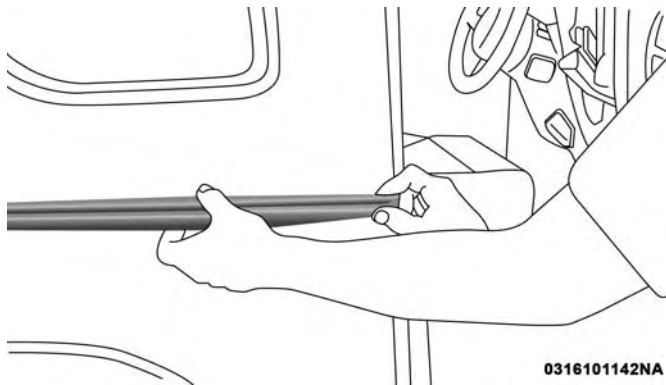

Étape 12

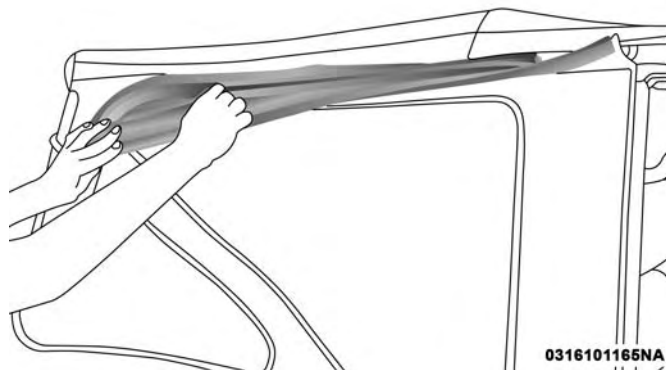

Étape 12

13. Repérez l'arceau noir de la portière pivotante. Glissez la barre de portière pivotante sur le support situé tout en bas, à l'intérieur de la lunette arrière. La partie spongieuse du joint d'étanchéité doit être en bas et

orientée vers l'extérieur de manière à être comprimée par la portière pivotante lorsque celui-ci est fermé.

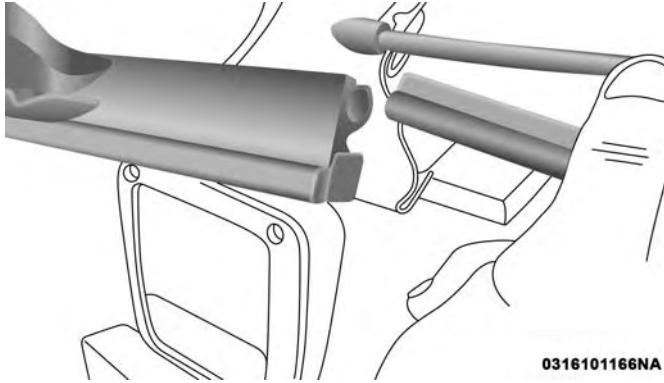

0316101166NA

Étape 13

14. Posez la lunette en commençant par engager les deux extrémités de la fermeture à glissière au coin inférieur gauche de l'ouverture de lunette. Assurez-vous que les fermetures sont correctement engagées et alignées avant de fermer, afin de ne rien endommager.

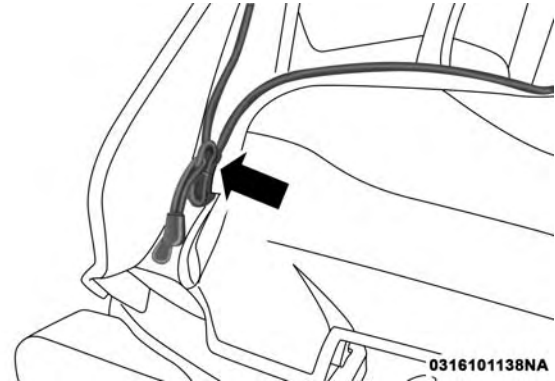

0316101138NA

Étape 14

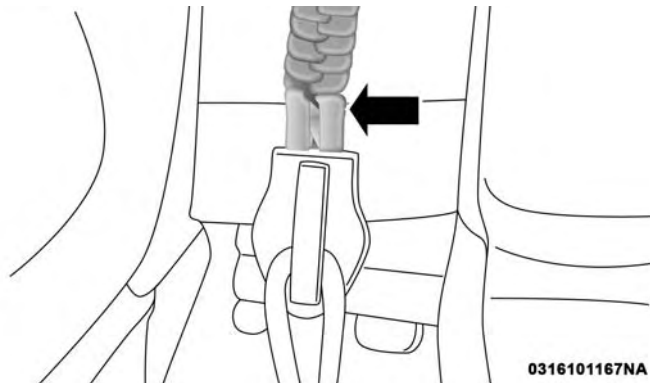

Étape 14

15. Fermez la fermeture à glissière tout autour de la lunette jusqu'au côté droit.

16. Empoignez l'arceau de la portière pivotante et placez-le dans les supports.

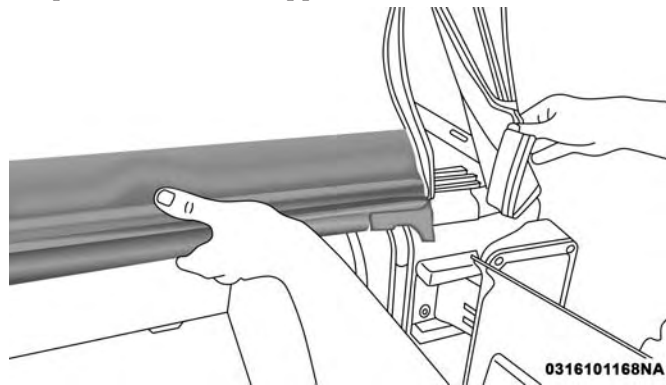

Étape 16

17. Insérez la retenue de lunette arrière dans le support de portière pivotante sur les côtés gauche et droit.

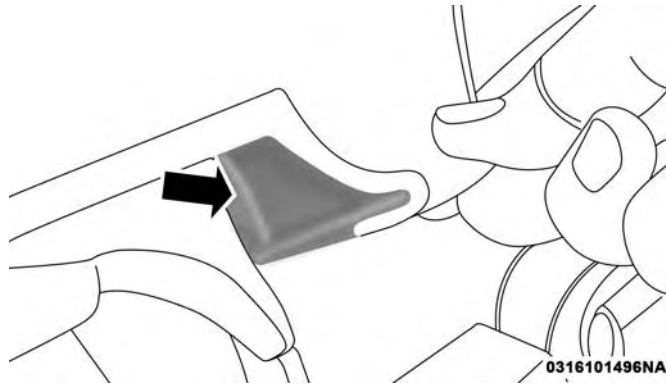

Étape 17

18. Appliquez une pression sur le coin supérieur de l'arceau arrière de la capote (arceau 3), puis terminez la fixation des pièces de retenue de panneaux de custode au sillon de la carrosserie latérale.
19. Fermez les verrous du pavillon et remettez les pare-soleil dans leur position d'origine.

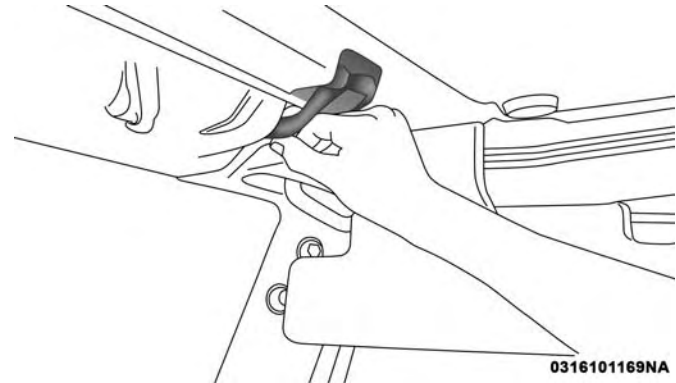

Étape 19

## SUNRIDER (MODÈLES 2 PORTES) – SELON L'ÉQUIPEMENT

### AVERTISSEMENT!

Faire fonctionner le toit, ouvrir une portière ou abaisser une glace pendant que le toit est mouillé peut permettre à l'eau de s'infiltrer à l'intérieur du véhicule.

**NOTA :** Si vous comptez rouler à plus de 64 km/h (40 mi/h) avec le volet Sunrider ouvert, nous vous recommandons de retirer la lunette.

### Ouverture du Sunrider

1. Dégagez le pare-soleil et placez-le sur le côté.
2. Dégagez les verrous du pavillon des boucles sur l'encadrement de pare-brise.

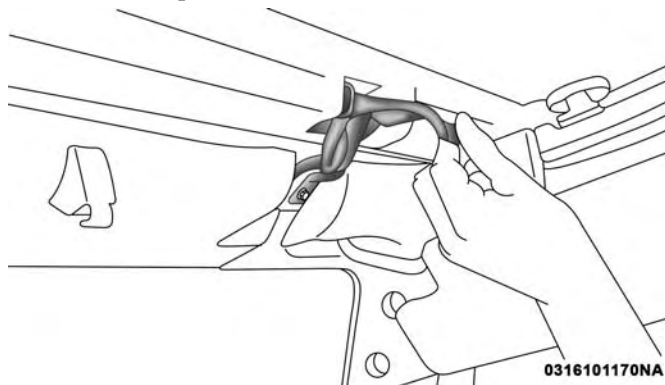

0316101170NA

Étape 2

3. Assurez-vous que les manchons en plastique sont glissés vers l'avant pour déverrouiller la tringlerie du Sunrider.

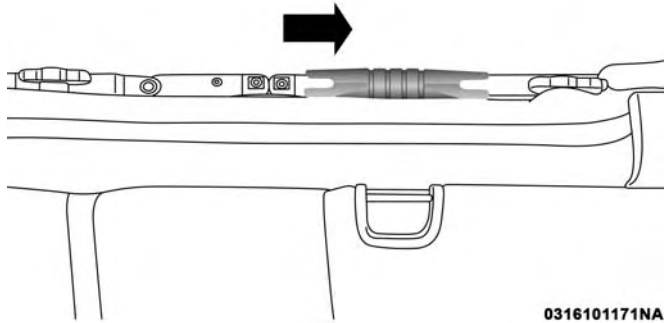

Étape 3

0316101171NA

4. Soulevez le toit vers l'arrière, par le pavillon. Assurez-vous que la toile se replie comme illustré.

**NOTA :** Le verrou Sunrider du rail de portière ne devrait pas être activé pour l'utilisation du volet Sunrider. S'il est activé, la capote doit être réinstallée à partir des panneaux de custode.

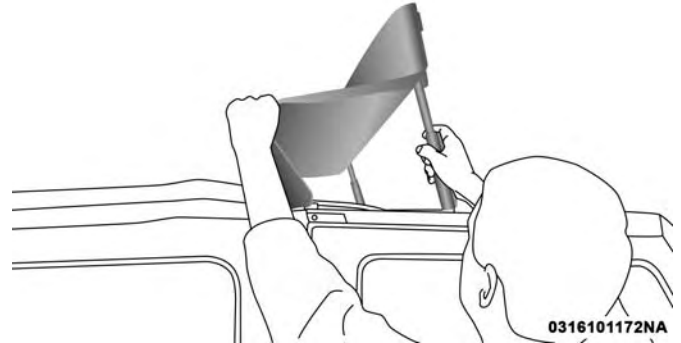

Étape 4

0316101172NA

- Repérez la sangle pour obtenir les arceaux latéraux. Enroulez la sangle autour des arceaux comme l'indique l'illustration. Répétez l'opération de l'autre côté.

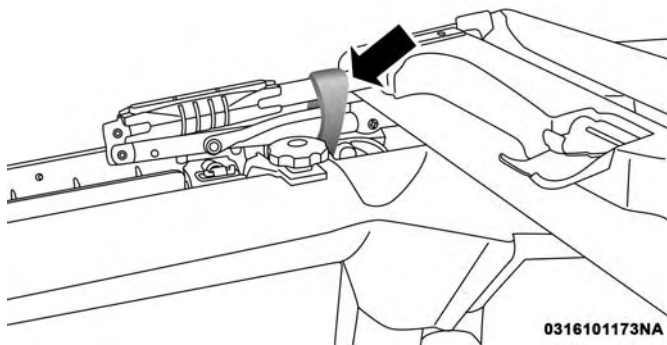

Étape 5

- Repositionnez les pare-soleil.

### Fermeture du Sunrider

- Déposez les sangles des arceaux latéraux.
- Dégagez le pare-soleil et placez-le sur le côté.
- Veillez saisir le pavillon avant et le tirer vers l'avant du véhicule.

- Accrochez les verrous du pavillon aux boucles situées sur le cadre du pare-brise, fermez les verrous et remettez les pare-soleil à leur position initiale.
- Coulissez le manchon en plastique vers l'arrière par-dessus le raccord Sunrider.

### CAPOTE – MODÈLES QUATRE PORTIÈRES

Visitez le site <http://www.jeep.com/en/wrangler-rooftop-instructions/> pour des instructions vidéo.

#### MISE EN GARDE!

- Ne conduisez pas le véhicule avec la toile de protection arrière relevée, à moins que les toiles de protection latérales ne soient également retirées. Des gaz d'échappement risqueraient de s'introduire dans le véhicule et d'intoxiquer les occupants.
- Les parties supérieures des portières et la capote en toile ne sont conçues que pour protéger contre les intempéries, et non pas pour retenir les occupants dans le véhicule ni pour les protéger contre les blessures en cas d'accident. N'oubliez pas de toujours boucler votre ceinture de sécurité.

(Suite)

**MISE EN GARDE! (Suite)**

- Assurez-vous que les mains et les doigts sont éloignés de tous les points de pincement lors du retrait et la pose de la capote. Les fermetures et les arceaux latéraux peuvent causer des blessures graves si les doigts ou les mains s'y coincent.

**AVERTISSEMENT!**

La capote n'a pas été conçue pour supporter des charges supplémentaires telles que des porte-bagages de toit, des roues de secours, du matériel de construction, de l'équipement de chasse ou de camping, ou des bagages, etc. Elle n'a pas non plus été conçue comme un élément de la structure du véhicule et ne peut, par conséquent, supporter de charges supplémentaires autres que celles apportées par les intempéries, comme la pluie et la neige.

Si la température est inférieure à 24 °C (72 °F) ou si la capote a été abaissée pendant un certain temps, la capote peut s'être rétractée et s'avérer difficile à lever, par suite de la contraction naturelle du vinyle sur la toile de la capote.

Placez le véhicule dans un endroit chauffé. Tirez uniformément sur la toile de la capote. Le vinyle retrouve sa taille d'origine et la capote peut alors être enclenchée en place. Si la température est égale ou inférieure à 5 °C (41 °F), n'essayez pas de baisser la capote ni la toile de protection arrière ou latérale.

**AVERTISSEMENT!**

- Ne lavez pas un véhicule muni d'une capote en toile dans un lave-auto automatique. Le lave-auto pourrait rayer les glaces et provoquer une accumulation de cire.
- N'abaissez pas la capote lorsque la température est inférieure à 41 °F (5 °C). Vous risqueriez de l'endommager.
- Ne déplacez pas le véhicule si la capote n'est pas complètement fixée à l'encadrement du pare-brise ou n'est pas complètement abaissée.
- N'abaissez pas la capote lorsque les glaces sont installées. Vous risqueriez de causer des dommages, tant aux glaces qu'à la capote.
- Consultez le paragraphe « Entretien extérieur pour les modèles à toit en toile » du chapitre « Carrosserie » dans la section « Entretien et maintenance »

(Suite)

**AVERTISSEMENT! (Suite)**

pour obtenir de plus amples renseignements. Vous y trouverez d'importants renseignements sur le nettoyage et l'entretien de la capote en toile de votre véhicule.

- N'utilisez pas d'outils (tournevis, etc.) pour soulever ou forcer des colliers, agrafes ou éléments de retenue fixant la capote. Ne forcez pas et ne soulevez pas le cadre de la capote lors de son ouverture ou fermeture. Vous risqueriez de l'endommager.

**AVERTISSEMENT!**

Le non-respect de ces avertissements risque de provoquer des dommages intérieurs causés par l'eau, des taches ou des moisissures sur le revêtement :

- Il est recommandé que le toit soit exempt d'eau avant son ouverture. Faire fonctionner le toit, ouvrir une portière ou abaisser une glace pendant que le toit est mouillé peut permettre à l'eau de s'infiltrer à l'intérieur du véhicule.
- La manipulation ou l'entreposage négligent de la capote peut endommager les joints et causer des infiltrations d'eau à l'intérieur du véhicule.

(Suite)

**AVERTISSEMENT! (Suite)**

- La capote doit être mise en place correctement pour assurer son étanchéité. La pose incorrecte peut entraîner des infiltrations d'eau à l'intérieur du véhicule.

NOTA : Ne retirez aucune des trois fixations à moins que vous n'ayez l'intention d'installer le toit rigide.

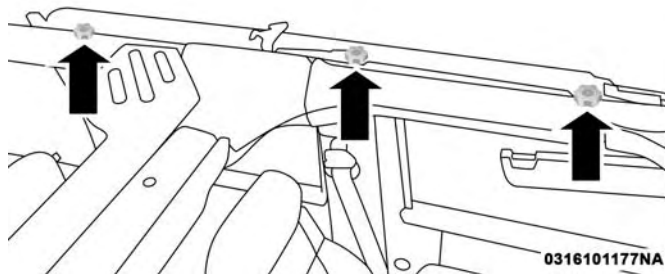

Boutons de fixation

## Étapes rapides pour abaisser la capote

1. Déposez les glaces latérales.

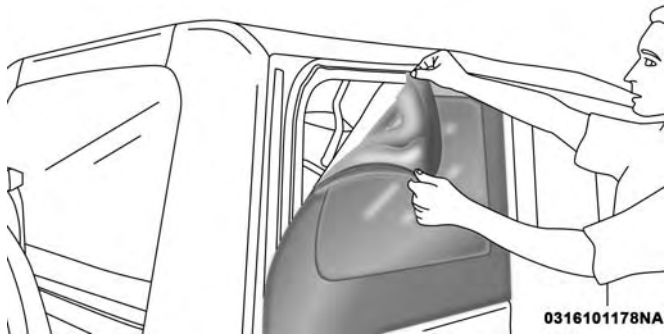

Étape 1

2. Déposez la glace arrière.

**NOTA :** Commencez à ouvrir la fermeture à glissière du côté droit pour déposer la glace arrière.

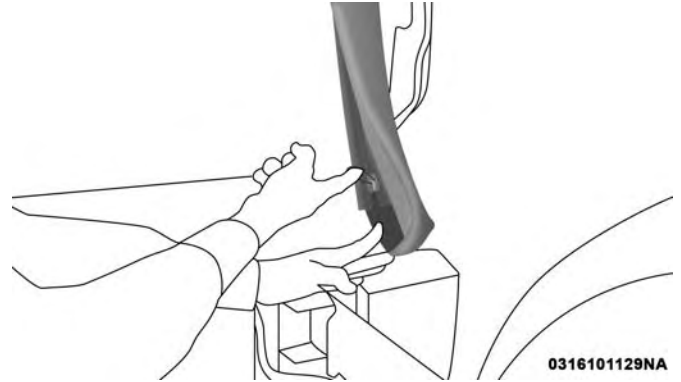

Étape 2

3. Dégagez les verrous de pavillon du cadre du pare-brise.

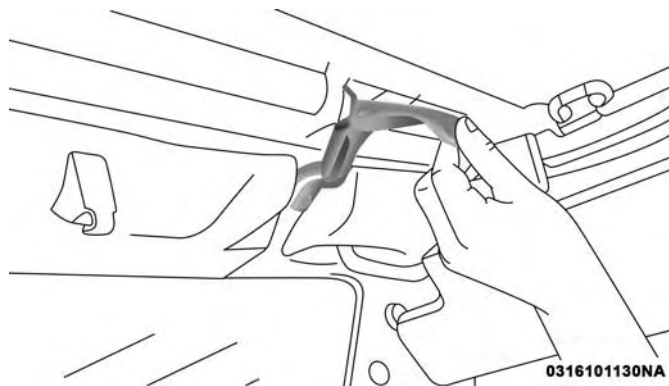

Étape 3

4. Dégagez les retenues du panneau de custode du sillon de carrosserie latérale aux coins arrière du véhicule.

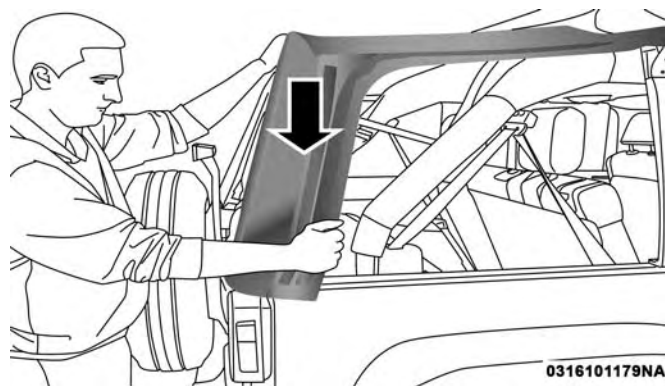

Étape 4

**NOTA :** Lors du desserrage des panneaux de custode, il est utile de tirer sur l'arceau de pavillon arrière.

5. Rabattez les panneaux de custode afin qu'ils reposent sur la capote.

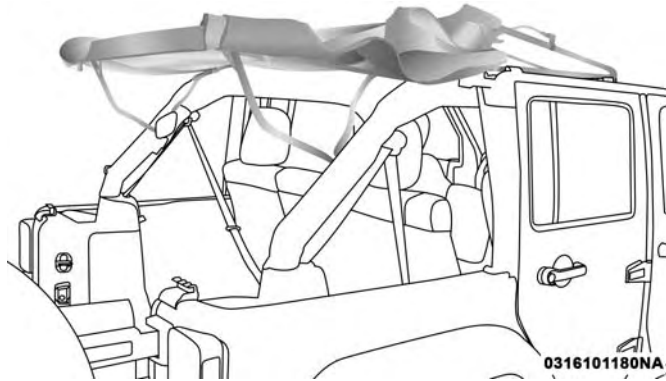

Étape 5

6. Rabattez le pavillon vers l'arrière et tirez le revêtement en tissu vers l'arrière.

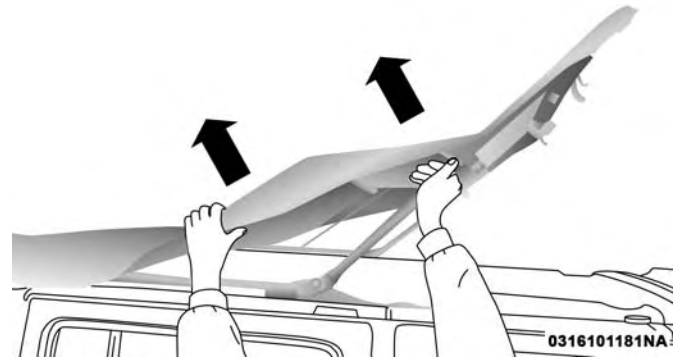

Étape 6

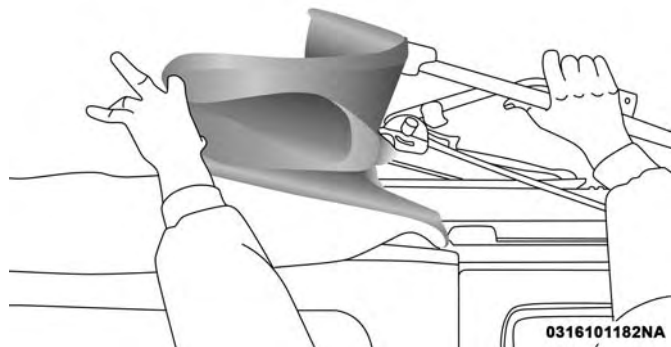

Étape 6

7. Dégagez le loquet Sunrider (des deux côtés).

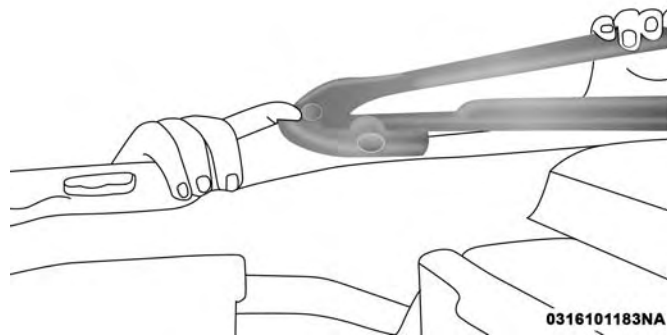

Étape 7

8. Ouvrez la portière pivotante et abaissez la capote.



Étape 8

**NOTA :** Assurez-vous que le tissu ne dépasse pas en porte-à-faux sur les côtés du véhicule.

### Étapes rapides pour lever la capote

1. Ouvrez la portière pivotante et levez la capote, en enclenchant les loquets Sunrider (une autre personne pourrait être nécessaire pour effectuer cette opération).

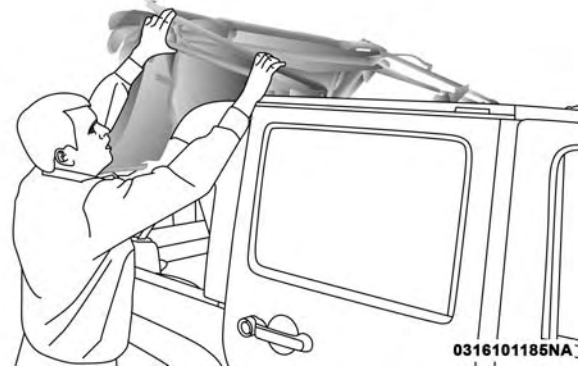

Étape 1

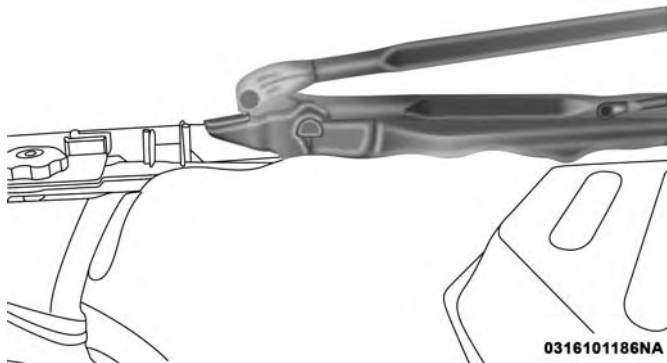

Étape 1

2. Posez les panneaux de coin arrière.

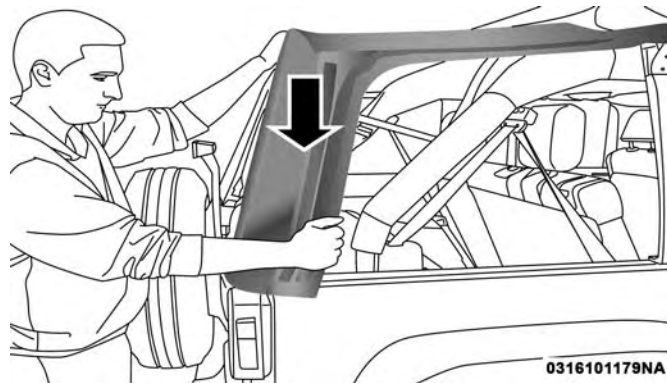

Étape 2

3. Tournez le pavillon vers l'avant.

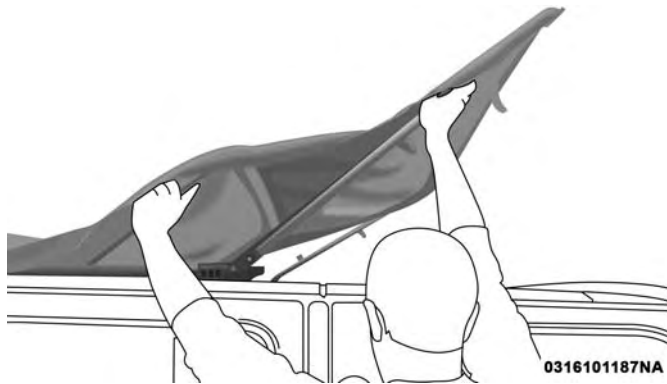

Étape 3

4. Enclenchez les loquets du pavillon.

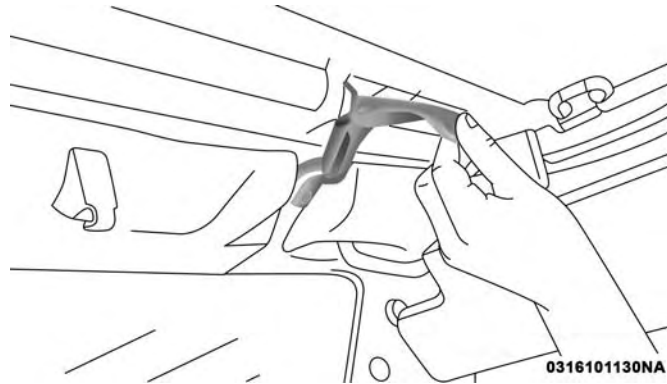

Étape 4

5. Posez la glace arrière.

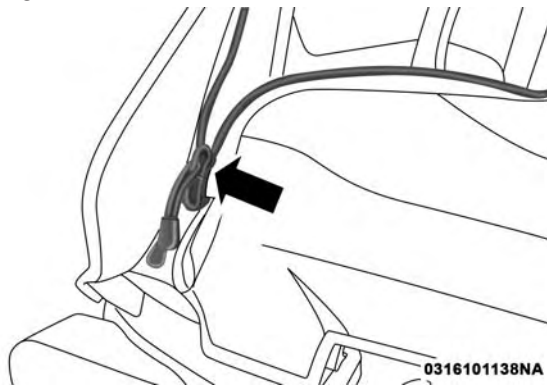

Étape 5

0316101138NA

6. Posez les glaces latérales.



Étape 6

0316101188NA

7. Pour installer les glaces latérales, apposez temporairement chaque fenêtre en attachant la bande Velcro dans le coin arrière. Commencez à fermer la glissière sur environ 2,5 cm (1 po) seulement.

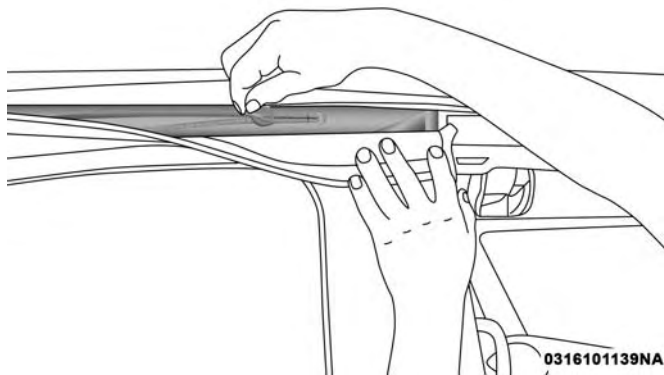

Étape 7

8. Insérez la retenue avant de la fenêtre dans le sillon de la portière, en vous assurant que la retenue est bien fixée et correctement positionnée sur le cadre de portière. Si elles ne sont pas bien fixées, cela pourrait provoquer l'infiltration de vent ou d'eau ou endommager la fenêtre.

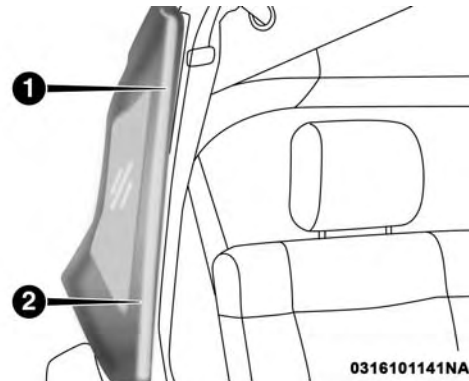

Insertion de la retenue

- 1 – Insertion incorrecte  
2 – Insertion correcte

9. Insérez la retenue située le long du bord inférieur de la fenêtre dans le sillon inférieur, en débutant à l'avant et en poursuivant vers l'arrière du véhicule. Terminez en fermant complètement la fermeture à glissière et en attachant la bande Velcro située sur les bords supérieur et arrière de la fenêtre. Répétez cette étape pour l'autre côté.

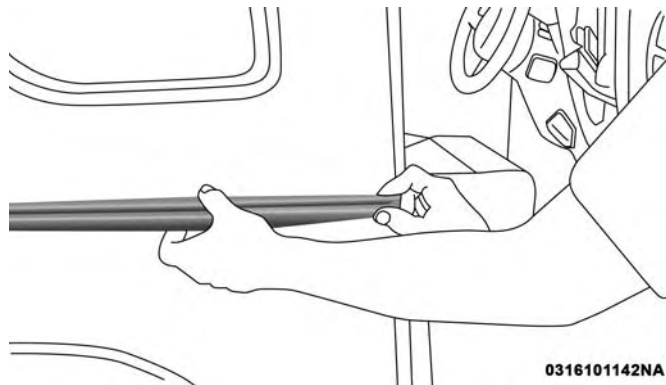

0316101142NA

Étape 9

## Pour baisser la capote

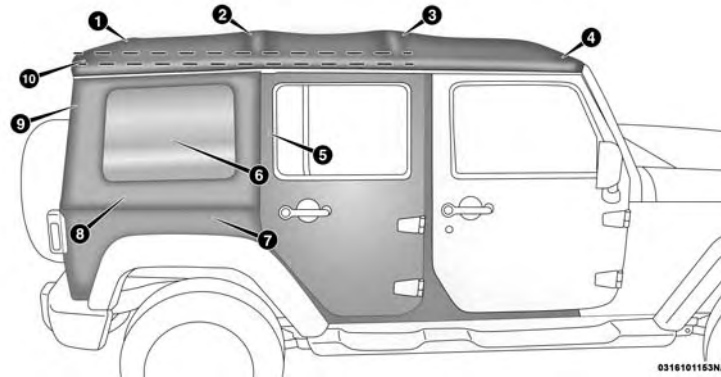

Vue latérale – capote et composants

1 – Arceau 4

2 – Arceau 3

3 – Arceau 2

4 – Arceau du pavillon avant

5 – Retenue avant – Glace de custode

6 – Glace de custode

7 – Retenue latérale de carrosserie

8 – Retenue inférieure – Glace de custode

9 – Panneau de custode

10 – Sangle d'arrêt

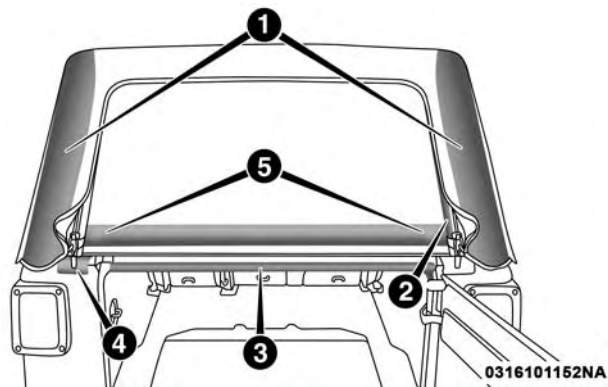

Vue arrière – capote et composants

- 1 – Panneaux de custode
  - 2 – Point d'arrivée de fermail
  - 3 – Barre de portière pivotante
  - 4 – Point de départ de fermail
  - 5 – Supports de portière pivotante
-

**NOTA :** Nettoyez les glaces latérales et la lunette avant de les enlever, afin d'éviter de les rayer pendant le retrait de la capote. Si les fermetures à glissière sont encrassées et fonctionnent difficilement, nettoyez-les au moyen d'une solution de savon doux et d'une petite brosse. Les produits de nettoyage requis sont disponibles chez votre concessionnaire autorisé.

1. Si votre véhicule est équipé de demi-portières, déposez chaque glace en ouvrant la portière et en soulevant la glace de la demi-portière pour l'extraire.

**NOTA :** Rangez soigneusement les demi-portières à l'extérieur du véhicule et non à l'intérieur pour éviter de les égratigner.

2. Dégagez le pare-soleil et placez-le sur le côté.
3. Dégagez les verrous du pavillon et les crochets des boucles sur l'encadrement du pare-brise.

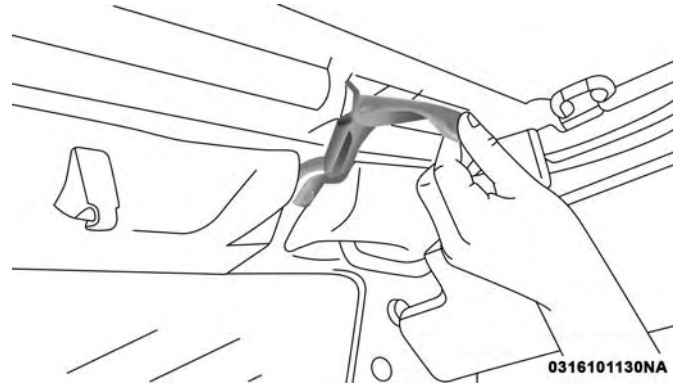

Étape 3

4. Ouvrez la portière pivotante.

5. Avant d'ouvrir la fermeture à glissière de la lunette, dégagez environ 7,6 cm (3 po) des deux panneaux de custode du sillon. Déposez la barre de portière pivotante en la tirant vers l'arrière hors des supports de la portière pivotante.

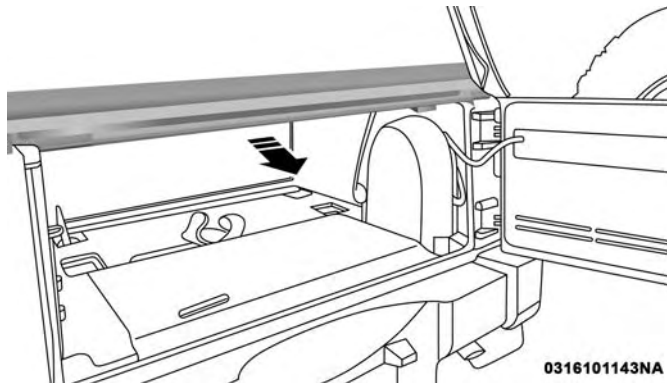

Étape 5

0316101143NA

6. Ouvrez la fermeture à glissière de la lunette en commençant par le coin inférieur droit. Tirez la fermeture à glissière vers le haut, le long du bord supérieur, puis redescendez vers le coin inférieur gauche. **Les rabats de la fermeture à glissière restent sur la lunette.** Tirez la lunette vers le bas pour la dégager de la fermeture sur la housse de capote.

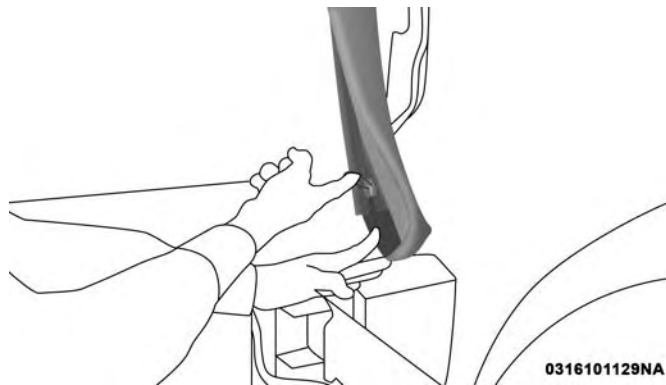

Étape 6

0316101129NA

7. Retirez la retenue de lunette arrière du support de portière pivotante sur les côtés gauche et droit.

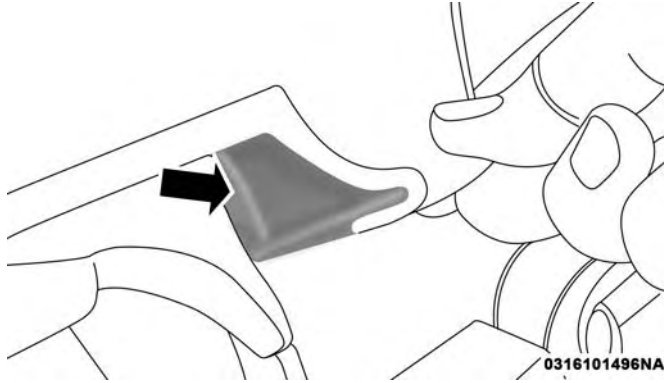

Étape 7

8. Rangez soigneusement les glaces pour éviter de les rayer.
9. Détachez la bande de Velcro qui court le long des bords supérieur et inférieur de la glace latérale.

10. Ouvrez complètement la fermeture à glissière de la glace en commençant par le coin inférieur arrière.

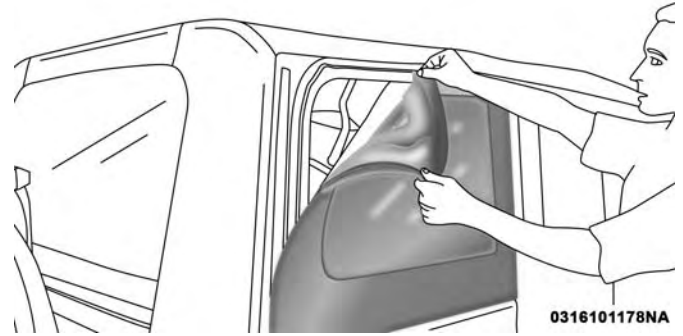

Étape 10

11. Lorsque la fermeture à glissière est complètement ouverte, retirez les dispositifs de retenue de la fenêtre du sillon de portière et du sillon de carrosserie latérale. Répétez cette étape pour l'autre côté.

12. Dégagez les retenues du panneau de custode du sillon de carrosserie latérale aux coins arrière du véhicule.

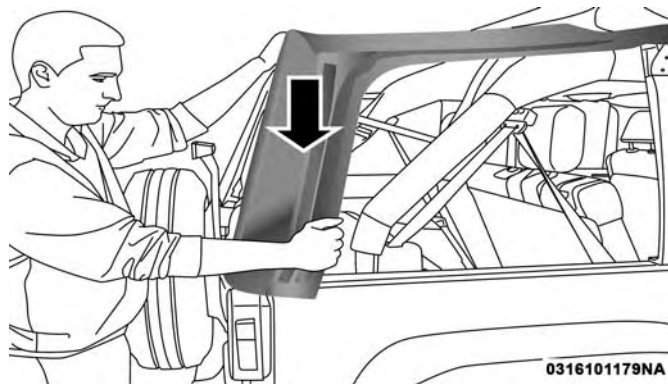

Étape 12

**NOTA :** Lors du desserrage des panneaux de custode, il est utile de tirer sur l'arceau de pavillon arrière.

13. Rabattez les panneaux de custode afin qu'ils reposent sur la capote.

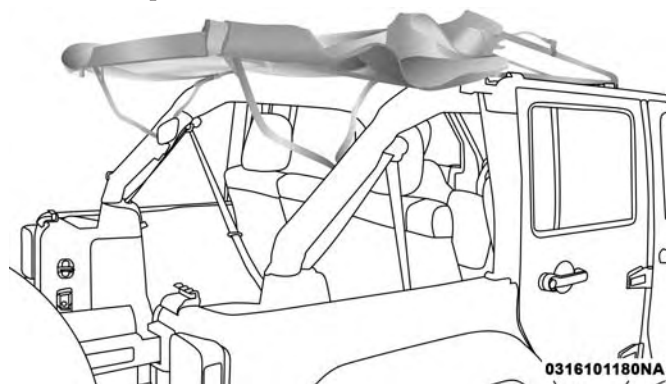

Étape 13

14. Il est inutile de retirer les supports de la portière pivotante, sauf pour poser le toit rigide. Pour retirer les supports de portière pivotante, tirez l'avant des supports vers l'avant tout en roulant le support au complet vers le véhicule pour le décrocher.

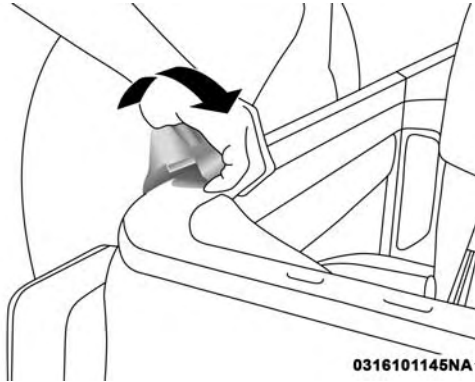

Étape 14

15. Saisissez l'arceau latéral avant juste derrière le pavillon, et levez le toit.

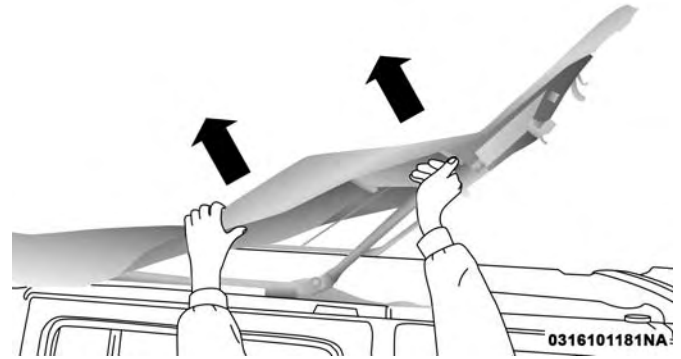

Étape 15

16. Rabattez la partie avant de la capote en tirant le tissu vers l'arrière. Posez doucement le pavillon sur la partie arrière du coffre.

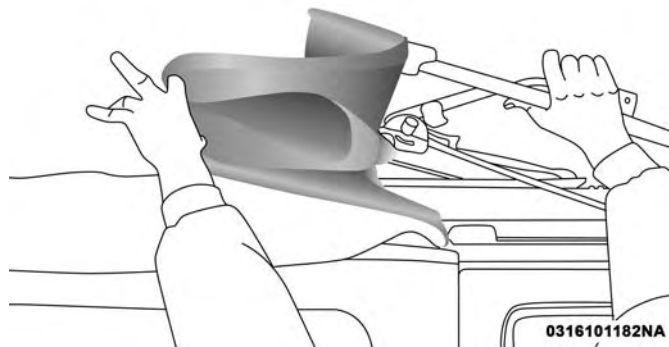

Étape 16

17. Pliez la toile de la capote de façon à ce que les retenues en plastique forment un « W », comme illustré. Entrez dans le véhicule et pliez la toile de la capote en deux.

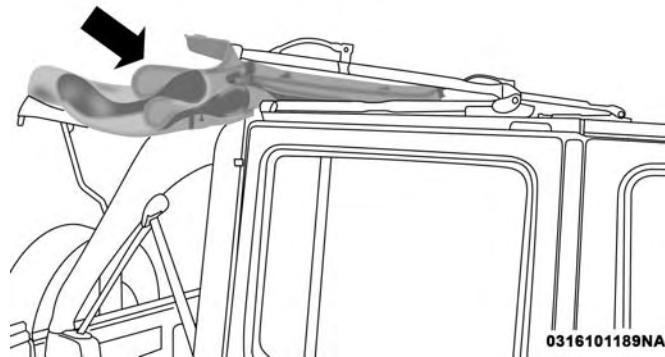

Étape 17

18. Libérez les arceaux latéraux en appuyant sur le verrou au-dessus de l'avant de la portière arrière. Poussez la capote vers l'arrière pour la dégager. Répétez l'opération de l'autre côté.

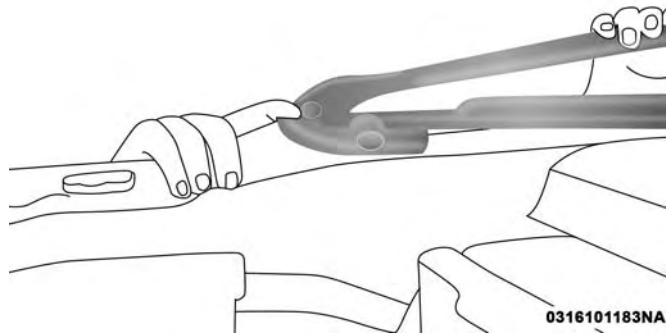

Étape 18

0316101183NA

19. Avant d'abaisser la capote, ouvrez la portière pivotante afin d'éviter d'endommager le feu de freinage arrière central. Empoignez les arceaux latéraux pliés et faites glisser la capote le long de la glissière de l'encadrement d'entrée de portière jusqu'à l'encadrement d'entrée de portière arrière.

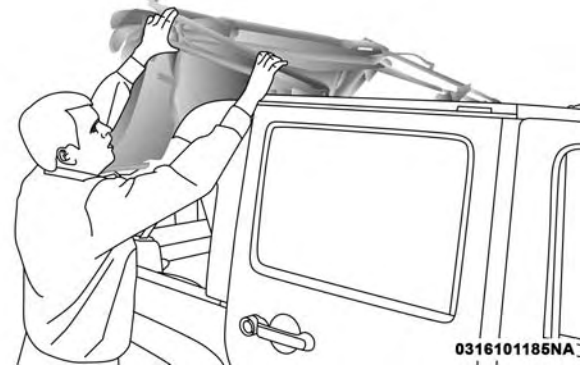

Étape 19

0316101185NA

20. Faites glisser doucement les arceaux latéraux hors de la glissière de l'encadrement d'entrée de portière et abaissez la capote dans le véhicule.

**NOTA :** L'aide d'une deuxième personne pourrait vous être utile pour cette opération.



Étape 20

21. Enfoncez le tissu et les sangles d'arrêt entre les arceaux aussi profondément que possible, pour qu'ils ne pendent pas à l'extérieur du véhicule.

22. Une fois que le toit est entièrement baissé, utilisez les courroies de Velcro fournies pour assujettir la capote du véhicule en enveloppant les courroies autour des arceaux latéraux et en les passant dans la fente de la carrosserie.

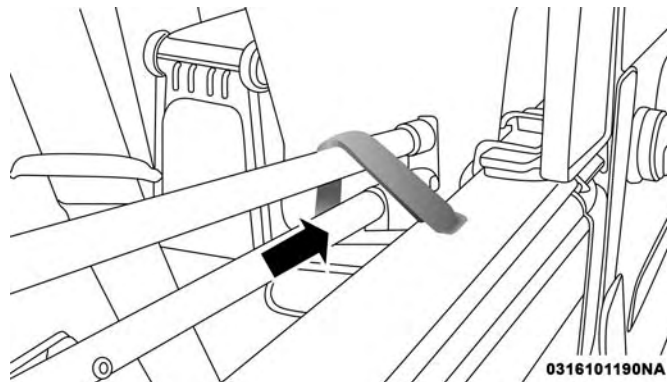

0316101190NA

Étape 22

23. Fermez les verrous du pavillon avant.

24. Retirez les encadrements de portière, si vous le désirez. Consultez le paragraphe « Encadrement d'entrée de portière » dans cette section pour obtenir de plus amples renseignements.

### Pour lever la capote

**NOTA :** Faites très attention lorsque vous relevez la capote, afin de ne pas rayer les portières. Au besoin, ouvrez les portières arrière.

1. Réinstallez les cadres de portière, si vous les aviez retirés. Consultez le paragraphe « Encadrement d'entrée de portière » dans cette section pour obtenir de plus amples renseignements.
2. Défaites les sangles qui fixent la capote en position abaissée et rangez-les dans un endroit sécuritaire.
3. Ouvrez la portière pivotante.

4. Empoignez les arceaux latéraux pliés et levez-les jusqu'en haut des encadrements d'entrée de portière arrière.

**NOTA :** L'aide d'une deuxième personne pourrait vous être utile pour cette opération.

3



0316101184NA

Étape 4

5. Engagez le dispositif de glissière des articulations dans les glissières de l'encadrement d'entrée de portière et faites glisser la capote vers l'avant.

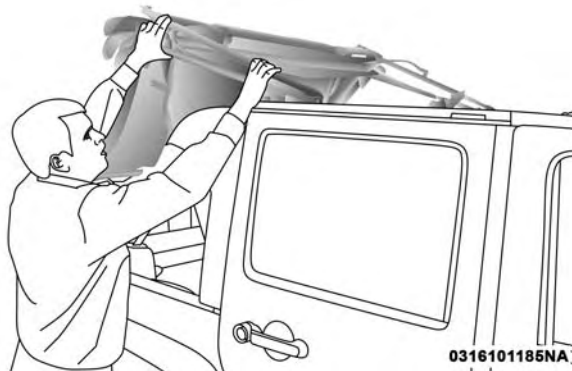

Étape 5

6. Vérifiez que la capote s'enclenche dans les mécanismes de verrouillage Sunrider situés au-dessus de l'avant des portières arrière.

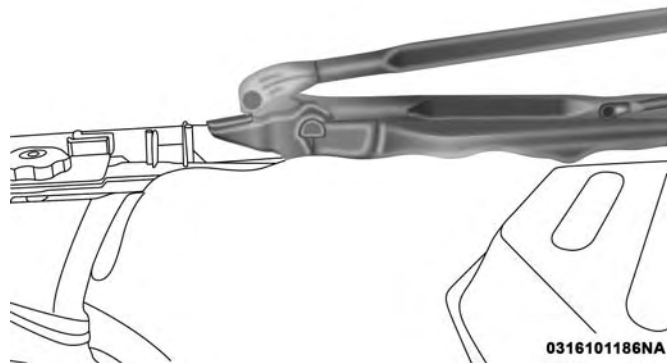

Étape 6

7. Dégagez le pare-soleil et placez-le sur le côté.

8. Debout à côté du véhicule, levez la capote par l'arceau latéral jusqu'à ce qu'elle repose sur l'encadrement du pare-brise.

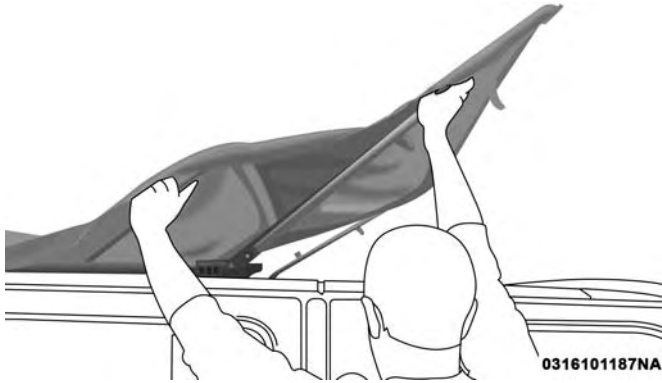

Étape 8

9. Ouvrez les verrous du pavillon et engagez les crochets de chaque côté sur les boucles du pare-brise (ne fermez pas les verrous).

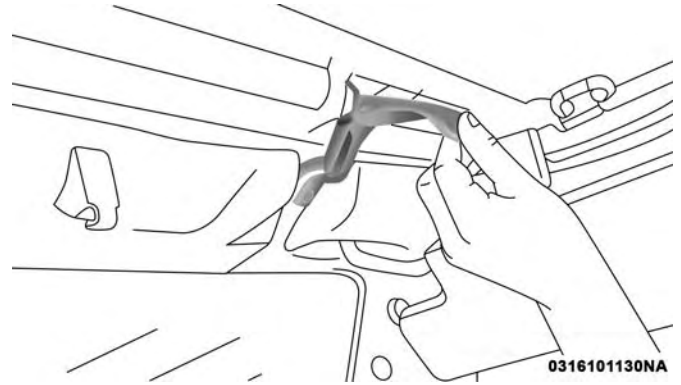

Étape 9

10. Si vous aviez retiré les supports de portière pivotante, réinstallez-les en accrochant le rebord arrière du support au côté intérieur du sillon de la carrosserie. Puis, tournez-le vers l'arrière et au-dessus du sillon jusqu'à ce qu'il s'enclenche dans la partie extérieure du rail. Lorsqu'il est placé correctement, le support ne doit être enclenché qu'à la partie courte du bord du rail.

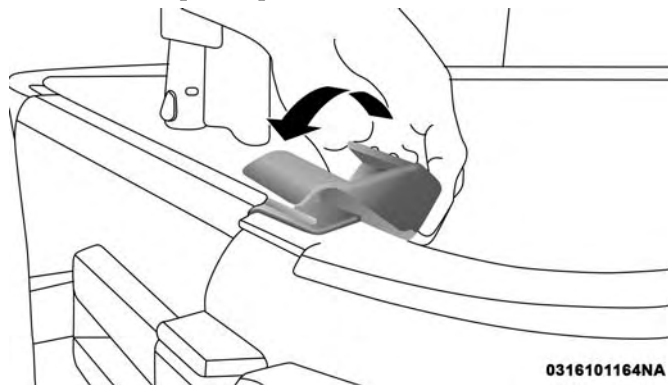

Étape 10

11. Assurez-vous que les courroies sont positionnées correctement avant de tirer les panneaux de custode par-dessus l'arceau de toit arrière (arceau 4).

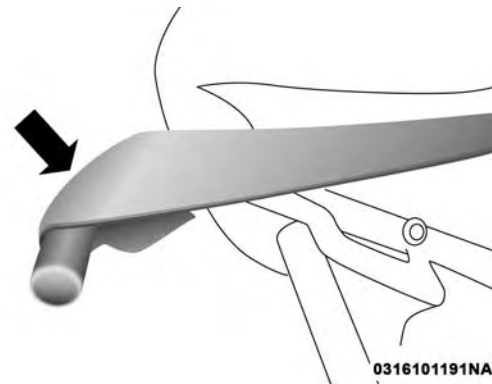

Étape 11

Installez partiellement les crochets du panneau de custode dans le sillon de carrosserie latérale, en laissant du jeu dans les derniers 7,6 cm (3 po) vers la lunette (sur les deux côtés). Pour vous aider à rapprocher les retenues du sillon, tirez l'arceau du pavillon arrière vers le bas (arceau 4).

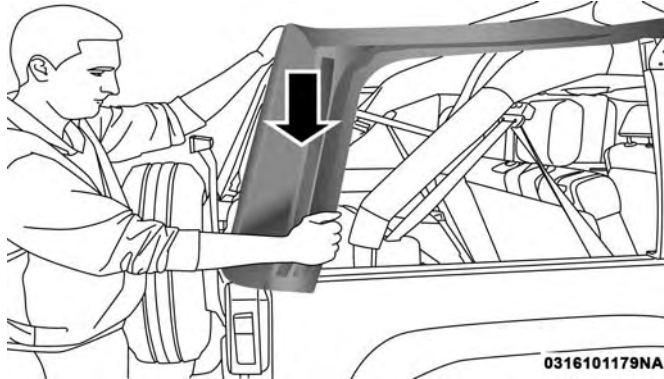

Étape 11

12. Pour poser les glaces latérales, apposez temporairement chaque fenêtre en attachant la bande Velcro dans le coin supérieur arrière. Commencez à fermer la glissière sur environ 2,5 cm (1 po) seulement.

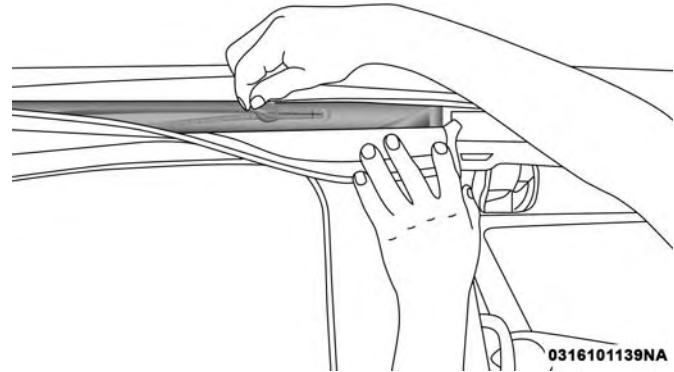

Étape 12

13. Insérez la retenue avant de la fenêtre dans le sillon de la portière, en vous assurant que la retenue est bien fixée et correctement positionnée sur le cadre de portière. Si elles ne sont pas bien fixées, cela pourrait provoquer l'infiltration de vent ou d'eau ou endommager la fenêtre.

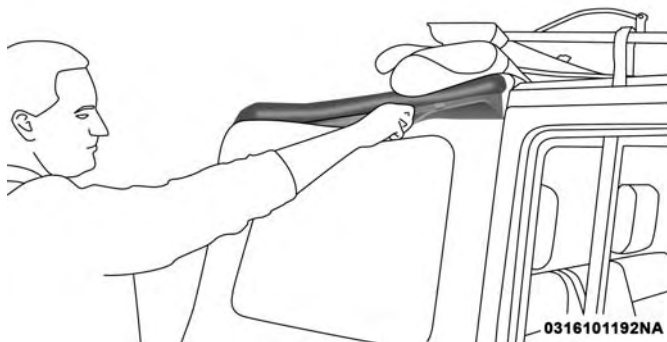

Étape 13

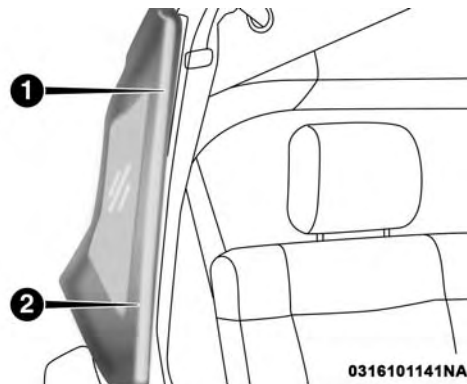

Insertion de la retenue

- 1 – Insertion incorrecte  
2 – Insertion correcte

14. Insérez la retenue située le long du bord inférieur de la fenêtre dans le sillon inférieur, en débutant à l'avant et en poursuivant vers l'arrière du véhicule. Terminez en fermant complètement la fermeture à glissière et en attachant la bande Velcro située sur les bords supérieur et arrière de la fenêtre. Répétez cette étape pour l'autre côté.

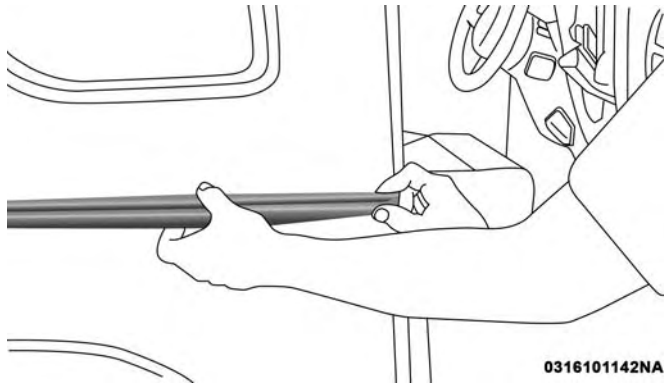

0316101142NA

Étape 14

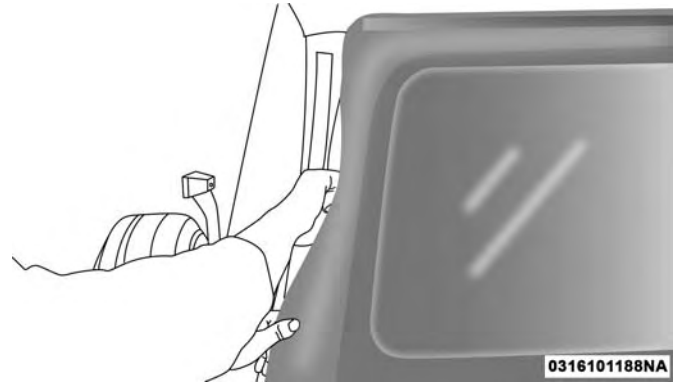

0316101188NA

Étape 14

15. Repérez l'arceau noir de la portière pivotante. Glissez la barre de portière pivotante sur le support situé tout en bas, à l'intérieur de la lunette arrière. La partie spongieuse du joint d'étanchéité doit être en bas et

orientée vers l'extérieur de manière à être comprimée par la portière pivotante lorsque celui-ci est fermé.

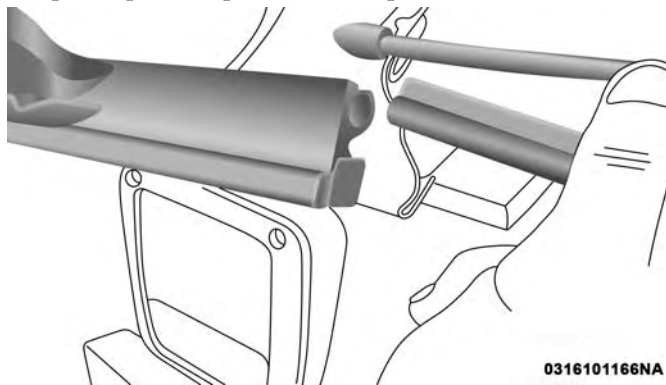

Étape 15

16. Posez la lunette en commençant par engager les deux extrémités de la fermeture à glissière au coin inférieur gauche de l'ouverture de lunette. Assurez-vous que les fermetures sont correctement engagées et alignées avant de fermer, afin de ne rien endommager.

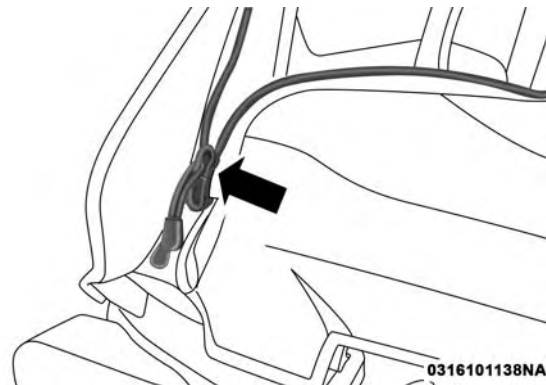

Étape 16

17. Fermez la première fermeture à glissière tout autour de la lunette jusqu'au côté droit.
18. Empoignez l'arceau de la portière pivotante et placez-le dans les supports.

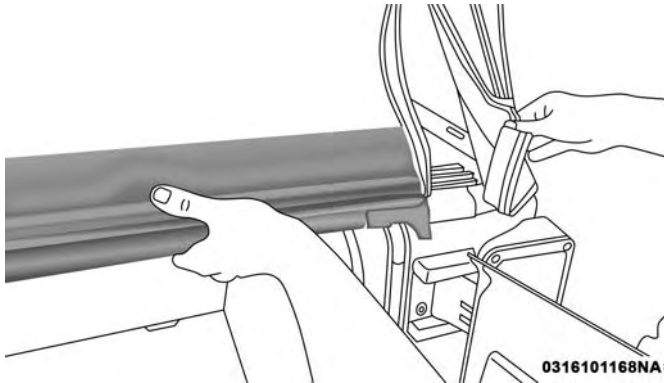

Étape 18

19. Insérez la retenue de lunette arrière dans le support de portière pivotante sur les côtés gauche et droit.

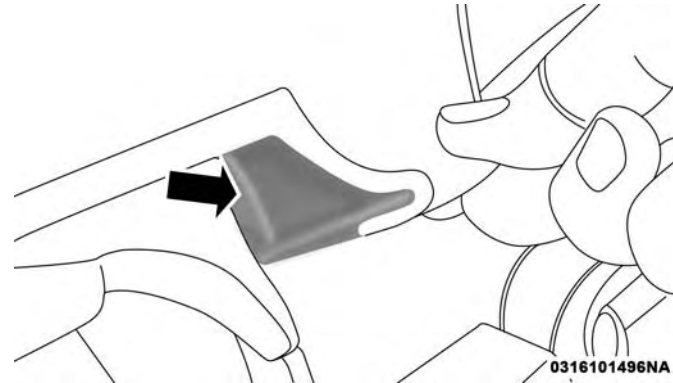

Étape 19

20. Terminez l'installation du panneau de custode en insérant le reste du dispositif de retenue dans le sillon de carrosserie.

21. Fermez les verrous du pavillon et remettez les pare-soleil dans leur position d'origine.

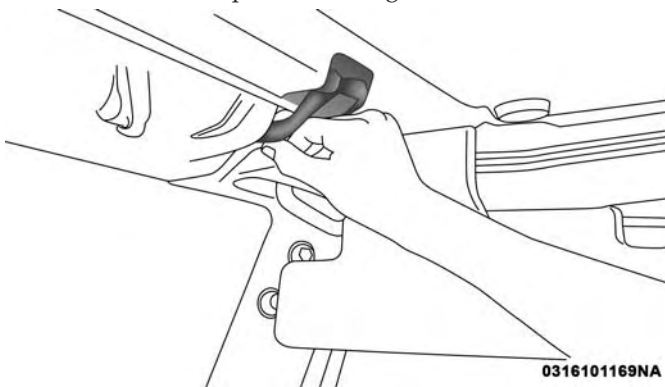

Étape 21

### SUNRIDER (MODÈLES 4 PORTIÈRES) – SELON L'ÉQUIPEMENT

#### AVERTISSEMENT!

Faire fonctionner le toit, ouvrir une portière ou abaisser une glace pendant que le toit est mouillé peut permettre à l'eau de s'infiltrer à l'intérieur du véhicule.

**NOTA :** Si vous comptez rouler à plus de 64 km/h (40 mi/h) avec le volet Sunrider ouvert, nous vous recommandons de retirer la lunette.

### Ouverture du Sunrider

1. Dégagez le pare-soleil et placez-le sur le côté.
2. Dégagez les verrous du pavillon des boucles sur l'encadrement de pare-brise.

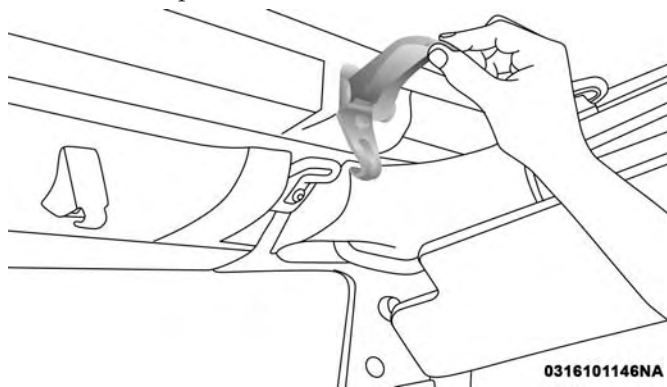

Étape 2

3. Assurez-vous que les manchons en plastique sont glissés vers l'avant pour déverrouiller la tringlerie du Sunrider.

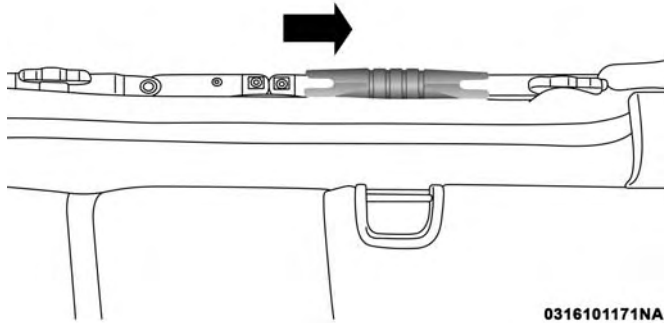

0316101171NA

Étape 3

4. Saisissez l'arceau latéral avant juste derrière le pavillon, et levez le toit.

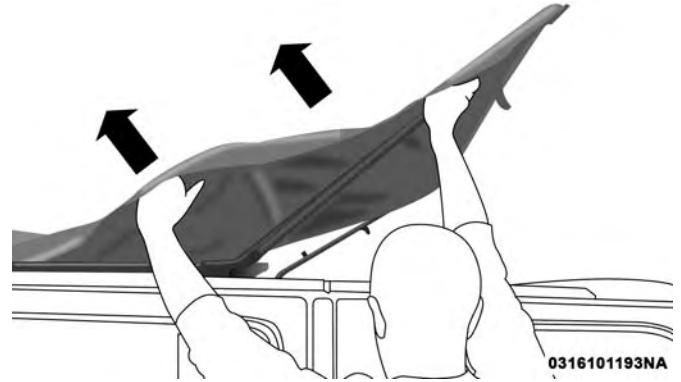

0316101193NA

Étape 4

5. Rabattez la partie avant de la capote et posez doucement le pavillon sur la partie arrière du coffre.

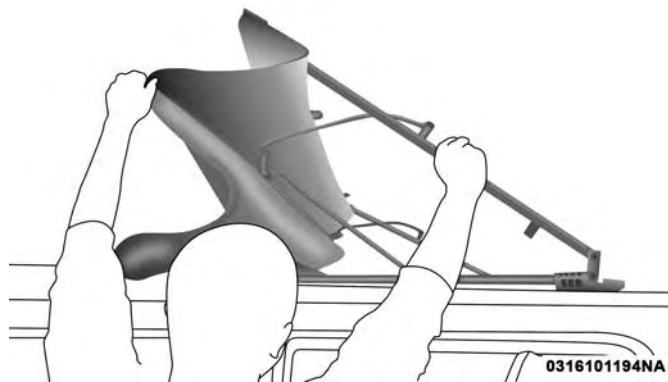

Étape 5

6. Pliez la toile de la capote de façon à ce que les retenues en plastique forment un « W », comme illustré. Entrez dans le véhicule et pliez la toile de la capote en deux.

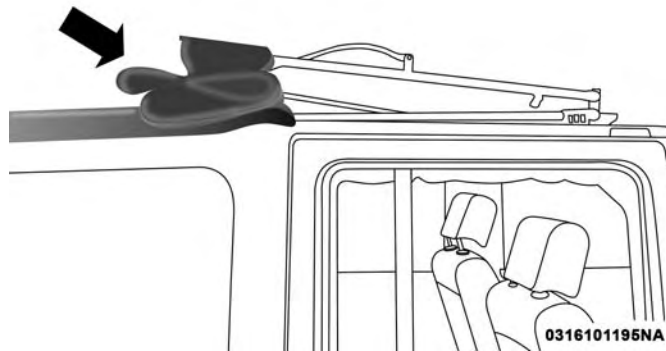

Étape 6

7. Attachez la capote à l'aide des deux sangles fournies à cette fin. Chaque sangle s'enroule autour de l'arceau latéral et s'attache par bande Velcro sur elle-même. Utilisez une sangle de chaque côté du véhicule.

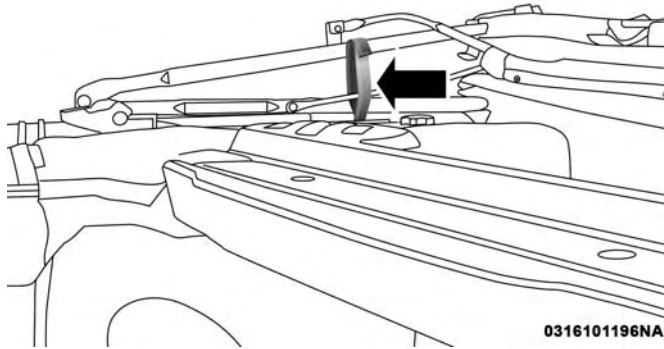

Étape 7

### Fermeture du Sunrider

Suivez les étapes ci-dessus dans l'ordre inverse.

**NOTA :** Si vous ne rabattez pas le tissu vers l'arrière, il s'affaissera et pourrait bloquer le rétroviseur.

### PARE-BRISE RABATTABLE

Le pare-brise rabattable et les barres latérales démontables de votre véhicule sont des éléments structurels qui peuvent offrir une certaine protection dans certains types d'accidents. Le pare-brise peut également protéger contre les intempéries, les débris de la route, les petites branches et autres objets.

Ne conduisez pas votre véhicule sur route lorsque le pare-brise est rabattu et lorsque les barres latérales ont été retirées, car vous perdriez alors la protection offerte par ces éléments structurels.

En cas de nécessité pour certaines utilisations en mode hors route, les barres latérales peuvent être démontées et le pare-brise peut être rabattu. Toutefois, la protection offerte par ces éléments sera alors perdue. Si vous démontez les barres latérales et rabattez le pare-brise, conduisez lentement et prudemment. Il est recommandé que la vitesse du véhicule ne dépasse pas 10 mi/h (16 km/h) et que la conduite soit en mode gamme basse de préférence lors de la conduite hors route avec le pare-brise rabattu.

Relevez le pare-brise et reposez les barres latérales dès que la tâche ayant nécessité leur démontage est terminée et avant de reprendre la conduite sur route. Vous devez

toujours, vous et votre passager, porter votre ceinture de sécurité sur route et en mode hors route, que le pare-brise soit rabattu ou relevé.

Des rétroviseurs extérieurs sont fixés aux portières. Si vous décidez de démonter les portières, adressez-vous à votre concessionnaire autorisé pour vous procurer un rétroviseur extérieur de rechange qui se fixe sur le tablier. En vertu des lois, le véhicule doit être équipé de rétroviseurs extérieurs lors de la conduite sur route.

### MISE EN GARDE!

Pour réduire les risques de blessures, observez attentivement les directives suivantes :

- Ne conduisez pas votre véhicule sur route lorsque le pare-brise est rabattu.
- Ne conduisez pas votre véhicule si le pare-brise n'est pas bien retenu, soit en position relevée, soit en position rabattue.
- Il est conseillé de toujours vous protéger les yeux avec des lunettes de protection par exemple, lorsque vous conduisez avec le pare-brise rabattu.
- Respectez scrupuleusement les directives pour relever le pare-brise. Assurez-vous que le pare-brise

(Suite)

### MISE EN GARDE! (Suite)

**rabattable, les essuie-glaces, les barres latérales ainsi que les pièces et fixations connexes sont bien assemblés et bien serrés avant de conduire votre véhicule. Si vous n'observez pas ces directives, votre véhicule n'offrira peut-être pas, à vous-même et à vos passagers, la protection que les éléments structurels peuvent offrir dans certains types d'accident.**

- Si vous enlevez les portières, rangez-les hors du véhicule. En cas d'accident, en effet, une portière non fixée peut provoquer des blessures graves.

### Pour rabattre le pare-brise et démonter les barres latérales

1. Abaissez la capote en toile ou enlevez le toit rigide conformément aux directives figurant dans le présent guide.

**NOTA :** Pour faciliter la repose des arceaux latéraux, marquez leurs emplacements d'origine avant de les déposer.

2. Déposez les deux boulons hexagonaux supérieurs (13 mm) et le boulon hexagonal latéral (13 mm) visibles à travers le garnissage. (Ne retirez pas le garnissage des

coins en plastique, ni les boulons des pare-soleil, ni la gaine de l'arceau sport.)

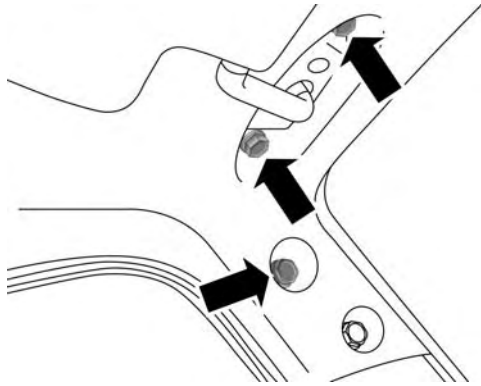

Étape 2

0316100910US

3. Retirez le pare-soleil.
4. Retirez le capuchon du pied avant.
5. Débranchez le microphone (si le véhicule est équipé du système Uconnect Phone).
6. Ouvrez la gaine Velcro de l'arceau sport.
7. Déposez le boulon hexagonal (13 mm) visible à travers le garnissage en plastique en bas de la barre latérale, un

boulon hexagonal (13 mm) sur le côté de la barre latérale et un boulon hexagonal (13 mm) en haut de la barre.

**NOTA :** Tirez horizontalement sur l'arceau latéral pour l'extraire au moment de la dépose.

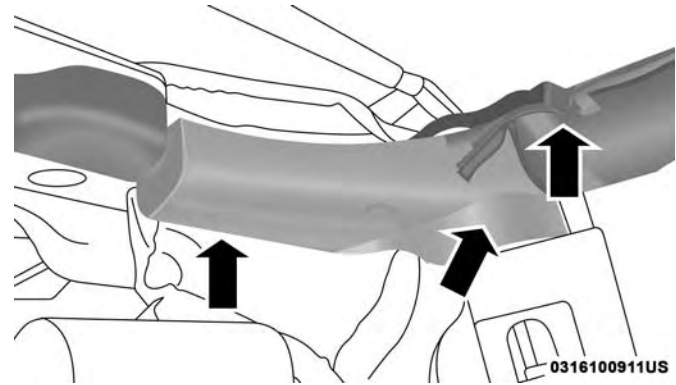

Étape 7

0316100911US

### AVERTISSEMENT!

N'enlevez pas le protège-tête en mousse des barres latérales pour ne pas l'endommager.

**NOTA :** Rangez toutes les vis de montage dans leurs trous filetés initiaux et serrez-les pour éviter de les perdre.

8. Déposez l'ensemble d'arceau latéral et rattachez la gaine Velcro de l'arceau sport.
9. Pour ranger en toute sécurité les arceaux latéraux dans votre véhicule, utilisez quatre sangles de serrage (disponibles auprès de votre concessionnaire autorisé). Attachez les sangles en les passant dans les fentes du plancher derrière le siège arrière rabattu, sur l'avant du couvercle du bac de rangement.

#### MISE EN GARDE!

Pour éviter les risques de blessures, ne transportez pas les barres latérales dans le véhicule sans les attacher. Si les barres ne sont pas enlevées du véhicule ou si elles ne sont pas fixées de façon sécuritaire, comme il est indiqué, elles pourraient causer des blessures en cas d'accident. Procurez-vous les sangles de serrage auprès de votre concessionnaire autorisé.

10. Retirez les bras d'essuie-glace avant en les écartant du pare-brise pour les mettre à la position de verrouillage. Détachez les capuchons d'écrou du bras d'essuie-glace

et retirez les écrous de retenue. Retirez les bras d'essuie-glace et rangez-les dans la console centrale ou fixez-les derrière le siège arrière.

**NOTA :** Vous pourriez avoir besoin d'utiliser un arrache-cosses de batterie pour séparer le bras d'essuie-glace de l'arbre après avoir retiré les écrous.

11. Déposez les plaques inférieures de pare-brise en retirant les six vis à tête ronde noire Torx (à l'aide d'un tournevis à tête Torx n° 40) de chaque côté de la base du pare-brise.

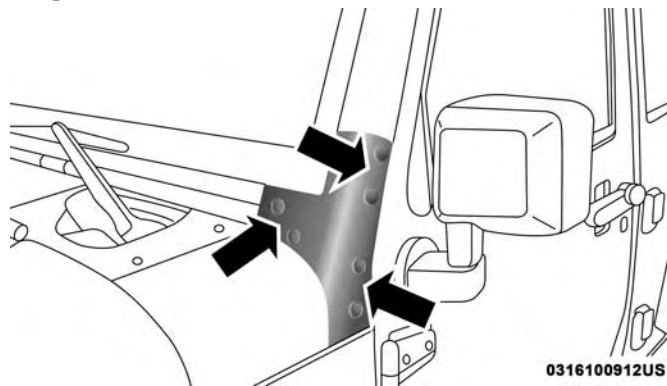

0316100912US

Étape 11

12. Abaissez prudemment le pare-brise jusqu'à ce qu'il vienne en contact avec les butées revêtues de caoutchouc qui se trouvent sur le capot.
13. Fixez le pare-brise en passant une sangle de serrage dans la boucle d'attache au centre du capot et au centre de l'encadrement du pare-brise. Serrez bien la sangle pour immobiliser le pare-brise.

### **Pour relever le pare-brise et remettre en place les barres latérales**

1. Levez le pare-brise.
2. Attachez sans serrer, l'arrière de l'arceau latéral à l'arceau sport. Consultez l'étape 4 du paragraphe « Pour rabattre le pare-brise et démonter les barres latérales » ci-dessus dans cette section.

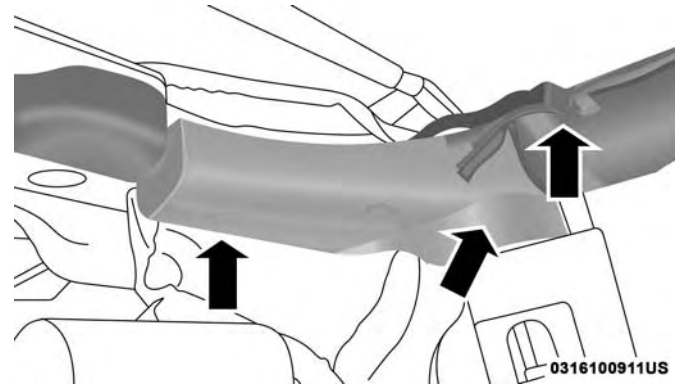

Étape 2

3. Rattachez la gaine Velcro de l'arceau sport.
4. Fixer l'avant de l'arceau latéral au cadre du pare-brise.

5. Posez d'abord les deux boulons hexagonaux supérieurs (13 mm), puis le boulon hexagonal (13 mm) sur le côté inférieur. Le boulon sur le côté inférieur ne s'aligne que si les deux boulons hexagonaux supérieurs sont posés.

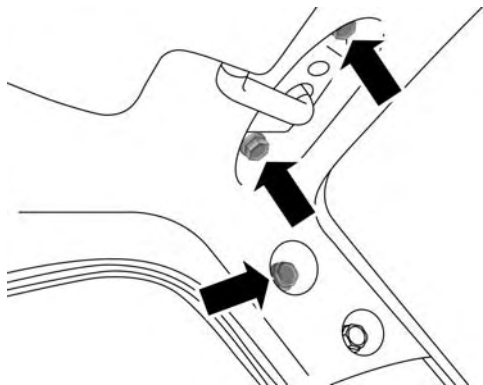

Étape 5

0316100910US

6. Serrez tous les boulons de fixation sur l'arceau latéral.

7. Installez les plaques inférieures de pare-brise à l'aide de six vis à tête ronde noire Torx (à l'aide d'un tournevis à tête Torx n° 40) de chaque côté de la base du pare-brise.

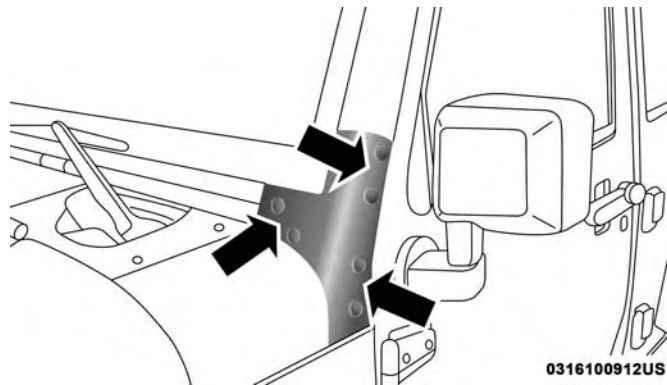

Étape 7

0316100912US

8. Réinstallez les bras d'essuie-glace.

## CAPOT

### Ouverture du capot

Relâchez les deux loquets du capot.

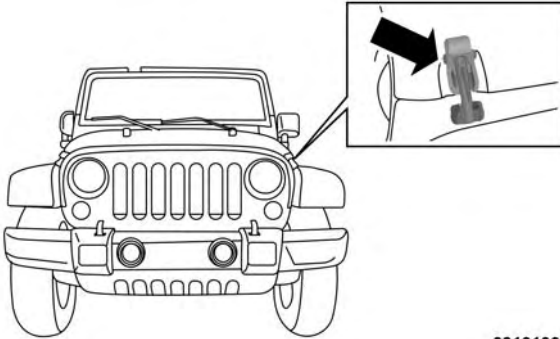

0310100819US

#### Loquet du capot

Soulevez le capot et repérez le loquet de sûreté, situé au milieu de l'ouverture de capot. Poussez le loquet de sûreté du côté gauche du véhicule pour ouvrir le capot. Au besoin, abaissez légèrement le capot avant de pousser le loquet de sûreté. Insérez la béquille de support dans la fente située sur le capot.

### Fermeture du capot

Pour fermer le capot, dégagez la béquille de support et replacez-la dans sa fixation. Abaissez doucement le capot. Assurez-vous de fermer solidement les deux loquets du capot.

3

### MISE EN GARDE!

Assurez-vous que le capot est bien verrouillé avant de conduire votre véhicule. S'il n'est pas solidement verrouillé, le capot pourrait s'ouvrir brusquement pendant la conduite et obstruer complètement votre vision. Vous risquez des blessures graves ou la mort si vous ne tenez pas compte de cette mise en garde.

### PORTIÈRE PIVOTANTE ARRIÈRE

Vous pouvez déverrouiller la portière pivotante arrière en vous servant de la clé, de la télécommande de télédéverrouillage, ou en actionnant les commutateurs de verrouillage électrique des portières situés sur les portières avant.

Pour ouvrir le hayon, appuyez sur le bouton situé sur la poignée du hayon.

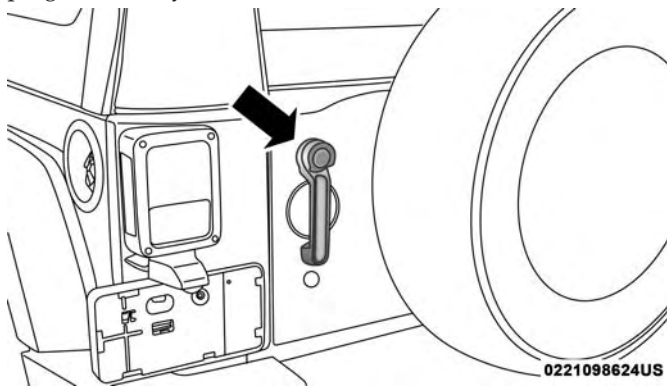

Poignée de hayon

**NOTA :** Fermez la lunette articulée arrière avant de fermer la portière pivotante (modèles à toit rigide seulement).

### MISE EN GARDE!

La conduite avec la lunette articulée ouverte pourrait permettre l'entrée de gaz d'échappement toxiques dans votre véhicule. Les vapeurs générées par ces gaz peuvent s'avérer nocives pour vous et vos passagers.

(Suite)

### MISE EN GARDE! (Suite)

Veillez à garder la lunette articulée fermée quand vous conduisez le véhicule.

### AVERTISSEMENT!

N'appuyez pas sur le balai d'essuie-glace arrière en fermant la lunette articulée arrière afin de ne pas l'endommager.

## ÉQUIPEMENT INTERNE

### Rangement

#### Boîte à gants

La boîte à gants verrouillable est située du côté passager, dans la partie inférieure du tableau de bord. Tirez vers l'extérieur sur la poignée ou le loquet pour ouvrir la boîte à gants.

#### Compartment de rangement de la console

Pour verrouiller ou déverrouiller le compartiment de rangement, insérez la clé de contact, puis tournez-la. Pour ouvrir le compartiment de rangement, pressez le loquet et soulevez le couvercle.

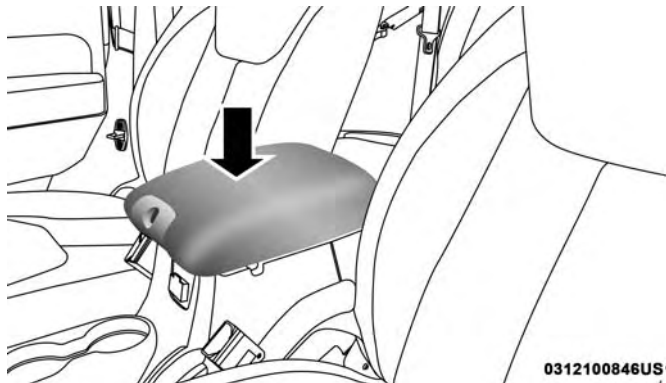

Console centrale

Un espace de rangement supplémentaire est situé sous le couvercle de la console. Le couvercle de la console est doté d'une caractéristique de trombone intégrée qui peut maintenir de petits articles.

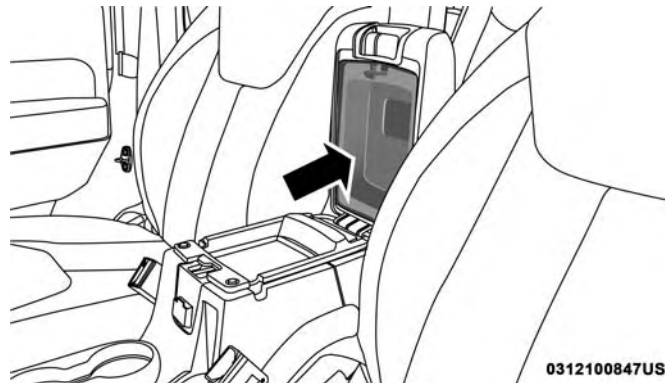

Rangement du couvercle de la console centrale

### Compartiment de rangement arrière - selon l'équipement

Le couvercle du compartiment de rangement de l'espace de chargement arrière est maintenu par un loquet à ressort. Pour retirer le couvercle du compartiment de rangement arrière, procédez comme suit :

**NOTA : Le loquet du compartiment de rangement arrière ne doit pas être utilisé pour arrimer le chargement.**

1. Basculez la boucle pour qu'elle soit perpendiculaire (vers le haut) à la surface du plateau.

2. Tirez la boucle et tournez-la de 90 degrés pour qu'elle soit parallèle à l'orifice à fente du plateau.
3. Ouvrez le couvercle du compartiment arrière.

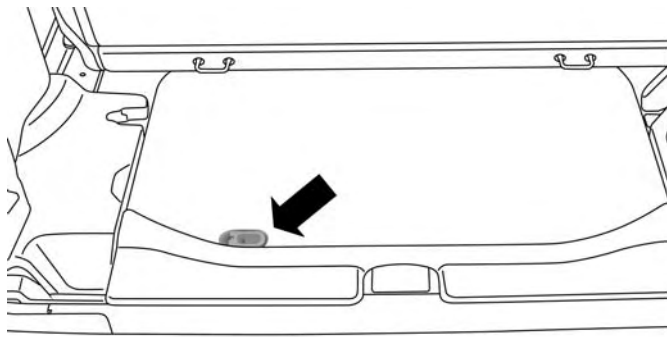

0312100848US

Couvercle du compartiment de rangement arrière

### Porte-gobelet

Les porte-gobelets avant sont situés sur la console centrale.

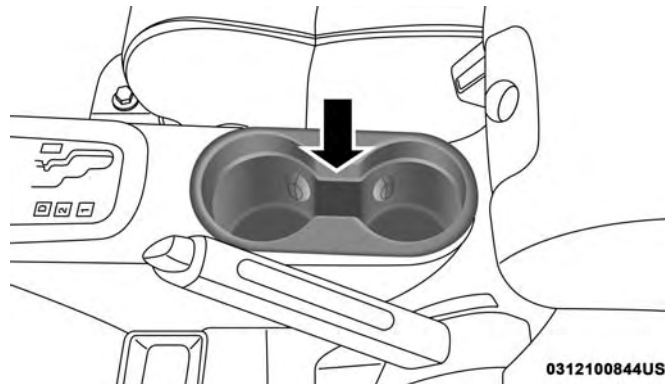

0312100844US

Porte-gobelets avant

Les porte-gobelets arrière sont situés à l'arrière de la console centrale.

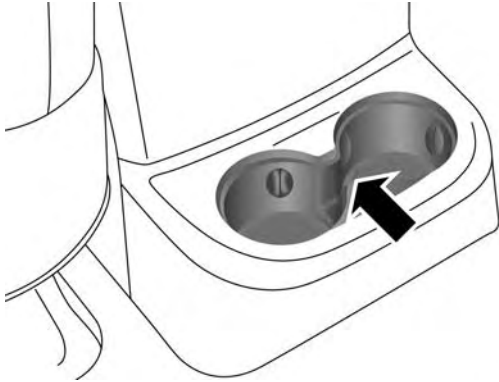

Porte-gobelets arrière

0312100845US

### Prises de courant électrique

Votre véhicule est muni de deux prises de courant auxiliaires de 12 volts (13 ampères) qui peuvent alimenter des accessoires conçus pour être utilisés avec les adaptateurs de prises de courant standard.

La prise de courant avant est située au centre du tableau de bord, sous les commandes de chauffage-climatisation, et est alimentée par le commutateur d'allumage. Cette prise

de courant est alimentée lorsque le commutateur d'allumage se trouve à la position ON/RUN (MARCHÉ) ou ACC (ACCESSOIRES).

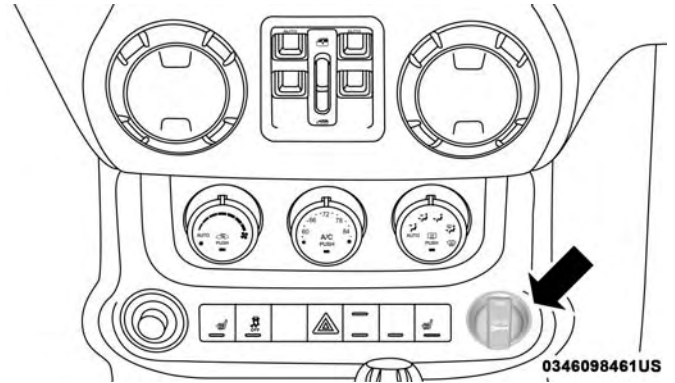

Prise de courant avant

0346098461US

Lorsque l'élément chauffant de l'allume-cigare en option est utilisé dans la prise de courant, il s'active lorsque vous l'enfoncéz et il est éjecté automatiquement lorsqu'il est prêt à être utilisé. **Pour préserver l'élément chauffant, ne maintenez jamais l'allume-cigare enfoncé en position de chauffage.**

Une deuxième prise de courant, située dans la console centrale, est alimentée directement par la batterie du véhicule.

### AVERTISSEMENT!

- Ne dépassez pas la puissance maximale de 160 W (13 A) à 12 V. Si la valeur nominale de 160 W (13 A) de la puissance est dépassée, le fusible protégeant le système devra être remplacé.
- Les prises de courant sont prévues pour recevoir des fiches d'accessoires uniquement. N'insérez aucun autre objet dans la prise de courant, sans quoi vous endommagerez la prise et grillerez le fusible. Toute utilisation inadéquate de la prise de courant peut causer des dommages non couverts par la nouvelle garantie limitée de votre véhicule.

Sur les véhicules équipés d'un caisson d'extrêmes graves arrière, une troisième prise de courant se trouve dans la partie droite de l'espace de chargement arrière.

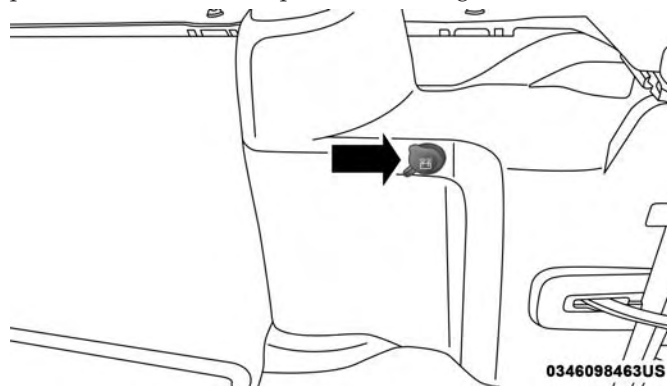

Prise de courant arrière – selon l'équipement

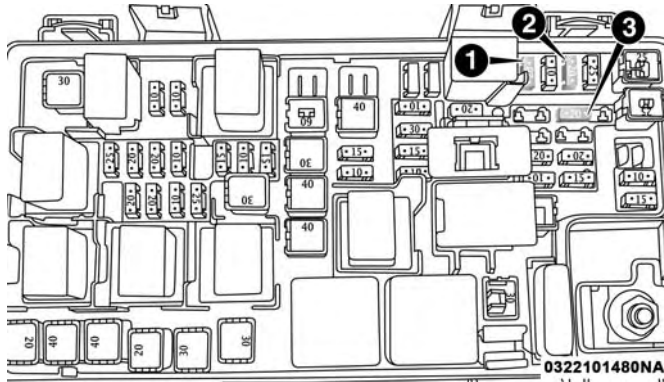

### Emplacements des fusibles pour les prises de courant

- 1 – Fusible de 20 A jaune, M36 – prise de courant du bac de rangement de la console  
 2 – Fusible de 20 A jaune, M6 – allume-cigare du tableau de bord  
 3 – Fusible de 20 A jaune, M7 – prise de courant avec caisson d'extrêmes graves arrière (en option)

### MISE EN GARDE!

Pour éviter des blessures graves ou la mort :

- n'insérez aucun objet dans les prises;
- n'y touchez pas avec les mains mouillées;
- fermez le capuchon lorsque la prise n'est pas utilisée;
- une utilisation inappropriée de cette prise peut provoquer un choc électrique et une panne.

3

### AVERTISSEMENT!

- Beaucoup d'accessoires consomment l'énergie de la batterie du véhicule, même s'ils ne sont que branchés (c'est le cas des téléphones cellulaires, entre autres). Lorsqu'ils sont branchés assez longtemps, la batterie peut se décharger suffisamment pour voir sa durée de vie écourtée ou même pour empêcher le moteur de démarrer.
- Les accessoires qui consomment une quantité importante d'énergie (par exemple, les glacières, les aspirateurs, les projecteurs, etc.) déchargeront la batterie encore plus rapidement. Ne les utilisez que de temps à autre et soyez vigilant.

(Suite)

**AVERTISSEMENT! (Suite)**

- Si vous avez utilisé des accessoires à consommation d'énergie élevée, ou si le moteur n'a pas démarré depuis un certain temps (alors que des accessoires sont branchés), vous devrez conduire le véhicule assez longtemps pour que l'alternateur puisse recharger la batterie.
- Les prises de courant sont prévues pour recevoir des fiches d'accessoires uniquement. N'y suspendez aucun accessoire ou support d'accessoire. Toute utilisation inadéquate de la prise de courant peut causer des dommages.

**Onduleur d'alimentation (selon l'équipement)**

Une prise d'onduleur d'alimentation de 115 volts, 150 watts, située à l'avant de la console centrale, convertit le courant continu en courant alternatif. Cette prise peut alimenter des téléphones cellulaires, des appareils électroniques et d'autres appareils à basse puissance exigeant jusqu'à 150 W. Certaines consoles de jeux vidéo haut de gamme dépassent cette limite de puissance, tout comme la plupart des outils électriques.

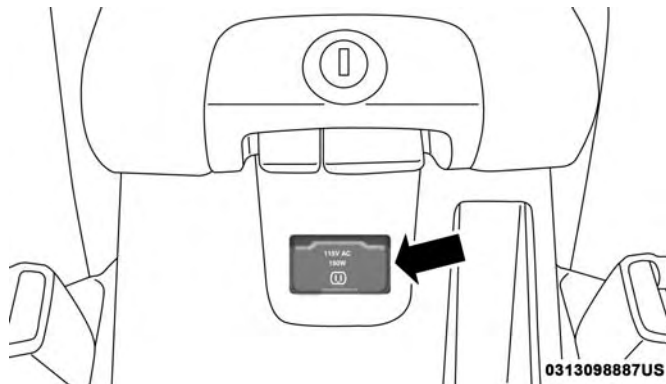
**Onduleur d'alimentation**

L'onduleur d'alimentation est muni d'un dispositif de protection intégré contre les surcharges. Si la puissance nominale de 150 W est dépassée, l'onduleur d'alimentation se coupera automatiquement. Une fois que le dispositif électrique a été retiré de la prise, l'onduleur d'alimentation devrait se réinitialiser automatiquement. Si la puissance nominale dépasse environ 170 W, l'onduleur d'alimentation nécessite peut-être une réinitialisation manuelle. Pour réinitialiser l'onduleur manuellement, appuyez sur les

boutons HORS FONCTION et EN FONCTION de l'onduleur d'alimentation. Pour éviter de surcharger le circuit, vérifiez la puissance nominale des dispositifs électriques avant d'utiliser l'onduleur.



035005840

Le commutateur de l'onduleur d'alimentation est situé sur le tableau de bord sous le système de chauffage-climatisation. Pour alimenter la prise de courant, appuyez une fois sur le commutateur. Le témoin s'allume. Appuyez une deuxième fois sur le commutateur pour couper l'alimentation de l'onduleur d'alimentation.

**NOTA :** Lorsque vous appuyez sur le commutateur de l'onduleur d'alimentation, le témoin de l'onduleur s'allume après un délai d'environ une seconde.

### MISE EN GARDE!

**Pour éviter des blessures graves ou la mort :**

- n'insérez aucun objet dans les prises;
- n'y touchez pas avec les mains mouillées;
- fermez le capuchon lorsque la prise n'est pas utilisée;
- une utilisation inappropriée de cette prise peut provoquer un choc électrique et une panne.



# PRÉSENTATION DU TABLEAU DE BORD DE VOTRE VÉHICULE

|  |     |   |     |
|--|-----|---|-----|
| ■ GROUPE D'INSTRUMENTS . . . . .   | 190 | □ Témoin vert. . . . .  | 220 |
| □ Description du groupe d'instruments . . . . .                                | 191 | □ Témoins blancs . . . . .  | 221 |
| ■ AFFICHAGE DU GROUPE D'INSTRUMENTS –<br>SELON L'ÉQUIPEMENT . . . . .          | 193 | □ Témoins bleus . . . . .   | 222 |
| □ Emplacement et commandes de l'affichage du<br>groupe d'instruments . . . . . | 194 | ■ SYSTÈME DE DIAGNOSTIC EMBARQUÉ –<br>OBD II . . . . .                          | 222 |
| □ Options de menu pour l'affichage du groupe<br>d'instruments. . . . .         | 196 | □ Cybersécurité relative au système de diagnostic<br>embarqué (OBD II). . . . . | 223 |
| ■ TÉMOINS D'AVERTISSEMENT, INDICATEURS ET<br>MESSAGES . . . . .                | 205 | □ Message de bouchon du réservoir de carburant<br>desserré . . . . .            | 224 |
| □ Témoins rouges . . . . .   | 206 | ■ INSPECTION DU SYSTÈME ANTIPOLLUTION ET<br>PROGRAMMES D'ENTRETIEN . . . . .    | 224 |
| □ Témoins jaunes . . . . .   | 212 |   |     |

GRUPE D'INSTRUMENTS

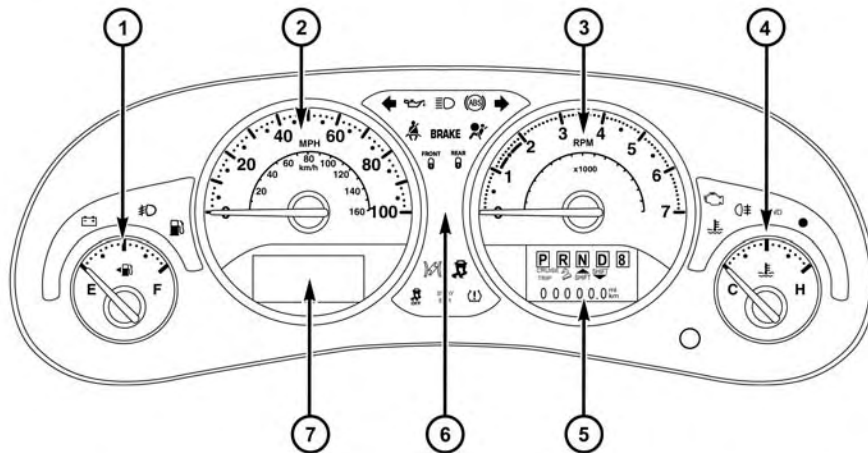

0403073061

Grupe d'instruments

## Description du groupe d'instruments

### 1. Jauge de carburant

- L'aiguille indique le niveau de carburant dans le réservoir de carburant lorsque le commutateur d'allumage est à la position ON/RUN (MARCHE).
-  La flèche accompagnant le symbole de pompe à essence pointe vers le côté du véhicule où se trouve la trappe du réservoir de carburant.

### 2. Compteur de vitesse

- Cet instrument indique la vitesse du véhicule.

### 3. Compte-tours

- Le compte-tours indique le régime du moteur en tours par minute (TR/MIN x 1 000).

#### AVERTISSEMENT!

N'utilisez pas le moteur durant une longue période lorsque le compte-tours indique un régime élevé. Cela pourrait endommager le moteur.

### 4. Indicateur de température

- L'indicateur de température affiche la température du liquide de refroidissement du moteur. Une lecture qui

se maintient dans la plage normale indique que le circuit de refroidissement du moteur fonctionne de façon satisfaisante.

- L'aiguille risque d'indiquer une température plus élevée par temps chaud, si vous conduisez en montée, ou si vous tractez une remorque. Il ne faut pas laisser l'indicateur dépasser les limites supérieures de la température normale de fonctionnement.

#### MISE EN GARDE!

Un circuit de refroidissement du moteur chaud est dangereux. Vous et vos passagers pourriez être gravement brûlés par la vapeur ou le liquide de refroidissement bouillant qui s'en échappent. Si votre véhicule surchauffe, appelez un concessionnaire autorisé.

#### AVERTISSEMENT!

La conduite avec le circuit de refroidissement du moteur à haute température peut endommager votre véhicule. Si l'aiguille de l'indicateur de température atteint le repère « H » (TEMPÉRATURE ÉLEVÉE), rangez-vous en bordure de la route et immobilisez le

(Suite)

**AVERTISSEMENT! (Suite)**

**véhicule. Laissez tourner le moteur au ralenti et coupez le climatiseur jusqu'à ce que l'indicateur de température revienne dans la plage normale. Si l'aiguille de température demeure au repère « H » (Température élevée), coupez immédiatement le moteur et communiquez avec un concessionnaire autorisé.**

### 5. Affichage du compteur kilométrique et du totalisateur partiel

- L'affichage du compteur kilométrique indique la distance totale parcourue par le véhicule. Le totalisateur partiel indique la distance parcourue pour un certain trajet. Consultez le paragraphe « Bouton du compteur kilométrique/totalisateur partiel/« ECO » (témoin de basse consommation) » pour obtenir de plus amples renseignements.
- Certaines juridictions exigent qu'au moment du transfert de propriété du véhicule, le vendeur certifie à l'acheteur le kilométrage exact parcouru. Si votre totalisateur doit être réparé ou entretenu, le technicien en réparations devrait conserver la même valeur de compteur kilométrique qu'avant la réparation ou l'entretien. S'il est impossible de le faire, alors le compteur

kilométrique doit être remis à zéro, et un autocollant doit être placé dans le jambage de portière déclarant la valeur du kilométrage avant la réparation ou l'entretien. C'est une bonne idée de créer un dossier contenant la valeur du compteur kilométrique avant la réparation/service, pour que vous puissiez être sûr qu'il est correctement réinitialisé, ou que l'autocollant de jambage de portière est précis si le totalisateur doit être réinitialisé à zéro.

### Messages du compteur kilométrique du véhicule

Tous les messages s'affichent à l'écran d'affichage du groupe d'instruments, selon l'équipement. Consultez le paragraphe « Affichage du groupe d'instruments – selon l'équipement » dans cette section pour obtenir de plus amples renseignements.

Dans les conditions appropriées, les messages suivants s'affichent au compteur kilométrique :

- ECO – Témoin de basse consommation
- door – Portière ouverte
- gATE – Hayon ouvert
- LoW tirE – Basse pression des pneus
- HOTOIL – Température d'huile au-dessus des normes

- gASCAP – Anomalie du bouchon du réservoir de carburant
- noFUSE – Fusible défectueux
- CHAngE OIL – Vidange d'huile requise

#### 6. Témoins secondaires

- Les témoins principaux et les témoins secondaires (symboles) s'affichent en fonction de comportements spécifiques.

#### 7. Affichage du groupe d'instruments / Affichage du mini-ordinateur de bord avec boussole – selon l'équipement

- En présence de conditions appropriées, les messages de l'affichage du groupe d'instruments apparaissent sur cet affichage. Consultez le paragraphe « Affichage du groupe d'instruments » dans la section « Présentation du tableau de bord de votre véhicule » pour obtenir de plus amples renseignements.
- En présence des conditions requises, les messages du mini-ordinateur de bord apparaissent sur cet affichage. Consultez le paragraphe « Mini-ordinateur de bord » dans la section « Présentation du tableau de bord de votre véhicule » pour obtenir de plus amples renseignements.

### AFFICHAGE DU GROUPE D'INSTRUMENTS – SELON L'ÉQUIPEMENT

Votre véhicule peut-être doté d'un affichage du groupe d'instruments qui offre des renseignements utiles au conducteur. Avec le commutateur d'allumage à la position STOP/OFF (ARRÊT), l'ouverture ou la fermeture d'une portière active l'écran à des fins d'affichage et affiche le nombre total de milles ou de kilomètres au compteur kilométrique. Votre affichage du groupe d'instruments est conçu pour afficher des renseignements importants à propos des systèmes et fonctions du véhicule. À l'aide d'un affichage interactif situé sur le tableau de bord, votre affichage du groupe d'instruments peut vous montrer comment les systèmes fonctionnent et vous avertir quand ils ne fonctionnent pas. Les commandes au volant vous permettent de les faire défiler et d'entrer les menus principaux et les sous-menus. Vous pouvez accéder aux renseignements spécifiques que vous voulez et effectuez des sélections et des réglages.

## Emplacement et commandes de l'affichage du groupe d'instruments

L'affichage du groupe d'instruments comprend un affichage interactif situé dans le groupe d'instruments.

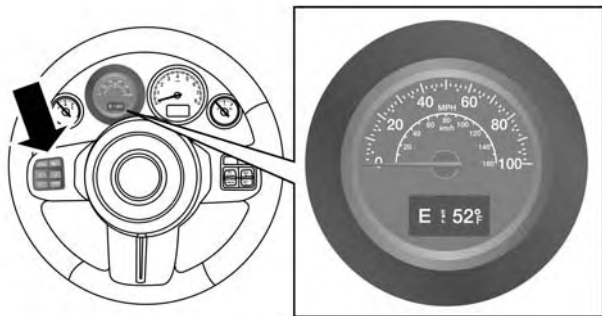

0403098839US

### Affichage du groupe d'instruments

Ce système permet au conducteur de sélectionner diverses données utiles en appuyant sur les commandes du volant. L'affichage du groupe d'instruments comprend les éléments suivants :

- Cap de la boussole (N, S, E, O, NE, NO, SE, SO)
- Température extérieure (°C ou °F)

- Affichage de l'ECO
- Compteur de vitesse numérique
- Consommation moyenne de carburant
- Autonomie
- Système de surveillance de la pression des pneus – selon l'équipement
- Temps écoulé
- Information sur le véhicule
- Sélection des unités
- État et avertissements du système (portière ouverte, etc.)
- Réglages personnalisés (fonctions programmables par l'utilisateur)

Le système permet au conducteur de sélectionner des données en appuyant sur les boutons suivants du volant :

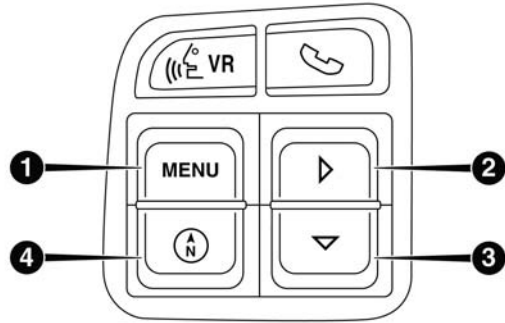

0402107287US

### Boutons de commande d'affichage du groupe d'instruments

- |                                  |                               |
|----------------------------------|-------------------------------|
| 1 – Bouton MENU                  | 3 – Bouton fléché vers le bas |
| 2 – Bouton fléché vers la droite | 4 – Bouton de boussole        |

#### • *Bouton MENU*

Appuyez brièvement sur le bouton **MENU** pour passer successivement à chaque fonction du menu principal de l'écran d'affichage du groupe d'instruments ou revenir au

menu principal à partir d'un sous-menu. Lorsque la dernière option du menu principal est atteinte, l'écran d'affichage du groupe d'instruments passe à la première option du menu principal lorsque vous appuyez brièvement de nouveau sur le bouton **MENU**.

#### • *Bouton de boussole*

Appuyez brièvement sur le bouton de **boussole** pour retourner à l'affichage boussole/température extérieure/information audio/ECO si l'affichage en cours n'y est pas déjà.

#### • *Bouton fléché vers la droite*

Appuyez brièvement sur le bouton fléché de **droite** quand l'affichage du groupe d'instruments vous le demande pour réinitialiser les fonctions du menu principal qui sont réinitialisables ou pour changer des réglages personnalisés.

#### • *Bouton fléché vers le bas*

Appuyez brièvement sur le bouton fléché vers le **bas** quand l'affichage du groupe d'instruments vous le demande pour passer à travers le sous-menu Vehicle Info (Information sur le véhicule) ou les messages d'avertissement système mémorisés ou les fonctions de réglages personnalisés.

## Options de menu pour l'affichage du groupe d'instruments

**NOTA :** Les options de menu à l'affichage du groupe d'instruments s'affichent au centre du groupe d'instruments. Options de menu peuvent varier selon les fonctions de votre véhicule.

### Consommation moyenne de carburant

Cette fonction indique la consommation moyenne de carburant depuis la dernière remise à zéro. La fonction de consommation moyenne de carburant peut être réinitialisée en maintenant le bouton fléché de **droite** enfoncé (selon le message-guide sur l'écran d'affichage du groupe d'instruments). Lorsque la fonction est réinitialisée, les données enregistrées sont effacées et le calcul de la moyenne se poursuit à partir de la dernière lecture de moyenne de consommation de carburant avant la réinitialisation.

### Affichage de boussole, température extérieure/ECO (mode basse consommation) – selon l'équipement

Cet affichage indique la direction du véhicule. Appuyez sur le bouton de **boussole** pour afficher un des huit en-têtes de boussole, la température extérieure/ECO si l'écran d'affichage du groupe d'instruments ne présente pas déjà cet affichage.

**NOTA :** Lors du démarrage du moteur, le système affiche la dernière température extérieure connue et il peut être nécessaire de conduire le véhicule pendant quelques minutes avant que la température mise à jour s'affiche. Étant donné que la température du moteur peut également influencer sur la température affichée, l'affichage de la température n'est pas mis à jour lorsque le véhicule est immobilisé.

### ECO (mode basse consommation) – Selon l'équipement

Le message « ECO » (ÉCONOMIE) s'affiche dans le groupe d'instruments en dessous de la température extérieure (si le système audio est mis en fonction, le témoin du mode ECO remplace la ligne d'information audio lorsque le réglage personnalisé « Display Fuel Saver » [Afficher l'économie de carburant] est activé – consultez la section « Réglages personnalisés »). Ce message apparaît lorsque vous conduisez de façon à économiser le carburant.

Cette fonction vous permet de contrôler la consommation de carburant lorsque vous conduisez de façon écoénergétique et elle peut être utilisée pour modifier les habitudes de conduite afin d'augmenter l'économie de carburant.

### *Automatic Compass Calibration (Étalonnage automatique de la boussole)*

Cette boussole s'étalonne automatiquement, ce qui élimine le besoin de la régler manuellement. Lorsque le véhicule est neuf, la lecture de la boussole peut paraître instable et la mention « CAL » (ÉTALONNAGE) s'affiche à l'écran d'affichage du groupe d'instruments jusqu'à ce que la boussole soit étalonnée. Vous pouvez également étalonner la boussole en effectuant avec le véhicule un ou plusieurs cercles complets (dans un endroit exempt de grandes structures ou d'objets métalliques) jusqu'à ce que la mention « CAL » (ÉTALONNAGE) n'apparaisse plus à l'affichage du groupe d'instruments. La boussole fonctionnera alors normalement.

**NOTA :** Un bon étalonnage exige que le véhicule soit sur une surface plane et dans un milieu dépourvu de gros objets métalliques tels que des édifices, des ponts, des câbles souterrains, des rails de chemin de fer, etc.

### *Étalonnage manuel de la boussole*

Si le fonctionnement de la boussole semble irrégulier et si l'indicateur CAL (ÉTALONNAGE) ne s'affiche pas à l'affichage du groupe d'instruments, vous devrez utiliser le mode d'étalonnage manuel comme suit :

1. Faites démarrer le moteur. Laissez le sélecteur de rapport à la position P (STATIONNEMENT) pour accéder aux menus de programmation de l'écran d'affichage du groupe d'instruments.
2. Appuyez sur la touche **MENU** jusqu'à ce que Personal Settings (Réglages personnalisés, fonctions programmables par l'utilisateur) s'affiche à l'écran d'affichage du groupe d'instruments.
3. Appuyez sur le bouton fléché vers le **bas** jusqu'à ce que le message « Calibrate Compass » (Étalonnage de la boussole) s'affiche en surbrillance à l'écran d'affichage du groupe d'instruments.
4. Appuyez brièvement sur le bouton fléché vers la **droite** pour commencer l'étalonnage. Le message « CAL » (ÉTALONNAGE) sera affiché à l'écran d'affichage du groupe d'instruments.
5. Effectuez un ou plusieurs cercles complets avec le véhicule (dans un endroit exempt de grandes structures ou d'objets métalliques), jusqu'à ce que la mention « CAL » (ÉTALONNAGE) ne soit plus affichée. La boussole fonctionnera alors normalement.

### Déclinaison magnétique de la boussole

La déclinaison magnétique est la différence entre le nord magnétique et le nord géographique. Pour compenser cette différence, réglez la déclinaison en fonction de la zone de conduite du véhicule, selon la carte de zone. Une fois réglée, la boussole pourra compenser automatiquement cette différence et assurer la meilleure précision possible.

**NOTA :** N'approchez aucun élément magnétique de la partie supérieure du tableau de bord; c'est là que le capteur de la boussole est logé.

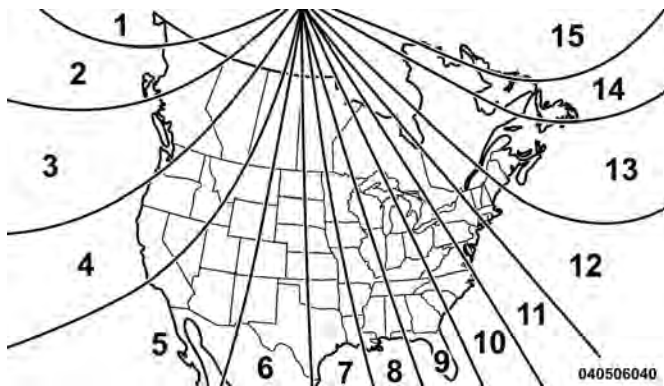

Carte de déclinaison magnétique

*Pour modifier la déclinaison magnétique de la boussole :*

1. Tournez le commutateur d'allumage sur RUN (MARCHE) (il n'est pas nécessaire de démarrer le moteur).
2. Appuyez sur la touche **MENU** jusqu'à ce que Personal Settings (Réglages personnalisés, fonctions programmables par l'utilisateur) s'affiche à l'écran d'affichage du groupe d'instruments.
3. Appuyez sur le bouton fléché vers le **bas** jusqu'à ce que le message « Compass Variance » (Déclinaison magnétique de la boussole) et le numéro de la dernière zone de déclinaison magnétique s'affichent à l'écran d'affichage du groupe d'instruments.
4. Appuyez brièvement sur le bouton fléché vers la **droite** jusqu'à ce que la zone de déclinaison magnétique appropriée (selon la carte) soit sélectionnée.
5. Appuyez brièvement sur le bouton de **BOUSSOLE** pour quitter.

### Distance To Empty (DTE) [Autonomie de carburant]

Cette fonction indique la distance approximative pouvant être parcourue avec le carburant qui reste dans le réservoir. La distance est calculée d'après la moyenne pondérée de consommation de carburant moyenne et instantanée, en fonction du niveau actuel du réservoir de carburant. La fonction d'autonomie de carburant ne peut pas être réinitialisée.

**NOTA :** Les changements importants du style de conduite ou de la charge du véhicule influent considérablement sur la distance restante réelle, peu importe l'autonomie affichée.

Lorsque la distance pouvant être parcourue avec le carburant qui reste dans le réservoir est inférieure à 48 km (30 mi), l'affichage de la distance avant la panne sèche est remplacé par le message « LOW FUEL » (BAS NIVEAU DE CARBURANT). Ce mode d'affichage persiste jusqu'à ce que le véhicule tombe en panne sèche. L'ajout d'une quantité de carburant suffisante permet d'effacer le message « LOW FUEL » (BAS NIVEAU DE CARBURANT) et d'afficher une nouvelle valeur d'autonomie.

### Temps écoulé

Cette fonction indique le temps total écoulé du trajet depuis la dernière réinitialisation. Le temps écoulé est calculé lorsque le commutateur d'allumage est à la position ON (MARCHE) ou START (DÉMARRAGE).

Le temps écoulé est indiqué en minutes:secondes.

Après 59 minutes et 59 secondes, les heures s'affichent avant les minutes.

Il est possible de réinitialiser le temps écoulé en maintenant enfoncé le bouton fléché vers la **droite** (selon le message-guide sur l'affichage du groupe d'instruments). À la réinitialisation, tous les chiffres passent à zéro et le décompte commence de nouveau si le commutateur d'allumage est à la position ON (MARCHE) ou START (DÉMARRAGE).

### Sélection des unités (affichage des UNITÉS DE MESURE)

Cette fonction affiche les unités utilisées pour les fonctions de température extérieure, d'économie moyenne de carburant et d'autonomie de carburant. Appuyez brièvement sur le bouton fléché vers le **bas** pour choisir entre les unités « U.S. » (UNITÉS AMÉRICAINES) et « METRIC » (UNITÉS MÉTRIQUES).

### Réglages personnalisés (Fonctions programmables par l'utilisateur)

Les réglages personnalisés permettent au conducteur de définir et de rappeler des fonctions lorsque la vitesse du véhicule est nulle (transmission manuelle) ou lorsque le levier sélecteur se trouve en position P (STATIONNEMENT) (transmission automatique).

Appuyez brièvement sur le bouton **MENU** jusqu'à ce que l'option « Personal Settings » (Réglages personnalisés) s'affiche à l'écran d'affichage du groupe d'instruments.

Utilisez le bouton fléché vers le **bas** pour afficher une des options suivantes :

#### *Language (Langue)*

Vous pouvez, à partir de cet affichage, sélectionner l'une des cinq langues disponibles pour l'affichage, y compris pour les fonctions de l'ordinateur de bord et du système de navigation (selon l'équipement). Appuyez sur le bouton fléché de **droite** dans cet affichage pour choisir entre les options English, Español ou Français. Les renseignements qui seront affichés par la suite apparaîtront dans la langue sélectionnée.

### *Verrouillage automatique des portières – selon l'équipement*

Lorsque cette fonction est sélectionnée, toutes les portières se verrouillent automatiquement quand la vitesse du véhicule atteint 24 km/h (15 mi/h). La fonction de verrouillage automatique des portières peut être activée ou désactivée. Pour faire votre sélection, appuyez brièvement sur le bouton fléché vers la **droite** jusqu'à ce que « On » (Activée) ou « Off » (Désactivée) apparaisse à l'affichage.

### *Auto Unlock On Exit (Déverrouillage automatique à la sortie)*

Si l'option ON (ACTIVÉE) est sélectionnée, toutes les portières se déverrouillent lorsque le véhicule est immobilisé et que le levier de vitesses de la transmission est à la position P (STATIONNEMENT) ou N (POINT MORT) et que la portière du conducteur est ouverte. Pour faire votre sélection, appuyez brièvement sur le bouton fléché vers la **droite** jusqu'à ce que l'option « On » (Activée) ou « Off » (Désactivée) s'affiche.

### *Déverrouillage de la télécommande – selon l'équipement*

Lorsque la fonction « Driver Door 1st Press » (Portière du conducteur à la première pression du bouton) est sélectionnée, seule la portière du conducteur se déverrouille en

appuyant une fois sur le bouton de déverrouillage de la télécommande. Lorsque la fonction « Driver Door 1st Press » (Portière du conducteur à la première pression du bouton) est sélectionnée, vous devez appuyer deux fois sur le bouton de déverrouillage de la télécommande de déverrouillage pour déverrouiller les portières des passagers. Lorsque la fonction « All Doors 1st Press » (Toutes les portières à la première pression du bouton) est sélectionnée, toutes les portières se déverrouillent lorsque vous appuyez une fois sur le bouton de déverrouillage de la télécommande de déverrouillage. Pour faire votre sélection, appuyez brièvement sur le bouton fléché de **droite** jusqu'à ce que l'option « Driver Door 1st Press » (Déverrouiller la portière du conducteur à la première pression du bouton) ou « All Doors 1st Press » (Déverrouiller toutes les portières à la première pression du bouton) apparaisse à l'affichage.

#### *Sound Horn With Lock (Retentissement de l'avertisseur sonore au verrouillage)*

Lorsque cette option est activée, l'avertisseur sonore retentit brièvement lorsque le bouton de verrouillage de la télécommande est enfoncé. Cette fonction peut être sélectionnée avec ou sans la fonction de clignotement des feux

au verrouillage. Pour faire votre sélection, appuyez brièvement sur le bouton fléché vers la **droite** jusqu'à ce que l'option « On » (Activée) ou « Off » (Désactivée) s'affiche.

#### *Flash Lamp with Lock (Clignotement des feux au verrouillage)*

Si vous sélectionnez « ON » (EN FONCTION), les clignotants avant et arrière s'allument lorsque les portières sont verrouillées ou déverrouillées à l'aide de la télécommande. Cette fonction peut être sélectionnée avec ou sans la fonction de retentissement de l'avertisseur sonore au verrouillage. Pour faire votre sélection, appuyez brièvement sur le bouton fléché vers la **droite** jusqu'à ce que l'option « On » (Activée) ou « Off » (Désactivée) s'affiche.

#### *Headlamp Off Delay (Phares à extinction temporisée)*

Lorsque cette fonction est sélectionnée, le conducteur peut choisir de laisser les phares allumés pendant 0, 30, 60 ou 90 secondes quand il quitte le véhicule. Pour faire votre sélection, appuyez brièvement sur le bouton fléché de **droite** jusqu'à ce que les options « 0 », « 30 », « 60 » ou « 90 » apparaissent à l'affichage.

*Headlamps With Wipers (Allumage des phares avec les essuie-glaces) (Fonction disponible uniquement avec les phares automatiques)*

Lorsque vous sélectionnez l'option « ON » (ACTIVÉE) et que le commutateur des phares est à la position AUTO (AUTOMATIQUE), les phares s'allument 10 secondes environ après l'activation des essuie-glaces. Si les phares ont été allumés au moyen de cette fonction, ils s'éteindront lorsque les essuie-glaces seront mis hors fonction. Pour faire votre sélection, appuyez brièvement sur le bouton fléché vers la **droite** jusqu'à ce que l'option « ON » (ACTIVÉE) ou « OFF » (DÉSACTIVÉE) s'affiche.

**NOTA :** Lorsque les phares sont allumés pendant le jour, l'intensité lumineuse de l'éclairage du tableau de bord est atténuée. Pour augmenter l'intensité lumineuse, consultez le paragraphe « Feux, phares et lampes » dans la section « Présentation de votre véhicule ».

*Key-Off Power Delay (Délai d'alimentation après coupure)*

Lorsque cette fonction est sélectionnée, les commutateurs de glace à commande électrique, la radio, le système mains libres (selon l'équipement), le système vidéo DVD (selon l'équipement), le toit ouvrant à commande électrique (selon l'équipement) et les prises de courant restent alimentés

jusqu'à 10 minutes après avoir placé le commutateur d'allumage à la position LOCK (ANTIVOL-VERROUILLÉ). L'ouverture de l'une des deux portières avant du véhicule annule cette fonction. Pour faire votre sélection, maintenez le bouton fléché de **droite** enfoncé jusqu'à ce que les options « Off » (Arrêt) « 45 sec. » (45 secondes), « 5 min. » (5 minutes) ou « 10 min. » (10 minutes) apparaissent à l'affichage.

*Illumin. Approach (Éclairage d'approche)*

Lorsque cette fonction est sélectionnée, les phares s'allument et restent allumés jusqu'à 90 secondes au déverrouillage des portières à l'aide de la télécommande. Pour faire votre sélection, appuyez brièvement sur le bouton fléché de **droite** jusqu'à ce que l'option « Off » (Arrêt), « 30 sec » (30 secondes), « 60 sec » (60 secondes) ou « 90 sec » (90 secondes) apparaisse à l'affichage.

*Assistance au départ en pente – selon l'équipement*

Lorsque cette fonction est sélectionnée, le système d'assistance au départ en pente est activé. Pour obtenir de plus amples renseignements sur la fonction et l'utilisation du système, consultez le paragraphe « Système de commande électronique des freins » de la section « Démarrage et conduite ». Pour faire votre sélection, appuyez brièvement

sur le bouton fléché vers la **droite** jusqu'à ce que l'option « On » (Activée) ou « Off » (Désactivée) s'affiche.

### *Display Units In (Unités de mesure en)*

Les unités de mesure de l'affichage du groupe d'instruments peuvent être indiquées en mesures américaines ou métriques. Les unités portent sur la température extérieure, l'économie moyenne de carburant et l'autonomie de carburant. Pour faire votre sélection, appuyez brièvement sur le bouton fléché vers la **droite** jusqu'à ce que « U.S. » (UNITÉS AMÉRICAINES) ou « METRIC » (UNITÉS MÉTRIQUES) apparaisse à l'affichage.

### *Nav-Turn By Turn (navigation virage pas virage) – selon l'équipement*

Lorsqu'il est actif, il affiche sur l'écran d'affichage du groupe d'instruments les données du système de navigation : nom de rue, sens du virage et distance jusqu'au virage. Pour faire votre sélection, appuyez brièvement sur le bouton fléché vers la **droite** jusqu'à ce que l'option « On » (Activée) ou « Off » (Désactivée) s'affiche.

### *Display Fuel Saver (Afficher l'économie de carburant) – selon l'équipement*

Le message « ECO » (ÉCONOMIE) apparaît à l'affichage boussole/température extérieure/information audio/ECO. Si l'affichage de l'économie de carburant est activé, seul le message ECO s'affiche à la ligne information audio/ECO de l'affichage. Si l'affichage de l'économie de carburant est activé, seule l'information audio s'affiche à la ligne information audio/ECO de l'affichage lorsque le système audio est mis en fonction. Pour faire votre sélection, appuyez brièvement sur le bouton fléché vers la **droite** jusqu'à ce que l'option « ON » (ACTIVÉE) ou « OFF » (DÉSACTIVÉE) s'affiche.

### *Compass Variance (Déclinaison magnétique de la boussole)*

Consultez le paragraphe « Affichage du groupe d'instruments » dans la section « Présentation du tableau de bord de votre véhicule » pour obtenir de plus amples renseignements.

### *Calibrate Compass (Étalonnage de la boussole)*

Appuyez sur le bouton fléché de **droite** pour étalonner la boussole.

### Compteur de vitesse numérique

Indique la vitesse réelle du véhicule km/h ou en mi/h.

### Avertissements de système

Cette option affiche le message « SYSTEM OK » (système en bon état) en l'absence de messages d'avertissement actifs enregistrés. Lorsque vous appuyez brièvement sur le bouton fléché vers le **bas** quand le message « SYSTEM OK » (SYSTÈME EN BON ÉTAT) est affiché, l'affichage reste le même. Si des messages d'avertissement actifs sont enregistrés, le message « SYSTEM WARNINGS PRESENT » (avertissements de système présents) s'affiche. Lorsque vous appuyez brièvement sur le bouton fléché vers le **bas** quand le message « SYSTEM WARNINGS PRESENT » (AVERTISSEMENTS DE SYSTÈME PRÉSENTS) est affiché, chaque avertissement enregistré s'affiche à chaque fois que vous appuyez sur le bouton. Appuyez brièvement sur le bouton **MENU** pour retourner au menu principal.

### Tire Pressure (Pression des pneus) – selon l'équipement

Appuyez brièvement sur le bouton **MENU** jusqu'à ce que l'option « Tire PSI/kpa » (Pression des pneus – lb/po<sup>2</sup>/

kPa) s'affiche à l'écran d'affichage du groupe d'instruments. Il affiche un graphique du véhicule avec une valeur de pression des pneus à chaque coin du graphique.

### Vehicle Information (Informations sur le véhicule)

Appuyez brièvement sur le bouton **MENU** jusqu'à ce que l'option « Vehicle Information » (Informations sur le véhicule) s'affiche à l'écran d'affichage du groupe d'instruments. Appuyez ensuite sur le bouton fléché vers le **bas** pour afficher une des options suivantes :

- *Coolant Temperature (Température du liquide de refroidissement du moteur)*

Affiche la température réelle du liquide de refroidissement.

- *Oil Pressure (Pression d'huile)*

Indique la pression réelle de l'huile.

- *Température de la transmission – transmission automatique seulement*

Indique la température réelle de l'huile de transmission.

- *Vie utile restante de l'huile (Indicateur de vidange d'huile automatique) – selon l'équipement*

Indique la vie utile de l'huile mesurée en pourcentage.

## Vidange d'huile requise

Votre véhicule est équipé d'un indicateur automatique de vidange d'huile moteur. Le message « Oil Change Required » (Vidange d'huile requise) apparaît à l'écran d'affichage du groupe d'instruments pendant environ 10 secondes après le retentissement d'un seul bip pour indiquer la prochaine vidange d'huile prévue au calendrier d'entretien. Les calculs de l'indicateur automatique de vidange d'huile moteur sont fondés sur le cycle de service, ce qui signifie que la durée exacte de l'intervalle de vidange d'huile moteur peut varier selon le style de conduite adopté.

À moins que l'indicateur ne soit remis à zéro, le message reste affiché chaque fois que vous tournez le commutateur d'allumage à la position « ON » (MARCHE). Pour faire disparaître temporairement le message, appuyez brièvement sur le bouton **MENU**. Pour réinitialiser l'indicateur automatique de vidange d'huile (une fois que la vidange prévue a été effectuée), procédez comme suit :

1. Tournez le commutateur d'allumage à la position ON (marche). **Ne faites pas démarrer le moteur.**
2. Enfoncez complètement et lentement la pédale d'accélérateur trois fois en moins de 10 secondes.

3. Tournez le commutateur d'allumage à la position LOCK (ANTIVOL-VERROUILLÉ).

**NOTA :** Si le message de vidange d'huile s'affiche de nouveau au démarrage, la remise à zéro de l'indicateur automatique de vidange d'huile a échoué. S'il le faut, recommencez cette procédure.

## TÉMOINS D'AVERTISSEMENT, INDICATEURS ET MESSAGES

Le témoin d'avertissement et l'indicateur s'allument dans le tableau de bord, accompagné d'un message dédié ou d'un signal sonore, le cas échéant. Ces alarmes sont fournies à titre indicatif et de précaution et ne doivent pas être considérées comme étant exhaustives et/ou alternative à l'information contenue dans le Guide de l'automobiliste, que nous vous recommandons de lire avec précaution dans tous les cas. Reportez-vous toujours à l'information fournie dans ce chapitre en cas d'indication de panne.



Tous les témoins actifs s'affichent en premier, le cas échéant. Le menu de vérification du système peut s'afficher de façon différente selon les équipements en option et l'état actuel du véhicule. Certains témoins sont en option et peuvent ne pas s'afficher.

## Témoins rouges

### Témoin de sac gonflable

| Témoin rouge  | Signification   |
|---|---|
|  | <p><b>Témoin de sac gonflable</b></p> <p>Ce témoin s'allume pendant quatre à huit secondes lorsque le contact est établi pour effectuer une vérification du fonctionnement de l'ampoule. Si le témoin n'est pas allumé pendant le démarrage, s'il demeure allumé ou s'il s'allume pendant la conduite, confiez dès que possible votre véhicule à un concessionnaire autorisé pour faire vérifier le système. Ce témoin s'allume accompagné d'un seul carillon lorsqu'une anomalie est détectée dans le témoin de sac gonflable, celui-ci reste allumé jusqu'à ce que l'anomalie soit corrigée. Si le témoin s'allume par intermittence ou reste allumé pendant la conduite, confiez immédiatement votre véhicule à un concessionnaire autorisé pour le faire réparer. Consultez le paragraphe « Dispositifs de retenue des occupants » dans la section « Sécurité » pour obtenir de plus amples renseignements.</p> |

## Témoin du système de freinage

| Témoin rouge  | Signification  |
|---|--|
|  <p data-bbox="181 406 288 457">« English »<br/>(Anglais)</p>  <p data-bbox="117 530 349 557">Mesures métriques</p> | <p data-bbox="378 219 776 246"><b>Témoin du système de freinage</b></p> <p data-bbox="378 250 1542 385">Ce témoin contrôle diverses fonctions de freinage, y compris le niveau de liquide pour freins et le serrage du frein de stationnement. L'allumage du témoin du système de freinage peut indiquer que le frein de stationnement est serré, que le niveau de liquide pour freins est bas ou que le réservoir du système de freinage antiblocage présente un problème.</p> <p data-bbox="378 389 1559 627">Si le témoin demeure allumé lorsque le frein de stationnement est desserré et que le réservoir de liquide pour freins du maître-cylindre est plein, cela peut indiquer une anomalie du circuit hydraulique de frein, ou un problème de servofrein détecté par le système de freinage antiblocage (ABS) ou la commande de stabilité électronique (ESC). Dans ce cas, le témoin reste allumé tant que la réparation nécessaire n'a pas été effectuée. Si le problème est lié au servofrein, la pompe du système de freinage antiblocage (ABS) fonctionne lorsque vous freinez et une pulsation de la pédale de frein pourrait être ressentie chaque fois que vous freinez.</p> |

Le système de freinage double offre une capacité de freinage supplémentaire en cas de défaillance de l'un des éléments du circuit hydraulique. Le témoin du système de freinage indique un problème d'une des parties du système de freinage double, et il s'allume lorsque le niveau de liquide pour freins dans le maître-cylindre chute sous un niveau donné.

Le témoin reste allumé jusqu'à ce que vous corrigiez la cause du problème.

**NOTA :** Le témoin peut clignoter brièvement pendant des virages serrés, ce qui entraîne une modification du niveau de liquide. L'entretien du véhicule doit être effectué et le niveau de liquide pour freins doit être vérifié.

Si le témoin indique une défaillance du circuit de freinage, celui-ci doit être réparé immédiatement.

**MISE EN GARDE!**

**Il est dangereux de conduire le véhicule lorsque le témoin du système de freinage est allumé. Une partie du système de freinage peut être défectueuse. L'arrêt complet du véhicule sera plus long. Vous pourriez avoir une collision. Faites inspecter le véhicule immédiatement.**

Les véhicules munis d'un système de freinage antiblocage (ABS) sont également munis d'un système électronique de répartition du freinage. En cas de défaillance du système électronique de répartition du freinage, le témoin du système de freinage s'allume en même temps que le témoin du système de freinage antiblocage (ABS). Vous devez faire réparer immédiatement le système de freinage antiblocage (ABS).

Le fonctionnement d'avertissement du témoin du système de freinage peut être vérifié en tournant le commutateur d'allumage de la position OFF (ARRÊT) à la position ON/RUN (MARCHE). Le témoin devrait s'allumer pendant environ deux secondes. Il devrait s'éteindre ensuite, à moins que le frein de stationnement ne soit serré ou qu'une anomalie des freins ne soit détectée. Si le témoin ne s'allume pas, faites-le vérifier par un concessionnaire autorisé.

Ce témoin s'allume également lorsque vous serrez le frein de stationnement et que le commutateur d'allumage est à la position ON/RUN (MARCHE).

**NOTA :** Ce témoin indique seulement que le frein de stationnement est serré. Il n'indique toutefois pas à quel degré.

## Témoin d'avertissement de charge de la batterie

| Témoin rouge  | Signification  |
|---|--|
|  | <p><b>Témoin de charge de la batterie</b></p> <p>Ce témoin s'allume lorsque la batterie ne se charge pas correctement. S'il demeure allumé lorsque le moteur tourne, il pourrait y avoir une anomalie avec le circuit de charge. Communiquez avec votre concessionnaire autorisé dès que possible. Cela indique un problème possible dans le système électrique ou dans un de ses composants.</p> <p>Si le démarrage-secours est requis, consultez la rubrique « Démarrage d'appoint » dans la section « En cas d'urgence ».</p> |

## Témoin d'avertissement de température du liquide de refroidissement

| Témoin rouge  | Signification  |
|---|--|
|  | <p><b>Témoin d'avertissement de température du liquide de refroidissement</b></p> <p>Ce témoin indique une surchauffe du moteur. Si le témoin s'allume pendant la conduite, rangez le véhicule en toute sécurité en bordure de la route et arrêtez-le. Si le climatiseur fonctionne, mettez-le hors fonction. Placez également la transmission à la position N (POINT MORT) et laissez le moteur tourner au ralenti. Si la température ne revient pas à la normale, coupez immédiatement le moteur et faites inspecter votre véhicule.</p> <p><b>NOTA :</b> Lorsque l'indicateur de température de liquide de refroidissement s'approche du repère « H » (TEMPÉRATURE ÉLEVÉE), ce témoin s'allume et un carillon retentit une fois. En cas de surchauffe additionnelle, l'aiguille de l'indicateur de température se déplace au-delà du repère « H » (TEMPÉRATURE ÉLEVÉE). Dans ce cas, un carillon continu retentit jusqu'à ce que le moteur puisse refroidir ou que la période de 4 minutes soit expirée, selon la première éventualité.</p> |

## Témoin d'avertissement de la commande électronique de l'accélérateur

| Témoin rouge  | Signification  |
|---|--|
|  | <p><b>Témoin d'avertissement de la commande électronique de l'accélérateur</b></p> <p>Ce témoin indique une anomalie de la commande électronique de l'accélérateur. Si une anomalie est détectée pendant que le moteur tourne, le témoin demeure allumé ou clignote, selon la nature du problème. Immobilisez complètement le véhicule de manière sécuritaire et placez la transmission en position P (STATIONNEMENT), puis rétablissez le contact. Le témoin devrait s'éteindre. Si le témoin demeure allumé lorsque le véhicule est sous tension, vous pouvez normalement conduire le véhicule, mais confiez dès que possible votre véhicule à un concessionnaire autorisé. Si le témoin clignote alors que le véhicule est sous tension, vous devez faire vérifier votre véhicule dès que possible. Vous pourriez remarquer une baisse de performance. Il est possible que vous soyez contraint de faire remorquer votre véhicule. Le témoin s'allume lorsque le commutateur d'allumage est placé à la position ON/RUN (MARCHE) et demeure brièvement allumé pour effectuer une vérification du fonctionnement de l'ampoule. Si le témoin ne s'allume pas au démarrage, faites vérifier le système par un concessionnaire autorisé.</p> |

## Témoin de pression d'huile

| Témoin rouge  | Signification  |
|---|--|
|  | <p><b>Témoin de pression d'huile</b></p> <p>Ce témoin indique que la pression d'huile moteur est basse. Si le témoin s'allume pendant la conduite, immobilisez le véhicule et coupez le moteur dès que possible. Un avertissement sonore retentit lorsque le témoin s'allume.</p> <p>N'utilisez pas le véhicule jusqu'à ce que la cause de l'anomalie soit supprimée. Le témoin ne vous indique pas la quantité d'huile présente dans le moteur. Vous devez vérifier le niveau d'huile moteur en soulevant le capot.</p> |

## Témoin de rappel des ceintures de sécurité

| Témoin rouge  | Signification   |
|---|---|
|  | <p><b>Témoin de rappel des ceintures de sécurité</b></p> <p>Lorsque le commutateur d'allumage est tourné à la position ON/RUN (MARCHE), ce témoin s'allume pendant quatre à huit secondes pour effectuer une vérification du fonctionnement de l'ampoule. Pendant la vérification du fonctionnement de l'ampoule, si le conducteur ou le passager n'a pas bouclé sa ceinture de sécurité, un avertissement sonore retentit. Après la vérification du fonctionnement de l'ampoule ou lors de la conduite, si le conducteur n'a toujours pas bouclé sa ceinture de sécurité, le témoin de rappel des ceintures de sécurité clignote ou demeure allumé en continu et un carillon retentit. Consultez le paragraphe « Dispositifs de retenue des occupants » dans la section « Sécurité » pour obtenir de plus amples renseignements.</p> |

## Témoin d'avertissement de sécurité du véhicule – selon l'équipement

| Témoin rouge  | Signification   |
|---|---|
|  | <p><b>Témoin d'avertissement de sécurité du véhicule – selon l'équipement</b><br/>Ce témoin clignote rapidement pendant environ 15 secondes jusqu'à ce que le système d'alarme antivol du véhicule soit armé, puis clignote lentement jusqu'à ce que le système soit désarmé.</p> |

## Témoins jaunes

## Témoin d'avertissement de bas niveau de carburant

| Témoin jaune  | Signification  |
|---|--|
|  | <p><b>Témoin d'avertissement de bas niveau de carburant</b><br/>Lorsque le niveau de carburant atteint environ 2,8 gallons US (10,6 l), ce témoin s'allume et un carillon retentit une fois.</p> |

## Témoin de freins antiblocage (ABS)

| Témoin jaune  | Signification  |
|---|--|
|  | <p><b>Témoin du système de freinage antiblocage (ABS)</b></p> <p>Ce témoin contrôle le fonctionnement du système de freinage antiblocage (ABS). Il s'allume lorsque le contact est établi et peut rester allumé pendant quatre secondes.</p> <p>Si le témoin ABS s'allume ou reste allumé pendant que vous roulez, cela indique que le dispositif antiblocage du système de freinage ne fonctionne pas et qu'il faut le réparer. Toutefois, si le témoin du système de freinage ne s'allume pas, le système de freinage conventionnel continue de fonctionner normalement.</p> <p>Si le témoin du système de freinage antiblocage (ABS) est allumé, le système de freinage doit être réparé dès que possible pour que vous puissiez de nouveau bénéficier des avantages offerts par les freins antiblocage. Si le témoin du système de freinage antiblocage (ABS) ne s'allume pas lorsque le contact est établi, faites-le vérifier par un concessionnaire autorisé.</p> |

## Témoin d'avertissement d'anomalie du moteur

| Témoin jaune  | Signification  |
|---|--|
|  | <p><b>Témoin de vérification / d'anomalie du moteur</b></p> <p>Le témoin de vérification/d'anomalie fait partie d'un système de diagnostic embarqué appelé OBD II qui surveille le moteur et la transmission automatique. Le témoin s'allume lorsque le commutateur d'allumage est à la position ON (MARCHE), avant le démarrage du moteur. Si l'ampoule ne s'allume lorsque vous placez le commutateur d'allumage à la position ON/RUN (MARCHE), faites inspecter le véhicule dès que possible.</p> <p>Certaines situations, telles qu'un bouchon du réservoir de carburant desserré ou manquant, une mauvaise qualité de carburant, etc., peuvent allumer le témoin après le démarrage du moteur. Le véhicule doit être réparé si le témoin demeure allumé au cours de plusieurs types de conduite en conditions habituelles. Dans la plupart des cas, le véhicule peut rouler normalement et un remorquage n'est pas nécessaire.</p> <p>Lorsque le moteur est en marche, il est possible que le témoin d'anomalie clignote pour prévenir d'une situation grave pouvant entraîner une perte de puissance immédiate ou des dommages importants au catalyseur. Dans ce cas, le véhicule doit être inspecté dès que possible.</p> |

**MISE EN GARDE!**

Un catalyseur défectueux, tel que décrit précédemment, peut atteindre des températures encore plus élevées que dans des conditions de fonctionnement normales. Cette situation pourrait provoquer un incendie si vous conduisez lentement ou stationnez au-dessus de substances comme des plantes séchées, du bois ou du carton, etc. Ceci pourrait causer des blessures graves ou la mort au conducteur et aux passagers.

**AVERTISSEMENT!**

Si vous roulez longtemps alors que le témoin d'anomalie est allumé, vous risquez d'endommager le système de commande du moteur. Ceci pourrait également compromettre l'économie de carburant et la maniabilité du véhicule. Si le témoin d'anomalie clignote, cela indique que le catalyseur est sur le point de subir des dommages importants et qu'une perte de puissance substantielle est imminente. Une réparation immédiate est nécessaire.

## Témoin d'avertissement du système de surveillance de la pression des pneus

| Témoin jaune  | Signification  |
|---|--|
|  | <p><b>Témoin du système de surveillance de la pression des pneus</b></p> <p>Le témoin d'avertissement s'allume et un message s'affiche pour indiquer que la pression des pneus est inférieure à la valeur recommandée et/ou qu'une perte de pression lente est en cours. Dans ces cas, la durée optimale des pneus et la consommation de carburant peut ne pas être garantie.</p> <p>Si un ou plusieurs pneus se trouvent dans l'état cité ci-dessus, l'affichage présente des indications qui correspondent à chaque pneu dans l'ordre.</p> |

**AVERTISSEMENT!**

**Ne continuez pas de rouler avec un pneu crevé, car la manipulation pourrait être compromise. Arrêtez le véhicule en évitant les freinages et les changements de direction brusques. Réparez immédiatement le problème à l'aide de la trousse de réparation de pneus dédiée et communiquez avec votre concessionnaire autorisé dès que possible.**

Chaque pneu, y compris celui de la roue de secours (s'il est fourni), doit être vérifié mensuellement lorsqu'il est froid et gonflé à la pression de gonflage recommandée par le constructeur du véhicule, comme indiqué sur la plaque d'information du véhicule ou sur l'étiquette de pression de

gonflage des pneus. Si votre véhicule est muni de pneus de dimensions autres que celles qui sont indiquées sur la plaque d'information du véhicule ou l'étiquette de pression de gonflage des pneus, vous devez déterminer la pression de gonflage appropriée pour ces pneus.

À titre de fonction de sécurité supplémentaire, votre véhicule est muni d'un système de surveillance de la pression des pneus qui allume un témoin de basse pression des pneus lorsque la pression d'un ou de plusieurs pneus est insuffisante. Par conséquent, lorsque le témoin de basse pression s'allume, vous devez vous arrêter et vérifier la pression des pneus dès que possible et les gonfler à la pression appropriée. Lorsque la pression d'un pneu est insuffisante, la conduite du véhicule peut provoquer la

surchauffe du pneu et entraîner une crevaison. De plus, le gonflage insuffisant des pneus augmente l'économie de carburant, accélère l'usure des pneus et peut nuire à la conduite ainsi qu'à la capacité de freinage du véhicule.

Il est à noter que le système de surveillance de la pression des pneus ne remplace pas l'entretien approprié des pneus, et que le conducteur a la responsabilité de maintenir une pression adéquate, même si le sous-gonflage n'est pas suffisant pour allumer le témoin de basse pression du système de surveillance de la pression des pneus.

Votre véhicule est également équipé d'un témoin d'anomalie du système de surveillance de la pression des pneus, qui s'allume lorsque le système est défectueux. Le système de surveillance de la pression des pneus est combiné au témoin de basse pression des pneus. Lorsque le système détecte une anomalie, il fait clignoter le témoin environ une minute, puis l'allume en continu. Cette séquence se répète à chaque démarrage tant que le problème subsiste. Lorsque le témoin est allumé, le système peut ne pas être en mesure de détecter ou de signaler normalement une basse pression des pneus. Les anomalies du système de surveillance de la pression des pneus peuvent se produire pour diverses raisons, notamment l'installation de pneus ou de roues de

rechange ou de modèles différents non compatibles. Vérifiez toujours le témoin d'anomalie du système de surveillance de la pression des pneus après le remplacement d'un ou de plusieurs pneus ou roues de votre véhicule pour vous assurer qu'ils permettent au système de surveillance de la pression des pneus de fonctionner normalement.

### AVERTISSEMENT!

**Le système de surveillance de la pression des pneus a été optimisé pour les pneus et les roues d'origine. Les paramètres d'avertissement et de pression du système de surveillance de la pression des pneus ont été établis pour la dimension des pneus installés sur votre véhicule. Vous pourriez altérer le fonctionnement du système ou endommager les capteurs lorsque vous utilisez du matériel de dimension, de style ou de type différents. Des roues provenant du marché secondaire peuvent endommager les capteurs. L'utilisation d'un scellant à pneu de marché secondaire peut désactiver le capteur de système de surveillance de la pression des pneus (TPMS). Après l'utilisation du scellant à pneu de marché secondaire, il est recommandé d'amener votre véhicule chez un concessionnaire autorisé pour vérifier le fonctionnement de votre capteur.**

## Témoin de la commande de stabilité électronique (ESC)

| Témoin jaune  | Signification   |
|---|---|
|  | <p><b>Témoin de la commande de stabilité électronique – selon l'équipement</b></p> <p>Le témoin de la commande de stabilité électronique situé dans le groupe d'instruments s'allume lorsque le commutateur d'allumage est placé à la position ON/RUN (MARCHE). Le témoin s'éteint dès que le moteur tourne. Si le témoin de la commande de stabilité électronique s'allume en continu lorsque le moteur est en marche, une anomalie a été détectée dans la commande de stabilité électronique. Si le témoin reste allumé après plusieurs cycles d'allumage et si le véhicule a roulé plusieurs kilomètres (milles) à plus de 48 km/h (30 mi/h), rendez-vous chez votre concessionnaire autorisé dans les plus brefs délais pour faire vérifier et régler le problème.</p> <ul style="list-style-type: none"> <li>• Le témoin de désactivation de la commande de stabilité électronique et le témoin de la commande de stabilité électronique s'allument brièvement chaque fois que le commutateur d'allumage est placé à la position ON/RUN (MARCHE).</li> <li>• Chaque fois que le commutateur d'allumage est placé à la position ON/RUN (MARCHE), la commande de stabilité électronique est activée même si elle a été antérieurement désactivée.</li> <li>• Des bourdonnements et des cliquetis se font entendre lorsque la commande de stabilité électronique est activée. Ces bruits sont normaux et cessent lorsque la commande de stabilité électronique est désactivée à la suite d'une manœuvre qui a entraîné son activation.</li> </ul> <p><b>NOTA :</b> Ce témoin indique qu'un événement de commande de stabilité électronique est actif.</p> |

## Témoin de désactivation de la commande de stabilité électronique – selon l'équipement

| Témoin jaune  | Signification   |
|---|---|
|  | <b>Témoin de désactivation de la commande de stabilité électronique – selon l'équipement</b><br>Ce témoin indique que la commande de stabilité électronique est désactivée. |

4

## Témoin de verrouillage de l'essieu arrière – Selon l'équipement

| Témoin jaune  | Signification  |
|---|--|
|  | <b>Témoin de verrouillage de l'essieu arrière</b><br>Ce témoin indique que le dispositif de verrouillage de l'essieu arrière est activé. |

## Témoin du mode 4WD (4 roues motrices) – selon l'équipement

| Témoin jaune  | Signification  |
|---|--|
|  | <b>Témoin du mode 4WD (4 ROUES MOTRICES)</b><br>Ce témoin avertit le conducteur que le véhicule est en mode 4 roues motrices et que les arbres de transmission avant et arrière sont verrouillés mécaniquement ensemble, forçant les roues avant et arrière à tourner à la même vitesse. |

## Témoin de la barre stabilisatrice – Selon l'équipement

| Témoin jaune  | Signification  |
|---|--|
|  | <p><b>Témoin de la barre stabilisatrice</b><br/>Ce témoin s'allume lorsque la barre stabilisatrice avant est débranchée.</p> |

## Témoin vert

## Témoin des phares antibrouillard avant – selon l'équipement

| Témoin vert   | Signification   |
|---|---|
|  | <p><b>Témoin des phares antibrouillards avant</b><br/>Cet indicateur s'allume lorsque les phares antibrouillard avant sont allumés.</p> |

## Témoin des clignotants

| Témoin vert   | Signification   |
|---|---|
|  | <p><b>Témoin des clignotants</b><br/>La flèche gauche ou droite clignote en même temps que les clignotants extérieurs correspondants lorsque le levier des clignotants est actionné. Un carillon retentit si le véhicule roule plus de 1,6 km (1 mi) alors qu'un des clignotants est activé.</p> <p><b>NOTA :</b> Si l'un des clignotants se met à fonctionner très vite, vérifiez si l'une des ampoules extérieures est défectueuse.</p> |

## Témoins blancs

### Témoin de mise en fonction du régulateur de vitesse

| Témoin blanc  | Signification   |
|---------------|---|
| <b>CRUISE</b> | <p><b>Témoin de mise en fonction du régulateur de vitesse</b><br/>Ce témoin s'allume lorsque le système de contrôle de vitesse est mis en fonction.</p> |

4

### Témoin du limiteur de vitesse en descente – selon l'équipement

| Témoin blanc  | Signification   |
|---|---|
|  | <p><b>Témoin du limiteur de vitesse en descente</b><br/>Ce témoin s'allume lorsque le limiteur de vitesse en descente (HDC) est activé. Le témoin est allumé en permanence lorsque le limiteur de vitesse en descente est activé. Le limiteur peut être activé seulement lorsque la boîte de transfert est en position 4WD LOW (4 ROUES MOTRICES GAMME BASSE) et que la vitesse du véhicule est inférieure à 48 km/h (30 mi/h). Si ces conditions ne sont pas remplies, le témoin du limiteur de vitesse en descente clignote lors d'une tentative d'utilisation du limiteur.</p> |

## Témoins bleus

### Témoin des feux de route

| Témoin bleu   | Signification  |
|---|--|
|  | <p><b>Témoin des feux de route</b></p> <p>Ce témoin indique que les feux de route sont allumés. Poussez le levier multifonction vers le tableau de bord pour allumer les feux de route. Tirez le levier vers vous pour revenir aux feux de croisement. Tirez le levier vers vous pour allumer brièvement les feux de route, afin d'effectuer un « appel de phares ».</p> |

### SYSTÈME DE DIAGNOSTIC EMBARQUÉ – OBD II

Votre véhicule est équipé d'un système complexe de diagnostic de bord appelé OBD II. Ce système contrôle le fonctionnement des systèmes antipollution, de contrôle du moteur et de la transmission automatique. Lorsque ceux-ci fonctionnent correctement, votre véhicule est en mesure de vous fournir d'excellentes performances en matière de conduite et d'économie de carburant, ainsi qu'un niveau d'émissions nettement inférieur à celui exigé par le gouvernement.

Si l'un de ces dispositifs tombe en panne, le système de diagnostic embarqué OBD II allume le témoin de panne. Il met également en mémoire des codes de diagnostic et

d'autres renseignements qui aident les mécaniciens à effectuer les réparations nécessaires. Bien que, dans la plupart des cas, il ne soit pas nécessaire de faire remorquer le véhicule, adressez-vous à votre concessionnaire autorisé aussitôt que possible.

#### AVERTISSEMENT!

- **Une utilisation prolongée de votre véhicule alors que le témoin d'anomalie est allumé risque d'endommager davantage le système antipollution. Cela pourrait également nuire à l'économie de carburant et à la maniabilité. Faites réparer votre véhicule avant de passer le test de contrôle antipollution.**

(Suite)

**AVERTISSEMENT! (Suite)**

- Si le témoin d'anomalie clignote pendant que le moteur tourne, une perte de puissance ou de graves dommages au catalyseur sont sur le point de se produire. Une réparation immédiate est nécessaire.

**Cybersécurité relative au système de diagnostic embarqué (OBD II)**

Votre véhicule doit être équipé d'un système de diagnostic embarqué (OBD II) et d'un port de connexion pour permettre d'accéder à l'information relative au fonctionnement du système antipollution. Les techniciens qualifiés auront peut-être besoin d'accéder à cette information pour faciliter le diagnostic et les réparations de votre véhicule et des dispositifs antipollution.

**MISE EN GARDE!**

- **SEUL un technicien qualifié peut connecter un équipement au port de connexion OBD II afin de diagnostiquer ou de réparer votre véhicule.**

*(Suite)***MISE EN GARDE! (Suite)**

- Si un équipement non autorisé est connecté au port de connexion OBD II, comme un dispositif d'enregistrement du comportement du conducteur, il se peut alors :
  - que les systèmes du véhicule, y compris ceux relatifs à la sécurité, soient altérés ou qu'une perte de maîtrise du véhicule se produise, d'où le risque d'accident pouvant causer des blessures graves ou mortelles,
  - qu'il accède, ou autorise d'autres systèmes à accéder à de l'information enregistrée dans le système du véhicule, y compris de l'information personnelle.

Pour obtenir de plus amples renseignements, consultez les paragraphes « Politique de confidentialité » et « Cybersécurité Uconnect » dans la section « Tout sur le système Uconnect Access » dans le supplément radio de votre guide de l'automobiliste et le paragraphe « Cybersécurité » dans la section « Multimédia ».

### Message de bouchon du réservoir de carburant desserré

Après l'ajout de carburant, le système de diagnostic du véhicule peut déterminer si le bouchon du réservoir de carburant peut être mal serré, mal installé ou endommagé. Le message « gASCAP » s'affiche au compteur kilométrique du véhicule. Serrez le bouchon du réservoir de carburant jusqu'à ce qu'un déclic se fasse entendre. Cela indique que le bouchon du réservoir de carburant est correctement serré. Appuyez sur le bouton de réinitialisation du compteur kilométrique pour effacer le message. Si le problème persiste, le message sera affiché au prochain démarrage du véhicule. Cela pourrait indiquer que le bouchon est endommagé. Si le problème est détecté deux fois de suite, le système allume le témoin d'anomalie. La résolution du problème éteindra le témoin d'anomalie.

### INSPECTION DU SYSTÈME ANTIPOLLUTION ET PROGRAMMES D'ENTRETIEN

Dans certaines provinces, la loi peut exiger la vérification du système antipollution de votre véhicule. Tout manquement à cette obligation peut entraîner la suspension de l'immatriculation.



Dans les provinces où prévaut une exigence d'inspection et d'entretien, cette vérification a pour but de vérifier si le témoin d'anomalie fonctionne, s'il demeure éteint lorsque le moteur tourne et si le système de diagnostic embarqué OBD II est prêt pour le contrôle.

En général, le système OBD II est prêt. Toutefois, il se peut qu'il ne soit **pas** prêt si un entretien a récemment été effectué sur votre véhicule, si votre batterie s'est récemment déchargée, ou si la batterie a été remplacée. Si votre système de diagnostic embarqué OBD II n'est pas prêt pour le contrôle, votre véhicule échouera le test.

Avant de vous rendre au centre de contrôle, vous pouvez effectuer un test simple à l'aide de votre clé de contact. Pour vérifier le système de diagnostic embarqué OBD II de votre véhicule, faites ce qui suit :

1. Mettez le commutateur d'allumage à la position ON (MARCHE), mais sans lancer ou faire démarrer le moteur.

**NOTA :** Si vous lancez ou démarrez le moteur, vous devrez recommencer le test.

2. Dès que vous placez le commutateur d'allumage à la position ON (MARCHE), le témoin d'anomalie s'allume. Il s'agit de la vérification normale du fonctionnement de l'ampoule.

3. Environ 15 secondes plus tard, l'une des deux situations suivantes se produit :

- Le témoin d'anomalie clignote durant 10 secondes, puis reste allumé jusqu'à ce que vous coupiez le contact ou démarriez le moteur. Cela signifie que le système de diagnostic embarqué OBD II de votre véhicule n'est **pas prêt** et que vous ne devriez **pas** vous rendre au centre de contrôle.

- Le témoin d'anomalie ne clignote pas et reste allumé jusqu'à ce que vous coupiez le contact ou que vous démarriez le moteur. Cela signifie que le système de diagnostic embarqué OBD II de votre véhicule est **prêt** et que vous pouvez vous rendre au centre de contrôle.

Si votre système de diagnostic embarqué OBD II n'est **pas prêt**, vous devriez consulter votre concessionnaire ou un atelier de réparation autorisé. Si un entretien a récemment été effectué sur votre véhicule, si votre batterie s'est déchargée ou a été remplacée, il vous suffit d'attendre que le système de diagnostic embarqué OBD II se mette à jour. Si vous repassez le test de routine indiqué plus haut, il est fort probable qu'il indique que le système est **maintenant prêt**.

Que le système de diagnostic embarqué OBD II de votre véhicule soit prêt ou non, si le témoin d'anomalie s'allume lorsque vous roulez, faites vérifier votre véhicule avant de vous rendre au centre de contrôle. En effet, votre véhicule pourrait y être refusé si le témoin d'anomalie est allumé pendant que le moteur tourne.



# SÉCURITÉ

|   |     |  |     |
|---|-----|--|-----|
| ■ CARACTÉRISTIQUES DE SÉCURITÉ . . . . .                        | 228 | □ Systèmes de retenue complémentaires . . . . .                                | 271 |
| □ Système de freinage antiblocage (ABS) . . . . .               | 228 | □ Ensemble de retenue pour enfants . . . . .                                   | 283 |
| □ Système de commande électronique des freins . . . . .         | 230 | □ Transport d'animaux domestiques . . . . .                                    | 305 |
| ■ AIDES À LA CONDUITE AUXILIAIRES . . . . .                     | 244 | ■ CONSEILS DE SÉCURITÉ . . . . .   | 305 |
| □ Système de surveillance de la pression des<br>pneus . . . . . | 244 | □ Transport de passagers . . . . .   | 305 |
| ■ DISPOSITIFS DE RETENUE DES OCCUPANTS . . . . .                | 255 | □ Gaz d'échappement . . . . .  | 306 |
| □ Fonctions du dispositif de retenue des<br>occupants . . . . . | 255 | □ Vérifications de sécurité à effectuer à l'intérieur<br>du véhicule . . . . . | 307 |
| □ Consignes de sécurité importantes . . . . .                   | 256 | □ Vérifications de sécurité périodiques à l'extérieur<br>du véhicule . . . . . | 309 |
| □ Ceintures de sécurité . . . . .                               | 257 |  |     |

## CARACTÉRISTIQUES DE SÉCURITÉ

### Système de freinage antiblocage (ABS)

Le système de freinage antiblocage (ABS) est conçu pour améliorer la stabilité du véhicule et l'efficacité des freins dans la plupart des conditions de freinage. Le système empêche automatiquement le blocage des roues et améliore la maîtrise du véhicule pendant le freinage.

Le système de freinage antiblocage effectue l'autovérification pour vous assurer que le système de freinage antiblocage fonctionne correctement chaque fois que le véhicule démarre et roule. Pendant cette autovérification, vous pourriez également percevoir un léger cliquetis accompagné d'un bruit de moteur.

Le système de freinage antiblocage est activé pendant le freinage lorsque le système détecte qu'une ou plusieurs roues commencent à se bloquer. L'état de la route, par exemple de la glace, de la neige, du gravier, des bosses, des rails de chemin de fer, des débris non collés ou une situation de freinage d'urgence peut augmenter la probabilité d'activation du système de freinage antiblocage.

Vous pouvez également observer les phénomènes suivants lorsque le système de freinage antiblocage s'active :

- le bruit du moteur du système de freinage antiblocage (il peut continuer à fonctionner quelques instants après l'arrêt);
- le bruit de cliquetis des électrovalves;
- des pulsations dans la pédale de frein;
- un léger enfoncement de la pédale de frein à la fin de l'arrêt.

Il s'agit des caractéristiques normales du fonctionnement du système de freinage antiblocage.

### MISE EN GARDE!

- **Le système de freinage antiblocage (ABS) comprend un dispositif électronique sophistiqué sujet aux interférences causées par un émetteur radio mal installé ou de forte puissance. Ces interférences risquent d'empêcher le bon fonctionnement du système de freinage antiblocage. L'installation d'un tel équipement doit être effectuée par du personnel qualifié.**

(Suite)

**MISE EN GARDE! (Suite)**

- Le pompage de la pédale de frein diminue le rendement du système de freinage antiblocage et peut provoquer une collision. Le pompage allonge la distance de freinage. Il suffit d'appuyer fermement sur la pédale de frein lorsque vous devez ralentir ou immobiliser le véhicule.
- Le système de freinage antiblocage (ABS) ne peut empêcher les effets des lois naturelles de la physique sur le comportement d'un véhicule, pas plus qu'il ne peut augmenter la capacité de freinage ou de direction au-delà de ce que la condition des freins, des pneus ou l'adhérence du véhicule ne le permettent.
- Le système de freinage antiblocage (ABS) ne peut empêcher les collisions, y compris celles causées par une vitesse excessive en virage, une distance insuffisante entre deux véhicules ou par l'effet d'aquaplanage.
- Il ne faut jamais abuser des capacités du système ABS en adoptant un style de conduite insouciant ou dangereux qui compromettrait la sécurité du conducteur ou d'autres personnes.

Le système de freinage antiblocage est conçu pour fonctionner avec les pneus d'origine. Toute modification peut altérer les performances du système de freinage antiblocage.

**Témoin du système de freinage antiblocage**

Le « témoin du système de freinage antiblocage » jaune s'allume lorsque le commutateur d'allumage est à la position ON/RUN (MARCHE) et peut demeurer allumé pendant quatre secondes.

Si le témoin du système de freinage antiblocage reste allumé ou s'allume pendant la conduite, cela indique que le dispositif antiblocage du système de freinage ne fonctionne pas et qu'il doit être réparé. Toutefois, le système de freinage ordinaire continuera de fonctionner normalement même si le témoin du système de freinage est allumé.

Si le témoin du système de freinage antiblocage est allumé, le système de freinage doit être réparé dès que possible pour que vous puissiez de nouveau bénéficier des avantages offerts par le système de freinage antiblocage. Si le témoin du système de freinage antiblocage ne s'allume pas lorsque vous tournez le commutateur d'allumage à la position ON/RUN (MARCHE), faites-le réparer dès que possible.

## Système de commande électronique des freins

Votre véhicule est équipé d'un système perfectionné de commande électronique des freins. Ce système comprend le système électronique de répartition du freinage (EBD), le système d'assistance au freinage (BAS), le système d'assistance au départ en pente (HSA), le système antipatinage (TCS), la commande de stabilité électronique (ESC) et le dispositif électronique antiroulis (ERM). Ces systèmes fonctionnent de concert pour améliorer la stabilité et la maîtrise du véhicule dans différentes conditions de conduite.

Votre véhicule peut aussi être équipé d'un dispositif anti-louvoiement de la remorque (TSC) et d'un limiteur de vitesse en descente (HDC).

## Système électronique de répartition du freinage (EBD)

Cette fonction gère la distribution du couple de freinage entre les essieux avant et arrière en limitant la pression de freinage à l'essieu arrière. Cette mesure a pour but d'éviter le patinage excessif des roues arrière pour maintenir la stabilité du véhicule et empêcher que le système de freinage antiblocage ne s'applique d'abord sur l'essieu arrière avant l'essieu avant.

## Témoin d'avertissement du système de freinage

Le « témoin d'avertissement du système de freinage » rouge s'allume lorsque le commutateur d'allumage est à la position ON/RUN (MARCHE) et peut demeurer allumé pendant quatre secondes.

Si le témoin d'avertissement du système de freinage s'allume ou reste allumé pendant la conduite, cela indique que le système de freinage ne fonctionne pas correctement et qu'il faut le réparer immédiatement. Si le témoin d'avertissement du système de freinage ne s'allume pas à l'établissement du contact, faites remplacer l'ampoule dès que possible.

## Système d'assistance au freinage (BAS)

Le BAS (système d'assistance au freinage) est conçu pour maximiser la capacité de freinage du véhicule en cas de manœuvres de freinage d'urgence. Le système détecte une situation de freinage d'urgence en captant la fréquence et la pression de freinage et en exerçant la pression optimale sur les freins. La distance de freinage s'en trouve ainsi réduite. Le système d'assistance au freinage est un complément du système de freinage antiblocage. L'application très rapide des freins produit un rendement optimal du système d'assistance au freinage (BAS). Pour profiter des avantages

de ce système, vous devez appliquer une pression uniforme sur la pédale pendant le freinage (sans « pomper » les freins). Ne relâchez pas la pression sur la pédale de freins à moins de ne plus vouloir freiner. Le BAS se désactive lorsque la pédale de frein est relâchée.

### MISE EN GARDE!

**Le BAS (Système d'assistance au freinage) ne peut pas empêcher les lois de la physique d'influer sur la tenue de route du véhicule et ne peut pas accroître la traction offerte par l'état de la route. Le système d'assistance au freinage ne peut prévenir les collisions, y compris celles qui sont causées par une vitesse excessive dans les virages, par la chaussée glissante ou l'aquaplanage. Il ne faut jamais abuser des capacités du système d'assistance au freinage en adoptant un style de conduite insouciant ou dangereux qui compromettrait la sécurité du conducteur ou d'autres personnes.**

### Assistance au départ en pente (HSA)

Le système d'assistance au départ en pente (HSA) est conçu pour atténuer le dispositif antiroulis à partir d'un arrêt complet pendant que le véhicule se trouve sur une pente. Si le conducteur relâche la pédale de frein pendant que le véhicule est arrêté sur une pente, le système

d'assistance au départ en pente continuera à maintenir la pression de freinage pendant un bref moment. Si le conducteur n'appuie pas sur la pédale d'accélérateur avant la fin de ce délai, le système relâche la pression de freinage et le véhicule se met à descendre la pente comme d'habitude.

Les conditions suivantes doivent être présentes pour l'activation du système d'assistance au départ en pente :

- La fonction doit être activée.
- Le véhicule doit être immobilisé.
- Le frein de stationnement doit être desserré.
- La portière du conducteur doit être fermée.
- Le véhicule doit être sur une pente abrupte.
- La position de la transmission correspond à la direction du véhicule (par exemple, le véhicule orienté vers la pente ascendante est en marche avant; le véhicule qui recule dans la pente ascendante est en MARCHE ARRIÈRE).
- Le système d'assistance au départ en pente (HSA) fonctionne lorsque le véhicule est en MARCHE ARRIÈRE et lorsque le levier de vitesses se trouve dans tous les rapports de marche avant. Le système ne s'active pas

si la transmission est à la position P (STATIONNEMENT) ou N (POINT MORT). Pour les véhicules équipés d'une transmission manuelle, si vous enfoncez la pédale d'embrayage, le système d'assistance au départ en pente (HSA) reste actif.

### MISE EN GARDE!

L'assistance au départ en pente peut ne pas entrer en fonction et un léger roulis peut survenir dans des pentes peu prononcées lorsque le véhicule est chargé ou lorsqu'une remorque est tractée. L'assistance au départ en pente ne remplace pas une conduite active de votre part. Il incombe au conducteur d'être attentif à la distance qui le sépare des autres véhicules, des personnes et des objets et il est très important de manœuvrer les freins en toute sécurité durant la conduite, peu importe l'état de la route. Votre attention complète est toujours requise durant la conduite afin de conserver la maîtrise du véhicule. L'inobservation de ces mises en garde pourrait causer une collision ou des blessures graves.

### Désactivation et activation du système d'assistance au départ en pente

Cette fonction peut être activée ou désactivée. Pour modifier le réglage actuel, procédez comme suit :

- Pour désactiver le système d'assistance au départ en pente au moyen de l'écran d'affichage du groupe d'instruments, consultez le paragraphe « Affichage du groupe d'instruments » dans la section « Présentation du tableau de bord de votre véhicule » pour obtenir de plus amples renseignements.
- Pour désactiver le système d'assistance au départ en pente à l'aide de l'option Uconnect Settings (Réglages du système Uconnect), consultez le paragraphe « Réglages du système Uconnect » dans la section « Multimédia » pour obtenir de plus amples renseignements.

Dans le cas des véhicules qui ne sont pas dotés de l'écran d'affichage du groupe d'instruments, effectuez les étapes suivantes :

1. Centrez le volant (les roues avant doivent pointer directement vers l'avant).
2. Placez la transmission à la position P (STATIONNEMENT).

3. Serrez le frein de stationnement.
4. Faites démarrer le moteur.
5. Tournez le volant légèrement de plus d'un demi-tour vers la gauche.
6. Appuyez quatre fois sur le bouton de désactivation de la commande de stabilité électronique située dans le bloc de commandes inférieur sous le système de chauffage-climatisation en moins de 20 secondes. Le témoin de désactivation de la commande de stabilité électronique devrait s'allumer et s'éteindre deux fois.
7. Remplacez le volant au centre, puis déplacez-le légèrement de plus d'un demi-tour supplémentaire vers la droite.
8. Coupez le contact, puis rétablissez-le. Si la séquence est exécutée correctement, le témoin de désactivation de la commande de stabilité électronique clignotera plusieurs fois pour confirmer la désactivation du système d'assistance au départ en pente.
9. Répétez ces étapes si vous souhaitez rétablir le réglage précédent de cette fonction.

### Système antipatinage (TCS)

Le système antipatinage contrôle le degré de patinage de chacune des roues motrices. Si un patinage des roues est détecté, le système antipatinage (TCS) peut appliquer la pression de freinage aux roues qui patinent ou réduire la puissance du moteur en vue d'améliorer l'accélération et la stabilité. Le différentiel électronique par action sur les freins (BLD) est une fonction du système antipatinage (TCS), qui s'apparente à un différentiel autobloquant et contrôle le patinage des roues d'un essieu moteur. Si l'une des roues de l'essieu moteur tourne plus vite que l'autre, le système serre le frein de la roue qui patine. Le système peut alors transmettre plus de couple à la roue qui ne patine pas. Le différentiel électronique par action sur les freins (BLD) reste actif même si le système antipatinage (TCS) et la commande de stabilité électronique (ESC) sont en mode « Partiellement désactivé ».

### Commande de stabilité électronique (ESC)

La commande de stabilité électronique améliore la stabilité directionnelle du véhicule et en facilite la maîtrise sous diverses conditions de conduite. La commande de stabilité électronique corrige le survirage et le sous-virage en serrant les freins à la roue appropriée en vue d'aider à contrer

le survirage ou le sous-virage. Elle peut également restreindre la puissance du moteur en vue d'aider le véhicule à conserver sa trajectoire.

La commande de stabilité électronique fait appel à des capteurs intégrés au véhicule pour déterminer la trajectoire désirée par le conducteur et compare ensuite ces données à la trajectoire réelle du véhicule. Lorsque la trajectoire du véhicule ne correspond pas à celle qui est choisie par le conducteur, la commande de stabilité électronique applique les freins à la roue appropriée en vue d'aider à contrer le survirage ou le sous-virage.

- Survirage – tendance de l'arrière du véhicule à sortir d'un virage trop rapidement par rapport au braquage du volant.
- Sous-virage – tendance du véhicule à continuer tout droit dans un virage par rapport au braquage du volant.

Le témoin d'activation ou d'anomalie de la commande de stabilité électronique (situé dans le groupe d'instruments) commence à clignoter dès que les pneus perdent de l'adhérence et que la commande de stabilité électronique est activée. Le témoin d'activation ou d'anomalie de la commande de stabilité électronique clignote également lorsque le système antipatinage est activé. Si le témoin d'activation ou d'anomalie de la commande de stabilité électronique se met

à clignoter pendant l'accélération, relâchez la pédale d'accélérateur et diminuez l'accélération autant que possible. Veillez à toujours adapter votre vitesse et votre style de conduite à l'état de la route.

### MISE EN GARDE!

- **La commande de stabilité électronique ne peut empêcher les lois de la physique d'influer sur la tenue de route du véhicule et ne peut accroître la traction offerte par l'état de la route. La commande de stabilité électronique ne peut prévenir les accidents, y compris ceux qui sont causés par une vitesse excessive dans les virages, la chaussée glissante ou l'aquaplanage. Par ailleurs, la commande de stabilité électronique ne peut prévenir les accidents découlant d'une perte de maîtrise du véhicule causée par une intervention inappropriée du conducteur pour les conditions en vigueur. Seul un conducteur prudent, attentif et habile peut éviter les accidents. Il ne faut jamais exploiter les capacités d'un véhicule muni de la commande de stabilité électronique en adoptant un style de conduite insouciant ou dangereux qui peut mettre en péril le conducteur et d'autres personnes.**

*(Suite)*

**MISE EN GARDE! (Suite)**

- Des modifications ou un entretien inadéquat du véhicule pourraient en modifier le comportement et réduire la performance du système commande de stabilité électronique. Les modifications apportées aux systèmes de direction assistée, de la suspension ou de freinage, ou l'utilisation d'une taille ou d'un type de pneu différents ou de jantes de tailles différentes pourrait réduire la performance du système de stabilité électronique. Des pneus mal gonflés ou usés de façon inégale peuvent également réduire la performance du système de stabilité électronique. Toute modification ou un entretien inapproprié du véhicule qui réduit l'efficacité du système de commande de stabilité électronique pourrait augmenter le risque de perte de maîtrise ou de renversement du véhicule ainsi que des blessures graves ou mortelles.

La commande de stabilité électronique dispose de trois modes de fonctionnement 4H. Le système a un mode de fonctionnement 4L. Les véhicules à 2 roues motrices et les véhicules à 4 roues motrices en gamme 2H sont dotés de 2 modes de fonctionnement.

**Gamme 4H (modèles à 4 roues motrices)****Commande de stabilité électronique activée**

C'est le mode de fonctionnement normal pour la commande de stabilité électronique en mode 4H.

**Désactivation partielle de la commande de stabilité électronique**

Pour mettre en fonction ce mode, appuyez brièvement sur le commutateur de désactivation ESC OFF de la commande de stabilité électronique. En mode de désactivation partielle de la commande de stabilité électronique, la partie antipatinage de la commande de stabilité électronique (sauf la fonction d'autoblocage décrite au paragraphe « Système antipatinage ») a été désactivée et le témoin de désactivation de la commande de stabilité électronique s'allume.

Ce mode est conçu pour la conduite dans la neige profonde, le sable ou le gravier meuble, lorsque les roues doivent patiner plus que ne le permet la commande de stabilité électronique en vue d'assurer la motricité du

véhicule. Pour réactiver la commande de stabilité électronique, appuyez brièvement sur le commutateur ESC OFF (DÉSACTIVATION DE LA COMMANDE DE STABILITÉ ÉLECTRONIQUE). Le mode d'activation de la commande de stabilité électronique est alors rétabli.

**NOTA :** Pour améliorer la traction d'un véhicule muni de chaînes à neige ou pour faciliter les départs dans la neige profonde, le sable ou le gravier, il est recommandé de passer au mode de désactivation partielle de la commande de stabilité électronique en appuyant sur le commutateur de désactivation de la commande de stabilité électronique. Lorsque les conditions qui justifiaient l'utilisation du mode de désactivation partielle de la commande de stabilité électronique ne sont plus présentes, appuyez brièvement sur le commutateur de désactivation de la commande de stabilité électronique pour réactiver la commande de stabilité électronique. Cette opération peut être exécutée pendant que le véhicule roule.

### MISE EN GARDE!

- En mode de désactivation partielle de la commande de stabilité électronique, la fonction antipatinage de

(Suite)

### MISE EN GARDE! (Suite)

la commande de stabilité électronique (sauf la fonction d'autoblocage décrite au paragraphe « Système antipatinage ») a été désactivée et le témoin de désactivation de la commande de stabilité électronique s'allume. En mode de désactivation partielle de la commande de stabilité électronique, la fonction de réduction de la puissance du moteur du système antipatinage est désactivée, et la stabilité améliorée du véhicule offerte par la commande de stabilité électronique est réduite.

- Le dispositif antilouvoiement de la remorque est désactivé lorsque la commande de stabilité électronique est en mode de désactivation partielle.

### Désactivation complète de la commande de stabilité électronique

Pour désactiver entièrement le système d'antidérapage, maintenez enfoncé le commutateur de désactivation de la commande de stabilité électronique pendant cinq secondes.

En mode de désactivation complète de la commande de stabilité électronique, les fonctions de réduction du couple moteur et d'antidérapage du véhicule sont désactivées. La stabilité du véhicule accrue conférée par la commande de

stabilité électronique n'est donc pas disponible. Lors d'une manœuvre d'évitement d'urgence, la commande de stabilité électronique ne s'activera pas pour assurer la stabilité du véhicule. Le mode de désactivation complète de la commande de stabilité électronique est destiné à la conduite hors route ou tout terrain seulement.

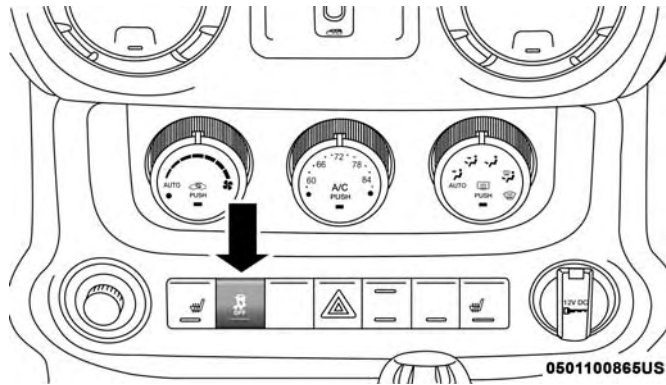

**Commutateur de désactivation de la commande de stabilité électronique**

En mode de désactivation complète de la commande de stabilité électronique, la commande de stabilité électronique et le système antipatinage, à l'exception du différentiel autobloquant décrit au paragraphe « Système antipatinage », sont désactivés jusqu'à ce que la vitesse du véhicule

atteigne 64 km/h (40 mi/h). Lorsque la vitesse du véhicule est égale ou supérieure à environ 64 km/h (40 mi/h), la commande de stabilité électronique passe en mode de désactivation partielle. Lorsque la vitesse du véhicule descend en dessous de 56 km/h (35 mi/h), la commande de stabilité électronique passe de nouveau en mode de désactivation complète. Pour réactiver la commande de stabilité électronique, appuyez brièvement sur le commutateur ESC OFF (DÉSACTIVATION DE LA COMMANDE DE STABILITÉ ÉLECTRONIQUE). Le mode d'activation de la commande de stabilité électronique est alors rétabli. Le témoin de désactivation de la commande de stabilité électronique est toujours allumé lorsque la commande de stabilité électronique est désactivée partiellement ou complètement.

5

### MISE EN GARDE!

La commande de stabilité électronique étant en mode complètement désactivé, la réduction de couple du moteur et les fonctions d'antidérapage offertes par la commande de stabilité électronique et le dispositif électronique antiroulis (ERM) sont désactivés. En cas

(Suite)

**MISE EN GARDE! (Suite)**

**de manœuvre d'évitement ou d'urgence, ni la commande de stabilité électronique, ni le dispositif anti-roulis ne peuvent s'engager pour assurer la stabilité du véhicule. Le mode de désactivation complète est destiné à la conduite tout terrain seulement.**

**Mode 4L (modèles 4WD [4 roues motrices])****Désactivation complète de la commande de stabilité électronique**

C'est le mode de fonctionnement normal pour la commande de stabilité électronique en mode 4L (4 roues motrices gammes basse). Chaque fois que le véhicule est démarré en mode 4L ou que la boîte de transfert (selon l'équipement) est déplacée du mode 4H ou point mort (N) au mode 4L, la commande de stabilité électronique est positionnée dans ce mode. Dans ce mode, la commande de stabilité électronique et le système antipatinage, à l'exception du différentiel autobloquant décrit au paragraphe « Système antipatinage » sont désactivés jusqu'à ce que la vitesse du véhicule atteigne environ 64 km/h (40 mi/h). Lorsque la vitesse du véhicule est égale ou supérieure à environ 64 km/h (40 mi/h), la commande de stabilité électronique passe en mode de désactivation partielle.

Lorsque la vitesse du véhicule descend en dessous de 56 km/h (35 mi/h), la commande de stabilité électronique passe de nouveau en mode de désactivation complète. La commande de stabilité électronique est désactivée complètement lorsque le véhicule roule à basse vitesse en mode 4L, de sorte qu'il ne gêne pas la conduite hors route, mais il se réactive pour assurer la fonction d'antidérapage à plus de 64 km/h (40 mi/h). Le témoin de désactivation de la commande de stabilité électronique est toujours allumé en mode 4L lorsque la commande de stabilité électronique est désactivée partiellement ou complètement.

**NOTA :** Le message « ESC OFF » (DÉSACTIVATION DE LA COMMANDE DE STABILITÉ ÉLECTRONIQUE) s'affiche et le carillon retentit lorsque le sélecteur de rapport est placé à la position P (STATIONNEMENT) à partir de toute autre position, puis est déplacé hors de la position P (STATIONNEMENT). Cette situation se présente même si vous avez déjà effacé le message.

**MISE EN GARDE!**

**La commande de stabilité électronique étant en mode complètement désactivé, la réduction de couple du moteur et les fonctions d'antidérapage offertes par la**

(Suite)

**MISE EN GARDE! (Suite)**

commande de stabilité électronique et le dispositif électronique antiroulis (ERM) sont désactivés. En cas de manœuvre d'évitement ou d'urgence, ni la commande de stabilité électronique, ni le dispositif antiroulis ne peuvent s'engager pour assurer la stabilité du véhicule. Le mode de désactivation complète est destiné à la conduite tout terrain seulement.

**Mode 2H (modèles à 4 roues motrices) ou modèles à 2 roues motrices**

**Commande de stabilité électronique activée**

C'est le mode de fonctionnement normal du système électronique d'antidérapage (ESC) dans des véhicules en gamme 2H et à 2 roues motrices.

**Désactivation partielle de la commande de stabilité électronique**

En mode de désactivation partielle de la commande de stabilité électronique, la partie antipatinage de la commande de stabilité électronique (sauf la fonction d'autoblochage décrite au paragraphe « Système antipatinage ») a été désactivée et le témoin de désactivation de la commande de stabilité électronique s'allume.

Ce mode est conçu pour la conduite dans la neige profonde, le sable ou le gravier meuble, lorsque les roues doivent patiner plus que ne le permet la commande de stabilité électronique en vue d'assurer la motricité du véhicule. Pour réactiver la commande de stabilité électronique, appuyez brièvement sur le commutateur ESC OFF (DÉSACTIVATION DE LA COMMANDE DE STABILITÉ ÉLECTRONIQUE). Le mode d'activation de la commande de stabilité électronique est alors rétabli.

**NOTA :** Pour améliorer la traction d'un véhicule muni de chaînes à neige ou pour faciliter les départs dans la neige profonde, le sable ou le gravier, il est recommandé de passer au mode de désactivation partielle de la commande de stabilité électronique en appuyant sur le commutateur de désactivation complète de la commande de stabilité électronique. Lorsque les conditions qui justifiaient l'utilisation du mode de désactivation partielle de la commande de stabilité électronique ne sont plus présentes, appuyez brièvement sur le commutateur de désactivation complète de la commande de stabilité électronique pour réactiver la commande de stabilité électronique. Cette opération peut être exécutée pendant que le véhicule roule.

Le mode d'activation de la commande de stabilité électronique se rétabli chaque fois que le contact est mis.

**MISE EN GARDE!**

- En mode de désactivation partielle, la fonction antipatinage de la commande de stabilité électronique, sauf la fonction d'autoblocage décrite dans la section relative au système antipatinage, est désactivée et le témoin « ESC Off » (Commande de stabilité électronique désactivée) est allumé. En mode de désactivation partielle, la fonction de réduction de la puissance du moteur du système antipatinage est désactivée, et la stabilité améliorée du véhicule offerte par la commande de stabilité électronique est réduite.
- Le dispositif antilouvoisement de la remorque est désactivé lorsque la commande de stabilité électronique est en mode de désactivation partielle.

*Témoin d'activation ou d'anomalie de la commande de stabilité électronique et témoin de désactivation de la commande de stabilité électronique (ESC OFF)*



Le témoin d'activation ou d'anomalie de la commande de stabilité électronique au groupe d'instruments s'allume lorsque le commutateur d'allumage est placé à la position ON (MARCHE).

Le témoin doit s'éteindre lorsque le moteur est en marche. Si le témoin d'anomalie ou d'activation de la commande de stabilité électronique s'allume en continu lorsque le moteur est en marche, une anomalie a été détectée dans la commande de stabilité électronique. Si le témoin reste allumé après plusieurs cycles d'allumage et si le véhicule a roulé plusieurs kilomètres (milles) à plus de 48 km/h (30 mi/h), rendez-vous chez votre concessionnaire autorisé dans les plus brefs délais pour faire vérifier et régler le problème.

Le témoin d'activation ou d'anomalie de la commande de stabilité électronique (situé dans le groupe d'instruments) commence à clignoter dès que les pneus perdent de l'adhérence et que la commande de stabilité électronique est activée. Le témoin d'activation ou d'anomalie de la commande de stabilité électronique clignote également lorsque le système antipatinage est activé. Si le témoin d'activation ou d'anomalie de la commande de stabilité électronique se met à clignoter pendant l'accélération, relâchez la pédale d'accélérateur et diminuez l'accélération autant que possible. Veillez à toujours adapter votre vitesse et votre style de conduite à l'état de la route.

**NOTA :**

- Le témoin d'activation ou d'anomalie de la commande de stabilité électronique et le témoin de désactivation de la commande de stabilité électronique s'allument brièvement chaque fois que le commutateur d'allumage est placé à la position ON (MARCHE).
- Lorsque le contact est mis, la commande de stabilité électronique (ESC) est en fonction même s'il a été antérieurement mis hors fonction.
- Des bourdonnements et des cliquetis se font entendre lorsque la commande de stabilité électronique est activée. Ces bruits sont normaux et cessent lorsque la commande de stabilité électronique est désactivée à la suite d'une manœuvre qui a entraîné son activation.



Le témoin de désactivation du système électronique d'antidérapage indique que le client a choisi de faire fonctionner la commande de stabilité électronique (ESC) dans un mode réduit.

**Dispositif électronique antiroulis (ERM)**

Ce système anticipe la possibilité de soulèvement des roues en surveillant les mouvements du volant et la vitesse du

véhicule. Lorsque le dispositif électronique antiroulis calcule que le taux de changement de l'angle de direction et la vitesse du véhicule sont suffisants pour causer le soulèvement des roues, il serre le frein approprié et peut aussi réduire la puissance du moteur pour diminuer le risque de soulèvement des roues. Il ne peut qu'atténuer les risques de soulèvement des roues pendant ce type de manœuvres. Il ne peut pas prévenir le soulèvement des roues causé par d'autres facteurs comme l'état des routes, les sorties de route ou les collisions avec des objets ou d'autres véhicules.

**NOTA :** Le dispositif électronique antiroulis est désactivé chaque fois que la commande de stabilité électronique est en mode de désactivation complète (selon l'équipement). Consultez le paragraphe « Commande de stabilité électronique (ESC) » dans cette section pour prendre connaissance des modes de commande de stabilité électronique offerts.

**MISE EN GARDE!**

**De nombreux facteurs, dont la charge du véhicule, l'état de la route et les conditions de conduite, peuvent influencer sur les risques de soulèvement des roues ou de capotage. Le dispositif électronique antiroulis ne peut empêcher tous les soulèvements de roues et capotages,**

(Suite)

**MISE EN GARDE! (Suite)**

**particulièrement en cas de sortie de route ou d'impact avec des obstacles ou d'autres véhicules. Il ne faut jamais exploiter les capacités d'un véhicule doté du dispositif électronique antiroulis en adoptant un style de conduite insouciant ou dangereux qui peut mettre en péril le conducteur et d'autres personnes.**

**Dispositif antilouvoisement de la remorque (TSC)**

Le dispositif antilouvoisement de la remorque utilise des capteurs intégrés au véhicule pour détecter le louvoisement excessif de la remorque et prend les mesures appropriées pour éliminer le louvoisement. Il peut également être activé automatiquement s'il détecte un louvoisement excessif de la remorque. Notez que le dispositif antilouvoisement de la remorque ne peut pas empêcher le louvoisement de toutes les remorques. Faites toujours preuve de prudence lorsque vous tirez une remorque et observez les recommandations concernant le poids au timon de la remorque. Pour obtenir de plus amples renseignements, consultez le paragraphe « Traction de remorque » dans la section « Démarrage et conduite ». Lorsque le dispositif antilouvoisement de la remorque est en fonction, le témoin d'activation ou d'anomalie de la commande de stabilité électronique clignote, la

puissance du moteur peut être réduite et vous pouvez constater que le véhicule applique le frein à une roue spécifique afin d'éliminer le louvoisement. Le dispositif antipatinage de la remorque est désactivé lorsque la commande de stabilité électronique est en mode de désactivation partielle ou en mode de désactivation complète.

**MISE EN GARDE!**

**Si le dispositif antilouvoisement s'active pendant la conduite, ralentissez, immobilisez-vous à un endroit sécuritaire et répartissez la charge de la remorque afin d'éliminer le louvoisement.**

**Limiteur de vitesse en descente (HDC) – selon l'équipement**

Le limiteur de vitesse en descente n'est censé servir que dans les conditions de conduite hors route à basse vitesse. Le limiteur de vitesse en descente maintient la vitesse d'un véhicule qui descend une pente en conditions de conduite hors route en serrant les freins au besoin.



Ce symbole indique l'état du limiteur de vitesse en descente. Le témoin est allumé en permanence lorsque le limiteur de vitesse en descente est activé. Le limiteur peut être activé seulement

lorsque la boîte de transfert est en position 4WD LOW (4 ROUES MOTRICES GAMME BASSE) et que la vitesse du véhicule est inférieure à 48 km/h (30 mi/h). Si ces conditions ne sont pas remplies, le témoin du limiteur de vitesse en descente clignote lors d'une tentative d'utilisation du limiteur.

Lorsqu'il est activé, le limiteur de vitesse en descente capte l'état du terrain et entre en fonction lorsque le véhicule descend une pente. Le conducteur peut régler le limiteur de vitesse en descente en fonction de diverses conditions de conduite. La vitesse correspond au rapport de transmission sélectionné.

| Vitesse            | Vitesse approximative programmée du limiteur de vitesse en descente |
|--------------------|---|
| 1 <sup>re</sup>    | 1,5 km/h (1 mi/h)   |
| 2 <sup>e</sup>     | 4 km/h (2,5 mi/h)   |
| 3 <sup>e</sup>     | 6,5 km/h (4 mi/h)   |
| 4 <sup>e</sup>     | 9 km/h (5,5 mi/h)   |
| D (MARCHE AVANT)   | 12 km/h (7,5 mi/h)  |
| R (MARCHE ARRIÈRE) | 1,5 km/h (1 mi/h)   |

Le conducteur ne peut toutefois annuler l'activation du limiteur de vitesse en descente en serrant les freins pour ralentir le véhicule sous la vitesse réglée dans le limiteur. Pour accélérer pendant que le limiteur de vitesse en

descente fonctionne, il suffit d'appuyer sur la pédale d'accélérateur de façon habituelle. Lorsque la pédale de frein ou d'accélérateur est relâchée, le limiteur de vitesse en descente ramène le véhicule à la vitesse réglée à l'origine.

### Activation en attente du limiteur de vitesse en descente

1. Placez la boîte de transfert en position 4WD LOW (4 ROUES MOTRICES GAMME BASSE). Consultez le paragraphe « Système à 4 roues motrices » dans la section « Démarrage et conduite » pour obtenir de plus amples renseignements.
2. Appuyez sur le bouton du limiteur de vitesse en descente. Le témoin du limiteur de vitesse en descente du groupe d'instruments s'allume.

#### NOTA :

- Si la boîte de transfert n'est pas en mode 4WD LOW (4 ROUES MOTRICES GAMME BASSE), le témoin du limiteur de vitesse en descente clignote pendant cinq secondes et le limiteur de vitesse en descente n'est pas activé.
- Si la commande de stabilité électronique détecte une surchauffe des freins, le témoin du limiteur de vitesse en descente clignote pendant cinq secondes et le limiteur de vitesse en descente est désactivé jusqu'à ce que les freins soient froids.

### Désactivation du limiteur de vitesse en descente

Appuyez sur le bouton du limiteur de vitesse en descente ou placez la boîte de transfert hors du mode 4WD LOW (4 ROUES MOTRICES GAMME BASSE). Le témoin du limiteur de vitesse en descente du groupe d'instruments s'éteint.

## AIDES À LA CONDUITE AUXILIAIRES

### Système de surveillance de la pression des pneus

Le système de surveillance de la pression des pneus est conçu pour avertir le conducteur que la pression de l'un des pneus est trop basse comparativement aux valeurs à froid recommandées sur l'étiquette d'information du véhicule.

La pression des pneus varie en fonction de la température, d'environ 7,0 kPa (1 lb/po<sup>2</sup>) par tranche de 6,5 °C (12 °F). Autrement dit, à mesure que diminue la température, la pression des pneus baisse proportionnellement. La pression des pneus doit toujours être réglée en fonction de la pression de gonflage à froid. La pression de gonflage à froid est mesurée lorsqu'un véhicule a été immobilisé pendant plus de trois heures ou lorsqu'il a roulé sur une distance supérieure à 1,6 km (1 mi) après une période d'immobilisation de trois heures. Consultez le paragraphe « Pneus » dans la section « Entretien et soin » pour obtenir

des renseignements sur la méthode appropriée de gonflage des pneus du véhicule. La pression des pneus augmente également lorsque le véhicule roule, ce qui est normal et ne nécessite aucune intervention.

Le système de surveillance de la pression des pneus avertit le conducteur que la pression des pneus est insuffisante si, pour une raison quelconque, elle chute sous le seuil d'avertissement, y compris en raison du temps froid ou d'une perte naturelle de pression par le pneu.

Le système de surveillance de la pression des pneus maintient son message d'avertissement tant que la pression demeure inférieure au seuil d'alerte, qui ne s'arrête que si elle atteint ou dépasse de nouveau la valeur recommandée sur l'étiquette de pression à froid des pneus. Une fois le témoin du système de surveillance de la pression des pneus allumé, la pression du pneu doit être augmentée et atteindre la valeur de pression de gonflage à froid recommandée sur l'étiquette pour que le témoin du système de surveillance de la pression des pneus s'éteigne.

**NOTA :** Lors du remplissage de pneus chauds, il peut être nécessaire d'augmenter la pression des pneus de 4 lb/po<sup>2</sup> (30 kPa) de plus que la pression à froid recommandée pour éteindre le témoin du système de surveillance de la pression des pneus.

La mise à jour est automatique et le témoin du système de surveillance de la pression des pneus s'éteint à la réception des nouvelles valeurs de pression. Pour recevoir ces renseignements, le véhicule doit rouler pendant 20 minutes à une vitesse supérieure à 24 km/h (15 mi/h).

Prenons l'exemple d'un véhicule dont la pression recommandée de gonflage à froid (stationné depuis plus de 3 heures) est de 241 kPa (35 lb/po<sup>2</sup>). Si la température ambiante est 20 °C (68 °F) et la pression des pneus mesurée est 30 lb/po<sup>2</sup> (207 kPa), lorsque la température baisse à -7 °C (20 °F) la pression des pneus descend à environ 26 lb/po<sup>2</sup> (179 kPa). La pression des pneus est suffisamment basse pour allumer le témoin du système de surveillance de la pression des pneus. La conduite du véhicule peut causer la hausse de la pression des pneus d'environ 207 kPa (30 lb/po<sup>2</sup>), mais le témoin du système de surveillance de la pression des pneus restera allumé. Dans ce cas, le témoin ne s'éteint qu'une fois que les pneus ont été regonflés de façon à respecter la valeur de pression de gonflage à froid recommandée.

**AVERTISSEMENT!**

- Le système de surveillance de la pression des pneus a été optimisé pour les pneus et les roues d'origine. Les pressions et avertissements du système de surveillance de la pression des pneus ont été établis pour la dimension des pneus installés sur votre véhicule. Vous pourriez altérer le fonctionnement du système ou endommager les capteurs lorsque vous utilisez du matériel de dimension, de style ou de type différents. Des roues provenant du marché secondaire peuvent endommager les capteurs. L'utilisation d'un scellant à pneu de marché secondaire peut désactiver le capteur de système de surveillance de la pression des pneus (TPMS). Après l'utilisation d'un scellant à pneu de marché secondaire, il est recommandé de confier votre véhicule à un concessionnaire autorisé pour faire vérifier le fonctionnement du capteur.
- Après avoir vérifié ou réglé la pression des pneus, n'oubliez pas de remettre en place le bouchon du corps de valve. Cela empêchera l'humidité et la saleté de pénétrer dans le corps de valve, ce qui pourrait endommager le capteur du système de surveillance de la pression des pneus.

**NOTA :**

- Le système de surveillance de la pression des pneus n'est pas conçu pour remplacer l'entretien normal des pneus, ni pour signaler une défaillance ou un autre problème d'un pneu.
- Il ne faut pas non plus s'en servir comme d'un manomètre pendant le gonflage des pneus.
- Lorsque la pression d'un pneu est insuffisante, la conduite du véhicule peut provoquer la surchauffe du pneu et entraîner une crevaillon. De plus, le gonflage insuffisant des pneus augmente l'économie de carburant, accélère l'usure des pneus et peut nuire à la conduite ainsi qu'à la capacité de freinage du véhicule.
- Le système de surveillance de la pression des pneus ne remplace pas l'entretien approprié des pneus et le conducteur a la responsabilité de maintenir une pression des pneus adéquate, même si le sous-gonflage n'est pas suffisant pour allumer le témoin du système de surveillance de la pression des pneus.
- Les variations de température saisonnières influencent la pression des pneus, et le système de surveillance de la pression des pneus surveille la pression réelle des pneus.

## Système de base

Pour mesurer la pression des pneus, le système de surveillance de la pression des pneus utilise une technologie sans fil avec des capteurs électroniques montés sur les jantes des roues. Les capteurs, installés sur chacune des roues, sont intégrés au corps de valve et transmettent les lectures de pression des pneus à un module récepteur.

**NOTA :** Il est particulièrement important de vérifier la pression de tous vos pneus régulièrement et de les maintenir à une pression appropriée.

Le système de surveillance de la pression des pneus se compose des éléments suivants :

- module récepteur;
- capteurs du système de surveillance de la pression des pneus aux 4 roues;
- témoin du système de surveillance de la pression des pneus.

Un capteur de surveillance de la pression des pneus est situé dans la roue de secours si le véhicule est muni d'un ensemble pneu et roue de secours pleine grandeur. La roue de secours pleine grandeur correspondante peut être utilisée à la place de l'un des quatre pneus route. Si la pression

du pneu de secours est basse et qu'il est rangé dans le l'emplacement de la roue de secours, le témoin du système de surveillance de la pression des pneus reste éteint et le carillon ne retentit pas.



Lorsque la pression d'au moins un des quatre pneus route actifs est basse, le témoin du système de surveillance de la pression des pneus s'allume dans le groupe d'instruments, le message d'avertissement « LOW TIRE PRESSURE » (BASSE PRESSION DES PNEUS) s'affiche au groupe d'instruments et un carillon retentit. Si cela se produit, vous devez immobiliser le véhicule dès que possible, vérifier la pression de tous les pneus et les gonfler à la pression de gonflage à froid recommandée pour le véhicule. La mise à jour est automatique et le témoin du système de surveillance de la pression des pneus s'éteint à la réception des nouvelles valeurs de pression. Pour recevoir ces renseignements, le véhicule doit rouler pendant 20 minutes à une vitesse supérieure à 24 km/h (15 mi/h).

Le témoin du système de surveillance de la pression des pneus clignote pendant 75 secondes, puis demeure allumé en continu s'il a détecté une anomalie. L'anomalie du système fait également retentir un avertissement sonore. Si le contact est coupé puis rétabli, la séquence se répète, à

condition que l'anomalie du système soit toujours présente. Le témoin du système de surveillance de la pression des pneus s'éteint une fois que l'anomalie a été éliminée. Différentes circonstances peuvent être à l'origine d'une anomalie du système. Par exemple :

1. Brouillage causé par des dispositifs électroniques ou la conduite à proximité d'installations émettrices de fréquences radio identiques à celles des capteurs du système de surveillance de la pression des pneus.
2. Pose de glace teintée du marché secondaire qui entrave les signaux radioélectriques.
3. Accumulation de neige ou de glace autour des roues ou des passages de roue.
4. Utilisation de chaînes antidérapantes.
5. Utilisation de pneus ou de roues non munis de capteurs du système de surveillance de la pression des pneus.

Les véhicules qui ne sont pas équipés de l'affichage du groupe d'instruments indiqueront au conducteur les pneus sous-gonflés, mais sans fournir la pression réelle des pneus. Le témoin de basse pression des pneus s'allume et

le message « LoTIRE » s'affiche au compteur kilométrique et défile ensuite à l'emplacement de pneu dont la pression est inférieure à celle recommandée.

L'emplacement de pneu est affiché comme suit :

LF = Left Front (avant gauche)

rF = right Front (avant droit)

Lr = Left rear (arrière gauche)

rr = right rear (arrière droit)

#### NOTA :

- Si le véhicule est muni d'un ensemble de pneu et roue de secours pleine dimension assorti, celui-ci est équipé d'un capteur de surveillance de la pression des pneus et peut être contrôlé par le système de surveillance de la pression des pneus lorsqu'il est installé à la place d'un pneu de route de basse pression. Si un pneu dont la pression était insuffisante a été remplacé par la roue de secours pleine dimension, le témoin du système de surveillance de la pression des pneus s'allume et le carillon retentit lorsque le contact est remis. Le véhicule doit rouler pendant 20 minutes à une vitesse supérieure à 24 km/h

(15 mi/h) pour que le témoin s'éteigne, à condition qu'aucun autre pneu n'ait une pression inférieure à la limite de basse pression.

- Si le véhicule n'est pas muni d'un ensemble de pneu et roue de secours pleine dimension assorti, il n'est pas équipé d'un capteur de surveillance de la pression des pneus dans le pneu de secours. Par conséquent, le système de surveillance de la pression des pneus ne surveillera pas la pression du pneu. Si vous posez le pneu de secours à la place d'un pneu route dont la pression est sous le seuil d'avertissement pour manque de pression, le témoin du système de surveillance de la pression des pneus reste allumé et le carillon sonne de nouveau au prochain cycle d'allumage. Après que vous avez roulé jusqu'à 20 minutes à plus de 24 km/h (15 mi/h), le témoin du système de surveillance de la pression des pneus clignote pendant 75 secondes, puis

reste allumé en continu. À chaque cycle d'allumage suivant, le carillon sonne et le témoin du système de surveillance de la pression des pneus clignote 75 secondes, puis reste allumé en continu. Lorsque vous réparez ou remplacez un pneu route, puis le réinstallez sur le véhicule à la place de la roue de secours, le système de surveillance de la pression des pneus met automatiquement à jour les données, et le témoin du système de surveillance de la pression des pneus s'éteint, à condition que la pression des quatre pneus de route actifs soit supérieure au seuil d'avertissement pour manque de pression. Jusqu'à 20 minutes de conduite à plus de 24 km/h (15 mi/h) peuvent être nécessaires pour que le système de surveillance de la pression des pneus reçoive ces données.

## Système de catégorie supérieure – selon l'équipement

Pour mesurer la pression des pneus, le système de surveillance de la pression des pneus utilise une technologie sans fil avec des capteurs électroniques montés sur les jantes des roues. Les capteurs, installés sur chacune des roues, sont intégrés au corps de valve et transmettent les lectures de pression des pneus à un module récepteur.

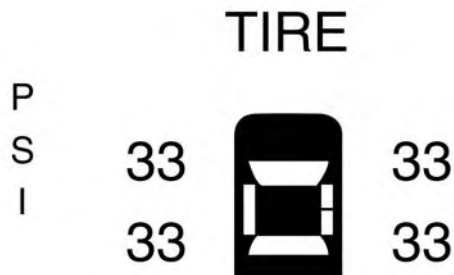

0501100867US

### Affichage du système de surveillance de la pression des pneus

**NOTA :** Il est particulièrement important de vérifier régulièrement la pression de tous vos pneus et de les maintenir à une pression appropriée.

Le système de surveillance de la pression des pneus se compose des éléments suivants :

- module récepteur;
- capteurs du système de surveillance de la pression des pneus aux 4 roues;
- divers messages du système de surveillance de la pression des pneus, qui s'affichent à l'écran du groupe d'instruments, et un graphique qui indique la pression des pneus;
- témoin du système de surveillance de la pression des pneus.

Un capteur de surveillance de la pression des pneus est situé dans la roue de secours si le véhicule est muni d'un ensemble pneu et roue de secours pleine grandeur. La roue de secours pleine grandeur correspondante peut être utilisée à la place de l'un des quatre pneus route.

### *Avertissements de basse pression du système de surveillance de la pression des pneus*



Le témoin du système de surveillance de la pression des pneus s'allume dans le groupe d'instruments et le carillon retentit lorsque la pression d'au moins un des quatre pneus route actifs est basse. De plus, le message « LOW TIRE » (BASSE PRESSION DES PNEUS) s'affiche à l'écran du groupe d'instruments pendant au moins cinq secondes. Le message « Inflate to XX » (Gonfler le pneu à XX) et un affichage graphique des valeurs de pression des pneus à basse pression en surbrillance ou dans une couleur différente sont aussi affichés. Consultez le paragraphe « Affichage du groupe d'instruments » dans la section « Présentation du tableau de bord de votre véhicule » pour obtenir de plus amples renseignements.

**NOTA :** Le système peut être configuré de manière à afficher la pression en kPa, en lb/po<sup>2</sup> ou en BAR.

## INFLATE TO 33



0501100869US

#### **Affichage du système de surveillance de la pression des pneus**

Si le système détecte que l'un des quatre pneus route est sous-gonflé, vous devez immobiliser le véhicule aussitôt que possible et gonfler le pneu dont la valeur de pression s'affiche en surbrillance ou de couleur différente, sur l'affichage graphique à la valeur de pression de gonflage à froid recommandée affichée dans le message « Inflate to XX » (Gonfler le pneu à XX). Le système de surveillance de la pression des pneus mettra automatiquement à jour les valeurs de pression, l'affichage graphique des valeurs de pression ne sera plus en surbrillance ou dans une couleur

différente et le témoin du système de surveillance de la pression des pneus s'éteindra dès que les valeurs de pression mises à jour sont reçues.

**NOTA :** Lors du remplissage de pneus chauds, il peut être nécessaire d'augmenter la pression des pneus de 4 lb/po<sup>2</sup> (30 kPa) de plus que la pression à froid recommandée pour éteindre le témoin du système de surveillance de la pression des pneus.

Pour recevoir ces renseignements, le véhicule doit rouler pendant 20 minutes à une vitesse supérieure à 24 km/h (15 mi/h).

*Avertissement « Service TPM System » (Réparer le système de surveillance de la pression des pneus)*

Le témoin du système de surveillance de la pression des pneus clignote pendant 75 secondes, puis demeure allumé si une anomalie du système est détectée. L'anomalie du système fait également retentir un avertissement sonore. Le message « SERVICE TPM SYSTEM » (RÉPARER LE SYSTÈME DE SURVEILLANCE DE LA PRESSION DES PNEUS) s'affiche à l'écran du groupe d'instruments pendant au moins cinq secondes. Ce message est suivi d'un affichage graphique présentant des tirets « - - » à la place de

la valeur de pression, ce qui indique que le système ne reçoit pas de données des capteurs du système de surveillance de la pression des pneus.

Si le contact a été coupé puis rétabli, la séquence se répète, à condition que l'anomalie du système soit toujours présente. Si l'anomalie du système n'est plus présente, le témoin du système de surveillance de la pression des pneus cesse de clignoter, le message « SERVICE TPM SYSTEM » (RÉPARER LE SYSTÈME DE SURVEILLANCE DE LA PRESSION DES PNEUS) ne s'affiche plus et la valeur de pression s'affiche à la place des tirets. Une anomalie du système peut se produire dans les cas suivants :

- Brouillage causé par des dispositifs électroniques ou la conduite à proximité d'installations émettrices de fréquences radio identiques à celles des capteurs du système de surveillance de la pression des pneus.
- Pose de glace teintée du marché secondaire qui entrave les signaux radioélectriques.
- Accumulation de neige ou de glace autour des roues ou des passages de roue.
- Utilisation de chaînes antidérapantes.

- Utilisation de pneus ou de roues non munis de capteurs du système de surveillance de la pression des pneus.

**NOTA :**

- Si le véhicule est muni d'un ensemble de pneu et roue de secours pleine dimension assorti, celui-ci est équipé d'un capteur de surveillance de la pression des pneus et peut être contrôlé par le système de surveillance de la pression des pneus lorsqu'il est installé à la place d'un pneu de route de basse pression. Au cas où la roue de secours pleines dimensions correspondante est remplacée par un pneu de route de basse pression, au prochain cycle d'allumage, le témoin du système de surveillance de la pression des pneus reste allumé, un carillon retentit, le message « LOW TIRE » (BASSE PRESSION DES PNEUS) s'affiche à l'écran du groupe d'instruments et l'affichage graphique continue d'afficher le message « Inflate to XX » (Gonfler le pneu à XX) et la valeur de basse pression du pneu en surbrillance ou de couleur différente. Le véhicule doit rouler pendant 20 minutes à une vitesse supérieure à 24 km/h (15 mi/h) pour que le témoin s'éteigne, à condition qu'aucun autre pneu n'ait une pression inférieure à la limite de basse pression.
- Si le véhicule n'est pas muni d'un ensemble de pneu et roue de secours pleine dimension assorti, il n'est pas équipé d'un capteur de surveillance de la pression des pneus dans le pneu de secours. Par conséquent, le système de surveillance de la pression des pneus ne surveillera pas la pression du pneu. Si vous installez la roue de secours à la place d'un pneu route dont la pression se situe sous le seuil d'avertissement pour manque de pression, au prochain cycle d'allumage, le témoin du système de surveillance de la pression des pneus reste allumé, un carillon retentit, et l'écran du groupe d'instruments continue d'afficher le message « Inflate to XX » (Gonfler le pneu à XX) et une valeur de pression en surbrillance ou de couleur différente à l'affichage graphique. Après que vous avez roulé jusqu'à 20 minutes à plus de 24 km/h (15 mi/h), le témoin du système de surveillance de la pression des pneus clignote pendant 75 secondes, puis reste allumé en continu. De plus, l'écran du groupe d'instruments affiche le message « SERVICE TPM SYSTEM » (RÉPARER LE SYSTÈME DE SURVEILLANCE DE LA PRESSION DES PNEUS) pendant au moins cinq secondes, puis affiche des tirets (- -) à la place de la valeur de pression. À chaque cycle d'allumage suivant, un carillon retentit et le témoin du système de surveillance de la pression des pneus clignote pendant 75 secondes, puis s'allume en continu, et l'écran du groupe d'instruments affiche le message « SERVICE TPM SYSTEM » (RÉPARER LE

SYSTÈME DE SURVEILLANCE DE LA PRESSION DES PNEUS) pendant au moins cinq secondes, puis des tirets (- -) à la place de la valeur de pression.

- Lorsque vous réparez ou remplacez un pneu route d'origine, puis le réinstallez sur le véhicule à la place de la roue de secours, le système de surveillance de la pression des pneus met automatiquement à jour les données.

De plus, le témoin du système de surveillance de la pression des pneus s'éteint et le graphique à l'écran du groupe d'instruments affiche une nouvelle valeur de pression au lieu des tirets (- -), pourvu qu'aucun des quatre pneus route actifs ne soit à une pression inférieure au seuil d'avertissement pour manque de pression. Jusqu'à 20 minutes de conduite à plus de 24 km/h (15 mi/h) peuvent être nécessaires pour que le système de surveillance de la pression des pneus reçoive ces données.

### **Désactivation du système de surveillance de la pression des pneus (TPMS) – selon l'équipement**

Le système de surveillance de la pression des pneus peut être désactivé si vous remplacez tous les quatre ensembles de roues et pneus (pneus de route) par des ensembles de roues et pneus dépourvus de capteurs du système de

surveillance de la pression des pneus, comme lors de la pose des ensembles de roues et pneus d'hiver sur votre véhicule.

Pour désactiver le système de surveillance de la pression des pneus, commencez par remplacer les quatre ensembles de roues et pneus (pneus de route) par des pneus dépourvus de capteurs du système de surveillance de la pression des pneus. Puis, conduisez le véhicule pendant 10 minutes à plus de 24 km/h (15 mi/h). Si le système détecte une anomalie, le carillon du système de surveillance de la pression des pneus retentit et le témoin du système de surveillance de la pression des pneus clignote pendant 75 secondes, puis s'allume en continu. Le groupe d'instruments affiche le message « SERVICE TPM SYSTEM » (RÉPARER LE SYSTÈME DE SURVEILLANCE DE LA PRESSION DES PNEUS), puis des tirets (- -) à la place des valeurs de pression.

En commençant au prochain cycle d'allumage, le système de surveillance de la pression des pneus ne fait plus retentir un carillon et le message « SERVICE TPM SYSTEM » (RÉPARER LE SYSTÈME DE SURVEILLANCE DE LA PRESSION DES PNEUS) disparaît de l'affichage du groupe d'instruments mais les tirets (--) restent à la place des valeurs de pression.

Pour réactiver le système de surveillance de la pression des pneus, remplacez tous les quatre ensembles de roues et pneus (pneus de route) par des pneus pourvus de capteurs du système de surveillance de la pression des pneus. Puis, conduisez le véhicule pendant 10 minutes au maximum à plus de 24 km/h (15 mi/h). Si le système détecte une anomalie, le carillon du système de surveillance de la pression des pneus retentit et le témoin du système de surveillance de la pression des pneus clignote pendant 75 secondes, puis s'éteint. Le groupe d'instruments affiche le message « SERVICE TPM SYSTEM » (RÉPARER LE SYSTÈME DE SURVEILLANCE DE LA PRESSION DES PNEUS), puis des valeurs de pression à la place des tirets. Au prochain cycle d'allumage, le message « SERVICE TPM SYSTEM » (RÉPARER LE SYSTÈME DE SURVEILLANCE DE LA PRESSION DES PNEUS) ne s'affiche plus tant que l'anomalie du système n'est plus présente.

### Généralités

La déclaration de réglementation suivante s'applique à tous dispositifs à radiofréquence dont ce véhicule est équipé :

Le présent appareil est conforme à la section 15 des règlements de la FCC et aux CNR d'Industrie Canada

applicables aux appareils radio exempts de licence. Son utilisation est soumise aux deux conditions suivantes :

- (1) Ce dispositif ne doit pas causer d'interférences nuisibles.
- (2) Ce dispositif doit pouvoir accepter tous les types d'interférences, y compris celles qui pourraient l'activer de façon inopinée.

**NOTA :** Toute modification non expressément approuvée par la partie responsable de la conformité du système pourrait entraîner la révocation du droit de l'utilisateur d'en faire usage.

### DISPOSITIFS DE RETENUE DES OCCUPANTS

Les dispositifs de retenue qui équipent votre véhicule sont parmi les fonctions de sécurité les plus importantes :

#### Fonctions du dispositif de retenue des occupants

- Ceintures de sécurité
- Dispositifs de retenue complémentaires – sacs gonflables
- Ensemble de retenue pour enfants

Certaines des fonctions de sécurité décrites dans ce chapitre peuvent être des équipements de série sur certains

modèles, ou peuvent être des équipements en option sur d'autres modèles. Si vous n'êtes pas certain, demandez à votre concessionnaire autorisé.

### Consignes de sécurité importantes

Lisez attentivement les renseignements qui suivent. Vous y verrez comment bien vous servir des dispositifs de retenue de manière que les occupants puissent bénéficier de la meilleure protection possible.

Voici quelques mesures simples que vous pouvez prendre pour minimiser les risques de blessures causées par le déploiement d'un sac gonflable.

1. Les enfants de 12 ans et moins doivent être assis sur les sièges arrière du véhicule et porter la ceinture de sécurité ou être retenus par un ensemble de retenue adéquat.
2. Lorsqu'un enfant âgé de 2 à 12 ans (non assis dans un siège d'enfant orienté vers l'arrière) doit prendre place sur le siège passager avant, reculez le siège aussi loin que possible et utilisez un ensemble de retenue pour enfants approprié (consultez le paragraphe « Ensembles de retenue pour enfants »).
3. Les enfants trop petits pour correctement porter une ceinture de sécurité (consultez la section « Ensemble de retenue pour enfants ») doivent être assis dans un véhicule avec des sièges arrière, dans un ensemble de retenue pour enfants ou sur un siège d'appoint. Les enfants plus âgés qui n'entrent pas dans un ensemble de retenue pour enfants ni dans un siège d'appoint doivent être assis sur les sièges arrière du véhicule et boucler leur ceinture de sécurité.
4. Ne laissez jamais les enfants faire passer le baudrier derrière leur dos ou sous leur bras.
5. Il est important de lire attentivement les directives fournies avec votre ensemble de retenue pour enfants pour vous assurer d'utiliser correctement les ceintures de sécurité.
6. Tous les occupants doivent toujours porter leur ceinture à trois points d'ancrage correctement.
7. Les sièges du conducteur et du passager avant doivent être aussi reculés que possible pour laisser aux sacs gonflables avant suffisamment d'espace pour se déployer.

8. Ne vous appuyez pas contre la portière ou la glace. Si votre véhicule est muni de sacs gonflables latéraux, ils gonfleront avec force dans l'espace entre les occupants et la portière en cas de déploiement, ce qui peut blesser ces derniers.
9. Si le système de sacs gonflables de ce véhicule doit être adapté pour accueillir une personne handicapée, consultez la section « Si vous avez besoin d'aide » pour obtenir les coordonnées du service à la clientèle.

### MISE EN GARDE!

- Ne placez jamais un ensemble de retenue pour enfants orienté vers l'arrière devant un sac gonflable. Le déploiement du sac gonflable avant du passager peut provoquer des blessures graves ou la mort à un enfant âgé de 12 ans ou moins, y compris à un enfant installé dans un ensemble de retenue pour enfants orienté vers l'arrière.
- Utilisez seulement un ensemble de retenue pour enfants orienté vers l'arrière dans un véhicule équipé d'un siège arrière.

## Ceintures de sécurité

Tout conducteur, aussi compétent soit-il, doit toujours boucler sa ceinture de sécurité, même pour des trajets de courte durée. Une collision peut être causée par un autre usager de la route et peut survenir n'importe où, que ce soit loin de votre domicile ou dans votre propre rue.

Les recherches en matière de sécurité démontrent qu'en cas de collision, la ceinture de sécurité peut vous sauver la vie et peut aussi atténuer considérablement la gravité des blessures. Certaines des blessures les plus graves se produisent lorsque l'occupant est projeté hors du véhicule. La ceinture de sécurité réduit les risques d'éjection et de blessure, car elle vous empêche de heurter l'intérieur du véhicule. Toutes les personnes se trouvant à l'intérieur d'un véhicule doivent porter leur ceinture de sécurité en tout temps.

### Système amélioré de rappel de non-bouclage des ceintures de sécurité (BeltAlert)

*Système BeltAlert du conducteur et du passager (selon l'équipement)*

 La fonction BeltAlert est conçue pour rappeler au conducteur et au passager d'extrémité avant (si le véhicule est équipé du système BeltAlert pour le passager d'extrémité avant) de boucler leur ceinture de

sécurité. La fonction BeltAlert est activée lorsque le commutateur d'allumage se trouve à la position START (DÉMARRAGE) ou ON/RUN (MARCHE).

### **Indication initiale**

Si la ceinture de sécurité du conducteur est déboutée lorsque le commutateur d'allumage est d'abord tourné à la position START (DÉMARRAGE) ou ON/RUN (MARCHE), un carillon émet un signal pendant quelques secondes. Si la ceinture de sécurité du conducteur ou du passager d'extrémité avant (si le véhicule est équipé du système BeltAlert pour le passager d'extrémité de siège avant) est déboutée lorsque le commutateur d'allumage est d'abord tourné à la position START (DÉMARRAGE) ou ON/RUN (MARCHE), le témoin de rappel des ceintures de sécurité s'allume et demeure allumé jusqu'à ce que les deux ceintures de sécurité d'extrémité avant soient bouclées. Le système BeltAlert du siège passager d'extrémité avant n'est pas activé lorsqu'il est inoccupé.

### **Séquence d'avertissement du système BeltAlert**

La séquence d'avertissement du système BeltAlert est activée lorsque le véhicule est en mouvement à une vitesse supérieure à une gamme de vitesse du véhicule spécifiée et la ceinture de sécurité du conducteur ou du passager

d'extrémité avant est déboutée (si le véhicule est équipé du système BeltAlert pour le passager d'extrémité avant) (le système BeltAlert du siège passager d'extrémité avant n'est pas activé lorsqu'il est inoccupé). La séquence d'avertissement BeltAlert s'active en faisant clignoter le témoin de rappel des ceintures de sécurité et en émettant un carillon intermittent. Une fois que la séquence d'avertissement du système BeltAlert est terminée, le témoin de rappel des ceintures de sécurité s'allume et demeure allumé jusqu'à ce que les ceintures de sécurité soient bouclées. La séquence d'avertissement du système BeltAlert peut se répéter en fonction de la vitesse du véhicule jusqu'à ce que les ceintures de sécurité du conducteur et du passager d'extrémité avant soient bouclées. Le conducteur doit rappeler à tous les passagers de boucler leur ceinture de sécurité.

### **Changement d'état**

Si le conducteur ou le passager d'extrémité avant (si le véhicule est équipé du système BeltAlert pour le passager d'extrémité avant) débouclent leurs ceintures de sécurité lorsque le véhicule roule, la séquence d'avertissement du système BeltAlert commence jusqu'à ce que les ceintures de sécurité soient rebouclées.

Le système BeltAlert du siège passager d'extrémité avant n'est pas activé lorsqu'il est inoccupé. Le système BeltAlert peut être déclenché si un animal ou d'autres objets se trouvent sur le siège passager d'extrémité avant ou si le siège est rabattu (selon l'équipement). Il est recommandé que les animaux domestiques soient retenus dans le siège arrière (selon l'équipement) par un harnais ou soient placés dans une cage retenue à l'aide des ceintures de sécurité et que le chargement soit rangé correctement.

Le système BeltAlert peut être activé ou désactivé par votre concessionnaire autorisé. FCA US LLC ne recommande pas de désactiver le système BeltAlert.

**NOTA :** Si le système BeltAlert a été désactivé et la ceinture de sécurité du conducteur ou du passager d'extrémité avant (si le siège passager est équipé du système BeltAlert) est débouclée, le témoin de rappel des ceintures de sécurité s'allume et demeure allumé jusqu'à ce que les ceintures de sécurité du conducteur et du passager d'extrémité avant soient bouclées.

## Ceintures à trois points d'ancrage

Toutes les places de votre véhicule sont munies d'une ceinture à trois points d'ancrage.

Le rétracteur de la sangle de ceinture de sécurité est conçu pour se bloquer seulement en cas de freinage soudain ou de collision. Dans des conditions normales, l'enrouleur permet au baudrier de la ceinture de sécurité de se déplacer librement avec l'occupant du siège. Toutefois, en cas de collision, la ceinture de sécurité se bloque et réduit ainsi le risque pour l'occupant de heurter l'intérieur de l'habitacle ou d'être projeté hors du véhicule.

5

### MISE EN GARDE!

- **Il est dangereux de se fier seulement au sac gonflable, car les risques de blessures graves pourraient être accrus en cas de collision. Le sac gonflable fonctionne de pair avec la ceinture de sécurité pour vous retenir correctement. Dans certains types de collision, les sacs gonflables ne se déploient pas du tout. Portez toujours votre ceinture de sécurité, même si le véhicule est muni de sacs gonflables.**

*(Suite)*

**MISE EN GARDE! (Suite)**

- Au moment d'une collision, les occupants d'un véhicule risquent de subir des blessures bien plus graves s'ils ne bouclent pas correctement leur ceinture de sécurité. En effet, ils risquent de heurter l'intérieur de l'habitacle ou les autres occupants, ou d'être éjectés du véhicule. Il incombe au conducteur de veiller à ce que chaque occupant boucle sa ceinture de sécurité correctement.
- Lorsque le véhicule est en mouvement, il est dangereux d'être dans l'espace de chargement intérieur ou extérieur du véhicule. En cas de collision, les personnes se trouvant dans cet espace risquent davantage de subir des blessures graves ou la mort.
- Lorsque le véhicule est en mouvement, ne laissez personne prendre place dans des espaces qui ne sont pas équipés de sièges et de ceintures de sécurité.
- Assurez-vous que tous les passagers du véhicule prennent place dans un siège et bouclent correctement leur ceinture de sécurité. Les occupants, y compris le conducteur, doivent toujours porter leur ceinture de sécurité, qu'un sac gonflable soit fourni

*(Suite)***MISE EN GARDE! (Suite)**

- ou non à leur place, pour minimiser les risques de blessures graves ou mortelles en cas de collision.
- Vous risquez d'augmenter considérablement la gravité des blessures causées par une collision si vous ne portez pas correctement votre ceinture de sécurité. Vous pourriez subir des lésions internes ou même glisser sous la ceinture de sécurité. Suivez donc les conseils qui vous sont donnés dans ce guide concernant le port de la ceinture de sécurité et assurez-vous que tous les occupants font de même. Il en va de votre sécurité.
- Une même ceinture de sécurité ne doit jamais être utilisée pour retenir deux personnes à la fois. Les personnes qui portent la même ceinture pourraient se heurter l'une l'autre et se blesser gravement lors d'une collision. Peu importe la taille des personnes, n'utilisez jamais une ceinture à trois points d'ancrage ou une ceinture sous-abdominale pour plus d'une personne.
- Une ceinture sous-abdominale portée trop haut peut augmenter les risques de lésions en cas de collision. La pression de la ceinture de sécurité ne sera pas

*(Suite)*

**MISE EN GARDE! (Suite)**

exercée sur les os iliaques et pelviens, très résistants, mais sur l'abdomen. Il faut toujours porter la partie sous-abdominale de la ceinture de sécurité aussi bas que possible et la garder bien serrée.

- Une ceinture de sécurité tordue ne vous protégera pas adéquatement. En cas de collision, la ceinture pourrait même causer des lacérations. Assurez-vous que la ceinture de sécurité repose à plat sur votre corps et qu'elle n'est pas tordue. Si vous ne parvenez pas à détordre une des ceintures de sécurité de votre véhicule, faites-la réparer immédiatement chez votre concessionnaire autorisé.
- Une ceinture de sécurité insérée dans la mauvaise boucle ne vous protégera pas adéquatement. La portion sous-abdominale de la ceinture pourrait alors se placer trop haut sur le corps et causer des lésions internes. Utilisez toujours la boucle la plus proche de vous.
- Une ceinture de sécurité trop desserrée ne vous protégera pas adéquatement. En cas d'arrêt brusque, le corps peut être projeté trop loin vers l'avant, ce qui augmente les risques de blessures. Serrez bien la ceinture de sécurité sur votre corps.

(Suite)

**MISE EN GARDE! (Suite)**

- Il est dangereux de porter la ceinture de sécurité sous le bras. En cas de collision, le corps peut heurter les parois intérieures du véhicule, ce qui augmente les risques de blessures à la tête et au cou. De plus, une ceinture de sécurité portée ainsi peut causer des lésions internes. Cela peut vous causer des fractures aux côtes, car ces dernières ne sont pas aussi robustes que l'ossature de l'épaule. Faites passer la ceinture de sécurité sur l'épaule pour permettre aux parties les plus résistantes du corps d'absorber le choc en cas de collision.
- Un baudrier porté derrière le dos ne vous protège pas en cas de collision. Si vous ne portez pas le baudrier, vous risquez davantage de subir un choc à la tête lors d'une collision. La partie sous-abdominale et le baudrier de la ceinture à trois points d'ancrage sont conçus pour être portés mutuellement.
- Si la ceinture de sécurité est déchirée ou effilochée, elle risque de se rompre en cas de collision et donc de ne pas protéger l'occupant. Inspectez régulièrement les ceintures de sécurité et assurez-vous qu'elles ne sont ni coupées ni effilochées, et qu'aucune pièce de

(Suite)

**MISE EN GARDE! (Suite)**

fixation de ceinture n'est desserrée. Les pièces endommagées doivent être remplacées immédiatement. Ne démontez pas et ne modifiez pas le système de ceinture de sécurité. Les ceintures de sécurité avant doivent être remplacées après une collision.

**Mode d'emploi des ceintures à trois points d'ancrage**

1. Entrez dans le véhicule et fermez la portière. Installez-vous et réglez le siège.
2. La languette de ceinture de sécurité se trouve au-dessus du dossier du siège avant et près de votre bras lorsque vous êtes assis sur le siège arrière (dans le cas des véhicules équipés d'un siège arrière). Saisissez la languette et déroulez la ceinture de sécurité. Faites défiler la languette autant que nécessaire sur la sangle pour permettre à la ceinture de sécurité de passer autour des hanches.

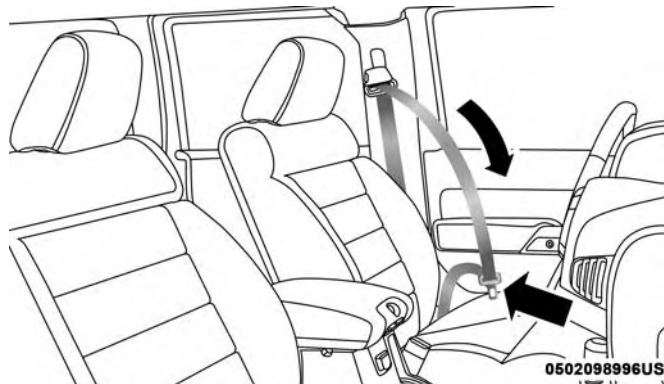
**Déroulement de la languette**

3. Lorsque la ceinture de sécurité est à la bonne longueur, insérez la languette dans la boucle jusqu'à ce que vous entendiez un déclic.

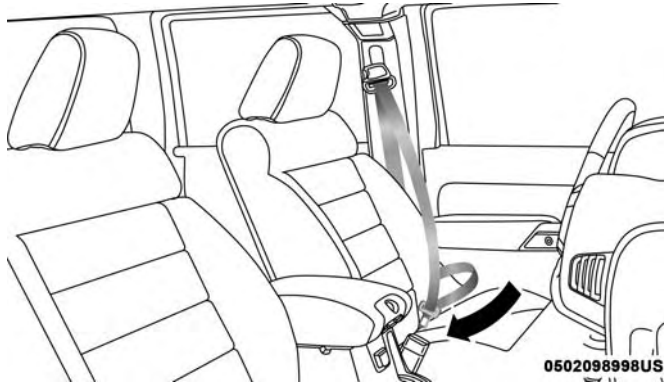

#### Insertion de la languette dans la boucle de la ceinture

- Placez la ceinture sous-abdominale de sorte qu'elle soit bien ajustée et repose bas sur vos hanches, sous l'abdomen. Pour éliminer le jeu de la partie sous-abdominale de la ceinture, tirez le baudrier vers le haut. Pour la desserrer, inclinez la languette et tirez sur la ceinture sous-abdominale. En cas de collision, une ceinture de sécurité bien ajustée réduit les risques de glisser au-dessous de celle-ci.

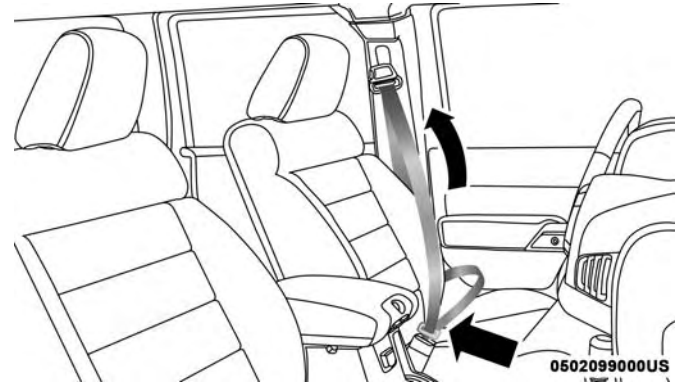

#### Positionnement de la ceinture sous-abdominale

- Placez le baudrier de manière à ce que la sangle repose confortablement sur le milieu de votre épaule et poitrine et non sur le cou, en laissant un jeu minimal. Le jeu dans le baudrier sera automatiquement éliminé par l'enrouleur.
- Pour détacher la ceinture de sécurité, appuyez sur le bouton rouge situé sur la boucle. La ceinture de sécurité s'enroule automatiquement à la position rétractée. Au besoin, tirez la languette vers le bas de la sangle afin de permettre à la ceinture de sécurité de s'enrouler complètement.

### Verrouillage de l'enrouleur de la ceinture à trois points d'ancrage arrière centrale

Ce dispositif est conçu pour bloquer l'enrouleur lorsque le dossier de siège arrière n'est pas complètement enclenché. Ainsi, si le dossier du siège arrière n'est pas complètement verrouillé, l'occupant ne peut porter sa ceinture à trois points d'ancrage.

**NOTA :** Si vous ne pouvez pas dérouler la ceinture à trois points d'ancrage, vérifiez si le dossier de siège arrière est complètement verrouillé. Si le dossier du siège arrière est bien verrouillé et que vous ne pouvez dérouler la ceinture à trois points d'ancrage, il est probable que l'enrouleur à blocage automatique (EBA) soit en fonction. Pour réinitialiser cette fonction, vous devez laisser la ceinture de sécurité se rétracter complètement dans l'enrouleur. Vous ne pourrez déployer la sangle davantage tant qu'elle ne sera pas revenue complètement dans l'enrouleur.

#### MISE EN GARDE!

**La ceinture à trois points d'ancrage arrière centrale est équipée d'un dispositif de verrouillage pour vous**

(Suite)

#### MISE EN GARDE! (Suite)

**assurer que le dossier du siège arrière est complètement relevé et verrouillé lorsqu'il est occupé. S'il vous est possible de tirer la ceinture à trois points d'ancrage hors de l'enrouleur alors que le dossier du siège arrière n'est pas complètement relevé et verrouillé, faites vérifier votre véhicule immédiatement par votre concessionnaire autorisé qui verra à effectuer les réparations nécessaires. Vous risquez des blessures graves ou la mort si vous ne tenez pas compte de cette mise en garde.**

#### Marche à suivre pour détordre une ceinture à trois points d'ancrage

Pour détordre une ceinture à trois points d'ancrage, procédez comme suit.

1. Placez la languette aussi près que possible du point d'ancrage.
2. À une distance d'environ 15 à 30 cm (6 à 12 po) au-dessus de la languette, saisissez la ceinture de sécurité et tordez-la à 180 degrés de manière à créer un pli commençant juste au-dessus de la languette.

3. Faites glisser la languette vers le haut par-dessus la sangle pliée. La sangle pliée doit passer par la fente pratiquée dans la partie supérieure de la languette.
4. Continuez à faire glisser la languette vers le haut jusqu'à ce qu'elle dépasse la section pliée de la sangle et que la ceinture de sécurité n'est plus tordue.

### Ancrage de baudrier supérieur réglable

Les baudriers des sièges du conducteur et du passager avant sont réglables en hauteur, ce qui permet d'éloigner la ceinture de sécurité du cou. Appuyez sur le bouton d'ancrage pour déverrouiller l'ancrage, puis déplacez l'ancrage vers le haut ou vers le bas à la position la plus confortable.

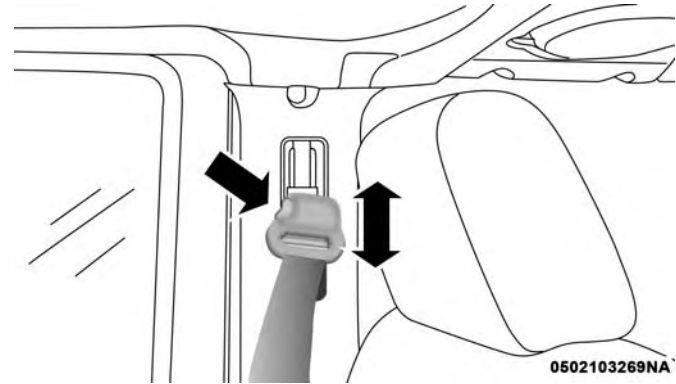

#### Ancrage réglable supérieur

À titre de référence, si votre taille est inférieure à la moyenne, réglez l'ancrage de baudrier plus bas, ou réglez-le plus haut si votre taille est supérieure à la moyenne. Lorsque vous relâchez le bouton d'ancrage, assurez-vous que le point d'ancrage est bien verrouillé en essayant de le déplacer vers le haut ou vers le bas.

**NOTA :** L'ancrage supérieur de baudrier réglable est muni d'une fonction d'utilisation rapide. Cette fonction permet de régler l'ancrage de baudrier vers le haut sans avoir à appuyer sur le bouton de déverrouillage. Pour vérifier si l'ancrage de baudrier est correctement verrouillé, tirez l'ancrage de baudrier vers le bas jusqu'à ce qu'il soit bien verrouillé.

### MISE EN GARDE!

- **Vous risquez d'augmenter considérablement la gravité des blessures causées par une collision si vous ne portez pas correctement votre ceinture de sécurité. Vous pourriez subir des lésions internes ou même glisser sous la ceinture de sécurité. Suivez donc les conseils qui vous sont donnés dans ce guide concernant le port de la ceinture de sécurité et assurez-vous que tous les occupants font de même. Il en va de votre sécurité.**
- **Placez le baudrier de manière à ce que la sangle repose confortablement sur le milieu de votre épaule et poitrine et non sur le cou, en laissant un jeu minimal. Le jeu dans le baudrier sera automatiquement éliminé par l'enrouleur.**

(Suite)

### MISE EN GARDE! (Suite)

- **Un mauvais réglage de la ceinture de sécurité peut réduire son efficacité en cas d'accident.**

### Rallonge de ceinture de sécurité

Si une ceinture de sécurité n'est pas assez longue pour un ajustement précis, même après avoir complètement déroulé la sangle et placé l'ancrage supérieur de baudrier réglable (selon l'équipement) à sa position la plus basse, vous pouvez vous procurer une rallonge de ceinture de sécurité auprès de votre concessionnaire autorisé. Cette rallonge ne doit être utilisée que si la ceinture de sécurité normale n'est pas assez longue. Lorsque la rallonge n'est pas requise pour un autre occupant, elle doit être retirée.

### MISE EN GARDE!

- **Utilisez SEULEMENT une rallonge de ceinture de sécurité si elle est absolument nécessaire pour l'ajustement approprié de la ceinture de sécurité d'origine. N'UTILISEZ PAS la rallonge de ceinture de sécurité si, lorsque vous l'utilisez, la distance entre le bord avant de la boucle de la rallonge de ceinture de**

(Suite)

**MISE EN GARDE! (Suite)**

sécurité et la partie centrale du corps de l'occupant est MOINS de 6 po.

- Lorsqu'une rallonge de ceinture de sécurité n'est pas requise, son utilisation peut présenter un risque de blessures graves ou mortelles en cas de collision. Utilisez la rallonge de ceinture de sécurité seulement si la ceinture sous-abdominale n'est pas assez longue et utilisez-la seulement dans les positions assises recommandées. Retirez et rangez la rallonge de ceinture de sécurité lorsqu'elle n'est pas requise.

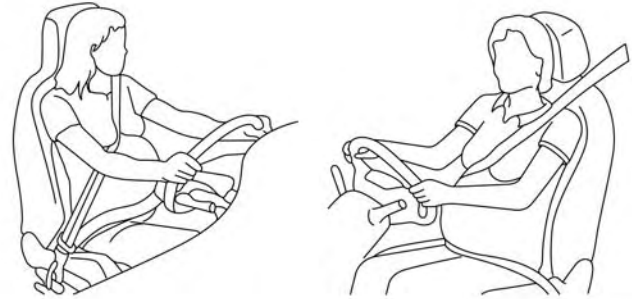
**Ceintures de sécurité et femmes enceintes**

0228098654US

**Port de la ceinture de sécurité par les femmes enceintes**

Les ceintures de sécurité doivent être portées par tous les occupants y compris les femmes enceintes : Le risque de blessures en cas d'accident est réduit pour la mère et le bébé si la mère porte une ceinture de sécurité.

Placez la ceinture sous-abdominale de sorte qu'elle soit bien ajustée et repose bas sur les os solides de vos hanches, sous l'abdomen. Placez le boudrier sur la poitrine, loin du cou. Ne placez jamais le boudrier derrière le dos ou sous le bras.

### Prétendeur de ceinture de sécurité

Le système de ceinture de sécurité avant est muni de prétendeurs conçus pour éliminer le jeu de la ceinture de sécurité en cas de collision. Ces dispositifs peuvent améliorer le rendement de la ceinture de sécurité en éliminant le jeu de la ceinture sur l'occupant dès le début d'une collision. Les tendeurs fonctionnent quelle que soit la taille de l'occupant du siège, y compris lorsqu'il s'agit d'un enfant assis dans un ensemble de retenue pour enfants.

**NOTA :** Ces dispositifs ne peuvent toutefois pas compenser une utilisation incorrecte de la ceinture de sécurité. La ceinture de sécurité doit être serrée de manière adéquate et être bien positionnée.

Le déclenchement des tendeurs est contrôlé par le module de commande des dispositifs de retenue des occupants. Tout comme les sacs gonflables, les tendeurs ne peuvent être utilisés qu'une fois. Un tendeur ou un sac gonflable déployé doit être remplacé immédiatement.

### Ceinture de sécurité à absorption d'énergie

Ce véhicule est équipé d'un système de ceinture de sécurité à absorption d'énergie pour les occupants des sièges avant, afin de réduire davantage le risque de blessures en cas de collision. Le système de ceinture de sécurité est équipé d'un enrouleur conçu pour laisser dérouler la sangle de manière contrôlée.

### Enrouleur à blocage automatique commutable (EBA)

Les ceintures de sécurité des sièges des passagers sont munies d'un enrouleur à blocage automatique (EBA) utilisé pour maintenir un ensemble de retenue pour enfants. Pour obtenir de plus amples renseignements, consultez le paragraphe « Pose d'un ensemble de retenue pour enfants à l'aide des ceintures de sécurité du véhicule » sous

« Ensemble de retenue pour enfants » dans ce guide. La figure ci-dessous affiche la fonction de verrouillage pour chaque place assise.

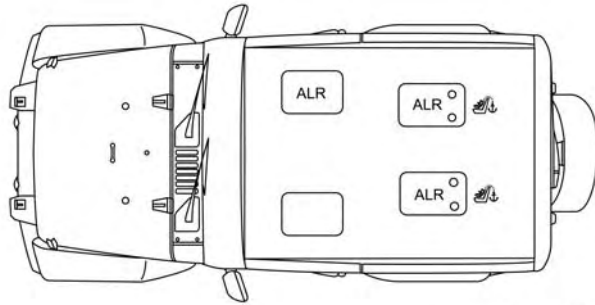

0502099670US

**EBA – Enrouleur à blocage automatique commutable  
(modèles à 2 portières)**

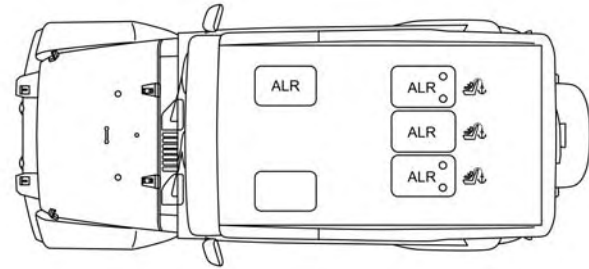

0502099672US

**EBA – Enrouleur à blocage automatique commutable  
(modèles à 4 portières)**

Si le siège du passager est muni d'un EBA et est utilisé comme une place assise normale, tirez la sangle de ceinture de sécurité jusqu'à ce qu'elle soit déroulée suffisamment pour passer confortablement autour de la taille de l'occupant pour ne pas activer l'EBA. Si l'EBA est activé, un son de cliquet est audible pendant que la ceinture de sécurité s'enroule. Dans ce cas, laissez la sangle s'enrouler complètement, puis tirez soigneusement la sangle jusqu'à ce qu'elle soit déroulée suffisamment pour passer confortablement autour de la taille de l'occupant. Insérez la languette dans la boucle jusqu'à ce que vous entendiez un dé clic.

Dans le mode de blocage automatique, le baudrier est automatiquement bloqué. La ceinture de sécurité s'enroule tout de même pour tendre le baudrier, de façon à en éliminer tout le jeu. Utilisez toujours le mode de blocage automatique si un ensemble de retenue pour enfants est installé sur un siège de passager muni d'une ceinture de sécurité comportant cette fonction. Les enfants âgés de 12 ans et moins doivent toujours être assis dans un véhicule muni de siège arrière et être bien retenus par une ceinture de sécurité ou un ensemble de retenue.

#### MISE EN GARDE!

- Ne placez jamais un ensemble de retenue pour enfants orienté vers l'arrière devant un sac gonflable. Le déploiement du sac gonflable avant du passager peut provoquer des blessures graves ou la mort à un enfant âgé de 12 ans ou moins, y compris à un enfant installé dans un ensemble de retenue pour enfants orienté vers l'arrière.
- Utilisez seulement un ensemble de retenue pour enfants orienté vers l'arrière dans un véhicule équipé d'un siège arrière.

#### Comment enclencher le mode de blocage automatique

1. Bouclez la ceinture à trois points d'ancrage.
2. Saisissez le baudrier et tirez-le vers le bas jusqu'à ce que toute la ceinture de sécurité soit déroulée.
3. Laissez la ceinture de sécurité s'enrouler. Pendant l'enroulement de la ceinture de sécurité, vous entendrez un son de cliquet. Cela indique que la ceinture de sécurité est dorénavant en mode de blocage automatique.

#### Comment désactiver le mode de blocage automatique

Pour désactiver le mode de blocage automatique, et ainsi réactiver le mode de blocage d'urgence, débouclez la ceinture à trois points d'ancrage et laissez-la s'enrouler complètement.

#### MISE EN GARDE!

- L'ensemble de ceinture de sécurité doit être remplacé si la fonction d'enrouleur à blocage automatique (EBA) commutable ou toute autre fonction connexe présente une défaillance lors de la vérification effectuée conformément aux directives indiquées dans le manuel de réparation.

(Suite)

**MISE EN GARDE! (Suite)**

- Les risques de blessures lors d'une collision augmentent si vous ne remplacez pas l'ensemble de ceinture de sécurité.
- N'utilisez pas le mode de blocage automatique pour retenir les occupants qui utilisent la ceinture de sécurité ou les enfants qui utilisent les sièges d'appoint. Le mode verrouillé est utilisé uniquement pour installer les ensembles de retenue pour enfants orientés vers l'arrière ou orientés vers l'avant munis d'un harnais pour retenir l'enfant.

**Systèmes de retenue complémentaires**

Certaines des fonctions de sécurité décrites dans ce chapitre peuvent être des équipements de série sur certains modèles, ou peuvent être des équipements en option sur d'autres modèles. Si vous n'êtes pas certain, demandez à votre concessionnaire autorisé.

Le système de sacs gonflables doit être prêt à vous protéger en cas de collision. Le module de commande des dispositifs de retenue des occupants contrôle les circuits internes et le

câblage d'interconnexion associés aux composants électriques du système de sacs gonflables. Votre véhicule peut être équipé des composants du système de sacs gonflables suivants :

**Composants du système de sacs gonflables**

- Module de commande des dispositifs de retenue des occupants
- Témoin de sac gonflable 
- Volant et colonne de direction
- Tableau de bord
- Protège-genoux
- Sacs gonflables du conducteur et du passager avant
- Sacs gonflables latéraux
- Capteurs de collision latérale et avant
- Prétendeurs de ceinture de sécurité
- Capteurs de position de glissière de siège
- Commutateur de boucle de ceinture de sécurité

## Témoin de sac gonflable



Le module de commande des dispositifs de retenue des occupants surveille l'état de fonctionnement des composants électroniques du système de sacs gonflables lorsque le commutateur d'allumage se trouve en position START (DÉMARRAGE) ou ON/RUN (MARCHE). Le système de sacs gonflables est désactivé et les sacs gonflables ne se déploient pas si le commutateur d'allumage est à la position OFF (ARRÊT) ou ACC (ACCESSOIRES).

Le module de commande des dispositifs de retenue des occupants comprend un système d'alimentation de secours qui permet le déploiement des sacs gonflables, même si la batterie se décharge ou se débranche avant le déploiement.

Le module de commande des dispositifs de retenue des occupants allume le témoin de sac gonflable du tableau de bord pendant quatre à huit secondes environ à des fins d'autovérification lorsque le contact est établi. Le témoin de sac gonflable s'éteint au terme de l'autovérification. Si le module de commande des dispositifs de retenue des occupants détecte une défaillance de l'un des composants

du système, il allume le témoin de sac gonflable momentanément ou en continu. Un carillon retentit une seule fois pour vous avertir si le témoin s'allume de nouveau après le démarrage initial.

Le module de commande des dispositifs de retenue des occupants comprend également un programme de diagnostic qui allume le témoin de sac gonflable du tableau de bord en cas d'anomalie qui pourrait nuire au système de sacs gonflables. Les essais de diagnostic consignent aussi la nature de la défaillance. Bien que le système de sacs gonflables ait été conçu pour ne nécessiter aucun entretien, faites-le réparer immédiatement chez un concessionnaire autorisé si l'un des cas suivants se produit.

- Le témoin de sac gonflable ne s'allume pas pendant les quatre à huit secondes lorsque le contact est établi.
- Le témoin de sac gonflable reste allumé après l'intervalle de quatre à huit secondes.
- Le témoin de sac gonflable s'allume par intermittence ou demeure allumé lors de la conduite.

**NOTA :** Si le compteur de vitesse, le compte-tours ou tout autre instrument de mesure lié au moteur ne fonctionne plus, le module de commande des dispositifs de retenue des occupants peut aussi être désactivé. Dans ce cas, les sacs gonflables pourraient ne pas être en mesure de vous protéger. Confiez immédiatement le système de sacs gonflables à un concessionnaire autorisé pour le faire réparer.

### MISE EN GARDE!

Si vous ne tenez pas compte du témoin de sac gonflable du tableau de bord, vous pourriez ne pas bénéficier de la protection offerte par le système de sacs gonflables en cas de collision. Si le témoin de vérification du fonctionnement de l'ampoule ne s'allume pas à l'établissement du contact, s'il reste allumé après le démarrage du moteur ou s'il s'allume durant la conduite, confiez immédiatement votre véhicule à un concessionnaire autorisé pour faire réparer le système de sacs gonflables.

### Sacs gonflables avant

Ce véhicule est doté de sacs gonflables avant et d'une ceinture à trois points d'ancrage pour le conducteur et le passager avant. Les sacs gonflables avant servent de complément aux ceintures de sécurité. Le sac gonflable avant

du conducteur est logé au centre du volant. Le sac gonflable avant du passager est logé dans le tableau de bord, au-dessus de la boîte à gants. La mention « SRS AIRBAG » (SAC GONFLABLE DU SYSTÈME DE RETENUE SUPPLÉMENTAIRE) ou « AIRBAG » (SAC GONFLABLE) est estampée dans le couvercle des sacs gonflables.

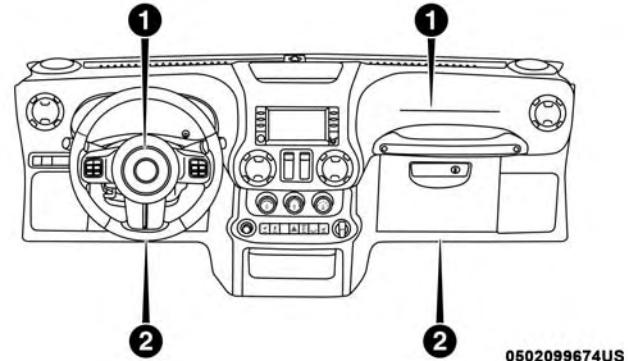

Emplacement des sacs gonflables avant

- 1 – Sacs gonflables avant du conducteur et du passager
- 2 – Protège-genoux du conducteur et du passager

**MISE EN GARDE!**

- Une trop grande proximité avec le volant ou le tableau de bord au moment du déploiement des sacs gonflables avant peut entraîner de graves blessures ou même la mort. Les sacs gonflables ont besoin d'espace pour se déployer. Asseyez-vous confortablement de manière à devoir étendre vos bras pour toucher le volant ou le tableau de bord.
- Ne placez jamais un ensemble de retenue pour enfants orienté vers l'arrière devant un sac gonflable. Le déploiement du sac gonflable avant du passager peut provoquer des blessures graves ou la mort à un enfant âgé de 12 ans ou moins, y compris à un enfant installé dans un ensemble de retenue pour enfants orienté vers l'arrière.
- Utilisez seulement un ensemble de retenue pour enfants orienté vers l'arrière dans un véhicule équipé d'un siège arrière.

**Fonctions du sac gonflable avant du conducteur et du passager**

Le système de sacs gonflables avant évolués est muni de sacs gonflables multimode pour le conducteur et le passager avant. Ce système assure un déploiement en fonction

de la gravité et du type de collision comme le détermine le module de commande des dispositifs de retenue des occupants, qui peut recevoir les renseignements des capteurs de choc avant (selon l'équipement) ou d'autres composants du système.

Le gonfleur de première étape se déclenche immédiatement lors d'une collision exigeant le déploiement des sacs gonflables. Une force de déploiement faible est utilisée lors de collisions de gravité modérée. Une force de déploiement plus élevée est utilisée lors de collisions de gravité accrue.

Ce véhicule peut être équipé d'un commutateur de boucle de ceinture de sécurité du conducteur et du passager avant qui détecte si la ceinture de sécurité du conducteur ou du passager avant est bouclée. Le commutateur de boucle de ceinture de sécurité peut régler la vitesse de déploiement des sacs gonflables avant évolués.

Ce véhicule peut être équipé de capteurs de position de glissière de siège du conducteur et du passager avant qui peuvent régler le niveau d'intensité de déploiement des sacs gonflables avant évolués selon la position du siège.

**MISE EN GARDE!**

- **Aucun objet ne doit être placé sur le sac gonflable du tableau de bord ou près de celui-ci, car un objet qui se trouve à cet endroit risquerait de blesser l'occupant si une collision est suffisamment grave pour déployer le sac gonflable.**
- **Ne placez aucun objet sur les couvercles de sac gonflable, ni à proximité et n'essayez pas de les ouvrir manuellement. Vous risquez d'endommager les sacs gonflables et de subir des blessures lors d'une collision si les sacs gonflables sont inopérants. Les couvercles protecteurs des sacs gonflables sont conçus pour ne s'ouvrir que lorsque les sacs gonflables se déploient.**
- **Il est dangereux de se fier seulement au sac gonflable, car les risques de blessures graves pourraient être accrus en cas de collision. Le sac gonflable fonctionne de pair avec la ceinture de sécurité pour vous retenir correctement. Dans certains types de collision, les sacs gonflables ne se déploient pas du tout. Portez toujours la ceinture de sécurité même si votre siège est muni d'un sac gonflable.**

**Fonctionnement des sacs gonflables avant**

Les sacs gonflables avant sont conçus pour offrir une protection supplémentaire en servant de complément aux ceintures de sécurité. Ils ne sont pas prévus pour réduire les risques de blessures en cas de collisions arrière ou latérales, ou en cas de capotage. Les sacs gonflables avant ne se déploient pas dans toutes les collisions frontales, y compris celles qui peuvent engendrer des dommages importants au véhicule, par exemple, des collisions avec des poteaux, les glissements sous un camion et des collisions à angle décalé.

D'autre part, selon le type et l'emplacement de l'impact, les sacs gonflables avant peuvent se déployer dans les accidents qui causent des dommages minimes à l'avant du véhicule, mais qui entraînent une décélération initiale importante.

Étant donné que les capteurs de sac gonflable mesurent la décélération du véhicule progressivement, la vitesse du véhicule et les dommages ne constituent pas des indicateurs appropriés pour déterminer à quel moment un sac gonflable doit être déployé.

Les ceintures de sécurité sont nécessaires pour votre protection dans tous les types de collisions, et sont aussi essentielles pour vous maintenir en place, loin du sac gonflable en plein déploiement.

Lorsque le module de commande des dispositifs de retenue des occupants détecte une collision exigeant le déploiement des sacs gonflables avant, il envoie un signal aux gonfleurs. Une grande quantité de gaz non toxiques est produite pour gonfler les sacs gonflables avant.

Le couvercle de la garniture du moyeu du volant et le côté supérieur droit du tableau de bord se séparent et se rabattent hors de la trajectoire des sacs gonflables lorsque ceux-ci se déploient à leur pleine capacité. Les sacs gonflables avant se déploient complètement en moins de temps qu'il n'en faut pour cligner des yeux. Les sacs gonflables avant se dégonflent ensuite rapidement, tout en retenant le conducteur et le passager avant.

### **Protège-genoux**

Les protège-genoux sont conçus pour protéger les genoux du conducteur et du passager avant, en plus de placer les occupants avant de la meilleure façon pour interagir avec les sacs gonflables avant.

### **MISE EN GARDE!**

- **Vous ne devez pas percer, couper ni modifier les protège-genoux de quelque façon que ce soit.**
- **Ne montez aucun accessoire sur les protège-genoux, y compris des témoins de système d'alarme, des chaînes stéréo, des postes de bande publique (CB), etc.**

### **Sacs gonflables latéraux**

#### **Sacs gonflables latéraux supplémentaires montés dans les sièges – selon l'équipement**

Votre véhicule peut être équipé de sacs gonflables latéraux supplémentaires montés dans les sièges. Ils sont situés sur le côté extérieur des sièges avant. Les sacs gonflables latéraux supplémentaires montés dans les sièges comportent une étiquette « SRS AIRBAG » (SAC GONFLABLE DU SYSTÈME DE RETENUE SUPPLÉMENTAIRE) ou « AIRBAG » (SAC GONFLABLE) cousue sur le côté extérieur des sièges.

Les sacs gonflables latéraux supplémentaires (selon l'équipement) montés dans les sièges peuvent aider à réduire le

risque de blessures aux occupants lors de certaines collisions latérales, en plus du potentiel de réduction des blessures offert par les ceintures de sécurité et la structure de la carrosserie.

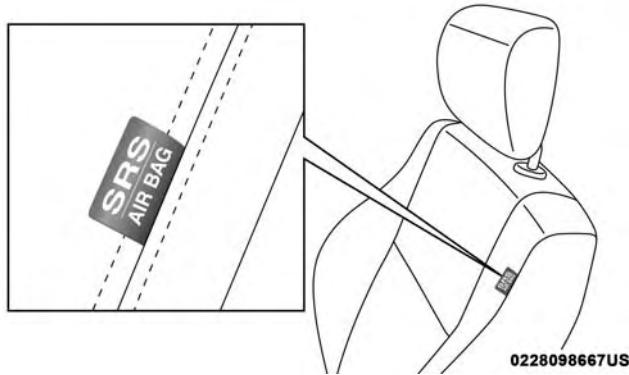

### Emplacement des sacs gonflables latéraux supplémentaires montés dans les sièges

Lorsque le sac gonflable latéral supplémentaire monté dans le siège se déploie, il ouvre la couture sur le côté extérieur du couvercle de garnissage du dossier de siège. Lors du déploiement, le sac gonflable latéral supplémentaire monté dans le siège se déploie par la couture du siège dans l'espace situé entre l'occupant et la portière. Il se déploie avec force, à grande vitesse, et risque de blesser les

occupants si ceux-ci ne sont pas bien assis ou si des objets se trouvent dans la zone de déploiement du sac gonflable latéral supplémentaire monté dans le siège. Le risque de blessures causées par le déploiement d'un sac gonflable est plus élevé dans le cas d'un enfant.

### MISE EN GARDE!

**N'installez pas de housses sur les sièges et ne placez pas d'objets entre les occupants et les sacs gonflables latéraux montés dans les sièges; cela pourrait nuire au fonctionnement des sacs et causer la projection d'objets qui pourraient provoquer de graves blessures au moment du déploiement.**

Les sacs gonflables latéraux supplémentaires (selon l'équipement) sont conçus pour se déployer lors de certaines collisions latérales. Le module de commande des dispositifs de retenue des occupants détermine si le déploiement des sacs gonflables latéraux supplémentaires lors d'une collision particulière est approprié, en fonction de la gravité et du type de collision. Les capteurs de collisions latérales permettent au module de commande des dispositifs de retenue des occupants de déterminer la réaction appropriée en cas d'impact. Le système est étalonné pour déployer les sacs gonflables latéraux du côté de l'impact du

véhicule lors d'un impact exigeant que les occupants soient protégés au moyen de sacs gonflables latéraux. En cas de collision latérale, les sacs gonflables latéraux se déploient indépendamment; un impact du côté gauche déploie les sacs gonflables latéraux de gauche seulement et un impact du côté droit déploie les sacs gonflables latéraux supplémentaires de droite seulement. Les dommages au véhicule ne constituent pas un indicateur approprié pour déterminer à quel moment les sacs gonflables latéraux doivent être déployés.

Les sacs gonflables latéraux supplémentaires (selon l'équipement) ne se déploient pas dans toutes les collisions latérales, y compris certaines collisions en angle ou certaines collisions latérales dont l'impact exclut la zone de l'habitacle.

Les sacs gonflables latéraux supplémentaires (selon l'équipement) servent de complément aux ceintures de sécurité. Les sacs gonflables latéraux se déploient en moins de temps qu'il n'en faut pour cligner des yeux.

### MISE EN GARDE!

- **Les occupants, y compris les enfants, qui s'appuient sur les sacs gonflables latéraux ou qui sont très près de ceux-ci peuvent être gravement blessés ou tués. Les occupants, y compris les enfants, ne doivent jamais s'appuyer ni dormir contre la portière, les glaces latérales ou la zone de déploiement des sacs gonflables latéraux, même s'ils sont installés dans un ensemble de retenue pour bébés ou pour enfants.**
- **Les ceintures de sécurité (et les ensembles de retenue pour enfants, le cas échéant) sont nécessaires pour votre protection dans toutes les collisions. Elles vous aident également à vous maintenir en place, loin des sacs gonflables latéraux lors du déploiement. Pour bénéficier d'une protection maximale offerte par les sacs gonflables latéraux, les occupants doivent utiliser correctement leur ceinture de sécurité et être assis bien droit, le dos appuyé contre le dossier du siège. Les enfants doivent être bien retenus dans un ensemble de retenue pour enfants ou un siège d'appoint adapté à la taille de l'enfant.**

**MISE EN GARDE!**

- Les sacs gonflables latéraux ont besoin d'espace pour se déployer. Ne vous appuyez pas contre la portière ou la glace. Tenez-vous droit, au centre du siège.
- Vous pourriez être gravement blessé ou tué si vous êtes assis trop près des sacs gonflables latéraux complémentaires au moment du déploiement.
- Il est dangereux de se fier seulement aux sacs gonflables latéraux, car les risques de blessures graves pourraient être accrus en cas de collision. Les sacs gonflables latéraux fonctionnent de pair avec la ceinture de sécurité pour vous retenir correctement. Dans certaines collisions, les sacs gonflables latéraux ne se déploient pas du tout. Portez toujours la ceinture de sécurité même si le véhicule est muni de sacs gonflables latéraux.

**NOTA :** Les couvercles de sac gonflable peuvent ne pas être très apparents, mais ils s'ouvriront durant le déploiement des sacs gonflables.

**Composants du système de sacs gonflables**

- Module de commande des dispositifs de retenue des occupants

- Témoin de sac gonflable 
- Volant et colonne de direction
- Tableau de bord
- Protège-genoux
- Sacs gonflables du conducteur et du passager avant
- Sacs gonflables latéraux
- Capteurs de collision latérale et avant
- Prétendeurs de ceinture de sécurité
- Capteurs de position de glissière de siège
- Commutateur de boucle de ceinture de sécurité

**Si un déploiement se produit**

Les sacs gonflables avant sont conçus pour se dégonfler immédiatement après le déploiement.

**NOTA :** Les sacs gonflables frontaux ou latéraux ne se déploieront pas nécessairement dans toutes collisions. Cela ne signifie toutefois pas que le système de sacs gonflables est défectueux.

En cas de collision déclenchant le déploiement des sacs gonflables, vous pourriez expérimenter une ou la totalité des situations suivantes :

- Lors du déploiement des sacs gonflables, le matériau des sacs gonflables peut parfois causer des éraflures ou le rougissement de la peau des occupants. Ces éraflures s'apparentent à celles que produit le frottement d'une corde ou que vous pourriez subir en glissant sur un tapis ou sur le sol d'un gymnase. Elles ne sont pas causées par un contact avec des substances chimiques. Elles ne sont pas permanentes et devraient guérir rapidement. Cependant, si la guérison tarde à se faire après quelques jours, ou si des cloques apparaissent, consultez immédiatement un médecin.
- Lorsque les sacs gonflables se dégonflent, vous pourriez observer la présence de particules ressemblant à de la fumée. Ces particules, dont la présence est tout à fait normale, proviennent de la réaction qui donne lieu au dégagement de gaz non toxiques qui servent à gonfler les sacs. Elles peuvent cependant irriter la peau, les yeux, le nez ou la gorge. En cas d'irritation de la peau ou des yeux, lavez la zone affectée à l'eau froide. En cas d'irritation du nez ou de la gorge, déplacez-vous là où il y a de l'air frais. Si l'irritation persiste, consultez un

médecin. Si ces particules se déposent sur vos vêtements, faites nettoyer ceux-ci en tenant compte des directives du fabricant du vêtement.

Ne conduisez pas votre véhicule après le déploiement des sacs gonflables. Si votre véhicule fait l'objet d'une autre collision, les sacs gonflables ne seront pas en place pour vous protéger.

### MISE EN GARDE!

**Les sacs gonflables qui ont été déployés et les tendeurs de ceinture de sécurité qui ont été activés ne peuvent vous protéger si vous avez une autre collision. Les sacs gonflables, les prétendurs de ceinture de sécurité et les ensembles d'enrouleur de ceinture de sécurité doivent être remplacés immédiatement par un concessionnaire autorisé. Faites également réparer le module de commande des dispositifs de retenue des occupants.**

### NOTA :

- Les couvercles de sac gonflable peuvent ne pas être très apparents dans le garnissage intérieur du véhicule, mais ils s'ouvriront durant le déploiement des sacs gonflables.

- Après une collision, faites vérifier votre véhicule immédiatement auprès d'un concessionnaire autorisé.

### Système de réponse améliorée en cas d'accident

En cas d'un impact, si le réseau de communications du véhicule et l'alimentation électrique demeurent intacts, selon la nature de l'événement, le module de commande des dispositifs de retenue des occupants déterminera si le système de réponse améliorée en cas d'accident doit exécuter les fonctions suivantes :

- Coupure de l'alimentation en carburant du moteur.
- Activation des feux de détresse tant que la batterie demeure chargée ou jusqu'à ce que le bouton des feux de détresse soit enfoncé. Vous pouvez désactiver les feux de détresse en appuyant sur le bouton des feux de détresse.
- Activation de l'éclairage intérieur, lequel reste allumé tant que la batterie est sous tension.
- Déverrouillage des portières à commande électrique.

### Procédure de réinitialisation du système de réponse améliorée en cas d'accident

Pour réinitialiser les fonctions du système de réponse améliorée en cas d'accident, le commutateur d'allumage doit passer de la position START (DÉMARRAGE) ou

ON/RUN (MARCHE) à la position OFF (ARRÊT). Vérifiez soigneusement l'absence de fuites de carburant dans le compartiment moteur et sur le sol près du compartiment moteur et du réservoir de carburant avant de réinitialiser le système et de démarrer le moteur.

### Entretien du système de sacs gonflables

#### MISE EN GARDE!

- **Toute modification aux composants du système de sacs gonflables risque d'altérer son fonctionnement. Vous pourriez subir des blessures en raison de l'absence d'un système de sacs gonflables fonctionnel. Ne modifiez pas les composants ni le câblage du système, notamment en apposant des autocollants ou des écussons sur le couvercle de garnissage du moyeu du volant ou sur le coin supérieur droit du tableau de bord. Ne modifiez pas le pare-chocs avant ou la structure de la carrosserie du véhicule et n'ajoutez pas de marchepieds ou de marchepieds latéraux acquis d'après-vente.**
- **Il est dangereux d'essayer de réparer soi-même un composant du système de sacs gonflables. N'oubliez pas d'informer toute personne qui doit intervenir sur**

**MISE EN GARDE! (Suite)**

votre véhicule de la présence d'un système de sacs gonflables à bord.

- Ne tentez pas de modifier les composants du système de sacs gonflables. Un sac gonflable pourrait se déployer accidentellement ou ne pas fonctionner adéquatement si le système est modifié. Rendez-vous chez un concessionnaire autorisé pour tout entretien du système de sacs gonflables. Si vos sièges, y compris les couvercles de garnissage et les coussins, exigent un entretien ou une réparation (incluant le retrait ou le desserrage et le serrage des boulons de fixation des sièges), rendez-vous chez votre concessionnaire autorisé. Seuls des accessoires de sièges approuvés par le constructeur doivent être utilisés. Si des modifications doivent être apportées au système de sacs gonflables de votre véhicule pour l'adapter au transport de personnes ayant une invalidité, communiquez avec votre concessionnaire autorisé.

**Enregistreur de données d'événement**

Ce véhicule est muni d'un enregistreur de données d'événement. Le but principal d'un enregistreur de données

d'événement est d'enregistrer, lors de certaines collisions ou de risque de collision, les données relatives au déploiement d'un sac gonflable ou lors de l'impact d'un obstacle, ainsi que les données qui aideront à analyser le rendement des différents systèmes du véhicule. L'EDR est conçu pour enregistrer des données relatives à la dynamique du véhicule et aux systèmes de sécurité pendant une brève période de temps, généralement 30 secondes ou moins. L'EDR dans ce véhicule est conçu pour enregistrer les données d'analyse servant à vérifier :

- le fonctionnement des divers systèmes de votre véhicule;
- si les ceintures de sécurité du conducteur et du passager sont attachées;
- jusqu'où (s'il y a lieu) le conducteur enfonçait la pédale de frein et/ou d'accélérateur; et
- à quelle vitesse roulait le véhicule.
- Ces données peuvent aider à fournir une meilleure compréhension des circonstances dans lesquelles les accidents ou des blessures surviennent.

**NOTA :** Les données de l'enregistreur de données d'événement du véhicule sont enregistrées seulement si une collision importante survient; aucune donnée n'est enregistrée par l'enregistreur de données d'événement dans des conditions normales de conduite, et aucune donnée personnelle (par ex., le nom, le sexe, l'âge et le lieu de l'accident) n'est enregistrée. Cependant, les autres partis, comme les organismes chargés de l'application de la loi, pourraient combiner les données d'EDR avec le type de données d'identification personnelles de routine recueillies lors d'une enquête sur une collision.

Pour lire des données enregistrées par un EDR, de l'équipement spécial est nécessaire, et un accès au véhicule ou à l'EDR est également nécessaire. En plus du constructeur du véhicule, les autres partis, tels que les organismes chargés de l'application de la loi, munis d'équipement spécial, peuvent lire l'information s'ils ont accès au véhicule ou à l'EDR.

### **Ensemble de retenue pour enfants**

Tous les passagers qui voyagent à bord de votre véhicule doivent porter leur ceinture en tout temps; cette directive s'applique également aux bébés et aux enfants. En vertu des règlements qui régissent la sécurité routière dans toutes les provinces canadiennes ainsi que dans tous les

États américains, les jeunes enfants qui se trouvent à bord d'un véhicule automobile doivent être retenus par un ensemble de retenue approprié. C'est la loi. Tout automobiliste qui enfreint cette loi est passible de poursuites judiciaires.

Les enfants âgés de 12 ans ou moins doivent être assis sur un siège arrière, si un tel siège est disponible. Selon les statistiques sur les accidents, les enfants sont plus en sécurité lorsqu'ils sont adéquatement retenus sur un siège arrière que lorsqu'ils sont installés sur le siège avant.

5

### **MISE EN GARDE!**

**Lors d'une collision, un enfant non protégé peut se transformer en projectile à l'intérieur du véhicule. La force requise pour retenir un bébé sur vos genoux pourrait devenir si grande que vous ne pourriez retenir l'enfant, peu importe votre force. L'enfant, tout comme les autres occupants du véhicule, risque ainsi de subir des blessures graves. Tout enfant qui se trouve à bord du véhicule doit être placé dans un ensemble de retenue approprié convenant à sa taille.**

Il existe divers types d'ensembles de retenue pour enfants, qu'il s'agisse d'un bébé ou d'un enfant presque assez grand pour porter une ceinture pour adulte. Vérifiez toujours le

guide d'utilisation accompagnant le siège d'enfant pour vous assurer qu'il s'agit bien du siège qui convient le mieux à votre enfant. Lisez attentivement et suivez toutes les directives et les avertissements contenus dans le guide du propriétaire de l'ensemble de retenue pour enfants ainsi que ceux indiqués sur toutes les étiquettes apposées sur l'ensemble de retenue.

Avant d'acheter un ensemble de retenue, assurez-vous qu'il porte une étiquette certifiant qu'il est conforme à toutes les normes de sécurité en vigueur. Vous devriez aussi vous assurer que vous pouvez l'installer dans le véhicule où vous l'utiliserez.

### Sommaire des recommandations de retenue des enfants dans le véhicule

|                      | Taille, hauteur, poids ou âge de l'enfant   | Type recommandé de l'ensemble de retenue pour enfants   |
|----------------------|---|---|
| Bébés et tout-petits | Enfants âgés de deux ans ou moins et qui n'ont pas atteint la limite de taille ou de poids de leur ensemble de retenue pour enfants       | Un porte-bébé ou un ensemble de retenue pour enfants transformable, orienté vers l'arrière dans le siège arrière du véhicule                  |
| Jeunes enfants       | Les enfants qui sont âgés d'au moins deux ans ou qui ont dépassé la limite de taille ou de poids de leur ensemble de retenue pour enfants | Ensemble de retenue pour enfants orienté vers l'avant muni d'un harnais à cinq points, orienté vers l'avant dans le siège arrière du véhicule |

### NOTA :

- Pour obtenir de plus amples renseignements, consultez le site [www.safercar.gov/parents/index.htm](http://www.safercar.gov/parents/index.htm) ou composez le : 1-888-327-4236
- Les résidents canadiens peuvent consulter le site Web de Transports Canada pour obtenir de plus amples renseignements : [www.tc.gc.ca/fra/securiteautomobile/conducteurssecuritaires-securitedesenfants-index-53.htm](http://www.tc.gc.ca/fra/securiteautomobile/conducteurssecuritaires-securitedesenfants-index-53.htm)

|  | Taille, hauteur, poids ou âge de l'enfant   | Type recommandé de l'ensemble de retenue pour enfants  |
|--|---|--|
| Enfants plus grands  | Enfants dont la taille et le poids ne leur permettent plus d'utiliser un ensemble de retenue pour enfants orienté vers l'avant, mais qui sont encore trop petits pour utiliser correctement la ceinture de sécurité du véhicule | Siège d'appoint et ceinture de sécurité du véhicule, assis dans le siège arrière du véhicule |
| Enfants trop grands pour un ensemble de retenue pour enfants | Les enfants âgés de 12 ans ou moins dont la taille ou le poids dépasse la limite de leur siège d'appoint  | Ceinture de sécurité du véhicule, assis dans le siège arrière du véhicule                    |

### Ensembles de retenue pour enfants et porte-bébés

Les experts en sécurité recommandent de placer les enfants dans des porte-bébés orientés vers l'arrière jusqu'à ce qu'ils soient âgés de deux ans ou jusqu'à ce qu'ils atteignent la limite de taille ou de poids de leur ensemble de retenue pour enfants orienté vers l'arrière. Deux types d'ensembles de retenue pour enfants peuvent être orientés vers l'arrière : les porte-bébés et les sièges d'enfant transformables.

Les porte-bébés ne doivent être utilisés qu'orientés vers l'arrière dans le véhicule. C'est ce qui est recommandé pour les nouveau-nés jusqu'à ce qu'ils atteignent la limite de poids ou de hauteur du porte-bébé. Les sièges d'enfant transformables peuvent être orientés tant vers l'arrière que

vers l'avant du véhicule. Les sièges d'enfant transformables orientés vers l'arrière ont une limite de poids plus élevée que les porte-bébés, ce qui permet de les utiliser dans ce sens pour les enfants trop grands pour leur porte-bébé, mais âgés de moins de deux ans. Les enfants doivent voyager dans des sièges orientés vers l'arrière tant qu'ils n'ont pas atteint le poids ou la hauteur limite de leur siège d'enfant transformable.

### MISE EN GARDE!

- Ne placez jamais un ensemble de retenue pour enfants orienté vers l'arrière devant un sac gonflable.

(Suite)

**MISE EN GARDE! (Suite)**

**Le déploiement du sac gonflable avant du passager peut provoquer des blessures graves ou la mort à un enfant âgé de 12 ans ou moins, y compris à un enfant installé dans un ensemble de retenue pour enfants orienté vers l'arrière.**

- **Utilisez seulement un ensemble de retenue pour enfants orienté vers l'arrière dans un véhicule équipé d'un siège arrière.**

**Ensembles de retenue pour enfants plus grands**

Les enfants de deux ans ou qui sont trop grands pour leur siège d'enfants transformable orienté vers l'arrière peuvent voyager dans des sièges orientés vers l'avant. Les sièges d'enfant orientés vers l'avant et les sièges d'enfants transformables orientés vers l'avant sont conçus pour les enfants âgés de plus de deux ans ou qui ne peuvent plus utiliser leur siège d'enfant transformable orienté vers l'arrière en raison de leur taille ou de leur poids ayant dépassé la limite de leur siège d'enfants transformable. Les enfants devraient demeurer dans un siège d'enfant orienté vers l'avant avec harnais le plus longtemps possible, jusqu'à la limite de poids et de hauteur imposée par le siège.

Tous les enfants qui ont dépassé le poids ou la hauteur limite du siège d'enfant orienté vers l'avant doivent utiliser un siège d'appoint jusqu'à ce qu'il soit possible d'ajuster correctement les ceintures de sécurité du véhicule. Si l'enfant ne peut s'asseoir avec les genoux repliés à l'avant du coussin de siège du véhicule tout en ayant le dos appuyé contre le dossier du siège, il doit utiliser un siège d'appoint. L'enfant et le siège d'appoint sont maintenus sur le siège du véhicule par la ceinture de sécurité.

**MISE EN GARDE!**

- **Si l'ensemble de retenue pour enfants ou bébés est mal installé, il y a risque de défaillance. Le dispositif pourrait se détacher en cas de collision. L'enfant pourrait être gravement blessé, voire tué. Il est impératif de suivre à la lettre les directives du constructeur au moment de l'installation d'un ensemble de retenue pour enfants ou bébés.**
- **Après l'installation d'un ensemble de retenue pour enfants dans le véhicule, ne déplacez pas le siège de voiture vers l'avant ou vers l'arrière, car vous risqueriez de desserrer les fixations de l'ensemble de retenue pour enfants. Retirez l'ensemble de retenue**

*(Suite)*

**MISE EN GARDE! (Suite)**

pour enfants avant de régler la position du siège de voiture. Lorsque vous avez réglé le siège de voiture, réinstallez l'ensemble de retenue pour enfants.

- Lorsque l'ensemble de retenue pour enfants n'est pas utilisé, assurez-vous qu'il est maintenu en place à l'aide de la ceinture de sécurité ou des ancrages de système LATCH ou retirez-le du véhicule. Ne le laissez pas libre dans le véhicule. En cas d'arrêt soudain ou d'accident, il pourrait heurter les occupants ou les dossiers de siège et causer des blessures graves.

**Enfants trop grands pour les sièges d'appoint**

Les enfants suffisamment grands pour porter le baudrier confortablement, et dont les jambes sont assez longues pour se replier à l'avant du siège lorsque leur dos est appuyé contre le dossier, doivent utiliser la ceinture de sécurité sur un siège arrière. Utilisez les critères de ce simple essai à cinq étapes pour déterminer si l'enfant peut utiliser uniquement la ceinture de sécurité du véhicule :

1. L'enfant peut-il s'asseoir sur le siège du véhicule en appuyant le dos complètement contre le dossier?

2. L'enfant peut-il plier confortablement les genoux à l'avant du siège du véhicule tout en ayant son dos appuyé contre le dossier?
3. Le baudrier peut-il passer sur l'épaule de l'enfant entre le cou et le bras?
4. La partie sous-abdominale de la ceinture est-elle placée aussi basse que possible, touchant les cuisses de l'enfant et non son abdomen?
5. L'enfant peut-il rester assis ainsi pour toute la durée du trajet?

Si vous avez répondu « non » à une de ces questions, l'enfant doit encore utiliser un siège d'appoint dans ce véhicule. Si l'enfant utilise la ceinture à trois points d'ancrage, assurez-vous que la boucle est bien verrouillée et vérifiez régulièrement le réglage de la ceinture de sécurité au cas où il aurait été modifié par les mouvements de l'enfant. Si le baudrier touche le visage ou le cou de l'enfant, déplacez l'enfant vers le milieu du véhicule ou utilisez un siège d'appoint pour placer correctement la ceinture de sécurité sur l'enfant.

**MISE EN GARDE!**

Ne laissez jamais un enfant passer le baudrier derrière son dos ou sous son bras. Dans un accident, le baudrier ne protégera pas de façon appropriée un enfant, ce qui risquerait de provoquer des blessures graves ou la mort. Un enfant doit toujours porter correctement la partie sous-abdominale et le baudrier de la ceinture de sécurité.

**Recommandations pour fixer des ensembles de retenue pour enfants**

| Type d'ensemble de retenue                              | Poids combiné de l'enfant et de l'ensemble de retenue pour enfants | Utilisez n'importe quelle méthode de fixation indiquée par un « X » |                                |  |   |
|---|--|---|--------------------------------|--|---|
|   |  | LATCH – ancrages inférieurs seulement                               | Ceinture de sécurité seulement | LATCH – ancrages inférieurs et ancrage d'attache supérieur | Ceinture de sécurité et ancrage d'attache supérieur |
| Ensemble de retenue pour enfants orienté vers l'arrière | Jusqu'à 29,5 kg (65 lb)  | X   | X                              |  |   |

| Type d'ensemble de retenue                              | Poids combiné de l'enfant et de l'ensemble de retenue pour enfants | Utilisez n'importe quelle méthode de fixation indiquée par un « X » |                                |  |   |
|---|--|---|--------------------------------|--|---|
|   |  | LATCH – ancrages inférieurs seulement                               | Ceinture de sécurité seulement | LATCH – ancrages inférieurs et ancrage d'attache supérieur | Ceinture de sécurité et ancrage d'attache supérieur |
| Ensemble de retenue pour enfants orienté vers l'arrière | Plus de 29,5 kg (65 lb)  |   | X                              |  |   |
| Ensemble de retenue pour enfants orienté vers l'avant   | Jusqu'à 29,5 kg (65 lb)  |   |                                | X  | X   |
| Ensemble de retenue pour enfants orienté vers l'avant   | Plus de 29,5 kg (65 lb)  |   |                                |  | X   |

## Systeme d'ancrages inférieurs et courroies d'attache pour sié debate d'enfant (LATCH)



022668173

Étiquette du système LATCH

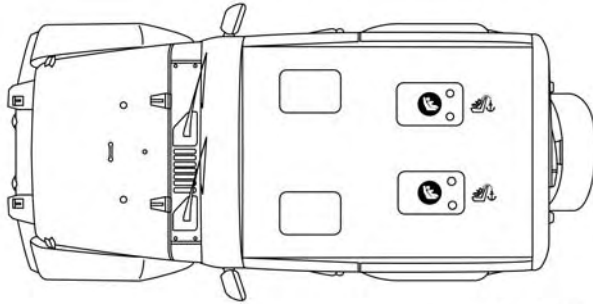

Votre véhicule est équipé d'un système d'ancrages pour ensemble de retenue pour enfants appelé LATCH (Lower Anchors and Tethers for Children). Le système LATCH comporte trois points d'ancrage du véhicule pour installer les sièges d'enfant équipés du système LATCH. Deux ancrages inférieurs se trouvent à l'arrière du coussin de sié debate à la jonction du dossier et un ancrage d'attache supérieur se trouve derrière la place assise. Ces ancrages sont utilisés pour installer les sièges d'enfant munis du système LATCH sans utiliser les ceintures de sécurité du véhicule. Certaines places comportent un ancrage d'attache supérieur, mais aucun ancrage inférieur. Dans ces places, la ceinture de sécurité doit être utilisée avec l'ancrage d'attache supérieur pour installer l'ensemble de retenue pour enfants. Pour obtenir de plus amples renseignements, consultez le tableau suivant.

## Places munies du système LATCH pour installer les ensembles de retenue pour enfants dans ce véhicule



0502099676US

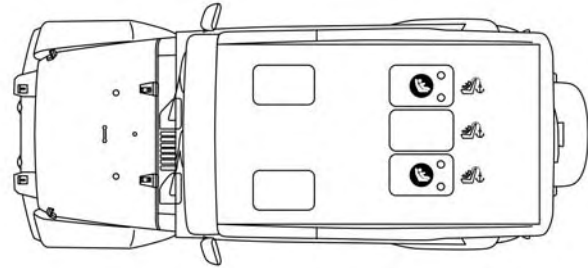

### Places munies du système LATCH (modèles à 2 portières)

-  Symbole d'ancrage inférieur, 2 ancrages par place
-  Symbole d'ancrage d'attache supérieur



0502099678US

### Places munies du système LATCH (modèles à 4 portières)

-  Symbole d'ancrage inférieur, 2 ancrages par place
-  Symbole d'ancrage d'attache supérieur

| <b>Foire aux questions concernant l'installation de l'ensemble de retenue pour enfants au moyen du système LATCH</b>  |                 |  |
|---|-----------------|--|
| Quelle est la limite de poids (poids de l'enfant + poids de l'ensemble de retenue pour enfants) pour utiliser le système d'ancrage LATCH pour fixer l'ensemble de retenue pour enfants? | 29,5 kg (65 lb) | Utilisez le système d'ancrage LATCH jusqu'à ce que le poids combiné de l'enfant et de l'ensemble de retenue pour enfants soit de 29,5 kg (65 lb). Utilisez la ceinture de sécurité et l'ancrage d'attache au lieu du système LATCH une fois que le poids combiné est de plus de 29,5 kg (65 lb).                         |
| Les ancrages LATCH et la ceinture de sécurité peuvent-ils être utilisés ensemble pour attacher un ensemble de retenue pour enfants orienté vers l'arrière ou vers l'avant?              | Non             | N'utilisez pas la ceinture de sécurité lorsque vous utilisez le système d'ancrage LATCH pour fixer un ensemble de retenue pour enfants orienté vers l'arrière ou vers l'avant.   |
| Un siège d'enfant peut-il être posé dans la position centrale à l'aide des ancrages inférieurs intérieurs LATCH?  | Oui             | Quatre portières seulement : Vous pouvez installer des ensembles de retenue pour enfants munis d'ancrages inférieurs flexibles à la place centrale. Les ancrages intérieurs sont espacés de 484 mm (19 po). N'installez pas d'ensembles de retenue pour enfants munis d'ancrages inférieurs rigides à la place centrale. |

| Foire aux questions concernant l'installation de l'ensemble de retenue pour enfants au moyen du système LATCH |  |   |
|---|--|---|
| Deux ensembles de retenue pour enfants peuvent-ils être fixés à un ancrage inférieur LATCH commun?            | Non  | Ne « partagez » jamais un ancrage LATCH avec deux ensembles ou plus de retenue pour enfants. Si la position centrale n'a pas d'ancrages inférieurs LATCH spécialisés, utilisez la ceinture de sécurité pour poser un siège d'enfant dans la position centrale à côté d'un siège d'enfant qui utilise les ancrages LATCH en position extérieure. |
| L'ensemble de retenue pour enfants orienté vers l'arrière peut-il toucher le dos du siège passager avant?     | Oui  | Le siège d'enfant peut toucher le dos du siège passager avant si le constructeur de l'ensemble de retenue pour enfants permet aussi le contact. Consultez le guide du propriétaire de l'ensemble de retenue pour enfants pour obtenir plus de renseignements.   |
| Les appuie-tête peuvent-ils être retirés?   | Non – Quatre portières<br>Oui – Deux portières | Modèles à deux portières – Tous   |

## Emplacement des ancrages de système LATCH



Les ancrages inférieurs sont des barres rondes situées à l'arrière du coussin de siège à la jonction du dossier, sous les pictogrammes d'ancrage sur le dossier de siège. Ils ne sont visibles que si vous vous penchez sur le siège arrière pour installer l'ensemble de retenue pour enfants. Vous les sentirez facilement si vous passez vos doigts le long de l'intersection entre le dossier et le coussin de siège.

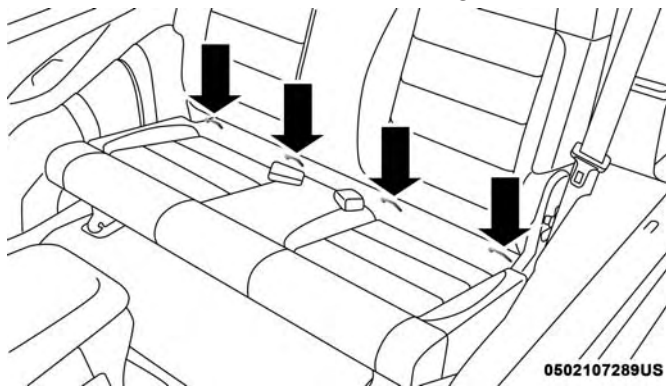

0502107289US

Ancrages du système LATCH (modèles à 2 portières)

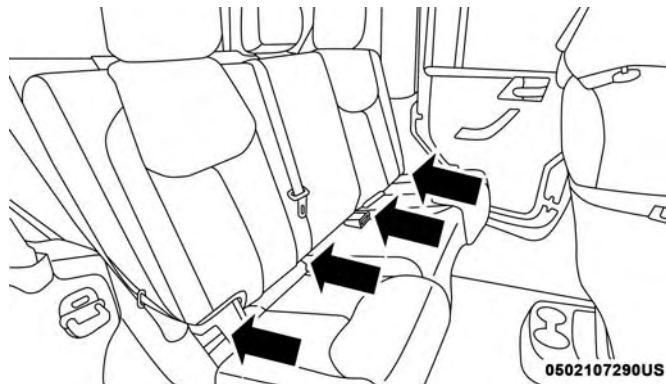

0502107290US

Ancrages du système LATCH (modèles à 4 portières)  
Localiser les ancrages d'attache supérieurs



Des ancrages de courroie d'attache se trouvent derrière chaque place arrière, à l'arrière du siège, près du plancher.

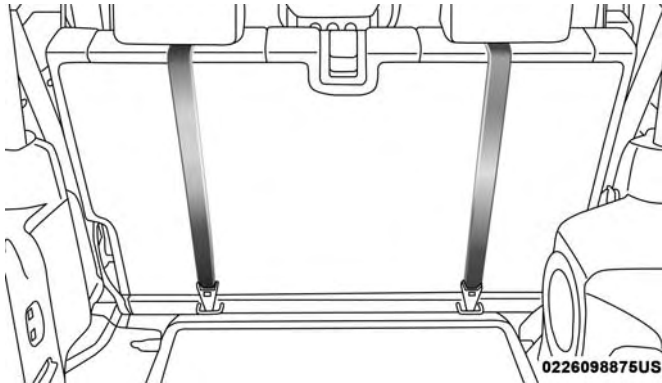

**Ancrages de courroie d'attache (modèles à 2 portières)**

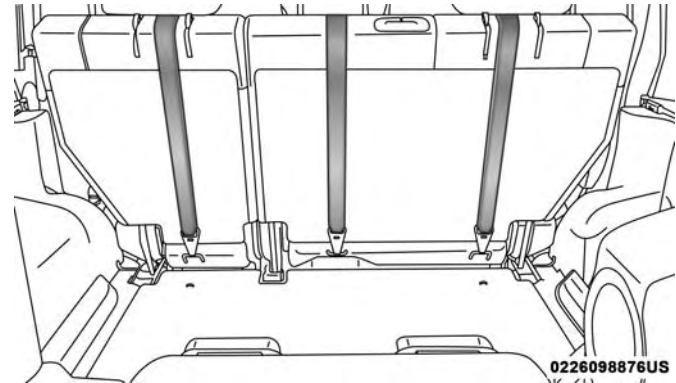

**Ancrages de courroie d'attache (modèles à 4 portières)**

Les ensembles de retenue pour enfants compatibles avec le système LATCH sont munis d'une barre rigide ou d'une courroie flexible de chaque côté. Chaque barre ou courroie est munie d'un crochet ou d'un connecteur pour fixer l'ancrage inférieur et pour resserrer la connexion à l'ancrage. Les ensembles de retenue pour enfants orientés vers l'avant et certains ensembles orientés vers l'arrière sont également munis d'une courroie d'attache. La courroie d'attache est munie d'un crochet à l'extrémité pour fixer l'ancrage d'attache supérieur et pour resserrer la courroie après qu'elle est fixée à l'ancrage.

### Système LATCH du siège central pour les modèles à deux portières

#### MISE EN GARDE!

Ce véhicule ne comporte pas une place centrale. N'utilisez pas les ancrages inférieurs centraux du système LATCH (ANCRAGES INFÉRIEURS ET COURROIE D'ATTACHE POUR SIÈGE D'ENFANT) pour installer un siège d'enfant au centre du siège arrière.

### Système LATCH du siège central pour les modèles à quatre portières

N'installez pas d'ensembles de retenue pour enfants munis de fixations inférieures rigides à la place centrale. Installez uniquement ce type d'ensemble de retenue pour enfants aux places d'extrémité. Les ensembles de retenue pour enfants munis d'attaches inférieures à sangle flexible peuvent être installés à toutes les places arrière.

#### MISE EN GARDE!

N'utilisez jamais le même ancrage inférieur pour fixer plus d'un ensemble de retenue pour enfants. Si vous

(Suite)

#### MISE EN GARDE! (Suite)

installez des ensembles de retenue pour enfants compatibles avec le système LATCH sur des places adjacentes, vous devez utiliser la ceinture de sécurité à la place centrale. Vous pouvez utiliser les ancrages de système LATCH ou la ceinture de sécurité du véhicule pour installer des sièges d'enfant aux places d'extrémité. Pour connaître les directives d'installation recommandées, consultez le paragraphe « Installation d'un ensemble de retenue pour enfants compatible avec le système d'ancrages inférieurs et courroie d'attache pour siège d'enfant (LATCH) ».

Suivez toujours les directives du fabricant de l'ensemble de retenue pour enfants lors de l'installation de l'ensemble de retenue. Tous les ensembles de retenue pour enfants ne se placent pas de la manière décrite ci-après.

#### Pose d'un ensemble de retenue pour enfants compatible avec le système LATCH

Si la place sélectionnée est munie d'une ceinture de sécurité à enrouleur à blocage automatique (EBA) commutable, rangez la ceinture de sécurité en suivant les instructions ci-dessous. Consultez le paragraphe « Installation d'un ensemble de retenue pour enfants au moyen de la ceinture

de sécurité du véhicule » pour vérifier le type de ceinture de sécurité qui se trouve à chaque place assise.

1. Desserrez les dispositifs de réglage des courroies inférieures et de la courroie d'attache du siège d'enfant afin de faciliter la fixation des crochets ou des connecteurs aux ancrages du véhicule.
2. Placez le siège d'enfant entre les ancrages inférieurs de cette place assise. Dans le cas de certains sièges de deuxième rangée, vous devrez peut-être incliner le siège ou soulever l'appuie-tête pour obtenir une meilleure installation. Si le siège arrière peut être avancé et reculé dans le véhicule, vous pouvez le reculer à sa position arrière maximale pour laisser de la place au siège d'enfant. Vous pouvez aussi avancer le siège avant pour laisser plus de place au siège d'enfant.
3. Fixez les crochets ou les connecteurs inférieurs de l'ensemble de retenue pour enfants aux ancrages inférieurs dans la place assise sélectionnée.
4. Si l'ensemble de retenue pour enfants est muni d'une courroie d'attache, raccordez-la à l'ancrage d'attache supérieur. Consultez le paragraphe « Installation d'un

ensemble de retenue pour enfants au moyen d'un ancrage d'attache supérieur » pour les directives concernant la fixation d'un ancrage d'attache.

5. Serrez toutes les courroies en poussant l'ensemble de retenue pour enfants vers l'arrière et vers le bas dans le siège. Éliminez le jeu des courroies en suivant les directives du fabricant de l'ensemble de retenue pour enfants.
6. Assurez-vous que l'ensemble de retenue pour enfants est installé bien serré en tirant le siège d'enfant de l'avant à l'arrière sur le passage de ceinture. L'ensemble ne doit pas se déplacer de plus de 25,4 mm (1 po) dans toutes les directions.

### **Rangement approprié d'une ceinture de sécurité à enrouleur à blocage automatique (EBA) commutable inutilisée**

Lorsque vous installez un ensemble de retenue pour enfants au moyen du système LATCH, rangez toutes les ceintures de sécurité à enrouleur à blocage automatique (EBA) inutilisées par d'autres occupants ou utilisées pour fixer un ensemble de retenue pour enfants. Une ceinture inutilisée pourrait blesser un enfant qui s'amuse avec la ceinture et verrouille accidentellement l'enrouleur de la ceinture de sécurité. Avant d'installer un ensemble de

retenue pour enfants au moyen du système LATCH, bouclez la ceinture de sécurité derrière l'ensemble de retenue pour enfants et hors de portée de l'enfant. Si la ceinture de sécurité bouclée gêne l'installation de l'ensemble de retenue pour enfants, acheminez la ceinture dans le passage de ceinture de l'ensemble et bouclez-la plutôt que de la boucler derrière celui-ci. Ne verrouillez pas la ceinture de sécurité. Rappelez à tous les enfants à bord de ne jamais s'amuser avec les ceintures de sécurité – Ce ne sont pas des jouets.

#### MISE EN GARDE!

- L'installation inadéquate d'un ensemble de retenue pour enfants au système ancrages inférieurs et courroie d'attache pour siège d'enfant (LATCH) peut conduire à une défaillance de l'ensemble de retenue. L'enfant pourrait être gravement blessé, voire tué. Il est impératif de suivre à la lettre les directives du constructeur au moment de l'installation d'un ensemble de retenue pour enfants ou bébés.
- Les ancrages pour ensemble de retenue pour enfants sont conçus pour résister uniquement aux charges imposées par des ensembles de retenue pour enfants

(Suite)

#### MISE EN GARDE! (Suite)

correctement installés. Ils ne doivent jamais servir aux ceintures de sécurité ou aux boudriers dédiés aux adultes ni à fixer d'autres articles ou matériel au véhicule.

#### Pose d'un ensemble de retenue pour enfants à l'aide des ceintures de sécurité du véhicule

Les ensembles de retenue pour enfants sont conçus pour être fixés sur les sièges du véhicule par les ceintures sous-abdominales ou la partie sous-abdominale d'une ceinture à trois points d'ancrage.

#### MISE EN GARDE!

- L'installation ou la fixation inadéquates d'un ensemble de retenue pour enfants peuvent conduire à une défaillance de l'ensemble de retenue. L'enfant pourrait être gravement blessé, voire tué.
- Il est impératif de suivre à la lettre les directives du constructeur au moment de l'installation d'un ensemble de retenue pour enfants ou bébés.

Les ceintures de sécurité des places de passager sont munies d'un enrouleur à blocage automatique (EBA) commutable qui est conçu pour maintenir la partie sous-abdominale de la ceinture de sécurité bien ajustée autour de l'ensemble de retenue pour enfants, de façon à ce qu'il ne soit pas nécessaire d'utiliser une agrafe de blocage. Vous pouvez « commuter » l'enrouleur à blocage automatique (EBA) en mode verrouillé en tirant toute la sangle hors de l'enrouleur, puis en laissant la sangle s'enrouler dans l'enrouleur. S'il est verrouillé, l'EBA produira un déclic lorsque la sangle est tirée dans l'enrouleur. Pour obtenir de plus amples renseignements sur l'EBA, consultez le paragraphe « Mode de blocage automatique » de la section « Enrouleur à blocage automatique (EBA) » sous « Dispositifs de retenue des occupants ».

Pour obtenir de plus amples renseignements, consultez le tableau ci-dessous et les paragraphes suivants.

### Ceinture à trois points d'ancrage pour l'installation d'un ensemble de retenue pour enfants dans ce véhicule

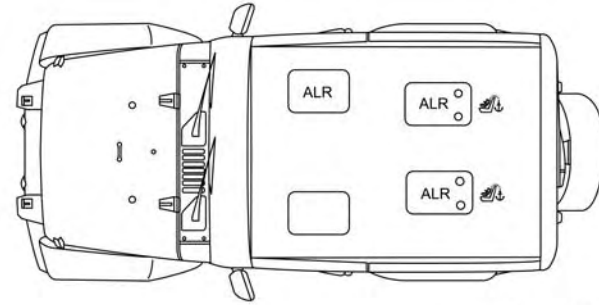

0502099670US

#### Emplacements de l'enrouleur à blocage automatique (EBA) (modèles à 2 portières)

- EBA = Enrouleur à blocage automatique commutable
-  Symbole d'ancrage d'attache supérieur

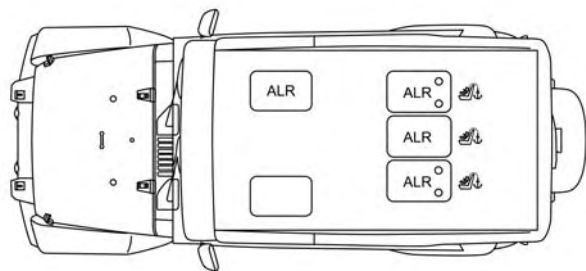

0502099672US

### Emplacements de l'enrouleur à blocage automatique (EBA) (modèles à 4 portières)

- EBA = Enrouleur à blocage automatique commutable
-  Symbole d'ancrage d'attache supérieur

#### Foire aux questions concernant l'installation de l'ensemble de retenue pour enfants au moyen des ceintures de sécurité

|  |  |  |
|--|--|--|
| <p>Quelle est la limite de poids (poids de l'enfant + poids de l'ensemble de retenue pour enfants) pour utiliser l'ancrage d'attache avec la ceinture de sécurité pour fixer un ensemble de retenue pour enfants orienté vers l'avant?</p> | <p>Limite de poids de l'ensemble de retenue pour enfants</p> | <p>Utilisez toujours l'ancrage d'attache lors de l'utilisation de la ceinture de sécurité pour fixer un ensemble de retenue pour enfants orienté vers l'avant, jusqu'à la limite de poids recommandée de l'ensemble de retenue pour enfants.</p> |
|--|--|--|

| Foire aux questions concernant l'installation de l'ensemble de retenue pour enfants au moyen des ceintures de sécurité                                |  |  |
|---|--|--|
| L'ensemble de retenue pour enfants orienté vers l'arrière peut-il toucher le dos du siège passager avant?   | Oui  | Le contact entre le siège passager avant et l'ensemble de retenue pour enfants est permis, si le constructeur de l'ensemble de retenue pour enfants permet aussi le contact. |
| Les appuie-tête peuvent-ils être retirés?   | Non – Quatre portières<br>Oui – Deux portières | Tous – Deux portières  |
| La tige de boucle peut-elle être tordue pour resserrer la ceinture de sécurité contre le trajet de la ceinture de l'ensemble de retenue pour enfants? | Non  | Ne tordez pas la tige de boucle dans une place assise munie d'un EBA.  |

**Installation d'un ensemble de retenue pour enfants avec un enrouleur à blocage automatique (EBA) commutable :**

Les ensembles de retenue pour enfants sont conçus pour être fixés sur les sièges du véhicule par les ceintures sous-abdominales ou la partie sous-abdominale d'une ceinture à trois points d'ancrage.

**MISE EN GARDE!**

- L'installation ou la fixation inadéquates d'un ensemble de retenue pour enfants peuvent conduire à une défaillance de l'ensemble de retenue. L'enfant pourrait être gravement blessé, voire tué.
- Il est impératif de suivre à la lettre les directives du constructeur au moment de l'installation d'un ensemble de retenue pour enfants ou bébés.

1. Placez le siège d'enfant au centre de la position assise. Dans le cas de certains sièges de deuxième rangée, vous devrez peut-être incliner le siège ou soulever l'appui-tête pour obtenir une meilleure installation. Si le siège arrière peut être avancé et reculé dans le véhicule, vous pouvez le reculer à sa position arrière maximale pour laisser de la place au siège d'enfant. Vous pouvez aussi avancer le siège avant pour laisser plus de place au siège d'enfant.
2. Tirez suffisamment la ceinture de sécurité hors de l'enrouleur pour l'acheminer dans le passage de ceinture de l'ensemble de retenue pour enfants. Ne tordez pas la sangle dans le passage de ceinture.
3. Insérez la languette dans la boucle jusqu'à ce que vous entendiez un déclic.
4. Tirez sur la sangle afin de serrer la portion sous-abdominale de la ceinture contre le siège d'enfant.
5. Pour verrouiller la ceinture de sécurité, tirez le baudrier vers le bas jusqu'à ce que vous ayez complètement retiré la sangle de ceinture de sécurité hors de l'enrouleur. Laissez ensuite la sangle se rétracter dans l'enrouleur.

Au cours de cette opération, vous entendrez un déclic. Celui-ci indique que la ceinture de sécurité se trouve maintenant en mode de verrouillage automatique.

6. Essayez de tirer la sangle hors de l'enrouleur. Si l'enrouleur est verrouillé, il n'est plus possible de tirer la sangle hors de l'enrouleur. Si l'enrouleur n'est pas verrouillé, répétez l'étape 5.
7. Enfin, tirez la sangle excédentaire vers le haut pour serrer la partie sous-abdominale autour de l'ensemble de retenue pour enfants, tout en poussant l'ensemble vers l'arrière et vers le bas dans le siège du véhicule.
8. Si l'ensemble de retenue pour enfants est muni d'une courroie d'attache supérieure et que la place assise comporte un ancrage d'attache supérieur, reliez la courroie d'attache à l'ancrage et serrez la courroie d'attache. Consultez le paragraphe « Installation d'un ensemble de retenue pour enfants au moyen d'un ancrage d'attache supérieur » pour les directives concernant la fixation d'un ancrage d'attache.

9. Assurez-vous que l'ensemble de retenue pour enfants est installé bien serré en tirant le siège d'enfant de l'avant à l'arrière sur le passage de ceinture. L'ensemble ne doit pas se déplacer de plus de 25,4 mm (1 po) dans toutes les directions.

Les ceintures de sécurité peuvent toutefois se desserrer à l'usage, vérifiez-les périodiquement et resserrez-les au besoin.

**Installation d'un ensemble de retenue pour enfants à l'aide de l'ancrage d'attache supérieure**

### MISE EN GARDE!

Ne fixez pas une courroie d'attache à un siège de voiture orienté vers l'arrière à aucun endroit sur le devant du siège de voiture, que ce soit l'armature de siège ou l'ancrage d'attache. Fixez seulement la courroie d'attache d'un siège de voiture orienté vers l'arrière à l'ancrage d'attache qui est approuvé pour cette place, situé derrière la partie supérieure du siège. Consultez la section « Système d'ancrages inférieurs et courroie d'attache pour siège d'enfant (LATCH) » pour

(Suite)

### MISE EN GARDE! (Suite)

connaître l'emplacement des ancrages d'attache approuvés dans votre véhicule.

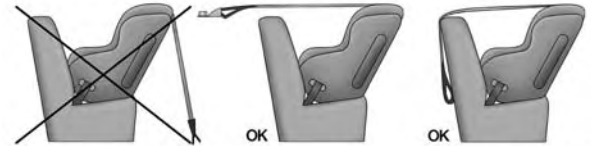

0226047162

1. Regardez derrière la place où vous avez l'intention d'installer l'ensemble de retenue pour enfants pour trouver l'ancrage d'attache. Il se peut que vous ayez à avancer le siège pour avoir un meilleur accès à l'ancrage d'attache. S'il n'y a pas d'ancrage d'attache supérieur pour cette place, placez l'ensemble de retenue pour enfants à une autre place du véhicule, si une telle place est disponible.

2. Faites passer la courroie d'attache de façon à fournir l'acheminement le plus direct à la courroie entre l'ancrage et le siège d'enfant. Si votre véhicule est muni d'appuie-tête arrière réglables, soulevez l'appuie-tête et, dans la mesure du possible, acheminez la courroie d'attache sous l'appuie-tête, entre les deux montants. Si ce n'est pas possible, abaissez l'appuie-tête et passez la courroie d'attache autour du côté extérieur de l'appuie-tête.

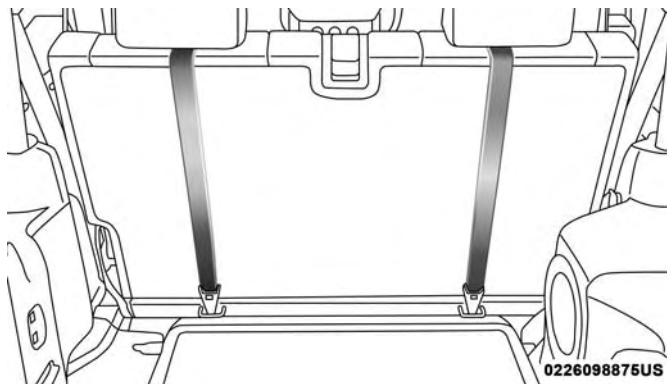

Montage de la courroie d'attache (modèles à 2 portières)

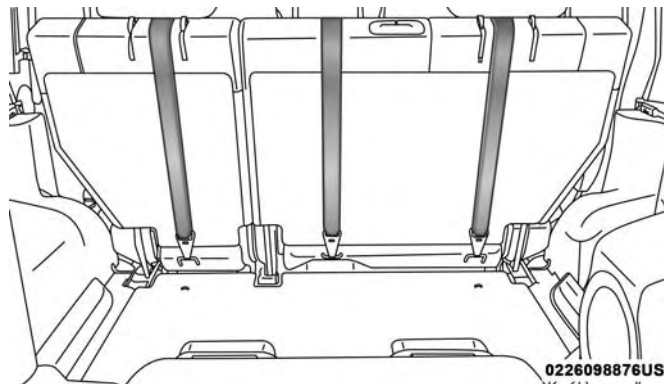

Montage de la courroie d'attache (modèles à 4 portières)

3. Fixez le crochet de courroie d'attache de l'ensemble de retenue pour enfants à l'ancrage d'attache supérieur, comme indiqué dans le schéma.
4. Éliminez le jeu de la courroie d'attache en suivant les directives du fabricant de l'ensemble de retenue pour enfants.

**MISE EN GARDE!**

- Le mauvais ancrage de la courroie d'attache risque d'amplifier les mouvements de la tête de l'enfant, ce qui peut se traduire par des blessures. N'utilisez que la position d'ancrage située directement derrière le siège d'enfant pour fixer la courroie d'attache supérieure de l'ensemble de retenue pour enfants.
- Si votre véhicule est muni d'un siège arrière à dossiers rabattables, assurez-vous que la courroie d'attache ne glisse pas dans l'ouverture entre les dossiers de siège lorsque vous éliminez le jeu de la courroie.

**Transport d'animaux domestiques**

Le déploiement du sac gonflable peut causer des blessures à votre animal s'il se trouve sur le siège avant. En cas d'arrêt brusque ou de collision, un animal non retenu peut être projeté à l'intérieur de l'habitacle et subir des blessures ou même blesser un passager.

Les animaux domestiques doivent être retenus par un harnais sur le siège arrière ou être mis dans une cage retenue au siège arrière à l'aide de ceintures de sécurité.

**CONSEILS DE SÉCURITÉ****Transport de passagers**

NE TRANSPORTEZ JAMAIS DE PASSAGERS DANS L'ESPACE DE CHARGEMENT.

**MISE EN GARDE!**

- Ne laissez jamais d'enfants ou d'animaux dans un véhicule stationné lorsqu'il fait chaud. L'augmentation de la température dans l'habitacle peut causer des blessures graves ou la mort.
- Lorsque le véhicule est en mouvement, il est extrêmement dangereux d'être dans l'espace de chargement intérieur ou extérieur du véhicule. En cas de collision, les personnes se trouvant dans cet espace risquent davantage de subir des blessures graves ou la mort.
- Lorsque le véhicule est en mouvement, ne laissez personne prendre place dans des espaces qui ne sont pas équipés de sièges et de ceintures de sécurité.
- Assurez-vous que tous les passagers du véhicule prennent place dans un siège et bouclent correctement leur ceinture de sécurité.

## Gaz d'échappement

**MISE EN GARDE!**

Les gaz d'échappement peuvent causer des lésions ou entraîner la mort. Ils contiennent du monoxyde de carbone (CO), une substance incolore et inodore. L'inhalation de ce gaz peut vous faire perdre connaissance et même vous empoisonner. Pour éviter de respirer de l'oxyde de carbone (CO), suivez les conseils de sécurité pour un véhicule équipé d'un moteur à essence; les paragraphes suivants s'appliquent :

- Ne laissez pas tourner le moteur dans un garage ou un endroit fermé plus longtemps qu'il n'est nécessaire pour rentrer ou sortir votre véhicule.
- Si vous devez rouler en gardant le couvercle du coffre ou les portières arrière du hayon ouverts, assurez-vous que toutes les glaces sont fermées et que le VENTILATEUR du système de chauffage-climatisation fonctionne à régime élevé. **N'UTILISEZ PAS** le mode de recirculation d'air.
- Si vous devez rester à l'intérieur de votre véhicule pendant que le moteur tourne, réglez le système de

(Suite)

**MISE EN GARDE! (Suite)**

chauffage ou de climatisation pour faire entrer de l'air frais dans l'habitacle. Réglez le ventilateur à haut régime.

Un système d'échappement bien entretenu représente la meilleure protection contre la pénétration de monoxyde de carbone dans l'habitacle.

Si vous remarquez un changement dans la sonorité du système d'échappement ou si vous détectez la présence de vapeurs d'échappement à l'intérieur, ou encore si le dessous ou l'arrière du véhicule ont été endommagés, faites vérifier l'ensemble du système d'échappement ainsi que les parties voisines de la carrosserie par un mécanicien qualifié afin de repérer les pièces cassées, endommagées, détériorées ou mal positionnées. Des soudures ouvertes ou des raccords desserrés peuvent laisser pénétrer des gaz d'échappement dans l'habitacle. De plus, nous vous recommandons de faire vérifier le système d'échappement chaque fois que le véhicule est soulevé pour une vidange ou un graissage. Remplacez des pièces s'il y a lieu.

## Vérifications de sécurité à effectuer à l'intérieur du véhicule

### Ceintures de sécurité

Inspectez régulièrement les ceintures de sécurité et assurez-vous qu'elles ne sont ni coupées ni effilochées, et qu'aucune pièce de fixation des ceintures n'est desserrée. Les pièces endommagées doivent être remplacées immédiatement. Ne démontez pas et ne modifiez pas le système.

Les ceintures de sécurité avant doivent être remplacées après un accident. Il faut remplacer les ceintures de sécurité arrière qui ont été endommagées lors d'une collision (enrouleur plié, sangle déchirée, etc.). En cas de doute au sujet de l'état de la ceinture de sécurité ou de l'enrouleur, remplacez la ceinture de sécurité.

### Témoin de sac gonflable

Le témoin de sac gonflable  s'allume pendant quatre à huit secondes lorsque le contact est établi pour effectuer une vérification du fonctionnement de l'ampoule. Si le témoin n'est pas allumé pendant le démarrage, s'il demeure allumé ou s'il s'allume pendant la conduite, confiez dès que possible votre véhicule à un concessionnaire autorisé pour faire vérifier le système. Ce témoin

s'allume accompagné d'un seul carillon lorsqu'une anomalie est détectée dans le témoin de sac gonflable, celui-ci reste allumé jusqu'à ce que l'anomalie soit corrigée. Si le témoin s'allume par intermittence ou reste allumé pendant la conduite, confiez immédiatement votre véhicule à un concessionnaire autorisé pour le faire réparer. Consultez le paragraphe « Dispositifs de retenue des occupants » dans la section « Sécurité » pour obtenir de plus amples renseignements.

### Dégivreur

Vérifiez le fonctionnement du dégivreur en plaçant la commande de mode à la position de dégivrage et la commande du ventilateur à haute vitesse. Vous devriez sentir l'air se diriger vers le pare-brise. Consultez votre concessionnaire autorisé si votre dégivreur ne fonctionne pas.



### Renseignements de sécurité au sujet des tapis de plancher

Utilisez toujours des tapis de plancher conçus pour être fixés correctement dans votre véhicule. Utilisez seulement un tapis qui n'entrave pas le fonctionnement des pédales d'accélération, de freinage et d'embrayage. Utilisez seulement un tapis solidement fixé à l'aide d'attaches de tapis,

pour éviter qu'il s'écarte de sa position d'origine et entravent les pédales d'accélération, de freinage et d'embrayage ou nuise de façon quelconque au fonctionnement sécuritaire du véhicule.

### MISE EN GARDE!

Un tapis de plancher mal fixé, endommagé, plié ou empilé ou des attaches endommagées de tapis de plancher peuvent nuire au fonctionnement de la pédale d'accélérateur, de la pédale de frein ou de la pédale d'embrayage et entraîner la perte de maîtrise du véhicule. Pour éviter des BLESSURES GRAVES, voire MORTELLES :

- Fixez TOUJOURS solidement  votre tapis de plancher à l'aide d'attaches de tapis de plancher. N'installez PAS votre tapis de plancher à l'envers ou ne le retournez pas. Écartez légèrement pour confirmer que le tapis est fixé à l'aide d'attaches de tapis de plancher de façon régulière.
- RETIREZ TOUJOURS LE TAPIS DE PLANCHER EXISTANT  DU VÉHICULE avant d'installer

(Suite)

### MISE EN GARDE! (Suite)

tout autre tapis de plancher. N'installez ou n'empilez JAMAIS un tapis de plancher supplémentaire au-dessus d'un tapis de plancher existant.

- Installez SEULEMENT des tapis de plancher conçus pour être fixés correctement dans votre véhicule. N'installez JAMAIS un tapis de plancher qui ne peut pas être correctement attaché et fixé à votre véhicule. Si vous devez remplacer un tapis de plancher, utilisez seulement un tapis de plancher approuvé par FCA pour la marque spécifique, le modèle et l'année de votre véhicule.
- Utilisez SEULEMENT le tapis de plancher du côté conducteur sur l'aire de plancher du côté conducteur. Pour vérifier que le fonctionnement est adéquat, une fois le véhicule correctement stationné et le moteur coupé, enfoncez complètement la pédale d'accélérateur, la pédale de frein et la pédale d'embrayage (le cas échéant) pour vous assurer qu'elles ne sont pas bloquées. Si votre tapis de plancher nuit au fonctionnement d'une pédale quelconque, ou est mal fixé au plancher, retirez-le du véhicule et placez-le dans le coffre.

(Suite)

**MISE EN GARDE! (Suite)**

- Utilisez SEULEMENT le tapis de plancher du côté passager sur l'aire de plancher du côté passager.
- Assurez-vous TOUJOURS qu'aucun objet ne peut tomber ou glisser dans l'aire de plancher du côté conducteur lorsque le véhicule est en mouvement. Les objets peuvent se coincer sous la pédale d'accélérateur, la pédale de frein ou la pédale d'embrayage et pourraient entraîner la perte de maîtrise du véhicule.
- Ne placez JAMAIS des objets sous le tapis de plancher (p. ex., serviettes, clés, etc.). Ces objets pourraient changer la position du tapis de plancher et peuvent nuire au fonctionnement de la pédale d'accélérateur, de la pédale de frein ou de la pédale d'embrayage.
- Si la moquette du véhicule a été retirée et réinstallée, fixez toujours correctement la moquette sur le plancher et vérifiez que les attaches du tapis de plancher sont bien fixées à la moquette du véhicule. Enfoncez complètement chaque pédale pour vous assurer que la pédale d'accélérateur, la pédale de frein et la

*(Suite)***MISE EN GARDE! (Suite)**

- pédale d'embrayage fonctionne correctement, puis réinstallez les tapis de plancher.
- Nous vous recommandons d'utiliser seulement un savon doux et de l'eau pour nettoyer les tapis de plancher. Après le nettoyage, assurez-vous toujours que le tapis de plancher a été correctement installé et est fixé à votre véhicule au moyen d'attaches de tapis de plancher, en tirant légèrement le tapis.

**Vérifications de sécurité périodiques à l'extérieur du véhicule****Pneus**

Assurez-vous que la bande de roulement n'est pas usée de manière excessive ou inégale. Enlevez les pierres, les clous, les morceaux de verre et autres objets pouvant s'être logés dans les bandes de roulement ou le flanc. Vérifiez si la bande de roulement est coupée ou fendillée. Vérifiez si les flancs sont coupés, fissurés ou gonflés. Vérifiez le serrage des écrous de roue. Vérifiez si la pression de gonflage à froid des pneus (y compris celle de la roue de secours) est adéquate.

**Feux**

Demandez à une autre personne de vérifier le fonctionnement des feux d'arrêt et de l'éclairage extérieur pendant que vous actionnez les commandes. Vérifiez les témoins des clignotants et des feux de route au tableau de bord.

**Loquets des portières**

Vérifiez que les portières sont bien fermées, enclenchées et verrouillées.

**Fuites de liquide**

Si le véhicule a été garé toute la nuit, vérifiez l'espace au-dessous de la caisse à la recherche de fuites de carburant, de liquide de refroidissement, d'huile ou d'autre liquide. Si vous détectez également des vapeurs d'essence ou suspectez des fuites de carburant ou de frein, déterminez-en l'origine et faites immédiatement corriger le problème.

# DÉMARRAGE ET CONDUITE

- PROCÉDURES DE DÉMARRAGE . . . . . 314
  - Transmission manuelle – Selon l'équipement . . . 314
  - Transmission automatique – selon l'équipement . 315
  - Démarrage normal – Moteur à essence . . . . . 315
  - Températures extrêmement froides (inférieures à -22 °F ou -30 °C) . . . . . 315
  - Si le moteur ne démarre pas . . . . . 315
  - Après le démarrage . . . . . 317
- CHAUFFE-MOTEUR – SELON L'ÉQUIPEMENT . 317
- RECOMMANDATIONS RELATIVES AU RODAGE DU MOTEUR . . . . . 317
- FREIN DE STATIONNEMENT . . . . . 318
- TRANSMISSION MANUELLE – SELON L'ÉQUIPEMENT . . . . . 320
  - Passage des rapports . . . . . 321
  - Rétrogradation . . . . . 322
  - Passage à la position R (MARCHE ARRIÈRE) . . . 323
- TRANSMISSION AUTOMATIQUE – SELON L'ÉQUIPEMENT . . . . . 324
  - Système de verrouillage de clé de contact/position de stationnement . . . . . 325
  - Dispositif de déverrouillage de la transmission au frein . . . . . 325
  - Transmission automatique à cinq rapports – selon l'équipement . . . . . 326
  - Plage de rapports . . . . . 327
  - AutoStick . . . . . 332
- FONCTIONNEMENT EN MODE 4 ROUES MOTRICES (COMMAND-TRAC 1 OU ROCK-TRAC) . . . . . 334
  - Directives d'utilisation et précautions . . . . . 334
  - Positions de changement de vitesse . . . . . 336
  - Procédure de changement de gamme . . . . . 337

## 312 DÉMARRAGE ET CONDUITE

- Essieu arrière Trac-Lok – selon l'équipement . . . .338
- Verrouillage d'essieu (Tru-Lok) –  
Modèles Rubicon . . . . .339
- Barre stabilisatrice à déconnexion électronique –  
selon l'équipement . . . . .340
- DIRECTION ASSISTÉE . . . . .342
  - Vérification du liquide de la direction assistée . .342
- RÉGULATEUR DE VITESSE – SELON  
L'ÉQUIPEMENT . . . . .343
  - Activation . . . . .344
  - Pour programmer une vitesse souhaitée . . . . .344
  - Changement de la vitesse programmée . . . . .345
  - Accélération pour dépassement . . . . .346
  - Pour revenir à la vitesse programmée . . . . .346
  - Désactivation . . . . .346
- RAVITAILLEMENT DU VÉHICULE . . . . .347
  - Bouchon du réservoir de carburant . . . . .347
  - Message de bouchon du réservoir de carburant  
desserré . . . . .348
- CHARGEMENT DU VÉHICULE . . . . .348
  - Étiquette d'homologation du véhicule . . . . .348
- TRACTAGE DE REMORQUE . . . . .351
  - Terminologie du remorquage. . . . .351
  - Classification des attelages de remorque . . . . .354
  - Capacité de remorquage (poids maximal de la  
remorque) . . . . .355
  - Poids de la remorque et poids au timon de la  
remorque . . . . .363
  - Conseils pour le remorquage. . . . .366
- REMORQUAGE DE VOTRE VÉHICULE DERRIÈRE  
UN VÉHICULE DE LOISIR (AUTOCARAVANE,  
ETC.) . . . . .368
  - Remorquage du véhicule derrière un autre . . . .368
  - Remorquage derrière un véhicule de loisir –  
modèles à 4 roues motrices . . . . .369

- CONSEILS DE CONDUITE . . . . .372
  - Conseils de conduite sur route . . . . .372
  - Conseils sur la conduite hors route . . . . .373

## PROCÉDURES DE DÉMARRAGE

Avant de démarrer le moteur, réglez votre siège, réglez les rétroviseurs intérieur et extérieurs, et bouclez votre ceinture de sécurité.

### MISE EN GARDE!

- Lorsque vous quittez le véhicule, retirez toujours la télécommande du commutateur d'allumage et verrouillez toutes les portières.
- Ne laissez jamais d'enfants seuls dans le véhicule ou dans un endroit où ils auraient accès à un véhicule non verrouillé.
- Pour un certain nombre de raisons, il est dangereux de laisser des enfants sans surveillance dans un véhicule. Les enfants ou d'autres personnes peuvent subir des blessures graves, voire mortelles. Les enfants doivent être avertis de ne pas toucher le frein de stationnement, la pédale de frein ou le levier de vitesses.
- Ne laissez pas la télécommande dans le véhicule, ou à proximité de celui-ci, ou dans un endroit accessible aux enfants. Un enfant pourrait actionner les glaces à

(Suite)

### MISE EN GARDE! (Suite)

commande électrique, d'autres commandes ou déplacer le véhicule.

- Ne laissez jamais d'enfants ou d'animaux dans un véhicule stationné lorsqu'il fait chaud. L'augmentation de la température dans l'habitacle peut causer des blessures graves ou la mort.

### Transmission manuelle – Selon l'équipement

Serrez le frein de stationnement, placez le sélecteur de rapport en position N (POINT MORT) et appuyez sur la pédale d'embrayage avant de démarrer le véhicule. Ce véhicule est équipé d'un système de verrouillage sur l'embrayage. Le moteur ne démarre pas tant que vous n'appuyez pas sur la pédale d'embrayage.

### Modèles à quatre roues motrices seulement

En mode 4L, ce véhicule peut démarrer, et ce, que vous enfoncez complètement ou non la pédale d'embrayage. Cette caractéristique permet d'optimiser les performances hors route du véhicule en autorisant le démarrage du moteur en mode 4L sans devoir enfoncer la pédale d'embrayage. Le témoin de mode 4WD (4 roues motrices) s'allume lorsque la boîte de transfert exploite ce mode.

## Transmission automatique – selon l'équipement

Pour démarrer, le sélecteur de rapport doit être à la position P (STATIONNEMENT); le levier de vitesses peut aussi être à la position N (POINT MORT). Appuyez sur la pédale de frein avant de passer à un autre rapport de conduite.

## Démarrage normal – Moteur à essence

**NOTA :** Le démarrage normal d'un moteur chaud ou froid s'effectue sans qu'il soit nécessaire de pomper la pédale d'accélérateur ni d'appuyer sur cette dernière.

Mettez le commutateur d'allumage en position START (DÉMARRAGE), puis relâchez-le lorsque le moteur démarre. Si le moteur ne démarre pas en l'espace de 10 secondes, mettez le commutateur d'allumage à la position LOCK/OFF (ANTIVOL-VERROUILLÉ ET ARRÊT), attendez de 10 à 15 secondes, puis répétez la procédure de démarrage normal.

## Températures extrêmement froides (inférieures à -22 °F ou -30 °C)

Pour assurer le démarrage par temps froid, nous vous recommandons l'utilisation d'un chauffe-moteur électrique à alimentation extérieure (disponible auprès de votre concessionnaire autorisé).

## Si le moteur ne démarre pas

### MISE EN GARDE!

- N'essayez jamais de faire démarrer le véhicule en versant du carburant ou d'autres liquides inflammables dans l'ouverture d'admission d'air du corps de papillon. Cela pourrait déclencher un incendie instantané et vous infliger des blessures graves.
- Il ne faut pas essayer de faire démarrer le moteur en poussant ou en remorquant le véhicule. Les véhicules munis d'une transmission automatique ne peuvent pas être démarrés de cette façon. Le carburant non brûlé pourrait pénétrer dans le catalyseur et, une fois le moteur démarré, s'enflammer et endommager le catalyseur ainsi que le véhicule.
- Si la batterie du véhicule est déchargée, on peut faire démarrer le moteur en se raccordant à l'aide de câbles volants à une batterie d'appoint ou à la batterie d'un autre véhicule. Ce type de démarrage peut être dangereux s'il n'est pas effectué correctement. Pour obtenir de plus amples renseignements, consultez la rubrique « Démarrage d'appoint » de la section « En cas d'urgence ».

### Démarrage sans la fonction de démarrage facilité (transmission manuelle seulement)

Si le moteur ne démarre pas après avoir effectué les opérations de démarrage normal ou de démarrage par temps très froid, il se peut qu'il soit noyé. Enfoncez complètement la pédale d'accélérateur et maintenez-la dans cette position pendant le lancement du moteur. Cela permet d'éliminer l'excès de carburant au cas où le moteur est noyé.

#### AVERTISSEMENT!

**Pour éviter d'endommager le démarreur, ne lancez pas le moteur plus de 15 secondes à la fois. Attendez 10 à 15 secondes avant d'essayer de nouveau.**

Si le moteur est noyé, il pourrait commencer à tourner, mais s'arrêter dès que vous relâchez la clé de contact. Dans ce cas, continuez le lancement tout en gardant la pédale d'accélérateur complètement enfoncé. Relâchez la pédale d'accélérateur et la clé de contact une fois que le moteur tourne normalement.

Si le moteur ne semble pas sur le point de démarrer après deux périodes de lancement de 15 secondes en enfonçant

complètement la pédale d'accélérateur, répétez la procédure de démarrage normal ou de démarrage par temps très froid.

### Avec la fonction de démarrage facilité – transmission automatique seulement

Si le moteur ne démarre pas après avoir effectué les opérations de démarrage normal ou de démarrage par temps très froid, il se peut qu'il soit noyé. Pour éliminer le surplus de carburant, enfoncez complètement la pédale d'accélérateur et maintenez-la dans cette position. Tournez ensuite le commutateur d'allumage à la position START (DÉMARRAGE) et relâchez-le dès que le démarreur se met en marche. Le moteur de démarreur se désactive automatiquement après 10 secondes. Lorsque cela se produit, relâchez la pédale d'accélérateur, tournez le commutateur d'allumage à la position LOCK (ANTIVOL-VERROUILLÉ), attendez de 10 à 15 secondes, puis répétez la procédure de démarrage normal.

#### AVERTISSEMENT!

**Pour prévenir les dommages au démarreur, attendez de 10 à 15 secondes avant d'essayer de nouveau.**

## Après le démarrage

Le régime de ralenti diminue automatiquement à mesure que le moteur se réchauffe.

### CHAUFFE-MOTEUR – SELON L'ÉQUIPEMENT

Le chauffe-moteur réchauffe le moteur et permet le démarrage plus rapide par temps froid. Branchez le cordon d'alimentation dans une prise c.a. standard de 110 à 115 V au moyen d'une rallonge trifilaire mise à la terre.

Le chauffe-moteur doit être alimenté pendant au moins une heure pour que le moteur soit adéquatement chauffé.

Le cordon d'alimentation du chauffe-moteur se trouve sous le capot, groupé au devant du support de batterie.

#### MISE EN GARDE!

**N'oubliez pas de débrancher le cordon du chauffe-moteur avant la conduite. Un fil électrique endommagé de 110 à 115 V c.a. pourrait provoquer une électrocution.**

## RECOMMANDATIONS RELATIVES AU RODAGE DU MOTEUR

Une longue période de rodage n'est pas nécessaire pour le moteur et le groupe motopropulseur (la transmission et l'essieu) de votre véhicule.

Conduisez à des vitesses modérées durant les 300 premiers miles (500 kilomètres). Après les 60 premiers miles (100 kilomètres), nous vous conseillons de rouler à des vitesses comprises entre 50 et 55 mi/h (80 et 90 km/h).

Pendant le rodage et lorsque vous roulez à une vitesse de croisière, il est bon à l'occasion d'accélérer brièvement à plein gaz, sans toutefois dépasser les limites permises. De fortes accélérations aux rapports inférieurs de la transmission sont nuisibles et sont donc à éviter.

L'huile moteur utilisée en usine est un lubrifiant de haute qualité qui favorise l'économie d'énergie. Les vidanges doivent être effectuées en tenant compte des conditions climatiques prévues. Pour connaître les indices de viscosité et de qualité recommandés, consultez le paragraphe « Service offert par le concessionnaire » de la section « Entretien et maintenance ».

**AVERTISSEMENT!**

N'utilisez jamais d'huile non détergente ou d'huile minérale pure dans le moteur, car vous risquez de l'endommager.

**NOTA :** Il arrive souvent qu'un moteur neuf consomme une certaine quantité d'huile au cours des premiers milliers de kilomètres de fonctionnement. Il s'agit d'un phénomène normal qui se produit lors du rodage et qui ne doit pas être interprété comme un problème.

**FREIN DE STATIONNEMENT**

Avant de descendre du véhicule, assurez-vous que le frein de stationnement est serré à fond. Veillez également à ce que la transmission automatique soit en position P (STATIONNEMENT), ou que la transmission manuelle soit en position R (MARCHE ARRIÈRE) ou en PREMIÈRE vitesse.

Le levier de frein de stationnement se trouve dans la console centrale. Pour serrer le frein de stationnement, tirez le levier aussi fermement que possible. Pour relâcher le frein de stationnement, tirez légèrement le levier, appuyez sur la touche centrale, puis abaissez complètement le levier.

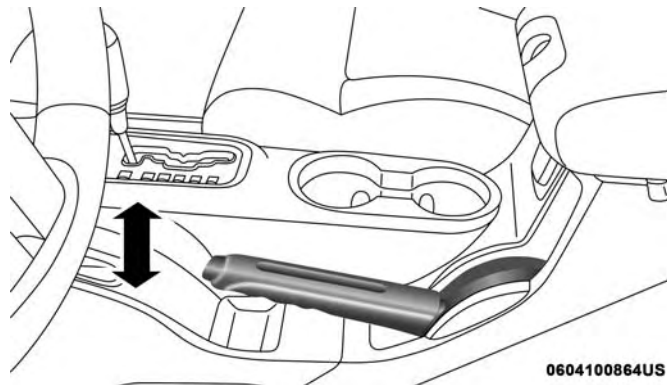

0604100864US

**Levier de frein de stationnement**

Lorsque le frein de stationnement est serré et que le contact est établi, le témoin du système de freinage s'allume au groupe d'instruments.

**NOTA :**

- Si le frein de stationnement est serré et que la transmission automatique est en prise, le témoin du système de freinage clignote. Si le véhicule se déplace, un carillon retentit pour en informer le conducteur. Le frein de stationnement doit toujours être relâché avant de déplacer le véhicule.

- Ce témoin indique seulement que le frein de stationnement est serré. Il n'indique toutefois pas à quel degré.

Lorsque vous stationnez, braquez les roues avant vers la bordure du trottoir si vous êtes dans une pente descendante, et vers l'extérieur si vous êtes dans une pente ascendante. Pour les véhicules équipés d'une transmission automatique, serrez le frein de stationnement avant de placer le sélecteur de rapport en position P (STATIONNEMENT); autrement, la charge exercée sur le mécanisme de verrouillage de la transmission pourrait nuire au déplacement du sélecteur de rapport hors de la position P (STATIONNEMENT). Le frein de stationnement doit toujours être serré lorsque le conducteur quitte le véhicule.

### MISE EN GARDE!

- **N'utilisez jamais la position P (STATIONNEMENT) en tant que frein de stationnement avec une transmission automatique. Serrez toujours à fond le frein de stationnement lorsque vous stationnez votre véhicule pour éviter qu'il se déplace et cause des blessures ou des dommages.**

(Suite)

### MISE EN GARDE! (Suite)

- Lorsque vous quittez le véhicule, retirez toujours la télécommande du commutateur d'allumage et verrouillez toutes les portières.
- Ne laissez jamais d'enfants seuls dans le véhicule ou dans un endroit où ils auraient accès à un véhicule non verrouillé. Pour un certain nombre de raisons, il est dangereux de laisser des enfants sans surveillance dans un véhicule. Les enfants ou d'autres personnes peuvent subir des blessures graves, voire mortelles. Les enfants doivent être avertis de ne pas toucher le frein de stationnement, la pédale de frein ou le levier de vitesses.
- Ne laissez pas la télécommande dans le véhicule, ou à proximité de celui-ci, ou dans un endroit accessible aux enfants. Un enfant pourrait actionner les glaces à commande électrique, d'autres commandes ou déplacer le véhicule.
- Assurez-vous que le frein de stationnement est complètement relâché avant de rouler, sous peine d'entraîner une défaillance du frein et de causer une collision.

(Suite)

**MISE EN GARDE! (Suite)**

- Avant de quitter le véhicule, assurez-vous que le frein de stationnement est bien serré, car votre véhicule pourrait se mettre en mouvement et ainsi causer des blessures ou des dommages matériels. Veillez également à ce que la transmission automatique soit en position P (STATIONNEMENT), ou que la transmission manuelle soit en position R (MARCHE ARRIÈRE) ou en première vitesse. Sinon, le véhicule pourrait se mettre à rouler et causer des dommages ou des blessures.

**AVERTISSEMENT!**

Si le témoin du système de freinage reste allumé lorsque le frein de stationnement est desserré, une anomalie est présente dans le système de freinage. Faites immédiatement réparer le système de freinage par un concessionnaire autorisé.

**TRANSMISSION MANUELLE – SELON L'ÉQUIPEMENT****MISE EN GARDE!**

Ne laissez jamais le véhicule sans surveillance sans avoir serré le frein de stationnement au risque de vous infliger des blessures et de blesser d'autres personnes. Le frein de stationnement doit toujours être serré lorsque le conducteur n'est pas dans le véhicule, particulièrement dans une pente.

**AVERTISSEMENT!**

Lorsque vous roulez, ne laissez pas votre pied reposer sur la pédale d'embrayage et n'essayez pas de maintenir votre véhicule en position dans une pente en gardant la pédale d'embrayage partiellement enfoncée. Vous pourriez ainsi provoquer l'usure prématurée de l'embrayage.

**NOTA :** Par temps froid, il vous faudra davantage d'effort pour embrayer jusqu'à ce que le liquide de la transmission se réchauffe. Ceci est normal.

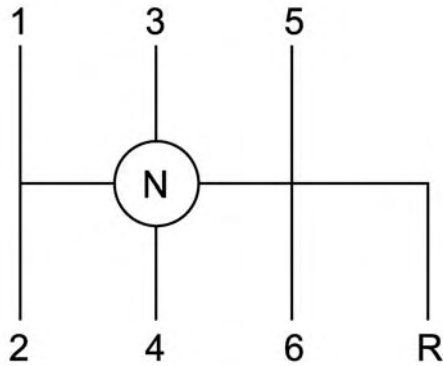

Modèle de passage des vitesses

81cd6226

### Passage des rapports

Appuyez à fond sur la pédale d'embrayage avant de changer de rapport. Appuyez légèrement sur la pédale d'accélérateur pendant que vous relâchez la pédale d'embrayage.

Vous devriez toujours utiliser la première vitesse pour démarrer lorsque le véhicule est immobile.

### Seuils de changement de vitesses recommandés pour le véhicule

Pour utiliser efficacement la transmission manuelle en termes d'économie de carburant et de rendement, passez les vitesses supérieures comme le recommande le tableau de passage des rapports. Changez de rapport selon la vitesse du véhicule indiquée pour l'accélération. Lorsque le véhicule est lourdement chargé ou qu'il tracte une remorque, les vitesses recommandées pour les passages des vitesses supérieures peuvent ne pas être valides.

6

Seuils de passage des vitesses de la transmission manuelle en km/h (mi/h)

| Moteur | Vitesses  | 1 à 2   | 2 à 3   | 3 à 4   | 4 à 5   | 5 à 6   |
|--------|-----------|---------|---------|---------|---------|---------|
| 3.6L   | Accél.    | 15 (24) | 24 (39) | 34 (55) | 47 (76) | 56 (90) |
|        | Croisière | 10 (16) | 19 (31) | 27 (43) | 37 (60) | 41 (66) |

**NOTA :** Les vitesses de véhicule montrées dans le tableau ci-dessus le sont uniquement pour 2H et 4H; les vitesses du véhicule en 4L seront moins importantes.

### Rétrogradation

Nous vous recommandons de passer à un rapport inférieur pour ménager les freins lorsque vous conduisez sur des pentes abruptes descendantes. De plus, la rétrogradation au bon moment permet d'obtenir une meilleure accélération lorsque vous souhaitez reprendre la vitesse. Rétrogradez progressivement. Ne sautez aucun rapport lorsque vous rétrogradez afin d'éviter d'emballer le moteur et l'embrayage.

#### MISE EN GARDE!

Ne rétrogradez pas pour obtenir un frein moteur accru lorsque vous roulez sur une surface glissante. Les roues motrices pourraient perdre leur adhérence et le véhicule pourrait dérapier.

#### AVERTISSEMENT!

- Vous risquez d'endommager le moteur et le système d'embrayage si vous sautez des rapports et rétrogradez à des rapports inférieurs lorsque la vitesse du véhicule est élevée. Toute tentative de passage à un rapport inférieur lorsque la pédale d'embrayage est enfoncée risque d'endommager le système d'embrayage. Le passage à un rapport inférieur et le desserrage de la pédale d'embrayage risquent d'endommager le moteur.
- Lors de la conduite sur une pente descendante, assurez-vous de rétrograder d'un seul rapport à la fois pour éviter d'emballer le moteur et d'endommager le moteur et l'embrayage, même si la pédale d'embrayage est enfoncée. Si la boîte de transfert est en position de gamme basse, les dommages au moteur et à l'embrayage causés par la vitesse du véhicule sont considérablement réduits.
- Si vous ne respectez pas les vitesses maximales recommandées pour la rétrogradation, vous risquez de provoquer des dommages au moteur et à l'embrayage, même si la pédale d'embrayage est enfoncée.

(Suite)

**AVERTISSEMENT! (Suite)**

- Descendre une pente avec la pédale d'embrayage enfoncée risque d'endommager le système d'embrayage.

Vitesses maximales recommandées pour la rétrogradation

**AVERTISSEMENT!**

Le non-respect des vitesses maximales recommandées pour la rétrogradation peut causer un emballement du moteur ou des dommages au disque d'embrayage, même si la pédale de débrayage est enfoncée.

**Seuils de rétrogradation des vitesses de la transmission manuelle en km/h (mi/h)**

| Rapport          | 6 à 5    | 5 à 4    | 4 à 3   | 3 à 2   | 2 à 1   |
|------------------|----------|----------|---------|---------|---------|
| Vitesse maximale | 80 (129) | 70 (113) | 50 (81) | 30 (48) | 15 (24) |

**NOTA :** Les vitesses de véhicule montrées dans le tableau ci-dessus le sont uniquement pour 2H et 4H; les vitesses du véhicule en 4L seront moins importantes.

**Passage à la position R (MARCHE ARRIÈRE)**

Pour passer à la position R (MARCHE ARRIÈRE), immobilisez complètement le véhicule. Appuyez sur la pédale d'embrayage et observez une courte pause pour permettre au train d'engrenage de s'immobiliser. Depuis la position N (POINT MORT), déplacez rapidement d'un mouvement uniforme le levier de vitesses jusque dans la zone de

la position R (MARCHE ARRIÈRE). (Un blocage évident est ressenti au contact de la butée d'interdiction de marche arrière.) Terminez le passage à la position R (MARCHE ARRIÈRE) en tirant sur le sélecteur de rapport.

La butée d'interdiction de marche arrière empêche le passage accidentel à la position R (MARCHE ARRIÈRE) et avertit le conducteur qu'il est sur le point de placer la transmission à la position R (MARCHE ARRIÈRE). Grâce à cette fonction, le conducteur perçoit un effort certain lorsqu'il déplace lentement le levier de vitesses à la position R (MARCHE ARRIÈRE).

## TRANSMISSION AUTOMATIQUE – SELON L'ÉQUIPEMENT

### AVERTISSEMENT!

Vous pourriez endommager votre transmission si vous ne prenez pas les précautions suivantes :

- Passez en position P (STATIONNEMENT) ou R (MARCHE ARRIÈRE), et quittez ces positions, uniquement lorsque le véhicule est complètement immobilisé.
- Ne passez pas à la position P (STATIONNEMENT), R (MARCHE ARRIÈRE), N (POINT MORT) ou D (MARCHE AVANT) lorsque le moteur tourne à un régime supérieur au régime de ralenti.
- Avant tout changement de vitesses, assurez-vous que la pédale de frein est bien enfoncée.

**NOTA :** Vous devez maintenir enfoncée la pédale de frein pendant que vous déplacez le levier de vitesses hors de la position P (STATIONNEMENT).

### MISE EN GARDE!

- Il est dangereux de sortir le levier de vitesses de la position P (STATIONNEMENT) ou N (POINT MORT) si le régime du moteur dépasse le régime de ralenti. Si vous n'appuyez pas fermement sur la pédale de frein, le véhicule pourrait accélérer rapidement vers l'avant ou en marche arrière. Vous pourriez perdre la maîtrise du véhicule et heurter une personne ou un obstacle. Ne déplacez le levier de vitesses que lorsque le moteur tourne au régime de ralenti normal et que vous appuyez fermement sur la pédale de frein.
- Les personnes se trouvant à bord du véhicule ou à proximité pourraient être blessées si le véhicule venait à se déplacer de façon inattendue. Vous ne devez jamais quitter un véhicule lorsque le moteur tourne. Avant de quitter un véhicule, serrez toujours le frein de stationnement, placez la transmission en position P (STATIONNEMENT), coupez le moteur et retirez la clé de contact. Lorsque la clé est retirée, la transmission est verrouillée en position P (STATIONNEMENT), ce qui empêche le véhicule de se déplacer inopinément.

(Suite)

**MISE EN GARDE! (Suite)**

- Retirez toujours la clé de contact du commutateur d'allumage et verrouillez toutes les portières lorsque vous quittez le véhicule.
- Ne laissez jamais d'enfants seuls dans le véhicule ou dans un endroit où ils auraient accès à un véhicule non verrouillé. Pour un certain nombre de raisons, il est dangereux de laisser des enfants sans surveillance dans un véhicule. Les enfants ou d'autres personnes peuvent subir des blessures graves, voire mortelles. Les enfants doivent être avertis de ne pas toucher au frein de stationnement, à la pédale de frein ou au sélecteur du rapport de transmission.
- Ne laissez pas la clé de contact dans le véhicule, ou à proximité de celui-ci (ou dans un endroit accessible aux enfants). Un enfant pourrait actionner les glaces à commande électrique, d'autres commandes ou déplacer le véhicule.

**Système de verrouillage de clé de contact/position de stationnement**

Ce véhicule est muni d'un système de verrouillage de clé de contact/position de stationnement qui exige que vous placiez le levier de vitesses de la transmission à la position P

(STATIONNEMENT) avant de pouvoir tourner le commutateur d'allumage à la position LOCK/OFF (ANTIVOL-VERROUILLÉ et ARRÊT) (retrait de la clé). La clé peut seulement être retirée du commutateur d'allumage lorsque celui-ci se trouve à la position LOCK/OFF (ANTIVOL-VERROUILLÉ et ARRÊT), et le levier de vitesses de la transmission est verrouillé à la position P (STATIONNEMENT), une fois que la clé est retirée.

**NOTA :** Dans le cas d'une anomalie, le système verrouillera la clé dans le commutateur d'allumage pour vous avertir que cette fonction de sécurité est inutilisable. Vous pouvez démarrer le moteur et l'arrêter, mais vous ne pouvez pas retirer la clé sans faire appel à un technicien.

**Dispositif de déverrouillage de la transmission au frein**

Ce véhicule est équipé d'un dispositif de déverrouillage du levier de vitesses au frein qui maintient le levier de vitesses de la transmission en position P (STATIONNEMENT) tant que les freins ne sont pas serrés. Pour déplacer le levier de vitesses de la transmission hors de la position P (STATIONNEMENT), le commutateur d'allumage doit être tourné à la position ON/RUN (MARCHE) (moteur en marche ou à l'arrêt) et la pédale de frein doit être enfoncée.

### **Transmission automatique à cinq rapports – selon l'équipement**

L'affichage de position du rapport de transmission (situé dans le groupe d'instruments) indique la plage de rapports de transmission. Vous devez appuyer sur la pédale de frein pour déplacer le sélecteur de rapport hors de la position P (STATIONNEMENT) (consultez le paragraphe « Dispositif de déverrouillage du levier de vitesses au frein » dans cette section). Pour démarrer, déplacez le sélecteur de rapport de la position P (STATIONNEMENT) ou N (POINT MORT) à la position D (MARCHE AVANT).

La transmission commandée électroniquement adapte son programme de passage de rapports en fonction des actions du conducteur, ainsi que des conditions de route et environnementales. Les composants électroniques de la transmission sont étalonnés automatiquement; par conséquent, les premiers passages de rapports d'un véhicule neuf peuvent sembler un peu raides. Cette situation est normale et le passage des rapports deviendra plus précis au bout de quelques centaines de kilomètres (miles).

Passez seulement de la position D (MARCHE AVANT) à la position P (STATIONNEMENT) ou R (MARCHE ARRIÈRE) lorsque la pédale d'accélérateur est desserrée et que le véhicule est immobilisé. Assurez-vous de maintenir votre pied sur la pédale de frein en déplaçant le levier entre les vitesses.

Le levier de vitesses de la transmission comporte seulement les positions P (STATIONNEMENT), R (MARCHE ARRIÈRE), N (POINT MORT) et D (MARCHE AVANT). Les changements de vitesse manuels peuvent être faits à l'aide de la commande de sélection de vitesse Autostick (consultez le paragraphe « AutoStick » dans cette section). Déplacez le sélecteur de rapport vers la gauche ou vers la droite (-/+ ) pendant qu'il se trouve à la position D

(MARCHE AVANT) pour sélectionner manuellement le rapport de transmission et afficher le rapport sélectionné dans le groupe d'instruments comme 1, 2, 3, etc.

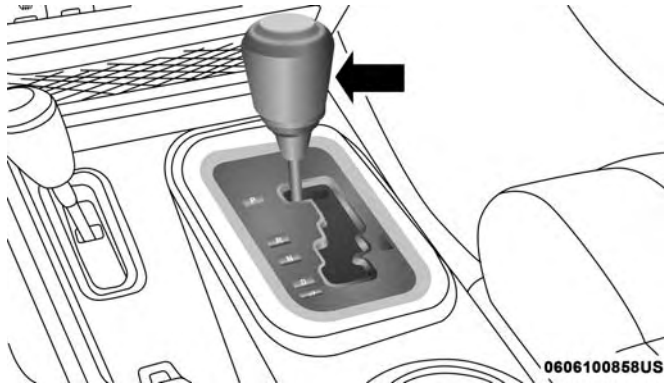

Sélecteur de rapport

### Plage de rapports

N'emballez PAS le moteur lorsque vous déplacez le levier de vitesses de la position P (STATIONNEMENT) ou N (POINT MORT) à une autre plage de rapports.

### NOTA :

- Après avoir sélectionné une plage de rapports, attendez un moment afin de permettre à l'engrenage de bien s'engager avant d'accélérer. Cela est particulièrement important lorsque le moteur est froid.
- Si vous devez redémarrer le moteur, assurez-vous de placer le commutateur d'allumage à la position LOCK/OFF (ANTIVOL-VERROUILLÉ et ARRÊT) avant de redémarrer. L'engagement des rapports de transmission peut être retardé après le redémarrage du moteur si le commutateur d'allumage n'est pas d'abord placé à la position LOCK/OFF (ANTIVOL-VERROUILLÉ et ARRÊT).

### P (STATIONNEMENT)

Cette position complète l'action du frein de stationnement, car elle permet de bloquer la transmission. Vous pouvez faire démarrer le moteur à cette position. N'essayez jamais de passer à la position P (STATIONNEMENT) lorsque le véhicule est en mouvement. Serrez le frein de stationnement lorsque vous quittez le véhicule et que le levier de vitesses est dans cette position.

Lorsque vous stationnez sur une surface plane, vous pouvez mettre d'abord le levier de vitesses de la transmission à la position P (STATIONNEMENT), puis serrer le frein de stationnement.

Lorsque vous stationnez le véhicule sur une pente, serrez le frein de stationnement avant de déplacer le levier de vitesses à la position P (STATIONNEMENT); autrement, la charge exercée sur le mécanisme de verrouillage de la transmission pourrait nuire au déplacement du sélecteur de rapport hors de la position P (STATIONNEMENT). À titre de précaution supplémentaire, braquez les roues avant vers la bordure du trottoir lorsque vous êtes stationné dans une pente descendante, et vers l'extérieur si vous êtes stationné dans une pente ascendante.

**NOTA :** Sur les véhicules à 4 roues motrices, assurez-vous que la boîte de transfert se trouve à la position D (Marche avant).

Lorsque vous quittez le véhicule, effectuez toujours ce qui suit :

- Serrez le frein de stationnement
- Placez la transmission à la position P (STATIONNEMENT)

- Coupez le moteur
- Retirez la clé de contact

### MISE EN GARDE!

- **N'utilisez jamais la position P (STATIONNEMENT) pour remplacer le frein de stationnement. Serrez toujours à fond le frein de stationnement lorsque vous stationnez votre véhicule pour éviter qu'il se déplace et cause des blessures ou des dommages.**
- **Votre véhicule risque de se déplacer et de vous blesser ainsi que de blesser d'autres personnes si la position P (STATIONNEMENT) n'est pas complètement en prise. Vérifiez en essayant de déplacer le levier de vitesses hors de la position P (STATIONNEMENT) sans appuyer sur la pédale de frein. Assurez-vous que la transmission est à la position P (STATIONNEMENT) avant de quitter le véhicule.**
- **Il est dangereux de sortir le levier de vitesses de la position P (STATIONNEMENT) ou N (POINT MORT) si le régime du moteur dépasse le régime de ralenti. Si vous n'appuyez pas fermement sur la pédale de frein, le véhicule pourrait accélérer rapidement vers l'avant ou en marche arrière. Vous**

**MISE EN GARDE! (Suite)**

pourriez perdre la maîtrise du véhicule et heurter une personne ou un obstacle. Ne déplacez le levier de vitesses que lorsque le moteur tourne au régime de ralenti normal et que vous appuyez fermement sur la pédale de frein.

- Les personnes se trouvant à bord du véhicule ou à proximité pourraient être blessées si le véhicule venait à se déplacer de façon inattendue. Vous ne devez jamais quitter un véhicule lorsque le moteur tourne. Avant de quitter un véhicule, serrez toujours le frein de stationnement, placez la transmission en position P (STATIONNEMENT), coupez le moteur et retirez la clé de contact. Lorsque la clé est retirée, la transmission est verrouillée en position P (STATIONNEMENT), ce qui empêche le véhicule de se déplacer inopinément.
- Retirez toujours la clé de contact du commutateur d'allumage et verrouillez toutes les portières lorsque vous quittez le véhicule.
- Ne laissez jamais d'enfants seuls dans le véhicule ou dans un endroit où ils auraient accès à un véhicule non verrouillé. Pour un certain nombre de raisons, il

*(Suite)***MISE EN GARDE! (Suite)**

est dangereux de laisser des enfants sans surveillance dans un véhicule. Les enfants ou d'autres personnes peuvent subir des blessures graves, voire mortelles. Les enfants doivent être avertis de ne pas toucher au frein de stationnement, à la pédale de frein ou au sélecteur du rapport de transmission.

- Ne laissez pas la clé de contact dans le véhicule, ou à proximité de celui-ci (ou dans un endroit accessible aux enfants). Un enfant pourrait actionner les glaces à commande électrique, d'autres commandes ou déplacer le véhicule.

**AVERTISSEMENT!**

- Avant de déplacer le sélecteur du rapport de transmission hors de la position P (STATIONNEMENT), vous devez tourner le commutateur d'allumage en mode ON/RUN (MARCHE) et appuyer également sur la pédale de frein. Autrement, vous risquez d'endommager le levier de vitesses.
- N'emballez PAS le moteur lorsque vous déplacez le levier de vitesses de la position P (STATIONNEMENT) ou N (POINT MORT) vers une autre plage

*(Suite)*

**AVERTISSEMENT! (Suite)**

**de rapports, car vous risqueriez d'endommager la transmission.**

Pour vous assurer que la transmission est en position P (STATIONNEMENT), procédez comme suit :

- Lorsque vous passez à la position P (STATIONNEMENT); déplacez le sélecteur de rapport complètement vers l'avant puis vers la gauche jusqu'à ce qu'il s'arrête et qu'il soit bien engagé.
- Observez l'affichage de la position du rapport de transmission, puis assurez-vous qu'il indique la position P (STATIONNEMENT).
- Desserrez la pédale de frein et assurez-vous que le sélecteur de rapport ne peut être déplacé de la position P (STATIONNEMENT).

**R (MARCHE ARRIÈRE)**

Cette position permet de faire marche arrière. Ne passez à la position R (MARCHE ARRIÈRE) que lorsque le véhicule est complètement immobilisé.

**Position N (POINT MORT)**

Passez à la position N (POINT MORT) lorsque vous immobilisez le véhicule pour une longue période sans arrêter le moteur. Vous pouvez faire démarrer le moteur à cette position. Serrez le frein de stationnement et placez le levier de vitesses de la transmission à la position P (STATIONNEMENT) si vous devez quitter le véhicule.

**MISE EN GARDE!**

**Ne conduisez pas en roue libre lorsque le levier de vitesses se trouve à la position N (POINT MORT) et ne coupez jamais le contact en descendant une pente. Ces pratiques sont particulièrement dangereuses et limitent vos réactions face aux conditions changeantes de la circulation et de la route. Vous pourriez perdre la maîtrise du véhicule et être impliqué dans une collision.**

**AVERTISSEMENT!**

**Le remorquage du véhicule, la marche au débrayé ou la conduite pour quelque raison que ce soit avec la transmission à la position N (POINT MORT) peut endommager gravement la transmission. Consultez le**

*(Suite)*

**AVERTISSEMENT! (Suite)**

paragraphe « Remorquage de loisir » dans la section « Démarrage et conduite » et le paragraphe « Remorquage d'un véhicule en panne » dans la section « En cas d'urgence » pour obtenir de plus amples renseignements.

**D (MARCHE AVANT)**

Cette gamme convient surtout à la conduite urbaine et sur route. Elle permet le passage en douceur des rapports supérieurs et inférieurs et d'optimiser l'économie de carburant. La transmission passe automatiquement aux premier, deuxième et troisième rapports de démultiplication, au quatrième rapport direct et aux cinquième rapport de surmultiplication. La position D (MARCHE AVANT) assure le meilleur rendement possible dans toutes les conditions de fonctionnement normal.

Lorsque de fréquents changements de transmission surviennent (par exemple, lorsque le véhicule est soumis à une forte charge, sur une route vallonnée, avec un fort vent de face ou avec une remorque lourdement chargée), utilisez la commande de sélection de vitesse AutoStick (consultez le paragraphe « AutoStick » dans cette section pour plus de

renseignements) afin de sélectionner un rapport inférieur. Dans ces conditions, l'utilisation d'un rapport inférieur améliore le rendement et prolonge la durée de vie utile de la transmission en réduisant les nombreux passages de vitesse et la surchauffe.

**Mode de fonctionnement de secours de la transmission**

Le fonctionnement de la transmission est contrôlé électroniquement pour la détection des états anormaux. Si une condition susceptible d'endommager la transmission est détectée, le mode de fonctionnement de secours de la transmission est activé. Dans ce mode, la transmission demeure dans le rapport actuel jusqu'à ce que le véhicule soit complètement immobilisé. Une fois le véhicule arrêté, la transmission demeure au deuxième rapport peu importe le rapport de marche avant sélectionné. Les rapports P (STATIONNEMENT), R (MARCHE ARRIÈRE) et N (POINT MORT) continueront de fonctionner. Le témoin d'anomalie peut s'allumer. Le mode de fonctionnement de secours vous permet de vous rendre chez un concessionnaire autorisé pour faire réparer votre véhicule sans endommager la transmission.

Si un problème temporaire survient, il est possible de réinitialiser la transmission et de rétablir tous les rapports de marche avant en effectuant les étapes suivantes :

1. Immobilisez le véhicule.
2. Placez la transmission à la position P (STATIONNEMENT).
3. Tournez le commutateur d'allumage à la position LOCK/OFF (ANTIVOL-VERROUILLÉ et ARRÊT).
4. Attendez environ 10 secondes.
5. Redémarrez le moteur.
6. Passez à la plage de rapports voulue. Si l'anomalie n'est plus détectée, le fonctionnement normal de la transmission sera rétabli.

**NOTA :** Même si la transmission peut être réinitialisée, nous vous conseillons de vous rendre chez votre concessionnaire autorisé le plus tôt possible. Votre concessionnaire autorisé possède l'équipement de diagnostic qui lui permet de déterminer si le problème peut se reproduire. Dans le cas où la transmission ne pourrait pas être réinitialisée, consultez un concessionnaire autorisé pour faire effectuer les réparations nécessaires.

### Fonctionnement du surmultiplicateur

La transmission automatique inclut une surmultipliée à commande électronique (cinquième rapport). La transmission passe automatiquement en surmultipliée dans les conditions suivantes :

- Le sélecteur de rapport est à la position D (MARCHE AVANT).
- La vitesse du véhicule est suffisamment élevée.
- Le conducteur n'appuie pas fermement sur la pédale d'accélérateur.

### AutoStick

La transmission interactive AutoStick offre une commande de sélection de vitesse manuelle pour vous assurer une meilleure maîtrise du véhicule. Le mode AutoStick vous permet d'optimiser le frein moteur, d'éliminer les passages à des rapports ascendants ou descendants indésirables et d'améliorer le rendement général du véhicule.

Ce système peut également vous procurer un meilleur contrôle lorsque vous doublez un autre véhicule, en conduite urbaine, en conduite par temps froid sur chaussée glissante, en conduite dans des régions montagneuses, pendant la traction de remorque, etc.

## Fonctionnement

Lorsque le sélecteur de rapport est à la position D (MARCHE AVANT), la transmission fonctionne automatiquement en utilisant les cinq rapports disponibles. Pour activer le mode AutoStick, appuyez légèrement sur le sélecteur de rapport vers la droite ou vers la gauche (+/-) pendant qu'il se trouve à la position D (MARCHE AVANT). Lorsque vous appuyez légèrement sur la touche (-) pour accéder au mode AutoStick, la transmission rétrograde au prochain rapport inférieur tandis que lorsque vous appuyez sur la touche (+) pour accéder au mode AutoStick, le rapport actuel est retenu. Lorsque le mode AutoStick est activé, le rapport de transmission actuel s'affiche dans le groupe d'instruments.

En mode AutoStick, la transmission passe au rapport ascendant ou descendant lorsque le conducteur sélectionne manuellement la touche (+/-), à moins que ce passage fasse peiner le moteur ou entraîne un état de survitesse. Elle restera dans le rapport choisi jusqu'à ce qu'un autre passage à un rapport supérieur ou inférieur soit sélectionné.

- La transmission passe automatiquement au rapport supérieur, au besoin, pour empêcher la survitesse du moteur.
- Appuyez lourdement sur la pédale d'accélérateur pour générer une rétrogradation automatique (pour une accélération améliorée) lorsqu'il est raisonnable de le faire.
- La transmission rétrograde automatiquement à mesure que le véhicule ralentit (pour empêcher que le moteur ne peine) et affiche le rapport en cours.
- La transmission rétrograde automatiquement au premier rapport lors du freinage du véhicule. Après un arrêt, le conducteur doit faire passer manuellement la transmission à une vitesse supérieure (+) alors que le véhicule est en cours d'accélération.
- Vous pouvez démarrer au premier ou au deuxième rapport à partir d'un arrêt. Appuyez légèrement sur la touche (+) (à un arrêt) pour permettre le démarrage au deuxième rapport. Le démarrage au deuxième rapport peut être utile lorsque les routes sont enneigées ou glacées.
- Le système ignore toute tentative de passage ascendant lorsque la vitesse du véhicule est trop basse.
- Évitez d'utiliser le régulateur de vitesse lorsque le mode AutoStick est activé.

- Le passage des rapports de la transmission est plus perceptible lorsque le mode AutoStick est en fonction.

**NOTA :** Lorsque la boîte de transfert est dans la gamme 4L (niveau bas), la transmission change de rapport automatiquement (mais pas plus haut que le rapport affiché).

Pour désengager le mode AutoStick, maintenez le sélecteur de rapport vers la droite (+) jusqu'à ce que D (MARCHE AVANT) s'affiche de nouveau dans le groupe d'instruments. Vous pouvez passer au mode AutoStick et en sortir à tout moment sans lever le pied de la pédale d'accélérateur.

#### MISE EN GARDE!

**Ne rétrogradez pas pour obtenir un frein moteur accru lorsque vous roulez sur une surface glissante. Les roues motrices pourraient perdre leur adhérence et le véhicule pourrait déraiser et entraîner une collision ou des blessures graves.**

## FONCTIONNEMENT EN MODE 4 ROUES MOTRICES (COMMAND-TRAC I OU ROCK-TRAC)

### MISE EN GARDE!

**Si une position de boîte de transfert n'est pas complètement engagée, cela pourrait endommager la boîte de transfert ou provoquer une perte de puissance et de la maîtrise du véhicule. Vous pourriez avoir une collision. Ne conduisez pas le véhicule si la boîte de transfert n'est pas complètement embrayée.**

### Directives d'utilisation et précautions

La boîte de transfert offre quatre modes :

- 2H (2 roues motrices gamme haute)
- 4H (4 roues motrices gamme haute)
- N (point mort)
- 4L (4 roues motrices gamme basse)

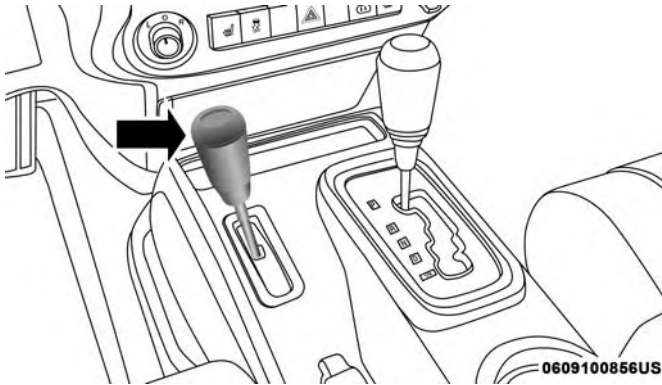

### Sélecteur de rapport à quatre roues motrices

La boîte de transfert est conçue pour être utilisée à la position 2H dans des conditions normales sur rues, autoroutes ou chaussées pavées sèches.

Dans le cas où une traction supplémentaire est nécessaire, les positions 4H et 4L de la boîte de transfert peuvent être utilisées pour verrouiller ensemble les arbres de transmission avant et arrière, forçant les roues avant et arrière à tourner à la même vitesse. Les positions 4H et 4L s'utilisent uniquement sur des surfaces instables ou glissantes et ne sont pas destinés à la conduite dans des conditions normales. Si vous roulez en mode 4H ou 4L sur des chaussées à revêtement dur, vos pneus s'useront plus rapidement et les

organes de transmission peuvent aussi s'endommager. Consultez le paragraphe « Procédure de changement de gamme » dans cette section pour obtenir de plus amples renseignements sur le passage en mode 4H ou 4L.

Le témoin du mode 4WD (4 roues motrices), situé dans le groupe d'instruments, avertit le conducteur que le véhicule est en mode 4 roues motrices et que les arbres de transmission avant et arrière sont verrouillés l'un à l'autre. Le témoin s'allume lorsque la boîte de transfert est déplacée à la position 4H.

**NOTA :** Ne tentez pas de déplacer le levier de vitesses lorsque seules les roues avant ou arrière tournent. La boîte de transfert n'est pas dotée d'un synchroniseur et la vitesse des arbres de transmission avant et arrière doit être la même pour que le changement de gamme s'effectue. Vous risquez d'endommager la boîte de transfert si vous effectuez un changement de gamme alors que seules les roues avant ou arrière patinent à des vitesses différentes.

Lorsque vous conduisez votre véhicule à la position 4L, la vitesse du moteur est environ trois fois plus rapide (quatre fois pour les modèles Rubicon) que lorsque vous conduisez aux positions 2H ou 4H à une vitesse donnée. Faites attention de ne pas emballer le moteur.

Le bon fonctionnement d'un véhicule à 4 roues motrices nécessite des pneus de même taille, de même type et de même circonférence pour chacune des roues. Toute différence dans l'un ou l'autre des aspects des pneus nuira au changement de rapport et pourra endommager la boîte de transfert.

Comme la conduite en mode 4 roues motrices améliore la motricité, certains conducteurs ont tendance à effectuer des virages et des arrêts à des vitesses moins sécuritaires. Ne dépassez pas les vitesses imposées par l'état de la route.

### MISE EN GARDE!

**Vous ou d'autres personnes pourriez être blessés ou tués si vous laissez votre véhicule sans surveillance alors que la boîte de transfert est à la position N (POINT MORT) et que le frein de stationnement n'est pas complètement serré. Lorsque la boîte de transfert est à la position N (POINT MORT), les arbres de transmission avant et arrière sont dissociés du groupe motopropulseur et le véhicule peut se déplacer, même si la transmission se trouve à la position P (STATIONNEMENT) dans le cas d'une transmission automatique et dans un rapport dans le cas d'une transmission**

### MISE EN GARDE! (Suite)

**manuelle. Le frein de stationnement doit toujours être serré lorsque le conducteur n'est pas dans le véhicule.**

### Positions de changement de vitesse

Pour obtenir de plus amples renseignements concernant l'utilisation appropriée de chaque position de mode du système à quatre roues motrices, consultez les renseignements ci-dessous :

#### Position 2H

Cette gamme est utilisée pour la conduite normale sur routes ou sur autoroutes pavées et sèches.

#### Position 4H

Dans cette gamme, les arbres de transmission avant et arrière sont mécaniquement verrouillés ensemble, ce qui force les roues avant et arrière à tourner à la même vitesse. La gamme 4H (4 roues motrices gamme haute) assure une traction accrue sur les surfaces instables ou glissantes et ne devrait pas être utilisée sur une chaussée sèche.

(Suite)

Le témoin du mode 4WD (4 roues motrices), situé dans le groupe d'instruments, s'allume lorsque la boîte de transfert passe à la position 4H (4 roues motrices gamme haute).

### **N (point mort)**

Cette gamme dissocie les arbres de transmission avant et arrière du groupe motopropulseur. Cette gamme est utile pour remorquer le véhicule avec toutes les roues au sol derrière un autre véhicule. Consultez le paragraphe « Remorquage derrière un véhicule de loisir » dans la section « Démarrage et conduite » pour obtenir de plus amples renseignements.

### **Position 4L (4 roues motrices gamme basse)**

Dans cette gamme, les arbres de transmission avant et arrière sont mécaniquement verrouillés ensemble, ce qui force les roues avant et arrière à tourner à la même vitesse. Cette gamme (4L) offre une adhérence accrue et un couple maximal pour les chaussées meubles ou glissantes seulement. Ne dépassez pas la vitesse de 40 km/h (25 mi/h).

## **AVERTISSEMENT!**

**Le fait de rouler à plus de 40 km/h (25 mi/h) pendant que la boîte de transfert est en mode 4L peut donner au moteur une tendance à s'emballer et causer des dommages au moteur.**

Le témoin du mode 4WD (4 roues motrices), situé dans le groupe d'instruments, s'allume lorsque la boîte de transfert passe à la position 4L (4 roues motrices gamme basse).

**NOTA :** Lorsque le véhicule est en mode 4L (4 roues motrices gamme basse), le témoin de désactivation de la commande de stabilité électronique s'affiche dans le groupe d'instruments.

### **Procédure de changement de gamme**

#### **2H à 4H ou 4H à 2H**

Vous pouvez passer de la position 2H (2 roues motrices gamme haute) à la position 4H (4 roues motrices gamme haute), lorsque le véhicule est immobilisé ou en mouvement. Si le véhicule roule, l'engagement ou le désengagement de la boîte de transfert s'effectue plus rapidement si vous relâchez momentanément la pédale d'accélérateur

après le changement de gamme. Pour effectuer le changement de gamme, gardez une pression constante sur le levier de la boîte de transfert.

#### **4H (4 roues motrices gamme haute) à 4L (4 roues motrices gamme basse) ou 4L à 4H**

Alors que le véhicule roule entre 3 et 5 km/h (2 et 3 mi/h), sélectionnez la position N (POINT MORT) pour une transmission automatique ou enfoncez la pédale d'embrayage pour une transmission manuelle. Pendant que le véhicule roule en roue libre entre 3 et 5 km/h (2 et 3 mi/h), déplacez fermement le levier de la boîte de transfert à la position de gamme souhaitée. Ne laissez pas la boîte de transfert à la position N (POINT MORT) lorsque le véhicule est à l'arrêt. Lorsque le changement de gamme est effectué, placez la transmission automatique en position DRIVE (MARCHÉ AVANT) ou relâchez la pédale d'embrayage si le véhicule est équipé d'une transmission manuelle.

**NOTA :** Il est possible d'engager ou de quitter le mode 4L (4 roues motrices gamme basse) lorsque le véhicule est immobile, mais cela peut s'avérer difficile en raison du désalignement des dents d'embrayage. Il faudra peut-être répéter plusieurs fois la manœuvre afin d'aligner correctement les dents et de terminer le passage de gamme. Il est

recommandé que la vitesse du véhicule soit de 3 à 5 km/h (2 à 3 mi/h). Évitez d'engager ou de quitter la position 4L (4 roues motrices gamme basse) lorsque le véhicule roule à plus de 3 à 5 km/h (2 à 3 mi/h).

#### **MISE EN GARDE!**

**Si une position de boîte de transfert n'est pas complètement engagée, cela pourrait endommager la boîte de transfert ou provoquer une perte de puissance et de la maîtrise du véhicule. Vous pourriez avoir une collision. Ne conduisez pas le véhicule si la boîte de transfert n'est pas complètement embrayée.**

#### **Essieu arrière Trac-Lok – selon l'équipement**

L'essieu arrière Trac-Lok fournit une poussée constante aux deux roues arrière et réduit le patinage des roues causé par la perte de traction d'une roue motrice. Si la motricité entre les deux roues arrière est différente, le différentiel proportionne automatiquement le couple utilisable en donnant davantage de couple à la roue qui dispose de la motricité.

La fonction Trac-Lok est particulièrement utile dans des conditions de conduite glissante. Si les deux roues arrière manquent d'adhérence, un léger dosage de l'accélérateur offrira un maximum de motricité au véhicule.

### MISE EN GARDE!

Sur les véhicules équipés d'un différentiel autobloquant, ne faites jamais tourner le moteur si l'une des roues arrière ne repose pas au sol. Le véhicule pourrait se déplacer par la roue arrière qui demeure sur le sol et vous faire perdre la maîtrise de votre véhicule.

### Verrouillage d'essieu (Tru-Lok) – Modèles Rubicon

Le commutateur AXLE LOCK (VERROUILLAGE D'ESSIEU) est situé sur le tableau de bord (à la gauche de la colonne de direction).

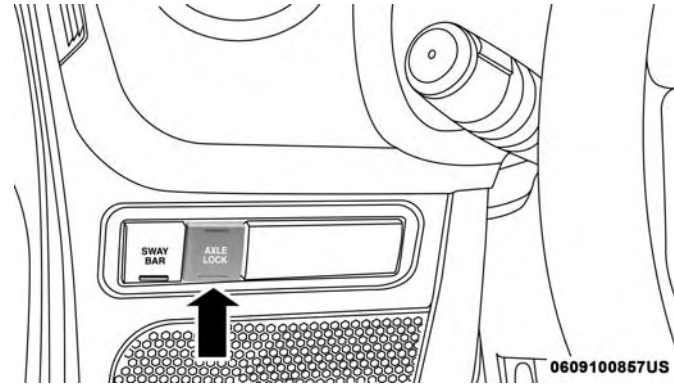

### Commutateur de verrouillage d'essieu

Cette fonction n'est activée que dans les conditions suivantes :

- Clé dans l'allumage, véhicule en mode 4L (gamme basse).
- La vitesse du véhicule ne doit pas dépasser 16 km/h (10 mi/h).

Pour activer le système, appuyez une fois sur la partie inférieure du commutateur AXLE LOCK (VERROUILLAGE D'ESSIEU) pour verrouiller uniquement l'essieu arrière (le témoin de verrouillage d'essieu arrière s'allume). Appuyez une deuxième fois sur la partie inférieure du

commutateur pour verrouiller l'essieu avant (le témoin de verrouillage d'essieu avant s'allume). Une fois l'essieu arrière verrouillé, vous pouvez verrouiller ou déverrouiller l'essieu avant en appuyant de nouveau sur la partie inférieure du commutateur.

**NOTA :** Le témoin clignote jusqu'à ce que les essieux soient complètement verrouillés ou déverrouillés.

Pour déverrouiller les essieux, appuyez sur la partie supérieure du commutateur AXLE LOCK (VERROUILLAGE D'ESSIEU).

Le verrouillage d'essieu se libère si le levier de la boîte de transfert quitte la position 4L (4 roues motrices gamme basse) ou si le contact est coupé.

### Barre stabilisatrice à déconnexion électronique – selon l'équipement

Votre véhicule est peut-être équipé d'une barre stabilisatrice à déconnexion électronique. Ce système permet de profiter du débattement maximal de la suspension avant en conduite hors route.

Ce système est commandé par le commutateur SWAY BAR (BARRE STABILISATRICE) situé sur le tableau de bord (à la gauche de la colonne de direction).

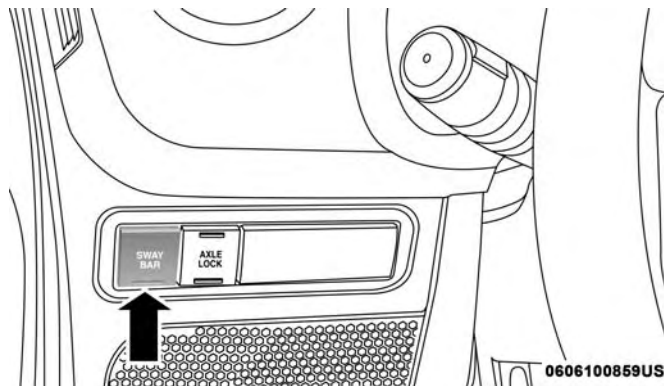

#### Commutateur de barre stabilisatrice

Appuyez sur le commutateur SWAY BAR (BARRE STABILISATRICE) pour activer le système. Appuyez de nouveau sur le commutateur pour désactiver le système. Le témoin de la barre stabilisatrice (situé dans le groupe d'instruments) s'allume si celle-ci est débranchée. Il clignote lors du passage à l'activation ou lorsque les conditions d'activation ne sont pas réunies. La barre stabilisatrice/antiroulis doit demeurer en mode de conduite sur route en conduite normale.

**MISE EN GARDE!**

Ne désengagez pas la barre stabilisatrice si vous conduisez sur des surfaces dures ou à une vitesse supérieure à 29 km/h (18 mi/h). Vous pourriez perdre la maîtrise du véhicule et subir des blessures graves. La barre stabilisatrice avant améliore la stabilité du véhicule et est essentielle pour en conserver la maîtrise. Le système contrôle la vitesse du véhicule et tente de réengager automatiquement la barre stabilisatrice à une vitesse supérieure à 29 km/h (18 mi/h). Dans ce cas, le témoin de la barre stabilisatrice clignote ou reste allumé. Dès que la vitesse du véhicule passe sous les 22 km/h (14 mi/h), le système tente de revenir en mode hors route.

Pour débrancher la barre stabilisatrice, passez à la position 4H ou 4l et appuyez sur le commutateur SWAY BAR (BARRE STABILISATRICE) jusqu'à la position hors route. Consultez le paragraphe « Conduite en mode 4 roues motrices » dans cette section pour obtenir de plus amples renseignements. Le témoin de la barre stabilisatrice clignote jusqu'à ce que la barre stabilisatrice soit complètement débranchée.

**NOTA :** Une réaction de couple, engendrée par un écart de hauteur entre les côtés gauche et droit de la suspension, pourrait bloquer la barre stabilisatrice/antiroulis. Cette condition peut être causée par un terrain accidenté ou par la répartition inégale de la charge du véhicule. Les demi-parties droite et gauche de la barre stabilisatrice/antiroulis doivent être alignées pour que cette dernière puisse se brancher ou se débrancher. Pour ce faire, il faudra peut-être déplacer le véhicule sur un terrain de niveau ou bercer légèrement la carrosserie d'un côté à l'autre.

Pour retourner en mode conduite sur route, appuyez de nouveau sur le commutateur SWAY BAR (BARRE STABILISATRICE).

**MISE EN GARDE!**

Si la barre stabilisatrice/antiroulis ne revient pas en mode de conduite sur route, le témoin de barre stabilisatrice clignote au groupe d'instruments et la stabilité du véhicule est grandement réduite. Dans ce cas, ne roulez pas à plus de 29 km/h (18 mi/h). Si vous dépassez la vitesse de 29 km/h (18 mi/h) dans ces conditions, vous risquez de perdre la maîtrise de votre

(Suite)

**MISE EN GARDE! (Suite)**

**véhicule et de subir des blessures graves. Communiquez avec votre concessionnaire autorisé pour obtenir de l'aide.**

**DIRECTION ASSISTÉE**

Le système de direction assistée normal améliore la réponse du véhicule et la manœuvrabilité en espace restreint. La direction peut également être utilisée mécaniquement en cas de panne de l'assistance électrique.

Si, pour une raison quelconque, la direction assistée tombe en panne, il est encore possible de manœuvrer votre véhicule. Vous noterez cependant que l'effort à fournir pour tourner le volant augmente considérablement, surtout à très basse vitesse et dans les manœuvres de stationnement.

**NOTA :**

- Vous noterez que le niveau de bruit augmente vers la fin de la course du volant. Cette augmentation de bruit est normale et n'indique aucunement qu'il y a un problème avec le système de direction assistée.

- Après un démarrage initial par temps froid, la pompe de direction assistée peut émettre un certain bruit pendant quelques secondes. Ce phénomène est attribuable au liquide froid et épais qui circule dans le système de direction assistée. Ce bruit est normal et ne signifie d'aucune façon que le système de direction assistée est endommagé.

**AVERTISSEMENT!**

**Évitez autant que possible de maintenir trop longtemps le système de direction assistée en fin de course; cela pourrait faire augmenter la température du liquide de direction assistée. Des dommages à la pompe de direction assistée pourraient s'ensuivre.**

**Vérification du liquide de la direction assistée**

La vérification du niveau de liquide de la direction assistée à un intervalle d'entretien défini n'est pas nécessaire. Le niveau de liquide doit être vérifié uniquement si une fuite est soupçonnée, en cas de bruit anormal ou si le système ne semble pas fonctionner comme prévu. Faites inspecter votre véhicule par un concessionnaire autorisé.

**AVERTISSEMENT!**

Aucun liquide de rinçage chimique ne doit être utilisé dans le système de direction assistée de votre véhicule, car cela risque d'endommager les composants de la direction assistée. Ces dommages ne sont pas couverts par la garantie limitée de véhicule neuf.

**MISE EN GARDE!**

Afin d'éviter de vous blesser avec des pièces en mouvement et favoriser une lecture précise du niveau de liquide, vérifiez ce dernier lorsque le véhicule se trouve sur une surface plane et que le moteur est à l'arrêt. Ne remplissez pas trop le carter. N'utilisez que le liquide de direction assistée recommandé par le constructeur.

Au besoin, ajoutez du liquide pour rétablir le niveau de liquide approprié. À l'aide d'un chiffon propre, nettoyez le liquide renversé sur toutes les surfaces. Consultez le paragraphe « Liquides et lubrifiants » dans la section « Spécifications techniques » pour obtenir de plus amples renseignements.

**RÉGULATEUR DE VITESSE – SELON L'ÉQUIPEMENT**

Lorsqu'il est activé, le régulateur de vitesse prend en charge l'accélérateur à partir de 25 mi/h (40 km/h).

Les boutons du régulateur de vitesse se trouvent à la droite du volant.

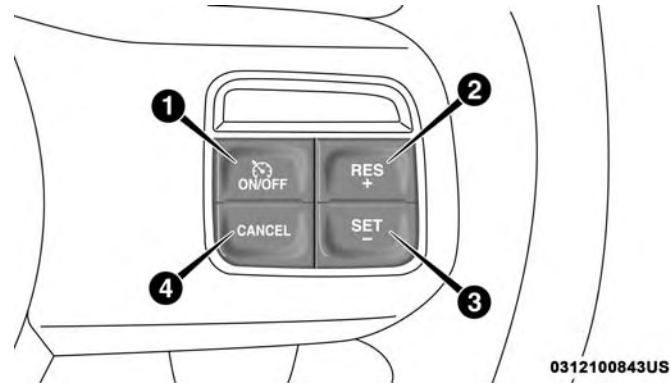

0312100843US

**Boutons du régulateur de vitesse**

1 – EN FONCTION-HORS  
FONCTION

3 – SET - (RÉGLAGE -)

2 – RES + (REPRISE +)

4 – CANCEL (ANNULATION)

**NOTA :** Pour assurer son bon fonctionnement, le système de régulation de vitesse est conçu pour se désactiver si vous actionnez plusieurs de ses fonctions en même temps. En pareil cas, vous pouvez réactiver le système de régulation de vitesse en appuyant sur le bouton EN FONCTION-HORS FONCTION du régulateur de vitesse, puis en réglant de nouveau la vitesse voulue.

#### MISE EN GARDE!

L'utilisation du contrôle de vitesse peut s'avérer dangereuse si le maintien d'une vitesse constante est impossible. Vous pourriez rouler trop vite, perdre la maîtrise de votre véhicule et avoir un accident. N'utilisez pas le contrôle de vitesse si la circulation est dense ou sur une route sinueuse, verglacée, enneigée ou glissante.

#### Activation

Enfoncez le bouton ON/OFF (EN FONCTION-HORS FONCTION). Le témoin du régulateur de vitesse s'allume à l'affichage du groupe d'instruments. Enfoncez de nouveau le bouton EN FONCTION-HORS FONCTION pour mettre le régulateur de vitesse hors fonction. Le témoin du

régulateur de vitesse s'éteint. Désactivez le dispositif lorsque vous ne l'utilisez pas.

#### MISE EN GARDE!

**Il est dangereux de laisser fonctionner le système de contrôle de vitesse lorsque vous ne l'utilisez pas. Vous pourriez actionner le dispositif ou accélérer involontairement. Vous pourriez perdre la maîtrise du véhicule et avoir un accident. Laissez toujours le système hors fonction lorsque vous ne l'utilisez pas.**

#### Pour programmer une vitesse souhaitée

Mettez le régulateur de vitesse en fonction. Lorsque le véhicule a atteint la vitesse voulue, appuyez sur le bouton SET - (RÉGLAGE -), puis relâchez-le. Relâchez également l'accélérateur et le véhicule roulera à la vitesse programmée.

**NOTA :** Avant d'appuyer sur le bouton SET - (RÉGLAGE -), le véhicule doit rouler à une vitesse constante et sur un terrain plat.

## Changement de la vitesse programmée

### Pour augmenter la vitesse

Lorsque le régulateur de vitesse est programmé, vous pouvez augmenter la vitesse en appuyant sur le bouton RES + (REPRISE +).

Les préférences d'unités du conducteur peuvent être sélectionnées au moyen des réglages du tableau de bord, selon l'équipement. Consultez la section « Présentation du tableau de bord de votre véhicule » pour obtenir de plus amples renseignements. La valeur d'incrémentement de vitesse affichée varie en fonction de la vitesse choisie du système anglo-saxon (mi/h) ou métrique :

#### *Vitesse du système anglo-saxon (mi/h)*

- Appuyez une fois sur le bouton RES + (REPRISE +) pour augmenter la vitesse programmée de 1 mi/h. Chaque fois que vous appuyez sur le bouton, la vitesse augmente de 1 mi/h.
- Si vous continuez d'appuyer sur le bouton, la vitesse programmée continuera d'augmenter jusqu'à ce que le bouton soit relâché, puis la nouvelle vitesse programmée sera établie.

#### *Vitesse du système métrique (km/h)*

- Appuyez une fois sur le bouton RES + (REPRISE +) pour augmenter la vitesse programmée de 1 km/h. Chaque fois que vous appuyez brièvement sur le bouton, la vitesse augmente de 1 km/h.
- Si vous continuez d'appuyer sur le bouton, la vitesse programmée continuera d'augmenter jusqu'à ce que le bouton soit relâché, puis la nouvelle vitesse programmée sera établie.

### Pour diminuer la vitesse

Lorsque le régulateur de vitesse est programmé, vous pouvez diminuer la vitesse en appuyant sur le bouton SET - (RÉGLAGE -).

Les préférences d'unités du conducteur peuvent être sélectionnées au moyen des réglages du tableau de bord, selon l'équipement. Consultez la section « Présentation du tableau de bord de votre véhicule » pour obtenir de plus amples renseignements. La valeur de décrémentement de

vitesse affichée varie en fonction de la vitesse choisie du système anglo-saxon (mi/h) ou métrique (km/h) :

#### *Vitesse du système anglo-saxon (mi/h)*

- Appuyez une fois sur le bouton SET - (RÉGLAGE -) pour diminuer la vitesse programmée de 1 mi/h. Chaque fois que vous appuyez sur le bouton, la vitesse diminue de 1 mi/h.
- Si vous continuez d'appuyer sur le bouton, la vitesse programmée continuera de diminuer jusqu'à ce que le bouton soit relâché, puis la nouvelle vitesse programmée sera établie.

#### *Vitesse du système métrique (km/h)*

- Appuyez une fois sur le bouton SET - (RÉGLAGE -) pour diminuer la vitesse programmée de 1 km/h. Chaque fois que vous appuyez sur le bouton, la vitesse diminue de 1 km/h.
- Si vous continuez d'appuyer sur le bouton, la vitesse programmée continuera de diminuer jusqu'à ce que le bouton soit relâché, puis la nouvelle vitesse programmée sera établie.

### **Accélération pour dépassement**

Appuyez sur l'accélérateur comme vous le feriez normalement. Le véhicule revient à la vitesse programmée dès que vous relâchez la pédale.

### **Pour revenir à la vitesse programmée**

Pour revenir à la vitesse précédemment programmée, appuyez sur le bouton RES + (REPRISE +) et relâchez-le. Cette fonction peut être utilisée à n'importe quelle vitesse supérieure à 20 mi/h (32 km/h).

### **Désactivation**

Vous pouvez désactiver le contrôle de vitesse sans effacer la vitesse mise en mémoire en appuyant légèrement sur la pédale de frein, en appuyant sur le bouton CANCEL (ANNULATION) ou en exerçant une pression normale sur les freins pendant que le véhicule ralentit.

La vitesse programmée en mémoire s'efface si vous appuyez sur le bouton EN FONCTION-HORS FONCTION ou si vous coupez le contact.

## RAVITAILLEMENT DU VÉHICULE

### Bouchon du réservoir de carburant

Le bouchon du réservoir de carburant est situé sur le côté conducteur du véhicule. Si vous perdez ou endommagez le bouchon du réservoir de carburant, assurez-vous que le bouchon de remplacement est du type approprié pour votre véhicule.

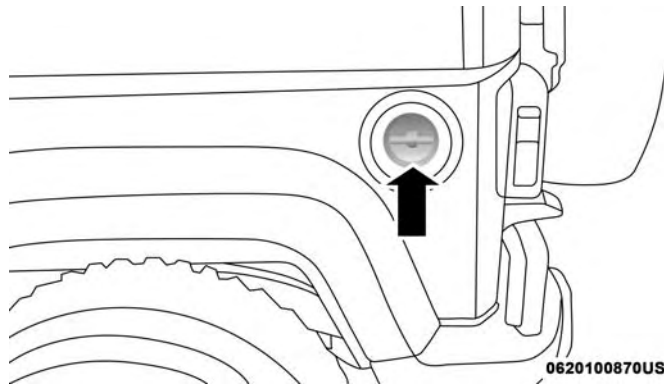

Bouchon du réservoir de carburant

### MISE EN GARDE!

- Ne fumez jamais à proximité ou à l'intérieur du véhicule lorsque le bouchon du réservoir de carburant est retiré ou lorsque le réservoir est en cours de remplissage.
- N'ajoutez jamais de carburant lorsque le moteur tourne. Une telle pratique peut constituer une infraction à certaines lois ou réglementations locales ou fédérales sur les incendies et entraîner l'allumage du témoin d'anomalie.
- Vous risquez de causer un incendie si vous remplissez d'essence un bidon portable placé à l'intérieur du véhicule. Vous pourriez subir des brûlures. Posez toujours les bidons au sol lorsque vous les remplissez.

### AVERTISSEMENT!

- Vous risquez d'endommager le circuit d'alimentation ou le système antipollution si vous utilisez un bouchon du réservoir de carburant mal adapté. Un bouchon mal adapté peut laisser des impuretés s'infiltrer

(Suite)

**AVERTISSEMENT! (Suite)**

dans le circuit d'alimentation en carburant. Un bouchon de rechange du marché secondaire mal ajusté peut faire allumer le témoin d'anomalie, en raison des fuites de vapeurs de carburant.

- Pour éviter les débordements et les remplissages excessifs, ne remplissez pas « à ras bord » le réservoir de carburant après avoir fait le plein.

**NOTA :**

- Lorsque le pistolet de la pompe émet un déclic ou se ferme, le réservoir de carburant est plein.
- Serrez le bouchon du réservoir de carburant d'environ un quart de tour, jusqu'à ce que vous entendiez un déclic. Ceci indique que le bouchon est serré adéquatement.
- Si le bouchon du réservoir de carburant n'est pas bien serré, le témoin d'anomalie s'allumera. Assurez-vous que le bouchon du réservoir de carburant est bien serré à chaque fois que vous remettez du carburant.

**Message de bouchon du réservoir de carburant desserré**

Après l'ajout de carburant, le système de diagnostic du véhicule peut déterminer si le bouchon du réservoir de carburant est mal serré, mal installé ou endommagé. Si le système détecte une anomalie, le message « gASCAP » s'affiche au compteur kilométrique du véhicule. Serrez le bouchon du réservoir de carburant jusqu'à ce qu'un déclic se fasse entendre. Cela indique que le bouchon du réservoir de carburant est correctement serré. Appuyez sur le bouton de réinitialisation du compteur kilométrique pour effacer le message. Si le problème persiste, le message sera affiché au prochain démarrage du véhicule. Cela pourrait indiquer que le bouchon est endommagé. Si le problème est détecté deux fois de suite, le système allume le témoin d'anomalie. La résolution du problème éteindra le témoin d'anomalie.

**CHARGEMENT DU VÉHICULE****Étiquette d'homologation du véhicule**

Conformément aux règlements de la NHTSA, une étiquette d'homologation est apposée sur la portière du conducteur ou sur le montant de la portière.

Cette étiquette comporte le mois et l'année de fabrication, le poids nominal brut du véhicule (PNBV), le poids nominal brut sur l'essieu (PNBE) avant et arrière ainsi que le numéro d'identification du véhicule (NIV). Le mois, le jour et l'heure de fabrication du véhicule figurent également sur cette étiquette. Le code à barres qui figure au bas de cette étiquette représente votre NIV.

### **Poids nominal brut du véhicule (PNBV)**

Le PNBV représente le poids total autorisé du véhicule qui comprend le poids du conducteur, des passagers, du véhicule, des équipements en options et de la charge transportée. Cette étiquette informe également sur les capacités maximales de poids des essieux avant et arrière (PNBE). La charge totale doit être limitée de façon à ne pas dépasser le PNBV et le PNBE des essieux avant et arrière.

### **Charge utile**

La charge utile d'un véhicule représente la charge totale admissible qu'un camion peut transporter, incluant le poids du conducteur, des passagers, des équipements en option et des articles transportés.

### **Poids nominal brut sur l'essieu (PNBE)**

Le poids nominal brut sur l'essieu représente la charge maximale autorisée des essieux avant et arrière. La charge doit être répartie dans l'espace de chargement de façon à ne pas dépasser le PNBE de chaque essieu.

Le PNBE de chaque essieu est déterminé en fonction des composants du système offrant la plus faible capacité de charge (essieu, ressorts, pneus ou roues). Des essieux ou composants de suspension plus robustes qui sont parfois spécifiés par les propriétaires en vue d'accroître la durabilité n'augmentent pas nécessairement le PNBV du véhicule.

### **Dimensions des pneus**

Les dimensions des pneus indiquées sur l'étiquette d'homologation correspondent à la taille réelle des pneus de votre véhicule. Les pneus de rechange doivent être capables de supporter la même charge que cette dimension de pneus.

### **Dimensions des jantes**

Il s'agit de la dimension de jante appropriée pour la dimension de pneu indiquée.

### Pression de gonflage des pneus

Il s'agit de la pression de gonflage à froid des pneus de votre véhicule pour toutes les conditions de charge jusqu'à un poids égal au PNBE.

### Poids à vide

Le poids à vide d'un véhicule est défini comme étant le poids total du véhicule avec tous les liquides, y compris le plein de carburant, mais sans occupant ni charge. Les valeurs du poids à vide avant et arrière sont déterminées en pesant votre véhicule sur une balance commerciale avant d'y faire monter des occupants ou de le charger.

### Chargement

Le poids total réel ainsi que le poids de l'avant et de l'arrière de votre véhicule au sol sont plus faciles à déterminer lorsque ce dernier est chargé et prêt à démarrer.

Vous devez d'abord peser le véhicule au complet sur une balance commerciale pour vous assurer qu'il ne dépasse pas le PNBV. Vous devez ensuite déterminer séparément le poids sur l'essieu avant, puis sur l'essieu arrière du véhicule pour vous assurer que la charge est répartie correctement sur les essieux avant et arrière. Le fait de peser le

véhicule peut révéler que la charge sur l'un ou l'autre des essieux, avant ou arrière, dépasse le PNBE alors que la charge totale reste inférieure au PNBV. Si tel est le cas, vous devez déplacer la charge de l'avant vers l'arrière ou inversement de façon à respecter les limitations de poids spécifiées. Placez les articles plus lourds le plus près possible du plancher et assurez-vous que la charge est répartie de façon égale. Avant de conduire, arrimez solidement tous les articles.

Une charge mal répartie peut nuire à la direction et à la tenue de route, mais aussi au fonctionnement des freins.

### AVERTISSEMENT!

**Ne chargez en aucun cas votre véhicule à un poids supérieur au PNBV et aux PNBE avant et arrière. Vous risqueriez de provoquer la rupture de certaines pièces de votre véhicule ou encore de modifier le comportement de ce dernier. Vous pourriez alors perdre la maîtrise de votre véhicule. La durée de vie d'un véhicule surchargé peut être raccourcie.**

## TRACTAGE DE REMORQUE

Vous trouverez dans cette section des consignes de sécurité et des renseignements relatifs aux limites à ne pas dépasser lorsque vous voulez tracter une remorque. Lisez attentivement ces renseignements avant de tracter une remorque, afin de le faire dans des conditions aussi efficaces et sécuritaires que possible.

Pour être couvert par la garantie limitée de véhicule neuf, vous devez respecter les exigences et les recommandations formulées dans ce guide au sujet du remorquage.

### Terminologie du remorquage

Les termes et définitions ci-après vous aideront à mieux comprendre les principes du remorquage avec un véhicule :

#### Poids nominal brut du véhicule (PNBV)

Le PNBV représente le poids total autorisé de votre véhicule. Cette valeur correspond au poids combiné du conducteur, des passagers et du chargement, auquel est ajouté le poids au timon de la remorque. Il faut limiter la charge totale afin de ne pas dépasser le PNBV. Pour obtenir de plus amples renseignements, consultez le paragraphe « Étiquette d'homologation du véhicule » sous « Chargement du véhicule » dans la section « Démarrage et conduite ».

#### Poids brut de la remorque (PBR)

Le poids brut de la remorque (PBR) correspond au poids de la remorque, auquel est ajouté le poids de tous les objets, bagages et équipements (permanents ou non) chargés dans la remorque en situation de remorquage effectif.

Le meilleur moyen de déterminer le poids brut de la remorque est de la peser sur un pont-basculé lorsqu'elle est entièrement chargée. Tout le poids de la remorque doit reposer sur le pont-basculé.

#### Poids nominal brut combiné (PNBC)

Le PNBC est le poids combiné maximal autorisé de votre véhicule et de la remorque.

#### Poids nominal brut sur l'essieu (PNBE)

Le poids nominal brut sur l'essieu représente la capacité maximale des essieux avant et arrière. Répartissez la charge également entre les essieux avant et arrière. Assurez-vous de ne pas dépasser le poids nominal brut sur l'essieu avant ou sur l'essieu arrière. Pour obtenir de plus amples renseignements, consultez le paragraphe « Étiquette d'homologation du véhicule » sous « Chargement du véhicule » dans la section « Démarrage et conduite ».

**MISE EN GARDE!**

Il est important que vous ne dépassiez pas le PNBE maximal avant ou arrière. Les conditions de conduite pourraient devenir dangereuses si vous dépassez les limites permises.

**Poids au timon de la remorque**

Le poids au timon de la remorque est la force descendante qu'exerce la remorque sur la boule d'attelage. Vous devez tenir compte de cette charge comme faisant partie de la charge de votre véhicule.

**Surface frontale**

La surface frontale représente la hauteur maximale multipliée par la largeur maximale de l'avant de la remorque.

**Dispositif antilouvoiemnt – Selon l'équipement**

Le dispositif antiroulis est un lien à coulisse qui peut être installé entre le support de boule et le timon de la remorque. Il permet généralement une friction réglable associée au mouvement de coulisse pour atténuer tout louvoiemnt non désiré de la remorque pendant le déplacement.

**Attelage porteur**

Un attelage porteur supporte le poids au timon de la remorque, tout comme s'il s'agissait de bagages placés au niveau d'une boule d'attelage ou à un autre point de jonction avec le véhicule. Ce type d'attelage, le plus populaire sur le marché aujourd'hui, est couramment utilisé pour la traction de remorques de taille compacte et intermédiaire.

## Attelage répartiteur de charge

Le fonctionnement du système de répartition de la charge repose sur l'effet de levier exercé par des barres à ressort (de charge). Celles-ci sont généralement utilisées pour supporter des charges très lourdes en répartissant le poids au timon de la remorque entre l'essieu avant du véhicule tracteur et les essieux de la remorque. S'il est utilisé conformément aux directives du constructeur, le système répartiteur assure un roulement équilibré, des caractéristiques de conduite et de freinage uniformes, tout en augmentant la sécurité du remorquage. L'ajout d'un dispositif antiroulis hydraulique ou à friction réduit également le roulis causé par les autres véhicules et les vents latéraux et contribue à accroître la stabilité du véhicule tracteur et de la remorque. Le dispositif anti-louvoiement et l'attelage répartiteur de charge sont recommandés pour supporter des poids au timon de la remorque plus élevés. Ils peuvent même être obligatoires, selon la configuration et la charge du véhicule et de la remorque, pour respecter les exigences en matière de poids nominal brut sur l'essieu (PNBE).

### MISE EN GARDE!

- Un mauvais réglage de l'attelage répartiteur de charge peut affecter les caractéristiques de tenue de route, de stabilité et de freinage du véhicule et même provoquer une collision.
- Les systèmes de répartition de la charge peuvent ne pas être compatibles avec les coupleurs de frein à inertie. Pour de plus amples renseignements, consultez le constructeur de la remorque et de l'attelage ou un concessionnaire de véhicules récréatifs digne de confiance.

### Classification des attelages de remorque

Le tableau suivant, qui présente les normes de l'industrie quant au poids maximal de la remorque qu'une classe d'attelage de remorque donnée peut tracter, vise à vous aider à sélectionner l'attelage de remorque convenant à vos besoins de remorquage.

| <b>Définition des classes d'attelage de remorque</b>  |  |
|---|--|
| <b>Classe</b>   | <b>Valeurs maximales de l'attelage de remorque<br/>(normes de l'industrie)</b> |
| Classe I – service léger  | 907 kg (2 000 lb)  |
| Classe II – service moyen   | 1 587 kg (3 500 lb)  |
| Classe III – service intensif   | 2 267 kg (5 000 lb)  |
| Classe IV – service très intensif   | 4 535 kg (10 000 lb)   |
| Consultez le tableau des capacités de remorquage (Poids maximal de la remorque) pour connaître le poids maximal brut de la remorque (PBR) que vous pouvez tracter en fonction de la transmission de votre véhicule. |  |
| L'installation de l'attelage de remorque sur votre véhicule devrait être effectuée par un professionnel.  |  |

**Capacité de remorquage (poids maximal de la remorque)**

| Moteur et transmission | Essieu | Modèle   | PNBC (poids nominal brut combiné) | Surface frontale                          | PBR maximal (Poids brut de la remorque) | Poids maximal au timon de la remorque (consultez le nota) |
|------------------------|--------|--|-----------------------------------|---|---|---|
| 3.6L - manuelle        | 3,21   | Modèle sport à 2 portières (mode 4WD [4 roues motrices]) | 3 130 kg (6 900 lb)               | 2,32 m <sup>2</sup> (25 pi <sup>2</sup> ) | 907 kg (2 000 lb)                       | 91 kg (200 lb)  |
| 3.6L - manuelle        | 3,73   | Modèle sport à 2 portières (mode 4WD [4 roues motrices]) | 3 810 kg (8 400 lb)               | 2,32 m <sup>2</sup> (25 pi <sup>2</sup> ) | 1 587 kg (3 500 lb)                     | 158 kg (350 lb)   |
| 3,6 l – automatique    | 3,21   | Modèle sport à 2 portières (mode 4WD [4 roues motrices]) | 3 130 kg (6 900 lb)               | 2,32 m <sup>2</sup> (25 pi <sup>2</sup> ) | 907 kg (2 000 lb)                       | 91 kg (200 lb)  |

| Moteur et transmission | Essieu | Modèle  | PNBC (poids nominal brut combiné) | Surface frontale                          | PBR maximal (Poids brut de la remorque) | Poids maximal au timon de la remorque (consultez le nota) |
|------------------------|--------|---|-----------------------------------|---|---|---|
| 3,6 l – automatique    | 3,73   | Modèle sport à 2 portières (mode 4WD [4 roues motrices])  | 3 810 kg (8 400 lb)               | 2,32 m <sup>2</sup> (25 pi <sup>2</sup> ) | 1 587 kg (3 500 lb)                     | 158 kg (350 lb)   |
| 3.6L - manuelle        | 3,21   | Modèle Sahara à 2 portières (mode 4WD [4 roues motrices]) | 3 175 kg (7 000 lb)               | 2,32 m <sup>2</sup> (25 pi <sup>2</sup> ) | 907 kg (2 000 lb)                       | 91 kg (200 lb)  |
| 3.6L - manuelle        | 3,73   | Modèle Sahara à 2 portières (mode 4WD [4 roues motrices]) | 3 856 kg (8 500 lb)               | 2,32 m <sup>2</sup> (25 pi <sup>2</sup> ) | 1 587 kg (3 500 lb)                     | 158 kg (350 lb)   |

| Moteur et transmission | Essieu | Modèle   | PNBC (poids nominal brut combiné) | Surface frontale                          | PBR maximal (Poids brut de la remorque) | Poids maximal au timon de la remorque (consultez le nota) |
|------------------------|--------|--|-----------------------------------|---|---|---|
| 3,6 l – automatique    | 3,21   | Modèle Sahara à 2 portières (mode 4WD [4 roues motrices])  | 3 175 kg (7 000 lb)               | 2,32 m <sup>2</sup> (25 pi <sup>2</sup> ) | 907 kg (2 000 lb)                       | 91 kg (200 lb)  |
| 3,6 l – automatique    | 3,73   | Modèle Sahara à 2 portières (mode 4WD [4 roues motrices])  | 3 856 kg (8 500 lb)               | 2,32 m <sup>2</sup> (25 pi <sup>2</sup> ) | 1 587 kg (3 500 lb)                     | 158 kg (350 lb)   |
| 3.6L - manuelle        | 4,10   | Modèle Rubicon à 2 portières (mode 4WD [4 roues motrices]) | 3 900 kg (8 600 lb)               | 2,32 m <sup>2</sup> (25 pi <sup>2</sup> ) | 1 587 kg (3 500 lb)                     | 158 kg (350 lb)   |

| Moteur et transmission | Essieu | Modèle   | PNBC (poids nominal brut combiné) | Surface frontale                          | PBR maximal (Poids brut de la remorque) | Poids maximal au timon de la remorque (consultez le nota) |
|------------------------|--------|--|-----------------------------------|---|---|---|
| 3,6 l – automatique    | 3,73   | Modèle Rubicon à 2 portières (mode 4WD [4 roues motrices]) | 3 900 kg (8 600 lb)               | 2,32 m <sup>2</sup> (25 pi <sup>2</sup> ) | 1 587 kg (3 500 lb)                     | 158 kg (350 lb)   |
| 3,6 l – automatique    | 4,10   | Modèle Rubicon à 2 portières (mode 4WD [4 roues motrices]) | 3 900 kg (8 600 lb)               | 2,32 m <sup>2</sup> (25 pi <sup>2</sup> ) | 1 587 kg (3 500 lb)                     | 158 kg (350 lb)   |
| 3.6L - manuelle        | 3,21   | Modèle sport à 4 portières (mode 4WD [4 roues motrices])   | 3 357 kg (7 400 lb)               | 2,97 m <sup>2</sup> (32 pi <sup>2</sup> ) | 907 kg (2 000 lb)                       | 91 kg (200 lb)  |

| Moteur et transmission | Essieu | Modèle   | PNBC (poids nominal brut combiné) | Surface frontale                          | PBR maximal (Poids brut de la remorque) | Poids maximal au timon de la remorque (consultez le nota) |
|------------------------|--------|--|-----------------------------------|---|---|---|
| 3.6L - manuelle        | 3,73   | Modèle sport à 4 portières (mode 4WD [4 roues motrices]) | 4 037 kg (8 900 lb)               | 2,97 m <sup>2</sup> (32 pi <sup>2</sup> ) | 1 587 kg (3 500 lb)                     | 158 kg (350 lb)   |
| 3,6 l – automatique    | 3,21   | Modèle sport à 4 portières (mode 4WD [4 roues motrices]) | 3 357 kg (7 400 lb)               | 2,97 m <sup>2</sup> (32 pi <sup>2</sup> ) | 907 kg (2 000 lb)                       | 91 kg (200 lb)  |
| 3,6 l – automatique    | 3,73   | Modèle sport à 4 portières (mode 4WD [4 roues motrices]) | 4 037 kg (8 900 lb)               | 2,97 m <sup>2</sup> (32 pi <sup>2</sup> ) | 1 587 kg (3 500 lb)                     | 158 kg (350 lb)   |

| Moteur et transmission | Essieu | Modèle  | PNBC (poids nominal brut combiné) | Surface frontale                          | PBR maximal (Poids brut de la remorque) | Poids maximal au timon de la remorque (consultez le nota) |
|------------------------|--------|---|-----------------------------------|---|---|---|
| 3.6L - manuelle        | 3,21   | Modèle Sahara à 4 portières (mode 4WD [4 roues motrices]) | 3 402 kg (7 500 lb)               | 2,97 m <sup>2</sup> (32 pi <sup>2</sup> ) | 907 kg (2 000 lb)                       | 91 kg (200 lb)  |
| 3.6L - manuelle        | 3,73   | Modèle Sahara à 4 portières (mode 4WD [4 roues motrices]) | 4 082 kg (9 000 lb)               | 2,97 m <sup>2</sup> (32 pi <sup>2</sup> ) | 1 587 kg (3 500 lb)                     | 158 kg (350 lb)   |
| 3,6 l – automatique    | 3,21   | Modèle Sahara à 4 portières (mode 4WD [4 roues motrices]) | 3 402 kg (7 500 lb)               | 2,97 m <sup>2</sup> (32 pi <sup>2</sup> ) | 907 kg (2 000 lb)                       | 91 kg (200 lb)  |

| Moteur et transmission | Essieu | Modèle   | PNBC (poids nominal brut combiné) | Surface frontale                          | PBR maximal (Poids brut de la remorque) | Poids maximal au timon de la remorque (consultez le nota) |
|------------------------|--------|--|-----------------------------------|---|---|---|
| 3,6 l – automatique    | 3,73   | Modèle Sahara à 4 portières (mode 4WD [4 roues motrices])  | 4 082 kg (9 000 lb)               | 2,97 m <sup>2</sup> (32 pi <sup>2</sup> ) | 1 587 kg (3 500 lb)                     | 158 kg (350 lb)   |
| 3.6L - manuelle        | 4,10   | Modèle Rubicon à 4 portières (mode 4WD [4 roues motrices]) | 4 173 kg (9 200 lb)               | 2,97 m <sup>2</sup> (32 pi <sup>2</sup> ) | 1 587 kg (3 500 lb)                     | 158 kg (350 lb)   |
| 3,6 l – automatique    | 3,73   | Modèle Rubicon à 4 portières (mode 4WD [4 roues motrices]) | 4 173 kg (9 200 lb)               | 2,97 m <sup>2</sup> (32 pi <sup>2</sup> ) | 1 587 kg (3 500 lb)                     | 158 kg (350 lb)   |

| Moteur et transmission   | Essieu | Modèle   | PNBC (poids nominal brut combiné) | Surface frontale                          | PBR maximal (Poids brut de la remorque) | Poids maximal au timon de la remorque (consultez le nota) |
|--|--------|--|-----------------------------------|---|---|---|
| 3,6 l – automatique  | 4,10   | Modèle Rubicon à 4 portières (mode 4WD [4 roues motrices]) | 4 173 kg (9 200 lb)               | 2,97 m <sup>2</sup> (32 pi <sup>2</sup> ) | 1 587 kg (3 500 lb)                     | 158 kg (350 lb)   |
| Consultez les réglementations locales pour les vitesses maximales de remorquage. |        |  |                                   |   |   |   |

**NOTA :** Le poids au timon de la remorque doit être considéré comme faisant partie du poids combiné des passagers et de la charge (c.-à-d., le PNBV), et le PNBV ne doit jamais dépasser le poids indiqué sur l'étiquette d'information sur les pneus et la charge. Consultez le paragraphe « Renseignements concernant la sécurité des pneus » dans la section « Entretien et maintenance » pour obtenir de plus amples renseignements.

## Poids de la remorque et poids au timon de la remorque

Ne dépassez jamais le poids au timon de la remorque estampé sur le pare-chocs ou l'attelage de remorque de votre véhicule.

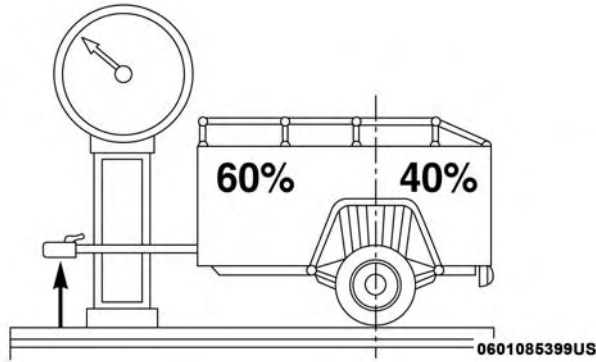

Tenez compte des éléments suivants pour calculer le poids appliqué sur l'essieu arrière du véhicule :

- Le poids au timon de la remorque.
- Le poids de tout autre chargement ou équipement se trouvant dans votre véhicule ou sur ce dernier.
- Le poids du conducteur et celui de tous les passagers.

**NOTA :** N'oubliez pas que toute charge ajoutée à la remorque s'ajoute à celle de votre véhicule. De plus, le poids des accessoires facultatifs installés en usine ou par un concessionnaire doit être calculé pour déterminer la charge totale de votre véhicule. Consultez l'étiquette d'information sur les pneus et la charge pour connaître le poids maximal combiné des occupants et de la charge pour votre véhicule.

## Exigences de remorquage – pneus

- Une pression de gonflage adéquate des pneus est essentielle à la conduite sécuritaire et au bon fonctionnement de votre véhicule. Pour savoir comment gonfler correctement les pneus, consultez le paragraphe « Pneus – Généralités » dans la section « Entretien et maintenance ».
- Vérifiez la pression de gonflage des pneus de la remorque avant de l'utiliser.
- Avant de tracter une remorque, inspectez soigneusement les pneus du véhicule pour vérifier l'usure de la bande de roulement et la présence éventuelle de dommages. Pour savoir comment inspecter correctement les pneus, consultez le paragraphe « Pneus – Généralités » dans la section « Entretien et maintenance ».

- Pour savoir comment remplacer correctement les pneus, consultez le paragraphe « Pneus – Généralités » dans la section « Entretien et maintenance ». Le remplacement des pneus d'origine par des pneus possédant une capacité de charge plus élevée n'augmentera pas le PNBV ni le PNBE du véhicule.

### Exigences de remorquage – freins de remorque

- **Ne branchez pas** le système de freinage hydraulique ou le circuit de dépression de votre véhicule à celui de la remorque. Le fonctionnement du circuit de freinage pourrait s'en trouver compromis et vous risqueriez de vous blesser.
- Un dispositif de contrôle électronique des freins de la remorque doit être utilisé si la remorque est munie de freins à commande électronique. Un tel dispositif n'est pas requis si la remorque est munie d'un système de commande électronique des freins.
- Il est conseillé de disposer d'un système de freinage sur les remorques de plus de 453 kg (1 000 lb); un tel système est obligatoire sur les remorques de plus de 907 kg (2 000 lb).

### MISE EN GARDE!

- **Ne raccordez jamais les freins de remorque au circuit de freinage hydraulique de votre véhicule.** Cela risquerait de surcharger et d'endommager le système de freinage. Cela pourrait donner lieu à une perte de la capacité de freinage et provoquer une collision.
- **Le remorquage accroît inévitablement les distances de freinage.** Lorsque vous tractez une remorque, prévoyez toujours une distance suffisante entre votre véhicule et celui qui vous précède. Dans le cas contraire, vous risquez de provoquer une collision.

### AVERTISSEMENT!

**Si le poids de la remorque chargée dépasse 1 000 lb (453 kg), celle-ci doit être équipée de ses propres freins et leur capacité de freinage doit être adéquate. La non-observation de cette règle pourrait entraîner une usure prématurée des garnitures de freins, exiger un effort supplémentaire sur la pédale de frein et prolonger les distances de freinage.**

## Exigences de remorquage – feux et câblage de la remorque

Si vous tractez une remorque, quelle que soit sa taille, il est obligatoire, par mesure de sécurité, d'y installer des feux d'arrêt et des clignotants.

L'ensemble de remorquage inclut un faisceau de câblage à quatre broches. Utilisez toujours un faisceau de câblage et un connecteur pour remorque approuvés par le constructeur de votre véhicule.

**NOTA :** Ne coupez pas ou ne faites pas d'épissures dans le faisceau de câblage du véhicule.

Toutes les connexions électriques sont effectuées, mais vous devez relier le faisceau à un connecteur pour remorque. Consultez l'illustration suivante.

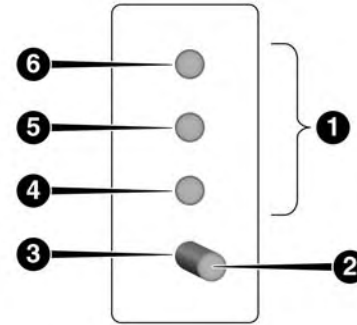

0601085400US

### Connecteur à quatre broches

- |                      |  |
|----------------------|--|
| 1 – Broches femelles | 4 – Feux de stationnement                |
| 2 – Broche mâle      | 5 – Feu de freinage et clignotant gauche |
| 3 – Masse            | 6 – Feu de freinage et clignotant droit  |

### Conseils pour le remorquage

Avant d'entreprendre un voyage avec une remorque, il est recommandé de pratiquer ses virages, arrêts et manœuvres de marche arrière dans un endroit à faible circulation.

Si le véhicule est utilisé pour tracter une remorque et est équipé d'une transmission manuelle, le départ doit toujours s'effectuer en première vitesse pour éviter de trop faire glisser l'embrayage.

### Transmission automatique – Selon l'équipement

Sélectionnez la gamme D (MARCHE AVANT) lors du remorquage. Les commandes de transmission comprennent une stratégie de conduite pour éviter de changer souvent de rapports pendant le remorquage. Toutefois, si la transmission change trop souvent de rapport dans la gamme D (MARCHE AVANT), vous pouvez utiliser la commande de sélection de vitesse de la boîte-pont AutoStick pour choisir manuellement un rapport inférieur.

**NOTA :** L'utilisation d'un rapport inférieur pour conduire le véhicule dans des conditions de lourdes charges permet d'améliorer la performance de la transmission et d'en prolonger la durée de vie utile, en réduisant les passages de rapports excessifs et en évitant la surchauffe. De plus, vous obtiendrez ainsi une meilleure performance du frein moteur.

Si vous tractez RÉGULIÈREMENT une remorque pendant plus de 45 minutes consécutives, vous devez vidanger l'huile pour transmission et remplacer le filtre aux intervalles précisés pour les véhicules de police, taxi, véhicules de parc ou les remorquages fréquents. Consultez le « Calendrier d'entretien » pour connaître les intervalles d'entretien appropriés.

**NOTA :** Vérifiez le niveau de l'huile à transmission automatique avant le remorquage.

### AutoStick – SELON L'ÉQUIPEMENTAUTOSTICK

- Lorsque vous utilisez la commande de sélection de vitesse de la boîte-pont AutoStick, sélectionnez le rapport le plus élevé compte tenu des performances et

évitent les rétrogradations fréquentes. Par exemple, sélectionnez le rapport « 4 » si la vitesse voulue peut être maintenue. Sélectionnez le rapport « 3 » ou « 2 » s'il est nécessaire de maintenir la vitesse voulue.

- Pour éviter la surchauffe, éviter la conduite continue à un régime élevé. Réduisez la vitesse du véhicule au besoin pour éviter la vitesse prolongée à un régime élevé. Revenez à un rapport plus élevé ou à une vitesse du véhicule plus rapide lorsque l'état de la route le permet.

### **Contrôle électronique de vitesse – selon l'équipement**

- N'utilisez pas le contrôle électronique de vitesse en terrain montagneux ou pour le déplacement de charges lourdes.
- Si vous utilisez le contrôle électronique de vitesse en remorquage et faites face à des décélérations supérieures à 10 mi/h (16 km/h), désactivez-le et attendez de rouler de nouveau à une vitesse de croisière pour le réactiver.

- L'utilisation du contrôle électronique de vitesse en terrain plat et avec des charges légères favorisera l'économie de carburant.

### **Circuit de refroidissement**

Vous pouvez réduire les risques de surchauffe du moteur et de la transmission en procédant comme suit :

#### **Conduite urbaine**

Lorsque le véhicule est temporairement immobilisé, mettez le levier de vitesses au point mort (N) et augmentez le régime de ralenti du moteur.

#### **Conduite sur route**

Réduisez la vitesse.

#### **Climatisation**

Arrêtez-la temporairement.

**REMORQUAGE DE VOTRE VÉHICULE DERRIÈRE UN VÉHICULE DE LOISIR (AUTOCARAVANE, ETC.)****Remorquage du véhicule derrière un autre**

| Conditions de remorquage | Roues soulevées du sol | Modèles à 4 roues motrices  |
|--------------------------|------------------------|---|
| Remorquage à plat        | AUCUNE                 | <p><b>Consultez les directives</b></p> <ul style="list-style-type: none"> <li>• Transmission automatique en position P (STATIONNEMENT).</li> <li>• Transmission manuelle en prise (PAS en position N [POINT MORT]).</li> <li>• Boîte de transfert à la position (POINT MORT).</li> <li>• Remorquage en direction vers l'avant.</li> </ul> |
| Chariot roulant          | Avant                  | NON PERMIS  |
|                          | Arrière                | NON PERMIS  |
| Sur la remorque          | TOUTES                 | OK  |

**NOTA :**

- Lorsque vous remorquez derrière un véhicule, suivez toujours les réglementations provinciales et locales en vigueur. Communiquez avec les bureaux locaux ou provinciaux de sécurité routière pour obtenir de plus amples détails.
- Pour les modèles CAD, se reporter au Supplément pour les services postaux afin d'obtenir les directives sur le remorquage derrière un véhicule de loisir.

## Remorquage derrière un véhicule de loisir — modèles à 4 roues motrices

**NOTA :** Pour le remorquage derrière un véhicule de loisir, la boîte de transfert doit être placée à la position N (POINT MORT), la transmission automatique doit être placée à la position P (STATIONNEMENT) et la transmission manuelle doit être placée en prise (PAS à la position N [POINT MORT]).

### AVERTISSEMENT!

- **NE REMORQUEZ PAS** sur chariot roulant un véhicule 4WD (4 ROUES MOTRICES). Le remorquage avec seulement un ensemble de roues au sol (avant ou arrière) endommagera gravement la transmission ou la boîte de transfert. Remorquez le véhicule avec les quatre roues SUR le sol, ou SOULEVÉES du sol (à l'aide d'une remorque pour véhicule).
- Le remorquage doit être effectué en direction vers l'avant. Le remorquage du véhicule vers l'arrière peut endommager gravement la boîte de transfert.

(Suite)

### AVERTISSEMENT! (Suite)

- Une transmission automatique doit se trouver en position P (STATIONNEMENT) pour le remorquage derrière un véhicule de loisir.
- La transmission manuelle doit être en prise (pas en position N [POINT MORT]) pour le remorquage derrière un véhicule de loisir.
- Avant de remorquer votre véhicule derrière un véhicule de loisir, effectuez la procédure décrite sous le paragraphe « Passage à la position N (POINT MORT) » pour vous assurer que la boîte de transfert est bien en position N (POINT MORT). Autrement, des dommages internes pourraient survenir.
- Si vous remorquez ce véhicule sans observer ces directives, il peut en découler de graves dommages à la transmission ou à la boîte de transfert. Les dommages causés par un remorquage inadéquat ne sont pas couverts par la garantie de véhicule neuf.
- N'utilisez pas une barre de remorquage à pince montée sur le pare-chocs de votre véhicule. Cela endommagera la barre frontale du pare-chocs.

**Passage à la position N (POINT MORT)**

Utilisez la procédure suivante pour préparer votre véhicule au remorquage derrière un véhicule de loisir.

**MISE EN GARDE!**

**Vous ou d'autres personnes pourriez être blessés ou tués si vous laissez votre véhicule sans surveillance alors que la boîte de transfert est à la position N (POINT MORT) et que le frein de stationnement n'est pas complètement serré. Lorsque la boîte de transfert est à la position N (POINT MORT), les arbres de transmission avant et arrière sont dissociés du groupe motopropulseur et le véhicule peut se déplacer, même si la transmission se trouve à la position P (STATIONNEMENT) dans le cas d'une transmission automatique et dans un rapport dans le cas d'une transmission manuelle. Le frein de stationnement doit toujours être serré lorsque le conducteur n'est pas dans le véhicule.**

**AVERTISSEMENT!**

**Afin d'éviter d'endommager les pièces internes, vous devez suivre ces étapes pour vous assurer que la boîte**

**AVERTISSEMENT! (Suite)**

**de transfert est entièrement engagée à la position N (POINT MORT) avant le remorquage d'un véhicule de loisir.**

1. Arrêtez complètement votre véhicule.
2. Maintenez la pédale de frein enfoncée.
3. Sélectionnez la position N (POINT MORT) pour une transmission automatique ou enfoncez la pédale d'embrayage pour une transmission manuelle.
4. Coupez le moteur.
5. Déplacez le levier de la boîte de transfert à la position N (POINT MORT).
6. Faites démarrer le moteur.
7. Placez le levier de vitesses de la transmission à la position R (MARCHE ARRIÈRE).
8. Relâchez la pédale de frein (ou la pédale d'embrayage si votre véhicule est muni d'une transmission manuelle) pendant cinq secondes et assurez-vous que le véhicule est immobile.

(Suite)

9. Répétez les étapes 7 et 8 en plaçant la transmission automatique en position de MARCHE AVANT ou la transmission manuelle au premier rapport.
10. Coupez le moteur.
11. Serrez complètement le frein de stationnement.
12. Placez la transmission en position P (STATIONNEMENT) ou la transmission manuelle en prise (PAS à la position N [POINT MORT]).

### AVERTISSEMENT!

**La transmission pourrait être endommagée si elle est placée en position P (STATIONNEMENT) lorsque la boîte de transfert est en position N (POINT MORT) et que le moteur tourne. Lorsque la boîte de transfert est en position N (POINT MORT), assurez-vous de couper le moteur avant de placer la transmission en position P (STATIONNEMENT).**

13. Fixez le véhicule au véhicule tracteur au moyen d'une barre de remorquage appropriée.
14. Desserrez le frein de stationnement.

### Passage hors de la position N (POINT MORT)

Utilisez la procédure suivante pour préparer votre véhicule à l'usage normal.

1. Immobilisez complètement le véhicule et maintenez-le fixé au véhicule tracteur.
  2. Serrez complètement le frein de stationnement.
  3. Tournez le commutateur d'allumage en position LOCK (antivol-verrouillé).
  4. Mettez le commutateur d'allumage à la position ON/RUN (MARCHE), mais ne faites pas démarrer le moteur.
  5. Maintenez la pédale de frein enfoncée.
  6. Mettez la transmission au POINT MORT (N).
  7. Déplacez le levier de la boîte de transfert dans la position désirée.
- NOTA :** Afin d'éviter un grincement des engrenages lorsque vous déplacez la boîte de transfert hors de la position N (POINT MORT), vous devrez couper le moteur.
8. Placez la transmission automatique à la position P (STATIONNEMENT) ou la transmission manuelle en position N (POINT MORT).

9. Relâchez la pédale de frein.
10. Débrochez le véhicule du véhicule tracteur.
11. Faites démarrer le moteur.
12. Maintenez la pédale de frein enfoncée.
13. Desserrez le frein de stationnement.
14. Sélectionnez une vitesse, relâchez la pédale de frein (et la pédale d'embrayage si votre véhicule est à transmission manuelle), puis assurez-vous que le véhicule fonctionne normalement.

## CONSEILS DE CONDUITE

### Conseils de conduite sur route

Les véhicules utilitaires sont dotés d'une garde au sol plus élevée et d'une voie plus étroite qui les rend capables de meilleures performances dans diverses conditions de conduite tout terrain. Des caractéristiques particulières de conception leurs confèrent un centre de gravité plus élevé que celui des véhicules de tourisme conventionnels.

Un des avantages de la garde au sol plus élevée est la meilleure vue que vous avez sur la route, ce qui vous permet de parer aux problèmes. En revanche, cette garde au sol élevée fait en sorte que les véhicules n'ont pas été conçus pour virer aux mêmes vitesses que les véhicules de tourisme conventionnels, tout comme les voitures sport surbaissées ne sont pas conçues pour fonctionner de manière satisfaisante dans des conditions tout terrain. Évitez les virages serrés et les manœuvres brusques. Comme pour tout autre véhicule de ce type, vous risquez une perte de maîtrise ou un capotage si vous ne conduisez pas correctement ce véhicule.

## Conseils sur la conduite hors route

### Dépose du marchepied latéral – selon l'équipement

**NOTA :** Avant d'utiliser le véhicule hors route, déposez les marchepieds latéraux (selon l'équipement) pour éviter les dommages.

1. Déposez les deux écrous de la carrosserie latérale.

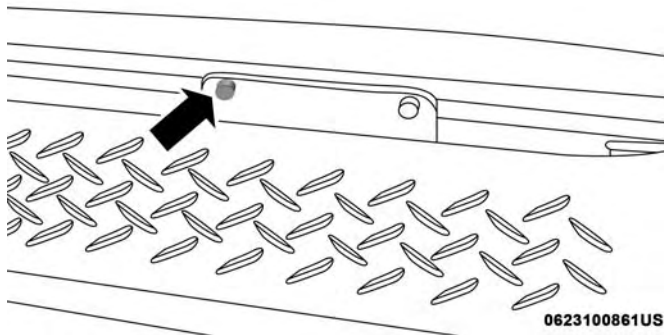

Écrou latéral

2. Déposez un boulon du dessous du véhicule.

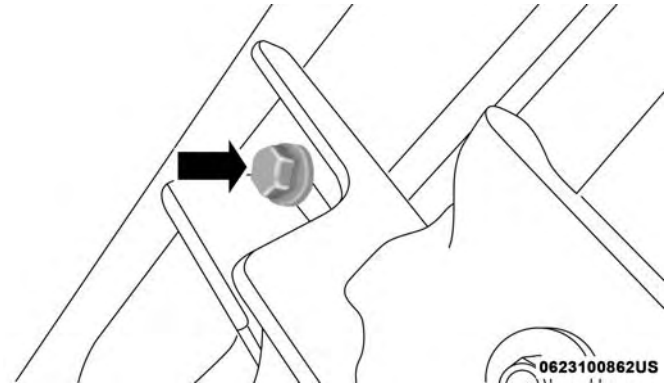

Boulon inférieur

3. Déposez le marchepied latéral.

### Techniques de base de la conduite hors route

La conduite hors route implique une grande diversité de terrains. Vous devez vous familiariser avec le terrain et la région avant de vous y aventurer. Il existe plusieurs types de surface de terrain : piste en terre compactée, en gravier, recouverte de roches, d'herbe, de sable, de boue ou de glace. Chacune de ces surfaces influence différemment la direction du véhicule, son comportement, sa motricité. L'un des points importants de la conduite hors route est de toujours rester maître de son véhicule, en conservant une

main ferme sur le volant et en adoptant une position de conduite adaptée à la nature du terrain. Évitez d'accélérer, de braquer ou de freiner trop brusquement. Dans la majorité des cas, vous ne rencontrerez aucun panneau de signalisation, aucune limite de vitesse ni feu de circulation. Il importe donc de bien juger la situation et de manœuvrer de la façon la plus sécuritaire possible. Lorsque vous conduisez hors route, soyez vigilant et essayez de prévoir les obstacles et les conditions changeantes du terrain. Il s'agit de regarder en avant tout en étant concentré sur sa conduite du moment.

#### AVERTISSEMENT!

Ne stationnez jamais votre véhicule dans une zone recouverte d'herbe sèche, de broussailles ou de matières combustibles. La chaleur dégagée par le système d'échappement du véhicule pourrait provoquer un incendie.

#### MISE EN GARDE!

Portez toujours votre ceinture de sécurité et arrimez bien votre chargement. Un chargement non arrimé peut vous blesser en conduite hors route.

#### Conditions d'utilisation du mode 4L (4 roues motrices gamme basse)

En conduite hors route, passez en mode 4L (4 roues motrices gamme basse) pour vous assurer une meilleure traction, pour éviter de déraiper sur les terrains glissants ou en mauvais état, pour monter ou descendre des pentes abruptes et pour augmenter la puissance de traction à bas régime. Cette gamme devrait se limiter aux situations extrêmes comme la neige, la boue, le sable ou les côtes abruptes où une traction additionnelle est requise à basse vitesse. Évitez la conduite à une vitesse supérieure à 40 km/h (25 mi/h) en mode 4L (4 roues motrices gamme basse).

#### AVERTISSEMENT!

N'utilisez pas la gamme 4L (Gamme basse) si vous roulez sur une chaussée sèche. Il peut en résulter des dommages matériels à la transmission.

#### Action simultanée des freins et de l'accélérateur

La conduite hors route demande fréquemment l'utilisation simultanée des freins et de l'accélérateur (conduite à deux pieds). Le franchissement d'obstacles tels que des roches, troncs d'arbre, etc., nécessite une légère application des

freins et de l'accélérateur afin d'éviter une progression saccadée ou même une embardée. Cette technique s'applique également lorsque vous devez vous arrêter et redémarrer dans une pente raide.

## Conduite dans la neige, la boue et le sable

### Neige

Dans des conditions de neige lourde ou pour une maîtrise additionnelle et une traction à basse vitesse, passez à la première vitesse et engagez la boîte de transfert à la position 4L (gamme basse) au besoin. Ne rétrogradez pas plus qu'il n'est nécessaire pour maintenir l'espacement entre les véhicules. Un surrégime du moteur peut causer le patinage des roues et faire perdre la motricité. Si vous sentez que le véhicule ralentit progressivement, tournez rapidement le volant d'un quart de tour au maximum dans les deux sens tout en accélérant. Les pneus peuvent reprendre leur adhérence et vous permettre de conserver l'élan du véhicule.

### AVERTISSEMENT!

**Ne tentez pas de passer un rapport inférieur à trop haut régime lorsque vous roulez sur des surfaces glacées ou**

(Suite)

### AVERTISSEMENT! (Suite)

**glissantes, car l'effet de frein moteur pourrait vous faire déraiper et perdre la maîtrise du véhicule.**

### Boue

La boue profonde crée beaucoup de succion autour des pneus et est très difficile à traverser. Vous devriez passer en deuxième (transmission manuelle) ou à la position D de marche avant (transmission automatique), en gardant la boîte de transfert à la position 4L (gamme basse) pour conserver l'élan du véhicule. Si vous sentez que le véhicule ralentit progressivement, tournez rapidement le volant d'un quart de tour au maximum dans les deux sens pour gagner de la motricité. Les bourbiers risquent d'endommager votre véhicule et de l'enliser. Ces derniers cachent souvent des débris laissés par d'autres conducteurs. Il est conseillé de descendre du véhicule, d'évaluer à pied la profondeur du bourbier, de vérifier la présence éventuelle d'obstacles, et de prévoir la possibilité de dégager de façon sécuritaire le véhicule en cas de difficulté.

### Sable

Le sable mou est très difficile à traverser lorsque les pneus sont gonflés à pleine pression. Si vous devez traverser des zones sablonneuses, conservez votre vitesse et ne vous

arrêtez pas. Si vous devez rouler sur le sable mou, il est important d'utiliser une pression des pneus appropriée, d'accélérer doucement, d'éviter les manœuvres brusques et de conserver votre vitesse. Si votre parcours comprend de grandes étendues de sable mou ou des dunes de sable, réglez la pression des pneus à 103 kPa (15 lb/po<sup>2</sup>) pour augmenter la surface de « flottaison » des pneus. Une pression des pneus réduite améliore grandement la motricité et la maîtrise du véhicule dans ces conditions, mais il ne faut pas oublier de les regonfler à la pression préconisée avant de reprendre la route pavée ou de rouler sur des surfaces dures. Assurez-vous d'avoir un moyen de regonfler les pneus avant d'en réduire la pression.

### AVERTISSEMENT!

**Des pneus partiellement dégonflés risquent de se déjanter et de se dégonfler entièrement. Pour éviter une telle situation, réduisez votre vitesse, braquez et manœuvrez doucement.**

### Franchissement d'obstacles (roches ou autres obstacles élevés)

La conduite hors route suppose une grande diversité de terrains. Tous ces terrains présentent différents types d'obstacles. Avant de démarrer, visualisez bien le terrain et

tentez de déterminer la meilleure façon de l'aborder et de dégager de façon sécuritaire le véhicule en cas de difficulté. Gardez une main ferme sur le volant, immobilisez le véhicule puis avancez au pas jusqu'au contact de l'obstacle. Appuyez graduellement sur l'accélérateur tout en freinant doucement et laissez le véhicule franchir l'obstacle.

### MISE EN GARDE!

**Le franchissement d'obstacles peut provoquer de violentes réactions dans le système de direction assistée et vous faire perdre la maîtrise du véhicule.**

### *L'aide d'une autre personne*

Il arrive fréquemment que les obstacles soient difficiles à discerner ou que le tracé de la piste soit imprécis. Il n'est pas facile de déterminer le tracé de la piste lorsque le conducteur est confronté à une multitude d'obstacles. Dans ce cas, obtenez l'aide d'une autre personne pour vous guider à franchir ces obstacles. Demandez à cette personne de se tenir à une distance sécuritaire devant le véhicule, de telle façon qu'elle puisse voir l'obstacle ainsi que vos pneus et la sous-carrosserie.

### *Franchissement de grosses roches*

À l'approche de grosses roches, optez pour un tracé qui vous permettra de rouler sur les plus grosses d'entre elles. Ainsi, la garde au sol de la sous-carrosserie sera augmentée. La semelle des pneus est plus robuste et épaisse que les flancs et peut encaisser ce genre de situation. Regardez toujours devant et essayez de rouler le plus possible sur la semelle des pneus.

#### AVERTISSEMENT!

- Ne tentez pas de surmonter une roche assez grosse pour heurter les essieux ou la sous-carrosserie.
- Ne roulez jamais sur une pierre dont la hauteur atteint les seuils de portière.

### *Franchissement d'un ravin, d'une rigole, d'un fossé, d'un ravinement ou d'une ornière*

Si vous devez franchir un ravin, une rigole, un fossé, un ravinement ou une grosse ornière, vous devez surveiller votre angle d'approche afin de conserver votre élan. Approchez l'obstacle à 45 degrés et laissez chaque pneu le franchir indépendamment. Vous devez être très prudent si l'obstacle est important et si ses flancs sont très abrupts. Ne

tentez pas de franchir un obstacle important aux flancs très abrupts si vous risquez le capotage. Si le véhicule s'immobilise dans une ornière, creusez une petite tranchée devant les pneus avant, soit vers la droite ou la gauche, sous un angle de 45 degrés. Récupérez la terre pour combler les surfaces qui serviront à vous dégager. À présent, vous devriez pouvoir vous libérer de l'ornière en suivant les tranchées que vous avez creusées à un angle de 45 degrés.

#### MISE EN GARDE!

**Les risques de capotage augmentent lorsque les flancs de l'obstacle sont très inclinés, peu importe votre angle d'attaque.**

### *Franchissement de troncs d'arbre*

Si vous devez franchir un tronc d'arbre, votre angle d'approche devrait être d'environ 10 à 15 degrés. Ainsi, l'un des pneus avant sera au sommet du tronc alors que l'autre pneu l'amorcera. Lorsque les roues s'attaquent au tronc, dosez judicieusement l'accélérateur et les freins de façon à éviter que le tronc se mette à rouler. Terminez la manœuvre en serrant les freins au besoin.

**AVERTISSEMENT!**

**Ne tentez pas de franchir un tronc d'arbre dont le diamètre serait supérieur à la garde au sol de votre véhicule, car le véhicule serait soulevé par l'obstacle.**

*Véhicule soulevé par un obstacle*

Si votre véhicule se trouve soulevé par un obstacle, descendez du véhicule et recherchez l'obstacle en question, l'endroit où l'obstacle touche la sous-carrosserie et la meilleure façon de vous en libérer. En fonction de la nature de l'obstacle, soulevez le véhicule et placez quelques roches sous les pneus de façon que le point en appui se libère lorsque le véhicule est abaissé. Vous pouvez également tenter une manœuvre de va-et-vient ou utiliser le treuil pour dégager le véhicule.

**AVERTISSEMENT!**

**Les manœuvres de va-et-vient ou l'utilisation du treuil augmentent les risques d'endommagement de la sous-carrosserie.**

**Montée de pente**

Les montées en pente nécessitent un excellent jugement et une bonne connaissance des capacités et des limites du véhicule. Les pentes raides peuvent entraîner de graves problèmes. Certaines pentes sont trop abruptes et ne doivent pas être franchies. Vous devez toujours vous sentir à l'aise avec votre véhicule et être sûr de vos compétences. Vous devez toujours gravir ou descendre une pente directement. N'attaquez jamais une pente en angle.

*Avant de franchir une pente abrupte*

Lorsque vous vous approchez d'une colline, examinez sa pente ou son escarpement. Déterminez si la pente est trop raide. La traction sur la piste en pente sera-t-elle suffisante? La piste est-elle bien à angle droit avec la pente? Qu'y a-t-il au sommet et de l'autre côté de la pente? Peut-être des rigoles, des roches, des branches ou d'autres obstacles? Pourriez-vous dégager le véhicule de façon sécuritaire en cas de problème? Si tout semble bon et que vous vous sentez en confiance, passez à un rapport inférieur en mettant la boîte de transfert en 4L (gamme basse) et allez-y prudemment.

### *Monter une colline*

Une fois que vous avez déterminé votre capacité à manœuvrer et que vous êtes passé au rapport approprié, alignez votre véhicule de manière à monter aussi droit que possible. Accélérez graduellement et augmentez les gaz lorsque vous amorcez la pente. N'attaquez pas la pente à grande vitesse, car le changement brusque de niveau du terrain pourrait vous faire perdre la maîtrise du véhicule. Si l'avant du véhicule se met à sautiller, relâchez doucement l'accélérateur pour ramener les quatre roues au sol. Lorsque vous approchez de la crête, relâchez lentement la pédale d'accélérateur et poursuivez votre manœuvre. Si les pneus se mettent à patiner lorsque vous approchez de la crête, relâchez lentement la pédale d'accélérateur et maintenez votre cap en manœuvrant rapidement le volant dans les deux sens d'environ un quart de tour au maximum. Cette manœuvre fait adhérer les roues à la surface et assure généralement une traction suffisante pour conclure la montée. Si vous ne pouvez atteindre le sommet, passez en marche arrière et reculez bien droit en utilisant le frein moteur et les freins.

### **MISE EN GARDE!**

**Ne tentez jamais de gravir une pente raide en angle ou d'y faire demi-tour. La conduite le long d'une pente augmente les risques de capotage et vous pourriez vous blesser gravement.**

### *Descendre une colline*

Avant de descendre une colline raide, vous devez déterminer si elle est trop abrupte pour une descente sécuritaire. La surface offre-t-elle une bonne traction? La pente est-elle trop raide pour maintenir une vitesse lente et contrôlée? Y a-t-il des obstacles? La descente est-elle en ligne droite? Y a-t-il une distance suffisante au bas de la pente pour reprendre le contrôle du véhicule si la descente s'effectue trop rapidement? Si vous avez confiance en vos moyens, assurez-vous d'activer la gamme 4L (gamme basse) et allez-y prudemment. Laissez le frein moteur contrôler la descente et serrez les freins au besoin sans bloquer les roues.

### **MISE EN GARDE!**

**Ne descendez pas une pente en plaçant la transmission en position N (POINT MORT). Utilisez à la fois les**

*(Suite)*

**MISE EN GARDE! (Suite)**

**freins du véhicule et le frein moteur. La descente trop rapide d'une pente peut vous faire perdre la maîtrise du véhicule et vous pourriez subir des blessures graves ou mortelles.**

*Traverser une pente*

Dans la mesure du possible, évitez de traverser une pente. Sinon, vous devez connaître les limites de votre véhicule. Si vous roulez le long d'une pente, les roues du côté descendant de la pente supportent un poids excédentaire, ce qui augmente les risques de dérapage ou de capotage. Assurez-vous que la surface soit ferme et stable et qu'elle offre une bonne traction. Si possible, attaquez la pente en angle légèrement vers le haut ou le bas.

**MISE EN GARDE!**

**La conduite le long d'une pente augmente les risques de capotage et vous pourriez vous blesser gravement.**

*Si le moteur s'étouffe ou si vous commencez à perdre votre élan*

Si le moteur cale ou si vous perdez votre élan lors de la conduite sur une pente ascendante abrupte, immobilisez le

véhicule et serrez immédiatement le frein. Redémarrez le moteur et passez à la position R (marche arrière). Reculez lentement et laissez le frein moteur réguler l'allure de la descente du véhicule et serrez judicieusement les freins au besoin, sans bloquer les roues.

**MISE EN GARDE!**

**Si le moteur s'étouffe ou si vous perdez votre élan et n'arrivez pas à atteindre le sommet d'une colline ou d'une pente raide, n'essayez jamais de faire demi-tour. Ce genre de manœuvre peut faire basculer le véhicule ou résulter en plusieurs tonneaux et vous pourriez vous blesser gravement. Reculez toujours prudemment, tout droit vers le bas de la pente, en MARCHÉ ARRIÈRE (R). Ne reculez jamais dans une pente en plaçant la transmission en position N (POINT MORT) et en n'utilisant que les freins du véhicule. Souvenez-vous qu'il ne faut jamais conduire le long d'une pente. Abordez la pente tout droit, en montant ou en descendant.**

**Conduite dans l'eau**

Vous devez faire preuve d'une grande prudence lorsque vous traversez un cours d'eau. La conduite dans l'eau doit être évitée dans la mesure du possible. Sinon, elle doit

s'effectuer avec un minimum de risques. Vous devez emprunter uniquement les passages désignés et permis. Vous ne devez pas laisser de traces de votre passage et vous devez respecter l'environnement. Vous devez connaître les limites de votre véhicule et pouvoir vous dégager en cas de problème. Vous ne devriez pas vous arrêter ou couper le contact lorsque vous êtes en eau profonde, à moins que l'eau ne se soit infiltrée dans la prise d'air du moteur. Si le moteur cale, ne tentez pas de le faire redémarrer. Essayez de déterminer si l'eau a pénétré dans le moteur. Le franchissement d'un point d'eau doit se faire lentement, en optant pour un maximum de démultiplication. Passez en première (transmission manuelle) ou à la position D de marche avant (transmission automatique) en gardant la boîte de transfert à la position 4L (gamme basse) et manœuvrez très lentement à une vitesse constante de 5 à 8 km/h (3 à 5 mi/h) au maximum en appuyant très légèrement sur l'accélérateur. Conservez votre vitesse et ne tentez pas d'accélérer lors du franchissement. Après avoir traversé un cours d'eau dont le niveau dépasse la partie inférieure des essieux, vérifiez si les liquides du véhicule montrent des traces de contamination par l'eau.

### AVERTISSEMENT!

- **L'eau peut pénétrer dans les ponts, la transmission, la boîte de transfert, le moteur ou l'habitacle si vous roulez trop vite ou si l'eau est trop profonde. L'eau peut endommager irrémédiablement le moteur, les organes de transmission et certains composants du véhicule. En outre, l'efficacité du système de freinage est nettement affectée par l'eau et la boue.**
- **Ce véhicule peut rouler dans l'eau à une profondeur de 76 cm (30 pouces) à des vitesses ne dépassant pas 8 km/h (5 mi/h). L'infiltration d'eau peut survenir et endommager votre véhicule.**

#### *Avant de traverser tout type de cours d'eau*

Lorsque vous approchez de tout type de cours d'eau, vous devez déterminer si vous pouvez le traverser en toute sécurité et en toute responsabilité. Si nécessaire, descendez du véhicule et traversez la nappe d'eau à pied, en vous aidant d'une branche pour évaluer la nature de son lit. Vous devez vous assurer de la profondeur de l'eau, de votre angle d'approche, de la force du courant et de la nature du lit de la nappe d'eau. Soyez particulièrement

vigilant si l'eau est noire ou boueuse. Restez attentifs aux obstacles cachés. Assurez-vous de ne pas perturber la faune aquatique et de pouvoir vous dégager d'une situation de détresse. Les éléments clés d'un passage à gué sont : la profondeur de l'eau, la force du courant et la nature du lit de la nappe d'eau. Si le fond est mou, vous risquez de voir le véhicule s'enfoncer et le niveau de l'eau monter plus haut que prévu. N'oubliez pas de tenir compte d'une telle situation lorsque vous devez déterminer la profondeur de l'eau et les possibilités de la franchir sans risque.

*Traverser des flaques d'eau, des mares d'eau, des zones inondées ou autres plan d'eau*

Les flaques d'eau, les mares d'eau, les zones inondées ou autres plans d'eau contiennent normalement des eaux troubles ou boueuses. Celles-ci cachent habituellement des obstacles et l'évaluation de la profondeur de l'eau, du meilleur angle d'approche et la nature du fond de l'eau sont difficiles à évaluer. Il est sage d'attacher ses sangles de remorquage avant d'entreprendre le passage de trous d'eau. Si nécessaire, vous pouvez dégager votre véhicule plus rapidement, plus facilement et peut-être plus proprement. Si vous croyez pouvoir franchir l'obstacle, faites-le lentement, en utilisant un maximum de démultiplication.

### AVERTISSEMENT!

**Les eaux troubles réduisent l'efficacité du circuit de refroidissement en laissant des débris sur le radiateur.**

*Traverser des fossés, des ruisseaux, des rivières ou autres eaux mouvantes*

Les eaux mouvantes peuvent être extrêmement dangereuses. Ne tentez pas de franchir un cours d'eau ou une rivière à fort courant, bien qu'ils soient peu profonds. Un fort courant peut facilement entraîner votre véhicule et saura vous désarmer complètement. Malgré la faible profondeur de l'eau, un fort courant peut entraîner le sable ou les roches qui se trouvent autour des pneus et vous mettre rapidement en péril. Les risques de blessures ou de dommages au véhicule sont nettement amplifiés par un fort courant bien que la profondeur de l'eau ne dépasse pas les limites de garde au sol du véhicule. Ne tentez jamais de franchir un cours d'eau ou une rivière à fort courant dont le niveau de l'eau dépasse les limites de garde au sol du véhicule. Même un faible courant peut entraîner le plus lourd des véhicules si la profondeur de l'eau est suffisante pour pousser contre les surfaces importantes de la carrosserie. Avant de procéder, déterminez la vitesse du courant, vérifiez la profondeur de l'eau, l'angle d'approche, la

condition de fond ou s'il y a des obstacles. Puis amorcez lentement le passage, en utilisant un maximum de démultiplication.

### MISE EN GARDE!

**Ne traversez jamais rapidement un cours d'eau profond dont le courant semble fort. Votre véhicule serait littéralement balayé par le courant. Vous et vos passagers pourriez être blessés et risquer la noyade.**

#### Après la conduite hors route

La conduite hors route impose plus de contraintes sur votre véhicule que la conduite sur la plupart des routes. Après avoir conduit hors route, il est toujours avisé de vérifier s'il y a des dommages. Vous pouvez ainsi remédier immédiatement aux problèmes et maintenir votre véhicule prêt quand vous en avez besoin.

- Inspectez en détail la sous-carrosserie de votre véhicule. Vérifiez si les pneus, la structure de la carrosserie, la direction, la suspension et le système d'échappement sont endommagés.

- Vérifiez la présence de boue ou de débris dans le radiateur et nettoyez-le au besoin.
- Vérifiez si les attaches filetées ne sont pas desserrées, particulièrement sur le châssis, les composants de la transmission, la direction et la suspension. Resserrez-les au besoin au couple de serrage spécifié dans le manuel de réparation.
- Vérifiez l'accumulation de végétation ou de broussailles. De tels débris constituent un risque d'incendie. De plus, ils peuvent dissimuler des dommages aux canalisations de carburant, aux flexibles de freins, aux joints de planétaire et aux arbres de transmission.
- Après une utilisation prolongée dans la boue, le sable, l'eau ou des conditions salissantes similaires, faites vérifier le radiateur, le ventilateur, les disques et les garnitures de frein, les roues et les chapes d'essieu, puis faites-les nettoyer dès que possible.

**MISE EN GARDE!**

Un matériau abrasif dans une partie quelconque des freins peut causer une usure excessive ou un freinage imprévisible. Vous pourriez ne pas bénéficier de la puissance de freinage nécessaire pour éviter une collision. Si vous avez utilisé votre véhicule dans des conditions de poussière et de saleté, faites vérifier et nettoyer vos freins dès que possible.

- Si vous ressentez des vibrations inhabituelles après avoir conduit dans la boue, la neige fondante ou autres éléments similaires, vérifiez la présence de matières compactées sur les jantes. Des matières ainsi compactées peuvent causer un déséquilibre des roues; dégagez donc celles-ci pour corriger la situation.

# EN CAS D'URGENCE

|   |     |  |     |
|---|-----|--|-----|
| ■ FEUX DE DÉTRESSE . . . . .                                      | 386 | ■ DÉMARRAGE D'APPOINT . . . . .                                      | 402 |
| ■ REMPLACEMENT D'UNE AMPOULE . . . . .                            | 386 | □ Préparations pour un démarrage d'appoint. . . . .                  | 403 |
| □ Ampoules de remplacement . . . . .                              | 386 | □ Démarrage d'appoint . . . . .                                      | 404 |
| □ Remplacement d'ampoule . . . . .                                | 387 | ■ EN CAS DE SURCHAUFFE DU MOTEUR . . . . .                           | 406 |
| ■ FUSIBLES . . . . .  | 390 | ■ NEUTRALISATION DU SÉLECTEUR DE<br>RAPPORT . . . . .                | 407 |
| □ Généralités . . . . .   | 390 | ■ POUR DÉGAGER UN VÉHICULE COINCÉ . . . . .                          | 408 |
| □ Module d'alimentation intégré . . . . .                         | 391 | ■ REMORQUAGE D'UN VÉHICULE EN PANNE . . . . .                        | 410 |
| ■ MISE SUR CRIC DU VÉHICULE ET<br>REMPACEMENT D'UN PNEU . . . . . | 397 | □ Sans clé de contact . . . . .                                      | 411 |
| □ Emplacement du cric . . . . .                                   | 397 | □ Modèles à 4 roues motrices . . . . .                               | 411 |
| □ Retrait de la roue de secours . . . . .                         | 398 | □ Crochets de remorquage d'urgence – Selon<br>l'équipement . . . . . | 412 |
| □ Préparatifs de levage sur cric . . . . .                        | 398 | ■ SYSTÈME DE RÉPONSE AMÉLIORÉE EN CAS<br>D'ACCIDENT . . . . .        | 413 |
| □ Directives de levage . . . . .                                  | 399 | ■ ENREGISTREUR DE DONNÉES<br>D'ÉVÉNEMENT . . . . .                   | 413 |
| □ Installation des pneus route . . . . .                          | 402 |  |     |

## FEUX DE DÉTRESSE

Le commutateur des feux de détresse est situé sur le tableau de bord, sous les commandes de chauffage-climatisation.



Appuyez sur ce commutateur pour allumer les feux de détresse. À ce moment, tous les clignotants s'allument afin d'alerter les autres automobilistes d'une situation d'urgence. Appuyez sur l'interrupteur une deuxième fois pour éteindre les feux de détresse.

## REPLACEMENT D'UNE AMPOULE

### Ampoules de remplacement

#### Ampoules d'éclairage intérieur

|  | Numéro d'ampoule |
|--|------------------|
| Témoin de transmission automatique   | 658              |
| Témoins des commandes de chauffage (2)   | 194              |
| Éclairage de la commande à bascule (désembueur de lunette et essuie-glace et lave-glace arrière) | **               |
| Plafonnier de la barre de son  | 912              |
| ** Ampoules disponibles uniquement chez les concessionnaires autorisés.                          |                  |

Il s'agit d'un système d'urgence qui ne devrait pas être utilisé lorsque le véhicule est en mouvement. Ne l'utilisez que lorsque votre véhicule est en panne et présente un danger pour la sécurité des autres conducteurs.

Lorsque vous devez quitter le véhicule pour aller chercher de l'aide, les feux de détresse continuent de clignoter même si le commutateur d'allumage se trouve à la position OFF (ARRÊT).

**NOTA :** L'utilisation prolongée des feux de détresse risque de décharger la batterie.

## Ampoules d'éclairage extérieur

|   | Numéro d'ampoule |
|---|------------------|
| Phares (2)                                    | H13              |
| Feux de stationnement avant, clignotants (2)  | 3157NA           |
| Feux de gabarit avant (2)                     | 168              |
| Phares antibrouillard                         | PSX24W           |
| Feux arrière, feux d'arrêt et clignotants (2) | 3157             |
| Feu de freinage central surélevé              | DEL              |
| Feux de recul (2)                             | 3157             |
| Éclairage de la plaque d'immatriculation      | 194              |

**NOTA :** Les numéros renvoient aux types d'ampoules commerciales que vous pouvez acheter chez votre concessionnaire autorisé local.  
S'il faut remplacer une ampoule, rendez-vous chez votre concessionnaire autorisé ou référez-vous au manuel d'atelier correspondant.

### Remplacement d'ampoule

**NOTA :** Certaines conditions atmosphériques peuvent causer l'embuage des lentilles. L'embuage s'évapore généralement lorsque les conditions changent de manière à permettre à la condensation de se transformer en vapeur. Allumez les feux pour accélérer le processus d'évaporation de l'embuage.

### Phare

1. Ouvrez le capot et maintenez-le ouvert à l'aide de la tige.
2. Déposez la calandre. Tournez les fixations dans le haut de 1/4 de tour dans le sens antihoraire et retirez-les.
3. Écartez le bas de la calandre en commençant par un côté puis en allant vers l'autre.

4. Tournez les douilles des feux de position et des clignotants de 1/4 de tour dans le sens inverse des aiguilles d'une montre et retirez-les.
5. Retirez les quatre vis qui fixent l'anneau de retenue métallique.
6. Déposez le feu de l'embase de butée.
7. Saisissez l'ampoule et tournez-la de 1/4 de tour dans le sens inverse des aiguilles d'une montre.
8. Retirez l'ampoule de son logement.
9. Poussez la languette de verrouillage du connecteur en position déverrouillage.
10. Déposez le connecteur de l'ampoule.
11. Poussez le connecteur sur la base de l'ampoule neuve et poussez la languette de verrouillage en position verrouillage.

### **AVERTISSEMENT!**

**Ne touchez pas à l'ampoule neuve avec les doigts. La contamination de l'ampoule par l'huile aura pour effet de raccourcir grandement la durée de vie de l'ampoule.**

### **AVERTISSEMENT! (Suite)**

**Si l'ampoule est entrée en contact avec une surface grasse ou huileuse, nettoyez l'ampoule avec de l'alcool à friction.**

12. Reposez le logement de l'ampoule. Tournez l'ampoule d'un quart de tour dans le sens des aiguilles d'une montre.

#### **Feu de stationnement avant, clignotant**

1. Déposez la calandre. Tournez les fixations dans le haut de 1/4 de tour dans le sens antihoraire et retirez-les.
2. Écartez le bas de la calandre en commençant par un côté puis en allant vers l'autre.
3. Tournez l'ensemble de douille de 1/4 de tour dans le sens antihoraire et retirez-le de son logement. Retirez l'ampoule de la douille et remplacez-la.

#### **Feu de gabarit avant**

1. Localisez la douille du feu de gabarit sous l'élargisseur d'aile avant.

*(Suite)*

2. Tournez l'ensemble de douille de 1/3 de tour dans le sens antihoraire et retirez-le de son logement. Retirez l'ampoule de la douille et remplacez-la.

### Phare antibrouillard avant

1. Passez la main sous le véhicule pour accéder à l'arrière du phare antibrouillard avant.
2. Débranchez le connecteur de faisceau de câblage fil du réceptacle de connecteur du phare antibrouillard avant.
3. Saisissez fermement l'ampoule par les deux caractéristiques de loquet et serrez-les ensemble pour dégager l'ampoule du dos du carter d'antibrouillard avant.
4. Tirez l'ampoule, sans la tourner, hors de l'ouverture verrouillable du boîtier et connectez l'ampoule de rechange.

### AVERTISSEMENT!

Ne touchez pas à l'ampoule neuve avec les doigts. La contamination de l'ampoule par l'huile aura pour effet de raccourcir grandement la durée de vie de l'ampoule. Si l'ampoule est entrée en contact avec une surface grasse ou huileuse, nettoyez l'ampoule avec de l'alcool à friction.

### Feux arrière, feux d'arrêt, clignotants et feux de recul

1. Retirez les deux vis intérieures qui fixent le logement de feu arrière à la carrosserie. **NE RETIREZ EN AUCUN CAS LES VIS EXTÉRIEURES.**

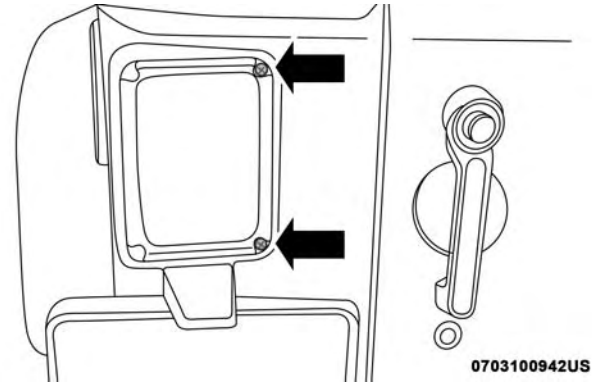

### Emplacement de la vis intérieure

2. Séparez le logement de feu arrière de la carrosserie en poussant le feu vers l'intérieur tout en l'écartant de la carrosserie.
3. Tournez la douille appropriée de 1/4 de tour dans le sens antihoraire et retirez-la de son logement.
4. Retirez l'ampoule de la douille et remplacez-la.

## Feu de freinage central surélevé

Le feu de freinage central surélevé est monté sur un support fixé au hayon, derrière la roue de secours. Lorsqu'une intervention est nécessaire, procurez-vous l'ensemble de diode électroluminescente/couvercle auprès de votre concessionnaire autorisé.

1. Retirez la roue de secours.
2. Retirez les quatre vis qui maintiennent le couvercle de lentille en place sur le porte-roue de secours.
3. Débranchez le faisceau de câblage à l'arrière du couvercle de la diode.

## FUSIBLES

### MISE EN GARDE!

- Un fusible grillé doit toujours être remplacé par un fusible de la même intensité que le fusible d'origine. Ne remplacez jamais un fusible par un autre fusible d'intensité plus élevée. Ne remplacez jamais un fusible grillé par des fils métalliques ou tout autre matériau. Si vous n'utilisez pas les fusibles adéquats,

(Suite)

### MISE EN GARDE! (Suite)

vous risquez de provoquer des blessures, un incendie ou des dommages à la propriété.

- Avant de remplacer un fusible, assurez que l'allumage est coupé et que tous les autres services sont coupés et/ou désengagés.
- Si le fusible remplacé grille à nouveau, prenez contact avec un concessionnaire autorisé.
- Si un fusible de protection générale des systèmes de sécurité (système de sacs gonflables, système de freinage), des unités de puissance (circuit moteur, circuit de boîte de vitesses) ou du système de direction assistée, prenez contact avec un concessionnaire autorisé.

## Généralités

Les fusibles protègent les systèmes électriques contre un courant excessif.

Lorsqu'un périphérique ne fonctionne pas, vous devez vérifier le circuit électrique à l'intérieur du fusible pour vous assurer qu'il ne présente pas un court-circuit ou qu'il n'a pas fondu.

Vous devez également être conscient que lorsque vous utilisez les prises de courant pendant de longues périodes alors que le moteur est à l'arrêt, vous risquez de décharger la batterie du véhicule.

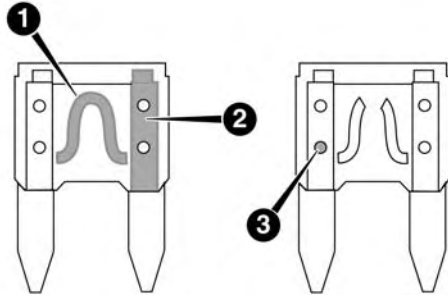

0704085531US

### Fusibles de balai d'essuie-glace

- 1 – Circuit électrique
- 2 – Fusible de balai d'essuie-glace avec circuit électrique en bon état
- 3 – Fusible de balai d'essuie-glace avec circuit électrique défectueux

## Module d'alimentation intégré

Le module d'alimentation entièrement intégré se trouve dans le compartiment moteur, près de la batterie. Le module contient des fusibles à cartouche, des fusibles miniatures et des relais. Une étiquette identifiant chaque composant est apposée à l'intérieur du couvercle.

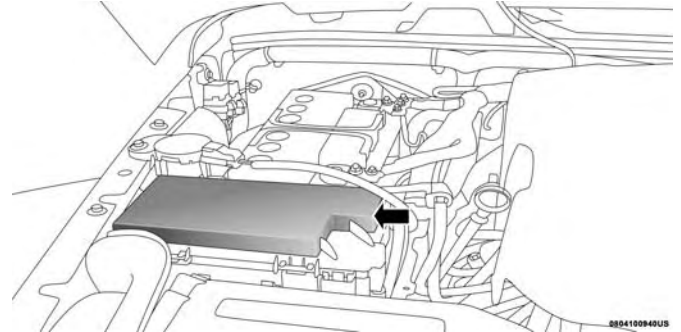

### Module d'alimentation entièrement intégré

| Cavité | Fusible à cartouche | Fusible miniature | Description                     |
|--------|---------------------|-------------------|---------------------------------|
| J1     | –                   | –                 | –                               |
| J2     | 30 A rose           | –                 | Module de la boîte de transfert |

| Cavité | Fusible à cartouche | Fusible miniature | Description   |
|--------|---------------------|-------------------|---|
| J3     | –                   | –                 | –   |
| J4     | 25 A transparent    | –                 | Module de portière du conducteur  |
| J5     | 25 A transparent    | –                 | Module de portière passager   |
| J6     | 40 A vert           | –                 | Pompe du système de freinage antiblocage/<br>système de commande de stabilité   |
| J7     | 30 A rose           | –                 | Soupape du système de freinage antiblocage/<br>système de commande de stabilité |
| J8     | –                   | –                 | –   |
| J9     | 40 A vert           | –                 | Moteur PZEV / carburant mixte – selon<br>l'équipement                           |
| J10    | 30 A rose           | –                 | Relais de lave-phares et clapet de dosage de<br>la tubulure d'admission         |
| J11    | 30 A rose           | –                 | Barre stabilisatrice  |
| J12    | –                   | –                 | –   |
| J13    | 60 A jaune          | –                 | Alimentation directe de la batterie – princi-<br>pale                           |
| J14    | 40 A vert           | –                 | Dégivreur de lunette  |
| J15    | 40 A vert           | –                 | Ventilateur avant   |
| J17    | 40 A vert           | –                 | Solénoïde du démarreur  |

| Cavité | Fusible à cartouche | Fusible miniature | Description   |
|--------|---------------------|-------------------|---|
| J18    | 20 A bleu           | –                 | Module de commande du groupe motopropulseur, position engagée                                 |
| J19    | 60 A jaune          | –                 | Ventilateur   |
| J20    | 30 A rose           | –                 | Essuie-glace avant, basse vitesse et haute vitesse  |
| J21    | 20 A bleu           | –                 | Lave-glace avant et arrière   |
| J22    | –                   | –                 | Libre   |
| M1     | –                   | 15 A bleu         | Alimentation du feu de freinage central surélevé / Commutateur d'alimentation de feux d'arrêt |
| M2     | –                   | 20 A jaune        | Relais du feu de remorque (feu d'arrêt)   |
| M3     | –                   | 20 A jaune        | Relais du dispositif de verrouillage d'essieu avant/arrière                                   |
| M4     | –                   | 2 A gris          | Contacteur annulaire  |
| M5     | –                   | 25 A transparent  | Onduleur d'alimentation – selon l'équipement  |
| M6     | –                   | 20 A jaune        | Prise de courant n° 1 / Capteur de pluie  |
| M7     | –                   | 20 A jaune        | Prise de courant n° 2 (SÉLECTION BATTERIE/ACCESSOIRES)  |
| M8     | –                   | 20 A jaune        | Siège chauffant avant   |
| M9     | –                   | 20 A jaune        | Siège chauffant arrière – selon l'équipement  |

| Cavité | Fusible à cartouche | Fusible miniature | Description   |
|--------|---------------------|-------------------|---|
| M10    | –                   | 15 A bleu         | Alimentation directe de batterie – système de divertissement vidéo, récepteur radio satellite audionumérique (SDARS), DVD, module mains libres, RADIO, antenne, ouvre-porte de garage universel, éclairage de courtoisie          |
| M11    | –                   | 10 A rouge        | (Alimentation directe de batterie) Système de chauffage-climatisation, éclairage sous le capot  |
| M12    | –                   | 30 A vert         | Amplificateur   |
| M13    | –                   | 20 A jaune        | Alimentation directe de batterie – nœud de l'habitacle, module de commande sans fil, SIRÈNE, commutateur multifonction  |
| M14    | –                   | 20 A jaune        | Attelage de remorque (Modèles d'exportation seulement)  |
| M15    | –                   | 20 A jaune        | Système de chauffage-climatisation, rétroviseur, nœud de l'habitacle, sélecteur de boîte de transfert, commutateur multifonction, moniteur de pression des pneus, module de préchauffage – modèles diesel d'exportation seulement |
| M16    | –                   | 10 A rouge        | Module de sac gonflable   |

| Cavité | Fusible à cartouche | Fusible miniature | Description  |
|--------|---------------------|-------------------|--|
| M17    | –                   | 15 A bleu         | Feu arrière gauche, éclairage de la plaque d'immatriculation, feux de stationnement                |
| M18    | –                   | 15 A bleu         | Feu arrière droit / feux de stationnement / feu de jour  |
| M19    | –                   | 25 A transparent  | Coupure automatique (n° 1 et n° 2)   |
| M20    | –                   | 15 A bleu         | Éclairage intérieur de nœud de l'habitacle, bloc de commandes                                      |
| M21    | –                   | 20 A jaune        | Coupure automatique (n° 3)   |
| M22    | –                   | 10 A rouge        | Avertisseur sonore droit (FORT, FAIBLE)  |
| M23    | –                   | 10 A rouge        | Avertisseur sonore gauche (FORT, FAIBLE)   |
| M24    | –                   | 25 A transparent  | Essuie-glace arrière   |
| M25    | –                   | 20 A jaune        | Pompe à carburant, pompe d'amenée de carburant diesel – modèles destinés à l'exportation seulement |
| M26    | –                   | 10 A rouge        | Commutateur de glace à commande électrique / Commutateur de glace du conducteur                    |
| M27    | –                   | 10 A rouge        | Alimentation du commutateur d'allumage / Module sans fil   |
| M28    | –                   | 10 A rouge        | Module de commande du groupe motopropulseur  |
| M29    | –                   | 10 A rouge        | Groupe motopropulseur  |

| Cavité | Fusible à cartouche | Fusible miniature | Description  |
|--------|---------------------|-------------------|--|
| M30    | –                   | 15 A bleu         | Moteur d'essuie-glace avant / Alimentation diagnostic J1962  |
| M31    | –                   | 20 A jaune        | Feux de recul  |
| M32    | –                   | 10 A rouge        | Module de commande de sac gonflable, TT EUROPE   |
| M33    | –                   | 10 A rouge        | Module du groupe motopropulseur  |
| M34    | –                   | 10 A rouge        | Aide au stationnement, système de chauffage-climatisation, lave-phares, boussole   |
| M35    | –                   | 10 A rouge        | Rétroviseurs extérieurs chauffants   |
| M36    | –                   | 20 A jaune        | Prise de courant   |
| M37    | –                   | 10 A rouge        | Système de freinage antiblocage, commande de stabilité électronique, contacteur de feux d'arrêt, relais de pompe à carburant |
| M38    | –                   | 25 A transparent  | Moteurs de verrouillage et déverrouillage  |

**AVERTISSEMENT!**

- Lorsque vous installez le module d'alimentation intégré, il est important de vous assurer que le couvercle est correctement positionné et solidement verrouillé. À défaut de quoi, de l'eau risque de

(Suite)

**AVERTISSEMENT! (Suite)**

- s'infiltrer dans le module d'alimentation intégré et de provoquer une panne du circuit électrique.
- Un fusible grillé doit être remplacé par un fusible de la bonne intensité. Des fusibles d'intensité différente de la valeur indiquée peuvent entraîner une

(Suite)

**AVERTISSEMENT! (Suite)**

surcharge électrique dangereuse. Un fusible d'intensité appropriée qui grille continuellement indique la présence d'une anomalie dans le circuit.

**MISE SUR CRIC DU VÉHICULE ET REMPLACEMENT D'UN PNEU****MISE EN GARDE!**

- N'essayez pas de changer un pneu qui se trouve du côté du véhicule qui est exposé à la circulation. Éloignez-vous autant que possible de la voie de circulation pour éviter un accident lors de l'utilisation du cric ou du remplacement de la roue.
- Se glisser sous un véhicule soutenu par un cric est dangereux. Le cric pourrait se déplacer et faire tomber le véhicule. Vous pourriez être écrasé. Aucune partie du corps ne doit se trouver sous un véhicule hissé sur un cric. S'il est nécessaire de travailler sous le véhicule, rendez-vous dans un centre de service pour faire monter votre véhicule sur un élévateur.
- Ne démarrez jamais et ne faites jamais tourner le moteur lorsque le véhicule est soutenu par un cric.

(Suite)

**MISE EN GARDE! (Suite)**

- Le cric est un outil conçu uniquement pour changer des pneus. Le cric ne doit pas servir à soulever le véhicule pour procéder à une réparation. Le véhicule doit toujours être soulevé sur une surface plane et ferme. Évitez les zones glacées ou glissantes.

**Emplacement du cric**

Le cric et la clé à écrous sont placés dans le compartiment de rangement arrière.

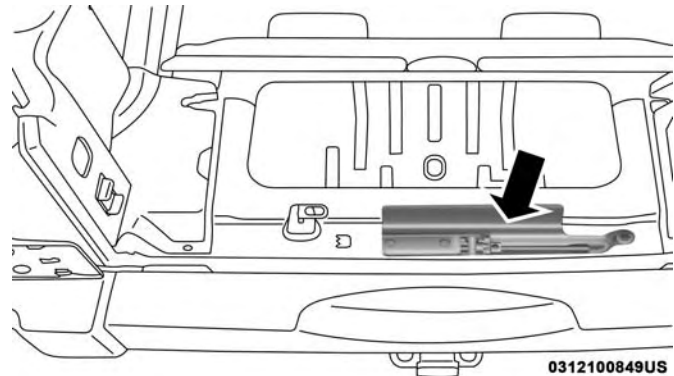

0312100849US

Rangement du cric

**NOTA :** Tournez l'écrou à oreilles en plastique noir en sens antihoraire pour desserrer le cric du bac de rangement.

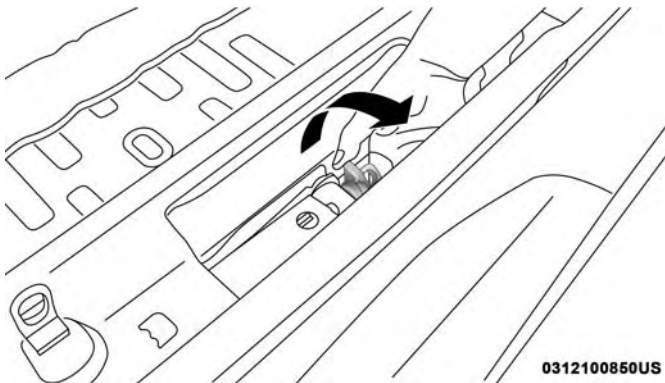

#### Emplacement de l'écrou à oreilles en plastique Retrait de la roue de secours

Pour retirer la roue de secours de son support, enlevez le couvercle de roue, selon l'équipement, et enlevez les écrous de roue avec la clé à écrous, en les tournant en sens antihoraire.

**NOTA :** Si vous avez ajouté des accessoires provenant du marché secondaire au support monté sur la roue de secours, leur poids ne doit pas excéder 85 lb (38,5 kg), incluant le poids de la roue de secours.

#### Préparatifs de levage sur cric

1. Garez le véhicule sur une surface plane. Évitez les zones glacées ou glissantes.

#### MISE EN GARDE!

**Ne tentez pas de changer un pneu du côté du véhicule près de la circulation en mouvement, éloignez-vous suffisamment de la route pour éviter d'être frappé en utilisant le cric ou lors d'un changement de pneu.**

2. Allumez les feux de détresse.
3. Serrez le frein de stationnement.
4. Placez la transmission automatique à la position P (STATIONNEMENT) ou la transmission manuelle en MARCHE ARRIÈRE.
5. Tournez le commutateur d'allumage à la position LOCK (ANTIVOL-VERROUILLÉ).

6. Calez l'avant et l'arrière de la roue diagonalement opposée à la position de levage. Par exemple, si vous changez le pneu avant droit, bloquez la roue arrière gauche.



**NOTA :** Les occupants ne doivent pas demeurer dans le véhicule lorsque ce dernier est soulevé par un cric.

### Directives de levage

#### MISE EN GARDE!

Respectez soigneusement les mises en garde ci-après concernant le changement d'un pneu. Elles vous aideront à éviter de vous blesser ou d'endommager le véhicule.

- Avant de soulever le véhicule, stationnez-le sur une surface plane et ferme, le plus loin possible de la route.
- Allumez les feux de détresse.
- Calez la roue qui est diagonalement opposée à celle qui doit être changée.

(Suite)

#### MISE EN GARDE! (Suite)

- Serrez fermement le frein de stationnement, puis placez la transmission automatique en position P (STATIONNEMENT), ou la transmission manuelle en position R (MARCHE ARRIÈRE).
- Ne démarrez jamais le moteur et ne le laissez jamais tourner lorsque le véhicule est levé au moyen d'un cric.
- Ne vous glissez pas sous le véhicule lorsqu'il est soutenu par un cric. S'il est nécessaire de travailler sous le véhicule, rendez-vous dans un centre de service pour faire monter votre véhicule sur un élévateur.
- Ne placez le cric qu'aux positions de levage indiquées et pour soulever ce véhicule afin de remplacer un pneu.
- Si vous changez un pneu sur la route ou à proximité d'une route, faites très attention aux véhicules qui y circulent.
- Pour ranger de façon sécuritaire le pneu crevé ou la roue de secours dans son logement, assurez-vous que le corps de valve est dirigé vers le sol.



060600714

Étiquette d'avertissement du cric

**AVERTISSEMENT!**

N'essayez pas de lever le véhicule au moyen du cric en le plaçant ailleurs qu'aux endroits indiqués.

1. Retirez la roue de secours, le cric et les outils de leur espace de rangement.
2. Desserrez (mais n'enlevez pas) les écrous de roue en les tournant d'un tour vers la gauche alors que la roue touche toujours au sol.

3. Montez le cric et ses outils. Raccordez la poignée de manœuvre du cric à la rallonge, puis à la clé à écrou.
4. Utilisez le cric à l'avant ou à l'arrière du véhicule. Placez le cric sous le tube d'essieu, tel qu'illustré. **Ne soulevez pas le véhicule tant que vous n'êtes pas certain que le cric est complètement engagé.**

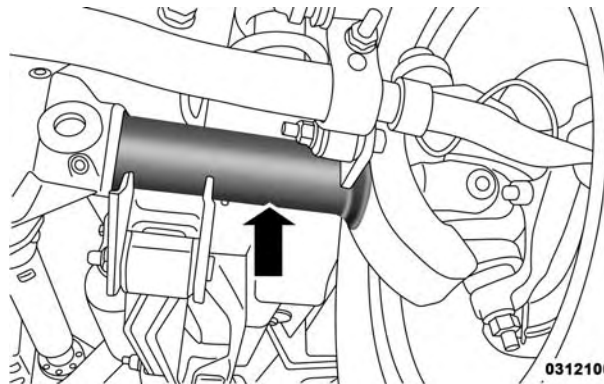

0312100851US

Emplacement de levage avant

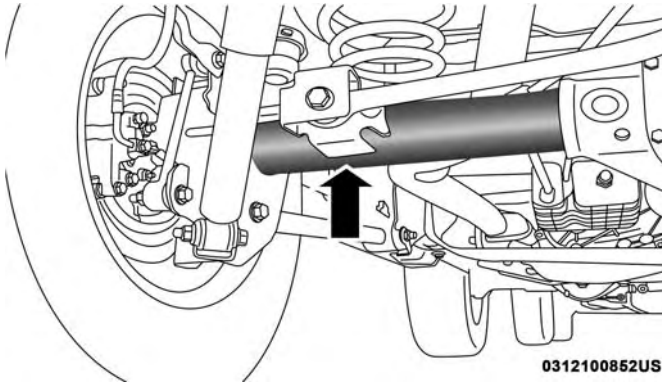

#### Emplacement de levage arrière

5. Levez le véhicule en tournant la vis du cric dans le sens horaire. Arrêtez de soulever le véhicule dès que le pneu se soulève du sol et que l'espace en dessous est suffisant pour installer la roue de secours. La stabilité de l'ensemble est d'autant plus grande que le pneu est peu soulevé.

#### MISE EN GARDE!

Plus la roue est loin du sol, moins le véhicule est stable. Le véhicule pourrait glisser du cric et blesser quelqu'un se trouvant à proximité. Soulevez le véhicule juste ce qu'il faut pour retirer le pneu.

6. Retirez les écrous de roue et la roue.
7. Positionnez la roue de secours sur le véhicule et installez les écrous de roue en orientant l'extrémité conique vers la roue. Resserrez légèrement les écrous de roue en sens horaire.

#### MISE EN GARDE!

Ne serrez pas les écrous de roue à fond avant d'avoir abaissé le véhicule afin d'éviter de déplacer le véhicule sur le cric. Vous risquez des blessures graves si vous ne tenez pas compte de cette mise en garde.

8. Abaissez le véhicule en tournant la vis du cric vers la gauche et retirez le cric.
9. Finissez de serrer les écrous de roue. Pour ce faire, appuyez sur le manche de la clé vers le bas. Passez d'un écrou à l'autre jusqu'à ce que chacun d'eux ait été serré à deux reprises. Reportez-vous au paragraphe « Spécifications techniques » dans cette section pour obtenir le couple de serrage approprié des écrous de roue.
10. Retirez le cric et les cales de roue.

- Fixez le pneu, le cric et les outils aux endroits appropriés.

### MISE EN GARDE!

**Si un pneu ou un cric est mal fixé, il risque d'être projeté vers l'avant lors d'une collision ou d'un arrêt brusque et de blesser les occupants du véhicule. Rangez toujours les accessoires du cric et la roue de secours dans les espaces prévus à cet effet.**

### Installation des pneus route

- Installez le pneu route sur l'essieu.
- Installez les écrous de roue restants en orientant l'extrémité de l'écrou en forme de cône vers la roue. Serrez légèrement les écrous de roue.

### MISE EN GARDE!

**Ne serrez pas les écrous de roue à fond avant d'avoir abaissé le véhicule afin d'éviter de déplacer le véhicule sur le cric. Vous risquez des blessures graves si vous ne tenez pas compte de cette mise en garde.**

- Abaissez le véhicule jusqu'au sol en tournant la poignée de manœuvre du cric dans le sens inverse des aiguilles d'une montre.
- Finissez de serrer les écrous de roue. Appuyez sur la clé en la prenant par l'extrémité de sa poignée pour augmenter la force de levier. Serrez les écrous de roue en étoile jusqu'à ce que chacun d'entre eux ait été serré deux fois. Pour connaître le couple de serrage approprié des écrous de roue, consultez le paragraphe « Spécifications relatives au couple de serrage » dans la section « Spécifications techniques ». Si vous n'êtes pas certain d'avoir bien serré les écrous, faites-les vérifier par un concessionnaire autorisé ou une station-service à l'aide d'une clé dynamométrique.
- Après 40 km (25 mi), vérifiez le couple de serrage des écrous de roue à l'aide d'une clé dynamométrique pour vous assurer que les écrous sont bien logés contre la roue.

### DÉMARRAGE D'APPOINT

Si la batterie de votre véhicule est déchargée vous pouvez démarrer au moyen de câbles volants connectés à la batterie d'un autre véhicule ou à une batterie portable d'amorçage. Tout démarrage d'appoint mal exécuté peut

être dangereux; suivez à la lettre les procédures de la présente section.

### MISE EN GARDE!

Ne tentez pas de faire un démarrage d'appoint si la batterie est gelée. Elle pourrait se briser ou exploser, entraînant des blessures.

### AVERTISSEMENT!

N'utilisez pas de batterie portable d'amorçage ou autre source d'appoint sur système dont la tension est supérieure à 12 V, vous risquez d'endommager la batterie, le moteur de démarreur, l'alternateur ou le système électrique.

**NOTA :** Si vous utilisez une batterie portable d'amorçage, suivez les instructions et précautions d'utilisation du constructeur.

### Préparations pour un démarrage d'appoint

La batterie du véhicule se trouve dans la partie arrière droite du compartiment moteur, derrière le centre de servitudes.

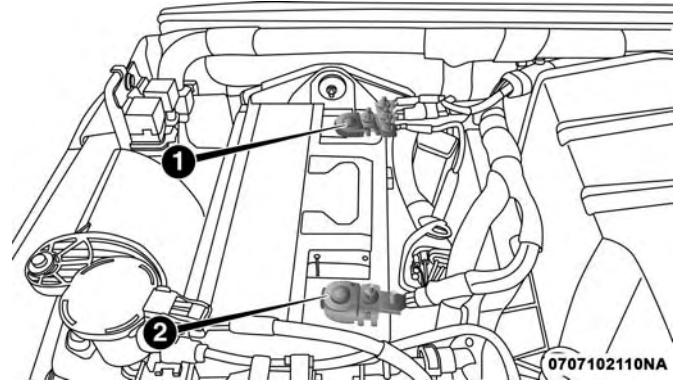

Bornes de batterie

- 1 – Borne positive de la batterie
- 2 – Borne négative de la batterie

7

### MISE EN GARDE!

- Prenez garde au ventilateur de refroidissement du radiateur lorsque le capot est levé. Il peut se mettre en marche à tout moment lorsque le commutateur d'allumage est à la position ON (MARCHE). Vous pouvez vous blesser en déplaçant les pales du ventilateur.

(Suite)

**MISE EN GARDE! (Suite)**

- Retirez tous vos bijoux métalliques, tels que les montres ou les bracelets, afin d'éviter de créer par inadvertance un contact électrique. Sinon, vous risquez de subir des blessures graves.
  - Les batteries contiennent l'acide sulfurique qui peut vous brûler la peau ou les yeux et produire de l'hydrogène, un gaz inflammable et explosif. Tenez la batterie éloignée des flammes nues ou des étincelles.
1. Serrez le frein de stationnement, placez la transmission automatique à la position P (STATIONNEMENT) ou la transmission manuelle à la position N (POINT MORT), puis tournez le commutateur d'allumage à la position LOCK (ANTIVOL-VERROUILLÉ).
  2. Éteignez le chauffage, la radio et tous les accessoires électriques inutiles.
  3. Si vous utilisez un autre véhicule pour le démarrage d'appoint, stationnez le véhicule à portée des câbles volants, serrez le frein de stationnement et assurez-vous que le contact est coupé.

**MISE EN GARDE!**

Ne laissez pas les véhicules se toucher, car il pourrait se produire une mise à la masse et des blessures pourraient en résulter.

**Démarrage d'appoint****MISE EN GARDE!**

Le non-respect de ces directives de démarrage d'appoint peut entraîner des blessures ou des dommages à la propriété en raison de l'explosion de la batterie.

**AVERTISSEMENT!**

Ne pas suivre cette procédure pourrait se traduire par des dommages au circuit de charge du véhicule d'appoint ou de celui dont la batterie est déchargée.

**NOTA :** Durant le branchement, assurez-vous en tout temps que les extrémités non utilisées des câbles volants ne se touchent pas ou ne touchent pas l'un ou l'autre des véhicules.

### Branchement des câbles volants

1. Branchez l'extrémité du câble volant positif (+) sur la borne positive (+) éloignée du véhicule dont la batterie est déchargée.
2. Branchez l'autre extrémité du câble volant positif (+) sur la borne positive (+) de la batterie d'appoint.
3. Branchez l'extrémité du câble volant négatif (-) sur la borne négative (-) de la batterie d'appoint.
4. Branchez l'extrémité opposée du câble volant négatif (-) sur la borne négative (-) éloignée du véhicule dont la batterie est déchargée.

#### MISE EN GARDE!

**Ne branchez pas le câble volant sur la borne négative (-) de la batterie déchargée. Cela produirait une étincelle électrique qui pourrait faire exploser la batterie ou vous blesser. Utilisez seulement le point de masse spécifique, n'utilisez aucune autre partie métallique exposée.**

5. Démarrez le moteur du véhicule qui possède la batterie d'appoint, laissez le tourner au ralenti pendant quelques minutes, puis démarrez le moteur du véhicule dont la batterie est déchargée.

#### AVERTISSEMENT!

**Ne faites pas tourner le moteur d'appoint du véhicule au-delà de 2 000 tr/min, car cela n'offre aucun avantage supplémentaire en terme de charge, gaspille du carburant et peut endommager le moteur d'appoint du véhicule.**

6. Une fois que le moteur a démarré, retirez les câbles volants dans l'ordre inverse :

#### Débranchement des câbles volants

1. Débranchez l'extrémité négative (-) du câble volant de la borne négative (-) éloignée du véhicule dont la batterie est déchargée.
2. Débranchez l'autre extrémité du câble volant négatif (-) de la borne négative (-) de la batterie d'appoint.
3. Débranchez l'extrémité positive (+) du câble volant de la borne positive (+) de la batterie d'appoint.
4. Débranchez l'autre extrémité du câble volant positif (+) de la borne positive (+) éloignée du véhicule dont la batterie est déchargée.

5. Réinstallez le couvercle de protection sur la borne positive (+) éloignée du véhicule dont la batterie est déchargée.

Si vous devez souvent effectuer un démarrage d'appoint pour faire démarrer votre véhicule, faites inspecter la batterie et le circuit de charge par votre concessionnaire autorisé.

### AVERTISSEMENT!

Les accessoires qui peuvent être branchés sur les prises de courant du véhicule tirent leur alimentation de la batterie du véhicule, même lorsqu'ils ne sont pas utilisés (par exemple, les téléphones cellulaires, etc.). Lorsqu'ils sont branchés assez longtemps et que le moteur est à l'arrêt, la batterie du véhicule peut se décharger suffisamment pour voir sa durée de vie écourtée ou même pour empêcher le moteur de démarrer.

### EN CAS DE SURCHAUFFE DU MOTEUR

Vous pouvez réduire les risques de surchauffe survenant dans les cas suivants en prenant les mesures appropriées.

- Sur la route – ralentissez.

- En ville – lorsque le véhicule est à l'arrêt, placez la transmission à la position N (POINT MORT) sans augmenter le régime de ralenti.

### AVERTISSEMENT!

La conduite avec le circuit de refroidissement à haute température peut endommager votre véhicule. Si l'indicateur de température atteint le repère H (TEMPÉRATURE ÉLEVÉE), rangez le véhicule et immobilisez-le. Laissez tourner le moteur au ralenti et coupez le climatiseur jusqu'à ce que l'indicateur de température revienne dans la plage normale. Si l'aiguille demeure sur le repère H (TEMPÉRATURE ÉLEVÉE) et qu'un avertissement sonore continu retentit, coupez immédiatement le moteur et faites inspecter votre véhicule.

**NOTA :** Vous pouvez prendre les mesures suivantes pour atténuer une surchauffe imminente :

- Si le climatiseur est en marche, mettez-le hors fonction. Le système de climatisation réchauffe le circuit de refroidissement du moteur; en désactivant le climatiseur, vous éliminez une source de chaleur.

- Vous pouvez également mettre la commande de température à la chaleur maximale, la commande de mode à l'aération au plancher et la commande du ventilateur à la vitesse maximale. Toutes ces actions permettent au radiateur de chauffage d'agir en complémentarité avec le radiateur et contribuent à évacuer la chaleur du circuit de refroidissement du moteur.

### MISE EN GARDE!

Vous, ou d'autres personnes, pourriez subir de graves brûlures par l'éclaboussement de liquide de refroidissement du moteur (antigel) chaud ou de vapeur de votre radiateur. Si vous voyez ou entendez de la vapeur s'échapper de sous le capot, attendez que le radiateur soit refroidi avant d'ouvrir le capot. N'essayez jamais d'ouvrir le bouchon à pression du circuit de refroidissement lorsque le radiateur ou le vase d'expansion est chaud.

### NEUTRALISATION DU SÉLECTEUR DE RAPPORT

Si une anomalie se produit et que le sélecteur de rapport ne peut pas être déplacé de la position P (STATIONNEMENT), vous pouvez utiliser la procédure suivante pour déplacer temporairement le sélecteur de rapport :

1. Coupez le moteur.
2. Serrez complètement le frein de stationnement.
3. À l'aide d'un petit tournevis ou d'un outil similaire, retirez le couvercle d'accès de neutralisation du sélecteur de rapport (situé à la droite du sélecteur de rapport).
4. Tournez l'allumage à la position ACC (ACCESSOIRES) ou ON/RUN (MARCHE), sans démarrer le moteur.

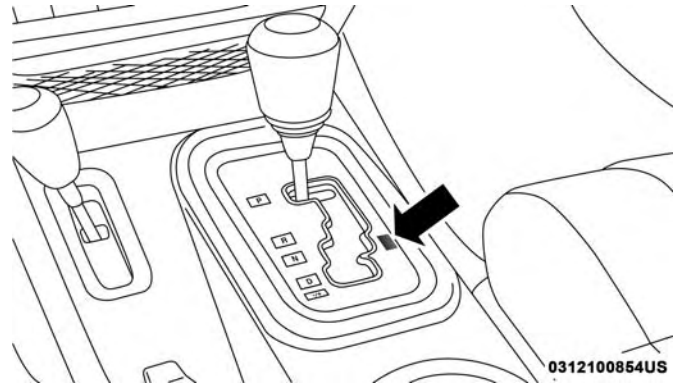

### Couvercle d'accès de neutralisation du sélecteur de rapport

5. Enfoncez et maintenez fermement la pédale de frein.

6. Insérez un tournevis ou un outil similaire dans le port d'accès, puis poussez vers le bas le levier de neutralisation en le maintenant dans cette position.
7. Déplacez le sélecteur de rapport à la position N (POINT MORT).
8. Le véhicule peut alors être démarré en position N (POINT MORT).
9. Réinstallez le couvercle d'accès de neutralisation du sélecteur de rapport.

### POUR DÉGAGER UN VÉHICULE COINCÉ

Si votre véhicule est enlisé dans la boue, le sable ou la neige, vous pouvez, dans la plupart des cas, le sortir de sa position en lui faisant exécuter un mouvement de va-et-vient. Tournez le volant de droite à gauche pour dégager la zone entourant les roues avant. Puis, dans un mouvement de va-et-vient, passez de la position D (MARCHE AVANT) à la position R (MARCHE ARRIÈRE) (transmission automatique) ou du DEUXIÈME rapport à la position R (MARCHE ARRIÈRE) (transmission manuelle), tout en appuyant légèrement sur la pédale d'accélérateur. Il est plus efficace de n'appuyer que légèrement sur la pédale

d'accélérateur pour maintenir le mouvement de va-et-vient, sans faire patiner les roues ni emballer le moteur.

#### AVERTISSEMENT!

**Évitez d'emballer le moteur et de faire patiner les roues pour ne pas provoquer la surchauffe de la transmission ou l'endommager. Laissez le moteur tourner au ralenti avec la transmission à la position N (POINT MORT) pendant au moins une minute après chaque cycle de cinq mouvements de va-et-vient. Ceci réduira la possibilité de surchauffe et le risque d'endommager l'embrayage ou la transmission si vous insistez longtemps pour dégager votre véhicule enlisé.**

**NOTA :** Appuyez sur le commutateur de désactivation de la commande de stabilité électronique pour le mettre en mode « Partial Off » (Partiellement désactivé) avant de faire osciller le véhicule. Consultez le paragraphe « Système de commande électronique des freins » dans la section « Sécurité » pour obtenir de plus amples renseignements. Une fois le véhicule libéré, appuyez de nouveau sur le commutateur « ESC Off » pour restaurer le mode de commande de stabilité électronique.

**MISE EN GARDE!**

Il est dangereux de faire patiner excessivement les pneus. Les forces engendrées par une vitesse excessive des roues peuvent endommager l'essieu ou les pneus. Les pneus pourraient éclater et blesser quelqu'un. Ne faites pas patiner les roues à plus de 48 km/h (30 mi/h) ou pendant plus de 30 secondes lorsque le véhicule est enlisé, et ne laissez personne s'approcher d'une roue qui patine, quelle que soit la vitesse.

**AVERTISSEMENT!**

- Lorsque vous tentez de dégager votre véhicule enlisé par un mouvement de « va-et-vient » en passant de la position D (MARCHE AVANT)/deuxième rapport à la position R (MARCHE ARRIÈRE), ne faites pas patiner les roues à plus de 24 km/h (15 mi/h), car vous risqueriez d'endommager la transmission.
- Le fait d'emballer le moteur ou de faire patiner les roues trop rapidement peut causer une surchauffe ou une défaillance de la transmission. Vous pourriez également endommager les pneus. Évitez de faire patiner les roues au-dessus de 48 km/h (30 mi/h) pendant que le rapport est engagé (aucun changement de vitesse de transmission en cours).

## REMORQUAGE D'UN VÉHICULE EN PANNE

Ce chapitre contient les procédures de remorquage d'un véhicule en panne au moyen d'un service de remorquage commercial. Si la transmission est fonctionnelle, les véhicules en panne peuvent aussi être remorqués comme il est décrit au paragraphe « Remorquage derrière un véhicule de loisir » dans la section « Démarrage et conduite ».

| Conditions de remorquage      | Roues soulevées du sol | MODÈLES 4WD (4 ROUES MOTRICES)  |
|-------------------------------|------------------------|---|
| Remorquage à plat             | AUCUNE                 | <p>Consultez les directives au paragraphe « Remorquage derrière un véhicule de loisir » dans le chapitre « Démarrage et conduite ».</p> <ul style="list-style-type: none"> <li>• Transmission automatique en position <b>P (STATIONNEMENT)</b></li> <li>• Transmission manuelle en prise ( <b>PAS</b> en position N [POINT MORT])               <ul style="list-style-type: none"> <li>• Boîte de transfert à la position <b>N (POINT MORT)</b></li> </ul> </li> <li>• Remorquage en direction vers <b>l'avant</b></li> </ul> |
| Lève-roues ou chariot roulant | Avant                  | <b>NON PERMIS</b>   |
|                               | Arrière                | <b>NON PERMIS</b>   |
| Flatbed (Camion à plateau)    | <b>TOUTES</b>          | <b>MEILLEURE MÉTHODE</b>  |

Il est important de posséder le bon équipement de remorquage ou de levage pour éviter d'endommager votre véhicule. N'utilisez que des barres de remorquage et autre équipement conçu à cet effet et suivez les directives du constructeur de l'équipement en question. L'utilisation de chaînes de sécurité est obligatoire. Fixez la barre de remorquage ou un autre dispositif de remorquage à la structure principale du véhicule, et non aux pare-chocs ou aux supports de pare-chocs. Il faut observer les lois provinciales et locales s'appliquant aux véhicules remorqués.

S'il est nécessaire d'utiliser certains accessoires en cours de remorquage (essuie-glaces, dégivreurs, etc.), le commutateur d'allumage doit être à la position ON/RUN (MARCHE), et non à la position ACC (ACCESSOIRES).

Si la batterie du véhicule est déchargée, consultez le paragraphe « Neutralisation du sélecteur de rapport » dans cette section pour connaître les directives de déplacement de la transmission automatique hors de la position P (STATIONNEMENT).

### AVERTISSEMENT!

- **N'utilisez pas d'accessoires tels que des élingues pour le remorquage. Cela risque d'endommager le véhicule.**
- **Lorsque vous arrimez votre véhicule sur un camion à plateau, ne fixez rien aux éléments de suspension arrière ou avant du véhicule. Un remorquage inapproprié risque d'endommager votre véhicule.**

### Sans clé de contact

Il faut faire preuve d'extrême prudence pour remorquer le véhicule lorsque le commutateur d'allumage est à la position LOCK (ANTIVOL-VERROUILLÉ). La seule méthode de remorquage approuvée lorsque vous ne disposez pas de la clé de contact est le transport par camion à plateau. Pour éviter tout dommage au véhicule, il est conseillé d'utiliser un équipement de remorquage adéquat.

### Modèles à 4 roues motrices

Le constructeur recommande de remorquer le véhicule avec les quatre roues **SOULEVÉES** du sol. Les méthodes acceptées pour le remorquage consistent à faire transporter le véhicule sur un camion à plate-forme ou à remorquer le véhicule par l'avant ou par l'arrière, en faisant reposer les roues libres sur un chariot de remorquage.

Si un camion-plateau n'est pas disponible et que la boîte de transfert est fonctionnelle, le véhicule peut être remorqué (vers l'avant, avec **TOUTES** les roues au sol), **SI** la boîte de transfert est en position N (POINT MORT) et que la transmission est en position P (STATIONNEMENT) (dans le cas des transmissions automatiques) ou en prise (**NON** en position N [POINT MORT], dans le cas des transmissions manuelles). Consultez le paragraphe « Remorquage derrière un véhicule de loisir » dans le chapitre « Démarrage et conduite » pour obtenir des directives détaillées.

#### AVERTISSEMENT!

- Ne remorquez pas le véhicule au moyen de paniers porteurs de roues avant ou arrière. L'utilisation de paniers porteurs avant ou arrière entraînera des dommages internes à la transmission ou à la boîte de transfert pendant un remorquage.
- Si vous remorquez ce véhicule sans observer ces directives, il peut en découler de graves dommages à la transmission ou à la boîte de transfert. Les dommages causés par un remorquage inadéquat ne sont pas couverts par la garantie de véhicule neuf.

#### Crochets de remorquage d'urgence – Selon l'équipement

Si votre véhicule est équipé de crochets de remorquage, ceux-ci sont montés à l'avant et à l'arrière.

**NOTA :** Il est recommandé, pour les véhicules hors route, d'utiliser les deux crochets de remorquage avant afin de minimiser les risques de dommages au véhicule. Toujours utiliser une sangle de remorquage de capacité adéquate.

#### MISE EN GARDE!

- N'utilisez pas une chaîne pour dégager un véhicule enlisé. Les chaînes peuvent se briser et causer des blessures graves ou mortelles.
- Éloignez-vous des véhicules lorsque l'un d'eux est tiré par les crochets de remorquage. Les sangles de remorquage peuvent se désengager et causer des blessures graves.

**AVERTISSEMENT!**

Les crochets de remorquage sont réservés aux situations d'urgence seulement, soit pour dégager un véhicule enlisé. Il ne faut pas se servir de ces crochets pour remorquer un véhicule sur la route ou l'autoroute. Vous pourriez endommager votre véhicule. Il est conseillé d'utiliser deux sangles pour remorquer le véhicule; des chaînes peuvent endommager le véhicule.

**SYSTÈME DE RÉPONSE AMÉLIORÉE EN CAS D'ACCIDENT**

Ce véhicule est équipé d'un système de réponse améliorée en cas d'accident.

Pour obtenir de plus amples renseignements sur le système de réponse améliorée en cas d'accident, consultez le paragraphe « Dispositifs de retenue des occupants » dans la section « Sécurité ».

**ENREGISTREUR DE DONNÉES D'ÉVÉNEMENT**

Ce véhicule est muni d'un enregistreur de données d'événement. Le but principal d'un enregistreur de données d'événement est d'enregistrer, lors de certaines collisions ou de risque de collision, les données relatives au déploiement d'un sac gonflable ou lors de l'impact d'un obstacle, ainsi que les données qui aideront à analyser le rendement des différents systèmes du véhicule.

Pour obtenir de plus amples renseignements sur l'enregistreur de données d'événement, consultez la section « Dispositifs de retenue des occupants » dans le chapitre « Safety » (Sécurité).



# ENTRETIEN ET MAINTENANCE

|  |     |  |     |
|--|-----|--|-----|
| ■ ENTRETIEN PÉRIODIQUE . . . . .   | 417 | □ Entretien du climatiseur . . . . .                           | 434 |
| □ Plan d'entretien . . . . .   | 418 | □ Graissage des articulations de la carrosserie . . .          | 438 |
| □ Utilisation intensive du véhicule . . . . .                            | 423 | □ Balais d'essuie-glace . . . . .                              | 439 |
| ■ COMPARTIMENT MOTEUR . . . . .  | 424 | □ Système d'échappement . . . . .                              | 444 |
| □ Compartiment moteur – Moteur 3.6L . . . . .                            | 424 | □ Circuit de refroidissement . . . . .                         | 445 |
| □ Vérification du niveau d'huile . . . . .                               | 425 | □ Système de freinage . . . . .                                | 451 |
| □ Ajout de liquide lave-glace . . . . .                                  | 425 | □ Liquide pour essieu avant et arrière . . . . .               | 452 |
| □ Batterie sans entretien . . . . .                                      | 426 | □ Boîte de transfert . . . . .                                 | 453 |
| ■ SERVICE OFFERT PAR LE<br>CONCESSIONNAIRE . . . . .                     | 427 | □ Transmission automatique . . . . .                           | 454 |
| □ Huile moteur . . . . .   | 427 | □ Transmission manuelle – Selon l'équipement . .               | 457 |
| □ Filtre à huile moteur . . . . .  | 429 | ■ LEVAGE DU VÉHICULE . . . . .                                 | 457 |
| □ Filtre à air du moteur . . . . .                                       | 430 | ■ PNEUS . . . . .  | 457 |
| □ Vérification des courroies d'entraînement<br>des accessoires . . . . . | 433 | □ Renseignements concernant la sécurité<br>des pneus . . . . . | 457 |
|  |     | □ Pneus – Généralités . . . . .                                | 466 |

- Types de pneus . . . . . 473
- Roues de secours – selon l'équipement . . . . . 474
- Entretien des roues et des enjoliveurs de roue . . 476
- Chaînes antidérapantes (dispositifs de traction) . . . . . 478
- Recommandations concernant la permutation des pneus . . . . . 479
- NORMES DE CLASSIFICATION UNIFORMISÉE DES PNEUS DU MINISTÈRE DES TRANSPORTS . . . . . 481
- Indice d'usure de la bande de roulement . . . . . 481
- Indice d'adhérence . . . . . 481
- Résistance à la chaleur . . . . . 481
- ENTREPOSAGE DU VÉHICULE . . . . . 482
- CARROSSERIE . . . . . 483
- Protection contre des agents atmosphériques . . 483
- Entretien de la carrosserie et de la sous-carrosserie . . . . . 484
- Entretien de la carrosserie . . . . . 484
- INTÉRIEURS . . . . . 488
- Sièges et pièces en tissu . . . . . 488
- Pièces en plastique et pièces enduites . . . . . 489
- Pièces en cuir . . . . . 489
- Surfaces vitrées . . . . . 490

## ENTRETIEN PÉRIODIQUE

Votre véhicule est équipé d'un indicateur automatique de vidange d'huile. L'indicateur automatique de vidange d'huile vous rappelle l'entretien de votre véhicule prévu au calendrier.

Le message de vidange d'huile s'affichera selon les conditions de fonctionnement du moteur. Ce message indique la nécessité de faire exécuter l'entretien de votre véhicule. L'affichage du message « Change Oil » (Vidanger l'huile) ou « Oil Change Required » (Vidange d'huile requise) varie en fonction des conditions de fonctionnement, telles que les trajets fréquents de courte durée, la traction d'une remorque et les températures ambiantes très chaudes ou très froides. Le message s'affichera plus rapidement lors de conditions d'utilisation difficiles, soit à 5 600 km (3 500 mi) depuis la dernière réinitialisation. Faites faire l'entretien de votre véhicule dans les plus brefs délais, c'est-à-dire avant d'avoir parcouru 805 km (500 mi).

Dans le cas des véhicules équipés de l'écran d'affichage du groupe d'instruments, le message « Oil Change Required » (Vidange d'huile requise) s'affiche et un carillon retentit, indiquant qu'un changement d'huile est nécessaire.

Dans le cas des véhicules qui ne sont pas équipés d'un écran d'affichage du groupe d'instruments, le message

« Change Oil » (Vidanger l'huile) clignote sur le compteur kilométrique du groupe d'instruments et un carillon retentit pour indiquer qu'il est nécessaire de vidanger l'huile.

Votre concessionnaire autorisé remettra à zéro l'indicateur de vidange d'huile après avoir effectué une vidange d'huile. Si la vidange d'huile prévue est effectuée par un établissement autre que votre concessionnaire autorisé, le message peut être réinitialisé en suivant les étapes décrites au paragraphe « Témoins d'avertissement et indicateurs » ou « Affichage du groupe d'instruments » dans la section « Instruments du tableau de bord » pour obtenir de plus amples renseignements.

**NOTA :** Les intervalles de vidange d'huile ne doivent jamais dépasser 16 000 km (10 000 mi), 350 heures de fonctionnement du moteur ou 12 mois, selon la première éventualité. La période de 350 heures de fonctionnement ou de ralenti du moteur est généralement seulement un problème pour les utilisateurs de parcs.

### Tous les modèles pour service intensif

Vidangez l'huile moteur à 6 500 km (4 000 mi) si le véhicule est utilisé dans des conditions poussiéreuses ou hors route

ou s'il est utilisé le plus souvent au ralenti ou uniquement à un régime moteur très bas. Ce type d'utilisation de véhicule est désigné service intensif.

### Une fois par mois ou avant un long trajet :

- Vérifiez le niveau d'huile moteur.
- Vérifiez le niveau du liquide lave-glace.
- Vérifiez la pression des pneus et assurez-vous qu'il n'y a pas de signes d'usure ou de dommages inhabituels.
- Vérifiez le niveau des réservoirs de liquide de refroidissement, de maître-cylindre de frein, de direction assistée et de transmission automatique, puis ajoutez du liquide au besoin.
- Vérifiez le bon fonctionnement de tous les feux et phares et de toutes les lampes intérieures.

### Plan d'entretien

#### Intervalles d'entretien

Consultez le programme d'entretien aux pages suivantes pour connaître les intervalles d'entretien requis.

|   |
|---|
| <p><b>À chaque intervalle de vidange d'huile, comme le précise l'indicateur automatique de vidange d'huile :</b></p> <ul style="list-style-type: none"> <li>• Changez l'huile et le filtre.</li> </ul>          |
| <ul style="list-style-type: none"> <li>• Permutez les pneus.<br/><b>Permutez-les au premier signe d'usure irrégulière, même si cela se produit avant que le message de vidange d'huile s'affiche</b></li> </ul> |
| <ul style="list-style-type: none"> <li>• Vérifiez la batterie et l'état des bornes (nettoyez et resserrez les bornes s'il y a lieu).</li> </ul>   |
| <ul style="list-style-type: none"> <li>• Vérifiez le niveau d'huile à transmission automatique si cette dernière est munie d'une jauge d'huile</li> </ul>   |
| <ul style="list-style-type: none"> <li>• Vérifiez les plaquettes de frein, les segments, les rotors, les tambours, les flexibles et le frein de stationnement.</li> </ul>                                       |
| <ul style="list-style-type: none"> <li>• Vérifiez la protection et les flexibles du circuit de refroidissement du moteur.</li> </ul>  |
| <ul style="list-style-type: none"> <li>• Vérifiez le système d'échappement.</li> </ul>  |
| <ul style="list-style-type: none"> <li>• Si vous utilisez votre véhicule dans des conditions poussiéreuses ou hors route, vérifiez le filtre à air du moteur et remplacez-le au besoin.</li> </ul>              |
| <ul style="list-style-type: none"> <li>• Vérifiez que tous les loquets de portière sont bien graissés, ré-enduissez au besoin de graisse.</li> </ul>  |

| Millage ou intervalle de temps<br>(selon la première éventualité)                                  | 20 000 | 30 000 | 40 000 | 50 000 | 60 000 | 70 000  | 80 000  | 90 000  | 100 000 | 110 000 | 120 000 | 130 000 | 140 000 | 150 000 |
|--|--------|--------|--------|--------|--------|---------|---------|---------|---------|---------|---------|---------|---------|---------|
| Ou en fonction des années :  | 2      | 3      | 4      | 5      | 6      | 7       | 8       | 9       | 10      | 11      | 12      | 13      | 14      | 15      |
| Ou kilomètres :  | 32 000 | 48 000 | 64 000 | 80 000 | 96 000 | 112 000 | 128 000 | 144 000 | 160 000 | 176 000 | 192 000 | 208 000 | 224 000 | 240 000 |
| <b>Vérifications supplémentaires</b>   |        |        |        |        |        |         |         |         |         |         |         |         |         |         |
| Vérifiez les joints homocinétiques ou de cardan.   | X      |        | X      |        | X      |         | X       |         | X       |         | X       |         | X       |         |
| Vérifiez la suspension avant, les embouts de biellette de direction et remplacez-les au besoin.    | X      |        | X      |        | X      |         | X       |         | X       |         | X       |         | X       |         |
| Vérifiez le niveau de liquide des essieux avant et arrière.  | X      |        |        |        | X      |         |         |         | X       |         |         |         | X       |         |
| Vérifiez les garnitures de frein et remplacez-les au besoin.                                       | X      |        | X      |        | X      |         | X       |         | X       |         | X       |         | X       |         |
| Réglez le frein de stationnement si votre véhicule est équipé de freins à disque aux quatre roues. | X      |        | X      |        | X      |         | X       |         | X       |         | X       |         | X       |         |
| Vérifiez le liquide de boîte de transfert.   |        | X      |        |        |        |         |         | X       |         |         |         |         |         | X       |

| Millage ou intervalle de temps<br>(selon la première éventualité)   | 20 000 | 30 000 | 40 000 | 50 000 | 60 000 | 70 000  | 80 000  | 90 000  | 100 000 | 110 000 | 120 000 | 130 000 | 140 000 | 150 000 |
|---|--------|--------|--------|--------|--------|---------|---------|---------|---------|---------|---------|---------|---------|---------|
| Ou en fonction des années :   | 2      | 3      | 4      | 5      | 6      | 7       | 8       | 9       | 10      | 11      | 12      | 13      | 14      | 15      |
| Ou kilomètres :   | 32 000 | 48 000 | 64 000 | 80 000 | 96 000 | 112 000 | 128 000 | 144 000 | 160 000 | 176 000 | 192 000 | 208 000 | 224 000 | 240 000 |
| <b>Entretien supplémentaire</b>   |        |        |        |        |        |         |         |         |         |         |         |         |         |         |
| Remplacez le filtre à air du moteur.  |        | X      |        |        | X      |         |         | X       |         |         | X       |         |         | X       |
| Remplacez le filtre d'habitacle et de climatisation.  | X      |        | X      |        | X      |         | X       |         | X       |         | X       |         | X       |         |
| Remplacez les bougies d'allumage. **  |        |        |        |        |        |         |         |         | X       |         |         |         |         |         |
| Vidangez et remplacez le liquide de refroidissement du moteur après 10 ans ou à 240 000 km (150 000 mi), selon la première éventualité.   |        |        |        |        |        |         |         |         | X       |         |         |         |         | X       |
| Vidangez l'huile à transmission automatique et remplacez le filtre si vous utilisez votre véhicule comme véhicule de police, taxi, véhicule de parc ou pour tracter fréquemment une remorque. |        |        |        |        | X      |         |         |         |         |         | X       |         |         |         |

| Millage ou intervalle de temps<br>(selon la première éventualité)  | 20 000 | 30 000 | 40 000 | 50 000 | 60 000 | 70 000  | 80 000  | 90 000  | 100 000 | 110 000 | 120 000 | 130 000 | 140 000 | 150 000 |
|--|--------|--------|--------|--------|--------|---------|---------|---------|---------|---------|---------|---------|---------|---------|
| Ou en fonction des années :  | 2      | 3      | 4      | 5      | 6      | 7       | 8       | 9       | 10      | 11      | 12      | 13      | 14      | 15      |
| Ou kilomètres :  | 32 000 | 48 000 | 64 000 | 80 000 | 96 000 | 112 000 | 128 000 | 144 000 | 160 000 | 176 000 | 192 000 | 208 000 | 224 000 | 240 000 |
| Vidangez l'huile à transmission automatique et remplacez le filtre.  |        |        |        |        |        |         |         |         |         |         | X       |         |         |         |
| Vidangez l'huile de la transmission manuelle si vous utilisez votre véhicule pour de fréquents remorquages, comme chasse-neige, pour le transport de lourdes charges, comme taxi, comme véhicule de police, pour des livraisons (usage commercial), en conduite hors route ou dans le désert ou pendant plus de 50 % du temps à haute vitesse par temps chaud (plus de 32 °C [90 °F]). |        | X      |        |        | X      |         |         | X       |         |         | X       |         |         | X       |
| Remplacez le liquide de boîte de transfert si vous utilisez votre véhicule pour les raisons suivantes : police, taxi, parc ou remorquages fréquents.   |        |        |        |        | X      |         |         |         |         |         | X       |         |         |         |

| Millage ou intervalle de temps<br>(selon la première éventualité)  | 20 000 | 30 000 | 40 000 | 50 000 | 60 000 | 70 000  | 80 000  | 90 000  | 100 000 | 110 000 | 120 000 | 130 000 | 140 000 | 150 000 |
|--|--------|--------|--------|--------|--------|---------|---------|---------|---------|---------|---------|---------|---------|---------|
| Ou en fonction des années :  | 2      | 3      | 4      | 5      | 6      | 7       | 8       | 9       | 10      | 11      | 12      | 13      | 14      | 15      |
| Ou kilomètres :  | 32 000 | 48 000 | 64 000 | 80 000 | 96 000 | 112 000 | 128 000 | 144 000 | 160 000 | 176 000 | 192 000 | 208 000 | 224 000 | 240 000 |
| Vérifiez la soupape de recyclage des gaz de carter (RGC) et remplacez-la au besoin.  |        |        |        |        |        |         |         |         | X       |         |         |         |         |         |
| Vidangez le liquide des essieux avant et arrière si votre véhicule est utilisé pour les raisons suivantes : police, taxi, parc, hors route ou remorquages fréquents. |        |        | X      |        |        |         | X       |         |         |         | X       |         |         |         |

\*\* L'intervalle pour le remplacement des bougies d'allumage ne s'applique qu'au kilométrage (millage) et non à l'année.

**MISE EN GARDE!**

- Vous pouvez vous blesser gravement en travaillant sur un véhicule automobile ou à proximité. N'effectuez que les travaux d'entretien qui vous sont familiers ou pour lesquels vous possédez les outils nécessaires. Si vous doutez de votre compétence quant à certains travaux, faites appel à un mécanicien qualifié.
- La vérification et l'entretien inadéquats de votre véhicule risquent d'entraîner la défaillance des composants et de compromettre la maniabilité et le rendement du véhicule. Par ailleurs, un accident pourrait survenir.

**Utilisation intensive du véhicule**

Vidangez l'huile moteur à 6 500 km (4 000 mi) si le véhicule est utilisé dans des conditions poussiéreuses ou hors route ou s'il est utilisé le plus souvent au ralenti ou uniquement à un régime moteur très bas. Ce type d'utilisation de véhicule est désigné service intensif.

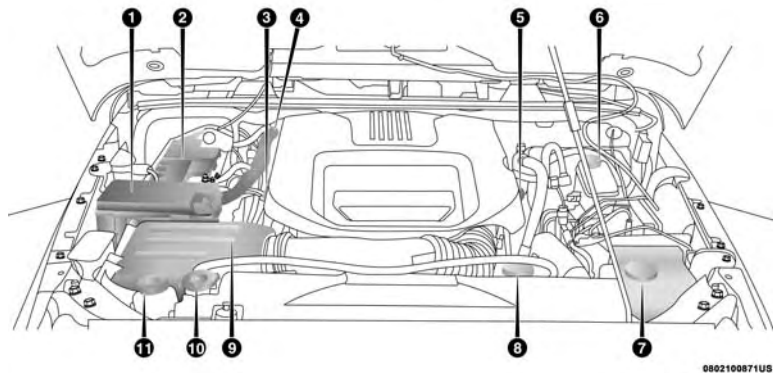
**COMPARTIMENT MOTEUR****Compartment moteur – Moteur 3.6L**

1 – Module d'alimentation intégré (Fusibles)

2 – Batterie

3 – Jauge d'huile moteur

4 – Jauge de niveau d'huile de la transmission automatique (sous le capot moteur)

5 – Bouchon de remplissage d'huile moteur

6 – Réservoir de liquide pour freins

7 – Réservoir de liquide lave-glace

8 – Réservoir de liquide de refroidissement

9 – Filtre à air

10 – Bouchon du radiateur

11 – Réservoir de liquide de direction assistée

## Vérification du niveau d'huile

Pour assurer une lubrification adéquate du moteur de votre véhicule, l'huile moteur doit être maintenue au niveau approprié. Le niveau d'huile moteur devrait être vérifié cinq minutes après extinction d'un moteur chaud.

Pour obtenir une lecture précise du niveau d'huile, la vérification doit se faire lorsque le véhicule se trouve sur une surface plane. Maintenez toujours le niveau d'huile dans la zone du repère SAFE (NIVEAU ADÉQUAT) de la jauge d'huile. L'ajout de 0,95 l (1 pinte US) lorsque le relevé se situe dans la partie inférieure de la zone du repère SAFE (NIVEAU ADÉQUAT) entraînera un relevé dans la partie supérieure de la zone du repère sur ces moteurs.

### AVERTISSEMENT!

Un remplissage excessif ou insuffisant du carter entraînera une aération ou une perte de pression d'huile. Cela pourrait endommager votre moteur.

## Ajout de liquide lave-glace

Le pare-brise et la lunette partagent le même réservoir de liquide lave-glace (selon l'équipement). Le réservoir de

liquide se trouve dans le compartiment moteur. Assurez-vous de vérifier régulièrement le niveau du liquide. Remplissez le réservoir de liquide lave-glace seulement (et non d'antigel pour radiateur). Lorsque vous faites l'appoint du réservoir de liquide lave-glace, imbibez un chiffon ou une serviette de liquide lave-glace pour nettoyer les balais d'essuie-glace et ainsi en améliorer l'efficacité.

Pour éviter le gel du lave-glace par temps froid, privilégiez une solution ou un mélange qui répond ou qui dépasse les exigences propres aux écarts de température qui correspondent à votre climat. Ces renseignements sur l'évaluation du produit se trouvent sur la plupart des contenants de liquide lave-glace.

### MISE EN GARDE!

Les liquides lave-glace vendus dans le commerce sont inflammables. Ils peuvent s'enflammer et vous causer des brûlures. Veillez à prendre les précautions qui s'imposent lorsque vous remplissez le réservoir ou lorsque vous travaillez à proximité de la solution de liquide lave-glace.

## Batterie sans entretien

Votre véhicule est doté d'une batterie sans entretien. Vous n'aurez jamais à y ajouter d'eau ni à en effectuer l'entretien périodique normalement requis.

### MISE EN GARDE!

- Le liquide de la batterie est une solution acide corrosive qui peut causer des brûlures et même la cécité. Évitez tout contact du liquide de batterie avec les yeux, la peau ou les vêtements. Ne vous penchez pas au-dessus d'une batterie lorsque vous fixez les cosses. En cas d'éclaboussures d'acide dans les yeux ou sur la peau, rincez immédiatement et abondamment la zone affectée à l'eau. Pour obtenir de plus amples renseignements, consultez la rubrique « Démarrage d'appoint » de la section « En cas d'urgence ».
- Les émanations de la batterie sont inflammables et explosives. Tenez la batterie éloignée des flammes ou des étincelles. N'utilisez pas une batterie d'appoint, ni aucune source d'appoint produisant une tension de sortie supérieure à 12 V. Ne laissez pas les cosses des câbles se toucher.

### MISE EN GARDE! (Suite)

- Les bornes de batterie, les cosses de câbles et leurs accessoires contiennent du plomb et des composés de plomb. Lavez-vous les mains après les avoir touchés.

### AVERTISSEMENT!

- Lorsque vous remplacez les câbles de la batterie, il est essentiel que le câble positif soit raccordé à la borne positive et que le câble négatif soit raccordé à la borne négative. Les bornes positive et négative sont identifiées respectivement par les signes (+) et (-) sur le boîtier de la batterie. Les cosses des câbles doivent être bien serrées sur les bornes et ne doivent pas être rouillées.
- Si vous utilisez un « chargeur rapide » avec la batterie dans le véhicule, débranchez les deux câbles de batterie avant de raccorder le chargeur à la batterie. N'utilisez pas un « chargeur rapide » pour produire la tension de démarrage.

(Suite)

## SERVICE OFFERT PAR LE CONCESSIONNAIRE

Votre concessionnaire autorisé dispose d'une équipe d'entretien qualifiée, d'un outillage spécialisé et de l'équipement nécessaire pour exécuter toutes les opérations d'entretien, de façon experte et professionnelle. Vous pouvez vous procurer des manuels d'atelier qui contiennent toutes les informations détaillées concernant l'entretien de votre véhicule. Veuillez consulter les manuels d'atelier avant d'entreprendre vous-même toute procédure sur votre véhicule.

**NOTA :** Toute modification intentionnelle du système antipollution peut annuler la garantie et est condamnée par la loi et passible de poursuites judiciaires.

### MISE EN GARDE!

**Vous pouvez vous blesser gravement en travaillant sur un véhicule automobile ou à proximité. Limitez-vous à effectuer les opérations d'entretien pour lesquelles vous disposez des connaissances suffisantes et de l'outillage nécessaire. Si vous doutez de votre compétence quant à certains travaux, faites appel à un mécanicien qualifié.**

## Huile moteur

### Vidanger l'huile moteur – Moteur à essence

Consultez le paragraphe « Programme d'entretien » dans ce chapitre pour connaître les intervalles d'entretien appropriés.

**NOTA :** Les intervalles de vidange d'huile ne doivent jamais dépasser 16 000 km (10 000 mi), 350 heures de fonctionnement du moteur ou 12 mois, selon la première éventualité. La période de 350 heures de fonctionnement ou de ralenti du moteur est généralement seulement un problème pour les utilisateurs de parcs.

### Choix de l'huile pour moteur à essence

Pour bénéficier du meilleur rendement possible et d'une protection maximale, peu importe les conditions de conduite, le constructeur recommande d'utiliser uniquement des huiles moteur homologuées par l'API et conformes aux exigences de la norme MS-6395 de FCA.

## Pictogramme identifiant les huiles moteur conformes à l'API



Ce pictogramme signifie que l'huile a été homologuée par l'American Petroleum Institute (API). Le constructeur recommande d'utiliser uniquement des huiles moteur homologuées par l'API.

Ce symbole certifie les huiles moteur 0W-20, 5W-20, 0W-30, 5W-30 et 10W-30.

### AVERTISSEMENT!

**Aucun liquide chimique de rinçage ne doit être utilisé dans l'huile moteur, car cela pourrait endommager le moteur de votre véhicule. Ces dommages ne sont pas couverts par la garantie limitée de véhicule neuf.**

## Viscosité de l'huile moteur (indice SAE) – Moteur 3.6L

L'huile moteur SAE 5W-20 de MOPAR, conforme à la norme MS-6395 de FCA, telle que Pennzoil, Shell Helix ou une huile équivalente est recommandée pour toutes les températures de fonctionnement. Ce type d'huile moteur facilite les démarrages par temps froid et améliore l'économie de carburant.

La viscosité de l'huile moteur recommandée pour le véhicule est aussi inscrite sur le bouchon de remplissage d'huile du moteur. Pour connaître l'emplacement du bouchon de remplissage d'huile du moteur, consultez l'illustration sous le paragraphe « Compartiment moteur » dans cette section.

**NOTA :** L'huile moteur SAE 5W-30 de MOPAR, conforme à la norme MS-6395 de FCA, telle que Pennzoil, Shell Helix ou une huile équivalente peut être utilisée lorsque l'huile SAE 5W-20 conforme à la norme MS-6395 n'est pas disponible.

Les lubrifiants dont l'étiquette n'affiche pas l'indice correct de viscosité SAE et qui ne sont pas certifiés selon les critères de l'API ne doivent pas être utilisés.

## Huiles moteur synthétiques

Vous pouvez utiliser des huiles moteur synthétiques à condition qu'elles répondent aux exigences décrites ci-dessus. De plus, vous devez respecter les intervalles recommandés de vidange d'huile et de remplacement du filtre à huile.

Les huiles moteur synthétiques dont l'étiquette n'affiche pas l'indice correct de viscosité SAE et qui ne sont pas certifiés selon les critères de l'API ne doivent pas être utilisées.

## Additifs pour huile moteur

Le constructeur déconseille fortement l'ajout de toute forme d'additif (autres que les colorants pour la détection des fuites) à l'huile moteur. L'huile moteur est un produit techniquement modifié et l'ajout d'additifs peut compromettre le rendement.

## Mise au rebut de l'huile moteur et des filtres à huile usagés

Prenez les précautions nécessaires pour vous défaire de l'huile moteur usagée et du filtre provenant de votre véhicule. L'huile et les filtres usagés abandonnés sans

précaution aucune peuvent causer un préjudice à l'environnement. Adressez-vous à votre concessionnaire autorisé, votre station-service ou une agence gouvernementale pour savoir comment et à quel endroit dans votre région vous pouvez vous débarrasser en toute sécurité des huiles et des filtres usagés.

## Filtre à huile moteur

Vous devez remplacer le filtre à huile moteur à chaque vidange.

## Choix du filtre à huile moteur

Les moteurs de ce constructeur possèdent un filtre à huile à passage total de type jetable. Les filtres de rechange doivent être du même type. La qualité des filtres de rechange varie considérablement. Vous ne devez utiliser que des filtres de haute qualité afin de garantir un fonctionnement optimal. Les filtres à huile de haute qualité MOPAR sont recommandés.

## Filtre à air du moteur

Consultez le paragraphe « Programme d'entretien » dans ce chapitre pour connaître les intervalles d'entretien appropriés.

**NOTA :** Assurez-vous de suivre l'intervalle d'entretien relatif à l'utilisation du véhicule dans conditions d'usage intensif, le cas échéant.

### MISE EN GARDE!

Le circuit d'admission d'air (filtre à air, tuyaux, etc.) peut également assurer une protection en cas de retour de flamme du moteur. Ne retirez pas le circuit d'admission d'air (filtre à air, tuyaux, etc.) à moins que cela ne soit nécessaire pour la réparation ou l'entretien. Assurez-vous que personne ne se trouve près du compartiment moteur avant de démarrer le moteur lorsque le circuit d'admission d'air (filtre à air, tuyaux, etc.) est retiré. Des blessures graves pourraient en résulter.

## Sélection de filtre à air du moteur

La qualité des filtres à air du moteur de remplacement varie considérablement. Vous ne devez utiliser que des filtres de haute qualité afin de garantir un fonctionnement optimal. Les filtres à air de moteur MOPAR sont des filtres de haute qualité et sont recommandés.

## Inspection et remplacement du filtre à air du moteur – moteur à essence

Suivez les intervalles d'entretien recommandés, comme illustré dans le calendrier d'entretien.

### Dépose du filtre à air du moteur

1. Retirez les boulons du tube d'admission du filtre à air.

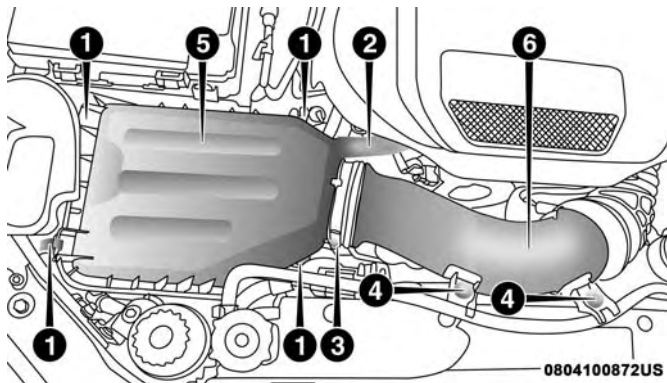

Couvercle du filtre à air du moteur et tube de prise d'air pur

- 1 - Agrafes à ressort
- 2 - Tuyau à air
- 3 - Collier de serrage du tuyau à air pur
- 4 - Boulons du tube de prise d'air pur
- 5 - Couverture du filtre à air
- 6 - Tube de prise d'air pur

2. Retirez le tuyau à air et desserrez le collier de serrage du tuyau à air pur, ensuite libérez les agrafes à ressort du couvercle de prise d'air.

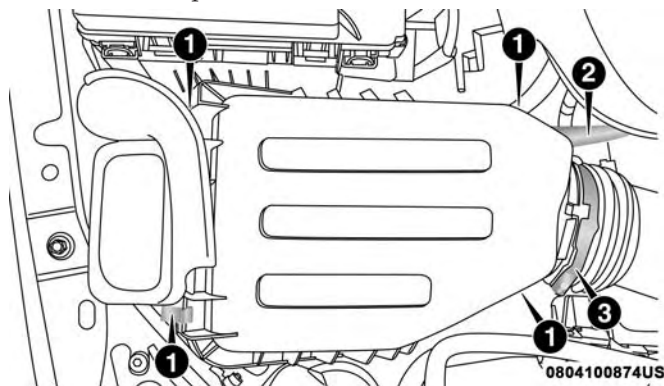

Couvercle du filtre à air

- 1 - Agrafes à ressort
- 2 - Tuyau à air
- 3 - Collier de serrage du tuyau à air pur

3. Soulevez le couvercle du filtre à air pour accéder au filtre à air.

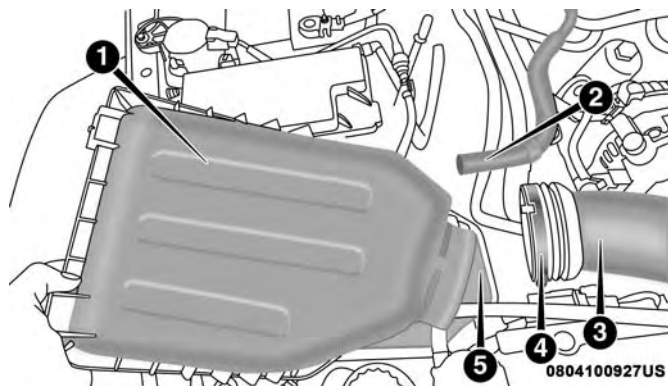

Tuyau à air du filtre à air

- 1 - Couvercle du filtre à air  
2 - Tuyau à air  
3 - Tube de prise d'air pur  
4 - Collier de serrage du tuyau à air pur  
5 - Filtre à air

4. Retirez l'élément du filtre à air de l'ensemble du boîtier.

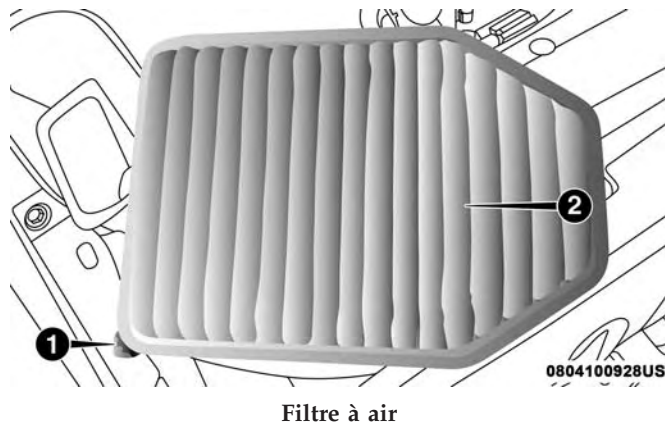

Filtre à air

- 1 - Filtre à air  
2 - Surface d'inspection du filtre à air

### Installation du filtre à air du moteur

**NOTA :** Avant de remplacer l'élément du filtre à air, inspectez et nettoyez le boîtier si vous y trouvez de la saleté ou des débris.

1. Installez l'élément du filtre à air dans l'ensemble du boîtier, en orientant la surface d'inspection du filtre à air vers le bas.

2. Posez le couvercle du filtre à air sur les pattes de positionnement de l'ensemble du boîtier.
3. Verrouillez les agrafes à ressort et le couvercle du filtre à air dans l'ensemble du boîtier, ensuite installez le tuyau à air.
4. Serrez le collier de prise d'air et les boulons du tube de prise d'air du filtre.

### Vérification des courroies d'entraînement des accessoires

#### MISE EN GARDE!

- Ne tentez pas de vérifier une courroie d'entraînement des accessoires lorsque le moteur tourne.
- Lorsque vous travaillez à proximité du ventilateur de refroidissement, débranchez le fil d'alimentation du moteur du ventilateur. Le ventilateur est commandé par la température et peut se mettre en marche à tout moment peu importe la position du commutateur d'allumage. Vous pourriez être blessé par les pales du ventilateur en mouvement.

(Suite)

#### MISE EN GARDE! (Suite)

- Vous pouvez vous blesser gravement en travaillant sur un véhicule automobile ou à proximité. Limitez-vous à effectuer les opérations d'entretien pour lesquelles vous disposez des connaissances suffisantes et de l'outillage nécessaire. Si vous doutez de votre compétence quant à certains travaux, faites appel à un mécanicien qualifié.

Lors de la vérification des courroies d'entraînement des accessoires, des petites fissures qui traversent transversalement la surface nervurée de la courroie sont considérées normales. Dans le cas de ce genre de fissures, le remplacement de la courroie n'est pas nécessaire. Toutefois, des fissures qui apparaissent le long d'une nervure (non transversalement) ne sont pas normales. Toute courroie qui présente des fissures apparaissant le long d'une nervure doit être remplacée. Remplacez également la courroie si elle présente une usure excessive, un lissage important ou si les cordons sont effilochés.

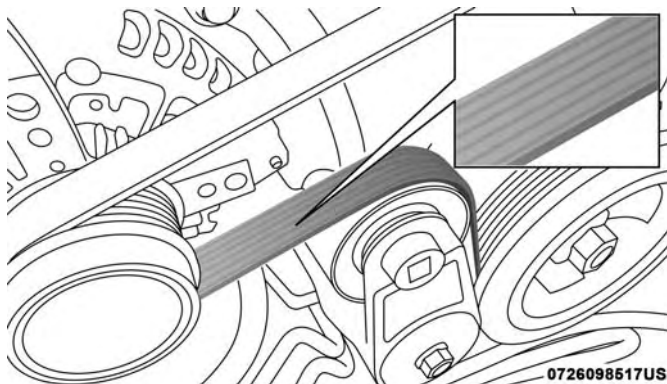

### Courroie des accessoires (courroie multifonction)

Le remplacement est nécessaire dans les cas suivants :

- arrachement de nervure (séparation d'une ou de plusieurs nervures du corps de courroie);
- usure de la nervure ou de la courroie;
- fissure longitudinale de la courroie (fissures entre deux nervures);
- glissement de courroie;
- instabilité de la rainure (la ceinture ne maintient pas la position appropriée sur la poulie);

- courroie brisée (remarque : déterminez le problème et corrigez-le avant d'installer la nouvelle courroie);
- bruit (crissement, grincement ou grondement perturbant perçu ou entendu lors du fonctionnement de la courroie d'entraînement).

Certaines conditions peuvent être causées par un composant défectueux tel qu'une poulie de courroie. Les poulies de courroie doivent être vérifiées soigneusement pour s'assurer qu'elles ne sont pas endommagées et qu'elles sont bien alignées.

Le remplacement des courroies sur certains modèles nécessite l'utilisation d'outils spéciaux; nous recommandons donc de confier votre véhicule à un concessionnaire autorisé.

### Entretien du climatiseur

Pour assurer le bon fonctionnement du climatiseur, faites-le vérifier au début de la saison chaude par un concessionnaire autorisé. Ce service comprend généralement le nettoyage des ailettes du condenseur et la vérification du rendement. La tension de la courroie d'entraînement doit aussi être vérifiée au même moment.

**MISE EN GARDE!**

- N'utilisez pour votre système de climatisation que des fluides frigorigènes et des lubrifiants pour le compresseur approuvés par le constructeur. Certains fluides frigorigènes non approuvés sont inflammables et peuvent exploser, vous causant ainsi des blessures. D'autres fluides frigorigènes ou lubrifiants non approuvés peuvent causer une défaillance du système qui nécessiterait des réparations coûteuses. Consultez le livret des renseignements sur la garantie, situé dans la trousse d'information à l'intention de l'automobiliste, pour obtenir de plus amples renseignements sur la garantie.
- Le système de climatisation contient du fluide frigorigène sous haute pression. Afin d'éviter les risques de dommages au système ou les blessures, confiez à un mécanicien compétent toute réparation nécessitant l'ajout de fluide frigorigène ou le débranchement des canalisations.

**AVERTISSEMENT!**

N'utilisez pas de fluide de rinçage chimique dans le système de climatisation car les produits chimiques peuvent en endommager les composants. Ces dommages ne sont pas couverts par la garantie limitée de véhicule neuf.

**Récupération et recyclage du fluide frigorigène, R134a – selon l'équipement**

Le fluide frigorigène de climatisation, le R-134a, est un hydrofluorocarbure (HFC), qui est une substance sans danger pour la couche d'ozone. Le constructeur recommande que l'entretien du système de climatisation soit effectué par un concessionnaire autorisé ou par un autre établissement de service utilisant du matériel approprié de récupération et de recyclage.

**NOTA :** N'utilisez que de l'huile pour compresseur PAG ou des fluides frigorigènes homologués pour les systèmes de climatisation.

## Récupération et recyclage du fluide frigorigène – R-1234yf

Le fluide frigorigène de climatisation, R-1234yf, est une hydrofluoroléfine (HFO) approuvée par l'Environmental Protection Agency (EPA) des États-Unis et il est sans danger pour la couche d'ozone, comportant un faible potentiel de réchauffement de la planète. Le constructeur recommande que l'entretien du système de climatisation soit effectué par un concessionnaire autorisé utilisant du matériel approprié de récupération et de recyclage.

**NOTA :** N'utilisez que de l'huile pour compresseur PAG ou des fluides frigorigènes homologués pour les systèmes de climatisation.

## Remplacement du filtre de climatisation (filtre à air du climatiseur)

### MISE EN GARDE!

**Ne retirez pas le filtre de l'habitacle pendant que le véhicule est en marche, ou lorsque le commutateur d'allumage est en mode ACC (ACCESSOIRES) ou ON/RUN (MARCHE). Lorsque le filtre à air de l'habitacle est retiré et le ventilateur est en marche, celui-ci peut entrer en contact avec les mains et projeter des saletés et des débris dans les yeux, causant ainsi des blessures.**

Le filtre à air du climatiseur se trouve dans l'arrivée d'air frais, à l'arrière de la boîte à gants. Procédez comme suit pour remplacer le filtre :

1. Ouvrez la boîte à gants et retirez-en tout le contenu.

2. Appuyez sur les côtés de la boîte à gants et abaissez le volet.

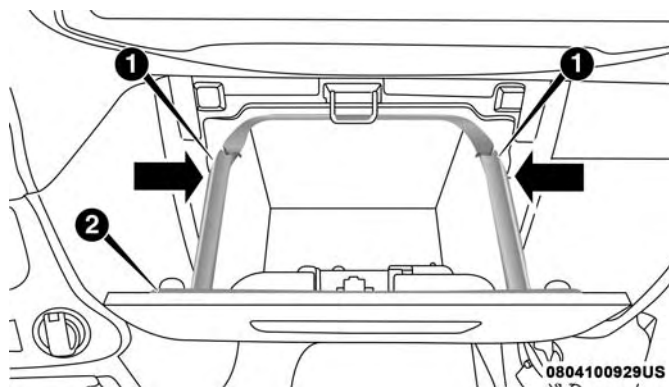

Boîte à gants

- 1 - Dispositifs d'arrêt du déplacement de la boîte à gants  
2 - Boîte à gants

3. Faites pivoter la boîte à gants vers le bas.

4. Déclenchez les deux pattes de retenue qui fixent les deux trappes d'accès des deux filtres à air au boîtier du système de chauffage, ventilation et climatisation.

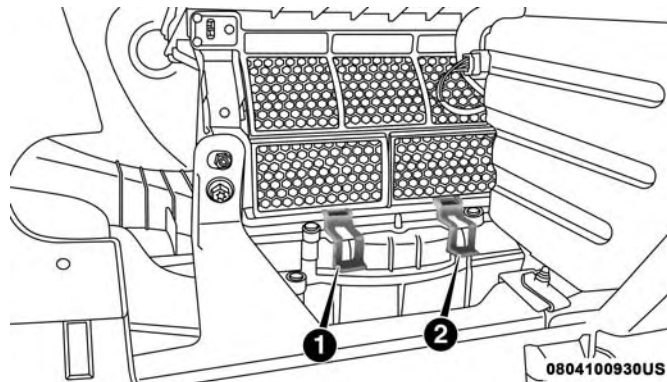

Pattes de retenue du filtre à air

- 1 - Patte de retenue gauche  
2 - Patte de retenue droite

5. Ouvrez les deux trappes d'accès aux filtres à air.

6. Retirez les deux filtres à particules du boîtier d'admission d'air du système de chauffage, ventilation et climatisation. Tirez les trois éléments bien droit, et un à la fois, hors du boîtier.

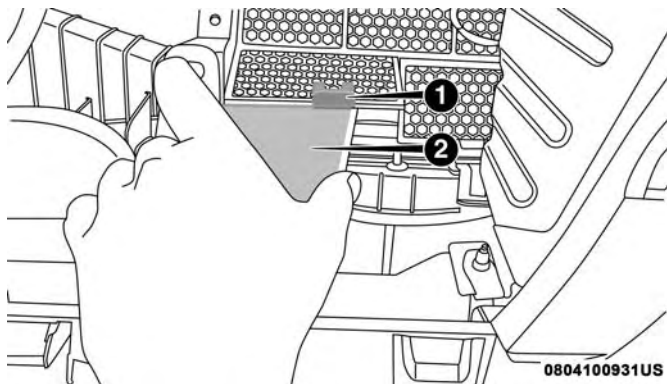

#### Ouverture de la trappe d'accès au filtre à air

- 1 - Trappe d'accès au filtre à air de la climatisation  
2 - Filtre à air de la climatisation

7. Installez le filtre à air du climatiseur de sorte que les indicateurs de position du filtre à air soient orientés dans la même direction qu'au moment de la dépose.

#### AVERTISSEMENT!

Une flèche est apposée sur le filtre à air de l'habitacle pour indiquer dans quel sens le débit d'air doit circuler. Un filtre mal installé pourrait nécessiter un remplacement plus fréquent.

8. Fermez les trappes d'accès au filtre à air du climatiseur et fixez les pattes de retenue.  
9. Refermez le volet de la boîte à gants.

Consultez le « Calendrier d'entretien » pour connaître les intervalles d'entretien appropriés.

#### Graissage des articulations de la carrosserie

Les serrures et tous les points d'articulation de la carrosserie, comme les glissières des sièges, de même que les galets et les charnières des portières, du hayon, des portières coulissantes et du capot, doivent être régulièrement graissés avec une graisse au lithium, telle que Spray White Lube de MOPAR, pour assurer un fonctionnement silencieux et régulier et les protéger contre la rouille et l'usure. Avant d'appliquer le lubrifiant, essuyez les pièces afin d'enlever toutes les saletés et impuretés. Essuyez ensuite l'excédent d'huile ou de graisse après avoir terminé la lubrification des pièces. Portez une attention particulière

aux composants de fermeture du capot pour vous assurer qu'ils fonctionnent correctement. Lorsque vous ouvrez le capot pour l'entretien d'autres pièces, nettoyez et lubrifiez-en les mécanismes de fermeture et d'ouverture de même que le crochet de sécurité.

Graissez les barilletts des serrures extérieures deux fois par an, de préférence à l'automne et au printemps. Introduisez directement dans le barillet de serrure une petite quantité de lubrifiant de haute qualité tel que le lubrifiant pour barilletts de serrure MOPAR.

### Balais d'essuie-glace

Nettoyez régulièrement les bords en caoutchouc des balais d'essuie-glace et le pare-brise à l'aide d'une éponge ou d'un chiffon doux et d'un détergent non abrasif et doux. Vous enlèverez ainsi les dépôts de sel et la saleté.

L'utilisation prolongée des essuie-glaces sur un pare-brise sec détériore les balais. Envoyez toujours un peu de liquide lave-glace avant d'actionner les essuie-glaces pour enlever le sel et la saleté d'un pare-brise sec.

Évitez d'utiliser les balais d'essuie-glace pour enlever le givre ou la glace du pare-brise. Évitez de mettre le caoutchouc des lames de balai en contact avec des dérivés pétroliers tels que de l'huile moteur, de l'essence, etc.

**NOTA :** La durée utile des balais d'essuie-glace varie selon la région et la fréquence d'utilisation. Le broutage, les marques, les lignes d'eau ou les traces d'humidité peuvent entraver le rendement des balais d'essuie-glace. Si une de ces conditions est présente, nettoyez les balais d'essuie-glace ou remplacez-les au besoin.

Vous devez vérifier régulièrement les balais et les bras d'essuie-glace, non seulement lorsque les essuie-glaces présentent des problèmes de performance. Cette vérification doit comprendre les points suivants :

- usure ou bords inégaux;
- corps étrangers;
- durcissement ou fissure;
- déformation ou fatigue.

Si un balai ou un bras d'essuie-glace est endommagé, remplacez le balai ou le bras d'essuie-glace pertinent. Ne tentez pas de réparer un balai ou un bras d'essuie-glace qui est endommagé.

## Dépose et pose du balai d'essuie-glace

**AVERTISSEMENT!**

Ne laissez pas le bras d'essuie-glace rebondir contre la glace sans le balai d'essuie-glace en place pour éviter d'endommager la glace.

1. Levez le bras d'essuie-glace complètement vers le haut pour écarter le balai d'essuie-glace de la glace.

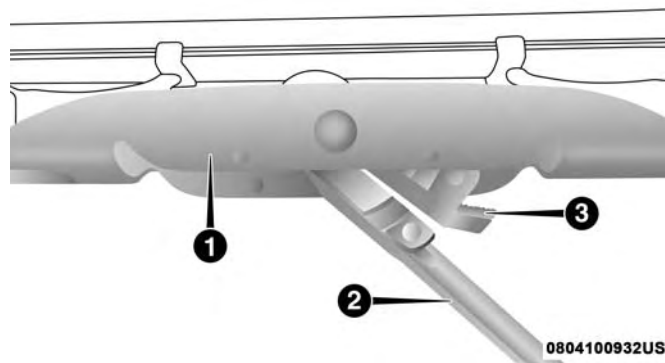

Balai d'essuie-glace avec patte de déverrouillage en position verrouillée

- 1 – Balai d'essuie-glace
- 2 – Bras d'essuie-glace
- 3 – Patte de déverrouillage

2. Pour dégager le balai d'essuie-glace du bras d'essuie-glace, appuyez sur la patte de déverrouillage du balai d'essuie-glace et, en tenant le bras d'essuie-glace d'une main, faites glisser le balai d'essuie-glace vers la base du bras d'essuie-glace.

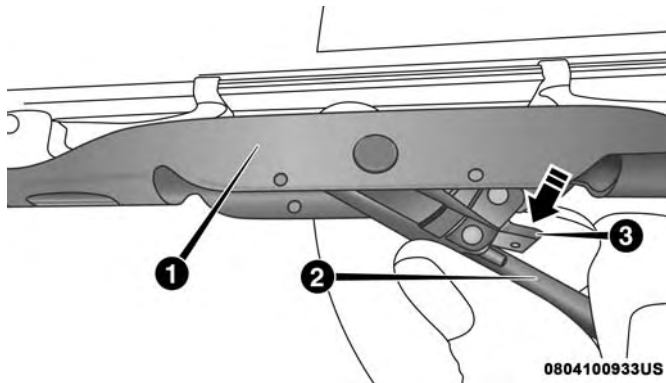

Balai d'essuie-glace avec patte de déverrouillage en position déverrouillée

- 1 – Balai d'essuie-glace
- 2 – Bras d'essuie-glace
- 3 – Patte de déverrouillage

3. Lorsque le balai d'essuie-glace est dégagé, retirez le balai d'essuie-glace du bras d'essuie-glace.

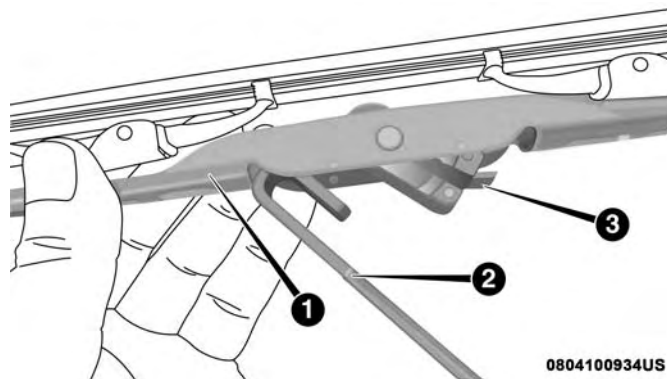

Balai d'essuie-glace retiré du bras d'essuie-glace

- 1 – Balai d'essuie-glace
- 2 – Bras d'essuie-glace
- 3 – Patte de déverrouillage

4. Abaissez prudemment le bras d'essuie-glace pour le poser sur la glace.

### Installation des essuie-glaces avant

1. Levez le bras d'essuie-glace complètement vers le haut pour l'écartier de la glace.
2. Placez le balai d'essuie-glace près du crochet situé sur le bout du bras d'essuie-glace.
3. Introduisez le crochet situé sur le bout du bras d'essuie-glace dans l'ouverture du balai d'essuie-glace.
4. Faites glisser le balai d'essuie-glace vers le haut pour le poser dans le crochet situé sur le bras d'essuie-glace. L'enclenchement du loquet est signalé par un déclic.
5. Abaissez prudemment le balai d'essuie-glace pour le poser sur la glace.

### Dépose et pose du balai d'essuie-glace arrière

1. Retirez le capuchon d'axe du bras d'essuie-glace arrière pour accéder à l'écrou du bras d'essuie-glace.

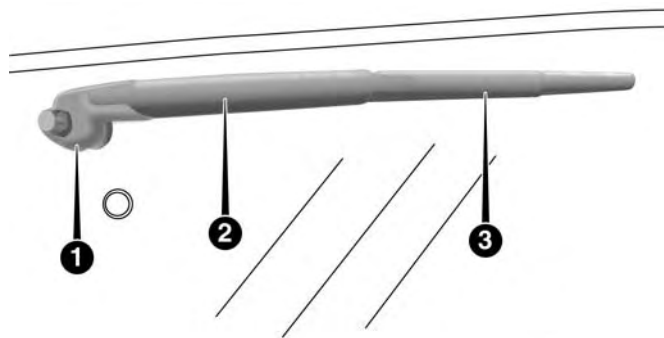

0804100935US

### Ensemble d'essuie-glace arrière

- 1 - Capuchon d'axe du bras d'essuie-glace
  - 2 - Bras d'essuie-glace
  - 3 - Balai d'essuie-glace
- 
2. Pour déposer le balai d'essuie-glace du bras d'essuie-glace, saisissez le balai d'essuie-glace le plus proche du bras d'essuie-glace de la main droite. Tenez le bras d'essuie-glace de la main gauche tout en tirant le balai d'essuie-glace du bras d'essuie-glace au-delà de sa butée, jusqu'à ce qu'il soit suffisamment éloigné pour détacher la goupille d'axe du balai d'essuie-glace du réceptacle situé à l'extrémité du bras d'essuie-glace.

NOTA : La résistance sera accompagnée d'un déclic.

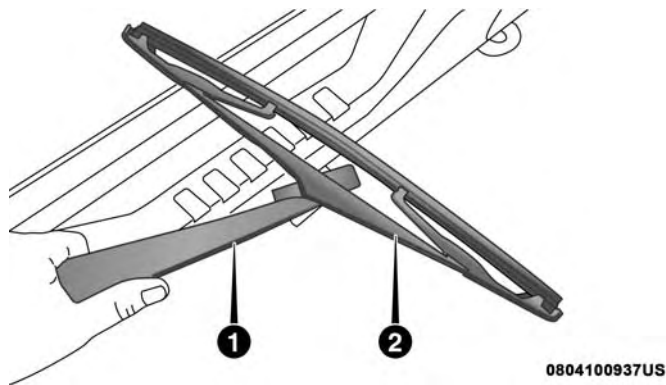

### Balai d'essuie-glace retiré du bras d'essuie-glace

- 1 – Bras d'essuie-glace
- 2 – Balai d'essuie-glace

3. Tout en tenant le balai d'essuie-glace, écartez-le du bras d'essuie-glace pour l'enlever.

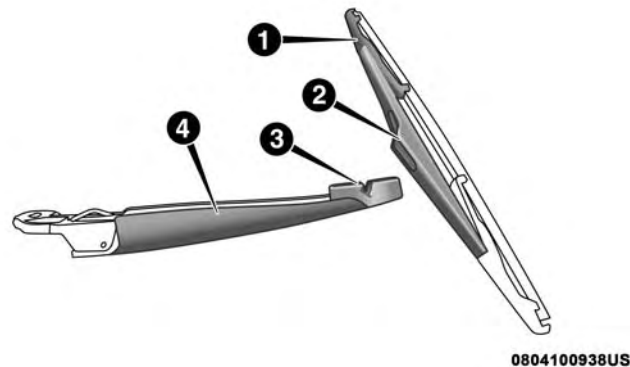

### Balai d'essuie-glace retiré du bras d'essuie-glace

- 1 – Balai d'essuie-glace
- 2 – Goupille d'axe du balai d'essuie-glace
- 3 – Réceptacle du bras d'essuie-glace
- 4 – Bras d'essuie-glace

### Pose de l'essuie-glace arrière

1. Insérez la goupille d'axe du balai d'essuie-glace dans l'ouverture à l'extrémité du bras d'essuie-glace. Tenez l'extrémité inférieure du bras d'essuie-glace d'une main, ensuite exercez une pression sur le balai d'essuie-glace jusqu'à ce qu'il s'enclenche en place, au même niveau que le bras d'essuie-glace.

2. Abaissez le balai d'essuie-glace pour le poser sur la glace et enclenchez en place le capuchon d'axe du bras d'essuie-glace.

### Système d'échappement

Un système d'échappement bien entretenu représente la meilleure protection contre la pénétration de monoxyde de carbone dans l'habitacle.

Si vous remarquez un changement dans la sonorité du système d'échappement ou si vous détectez la présence de gaz d'échappement à l'intérieur, ou encore si le dessous ou l'arrière du véhicule a été endommagé, faites vérifier l'ensemble de l'échappement ainsi que les parties voisines de la carrosserie par un mécanicien compétent afin de repérer les pièces cassées, endommagées, détériorées ou mal positionnées. Des soudures ouvertes ou des raccords desserrés peuvent laisser pénétrer des gaz d'échappement dans l'habitacle. De plus, faites vérifier le système d'échappement chaque fois que le véhicule est soulevé pour une vidange d'huile ou un graissage. Remplacez des pièces s'il y a lieu.

### MISE EN GARDE!

- Les gaz d'échappement peuvent causer des lésions ou entraîner la mort. Ils contiennent du monoxyde de carbone (CO), une substance incolore et inodore. L'inhalation de ce gaz peut vous faire perdre connaissance et même vous empoisonner. Pour éviter de respirer du monoxyde de carbone (CO), consultez les paragraphes « Conseils de sécurité » sous « Sécurité », pour obtenir de plus amples renseignements.
- Si vous stationnez votre véhicule sur des matières combustibles alors que votre système d'échappement est chaud, vous risquez de provoquer un incendie. Il peut s'agir d'herbes ou de feuilles entrant en contact avec votre système d'échappement. Ne stationnez pas votre véhicule et ne le conduisez pas là où votre système d'échappement risque d'être en contact avec des matières combustibles.

### AVERTISSEMENT!

- Le catalyseur nécessite l'utilisation exclusive de carburant sans plomb. L'essence au plomb empêche le catalyseur d'agir comme dispositif antipollution et

(Suite)

**AVERTISSEMENT! (Suite)**

peu réduire le rendement du moteur ou l'endommager de façon significative.

- Vous risquez d'endommager le catalyseur si le véhicule n'est pas maintenu en bon état de fonctionnement. Si le moteur présente des signes de défaillance, tels que des ratés ou une baisse évidente des performances, faites vérifier votre véhicule sans tarder. Le catalyseur risque de surchauffer si vous continuez de rouler avec un véhicule défaillant, ce qui risque d'endommager le catalyseur et le véhicule.

Dans des conditions normales d'utilisation, le catalyseur ne nécessite aucun entretien. Toutefois, il importe que le moteur soit toujours bien réglé pour assurer le bon fonctionnement du catalyseur et éviter que ce dernier ne se détériore.

**NOTA :** Toute modification intentionnelle du système antipollution est condamnée par la loi et passible de poursuites judiciaires.

Dans les cas exceptionnels où le moteur est vraiment en mauvais état, une odeur de roussi peut signifier une surchauffe importante et anormale du catalyseur. Dans un tel cas, arrêtez le véhicule, coupez le moteur et laissez-le

refroidir. Faites alors effectuer immédiatement une mise au point, conformément aux spécifications du constructeur.

Pour éviter d'endommager le catalyseur :

- n'éteignez jamais le moteur ou ne coupez jamais le contact lorsque la transmission est en prise et que le véhicule roule;
- n'essayez pas de faire démarrer le moteur en poussant ou en remorquant le véhicule;
- ne faites pas tourner le moteur au ralenti quand des câbles de bougie d'allumage sont débranchés ou enlevés, comme durant des essais de diagnostic, durant de longues périodes de régime de ralenti très instable ou dans des conditions de mauvais fonctionnement.

**Circuit de refroidissement****MISE EN GARDE!**

**Vous, ou d'autres personnes, pourriez subir de graves brûlures par l'éclaboussement de liquide de refroidissement du moteur (antigel) chaud ou de vapeur de votre radiateur. Si vous voyez ou entendez de la vapeur s'échapper de sous le capot, attendez que le radiateur**

(Suite)

**MISE EN GARDE! (Suite)**

soit refroidi avant d'ouvrir le capot. N'essayez jamais d'ouvrir le bouchon à pression du circuit de refroidissement lorsque le radiateur ou le vase d'expansion est chaud.

**Vérifications du liquide de refroidissement du moteur**

Vérifiez le liquide de refroidissement du moteur (antigel) aux 12 mois (avant l'arrivée du temps froid, s'il y a lieu). Si le liquide de refroidissement du moteur (antigel) est sale ou rouillé, le système doit être vidangé, rincé, puis rempli de liquide de refroidissement (antigel) frais. Assurez-vous que l'avant du condensateur de climatisation (selon l'équipement) ou du radiateur n'est pas obstrué par l'accumulation d'insectes, de feuilles mortes, etc. S'il est sale, nettoyez-le en vaporisant doucement de l'eau au moyen d'un boyau d'arrosage, en un mouvement vertical, sur la face avant du condensateur de climatisation (selon l'équipement) ou l'arrière du faisceau de radiateur.

Assurez-vous que les flexibles en caoutchouc du circuit de refroidissement du moteur ne sont pas friables, craquelés, déchirés ou coupés et que les raccords au vase d'expansion et au radiateur sont solides. Vérifiez la présence de fuites

dans l'ensemble du système. NE RETIREZ EN AUCUN CAS LE BOUCHON À PRESSION DU CIRCUIT DE LIQUIDE DE REFROIDISSEMENT LORSQUE LE CIRCUIT DE REFROIDISSEMENT EST CHAUD.

**Circuit de refroidissement – vidange, rinçage et remplissage**

**NOTA :** Pour certains véhicules, des outils spéciaux sont nécessaires pour ajouter correctement du liquide de refroidissement. Un mauvais remplissage de ces systèmes pourrait entraîner d'importants dommages au sein du moteur. Dès que du liquide de refroidissement doit être ajouté, veuillez prendre contact avec votre concessionnaire autorisé local.

Si le liquide de refroidissement du moteur (antigel) est sale ou contient du sédiment visible, confiez votre véhicule à un concessionnaire autorisé pour le faire nettoyer et rincer à l'aide du liquide de refroidissement de formule OAT (TECHNOLOGIE DE L'ACIDE ORGANIQUE) (antigel) (conforme à la norme MS-90032).

Consultez la section « Programme d'entretien » dans cette section pour connaître les intervalles d'entretien appropriés.

## Choix d'un liquide de refroidissement

Consultez le paragraphe « Liquides et lubrifiants » dans la section « Spécifications techniques » pour obtenir de plus amples renseignements.

### AVERTISSEMENT!

- Le mélange d'un liquide de refroidissement (antigel) autre que le liquide de refroidissement (antigel) de formule OAT (TECHNOLOGIE DE L'ACIDE ORGANIQUE) précisé peut endommager le moteur et diminuer la protection contre la corrosion. Le liquide de refroidissement de formule OAT (TECHNOLOGIE DE L'ACIDE ORGANIQUE) est différent et ne doit pas être mélangé avec du liquide de refroidissement (antigel) de technologie de l'acide organique hybride (HOAT) ou n'importe quel liquide de refroidissement (antigel) « mondialement compatible ». Si un liquide de refroidissement (antigel) qui n'est pas de formule OAT (TECHNOLOGIE DE L'ACIDE ORGANIQUE) est versé dans le circuit de refroidissement en cas d'urgence, le circuit de refroidissement doit être vidangé, rincé et rempli de liquide de refroidissement de formule OAT (TECHNOLOGIE

(Suite)

### AVERTISSEMENT! (Suite)

DE L'ACIDE ORGANIQUE), conforme à la norme MS-90032, par un concessionnaire autorisé dès que possible.

- N'utilisez pas uniquement de l'eau ou un liquide de refroidissement (antigel) à base d'alcool. N'utilisez pas d'autres produits inhibiteurs de rouille ou anti-rouille, car ils pourraient se révéler incompatibles avec le liquide de refroidissement et obstruer le radiateur.
- Ce véhicule n'est pas conçu pour utiliser un liquide de refroidissement (antigel) à base de propylène glycol. L'utilisation de liquide de refroidissement (antigel) à base de propylène glycol n'est pas recommandée.

## Ajout de liquide de refroidissement

Votre véhicule est doté d'un liquide de refroidissement amélioré (liquide de refroidissement de formule OAT [TECHNOLOGIE DE L'ACIDE ORGANIQUE] conforme à la norme MS-90032) qui prolonge les intervalles d'entretien. Le liquide de refroidissement (antigel) peut être utilisé jusqu'à 10 ans ou 240 000 km (150 000 mi) avant d'être

remplacé. Pour éviter de raccourcir cet intervalle d'entretien prolongé, il est important d'utiliser le même liquide de refroidissement (liquide de refroidissement de formule OAT [TECHNOLOGIE DE L'ACIDE ORGANIQUE] conforme à la norme MS-90032) pendant toute la durée de vie utile du véhicule.

Consultez ces recommandations sur l'utilisation du liquide de refroidissement (antigel) de formule OAT (TECHNOLOGIE DE L'ACIDE ORGANIQUE), conforme aux exigences de la norme MS-90032 de FCA. Lorsque vous ajoutez du liquide de refroidissement (antigel) :

- Nous recommandons l'utilisation du liquide de refroidissement et antigel MOPAR 10 ans ou 240 000 km (150 000 mi) de formule OAT (Technologie de l'acide organique), conforme aux exigences de la norme MS-90032 de FCA.
- Mélangez une solution minimale de 50 % de liquide de refroidissement de formule OAT (TECHNOLOGIE DE L'ACIDE ORGANIQUE), conforme aux exigences de la norme MS-90032 de FCA, et d'eau distillée. Utilisez des concentrations plus élevées (sans dépasser 70 %) si des températures inférieures à -34 °F (-37 °C) sont prévues.

- N'utilisez que de l'eau très pure, comme de l'eau distillée ou déionisée, lorsque vous mélangez la solution d'eau et de liquide de refroidissement (antigel). L'utilisation d'une eau de qualité moindre réduit la protection contre la corrosion du circuit de refroidissement du moteur.

Veillez noter qu'il incombe au propriétaire d'assurer le niveau de protection approprié contre le gel, en fonction des températures propres à la région où il compte utiliser son véhicule.

#### NOTA :

- Pour certains véhicules, des outils spéciaux sont nécessaires pour ajouter correctement du liquide de refroidissement. Un mauvais remplissage de ces systèmes pourrait entraîner d'importants dommages au sein du moteur. Dès que du liquide de refroidissement doit être ajouté, veuillez prendre contact avec votre concessionnaire autorisé local.
- Le mélange de types de liquide de refroidissement (antigel) n'est pas recommandé et peut endommager le circuit de refroidissement. Si les liquides de refroidissement de formule HOAT (TECHNOLOGIE DE L'ACIDE

ORGANIQUE HYBRIDE) et de formule OAT(TECHNOLOGIE DE L'ACIDE ORGANIQUE) sont mélangés en cas d'urgence, faites vidanger, rincer et remplir de nouveau le réservoir avec du liquide de refroidissement de formule OAT (TECHNOLOGIE DE L'ACIDE ORGANIQUE), conforme à la norme MS-90032, aussitôt que possible par un concessionnaire autorisé.

### Bouchon à pression du circuit de refroidissement

Le bouchon doit être complètement serré pour empêcher la perte de liquide de refroidissement (antigel) et pour s'assurer que le liquide de refroidissement (antigel) retourne du vase d'expansion au radiateur.

Le bouchon doit être vérifié et nettoyé s'il y a des dépôts de substances étrangères sur les surfaces de contact devant assurer l'étanchéité.

#### MISE EN GARDE!

- **N'ouvrez pas le circuit de refroidissement du moteur chaud. N'ajoutez jamais de liquide de refroidissement (antigel) lorsque le moteur surchauffe. Ne desserrez pas ou n'enlevez pas le bouchon pour essayer de refroidir un moteur surchauffé. La chaleur**

#### MISE EN GARDE! (Suite)

**cause une augmentation de la pression dans le circuit de refroidissement. Afin d'éviter de vous ébouillanter ou de vous blesser, ne dévissez pas le bouchon de radiateur tant que le circuit est chaud ou sous pression.**

- **N'utilisez pas un bouchon de radiateur autre que celui fabriqué pour votre véhicule. Vous risquez de vous blesser ou d'endommager le moteur.**

### Mise au rebut du liquide de refroidissement usagé

Le liquide de refroidissement (antigel) à base d'éthylène glycol usagé est une substance dont la mise au rebut est réglementée. Informez-vous auprès des autorités locales pour connaître les règlements pertinents en matière d'élimination des déchets. Pour empêcher les enfants et les animaux d'ingérer du liquide de refroidissement à base d'éthylène glycol, n'entrez pas le liquide dans des récipients ouverts et ne laissez pas le liquide s'accumuler au sol. Si un enfant ou un animal ingère du liquide de refroidissement, communiquez immédiatement avec les secours d'urgence. Nettoyez immédiatement tout renversement de liquide.

### Niveau de liquide de refroidissement

Le vase d'expansion permet de vérifier rapidement si le niveau du liquide de refroidissement est adéquat. Lorsque le moteur est coupé et froid, le niveau du liquide de refroidissement (antigel) dans le vase d'expansion doit se trouver entre les repères du vase.

Le radiateur demeure normalement plein, il n'est donc pas nécessaire de retirer le bouchon du radiateur ou le bouchon à pression du circuit de liquide de refroidissement sauf pour vérifier le point de congélation du liquide de refroidissement (antigel) ou pour remplacer le liquide de refroidissement. Informez toute personne devant assurer l'entretien de votre véhicule à ce sujet. Tant que la température de fonctionnement du moteur demeure satisfaisante, une vérification mensuelle du vase d'expansion suffit.

Lorsque vous devez rétablir le niveau du liquide de refroidissement (antigel), vous devez ajouter dans le vase d'expansion seulement le liquide de refroidissement de formule OAT (TECHNOLOGIE DE L'ACIDE ORGANIQUE), conforme aux exigences de la norme MS.90032 de FCA. Ne remplissez pas trop le carter.

### Points à ne pas oublier

**NOTA :** Lorsque le véhicule est arrêté après avoir parcouru quelques kilomètres (ou quelques milles), il est possible que de la vapeur s'échappe de l'avant du compartiment moteur. Cette vapeur résulte en général de la vaporisation de l'eau produite par la pluie, la neige ou l'humidité accumulée sur le radiateur. Le phénomène se produit lorsque le thermostat s'ouvre et laisse entrer le liquide de refroidissement (antigel) chaud dans le radiateur.

Si l'examen du compartiment moteur ne vous permet pas de déceler de trace de fuite au niveau des tuyaux ou du radiateur, vous pouvez utiliser le véhicule en toute sécurité. La vapeur se dissipera peu après.

- Ne remplissez pas trop le vase d'expansion.
- Vérifiez le point de congélation du liquide de refroidissement dans le radiateur et dans le vase d'expansion. Si vous devez ajouter du liquide de refroidissement (antigel), le contenu du vase d'expansion doit être également protégé contre le gel.
- Si vous devez ajouter souvent du liquide de refroidissement (antigel), le circuit de refroidissement doit faire l'objet d'un essai de pression servant à détecter les fuites.

- Maintenez la concentration du liquide de refroidissement (antigel) à un minimum de 50 % de liquide de refroidissement (antigel) de formule OAT (TECHNOLOGIE DE L'ACIDE ORGANIQUE), conforme à la norme MS-90032, et d'eau distillée pour bien protéger le moteur, qui comprend des composants en aluminium, contre la corrosion.
- Assurez-vous que les flexibles de trop-plein du vase d'expansion ne sont ni tordus, ni obstrués.
- Gardez l'avant du radiateur propre. Si votre véhicule possède un système de climatisation, préservez la propriété de l'avant du condensateur.
- Ne remplacez pas le thermostat pour l'été ou l'hiver. S'il est nécessaire de remplacer le thermostat, posez SEULEMENT le type de thermostat approuvé. Les autres types peuvent entraîner un rendement insatisfaisant du liquide de refroidissement (antigel), une consommation médiocre et une augmentation des émissions.

### Système de freinage

Tous les éléments du système de freinage doivent faire l'objet d'un contrôle régulier afin d'assurer la performance du système. Consultez le paragraphe « Programme d'entretien » dans ce chapitre pour connaître les intervalles d'entretien appropriés.

### MISE EN GARDE!

**L'usage abusif des freins peut causer leur défaillance et être à l'origine d'une collision. Le fait de conduire en gardant le pied sur la pédale de frein peut causer la surchauffe des freins, user de façon excessive les garnitures et même endommager le système de freinage. En cas d'urgence, la pleine puissance de vos freins pourrait ne pas être disponible.**

### Vérification du niveau de liquide – Maître-cylindre de frein

Le niveau de liquide du maître-cylindre doit être vérifié lors de toute opération d'entretien ou immédiatement si le témoin d'avertissement du système de freinage s'allume. Au besoin, ajoutez du liquide pour rétablir le niveau jusqu'au repère « full » (plein) situé sur le côté du réservoir du maître-cylindre de frein. Nettoyez toujours le dessus du maître-cylindre avant de dévisser le bouchon. Dans le cas de freins à disque, le niveau de liquide baisse à mesure que les plaquettes s'usent. Le niveau de liquide de frein doit être vérifié lors du remplacement des plaquettes. Si le niveau de liquide pour freins est anormalement bas, vérifiez l'étanchéité du système de freinage.

Consultez le paragraphe « Liquides et lubrifiants » dans la section « Spécifications techniques » pour obtenir de plus amples renseignements.

### MISE EN GARDE!

- Utilisez seulement du liquide pour freins recommandé par le constructeur. Consultez le paragraphe « Liquides et lubrifiants » dans la section « Spécifications techniques » pour obtenir de plus amples renseignements. L'utilisation du mauvais type de liquide de frein peut endommager gravement votre système de freinage ou affecter son rendement. Le type adéquat de liquide de frein pour votre véhicule est aussi indiqué sur le réservoir d'origine du maître-cylindre hydraulique installé en usine.
- N'utilisez que du liquide pour freins provenant d'un bidon hermétiquement fermé afin d'éviter sa contamination par des substances étrangères ou l'humidité. Garder le chapeau de réservoir du maître-cylindre fixé en permanence. Le liquide de frein dans un récipient ouvert absorbe l'humidité de l'air et aboutit avec un point d'ébullition inférieur. Ceci pourrait faire bouillir subitement le liquide pendant

### MISE EN GARDE! (Suite)

un freinage dur ou prolongé, et résulter en une panne du système de freinage. Ceci pourrait provoquer une collision.

- Si le réservoir de liquide pour freins est rempli de façon excessive, du liquide pour freins peut se déverser et prendre feu au contact des pièces chaudes du moteur. Le liquide pour freins peut aussi endommager les surfaces peintes et en vinyle. Prenez soin d'éviter tout contact du liquide avec ces surfaces.
- Évitez toute contamination du liquide pour freins avec un dérivé de pétrole. Les composants de joint de frein pourraient être endommagés, causant une anomalie des freins partielle ou complète. Ceci pourrait provoquer une collision.

### Liquide pour essieu avant et arrière

Pour une utilisation de type normale, les vérifications périodiques du niveau de liquide ne sont pas nécessaires. Lorsqu'un entretien du véhicule est effectué pour d'autres raisons, les surfaces extérieures de l'ensemble des essieux

(Suite)

doivent faire l'objet d'une inspection. Si vous soupçonnez qu'il y a une fuite d'huile, inspectez le niveau de liquide. Consultez le paragraphe « Liquides et lubrifiants » dans la section « Spécifications techniques » pour obtenir de plus amples renseignements.

### Vérification du niveau de liquide

Le niveau du lubrifiant doit se situer sous le bord inférieur de l'orifice de remplissage d'huile.

### Ajout de liquide

Ajoutez du lubrifiant seulement par l'orifice de remplissage et jusqu'au niveau spécifié ci-dessus.

### Choix du lubrifiant

N'utilisez que l'huile recommandée par le constructeur. Consultez le paragraphe « Liquides et lubrifiants » dans la section « Spécifications techniques » pour obtenir de plus amples renseignements.

### Boîte de transfert

#### Vérification du niveau de liquide

Le niveau de liquide doit se situer au bas de l'orifice de remplissage (A) lorsque le véhicule se trouve sur une surface plane.

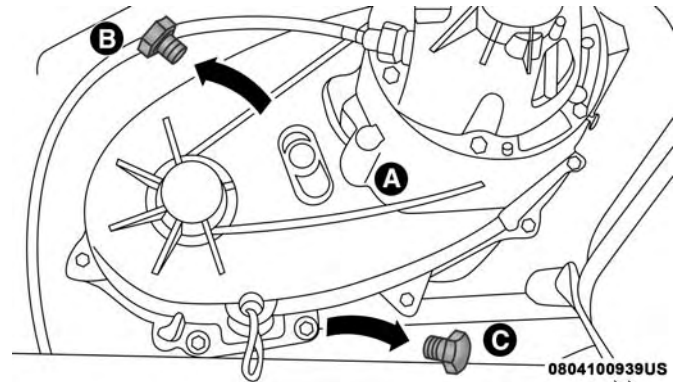

Boîte de transfert

#### Ajout de liquide

Lorsque le véhicule est sur une surface plane, versez le liquide par l'orifice de remplissage et jusqu'à ce que le liquide déborde.

#### Vidange

Retirez d'abord le bouchon de remplissage (B), puis le bouchon de vidange (C). Le couple de serrage recommandé pour les bouchons de vidange et de remplissage est de 15 à 25 lb-pi (20 à 34 N·m).

**AVERTISSEMENT!**

En remplaçant les bougies, évitez de trop les serrer. Vous pourriez les endommager et elles pourraient alors présenter des fuites.

**Choix du lubrifiant**

N'utilisez que l'huile recommandée par le constructeur. Consultez le paragraphe « Liquides et lubrifiants » dans la section « Spécifications techniques » pour obtenir de plus amples renseignements.

**Transmission automatique****Choix du lubrifiant**

Il est important d'utiliser le liquide de transmission adéquat pour assurer une performance et une durée de vie optimales de la transmission. Utilisez uniquement le liquide de transmission prescrit par le constructeur. Consultez le paragraphe « Liquides, lubrifiants » dans la section « Spécifications techniques » pour connaître les spécifications du liquide de transmission. Il est important de maintenir le niveau exact du liquide de transmission en utilisant le liquide recommandé.

**NOTA :** Aucun fluide de rinçage chimique ne doit être utilisé dans une transmission; utilisez uniquement un lubrifiant homologué.

**AVERTISSEMENT!**

L'utilisation d'une huile pour transmission différente de celle recommandée par le constructeur risque de détériorer la qualité du passage des vitesses ou de causer des vibrations dans le convertisseur de couple. Consultez le paragraphe « Liquides, lubrifiants » dans la section « Spécifications techniques » pour connaître les spécifications du liquide de transmission.

**Additifs spéciaux**

Le constructeur déconseille l'utilisation d'additifs spéciaux dans la transmission. L'huile à transmission automatique (ATF) est un produit fabriqué en usine et l'ajout d'additifs peut en compromettre le rendement. N'ajoutez aucun additif liquide à la transmission. La seule exception à cette règle touche l'usage de teintures spéciales facilitant la détection des fuites de liquide. Évitez d'utiliser des produits d'étanchéité pour transmission, car ce type de produit risque d'endommager les joints.

**AVERTISSEMENT!**

**N'utilisez pas de fluide de rinçage chimique dans la transmission car les produits chimiques peuvent endommager les composants. Ces dommages ne sont pas couverts par la garantie limitée de véhicule neuf.**

**Vérification du niveau de liquide**

Il vaut mieux vérifier le niveau du liquide lorsque la transmission est à la température normale de fonctionnement (environ 82 °C [180 °F]). Cette température est atteinte après avoir parcouru une distance d'au moins 25 km (15 mi). À cette température, le liquide ne peut pas être touché confortablement du bout des doigts.

Effectuez les étapes suivantes pour vérifier correctement le niveau de liquide de la transmission :

1. Stationnez le véhicule sur une surface plane.
2. Déposez le capot du moteur en l'enlevant des goujons de montage (deux à l'avant et deux à l'arrière).
3. Faites tourner le moteur à un régime de ralenti normal pendant au moins 60 secondes, puis laissez le moteur en marche pour le reste de la procédure.

4. Serrez à fond le frein de stationnement et appuyez sur la pédale de frein.
5. Placez le sélecteur de rapport brièvement sur chacune des positions de vitesse (en laissant suffisamment de temps à la transmission de s'engager complètement dans chaque position), puis terminez par la position P (STATIONNEMENT).
6. Retirez la jauge d'huile, essayez-la et réintroduisez-la jusqu'à ce qu'elle soit bien en place.
7. Retirez-la de nouveau et observez le niveau de liquide des deux côtés. La lecture du niveau de liquide n'est valide que si vous apercevez une pleine couche d'huile des deux côtés de la jauge d'huile. Notez que les orifices dans la jauge d'huile seront pleins d'huile si le niveau actuel est égal ou supérieur à l'orifice. Le niveau doit se situer entre les trous de référence supérieures « HOT » (CHAUD) de la jauge, à la température normale de fonctionnement. Si le niveau de liquide indiqué est bas, ajoutez la quantité d'huile nécessaire dans le tube de la jauge d'huile pour rétablir le niveau approprié. **Ne remplissez pas trop le carter.** Utilisez SEULEMENT le liquide spécifié (consultez le paragraphe « Liquides et lubrifiants » dans « Spécifications techniques » pour les spécifications du liquide). Après avoir ajouté de l'huile

par le tube de la jauge d'huile, attendez au moins deux minutes pour qu'elle puisse descendre dans la transmission avant de vérifier de nouveau le niveau de liquide.

**NOTA :**

- Les trous dans la jauge d'huile seront pleins d'huile si le niveau actuel est égal ou supérieur au trou.
- Si vous devez vérifier le niveau de liquide lorsque la température de fonctionnement de la transmission est inférieure à la normale, celui-ci doit se situer entre les deux trous inférieurs « COLD » (FROID) de la jauge d'huile lorsque la température de l'huile est de 80 °F (27 °C) environ. Si le niveau de liquide est correctement établi à 27 °C (80 °F), il doit se trouver entre les trous de référence supérieurs « HOT » (CHAUD) de la jauge lorsque la transmission atteint une température de 180 °C (82 °F). Rappelez-vous qu'il est préférable de vérifier le niveau d'huile à la température normale de fonctionnement.

**AVERTISSEMENT!**

**L'huile n'atteindra peut-être pas l'extrémité de la jauge si sa température est inférieure à 10 °C (50 °F). N'ajoutez pas de liquide jusqu'à ce que la température s'élève suffisamment pour obtenir une valeur précise. Faites tourner le moteur à régime ralenti, à la position P (STATIONNEMENT), pour chauffer le liquide.**

8. Reposez le capot du moteur et enclenchez-le fermement sur les quatre goujons de montage.
9. Vérifiez la présence de fuites. Desserrez le frein de stationnement.

**NOTA :** Pour empêcher l'infiltration d'eau et de saleté dans la transmission, assurez-vous de bien remettre en place le capuchon de la jauge d'huile après avoir vérifié ou rétabli le niveau de liquide. Il est normal que le capuchon de la jauge d'huile ressorte légèrement du tube après son insertion complète, en autant que le joint demeure bien engagé dans le tube de la jauge d'huile.

## Vidange de l'huile et remplacement du filtre

Consultez le « Calendrier d'entretien » pour connaître les intervalles d'entretien appropriés.

De plus, vidangez l'huile et remplacez le filtre si l'huile est contaminée (par de l'eau, etc.) ou si la transmission est démontée pour une raison quelconque.

## Transmission manuelle – Selon l'équipement

### Choix du lubrifiant

N'utilisez que du liquide de transmission manuelle recommandé par le constructeur. Consultez le paragraphe « Liquides et lubrifiants » dans la section « Spécifications techniques » pour obtenir de plus amples renseignements.

### Vérification du niveau de liquide

Vérifiez le niveau de liquide en retirant le bouchon de remplissage. Le niveau de liquide doit se situer entre la base de l'orifice de remplissage et un point situé à une distance maximale de 4,76 mm (3/16 po) sous la base de l'orifice.

Au besoin, ajoutez du liquide pour rétablir le niveau adéquat.

## Fréquence de vidange de la boîte-pont

Dans des conditions normales d'utilisation, le liquide avec lequel la transmission a été remplie à l'usine permet d'assurer une lubrification suffisante pour toute la durée de vie du véhicule. Si le liquide devient contaminé par l'eau, vous devez le remplacer immédiatement. Autrement, remplacez le liquide selon les recommandations énoncées dans le programme d'entretien. Consultez le « Calendrier d'entretien » pour connaître les intervalles d'entretien appropriés.

## LEVAGE DU VÉHICULE

Dans le cas où vous devez soulever le véhicule, faites-le chez votre concessionnaire autorisé ou dans une station-service.

## PNEUS

### Renseignements concernant la sécurité des pneus

Les renseignements concernant la sécurité des pneus couvrent les aspects de l'information suivante : Inscriptions sur les pneus, numéros d'identification de pneus, terminologie et définitions des pneus, pression des pneus et charge des pneus.

## Inscriptions sur les pneus

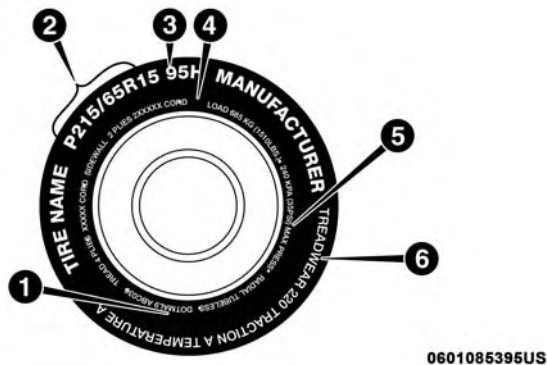

## Inscriptions sur les pneus

- |  |  |
|--|--|
| 1 – Code des normes de sécurité U.S. DOT (N° d'identification du pneu) | 4 – Charge maximale                                |
| 2 – Référence dimensionnelle   | 5 – Pression maximale                              |
| 3 – Description d'entretien  | 6 – Indices d'usure, d'adhérence et de température |

## NOTA :

- Le classement par dimensions de pneu P (véhicule de tourisme) métrique est établi en fonction des normes de construction américaines. La lettre « P » est moulée dans le flanc des pneus P-métriques devant la référence dimensionnelle. Exemple : P215/65R15 95H.
- Le classement par dimensions de pneu métrique européen est établi en fonction des normes de construction européennes. La dimension des pneus conçus selon ces normes est moulée dans le flanc des pneus, en commençant par la largeur de section. La lettre « P » ne fait pas partie de la référence dimensionnelle de ces pneus. Exemple : 215/65R15 96H.
- Le classement par dimensions de pneu LT (camion léger) métrique est établi en fonction des normes de construction américaines. La référence dimensionnelle des pneus LT-métriques est inscrite de la même façon que celle utilisée pour les pneus P-métriques à part le fait que ce sont les lettres « LT » qui sont moulées dans le flanc des pneus avant la référence. Exemple : LT235/85R16.

- Les roues de secours temporaires sont conçues uniquement pour une utilisation temporaire en cas d'urgence. La lettre « T » ou « S » est moulée dans le flanc des pneus des roues de secours compactes temporaires haute pression devant la référence dimensionnelle. Exemple : T145/80D18 103M.
- Les dimensions des pneus à portance élevée sont établies en fonction des normes de construction américaines et sont moulées dans le flanc des pneus, en commençant par le diamètre du pneu. Exemple : 31x10.5 R15 LT.

### Numéro d'identification du pneu (TIN)

Le numéro d'identification du pneu est inscrit sur un flanc ou les deux flancs du pneu. La date, quant à elle, ne peut être inscrite que sur l'un d'eux. Dans le cas des pneus dont le flanc est blanc d'un côté, le numéro d'identification complet du pneu, incluant le code de date, est inscrit sur ce côté. Dans le cas des pneus dont les flancs sont noirs, le numéro d'identification peut se trouver sur le bord extérieur du flanc du pneu tel que ce dernier a été monté sur le véhicule. S'il ne s'y trouve pas, c'est qu'il est inscrit sur le bord intérieur du pneu.

|   |
|---|
| <b>EXEMPLE :</b>  |
| <b>DOT MA L9 ABCD 0301</b>  |
| <b>DOT</b> = Department of Transportation (Département des Transports)<br>– Ce symbole certifie que le pneu est conforme aux normes de sécurité des pneus du ministère américain des transports et que son utilisation est approuvée pour la conduite sur route |
| <b>MA</b> = Code représentant l'emplacement de fabrication du pneu (2 chiffres)   |
| <b>L9</b> = Code représentant la dimension des pneus (2 chiffres)   |
| <b>ABCD</b> = Code utilisé par le constructeur de pneus (de 1 à 4 chiffres)   |
| <b>03</b> = Chiffre représentant la semaine de fabrication du pneu (2 chiffres)<br>– 03 signifie la troisième semaine   |

**EXEMPLE :****DOT MA L9 ABCD 0301****01** = Nombre représentant l'année de fabrication du pneu (2 chiffres)

– 01 signifie l'année 2001

– Avant le mois de juillet 2000, les constructeurs de pneus n'étaient tenus que d'indiquer un seul chiffre pour représenter l'année de fabrication du pneu. Exemple : 031 pouvait représenter la troisième semaine de 1981 ou de 1991.

**Terminologie et définitions des pneus**

| <b>Terme</b>                                    | <b>Définition</b>   |
|---|---|
| <b>Pied milieu</b>                              | Le pied milieu du véhicule est l'élément de la structure de la carrosserie situé derrière la portière avant.  |
| <b>Pression de gonflage à froid du pneu</b>     | La pression de gonflage à froid est mesurée lorsque le véhicule est resté immobile pendant au moins trois heures, ou qu'il a roulé sur une distance inférieure à 1,6 km (1 mi) après une période d'immobilisation minimale de trois heures. La pression de gonflage est mesurée en kPa (kilopascals) ou en lb/po <sup>2</sup> (livres par pouce carré). |
| <b>Pression de gonflage maximale</b>            | La pression de gonflage maximale est la pression de gonflage à froid maximale permise pour ce pneu. La valeur maximale de la pression de gonflage est moulée sur le flanc du pneu.  |
| <b>Pression de gonflage à froid recommandée</b> | Pression de gonflage à froid des pneus recommandée par le constructeur du véhicule et indiquée sur l'étiquette des pneus.   |

| Terme               | Définition  |
|---------------------|---|
| Étiquette des pneus | Une étiquette apposée en permanence sur le véhicule indiquant la capacité de charge du véhicule, la dimension des pneus d'origine et la pression de gonflage à froid des pneus recommandée. |

### Charge et pression des pneus

**NOTA :** La pression de gonflage à froid adéquate est indiquée sur le pied milieu du côté conducteur ou sur le bord arrière de la portière du côté conducteur.

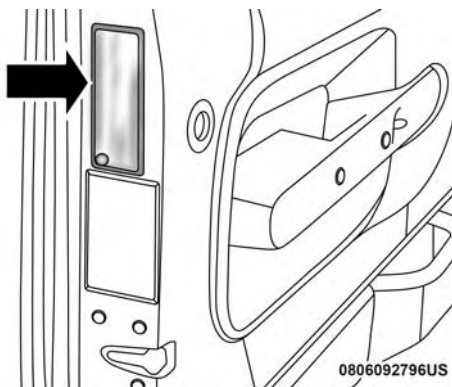

Exemple d'emplacement de l'étiquette des pneus (portière)

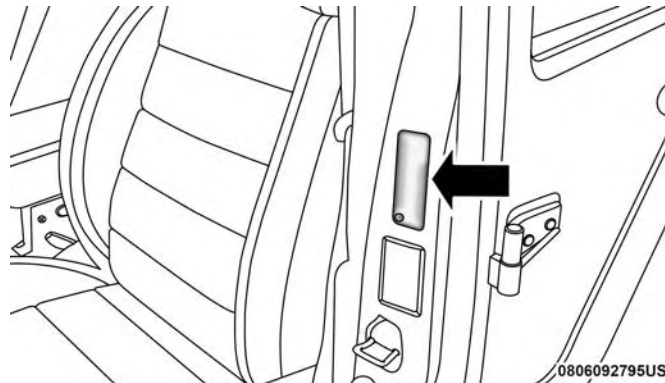

Exemple d'emplacement de l'étiquette des pneus (pied milieu)

## Étiquette d'information sur les pneus et la charge

| TIRE/PNEU   | FRONT/AVANT   | REAR/ARRIÈRE  | SPARE/PNEU SECOURS |
|---|---------------|---------------|--------------------|
| ORIGINAL TIRE SIZE/<br>DIMENSIONS DU PNEU D'ORIGINE             | P195/70R14    | P195/70R14    | T125/70D15         |
| COLD TIRE INFLATION PRESSURE/<br>PRESSION DE GONFLAGE (À FROID) | 200kPa, 29PSI | 200kPa, 29PSI | 420kPa, 60PSI      |

054907701

## Étiquette d'information sur les pneus et la charge

Cette étiquette fournit des renseignements importants concernant :

- le nombre de personnes pouvant être transportées dans le véhicule;
- le poids total que votre véhicule peut porter;
- la dimension des pneus conçus pour votre véhicule;
- les pressions de gonflage à froid pour les pneus avant, arrière et pour le pneu de la roue de secours.

## Chargement

La charge maximale appliquée sur les pneus par votre véhicule ne doit pas dépasser la capacité de transport de charge des pneus de ce dernier. La charge maximale pouvant être transportée par vos pneus ne sera pas dépassée si vous respectez les spécifications de conditions de charge, de dimension des pneus et de pressions de gonflage à froid dont il est question sur l'étiquette d'information sur les pneus et la charge et dans le paragraphe « Chargement du véhicule » de la section « Démarrage et conduite » du présent manuel.

**NOTA :** Lorsque la charge maximale est atteinte, le poids nominal brut sur les essieux (PNBE) avant et arrière ne doit pas être dépassé. Pour obtenir de plus amples renseignements sur le PNBE, le chargement du véhicule et la traction d'une remorque, consultez le paragraphe « Chargement du véhicule » de la section « Démarrage et conduite » du présent manuel.

Pour déterminer les conditions de charge maximale de votre véhicule, repérez l'énoncé « The combined weight of occupants and cargo should never exceed XXX kg or XXX lbs » (le poids combiné des occupants et des bagages ne doit jamais dépasser XXX kg ou XXX lb) sur l'étiquette d'information sur les pneus et la charge. Le poids combiné

des occupants, des bagages et le poids au timon de la remorque (s'il y a lieu) ne doivent jamais dépasser le poids dont il est question dans le cas présent.

### **Méthode permettant de déterminer la limite de charge appropriée-**

(1) Trouvez la déclaration « The combined weight of occupants and cargo should never exceed XXX kg or XXX lbs » (le poids combiné des occupants et des bagages ne doit jamais dépasser XXX kg ou XXX lb) sur l'étiquette d'information de votre véhicule.

(2) Déterminez le poids combiné du conducteur et des passagers qui prennent place à bord de votre véhicule.

(3) Soustrayez le poids combiné du conducteur et des passagers de XXX kg ou XXX lb.

(4) Le résultat correspond à la capacité de charge des bagages que le véhicule peut transporter. Par exemple, si « XXX » est égal à 1400 lb et que cinq passagers de 150 lb chacun prennent place dans votre véhicule, la capacité de chargement disponible de votre véhicule est de 650 lb.  $(1400-750 (5 \times 150) = 650 \text{ lb.})$

(5) Déterminez le poids combiné des bagages et de la cargaison chargés dans le véhicule. Ce poids ne peut dépasser la capacité de charge disponible (chargement et bagages) calculée à l'étape 4.

(6) Si vous comptez tracter une remorque, la charge de celle dernière sera transférée à votre véhicule. Consultez ce guide pour déterminer de quelle façon ce poids réduit la capacité de charge des bagages et de la cargaison pour votre véhicule.

### **Exemple métrique pour la limite de charge**

Par exemple, si « XXX » est égal à 635 kg et que cinq passagers de 68 kg chacun prennent place dans votre véhicule, la capacité de chargement disponible de votre véhicule est de 295 kg  $(635-340 (5 \times 68) = 295 \text{ kg})$  comme l'indique l'étape 4.

**NOTA :**

- Si vous comptez tracter une remorque, la charge de celle dernière sera transférée à votre véhicule. Le tableau suivant illustre la façon de calculer la charge totale, la capacité de charge en bagages et la capacité de remorquage de votre véhicule selon différentes configurations des sièges, ainsi qu'en fonction du nombre et de la taille

des occupants. Ce tableau n'est fourni qu'à des fins explicatives et peut ne pas être précis quant à la configuration et aux capacités de transport de charge de votre véhicule.

- Dans l'exemple suivant, le poids combiné des occupants et de la cargaison ne devrait jamais dépasser 392 kg (865 lb).

| Occupants        |       |      | Combined weight of occupants and cargo from Tire Placard | MINUS | Combined Occupant's weight | = | AVAILABLE Cargo/Luggage and Trailer Tongue Weight |
|------------------|-------|------|--|-------|----------------------------|---|---|
| TOTAL            | FRONT | REAR |  |       |                            |   |   |
| <b>EXAMPLE 1</b> |       |      | 865 lbs  | minus | 670 lbs                    | = | 195 lbs   |
| 5                | 2     | 3    |  |       |                            |   |   |
| <b>EXAMPLE 2</b> |       |      | 865 lbs  | minus | 540 lbs                    | = | 325 lbs   |
| 3                | 2     | 1    |  |       |                            |   |   |
| <b>EXAMPLE 3</b> |       |      | 865 lbs  | minus | 400 lbs                    | = | 465 lbs   |
| 2                | 2     | 0    |  |       |                            |   |   |

EXAMPLE

811a4d11

**MISE EN GARDE!**

Il est dangereux de surcharger les pneus. La surcharge des pneus peut entraîner une défaillance, nuire au comportement routier du véhicule et augmenter sa

**MISE EN GARDE! (Suite)**

distance de freinage. Vous devez utiliser pour votre véhicule des pneus conformes à la capacité de charge recommandée. Ne les surchargez jamais.

(Suite)

## Pneus – Généralités

### Pression des pneus

Une pression de gonflage adéquate est essentielle à la conduite sécuritaire et au bon fonctionnement de votre véhicule. Voici les quatre principaux problèmes qui découlent d'une pression de gonflage inadéquate des pneus :

- Sécurité et stabilité du véhicule
- Économie
- Usure
- Confort

### Safety (Sécurité)

#### MISE EN GARDE!

- Des pneus mal gonflés sont dangereux et peuvent provoquer des collisions.
- Le sous-gonflage accroît la flexion du pneu et peut entraîner une crevaison.

(Suite)

#### MISE EN GARDE! (Suite)

- Un pneu trop gonflé perd sa capacité d'amortissement. Les objets jonchant la route et les nids-de-poule peuvent endommager les pneus et provoquer une crevaison.
- Une pression des pneus trop faible ou trop élevée peut nuire à la tenue du véhicule et causer une défaillance subite des pneus qui vous ferait perdre la maîtrise du véhicule.
- Une pression des pneus inégale des pneus peut provoquer des problèmes de direction. Vous pourriez perdre la maîtrise du véhicule.
- Une pression des pneus inégale des pneus sur un même essieu peut entraîner une déviation du véhicule vers la gauche ou vers la droite pendant la conduite.
- Conduisez toujours avec des pneus gonflés à la pression de gonflage à froid recommandée.

Le sous-gonflement ou le gonflement excessif des pneus peut influencer sur la stabilité du véhicule et donner une impression de décalage ou de réponse trop directe de la direction.

**NOTA :**

- Une pression des pneus inégale sur un même essieu peut provoquer une réaction imprévisible de la direction.
- Une pression des pneus inégale des pneus sur un même essieu peut entraîner une déviation du véhicule vers la gauche ou vers la droite pendant la conduite.

**Fuel economy (Économie de carburant)**

Une pression insuffisante des pneus accroît la résistance au roulement et contribue à une plus forte consommation de carburant.

**Usure**

Le mauvais gonflage à froid des pneus peut causer des modèles d'usure anormale et réduire la durée de la bande de roulement, entraînant un remplacement prématuré du pneu.

**Confort et stabilité du véhicule**

Lorsque les pneus sont gonflés à la pression prescrite, le confort de la suspension est au maximum. Par contre un gonflement excessif rend la suspension trop ferme, ce qui nuit au confort.

**Pressions de gonflage des pneus**

La pression de gonflage à froid adéquate des pneus est indiquée sur le pied milieu du côté conducteur ou sur le rebord arrière de la portière du conducteur.

Au moins une fois par mois :

- Vérifiez et réglez la pression des pneus à l'aide d'un manomètre de poche de bonne qualité. Ne faites pas de jugement visuel en déterminant le gonflage approprié. Les pneus peuvent sembler être correctement gonflés même lorsqu'ils sont insuffisamment gonflés.
- Vérifiez les pneus pour y découvrir des signes d'usure ou des dommages visibles.

**AVERTISSEMENT!**

**Après avoir vérifié ou réglé la pression des pneus, n'oubliez pas de remettre en place le bouchon du corps de valve. Cela empêchera l'humidité et la saleté de pénétrer dans le corps de valve, ce qui pourrait l'endommager.**

Les pressions de gonflage spécifiées sur l'étiquette sont toujours des « pressions de gonflage à froid ». La pression de gonflage à froid est mesurée lorsque le véhicule est resté

immobile pendant au moins trois heures, ou qu'il a roulé sur une distance inférieure à 1,6 km (1 mi) après une période d'immobilisation minimale de trois heures. La pression de gonflage à froid des pneus ne doit pas dépasser la valeur maximale moulée sur le flanc du pneu.

Il faut vérifier les pressions des pneus plus souvent lorsqu'il y a de grandes variations de température extérieure, car la pression des pneus varie avec les changements de température.

La pression des pneus change d'environ 7 kPa (1 lb/po<sup>2</sup>) pour chaque variation de 7 °C (12 °F) de la température ambiante. Tenez-en compte lorsque vous vérifiez la pression des pneus à l'intérieur d'un garage, particulièrement l'hiver.

Exemple : si la température à l'intérieur du garage est de 20 °C (68 °F) et si la température extérieure est de 0 °C (32 °F), augmentez la pression de gonflage à froid des pneus de 21 kPa (3 lb/po<sup>2</sup>), ce qui équivaut à 7 kPa (1 lb/po<sup>2</sup>) par tranche de 7 °C (12 °F) de différence entre les températures intérieure et extérieure.

La pression des pneus peut augmenter de 13 à 40 kPa (2 à 6 lb/po<sup>2</sup>) lorsque le véhicule roule. Ne réduisez PAS cette augmentation normale de la pression, sinon la pression des pneus sera trop basse.

### **Pression des pneus pour conduite à vitesse élevée**

Le constructeur vous conseille de conduire aux vitesses réglementaires indiquées sur les panneaux de signalisation. Lorsque les limites de vitesse ou les conditions sont telles que le véhicule peut rouler à des vitesses élevées, il est très important que les pneus soient gonflés à la bonne pression. Il peut être nécessaire d'augmenter la pression de gonflage des pneus et de réduire la charge du véhicule pour la conduite à grande vitesse. Consultez votre marchand de pneus ou d'équipement d'origine de véhicule autorisé pour les recommandations concernant les vitesses sécuritaires, la charge et les pressions de gonflage à froid des pneus.

### **MISE EN GARDE!**

**Il est dangereux de conduire à haute vitesse lorsque le véhicule est chargé au maximum. La pression exercée sur les pneus pourrait les endommager. Vous pourriez**

*(Suite)*

**MISE EN GARDE! (Suite)**

subir une collision grave. Ne conduisez pas un véhicule chargé à pleine capacité à une vitesse continue de plus de 120 km/h (75 mi/h).

**Pneus radiaux****MISE EN GARDE!**

La combinaison de pneus à carcasse radiale avec d'autres types de pneus sur votre véhicule procurera une piètre tenue de route. L'instabilité ainsi créée pourrait provoquer une collision. Utilisez toujours les pneus radiaux en jeux de quatre. Ne les combinez jamais à d'autres types de pneus.

**Réparation des pneus**

Si votre pneu devient endommagé, il peut être réparé s'il se conforme aux critères suivants :

- le pneu n'a pas roulé lorsqu'il était à plat;
- les dommages se situent seulement sur la chape du pneu (les dommages sur les flancs ne sont pas réparables);
- la crevaison ne dépasse pas  $\frac{1}{4}$  po (6 mm);

Consultez un marchand de pneus autorisé pour les réparations de pneu et des informations supplémentaires.

Les pneus à affaissement limité endommagés, ou les pneus à affaissement limité qui ont subi une perte de pression devraient être remplacés immédiatement par un autre pneu à affaissement limité de taille et de catégorie de service identiques (indice de charge et symbole de vitesse).

**Pneus à affaissement limité – selon l'équipement**

Les pneus à affaissement limité vous donnent la possibilité de rouler 80 km (50 mi) à 80 km/h (50 mi/h) après une perte rapide de pression. Cette perte rapide de pression est désignée comme mode de conduite à plat. Un mode de conduite à plat se produit lorsque la pression du pneu est égale ou inférieure à 96 kPa (14 psi). Une fois qu'un pneu à affaissement limité en arrive à rouler à plat, ses capacités de roulement sont limitées et il doit être remplacé immédiatement. Un pneu à affaissement limité n'est pas réparable.

Il n'est pas recommandé de conduire un véhicule chargé à plein ou de remorquer une remorque pendant qu'un pneu est en mode à plat.

Consultez la section Surveillance de la pression des pneus pour obtenir de plus amples renseignements.

## Patinage des roues

Si le véhicule s'enlise dans la boue, le sable, la neige ou la glace, ne faites pas patiner les roues à plus de 48 km/h (30 mi/h) ou pendant plus de 30 secondes sans interruption.

Consultez le paragraphe « Dégagement d'un véhicule enlisé » dans la section « En cas d'urgence » pour obtenir de plus amples renseignements.

### MISE EN GARDE!

Il est dangereux de faire patiner excessivement les pneus. La force que génère une vitesse excessive des roues peut endommager les pneus et causer une défaillance. Les pneus pourraient éclater et blesser quelqu'un. Ne faites pas patiner les roues à plus de 48 km/h (30 mi/h) continuellement pendant plus de 30 secondes lorsque le véhicule est enlisé, et ne laissez personne s'approcher d'une roue qui patine, quelle que soit la vitesse.

## Indicateurs d'usure des pneus

Les pneus d'origine de votre véhicule sont dotés d'indicateurs d'usure de la bande de roulement pour vous aider à déterminer le moment où ils devront être remplacés.

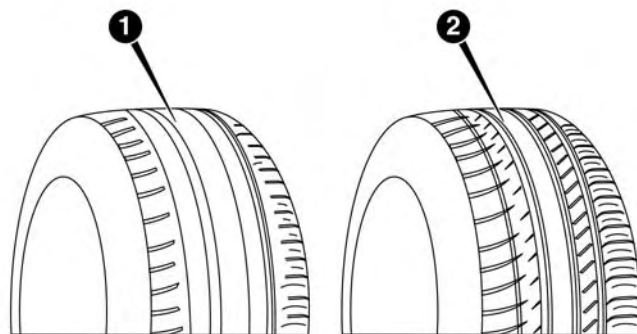

0806104865NA

### Bande de roulement

- 1 – Pneu usé
- 2 – Pneu neuf

Ces indicateurs sont intégrés au fond des rainures de la bande de roulement du pneu. Ils ont l'aspect de bandes unies quand la profondeur de la semelle est inférieure à 1,6 mm (1/16 po). Le pneu doit être remplacé si la bande de roulement est usée jusqu'aux indicateurs d'usure. Consultez le paragraphe « Pneus de rechange » dans cette section pour obtenir de plus amples renseignements.

## Durée de vie utile des pneus

La durée de vie utile d'un pneu est liée à différents facteurs, qui comprennent notamment :

- Les habitudes de conduite.
- Pression des pneus – Une mauvaise pression de gonflage à froid peut causer l'usure irrégulière de la bande de roulement. Ce genre d'anomalie réduit la durée de la bande de roulement, entraînant un remplacement prématuré du pneu.
- La distance parcourue.
- Les pneus performants, les pneus avec un indice de vitesse de V ou plus, et les pneus d'été ont une bande de roulement dont la durée de vie est réduite. Une permutation de ces pneus conformément au calendrier d'entretien du véhicule est fortement recommandée.

### MISE EN GARDE!

**Les pneus et les roues de secours doivent être remplacés au bout de six ans, sans égard à l'usure de la bande de roulement. Le non-respect de cette directive pourrait**

*(Suite)*

### MISE EN GARDE! (Suite)

**entraîner la défaillance soudaine du pneu. Vous pourriez perdre la maîtrise du véhicule et provoquer une collision entraînant des blessures graves ou la mort.**

Remisez les pneus démontés dans un endroit frais et sec et évitez le plus possible de les exposer à la lumière. Protégez-les de tout contact avec de l'huile, de la graisse et de l'essence.

### Pneus de rechange

Les pneus dont votre véhicule est chaussé assurent l'équilibre de plusieurs éléments. Ils doivent être inspectés régulièrement pour vérifier qu'il n'y a pas de signes d'usure et que les pressions de gonflage à froid sont adéquates. Le constructeur recommande fortement que vous utilisiez des pneus de taille, de qualité et de performance équivalentes aux pneus d'origine lorsque vous devez les remplacer. Consultez le paragraphe « Indicateurs d'usure de la bande de roulement » dans cette section. Consultez l'étiquette d'information sur les pneus et la charge ou l'étiquette d'homologation du véhicule pour connaître les dimensions des pneus de votre véhicule. L'indice de charge et le symbole de vitesse de vos pneus se trouvent sur le flanc des pneus d'origine.

Pour obtenir de plus amples renseignements sur l'indice de charge et le symbole de vitesse, consultez le tableau de référence dimensionnelle des pneus se trouvant à la section de renseignements concernant la sécurité des pneus de ce guide.

Il est recommandé de remplacer les deux pneus avant ou les deux pneus arrière par paires. Le remplacement d'un seul pneu peut compromettre grandement la maniabilité de votre véhicule. Si jamais vous remplacez une roue, assurez-vous que les spécifications de la roue correspondent à celles de la roue d'origine.

Nous vous recommandons de consulter votre concessionnaire ou un marchand de pneus autorisé pour les questions concernant les spécifications ou les capacités des pneus. La pose de pneus qui ne correspondent pas aux pneus d'origine pourrait nuire à la sécurité, à la tenue de route et au confort du véhicule.

#### MISE EN GARDE!

- Respectez les spécifications de votre véhicule quant au choix des pneus, des dimensions de roues, des capacités de charge ou des indices de vitesse. Certaines combinaisons de pneus et de roues non approuvées peuvent

#### MISE EN GARDE! (Suite)

changer les caractéristiques de dimension et de performance de la suspension, et modifier la direction, la tenue de route et le freinage de votre véhicule. Cela pourrait provoquer une conduite imprévisible et imposer des tensions aux composants de direction et de suspension. Vous pourriez perdre la maîtrise du véhicule et provoquer une collision entraînant des blessures graves ou la mort. Utilisez uniquement les dimensions de pneus et de roues correspondant aux capacités de charge approuvées pour votre véhicule.

- N'utilisez jamais de pneus avec un indice ou une capacité de charge inférieurs ou autres que ceux des pneus montés à l'origine sur votre véhicule. La pose de pneus avec un indice ou une capacité de charge inférieurs pourrait entraîner la surcharge et une défaillance des pneus. Vous pourriez perdre la maîtrise du volant et provoquer une collision.
- Si votre véhicule est équipé de pneus qui ne sont pas conformes aux limites de vitesses prescrites pour ce type de véhicule, vous vous exposez à des risques de défaillance subite des pneus, ce qui peut vous faire perdre la maîtrise du véhicule.

(Suite)

**AVERTISSEMENT!**

**Le remplacement des pneus d'origine par des pneus de taille différente peut fausser la lecture du compteur de vitesse et du compteur kilométrique.**

**Types de pneus****Pneus toutes saisons – Selon l'équipement**

Les pneus toutes saisons procurent une traction en toutes saisons (printemps, été, automne et hiver). Les niveaux de traction peuvent varier entre les différents types de pneus toutes saisons. Les pneus toutes-saisons respectent ces exigences et peuvent être identifiés par les désignations M+S, M&S, M/S ou MS moulées sur le flanc du pneu. Utilisez des pneus d'hiver seulement par train de quatre. Le fait de ne pas se conformer à cette directive pourrait affecter la sécurité et la maniabilité de votre véhicule.

**Pneus d'été ou trois saisons – Selon l'équipement**

Les pneus d'été procurent une traction dans les conditions mouillées ou sèches et ne sont pas conçus pour être utilisés dans la neige ou la glace. Si votre véhicule est équipé avec des pneus d'été, souvenez-vous que ces pneus ne sont pas

conçus pour l'hiver ou les conditions de conduite froides. Posez des pneus d'hiver sur votre véhicule lorsque la température ambiante est inférieure à 5 °C (40 °F) ou si les routes sont couvertes de glace ou de neige. Pour obtenir de plus amples renseignements, communiquez avec un concessionnaire autorisé.

Les pneus d'été ne comprennent pas la désignation, ni le pictogramme de montagne ou de flocon de neige sur le flanc du pneu. Utilisez les pneus d'hiver seulement par train de quatre. Le fait de ne pas se conformer à cette directive pourrait affecter la sécurité et la maniabilité de votre véhicule.

**MISE EN GARDE!**

**N'utilisez pas les pneus d'été sur les chaussées recouvertes de neige ou de glace. Vous pourriez perdre la maîtrise du véhicule et provoquer des blessures graves ou mortelles. Une conduite trop rapide compte tenu des circonstances peut également entraîner une perte de maîtrise du véhicule.**

## Pneus d'hiver

Certaines régions exigent l'utilisation de pneus d'hiver. Les pneus à neige sont identifiés par un pictogramme de montagne ou de flocon de neige sur le flanc du pneu.



Si vous devez monter des pneus d'hiver, choisissez des dimensions et un type équivalents à ceux des pneus d'origine. Montez les pneus d'hiver seulement par train de quatre. Le fait de ne pas se conformer à cette directive peut altérer la sécurité et la maniabilité de votre véhicule.

Les pneus d'hiver ont en général des cotes de vitesse plus basses que celles des pneus d'origine de votre véhicule et ne devraient pas être utilisés pendant des périodes prolongées à des vitesses supérieures à 120 km/h (75 mi/h). Pour les vitesses supérieures à 120 km/h (75 mi/h), consultez l'équipement d'origine ou adressez-vous à un marchand de pneus autorisé pour les recommandations concernant les vitesses sécuritaires, la charge et les pressions de gonflage à froid des pneus.

Bien que les pneus cloutés améliorent la performance du véhicule sur la glace, leur performance en matière d'adhérence et de traction sur une chaussée sèche ou mouillée s'avère moindre que celle des pneus non cloutés. Les pneus cloutés sont interdits dans certaines régions. Il est donc important de vérifier la réglementation locale avant d'installer ce type de pneus.

## Roues de secours – selon l'équipement

**NOTA :** Dans le cas des véhicules équipés d'une trousse d'entretien des pneus au lieu d'une roue de secours, consultez le paragraphe « Trousse d'entretien des pneus » à la section « En cas d'urgence » pour obtenir de plus amples renseignements.

### AVERTISSEMENT!

**À cause de la garde au sol réduite, ne faites pas passer votre véhicule dans un lave-auto automatique, avec une roue compacte ou à usage limité et temporaire installée. Cela pourrait endommager votre véhicule.**

### Ensemble de pneu et roue de secours assortis d'origine – selon l'équipement

La roue de secours de votre véhicule peut être équivalente en apparence aux pneus et à la roue de secours d'origine se trouvant sur l'essieu avant ou l'essieu arrière de votre véhicule. Cette roue de secours pourrait être utilisée dans la permutation des roues pour votre véhicule. Si votre véhicule est muni de cette option, consultez un marchand de pneus autorisé pour connaître le schéma de permutation des pneus recommandé.

### Roue de secours compacte – selon l'équipement

Les roues de secours compactes servent en cas d'urgence seulement. Vous pouvez vérifier si votre véhicule est équipé d'une roue de secours compacte en regardant la description de roue de secours sur l'étiquette d'information sur les pneus et la charge située sur l'ouverture de portière du conducteur ou sur le flanc du pneu. Les descriptions de roues de secours compactes commencent avec la lettre « T » ou « S » précédant l'identification des dimensions du pneu. Exemple : T145/80D18 103M.

T, S = roue de secours temporaire

Puisque ce pneu a une durée de vie limitée, le pneu d'origine doit être réparé (ou remplacé) et réinstallé sur votre véhicule dès que possible.

N'installez pas d'enjoliveur à la roue de secours compacte et n'essayez pas d'y installer un pneu ordinaire, car cette roue a été conçue spécifiquement comme roue de secours compacte. N'installez pas plus d'un pneu ou d'une roue de secours compacts à la fois sur votre véhicule.

#### MISE EN GARDE!

Les roues de secours compactes et pliables sont destinées à un usage temporaire seulement. Ne conduisez pas à plus de 80 km/h (50 mi/h) avec ces roues de secours. La bande de roulement de la roue de secours temporaire a une durée de vie limitée. La roue de secours temporaire doit être remplacée si la bande de roulement est usée jusqu'aux indicateurs d'usure. Assurez-vous d'observer les mises en garde relatives à la roue de secours. À défaut de quoi, la roue de secours pourrait s'endommager subitement, ce qui pourrait vous faire perdre la maîtrise du véhicule.

### Roue de secours pleine grandeur — selon l'équipement

La roue de secours pleine grandeur sert en cas d'urgence seulement. Ce pneu peut ressembler au pneu d'origine de l'essieu avant ou arrière de votre véhicule, mais il ne l'est pas. La bande de roulement de cette roue de secours peut avoir une durée de vie limitée. La roue de secours pleine grandeur temporaire doit être remplacée si la bande de roulement est usée jusqu'aux indicateurs d'usure. Comme cette roue n'est pas de la même taille que le pneu d'origine, remplacez ou réparez le pneu d'origine et reposez-le sur le véhicule le plus tôt possible.

### Roue de secours à usage limité – selon l'équipement

La roue de secours à usage limité sert en cas d'urgence seulement. Ce pneu est identifié par une étiquette située sur la roue de secours à usage limité. Cette étiquette comporte les limitations de conduite pour cette roue de secours. Cette roue peut ressembler à celle d'origine de l'essieu arrière ou avant de votre véhicule, mais elle n'est pas identique. Le montage de cette roue de secours à usage limité modifie la tenue de route du véhicule. Comme cette roue n'est pas de la même taille que le pneu d'origine, remplacez ou réparez le pneu d'origine et reposez-le sur le véhicule le plus tôt possible.

### MISE EN GARDE!

Les roues de secours à usage limité servent en cas d'urgence seulement. Le montage de cette roue de secours à usage limité modifie la tenue de route du véhicule. Avec ce pneu, ne conduisez pas au-delà de la limite de vitesse indiquée sur la roue de secours à usage limité. Gardez le pneu gonflé à la pression de gonflage à froid des pneus indiquée sur l'étiquette d'information sur les pneus et la charge située sur le pied milieu du côté conducteur ou sur le bord arrière de la portière du côté conducteur. Remplacez (ou réparez) le pneu d'origine à la première occasion et réinstallez-le sur votre véhicule. Vous pourriez sinon perdre la maîtrise du véhicule.

### Entretien des roues et des enjoliveurs de roue

Toutes les roues et les enjoliveurs de roue, particulièrement les roues chromées et en aluminium, doivent être nettoyés régulièrement au moyen d'une solution de savon et de l'eau douce (pH neutre) pour conserver leur éclat et prévenir la corrosion. Lavez les roues en utilisant la même solution de savon recommandée pour la carrosserie du véhicule.

Les roues sont susceptibles de se détériorer par suite de dommages causés par le sel, le chlorure de sodium, le chlorure de magnésium, le chlorure de calcium, etc., ainsi que par les autres produits chimiques utilisés pour faire fondre la glace ou contrôler la poussière sur les routes sales. Utilisez sans tarder un chiffon doux ou une éponge et un savon doux pour les essuyer. N'utilisez pas de produits chimiques durs ou une brosse dure. Ils peuvent endommager le revêtement protecteur des roues, qui contribue à empêcher qu'elles se corrodent et ternissent.

**NOTA :** De nombreux nettoyants pour roues disponibles sur le marché contiennent des acides forts ou des additifs alcalins puissants qui peuvent endommager la surface des roues.

### AVERTISSEMENT!

Éviter les produits et les lave-autos automatiques qui utilisent des solutions acides, de puissants additifs alcalins ou des brosses rugueuses. Ces produits et lave-autos automatiques peuvent endommager le fini protecteur des roues. Ces dommages ne sont pas couverts par la garantie limitée de véhicule neuf. Seuls les produits de nettoyage pour automobile, le nettoyant

(Suite)

### AVERTISSEMENT! (Suite)

**pour roues MOPAR et les produits équivalents sont recommandés.**

Lorsque les roues à nettoyer sont très sales y compris par de la poussière de frein, choisissez soigneusement l'équipement et les produits de nettoyage de pneus et de roues utilisés, pour éviter d'endommager les roues. Un nettoyant pour chrome Wheel Treatment ou Mopar ou un produit équivalent est recommandé, ou un nettoyant non abrasif et non acide pour les roues en aluminium ou chromées. N'utilisez pas de produit sur les roues chromées vapeur foncée ou noir satin. Ils endommageront le fini de façon permanente et de tels dommages ne sont pas couverts par la garantie limitée de véhicule neuf.

### AVERTISSEMENT!

N'utilisez pas de tampons à récurer, de laine d'acier, de brosse en soies ni de produits d'entretien pour les métaux et les fours. Ces produits peuvent endommager le fini protecteur des roues. Ces dommages ne sont pas couverts par la garantie limitée de véhicule neuf. Seuls

(Suite)

**AVERTISSEMENT! (Suite)**

les produits de nettoyage pour automobile, le nettoyant pour roues MOPAR et les produits équivalents sont recommandés.

**NOTA :** Si vous prévoyez de stationner ou d'entreposer votre véhicule pendant une période prolongée après le nettoyage des roues, conduisez votre véhicule pendant quelques minutes avant de le faire. Le fait de conduire le véhicule et d'utiliser les freins lorsque vous vous arrêtez réduira les risques de corrosion des disques de freins.

**Roues chromées vapeur foncée ou noir satin****AVERTISSEMENT!**

Si votre véhicule est équipé de roues chromées de type vapeur foncée ou noir satin, **N'UTILISEZ PAS** de produits de nettoyage de roue, de composés abrasifs ou polissants. Ils endommageront le fini de façon permanente et de tels dommages ne sont pas couverts par la

(Suite)

**AVERTISSEMENT! (Suite)**

garantie limitée de véhicule neuf. **UTILISEZ UNIQUEMENT DU SAVON DOUX ET DE L'EAU ET NETTOYEZ AVEC UN CHIFFON DOUX.** Si vous utilisez régulièrement cette méthode de nettoyage, vos roues conserveront leur fini.

**Chaînes antidérapantes (dispositifs de traction)**

L'utilisation de dispositifs de traction exige un dégagement suffisant entre le pneu et la carrosserie. Suivez les recommandations ci-dessous pour éviter des dommages.

- Le dispositif de traction doit être de taille appropriée pour le pneu, comme recommandé par le constructeur du dispositif de traction.
- Ne posez des chaînes que sur les pneus arrière.
- Il est recommandé d'utiliser un pneu P225/75R16 ou P235/65R17 lors de l'utilisation d'un dispositif de traction conforme aux critères de la « classe S » de la SAE (Society of Automotive Engineers).

**MISE EN GARDE!**

L'utilisation de pneus de taille et de type différents (M+S, pneus d'hiver) entre les essieux avant et arrière peut provoquer une conduite imprévisible. Vous pourriez perdre la maîtrise du volant et provoquer une collision.

**AVERTISSEMENT!**

Pour éviter d'endommager votre véhicule ou les pneus, prenez les précautions suivantes :

- En raison du jeu restreint du dispositif de traction entre les pneus et les autres composants de la suspension, il est important de n'utiliser que des dispositifs de traction en bon état. Les dispositifs brisés peuvent endommager gravement le véhicule. Arrêtez le véhicule immédiatement si un bruit se produit qui pourrait indiquer le bris du dispositif de traction. Avant d'utiliser le dispositif, retirez les pièces qui sont endommagées.

(Suite)

**AVERTISSEMENT! (Suite)**

- Installez le dispositif aussi serré que possible, puis resserrez-le après environ 1/2 mi (0,8 km).
- Ne dépassez pas 48 km/h (30 mi/h).
- Conduisez prudemment et évitez les virages brusques et les bosses, surtout lorsque le véhicule est chargé.
- Ne roulez pas longtemps sur une chaussée sèche.
- Suivez les directives du constructeur du dispositif de traction relatives à la méthode d'installation, à la vitesse de fonctionnement et aux critères d'utilisation. Utilisez toujours la vitesse de fonctionnement recommandée par le constructeur du dispositif si la vitesse est inférieure à 48 km/h (30 mi/h).
- N'utilisez pas de dispositifs de traction sur une roue de secours compacte.

**Recommandations concernant la permutation des pneus**

Les pneus avant et arrière d'un véhicule sont assujettis à des charges différentes et remplissent des fonctions de direction, de tenue de route et de freinage différentes. C'est pourquoi ils s'usent de façon inégale.

Vous pouvez minimiser cette inégalité d'usure en procédant à la permutation des pneus aux intervalles requis. La permutation présente des avantages, particulièrement dans le cas de pneus à sculpture profonde, comme les pneus de type route ou hors route. La permutation des pneus améliore la longévité de la bande de roulement, aide à maintenir un bon niveau de traction dans la boue, la neige ou sur des surfaces mouillées, et contribue à une conduite agréable et en douceur.

Consultez le « Calendrier d'entretien » pour connaître les intervalles d'entretien appropriés. En cas d'usure rapide ou inhabituelle, vous devriez en trouver la cause et la corriger avant de permuter les pneus.

Le diagramme suivant illustre la méthode de permutation « croisée vers l'avant » recommandée.

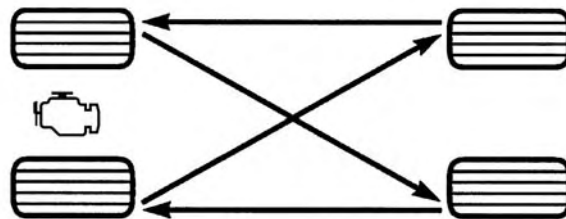

055703771

#### Permutation des pneus

### AVERTISSEMENT!

Le bon fonctionnement d'un véhicule à 4 roues motrices nécessite des pneus de même taille, de même type et de même circonférence pour chacune des roues. Toute différence dans la dimension des pneus est susceptible d'endommager la boîte de transfert. Le calendrier de permutation des pneus doit être respecté pour que l'usure des pneus soit équilibrée.

## NORMES DE CLASSIFICATION UNIFORMISÉE DES PNEUS DU MINISTÈRE DES TRANSPORTS

Les catégories de pneus suivantes ont été établies par la National Highway Traffic Safety Administration (NHTSA) des États-Unis. Les indices attribués par le fabricant de pneus pour chaque catégorie figurent sur le flanc des pneus de votre véhicule.

Tous les pneus des véhicules de tourisme doivent être conformes aux normes de sécurité fédérales en plus de ces indices.

### Indice d'usure de la bande de roulement

L'indice d'usure de la bande de roulement est une mesure comparative basée sur l'usure d'un pneu lors d'essais effectués dans un environnement contrôlé, soit sur une piste d'essai gouvernementale spécifique. Par exemple, un pneu d'indice 150 doit s'user une fois et demie moins vite qu'un pneu d'indice 100 sur un circuit d'essai gouvernemental. Le rendement relatif des pneus dépend toutefois des conditions réelles d'utilisation et peut différer grandement de la norme en raison des habitudes de conduite, de l'entretien, des caractéristiques de la route et du climat.

### Indice d'adhérence

Les indices d'adhérence, du plus élevé au plus bas, sont AA, A, B et C. Ces indices représentent la capacité du pneu de s'arrêter sur une chaussée mouillée en conditions contrôlées par le gouvernement sur des surfaces d'essai d'asphalte et de béton. Un pneu d'indice C peut présenter une adhérence inférieure.

### MISE EN GARDE!

**L'indice d'adhérence attribué à ce pneu est basé sur des essais d'adhérence au freinage en ligne droite qui ne tiennent pas compte des caractéristiques de tenue en accélération, en virage et en aquaplanage, ni de la traction maximale.**

8

### Résistance à la chaleur

L'indice de température (A, B ou C, en ordre décroissant) représente la résistance d'un pneu à la production de chaleur et sa capacité de dissiper la chaleur produite, valeurs mesurées en environnement contrôlé au moyen d'un tambour d'essai intérieur soumis à des normes précises.

Une exposition prolongée à de hautes températures peut provoquer la dégénérescence des matériaux composant un

pneu et réduire sa durée de vie. Des températures excessives peuvent même provoquer l'éclatement du pneu. En vertu de la norme de sécurité automobile N° 109, tous les pneus pour voitures de tourisme doivent respecter l'indice de température C. Les indices A et B sont attribués aux pneus ayant démontré lors des essais sur tambour une performance supérieure au minimum exigé par la loi.

### MISE EN GARDE!

**L'indice de température de ce pneu est établi lorsque celui-ci est correctement gonflé et non surchargé. La conduite à vitesse excessive, une pression insuffisante ou en surcharge, ou la combinaison de ces facteurs peut entraîner la surchauffe du pneu et une crevaison.**

## ENTREPOSAGE DU VÉHICULE

Si le véhicule doit rester immobile pendant plus d'un mois, observez les précautions suivantes :

- Stationnez votre véhicule dans un endroit couvert, sec et possiblement aéré, les glaces s'ouvrent légèrement.
- Vérifiez que le frein de stationnement électrique n'est pas serré.
- Débranchez la borne négative (-) de la batterie et assurez-vous que la batterie est complètement chargée. Pendant l'entreposage, vérifiez la charge de la batterie tous les trois mois.
- Si vous ne débranchez pas la batterie du système électrique, vérifiez la charge de la batterie tous les trente jours, nous recommandons également l'utilisation du mode entreposage. Pour obtenir de plus amples renseignements, consultez le paragraphe (« Options de menu à l'affichage du groupe d'instruments » de la section « Présentation du tableau de bord de votre véhicule »).
- Nettoyez et protégez les pièces peintes en utilisant les cires de protection.
- Nettoyez et protégez les pièces métalliques polies en utilisant les cires de protection.
- Appliquez de la poudre de talc à l'avant et à l'arrière des balais d'essuie-glace et ne les reposez pas sur la vitre.
- Couvrez le véhicule avec un couvercle approprié en prenant soin de ne pas endommager la surface peinte en faisant glisser le couvercle au-dessus des surfaces sales. N'utilisez pas une bâche en plastique qui ne permet pas l'évaporation de l'humidité présente sur la surface du véhicule.

- Gonflez les pneus à une pression de +0,5 bar (+7,25 lb/po<sup>2</sup>) supérieure à la valeur recommandée sur l'étiquette des pneus et vérifiez-la périodiquement.
- Ne vidangez pas le circuit de refroidissement du moteur.
- Chaque fois que vous immobilisez le véhicule pendant deux semaines ou plus, faites tourner le moteur au ralenti pendant environ cinq minutes, avec le système de climatisation en marche et le ventilateur fonctionnant à vitesse élevée. Cela permet d'assurer une lubrification adéquate du système, ce qui minimise les risques de dommages au compresseur lorsque le véhicule est remis en service.

### AVERTISSEMENT!

**Avant de retirer les bornes positive et négative de la batterie, attendez au moins une minute avec le commutateur d'allumage à la position OFF (ARRÊT), puis fermez la portière du conducteur. Lorsque vous rebranchez les bornes positive et négative de la batterie, assurez-vous que le commutateur d'allumage est à la position OFF (ARRÊT) et que la portière du conducteur est fermée.**

## CARROSSERIE

### Protection contre des agents atmosphériques

Les précautions à prendre varient en fonction du type d'utilisation et de la région géographique. Les produits chimiques répandus sur les routes pour les rendre praticables en hiver et ceux qu'on pulvérise sur les arbres et sur les routes lors des autres saisons sont très corrosifs pour la carrosserie de votre véhicule. Le stationnement à l'extérieur, qui expose le véhicule à la pollution atmosphérique, les chaussées sur lesquelles vous roulez, les températures extrêmes et toutes les autres conditions hors normes ont un effet néfaste sur la peinture, les garnitures métalliques et le soubassement.

Les recommandations d'entretien qui suivent vous permettront de bénéficier au maximum du traitement anticorrosion que reçoivent les véhicules au moment de leur fabrication.

### Causes de la corrosion

La corrosion résulte de la détérioration ou de la disparition de la peinture et des couches protectrices appliquées sur votre véhicule.

Les causes les plus courantes sont :

- l'accumulation de sel, de poussière et d'humidité;
- l'impact des cailloux et du gravier;
- les insectes, la sève des arbres et le goudron;
- l'air salin à proximité des côtes;
- la pollution atmosphérique, notamment dans les régions industrielles.

### **Entretien de la carrosserie et de la sous-carrosserie**

#### **Nettoyage Phares**

Votre véhicule est équipé de phares et de phares anti-brouillard en plastique, plus légers et plus résistants aux projections de cailloux que les phares en verre.

Le plastique étant moins résistant aux égratignures que le verre, le nettoyage des lentilles de diffusion doit être effectué différemment.

Pour minimiser les risques de rayer ces lentilles et d'en réduire le rayonnement, évitez de les nettoyer avec un chiffon sec. Pour éliminer la poussière de la route, lavez-les avec une solution de savon doux, puis rincez-les.

N'utilisez pas de détergents abrasifs, de solvants, de laine d'acier ou d'autres matériaux agressifs pour nettoyer les phares.

### **Entretien de la carrosserie**

#### **Lavage**

- Lavez régulièrement votre véhicule. Lavez toujours votre véhicule à l'ombre, à l'aide du concentré de lave-auto MOPAR Car Wash ou d'un savon doux pour l'auto et rincez-le à grande eau.
- Pour éliminer les traces d'insectes, de goudron ou d'autres résidus tenaces, utilisez le dissolvant pour goudron et insectes MOPAR Super Kleen Bug and Tar Remover.
- Utilisez une cire de haute qualité, par exemple la cire nettoyante MOPAR Cleaner Wax, pour enlever les saletés de la route et les taches, et pour protéger le fini de la peinture. Prenez garde à ne jamais rayer la peinture.
- Évitez d'utiliser des composés abrasifs ou une polisseuse mécanique qui risquent d'éliminer le fini brillant de votre carrosserie.

**AVERTISSEMENT!**

- N'utilisez pas de produits abrasifs ni de produits de nettoyage tels qu'une laine d'acier ou de la poudre à récurer, qui rayent les surfaces métalliques et peintes.
- L'utilisation d'un pulvérisateur d'une puissance supérieure à 8 274 kPa (1 200 lb/po<sup>2</sup>) peut endommager ou enlever la peinture et les bandes autocollantes.

**Entretien exceptionnel**

- Si vous roulez sur des routes salées ou poussiéreuses, ou encore au bord de la mer, lavez au jet le soubassement de votre véhicule au moins une fois par mois.
- Les trous d'écoulement au bas des portières, des bas de caisse et du coffre ne doivent jamais être obstrués.
- Retouchez immédiatement les impacts de pierres et les rayures sur la peinture. Le coût de ces réparations est à la charge du propriétaire.
- Si la peinture et les couches protectrices de votre véhicule ont été endommagées à la suite d'une collision ou d'un événement similaire, faites réparer votre véhicule dans les plus brefs délais. Le coût de ces réparations est à la charge du propriétaire.

- Si vous devez transporter des chargements particuliers tels que des produits chimiques, des fertilisants, du sel routier, etc., assurez-vous que ces matières sont bien emballées dans des contenants étanches.
- Si vous roulez souvent sur des routes en gravier, pensez à installer des bavettes garde-boue ou des boucliers derrière chaque roue.
- Appliquez de la peinture de retouche MOPAR sur les rayures dès que possible. Votre concessionnaire autorisé vous fournira la peinture de retouche dans la teinte exacte de votre véhicule.

**Entretien extérieur pour les modèles à toit en toile**

8

Pour maintenir l'esthétique du garnissage et du toit de l'habitacle de votre véhicule, prenez les précautions suivantes :

- Évitez de laisser votre véhicule sans surveillance avec le toit baissé, car l'exposition au soleil et à la pluie pourrait endommager le garnissage.
- N'utilisez pas de nettoyeurs puissants ni d'agents de blanchiment sur la toile du toit, car cela pourrait l'endommager.
- Ne laissez pas de nettoyeur à vinyle s'écouler et sécher sur la peinture, laissant des traînées.

- Après avoir nettoyé le toit en toile de votre véhicule, assurez-vous toujours qu'il est complètement sec avant de le baisser.
- Soyez particulièrement prudent lorsque vous lavez les glaces. Suivez les instructions du paragraphe « Entretien des glaces du toit en toile ».

**Lavage** - Utilisez du concentré de lave-auto MOPAR Car Wash ou un produit équivalent, ou encore de l'eau tiède savonneuse, avec une brosse en soies douces. Si vous devez procéder à un nettoyage plus en profondeur, servez-vous du nettoyeur pour les capotes en toile MOPAR Convertible Cloth Top Cleaner ou d'un produit équivalent, ou encore d'un nettoyeur moussieux doux sur toute la capote, en prenant soin de supporter la toile par le dessous.

**Rinçage** - Assurez-vous d'enlever toute trace de nettoyeur en rinçant soigneusement le toit avec de l'eau propre. Rappelez-vous de laisser le toit sécher avant de l'abaisser.

### AVERTISSEMENT!

Le non-respect de ces avertissements risque de provoquer des dommages intérieurs causés par l'eau, des taches ou des moisissures sur le revêtement :

### AVERTISSEMENT! (Suite)

- Évitez les lave-autos à haute pression puisqu'ils peuvent endommager le tissu de la capote. De plus, les caoutchoucs d'étanchéité pourraient ne pas être suffisamment résistants pour empêcher l'eau d'entrer dans le véhicule sous une pression accrue.
- Il est recommandé que le toit soit exempt d'eau avant son ouverture. Faire fonctionner le toit, ouvrir une portière ou abaisser une glace pendant que le toit est mouillé peut permettre à l'eau de s'infiltrer à l'intérieur du véhicule.
- Prenez des précautions en lavant le véhicule, car diriger la pression sur les joints d'étanchéité peut laisser pénétrer l'eau à l'intérieur du véhicule.
- La manipulation ou l'entreposage négligent des panneaux de toit détachables peut endommager les joints et causer des infiltrations d'eau à l'intérieur du véhicule.
- Les panneaux avant doivent être positionnés correctement afin d'assurer une bonne étanchéité. La pose incorrecte peut entraîner des infiltrations d'eau à l'intérieur du véhicule.

(Suite)

## Soins des fenêtres du toit en toile

Le toit en toile de votre véhicule est muni de fenêtres en plastique qui peuvent être égratignées, à moins d'en prendre grand soin en suivant ces directives :

1. N'utilisez jamais un chiffon sec pour enlever la poussière. À la place, **utilisez un chiffon de coton doux imbibé d'eau propre, chaude ou froide, et essuyez la glace de droite à gauche, mais pas de haut en bas.** Le nettoyant MOPAR pour glaces souples des véhicules Jeep est tout indiqué pour les glaces en plastique, sans risque de les rayer. Ce produit élimine les fines rayures en vue d'améliorer la visibilité et offre une protection contre les rayons UV, ce qui prévient le jaunissement.
2. Pendant le lavage, **n'utilisez jamais d'eau chaude** ou un nettoyant plus puissant qu'un savon doux. N'utilisez jamais de solvants tels que des agents nettoyants puissants ou à base d'alcool.
3. Rincez toujours soigneusement avec de l'eau froide, puis essuyez avec un chiffon doux, propre et légèrement humide.
4. **N'utilisez jamais de grattoir ou de produits chimiques de dégivrage** pour enlever le givre, la neige ou la glace. Utilisez de l'eau chaude uniquement si vous devez laver les fenêtres rapidement.
5. Les débris (sable, boue et saleté, poussière ou sel) de la conduite hors route ont un effet considérable sur le fonctionnement des fermetures éclair. Même la conduite normale sur route et le lavage du véhicule ont éventuellement un effet sur le fonctionnement des fermetures éclair des fenêtres. Afin de maintenir un usage facile des fermetures éclair des fenêtres, il faut en assurer le nettoyage et la lubrification régulières. Utilisez un nettoyant et un lubrifiant de fermeture éclair pour capote MOPAR pour faciliter le fonctionnement des fermetures éclair. Avant l'application, assurez-vous que les dents de la fermeture éclair sont exemptes de sable, de boue et d'autres matériaux. Nettoyez les deux côtés de la fermeture éclair, et non seulement un côté. Rincez les deux moitiés de la fermeture éclair avec de l'eau fraîche et laissez-les sécher. Frottez vigoureusement le nettoyant MOPAR pour fermeture éclair de capote sur les dents de la fermeture éclair. Si un côté de la fermeture éclair est bloqué, appliquez du nettoyant MOPAR pour fermeture

éclair de capote sur la glissière de la fermeture éclair. Plusieurs applications pourraient être nécessaires avant de libérer la fermeture éclair;

6. Ne collez jamais d'autocollants, d'étiquettes gommées ou de rubans sur les fenêtres. Les adhésifs sont difficiles à enlever et peuvent endommager les fenêtres.

## INTÉRIEURS

### Sièges et pièces en tissu

Utilisez le nettoyant pour tissu de MOPAR pour traiter les tissus et la moquette de votre véhicule.

#### MISE EN GARDE!

N'utilisez aucun solvant volatil pour effectuer le nettoyage. Nombre d'entre eux sont potentiellement inflammables et peuvent également entraîner des lésions respiratoires si vous les utilisez dans des espaces clos.

### Entretien des ceintures de sécurité

N'utilisez aucun solvant chimique ou nettoyant abrasif pour javelliser, teindre ou nettoyer les ceintures de sécurité.

De tels produits affaibliraient la résistance du tissu dont elles sont faites. Les rayons du soleil peuvent également affaiblir la résistance du tissu.

Si vous devez nettoyer les ceintures de sécurité, utilisez une solution de savon doux ou tout simplement de l'eau tiède. Ne retirez pas les ceintures du véhicule pour les laver. Séchez ensuite avec un autre chiffon doux.

Remplacez les ceintures de sécurité si elles paraissent usées ou effilochées, ou encore si les boucles sont défectueuses.

#### MISE EN GARDE!

Si la ceinture est déchirée ou effilochée, elle risque de se rompre en cas de collision et donc de ne pas protéger l'occupant. Inspectez régulièrement les ceintures et assurez-vous qu'elles ne sont ni coupées ni effilochées, et qu'aucune pièce de fixation de ceinture n'est desserrée. Les pièces endommagées doivent être remplacées immédiatement. Ne démontez pas et ne modifiez pas le système. Il faut remplacer les ensembles de ceinture de sécurité arrière qui ont été endommagés lors d'une collision (enrouleur plié, sangle déchirée, etc.).

## Pièces en plastique et pièces enduites

Employez le protecteur-rénovateur pour vinyle de MOPAR pour traiter les garnitures en vinyle.

### AVERTISSEMENT!

- Lorsque les assainisseurs d'air, les produits pour éloigner les insectes, les lotions solaires ou les désinfectants à main entrent en contact direct avec les surfaces en plastique, peintes ou décorées de l'intérieur, cela peut causer des dommages permanents. Essayez immédiatement.
- Les dommages causés par ces types de produits peuvent ne pas être couverts par la garantie limitée de véhicule neuf.

## Nettoyage des glaces de diffusion en plastique du groupe d'instruments

Les glaces qui se trouvent devant les instruments du tableau de bord sont moulées en plastique transparent. Lorsque vous les nettoyez, prenez garde de ne pas en rayer le plastique.

1. Utilisez un chiffon doux et humide. Vous pouvez utiliser une solution de savon doux, mais jamais de produits à

haute teneur en alcool ou de produits abrasifs. Si vous utilisez du savon, nettoyez avec un chiffon propre et humide.

2. Séchez ensuite avec un autre chiffon doux.

## Pièces en cuir

Le produit MOPAR Total Clean est également recommandé pour la sellerie en cuir.

Le nettoyage régulier à l'aide d'un chiffon doux et humide constitue la meilleure façon de préserver l'apparence du cuir. Les petites particules de poussière agissent comme un abrasif et endommagent le cuir de la sellerie; vous devez les éliminer rapidement à l'aide d'un chiffon humide. Enlevez les saletés tenaces au moyen d'un chiffon doux et du nettoyant MOPAR Total Clean. Vous devez faire attention de ne pas imbiber le cuir avec quelque liquide que ce soit. Veuillez ne pas vous servir de cires, d'huiles, de liquides de nettoyage, de détergents, de solvants ou de produits à base d'ammoniaque pour nettoyer votre sellerie en cuir. Il n'est pas nécessaire d'appliquer de traitement pour le cuir pour conserver celui-ci dans son état d'origine.

**NOTA :** Si le véhicule est doté d'une sellerie en cuir de couleur pâle, les corps étrangers, la saleté, le transfert de colorant de tissu auront tendance à être plus visibles que dans les véhicules dotés de selleries de couleurs plus sombres. Le cuir est conçu pour faciliter le nettoyage de la sellerie et FCA recommande d'appliquer du produit MOPAR Total Care sur un chiffon pour nettoyer les sièges en cuir selon les besoins.

#### **AVERTISSEMENT!**

**N'utilisez pas d'alcool ni de produits de nettoyage à base d'alcool ou de cétone pour nettoyer les sièges en cuir, car vous risqueriez de les endommager.**

#### **Surfaces vitrées**

Toutes les surfaces vitrées doivent être nettoyées régulièrement à l'aide du nettoyant pour vitres de MOPAR ou de tout produit domestique équivalent. N'utilisez jamais de nettoyant de type abrasif. Soyez prudent lorsque vous nettoyez l'intérieur de la lunette arrière munie de dégivrateurs électriques ou de la glace munie de l'antenne radio. N'utilisez pas de grattoir ni autre instrument pointu qui pourrait égratigner les éléments.

Lorsque vous nettoyez le rétroviseur, vaporisez le nettoyant sur la serviette ou le chiffon que vous utilisez. Ne vaporisez pas le nettoyant directement sur le miroir.

# SPÉCIFICATIONS TECHNIQUES

- NUMÉRO D'IDENTIFICATION DU VÉHICULE . . . 492
- SYSTÈME DE FREINAGE . . . . . 492
- SPÉCIFICATIONS RELATIVES AU COUPLE DE SERRAGE DES ROUES ET DES PNEUS . . . . . 493
  - Spécifications relatives au couple de serrage . . . 493
- EXIGENCES EN MATIÈRE DE CARBURANT . . . 494
  - Moteur 3,6 l. . . . . 494
  - Essence reformulée . . . . . 495
  - Additifs . . . . . 495
  - Essences à mélange oxygéné . . . . . 496
  - Utilisation de carburant E-85 dans les véhicules qui ne sont pas à carburant mixte . . . . . 496
- Modifications du système d'alimentation en gaz naturel comprimé et en propane liquide . . . . . 496
- MMT dans l'essence . . . . . 497
- Avertissements relatifs au circuit d'alimentation . 497
- Mises en garde concernant le monoxyde de carbone . . . . . 498
- LIQUIDES ET CONTENANCES . . . . . 499
- LIQUIDES ET LUBRIFIANTS . . . . . 500
  - Moteur . . . . . 500
  - Châssis . . . . . 502

## NUMÉRO D'IDENTIFICATION DU VÉHICULE

Le numéro d'identification du véhicule (NIV) est gravé sur le coin avant gauche du tableau de bord et il est visible de l'extérieur du véhicule par le pare-brise. Il apparaît aussi sur le soubassement du véhicule, du côté droit du longeron, près du centre du véhicule et sur l'étiquette de renseignements fixée à l'une des glaces de votre véhicule. Conservez cette étiquette comme preuve du numéro d'identification du véhicule et de l'équipement en option.

Le NIV est également estampé sur le côté droit ou gauche du bloc-moteur.

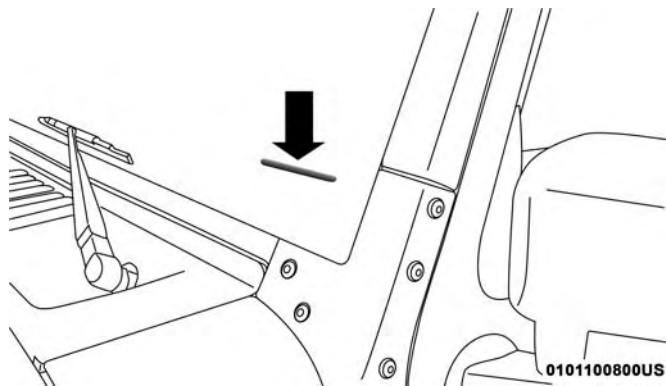

Numéro d'identification du véhicule

**NOTA :** Il est illégal d'enlever ou de changer la plaque de numéro d'identification d'un véhicule.

## SYSTÈME DE FREINAGE

Votre véhicule est équipé de deux systèmes de freinage hydraulique. Même si l'un des circuits hydrauliques tombe en panne, l'autre continue de fonctionner normalement. Dans ce cas, vous perdez une partie du pouvoir de freinage. Vous pourriez remarquer l'allongement de la course de la pédale, l'augmentation de la pression nécessaire pour ralentir ou arrêter et l'activation potentielle du témoin du système de freinage.

Dans l'éventualité d'une défaillance des freins assistés pour une raison quelconque (par exemple, des serrages répétés des freins alors que le contact est coupé), les freins continueront à fonctionner. Toutefois, l'effort requis pour freiner le véhicule sera beaucoup plus exigeant que lorsque le système des freins assistés est fonctionnel.

## SPÉCIFICATIONS RELATIVES AU COUPLE DE SERRAGE DES ROUES ET DES PNEUS

Un couple de serrage approprié des écrous de roue et des boulons est très important pour garantir que la roue est correctement montée sur le véhicule. Chaque fois qu'une roue est enlevée puis réinstallée sur le véhicule, les écrous de roue et les boulons doivent être serrés à l'aide d'une clé dynamométrique correctement étalonnée.

### Spécifications relatives au couple de serrage

| Couple de serrage des écrous de roue et des boulons | **Taille des écrous de roue et des boulons | Douilles des écrous de roue et des boulons |
|---|--|--|
| 135 N.m (100 lb-pi)                                 | 1/2 po x 20                                | 19 mm                                      |

\*\* Utilisez uniquement les écrous ou boulons de roue recommandés par votre concessionnaire autorisé et nettoyez ou enlevez toute saleté ou huile avant le serrage.

Vérifiez la surface de montage de la roue avant de monter le pneu et enlevez toute corrosion ou particules desserrées.

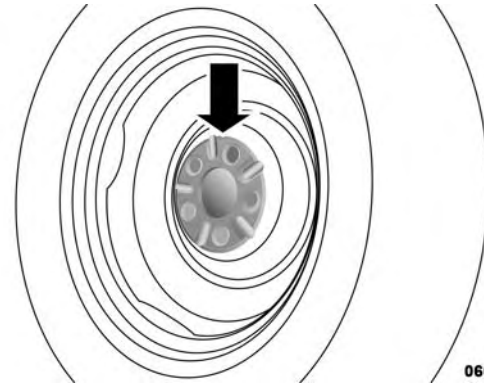

0605097260US

#### Surface de montage de la roue

Serrez les écrous de roue/boulons en étoile jusqu'à ce que chacun d'entre eux ait été serré deux fois.



### Modèles de couple de serrage

Après 40 km (25 mi), vérifiez le couple de serrage des écrous de roue / boulons pour vous assurer que tous les écrous de roue / boulons sont bien calés contre la roue.

### MISE EN GARDE!

**Ne serrez pas les écrous de roue à fond avant d'avoir abaissé le véhicule afin d'éviter de déplacer le véhicule sur le cric. Vous risquez des blessures si vous ne tenez pas compte de cette mise en garde.**

## EXIGENCES EN MATIÈRE DE CARBURANT

### Moteur 3,6 l



Ce moteur est conçu en conformité avec tous les règlements antipollution et offre une économie de carburant et un rendement excellents avec de l'essence « ordinaire » sans plomb de qualité supérieure d'un indice d'octane de 87 tel qu'indiqué par la méthode (R+M)/2.

L'utilisation du supercarburant d'un indice d'octane élevé n'apporte aucun avantage supplémentaire par rapport à l'essence ordinaire dans ce type de moteur.

Lorsque vous utilisez de l'essence avec un indice d'octane de 87, il est normal d'entendre un léger cognement provenant du moteur. Toutefois, si le moteur émet un lourd cognement, communiquez immédiatement avec concessionnaire. L'utilisation d'essence avec un indice d'octane inférieur à 87 peut causer une défaillance du moteur et pourrait annuler la garantie limitée de véhicule neuf ou ne pas être couverte par celle-ci.

Une essence de qualité inférieure peut causer des problèmes, notamment des difficultés de démarrage, le calage ou le fonctionnement irrégulier du moteur. Si votre véhicule présente un de ces problèmes, essayez une autre marque d'essence avant de faire inspecter votre véhicule.

### Essence reformulée

De nombreuses provinces et de nombreux États exigent l'utilisation d'essence à combustion plus propre, appelée « essence reformulée ». Les essences reformulées sont des mélanges oxygénés spéciaux destinés à réduire les émissions produites par le véhicule et à améliorer la qualité de l'air.

Nous vous recommandons d'utiliser des essences reformulées. Les essences reformulées adéquatement mélangées offrent de meilleures performances et prolongent la durée de vie du moteur et des composants du circuit d'alimentation.

### Additifs

Outre l'utilisation de l'essence sans plomb avec le bon indice d'octane, les essences qui contiennent des détergents, des additifs anticorrosion et de stabilité sont recommandées. L'utilisation d'essences qui contiennent ces additifs améliore l'économie de carburant, réduit les émissions et maintient le rendement de votre véhicule.



L'essence détergente de QUALITÉ SUPÉRIEURE désignée contient un niveau plus élevé de détergents pour aider à minimiser davantage les dépôts de carburant et du système d'alimentation en carburant. Lorsque cette option est disponible, l'utilisation de l'essence détergente de qualité supérieure est recommandée. Visitez le site [www.toptiergas.com](http://www.toptiergas.com) pour obtenir une liste de détaillants d'essence détergente de QUALITÉ SUPÉRIEURE.

L'utilisation aveugle d'agents de nettoyage du système d'alimentation en carburant doit être évitée. Un grand nombre de ces matériaux conçus pour éliminer les dépôts de gomme et de vernis peuvent contenir des solvants actifs ou des ingrédients similaires. Ces additifs peuvent endommager le joint d'étanchéité du système d'alimentation en carburant et les matériaux de la membrane.

## Essences à mélange oxygéné

Certains fournisseurs de carburant mélangent l'essence sans plomb à des composés oxygénés tels que l'éthanol.

### AVERTISSEMENT!

**N'utilisez PAS d'essence contenant du méthanol ou d'essence contenant plus de 15 % d'éthanol (E-15). Ces mélanges peuvent nuire au démarrage et au comportement routier du véhicule, endommager des pièces essentielles du circuit d'alimentation en carburant ou provoquer l'allumage du témoin d'anomalie. De plus, les normes antipollution en vigueur pourraient également ne pas être respectées. Observez les étiquettes apposées sur les pompes car elles doivent indiquer clairement si le carburant contient plus de 15 % d'éthanol (E-15).**

Le constructeur n'est pas responsable des problèmes causés par l'utilisation d'essence contenant plus de 15 % d'éthanol (E-15) ou d'essence contenant du méthanol. De plus, les dommages encourus pourraient ne pas être couverts par la garantie limitée de véhicule neuf.

## Utilisation de carburant E-85 dans les véhicules qui ne sont pas à carburant mixte

Les véhicules qui ne sont pas à carburant mixte peuvent utiliser de l'essence contenant jusqu'à 15 % d'éthanol (E-15). L'utilisation d'une essence contenant un taux d'éthanol plus élevé pourrait annuler la garantie limitée de véhicule neuf.

Un véhicule qui n'est pas à carburant mixte et qui a été par mégarde ravitaillé à l'aide de carburant E-85 montrera un ou plusieurs symptômes tels que décrit ci-après :

- un fonctionnement en mode de mélange appauvri;
- l'activation du témoin d'anomalie (OBD II);
- une perte de rendement du moteur;
- un démarrage à froid laborieux et une qualité de conduite à froid dégradée;
- un risque accru de corrosion des composants du circuit d'alimentation.

## Modifications du système d'alimentation en gaz naturel comprimé et en propane liquide

Les modifications qui permettent au moteur de fonctionner au gaz naturel comprimé (GNC) ou au propane liquide

peuvent endommager le moteur, les composants du système antipollution et du circuit d'alimentation en carburant. Le constructeur n'est pas responsable des problèmes causés par l'utilisation du gaz naturel comprimé et du propane liquide. De plus, les dommages encourus pourraient ne pas être couverts par la garantie limitée de véhicule neuf.

### MMT dans l'essence

Le MMT (Méthylcyclopentadiényle manganèse tricarbonyle) est un additif métallique contenant du manganèse qui est mélangé à certaines essences pour en augmenter l'indice d'octane. Les essences contenant du MMT n'offrent aucun avantage par rapport aux essences d'indice équivalent sans MMT. L'essence mélangée à du MMT réduit la vie utile des bougies d'allumage et la performance du système antipollution dans certains véhicules. Le constructeur vous recommande d'utiliser des essences sans MMT dans votre véhicule. Étant donné que la présence de MMT peut ne pas être indiquée sur la pompe, il est important de demander au préposé de la station-service si l'essence qu'il vend en contient.

### Avertissements relatifs au circuit d'alimentation

#### AVERTISSEMENT!

Consignes à suivre pour conserver les performances de votre véhicule :

- La loi fédérale interdit l'utilisation d'essence au plomb. L'utilisation d'essence contenant du plomb peut nuire au bon fonctionnement du moteur et endommager le système antipollution.
- Un moteur mal réglé, l'usage d'un carburant inadéquat ou des déficiences d'allumage peuvent causer la surchauffe du catalyseur. Si votre moteur produit une odeur âcre de brûlé ou une légère fumée, il se peut qu'il soit mal réglé et qu'il nécessite une réparation immédiate. Adressez-vous à votre concessionnaire autorisé.
- Il est déconseillé d'utiliser des additifs destinés à augmenter l'indice d'octane du carburant vendus sur le marché. La plupart de ces produits possèdent une forte teneur en méthanol. Le constructeur n'est pas responsable des dommages causés au circuit d'alimentation en carburant ou des problèmes de rendement du véhicule découlant de l'utilisation de ces

**AVERTISSEMENT! (Suite)**

types de carburant ou d'additif; de plus, les dommages encourus pourraient ne pas être couverts par la garantie limitée de véhicule neuf.

**NOTA :** La modification intentionnelle du système antipollution peut entraîner des sanctions civiles contre vous.

**Mises en garde concernant le monoxyde de carbone****MISE EN GARDE!**

Le monoxyde de carbone (CO) contenu dans les gaz d'échappement est mortel. Observez les précautions indiquées ci-après pour éviter tout risque d'empoisonnement par monoxyde de carbone :

- Ne respirez pas les gaz d'échappement. Ils contiennent du monoxyde de carbone, substance incolore,

(Suite)

**MISE EN GARDE! (Suite)**

inodore et potentiellement mortelle. Ne faites jamais fonctionner votre moteur dans un espace clos, tel qu'un garage, et ne restez jamais dans un véhicule stationné durant une longue période pendant que le moteur tourne. Si vous devez vous immobiliser dans un espace ouvert et si le moteur fonctionne pendant plus de quelques minutes, réglez le système de ventilation pour faire pénétrer de l'air frais dans l'habitacle.

- Évitez les problèmes liés au monoxyde de carbone en effectuant des entretiens adéquats. Faites vérifier le système d'échappement chaque fois que le véhicule est monté sur un élévateur. Faites immédiatement réparer toute défectuosité. Roulez avec les glaces latérales entièrement baissées tant que la réparation n'a pas eu lieu.

## LIQUIDES ET CONTENANCES

|  | Mesures américaines | Mesures métriques |
|--|---------------------|-------------------|
| <b>Carburant (quantité approximative)</b>  |                     |                   |
| Modèles à deux portières   | 18,6 gallons US     | 70 L              |
| Modèles à quatre portières   | 22,5 gallons US     | 85 L              |
| <b>Huile moteur avec filtre</b>  |                     |                   |
| Moteur 3,6 l   | 6 pintes US         | 5,6 L             |
| <b>Système de refroidissement*</b>   |                     |                   |
| Moteur 3.6 L (liquide de refroidissement et antigel MOPAR de formule 10 ans ou 150 000 mi, ou un produit équivalent) | 10,5 pintes US      | 9,9 L             |
| *Comprend le vase d'expansion rempli jusqu'au repère MAX (MAXIMUM).  |                     |                   |

## LIQUIDES ET LUBRIFIANTS

## Moteur

| Composant                            | Liquides, lubrifiants ou pièces d'origine  |
|--------------------------------------|--|
| Liquide de refroidissement du moteur | Nous recommandons l'utilisation du liquide de refroidissement/antigel MOPAR 10 ans ou 150 000 mi de formule OAT (technologie de l'acide organique) ou son équivalent, conforme aux exigences de la norme MS-90032 de FCA.  |
| Huile moteur                         | Nous recommandons l'utilisation d'huile moteur SAE 5W-20 certifiée par l'API, conforme aux exigences de la norme MS-6395 de FCA, telle que MOPAR, Pennzoil et Shell Helix. Consultez l'inscription du bouchon de remplissage d'huile du moteur pour connaître l'indice de viscosité SAE approprié. |
| Filtre à huile du moteur             | Nous recommandons l'utilisation du filtre à huile du moteur de MOPAR ou un produit équivalent.   |
| Bougies d'allumage                   | Nous recommandons l'utilisation des bougies d'allumage MOPAR.  |
| Sélection de carburant               | Indice d'octane 87, 0-15 % d'éthanol.  |

**AVERTISSEMENT!**

- Le mélange d'un liquide de refroidissement (antigel) autre que le liquide de refroidissement (antigel) de formule OAT (TECHNOLOGIE DE L'ACIDE ORGANIQUE) précisé peut endommager le moteur et diminuer la protection contre la corrosion. Le liquide de refroidissement de formule OAT (TECHNOLOGIE DE L'ACIDE ORGANIQUE) est différent et ne doit pas être mélangé avec du liquide de refroidissement (antigel) de technologie de l'acide organique hybride (HOAT) ou n'importe quel liquide de refroidissement (antigel) « mondialement compatible ». Si un liquide de refroidissement (antigel) qui n'est pas de formule OAT (TECHNOLOGIE DE L'ACIDE ORGANIQUE) est versé dans le circuit de refroidissement en cas d'urgence, le circuit de refroidissement

*(Suite)***AVERTISSEMENT! (Suite)**

doit être vidangé, rincé et rempli de liquide de refroidissement de formule OAT (TECHNOLOGIE DE L'ACIDE ORGANIQUE), conforme à la norme MS-90032, par un concessionnaire autorisé dès que possible.

- N'utilisez pas uniquement de l'eau ou un liquide de refroidissement (antigel) à base d'alcool. N'utilisez pas d'autres produits inhibiteurs de rouille ou anti-rouille, car ils pourraient se révéler incompatibles avec le liquide de refroidissement et obstruer le radiateur.
- Ce véhicule n'est pas conçu pour utiliser un liquide de refroidissement (antigel) à base de propylène glycol. L'utilisation de liquide de refroidissement (antigel) à base de propylène glycol n'est pas recommandée.

## Châssis

| Composant                                     | Liquides, lubrifiants ou pièces d'origine   |
|---|---|
| Transmission automatique – selon l'équipement | Utilisez seulement l'huile à transmission automatique ATF+4. Si l'huile à transmission automatique ATF+4 n'est pas utilisée, vous risquez de compromettre le fonctionnement ou le rendement de la transmission. Nous vous recommandons d'utiliser l'huile à transmission automatique MOPAR ATF+4. |
| Transmission manuelle – selon l'équipement    | Nous recommandons l'utilisation du lubrifiant pour transmission manuelle MOPAR conforme aux exigences de la norme MS-9224 de FCA.   |
| Boîte de transfert                            | Nous recommandons l'utilisation de l'huile à transmission automatique ATF+4 de MOPAR.   |
| Différentiel d'essieu (avant)                 | Nous recommandons l'utilisation de l'huile MOPAR pour engrenages et essieux (SAE 80W-90) (API GL-5).  |
| Différentiel d'essieu (arrière)               | <b>226 RBI (modèle 44)</b> – nous recommandons l'utilisation de l'huile MOPAR pour engrenages et essieux (SAE 80W-90) (API GL-5). Pour le remorquage, utilisez l'huile synthétique MOPAR pour engrenages et essieux (SAE 75W-140). Les modèles équipés avec Trac-Lok nécessitent un additif.      |

| <b>Composant</b>                | <b>Liquides, lubrifiants ou pièces d'origine</b>  |
|---------------------------------|---|
| Maître-cylindre de frein        | Nous recommandons l'utilisation du liquide de frein DOT 3, SAE J1703, de MOPAR. Si vous ne disposez pas de liquide DOT 3, SAE J1703, vous pouvez utiliser du liquide DOT 4. |
| Réservoir de direction assistée | Nous recommandons l'utilisation du liquide de direction assistée MOPAR +4 ou de l'huile à transmission automatique MOPAR ATF+4.   |



# MULTIMÉDIA

- RADIO 130 . . . . . 508
  - Directives d'utilisation – mode radio . . . . . 516
  - Directives d'utilisation – mode CD pour la lecture audio des CD et des fichiers MP3 . . . . . 511
  - Remarques concernant la lecture des fichiers MP3 . . . . . 513
  - Directives d'utilisation – Mode auxiliaire . . . . . 515
- SYSTÈME RADIO 130 AVEC RADIO SATELLITE . 516
  - Directives d'utilisation – mode radio . . . . . 516
  - Directives d'utilisation – mode CD pour la lecture audio des CD et des fichiers MP3 . . . . . 521
  - Remarques concernant la lecture des fichiers MP3 . . . . . 523
  - Touche LIST (LISTE) – mode CD pour la lecture des fichiers MP3 . . . . . 526
  - Touche INFO (INFORMATION) – mode CD (DISQUE) pour la lecture des fichiers MP3 . . . . . 526
  - Uconnect (Radio satellite) – selon l'équipement . 527
  - Directives d'utilisation – mode Uconnect (Satellite). . . . . 529
  - Directives d'utilisation (système Uconnect) – selon l'équipement . . . . . 531
- LECTEUR DE CD/DVD, DISQUE DUR ET SYSTÈME DE NAVIGATION RADIO 430/430N – SELON L'EQUIPEMENT . . . . . 531
  - Directives d'utilisation (système de commande vocale) – selon l'équipement . . . . . 531
  - Directives d'utilisation (système Uconnect) – selon l'équipement . . . . . 531
- CYBERSÉCURITÉ . . . . . 531
- COMMANDES AUDIO AU VOLANT . . . . . 533
  - Fonctionnement de la radio. . . . . 534
  - Lecteur de CD . . . . . 534

- COMMANDE AUX/USB/MP3 – SELON L'ÉQUIPEMENT ..... 534
- FONCTIONNEMENT DE LA RADIO ET DES TÉLÉPHONES MOBILES ..... 535
  - Renseignements concernant la réglementation et la sécurité ..... 535
- ENTRETIEN DES CD/DVD ..... 536
- SYSTÈME UCONNECT PHONE – SELON L'ÉQUIPEMENT ..... 537
  - Fonctionnement ..... 539
  - Commande d'aide ..... 540
  - Commande d'annulation. .... 540
  - Jumelage (lien) du système Uconnect Phone à un téléphone mobile ..... 540
  - Composition vocale d'un numéro ..... 541
  - Établissement d'un appel par un nom ..... 542
  - Téléchargement du répertoire téléphonique – transfert automatique du répertoire à partir du téléphone mobile ..... 542
  - Ajout de noms au répertoire téléphonique du système Uconnect. .... 543
  - Modification d'entrées du répertoire téléphonique du système Uconnect ..... 544
  - Suppression d'entrées du répertoire téléphonique du système Uconnect ..... 544
  - Énumération de tous les noms au répertoire téléphonique du système Uconnect ..... 545
  - Fonctions d'appel ..... 546
  - Fonctions du système Uconnect Phone ..... 548
  - Connectivité évoluée ..... 553
  - Recommandations d'utilisation du système Uconnect Phone. .... 554
  - Généralités ..... 565

■ COMMANDE VOCALE –  
SELON L'ÉQUIPEMENT .....565

- Fonctionnement du système de  
commande vocale .....565

- Commandes .....566
- Apprentissage vocal .....570

## RADIO 130

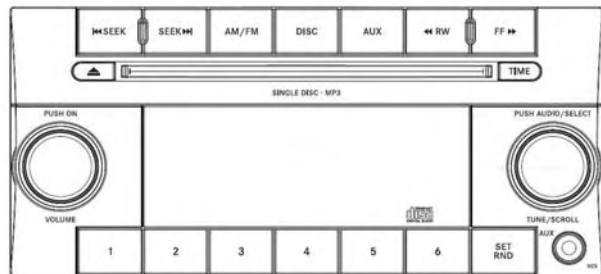

042305232

## Radio 130

## Directives d'utilisation – mode radio

**NOTA :** Le commutateur d'allumage doit être à la position ON/RUN (MARCHE) ou ACC (ACCESSOIRES) pour que la radio puisse fonctionner.

## Commande d'alimentation et de volume (bouton rotatif)

Appuyez sur le bouton de commande MARCHE/VOLUME pour allumer la radio. Appuyez sur ce bouton une seconde fois pour l'éteindre.

## Commande électronique du volume

La commande électronique du volume peut être tournée en continu sur 360° dans les deux directions sans arrêt. Tournez le bouton de commande ON/VOLUME (ALIMENTATION-VOLUME) vers la droite pour augmenter le volume et vers la gauche pour le diminuer.

Lorsque le système audio est mis en fonction, le niveau du volume est le même que celui qui a été réglé lors de la dernière utilisation.

## Touche de recherche automatique

Appuyez brièvement sur les touches SEEK (RECHERCHE AUTOMATIQUE) pour rechercher la station suivante pouvant être captée en mode AM/FM. Appuyez sur la touche de droite pour chercher dans les fréquences supérieures et sur la touche de gauche pour chercher dans les fréquences inférieures. La radio demeure à la station nouvellement syntonisée jusqu'à ce que vous fassiez une nouvelle sélection. Si vous maintenez l'une des deux touches enfoncées, les stations défilent sans interruption jusqu'à ce que vous relâchiez la touche.

## Méthode de réglage de l'horloge

1. Maintenez enfoncée la touche TIME (HEURE) jusqu'à ce que l'affichage des heures clignote.

2. Réglez les heures en tournant le bouton de commande TUNE/SCROLL (SYNTONISATION-DÉFILEMENT) de droite.
3. Après le réglage des heures, appuyez sur le bouton de commande TUNE/SCROLL (SYNTONISATION-DÉFILEMENT) pour régler les minutes. Les chiffres des minutes se mettent alors à clignoter.
4. Réglez les minutes à l'aide du bouton de commande TUNE/SCROLL (SYNTONISATION-DÉFILEMENT) de droite. Appuyez sur le bouton de commande TUNE/SCROLL (SYNTONISATION-DÉFILEMENT) pour enregistrer la modification apportée à l'heure.
5. Pour quitter, appuyez sur une touche ou un bouton, ou attendez cinq secondes.

### **Touches RW/FF (RECU ET AVANCE RAPIDE)**

Lorsque les touches RW (RECU RAPIDE) ou FF (AVANCE RAPIDE) sont enfoncées, le syntoniseur recherche la fréquence suivante selon la direction des flèches. Cette fonction est disponible en modes AM et FM.

### **Bouton TUNE (SYNTONISATION)**

Tournez le bouton de commande rotatif TUNE/SCROLL (SYNTONISATION-DÉFILEMENT) dans le sens des

aiguilles d'une montre pour monter l'échelle de fréquences ou dans le sens inverse des aiguilles d'une montre pour descendre l'échelle de fréquences.

### **Réglage des graves, des aiguës, de l'équilibre gauche-droit et de l'équilibre avant-arrière**

Appuyez sur le bouton de commande rotatif TUNE/SCROLL (SYNTONISATION-DÉFILEMENT) et le mot « BASS » (GRAVES) s'affichera. Tournez le bouton de commande TUNE/SCROLL (SYNTONISATION-DÉFILEMENT) vers la droite ou vers la gauche pour augmenter ou diminuer les tonalités graves.

Appuyez sur le bouton de commande rotatif TUNE/SCROLL (SYNTONISATION-DÉFILEMENT) une deuxième fois et le mot « MID » (MOYENNES) s'affichera. Tournez le bouton de commande TUNE/SCROLL (SYNTONISATION-DÉFILEMENT) vers la droite ou vers la gauche pour augmenter ou diminuer les tonalités moyennes.

Appuyez sur le bouton de commande rotatif TUNE/SCROLL (SYNTONISATION-DÉFILEMENT) une troisième fois et le mot « TREBLE » (AIGUËS) s'affichera. Tournez le bouton de commande TUNE/SCROLL (SYNTONISATION-DÉFILEMENT) vers la droite ou vers la gauche pour augmenter ou diminuer les tonalités aiguës.

Appuyez sur le bouton de commande rotatif TUNE/SCROLL (SYNTONISATION-DÉFILEMENT) une quatrième fois et le mot « BALANCE » (ÉQUILIBRE GAUCHE-DROIT) s'affichera. Tournez le bouton de commande TUNE/SCROLL (SYNTONISATION-DÉFILEMENT) vers la droite ou vers la gauche pour régler le son entre les haut-parleurs de droite et de gauche.

Appuyez sur le bouton de commande rotatif TUNE/SCROLL (SYNTONISATION-DÉFILEMENT) une cinquième fois et le mot « FADE » (ÉQUILIBRE AVANT-ARRIÈRE) s'affichera. Tournez le bouton de commande TUNE/SCROLL (SYNTONISATION-DÉFILEMENT) vers la gauche ou vers la droite pour régler le son entre les haut-parleurs avant et arrière.

Appuyez sur le bouton de commande rotatif TUNE/SCROLL (SYNTONISATION-DÉFILEMENT) de nouveau pour quitter les réglages de tonalité, d'équilibre entre les haut-parleurs avant-arrière et gauche-droit.

### **Bouton AM/FM**

Appuyez sur ce bouton pour sélectionner le mode AM ou FM.

### **Touche SET/RND (RÉGLAGE-LECTURE ALÉATOIRE) – Pour programmer une touche de préréglage**

Lorsque vous souhaitez attribuer à une touche de préréglage la station que vous écoutez, appuyez sur la touche SET/RND (RÉGLAGE). La mention SET 1 (RÉGLAGE 1) apparaît alors sur l'affichage. Appuyez sur la touche (1 à 6) que vous voulez attribuer à cette station, puis relâchez-la. Si vous ne sélectionnez pas de touche dans les cinq secondes après avoir appuyé sur la touche SET/RND (RÉGLAGE), la station demeure syntonisée, mais elle n'est pas mise en mémoire.

Vous pouvez ajouter une deuxième station à chaque touche simplement en reprenant la méthode indiquée plus haut, sauf que vous devrez appuyer deux fois sur la touche SET/RND (RÉGLAGE) et la mention SET 2 (RÉGLAGE 2) apparaîtra sur l'affichage. Chaque touche peut être réglée à SET 1 (RÉGLAGE 1) et SET 2 (RÉGLAGE 2) en modes AM et FM. Vous pouvez ainsi programmer un total de 12 stations AM et 12 stations FM. Pour sélectionner une station programmée dans la mémoire SET 2 (RÉGLAGE 2), appuyez deux fois sur la touche de préréglage.

Chaque fois que vous appuyez sur une touche de préréglage, le numéro correspondant s'affiche.

## Boutons 1 à 6

Ces touches permettent de syntoniser les stations de radio mises en mémoire (12 stations AM et 12 stations FM).

## Directives d'utilisation – mode CD pour la lecture audio des CD et des fichiers MP3

### NOTA :

- Le commutateur d'allumage doit être à la position ON/RUN (MARCHE) ou ACC (ACCESSOIRES) pour que la radio puisse fonctionner.
- Cette radio peut effectuer la lecture des disques compacts (CD), les disques compacts enregistrables (CD-R), les disques compacts réenregistrables (CD-RW), les disques compacts contenant des fichiers MP3 et les disques compacts multissession contenant des pistes de CD et des fichiers MP3.

### Insertion des disques compacts

Insérez délicatement un disque compact dans le lecteur de CD en prenant soin d'orienter l'étiquette du disque vers le haut. Le disque compact est automatiquement chargé dans le lecteur de CD et l'icône de CD apparaît sur l'écran de la radio. Si vous ne pouvez pas insérer le disque dans la fente

sur plus de 2,5 cm (1,0 po), un disque est peut-être déjà chargé et vous devez l'éjecter pour pouvoir en insérer un autre.

Si vous insérez un disque alors que le commutateur d'allumage est à la position ON/RUN (MARCHE) et que la radio est allumée, l'appareil passe du mode radio au mode CD et commence la lecture du CD. L'affichage indique le numéro de piste et l'indice chronologique en minutes et en secondes. La lecture commence au début de la piste 1.

### AVERTISSEMENT!

- **Ce lecteur de CD accepte uniquement des disques de 12 cm (4,75 po). L'utilisation de disques de tailles autres que celle-ci pourrait endommager le mécanisme du lecteur de CD.**
- **N'utilisez pas d'étiquette adhésive. Elle risquerait de se décoller et d'endommager le mécanisme du lecteur.**
- **Le système Radio 130 est un lecteur à un seul CD. Si un disque est déjà chargé, n'essayez pas d'en insérer un autre.**

(Suite)

**AVERTISSEMENT! (Suite)**

- Les disques double support (une face DVD, une face CD) ne doivent pas être utilisés et peuvent endommager le lecteur.

**Touche d'ÉJECTION – éjection d'un CD**

Appuyez sur le bouton EJECT (ÉJECTER) pour éjecter le CD.

Si vous éjectez un disque et que vous ne le retirez pas dans les 10 secondes qui suivent, celui-ci sera chargé à nouveau. Si le CD n'est pas retiré, il est automatiquement réinséré sans toutefois être lu.

Vous pouvez éjecter un disque même si le contact est coupé et que l'autoradio est éteint.

**NOTA :** Sur les modèles cabriolet ou à capote souple (selon l'équipement), il est impossible d'éjecter un disque lorsque le contact est coupé.

**Touches SEEK (RECHERCHE AUTOMATIQUE)**

Appuyez sur la touche SEEK (RECHERCHE AUTOMATIQUE) de droite pour passer à la piste suivante du CD.

Appuyez sur la touche SEEK (RECHERCHE AUTOMATIQUE) de gauche pour revenir au début de la piste en cours, ou au début de la piste précédente si le CD se trouve au tout début de la piste en cours. Appuyez sur la touche SEEK (RECHERCHE AUTOMATIQUE) pour faire défiler rapidement les pistes dans les modes CD et MP3.

**Touche TIME (HEURE)**

Appuyez sur cette touche pour passer de l'affichage grand format à l'affichage réduit du temps de lecture de CD.

**Touches RW/FF (RECU ET AVANCE RAPIDE)**

Maintenez enfoncée la touche FF (AVANCE RAPIDE) pour faire avancer rapidement la piste en cours de lecture au moyen du lecteur de CD jusqu'à ce que vous relâchiez la touche FF (AVANCE RAPIDE), ou que vous appuyiez sur la touche RW (RECU RAPIDE) ou sur une autre touche du lecteur de CD. La touche RW (RECU RAPIDE) fonctionne de la même façon.

**Bouton AM/FM**

Appuyez sur ce bouton pour sélectionner le mode AM ou FM.

### **Touche SET/RND (RÉGLAGE-LECTURE ALÉATOIRE) (touche de lecture aléatoire)**

Appuyez sur cette touche lorsque le CD est en mode de lecture pour activer la fonction de lecture aléatoire. Cette fonction permet la lecture des pistes du disque compact dans un ordre aléatoire, pour plus de variété.

Appuyez sur la touche SEEK (RECHERCHE AUTOMATIQUE) de droite pour passer de façon aléatoire à une autre piste.

Appuyez de nouveau sur la touche RND (LECTURE ALÉATOIRE) pour arrêter la lecture aléatoire.

### **Remarques concernant la lecture des fichiers MP3**

La radio peut effectuer la lecture des fichiers MP3. Toutefois, les supports d'enregistrement et les formats compatibles sont limités. Au moment de graver des fichiers MP3, portez une attention particulière aux restrictions suivantes.

### **Supports compatibles (types de disques)**

Les supports d'enregistrement des fichiers MP3 compatibles avec la radio sont : CD audio (CDDA), disques compacts inscriptibles (CD-R), disques compacts réenregistrables (CD-RW), disques compacts contenant des fichiers MP3 et disques compacts contenant des pistes de CD et des fichiers MP3 et CDDA + MP3.

### **Formats de supports compatibles (systèmes de fichiers)**

Les formats de supports compatibles avec la radio sont ceux de la catégorie ISO 9660, niveaux 1 et 2, y compris l'extension Joliet. La radio peut ne pas être en mesure de lire adéquatement ou normalement les disques enregistrés à l'aide de formats autres que ceux de la catégorie ISO 9660, niveaux 1 et 2. Les formats UDF et Apple HFS ne sont pas pris en charge.

La radio est limitée aux systèmes de fichiers suivants :

- Nombre maximal de niveaux de dossiers : 8
- Nombre maximal de fichiers : 255
- Nombre maximal de dossiers. (L'affichage des noms de fichier et de dossier par la radio est limité. Lorsque les fichiers ou les dossiers sont trop nombreux, tous les noms ne peuvent pas être affichés et sont alors remplacés par des numéros. Ceci est le cas lorsque le nombre de fichiers est maximal et qu'il y a plus de 20 dossiers ou lorsque, par exemple, il y a 200 fichiers et plus de 50 dossiers.)

Nombre maximal de caractères dans les noms de fichiers et de dossiers :

- niveau 1 : 12 (y compris un séparateur « . » et une extension à trois caractères);
- niveau 2 : 31 (y compris un séparateur « . » et une extension à trois caractères).

Les formats de disques multisession sont compatibles avec la radio. Les disques multisession peuvent contenir une combinaison de pistes audio de CD normales et de fichiers informatiques (y compris les fichiers MP3). Les disques créés avec l'option permettant d'ajouter des fichiers ultérieurement sont généralement des disques multisession. Le chargement peut prendre plus de temps lorsque des disques multisession sont utilisés pour la lecture de pistes audio ou de fichiers MP3.

### Formats de fichiers MP3 compatibles

La radio ne reconnaît que les fichiers MP3 portant une extension \*.mp3. Les fichiers qui ne sont pas des fichiers MP3 mais qui portent l'extension \*.mp3 peuvent entraîner des problèmes de lecture. La radio est conçue pour reconnaître les fichiers MP3 non valides. Le cas échéant, il ne lira pas ces fichiers.

Lorsqu'un codeur MP3 est utilisé aux fins de compression des données audio dans un fichier MP3, les débits binaires et les fréquences d'échantillonnage indiquées dans le tableau suivant sont compatibles. Les débits binaires variables sont également compatibles. La majorité des fichiers MP3 sont échantillonnés à une fréquence de 44,1 kHz et selon un débit de 192, 160, 128 ou 96 kbit/s ou selon un débit binaire variable.

| Spécification MPEG     | Fréquence d'échantillonnage (kHz) | Débit binaire (kbit/s)  |
|------------------------|-----------------------------------|---|
| MPEG-1, couche audio 3 | 48, 44,1, 32                      | 320, 256, 224, 192, 160, 128, 112, 96, 80, 64, 56, 48, 40, 32 |
| MPEG-2, couche audio 3 | 24, 22,05, 16                     | 160, 128, 144, 112, 96, 80, 64, 56, 48, 40, 32, 24, 16, 8     |

Les données d'étiquette ID3 sur l'artiste, le titre de la pièce musicale et le titre de l'album sont prises en charge pour la version 1 des étiquettes ID3. La version 2 des étiquettes ID3 n'est pas prise en charge par la radio.

Les fichiers de listes d'écoute ne sont pas pris en charge. Les fichiers MP3 Pro ne sont pas pris en charge.

### Lecture des fichiers MP3

Lorsqu'un support contenant des données MP3 est chargé dans le lecteur, la radio effectue une vérification de tous les fichiers se trouvant sur celui-ci. Le délai précédant le début de la lecture des fichiers MP3 est fonction de la quantité de dossiers et de fichiers présente sur le disque.

Les éléments suivants peuvent influencer le délai de chargement précédant la lecture :

- Support – Les disques compacts réenregistrables peuvent nécessiter un délai de chargement plus long que les disques compacts enregistrables.
- Formats de support – Les disques multisession peuvent nécessiter un délai de chargement plus long que les autres disques.
- Nombre de fichiers et de dossiers – Le délai de chargement est fonction du nombre de fichiers et de dossiers.

Pour augmenter la vitesse de chargement, l'utilisation de disques enregistrables et de disques à session unique est recommandée. Pour créer un disque à session unique, activez l'option « Disc at Once » (Disque à session unique) avant de graver le disque.

### Directives d'utilisation – Mode auxiliaire

La prise d'entrée audio auxiliaire permet de brancher un appareil portatif, tel qu'un lecteur MP3 ou un iPod, et d'utiliser le système audio du véhicule pour amplifier la source et la diffuser au moyen des haut-parleurs.

Appuyez sur la touche DISC/AUX (DISQUE/AUXILIAIRE) pour passer en mode auxiliaire si la prise auxiliaire est branchée.

**NOTA :** Le dispositif auxiliaire doit être sous tension et son volume correctement réglé. Si le son du dispositif audio auxiliaire est trop faible, augmentez le volume du dispositif. En cas de distorsion du son, baissez le volume du dispositif.

### Touche TIME (HEURE) (mode auxiliaire)

Appuyez sur cette touche pour afficher l'heure. L'heure s'affiche pendant cinq secondes (lorsque le contact est coupé).

## SYSTÈME RADIO 130 AVEC RADIO SATELLITE

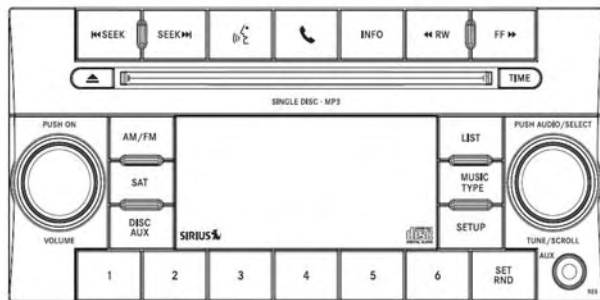

042340030

### Radio 130

#### Directives d'utilisation – mode radio

**NOTA :** Le commutateur d'allumage doit être à la position ON/RUN (MARCHE) ou ACC (ACCESSOIRES) pour que la radio puisse fonctionner.

#### Commande d'alimentation et de volume (bouton rotatif)

Appuyez sur le bouton de commande MARCHE/VOLUME pour allumer la radio. Appuyez sur ce bouton une seconde fois pour l'éteindre.

#### Commande électronique du volume

La commande électronique du volume peut être tournée en continu sur 360° dans les deux directions sans arrêt. Tournez le bouton de commande ON/VOLUME (ALIMENTATION-VOLUME) vers la droite pour augmenter le volume et vers la gauche pour le diminuer.

Lorsque le système audio est mis en fonction, le niveau du volume est le même que celui qui a été réglé lors de la dernière utilisation.

#### Touche de recherche automatique

Appuyez brièvement sur les touches SEEK (RECHERCHE AUTOMATIQUE) pour rechercher la station suivante pouvant être captée en mode AM/FM. Appuyez sur la touche de droite pour chercher dans les fréquences supérieures et sur la touche de gauche pour chercher dans les fréquences inférieures. La radio demeure à la station nouvellement syntonisée jusqu'à ce que vous fassiez une nouvelle sélection. Si vous maintenez l'une des deux touches enfoncées, les stations défilent sans interruption jusqu'à ce que vous relâchiez la touche.

## Système de commande vocale (radio) – selon l'équipement

Consultez la rubrique « Système de commande vocale » dans la section « Multimédia ».

## Touche de commande vocale (système Uconnect Phone) – selon l'équipement

Appuyez sur cette touche pour accéder au système Uconnect Phone (selon l'équipement). Consultez le paragraphe « téléphone Uconnect » dans la section « Multimédia ».

Si votre véhicule n'est pas équipé de cette fonction ou si celle-ci n'est pas offerte sur votre véhicule, le message « Not Equipped With Uconnect Phone » (Non équipé du système Uconnect Phone) s'affiche à l'écran de la radio.

## Touche de téléphone (système Uconnect Phone) – selon l'équipement

Appuyez sur cette touche pour accéder au système Uconnect Phone (selon l'équipement). Consultez le paragraphe « téléphone Uconnect » dans la section « Multimédia ».

Si votre véhicule n'est pas équipé de cette fonction ou si celle-ci n'est pas offerte sur votre véhicule, le message « Not Equipped With Uconnect Phone » (Non équipé du système Uconnect Phone) s'affiche à l'écran de la radio.

## Touche TIME (HEURE)

Appuyez sur la touche TIME (HEURE) pour alterner entre l'heure et la radiofréquence.

## Méthode de réglage de l'horloge

1. Maintenez enfoncée la touche TIME (HEURE) jusqu'à ce que l'affichage des heures clignote.
2. Réglez les heures en tournant le bouton de commande TUNE/SCROLL (SYNTONISATION-DÉFILEMENT) de droite.
3. Après le réglage des heures, appuyez sur le bouton de commande TUNE/SCROLL (SYNTONISATION-DÉFILEMENT) pour régler les minutes. Les chiffres des minutes se mettent alors à clignoter.
4. Réglez les minutes à l'aide du bouton de commande TUNE/SCROLL (SYNTONISATION-DÉFILEMENT) de droite. Appuyez sur le bouton de commande TUNE/SCROLL (SYNTONISATION-DÉFILEMENT) pour enregistrer la modification apportée à l'heure.
5. Pour quitter, appuyez sur une touche ou un bouton, ou attendez cinq secondes.

### **Bouton INFO (INFORMATION)**

Appuyez sur le bouton INFO pour obtenir une station RDS (dont l'indicatif d'appel s'affiche). La radio lance la diffusion d'un télémessage radio d'une station FM (mode FM seulement).

### **Touches RW/FF (RECU ET AVANCE RAPIDE)**

Lorsque les touches RW (RECU RAPIDE) ou FF (AVANCE RAPIDE) sont enfoncées, le syntoniseur recherche la fréquence suivante selon la direction des flèches. Cette fonction est disponible en modes AM et FM.

### **Bouton TUNE (SYNTONISATION)**

Tournez le bouton de commande rotatif TUNE/SCROLL (SYNTONISATION-DÉFILEMENT) dans le sens des aiguilles d'une montre pour monter l'échelle de fréquences ou dans le sens inverse des aiguilles d'une montre pour descendre l'échelle de fréquences.

### **Réglage des graves, des aigus, de l'équilibre gauche-droit et de l'équilibre avant-arrière**

Appuyez sur le bouton de commande rotatif TUNE/SCROLL (SYNTONISATION-DÉFILEMENT) et le mot « BASS » (GRAVES) s'affichera. Tournez le bouton de

commande TUNE/SCROLL (SYNTONISATION-DÉFILEMENT) vers la droite ou vers la gauche pour augmenter ou diminuer les tonalités graves.

Appuyez sur le bouton de commande rotatif TUNE/SCROLL (SYNTONISATION-DÉFILEMENT) une deuxième fois et le mot « MID » (MOYENNES) s'affichera. Tournez le bouton de commande TUNE/SCROLL (SYNTONISATION-DÉFILEMENT) vers la droite ou vers la gauche pour augmenter ou diminuer les tonalités moyennes.

Appuyez sur le bouton de commande rotatif TUNE/SCROLL (SYNTONISATION-DÉFILEMENT) une troisième fois et le mot « TREBLE » (AIGUËS) s'affichera. Tournez le bouton de commande TUNE/SCROLL (SYNTONISATION-DÉFILEMENT) vers la droite ou vers la gauche pour augmenter ou diminuer les tonalités aigus.

Appuyez sur le bouton de commande rotatif TUNE/SCROLL (SYNTONISATION-DÉFILEMENT) une quatrième fois et le mot « BALANCE » (ÉQUILIBRE GAUCHE-DROIT) s'affichera. Tournez le bouton de commande TUNE/SCROLL (SYNTONISATION-DÉFILEMENT) vers la droite ou vers la gauche pour régler le son entre les haut-parleurs de droite et de gauche.

Appuyez sur le bouton de commande rotatif TUNE/SCROLL (SYNTONISATION-DÉFILEMENT) une cinquième fois et le mot « FADE » (ÉQUILIBRE AVANT-ARRIÈRE) s'affichera. Tournez le bouton de commande TUNE/SCROLL (SYNTONISATION-DÉFILEMENT) vers la gauche ou vers la droite pour régler le son entre les haut-parleurs avant et arrière.

Appuyez sur le bouton de commande rotatif TUNE/SCROLL (SYNTONISATION-DÉFILEMENT) de nouveau pour quitter les réglages de tonalité, d'équilibre entre les haut-parleurs avant-arrière et gauche-droit.

#### **Touche MUSIC TYPE (TYPE DE MUSIQUE)**

Appuyez une fois sur cette touche pour activer le mode MUSIC TYPE (TYPE DE MUSIQUE) pendant cinq secondes. Appuyez de nouveau sur la touche MUSIC TYPE (TYPE DE MUSIQUE) ou tournez le bouton TUNE/SCROLL (SYNTONISATION-DÉFILEMENT) dans les cinq secondes qui suivent pour pouvoir sélectionner le type d'émission. À l'heure actuelle, peu de stations de radio diffusent l'information sur le type de musique.

Actionnez la touche MUSIC TYPE (TYPE DE MUSIQUE) pour sélectionner l'un des types suivants :

| Type d'émission                                     | Affichage à 16 chiffres ou caractères |
|---|---------------------------------------|
| Aucun type d'émission ou type d'émission non défini | Aucune                                |
| Grands succès                                       | Adlt Hit                              |
| Classical (Classique)                               | Classicl                              |
| Rock classique                                      | Cls Rock                              |
| College   | College                               |
| Country   | Country                               |
| Langue étrangère                                    | Language (Langue)                     |
| Information   | Inform                                |
| Jazz  | Jazz                                  |
| News  | News                                  |
| Nostalgie   | Nostalg                               |
| Oldies  | Oldies                                |
| Personnalités                                       | Persnlty                              |
| Public  | Public                                |
| Rhythm and blues                                    | R & B                                 |

| Type d'émission        | Affichage à 16 chiffres ou caractères |
|------------------------|---------------------------------------|
| Musique religieuse     | Rel Musc                              |
| Causeries religieuses  | Rel Talk                              |
| Rock                   | Rock                                  |
| Soft                   | Soft                                  |
| Rock détente           | Soft Rck                              |
| Rhythm and blues léger | Soft R&B                              |
| Sports                 | Sports                                |
| Talk                   | Talk                                  |
| Top 40                 | Top 40                                |
| Weather (Météo)        | Weather (Météo)                       |

Si vous appuyez sur la touche SEEK (RECHERCHE AUTOMATIQUE) lorsque le pictogramme de type de musique est affiché, la radio syntonise la prochaine émission du type sélectionné. La fonction de type d'émission n'est accessible qu'en mode FM.

Si vous appuyez sur une touche pré-réglée alors que vous êtes en mode de type d'émission, ce mode est désactivé et la radio syntonise la station qui correspond à la touche pré-réglée.

### Bouton SETUP (CONFIGURATION)

Appuyez sur la touche SETUP (CONFIGURATION) pour sélectionner l'une des entrées suivantes :

- **Set Clock (Réglage de l'heure)** – Appuyez sur le bouton de SÉLECTION pour régler l'heure. Réglez les heures en tournant le bouton de commande TUNE/SCROLL (SYNTONISATION-DÉFILEMENT). Après le réglage des heures, appuyez sur le bouton de commande TUNE/SCROLL (SYNTONISATION-DÉFILEMENT) pour régler les minutes. Les chiffres des minutes se mettent alors à clignoter. Réglez les minutes à l'aide du bouton de commande TUNE/SCROLL (SYNTONISATION-DÉFILEMENT) de droite. Appuyez sur le bouton de commande TUNE/SCROLL (SYNTONISATION-DÉFILEMENT) pour enregistrer la modification apportée à l'heure.

### Bouton AM/FM

Appuyez sur ce bouton pour sélectionner le mode AM ou FM.

## **Touche SET/RND (RÉGLAGE-LECTURE ALÉATOIRE) – Pour programmer une touche de préréglage**

Lorsque vous souhaitez attribuer à une touche de préréglage la station que vous écoutez, appuyez sur la touche SET/RND (RÉGLAGE). La mention SET 1 (RÉGLAGE 1) apparaît alors sur l'affichage. Appuyez sur la touche (1 à 6) que vous voulez attribuer à cette station, puis relâchez-la. Si vous ne sélectionnez pas de touche dans les cinq secondes après avoir appuyé sur la touche SET/RND (RÉGLAGE), la station demeure syntonisée, mais elle n'est pas mise en mémoire.

Vous pouvez ajouter une deuxième station à chaque touche simplement en reprenant la méthode indiquée plus haut, sauf que vous devrez appuyer deux fois sur la touche SET/RND (RÉGLAGE) et la mention SET 2 (RÉGLAGE 2) apparaîtra sur l'affichage. Chaque touche peut être réglée à SET 1 (RÉGLAGE 1) et SET 2 (RÉGLAGE 2) en modes AM et FM. Vous pouvez ainsi programmer un total de 12 stations AM et 12 stations FM. Pour sélectionner une station programmée dans la mémoire SET 2 (RÉGLAGE 2), appuyez deux fois sur la touche de préréglage.

Chaque fois que vous appuyez sur une touche de préréglage, le numéro correspondant s'affiche.

## **Boutons 1 à 6**

Ces touches permettent de syntoniser les stations de radio mises en mémoire (12 stations AM et 12 stations FM).

## **Bouton DISC/AUX (DISQUE/AUXILIAIRE)**

Appuyez sur le bouton DISC/AUX (DISQUE/AUXILIAIRE) pour passer des modes AM/FM aux modes DISC/AUX (DISQUE/AUXILIAIRE).

## **Directives d'utilisation – mode CD pour la lecture audio des CD et des fichiers MP3**

### **NOTA :**

- Le commutateur d'allumage doit être à la position ON/RUN (MARCHE) ou ACC (ACCESSOIRES) pour que la radio puisse fonctionner.
- Cette radio peut effectuer la lecture des disques compacts (CD), les disques compacts enregistrables (CD-R), les disques compacts réenregistrables (CD-RW), les disques compacts contenant des fichiers MP3 et les disques compacts multisession contenant des pistes de CD et des fichiers MP3.

## Insertion des disques compacts

Insérez délicatement un disque compact dans le lecteur de CD en prenant soin d'orienter l'étiquette du disque vers le haut. Le disque compact est automatiquement chargé dans le lecteur de CD et l'icône de CD apparaît sur l'écran de la radio. Si vous ne pouvez pas insérer le disque dans la fente sur plus de 2,5 cm (1,0 po), un disque est peut-être déjà chargé et vous devez l'éjecter pour pouvoir en insérer un autre.

Si vous insérez un disque alors que le commutateur d'allumage est à la position ON/RUN (MARCHE) et que la radio est allumée, l'appareil passe du mode radio au mode CD et commence la lecture du CD. L'affichage indique le numéro de piste et l'indice chronologique en minutes et en secondes. La lecture commence au début de la piste 1.

### AVERTISSEMENT!

- Ce lecteur de CD accepte uniquement des disques de 12 cm (4,75 po). L'utilisation de disques de tailles autres que celle-ci pourrait endommager le mécanisme du lecteur de CD.

(Suite)

### AVERTISSEMENT! (Suite)

- N'utilisez pas d'étiquette adhésive. Elle risquerait de se décoller et d'endommager le mécanisme du lecteur.
- Le système Radio 130 est un lecteur à un seul CD. Si un disque est déjà chargé, n'essayez pas d'en insérer un autre.
- Les disques double support (une face DVD, une face CD) ne doivent pas être utilisés et peuvent endommager le lecteur.

### Touche d'ÉJECTION – éjection d'un CD



Appuyez sur le bouton EJECT (ÉJECTER) pour éjecter le CD.

Si vous éjectez un disque et que vous ne le retirez pas dans les 10 secondes qui suivent, celui-ci sera chargé à nouveau. Si le CD n'est pas retiré, il est automatiquement réinséré sans toutefois être lu.

Vous pouvez éjecter un disque même si le contact est coupé et que l'autoradio est éteint.

**NOTA :** Sur les modèles cabriolet ou à capote souple (selon l'équipement), il est impossible d'éjecter un disque lorsque le contact est coupé.

### **Touches SEEK (RECHERCHE AUTOMATIQUE)**

Appuyez sur la touche SEEK (RECHERCHE AUTOMATIQUE) de droite pour passer à la piste suivante du CD. Appuyez sur la touche SEEK (RECHERCHE AUTOMATIQUE) de gauche pour revenir au début de la piste en cours, ou au début de la piste précédente si le CD se trouve au tout début de la piste en cours. Appuyez sur la touche SEEK (RECHERCHE AUTOMATIQUE) pour faire défiler rapidement les pistes dans les modes CD et MP3.

### **Touche TIME (HEURE)**

Appuyez sur cette touche pour passer de l'affichage grand format à l'affichage réduit du temps de lecture de CD.

### **Touches RW/FF (RECU ET AVANCE RAPIDE)**

Maintenez enfoncée la touche FF (AVANCE RAPIDE) pour faire avancer rapidement la piste en cours de lecture au moyen du lecteur de CD jusqu'à ce que vous relâchiez la touche FF (AVANCE RAPIDE), ou que vous appuyiez sur la touche RW (RECU RAPIDE) ou sur une autre touche du lecteur de CD. La touche RW (RECU RAPIDE) fonctionne de la même façon.

### **Bouton AM/FM**

Appuyez sur ce bouton pour sélectionner le mode AM ou FM.

### **Touche SET/RND (RÉGLAGE-LECTURE ALÉATOIRE) (touche de lecture aléatoire)**

Appuyez sur cette touche lorsque le CD est en mode de lecture pour activer la fonction de lecture aléatoire. Cette fonction permet la lecture des pistes du disque compact dans un ordre aléatoire, pour plus de variété.

Appuyez sur la touche SEEK (RECHERCHE AUTOMATIQUE) de droite pour passer de façon aléatoire à une autre piste.

Appuyez de nouveau sur la touche RND (LECTURE ALÉATOIRE) pour arrêter la lecture aléatoire.

### **Remarques concernant la lecture des fichiers MP3**

La radio peut effectuer la lecture des fichiers MP3. Toutefois, les supports d'enregistrement et les formats compatibles sont limités. Au moment de graver des fichiers MP3, portez une attention particulière aux restrictions suivantes.

### Supports compatibles (types de disques)

Les supports d'enregistrement des fichiers MP3 compatibles avec la radio sont : CD audio (CDDA), disques compacts inscriptibles (CD-R), disques compacts réenregistrables (CD-RW), disques compacts contenant des fichiers MP3 et disques compacts contenant des pistes de CD et des fichiers MP3 et CDDA + MP3.

### Formats de supports compatibles (systèmes de fichiers)

Les formats de supports compatibles avec la radio sont ceux de la catégorie ISO 9660, niveaux 1 et 2, y compris l'extension Joliet. La radio peut ne pas être en mesure de lire adéquatement ou normalement les disques enregistrés à l'aide de formats autres que ceux de la catégorie ISO 9660, niveaux 1 et 2. Les formats UDF et Apple HFS ne sont pas pris en charge.

La radio est limitée aux systèmes de fichiers suivants :

- Nombre maximal de niveaux de dossiers : 8
- Nombre maximal de fichiers : 255
- Nombre maximal de dossiers. (L'affichage des noms de fichier et de dossier par la radio est limité. Lorsque les fichiers ou les dossiers sont trop nombreux, tous les

noms ne peuvent pas être affichés et sont alors remplacés par des numéros. Ceci est le cas lorsque le nombre de fichiers est maximal et qu'il y a plus de 20 dossiers ou lorsque, par exemple, il y a 200 fichiers et plus de 50 dossiers.)

Nombre maximal de caractères dans les noms de fichiers et de dossiers :

- niveau 1 : 12 (y compris un séparateur « . » et une extension à trois caractères);
- niveau 2 : 31 (y compris un séparateur « . » et une extension à trois caractères).

Les formats de disques multisession sont compatibles avec la radio. Les disques multisession peuvent contenir une combinaison de pistes audio de CD normales et de fichiers informatiques (y compris les fichiers MP3). Les disques créés avec l'option permettant d'ajouter des fichiers ultérieurement sont généralement des disques multisession. Le chargement peut prendre plus de temps lorsque des disques multisession sont utilisés pour la lecture de pistes audio ou de fichiers MP3.

### Formats de fichiers MP3 compatibles

La radio ne reconnaît que les fichiers MP3 portant une extension \*.mp3. Les fichiers qui ne sont pas des fichiers

MP3 mais qui portent l'extension \*.mp3 peuvent entraîner des problèmes de lecture. La radio est conçue pour reconnaître les fichiers MP3 non valides. Le cas échéant, il ne lira pas ces fichiers.

Lorsqu'un codeur MP3 est utilisé aux fins de compression des données audio dans un fichier MP3, les débits binaires et les fréquences d'échantillonnage indiquées dans le tableau suivant sont compatibles. Les débits binaires variables sont également compatibles. La majorité des fichiers MP3 sont échantillonnés à une fréquence de 44,1 kHz et selon un débit de 192, 160, 128 ou 96 kbit/s ou selon un débit binaire variable.

| Spécification MPEG     | Fréquence d'échantillonnage (kHz) | Débit binaire (kbit/s)  |
|------------------------|-----------------------------------|---|
| MPEG-1, couche audio 3 | 48, 44,1, 32                      | 320, 256, 224, 192, 160, 128, 112, 96, 80, 64, 56, 48, 40, 32 |
| MPEG-2, couche audio 3 | 24, 22,05, 16                     | 160, 128, 144, 112, 96, 80, 64, 56, 48, 40, 32, 24, 16, 8     |

Les données d'étiquette ID3 sur l'artiste, le titre de la pièce musicale et le titre de l'album sont prises en charge pour la version 1 des étiquettes ID3. La version 2 des étiquettes ID3 n'est pas prise en charge par la radio.

Les fichiers de listes d'écoute ne sont pas pris en charge. Les fichiers MP3 Pro ne sont pas pris en charge.

### Lecture des fichiers MP3

Lorsqu'un support contenant des données MP3 est chargé dans le lecteur, la radio effectue une vérification de tous les fichiers se trouvant sur celui-ci. Le délai précédant le début de la lecture des fichiers MP3 est fonction de la quantité de dossiers et de fichiers présente sur le disque.

Les éléments suivants peuvent influencer le délai de chargement précédant la lecture :

- Support – Les disques compacts réenregistrables peuvent nécessiter un délai de chargement plus long que les disques compacts enregistrables.
- Formats de support – Les disques multisession peuvent nécessiter un délai de chargement plus long que les autres disques.
- Nombre de fichiers et de dossiers – Le délai de chargement est fonction du nombre de fichiers et de dossiers.

Pour augmenter la vitesse de chargement, l'utilisation de disques enregistrables et de disques à session unique est recommandée. Pour créer un disque à session unique, activez l'option « Disc at Once » (Disque à session unique) avant de graver le disque.

### **Touche LIST (LISTE) – mode CD pour la lecture des fichiers MP3**

Appuyez sur la touche LIST (LISTE) pour afficher la liste de tous les dossiers contenus sur le disque. Pour faire défiler la liste vers le haut ou vers le bas, utilisez le bouton de commande TUNE/SCROLL (SYNTONISATION-DÉFILEMENT). Lorsque vous sélectionnez un dossier en appuyant sur le bouton de commande TUNE/SCROLL (SYNTONISATION-DÉFILEMENT), la lecture des fichiers contenus dans ce dossier (ou le dossier suivant si celui qui est sélectionné ne contient pas de fichiers lisibles) commence.

La liste des dossiers reste affichée pendant cinq secondes.

### **Touche INFO (INFORMATION) – mode CD (DISQUE) pour la lecture des fichiers MP3**

Appuyez plusieurs fois sur la touche INFO (INFORMATION) pour faire défiler les données d'ÉTIQUETTE suivantes : titre de la chanson, artiste, nom de fichier et nom de dossier (le cas échéant).

Appuyez de nouveau sur la touche INFO (INFORMATION) pour revenir au mode de priorité de temps écoulé.

Maintenez la touche INFO (INFORMATION) enfoncée au moins trois secondes afin que la radio affiche le titre de la chanson pour chaque fichier.

Maintenez de nouveau la touche INFO (INFORMATION) enfoncée pendant trois secondes pour revenir à l'affichage du temps écoulé.

### **Directives d'utilisation – Mode auxiliaire**

La prise d'entrée audio auxiliaire (AUX) permet de brancher un appareil portable, tel qu'un lecteur MP3, et d'utiliser le système audio du véhicule pour amplifier la source et la transmettre aux haut-parleurs.

Appuyez sur la touche AUX (AUXILIAIRE) pour passer en mode auxiliaire si la prise auxiliaire est branchée.

**NOTA :** Le dispositif auxiliaire doit être sous tension et son volume correctement réglé. Si le son du dispositif audio auxiliaire est trop faible, augmentez le volume du dispositif. En cas de distorsion du son, baissez le volume du dispositif.

### **Touche TIME (HEURE) (mode auxiliaire)**

Appuyez sur cette touche pour afficher l'heure. L'heure s'affiche pendant cinq secondes (lorsque le contact est coupé).

### **Uconnect (Radio satellite) – selon l'équipement**

La radio satellite bénéficie d'une technologie de radiodiffusion directe par satellite qui permet d'obtenir un son clair de qualité numérique partout au pays. Le service d'abonnement est fourni par la radio satellite Sirius. Ce service vous propose plus de 130 stations diffusées directement par ses studios et ses satellites. La programmation comprend des émissions de musique, de sports, de nouvelles, de variétés et pour enfants.

**NOTA :** Le service Sirius n'est pas disponible à Hawaï et offre une couverture limitée en Alaska.

### **Activation du système**

Le service de radio par satellite Sirius est préactivé, et vous pouvez immédiatement commencer à profiter de l'abonnement d'un an au service audio compris avec le système de radio satellite installé en usine. Sirius fournira une trousse de bienvenue comprenant des renseignements généraux, y compris la configuration gratuite de votre compte d'écoute en ligne. Pour obtenir de plus amples renseignements, composez le 1 888 539-7474 (numéro sans frais), ou visitez le site Web de Sirius au [www.siriusxm.com](http://www.siriusxm.com), ou le site [www.siriusxm.ca](http://www.siriusxm.ca) pour les résidents du Canada.

### **Numéro de série électronique, numéro d'identification Sirius (ESN/SID)**

Assurez-vous d'avoir en main les renseignements suivants lorsque vous téléphonez :

1. Le numéro de série électronique, numéro d'identification Sirius (ESN/SID).
2. Le numéro d'identification de votre véhicule (NIV).

Effectuez les étapes suivantes pour connaître votre numéro ESN/SID.

### Accès au numéro de série électronique et au numéro d'identification Sirius (ESN/SID)

Mettez le commutateur d'allumage à la position ON (MARCHE) ou ACC (ACCESSOIRES) et allumez la radio. Appuyez ensuite sur la touche SETUP (CONFIGURATION) et faites défiler les options au moyen du bouton de commande TUNE/SCROLL (SYNTONISATION-DÉFILEMENT), jusqu'à ce que l'option « Sirius ID » (Numéro d'identification Sirius) soit sélectionnée. Appuyez sur le bouton de commande TUNE/SCROLL (SYNTONISATION-DÉFILEMENT) pour afficher le numéro d'identification Sirius. Le numéro d'identification Sirius reste affiché pendant deux minutes. Appuyez sur une des touches de la radio pour quitter cet écran.

### Sélection du mode Uconnect (Satellite)

Appuyez sur la touche SAT (SATELLITE) jusqu'à ce que la mention « SAT » (SATELLITE) apparaisse sur l'affichage. Vous pouvez laisser un CD dans l'appareil lorsque le système audio est en mode radio satellite.

### Antenne de radio satellite

Pour obtenir une réception optimale de vos émissions, ne placez aucun objet sur le toit à proximité de l'antenne. Tout

objet métallique placé dans l'angle de réception de l'antenne modifiera le rendement du système. Les articles volumineux comme les bicyclettes devraient être placés le plus loin possible à l'arrière, conformément au design du porte-vélo. Ne placez pas d'objets directement sur l'antenne ou au-dessus de celle-ci.

### Qualité de réception

La réception satellite peut être interrompue dans les cas suivants :

- Le véhicule se trouve dans un stationnement souterrain ou sous un obstacle physique.
- Une région densément boisée peut provoquer de brèves interruptions audio.
- La conduite sous un grand pont ou le long d'édifices très élevés peut causer des interruptions dans la réception du signal.
- Des objets placés directement sur l'antenne ou trop près de celle-ci peuvent bloquer le signal.

## Directives d'utilisation – mode Uconnect (Satellite)

**NOTA :** Le commutateur d'allumage doit être à la position ON/RUN (MARCHE) ou ACC (ACCESSOIRES) pour que la radio puisse fonctionner.

### Touche de recherche automatique

Appuyez brièvement sur les touches SEEK (RECHERCHE AUTOMATIQUE) pour rechercher la station suivante pouvant être captée en mode AM/FM. Appuyez sur la touche de droite pour chercher dans les fréquences supérieures et sur la touche de gauche pour chercher dans les fréquences inférieures. La radio demeure à la station nouvellement syntonisée jusqu'à ce que vous fassiez une nouvelle sélection. Si vous maintenez l'une des deux touches enfoncées, les stations défilent sans interruption jusqu'à ce que vous relâchiez la touche.

### Touche SCAN (BALAYAGE)

Lorsque vous appuyez sur la touche SCAN (BALAYAGE), le syntoniseur recherche la chaîne suivante, en s'arrêtant huit secondes avant de poursuivre. Pour interrompre la recherche, appuyez de nouveau sur la touche SCAN (BALAYAGE).

### Bouton INFO (INFORMATION)

Appuyez sur la touche INFO (INFORMATION) pour afficher à tour de rôle l'information relative à l'artiste, au titre de la pièce musicale et au compositeur (s'ils sont disponibles). Si vous maintenez la touche INFO (INFORMATION) enfoncée pendant trois secondes, le titre de la pièce musicale apparaîtra en permanence sur l'affichage de la radio (maintenez de nouveau enfoncée la touche pour revenir à l'affichage normal).

### Touches RW/FF (RECU ET AVANCE RAPIDE)

Lorsque les touches RW (RECU RAPIDE) ou FF (AVANCE RAPIDE) sont enfoncées, le syntoniseur recherche la chaîne suivante selon la direction des flèches.

### Bouton TUNE (SYNTONISATION)

Tournez le bouton de commande rotatif TUNE/SCROLL (SYNTONISATION-DÉFILEMENT) dans le sens des aiguilles d'une montre pour monter l'échelle de fréquences ou dans le sens inverse des aiguilles d'une montre pour descendre l'échelle de fréquences.

### **Touche MUSIC TYPE (TYPE DE MUSIQUE)**

Appuyez une fois sur cette touche pour activer le mode MUSIC TYPE (TYPE DE MUSIQUE) pendant cinq secondes. Appuyez de nouveau sur la touche MUSIC TYPE (TYPE DE MUSIQUE) ou tournez le bouton TUNE/SCROLL (SYNTONISATION-DÉFILEMENT) dans les cinq secondes qui suivent pour pouvoir sélectionner le type d'émission.

Actionnez de nouveau la touche MUSIC TYPE (TYPE DE MUSIQUE) pour sélectionner le type de musique.

Si vous appuyez sur la touche SEEK (RECHERCHE AUTOMATIQUE) lorsque la fonction de type d'émission est activée, la radio syntonise la chaîne suivante du type sélectionné.

Si vous appuyez sur une touche de préréglage alors que vous êtes en mode de type de musique (d'émission), ce mode est désactivé et la radio syntonise la chaîne qui correspond à la touche de préréglage.

### **Bouton SETUP (CONFIGURATION)**

Appuyez sur la touche SETUP (CONFIGURATION) pour sélectionner l'une des options suivantes :

- Affichage du numéro d'identification Sirius – Appuyez sur le bouton AUDIO/SELECT (AUDIO-SÉLECTION) pour afficher le numéro d'identification Sirius. Ce numéro permet d'activer, de désactiver et de modifier l'abonnement à Sirius.

### **Touche SET (RÉGLAGE) – Pour programmer une touche de préréglage**

Lorsque vous souhaitez attribuer à une touche de préréglage la chaîne que vous écoutez, appuyez sur la touche SET (RÉGLAGE). La mention SET 1 (RÉGLAGE 1) apparaît alors sur l'affichage. Appuyez sur la touche de préréglage (1 à 6) que vous voulez assigner à cette chaîne, puis relâchez-la. Si vous ne sélectionnez pas de touche dans les cinq secondes après avoir appuyé sur la touche SET (RÉGLAGE), la chaîne demeure syntonisée, mais elle n'est pas mise en mémoire.

Vous pouvez ajouter une deuxième chaîne à chaque touche simplement en reprenant la méthode indiquée plus haut, sauf que vous devrez appuyer deux fois sur la touche SET (RÉGLAGE) et la mention SET 2 (RÉGLAGE 2) apparaîtra

sur l'affichage. Chaque touche peut être réglée en mode SET 1 (RÉGLAGE 1) et SET 2 (RÉGLAGE 2). Cela vous permet de mettre en mémoire jusqu'à 12 chaînes satellites pour les attribuer à des touches de préréglage. Pour sélectionner une chaîne programmée dans la mémoire SET 2 (RÉGLAGE 2), appuyez deux fois sur la touche de préréglage.

Chaque fois que vous appuyez sur une touche de préréglage, le numéro correspondant s'affiche.

### **Boutons 1 à 6**

Ces touches permettent de syntoniser les chaînes mises en mémoire (12 stations de radio par satellite).

### **Directives d'utilisation (système Uconnect) – selon l'équipement**

Consultez le paragraphe « téléphone Uconnect » dans la section « Multimédia ».

### **LECTEUR DE CD/DVD, DISQUE DUR ET SYSTÈME DE NAVIGATION RADIO 430/430N – SELON L'EQUIPEMENT**

Consultez le supplément du guide de l'automobiliste du système Uconnect. pour obtenir la procédure d'utilisation détaillée.

### **Directives d'utilisation (système de commande vocale) – selon l'équipement**

Consultez la rubrique « Système de commande vocale » dans la section « Système multimédia » pour obtenir de plus amples renseignements.

### **Directives d'utilisation (système Uconnect) – selon l'équipement**

Consultez le paragraphe « Système Uconnect Phone » dans la section « Système multimédia » pour obtenir de plus amples renseignements.

### **CYBERSÉCURITÉ**

Votre véhicule peut être connecté et équipé de réseaux câblés et de réseaux sans fil. Ces réseaux permettent au véhicule d'envoyer et de recevoir des données. Ces données permettent aux systèmes et aux fonctions du véhicule de fonctionner correctement.

Votre véhicule peut être équipé de certaines fonctions de sécurité pour réduire le risque d'accès non autorisé et illégal aux systèmes et aux communications sans fil du véhicule. La technologie logicielle du véhicule continue d'évoluer avec le temps et FCA US LLC, en collaboration

avec ses fournisseurs, évalue et prend les mesures appropriées au besoin. Tout comme un ordinateur ou d'autres appareils, le logiciel du véhicule peut nécessiter des mises à jour pour améliorer la facilité d'utilisation et le rendement de vos systèmes ou pour réduire le risque potentiel d'accès non autorisé et illégal aux systèmes du véhicule.

Le risque d'accès non autorisé et illégal aux systèmes du véhicule peut toujours exister, même si la version la plus récente du logiciel du véhicule (tel que le logiciel du système Uconnect) est installée.

#### MISE EN GARDE!

- Il est impossible de connaître ou de prévoir tous les résultats possibles si les systèmes de votre véhicule sont endommagés. Il se peut que les systèmes du véhicule, y compris ceux relatifs à la sécurité, soient altérés ou qu'une perte de maîtrise du véhicule se produise, d'où le risque d'accident pouvant causer des blessures graves ou mortelles.
- Insérez **UNIQUEMENT** un dispositif multimédia (p. ex., la clé USB, la carte mémoire SD ou le disque compact) provenant d'une source fiable dans votre

(Suite)

#### MISE EN GARDE! (Suite)

**véhicule. Un dispositif multimédia d'origine inconnue pourrait possiblement contenir des logiciels malveillants et si vous l'installez dans votre véhicule, il peut augmenter le risque d'endommagement des systèmes du véhicule.**

- **Comme toujours, si vous ressentez un comportement inhabituel du véhicule, confiez-le immédiatement à votre concessionnaire autorisé le plus proche.**

#### NOTA :

- FCA ou votre concessionnaire peuvent communiquer directement avec vous à propos des mises à jour de logiciel.
- Pour aider à améliorer davantage la sécurité du véhicule et minimiser le risque potentiel de violation de la sécurité, les propriétaires du véhicule doivent :
  - Consulter régulièrement le site [www.driveuconnect.com/software-update](http://www.driveuconnect.com/software-update) pour obtenir de plus amples renseignements sur les mises à jour de logiciel du système Uconnect.

- Brancher et utiliser uniquement des dispositifs multimédias de confiance (p. ex. téléphones mobiles personnels, clé USB, disques compacts).

La confidentialité des communications câblées et sans fil ne peut être assurée. Des tierces parties peuvent intercepter illégalement des données et des communications privées sans votre consentement. Pour obtenir de plus amples renseignements, consultez le paragraphe « Cybersécurité relative au système de diagnostic embarqué (OBD II) » dans la section « Présentation du tableau de bord de votre véhicule ».

## COMMANDES AUDIO AU VOLANT

Les commandes à distance du système audio sont situées sur la surface arrière du volant. Accédez aux commandes à l'arrière du volant.

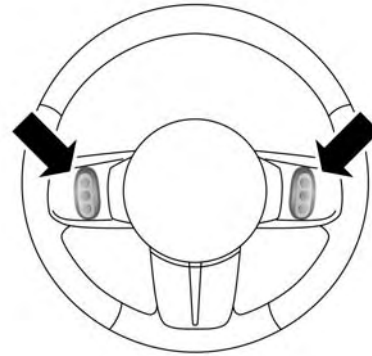

0301098441US

### Commandes à distance du système audio (vue arrière du volant)

La commande droite est de type à bascule, avec un bouton-poussoir au centre; cette commande vous permet de sélectionner le volume de même que le mode du système audio. Appuyez sur la partie supérieure de la commande à bascule pour augmenter le volume, et sur la partie inférieure pour le diminuer.

Appuyez sur le bouton central pour alterner entre les divers modes offerts par votre autoradio (AM/FM, radio satellite, lecteur de CD, lecteur de disque dur, auxiliaire, etc.).

La commande de gauche est un commutateur à bascule doté d'un bouton-poussoir central. La fonction de la commande de gauche varie selon le mode dans lequel se trouve la chaîne audio.

Le fonctionnement de la commande de gauche dans chaque mode est indiqué ci-après.

### **Fonctionnement de la radio**

Appuyez sur la partie supérieure du commutateur pour rechercher la prochaine station audible vers le haut de la bande de fréquences et appuyez sur la partie inférieure du commutateur pour rechercher la prochaine station audible vers le bas de la bande de fréquences.

La partie centrale du commutateur de gauche permet de syntoniser la prochaine station présélectionnée et programmée au moyen des touches de présélection de la radio.

### **Lecteur de CD**

Lorsque vous appuyez une fois sur la partie supérieure du commutateur, le lecteur de CD passe à la piste suivante du disque compact. Lorsque vous appuyez une fois sur la partie inférieure du commutateur, le lecteur retourne au début de la piste en cours de lecture, ou au début de la piste précédente si le lecteur se trouvait dans les huit secondes de lecture de la piste en cours.

Si vous appuyez deux fois sur le commutateur, vers le haut ou vers le bas, le lecteur passe à la deuxième piste. Si vous appuyez trois fois, il passe à la troisième piste, et ainsi de suite.

Le bouton central de la commande à bascule de gauche n'offre aucune fonction dans le cas d'un lecteur de CD à un disque. Il permet toutefois de sélectionner le prochain CD disponible dans le cas d'un lecteur de CD à disques multiples.

### **COMMANDE AUX/USB/MP3 – SELON L'ÉQUIPEMENT**

Cette caractéristique permet de brancher un dispositif USB externe sur le port USB, situé dans la console centrale.

Le branchement d'un appareil audio électronique sur le port AUX (AUXILIAIRE) situé sur le devant de la radio permet la lecture du support, sans toutefois utiliser la fonction de commande pour contrôler le dispositif branché.

Si la radio est dotée d'un port USB, consultez votre guide d'utilisateur ou le guide de l'automobiliste du système Uconnect appropriée concernant les caractéristiques de prise en charge des dispositifs USB externes.

**MISE EN GARDE!**

Il ne faut pas brancher ni débrancher le dispositif iPod ou l'appareil externe pendant que vous conduisez. Vous risquez une collision si vous ne tenez pas compte de cet avertissement.

**FONCTIONNEMENT DE LA RADIO ET DES TÉLÉPHONES MOBILES**

Dans certaines situations, un téléphone mobile en fonction dans votre véhicule peut causer des parasites ou le mauvais fonctionnement de la radio. Ce problème peut être amoindri ou supprimé en déplaçant l'antenne du téléphone mobile. Cette situation n'est pas dommageable pour votre autoradio. Si le rendement de la radio relatif à la « clarté » du son ne s'améliore pas après avoir déplacé l'antenne, il est recommandé de baisser le volume de la radio ou de l'éteindre lorsque le téléphone mobile est en fonction et que le système Uconnect est désactivé (selon l'équipement).

**Renseignements concernant la réglementation et la sécurité****ÉTATS-UNIS ET CANADA**

Exposition aux émissions de radiofréquences.

La puissance de sortie de cette radio sans fil interne est bien en-deçà des limites d'exposition aux ondes radio définies par la FCC. Néanmoins, la radio sans fil sera utilisée de manière à ce que la radio se trouve à 20 cm ou plus du corps humain.

La radio sans fil interne fonctionne selon les directives relatives aux normes de sécurité sur les radiofréquences et les recommandations qui reflètent le consensus de la communauté scientifique.

Le constructeur de radio croit que la radio interne sans fil est sans danger pour les utilisateurs. Le niveau d'énergie émis est nettement inférieur à l'énergie électromagnétique émise par les dispositifs tels que les téléphones mobiles. Toutefois, l'usage de radios sans fil pourrait être limité dans certaines situations ou environnements, comme par exemple, à bord d'avions. Si vous êtes incertain des restrictions, nous vous recommandons de demander l'autorisation avant d'allumer la radio sans fil.

Le présent appareil est conforme à la section 15 des règlements de la FCC et aux CNR d'Industrie Canada applicables aux appareils radio exempts de licence. Son utilisation est soumise aux deux conditions suivantes :

1. Il ne doit pas causer d'interférences nuisibles.
2. Ce dispositif doit pouvoir accepter tous les types d'interférences, y compris celles qui pourraient l'activer de façon inopinée.

#### NOTA :

- Cet appareil a été vérifié et s'est révélé conforme aux normes applicables aux appareils numériques de catégorie B, en vertu de la section 15 des règlements de la FCC. Ces normes sont définies pour fournir une protection raisonnable contre les interférences nuisibles dans les installations résidentielles. Cet appareil génère, utilise et peut émettre des ondes radioélectriques et, s'il n'est pas installé et utilisé conformément aux directives, peut causer un brouillage radioélectrique nuisible aux communications radio. Il n'est cependant pas garanti qu'un brouillage ne se produise pas avec certains types d'installation.

- Si cet équipement cause des interférences nuisibles avec la réception radio ou télévisuelle (pouvant être identifiées en activant et désactivant l'équipement), nous vous recommandons d'essayer de corriger l'interférence en appliquant une ou plusieurs des mesures suivantes :

1. Augmentez la distance entre l'équipement et le récepteur.
2. Communiquez avec le concessionnaire ou un technicien de radio expérimenté pour obtenir de l'aide.

#### ENTRETIEN DES CD/DVD

Prenez les précautions suivantes pour préserver l'état de vos CD et DVD :

1. Tenez le disque par les bords extérieurs. Évitez d'en toucher la surface.
2. Si le disque est sale, nettoyez-le avec un chiffon doux, en l'essuyant du centre vers le bord.
3. N'apposez ni papier ni ruban adhésif sur le disque. Évitez de le rayer.
4. N'utilisez pas de solvants tels que le benzène, des diluants, des nettoyeurs ou des aérosols antistatiques.
5. Rangez le disque dans son boîtier après l'avoir écouté.

6. N'exposez pas le disque directement aux rayons du soleil.
7. Ne laissez pas le disque dans un endroit où la température pourrait devenir très élevée.

**NOTA :** Si la lecture d'un disque s'avère difficile, cela peut indiquer qu'il est endommagé ou sale (par exemple, disque rayé, revêtement réfléchissant usé, présence d'un cheveu, humidité ou rosée sur le disque), qu'il est d'une dimension inappropriée ou qu'il possède un encodage antivol. Entamez la lecture d'un disque que vous savez en bon état avant de faire réparer le lecteur de CD.

## SYSTÈME UCONNECT PHONE – SELON L'ÉQUIPEMENT

Le système Uconnect Phone est un système de communication mains libres, activé par la voix, à bord du véhicule. Le système Uconnect Phone vous permet de composer un numéro de téléphone sur votre téléphone mobile à l'aide de simples commandes vocales (par exemple, « Call » (Appeler) ... « Michel » ... « Work » (Bureau) ou « Dial » (Composer) ... « 248 555-1212 »). Le son de votre téléphone mobile est transmis par le système audio de votre véhicule; lorsque vous utilisez le système Uconnect Phone, celui-ci met automatiquement votre radio en sourdine.

**NOTA :** Pour utiliser le système Uconnect Phone, vous devez posséder un téléphone mobile utilisant la version 0.96 (ou une version plus récente) du système mains libres Bluetooth. Visitez le site Web du système Uconnect pour consulter la liste des téléphones pris en charge. Pour communiquer avec le service de soutien à la clientèle de Uconnect :

- Résidents américains : visitez le site [UconnectPhone.com](http://UconnectPhone.com) ou composez le 1 877 855-8400 (service offert 24 heures par jour, 7 jours par semaine).
- Résidents canadiens – visitez le site Web [UconnectPhone.com](http://UconnectPhone.com) ou communiquer par téléphone au 1 800 465-2001 (anglais) ou 1 800 387-9983 (français).
- Lun. au ven. : 8 h à 20 h, HE
- Sam. : 9 h à 17 h, HE
- Dim. : fermé

Le système Uconnect Phone vous permet de transférer les appels entre le système du véhicule et votre téléphone mobile dès que vous montez à bord du véhicule ou en descendez ainsi que de mettre le microphone du système en sourdine pour les discussions privées.



Le système Uconnect Phone est pris en charge par votre téléphone mobile mains libres Bluetooth. Le système Uconnect utilise la technologie Bluetooth, la norme mondiale qui permet de relier entre eux différents dispositifs électroniques sans fil ou port d'attache. Le système Uconnect Phone peut donc fonctionner, peu importe où se trouve votre téléphone mobile (dans votre sac à main, dans la poche de votre veston ou dans votre porte-documents), tant que votre téléphone est sous tension et jumelé au système Uconnect Phone du véhicule. Le système Uconnect Phone permet d'y jumeler jusqu'à sept téléphones mobiles. Toutefois, vous ne pouvez utiliser qu'un seul de ces téléphones mobiles à la fois. Le système est offert en anglais, en espagnol ou en français.

#### MISE EN GARDE!

Conduisez **TOUJOURS** prudemment en gardant les mains sur le volant. Vous êtes entièrement responsable et vous assumez tous les risques en ce qui concerne l'utilisation des fonctions et des applications Uconnect de ce véhicule. Utilisez le système Uconnect uniquement lorsqu'il est sécuritaire de le faire. Sinon, vous risqueriez un accident pouvant causer des blessures graves ou mortelles.

#### Bouton du système Uconnect Phone



Les commandes de la radio ou du volant (selon l'équipement) comportent deux boutons de commande (la touche du système Uconnect Phone  et la touche de commande vocale ) qui vous permettent d'accéder au système. Lorsque vous appuyez sur la touche, vous entendrez le mot Uconnect, suivi d'un signal sonore. Le signal sonore vous invite à énoncer une commande.

**NOTA :** La garniture supérieure du pare-brise du côté conducteur renferme le microphone du système Uconnect Phone.

#### Touche de commande vocale

#### MISE EN GARDE!

Tout système à commande vocale devrait être utilisé seulement dans des conditions de conduite sécuritaires conformément aux lois applicables. Votre attention doit être maintenue sur la route pour une conduite sécuritaire. Dans le cas contraire, vous risquez de provoquer une collision entraînant des blessures graves ou la mort.

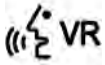

L'emplacement réel des touches peut varier selon la radio. Les fonctions de chaque touche sont décrites dans le paragraphe « Fonctionnement ».

Le système Uconnect Phone peut être utilisé avec tout téléphone mobile mains libres à technologie Bluetooth. Visitez le site Web du système Uconnect pour consulter la liste des téléphones pris en charge. Pour obtenir de plus amples renseignements, consultez votre fournisseur de services de téléphonie mobile ou le constructeur de votre téléphone.

Le système Uconnect Phone est parfaitement intégré au système audio du véhicule. Vous pouvez régler le volume du système Uconnect Phone à l'aide du bouton de commande du volume de la radio ou de la commande radio du volant (bouton de droite), selon l'équipement.

L'écran de certaines radios affichera les données visuelles du système Uconnect Phone, telles que la mention « CELL » (CELLULAIRE) ou l'identification du demandeur.

## Fonctionnement

Vous pouvez utiliser les commandes vocales pour activer le système Uconnect Phone et pour naviguer dans une structure de menus. Après la plupart des messages-guides du système Uconnect Phone, vous devez énoncer une commande vocale. Un message est exigé pour chaque commande spécifique et vous oriente vers les différentes options offertes.

- Avant d'énoncer une commande vocale, vous devez attendre le signal sonore qui suit le message-guide « Ready » (Prêt) ou un autre message-guide.
- Dans certains cas, vous pouvez utiliser des commandes combinées. Par exemple, plutôt que de dire « Setup » (Configuration) puis « Phone Pairing » (Jumelage de téléphone), énoncez la commande combinée suivante : « Setup Phone Pairing » (Configuration, jumelage de téléphone).
- Dans l'explication de chacune des fonctions de la présente section, seule la forme combinée de la commande vocale est donnée. Vous pouvez également séparer les commandes en plusieurs parties et énoncer chaque partie de la commande lorsque le système vous le demande. Par exemple, il est possible d'énoncer la commande vocale combinée « Phonebook New Entry »



(Répertoire téléphonique, Nouvelle entrée) ou de l'énoncer en deux parties : « Phonebook » (Répertoire téléphonique) et « New Entry » (Nouvelle entrée). N'oubliez pas que le système Uconnect Phone fonctionne mieux lorsque vous parlez normalement, comme si votre interlocuteur se trouvait à quelques mètres de vous.

### Arborescence des commandes vocales

Consultez le paragraphe « Arborescence vocale » dans cette section.

### Commande d'aide

Si vous avez besoin d'aide pour répondre à un message-guide ou si vous voulez connaître les choix de réponse offerts, dites « Aide » après le signal sonore. Si vous demandez de l'aide, le système Uconnect Phone vous fera entendre toutes les options offertes, quel que soit le message-guide actif.

Pour activer le système Uconnect Phone lorsque le moteur tourne au ralenti, vous n'avez qu'à appuyer sur la touche  et à suivre les indications vocales. Le bouton de téléphone  situé sur le devant de la radio permet d'amorcer toutes les séances du système Uconnect Phone.

### Commande d'annulation

À tout message-guide, après le signal sonore, vous pouvez dire « Cancel » (Annuler) et le système revient au menu principal. Toutefois, dans certains cas, le système reviendra au menu précédent.

### Jumelage (lien) du système Uconnect Phone à un téléphone mobile

Avant d'utiliser votre système Uconnect Phone, vous devrez jumeler votre téléphone mobile compatible Bluetooth.

Pour effectuer le jumelage, vous devrez consulter le guide de l'automobiliste de votre téléphone mobile. Le site Web du système Uconnect peut également vous permettre d'obtenir des directives détaillées sur le jumelage.

Voici les directives générales de jumelage d'un téléphone au système Uconnect Phone :

- Pour commencer, appuyez sur le bouton Phone (Téléphone) .
- Après le message-guide « Ready » (Prêt) et le signal sonore subséquent, dites « Setup Phone Pairing » (Réglage, Jumelage de téléphone).

- Au message-guide et après le signal sonore, dites « Pair a Phone » (Jumeler un téléphone) et suivez les directives des messages-guides.
- Vous devrez saisir un numéro d'identification personnelle (NIP) à quatre chiffres, que vous devrez ultérieurement entrer dans votre téléphone mobile. Entrez le NIP à quatre chiffres de votre choix. Vous n'aurez pas à vous souvenir de ce NIP après le jumelage initial.
- Aux fins d'identification, un message-guide vous indiquera qu'il faut fournir au système Uconnect Phone un nom pour votre téléphone mobile. Chaque téléphone mobile jumelé devra porter un nom de téléphone unique.
- Vous serez ensuite invité à attribuer un niveau de priorité de un à sept à votre téléphone mobile, le niveau un représentant la priorité la plus élevée. Vous pouvez jumeler jusqu'à sept téléphones mobiles à votre système Uconnect Phone. Toutefois, parmi les téléphones mobiles jumelés à votre système Uconnect, vous ne pouvez en utiliser qu'un seul à la fois. Si plusieurs téléphones mobiles se trouvent dans le véhicule au même moment, le chiffre de priorité permet au système

Uconnect Phone de savoir lequel utiliser. Par exemple, si un téléphone de priorité trois et un téléphone de priorité cinq se trouvent dans le véhicule, le système Uconnect Phone utilise le téléphone mobile de priorité trois lorsque vous effectuez un appel. À n'importe quel moment, vous pouvez décider d'utiliser un téléphone mobile de priorité inférieure (consultez le paragraphe « Connectivité évoluée » dans cette section).

### Composition vocale d'un numéro

- Pour commencer, appuyez sur le bouton Phone (Téléphone) .
- Après le message-guide « Ready » (Prêt) et le signal sonore subséquent, dites « Dial » (Composer).
- Le système vous demandera d'énoncer le numéro de téléphone à composer.
- Par exemple, vous pouvez dire « 234 567-8901 ».
- Le système Uconnect Phone confirme d'abord le numéro, puis il le compose. Sur certaines radios, le numéro de téléphone énoncé apparaît à l'écran.

## Établissement d'un appel par un nom

- Pour commencer, appuyez sur le bouton Phone (Téléphone) .
- Après le message guide « Ready » (Prêt) et le signal sonore subséquent, dites « Call » (Appeler).
- Le système vous demandera d'énoncer le nom de la personne que vous souhaitez appeler.
- Après le message-guide « Ready » (Prêt) et le signal sonore subséquent, dites le nom de la personne que vous souhaitez appeler. Par exemple, vous pouvez dire « Jean Tremblay » si le nom Jean Tremblay a été préalablement enregistré dans le répertoire téléphonique téléchargé ou dans le répertoire téléphonique du système Uconnect. Pour apprendre comment enregistrer un nom dans le répertoire téléphonique, consultez le paragraphe « Ajout de noms à votre répertoire téléphonique du système Uconnect » dans cette section.
- Le système Uconnect confirme alors le nom formulé, puis il compose ce numéro. Sur certaines radios, ce numéro peut apparaître à l'écran.

## Téléchargement du répertoire téléphonique – transfert automatique du répertoire à partir du téléphone mobile

Selon l'équipement, et si votre téléphone prend cette fonction en charge, le système Uconnect Phone télécharge automatiquement les noms (noms textuels) et les numéros du répertoire téléphonique du téléphone mobile. Certains téléphones Bluetooth à profil d'accès au répertoire téléphonique peuvent prendre cette fonction en charge. Visitez le site Web du système Uconnect pour consulter la liste des téléphones pris en charge.

- Pour récupérer un nom à partir d'un répertoire téléphonique téléchargé (ou du système Uconnect), consultez le paragraphe « Établissement d'un appel par un nom ».
- Le téléchargement et la mise à jour automatiques, s'ils sont pris en charge, commencent dès que la connexion sans fil Bluetooth est établie entre le téléphone et le système Uconnect Phone, par exemple après le démarrage du moteur.
- Jusqu'à 1 000 entrées par téléphone peuvent être téléchargées et mises à jour chaque fois qu'un téléphone est relié au système Uconnect Phone.

- Selon le nombre maximal d'entrées téléchargées, il peut y avoir un bref délai avant que les derniers noms téléchargés puissent être utilisés. Jusqu'à ce moment, le précédent répertoire téléphonique téléchargé, s'il y a lieu, peut être utilisé.
- Seul le répertoire téléphonique du téléphone mobile actuellement relié est accessible.
- Seul le répertoire téléphonique du téléphone mobile est téléchargé. Le répertoire téléphonique de la carte SIM ne fait pas partie du répertoire téléphonique du téléphone mobile.
- Ce répertoire téléphonique téléchargé ne peut être modifié ni supprimé sur le système Uconnect Phone. Il ne peut être modifié que sur le téléphone mobile. Les modifications sont mises à jour et transférées au système Uconnect Phone lors de la prochaine connexion du téléphone.
- Pour commencer, appuyez sur le bouton Phone (Téléphone) .
- Après le message-guide « Ready » (Prêt) et le signal sonore subséquent, dites « Phonebook New Entry » (Répertoire téléphonique, Nouvelle entrée).
- Après le message-guide, dites le nom de la nouvelle entrée. Il est recommandé d'énoncer les noms au long pour faciliter la commande vocale. Par exemple, dites « Robert Bouchard » ou « Robert » plutôt que « Bob ».
- Après le message-guide, entrez le type de numéro (par exemple, « Home » [Domicile], « Work » [Travail], « Mobile » ou « Other » [Autre]). Vous pourrez ainsi conserver plusieurs numéros de téléphone pour chaque entrée du répertoire téléphonique, si vous le souhaitez.
- Après le message-guide, énoncez le numéro de téléphone correspondant à cette entrée du répertoire téléphonique.

### Ajout de noms au répertoire téléphonique du système Uconnect

**NOTA :** Il est recommandé d'immobiliser le véhicule avant d'ajouter des noms au répertoire téléphonique du système Uconnect.

Lorsque l'entrée aura été ajoutée au répertoire téléphonique, vous aurez la possibilité d'ajouter d'autres numéros de téléphone à ce nom ou de revenir au menu principal.

Le système Uconnect Phone vous permet d'enregistrer dans le répertoire téléphonique jusqu'à 32 noms avec 4 numéros de téléphone et désignations associés à chaque

nom. Chaque langue est assortie d'un répertoire téléphonique distinct de 32 noms qui n'est accessible que dans cette langue. De plus, selon l'équipement et si votre téléphone prend cette fonction en charge, le système Uconnect Phone télécharge automatiquement le répertoire téléphonique de votre téléphone mobile.

### **Modification d'entrées du répertoire téléphonique du système Uconnect**

- Pour commencer, appuyez sur le bouton Phone (Téléphone) .
- Après le message-guide « Ready » (Prêt) et le signal sonore subséquent, dites « Phonebook Edit » (Répertoire téléphonique, Modifier).
- Un message-guide vous demande quel nom vous souhaitez modifier parmi les entrées inscrites dans le répertoire téléphonique.
- Vous devez ensuite indiquer le type de numéro (domicile, travail, téléphone mobile ou autre) que vous souhaitez modifier.
- Après le message-guide, énoncez le nouveau numéro de téléphone correspondant à cette entrée du répertoire téléphonique.

Lorsque l'entrée inscrite dans le répertoire téléphonique aura été modifiée, vous aurez la possibilité de modifier une autre entrée, de composer le nouveau numéro que vous venez d'inscrire ou de revenir au menu principal.

#### **NOTA :**



- Il est recommandé d'immobiliser le véhicule avant de modifier des noms du répertoire téléphonique.
- Les entrées d'un répertoire téléphonique automatiquement téléchargé ne peuvent être supprimées ou modifiées.

L'option « Phonebook Edit » (Répertoire téléphonique, modifier) peut être utilisée pour ajouter un autre numéro de téléphone à un nom figurant déjà dans le répertoire téléphonique. Par exemple, le numéro à la maison et celui du téléphone mobile de Jean Tremblay sont déjà inscrits, mais vous pouvez ajouter ultérieurement son numéro de téléphone au travail à l'aide de la fonction « Phonebook Edit » (Répertoire téléphonique, modifier).

### **Suppression d'entrées du répertoire téléphonique du système Uconnect**

**NOTA :** Il est recommandé d'immobiliser le véhicule avant de modifier les entrées du répertoire téléphonique.



Pour supprimer une entrée du répertoire téléphonique à l'aide des commandes vocales :

1. Pour commencer, appuyez sur le bouton Phone (Téléphone) .
2. Après le message-guide « Ready » (Prêt) et le signal sonore subséquent, dites « Phonebook Delete » (Supprimer le répertoire téléphonique).
3. Lorsque vous aurez accédé au menu de suppression, un message-guide vous demandera quel nom vous souhaitez supprimer parmi les entrées inscrites dans le répertoire téléphonique. Vous pouvez dire simplement le nom de l'entrée à supprimer ou énoncer la commande « List Names » (Énumérer les noms) pour entendre la liste des noms du répertoire téléphonique. Pour sélectionner une des entrées de la liste, appuyez sur la touche de commande vocale  pendant que le système Uconnect Phone énonce l'entrée voulue et dites « Delete » (Supprimer).
4. Lorsque vous avez entré le nom, le système Uconnect Phone vous demande le type de numéro à supprimer : domicile, travail, téléphone mobile, autre ou tous. Dites le type de numéro à supprimer.

- Notez que seule l'entrée du répertoire téléphonique dans la langue actuelle est supprimée.

**NOTA :** Les entrées d'un répertoire téléphonique automatiquement téléchargé ne peuvent être supprimées ou modifiées.

### Énumération de tous les noms au répertoire téléphonique du système Uconnect

- Pour commencer, appuyez sur le bouton Phone (Téléphone) .
- Après le message-guide « Ready » (Prêt) et le signal sonore subséquent, dites « Phonebook List Names » (Répertoire téléphonique, Énumérer les noms).
- Le système Uconnect Phone énonce les noms de toutes les entrées du répertoire téléphonique, y compris les entrées du répertoire téléphonique téléchargé, le cas échéant.
- Pour appeler un des noms de la liste, appuyez sur le bouton de commande vocale  lorsque le système énonce le nom voulu, puis dites « Call » (Téléphoner).



**NOTA :** À ce stade, vous pouvez aussi énoncer la commande « Edit » (Modifier) ou « Delete » (Supprimer).

- Le système Uconnect Phone vous demande la désignation du numéro que vous souhaitez composer.
- Le numéro sélectionné sera alors composé.

### Fonctions d'appel

Vous pouvez accéder aux fonctions suivantes au moyen du système Uconnect Phone si elles sont comprises dans votre forfait de service mobile. Si, par exemple, votre forfait de service mobile permet les conférences téléphoniques à trois, vous pourrez utiliser cette fonction avec le système Uconnect Phone. Vérifiez auprès de votre fournisseur de services de téléphonie mobile les fonctions qu'il vous offre.

#### Répondre à un appel entrant ou le refuser – Aucun appel en cours

Lorsque vous recevez un appel sur votre téléphone mobile, le système Uconnect Phone interrompt le système audio du véhicule s'il est en fonction et vous demande si vous souhaitez répondre à l'appel. Appuyez sur le bouton de téléphone  pour répondre à l'appel. Pour rejeter l'appel, appuyez sur le bouton de téléphone  et maintenez-le enfoncé jusqu'à ce que vous entendiez un seul signal sonore vous indiquant que l'appel a été rejeté.

#### Répondre à un appel entrant ou le refuser – appel en cours

Si vous recevez un appel pendant un appel en cours, vous entendrez le même signal sonore d'appel en attente que vous entendez normalement lorsque vous utilisez votre téléphone mobile. Appuyez sur le bouton de téléphone  pour mettre l'appel en cours en attente et répondre à l'appel entrant.



**NOTA :** Les téléphones existants compatibles avec le système Uconnect Phone ne permettent pas de rejeter un appel entrant lorsqu'un autre appel est en cours. L'utilisateur ne peut donc que répondre au nouvel appel ou l'ignorer.

#### Établissement d'un deuxième appel lorsqu'un appel est en cours

Pour effectuer un deuxième appel pendant que vous êtes sur un appel en cours, appuyez sur le bouton de reconnaissance vocale  et dites « Dial » (Composer) ou « Call » (Appeler) suivi du numéro de téléphone ou du nom de l'entrée inscrite au répertoire téléphonique. Le premier appel est mis en attente pendant le deuxième appel en cours. Pour revenir au premier appel, consultez le paragraphe « Passer d'un appel à l'autre » dans

cette section. Pour combiner deux appels, consultez le paragraphe « Conférence téléphonique » dans cette section.

### Mise en attente d'un appel et récupération

Pour mettre un appel en attente, appuyez sur le bouton de téléphone  jusqu'à ce que vous entendiez un seul signal sonore. Cela indique que l'appel est en attente. Pour reprendre l'appel en attente, maintenez le bouton de téléphone  enfoncé jusqu'à ce qu'un seul signal sonore retentisse.

### Passage d'un appel à l'autre



Si deux appels sont en cours (un appel actif et un appel mis en attente), appuyez sur le bouton de téléphone  et maintenez-le enfoncé jusqu'à ce que vous entendiez un seul signal sonore vous indiquant que l'appel en cours et celui en attente ont été intervertis. Seul un appel peut être mis en attente à la fois.

### Conférence téléphonique

Si deux appels sont en cours (un actif et l'autre en attente) :

1. Maintenez le bouton de téléphone  enfoncé jusqu'à ce que vous entendiez un double signal sonore vous indiquant que le lien entre les deux appels a été établi.

### Conférence téléphonique à trois

Pour amorcer une conférence téléphonique à trois, appuyez sur la touche Voice Command (commande vocale)  pendant un appel et établissez un deuxième appel comme le décrit le paragraphe « Établissement d'un deuxième appel lorsqu'un appel est en cours ». Lorsque le deuxième appel est établi, appuyez sur la touche Phone (téléphone)  et maintenez-la enfoncée jusqu'à ce que deux tonalités vous indiquent que les deux appels sont ajoutés à la conférence téléphonique à trois.

### Mettre fin à un appel

Pour mettre fin à un appel en cours :

1. Appuyez sur le bouton « Phone » (Téléphone) .
  - Seuls les appels actifs prennent fin et si un appel est en attente, il devient le nouvel appel actif. Si votre interlocuteur met fin à l'appel en cours, l'appel en attente peut

ne pas être automatiquement activé. Cela dépend du téléphone cellulaire.

2. Pour reprendre l'appel en attente, maintenez le bouton de téléphone  enfoncé jusqu'à ce qu'un seul signal sonore retentisse.

### Redial (Recomposer)

Pour recomposer le dernier numéro appelé sur votre téléphone mobile à l'aide des commandes vocales :

1. Pour commencer, appuyez sur le bouton Phone (Téléphone) .
2. Après le message-guide « Ready » (Prêt) et le signal sonore subséquent, dites « Redial » (Recomposer).
  - Le système Uconnect Phone composera le dernier numéro fait sur votre téléphone mobile.

**NOTA :** Ce numéro n'est pas nécessairement le dernier numéro composé à partir du système Uconnect Phone.

### Poursuivre un appel

La poursuite d'un appel consiste à continuer l'appel à l'aide du système Uconnect Phone après avoir coupé le contact du véhicule. Trois différentes fonctions de poursuite d'appel peuvent être offertes sur le véhicule :

1. Une fois le contact coupé, vous pouvez poursuivre un appel à l'aide du système Uconnect Phone jusqu'à ce que l'appel se termine ou que la charge de la batterie du véhicule vous oblige à y mettre fin et à transférer cet appel sur votre téléphone mobile.
2. Une fois le contact coupé, vous pouvez poursuivre un appel à l'aide du système Uconnect Phone pendant un certain moment, après quoi il est automatiquement transféré à votre téléphone mobile.
3. Un appel actif est automatiquement transféré au téléphone mobile lorsque le contact est coupé.

## Fonctions du système Uconnect Phone

### Sélection de la langue

Pour modifier la langue utilisée par le système Uconnect Phone, procédez comme suit :

- Pour commencer, appuyez sur le bouton Phone (Téléphone) .
- Après le message-guide « Ready » (Prêt) et le signal sonore subséquent, dites le nom de la langue que vous voulez utiliser (English, Español ou Français).

- Continuez à suivre les messages-guides du système afin de terminer la sélection de la langue.

Après quoi, tous les messages-guides et les commandes vocales seront énoncés dans cette langue.

**NOTA :** Après chaque changement de langue du système Uconnect Phone, seul le répertoire téléphonique de 32 noms propre à la langue choisie peut être utilisé. Le nom du téléphone jumelé n'est pas lié à une langue particulière et est utilisable dans toutes les langues.

### Secours d'urgence

En cas d'urgence, si le téléphone mobile est à portée de main :

- Décrochez l'appareil et composez manuellement le numéro d'appel des secours de votre région.

Si le téléphone n'est pas à portée de main et que le système Uconnect Phone fonctionne, vous pouvez joindre les secours en procédant comme suit :

- Pour commencer, appuyez sur le bouton Phone (Téléphone) .

- Après le message-guide « Ready » (Prêt) et le signal sonore subséquent, dites « Emergency » (Urgence). Le système Uconnect Phone indique au téléphone mobile jumelé d'appeler le numéro d'urgence. Cette fonction est disponible aux États-Unis, au Canada et au Mexique.

### NOTA :

- Le numéro d'urgence à composer est déterminé en fonction du pays où le véhicule a été acheté (911 pour les États-Unis et le Canada et 060 pour le Mexique). Le numéro composé peut ne pas être compatible avec le service mobile offert et la région.
- Si cette fonction est prise en charge, ce numéro peut être programmé sur certains systèmes. Pour effectuer cette programmation, appuyez sur le bouton de téléphone  et dites « Setup » (Réglage), puis « Emergency » (Urgence).
- La probabilité que vous réussissiez votre appel en utilisant le système Uconnect Phone est un peu moins élevée qu'en le faisant directement à partir du téléphone mobile.

**MISE EN GARDE!**

Pour utiliser le système Uconnect en cas d'urgence, votre téléphone mobile doit :

- être en fonction;
- être jumelé au système Uconnect;
- se trouver dans la zone de couverture du réseau.

**Assistance routière/Aide au remorquage**

Si vous avez besoin de l'assistance routière :

- Pour commencer, appuyez sur le bouton Phone (Téléphone) .
- Après le message-guide « Ready » (Prêt) et le signal sonore subséquent, dites « Roadside Assistance » (Assistance routière).

**NOTA :** Vous devriez programmer le numéro de téléphone désiré de l'aide au remorquage dans le système de commande vocale. Pour effectuer cette programmation, appuyez sur le bouton de téléphone  et dites « Setup » (Configuration), puis « Towing Assistance » (Assistance au remorquage). Au message-guide, dites 1 800 521-2779 aux États-Unis et au Canada, 55-14-3454 dans la ville de Mexico et 1 800 712-3040 à l'extérieur de la ville de Mexico au Mexique.

**Radiomessagerie**

Pour connaître le mode d'emploi de la radiomessagerie, consultez le paragraphe « Utilisation des systèmes automatisés ». La radiomessagerie fonctionne correctement sauf avec certains téléavertisseurs dont la temporisation est trop courte pour bien fonctionner avec le système Uconnect Phone.



**Accès à la boîte vocale**

Pour apprendre la façon d'accéder à votre boîte vocale, consultez le paragraphe « Utilisation des systèmes automatisés ».

**Utilisation des systèmes automatisés**

Cette méthode est utilisée dans les situations où il faut généralement appuyer sur les touches numérotées du clavier de téléphone mobile pour naviguer dans un système téléphonique automatisé.

Vous pouvez utiliser le système Uconnect Phone pour accéder à un système de messagerie vocale ou à un service automatisé tel qu'une radiomessagerie ou un service à la clientèle par téléphonie automatisée. Certains services exigent une sélection de réponse immédiate. Dans certains cas, elle peut être trop rapide pour utiliser le système Uconnect Phone.

Lorsque vous effectuez à l'aide du système Uconnect Phone un appel destiné à un numéro qui suppose normalement l'entrée d'une séquence de tonalités au clavier du téléphone mobile, appuyez sur la touche de commande vocale  et énoncez la séquence en question, puis dites « Send » (Envoyer). Par exemple, si vous devez composer votre code NIP suivi du dièse (3 7 4 6 #), appuyez sur la touche  et dites « 3 7 4 6 # Send » (3 7 4 6 dièse Envoyer). Il vous est également possible de dire un chiffre ou un groupe de chiffres suivi de « Send » (Envoyer) pour naviguer dans la structure de menus d'un centre de service à la clientèle automatisé, ou entrer un numéro destiné à un téléavertisseur.

Vous pouvez également envoyer des entrées inscrites dans le répertoire téléphonique du système Uconnect sous forme sonore pour faciliter et accélérer l'accès aux systèmes de messagerie vocale et aux téléavertisseurs. Pour utiliser cette fonction, composez le numéro que vous souhaitez appeler, puis appuyez sur la touche de commande vocale  et dites « Send » (Envoyer). Le système vous demande d'entrer le nom ou le numéro et d'énoncer le nom de l'entrée du répertoire téléphonique à qui vous souhaitez envoyer un message. Le système Uconnect

Phone transmet alors le numéro de téléphone associé à l'entrée du répertoire téléphonique sous forme sonore par téléphone.

#### NOTA :

- Il est possible que vous n'entendiez pas toutes les tonalités à cause de la configuration de réseau de votre téléphone mobile. Ceci est normal.
- Certains systèmes de radiomessagerie et de messagerie vocale comportent des paramètres de temporisation qui sont trop courts pour permettre l'utilisation de cette fonction.

#### Intervention – saut des messages-guides

Appuyez sur le bouton de commande vocale lorsque vous souhaitez sauter une partie d'un message et énoncer immédiatement une commande. Par exemple, si un message-guide demande « Would you like to pair a phone, clear a... » (Souhaitez-vous jumeler un téléphone, effacer un...), vous pouvez appuyer sur le bouton de commande vocale  et dire « Pair a Phone » (Jumeler un téléphone) pour sélectionner cette option sans entendre le message-guide en entier.

## Activation ou désactivation des messages de confirmation

Le système ne confirme plus vos sélections si vous désactivez la fonction de confirmation par message-guide (par exemple, le système Uconnect Phone ne répète plus le numéro de téléphone avant que vous le composiez).

Pour activer ou désactiver les invites de confirmation à l'aide des commandes vocales :

1. Pour commencer, appuyez sur le bouton Phone (Téléphone) .
2. Après le message-guide « Ready » (Prêt) et le signal sonore subséquent, dites :
  - « Setup Confirmations Prompts On » (Configuration, messages-guides de confirmation activés)
  - « Setup Confirmations Prompts Off » (Configuration, messages-guides de confirmation désactivés)

## Indicateurs d'état du téléphone et du réseau

Si cette fonction est disponible sur l'écran de la radio ou sur un autre affichage de catégorie supérieure (par exemple, le groupe d'instruments du tableau de bord) et si elle est prise en charge par votre téléphone mobile, le système Uconnect Phone présente des messages d'état sur le téléphone et le

réseau lorsque vous tentez d'établir un appel à l'aide du système Uconnect Phone. Ces messages d'état portent sur l'itinérance, l'intensité du signal du réseau, la puissance de la pile du téléphone, etc.

## Composition d'un numéro à l'aide du clavier de téléphone mobile

Vous pouvez composer un numéro de téléphone à l'aide du clavier de téléphone mobile tout en utilisant le système Uconnect Phone (faites preuve de vigilance et prenez les mesures de sécurité qui s'imposent lorsque vous utilisez le clavier de téléphone mobile). Lorsque vous composez un numéro sur votre téléphone mobile Bluetooth jumelé, le son est transmis par les haut-parleurs du système audio du véhicule. Le système Uconnect Phone fonctionne de la même façon que si vous utilisiez la commande vocale pour composer le numéro.

**NOTA :** Certaines marques de téléphone mobile n'envoient pas la sonnerie au système Uconnect Phone; vous ne l'entendrez donc pas par le système audio du véhicule. Dans ce cas, même si le numéro a été composé avec succès et si l'appel est en cours, l'utilisateur pourrait avoir l'impression contraire. Lorsqu'on aura répondu à votre appel, le son se fera entendre.

## Mise en sourdine ou désactivation de la sourdine (Mute ON/OFF)

Lorsque le système Uconnect Phone est mis en sourdine, vous pouvez entendre votre interlocuteur sans qu'il ne puisse vous entendre. Afin de mettre en sourdine le système Uconnect Phone, effectuez les étapes suivantes :

- Appuyez sur le bouton de commande vocale .
- Après le signal sonore, dites « Mute » (Mise en sourdine).

Pour désactiver la sourdine du système Uconnect Phone, effectuez les étapes suivantes :

- Appuyez sur le bouton de commande vocale .
- Après le signal sonore, dites « Mute off » (Désactiver la sourdine).

## Connectivité évoluée

### Transfert d'un appel au téléphone mobile ou à partir du téléphone mobile

Le système Uconnect Phone vous permet de transférer des appels en cours de votre téléphone mobile au système Uconnect Phone sans couper la communication. Pour transférer au système Uconnect Phone un appel en cours

sur votre téléphone mobile jumelé au système Uconnect Phone ou vice-versa, appuyez sur le bouton  et dites « Transfer Call » (Transférer l'appel).

### Activation ou désactivation du lien entre le système Uconnect Phone et le téléphone mobile

Votre téléphone mobile peut être jumelé à plusieurs dispositifs électroniques différents, mais ne peut être relié qu'à un seul d'entre eux à la fois.

Si vous souhaitez activer ou désactiver la connexion Bluetooth entre un téléphone mobile jumelé au système Uconnect Phone et le système Uconnect Phone, suivez les directives décrites dans le guide d'utilisateur de votre téléphone mobile.



### Énumération des noms des téléphones mobiles jumelés

- Pour commencer, appuyez sur le bouton Phone (Téléphone) .
- Après le message-guide « Ready » (Prêt) et le signal sonore subséquent, dites « Setup Phone Pairing » (Réglage, Jumelage de téléphone).
- Au message-guide, dites « List Phones » (Énumérer les téléphones).

- Le système Uconnect Phone énoncera les noms de tous les téléphones mobiles jumelés par ordre décroissant de priorité. Pour « sélectionner » ou « supprimer » un téléphone jumelé annoncé, appuyez sur le bouton de commande vocale  et dites « Select » (Sélectionner) ou « Delete » (Supprimer). Consultez également les deux prochains paragraphes pour une autre façon de « sélectionner » ou de « supprimer » un téléphone jumelé.



### Sélection d'un autre téléphone mobile

Cette fonction vous permet de choisir et d'utiliser un autre téléphone jumelé au système Uconnect Phone.

- Pour commencer, appuyez sur le bouton Phone (Téléphone) .
- Après le message-guide « Ready » (Prêt) et le signal sonore subséquent, dites « Setup Select Phone » (Réglage sélectionner téléphone), puis suivez les messages-guides.
- Vous pouvez également appuyer sur le bouton de commande vocale  en tout temps pendant la diffusion de la liste, puis choisir le téléphone voulu.
- Le téléphone sélectionné sera utilisé pour l'appel suivant. Si le téléphone sélectionné n'est pas disponible, le

système Uconnect Phone utilise le téléphone de la plus haute priorité qui se trouve dans le véhicule ou à proximité (à moins de 30 pi [9 m] environ).

### Désactivation du jumelage des téléphones mobiles au système Uconnect Phone

- Pour commencer, appuyez sur le bouton Phone (Téléphone) .
- Après le message-guide « Ready » (Prêt) et le signal sonore subséquent, dites « Setup Phone Pairing » (Réglage, Jumelage de téléphone).
- Après le message-guide qui s'ensuit, dites « Delete » (Supprimer) et suivez les messages-guides.
- Vous pouvez également appuyer sur le bouton de commande vocale  en tout temps pendant la diffusion de la liste, puis choisir le téléphone dont vous souhaitez supprimer le jumelage.



### Recommandations d'utilisation du système Uconnect Phone

#### Tutoriel du système Uconnect Phone

Pour écouter un bref tutoriel sur les fonctions du système, appuyez sur le bouton de téléphone  et dites « Uconnect Tutorial » (Tutoriel du système Uconnect).

## Apprentissage vocal

Il est conseillé aux utilisateurs dont le système reconnaît difficilement les commandes vocales ou les numéros de recourir à la fonction d'apprentissage vocal du système Uconnect Phone. Pour accéder au mode d'apprentissage vocal, effectuez une des deux procédures suivantes :

- D'un mode autre que le mode Uconnect Phone (par exemple, à partir du mode radio), maintenez le bouton de commande vocale  enfoncée pendant cinq secondes jusqu'à ce que la séance débute ou
- Appuyez sur le bouton de commande vocale  et énoncez la commande « Voice Training » (Apprentissage vocal), « System Training » (Apprentissage du système) ou « Start Voice Training » (Commencer l'apprentissage vocal).

Vous pouvez appuyer sur la touche du système Uconnect Phone pour rétablir les réglages par défaut ou répéter les mots et les phrases à l'invitation du système Uconnect Phone. Pour obtenir des résultats optimaux, exécutez la session d'apprentissage vocal lorsque le véhicule est stationné, que le moteur est en marche, que toutes les glaces sont fermées et que le ventilateur est hors fonction.

L'apprentissage peut être repris pour un nouvel utilisateur. Le système ne reconnaît que la voix du dernier utilisateur qui s'est prêté à la séance d'apprentissage.

## Réinitialisation

Pour réinitialiser tous les réglages à l'aide des commandes vocales :

1. Appuyez sur le bouton « Phone » (Téléphone) .
2. Après le message-guide « Ready » (Prêt) et le signal sonore subséquent, dites « Setup » (Réglage), puis « Reset » (Réinitialiser).
  - Ces commandes vous permettent de supprimer tous les téléphones jumelés, les entrées de l'annuaire et d'autres réglages dans toutes les langues. Le système vous avertira avant de réinitialiser les paramètres aux réglages d'usine.

## Commande vocale

Pour obtenir une performance optimale :

- Réglez le rétroviseur pour qu'un espace d'au moins 1 cm (0,5 po) se trouve entre le rétroviseur et la console au pavillon (selon l'équipement).
- Attendez toujours le signal sonore avant de parler.

- Parlez normalement, sans faire de pause comme si vous parliez à une personne assise à quelques pieds/mètres de vous.
- Assurez-vous d'être la seule personne à parler au moment de la commande vocale.

Les conditions suivantes assurent un rendement maximal :

- Ventilateur réglé à régime bas ou moyen
- Vitesse du véhicule basse ou moyenne
- Faible bruit de la route
- Surface de roulement régulière
- Glaces complètement fermées
- Conditions météorologiques sèches

#### NOTA :

- Bien que le système soit conçu pour les utilisateurs francophones, anglophones et hispanophones nord-américains, il est possible qu'il ne comprenne pas l'accent de certaines personnes.
- Lorsque vous naviguez dans un système automatisé, comme une boîte vocale, ou lorsque vous destinez un

message à un téléavertisseur, n'oubliez pas de dire « Send » (Envoyer) après la série de chiffres.

- L'enregistrement de noms dans le répertoire téléphonique pendant que le véhicule est en mouvement est déconseillé.
- Il est déconseillé d'enregistrer dans le répertoire téléphonique du système Uconnect des noms qui se ressemblent phonétiquement.
- Le taux de reconnaissance des noms des répertoires téléphoniques (Répertoire téléchargé et répertoire local du système Uconnect Phone) est optimal lorsque les entrées ne sont pas semblables.
- Les numéros doivent être prononcés un à la fois, en chiffres. « 800 » doit se prononcer « eight-zero-zero » (huit-zéro-zéro) et non pas « eight hundred » (huit cents).
- Vous pouvez dire « O » (lettre « O ») pour « 0 » (zéro).
- Le système peut traiter la plupart des combinaisons de chiffres du système automatique international, mais pas certains numéros abrégés.

## Rendement audio à distance

Les conditions suivantes assurent une qualité sonore maximale :

- Ventilateur réglé à régime bas ou moyen
- Vitesse du véhicule basse ou moyenne
- Faible bruit de la route
- Surface de roulement régulière
- Glaces complètement fermées
- Conditions météorologiques sèches
- Commandes énoncées depuis le siège du conducteur
- Le rendement général (clarté du son, écho et puissance sonore) dépend en grande partie du téléphone et du réseau plutôt que du système Uconnect Phone.
- Vous pouvez parfois réduire l'écho au téléphone en diminuant le volume dans le véhicule.

## Appels récents

Si votre téléphone prend en charge le transfert automatique du répertoire téléphonique, le système Uconnect Phone peut énumérer vos appels sortants, entrants et manqués.

## Réponse texte-voix

Le système Uconnect Phone peut effectuer la lecture ou l'envoi de nouveaux messages sur votre téléphone.

### Lire les messages :

Si vous recevez un nouveau message texte pendant que votre téléphone est relié au système Uconnect Phone, le système émet un message-guide vocal pour vous indiquer que vous avez un nouveau message texte. Si vous souhaitez entendre le nouveau message :

- Appuyez sur le bouton « Phone » (Téléphone) .
- Après le message-guide « Ready » (Prêt) et le signal sonore subséquent, dites « SMS Read » (Lire les messages textes) ou « Read Messages » (Lire les messages).
- Le système Uconnect Phone effectuera la lecture du nouveau message texte pour vous.

Après avoir lu un message, vous pouvez utiliser l'option « Reply » (Répondre) ou « Forward » (Transférer) pour répondre ou transférer le message à l'aide du système Uconnect Phone.

**Envoyer des messages :**

Vous pouvez envoyer des messages à l'aide du système Uconnect Phone. Pour envoyer un nouveau message :

- Appuyez sur le bouton « Phone » (Téléphone) .
- Après le message « Ready » (Prêt) et le signal sonore, dites « SMS Send » (Envoyer des messages).
- Vous pouvez énoncer le message que vous voulez envoyer ou dire « List Messages » (Liste de messages) pour choisir parmi 20 messages préenregistrés.

Pour envoyer un message, appuyez sur le bouton de commande vocale  pendant que le système énonce le message et dites « Send » (Envoyer).

Le système Uconnect Phone vous demandera de dire le nom ou le numéro de la personne à qui vous souhaitez envoyer le message.

Liste de messages préenregistrés :

1. Oui
2. Non

3. « Where are you? » (Où êtes-vous?)
4. « I need more direction » (J'ai besoin de plus d'information)
5. « L O L » (Mort de rire)
6. « Why? » (Pourquoi?)
7. « I love you » (Je t'aime)
8. « Call me » (Appelle-moi)
9. « Call me later » (Appelle-moi plus tard)
10. « Thanks » (Merci)
11. « See You in 15 minutes » (On se voit dans 15 minutes)
12. « I am on my way » (Je suis en chemin)
13. « I'll be late » (Je vais être en retard)
14. « Are you there yet? » (Es-tu arrivé?)
15. « Where are we meeting? » (On se rencontre où?)
16. « Can this wait? » (Est-ce que ça peut attendre?)

17. « Bye for now » (À bientôt)
18. « When can we meet? » (Quand peut-on se voir?)
19. « Send number to call » (Envoie-moi ton numéro)
20. « Start without me » (Commence sans moi)

### Activer ou désactiver l'avis de nouveau message texte

La désactivation de la fonction d'avis de nouveau message texte mettra fin à l'énonciation des nouveaux messages entrants.

- Appuyez sur le bouton « Phone » (Téléphone) .
- Après le message-guide « Ready » (Prêt) et le signal sonore subséquent, dites « Setup, Incoming Message Announcement » (Configuration, avis de message entrant), et le système vous donnera la possibilité de modifier la configuration.

### Lien de communication Bluetooth

La communication peut parfois être coupée entre un téléphone mobile et le système Uconnect Phone. Lorsque cela se produit, la connexion peut généralement être rétablie en mettant le téléphone hors tension et en le remettant sous tension. Il est recommandé de laisser le téléphone mobile au mode Bluetooth activé.

### Mise sous tension

Après avoir tourné a clé de contact de la position OFF (ARRÊT) à la position ON (MARCHE) ou ACC (ACCES- SOIRES), ou après avoir changé la langue, attendez au moins 15 secondes avant d'utiliser le système.

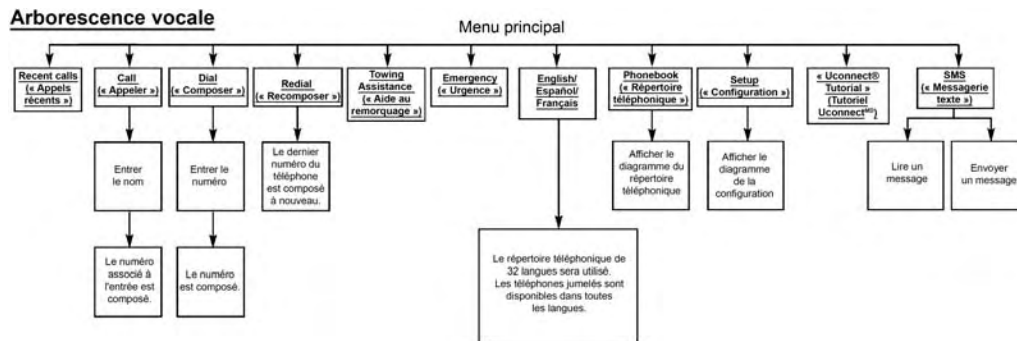

**Remarque :** Les commandes vocales disponibles sont en caractères gras et sont soulignées.

030772523

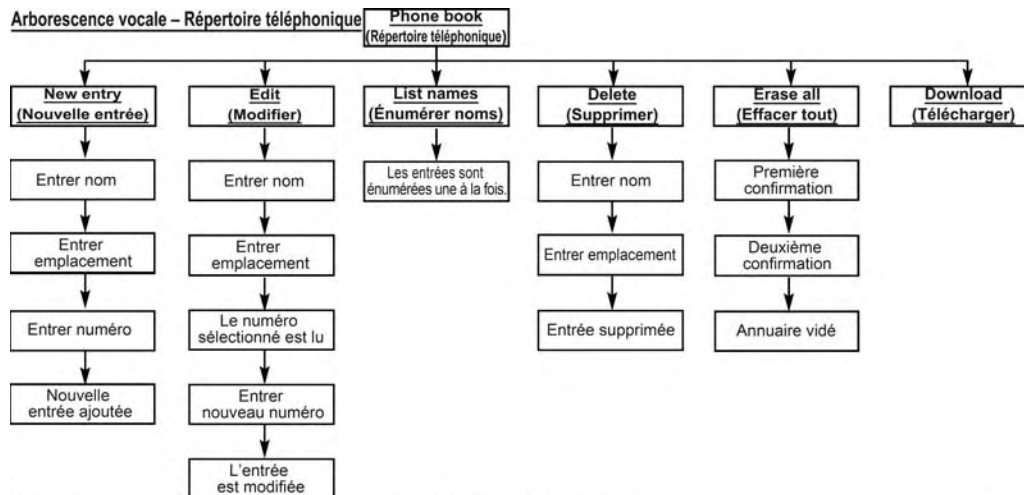

**NOTA :** Les commandes vocales disponibles sont en caractères gras et soulignés.

81c6bf80

## Arborescence vocale – Réglages

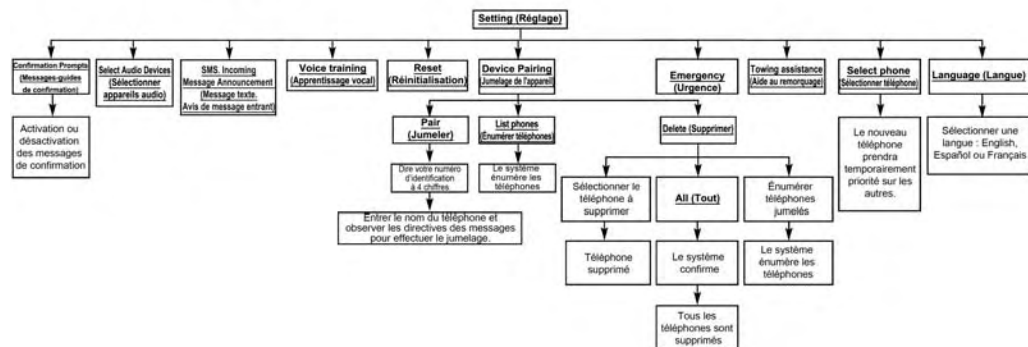

**NOTA :** Les commandes vocales disponibles sont en caractères gras et soulignées.

030605540

## Commandes vocales

| Principale                               | Secondaire(s) |
|--|---------------|
| « zero » (zéro)                          |               |
| « one » (un)                             |               |
| « two » (deux)                           |               |
| « three » (trois)                        |               |
| « four » (quatre)                        |               |
| « five » (cinq)                          |               |
| « six »                                  |               |
| « seven » (sept)                         |               |
| « eight » (huit)                         |               |
| « nine » (neuf)                          |               |
| « star » (étoile [*])                    |               |
| « plus » (+)                             |               |
| « pound » (dièse [#])                    |               |
| « add location » (ajouter l'emplacement) |               |
| « all » (tous)                           |               |
| « call » (appeler)                       |               |
| « cancel » (annuler)                     |               |
| « confirmation prompts »                 |               |

| Principale  | Secondaire(s) |
|---|---------------|
| (messages de confirmation)                        |               |
| « continue » (continuer)                          |               |
| « delete » (supprimer)                            |               |
| « dial » (composer)                               |               |
| « download » (télécharger)                        |               |
| « edit » (modifier)                               |               |
| « emergency » (urgence)                           |               |
| Anglais   |               |
| « erase all » (effacer tout)                      |               |
| « Español » (espagnol)                            |               |
| « français »                                      |               |
| « help » (aide)                                   |               |
| home (domicile)                                   |               |
| « language » (langue)                             |               |
| « list names » (énumérer les noms)                |               |
| « list phones » (énumérer les téléphones jumelés) |               |

| Principale                                  | Secondaire(s)             |
|---|---------------------------|
| « mobile » (téléphone mobile)               |                           |
| « mute » (mise en sourdine)                 |                           |
| « mute off » (sourdine désactivée)          |                           |
| « new entry » (nouvelle entrée)             |                           |
| « no » (non)                                |                           |
| « other » (autre)                           |                           |
| « pair a phone » (jumeler un téléphone)     |                           |
| « phone pairing » (jumelage des téléphones) | « pairing » (jumelage)    |
| répertoire téléphonique correspondant à     | « phone book » (annuaire) |
| « previous » (précédent)                    |                           |
| « record again » (enregistrer de nouveau)   |                           |
| « redial » (recomposer)                     |                           |

| Principale   | Secondaire(s)  |
|--|--|
| « return to main menu » (retour au menu principal) | « return or main menu » (retour ou menu principal)                                       |
| « select phone » (sélectionner un téléphone)       | « select » (sélectionner)  |
| « send » (envoyer)                                 |  |
| « set up » (réglage)                               | « phone settings or phone set up » (réglages du téléphone ou configuration du téléphone) |
| « towing assistance » (aide au remorquage)         |  |
| « transfer call » (transférer l'appel)             |  |
| Tutoriel du système Uconnect                       |  |
| « voice training » (apprentissage vocal)           |  |
| « work » (travail)                                 |  |
| « yes » (oui)                                      |  |

## Généralités

La déclaration réglementaire suivante s'applique à tous les dispositifs à radiofréquence de ce véhicule : Ce dispositif est conforme aux normes de la section 15 des règles de la FCC des États-Unis et aux normes RSS relatives aux dispositifs exempts de licence d'Industrie Canada. L'utilisation est sujette aux deux conditions suivantes : (1) Ce dispositif ne peut pas causer d'interférence nuisible et (2) Ce dispositif doit accepter l'interférence reçue, y compris l'interférence pouvant causer une mise en fonction inopinée.

**NOTA :** Toute modification non expressément approuvée par la partie responsable de la conformité du système pourrait entraîner la révocation du droit de l'utilisateur d'en faire usage.

## COMMANDE VOCALE – SELON L'ÉQUIPEMENT

### Fonctionnement du système de commande vocale

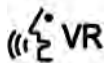

Le système Uconnect à commande vocale vous permet de commander la radio AM et FM, un lecteur de disque, un périphérique de stockage de masse USB, un appareil iPod, un appareil audio de diffusion en flux Bluetooth, la radio satellite et un enregistreur vocal.

**NOTA :** Assurez-vous de parler dans le système d'interface vocale aussi calmement et normalement que possible. La capacité du système d'interface vocale à reconnaître les commandes énoncées peut être réduite si vous parlez trop rapidement ou trop fort.

### MISE EN GARDE!

**Tout système à commande vocale devrait être utilisé seulement dans des conditions de conduite sécuritaires conformément aux lois applicables. Votre attention doit être maintenue sur la route pour une conduite sécuritaire. Dans le cas contraire, vous risquez de provoquer une collision entraînant des blessures graves ou la mort.**

Lorsque vous appuyez sur le bouton de commande vocale , vous entendrez un bip. Ce dernier représente l'invite à énoncer une commande.

**NOTA :** Si vous n'énoncez aucune commande dans les quelques secondes qui suivent, le système présente une liste d'options.

Si vous voulez interrompre le système pendant la présentation des options, appuyez sur le bouton de commande vocale  et énoncez votre commande après le signal sonore.

L'enfoncement de la touche de commande vocale  lorsque le système énonce un message est désigné « intervention ». Le système est alors interrompu et vous pouvez ajouter ou modifier des commandes après le signal sonore. Cette fonction s'avérera fort utile lorsque vous commencerez à assimiler les options du système.

**NOTA :** Vous pouvez en tout temps énoncer les commandes « Cancel » (Annuler), « Help » (Aide) ou « Main Menu » (Menu principal).

Ces commandes sont universelles et s'utilisent dans tous les menus. Toutes les autres commandes sont assujetties à l'application active.

Lorsque vous utilisez les commandes, parlez clairement et à un volume normal.

Le système de commande vocale fonctionne de manière optimale lorsque les glaces sont fermées et que le ventilateur du système de chauffage et de climatisation est réglé à la vitesse minimale.

Si le système ne reconnaît pas une de vos commandes, il vous invite à la répéter.

Pour écouter le premier menu disponible, appuyez sur la touche de commande vocale  et dites « Help » (Aide) ou « Main Menu » (Menu principal).

## Commandes

Le système de commande vocale est conçu pour interpréter deux types de commandes : les commandes universelles et les commandes spécialisées. Les commandes universelles sont disponibles en tout temps. Les commandes spécialisées sont disponibles si le mode correspondant de la radio est activé.

## Réglage du volume

1. Démarrez le dialogue en appuyant sur le bouton de commande vocale .
2. Énoncez une commande (par exemple, « Help » [Aide]).
3. Utilisez le bouton rotatif ON/OFF VOLUME (MARCHE-ARRÊT ET VOLUME) pour régler le volume à un niveau convenable lorsque le système de commande vocale énonce un message. Notez que le réglage de volume du système de commande vocale est différent de celui du système audio.

## Menu principal

Démarrez le dialogue en appuyant sur le bouton de commande vocale . Vous pouvez dire « Main Menu » (Menu principal) pour passer au menu principal.

Vous pouvez énoncer les commandes suivantes dans ce mode :

- « Radio AM » (pour passer au mode de radio AM)
- « Radio FM » (pour passer au mode de radio FM)
- « Sat » (Radio satellite) (pour passer au mode de radio satellite)
- « Disc » (Disque) (pour passer au mode disque)
- « USB » (pour passer au mode USB)
- « Bluetooth Streaming » (Diffusion en flux audio Bluetooth) (pour passer au mode de diffusion en flux audio Bluetooth)
- « Memo » (Enregistrement) (pour passer au mode d'enregistreur vocal)
- « System Setup » (Réglage du système) (pour passer au réglage du système)

## radio AM

Pour passer à la bande AM, dites « AM » ou « Radio AM ». Vous pouvez énoncer les commandes suivantes dans ce mode :

- « Frequency number » (Numéro de fréquence) (pour changer de fréquence)
- « Next Station » (Station suivante) (pour sélectionner la station suivante)
- « Previous Station » (Station précédente) (pour sélectionner la station précédente)
- « Radio Menu » (Menu de radio) (pour accéder au menu de radio)
- « Main Menu » (Menu principal) (pour accéder au menu principal)

## Radio FM

Pour passer à la bande FM, dites « FM » ou « Radio FM ». Vous pouvez énoncer les commandes suivantes dans ce mode :

- « Frequency number » (Numéro de fréquence) (pour changer de fréquence)

- « Next Station » (Station suivante) (pour sélectionner la station suivante)
- « Previous Station » (Station précédente) (pour sélectionner la station précédente)
- « Menu radio » (pour accéder au menu radio)
- « Main Menu » (Menu principal) (pour accéder au menu principal)

### Radio satellite

Pour activer le mode radio satellite, dites « Sat » (Satellite) ou « Satellite Radio » (Radio satellite). Vous pouvez énoncer les commandes suivantes dans ce mode :

- « Channel Number » (Numéro de la station) (pour changer de station en énonçant le numéro de la chaîne)
- « Next Channel » (Station suivante) (pour sélectionner la chaîne suivante)
- « Previous Channel » (Station précédente) (pour sélectionner la station précédente)
- « List Channel » (Liste des stations) (pour entendre la liste des stations disponibles)
- « Select Name » (Sélectionner le nom) (pour énoncer le nom d'une chaîne)

- « Menu radio » (pour accéder au menu radio)
- « Main Menu » (Menu principal) (pour accéder au menu principal)

### Mode disque

Pour passer au mode disque, dites « Disc » (Disque). Vous pouvez énoncer les commandes suivantes dans ce mode :

- « Track » (#) (Piste [numéro]) (pour changer de piste)
- « Next Track » (Piste suivante) (pour sélectionner la piste suivante)
- « Previous Track » (Piste précédente) (pour sélectionner la piste précédente)
- « Main Menu » (Menu principal) (pour accéder au menu principal)

### Mode USB

Pour passer au mode USB, dites « USB ». Vous pouvez énoncer les commandes suivantes dans ce mode :

- « Next Track » (Piste suivante) (pour sélectionner la piste suivante)
- « Previous Track » (Piste précédente) (pour sélectionner la piste précédente)

- « Play » (Lire) (pour lire un nom d'artiste, une liste d'écoute, un nom d'album, un nom de piste, etc.)

### Mode de diffusion en flux Bluetooth (BT)

Pour passer au mode de diffusion en continu audio Bluetooth (BT), dites « Bluetooth Streaming » (Diffusion en flux Bluetooth). Vous pouvez énoncer les commandes suivantes dans ce mode :

- « Play » (Lecture) (pour la lecture de la piste en cours)
- « Pause » (pour interrompre temporairement la piste en cours)
- « Next Track » (Piste suivante) (pour sélectionner la piste suivante)
- « Previous Track » (Piste précédente) (pour sélectionner la piste précédente)

### Mode d'enregistrement

Pour passer au mode d'enregistreur vocal, dites « Memo » (Enregistrement). Vous pouvez énoncer les commandes suivantes dans ce mode :

- « New Memo » (nouvel enregistrement) (pour mémoriser un nouvel enregistrement) – Durant l'enregistrement, vous pouvez appuyer sur le bouton de commande

vocale  pour interrompre l'enregistrement. Pour poursuivre l'opération, énoncez l'une des commandes suivantes :

- « Save » (Sauvegarder) (pour sauvegarder l'enregistrement)
- « Continue » (Poursuivre) (pour poursuivre l'enregistrement)
- « Delete » (Supprimer) (pour supprimer l'enregistrement)
- « Play Memos » (Lire les enregistrements) (pour effectuer la lecture des enregistrements précédemment sauvegardés) – Durant la lecture, vous pouvez appuyer sur le bouton de commande vocal  pour interrompre la lecture des notes. Pour poursuivre l'opération, énoncez l'une des commandes suivantes :
  - « Repeat » (Répéter) (pour lire de nouveau l'enregistrement)
  - « Next » (Suivant) (pour lire l'enregistrement suivant)
  - « Previous » (Précédent) (pour lire l'enregistrement précédent)
  - « Delete » (Supprimer) (pour supprimer un enregistrement)

- « Delete All » (Supprimer tout) (pour supprimer tous les enregistrements)

### Configuration

Pour passer au réglage du système, énoncez une des commandes suivantes :

- « Change to setup » (Passer à la configuration)
- « Switch to system setup » (Passer à la configuration du système)
- « Main menu setup » (Configuration du menu principal)
- « Switch to setup » (Passer à la configuration)

Vous pouvez énoncer les commandes suivantes dans ce mode :

- « Language English » (Langue, anglais)
- « Language French » (Langue, français)
- « Language Spanish » (Langue, espagnol)
- « Tutorial » (Tutoriel)
- « Voice Training » (Apprentissage vocal)

**NOTA :** N'oubliez pas que vous devez d'abord appuyer sur la touche de commande vocale  et attendre le signal sonore, puis énoncer les commandes « d'intervention ».

### Apprentissage vocal

Il est conseillé aux utilisateurs dont le système reconnaît difficilement les commandes vocales ou les numéros de recourir à la fonction d'apprentissage vocal du système Uconnect.

1. Appuyez sur la touche de commande vocale , dites « System Setup » (Réglage du système) et une fois dans ce menu, dites « Voice Training » (Apprentissage vocal). Le système apprendra à reconnaître votre voix et améliorera ainsi la reconnaissance.
2. Répétez les mots et les phrases à l'invitation du système Uconnect. Pour obtenir des résultats optimaux, exécutez la session d'apprentissage vocal lorsque le véhicule est stationné, que le moteur est en marche, que toutes les glaces sont fermées et que le ventilateur est hors fonction. L'apprentissage peut être repris pour un nouvel utilisateur. Le système ne reconnaît que la voix du dernier utilisateur qui s'est prêté à la séance d'apprentissage.

# ASSISTANCE À LA CLIENTÈLE

- POUR OBTENIR LE SERVICE AUQUEL VOUS AVEZ DROIT POUR VOTRE VÉHICULE . . . . . 572
  - Préparation pour la visite d'entretien . . . . . 572
  - Préparation d'une liste . . . . . 572
  - Faites des demandes raisonnables . . . . . 572
- SI VOUS AVEZ BESOIN D'AIDE . . . . . 572
  - Centre de service à la clientèle FCA US LLC. . . 573
  - Centre de service à la clientèle FCA Canada inc. . . . . 573
  - Au Mexique :. . . . . 573
  - Porto Rico et les îles Vierges américaines . . . . . 574
  - Service à la clientèle pour les personnes malentendantes et celles qui souffrent de troubles de la parole (ATS ou téléimprimeur) . . . . . 574
  - Contrat de service . . . . . 574
- RENSEIGNEMENTS RELATIFS À LA GARANTIE . . . . . 575
- PIÈCES MOPAR . . . . . 575
- POUR SIGNALER DES DÉFECTUOSITÉS COMPROMETTANT LA SÉCURITÉ . . . . . 575
  - Dans les 50 États américains et à Washington, D.C. . . . . 575
  - Au Canada . . . . . 576
- BONS DE COMMANDE DE PUBLICATION . . . 576

## **POUR OBTENIR LE SERVICE AUQUEL VOUS AVEZ DROIT POUR VOTRE VÉHICULE**

### **Préparation pour la visite d'entretien**

Pour une opération sous garantie, assurez-vous d'apporter toutes les pièces justificatives. Apportez votre dossier de garantie. Toute intervention à effectuer peut ne pas être couverte par la garantie. Discutez des frais supplémentaires avec le directeur du service d'entretien. Maintenez à jour un carnet des services d'entretien effectués sur votre véhicule. L'information qu'il contient facilitera généralement la résolution du problème.

### **Préparation d'une liste**

Dressez une liste écrite des problèmes à résoudre ou des réparations précises à effectuer sur votre véhicule. Si vous avez eu un accident ou si vous avez fait faire des réparations qui n'apparaissent pas dans votre carnet d'entretien, mentionnez-le au préposé au service.

### **Faites des demandes raisonnables**

Si votre liste de services à effectuer est longue et si vous voulez récupérer votre véhicule à la fin de la journée, parlez-en au conseiller technique et établissez un ordre de priorité des travaux. De nombreux concessionnaires peuvent vous fournir un véhicule de location moyennant un léger supplément quotidien. Si cette possibilité vous intéresse, mentionnez-le lorsque vous prenez un rendez-vous.

### **SI VOUS AVEZ BESOIN D'AIDE**

Le constructeur et ses concessionnaires autorisés tiennent à vous satisfaire. Leur plus grand désir est donc que leurs produits et services vous conviennent.

L'entretien sous garantie doit être effectué par un concessionnaire autorisé. Nous vous recommandons fortement de confier votre véhicule à un concessionnaire autorisé. Ces gens vous connaissent, ils savent ce qui convient le mieux à votre véhicule et ils s'efforceront de vous offrir un service rapide et de première qualité. Les concessionnaires autorisés du constructeur possèdent les locaux, les techniciens formés en usine, les outils spécialisés et l'information la plus récente pour vous assurer une réparation adéquate de votre véhicule dans des délais raisonnables.

Ce sont les raisons pour lesquelles nous vous conseillons de toujours commencer par consulter le directeur du service après-vente de votre concessionnaire autorisé. Il vous aidera à résoudre la plupart de vos problèmes.

- Si, pour une raison quelconque, vous n'êtes toujours pas satisfait, adressez-vous au gérant ou au propriétaire de l'établissement concessionnaire autorisé. Il se fera un devoir de vous aider.
- Si un concessionnaire autorisé ne parvient toujours pas à résoudre le problème, communiquez avec le centre de service à la clientèle du constructeur.

Assurez-vous d'inclure les renseignements suivants lors de toutes les communications avec le service à la clientèle du constructeur :

- Nom et adresse du propriétaire
- Numéros de téléphone du propriétaire (domicile et travail)
- Nom du concessionnaire autorisé
- Numéro d'identification du véhicule (NIV)
- Date de livraison et kilométrage du véhicule

### **Centre de service à la clientèle FCA US LLC**

P.O. Box 21-8004

Auburn Hills, MI 48321-8004 États-Unis

Téléphone : 1 800 247-9753

### **Centre de service à la clientèle FCA Canada inc.**

P.O. Box 1621

Windsor, Ontario N9A 4H6

Téléphone : (800) 465-2001 anglais / (800) 387-9983 français

### **Au Mexique :**

Av. Prolongacion Paseo de la Reforma, 1240

Sante Fe C.P. 05109

Mexico, D. F.

Dans la ville de Mexico : 5081-7568

À l'extérieur de la ville de Mexico : 1 800 505-1300

**Porto Rico et les îles Vierges américaines**

Customer Service Chrysler International Services LLC

P.O. Box 191857

San Juan 00919-1857

Tél. : 787 782-5757

Télécopieur : 1 787 782-3345

**Service à la clientèle pour les personnes malentendantes et celles qui souffrent de troubles de la parole (ATS ou téléimprimeur)**

Pour offrir de l'assistance aux personnes malentendantes, le constructeur a installé des appareils de télécommunication pour personnes sourdes (ATS) dans son centre de service à la clientèle. Par conséquent, les personnes malentendantes qui résident aux États-Unis et qui ont accès à un ATS ou à un téléimprimeur conventionnel peuvent communiquer avec le constructeur au 1 800 380-CHRY.

Les résidents canadiens malentendants qui ont besoin d'assistance peuvent se prévaloir des services adaptés et des services de relais offerts par Bell Canada. Pour communiquer avec un agent des services de relais de Bell, les utilisateurs d'un téléimprimeur peuvent composer le 711, tandis que les appelants peuvent composer le 1 800 855-0511.

**Contrat de service****MISE EN GARDE!**

Le système d'échappement (moteurs à combustion interne seulement), certains de ses constituants et certains composants du véhicule contiennent ou émettent des produits chimiques reconnus par l'État de Californie comme pouvant entraîner des cancers, des malformations à la naissance et des problèmes de fécondité. De plus, certains liquides contenus dans les véhicules et certains produits issus de l'usure des composants contiennent ou émettent des produits chimiques reconnus par l'État de Californie comme pouvant entraîner des cancers, des malformations à la naissance et des problèmes de fécondité.

Vous avez peut-être souscrit à une protection complémentaire par l'intermédiaire d'un contrat de service. FCA Canada Inc. en répond sans réserve. Assurez-vous qu'il s'agit bien d'un contrat de service Chrysler Canada Inc. original. Nous ne sommes pas responsables des contrats de service émis par d'autres entreprises. Si vous avez souscrit

à un contrat autre qu'un contrat de service FCA Canada Inc. original et que des réparations sont nécessaires, vous devrez contacter le gestionnaire de ce contrat. Si vous avez des questions relatives au contrat de service, utilisez la ligne directe nationale destinée aux clients des contrats de service du constructeur au 1 800 465-2001 (anglais) ou 1 800 387-9983 (français).

Nous comprenons l'importance de l'investissement que vous avez effectué en faisant l'achat d'un véhicule neuf. Un concessionnaire autorisé a également beaucoup investi dans des locaux, des outils et dans la formation technique de son personnel pour vous assurer le meilleur service qui soit. Nous sommes convaincus que vous apprécierez ses efforts et sa volonté de résoudre tout problème couvert par la garantie ou toute préoccupation connexe.

### **RENSEIGNEMENTS RELATIFS À LA GARANTIE**

Veuillez consulter le livret de renseignements sur la garantie pour prendre connaissance des modalités pertinentes de FCA Canada Inc. relatives à ce véhicule et au marché.

### **PIÈCES MOPAR**

Les liquides, les lubrifiants, les pièces et les accessoires MOPAR sont disponibles auprès de votre concessionnaire autorisé. Ils sont recommandés pour votre véhicule afin d'aider à en maintenir le bon fonctionnement.

### **POUR SIGNALER DES DÉFECTUOSITÉS COMPROMETTANT LA SÉCURITÉ**

#### **Dans les 50 États américains et à Washington, D.C.**

Si vous croyez que votre véhicule présente une défectuosité qui pourrait causer une collision ou des blessures graves ou mortelles, communiquez immédiatement avec la National Highway Traffic Safety Administration (NHTSA) en plus d'en aviser FCA US LLC.

Si la NHTSA reçoit d'autres plaintes similaires, elle peut ouvrir une enquête et ordonner le lancement d'une campagne de rappel et de réparation lorsqu'elle détermine qu'un défaut compromettant la sécurité touche un groupe de véhicules. Cependant, la NHTSA ne peut s'impliquer dans les situations problématiques individuelles pouvant survenir entre vous, votre concessionnaire autorisé et FCA US LLC.

Pour communiquer avec la NHTSA, composez le numéro de la ligne directe sans frais au 1 888 327-4236 (ATS : 1 800 424-9153), visitez le site Web <http://www.safercar.gov>, ou écrivez à : Administrator, NHTSA, 1200 New Jersey Avenue, SE., West Building, Washington, D.C. 20590. Le site Web <http://www.safercar.gov> permet également d'obtenir d'autres renseignements relatifs à la sécurité automobile.

### **Au Canada**

Si vous pensez que votre véhicule présente des défauts de sécurité, communiquez immédiatement avec le service à la clientèle. Les clients canadiens-anglais qui souhaitent signaler un défaut lié à la sécurité au gouvernement canadien doivent communiquer avec Transports Canada, Enquêtes sur les défauts et rappels des véhicules au 1 800 333-0510 ou visiter le site Web <http://www.tc.gc.ca/roadsafety/>.

### **BONS DE COMMANDE DE PUBLICATION**

Vous pouvez utiliser le site Web ou l'un des numéros de téléphone énumérés ci-après pour vous procurer les manuels énumérés ci-après. Nous acceptons les cartes Visa, MasterCard, American Express et Discover. Si vous préférez nous transmettre votre paiement par la poste, communiquez avec nous par téléphone pour obtenir le formulaire de commande.

**NOTA :** Une adresse municipale est nécessaire pour commander des publications (aucune case postale).

### **Manuels d'entretien**

Ces manuels de réparation détaillés à l'intention des étudiants et des techniciens professionnels offrent des renseignements sur le diagnostic, le dépannage, la résolution de problèmes, l'entretien et la réparation des véhicules automobiles de FCA US LLC. Toutes les connaissances pratiques sur le véhicule, les systèmes et les pièces y sont clairement exposées et sont accompagnées d'illustrations, de schémas et de tableaux.

## Manuels de diagnostic

Les manuels de diagnostic comprennent des schémas, des tableaux et des illustrations détaillées. Ces manuels pratiques aident les étudiants et les techniciens à repérer et à corriger les problèmes relatifs aux fonctions et aux systèmes contrôlés par ordinateur. La façon précise de déterminer et de résoudre le problème du premier coup y est indiquée au moyen de procédures de dépannage et de conduite pas-à-pas, d'essais diagnostiques éprouvés et d'une liste complète des différents outils et équipements.

## Guides de l'automobiliste

Ces guides de l'automobiliste ont été rédigés avec la collaboration d'ingénieurs et de spécialistes et visent à vous familiariser avec votre véhicule FCA US LLC. Des procédures de démarrage, de conduite, d'urgence et d'entretien comprenant les fiches techniques et les capacités du véhicule y sont présentées ainsi que certains conseils sur la sécurité.

Téléphonez sans frais au numéro :

- 1 800 890-4038 (États-Unis)
- 1 800 387-1143 (Canada)

OU

Visitez notre site Web à l'adresse :

- [www.techauthority.com](http://www.techauthority.com)



---

# INDEX

- Additifs, Carburant . . . . . 495
- Aide au remorquage . . . . . 550
- Ajout de carburant . . . . . 347
- Ajout de liquide de refroidissement du moteur  
(Antigel) . . . . . 447
- Alarme (alarme de sécurité) . . . . . 29, 212
- Alarme de sécurité . . . . . 29, 212
- Altérations/Modifications, Véhicule . . . . . 8
- Ampoules . . . . . 310, 386
- Ampoules de remplacement . . . . . 386
- Ampoules, Éclairage . . . . . 310, 386
- Animaux de compagnie . . . . . 305
- Antenne de radio satellite . . . . . 528
- Antenne, Radio satellite . . . . . 528
- Antidémarrreur (Sentry Key) . . . . . 26
- Antigel (Liquide de refroidissement  
du moteur) . . . . . 447, 499
- Mise au rebut . . . . . 449
- Appel de phares . . . . . 57
- Appuie-tête . . . . . 50
- Assistance à la clientèle . . . . . 572
- Assistance au départ en pente . . . . . 231
- Assistance, Démarrage en côte . . . . . 231
- Assistance remorquage . . . . . 550
- Attelages
- Traction de remorque . . . . . 354
- Au sujet des freins . . . . . 492
- AutoStick . . . . . 332
- Avertissement, Capotage . . . . . 5
- Avertissement de capotage . . . . . 5
- Balais d'essuie-glace . . . . . 439
- Barre stabilisatrice à déconnexion électronique . . . . . 340
- Batterie . . . . . 209, 426
- Remplacement de la télécommande de  
    télédéverrouillage . . . . . 21
- Témoin du circuit de charge . . . . . 209
- Batterie sans entretien . . . . . 426
- Baudriers . . . . . 259
- Boîte de transfert . . . . . 453
- Conduite en mode 4 roues motrices . . . . . 334
- Entretien . . . . . 453
- Liquide . . . . . 502
- Boîte-pont
- AutoStick . . . . . 332
- Bouchon de radiateur (Bouchon du circuit de  
liquide de refroidissement) . . . . . 449
- Bouchon du circuit de liquide de refroidissement  
(Bouchon de radiateur) . . . . . 449

- Bouchon du réservoir de carburant (Bouchon de remplissage de carburant) . . . . . 224, 347, 348
- Bouchons, Remplissage
- Carburant . . . . . 347
  - Direction assistée . . . . . 342
  - Huile (Moteur) . . . . . 424
  - Radiateur (Pression du liquide de refroidissement) . . 449
- Bougies d'allumage . . . . . 500
- Boussole . . . . . 196
- Calendrier d'entretien . . . . . 417
- Capote . . . . . 107, 138
- Capote en toile . . . . . 485
- Carburant . . . . . 494
- Additifs . . . . . 495
  - Ajout . . . . . 347
  - Antipollution . . . . . 495
  - Bouchon du réservoir de carburant . . . . . 347
  - Contenance du réservoir de carburant . . . . . 499
  - Essence . . . . . 494
  - Éthanol . . . . . 496
  - Indice d'octane . . . . . 494, 500
  - Jauge . . . . . 212
  - Méthanol . . . . . 496
  - Spécifications . . . . . 499, 500
- Ceinture de sécurité
- Ancrage supérieur de baudrier réglable . . . . . 265
  - Ceinture de sécurité à absorption d'énergie . . . . . 268
  - Ceintures à trois points d'ancrage . . . . . 259
  - Femmes enceintes . . . . . 267
  - Fonctionnement des ceintures à trois points d'ancrage . . . . . 262
  - Marche à suivre pour détordre une ceinture à trois points d'ancrage . . . . . 264
  - Mode d'enrouleur à blocage automatique (EBA) . . 268
  - Prétendeur de ceinture de sécurité . . . . . 268
  - Rallonge de ceinture de sécurité . . . . . 266
  - Rappel de ceinture de sécurité . . . . . 257
- Ceintures à trois points d'ancrage . . . . . 259
- Ceintures de sécurité . . . . . 257, 307
- Ancrage supérieur du baudrier réglable . . . . . 265
  - Baudrier réglable . . . . . 265
  - Ensemble de retenue pour enfants . . . . . 283
  - Femmes enceintes . . . . . 267
  - Inspection . . . . . 307
  - Marche à suivre pour détordre une ceinture de sécurité . . . . . 264
  - Mode d'emploi . . . . . 262
  - Prétendeurs . . . . . 268
  - Rallonge . . . . . 266

|   |                |  |                    |
|---|----------------|--|--------------------|
| Rappel . . . . .  | .211           | Clé, Programmation . . . . .                       | .28                |
| Siège arrière . . . . .                                   | .259           | Clé, Remplacement . . . . .                        | .27                |
| Siège avant . . . . .                                     | .257, 259, 262 | Clés . . . . .                                     | .20                |
| Ceintures de sécurité, Siège . . . . .                    | .307           | Clés de rechange . . . . .                         | .27                |
| Centre d'information, Véhicule . . . . .                  | .194           | Clignotants . . . . .                              | .58, 310, 388, 389 |
| Chaînes antidérapantes (Chaînes pour pneus) . . . . .     | .478           | Feux de détresse . . . . .                         | .386               |
| Chaînes, Pneus . . . . .                                  | .478           | Feux de direction . . . . .                        | .310, 388, 389     |
| Changement de voie . . . . .                              | .59            | Climatisation, Conseils d'utilisation . . . . .    | .75                |
| Chargement du véhicule . . . . .                          | .348, 462      | Colonne de direction inclinable . . . . .          | .52                |
| Pneus . . . . .   | .461           | Commande de iPod/USB/MP3                           |                    |
| Chauffe-moteur . . . . .                                  | .317           | Diffusion en flux audio Bluetooth . . . . .        | .569               |
| Choix du liquide de refroidissement (Antigel) . . . . .   | .500           | Commande de stabilité électronique (ESC) . . . . . | .233               |
| Circuit de refroidissement . . . . .                      | .445           | Commande électrique                                |                    |
| Ajout de liquide de refroidissement (Antigel) . . . . .   | .447           | Direction assistée . . . . .                       | .342               |
| Bouchon à pression . . . . .                              | .449           | Freins . . . . .                                   | .492               |
| Bouchon de radiateur . . . . .                            | .449           | Glaces . . . . .                                   | .78                |
| Choix du liquide de refroidissement                       |                | Onduleur . . . . .                                 | .186               |
| (Antigel) . . . . .                                       | .447, 499, 500 | Rétroviseurs . . . . .                             | .55                |
| Contenance de liquide de refroidissement . . . . .        | .499           | Verrouillage des portières . . . . .               | .33                |
| Inspection . . . . .                                      | .446, 450      | Commandes audio sur le volant . . . . .            | .533               |
| Mise au rebut du liquide de refroidissement usé . . . . . | .449           | Commandes du système audio montées sur             |                    |
| Niveau du liquide de refroidissement . . . . .            | .450           | le volant . . . . .                                | .533               |
| Points à ne pas oublier . . . . .                         | .450           | Commande vocale                                    |                    |
| Vidange, rinçage et remplissage . . . . .                 | .446           | Apprentissage vocal . . . . .                      | .570               |
| Classification uniformisée des pneus . . . . .            | .481           | Commandes . . . . .                                | .566               |

- Fonctionnement du système . . . . . 565
- Commutateur route-croisement, Phares . . . . . 57
- Conduite . . . . . 372
- Connecteur
- Interface client universelle (UCI) . . . . . 534
- UCI . . . . . 534
- Connecteur d'interface client universelle (UCI) . . . . . 534
- Connecteur UCI . . . . . 534
- Conseils de sécurité . . . . . 305
- Console . . . . . 180
- Console, Plancher . . . . . 180
- Contenance en liquides . . . . . 499
- Contenance, Liquide . . . . . 499
- Contrat de service . . . . . 574
- Contrôle électronique de vitesse (Régulateur de vitesse) . . . . . 343
- Contrôleur, Pression des pneus . . . . . 244
- Crochets de remorquage d'urgence . . . . . 412
- Déclinaison, Boussole . . . . . 198
- Déclinaison magnétique de la boussole . . . . . 198
- Défauts reliés à la sécurité, Signalement . . . . . 575
- Dégagement d'un véhicule enlisé . . . . . 408
- Dégivreur de pare-brise . . . . . 307
- Dégivreur, Pare-brise . . . . . 307
- Démarrage . . . . . 24, 314, 315
- Chauffe-moteur . . . . . 317
- Par temps froid . . . . . 315
- Si le moteur ne démarre pas . . . . . 315
- Système de démarrage à distance . . . . . 24
- Transmission automatique . . . . . 315
- Transmission manuelle . . . . . 314
- Démarrage d'appoint . . . . . 402
- Démarrage d'un moteur noyé . . . . . 315
- Démarrage et conduite . . . . . 315
- Dépose du toit rigide . . . . . 97
- Désamorçage, Système de sécurité . . . . . 30
- Déverrouillage du levier de vitesses au frein/transmission . . . . . 325
- Direction . . . . . 52
- Assistée . . . . . 342
- Colonne de direction inclinable . . . . . 52
- Volant, Réglage de l'inclinaison . . . . . 52
- Directives de lavage . . . . . 399
- Dispositif antilouvoiement de la remorque . . . . . 242
- Dispositifs de retenue des occupants . . . . . 255
- Dispositifs électroniques programmables . . . . . 200
- Durée utile des pneus . . . . . 471
- Éclairage de l'espace de chargement . . . . . 61

## Éclairage et témoins

- Alarme de sécurité . . . . . 212
- Appel de phares . . . . . 57
- Clignotants . . . . . 58, 310, 388, 389
- Commutateur des phares . . . . . 57
- Commutateur route-croisement, Phares . . . . . 57
- Éclairage intérieur . . . . . 59
- Entretien . . . . . 387
- Entretien des feux arrière . . . . . 389
- Espace de chargement . . . . . 61
- Feu d'arrêt central surélevé . . . . . 390
- Feux arrière . . . . . 389
- Feux de détresse . . . . . 386
- Feux de gabarit . . . . . 389
- Feux de jour . . . . . 57
- Feux de recul . . . . . 389
- Feux de route . . . . . 57
- Feux extérieurs . . . . . 310
- Groupe d'instruments . . . . . 57
- Inverseur route-croisement . . . . . 57
- Phares . . . . . 57, 387
- Phares antibrouillard . . . . . 58, 389
- Phares automatiques . . . . . 57
- Régulateur de vitesse . . . . . 221
- Remplacement d'ampoule . . . . . 387
- Sac gonflable . . . . . 206, 307
- Système antipatinage . . . . . 240
- Système de surveillance de la pression des pneus . . 216
- Témoin d'anomalie (Vérification du moteur) . . . . 214
- Témoin de rappel de ceinture de sécurité . . . . . 211
- Témoin des freins . . . . . 207
- Témoin du limiteur de vitesse en descente . . . . . 242
- Témoin du système d'assistance au freinage . . . . . 240
- Éclairage extérieur . . . . . 57, 310
- Éclairage intérieur . . . . . 59
- Éclairage intérieur et du tableau de bord . . . . . 59
- Écrous de roue . . . . . 493
- Embuage des glaces . . . . . 76
- Emplacement du cric . . . . . 397
- Emplacement du pied milieu . . . . . 461
- Enlèvement, Désembourbement d'un véhicule . . . . 408
- Ensemble de retenue pour enfants . . . . . 283
- Ensembles de retenue, Enfant . . . . . 283
- Ensembles de retenue pour enfants
  - Ancrages inférieurs et courroie d'attache pour siège d'enfant . . . . . 290
  - Emplacement des ancrages LATCH . . . . . 294
  - Ensembles de retenue pour enfants . . . . . 283
  - Ensembles de retenue pour enfants et porte-bébés . . 285

|  |     |   |     |
|--|-----|---|-----|
| Ensembles de retenue pour enfants plus grands . . .  | 286 | Essieu arrière (Différentiel) . . . . .   | 452 |
| Installation du siège d'enfant . . . . .   | 301 | Essieu arrière Trac-Lok. . . . .  | 338 |
| Places assises . . . . .   | 288 | Essieu avant (Différentiel). . . . .  | 452 |
| Positions du système LATCH pour les ensembles<br>de retenue pour enfants . . . . .                       | 291 | Essieu verrouillant. . . . .  | 339 |
| Rangement approprié d'une ceinture de sécurité à<br>enrouleur à blocage automatique inutilisée . . . . . | 297 | Essuie-glace et lave-glace arrière. . . . .   | 65  |
| Sièges d'appoint . . . . .   | 287 | Essuie-glaces . . . . .   | 62  |
| Entreposage du véhicule . . . . .  | 76  | Essuie-glaces à balayage intermittent<br>(Essuie-glaces à cadence variable) . . . . . | 63  |
| Entretien, Calendrier . . . . .  | 417 | Essuie-glaces à cadence variable<br>(Balayage intermittent) . . . . .                 | 63  |
| Entretien de la peinture . . . . .   | 483 | Essuie-glaces, Arrière. . . . .   | 65  |
| Entretien de la sellerie en toile . . . . .  | 485 | Essuie-glaces, Pare-brise . . . . .   | 425 |
| Entretien des ceintures de sécurité. . . . .   | 488 | Étalonnage, Boussole . . . . .  | 197 |
| Entretien des phares antibrouillard . . . . .  | 389 | Étalonnage de la boussole . . . . .   | 197 |
| Entretien des roues et des enjoliveurs de roue . . . . .   | 476 | Éthanol. . . . .  | 496 |
| Entretien des sacs gonflables. . . . .   | 281 | Étiquette d'homologation du véhicule . . . . .  | 348 |
| Entretien du climatiseur. . . . .  | 434 | Étiquette d'information sur les pneus et la charge. . .                               | 461 |
| Entretien du fini intérieur. . . . .   | 488 | Étiquette, Informations sur les pneus et la charge . . .                              | 461 |
| Entretien du lecteur de disque compact (CD) . . . . .  | 536 | Feu de freinage central surélevé . . . . .  | 390 |
| Entretien du système antipollution . . . . .   | 224 | Feux de détresse . . . . .  | 386 |
| Essence antipollution . . . . .  | 495 | Feux de jour. . . . .   | 57  |
| Essence, Antipollution . . . . .   | 495 | Filtre à air. . . . .   | 430 |
| Essence (Carburant). . . . .   | 494 | Filtre à air, Moteur (filtre à air du moteur) . . . . .                               | 430 |
| Essence reformulée . . . . .   | 495 | Filtre à huile, Choix . . . . .   | 429 |
| Essence, Reformulée . . . . .  | 495 |   |     |

- Filtre à huile, Remplacement. . . . . 429
- Filtre de climatisation . . . . . 76, 436
- Filtres
- Climatisation . . . . . 76, 436
  - Filtre à air . . . . . 430
  - Huile moteur . . . . . 429, 500
  - Mise au rebut des huiles moteur usées . . . . . 429
- Fluide frigorigène . . . . . 435, 436
- Fluide frigorigène de climatisation . . . . . 434, 435, 436
- Fonction de réaction améliorée en
- cas d'accident . . . . . 281, 413
- Fonctionnement par temps froid . . . . . 315
- Frein de stationnement. . . . . 318
- Fuites de liquide . . . . . 310
- Fuites, Liquides. . . . . 310
- Fusibles . . . . . 390
- Généralités . . . . . 565
- Glaces
- Commande électrique . . . . . 78
- Groupe d'instruments . . . . . 190
- Guide de l'automobiliste. . . . . 6, 576
- Guide de traction de remorque . . . . . 355
- Horloge . . . . . 508, 517
- Huile, Moteur. . . . . 427, 500
- Additifs . . . . . 429
  - Conseils pour le choix . . . . . 427, 499
  - Contenance . . . . . 499
  - Filtre . . . . . 429, 500
  - Intervalle entre les vidanges . . . . . 205, 427
  - Jauge d'huile . . . . . 425
  - Mise au rebut . . . . . 429
  - Mise au rebut du filtre . . . . . 429
  - Symbole d'identification . . . . . 428
  - Synthétique . . . . . 429
  - Témoin d'avertissement de pression . . . . . 211
  - Viscosité . . . . . 428, 499
- Huile moteur synthétique. . . . . 429
- Indicateur de vidange d'huile. . . . . 205
- Indicateur de vidange d'huile automatique . . . . . 205
- Indicateur de vidange d'huile, Réinitialisation . . . . . 205
- Indicateurs
- Carburant . . . . . 212
- Indicateurs d'usure . . . . . 470
- Indice d'octane de l'essence (Carburant) . . . . . 494, 500
- Inscriptions sur les pneus. . . . . 458
- Interrupteur de désactivation du surmultiplicateur . . 332
- Introduction. . . . . 4

- Inverseur route-croisement. . . . . 57
- Jauges d'huile  
 Direction assistée . . . . . 342  
 Huile (Moteur) . . . . . 425
- Key, Sentry (Antidémarrreur). . . . . 26
- Lavage du véhicule . . . . . 484
- Lave-auto . . . . . 484
- Lave-glacé  
 Liquide . . . . . 425
- Levier du dispositif d'inclinaison du dossier  
 de siège du conducteur . . . . . 42
- Lights (Feux). . . . . 310
- Limiteur de vitesse en descente. . . . . 242
- Liquide de direction assistée. . . . . 502
- Liquide de frein . . . . . 451, 502
- Liquide, Frein . . . . . 502
- Liquide lave-glacé . . . . . 62, 425
- Liquide pour essieux . . . . . 502
- Liquides et lubrifiants . . . . . 500
- Lubrification, Carrosserie . . . . . 438
- Lubrification des mécanismes de carrosserie. . . . . 438
- Manuel d'entretien . . . . . 576
- Manuels d'entretien . . . . . 576
- Marche à suivre pour détordre une ceinture  
 de sécurité. . . . . 264
- Méthanol . . . . . 496
- Miroirs de courtoisie . . . . . 56
- Mise au rebut  
 Antigél (Liquide de refroidissement du moteur) . . . 449
- Mise en garde concernant le monoxyde  
 de carbone . . . . . 306, 498
- Mises en garde et avertissements . . . . . 8
- Modifications/Altérations du véhicule . . . . . 8
- Modifications/Altérations, Véhicule . . . . . 8
- Module d'alimentation intégré (Fusibles) . . . . . 391
- Moteur. . . . . 424  
 Bouchon de remplissage d'huile . . . . . 424  
 Chauffe-moteur . . . . . 317  
 Choix de carburant . . . . . 499  
 Choix de l'huile . . . . . 427, 499  
 Compartiment . . . . . 424
- Démarrage . . . . . 314, 315
- Démarrage d'appoint . . . . . 402
- Filtre à air . . . . . 430
- Filtre à huile . . . . . 429
- Huile . . . . . 427, 499, 500

- Huile synthétique . . . . . 429
- Identification du compartiment . . . . . 424
- Intervalle entre les vidanges d'huile . . . . . 205
- Liquide de refroidissement (Antigel) . . . . . 500
- Noyé, Démarrage . . . . . 315
- Précautions concernant les gaz  
d'échappement . . . . . 306, 498
- Recommandations pour le rodage . . . . . 317
- Si le moteur ne démarre pas . . . . . 315
- Surchauffe . . . . . 406
- Système de refroidissement . . . . . 445
  
- Nettoyage
  - Roues . . . . . 476
- Nettoyage des lentilles du tableau de bord . . . . . 489
- Nettoyage des surfaces vitrées . . . . . 490
- Neutralisation du levier de vitesses . . . . . 407
- Numéro d'identification du véhicule (NIV) . . . . . 492
  
- Onduleur, Alimentation . . . . . 186
- Ouverture du capot . . . . . 179
  
- Paramètres personnels . . . . . 200
- Paramètres, Personnels . . . . . 200
- Pare-brise rabattable . . . . . 173
  
- Passage des rapports . . . . . 324
  - Boîte de transfert, Passage au point mort (N) . . . . 370
  - Boîte de transfert, Passage hors du point mort (N) . . 371
  - Transmission automatique . . . . . 324
  - Transmission manuelle . . . . . 320
- Période de rodage d'un nouveau véhicule . . . . . 317
- Permutation, Pneus . . . . . 479
- Phares
  - Appel de phares . . . . . 57
  - Automatiques . . . . . 57
  - Commutateur . . . . . 57
  - Inverseur route-croisement . . . . . 57
  - Nettoyage . . . . . 484
  - Remplacement . . . . . 387
  - Remplacement d'ampoule . . . . . 387
- Phares antibrouillard . . . . . 58, 389
- Phares automatiques . . . . . 57
- Pièces MOPAR . . . . . 575
- Plage de rapports . . . . . 321, 327
- PNBV . . . . . 349
- Pneus . . . . . 309, 466, 474, 475, 481
  - Capacité de charge . . . . . 461, 462
  - Chaînes . . . . . 478
  - Classe de qualité . . . . . 481
  - Durée utile des pneus . . . . . 471
  - Généralités . . . . . 466, 474, 475

|  |                    |   |          |
|--|--------------------|---|----------|
| Haute vitesse . . . . .                                    | 468                | Portière pivotante arrière . . . . .                      | 179      |
| Indicateurs d'usure des pneus . . . . .                    | 470                | Portière pivotante, Arrière . . . . .                     | 179      |
| Mise sur cric . . . . .                                    | 397, 400, 457      | Portières. . . . .  | 31       |
| Patinage . . . . .   | 470                | Pour signaler un défaut relié à la sécurité . . . . .     | 575      |
| Permutation des roues . . . . .                            | 479                | Précautions concernant les gaz d'échappement . . . . .    | 306, 498 |
| Pneus d'hiver . . . . .                                    | 474                | Précautions d'utilisation. . . . .                        | 222      |
| Pression . . . . .   | 466                | Préparation pour la mise sur cric . . . . .               | 398      |
| Pression de gonflage . . . . .                             | 467                | Pression, Pneus . . . . .                                 | 467      |
| Radiaux . . . . .  | 469                | Prétendeurs   |          |
| Remplacement . . . . .                                     | 397, 457, 471      | Ceintures de sécurité . . . . .                           | 268      |
| Roue de secours . . . . .                                  | 398, 474, 475, 476 | Prise de courant auxiliaire . . . . .                     | 183      |
| Roue de secours compacte . . . . .                         | 475                | Prise électrique auxiliaire (Prise de courant) . . . . .  | 183      |
| Sécurité . . . . .   | 457, 466           | Prise électrique, Auxiliaire (Prise de courant) . . . . . | 183      |
| Système de surveillance de la pression des pneus . . . . . | 244                | Prises de courant électrique . . . . .                    | 183      |
| Témoin d'avertissement de pression . . . . .               | 216                | Procédures de démarrage. . . . .                          | 315      |
| Vieillessement (Durée utile des pneus) . . . . .           | 471                | Programmation de l'antidémarrreur Sentry Key . . . . .    | 28       |
| Pneus de rechange. . . . .                                 | 471                | Protection contre la corrosion . . . . .                  | 483      |
| Pneus d'hiver . . . . .                                    | 474                | Radio 130   |          |
| Pneus radiaux. . . . .                                     | 469                | Directives d'utilisation – mode auxiliaire . . . . .      | 515      |
| Poids au timon / Poids de la remorque. . . . .             | 363                | Directives d'utilisation – mode radio . . . . .           | 508      |
| Poids de remorque . . . . .                                | 355                | Radio 130 avec radio satellite                            |          |
| Poids nominal brut du véhicule (PNBV) . . . . .            | 351                | Directives d'utilisation – mode radio . . . . .           | 516      |
| Poids nominal brut sur l'essieu (PNBE) . . . . .           | 351                | Système multimédia avec radio satellite . . . . .         | 527      |
| Port de la ceinture de sécurité par les                    |                    | Radio Fonctionnement . . . . .                            | 535      |
| femmes enceintes . . . . .                                 | 267                |   |          |

- Radiofréquence
  - Généralités . . . . . 22, 26, 29
- Rangement, Derrière le siège . . . . . 181
- Rappel, Ceinture de sécurité . . . . . 257
- Rappel de ceinture de sécurité . . . . . 257
- Ravitaillement . . . . . 347
- Réglage de l'horloge . . . . . 508, 517
- Régulateur de vitesse . . . . . 343
  - Accélération/décélération . . . . . 346
  - Annulation . . . . . 346
  - Reprise . . . . . 346
- Réinitialisation de l'indicateur de vidange d'huile . . . 205
- Remorquage . . . . . 351, 355, 410
  - Assistance remorquage 24 heures par jour . . . . . 550
  - Loisirs . . . . . 368
  - Poids . . . . . 355
  - Véhicule en panne . . . . . 410
- Remorquage de loisir . . . . . 368
  - Passage au point mort (N) de boîte de transfert . . 370
  - Passage hors du point mort (N) de boîte de transfert . . . . . 371
- Remorquage d'un véhicule derrière
  - une autocaravane . . . . . 368
- Remorquage d'un véhicule en panne . . . . . 410
- Remplacement de l'antidémarrreur Sentry Key . . . . . 27
- Remplacement des ampoules . . . . . 386, 387
- Remplacement des balais d'essuie-glaces . . . . . 439
- Remplacement des piles de la télécommande
  - (télédéverrouillage) . . . . . 21
- Remplacement d'un pneu crevé . . . . . 397, 457
- Renseignements concernant la garantie . . . . . 575
- Renseignements concernant la sécurité des pneus . . . 457
- Renseignements concernant la sécurité, Pneus . . . . . 457
- Rétroviseur à atténuation automatique . . . . . 54
- Rétroviseur intérieur . . . . . 53
- Rétroviseurs . . . . . 53
- Rétroviseurs commandés à distance . . . . . 55
- Rétroviseurs et miroirs
  - Atténuation automatique des éblouissements . . . . . 54
  - Chauffants . . . . . 56
  - Commande électrique . . . . . 55
  - Commandés à distance . . . . . 55
  - Extérieurs . . . . . 55
  - Intérieur . . . . . 53
  - Miroirs de courtoisie . . . . . 56
- Rétroviseurs extérieurs . . . . . 55
- Rétroviseurs extérieurs chauffants . . . . . 56
- Roue de secours . . . . . 398, 474, 475, 476

- Roue de secours compacte . . . . . 475  
 Roue et enjoliveur de roue . . . . . 476
- Sac gonflable. . . . . 273  
   Enregistreur de données d'événement . . . . . 413  
   Entretien du système de sacs gonflables . . . . . 281  
   Fonctionnement des sacs gonflables . . . . . 275  
   Protège-genoux . . . . . 276  
   Sac gonflable avant . . . . . 273  
   Sac gonflable avant évolué . . . . . 273  
   Si un déploiement se produit . . . . . 279  
   Système de réponse améliorée en  
   cas d'accident . . . . . 281, 413  
   Transport d'animaux domestiques . . . . . 305
- Sac gonflable Témoin . . . . . 206, 307
- Sécurité, Gaz d'échappement . . . . . 306
- Sentry Key (Antidémarrreur). . . . . 26
- Serrures  
   Portière . . . . . 31  
   Portières à commande électrique . . . . . 33  
   Sécurité-enfants . . . . . 34
- Service à la clientèle. . . . . 572
- Service offert par le concessionnaire . . . . . 427
- Siège arrière à dossiers rabattables . . . . . 47  
 Siège arrière rabattable . . . . . 45  
 Sièges . . . . . 40  
   Accès facile . . . . . 42  
   Arrière à dossier rabattable . . . . . 47  
   Arrière à dossier repliable et rabattable . . . . . 45  
   Basculement . . . . . 42  
   Chauffants . . . . . 49  
   Dépose . . . . . 47  
   Déverrouillage de dossier . . . . . 42  
   Réglage . . . . . 40  
   Réglage de la hauteur . . . . . 41
- Sièges chauffants. . . . . 49
- Spécifications  
   Carburant (Essence) . . . . . 500  
   Huile . . . . . 500
- Sunrider. . . . . 136, 170
- Support du capot . . . . . 179
- Surchauffe, Moteur . . . . . 406
- Surmultipliée . . . . . 332
- Système antipatinage . . . . . 233

- Système d'amorçage (Alarme de sécurité) . . . . . 30  
 Système d'assistance au freinage . . . . . 230  
 Système d'échappement . . . . . 306, 444  
 Système de chauffage-climatisation . . . . . 66  
     Manuel . . . . . 66  
 Système de climatisation . . . . . 434  
 Système de commande des freins, Électronique . . . . 230  
 Système de commande électronique des freins . . . . 230  
     Dispositif électronique antiroulis . . . . . 241  
     Système antipatinage . . . . . 233  
     Système de freinage antiblocage . . . . . 228  
 Système de démarrage à distance . . . . . 24  
 Système de diagnostic de bord . . . . . 222  
 Système de freinage . . . . . 451, 492  
     Antiblocage des roues (ABS) . . . . . 492  
     Frein de stationnement . . . . . 318  
     Maître-cylindre . . . . . 451  
     Témoin d'avertissement . . . . . 207  
     Vérification du liquide . . . . . 451  
 Système de freinage antiblocage (ABS) . . . . . 228  
 Système de reconnaissance vocale . . . . . 565  
 Système de retenue supplémentaire – sac gonflable. . . 273  
 Système de sécurité . . . . . 29  
 Système Uconnect (téléphone mains libres) . . . . . 537  
 Tableau de viscosité de l'huile moteur . . . . . 428  
 Télécommande  
     Système de démarrage à distance . . . . . 24  
 Télécommande du système audio (Radio) . . . . . 533  
 Téléphone cellulaire . . . . . 535, 537  
 Téléphone mains libres (Uconnect) . . . . . 537  
 Témoin d'anomalie du moteur (Témoin d'anomalie) . . 224  
 Témoin d'anomalie (Vérification du moteur) . . . . 214, 224  
 Témoin d'avertissement de freinage antiblocage . . . 213  
 Témoin d'avertissement du système de commande  
     électronique de l'accélérateur . . . . . 210  
 Témoin de pression d'huile . . . . . 211  
 Témoin du limiteur de vitesse en descente . . . . . 242  
 Toit double . . . . . 79, 83  
 Toit rigide . . . . . 89  
 Toit rigide modulaire . . . . . 89  
 Toit rigide, Modulaire . . . . . 89

- Traction de remorque. . . . . 351
  - Attelages . . . . . 354
  - Câblage . . . . . 365
  - Conseils concernant le circuit de refroidissement . . 367
  - Poids de la remorque et au timon . . . . . 355, 363
- Traction intégrale. . . . . 334
  - Fonctionnement . . . . . 334
  - Passage des rapports . . . . . 334
  - Systèmes . . . . . 334
- Traction intégrale Fonctionnement. . . . . 334
- Transmission
  - Automatique . . . . . 326, 454
  - Entretien . . . . . 454
  - Liquide . . . . . 502
  - Manuelle . . . . . 320
  - Passage des rapports . . . . . 324
- Transmission automatique . . . . . 326, 457
  - Additifs spéciaux . . . . . 454
  - Ajout d'huile . . . . . 457
  - Remplacement de l'huile et du filtre . . . . . 457
- Type de liquide . . . . . 454, 502
- Vérification du niveau de liquide . . . . . 454, 455
- Vidange de liquide . . . . . 457
- Transmission manuelle . . . . . 320, 457
  - Choix du lubrifiant . . . . . 457, 502
  - Vérification du niveau de liquide . . . . . 457
  - Vitesses recommandées pour le changement de rapport . . . . . 321
- Transport d'animaux domestiques. . . . . 305
- Tremblement dû au vent . . . . . 79
- Uconnect
  - Connectivité évoluée . . . . . 553
  - Fonctions d'appel . . . . . 546
  - Fonctions de téléphonie . . . . . 548

|   |                    |
|---|--------------------|
| Urgence   |                    |
| Crochets de remorquage . . . . .  | 412                |
| Démarrage d'appoint . . . . .   | 402                |
| Utilisation du cric . . . . .   | 397, 457           |
| Utilisation du cric . . . . .   | 397, 399, 400, 457 |
| Vérifications de la sécurité de votre véhicule . . . . .                  | 305                |
| Vérifications de niveau de liquide . . . . .                              | 453                |
| Direction assistée . . . . .  | 342                |
| Freins . . . . .  | 451                |
| Huile moteur . . . . .  | 425                |
| Transmission manuelle . . . . .   | 457                |
| Vérifications de sécurité à l'extérieur du véhicule . . . . .             | 309                |
| Vérifications de sécurité à l'intérieur du véhicule . . . . .             | 307                |
| Vérifications, Sécurité. . . . .  | 305                |
| Verrouillage des portières. . . . .                                       | 31                 |
| Système de verrouillage sécurité-enfants –<br>portières arrière . . . . . | 34                 |
| Verrouillage des portières arrière à l'épreuve<br>des enfants . . . . .   | 34                 |
| Verrouillage d'essieu . . . . .   | 339                |
| Verrous. . . . .  | 310                |
| Viscosité de l'huile moteur . . . . .                                     | 428                |
| Viscosité, Huile moteur . . . . .   | 428                |

## **INSTALLATION D'UN ÉMETTEUR-RADIO**

Les systèmes électroniques se trouvant à bord du présent véhicule ont été conçus de façon à ne pas perturber les ondes radio. Les émetteurs-récepteurs radio et les téléphones mobiles doivent être installés correctement par un personnel qualifié. Respectez les consignes suivantes lors de l'installation.

Les raccords électriques devraient être branchés directement à la batterie et être munis d'un fusible situé le plus près possible de la batterie.

L'antenne d'un émetteur-récepteur radio devrait être fixée sur le toit ou à l'arrière du véhicule. Il faut faire attention lorsqu'on pose une antenne avec base aimantée, car le magnétisme risque de nuire à la précision ou au fonctionnement de la boussole.

Le câble de l'antenne doit être aussi court que possible et éloigné des fils électriques du véhicule. N'utilisez qu'un câble coaxial blindé.

Ajustez soigneusement l'antenne et le câble à la radio, afin d'assurer un faible taux d'ondes stationnaires (SWR).

Un émetteur-récepteur radio plus puissant que la normale pourrait exiger des précautions particulières.

Il faut faire vérifier toutes les installations pour s'assurer qu'il n'y a pas de parasites entre l'équipement de télécommunication et les systèmes électroniques du véhicule.

**Jeep**<sup>MD</sup>

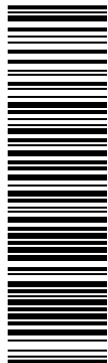

17JK72-126-BA  
© 2016 FCA US LLC. Tous droits réservés.  
Jeep est une marque déposée de FCA US LLC.



Première impression  
Imprimé aux États-Unis