

Aperçu du système hybride/hybride rechargeable

SYSTÈME HEV (VÉHICULE HYBRIDE) / H2

SYSTÈME PHEV (VÉHICULE ÉLECTRIQUE ENFICHABLE) / H3

MISE EN CHARGE DU VÉHICULE HYBRIDE ENFICHABLE / H4

CONDUITE DU VÉHICULE HYBRIDE/HYBRIDE ENFICHABLE / H25

FLUX D'ÉNERGIE HYBRIDE / H31

FLUX D'ÉNERGIE HYBRIDE ENFICHABLE / H33

DÉMARRAGE DU VÉHICULE HYBRIDE/HYBRIDE ENFICHABLE (CLÉ INTELLIGENTE) / H37

COMPOSANTS DU VÉHICULE HYBRIDE/HYBRIDE ENFICHABLE / H39

SYSTÈME HEV (VÉHICULE HYBRIDE)

Le véhicule hybride de Kia est propulsé par un moteur à essence et un moteur électrique. Le moteur électrique s'alimente d'une batterie HEV haute tension de 240 V.

Selon les conditions de conduite, l'ordinateur HEV détermine s'il est préférable d'utiliser le moteur à essence, le moteur électrique ou même les deux moteurs simultanément. Le rendement du carburant augmente lorsque le moteur tourne au ralenti ou lorsque le véhicule est propulsé par le moteur électrique avec la batterie HEV.

La charge de la batterie HEV doit être maintenue pour les situations où le moteur fait office de générateur, par exemple, lorsque le véhicule est immobile et qu'il tourne au ralenti. La batterie se recharge également lorsqu'il y a une décélération ou par le biais du freinage régénératif.

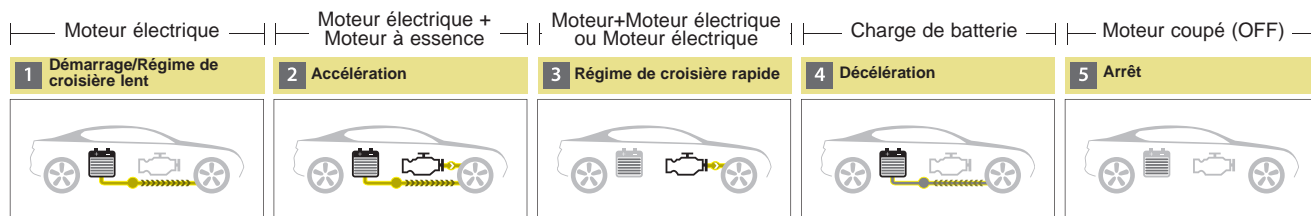

ODEP057140L

SYSTÈME PHEV (VÉHICULE ÉLECTRIQUE ENFICHABLE)

Le véhicule électrique hybride enfichable (PHEV) Kia possède les caractéristiques à la fois d'un véhicule électrique hybride conventionnel et d'un véhicule tout électrique.

Lorsqu'il est utilisé comme un véhicule électrique hybride conventionnel, l'ordinateur HEV détermine s'il est préférable d'utiliser le moteur à essence, le moteur électrique ou même les deux moteurs simultanément.

Lorsqu'il fonctionne en mode électrique, le véhicule n'utilise que le moteur électrique sur une certaine distance, jusqu'à ce que la batterie hybride se décharge. L'autonomie en mode EV dépend du style de conduite du client et de l'état de la route. Les manœuvres de conduite agressive peuvent parfois empêcher le moteur de fonctionner à sa puissance maximale.

La batterie hybride peut être complètement chargée en connectant une fiche à une prise électrique externe.

Un moteur peut être mis en marche en raison de facteurs tels qu'un chauffage et un actionnement fréquent de la pédale d'accélérateur par un conducteur en mode CD.

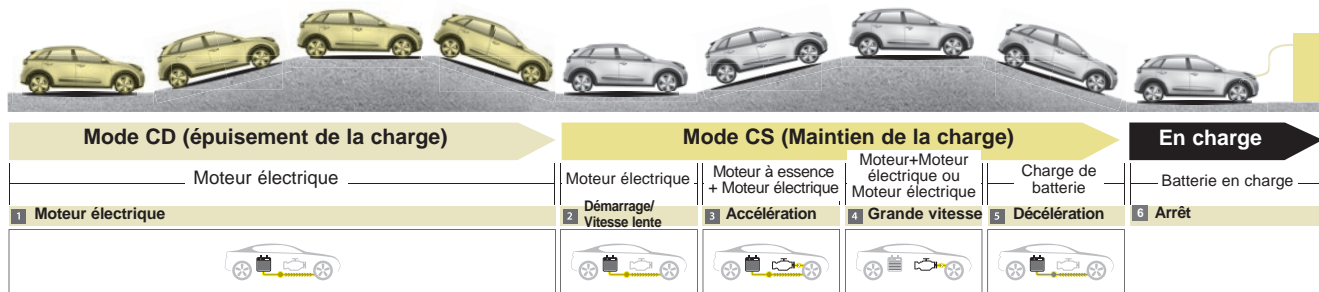

ODEP057141L

MISE EN CHARGE DU VÉHICULE HYBRIDE ENFICHABLE

Informations sur la charge

- Chargeur AC : le véhicule hybride enfichable se charge en le branchant à un chargeur AC installé à votre domicile ou à une station publique de charge. (Pour de plus amples détails, se reporter à la "Charge AC".)
- Charge lente : le véhicule hybride enfichable peut être chargé en utilisant le courant électrique domestique.

Types de charge

La prise électrique de votre domicile doit être conforme à la réglementation et peut accepter la tension/intensité (ampères)/puissance (Watts) spécifiées sur la charge lente.







Ne l'utiliser que comme chargeur de secours.

Durée de charge

- Chargeur AC : prend environ 2 heures 15 minutes à température ambiante (peut être chargé à 100%).

Selon l'état et la résistance de la batterie haute tension, les spécifications du chargeur et la température ambiante, la durée nécessaire pour charger la batterie haute tension peut varier.

- Chargeur de maintien : pour charger au domicile. Veuillez noter que le chargeur de maintien est moins rapide que le chargeur AC.

Catégorie	Entrée de charge (véhicule)	Connecteur de charge	Sortie de charge	Méthode de charge	Durée de charge
Chargeur AC	 ODEPQ017018	 ODEPQ017019	 ODEPQ016021L	Chargeur AC installé dans un domicile ou une station de charge publique	Environ 2 heures et 15 minutes (pour une charge complète, 100%)
Chargeur lent	 ODEPQ017018	 ODEPQ017019	 OAEQ016024	Courant domestique	Pour charger au domicile. Veuillez noter que le chargeur à faible débit est plus lent que le chargeur AC.

- Selon l'état et la résistance de la batterie haute tension, les spécifications du chargeur et la température ambiante, la durée nécessaire pour charger la batterie haute tension peut varier.
- L'image réelle du chargeur et la méthode de charge peuvent varier selon le fabricant du chargeur.

État de la charge

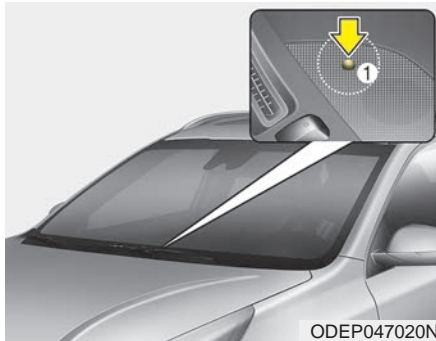

ODEP047020N

Vous pouvez vérifier l'état de la charge à l'extérieur du véhicule en chargeant ou en utilisant (il ne s'agit pas de l'état de conduite) la batterie haute tension.

Fonctionnement du témoin de charge (1)	État de la charge
S'allume (vert)	Charge en cours
S'éteint	Non chargé ou entièrement chargé
Clignote lentement (vert) puis s'éteint (répéter pendant 3 minutes)	Attente d'une charge programmée (s'éteint après 3 minutes)
Clignote 2 fois rapidement (vert) puis s'éteint (répéter en cours de fonctionnement)	Batterie 12 V auxiliaire en charge pendant le fonctionnement
Clignote (rouge)	Dysfonctionnement

Mode AUTO/LOCK (automatique/verrouillage) du connecteur de charge

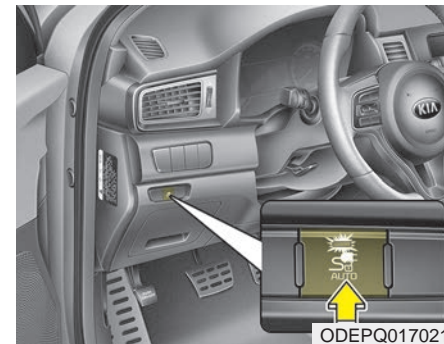

ODEPQ017021

Vous pouvez le sélectionner lorsque le connecteur de charge peut être verrouillé et déverrouillé dans la prise de charge.

Appuyer sur le bouton  pour commuter entre le mode AUTO (automatique) et le mode LOCK (verrouillage).

MISE EN CHARGE DU VÉHICULE HYBRIDE ENFICHABLE (SUITE)

Lorsque le connecteur de charge est verrouillé

	LOCK (verrouillage)	AUTO (automatique)
Avant de charger	O	X
Pendant la charge	O	O
Charge terminée	O	X

- Mode LOCK (verrouillage) (témoin du bouton éteint) : le connecteur se verrouille lorsque le connecteur de charge est branché dans la prise de charge. Le connecteur reste verrouillé jusqu'à ce que toutes les portes soient déverrouillées par le conducteur. Ce mode peut être utilisé pour empêcher le vol du câble de charge.

- Si le connecteur de charge est déverrouillé lorsque toutes les portes sont déverrouillées, mais que le câble de charge n'est pas débranché dans les 10 secondes, le connecteur se verrouille à nouveau automatiquement.

- Si le connecteur de charge est déverrouillé lorsque toutes les portes sont déverrouillées, mais que toutes les portes sont verrouillées à nouveau, le connecteur se verrouille à nouveau automatiquement.

- Mode AUTO (automatique) (témoin du bouton allumé) :

Le connecteur se verrouille lorsque la charge démarre. Le connecteur se déverrouille lorsque la charge est terminée. Ce mode peut être utilisé pour charger dans une station de charge publique.

Si le connecteur ne se verrouille pas automatiquement après la fin de la charge en mode AUTO, le connecteur se déverrouille lorsque toutes les portes sont déverrouillées.

* Mode AUTO/LOCK (automatique/verrouillage) du connecteur de charge

Lorsque le connecteur de charge est branché à la prise de charge, la durée du verrouillage du connecteur varie selon les modes sélectionnés en appuyant sur le bouton.

- Mode LOCK (verrouillage) : le connecteur se verrouille automatiquement lorsque le connecteur de charge est branché normalement.
- Mode AUTO (automatique) : le connecteur se verrouille lorsque la charge commence et que le connecteur de charge est branché normalement.

* Pour davantage de détails, se reporter à "Mode AUTO/LOCK (automatique/verrouillage) du connecteur de charge".

✳ Verrouillage/déverrouillage du volet de charge

Le verrouillage/déverrouillage du volet de charge fonctionne uniquement lorsque les conditions suivantes sont réunies avec le volet de charge fermé.

Si le déverrouillage ne fonctionne pas, utiliser la méthode de déverrouillage d'urgence du volet de charge pour le déverrouiller. (Pour davantage de détails, se reporter à "Déverrouillage d'urgence du volet de charge")

1. Conditions de verrouillage :

– En verrouillant les portes depuis l'extérieur du véhicule avec le volet de charge fermé

① : En verrouillant la porte du conducteur avec une clé de secours

② : En verrouillant les portes avec une clé intelligente

③ : En appuyant sur le bouton de verrouillage/déverrouillage des portes sur la poignée extérieure de la porte avant, pendant que la clé intelligente est détectée et que les portes sont déverrouillées

2. Conditions de déverrouillage :

– En déverrouillant les portes depuis l'extérieur du véhicule avec le volet de charge fermé
En déverrouillant la porte du conducteur avec une clé de secours

① : En déverrouillant les portes avec une clé intelligente

② : En verrouillant les portes avec une clé intelligente

③ : En appuyant sur le bouton de verrouillage/déverrouillage des portes sur la poignée extérieure de la porte avant, pendant que la clé intelligente est détectée et que les portes sont verrouillées

MISE EN CHARGE DU VÉHICULE HYBRIDE ENFICHABLE (SUITE)

Mise en charge programmée (si équipé)

- Vous pouvez paramétrer une mise en charge réservée en utilisant l'AVN.

Se reporter à l'AVN pour des informations détaillées sur le paramétrage d'une mise en charge réservée.

- La mise en charge programmée ne peut se faire qu'en utilisant un chargeur AC ou le câble de charge portable (ICCB : boîtier de commande dans le câble).

* AVN : Audio, Vidéo, Navigation



- Lorsqu'une mise en charge programmée est définie et que le chargeur AC ou le câble de charge portable (ICCB : boîtier de commande dans le câble) est connecté pour la charge, le témoin indicateur clignote (pendant 3 minutes) pour indiquer qu'une mise en charge programmée est définie.
- Lorsqu'une mise en charge programmée est définie, la mise en charge ne commence pas immédiatement lorsque le chargeur AC ou le câble de charge portable (ICCB : boîtier de commande dans le câble) est connecté.

- Si une charge est requise immédiatement, désactiver la charge programmée sur l'écran tactile du véhicule ou à l'aide de l'application UVO éco du téléphone intelligent, ou appuyer sur le bouton de fin de charge programmée du véhicule (OFF).
- Lorsque la charge programmée est définie, l'heure de début de la charge se calcule d'elle-même. Dans certains cas, la charge peut démarrer immédiatement après avoir branché le chargeur.

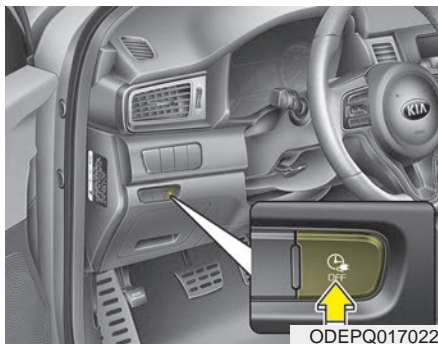

ODEPQ017022

Se reporter à "Charge AC ou Charge lente" pour avoir des détails sur le branchement du chargeur AC et du chargeur portable (ICCB : boîtier de commande intégré au câble).

- Si vous appuyez sur le bouton de désactivation de la charge programmée (OFF) pour recharger immédiatement la batterie, la charge doit commencer 3 minutes après avoir branché le câble de charge.

Lorsque vous appuyez sur le bouton de désactivation de la charge programmée (OFF) pour une recharge immédiate, le réglage de la charge programmée n'est pas complètement désactivé. Si vous devez désactiver complètement le réglage de la charge programmée, utilisez l'AVN pour terminer la désactivation.

Précautions de mise en charge

■ Chargeur AC



OJFHPQ016021L

▲ AVERTISSEMENT

- Incendies dus à la
poussière ou à l'eau

Ne pas connecter la fiche du connecteur du câble de charge au véhicule s'il y a de l'eau ou de la poussière sur l'entrée de charge. Le fait de connecter en présence d'eau ou de poussière sur le connecteur et la fiche du connecteur du câble de charge peut provoquer un incendie ou une électrocution.

(Suite)

MISE EN CHARGE DU VÉHICULE HYBRIDE ENFICHABLE (SUITE)

(Suite)

Il peut exister un risque d'incendie et de blessure si l'on utilise d'anciennes prises électriques publiques usagées.

AVERTISSEMENT

- Interférences avec les appareils médicaux électroniques

Lorsque l'on utilise des dispositifs médicaux électroniques tels qu'un stimulateur cardiaque implantable, s'assurer que l'équipe médicale et le fabricant du dispositif si la recharge de votre véhicule électrique peut avoir un effet sur le fonctionnement des dispositifs médicaux. Dans certains cas, les ondes électromagnétiques générées par le chargeur peuvent affecter gravement les dispositifs médicaux électriques comme un stimulateur cardiaque implantable.

AVERTISSEMENT

- Contact avec le connecteur de charge

Ne pas toucher le connecteur de charge, la prise de charge et l'entrée de charge en raccordant le câble au chargeur et l'entrée de charge sur le véhicule. Cela pourrait provoquer une électrocution.

AVERTISSEMENT

- Prises électriques publiques

Ne pas utiliser des prises électriques publiques anciennes ou usagées pour brancher le système de charge de votre véhicule. Il peut exister un risque d'incendie et de blessure si l'on utilise d'anciennes prises électriques publiques usagées.

- Se conformer aux directives suivantes pour éviter une électrocution lors de la mise en charge :
 - Utiliser un chargeur étanche
 - Veiller à ne pas toucher le connecteur de charge et la prise de charge avec les mains mouillées
 - Ne pas charger lorsque le temps est à l'orage
 - Ne pas charger si le connecteur de charge et la fiche sont mouillés

⚠ AVERTISSEMENT

- Câble de charge

- Arrêtez immédiatement la charge lorsque vous remarquez des symptômes d'anomalie (odeur, fumée).
- Remplacez le câble de charge si la gaine du câble est endommagée pour éviter l'électrocution.
- En connectant ou en retirant le câble de charge, assurez-vous de tenir la poignée du connecteur de charge et la fiche de charge.

Si vous tirez sur le câble (sans utiliser la poignée), les fils à l'intérieur peuvent se déconnecter ou être endommagés. Ceci peut provoquer une électrocution ou un incendie.

⚠ AVERTISSEMENT

- Ventilateur de refroidissement

Ne pas toucher le ventilateur de refroidissement lorsque le véhicule est en charge. Lorsque le véhicule est mis hors tension pendant la charge, le ventilateur de refroidissement dans le compartiment moteur peut fonctionner automatiquement.

- Toujours conserver le connecteur de charge et la fiche de charge propres et secs. Veiller à conserver le câble de charge à l'abri de l'eau ou de l'humidité.
- Veiller à utiliser le chargeur préconisé pour la mise en charge du véhicule.
L'utilisation de tout autre chargeur peut provoquer des défaillances.
- Avant de mettre en charge la batterie, mettre le véhicule hors tension.
- Veiller à ne pas laisser tomber le connecteur de charge. Le connecteur de charge pourrait être endommagé.
- Toujours inspecter les bornes du connecteur de charge pour rechercher des dégâts ou une surchauffe. Ne pas l'utiliser s'il est endommagé, car cela pourrait endommager le connecteur de charge côté véhicule et la réparation n'est pas garantie.

MISE EN CHARGE DU VÉHICULE HYBRIDE ENFICHABLE (SUITE)

Charge AC

■ Chargeur AC



■ Câble de chargeur AC



Vous pouvez mettre votre véhicule en charge en le raccordant à un chargeur public dans une station de charge.

Comment connecter un chargeur AC



1. Appuyer sur la pédale de frein et serrer le frein de stationnement.
2. Désactiver tous les commutateurs, mettre le levier de changement de vitesse sur P (stationnement) et mettre le véhicule hors tension.
3. Après avoir déverrouillé les portes, ouvrir le volet de charge en appuyant dessus.

* AVIS

Le volet de charge ne s'ouvre pas lorsque le système d'alarme antivol est armé.



- Retirer toute la poussière sur le connecteur de charge et l'entrée de charge.
- Tenez la poignée du connecteur de charge et insérez-le dans la prise de charge tout en appuyant sur le bouton de déverrouillage (1), jusqu'à ce que vous entendiez un déclic. Si elle n'est pas complètement branchée, une mauvaise connexion entre le connecteur de charge et les bornes de charge peut provoquer un incendie.



- Vérifiez si l'indicateur de connexion du câble de charge de la batterie haute tension dans le groupe d'instruments est allumé. La charge ne se fait pas si l'indicateur est éteint. Lorsque le connecteur de charge n'est pas correctement branché, reconnecter le câble de charge pour charger.

* AVIS

- La charge ne se produit qu'avec le levier de changement de vitesse en position P (stationnement). La mise en charge de la batterie avec le bouton de Démarrage/Arrêt du moteur en position ACC est possible. Toutefois, cela peut décharger la batterie 12 V. Par conséquent, chargez si possible la batterie avec le bouton de Démarrage/Arrêt du moteur en position OFF (arrêt).
- Le déplacement du levier de changement de vitesse de P (stationnement) vers R (marche arrière)/N (point mort)/D (marche avant) arrête le processus de charge. Pour redémarrer le processus de charge, mettez le levier de changement de vitesse sur P (stationnement), appuyez sur le bouton de Démarrage/Arrêt du moteur en position OFF et débranchez le câble de charge. Branchez ensuite le câble de charge.

MISE EN CHARGE DU VÉHICULE HYBRIDE ENFICHABLE (SUITE)

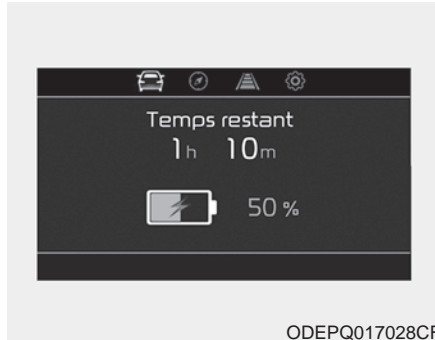

ODEPQ017028CF

7. Après avoir commencé la charge, la durée de charge estimée s'affiche sur le groupe d'instruments pendant environ 1 minute. Elle s'affiche également lorsque la porte du conducteur est ouverte alors que la charge est en cours. Lorsqu'une mise en charge programmée est définie, la durée de charge estimée s'affiche sous la forme "--".

Déverrouillage du connecteur en cas d'urgence

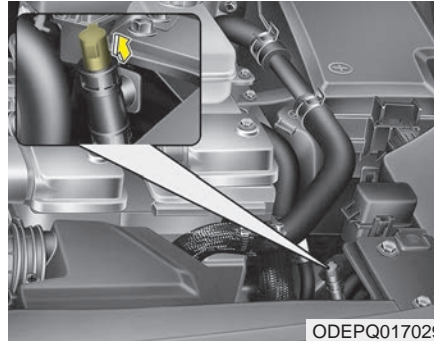

Si le connecteur de charge ne se déverrouille pas pour une raison quelconque, ouvrir le capot et tirer légèrement le câble de secours comme illustré ci-dessus. Le volet de charge s'ouvre alors.

Si un volet de charge ne s'ouvre pas immédiatement avec le câble de secours, appuyer légèrement sur un volet de charge et tirer à nouveau le câble de secours.

État de la charge

Vérification de l'état de la charge

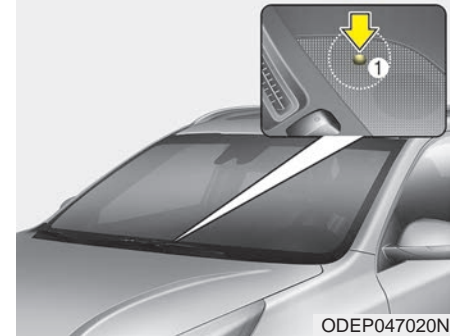

Vous pouvez vérifier l'état de la charge à l'extérieur du véhicule en chargeant ou en utilisant (il ne s'agit pas de l'état de conduite) la batterie haute tension.

Fonctionnement du témoin de charge (1)	État de la charge
S'allume (vert)	Charge en cours
S'éteint	Non chargé ou entièrement chargé
Clignote lentement (vert) puis s'éteint (répéter pendant 3 minutes)	Attente d'une charge programmée (s'éteint après 3 minutes)
Clignote 2 fois rapidement (vert) puis s'éteint (répéter en cours de fonctionnement)	Batterie 12 V auxiliaire en charge pendant le fonctionnement
Clignote (rouge)	Dysfonctionnement

Comment déconnecter un chargeur AC

1. Les portes du véhicule doivent être déverrouillées pour pouvoir débrancher le connecteur de charge. Un système de verrouillage empêche le câble du chargeur de se déconnecter lorsque les portes du véhicule sont verrouillées.

* AVIS

Pour débrancher le connecteur de charge, déverrouiller les portes pour débloquer le système de verrouillage du connecteur de charge. Sinon, le connecteur de charge et l'entrée de charge du véhicule peuvent être endommagés.



ODEPQ017031

2. En tenant le connecteur de charge, appuyer sur le bouton de déverrouillage (1) et le tirer.

Pour empêcher le vol du câble de charge, le connecteur de charge ne peut pas se débrancher depuis l'intérieur lorsque les portes sont verrouillées. Déverrouiller toutes les portes pour débrancher le connecteur de charge depuis l'intérieur.

Toutefois, si le véhicule est en mode AUTO du connecteur de charge, celui-ci se déverrouille automatiquement de la prise lorsque la charge est terminée.

MISE EN CHARGE DU VÉHICULE HYBRIDE ENFICHABLE (SUITE)

Si le connecteur ne se verrouille pas automatiquement après la fin de la charge en mode AUTO, le connecteur se déverrouille lorsque toutes les portes sont déverrouillées.

Pour davantage de détails, se reporter à "Mode AUTO/LOCK (automatique/verrouillage) du connecteur de charge" dans ce chapitre.

MISE EN GARDE

En débranchant le connecteur de charge, n'essayez pas de forcer sans appuyer sur le bouton de déblocage. Ceci pourrait endommager le connecteur de charge et l'entrée de charge du véhicule.

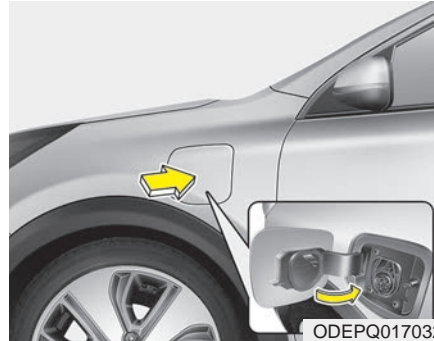

3. Veillez à bien refermer le volet de charge.

AVERTISSEMENT

Ne pas modifier ni démonter les composants du câble de charge. Une telle pratique peut provoquer un incendie ou un choc électrique entraînant des blessures corporelles.

* AVIS

- **Conservez le connecteur de charge et la fiche de charge propres et secs. Le câble de charge doit également être conservé sec.**
- **Utiliser un pistolet à air pour éliminer toutes les substances étrangères du connecteur de charge et de la fiche de charge.**

Chargeur lent (Câble de charge portable)

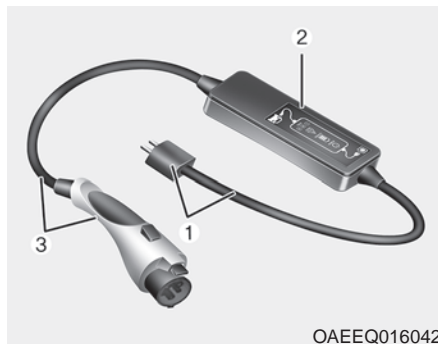

Un chargeur lent peut être utilisé si le chargeur AC n'est pas disponible.

* ① : Prise et câble

② : Boîtier de commande (ICCB)

③ : Connecteur/câble de charge

Comment connecter un câble de charge portable (ICCB : boîtier de commande dans le câble)

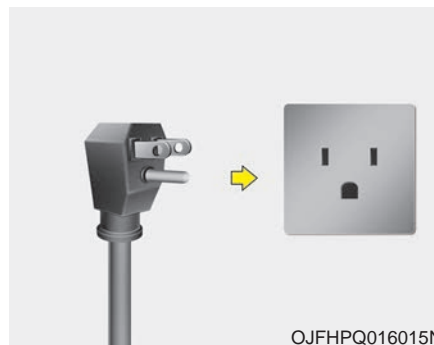

1. Désactiver tous les commutateurs, mettre le levier de changement de vitesse sur P (stationnement) et mettre le véhicule hors tension.

2. Brancher la fiche sur une prise de courant domestique.



3. Assurez-vous que le témoin de raccordement du courant (vert) s'allume sur le boîtier de commande.

MISE EN CHARGE DU VÉHICULE HYBRIDE ENFICHABLE (SUITE)

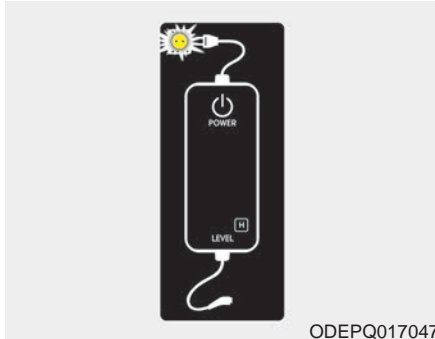

4. Appuyer sur la pédale de frein et serrer le frein de stationnement.
5. Après avoir déverrouillé les portes, ouvrir le volet de charge en appuyant dessus.

* AVIS

Le volet de charge ne s'ouvre pas lorsque le système d'alarme antivol est armé.

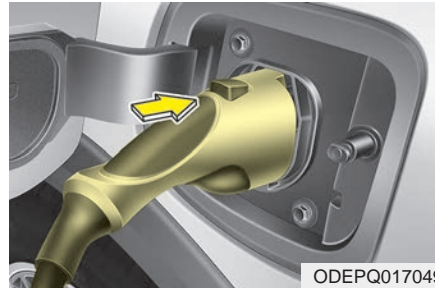

■ Branchement du véhicule



6. Retirer toute la poussière sur le connecteur de charge et l'entrée de charge.

7. Tenir la poignée du connecteur de charge. L'introduire ensuite dans l'entrée de charge, jusqu'à entendre un déclic. Si elle n'est pas complètement branchée, une mauvaise connexion entre le connecteur de charge et les bornes de charge constitue un risque d'incendie.



8. La charge démarre automatiquement et le témoin de charge clignote.



9. Vérifiez si l'indicateur de connexion du câble de charge de la batterie haute tension dans le groupe d'instruments est allumé. La charge ne se fait pas si l'indicateur est éteint. Lorsque le connecteur de charge n'est pas correctement branché, reconnecter le câble de charge pour charger.

* AVIS

- La charge ne se produit que lorsque le levier de changement de vitesse en position P (stationnement).

La charge de la batterie avec le bouton de Démarrage/Arrêt du moteur en position ACC est possible. Toutefois, cela peut décharger la batterie 12 V. Par conséquent, chargez si possible la batterie avec le bouton de Démarrage/Arrêt du moteur en position OFF (arrêt).

- Le déplacement du levier de changement de vitesse de P (stationnement) vers R (marche arrière)/N (point mort)/D (marche avant) arrête le processus de charge.

Pour redémarrer le processus de charge, mettez le levier de changement de vitesse sur P (stationnement), appuyez sur le bouton de Démarrage/Arrêt du moteur en position OFF et débranchez le câble de charge. Branchez ensuite le câble de charge et redémarrez le véhicule.

MISE EN CHARGE DU VÉHICULE HYBRIDE ENFICHABLE (SUITE)

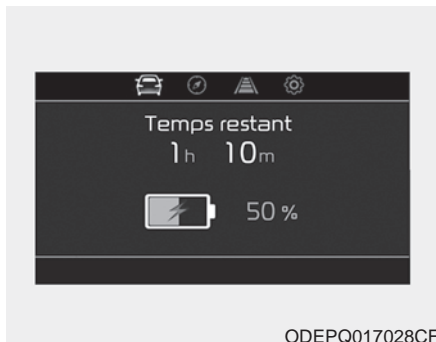

10. Après avoir commencé la charge, la durée de charge estimée s'affiche sur le groupe d'instruments pendant environ 1 minute. Elle s'affiche également lorsque la porte du conducteur est ouverte alors que la charge est en cours.

Lorsqu'une mise en charge programmée est définie, la durée de charge estimée s'affiche sous la forme "--".

Déverrouillage du connecteur en cas d'urgence

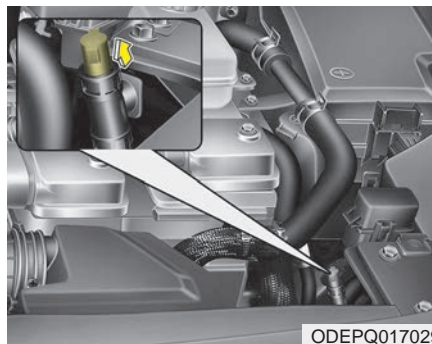

Si le connecteur de charge ne se déverrouille pas pour une raison quelconque, ouvrir le capot et tirer légèrement le câble de secours comme illustré ci-dessus. Le volet de charge s'ouvre alors.

Si un volet de charge ne s'ouvre pas immédiatement avec le câble de secours, appuyer légèrement sur un volet de charge et tirer à nouveau le câble de secours.

Vérification de l'état de la charge

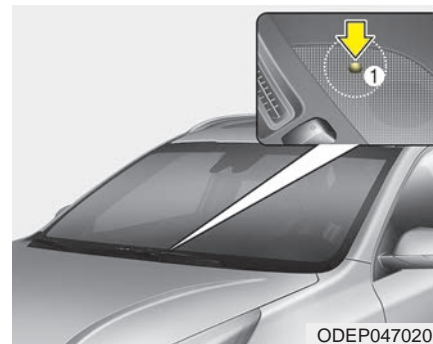

Vous pouvez vérifier l'état de la charge à l'extérieur du véhicule en chargeant ou en utilisant (il ne s'agit pas de l'état de conduite) la batterie haute tension.

Fonctionnement du témoin de charge (1)	Fonctionnement du témoin de charge
S'allume (vert)	Charge en cours
S'éteint	Non chargé ou entièrement chargé
Clignote lentement (vert) puis s'éteint (répéter pendant 3 minutes)	Attente d'une charge programmée (s'éteint après 3 minutes)
Clignote 2 fois rapidement (vert) puis s'éteint (répéter en cours de fonctionnement)	Batterie 12 V auxiliaire en charge ou climatisation programmée en fonctionnement
Clignote (rouge)	Dysfonctionnement











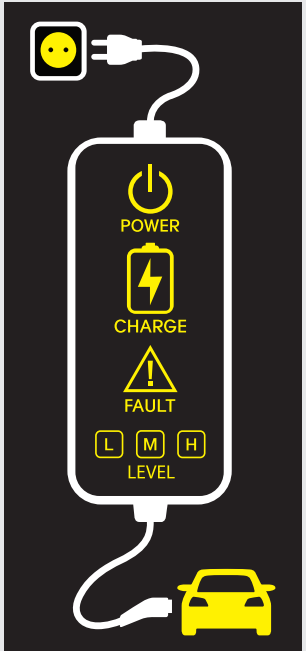

Rangement du câble de charge





Après l'avoir utilisé, il est recommandé de placer le câble du chargeur d'entretien dans une boîte de rangement.

MISE EN CHARGE DU VÉHICULE HYBRIDE ENFICHABLE (SUITE)



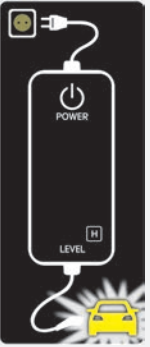

Témoin indicateur d'état de la charge pour câble de charge portable

Boîtier de commande	Indicateur		Détails
	PRISE	 (Vert)	En marche : Allumé Clignotant : Panne de sonde de température de la prise
		 (Rouge)	En marche : Protection de la prise contre les températures élevées Clignotant : Avertissement de température élevée de la prise
	ALIMENTATION	 POWER	En marche : Allumé
	CHARGE	 CHARGE	Clignotant : Charge en mode économie d'énergie, seul le témoin de CHARGE est allumé.
	DÉFAUT	 FAULT	Clignotant : Charge interrompue
	NIVEAU DE CHARGE		Intensité de charge 12 A
			Intensité de charge 10 A
			Intensité de charge 8 A
	VÉHICULE	 (Vert)	Connecteur de charge branché
		 (Bleu)	En charge
		 (Rouge)	Clignotant : Charge impossible

Témoin indicateur d'état de la charge pour câble de charge portable

NON	Boîtier de commande	État / Diagnostic / Contre-mesure	NON	Boîtier de commande	État / Diagnostic / Contre-mesure
1		<ul style="list-style-type: none"> • Connecteur de charge branché dans le véhicule (Vert allumé) • Panne de sonde de température de la prise (Vert clignotant) • Protection de la prise contre les températures élevées (Rouge clignotant) • Avertissement de température élevée de la prise (Rouge allumé) <p>Faire inspecter votre véhicule par un concessionnaire agréé Kia.</p>	2		<ul style="list-style-type: none"> - Connecteur de charge branché dans le véhicule (Vert allumé)
3		<ul style="list-style-type: none"> - Pendant la charge • Témoin de charge (Vert clignotant) • Témoin du véhicule (Bleu allumé) 	4		<ul style="list-style-type: none"> - Avant de brancher le connecteur de charge dans le véhicule (Rouge clignotant) • Température anormale • Panne d'ICCB (Boîtier de commande intégré au câble) <p>Faire inspecter votre véhicule par un concessionnaire agréé Kia.</p>

MISE EN CHARGE DU VÉHICULE HYBRIDE ENFICHABLE (SUITE)

NON	Boîtier de commande	État / Diagnostic / Contre-mesure	NON	Boîtier de commande	État / Diagnostic / Contre-mesure
5		<ul style="list-style-type: none"> - Branché dans le véhicule (Rouge clignotant) • Panne de dispositif de diagnostic • Fuite de courant • Température anormale <p>Faire inspecter votre véhicule par un concessionnaire agréé Kia.</p>	6		<ul style="list-style-type: none"> - Après avoir branché le connecteur de charge dans le véhicule (rouge clignotant) • Panne de communication <p>Faire inspecter votre véhicule par un concessionnaire agréé Kia.</p>
7		<ul style="list-style-type: none"> • Panne de sonde de température de la prise (Vert clignotant) • Protection de la prise contre les températures élevées (Rouge clignotant) • Avertissement de température élevée de la prise (Rouge allumé) <p>Faire inspecter votre véhicule par un concessionnaire agréé Kia.</p>	8		<ul style="list-style-type: none"> - Mode d'économie d'énergie • 3 minutes après le début de la charge (Vert clignotant)

Comment débrancher le câble de charge portable (ICCB : boîtier de commande dans le câble)

1. Avant de débrancher le connecteur de charge, assurez-vous que les portes sont déverrouillées. Lorsque la porte est verrouillée, le système de blocage du connecteur de charge ne permet pas de le débrancher. Pour empêcher le vol du câble de charge, le connecteur de charge ne peut pas se débrancher depuis l'intérieur lorsque les portes sont verrouillées. Déverrouiller toutes les portes pour débrancher le connecteur de charge depuis l'intérieur. Toutefois, si le véhicule est en mode AUTO du connecteur de charge, celui-ci se déverrouille automatiquement de la prise lorsque la charge est terminée.

Pour davantage de détails, se reporter à "Mode AUTO/LOCK (automatique/verrouillage) du connecteur de charge" dans ce chapitre.

⚠ MISE EN GARDE

Pour débrancher le connecteur de charge, déverrouiller les portes pour débloquer le système de verrouillage du connecteur de charge. Sinon, le connecteur de charge et l'entrée de charge du véhicule peuvent être endommagés.



2. En tenant le connecteur de charge, appuyer sur le bouton de déverrouillage (1) et le tirer.
3. S'assurer de bien fermer le volet de charge.

MISE EN CHARGE DU VÉHICULE HYBRIDE ENFICHABLE (SUITE)

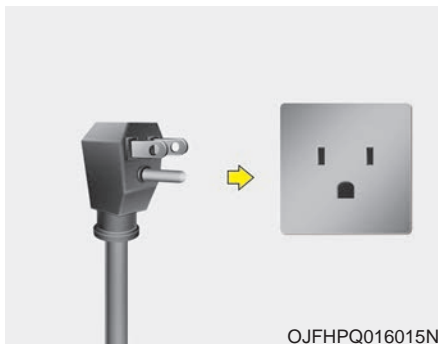

4. Débranchez la fiche sur une prise de courant domestique. Ne tirez pas sur le câble pour déconnecter la fiche.
5. Refermez le couvercle de protection du connecteur de charge pour éviter que des matières étrangères n'entrent dans la borne.
6. Placez le câble de charge dans le compartiment du câble pour le protéger.

Précautions pour le câble de charge portable (ICCB : boîtier de commande dans le câble)

- Utilisez le câble de charge portable qui est certifié par Kia.
- Ne tentez pas de réparer, démonter ou régler le câble de charge portable.
- N'utilisez pas de rallonge ni d'adaptateur.
- Cessez immédiatement de l'utiliser si le témoin de panne s'allume.
- Ne touchez pas la fiche et le connecteur de charge avec les mains mouillées.
- Ne touchez pas l'extrémité du connecteur de charge AC et l'entrée de charge AC sur le véhicule.
- Ne branchez pas le connecteur de charge à une tension qui ne serait pas conforme à la réglementation.
- N'utilisez pas le câble de charge portable s'il est usé, dénudé, ou si un type quelconque de dégât existe sur le câble de charge portable.

- Si le boîtier d'ICCB et le connecteur de charge AC sont endommagés, fissurés, ou si les fils sont dénudés, n'utilisez pas le câble de charge portable.
- Ne laissez pas des enfants utiliser ou toucher le câble de charge portable.
- Conservez le boîtier de commande à l'abri de l'eau.
- Conservez le connecteur de charge AC ou la borne de branchement à l'abri de substances étrangères.
- Ne marchez pas sur le câble ou le cordon. Ne tirez pas sur le câble ou le cordon et ne le tordez pas ou ne le pliez pas.
- Ne chargez pas lorsque le temps est à l'orage
- Ne faites pas tomber le boîtier de commande ou ne placez aucun objet lourd sur le boîtier de commande.
- Ne placez aucun objet qui puisse produire des températures élevées près du chargeur lorsqu'il est en charge.

- La mise en charge avec une prise de courant domestique usée ou endommagée peut présenter un risque de choc électrique. Si vous doutez de l'état de la prise de courant domestique, faites-la vérifier par un électricien agréé.
- Arrêtez immédiatement d'utiliser le câble de charge portable si la prise de courant domestique ou l'un de ses composants est en surchauffe ou si vous remarquez des odeurs de brûlé.

CONDUITE DU VÉHICULE HYBRIDE/HYBRIDE ENFICHABLE

Changement de mode hybride enfichable (Véhicule hybride enfichable)

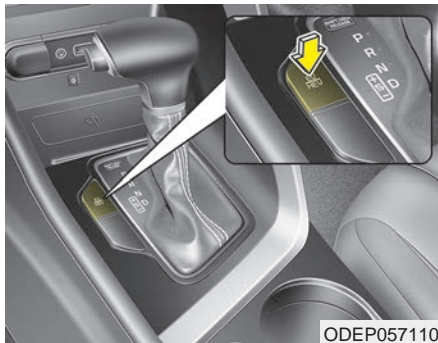

■ Bouton EV/HEV

Une pression sur le bouton [EV/HEV] fait passer les modes du système hybride enfichable du mode électrique (CD) au mode hybride (CS). À chaque changement de mode, un message correspondant s'affiche comme suit sur le groupe d'instruments.

Message du mode hybride enfichable

- Mode CD (Épuisement de la charge, électrique)



: La batterie haute tension (hybride) sert à entraîner le véhicule.

- Mode CS (Maintien de charge, hybride)

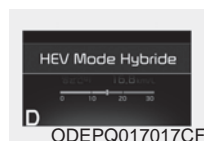

: La batterie haute tension (hybride) et le moteur à essence servent à entraîner le véhicule.

Un message correspondant s'affiche pour indiquer le mode sélectionné.

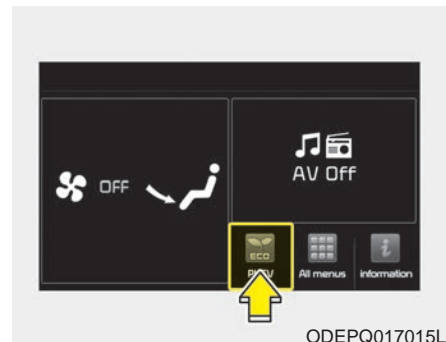

■ Écran AVN

Appuyer sur [PHEV] dans l'écran [Home] (accueil) ou [All menus] (tous les menus) et les menus concernant l'hybride enfichable ([ECO driving] (conduite économique), [Energy information] (informations sur l'énergie), [EV range] (autonomie véhicule électrique), [Charging settings] (paramètres de charge), [Charging stations] (stations de charge), [Petrol stations] (stations à essence)) s'affichent.

Pour davantage d'informations, se reporter au Manuel du système multimédia fourni séparément avec votre véhicule.

Feux de détresse et témoins lumineux

Indicateur Ready (Prêt)



Cet indicateur s'allume :

lorsque le véhicule est prêt à rouler.

- ON : La conduite normale est possible.
- OFF : La conduite normale n'est pas possible ou un problème est survenu.
- Clignotement : Conduite en situation d'urgence.

Lorsque l'indicateur ready (prêt) s'éteint ou clignote, c'est que le système présente une défaillance. Dans ce cas, faire vérifier votre véhicule par un concessionnaire Kia agréé.

Témoin du système hybride



Ce témoin s'allume :

lorsqu'il y a une défaillance du système hybride.

Dans ce cas, faire vérifier votre véhicule par un concessionnaire Kia agréé.

Lorsque le témoin s'allume en route ou ne s'éteint pas après le démarrage du véhicule, faire inspecter le véhicule par un concessionnaire Kia agréé.

Témoin de mode EV

EV

Ce témoin s'allume lorsque le véhicule est propulsé par le moteur électrique.

Indicateur de connexion du câble de charge (véhicule hybride enfichable)



Cet indicateur s'allume en rouge lorsque le câble de charge est connecté.

CONDUITE DU VÉHICULE HYBRIDE/HYBRIDE ENFICHABLE (SUITE)

Coasting guide (Guide de marche au point mort) (si équipé)

Un carillon se fera entendre et l'indicateur du guide de marche au point mort clignotera quatre fois afin d'aviser le conducteur du moment où il doit retirer le pied de l'accélérateur en anticipant une situation où il faudra décélérer*, en fonction de l'analyse du trajet, de l'état des routes et de la navigation. Il incite le conducteur à retirer le pied de la pédale et permet de rouler au point mort, et ce, uniquement à l'aide du moteur électrique. Cela aide à réduire la consommation inutile de carburant et augmente le rendement de ce dernier.

* Voici un exemple d'une situation de décélération, vous descendez une longue côte, en ralentissant au moment d'approcher le poste de péage et vous approchez d'une zone à vitesse réduite.

• Paramètres de l'utilisateur

Appuyer sur le bouton de démarrage/d'arrêt du moteur (engine start/stop) et mettre le levier d'embrayage en position P (stationnement). En mode User Settings (Paramètres de l'utilisateur), sélectionner Driving Assist (assistance à la conduite), Coasting Guide (Guide de marche au point mort), puis appuyer sur ON pour activer le système. Annuler la sélection du guide de marche au point mort pour éteindre le système. Pour obtenir une explication du fonctionnement du système, appuyer sur le bouton [OK] et le maintenir enfoncé.

• Operation conditions (Conditions de fonctionnement)

Pour activer le système, appliquer les procédures suivantes. Saisir les détails de votre destination sur le navigateur et sélectionner le trajet privilégié. Sélectionner le mode ECO dans le système de contrôle de conduite intégré (Integrated Driving Control System). Satisfaire ensuite les exigences suivantes.

- La vitesse de conduite doit se situer entre 60 km/h (37 mi/h) et 160 km/h (99 mi/h).

* La vitesse de fonctionnement peut varier en raison d'un écart entre le groupe d'instruments et la navigation, dû à la pression de gonflage des pneus.

*** AVIS**

Le guide de marche au point mort est **uniquement un système supplémentaire d'assistance pour une conduite économique en carburant**. Les conditions de fonctionnement peuvent donc être différentes selon la circulation/l'état de la route (par ex. la circulation dans les encombrements, la conduite en pente ou dans un virage). Il est donc nécessaire de prendre en compte les conditions de conduite, telles que les distances par rapport aux véhicules devant/ derrière, en s'aidant du guide de marche au point mort.

Vérifier le système hybride

Ce message s'affiche lorsque le système de commande hybride présente un problème. Éviter de conduire le véhicule lorsque cet avertissement est affiché. Dans ce cas, faire vérifier votre véhicule par un concessionnaire Kia agréé.

Vérifier le système hybride.

Couper le moteur

Ce message s'affiche lorsque le système hybride présente un problème. L'indicateur "" clignotera et un carillon se fera entendre jusqu'à ce que le problème soit réglé.

Dans ce cas, faire vérifier votre véhicule par un concessionnaire Kia agréé.

Vérifier le système hybride.

Vérifier le système hybride. Ne pas démarrer le moteur.

Ce message s'affiche lorsque le niveau de charge de la batterie hybride est faible. Un carillon se fera entendre jusqu'à ce que le problème soit réglé.

Dans ce cas, faire vérifier votre véhicule par un concessionnaire Kia agréé.

Arrêter le véhicule et vérifier l'alimentation

Ce message s'affiche lorsque le système d'alimentation électrique présente une défaillance.

Dans ce cas, stationner le véhicule dans un lieu sûr et le faire inspecter par un concessionnaire agréé Kia.

CONDUITE DU VÉHICULE HYBRIDE/HYBRIDE ENFICHABLE (SUITE)

Faire le plein de liquide de refroidissement de l'inverseur

Ce message s'affiche lorsque le réservoir de liquide de refroidissement de l'inverseur est presque vide.

Faire le plein de liquide de refroidissement de l'inverseur.

Immobiliser le véhicule et vérifier les freins

Ce message s'affiche lorsque le système de freinage présente une défaillance.

Dans ce cas, stationner le véhicule dans un lieu sûr et le faire inspecter par un concessionnaire agréé Kia.

Vérifier les freins

Ce message s'affiche lorsque les performances des freins sont faibles ou lorsque le frein régénératif ne fonctionne pas correctement en raison d'une défaillance du système de freinage.

Dans ce cas, il se pourrait que la pédale de frein prenne plus de temps à réagir et la distance de freinage peut être plus longue.

Refaire le plein pour éviter d'endommager la batterie hybride

Ce message s'affiche lorsque le réservoir de carburant est presque vide.

Vous devez faire le plein de carburant pour éviter d'endommager la batterie hybride.

Vérifier le système de bruit virtuel du moteur

Ce message s'affiche lorsque le système de bruit virtuel du moteur (VESS) présente un problème.

Dans ce cas, faites inspecter le système par un concessionnaire agréé Kia.

Durée de charge restante (véhicule hybride enfichable)

Le message s'affiche pour indiquer la durée restante jusqu'à la charge complète de la batterie.

Erreur de chargeur ! (Véhicule hybride enfichable)

Ce message s'affiche lorsque le chargeur présente un problème.

Température basse/élevée du système Maintien en mode hybride (véhicule hybride enfichable)

Ce message s'affiche lorsque la température de la batterie haute tension (hybride) est trop basse ou trop élevée. Ce message d'avertissement sert à protéger la batterie et le système hybride.

Température basse/élevée du système Passage en mode hybride (véhicule hybride enfichable)

Ce message s'affiche lorsque la température de la batterie haute tension (hybride) est trop basse ou trop élevée.

Ce message d'avertissement sert à protéger la batterie et le système hybride.

Passage en hybride pour permettre le chauffage (véhicule hybride enfichable)

- Lorsque la température du liquide de refroidissement est inférieure à -14°C (57°F), et que la commande de climatisation pour le chauffage est activée, le message ci-dessus s'affiche dans le groupe d'instruments. Le véhicule passe ensuite automatiquement en mode HEV.
- Lorsque la température du liquide de refroidissement est supérieure à -14°C (57°F), ou que la commande de climatisation est désactivée, le véhicule revient automatiquement au mode EV.

Attendre que la trappe à carburant s'ouvre (véhicule hybride enfichable)

Le message s'affiche lorsque vous tentez d'ouvrir la trappe de remplissage de carburant avec le réservoir de carburant sous pression. Attendre que le réservoir de carburant soit dépressurisé.

*** AVIS**

- L'ouverture de la trappe de remplissage de carburant prend 20 secondes.
- Lorsque la trappe de remplissage de carburant est gelée et ne s'ouvre pas après 20 secondes à la température de gel, tapez légèrement sur la trappe de remplissage de carburant et essayez ensuite de l'ouvrir.

CONDUITE DU VÉHICULE HYBRIDE/HYBRIDE ENFICHABLE (SUITE)

Trappe à carburant ouverte (véhicule hybride enfichable)

Ce message s'affiche lorsque la trappe de remplissage de carburant est ouverte. Signifie également "Prêt pour le remplissage".

Vérifier la trappe à carburant (véhicule hybride enfichable)

Ce message s'affiche lorsque la trappe de remplissage de carburant est ouverte ou qu'une anomalie s'est produite.

Volet de charge ouvert (véhicule hybride enfichable)

Ce message indique que le volet de charge est ouvert à l'état prêt pour la route pour vous inviter à inspecter et à refermer le volet. (La conduite avec le volet de charge ouvert peut entraîner la pénétration d'humidité ou des dégâts.

Ce message sert à éviter ces phénomènes.)

Débrancher le véhicule pour démarrer (véhicule hybride enfichable)

Le message s'affiche lorsque vous démarrez le moteur sans avoir débranché le câble de charge. Débrancher le câble de charge, puis démarrer le véhicule.

Maintien du mode hybride pour continuer à chauffer (véhicule hybride enfichable)

Un message s'affiche lorsque le chauffage fonctionne et le mode HEV est maintenu pour remplir les conditions de fonctionnement du chauffage, en essayant de passer au mode EV par une pression sur le bouton HEV.

Modes EV / HEV (véhicules hybrides enfichables)

Un message correspondant s'affiche lorsqu'un mode est sélectionné en appuyant sur le bouton HEV.

FLUX D'ÉNERGIE HYBRIDE

Le système hybride de Kia indique au conducteur le flux d'énergie selon le mode de fonctionnement du véhicule. Onze modes décrivent le fonctionnement en temps réel.

Vehicle Stop (Véhicule immobile)



Ce mode indique que le véhicule est immobile. (Il n'y a aucun flux énergétique.)

EV Propulsion (Propulsion électrique)



Ce mode indique que le véhicule est propulsé par le moteur électrique. (Batterie → Roue)

FLUX D'ÉNERGIE HYBRIDE (SUITE)

Power Assist (Propulsion bi-moteur)



Ce mode indique que le véhicule est propulsé par le moteur électrique et le moteur à essence.
(Batterie et Moteur → Roue)

Engine Only Propulsion (Propulsion par moteur à essence seulement)



Ce mode indique que le véhicule est propulsé par le moteur à essence.
(Moteur → Roue)

Engine Generation (Génération par voie du moteur à essence)



Le véhicule est immobile et le moteur recharge la batterie hybride.
(Moteur → Batterie)

Regeneration (Régénération)



Le freinage régénératif recharge la batterie hybride.
(Roue → Batterie)

Engine Brake (Frein moteur)



Le véhicule est ralenti par le frein moteur.
(Roue → Moteur)

Power Reserve (Alimentation et génération par le biais du moteur à essence)



Le moteur à essence alimente le véhicule et recharge la batterie hybride simultanément.
(Moteur → Roue et batterie)

FLUX D'ÉNERGIE HYBRIDE (SUITE)

Engine Generation/Motor Drive
(Génération moteur/alimentation par le biais du moteur électrique)



Le véhicule est ralenti par le frein moteur et le système de freinage régénératif. Le freinage régénératif recharge la batterie hybride.
(Moteur → Batterie → Roue)

Engine Generation/Regeneration
(Génération/régénération par le biais du moteur à essence)



Le moteur et le système de freinage régénératif rechargent la batterie hybride pendant la décélération.
(Moteur et roue → Batterie)

Engine Brake/Regeneration
(Frein moteur/Régénération)



Le ralentisseur peut être utilisé pour ralentir le véhicule. Le système de freinage régénératif peut être utilisé pour recharger le système hybride.
(Roue → Moteur et batterie)

FLUX D'ÉNERGIE VÉHICULE HYBRIDE ENFICHABLE

Le système hybride de Kia indique au conducteur le flux d'énergie selon le mode de fonctionnement du véhicule. Onze modes décrivent le fonctionnement en temps réel.

Vehicle Stop (Véhicule immobile)



Ce mode indique que le véhicule est immobile. (Il n'y a aucun flux énergétique.)

EV Propulsion (Propulsion électrique)



Ce mode indique que le véhicule est propulsé par le moteur électrique. (Batterie → Roue)

FLUX D'ÉNERGIE HYBRIDE ENFICHABLE (SUITE)

Power Assist (Propulsion bi-moteur)



Ce mode indique que le véhicule est propulsé par le moteur électrique et le moteur à essence.
(Batterie et Moteur → Roue)

Engine Only Propulsion (Propulsion par moteur à essence seulement)



Ce mode indique que le véhicule est propulsé par le moteur à essence.
(Moteur → Roue)

Engine Generation (Génération par voie du moteur à essence)



Le véhicule est immobile et le moteur recharge la batterie hybride.
(Moteur → Batterie)

Regeneration (Régénération)



Le freinage régénératif recharge la batterie hybride.
(Roue → Batterie)

Engine Brake (Frein moteur)



Le véhicule est ralenti par le frein moteur.
(Roue → Moteur)

Power Reserve (Alimentation et génération par le biais du moteur à essence)



Le moteur à essence alimente le véhicule et recharge la batterie hybride simultanément.
(Moteur → Roue et batterie)

FLUX D'ÉNERGIE HYBRIDE ENFICHABLE (SUITE)

Engine Generation/Motor Drive
(Génération moteur/alimentation par le biais du moteur électrique)



Le véhicule est ralenti par le frein moteur et le système de freinage régénératif. Le freinage régénératif recharge la batterie hybride.
(Moteur → Batterie → Roue)

Engine Generation/Regeneration
(Génération/régénération par le biais du moteur à essence)



Le moteur et le système de freinage régénératif rechargent la batterie hybride pendant la décélération.
(Moteur et roue → Batterie)

Engine Brake/Regeneration
(Frein moteur/Régénération)



Le ralentisseur peut être utilisé pour ralentir le véhicule. Le système de freinage régénératif peut être utilisé pour recharger le système hybride.
(Roue → Moteur et batterie)

Flux d'énergie hybride enfichable niro auxiliaire économiseur de batterie + (pour hybride enfichable, suite)

L'économiseur de batterie auxiliaire + est une fonction qui surveille l'état de la charge de la batterie 12 V auxiliaire.

Si le niveau de la batterie auxiliaire est bas, la batterie principale haute tension recharge la batterie auxiliaire.

*** AVIS**

La fonction Économiseur de batterie aux. + est activée à la livraison du véhicule. Si la fonction n'est pas nécessaire, vous pouvez la désactiver dans le mode Paramètres utilisateur sur l'affichage LCD. Pour plus d'informations, se reporter à "Réglage du système" à la page suivante.

Mode

- Mode activation/désactivation :
Torsque le véhicule est à l'arrêt avec toutes les portes, le capot et le coffre (hayon) fermés, l'économiseur de batterie auxiliaire + s'active régulièrement selon l'état de la batterie auxiliaire.

- Mode automatique :
Lorsque le bouton ENGINE START/STOP (démarrage / arrêt du moteur) est en position ON avec le connecteur de charge branché, la fonction s'active en fonction de l'état de la batterie auxiliaire pour empêcher la batterie auxiliaire de se décharger.

*** AVIS**

L'économiseur de batterie aux. + s'active pendant 20 minutes au maximum.

Si la fonction Économiseur de batterie aux. + s'active plus de 10 fois de suite en mode automatique, la fonction se désactive, estimant que la batterie auxiliaire a un problème. Dans ce cas, faire rouler le véhicule pendant un moment. La fonction s'active si la batterie auxiliaire redevient normale.

FLUX D'ÉNERGIE HYBRIDE ENFICHABLE (SUITE)

MISE EN GARDE

- *La fonction Économiseur de batterie aux. + ne peut pas empêcher la batterie de se décharger si la batterie auxiliaire est endommagée, usée, utilisée comme alimentation ou si des appareils électroniques non autorisés sont utilisés.*
- *Si la fonction Économiseur de batterie aux. + a été activée, un message s'affiche sur le groupe d'instruments et le niveau de la batterie haute tension peut avoir diminué.*

Réglage du système

Le conducteur peut activer la fonction Économiseur de batterie aux. + en mettant le bouton ENGINE START/STOP (démarrage / arrêt du moteur) en position N (point mort) et en sélectionnant : "Paramètres utilisateur → Autres fonctions → Économiseur de batterie aux. + "

Message LCD



Ce message s'affiche lorsque la fonction Économiseur de batterie aux. + est terminée et que le véhicule est mis en marche.

Toutefois, si le message LCD apparaît fréquemment, faire réparer la batterie auxiliaire ou les composants électriques/électroniques de votre véhicule par un concessionnaire agréé Kia.

⚠ AVERTISSEMENT



Lorsque la fonction est activée, le témoin de charge clignote rapidement et le courant haute tension circule dans le véhicule. Ne pas toucher le fil électrique haute tension (orange), le connecteur et tous les composants et appareils électriques. Ceci pourrait provoquer un choc électrique et causer des blessures. Également, ne pas modifier votre véhicule. Ceci peut affecter les performances de votre véhicule et provoquer un accident.

DÉMARRAGE DU VÉHICULE HYBRIDE/HYBRIDE ENFICHABLE (CLÉ INTELLIGENTE)

Démarrage du système hybride

1. Apporter la clé intelligente dans le véhicule.
2. Vous assurer de bien actionner le frein à main.
3. Placer le levier d'embrayage en position "P" (stationnement).
En position N (neutre), il n'est pas possible de démarrer le moteur.
4. Appuyez sur la pédale de frein.
5. Appuyer sur le bouton de démarrage/d'arrêt du moteur (engine start/stop).
6. Démarrer le véhicule sans appuyer sur l'accélérateur. Par temps très froid ou lorsque le véhicule n'a pas été utilisé pendant quelques jours, laisser le moteur se réchauffer sans appuyer sur l'accélérateur.
 - Même si la clé intelligente est dans le véhicule, il se pourrait que le moteur ne démarre pas si elle n'est pas à votre portée.

- Lorsque le bouton de démarrage/d'arrêt du moteur (engine start/stop) est en position ACC ou ON et si une portière est ouverte, le système recherchera la clé intelligente. Si la clé intelligente n'est pas dans le véhicule, le message "Key is not in vehicle" (la clé n'est pas dans le véhicule) s'affichera et, si toutes les portières sont fermées, le carillon se fera entendre pendant environ cinq secondes. L'indicateur s'éteindra lorsque le véhicule est en marche. Conserver la clé intelligente dans le véhicule lorsque le contact est en position ACC ou si le moteur est en marche.

Si la procédure de démarrage est suivie, le symbole "☞" (PRÊT) s'allume sur le tableau de bord.

Pour plus de détails, consulter le chapitre 4.

FONCTIONNEMENT ÉCONOMIQUE et EN SÉCURITÉ

Du système hybride

- Rouler en douceur. Accélérer de façon modérée et maintenir un régime de croisière stable. Éviter les départs en trombe. Ne pas faire la course d'un feu de circulation à l'autre.
Éviter le plus possible la circulation dense. Maintenir en tout temps une distance sécuritaire avec les autres véhicules afin d'éviter d'avoir à freiner inutilement. Cela réduit aussi l'usure des freins.
- Le système de freinage régénératif produit de l'énergie lorsque de le véhicule décélère.
- Quand le niveau de charge de la batterie hybride est faible, le système hybride recharge automatiquement la batterie hybride.

- Lorsque le moteur tourne en position "N", le système hybride ne peut pas produire d'électricité. Quand le levier d'embrayage est en position "N", la batterie hybride ne peut pas être rechargée. Consulter le chapitre 6.

* AVIS

Une fois le système hybride en mode "PRÊT", le moteur démarre et se coupe automatiquement, au besoin. Le symbole "⚡" (PRÊT) s'affiche au tableau de bord quand le système est engagé.



MISE EN GARDE

- Entraînement prolongé du moteur

Ne pas actionner trop longtemps le démarreur du véhicule lorsque le moteur ne démarre pas. Cela pourrait endommager la batterie HEV et la décharger complètement.

COMPOSANTS DU VÉHICULE HYBRIDE/HYBRIDE ENFICHABLE

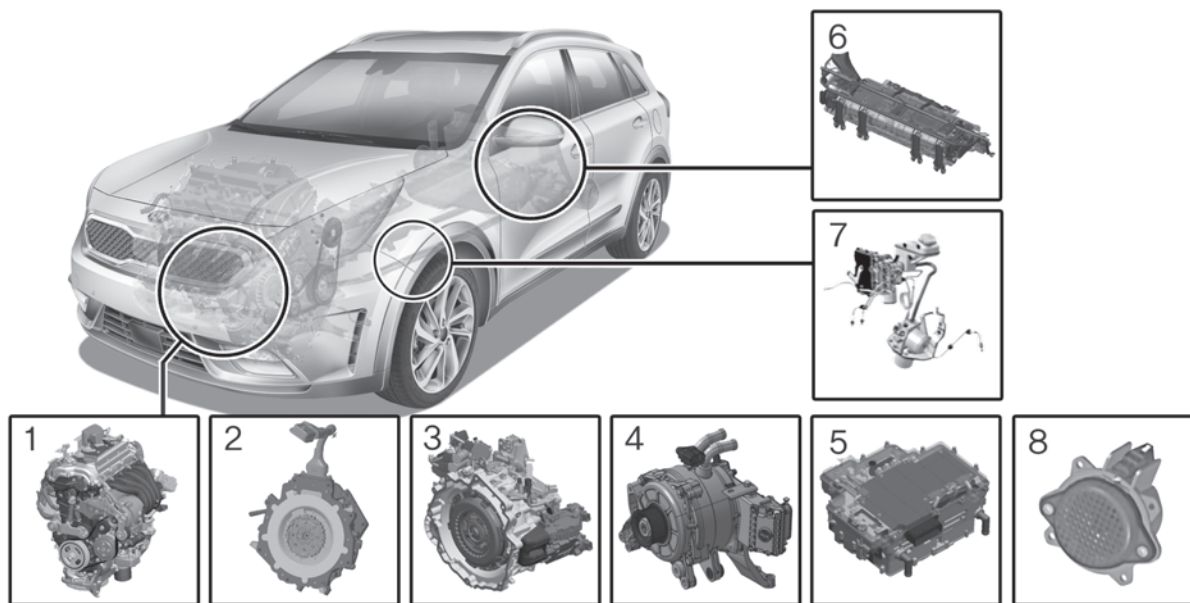

1. Moteur à essence : 1,6 L

2. Moteur électrique : 32 kw (Hybride)/
44,5 kw (Hybride enfichable)

3. Transmission : 6 DCT

4. Générateur-démarrateur hybride (HSG)

* La forme réelle peut différer de l'illustration.

5. Unité de contrôle du système hybride
(HPCU - Hybrid Power Control Unit)

6. Système de batterie haute tension

7. Système de freinage génératif

8. Dispositif de bruit virtuel du moteur (VESS)

ODEP017006N

La batterie hybride utilise une haute tension pour le fonctionnement du moteur électrique et des autres composants. Tout contact avec un dispositif haute tension est dangereux.

Les composants haute tension de votre véhicule sont recouverts de gaines ou de couvercles en matière isolante de couleur orange pour assurer votre protection contre les chocs électriques. Des étiquettes d'avertissement de couleur orange sont aussi fixées à certains composants à titre de mise en garde supplémentaire. Faire réparer votre véhicule par un concessionnaire agréé Kia.

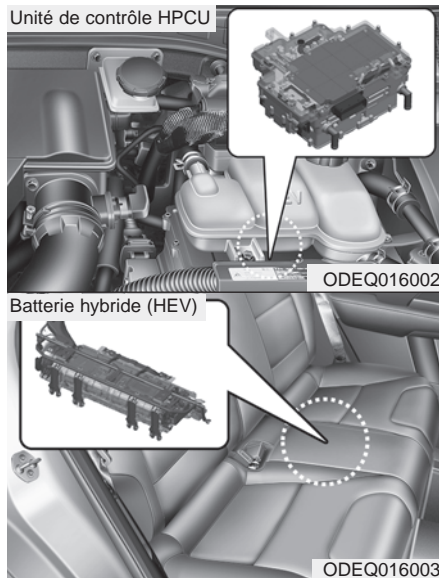

⚠ AVERTISSEMENT
- Composants haute tension

Ne jamais toucher les composants de couleur orange ou les composants haute tension dotés d'une étiquette d'avertissement, notamment les fils, les câbles et les raccords.

Enlever ou endommager les gaines ou couvercles en matière isolante entraîne des risques de blessures graves ou de mort par électrocution.

⚠ AVERTISSEMENT
- Contact avec l'unité de contrôle HPCU

Ne jamais toucher à l'unité de contrôle HPCU lors du remplacement des fusibles dans le compartiment moteur. L'unité de contrôle HPCU est sous haute tension. Toucher l'unité de contrôle HPCU pourrait entraîner des blessures graves, l'électrocution ou même la mort.

COMPOSANTS DU VÉHICULE HYBRIDE/HYBRIDE ENFICHABLE (SUITE)

⚠ MISE EN GARDE

- Endommagement de la batterie haute tension

Lors du chargement de votre véhicule, veillez à ce que les objets transportés soient rangés de manière à prévenir tout endommagement de la batterie haute tension. Ne surchargez pas le coffre et ne rangez pas d'objets au-dessus de la batterie haute tension. De telles pratiques risquent à la longue de détruire la batterie haute tension.

⚠ MISE EN GARDE

- Transport de liquides dans le coffre

Ne chargez pas de grandes quantités de liquides dans des récipients ouverts dans le véhicule. Si un liquide se renversait sur la batterie HEV, il pourrait provoquer un court-circuit ou endommager la batterie.

Moteur électrique

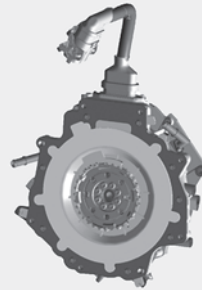

ODEQ016004

⚠ AVERTISSEMENT

- Chargeur de batterie du marché secondaire

Ne pas utiliser de chargeur de batterie du marché secondaire pour charger la batterie hybride. Cela pourrait provoquer la mort ou entraîner des blessures graves.

⚠ AVERTISSEMENT

- Électrolyte de batterie

Comme c'est le cas pour toutes les batteries, éviter que la batterie hybride entre en contact avec un liquide. Si la batterie est endommagée et que l'électrolyte entre en contact avec la peau, les vêtements ou les yeux, rincer immédiatement à grande eau.

⚠ AVERTISSEMENT

- Crues/précipitations
abondantes/inondations

- Éviter de conduire pendant les crues, les précipitations abondantes ou lorsqu'il y a inondation, car cela pourrait saturer le véhicule d'eau et compromettre ses composants haute tension.
- Ne pas toucher les composants haute tension de votre véhicule si ce dernier a été immergé dans l'eau jusqu'à la moitié de sa hauteur. Toucher un composant haute tension qui a été immergé dans l'eau peut entraîner des brûlures ou des chocs électriques pouvant entraîner la mort ou des blessures graves.

⚠ MISE EN GARDE

- Nettoyage du moteur

Ne jamais utiliser d'eau pour laver ou nettoyer le compartiment moteur. L'eau pourrait provoquer un arc électrique et endommager les pièces et composants électroniques.

⚠ AVERTISSEMENT

- Contact avec la haute tension

- La haute tension du système de batterie hybride est très dangereuse et peut provoquer de graves brûlures ou chocs électriques se soldant par des blessures graves ou mortelles.
- Pour assurer votre sécurité, ne jamais toucher, remplacer, démonter ou enlever un composant de la batterie hybride quel qu'il soit, qu'il s'agisse d'un câble, d'un raccord ou de tout autre composant.

⚠ AVERTISSEMENT

- Utilisation d'eau ou de liquides

Si de l'eau ou des liquides devaient entrer en contact avec le système hybride et qu'une personne touche aussi l'eau ou le liquide, cela peut provoquer des blessures graves ou même entraîner la mort par électrocution.

⚠ AVERTISSEMENT

- Composants chauds

Lors du fonctionnement du système hybride, les composants de la batterie hybride peuvent chauffer. Toucher un des composants du système hybride, même si ce composant est isolé, peut entraîner des brûlures par la chaleur.

COMPOSANTS DU VÉHICULE HYBRIDE/HYBRIDE ENFICHABLE (SUITE)

* AVIS - Stationnement prolongé

Un stationnement prolongé peut entraîner une décharge de la batterie et son dysfonctionnement dû au phénomène naturel d'auto-décharge. Il est recommandé de conduire le véhicule environ une fois tous les 2 mois, sur une distance supérieure à 15 km (9 miles). La batterie se rechargera automatiquement lors de la conduite du véhicule.

Bouchon de sûreté

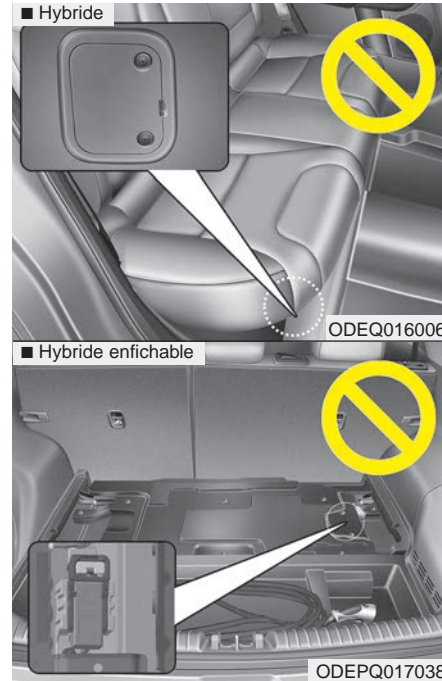

⚠ AVERTISSEMENT

Ne jamais toucher au bouchon de sûreté.

Le bouchon de sûreté est fixé au système de batterie hybride haute tension. Toucher le bouchon de sûreté entraînera la mort ou des blessures graves.

Les employés du service doivent suivre la procédure indiquée dans le manuel de réparation.

Certaines des caractéristiques spéciales du véhicule hybride.

Les sons émis par un véhicule hybride diffèrent de ceux émis par un véhicule doté d'un moteur à essence. Lorsque le système hybride est engagé, vous pourriez entendre un son provenant du système de batterie hybride, qui se trouve derrière le siège arrière. Lorsque vous enfoncez l'accélérateur rapidement, vous pourriez entendre un son. Lorsque vous freinez, vous pourriez entendre un son provenant du système de freinage régénératif. Lorsque le système hybride est coupé, vous pourriez entendre un son dans le compartiment moteur. Si vous freinez de façon répétitive lorsque le système hybride est engagé, vous pourriez entendre un son dans le compartiment moteur. Aucun de ces sons n'indique un mauvais fonctionnement.

Il s'agit là de caractéristiques propres aux véhicules hybrides.

Lorsque le système hybride est engagé, le moteur peut tourner. Il ne s'agit pas là non plus d'un mauvais fonctionnement. Si le témoin “” (PRÊT) est allumé, le système hybride est engagé. Même si le moteur à essence est coupé, il est possible de conduire le véhicule.

Le système hybride HEV peut émettre des ondes électromagnétiques pouvant affecter le rendement des dispositifs électroniques n'étant pas liés à la conception du véhicule, par exemple les ordinateurs portatifs.

Si le véhicule reste stationné pendant une période prolongée, le système hybride se déchargera. Il faut conduire le véhicule plusieurs fois par mois pour maintenir la charge du système hybride.

Lorsque le système hybride est engagé en position “P” de la boîte de vitesses, le symbole “” (prêt) est allumé dans le groupe d'instruments. Le conducteur peut conduire le véhicule même si le moteur est coupé.

AVERTISSEMENT

Au moment de sortir du véhicule, éteindre le système hybride.

Si vous enfoncez l'accélérateur par mégarde et que le levier d'embrayage n'est pas en position “P”, le véhicule accélérera, ce qui pourrait se solder par des blessures graves ou mortelles.

COMPOSANTS DU VÉHICULE HYBRIDE/HYBRIDE ENFICHABLE (SUITE)

Dispositif de bruit virtuel de moteur (VESS)

Le système de son virtuel du moteur génère un bruit de moteur pour que les piétons l'entendent, car le son est limité lorsque l'énergie du moteur est utilisée.

- Si le véhicule roule à faible vitesse, le VESS fonctionne.
- Lorsque la boîte de vitesses est mise sur R (marche arrière), un son supplémentaire d'avertissement est émis.

Prise d'air de la batterie haute tension

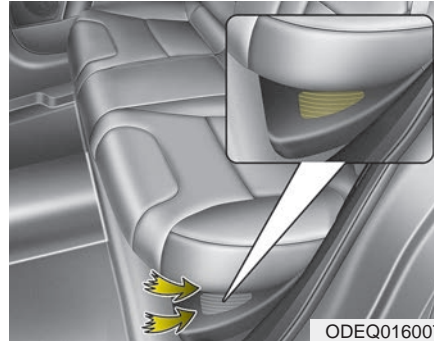

La prise d'air de la batterie hybride se trouve au bas des sièges arrière. La prise d'air a pour but de refroidir la batterie hybride. Lorsque la prise d'air est obstruée, la batterie hybride peut surchauffer. Ne jamais obstruer la prise d'air avec un objet.

⚠ AVERTISSEMENT

- Prise d'air

- Le fait d'obstruer les prises d'air derrière les sièges arrière pourrait endommager la batterie hybride.
- Ne jamais laisser l'eau pénétrer dans les prises d'air, même lors du nettoyage. Si de l'eau devait pénétrer dans les prises d'air, la batterie hybride pourrait provoquer un choc électrique, ce qui pourrait entraîner des blessures graves ou même la mort par électrocution.

⚠ AVERTISSEMENT

- Interférences avec les dispositifs médicaux électroniques

Les ondes électromagnétiques générées par le chargeur peuvent perturber les dispositifs médicaux électroniques comme un simulateur cardiaque implantable. Lorsque de tels dispositifs médicaux électroniques sont utilisés, demander au professionnel de la santé et au fabricant du dispositif si la recharge de votre véhicule électrique peut avoir un effet sur le fonctionnement du dispositif médical électronique.

En cas d'accident

- Éviter tout contact avec le compartiment moteur.
- Éviter tous les fils, câbles et composants haute tension de couleur orange.
- Supposer qu'un composant haute tension est exposé et vous éloigner du véhicule le plus rapidement possible.
- Vous référer au chapitre 7 pour plus de renseignements sur le remorquage.
- Après avoir stationné le véhicule, mettre le levier d'embrayage à la position "P". Éteindre le système hybride en appuyant sur le bouton ENGINE START/STOP (démarrage/arrêt du moteur).
- Pour votre sécurité, ne pas toucher les câbles, raccords et modules haute tension. Les composants haute tension sont de couleur orange.

- Des câbles ou fils nus pourraient être visibles à l'intérieur ou à l'extérieur du véhicule. Ne jamais toucher aux fils ou aux câbles, car vous pourriez être victime d'un choc électrique pouvant entraîner des blessures ou la mort.

*** AVIS**

- Si un léger incendie se déclare, utilisez un extincteur (ABC, BC) conçu pour les incendies électriques.

S'il est impossible d'éteindre l'incendie dès le stade précoce, éloignez-vous à une distance de sécurité du véhicule et appelez immédiatement vos intervenants locaux des services d'incendie. Informez-les également qu'un véhicule hybride est concerné.

Si l'incendie se propage à la batterie haute tension, une importante quantité d'eau est nécessaire pour éteindre l'incendie.

(Suite)

COMPOSANTS DU VÉHICULE HYBRIDE/HYBRIDE ENFICHABLE (SUITE)

(Suite)

L'utilisation d'une petite quantité d'eau ou d'extincteurs non conçus pour les incendies électriques peut provoquer des blessures graves ou la mort par électrocution.

- **Si le véhicule doit être remorqué, consulter le chapitre 7.**

En cas d'accident de véhicule :

1. Immobiliser le véhicule, mettre la boîte de vitesses en position " P ", puis activer le frein de stationnement.
2. Désactiver le système hybride en appuyant sur le bouton ENGINE START/STOP (démarrage/arrêt du moteur).
3. Sortir du véhicule et vous rendre en lieu sûr.
4. Appeler les services d'urgence pour demander de l'aide en leur précisant qu'il s'agit d'un véhicule hybride.

Ne pas toucher les câbles, raccords et modules haute tension.

Les composants haute tension sont de couleur orange.

Des câbles ou fils nus pourraient être visibles à l'intérieur ou à l'extérieur du véhicule. Ne jamais toucher aux fils ou aux câbles, car vous pourriez être victime d'un choc électrique pouvant entraîner des blessures ou la mort.

AVERTISSEMENT

En cas d'inondation : si votre véhicule a été inondé et que les tapis sont détrempés ou qu'il y a de l'eau sur le plancher, ne pas tenter de démarrer le système hybride.

Ne jamais toucher aux câbles, aux raccords et aux modules, car vous pourriez être victime d'un choc électrique pouvant entraîner des blessures ou la mort. Les câbles haute tension sont de couleur orange. Nous vous conseillons de faire remorquer le véhicule chez un concessionnaire agréé Kia.

Quand le véhicule hybride cesse de fonctionner

Lorsque la batterie haute tension ou la batterie de 12 V se décharge ou si le réservoir de carburant est vide, le système hybride peut ne pas fonctionner.

Si le système hybride tombe en panne lorsque le véhicule est en mouvement, ralentir progressivement le véhicule. Vous rendre sur l'accotement ou à un endroit sécuritaire, mettre le levier d'embrayage à la position P (stationner) et

1. Allumer les feux de détresse.
2. Régler le bouton de démarrage/d'arrêt du moteur à la position OFF et tenter de démarrer le système hybride en enfonçant la pédale de frein et en appuyant sur le bouton de démarrage (Start).
3. Si le système hybride ne fonctionne toujours pas, consulter la section "DÉMARRAGE D'URGENCE" au chapitre 7.

Avant de tenter de faire démarrer le véhicule à l'aide d'une batterie d'appoint (câbles de survoltage), vous assurer que le niveau de carburant est suffisant. Si le niveau de carburant est bas, ajouter du carburant avant d'effectuer un démarrage de secours.

⚠ AVERTISSEMENT

- Véhicule accidenté

Ne jamais toucher aux fils ou aux câbles électriques. Si des fils ou câbles électriques à nu sont visibles à l'intérieur ou à l'extérieur du véhicule, il y a risque de choc électrique.

⚠ AVERTISSEMENT

- Éteindre le feu

Ne jamais utiliser de petites quantités d'eau pour éteindre un feu dans votre véhicule. En cas de feu, sortir immédiatement du véhicule et appeler le service d'incendie.

LA SOCIÉTÉ Kia



Nous vous félicitons d'avoir fait l'acquisition d'un véhicule Kia neuf.

En tant que constructeur automobile mondial axé sur la qualité élevée et la valeur pour le prix, Kia Motors est vouée à vous offrir un service à la clientèle qui dépassera vos attentes.

Tous les renseignements contenus dans ce Guide du propriétaire sont exacts au moment de la mise sous presse. Kia se réserve toutefois le droit d'apporter des changements en tout temps, en accord avec sa politique d'amélioration continue de ses produits.

Ce manuel s'applique à toutes les garnitures de ce véhicule et comprend des images, des descriptions et des explications sur les équipements en option et de série. Par conséquent, certaines informations de ce manuel peuvent ne pas s'appliquer à votre véhicule Kia en particulier. Certaines images ne sont fournies qu'à titre d'illustration et peuvent indiquer des caractéristiques qui diffèrent de celles de votre véhicule.

Conduisez prudemment et profitez de votre Kia!

Merci d'avoir opté pour un véhicule Kia.

Lorsque vous aurez besoin d'un service, rappelez-vous que personne ne connaît mieux votre véhicule que votre concessionnaire Kia. Ce dernier fait appel à des techniciens formés à l'usine, des outils spéciaux recommandés, des pièces de rechange de marque Kia et il est voué à votre entière satisfaction.

Comme d'éventuels propriétaires auront aussi besoin de ces renseignements importants, ce manuel devrait être laissé dans le véhicule s'il est vendu.

Ce manuel fourni des renseignements sur l'opération, l'entretien et la sécurité de votre nouveau véhicule. Il est complété d'un manuel sur la garantie et d'information au consommateur qui offre des renseignements importants concernant toutes les garanties accordées sur votre véhicule.

Nous vous demandons de lire cette documentation avec soin et de suivre les recommandations afin d'assurer l'opération sûre et plaisante de votre nouveau véhicule.

Kia offre une grande variété d'options, de composantes et de caractéristiques qui changent selon les modèles. Il se peut donc que certains dispositifs décrits dans ce manuel, ainsi que les illustrations qui les accompagnent, ne s'appliquent pas à votre véhicule particulier.

Les renseignements et les caractéristiques présentés dans ce manuel étaient exacts au moment de mettre sous presse. Kia se réserve le droit de discontinuer ou de modifier les caractéristiques techniques ou le design en tout temps, sans avis et sans obligation que ce soit. Si vous avez des questions, vous pouvez toujours consulter votre concessionnaire Kia.

Nous sommes voués à faire de la possession de votre véhicule Kia, une expérience plaisante.

© 2018 Kia Canada Inc.

Tous droits réservés. La reproduction par quelque moyen que ce soit, électronique ou mécanique, y compris la photocopie, l'enregistrement ou tout système de stockage ou d'archivage informatique, ou la traduction, en tout ou en partie de ce manuel, est interdite sans la permission écrite de Kia Canada Inc..

Imprimé en Corée

UTILISATION DU MANUEL

Nous voulons vous aider à soutenir le plus grand plaisir possible à conduire votre véhicule. Le manuel de l'utilisateur peut vous aider de bien des façons. Nous vous recommandons fortement de le lire en entier. Afin de minimiser tout risque de mort ou de blessure, vous devez lire et respecter les AVERTISSEMENTS et les MISES EN GARDE tout au long du manuel.

Les illustrations viennent compléter le texte afin de mieux expliquer comment profiter du véhicule. En lisant le manuel, vous prendrez connaissance des caractéristiques du véhicule, des notices de sécurité importantes et de conseils de conduite sous diverses conditions routières.

Le contenu du manuel est résumé dans la table des matières. Utilisez l'index si vous recherchez un sujet particulier; il s'agit d'une liste alphabétique de toute l'information qui se trouve dans le manuel.

Sections : le manuel est divisé en neuf sections, en plus d'un index. Chaque section débute par une courte table des matières pour avoir immédiatement une idée de l'information qui s'y trouve.

Vous trouverez, à travers le manuel, des AVERTISSEMENTS, MISES EN GARDE et AVIS, visant à assurer votre sécurité. Vous devriez lire attentivement les directives et recommandations des AVERTISSEMENTS, MISES EN GARDE et AVIS.

AVERTISSEMENT

Signale un danger, un risque de blessure grave ou même de mort si on l'ignore.

MISE EN GARDE

Signale un risque de dommage au véhicule si vous l'ignorez.

*** AVIS**

L'avis offre des renseignements utiles ou intéressants.



TABLE DES MATIÈRES

Introduction	1
Aperçu du véhicule	2
Caractéristiques de sécurité de votre véhicule	3
Caractéristiques du véhicule	4
Chaîne haute-fidélité	5
Conduite du véhicule	6
Que faire en cas d'urgence	7
Entretien	8
Caractéristiques techniques & Renseignements pour le consommateur	9
Index	I

Introduction

- Carburants 1-2**
 - Essence avec éthanol ou méthanol 1-2
 - N'utilisez pas de méthanol 1-4
 - Additifs pour carburant 1-5
 - Utilisation en pays étranger 1-5
- Rodage du véhicule 1-6**
- Groupe motopropulseur HEV/PHEV 1-6**
- Enregistreur de données d'événements
du véhicule 1-7**

CARBURANTS

Votre nouveau véhicule n'utilise qu'un carburant sans plomb d'indice d'octane ((R+M)/2) 87 (indice d'octane de recherche 91) ou plus élevé. (Ne pas utiliser de mélanges de carburant contenant du méthanol.)

Votre nouveau véhicule est conçu pour offrir un rendement optimal avec un CARBURANT SANS PLOMB qui minimise les émissions à l'échappement et l'encrassement des bougies.

N'ajoutez jamais d'agents nettoyants de système de carburant autres que ceux spécifiés. (Consultez un concessionnaire Kia agréé pour plus de détails.)

- Serrez le bouchon du réservoir jusqu'au déclic, sinon le témoin d'anomalie  s'allumera.

⚠ AVERTISSEMENT

- Ravitaillement en carburant

- **Ne forcez pas un trop plein une fois que le bec de la pompe se déclenche automatiquement. Essayer de remplir davantage le réservoir peut provoquer un débordement sur la personne ou le sol, ce qui pose un risque d'incendie.**
- **Assurez-vous toujours que le bouchon du réservoir est bien remis en place pour empêcher un déversement de carburant en cas d'accident.**

Essence avec éthanol ou méthanol

Le gasohol, un mélange d'essence et d'éthanol (alcool de grain) et l'essence ou le gasohol contenant du méthanol (alcool de bois) sont souvent vendus de pair avec l'essence sans plomb ou en remplacement.

Ne pas utiliser de gasohol contenant plus de 15 % d'éthanol et ne pas utiliser d'essence ou de gasohol contenant du méthanol.

Ces carburants peuvent causer des problèmes de conduite et endommager le système d'alimentation, le système de commande du moteur et le système de contrôle des émissions.

Cesser d'utiliser tout genre de gasohol si des problèmes de conduite surviennent.

Il se peut que les dommages au véhicule ou les problèmes de conduite ne soient pas couverts par la garantie du fabricant s'ils résultent de l'utilisation de :

1. L'essence-alcool ou l'essence contient du méthanol.
2. Le carburant contient du plomb.
3. Gasohol contenant plus de 15 % d'éthanol.

Le " E85 " est un carburant alternatif composé à 85 pour cent d'éthanol et 15 pour cent d'essence. Il est fabriqué exclusivement pour les véhicules à carburant polyvalent. Le " E85 " n'est pas compatible avec votre véhicule. L'utilisation du " E85 " pourra nuire au rendement du moteur et endommager le moteur et le système d'alimentation en carburant. Kia recommande que les clients évitent d'utiliser un carburant contenant plus de 15 % d'éthanol.

*** AVIS**

La garantie limitée sur le véhicule neuf ne couvre pas les dommages au système d'alimentation ni les problèmes de rendement engendrés par l'utilisation du carburant E85.

*** AVIS**

Ne jamais utiliser de carburant contenant du méthanol. Utiliser des produits contenant du méthanol, même peu fréquemment, peut provoquer des problèmes de moteur.

Autres carburants

L'utilisation de carburant contenant du silicone (Si), du MMT (Manganèse, Mn), du ferrocène (Fe), ou autre additif métallique peut endommager le véhicule et le moteur, ou provoquer des ratés, une mauvaise accélération, des calages du moteur, la fonte du catalyseur, un bouchage, une corrosion anormale, une réduction de la durabilité, etc.

De plus, le voyant indicateur de dysfonctionnement (MIL) pourrait s'allumer.

*** AVIS**

Les dommages au système d'alimentation ou les problèmes liés à la performance causés par l'utilisation de tels carburants pourraient ne pas être couverts par votre garantie limitée sur le véhicule neuf.

Utilisation du MTBE

Nous recommandons d'éviter les carburants contenant du MTBE (éther méthyl-tertiobutylique) à plus de 15 % par vol. (teneur en oxygène de 2,7 %).

Un carburant contenant du MTBE à plus de 15 % par vol. (teneur en oxygène de 2,7 %) peut réduire le rendement, causer un blocage par la vapeur ou rendre les démarrages difficiles.

*** AVIS**

La garantie limitée de véhicule neuf pourra ne pas couvrir les dommages au système d'alimentation en carburant ou les problèmes de performance provenant de l'utilisation de carburants contenant du méthanol ou du MTBE (éther méthyl-tertiobutylique) à plus de 15 % par vol. (teneur en oxygène de 2,7 %).

Essence contenant du MMT

Certaines essences contiennent des additifs nuisibles au manganèse, tel que le MMT (tricarbonyl(éta5-méthylcyclopentadiényl)manganèse). Kia déconseille l'utilisation d'essence contenant du MMT. Ce type de carburant peut réduire la performance du véhicule et affecter le dispositif antipollution. Il est possible que le témoin d'anomalie du groupe d'instruments s'allume.

N'utilisez pas de méthanol

N'utilisez pas de carburants contenant du méthanol (alcool de bois) dans votre véhicule. Ce type de carburant peut réduire la performance du véhicule et endommager les composants du système d'alimentation, du système de commande du moteur et le système de contrôle des émissions.

Additifs pour carburant

Kia recommande l'utilisation d'essences de bonne qualité traitées avec des additifs détergents comme l'essence détergente de QUALITÉ SUPÉRIEURE qui aide à empêcher la formation de dépôts dans le moteur. Ces essences aident le moteur à fonctionner plus proprement et à améliorer le rendement du système antipollution. Si vous désirez en savoir plus sur les essences détergentes de QUALITÉ SUPÉRIEURE, consultez le site (www.toptiergas.com).

Les clients qui n'utilisent pas régulièrement une essence détergente de QUALITÉ SUPÉRIEURE et qui éprouvent des difficultés à faire démarrer le moteur de leur véhicule ou dont le moteur ne tourne pas rondement, peuvent ajouter des additifs, vendus séparément. Si une essence détergente de QUALITÉ SUPÉRIEURE n'est pas disponible, on recommande l'ajout d'une bouteille d'additif dans le réservoir de carburant tous les 12 000 km (7 500 milles) ou à chaque vidange d'huile.

Vous pouvez vous procurer des additifs chez votre concessionnaire Kia agréé; vous pouvez aussi y obtenir des renseignements sur leur utilisation. Ne mélangez pas des additifs différents.

Utilisation en pays étranger

Si vous prévoyez utiliser votre véhicule dans un autre pays, voyez à:

- Respecter tous les règlements d'enregistrement et d'assurance;
- Connaître le type de carburant acceptable qui sera disponible.

RODAGE DU VÉHICULE

Aucune période spéciale de rodage n'est requise. En suivant quelques simples précautions au cours des premiers 1 000 km (600 milles), vous pourrez améliorer la performance, la consommation en carburant et la durée utile du véhicule.

- N'emballez pas le moteur.
- Roulez en tenant le régime du moteur entre 2 000 et 4 000 trs/min (tours ou révolutions à la minute).
- Ne maintenez pas la même vitesse pendant de longues périodes, qu'elle soit rapide ou lente. Faites varier le régime du moteur afin de bien roder ce dernier.
- Évitez les arrêts brusques, sauf en cas d'urgence, afin de permettre au frein de bien se placer.
- Ne faites aucun remorquage au cours des premiers 2 000 km (1 200 milles).

GROUPE MOTOPROPULSEUR HEV/PHEV

En suivant quelques simples précautions au cours des premiers 1000 km (600 milles), vous pourrez améliorer la performance, la consommation en carburant et la durée utile du véhicule.

- N'emballez pas le moteur.
- Évitez les arrêts brusques, sauf en cas d'urgence, afin de permettre au frein de bien se placer.

ENREGISTREUR DE DONNÉES D'ÉVÉNEMENTS DU VÉHICULE

Ce véhicule est doté d'un enregistreur de données d'événements (EDR). L'objectif principal de cet EDR est d'enregistrer lors de certaines collisions ou de certaines situations proches d'une collision (en cas du déploiement d'un coussin gonflable ou d'impact avec un obstacle sur la route, par exemple), des données qui aideront à comprendre la façon dont les systèmes du véhicule se sont comportés. L'EDR est conçu pour enregistrer les données en rapport avec la dynamique du véhicule et les systèmes de sécurité pendant une courte période, généralement 30 secondes ou moins. L'EDR de ce véhicule enregistre ce genre de données :

- Comment les différents systèmes du véhicule ont fonctionné;
- Si les ceintures du conducteur et du passager étaient bouclées ou non;
- La force d'application (ou l'absence d'application) de la pédale de l'accélérateur et/ou de frein et,
- La vitesse de déplacement du véhicule

Ces données peuvent permettre de mieux comprendre les circonstances d'une collision ou de blessures. N.B. Les données sont enregistrées par l'EDR uniquement en cas de collision grave. Aucune donnée n'est enregistrée par l'EDR dans des conditions de conduites normales. De plus, aucune donnée personnelle (ex. nom, sexe, âge, emplacement de l'accident) n'est enregistrée. Cependant, d'autres parties (la police notamment) pourraient associer les données de l'EDR à des données personnelles acquises lors d'une enquête de collision.

Pour lire les données enregistrées par un EDR, il faut posséder des outils spécifiques et pouvoir accéder physiquement au véhicule ou à l'EDR. Le constructeur du véhicule, ainsi que d'autres parties en possession de l'équipement requis (la police notamment) peuvent lire les données s'ils ont accès au véhicule ou à l'EDR.

Aperçu du véhicule

Aperçu de l'extérieur	2-2
Aperçu de l'intérieur	2-4
Tableau de bord	2-5
Compartiment-moteur	2-6

APERÇU DE L'EXTÉRIEUR

■ Visée avant

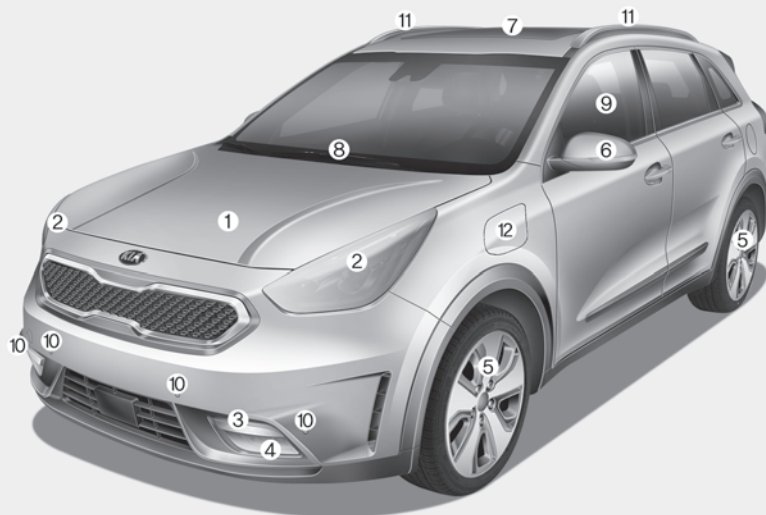

1. Capot.....4-37
2. Phare (Caractéristiques du véhicule) ..4-140
Phare (Programme d'entretien).....8-95
3. Feu de jour4-140
4. Feu antibrouillard4-144, 8-95
5. Pneus et jantes8-47, 9-4
6. Rétroviseur extérieur4-60
7. Toit ouvrant4-48
8. Lame d'essuie-glace du pare-brise
(Caractéristiques du véhicule).....4-146
Lame d'essuie-glace du pare-brise
(Programme d'entretien)8-39
9. Vitres4-32
10. Système d'assistance de
stationnement.....4-132
11. Galerie de toit.....4-192
12. Volet de charge (Enfichable)....Introduction

* La forme réelle peut différer de l'illustration.

ODEP017001

■ Visée arrière

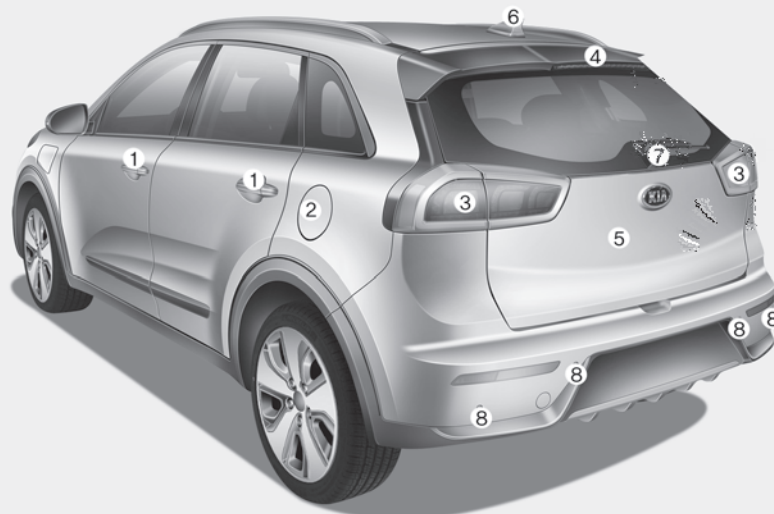

- 1. Serrures de porte4-24
- 2. Volet du réservoir de carburant....4-40, 4-42
- 3. Feu combiné arrière
(Programme d'entretien)8-95
- 4. Remplacement du feu de freinage
central surélevé
(Programme d'entretien)8-95
- 5. Hayon4-30
- 6. Antenne5-2
- 7. Lame d'essuie-glace de lunette arrière et
Caméra de rétrovision.....4-148, 4-138
- 8. Système d'assistance de stationnement
à reculons4-128, 4-132

* La forme réelle peut différer de l'illustration.

ODEP017002

APERÇU DE L'INTÉRIEUR

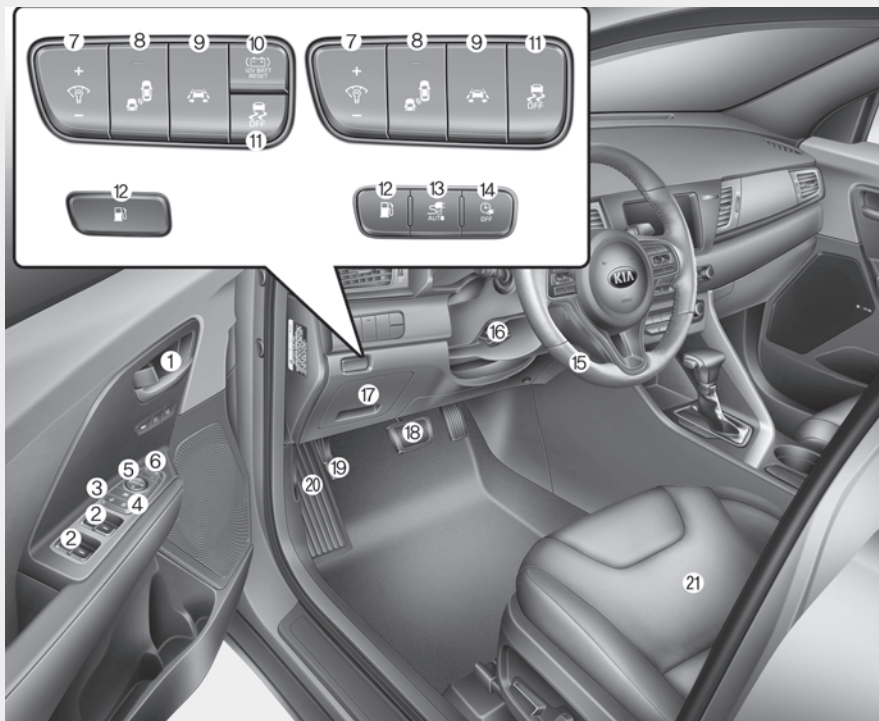

* La forme réelle peut différer de l'illustration.

- 1. Poignée intérieure de porte.....4-26
- 2. Commutateur de vitre électrique.....4-32
- 3. Commutateur de verrouillage centralisé des portes4-27
- 4. Bouton de verrouillage des vitres électriques.....4-35
- 5. Commande de rétroviseurs extérieurs ..4-61
- 6. Rabattement des rétroviseurs extérieurs.4-62
- 7. Commande d'éclairage du tableau de bord4-67
- 8. Bouton de marche/arrêt du détecteur d'angle mort (BSD).....6-78
- 9. Bouton de marche/arrêt du système d'alerte de sortie de voie (LKAS)6-86
- 10. Contacteur de réinitialisation de batterie 12 V7-5
- 11. Bouton d'arrêt du contrôle électronique de stabilité (ESC)6-33
- 12. Bouton d'ouverture de la trappe à carburant4-42, 4-43
- 13. Bouton de mode verrouillage automatique (Enfichable).....Introduction
- 14. Bouton de désactivation de la charge programmée (Enfichable)Introduction
- 15. Volant.....4-54
- 16. Levier de commande du volant inclinable et télescopique4-55
- 17. Tableau intérieur de fusibles.....8-64
- 18. Pédale de frein6-27
- 19. Pédale de frein de stationnement.....6-29, 8-34
- 20. Levier de déverrouillage du capot4-37
- 21. Siège3-4

ODEP017003N

TABLEAU DE BORD

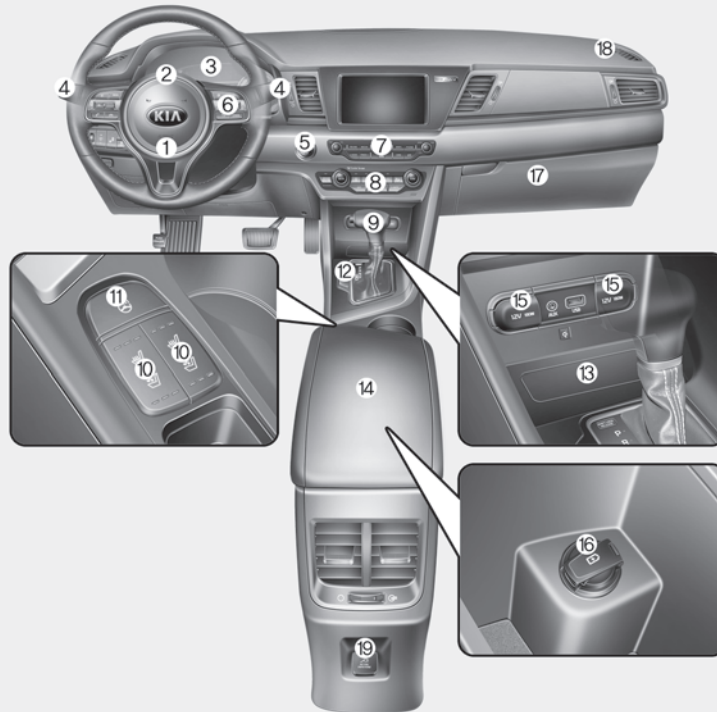

1. Coussin gonflable frontal, côté conducteur.....3-65
2. Avertisseur sonore4-57
3. Bloc d'instruments4-67
4. Levier de commande des essuie-glace et du lave-glace (Droit)4-146
Levier de phares/feux de signalisation (Gauche)4-141
5. Bouton de démarrage/arrêt du moteur..6-11
6. Régulateur de vitesse6-56
Régulateur de vitesse intelligent6-60
7. Feux de détresse.....7-2
8. Système de climatisation4-155
9. Levier d'embrayage DCT.....6-16
10. Chauffage de siège avant4-177
Siège avant ventilé4-180
11. Bouton d'allumage du volant chauffant.....4-56
12. Commutateur d'aide au stationnement.....4-132
13. Chargeur sans fil de téléphone intelligent4-185
14. Rangement de la console centrale..4-174
15. Prise de courant4-181
16. Chargeur USB4-183
17. Boîte à gants4-174
18. Coussin gonflable frontal, côté passager.....3-65
19. Onduleur c.a.115V4-183

ODE016004C

* La forme réelle peut différer de l'illustration.

COMPARTIMENT-MOTEUR

■ Hybride (Kappa 1,6L - GDI)

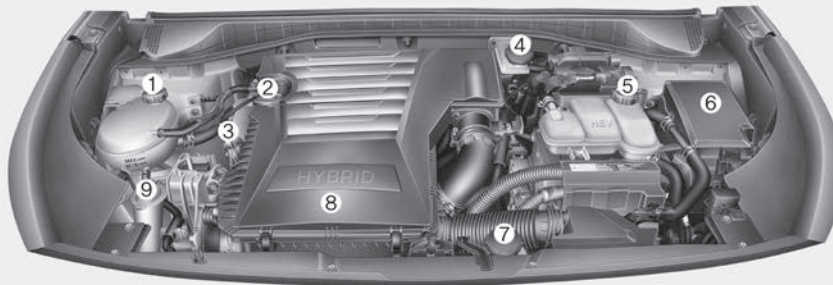

1. Réservoir de liquide de refroidissement du moteur.....8-25
2. Bouchon du réservoir d'huile moteur ..8-22
3. Jauge d'huile moteur.....8-22
4. Réservoir du liquide de frein.....8-29
5. Réservoir de liquide de refroidissement de l'onduleur8-26
6. Boîte à fusibles8-64
7. Réservoir d'actionneur d'embrayage du moteur.....8-31
8. Filtre à air.....8-35
9. Réservoir de liquide lave-glace.....8-33

* Le compartiment-moteur réel du véhicule peut différer de l'illustration.

ODE076001

■ Hybride enchâssable (Kappa 1,6 GDI)

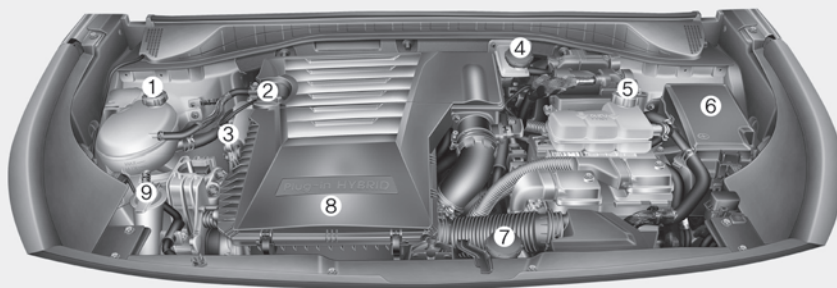

- 1. Réservoir de liquide de refroidissement du moteur.....8-25
- 2. Bouchon du réservoir d'huile moteur ..8-22
- 3. Jauge d'huile moteur.....8-22
- 4. Réservoir du liquide de frein.....8-29
- 5. Réservoir de liquide de refroidissement de l'onduleur8-26
- 6. Boîte à fusibles8-64
- 7. Réservoir d'actionneur d'embrayage du moteur.....8-31
- 8. Filtre à air.....8-35
- 9. Réservoir de liquide lave-glace.....8-33

* Le compartiment-moteur réel du véhicule peut différer de l'illustration.

ODEP077001

Caractéristiques de sécurité de votre véhicule

Attention sécurité!	3-2
• Toujours porter sa ceinture de sécurité	3-2
• Toujours attacher les enfants	3-2
• Dangers associés aux coussins gonflables	3-2
• Distraction du conducteur	3-3
• Vitesse	3-3
• Garder son véhicule en bon état de circulation	3-3
Sièges	3-4
• Réglage du siège avant - manuel	3-7
• Réglage du siège avant - électrique	3-9
• Système de mémoire de position du conducteur (siège à réglages électriques)	3-10
• Appui-tête (pour le siège avant)	3-12
• Poche sur le dossier	3-14
• Réglage du siège arrière	3-15
Ceintures de sécurité	3-21
• Système de retenue	3-21
• Ceinture de sécurité à prétendeur	3-29
• Consignes concernant les ceintures de sécurité	3-31
• Soins des ceintures de sécurité	3-33
Sièges pour enfant (CRS)	3-35
• Les enfants doivent toujours prendre place à l'arrière	3-35
• Choisir un siège pour enfant (CRS)	3-37
• Installation d'un siège pour enfant (CRS)	3-39

Coussins gonflables - système de retenue supplémentaire avancé	3-48
• Le principe derrière les coussins gonflables	3-49
• Témoin lumineux des coussins gonflables	3-52
• Éléments et fonctions du SRS	3-52
• Système de détection d'occupant	3-56
• Coussins gonflables du conducteur et du passager ..	3-65
• Coussin de sécurité gonflable latéral	3-68
• Rideau gonflable	3-70
• Entretien du SRS	3-76
• Ajouter un équipement ou modifier un véhicule équipé de coussins gonflables	3-77
• Étiquette d'avertissement des coussins gonflables ..	3-77

ATTENTION SÉCURITÉ!

Cette section et ce manuel fournissent de nombreuses précautions et recommandations visant à assurer la sécurité du conducteur et des passagers. Les précautions de sécurité consignées dans cette section figurent parmi les plus importantes.

Toujours porter sa ceinture de sécurité

Les ceintures de sécurité assurent la meilleure protection possible en cas d'accident, quel qu'il soit. Les coussins gonflables sont conçus pour seconder les ceintures de sécurité, pas pour les remplacer. Même si le véhicule est muni de coussins gonflables, il est essentiel que tous les occupants du véhicule bouclent TOUJOURS leur ceinture de sécurité et la portent correctement.

Toujours attacher les enfants

Tous les enfants de moins de 13 ans doivent s'asseoir sur le siège arrière et être bien attachés. Les enfants de moins de 13 ans ne devraient jamais s'asseoir sur le siège du passager avant. Les nourrissons et les jeunes enfants doivent être attachés dans des sièges pour enfants adaptés à leur âge. Les enfants de plus grande taille devraient utiliser un rehausseur et la ceinture de sécurité du véhicule jusqu'à ce qu'ils aient atteint une taille suffisante pour pouvoir utiliser correctement la ceinture sans rehausseur.

Dangers associés aux coussins gonflables

Les coussins gonflables peuvent sauver des vies, mais ils peuvent également causer des blessures graves ou mortelles si les occupants sont assis trop près ou ne sont pas attachés correctement. Les nourrissons, les jeunes enfants et les adultes de petite taille risquent le plus d'être blessés par un coussin gonflable qui se déploie.

Suivre à la lettre toutes les instructions et tous les avertissements consignés dans ce manuel.

Distraction du conducteur

La distraction pose un danger sérieux et est potentiellement mortelle, surtout pour les conducteurs inexpérimentés. Au volant, le conducteur devrait toujours prioriser la sécurité et connaître les diverses situations qui pourraient le distraire (par exemple, somnoler, essayer d'attraper un objet éloigné, manger, se maquiller, se laisser distraire par les autres passagers ou utiliser un téléphone cellulaire).

Les conducteurs sont distraits quand ils quittent la route des yeux ou lâchent le volant pour se concentrer sur une activité qui ne consiste pas à conduire son automobile. Pour réduire les risques de distraction et d'accident:

- **TOUJOURS** utiliser ses appareils mobiles (lecteurs MP3, téléphones, navigateurs, etc.) quand le véhicule est stationné ou arrêté dans une zone sécuritaire.

- Utiliser **UNIQUEMENT** son appareil mobile si la loi et les conditions routières le permettent en toute sécurité. **NE JAMAIS** envoyer de messages textes ou de courriels pendant la conduite. La plupart des pays interdisent aux conducteurs d'écrire ou d'envoyer des messages textes en conduisant. Certains pays et villes interdisent également aux conducteurs d'utiliser des téléphones tenus à la main.
- **NE JAMAIS** se laisser distraire de la conduite par un appareil mobile. La sécurité des passagers du véhicule et des autres usagers de la route est entre les mains du conducteur. Il est donc responsable et se doit de toujours conduire de manière sécuritaire, en gardant les mains sur le volant et les yeux fixés sur la route.

Vitesse

Les excès de vitesse sont une cause fréquente des blessures et des décès sur la route. En règle générale, le risque augmente proportionnellement à la vitesse. Cela dit, des blessures sérieuses peuvent également survenir à des vitesses plus faibles. Ne jamais conduire plus vite que ne le permettent les conditions routières et la sécurité, quelle que soit la limite de vitesse indiquée.

Garder son véhicule en bon état de circulation

L'explosion d'un pneu ou une panne mécanique peut avoir des conséquences désastreuses. Dans le but de réduire les risques, vérifier fréquemment la pression et l'état des pneus de son véhicule, et effectuer tous les entretiens routiniers prescrits par le constructeur automobile.

SIÈGES

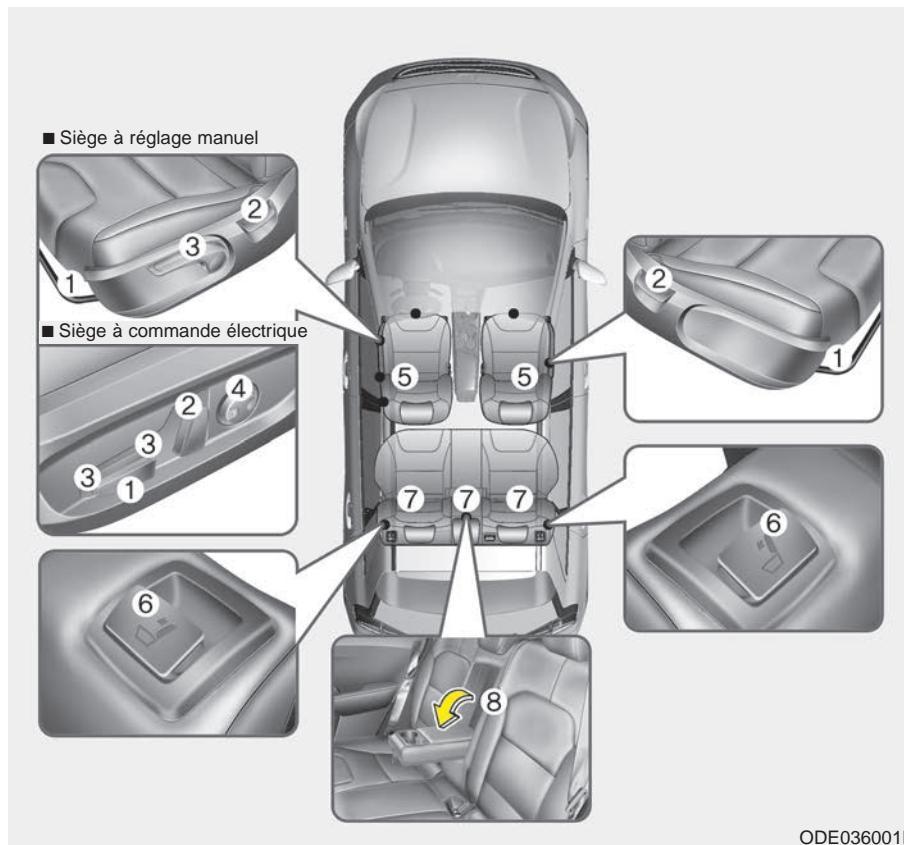

Siège avant

- (1) Vers l'avant et vers l'arrière
- (2) Angle d'inclinaison du dossier
- (3) Hauteur du coussin (siège du conducteur)
- (4) Appui lombaire (siège du conducteur)*
- (5) Appuie-tête

Siège arrière

- (6) Rabattement du dossier
- (7) Appuie-tête
- (8) Accoudoir *

* : si équipé

⚠ AVERTISSEMENT

- Objets lâches

Ne placez rien sous les sièges avant. Les objets lâches au pied du conducteur peuvent nuire à l'opération des pédales et risquer de causer un accident.

⚠ AVERTISSEMENT

- Redresser le siège

Ne pas appuyer sur le levier de relâche d'un dossier à réglage manuel sans maintenir et retenir le dossier, faute de quoi le dossier pourrait se relever soudainement et frapper la personne qui le contrôle ou les autres passagers.

⚠ AVERTISSEMENT

- Responsabilité du conducteur envers les passagers



Le conducteur doit aviser les passagers qu'ils doivent garder le dossier de leur siège en position relevé quand le véhicule est en mouvement. Si un siège est incliné pendant un accident, la capacité de retenue des ceintures de sécurité sera grandement réduite.

⚠ AVERTISSEMENT

- Coussins

Les occupants ne doivent jamais s'asseoir sur des coussins supplémentaires posés sur le siège. Les hanches de l'occupant pourraient glisser sous la ceinture de sécurité de hanches en cas d'accident ou d'arrêt brutal.

⚠ AVERTISSEMENT

- Siège du conducteur

- Ne jamais tenter de régler le siège pendant que le véhicule est en mouvement. Cela pourrait provoquer une perte de contrôle du véhicule.
- Ne rien laisser interférer avec la position normale du dossier des sièges. Placer des articles contre les dossiers pourrait causer des blessures graves ou fatales en cas d'arrêt soudain ou de collision.
- S'asseoir le plus loin possible du volant, tout en gardant une position de conduite confortable. Il est recommandé de garder une distance de 250 mm (10 po) entre la poitrine et le volant, sinon le coussin gonflable pourrait blesser le conducteur en cas d'accident.

⚠ AVERTISSEMENT

- Dossiers arrière

Toujours verrouiller le dossier du siège arrière avant de conduire. Faute de quoi, les passagers ou des objets pourraient être propulsés vers l'avant et provoquer des blessures.

⚠ AVERTISSEMENT

- Mouvement inattendu du siège

Après le réglage manuel du siège, toujours vérifier s'il est bien verrouillé en essayant de le bouger vers l'avant et vers l'arrière. Si le siège n'est pas bien verrouillé, il pourrait se déplacer soudainement et causer la perte de la maîtrise du véhicule.

⚠ AVERTISSEMENT

- Réglage du siège

- Ne pas régler la position du siège avec la ceinture de sécurité bouclée. Avancer le siège pourrait causer une forte pression sur l'abdomen.
- Ne pas placer sa main sur les rails du siège ou sous le siège pendant l'ajustement du siège. La main pourrait se coincer dans le mécanisme du siège.

⚠ AVERTISSEMENT

- Petit objet

User d'extrême prudence en ramassant de petits objets coincés sous les sièges ou entre les sièges et la console centrale. Les rebords coupants du mécanisme des sièges peuvent causer des coupures ou des blessures.

Caractéristiques du cuir des sièges

- Le cuir provient de la peau d'un animal et subit un traitement spécial pour pouvoir être utilisé. S'agissant d'une matière naturelle, chaque partie diffère en épaisseur ou en densité.

Des rides peuvent apparaître car elles résultent de l'étirement et du rétrécissement en fonction de la température et de l'humidité.

- Le siège est en tissu étirable pour améliorer le confort.
- Les parties en contact avec le corps sont courbées et la zone qui maintient les côtés est élevée, ce qui permet une conduite confortable et stable.
- Des rides peuvent apparaître naturellement avec l'usage. Il ne s'agit pas d'un défaut du produit.

⚠ MISE EN GARDE

- **Les ceintures avec des accessoires métalliques, les fermetures à glissière ou les clés dans la pochette arrière peuvent endommager le tissu du siège.**
- **Veillez à ne pas mouiller le siège. Cela pourrait modifier la nature du cuir naturel.**
- **Les jeans ou les vêtements qui peuvent décolorer, peuvent contaminer la surface de la housse du siège.**

*** AVIS**

Les rides ou les traces d'usure qui apparaissent naturellement avec l'usage ne sont pas couvertes par la garantie.

Réglage du siège avant - manuel

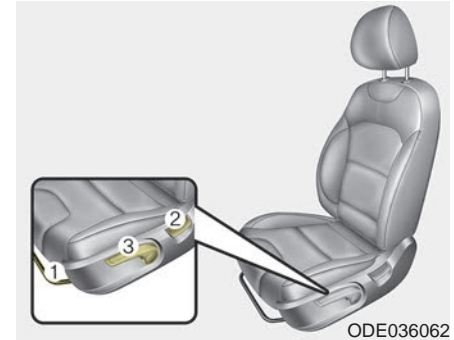

Vers l'avant et vers l'arrière (1)

Pour déplacer le siège vers l'avant ou vers l'arrière :

1. Tirer le levier de réglage du siège coulissant vers le haut et le maintenir relevé.
2. Faire coulisser le siège jusqu'à la position désirée.
3. Relâcher le levier et s'assurer que le siège est bien bloqué.

Régler le siège avant de conduire et s'assurer qu'il est bien bloqué en essayant de le faire avancer ou reculer sans utiliser le levier. Si le siège bouge, c'est qu'il n'est pas correctement bloqué.

Angle d'inclinaison du dossier (2)

Pour incliner le dossier du siège :

1. Se pencher légèrement en avant et soulever le levier d'inclinaison du dossier.
2. Se pencher prudemment en arrière sur le siège et régler le dossier à la position désirée.
3. Relâcher le levier et s'assurer que le dossier est bien bloqué. (Le levier DOIT revenir à sa position d'origine pour que le dossier se bloque.)

Dossier de siège inclinable

Le fait de s'asseoir en position inclinée lorsque le véhicule est en mouvement peut être dangereux. Même avec la ceinture attachée, les protections offertes par votre système de retenue (ceintures de sécurité et/ou coussins gonflables) est grandement réduite lorsque le dossier de siège est incliné.

Pour fonctionner correctement, les ceintures de sécurité doivent être bien ajustées contre les hanches et la poitrine. Lorsque le dossier de siège est incliné, la ceinture épaulière ne peut pas fonctionner correctement car elle n'est pas serrée contre votre poitrine. Au lieu de cela, elle sera devant vous. Lors d'un accident, vous pourriez être projeté dans la ceinture, ce qui pourrait vous blesser au cou ou causer d'autres blessures.

Plus le dossier du siège est incliné, plus les hanches du passager risquent de glisser sous la ceinture sous-abdominale ou le cou du passager de heurter la ceinture épaulière.

Hauteur du siège (pour le siège conducteur, si équipé) (3)

Pour modifier la hauteur du siège, pousser le levier vers le haut ou vers le bas.

- Pour abaisser le coussin du siège, pousser le levier plusieurs fois vers le bas.
- Pour relever le coussin du siège, pousser le levier plusieurs fois vers le haut.

Réglage du siège avant - électrique (si équipé)

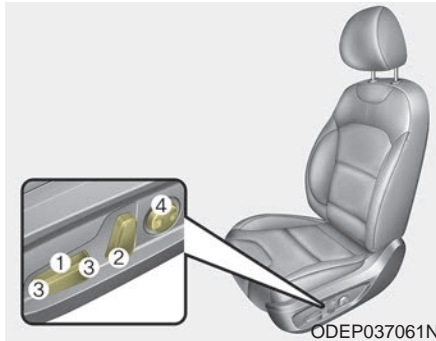

Le siège avant peut s'ajuster à l'aide du bouton de commande sur le côté extérieur du coussin du siège. Ajustez le siège à la bonne position avant de prendre la route, afin de pouvoir bien contrôler le volant, les pédales et les commutateurs au tableau de bord.

⚠ AVERTISSEMENT

- Enfants sans surveillance

Ne jamais laisser des enfants sans surveillance dans le véhicule. Les enfants pourraient actionner les commandes du véhicule et se blesser.

Vers l'avant et vers l'arrière (1)

Pousser le contacteur de commande vers l'avant ou vers l'arrière (2) pour déplacer le siège à la position souhaitée. Relâcher le contacteur une fois que le siège atteint la position souhaitée.

Angle d'inclinaison du dossier (2)

Pousser le contacteur de commande vers l'avant ou vers l'arrière pour déplacer le dossier du siège à l'angle voulu. Relâcher le contacteur une fois que le siège atteint la position souhaitée.

Hauteur du siège (si équipé) (3)

Tirer la partie avant du contacteur de commande vers le haut pour soulever ou la pousser vers le bas pour abaisser la partie avant du coussin de siège.

Tirer la partie arrière de la commande vers le haut pour élever le siège ou la pousser vers le bas pour abaisser le siège. Relâcher le contacteur une fois que le siège atteint la position souhaitée.

Soutien lombaire (pour le siège du conducteur, si équipé) (4)

Le soutien lombaire peut être réglé en appuyant sur le contacteur situé sur le côté du siège.

1. Appuyer sur la partie avant du contacteur pour augmenter le soutien, ou sur la partie arrière du contacteur, pour diminuer le soutien.
2. Relâcher le contacteur une fois que la position souhaitée est atteinte.

Système de mémoire de position du conducteur (si équipé, siège à réglages électriques)

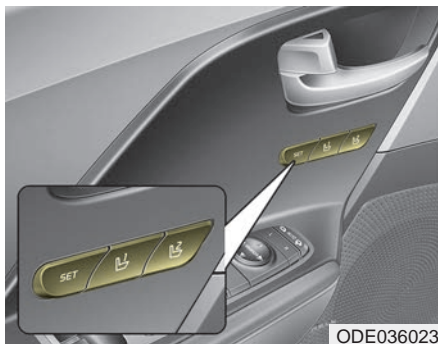

La mémorisation de la position du siège du conducteur permet de sauvegarder et de restituer la position mémorisée du siège du conducteur et des rétroviseurs, en appuyant simplement sur un bouton. En sauvegardant les positions désirées dans la mémoire, différents conducteurs peuvent repositionner le siège du conducteur, en fonction de leurs préférences de conduite.

Si la batterie est déconnectée, il faudra sauvegarder de nouveau la position désirée du siège dans la mémoire.

⚠ AVERTISSEMENT

- Système de mémoire de position du conducteur

Ne tentez jamais d'utiliser le système de mémoire de position du conducteur pendant que le véhicule roule.

Cela pourrait occasionner une perte de maîtrise du volant, pouvant entraîner ou des blessures corporelles graves, voire mortelles.

Mise en mémoire des positions à l'aide des boutons sur la porte

Mise en mémoire des positions du siège du conducteur

1. Mettre le levier de changement de rapport sur P (stationnement) lorsque le bouton ENGINE START/STOP (démarrage/arrêt du moteur) est sur ON ou si le contacteur d'allumage est activé (ON).
2. Régler confortablement la position du siège du conducteur et des rétroviseurs.
3. Appuyez sur le bouton "SET" sur le tableau de bord. Le système émet un bip.
4. Appuyez sur l'un des boutons de mémoire (1 ou 2) en 4 secondes après avoir appuyé sur le bouton "SET". Le système émet deux bips lorsque la mise en mémoire a réussi.

Lors du rappel d'un ajustement mémorisé quand vous êtes assis dans le véhicule, vous pourriez être surpris par le réglage choisi si la mémoire a été utilisée par quelqu'un d'autre. Dans pareil cas, poussez immédiatement le bouton de contrôle de la position du siège dans la direction désirée afin d'arrêter le déplacement indésiré.

Restituer une position mémorisée

1. Mettre le levier de changement de rapport sur P (stationnement).
2. Pour restituer une position mémorisée, appuyer sur le bouton correspondant à la position désirée (1 ou 2). Un carillon se fera entendre et le siège du conducteur se placera automatiquement dans la position mémorisée.

Si une commande de réglage du siège du conducteur est actionnée pendant que le siège est en train de reprendre la position mémorisée, le mouvement automatique s'arrêtera, et le siège se déplacera dans la direction indiquée par la commande de réglage.

Fonction "accès facile" (si équipé)

Cette fonction actionne automatiquement le siège du conducteur dans les cas suivants :

- Sans système de clé intelligente
 - Le siège du conducteur reculera si la clé de contact est retirée et si la porte avant du conducteur est ouverte.
 - Le siège du conducteur avancera si la clé de contact est en place.
- Avec système de clé intelligente
 - Le siège du conducteur reculera si le bouton ENGINE START/STOP (démarrage/arrêt du moteur) est mis en position OFF (désactivé).
 - Le siège du conducteur avancera si le bouton ENGINE START/STOP (démarrage/arrêt du moteur) est mis en position ACC ou START.
 - Le siège du conducteur avance lorsque vous entrez dans le véhicule avec la clé intelligente et après avoir fermé la porte du conducteur.

Il est possible de désactiver ou de réactiver cette caractéristique. Se reporter à "Réglages de l'utilisateur" au chapitre 4.

Appui-tête (pour le siège avant)

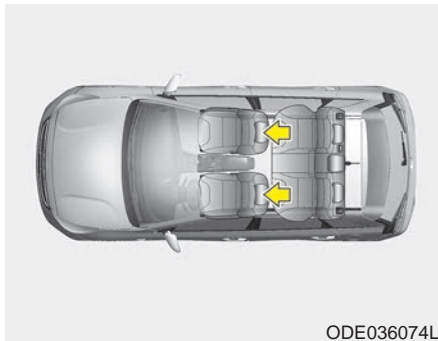

Les sièges du conducteur et du passager avant sont munis d'appui-tête, pour la sécurité et le confort des occupants.

Non seulement l'appui-tête ajoute-t-il au confort du conducteur et du passager avant, mais il aide aussi à protéger la tête et la nuque en cas de collision.

Afin d'assurer une efficacité maximale en cas d'accident, l'appui-tête devrait être ajusté de façon à ce que le centre de l'appui-tête se trouve à la hauteur du centre de gravité de la tête de l'occupant. En général, le centre de gravité de la tête de la plupart des gens est la même que la hauteur des yeux.

Ajustez aussi l'appui-tête aussi près que possible de votre tête. Pour cette raison, l'utilisation d'un coussin qui éloigne le corps du dossier n'est pas recommandée.

⚠ AVERTISSEMENT

- Démontage et réglage de l'appui-tête

- **Ne pas conduire le véhicule si les appui-têtes ne sont pas en place. Ils aident à prévenir des blessures cervicales et crâniennes en cas d'accident.**
- **Ne pas régler la hauteur de l'appui-tête si le véhicule est en mouvement. Le conducteur pourrait perdre la maîtrise du véhicule.**

Réglage de la hauteur

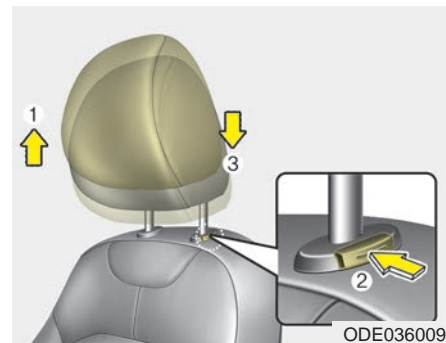

Pour soulever l'appui-tête, tirez-le à la position voulue (1). Pour l'abaisser, tenez le bouton de déverrouillage (2) enfoncé et abaissez l'appui-tête à la position voulue (3).

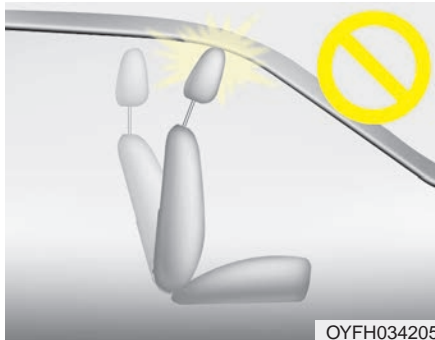

*** AVIS**

Si l'on rabat le dossier de siège vers l'avant alors que l'appuie-tête et le coussin de siège sont levés, l'appuie-tête risque d'entrer en contact avec le pare-soleil ou d'autres parties du véhicule.

Retrait et réinstallation

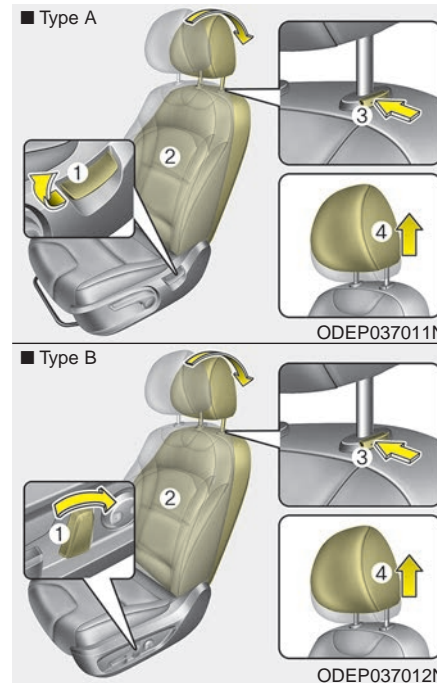

Pour enlever l'appuie-tête :

1. Abaissez le dossier (2) à l'aide du levier ou du commutateur d'inclinaison (1).
2. Soulevez l'appuie-tête au maximum.
3. Appuyer sur le bouton de relâche de l'appuie-tête (3) tout en tirant l'appuie-tête vers le haut (4).

⚠ AVERTISSEMENT
- Retrait des appuie-têtes

Ne laissez JAMAIS quelqu'un s'asseoir sur un siège sans appuie-tête. Les appuie-têtes peuvent aider à sauver des vies en maintenant la tête et le cou lors d'une collision.

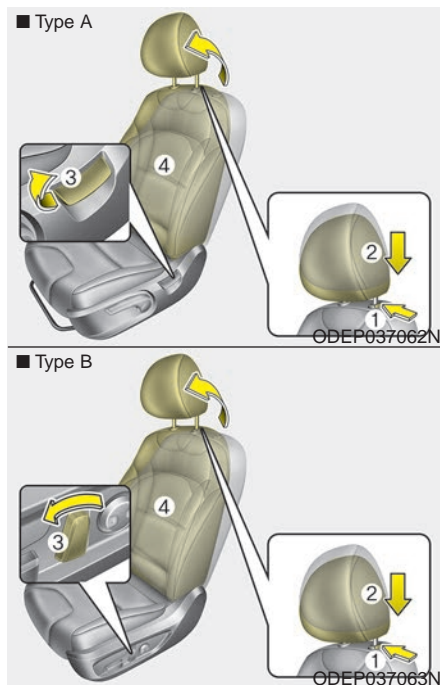

Pour réinstaller l'appuie-tête :

1. Placer les tiges de l'appuie-tête (2) dans les trous, tout en appuyant sur le bouton de relâche (1) ou sur le commutateur (1).
2. Abaissez le dossier (4) à l'aide du levier ou du commutateur d'inclinaison (3).
3. Ajustez l'appuie-tête à la hauteur appropriée.

⚠ AVERTISSEMENT
- Installation des appuie-tête

Pour réduire le risque de blessures crâniennes ou cervicales, toujours s'assurer que l'appuie-tête est verrouillé en place et toujours l'ajuster correctement après l'installation.

Poche sur le dossier

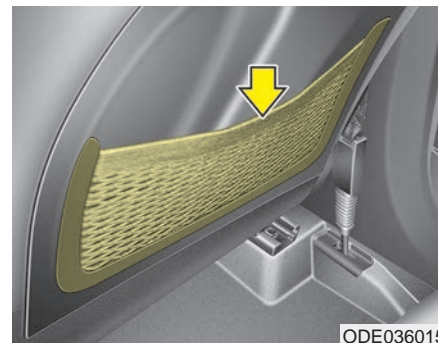

La pochette du dossier se trouve sur l'arrière des dossiers des sièges du passager avant et du conducteur.

⚠ AVERTISSEMENT
- Poches sur les dossiers

Ne placez aucun objet lourd ou tranchant dans les poches. S'il y a un accident, il pourrait devenir un projectile et blesser les passagers.

Réglage du siège arrière

Appui-tête

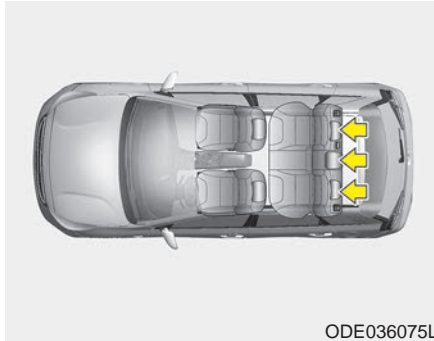

Le ou les sièges arrière sont munis d'appuis-têtes à toutes les places afin d'assurer le confort et la sécurité des occupants.

Les appuis-têtes offrent non seulement un confort supplémentaire aux passagers, mais aident également à protéger leur tête et leur cou en cas de collision.

Afin d'assurer une efficacité maximale en cas d'accident, l'appui-tête devrait être ajusté de façon à ce que le centre de l'appui-tête se trouve à la hauteur du centre de gravité de la tête de l'occupant.

En général, le centre de gravité de la tête de la plupart des gens est la même que la hauteur des yeux.

Ajustez aussi l'appui-tête aussi près que possible de votre tête. Pour cette raison, l'utilisation d'un coussin qui éloigne le corps du dossier n'est pas recommandée.

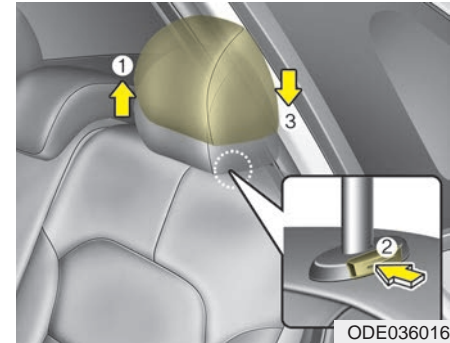

Réglage de la hauteur

Pour soulever l'appui-tête, tirez-le à la position voulue (1). Pour l'abaisser, tenez le bouton de déverrouillage (2) enfoncé et abaissez l'appui-tête à la position voulue (3).

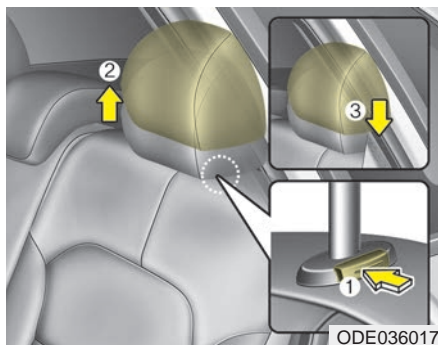

Enlever et installer les appuie-têtes

Pour enlever l'appuie-tête, le soulever le plus haut possible, puis appuyer sur le bouton de relâche (1) tout en tirant l'appuie-tête vers le haut (2).

Pour repositionner l'appuie-tête, Placer les tiges de l'appuie-tête (3) dans les trous, tout en appuyant sur le bouton de relâche (1). Régler ensuite l'appuie-tête à la hauteur désirée et vérifier qu'il s'enclenche correctement.

Accoudoir (si équipé)



Pour utiliser l'accoudoir, le tirer vers l'avant pour le détacher du dossier.

Rabattre le dossier arrière

Les dossiers arrière peuvent être rabattus pour faciliter le transport de longs articles ou augmenter le volume du coffre.

⚠ AVERTISSEMENT

- Dossiers des sièges rabattus

Les dossiers arrière rabattables sont conçus pour permettre au conducteur de transporter des objets longs, qui ne pourraient pas rentrer dans le coffre.

- Ne jamais laisser un passager s'asseoir sur les dossiers rabattus quand le véhicule est en mouvement. Ce n'est pas une position assise adéquate, puisqu'aucune ceinture de sécurité ne peut être utilisée.
- Pour réduire les risques de blessures pouvant être causées par un chargement glissant dans l'habitacle du véhicule, les objets posés sur les dossiers rabattus ne devraient pas être positionnés plus haut que les dossiers des sièges avant.

⚠ MISE EN GARDE
- Conduit de batterie hybride obturé

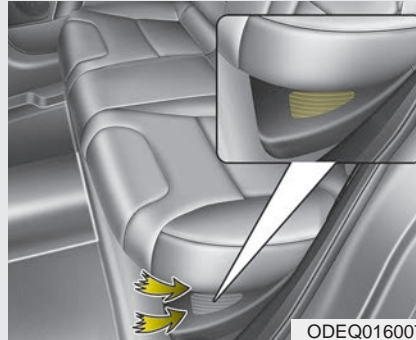

Ne placer aucun objet sur le côté gauche des sièges arrière. Cela pourrait bloquer le conduit de refroidissement de la batterie, entraînant la détérioration de cette dernière.

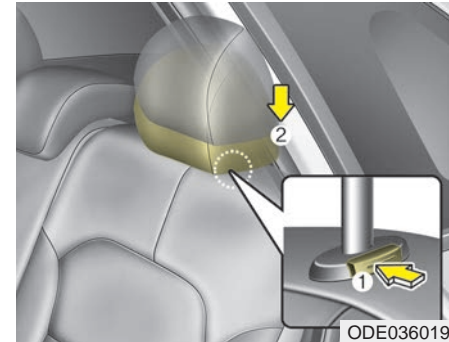

Pour rabattre le dossier du siège arrière

1. Réglez le dossier du siège avant selon la verticale et, si nécessaire, faites glisser le siège avant vers l'avant.
2. Abaissez l'appuie-tête à la position la plus basse comme indiqué sur l'image ci-dessus.

⚠ AVERTISSEMENT

- Objets

Les objets transportés sur le dossier replié du siège ne devraient pas dépasser de la partie supérieure des dossiers des sièges avant. Cela pourrait permettre à la cargaison de glisser vers l'avant, entraînant ainsi des blessures ou des dommages lors d'un arrêt brusque.

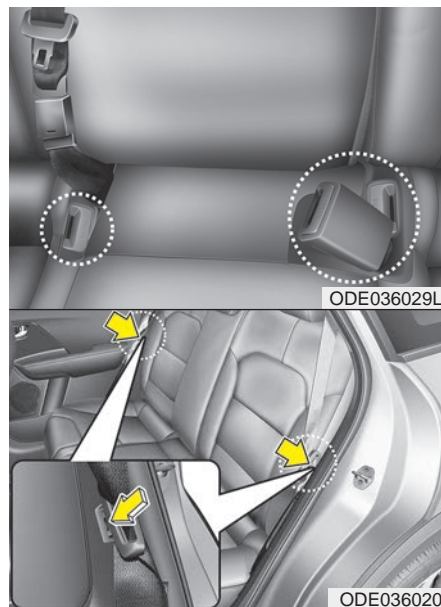

3. En rabattant le dossier du siège, introduisez la boucle de ceinture de sécurité arrière dans la poche entre le dossier et le coussin du siège arrière, puis s'assurer que les deux ceintures de sécurité ne gênent pas les bagages rangés et le chargement. Introduisez ensuite la ceinture de sécurité dans les deux orifices situés de chaque côté.
4. Tirez sur le levier de rabattement du dossier de siège, puis rabattez le siège vers l'avant du véhicule. Lorsque vous relevez le dossier du siège, vérifiez toujours qu'il s'est bien verrouillé en place en poussant sur le haut du dossier.



5. Pour utiliser le siège arrière, soulevez et tirez le dossier du siège vers l'arrière en relevant le dossier. Tirez fermement le dossier du siège jusqu'à ce qu'il s'enclenche en position. Assurez-vous que le dossier est verrouillé en place.
6. Remettez la ceinture du siège arrière à la bonne position.

⚠ AVERTISSEMENT

- Mise du siège en position verticale

Pour ramener le dossier du siège à sa position verticale, tenir le dossier du siège et le ramener lentement. Si le dossier du siège est ramené sans le tenir, il peut basculer vers l'avant et causer des blessures en étant heurté par le dossier du siège.

⚠ AVERTISSEMENT

- Dossier du siège

Pour assurer une protection maximale en cas d'accident ou d'arrêt soudain, suivre ces précautions lors du redressement des dossiers du siège arrière :

- Prendre soin de ne pas endommager la courroie ou la boucle de la ceinture de sécurité.
- S'assurer que la courroie ou la boucle ne sont pas coincées ou pincées dans le siège arrière.
- Vérifier que le dossier est fermement verrouillé en position verticale en essayant de le pousser après l'avoir relevé.

Ne pas suivre ces instructions pourrait provoquer des blessures graves ou mortelles en cas d'accident.



MISE EN GARDE

- Dommages causés aux boucles des ceintures de sécurité arrière

Avant de rabattre les dossiers du siège arrière, insérer la boucle de la ceinture de sécurité entre le dossier du siège arrière et le coussin. Cela évitera que le dossier du siège arrière n'endommage la boucle de la ceinture de sécurité.

Avant de relever les dossiers du siège arrière, s'assurer de repositionner correctement les ceintures de sécurité arrière.



AVERTISSEMENT

- Chargement

Le chargement doit toujours être sécurisé, afin qu'il ne soit pas projeté dans le véhicule lors d'une collision, car cela pourrait blesser les occupants du véhicule. Ne rien placer sur les sièges arrière, car il serait impossible de sécuriser ces objets et ceux-ci pourraient heurter les occupants des sièges avant en cas de collision.



AVERTISSEMENT

- Chargement des bagages

Lors du chargement et du déchargement des bagages, s'assurer que le moteur est éteint, que la transmission à double embrayage est positionnée sur P (stationnement) et que le frein de stationnement est enclenché correctement. Ne pas prendre ces précautions pourrait provoquer le déplacement du véhicule si le levier de vitesses est déplacé par inadvertance.

CEINTURES DE SÉCURITÉ

Système de retenue

- Pour une protection maximale du système de retenue, les ceintures doivent toujours être bouclées lorsque le véhicule est en mouvement. L'épaulière doit passer sur le milieu de l'épaule, et sur la clavicule.
- Ne jamais permettre aux enfants d'occuper le siège du passager avant. Voir la section sur le système de retenue pour les enfants pour plus de détails.

⚠ AVERTISSEMENT
- Ceinture de sécurité
tordue

Assurez-vous que votre ceinture de sécurité n'est pas tordue quand vous la portez. Une ceinture de sécurité tordue pourrait ne pas bien vous protéger en cas d'accident et même causer des coupures.

⚠ AVERTISSEMENT
- Ceinture de sécurité à
épaulière

- **Ne jamais porter la ceinture à épaulière sous le bras ou derrière le dos. Si la ceinture à épaulière est mal positionnée, elle ne peut pas protéger en cas d'accident.**
- **Toujours porter la ceinture d'épaule et la ceinture de hanches.**

⚠ AVERTISSEMENT
- Ceinture de sécurité
endommagée

Remplacer l'ensemble de la ceinture de sécurité si une partie du tissu ou des pièces sont endommagées. Il n'est pas certain qu'une ceinture de sécurité endommagée pourra protéger en cas d'accident.

Les ceintures de sécurité sont conçues pour être positionnées sur la structure osseuse du corps. Elles doivent être positionnées sur l'avant du pelvis, de la poitrine et des épaules. Il faut éviter de porter la ceinture de hanches sur l'abdomen.

Les ceintures de sécurité doivent être resserrées autant que possible, tout en étant confortables, afin de pouvoir offrir la protection pour laquelle elles ont été conçue.

Une ceinture desserrée réduit la protection de l'occupant de façon significative.

On doit prendre garde d'éviter de contaminer la sangle de polis, d'huiles et de produits chimiques, particulièrement l'acide de batterie. Le nettoyage peut s'effectuer en toute sécurité à l'aide d'eau et de savon doux. La ceinture doit être remplacée si la sangle devient effilochée, contaminée ou endommagée.

- L'utilisateur doit éviter d'effectuer tout ajout ou modification qui empêcherait les dispositifs de réglage de la ceinture de sécurité de fonctionner afin d'éliminer le jeu, ou qui empêcherait le réglage de la ceinture de sécurité pour éliminer le jeu.
- Quand vous bouclez la ceinture de sécurité, assurez-vous de ne pas l'attacher dans la boucle d'un autre siège. Ceci peut être très dangereux et la ceinture pourra ne pas bien vous protéger.
- Ne débouclez pas la ceinture de sécurité et ne la bouclez et débouclez de façon répétitive pendant que vous conduisez. Vous risqueriez de perdre le contrôle et d'avoir un accident qui pourrait causer la mort, des blessures graves ou des dommages à la propriété.
- Quand vous bouclez la ceinture de sécurité, assurez-vous qu'elle ne passe pas par-dessus des objets durs ou fragiles.

⚠ AVERTISSEMENT
- Boucle de ceinture de sécurité

Assurez-vous qu'aucun objet (gomme, miettes, pièces de monnaie) n'obstrue le fonctionnement de la boucle. Ces objets pourraient empêcher le bouclage adéquat de la ceinture.



Avertissement de ceinture de sécurité avant

Conditions de conduite	Conditions		Cycle d'alerte	
	Ceinture de sécurité	Vitesse du véhicule	Éclairage	Son
En stationnement (contacteur d'allumage activé)	Bouclée	0km/h	S'allume (pendant 6 secondes)	Aucun son
	Débouclée			- Émet un son (pendant 6 secondes, siège du conducteur) - Aucun son (pour le siège du passager)
En conduisant	Débouclée	À plus de 9 km/h ~ Moins de 20 km/h	S'allume en continu	Aucun son
	Lorsque la ceinture de sécurité est débouclée après utilisation	Moins de 20 km/h	S'allume en continu	Aucun son
		À 20 km/h et plus	Clignote en continu	L'alarme retentit pendant 100 secondes

Ceinture de sécurité à 3 points avec blocage d'urgence du rétracteur – conducteur

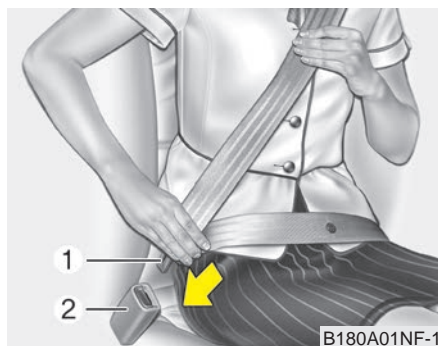

Boucler la ceinture :

Pour boucler votre ceinture, sortez-la du rétracteur et insérez la languette de métal (1) dans la boucle (2). Vous entendrez un déclic quand la languette s'enclenche dans la boucle.

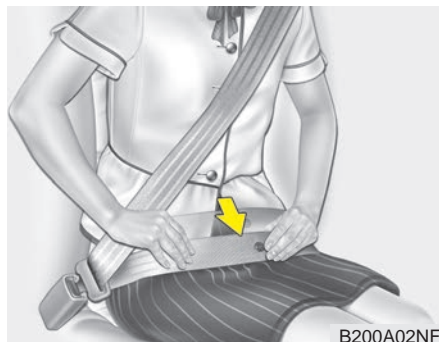

La ceinture s'ajuste automatiquement à la bonne longueur une fois la ceinture sous-abdominale ajustée manuellement sur les hanches. Si vous vous penchez lentement vers l'avant, la ceinture s'allonge avec vous. S'il y a arrêt brusque ou choc, la ceinture se bloque; il en est de même si vous vous penchez brusquement vers l'avant.

* AVIS

Si vous ne pouvez pas sortir la ceinture de sécurité du rétracteur, tirez fermement sur la ceinture puis relâchez-la. Vous devriez alors pouvoir allonger la ceinture en douceur.

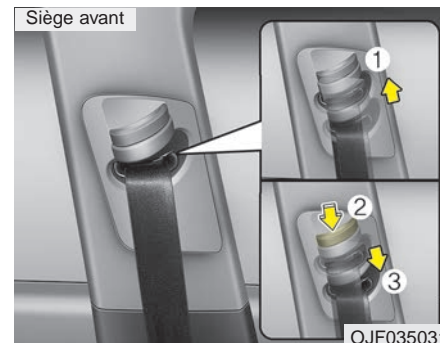

Réglage de la hauteur

Vous pouvez ajuster la hauteur de l'ancrage de l'épaulière sur 4 positions, pour plus de confort et de sécurité.

La hauteur de la ceinture ajustable ne devrait jamais être trop près de la nuque. La bandoulière devrait être ajustée de façon à croiser la poitrine et passer au milieu de l'épaule la plus près de la porte, et non pas le long du cou.

Pour ajuster la hauteur de l'ancrage de la ceinture de sécurité, abaissez ou soulevez l'ajusteur à la position voulue.

Pour soulever l'ajusteur, tirez-le vers le haut (1). Pour l'abaisser, poussez-le vers le bas (3) tout en appuyant sur le bouton (2).

Relâchez le bouton pour retenir l'ancrage en place. Essayez de bouger l'ajusteur pour vous assurer qu'il est bien ancré.

Un ceinture de sécurité mal placée peut causer des blessures graves lors d'un accident.

⚠ AVERTISSEMENT
- Position de la ceinture
épaulière

Vérifier que l'ancrage de la ceinture de sécurité est bloqué à la bonne hauteur.

Ne jamais positionner la ceinture épaulière sur votre cou ou visage.

⚠ AVERTISSEMENT
- Remplacement de la
ceinture de sécurité

Remplacer les ceintures de sécurité après un accident de voiture. Un accident pourrait endommager les ceintures de sécurité et elles ne pourront pas protéger les occupants adéquatement lors d'une autre collision.

Ceinture de sécurité à 3 points avec rétracteur combiné à blocage – passagers avant et arrière

Boucler la ceinture:

Les sièges arrière sont munis de ceintures de sécurité à rétracteur combiné qui accepte l'installation d'un siège d'enfant. Bien qu'un rétracteur combiné soit installé sur la ceinture du passager avant, nous recommandons fortement que les enfants soit toujours assis sur le siège arrière. Ne placez JAMAIS un siège de bébé sur le siège avant du véhicule.

Ce genre de ceinture de sécurité combine les caractéristiques de la ceinture de sécurité à blocage d'urgence du rétracteur, et de la ceinture de sécurité à blocage automatique du rétracteur. Pour attacher votre ceinture, sortez-la du rétracteur et insérez la languette de métal dans la boucle.

Vous entendrez un déclic lorsque la languette s'enclenche. Si vous n'utilisez pas de siège d'enfant, la ceinture fonctionne comme celle du conducteur (Ceinture à blocage d'urgence du rétracteur).

La ceinture s'ajuste automatiquement à la bonne longueur une fois la ceinture sous-abdominale ajustée manuellement sur les hanches.

Complètement sortie du rétracteur pour utiliser un siège d'enfant, la ceinture change de fonction. Elle peut se rétracter mais pas s'allonger (Blocage automatique du rétracteur). Voyez « Utilisation d'un siège d'enfant », plus loin dans cette section.

* AVIS

Bien que le rétracteur combiné offre le même niveau de protection, qu'il soit au mode d'urgence ou automatique de blocage, on recommande que les passagers assis utilisent la fonction de blocage d'urgence pour une plus grande commodité. Le blocage automatique se veut de faciliter l'installation d'un siège d'enfant. Pour passer du blocage automatique au blocage d'urgence, laissez la ceinture détachée se rétracter complètement.



MISE EN GARDE

Ne rabattez PAS la section gauche du dossier arrière quand la ceinture de sécurité du centre est bouclée. DÉBOUCLEZ TOUJOURS la ceinture de sécurité du centre du siège arrière avant de rabattre la section gauche du dossier arrière. Si la ceinture de sécurité du centre du siège arrière est bouclée quand vous rabattez la section gauche du dossier arrière, vous risquez d'endommager le haut du dossier ainsi que la sangle de la ceinture de sécurité et de causer le blocage du dossier en position rabattue.

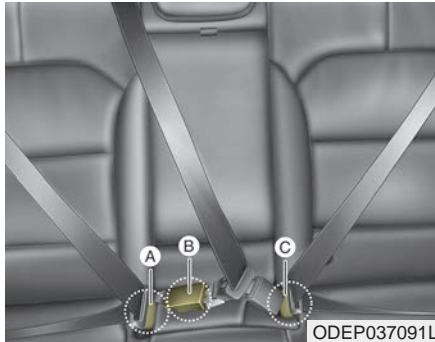

La ceinture de sécurité doit être bloquée dans la boucle de chaque coussin de siège pour être correctement attachée.

- * A : Boucle d'attache de ceinture de sécurité arrière droite
- B : Boucle d'attache de ceinture de sécurité centrale arrière
- C : Boucle d'attache de ceinture de sécurité arrière gauche

⚠ AVERTISSEMENT

Avant d'attacher les ceintures de sécurité arrière, s'assurer que la fermeture correspond à la boucle de ceinture de sécurité. Le fait de forcer sur la boucle centrale pour attacher la ceinture de sécurité de gauche ou de droite peut entraîner une fixation incorrecte et ne pas vous protéger en cas d'accident.

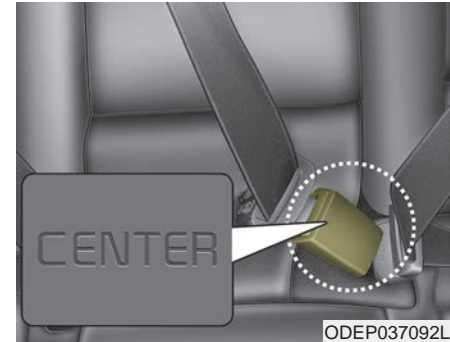

Lorsque vous vous servez de la ceinture de sécurité centrale arrière, vous devez utiliser la boucle marquée "CENTER".

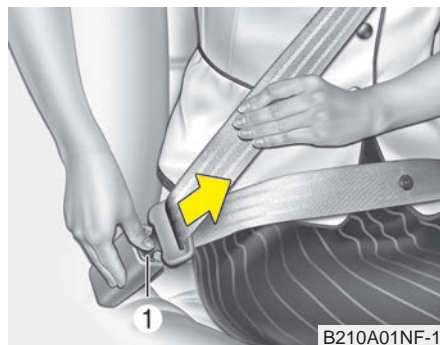

Déboucler la ceinture de sécurité :

Pour déboucler votre ceinture, appuyez sur le bouton de dégagement (1) de la boucle. Une fois débouclée, la ceinture devrait automatiquement s'enrouler dans le rétracteur.

Si ce n'est pas le cas, assurez-vous que la ceinture n'est pas tortillée et essayez de nouveau.

Rangement de la ceinture de sécurité arrière

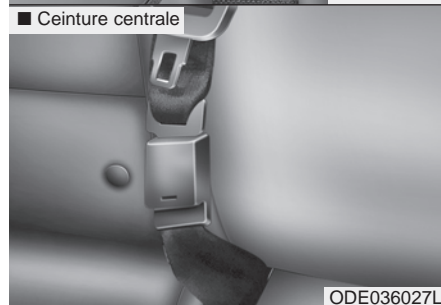
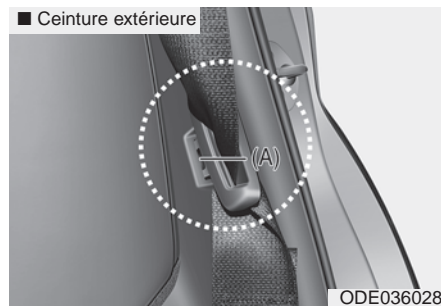

- Lorsque vous n'utilisez pas les boucles des ceintures de sécurité arrière vous pouvez les ranger dans la poche placée entre le dossier de siège arrière et le coussin.
- Introduisez la ceinture de sécurité dans les deux orifices (A) situés de chaque côté. Cela évitera de coincer les ceintures derrière ou sous les sièges.

Après avoir inséré la ceinture de sécurité, serrez la sangle de la ceinture en la tirant vers le haut.

- Si la ceinture de sécurité centrale n'est pas utilisée, verrouillez toujours la plaque dans boucle comme illustré plus haut.

Ceinture de sécurité à pré-tendeur



Le véhicule est muni de ceintures de sécurité à pré-tendeur pour le conducteur et le passager avant (pré-tendeur de rétracteur et EFD [Système d'attache d'urgence]). Les ceintures de sécurité à pré-tendeur peuvent être activées lorsque la collision frontale est suffisamment grave, en plus des coussins de sécurité gonflables.

Lorsque le véhicule s'arrête brusquement ou si l'occupant se penche vers l'avant trop rapidement, le rétracteur de ceinture de sécurité se bloquera en position. Lors de certaines collisions frontales, le pré-tendeur actionnera et tirera la ceinture de sécurité de manière plus serrée contre le corps de l'occupant.

(1) Pré-tendeur du rétracteur

Le pré-tendeur du rétracteur a pour but d'assurer que les épaulières reposent bien serrées contre la partie supérieure du corps de l'occupant lors de certaines collisions frontales.

(2) EFD

(Système d'attache d'urgence)

L'EFD a pour but d'assurer que les ceintures abdominales reposent bien serrées contre la partie inférieure du corps de l'occupant lors de certaines collisions frontales.

Si le système détecte une tension excessive de la ceinture de sécurité du conducteur ou du passager lorsque le pré-tendeur s'actionne, le limiteur de charge à l'intérieur du pré-tendeur réduira un peu la pression de la ceinture en question.

* AVIS

Lorsque le pré-tendeur de ceinture de sécurité est activé, un bruit fort pourrait retentir et de la poussière fine ressemblant à de la fumée pourrait apparaître dans l'habitacle. Cela est normal et sans danger.

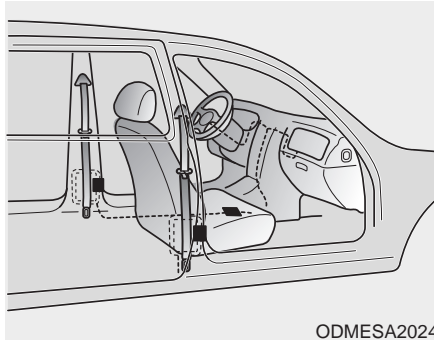

ODMESA2024

* La position réelle des composants du système de pré-tendeur de ceinture de sécurité peut différer de l'illustration.

Le pré-tendeur de ceinture de sécurité comprend ces organes principaux. Leur emplacement est indiqué sur l'illustration :

- (1) Témoin lumineux de coussin gonflable SRS
- (2) Rétracteurs et pré-tendeurs
- (3) Module de contrôle SRS
- (4) Dispositif de retenue d'urgence (EFD)

⚠ AVERTISSEMENT

- Irritation de la peau

Lavez-vous bien la peau exposée après un accident lors duquel les ceintures de sécurité avec pré-tendeur ont été actionnées. La fine poussière dégagée lors de l'actionnement du pré-tendeur peut irriter la peau et ne devrait pas être inhalée pendant de longues périodes.

*** AVIS**

- Le pré-tendeur de la ceinture de sécurité du conducteur et celui du passager peuvent tous deux être activés dans certaines collisions frontales et dans certaines collisions latérales ou dans certains capotages, si le véhicule est équipé de coussins gonflables latéraux ou latéraux de type rideau.
- Étant donné que le capteur qui déclenche le coussin gonflable SRS est relié aux prétensionneurs de la ceinture de sécurité, le témoin du coussin gonflable SRS s'allumera  sur le tableau de bord pendant environ 6 secondes après que le bouton ENGINE START/STOP (démarrage/d'arrêt du moteur) est réglé à la position ON, puis il devrait s'éteindre.

Si le prétendeur de ceinture fait défaut, ce témoin s'allume même si les coussins gonflables SRS ne font pas défaut. Si le témoin du coussin gonflable SRS ne s'allume pas lorsque le bouton ENGINE START/STOP (démarrage/d'arrêt du moteur) a été réglé à la position ON, s'il reste allumé pendant plus de 6 secondes ou s'il s'allume pendant la conduite, faire inspecter les prétensionneurs de la ceinture de sécurité et le système de coussins gonflables par un concessionnaire autorisé Kia le plus rapidement possible.

* AVIS

Ne pas essayer de faire l'entretien ou de réparer les prétendeurs de ceintures de sécurité, d'aucune façon que ce soit. Ne pas essayer d'inspecter ou de remplacer les prétendeurs de ceintures de sécurité soi-même. Cela doit être fait par un concessionnaire Kia agréé.

AVERTISSEMENT

- Prétendeur chaud

Ne pas toucher l'ensemble du prétendeur pendant plusieurs minutes après leur activation. Lorsque le mécanisme du prétendeur est déclenché en cas d'accident, il devient chaud et pourrait brûler celui qui le touche.

Les prétendeurs sont conçus pour fonctionner une seule fois. Ils doivent être ensuite remplacés.

Communiquer avec le concessionnaire agréé Kia pour le remplacement des prétendeurs.

Consignes concernant les ceintures de sécurité

Nourrisson ou petit enfant

Vous devriez connaître les exigences particulières dans votre pays. Les sièges pour enfants ou bébé doivent être bien installés et placés sur le siège arrière. Pour en savoir plus sur ces appareils de retenue, voyez « Appareil de retenue pour enfant », dans cette section.

* AVIS

En cas d'accident, les petits enfants sont mieux protégés des blessures quand ils sont bien retenus dans un siège d'enfant conforme aux normes de sécurité du pays, et fixé au siège arrière. Avant d'acheter un appareil de retenue pour enfant, assurez-vous qu'il porte une étiquette certifiant sa conformité aux normes de sécurité de votre pays. L'appareil doit convenir à la grandeur et au poids de votre enfant. Cette information se trouve sur l'étiquette de l'appareil. Consultez aussi « Appareil de retenue pour enfant » dans cette section.

Plus grands enfants

Les enfants qui sont trop grands pour un appareil de retenue pour enfant, devraient s'asseoir sur le siège arrière et utiliser les ceintures de sécurité. La ceinture sous-abdominale devrait être bien serrée sur les hanches et aussi basse que possible. Vérifiez la position de la ceinture régulièrement. Un enfant qui se tortille peut déplacer sa ceinture. Les enfants sont mieux protégés en cas d'accident quand ils sont retenus par le système approprié, sur le siège arrière. Si un plus grand enfant (12 ans ou plus) doit s'asseoir sur le siège avant, il doit être solidement retenu par la ceinture de sécurité et le siège devrait être reculé le plus loin possible. Les enfants de 12 ans et moins devraient être solidement attachés sur le siège arrière. Ne placez JAMAIS un enfant de 12 ans ou moins sur le siège avant. Ne placez JAMAIS un siège d'enfant faisant face vers l'arrière, sur le siège avant.

Si l'épaulière de la ceinture de sécurité touche légèrement le cou ou le visage de l'enfant, essayez de placer l'enfant plus près du centre du véhicule. Si l'épaulière touche toujours le visage ou le cou, l'enfant doit être placé sur un appareil de retenue.

▲ AVERTISSEMENT - Jeunes enfants

Si la ceinture de sécurité touche au visage ou au cou d'un enfant lorsqu'elle est bouclée, cela signifie que l'enfant est trop petit pour s'asseoir dans le véhicule sans rehausseur. En cas de collision, la ceinture infligera des blessures au cou, à la gorge et au visage de l'enfant.

Retenue des femmes enceintes

Dans la mesure du possible les femmes enceintes doivent porter la ceinture ventrale/épaulière, conformément aux recommandations de leurs médecins. La partie ventrale doit toujours être portée **AUSSI SERRÉE ET AUSSI BAS QUE POSSIBLE.**

⚠ AVERTISSEMENT
- Femmes enceintes

Les femmes enceintes ne doivent jamais passer la ceinture sous-abdominale sur le ventre, là où se trouve le fœtus. La pression de la ceinture pendant un accident écrasera le fœtus.

Personne blessée

Une personne blessée devrait porter une ceinture de sécurité lors de son déplacement. Au besoin, recherchez les conseils d'un médecin.

Une personne par ceinture

Deux personnes (y compris les enfants) ne devraient jamais porter la même ceinture. Ceci pourrait accroître la gravité des blessures lors d'un accident.

Ne vous allongez pas

Afin de réduire le risque de blessures lors d'un accident, et de soutenir l'efficacité maximale du système de retenue, tous les passagers devraient s'asseoir droits et les sièges avant et arrière devraient être en position redressée quand le véhicule est en mouvement.

Une ceinture de sécurité ne peut pas protéger adéquatement une personne allongée sur le siège arrière ou si les sièges avant et arrière sont inclinés.

Soin des ceintures de sécurité

Ne démontez ni ne modifiez jamais les ceintures de sécurité. Assurez-vous que les ceintures et leur mécanisme ne soient pas endommagés par les charnières de siège ou de porte ou autrement.

AVERTISSEMENT

- Ceinture de sécurité pincée

Lorsqu'on relève le dossier du siège arrière, s'assurer que la courroie et la boucle de la ceinture ne sont pas coincées ou pincées par le dossier. Cela pourrait endommager la courroie ou la boucle, et celles-ci pourraient alors ne pas fonctionner normalement en cas de collision ou d'arrêt soudain.

AVERTISSEMENT

Les ceintures de sécurité peuvent chauffer dans un véhicule resté fermé par temps ensoleillé. Elles peuvent brûler des bébés et des enfants.

Femmes enceintes

On devrait vérifier régulièrement l'état de toutes les ceintures de sécurité. Toute pièce endommagée devrait être remplacée dès que possible.

Gardez les ceintures propres et sèches

Les ceintures de sécurité devraient gardées propres et sèches. Si les ceintures sont sales, elles peuvent être nettoyées avec une solution d'eau savonneuse chaude. N'utilisez jamais de javellisant, de détergent puissant ni d'adrasif car ils pourraient endommager ou affaiblir le tissu.

Quand remplacer les ceintures de sécurité

L'assemblage ou les assemblages entiers de ceintures de sécurité devraient être remplacés si le véhicule a été impliqué dans un accident. Ceci devrait être fait même si aucun dommage n'est évident. Toute question concernant le fonctionnement des ceintures de sécurité devrait être dirigée à un concessionnaire Kia agréé.

SIÈGES POUR ENFANT (CRS)

Les enfants doivent toujours prendre place à l'arrière

⚠ AVERTISSEMENT
- Emplacement des sièges pour enfant

Ne jamais placer un siège pour enfant sur le siège du passager avant. Le coussin gonflable, en se déployant, pourrait heurter violemment un enfant installé sur le siège du passager avant et lui causer de graves blessures.

⚠ AVERTISSEMENT
- Siège pour enfant chaud

Un siège pour enfant peut devenir brûlant s'il est laissé dans un véhicule fermé lors d'une journée ensoleillée.

Toujours vérifier la température de la housse, des boucles et des attaches du siège pour enfant avant d'y asseoir l'enfant.

Tous les enfants de moins de 13 ans doivent s'asseoir sur le siège arrière et être bien attachés pour minimiser les risques de blessures en cas d'accident, de freinage brusque ou de manœuvre soudaine. Selon les statistiques, les enfants sont plus en sécurité lorsqu'ils sont attachés correctement sur les sièges arrière, et non sur les sièges avant. Même avec des coussins gonflables, les enfants peuvent être blessés grièvement ou tués. Les enfants trop grands pour les sièges pour enfants doivent porter leurs ceintures de sécurité.

La plupart des pays ont des lois exigeant que les enfants voyagent dans des sièges pour enfant agréés. Les lois définissant l'âge, le poids et la taille auxquels les enfants peuvent être attachés avec des ceintures de sécurité diffèrent en fonction du pays. Il est donc important de connaître les exigences de son pays d'habitation et des autres pays lors des voyages.

Les sièges pour enfants doivent être placés et installés correctement sur le siège arrière. Un siège pour enfant vendu dans le commerce et conforme aux normes de sécurité de son pays doit être utilisé.

Les sièges pour enfant sont généralement conçus pour être fixés au siège du véhicule avec la courroie de la ceinture de sécurité ou aux ancrages de fixation LATCH situés sur le siège arrière du véhicule.

Sièges pour enfant (CRS)

Les nourrissons et les jeunes enfants doivent être attachés dans un siège pour enfant faisant face à l'avant ou face à l'arrière, qui a été fixé au siège arrière du véhicule. Lire et suivre les instructions d'installation et d'utilisation fournies par le fabricant du siège pour enfant.

⚠ AVERTISSEMENT

Un siège pour enfant mal fixé augmente les risques de blessures graves ou mortelles en cas d'accident. Toujours prendre les précautions suivantes lorsqu'on utilise un siège pour enfant :

- **Toujours suivre les instructions d'installation et d'utilisation fournies par le fabricant du siège pour enfant.**
- **Toujours attacher l'enfant de façon sécuritaire sur son siège pour enfant.**

(Suite)

(Suite)

- **Si l'appuie-tête du véhicule empêche l'installation correcte d'un siège pour enfant (stipulée dans le manuel du siège pour enfant), l'appuie-tête de cette position doit être réajusté ou complètement enlevé.**
- **Ne pas utiliser de siège pour enfant ou de nacelle pour bébé s'accrochant sur le dossier d'un siège, car la protection pourrait être insuffisante en cas d'accident.**

*** AVIS**

Après un accident, demander toujours à un concessionnaire Kia de vérifier le siège pour enfant, les ceintures de sécurité et les ancrages inférieurs ou supérieurs.

Choisir un siège pour enfant (CRS)

Pour choisir un siège pour enfant, toujours :

- S'assurer que le siège pour enfant comporte une étiquette de certification de conformité aux normes de sécurité du pays applicable.
- Choisir un siège pour enfant adapté à la taille et au poids de l'enfant. L'étiquette obligatoire ou les instructions d'utilisation fournissent généralement ces renseignements.
- Choisir un siège d'enfant adapté à la place où il sera utilisé.
- Lire et suivre tous les avertissements et toutes les instructions d'installation et d'utilisation fournies par le fabricant du siège pour enfant.

AVERTISSEMENT

- Enfants dans les bras

Ne jamais tenir un enfant dans ses bras ou sur ses genoux lorsque le véhicule est en mouvement. Les forces violentes créées lors d'une collision arracheront l'enfant de vos bras et le projeteront violemment contre les parois du véhicule. Toujours utiliser un siège pour enfant adapté à la taille et au poids de l'enfant.

AVERTISSEMENT

- Enfants sans surveillance

Ne jamais laisser un enfant sans surveillance dans un véhicule. Le véhicule peut chauffer très rapidement et causer des blessures graves à l'enfant dans le véhicule.

AVERTISSEMENT

- Utilisation des ceintures de sécurité

Ne jamais utiliser la même ceinture pour attacher deux occupants à la fois. Cela rendra la ceinture complètement inefficace et celle-ci ne pourra pas sécuriser les occupants en cas d'accident.

Types de sièges pour enfant

Il existe trois catégories principales de sièges pour enfant : les sièges faisant face à l'arrière, les sièges faisant face à l'avant et les rehausseurs. Ils sont classifiés en fonction de l'âge, de la taille et du poids du véhicule.

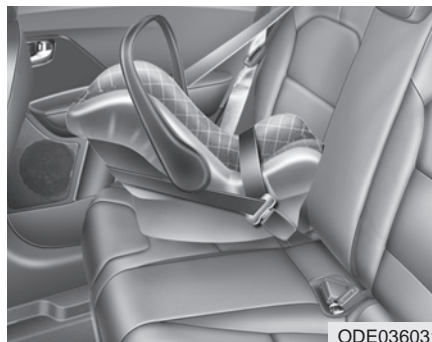

Sièges pour enfant faisant face à l'arrière

Un siège pour enfant faisant face à l'arrière retient l'enfant, qui a le dos contre la surface du siège. Le harnais maintient l'enfant en place et, en cas d'accident, agit pour garder le nourrisson positionné dans le siège et réduire la force d'impact sur le cou et la moelle épinière fragile du bébé.

Tous les enfants de moins d'un an doivent toujours être assis dans un siège pour enfant faisant face à l'arrière.

Les sièges pour enfant convertibles et 3-en-1 ont généralement des limites de taille et de poids supérieures lorsqu'ils sont utilisés face à l'arrière, ce qui permet de conserver l'enfant dans cette position plus longtemps.

Utiliser les sièges pour enfant faisant face à l'arrière aussi longtemps que la taille et le poids de l'enfant le permettent, en accord avec les limites indiquées par le fabricant du siège. C'est la meilleure façon de les garder en sécurité. Quand l'enfant est trop grand pour le siège pour enfant faisant face à l'arrière, il est alors prêt à s'asseoir sur un siège pour enfant faisant face à l'avant avec un harnais.



Sièges pour enfant faisant face à l'avant

Un siège pour enfant faisant face à l'avant retient le corps de l'enfant à l'aide d'un harnais. Utiliser les sièges pour enfant faisant face à l'avant aussi longtemps que la taille et le poids de l'enfant le permettent, en accord avec les limites indiquées par le fabricant du siège.

Quand l'enfant est trop grand pour le siège pour enfant faisant face à l'avant, il est alors prêt à s'asseoir sur un rehausseur.

Rehausseurs

Un rehausseur est un siège conçu pour améliorer le port des ceintures de sécurité. Un rehausseur permet de positionner correctement la ceinture de sécurité pour qu'elle passe sur les parties du corps les plus résistantes de l'enfant.

Gardez votre enfant dans un siège rehausseur jusqu'à ce qu'il soit assez grand pour s'asseoir sur le siège normalement avec la ceinture de sécurité bien ajustée. Pour retenir l'enfant correctement, la partie inférieure de la ceinture de sécurité doit être bien serrée au niveau du bassin, et non pas sur le ventre. L'épaulière doit être bien serrée et passer en diagonale au milieu de la poitrine et de l'épaule, et non pas sur le cou ou le visage. Tous les enfants de moins de 13 ans doivent s'asseoir sur le siège arrière et être bien attachés pour minimiser les risques de blessure.

Installation d'un siège pour enfant (CRS)

Choisir un siège pour enfant approprié et vérifier qu'il s'adapte bien à l'arrière de ce véhicule. Cela fait, on peut ensuite installer le siège pour enfant, en suivant soigneusement les instructions du fabricant. En règle générale, l'installation correcte d'un siège pour enfant se fait en trois étapes :

- **Fixer correctement le siège pour enfant au véhicule.** Tous les sièges pour enfant doivent être fixés au véhicule avec la courroie inférieure de la ceinture de sécurité ou à l'aide des ancrages LATCH.

- **S'assurer que le siège pour enfant est fixé fermement.** Une fois l'installation du siège pour enfant terminée, pousser et tirer le siège pour enfant vers l'avant et sur les côtés pour s'assurer qu'il est fixé fermement et sécuritairement au siège. Un siège pour enfant fixé à l'aide d'une ceinture de sécurité devrait être fixé aussi fermement que possible. On peut néanmoins s'attendre à ce qu'il y ait un léger mouvement latéral.
- **Attachez l'enfant dans le dispositif de retenue pour enfant.** Assurez-vous que l'enfant est bien sanglé dans le dispositif de retenue, conformément aux instructions du fabricant.

Ancrages et attaches inférieurs pour sièges pour enfant (LATCH)

Le dispositif LATCH retient le siège pour enfant pendant la conduite et en cas d'accident. Ce dispositif est conçu pour faciliter l'installation du siège pour enfant et réduire le risque que le siège pour enfant soit mal installé. Le dispositif LATCH utilise les ancrages du véhicule et les fixations du siège pour enfant. Grâce au dispositif LATCH, il n'est plus nécessaire d'utiliser les ceintures de sécurité pour fixer le siège pour enfant aux sièges arrière.

Les ancrages inférieurs sont des barres de métal intégrées au véhicule. Deux ancrages inférieurs sont placés à chaque place du véhicule pouvant accueillir un siège pour enfant équipé d'attaches inférieures.

Pour utiliser le dispositif LATCH du véhicule, le siège pour enfant doit être doté d'attaches inférieures LATCH.

Suivre les instructions d'installation fournies par le fabricant du siège pour enfant pour fixer le siège pour enfant à l'aide des ancrages et des attaches inférieurs LATCH.

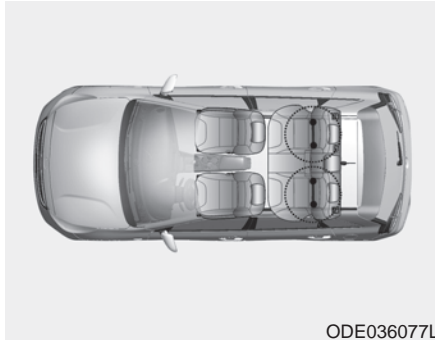

ODE036077L

Les ancrages LATCH sont fournis sur la place assise arrière droite et la place assise arrière gauche du véhicule, comme l'indique le schéma. Il n'y a aucun ancrage LATCH pour la place assise arrière du milieu.

⚠ AVERTISSEMENT
- Ancrages inférieurs LATCH

Ne jamais positionner un siège pour enfant doté d'ancrages LATCH sur le siège du centre. Les ancrages inférieurs LATCH ne peuvent être utilisés qu'aux places assises de droite ou de gauche. Ne pas respecter cette consigne pourrait endommager les ancrages ou ceux-ci pourraient ne pas fonctionner correctement ou se briser en cas d'accident.

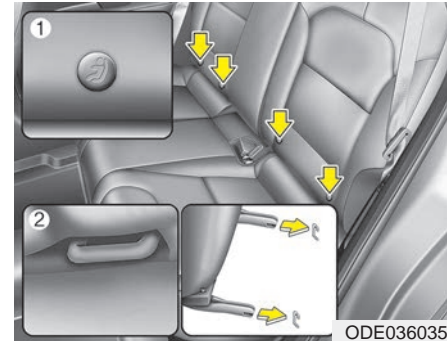

ODE036035

Les symboles indiquant la position des ancrages inférieurs du véhicule sont situés sur le dossier du siège arrière à gauche et à droite (voir les flèches sur le schéma).

Les ancrages LATCH sont situés entre le dossier et le coussin du siège, sur la place assise arrière droite et la place assise arrière gauche du véhicule.

Pour utiliser l'ancrage inférieur, pousser la partie supérieure du couvercle de ce dernier.

* (1) : Indicateur de position d'ancrage inférieur

(2) : Ancrage inférieur

Fixer un siège pour enfant avec le dispositif LATCH

Pour installer un siège pour enfant compatible avec le dispositif LATCH sur la place assise arrière de gauche ou la place assise arrière de droite :

1. Dégager la boucle de la ceinture de sécurité pour libérer l'ancrage inférieur.
2. Déplacer tout objet pouvant empêcher la fixation sécuritaire du siège pour enfant et de l'attache inférieure.
3. Placer le siège pour enfant sur le siège du véhicule, puis fixer le siège aux ancrages inférieurs en suivant les instructions fournies par le fabricant du siège pour enfant.
4. Suivre les instructions fournies par le fabricant du siège pour enfant pour régler et serrer correctement les attaches du siège pour enfant.

⚠ AVERTISSEMENT

Prendre les précautions suivantes lors de l'utilisation du dispositif LATCH :

- Lire attentivement et suivre scrupuleusement les instructions fournies par le fabricant du siège pour enfant.
- Pour éviter que l'enfant n'attrape les ceintures de sécurité, boucler toutes les ceintures de sécurité arrière non utilisées et positionner les courroies derrière l'enfant. Les enfants pourraient s'étrangler si l'épaulière s'enroule autour de leur cou et que la ceinture de sécurité se resserre.
- Ne JAMAIS fixer plus d'un siège pour enfant à un ancrage, sinon l'ancrage ou l'attache pourrait se détacher ou se briser.

(Suite)

(Suite)

- Faites toujours inspecter le système LATCH par un concessionnaire Kia agréé après un accident. Un accident pourrait endommager le dispositif LATCH, qui ne pourrait alors pas fixer sécuritairement le siège pour enfant.

Installation d'un siège d'enfant sur le système d'ancrage à longeron

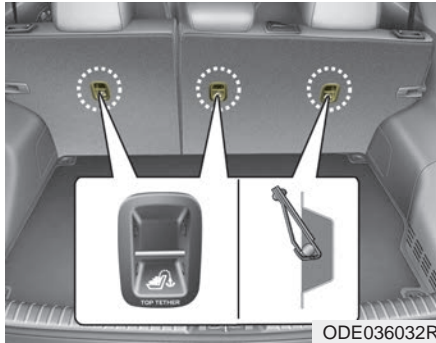

Fixez d'abord le dispositif de retenue aux ancrages LATCH inférieurs ou avec la ceinture de sécurité. Si le fabricant du dispositif de retenue recommande que la sangle d'ancrage supérieure soit attachée, attachez-la à l'ancrage supérieure et tendez-la bien.

Les anses de crochets pour siège d'enfant se trouvent sur le plancher du coffre.

⚠ AVERTISSEMENT

Prendre les précautions suivantes lors de la courroie de fixation :

- Lire attentivement et suivre scrupuleusement les instructions fournies par le fabricant du siège pour enfant.
- Ne JAMAIS fixer plus d'une courroie à une attache, sinon l'ancrage ou l'attache pourrait se détacher ou se briser.
- Ne pas attacher la courroie de fixation à autre chose que l'attache prévue à cet effet ou le dispositif pourrait ne pas fonctionner correctement.

(Suite)

(Suite)

- Ne pas utiliser les attaches pour courroies de fixation pour fixer des ceintures ou des harnais de sécurité pour adultes ou pour attacher des bagages ou des équipements au véhicule.
- Boucler systématiquement les ceintures de sécurité situées derrière le siège de sécurité enfant lorsqu'elles ne sont pas utilisées. Le non-respect de cette précaution peut entraîner un étranglement de l'enfant.

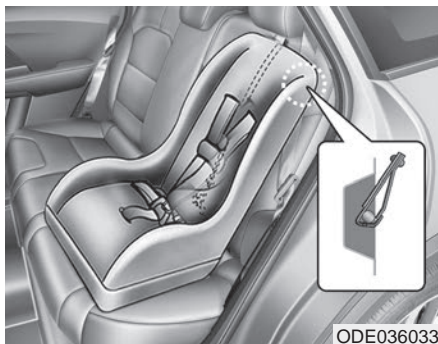

Installation de la courroie de fixation :

1. Faire passer la courroie de fixation du siège pour enfant par-dessus le dossier du siège pour enfant. Faire ensuite passer la courroie sous l'appuie-tête et entre les branches de l'appuie-tête, ou par-dessus le dossier du siège du véhicule. S'assurer que la courroie n'est pas entortillée.
2. Attacher la courroie à l'ancrage, puis resserrer la courroie en suivant les instructions du fabricant du siège pour enfant, de façon à ce que le siège pour enfant soit fixé sécuritairement au siège.
3. Une fois l'installation du siège pour enfant terminée, pousser et tirer le siège pour enfant vers l'avant et sur les côtés pour s'assurer qu'il est fixé fermement et sécuritairement au siège.

Fixation d'une retenue pour enfant avec une ceinture à trois points

Si l'on n'utilise pas le dispositif LATCH pour attacher les sièges pour enfant, ils doivent impérativement être attachés au siège arrière du véhicule à l'aide de la ceinture de sécurité.

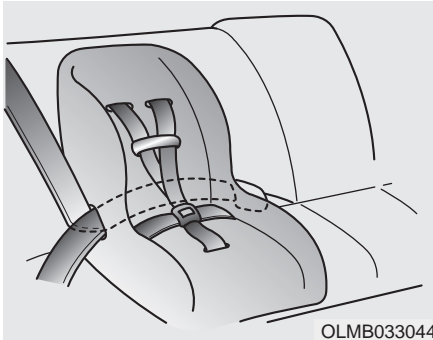

Mode de blocage automatique

Puisque toutes les ceintures de sécurité des passagers s'enroulent et se déroulent librement dans les situations normales et se bloquent uniquement en cas d'urgence (mode de blocage d'urgence), il faut dérouler complètement la ceinture de sécurité pour enclencher le mode de blocage automatique et fixer le siège pour enfant.

Le mode de blocage automatique bloque la ceinture de sécurité, empêchant qu'elle ne se déroule avec le mouvement du siège et ne l'attache pas sécuritairement.

Pour fixer le siège pour enfant, suivre la procédure ci-après.

Pour installer un siège pour enfant sur le siège arrière :

1. Placer le siège pour enfant sur le siège arrière et faire passer la ceinture autour et derrière les fixations, en suivant les instructions du fabricant du siège. S'assurer que la courroie de la ceinture de sécurité n'est pas entortillée.

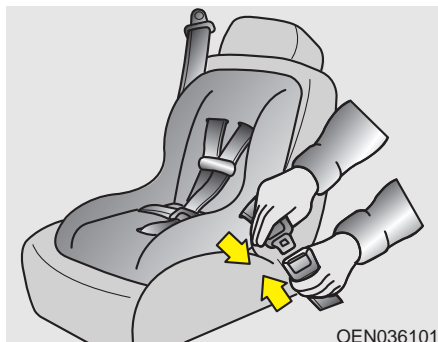

2. Boucler la ceinture de sécurité correctement. S'assurer d'entendre le "clic", qui indiquera que la ceinture est bouclée.

Positionner le bouton de relâche de la ceinture de façon à ce qu'il soit facilement accessible en cas d'urgence.

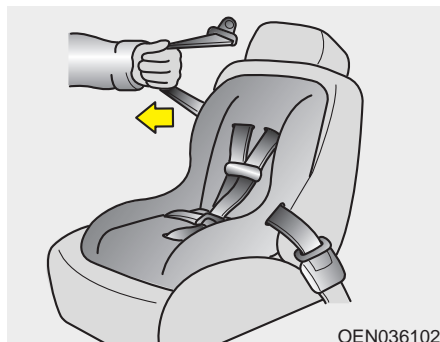

3. Dérouler complètement l'épaulière de la ceinture de sécurité. Une fois que l'épaulière sera complètement déroulée, l'enrouleur passera en "mode de blocage automatique" (mode siège pour enfant).

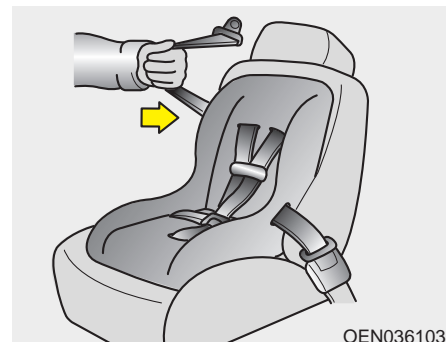

4. Laisser l'épaulière se rembobiner doucement. Un cliquetis devrait se faire entendre, indiquant que l'enrouleur est passé en mode de blocage automatique. Si aucun cliquetis ne se fait entendre, répéter les étapes 3 et 4.

5. Limiter le jeu de la ceinture autant que possible en appuyant sur le siège pour enfant, tout en laissant l'épaulière s'enrouler ou en la faisant s'enrouler manuellement.
6. Tirer et pousser le siège pour enfant pour s'assurer que la ceinture maintient le siège fermement. Si ce n'est pas le cas, détacher la ceinture et recommencer les étapes 2 à 6.
7. Vérifier que l'enrouleur est en mode de blocage automatique en essayant de dérouler la ceinture. Si la ceinture ne se déroule pas, elle est en mode de blocage automatique.

Si le fabricant du siège pour enfant recommande ou exige l'utilisation d'une courroie de fixation en plus de la ceinture de sécurité.

* AVIS

Si la ceinture de sécurité est entièrement rebobinée de nouveau, l'enrouleur passera automatiquement du mode de blocage automatique au mode de blocage d'urgence. La ceinture pourra alors être utilisée normalement par un adulte.

AVERTISSEMENT - Mode de verrouillage automatique

Régler l'enrouleur en mode de verrouillage automatique lors de l'installation d'un siège de sécurité enfant. Si l'enrouleur n'est pas en mode de verrouillage automatique, le siège de sécurité enfant risque de se déplacer en virage ou en cas d'arrêt brusque du véhicule.

Pour détacher le siège pour enfant, appuyer sur le bouton de relâche de la boucle, dégager la ceinture du siège et laisser la ceinture de sécurité s'enrouler complètement.

COUSSINS GONFLABLES - SYSTÈME DE RETENUE SUPPLÉMENTAIRE AVANCÉ

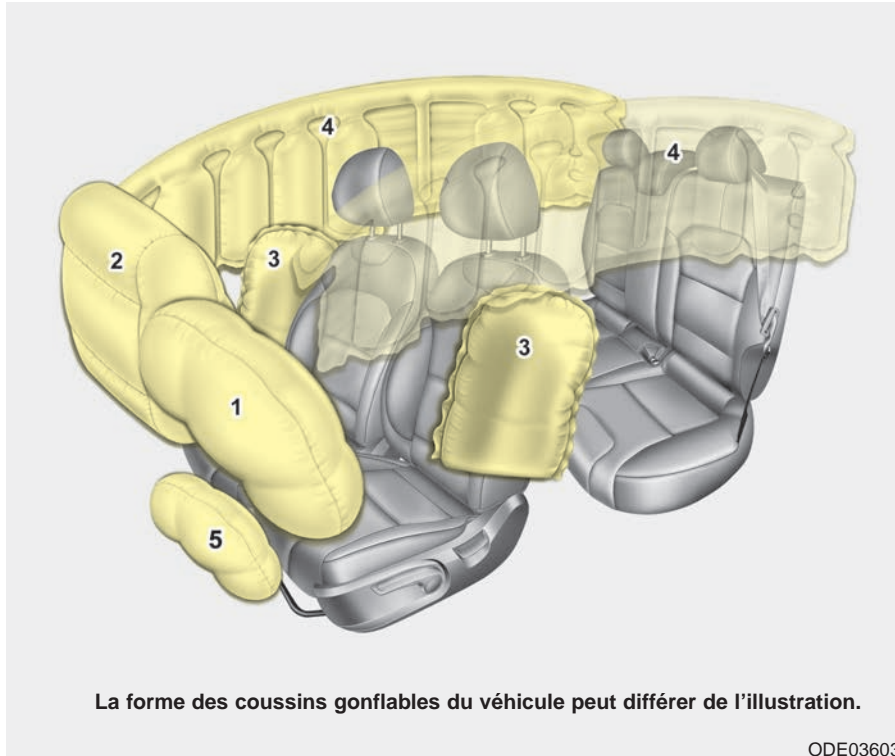

- (1) Coussin gonflable du conducteur
- (2) Coussin gonflable du passager avant
- (3) Coussins gonflables latéral
- (4) Rideau gonflable
- (5) Coussin gonflable pour les genoux du conducteur

Même dans un véhicule équipé de coussins gonflables, vous et vos passagers devez toujours porter votre ceinture de sécurité afin de minimiser le risque de blessures et leur gravité, advenant une collision ou un carambolage.

Le principe derrière les coussins gonflables

- Les sacs gonflables ne sont activés (capables de se gonfler au besoin) que lorsque le contacteur d'allumage est mis sur ON (marche) ou START (démarrage) ou lorsque le bouton ENGINE START/STOP (démarrage/arrêt du moteur) est mis sur la position ON.
- Les coussins de sécurité gonflables se gonflent instantanément en cas de collision frontale ou latérale grave afin de contribuer ainsi à protéger les occupants contre les blessures corporelles graves.
- Il n'y a pas de vitesse particulière à laquelle les coussins gonflables se déploient.

En général, les coussins gonflables se déploient en fonction de la force et de la direction du choc. Ces deux facteurs établissent si les capteurs transmettent ou non un signal de déploiement.

- Le déploiement des coussins gonflables dépend de plusieurs facteurs dont la vitesse du véhicule, l'angle du choc et la densité et rigidité des véhicules ou des objets que frappe le véhicule. Les facteurs déterminants ne sont pas limités à ceux mentionnés ici.
- Les coussins gonflables avant se déploient et se dégonflent en un instant.
Il vous est pratiquement impossible de voir les coussins se déployer lors d'un accident.
Il y a plus de chances que vous les voyiez dégonflés, pendant de leur boîtier, après la collision.
- En plus de se gonfler lors de collisions latérales graves, les coussins de sécurité gonflables latéraux et/ou les rideaux gonflables se gonfleront si le système détecte un capotage.
- Lorsqu'un capotage est détecté, les coussins de sécurité gonflables latéraux et/ou les rideaux gonflables resteront gonflés plus longtemps pour empêcher l'éjection, en particulier lorsqu'ils sont utilisés avec les ceintures de sécurité.
- Afin d'aider à assurer une protection lors de grosses collisions, les coussins gonflables doivent se déployer rapidement. La vitesse de déploiement des coussins gonflable est en fonction du bref moment entre l'impact et le moment auquel le coussin doit se déployer pour isoler l'occupant de la structure du véhicule. Cette rapidité de déploiement réduit le risque de blessures graves ou mettant la vie en danger lors d'une grosse collision. Cela fait donc partie intégrante de la conception d'un coussin gonflable.

Toutefois, le déploiement des coussins gonflables peut aussi causer des blessures comme des abrasions faciales, des échymoses et des fractures, parce que le déploiement des coussins gonflables entraîne une expansion sous une très grande force.

- **Dans certains cas, le contact avec le volant ou le coussin gonflable du côté passager peut entraîner des blessures mortelles, surtout si l'occupant se trouve excessivement près du volant ou du coussin gonflable du côté passager.**

⚠ AVERTISSEMENT
- Déploiement du coussin gonflable

Le conducteur devrait s'asseoir aussi loin que possible du volant, tout en gardant le contrôle de son véhicule en tout confort. Il est recommandé de s'asseoir de façon à ce que le volant se trouve à une distance d'au moins 25 cm (10 po) de la poitrine du conducteur. Le coussin gonflable pourrait causer des blessures au conducteur lors du déploiement si cette distance minimale n'est pas respectée.

Bruit et fumée

Quand les coussins gonflables se déploient, ils peuvent générer un gros bruit et laisser de la fumée et de la poudre dans l'air, à l'intérieur du véhicule. Ceci est normal et causé par l'ignition du dispositif de gonflage. Une fois le coussin gonflable déployé, vous pourrez éprouver de la difficulté à respirer suite au choc du coussin et de la ceinture de sécurité contre votre poitrine, et à cause de la présence de fumée et de poudre. **Ouvrez les portes et/ou les vitres dès que possible après le choc, afin de réduire l'inconfort et prévenir l'exposition prolongée à la fumée et à la poudre.**

Bien que la fumée et la poudre soient non toxiques, elles peuvent irriter la peau (yeux, nez et gorge). Si c'est le cas, lavez-vous et rincez-vous immédiatement à l'eau froide et consultez un médecin si les symptômes persistent.

⚠ AVERTISSEMENT

- Composants chauds

Ne pas toucher les composants internes du boîtier du coussin gonflable immédiatement après le déploiement du coussin gonflable. Les pièces du coussin gonflables dans le volant, sur la planche de bord et sur les longerons du toit au-dessus des portières avant et arrière sont brûlantes. Ces composants très chauds peuvent causer des brûlures.

⚠ AVERTISSEMENT

Ne pas installer ni placer d'accessoires près des zones de déploiement des sacs gonflables, comme le tableau d'instruments, les vitres, les montants, et les longerons de toit.

N'installez pas un appareil de retenue pour enfant sur le siège de passager avant



Ne placez jamais un appareil de retenue pour enfant qui fait face vers l'arrière, sur le siège de passager avant. Si le coussin gonflable se déploie, il pourrait frapper l'appareil de retenue, causant des blessures graves ou mortelles.

De plus, ne placez aucun siège d'enfant sur le siège de passager avant. Si le coussin gonflable du passager avant se déploie, il pourrait causer des blessures graves ou mortelles à l'enfant.

⚠ AVERTISSEMENT

- Déploiement des coussins gonflables

Lorsqu'un siège pour enfant doit être installé sur l'un des sièges proches des portières arrière, celui-ci doit être placé le plus éloigné possible de la portière si le véhicule est doté de coussins gonflables latéraux ou de type rideau. Le déploiement des coussins gonflables de type rideau pourrait causer des blessures graves ou tuer un nourrisson ou un enfant.

Témoin lumineux des coussins gonflables

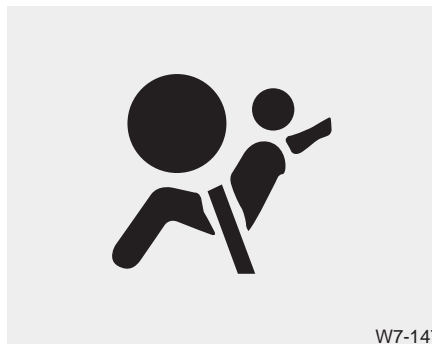

Le témoin d'avertissement du coussin de sécurité gonflable dans votre tableau de bord a pour but de vous alerter d'un problème éventuel au niveau du coussin, soit les coussins latéraux ou les coussins de type rideau qui protègent en cas de capotage.

Éléments et fonctions du SRS

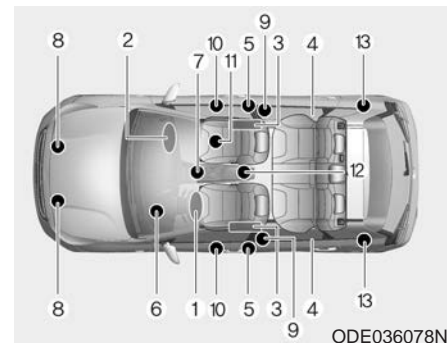

* La position réelle des composants du SRS peuvent différer de l'illustration.

Le SRS comprend ces éléments :

1. Module du coussin gonflable du conducteur
2. Module du coussin gonflable du passager avant
3. Modules de coussins gonflables latéraux
4. Modules des rideaux gonflables
5. Prétendeurs de rétracteur*
6. Témoin lumineux des coussins gonflables

- 7. Module de contrôle du SRS (SRSCM)
- 8. Capteurs de choc frontal
- 9. Capteurs de choc latéral *
- 10. Capteurs de pression latéraux*
- 11. Système de détection de l'occupant (Siège de passager avant seulement)
- 12. Détecteur de bouclage de ceinture de sécurité du passager avant
- 13. Ensembles de prétensionneurs à enrouleur*

*: si équipé



W7-147

Si le voyant du coussin gonflable reste allumé pendant plus de 6 secondes après que le commutateur d'allumage soit mis sur ON, ou s'il s'allume pendant la conduite, cela signifie qu'un composant du SRS pourrait être défectueux. Dans ce cas, demander à un concessionnaire Kia agréé d'inspecter le véhicule.

Si une des conditions suivantes survient, cela indique que le système de coussin de sécurité gonflable est défectueux. Dans ce cas, faites inspecter le SRS dès que possible chez un concessionnaire Kia agréé.

- Le témoin ne s'allume pas brièvement lorsque vous réglez le bouton ENGINE START/STOP (démarrage/d'arrêt du moteur) à la position ON.
- Le témoin reste allumé une fois le délai de 6 secondes écoulé.
- Le témoin s'allume alors que le véhicule est en mouvement.
- La lumière clignote lorsque le bouton ENGINE START/STOP (démarrage/d'arrêt du moteur) est à la position ON.

Caractéristiques de sécurité de votre véhicule

Coussin gonflable avant du conducteur (1)

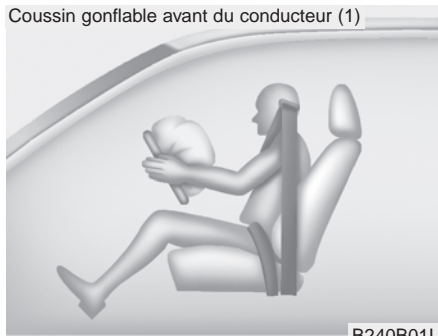

B240B01L

Les modules des coussins gonflables avant sont situés au centre du volant et sous le panneau au-dessus de la boîte à gants devant le passager avant. Si le SRSCM détecte un choc suffisamment grand sur l'avant du véhicule, il fera déployer les coussins gonflables avant, automatiquement.

Coussin gonflable avant du conducteur (2)

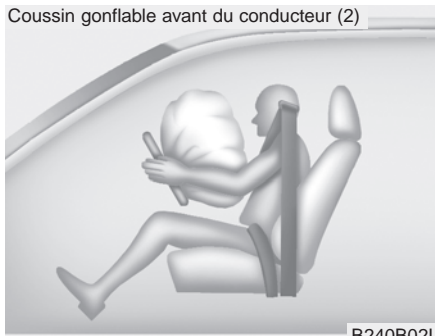

B240B02L

Au moment du déploiement, les joints de déchirement du panneau du coussin gonflant se séparent sous la pression d'expansion du coussin gonflable, permettant ainsi au coussin de se déployer complètement.

Coussin gonflable avant du conducteur (3)

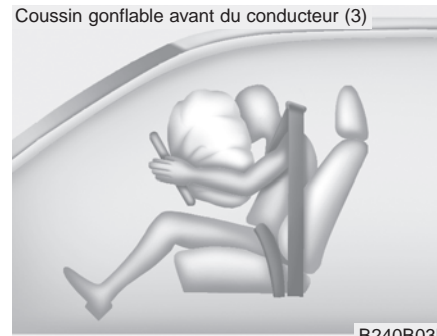

B240B03L

Le coussin déployé, de pair avec la ceinture de sécurité bien portée, ralentit le mouvement vers l'avant du conducteur ou du passager, réduisant le risque de blessures à la tête et au torse.

Dès qu'il s'est complètement déployé, le coussin se dégonfle, permettant au conducteur de maintenir une visibilité vers l'avant et de manoeuvrer ou d'exécuter d'autres actions.

Coussin gonflable avant du passager



B240B05L

⚠ AVERTISSEMENT
- Obstacles pour les
coussins gonflables

Ne placer aucun objet ou accessoire sur le volant, la planche de bord, ou devant le passager avant, au-dessus de la boîte à gants. En cas d'accident, un tel objet ou accessoire sera dangereusement projeté par le déploiement du coussin gonflable.

⚠ AVERTISSEMENT
- Objets non arrimés

Ne rien placer (parapluie, sac, etc. entre la portière avant et le siège avant. Ces objets pourraient se transformer en projectiles dangereux si le coussin gonflable se déploie.

- Si un coussin gonflable se déploie, vous pourrez entendre un gros bruit suivi d'une fine poudre dans l'air. Ceci est normal et ne pose aucun danger. Les coussins gonflables sont emballés dans cette fine poudre. La poussière produite lors du déploiement peut irriter la peau ou les yeux et aggraver l'asthme chez certaines personnes. Toujours bien laver la peau avec de l'eau froide et un savon doux lorsqu'elle a été exposée à un coussin gonflable qui s'est déployé.

- Le SRS ne fonctionne que lorsque le bouton ENGINE START/STOP (démarrage/d'arrêt du moteur) est à la position ON. Si le témoin du coussin gonflable SRS ne s'allume pas ou s'il reste allumé pendant plus d'environ 6 secondes lorsque le bouton ENGINE START/STOP (démarrage/d'arrêt du moteur) est réglé à la position ON ou une fois le moteur démarré, ou encore s'il s'allume pendant la conduite, le système SRS ne fonctionne pas adéquatement. Si cela se produit, faire vérifier votre véhicule par un concessionnaire Kia agréé.

* AVIS

Avant de remplacer un fusible ou de débrancher une borne de la batterie, régler le bouton ENGINE START/STOP (démarrage/d'arrêt du moteur- à la position OFF. Ne jamais retirer ou remplacer les fusibles des coussins gonflables lorsque le bouton ENGINE START/STOP (démarrage/d'arrêt du moteur) est à la position ON. Un manque à respecter cet avertissement pourra faire allumer le témoin des coussins gonflables.

Système de détection d'occupant

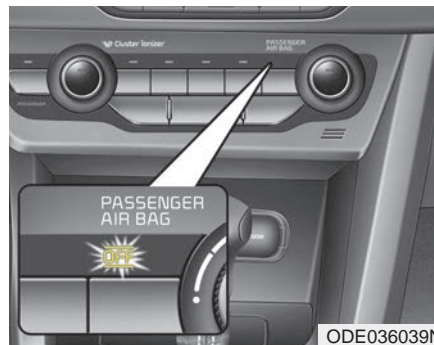

Ne placez rien devant le témoin **OFF** du coussin gonflable du passager.

Votre véhicule est équipé d'un système de détection de l'occupant sur le siège du passager avant.

Le système de détection de l'occupant sert à détecter la présence d'un passager avant correctement assis et à établir si le coussin gonflable du passager avant doit être mis en circuit (déployable) ou non. Seul le coussin de sécurité gonflable du passager avant est commandé au moyen du système de détection d'occupant.

Principaux éléments du système de détection d'occupant

- Un dispositif de détection situé en-deça des tringles du siège du passager avant.
- Un système électronique qui établit si les coussins gonflables du passager doivent être activés ou désactivés.
- Un témoin lumineux au tableau de bord avec les mots PASSENGER AIR BAG "OFF" indiquant que le système de coussin gonflable du passager avant est désactivé.
- L'indicateur lumineux de coussin gonflable au tableau de bord est relié au système de détection d'occupant.

Si le système détermine qu'une personne assise sur le siège de passager avant est un adulte et qu'il est bien assis (dossier relevé, centré sur le siège et ceinture de sécurité bouclée, jambes confortablement allongées et pieds sur le plancher), le témoin PASSENGER AIR BAG "OFF" s'éteint et le coussin gonflable du passager sera en circuit pour une protection en cas de choc frontal.

Le témoin du coussin de passager est situé sur la panneau central du tableau de bord. Le système détecte les conditions 1 à 4 au tableau suivant et met le coussin gonflable du passager avant en ou hors circuit d'après ces conditions.

Assurez-vous toujours que vous et les occupants du véhicule soient assis et bien attachés (assis droit, le dossier du siège droit, centré sur le coussin, les jambes confortablement allongées, les pieds sur le plancher, portant la ceinture de sécurité correctement) afin que les coussins gonflables et les ceintures de sécurité offrent la protection la plus efficace.

- Le SDO (Système de détection d'occupant) peut ne pas fonctionner correctement si le passager agit de façon à affecter le système de détection, comme :
 - (1) Ne pas s'asseoir droit.
 - (2) Se pencher vers la porte ou la console centrale.
 - (3) S'asseoir sur le côté ou l'avant du siège.
 - (4) Poser les jambes sur la planche de bord ou à tout autre endroit pouvant réduire le poids du passager sur le siège avant.
 - (5) Mal porter sa ceinture de sécurité.
 - (6) Abaisser le dossier du siège vers l'arrière.

Condition et opération du système de détection d'occupant du passager avant

Condition détectée par le système de détection d'occupant	Témoin lumineux		Dispositifs
	Témoin "PASSENGER AIR BAG OFF"	Témoin lumineux du SRS	Coussin gonflable du passager avant
1. Adulte*1	Hors circuit	Hors circuit	Activé
2. Sièges pour enfants de moins de 12 mois *2 *3 *4	En circuit	Hors circuit	Désactivé
3. Non occupé	En circuit	Hors circuit	Désactivé
4. Mauvais fonctionnement	Hors circuit	En circuit	Activé

*1 : Le système détermine si la personne assise est un adulte. Si un jeune adulte ou un adulte de faible poids est assis sur le siège du passager avant, le système pourrait déterminer qu'il s'agit d'un enfant, en fonction de son poids et de sa position sur le siège.

*2 : Les enfants ne doivent pas voyager assis sur le siège du passager avant. Quand un enfant trop grand pour un dispositif de retenue pour enfants s'assoit sur le siège du passager avant, le système pourrait le reconnaître en tant qu'adulte dépendamment de son physique ou de la façon dont il est assis.

*3 : N'installez jamais un dispositif de retenue pour enfants sur le siège du passager avant.

*4 : L'indicateur PASSENGER AIR BAG "OFF" peut s'allumer ou s'éteindre si un enfant âgé de 12 mois à 12 ans (avec ou sans système de retenue d'enfant) s'assoit sur le siège du passager avant. Il s'agit d'une condition normale.

MISE EN GARDE

- **Ne pas installer de siège de sécurité enfant sur le siège du passager lorsque ce dernier est détrempe par tout type de liquide.**
- **Ne pas modifier ou transformer le système de détection des occupants (ODS - Occupant Detection System). Le système risquerait d'être endommagé et de ne pas fonctionner correctement en cas de collision.**

*** AVIS**

- Ne pas utiliser de coussins recouvrant la totalité de la surface du siège ou de systèmes de chauffage de siège passager disponibles en après-vente.
- Après tout nettoyage intérieur du véhicule à la vapeur ou à l'aide d'un détergent, le siège doit être soigneusement séché. Vérifier ensuite le bon fonctionnement du témoin "PASS AIR BAG OFF" (coussin gonflable côté passager désactivé) et des témoins de coussin gonflable.
- Toute intervention impliquant le siège passager et le système ODS doit être réalisée dans un centre de service Kia.
- Après la dépose ou la repose du siège passager dans le cadre d'une réparation, vérifier le bon fonctionnement du témoin "PASS AIR BAG OFF" (coussin gonflable côté passager désactivé) et des témoins de coussin gonflable avec le siège passager occupé et inoccupé.

⚠ AVERTISSEMENT
- Système ODS

Le fait de rouler avec le siège passager en position inadéquate, ou de placer des objets sur ou sous le siège, peut perturber le fonctionnement normal du système ODS (système de détection d'occupant). Il est important que le conducteur renseigne le passager sur les instructions d'assise appropriée contenues dans le présent manuel.

*** AVIS**

Si le voyant d'extinction du coussin gonflable du passager « PASS AIR BAG OFF » est allumé, cela signifie que le coussin gonflable du passager ne se déploiera pas. Le coussin gonflable du passager se déploiera, si cela est nécessaire, uniquement si le voyant n'est pas allumé.

*** AVIS**

Ne pas modifier ni remplacer le siège du passager avant. Ne rien placer sur ou ne rien fixer sur le siège, comme une couverture, une housse ou un chauffe-siège installé après la vente. Cela pourrait affecter négativement le dispositif de détection des occupants.

⚠ AVERTISSEMENT - Système ODS

Le fait de rouler avec le siège dans une position inappropriée perturbe le système de détection d'occupant et peut entraîner la désactivation du coussin gonflable de passager avant. Il est important que le conducteur renseigne le passager sur les instructions d'assise appropriée contenues dans le présent manuel.

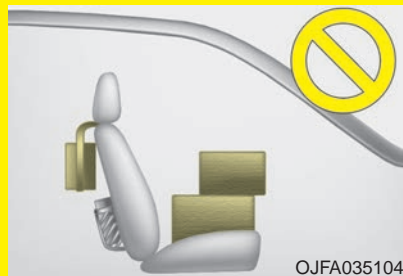

- Ne pas placer de charges lourdes dans l'aumônière du dossier de siège de passager avant ou sur le siège du passager avant.



- Ne placez jamais les pieds contre le dossier du siège de passager avant.



- Ne vous assoyez jamais les hanches poussées vers l'avant du siège.

(Suite)

(Suite)

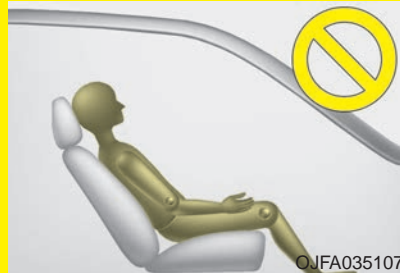

- N'inclinez jamais le dossier du siège de passager avant de façon excessive.



- Ne placez jamais les pieds sur le tableau de bord.



- Ne vous appuyez jamais contre la porte ou sur la console centrale.
- Ne vous assoyez jamais de côté sur le siège de passager avant.

(Suite)

(Suite)



- Ne pas utiliser d'accessoires recouvrant la surface des sièges, comme des couvertures ou des coussins épais.
- Ne vous asseyez pas sur le siège passager avec des vêtements trop épais comme des vêtements de ski et un protecteur de hanche.

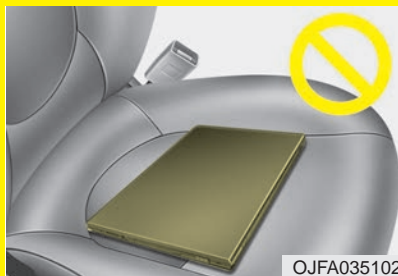

- Ne pas placer d'appareils électroniques, comme des ordinateurs portables ou des lecteurs DVD, et ne pas positionner de matériaux conducteurs, comme des bouteilles d'eau, sur le siège du passager.
- Ne pas utiliser d'appareils électroniques utilisant des chargeurs à onduleurs, comme des ordinateurs portables et des radios satellites.

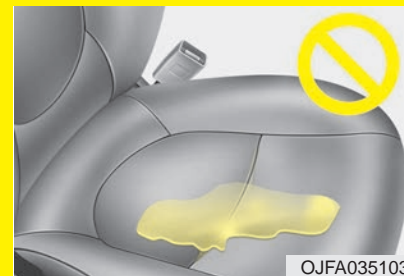

- Siège passager humide

Ne pas renverser de liquide sur le siège passager. Tout liquide renversé sur le siège passager peut causer l'activation ou un dysfonctionnement du témoin d'airbag. En cas de renversement de liquide sur le siège passager, veiller à sécher ce dernier parfaitement avant de reprendre la route.

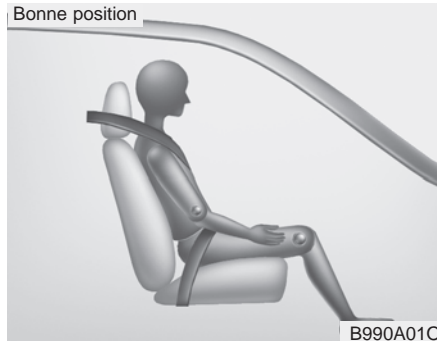

Lorsqu'un adulte prend place à l'avant, côté passager, si l'indicateur de coussin gonflable affiche la mention OFF, mettre le bouton ENGINE START/STOP (démarrage/d'arrêt du moteur) à la position OFF et demander au passager de s'asseoir adéquatement (dos bien droit, avec le dossier relevé en position verticale, bien au centre du siège, ceinture bouclée, jambes allongées confortablement à l'avant). Refaites démarrer le moteur et demandez à la personne de maintenir cette position. Ceci permettra au système de détecter la personne et d'engager le coussin gonflable du passager.

Si le témoin PASSENGER AIR BAG "OFF" reste allumé, demandez au passager de s'asseoir sur le siège arrière.

⚠ AVERTISSEMENT

**- Voyant "AIR BAG OFF"
(coussin gonflable
désactivé)**

Ne pas laisser un adulte s'asseoir sur le siège avant si le voyant PASSENGER AIR BAG "OFF" (coussin gonflable du passager désactivé) est allumé, car le coussin gonflable ne se déploiera pas en cas d'accident. Le conducteur doit demander au passager de se repositionner sur le siège. Si le passager n'est pas assis correctement, le coussin gonflable peut être désactivé et ne pas se déployer en cas de collision. Si le voyant PASSENGER AIR BAG "OFF" reste allumé après que le passager se soit assis correctement et que le moteur soit redémarré, demander au passager de s'asseoir à l'arrière, car le coussin gonflable du passager ne se déploiera pas.

* AVIS

L'indicateur "OFF" du coussin gonflable, côté passager s'allume pendant environ 4 secondes lorsque le bouton de démarrage/d'arrêt est réglé à la position ON et que le moteur a démarré. Si le siège de passager avant est occupé, le système de détection d'occupant établira la classification du passager avant après quelques secondes de plus.

- Bien que le véhicule soit équipé d'un système de détection d'occupant, n'installez jamais un système de retenue d'enfant sur le siège de passager avant. En se déployant, le coussin gonflable pourrait frapper l'enfant avec violence, causant des blessures graves ou mortelles. Tout enfant de 12 ans et moins devrait s'asseoir sur le siège arrière. Les enfants trop grands pour un siège d'enfant devraient utiliser les ceintures de sécurité sous-abdominale/épaulière. Quel que soit le type d'accident, les enfants de tout âge seront plus en sécurité, bien attachés sur le siège arrière.
- Si le témoin PASSENGER AIR BAG "OFF" s'allume alors qu'un adulte est bien assis (dossier relevé, centré sur le siège et ceinture de sécurité bouclée, jambes confortablement allongées et pieds sur le plancher) sur le siège de passager avant, demandez à cette personne de s'asseoir à l'arrière.

Tout enfant de moins de 12 ans doit s'asseoir sur le siège arrière. Ceux qui sont trop grands pour le siège d'enfant doivent utiliser les ceintures de sécurité ordinaires. Peu importe le type d'accident, les enfants sont toujours mieux protégés s'ils sont au siège arrière et sont bouclés.

Si le système de détection de présence est défaillant, le témoin de coussin gonflable du SRS sur la planche de bord s'allume, car le coussin gonflable du passager avant est branché à ce système. Si le système est défaillant, le témoin PASSENGER AIR BAG "OFF" (coussin gonflable du passager désactivé) ne s'allume pas et ce coussin se déploiera en cas d'accident frontal, même s'il n'y a personne sur le siège du passager avant.

Coussins gonflables du conducteur et du passager

■ Coussin gonflable du conducteur



■ Coussin gonflable pour les genoux du conducteur

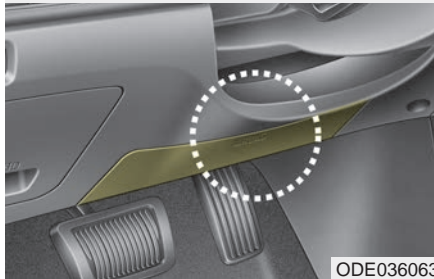

■ Coussin gonflable du passager avant



Votre véhicule est équipé d'un système de retenue supplémentaire avancé (coussins gonflables) et de ceintures de sécurité à trois points aux positions du conducteur et du passager avant.

La présence du système est indiquée par les lettres "AIR BAG" gravées sur les couvercles des coussins gonflables sur le volant et sur la planche de bord, au-dessus de la boîte à gant, du côté du passager.

Le SRS se compose de coussins gonflables montés sous des enveloppes au centre du volant, et sur le panneau devant le passager avant, au-dessus de la boîte à gants.

Le système SRS sert à fournir au conducteur du véhicule et/ou au passager avant, une protection supplémentaire à celle des ceintures de sécurité, advenant un choc frontal assez important. Le SRS utilise des détecteurs pour recueillir des données sur l'utilisation des ceintures de sécurité par le conducteur et le passager avant et la gravité du choc.

Le détecteur de bouclage de ceinture de sécurité détermine si la ceinture de sécurité du passager avant est bien bouclée.

Ces détecteurs permettent de contrôler le déploiement des coussins gonflables dépendamment du fait que les ceintures sont bouclées ou non et de la gravité du choc.

Le SRS avancé permet de contrôler le déploiement des coussins gonflables sur deux niveaux. Un premier étage convient aux chocs de force moyenne. Un deuxième étage répond aux chocs plus importants.

Le coussin gonflable du passager avant est conçu pour aider à réduire les blessures à un enfant assis près du tableau de bord lors d'un choc à vitesse réduite. Toutefois, les enfants seront mieux protégés s'ils sont retenus sur le siège arrière.

Selon l'importance du choc et l'utilisation des ceintures de sécurité, le SRSCM (module de contrôle du SRS) contrôle le déploiement des coussins gonflables. Un manque à bien porter sa ceinture de sécurité peut augmenter le risque ou la gravité des blessures lors d'un accident.

Votre véhicule est aussi équipé d'un système de détection d'occupant sur le siège de passager avant. Le système de détection d'occupant détecte la présence d'un passager sur le siège du passager avant et met le coussin gonflable du passager avant hors circuit dans certaines conditions. Vous trouverez de plus amples renseignements à cet effet dans la chapitre "Système de détection d'occupant".

La modification de la structure du siège peut causer le déploiement du coussin gonflable à un niveau différent de celui qui devrait être fourni.

La réglementation gouvernementale impose aux fabricants de fournir un point de contact concernant les modifications à apporter au véhicule pour les personnes ayant une déficience, et qui peuvent avoir une incidence sur le système avancé de coussins gonflables du véhicule. Ce contact est le service gratuit Expérience clients de Kia au 1-877-KIA-AUTO (1-877-542-2886).

Toutefois, Kia n'acceptera ni ne soutiendra aucun changement sur une pièce ou une structure du véhicule qui pourrait affecter le système avancé de coussins gonflables, y compris le système de détection des occupants.

⚠ AVERTISSEMENT

**- Remplacement /
modifications**

Le siège du passager avant, la planche de bord, ou la portière ne doivent être remplacés que par un concessionnaire agréé Kia, qui utilisera des pièces d'origine Kia adéquates au véhicule en question. Tout remplacement ou modification qui n'est pas réalisé de cette façon peut affecter négativement le fonctionnement du système de détection de présence et les coussins gonflables perfectionnés.

Les coussins gonflables avancés sont combinés à des ceintures de sécurité à prétendeur afin d'aider à fournir une protection accrue des occupants lors d'une collision frontale. Les coussins gonflables avant sont conçus pour ne pas se déployer si la ceinture de sécurité à prétendeur peut offrir une protection.

*** AVIS**

Les coussins gonflables ne peuvent être utilisés qu'une seule fois. Après leur déploiement, demander à un concessionnaire Kia agréé de les remplacer immédiatement.

Les coussins avant ne devraient pas se déployer lors d'un choc latéral ou arrière ou lors d'un carambolage. Toutefois, les coussins gonflables avant peuvent se déployer si le seuil de déploiement frontal est atteint lors d'un choc latéral. Les coussins avant ne se déploient pas si le choc avant n'est pas assez puissant.

⚠ AVERTISSEMENT

- Câblage du système SRS

Ne pas altérer ou débrancher le câblage du système SRS, ou un autre composant du système SRS. Cela pourrait entraîner des blessures, en raison du déploiement accidentel des coussins gonflables ou la défaillance du système SRS.

⚠ AVERTISSEMENT

- Aucun objet fixé

Aucun objet (tel qu'un cache de protection, un support de téléphone cellulaire, porte-gobelet, parfum ou autocollant) ne doit être placé sur ou près des modules d'airbag sur le volant, le tableau de bord, le pare-brise et le panneau du passager avant au-dessus de la boîte à gants. Ces objets peuvent être dangereux si le véhicule est heurté suffisamment violemment pour faire déployer les airbags. Ne placez aucun objet sur l'airbag ou entre l'airbag et vous.

Coussin de sécurité gonflable latéral

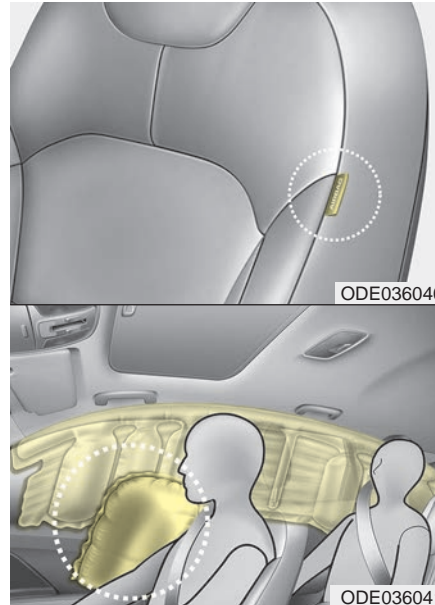

* La forme des coussins gonflables du véhicule peut différer de l'illustration.

Chaque siège avant du véhicule est muni d'un coussin gonflable latéral. Ce coussin gonflable offrira une protection additionnelle à celle de la ceinture de sécurité pour le conducteur ou le passager avant.

- Les coussins de sécurité gonflables latéraux sont conçus pour se déployer pendant certaines collisions entraînant un choc latéral, en fonction de la gravité de l'impact, de l'angle, de la vitesse et du point où se produit le choc. Toutefois, les coussins gonflables latéraux peuvent se déployer si le seuil de déploiement latéral est atteint lors d'un choc de l'avant.
- Les coussins gonflables latéraux peuvent se déployer du côté du choc ou des deux côtés.

- Les coussins de sécurité gonflables latéraux et/ou les rideaux gonflable des deux côtés du véhicule se déploieront advenant un capotage ou la détection d'un risque de capotage.
- Les coussins de sécurité gonflables latéraux ne sont pas conçus pour se déployer dans toutes les situations de choc latéral ou de capotage.
- Le coussin gonflable latéral s'ajoute aux ceintures de sécurité du conducteur et du passager et ne les remplace pas. Aussi, vous devez toujours porter votre ceinture de sécurité quand le véhicule est en mouvement. Les coussins gonflables ne se déploient que dans certains conditions de choc latéral, suffisamment importantes pour causer des blessures aux occupants du véhicule.

⚠ AVERTISSEMENT
- Déploiement inattendu

Éviter tout impact avec le capteur du coussin gonflable latéral lorsque le bouton ENGINE START/STOP (démarrage/d'arrêt du moteur) est à la position ON pour éviter que le coussin gonflable latéral ne se déploie.

- Afin d'obtenir la meilleure protection des coussins gonflables latéraux et éviter d'être blessé lors du déploiement du coussin gonflable latéral, les occupants des sièges avant doivent s'asseoir bien droits et porter leur ceinture de sécurité de façon appropriée. Les mains du conducteur devraient tenir le volant aux positions 9 h et 15 h. Le passager avant devrait garder les bras et les mains près du corps.

⚠ AVERTISSEMENT
- Déploiement

N'installer aucun accessoire (housses de siège comprises) sur le côté ou près du coussin gonflable contre choc latéral, parce qu'il peut affecter négativement le déploiement de ce coussin gonflable.

- Si le siège ou le couvre-siège est endommagé, faites inspecter et réparer le véhicule chez un concessionnaire Kia agréé parce que votre véhicule est équipé de coussins gonflables latéraux et un système de détection d'occupant.

⚠ AVERTISSEMENT

- Objets projetés

Ne placer aucun objet (parapluie, sacoche, etc.) entre la portière avant et le siège avant. Ces objets peuvent être projetés dangereusement lors du déploiement du coussin gonflable latéral.

⚠ AVERTISSEMENT

- Aucun objet fixé

- Ne placer aucun objet sur l'airbag ou entre l'airbag et vous. De plus, ne fixez aucun objet autour des zones de gonflement des airbags tels que la porte, la vitre de porte latérale ou les montants avant et arrière.
- Ne fixez aucun objet entre la porte et le siège. Ils peuvent se transformer en projectiles dangereux lors du déclenchement de l'airbag.
- Ne jamais placer ni insérer d'objets dans les petites ouvertures situées près des étiquettes de coussin gonflable latéral fixées sur les sièges du véhicule. Si le coussin gonflable se déploie, un tel objet pourrait nuire au déploiement et provoquer un accident ou des lésions corporelles.
- N'installez aucun accessoire sur le côté ou près des airbags latéraux.

Rideau gonflable

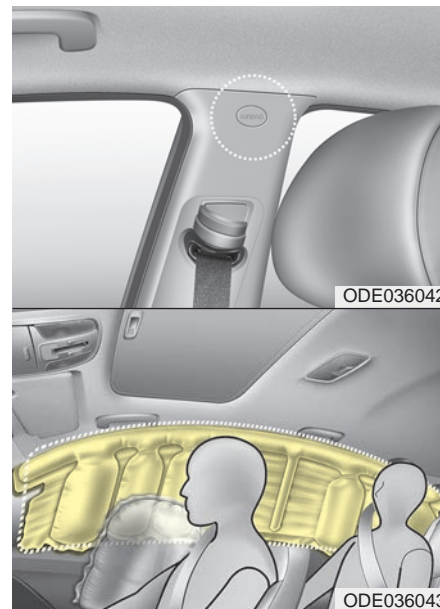

* La forme des coussins gonflables du véhicule peut différer de l'illustration.

Les rideaux gonflables se trouvent de chaque côté, le long des traverses du pavillon, au-dessus des portes avant et arrière. Ils sont conçus pour protéger les passagers lors de certains chocs latéraux et pour éviter qu'ils ne soient éjectés du véhicule en cas de capotage, particulièrement quand les ceintures de sécurité sont également utilisées.

- Les rideaux latéraux ne se déploient que sous certains chocs latéraux en fonction de la force, de l'angle, de la vitesse et du point d'impact. Toutefois, les coussins gonflables latéraux peuvent se déployer si le seuil de déploiement latéral est atteint lors d'un choc de l'avant.

- Les coussins gonflables latéraux peuvent se déployer du côté du choc ou des deux côtés.
- Les deux rideaux gonflables se déploient aussi lors de certaines situations de carambolage.
- Les rideaux gonflables ne sont pas conçus pour se déployer sous n'importe quel choc latéral ou carambolage.

Ne laissez pas les passagers se pencher contre la porte, placer leur bras sur la porte, étirer le bras à l'extérieur ou placer des objets entre eux et la porte quand ils sont assis à une position protégée par un coussin latéral, un rideau latéral ou les deux.

* AVIS

Ne tentez jamais d'ouvrir ou de réparer les composants du système de rideaux gonflables. Ceci ne devrait être fait que par un concessionnaire Kia agréé.

AVERTISSEMENT

- **Aucun objet fixé**

- **Ne placer aucun objet par dessus l'airbag. Également, ne fixer aucun objet autour des zones de gonflement des airbags tels que la porte, la vitre de porte latérale, le pied avant et arrière ou le longeron latéral de toit.**
- **Ne pas suspendre d'objets durs ou fragiles sur le patères.**

Pourquoi mon coussin gonflable ne s'est-il pas déployé?

(Conditions de déploiement)

Il existe plusieurs types d'accidents où le coussin gonflable n'apporterait aucune protection additionnelle.

On peut citer les chocs arrière, les chocs secondaire et tertiaire d'une collision en chaîne, et les chocs à basse vitesse.

Capteurs des coussins gonflables

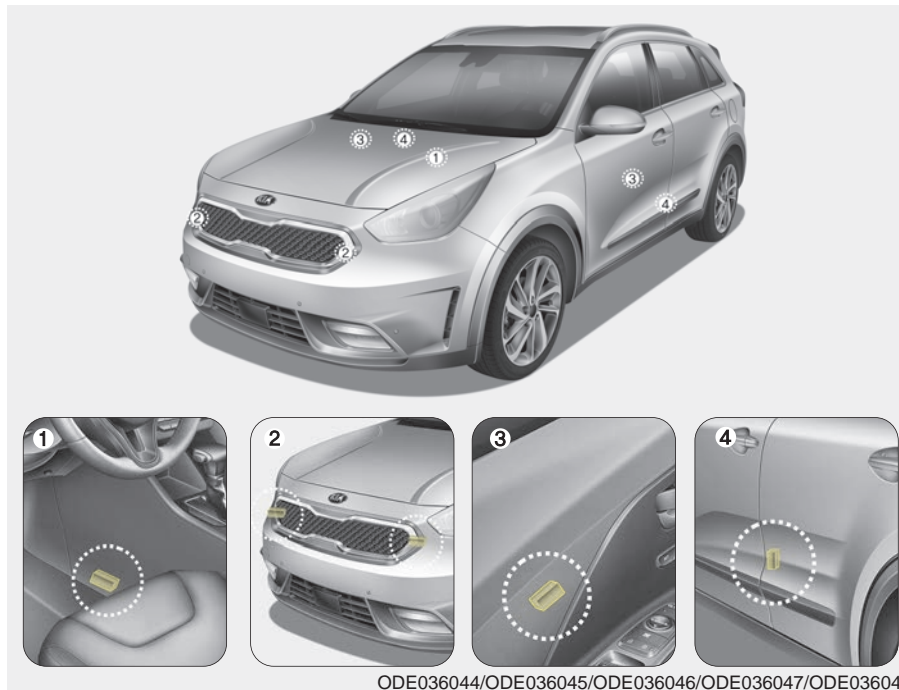

(1) Module de contrôle SRS /
Détecteur de carambolage

(2) Capteur de choc frontal

(3) Capteur de pression latéral

(4) Capteur de choc latéral

* La forme et la position réelles des capteurs peut différer de l'illustration.

⚠ AVERTISSEMENT

- Détecteurs des coussins gonflables

- Ne frappez et ne laissez aucun objet frapper les capteurs des coussins gonflables.

Ceci pourrait causer un déploiement inattendu, résultant en des blessures graves ou mortelles.

- Si le point ou l'angle de montage des capteurs est modifié, les coussins gonflables pourraient se déployer quand il ne le faut pas ou ne pas se déployer quand ils le devraient, causant des blessures graves ou mortelles.

Ne tentez donc pas d'effectuer des réparations autour des capteurs de coussins gonflables. Faites vérifier et réparer votre véhicule chez un concessionnaire Kia agréé.

Des problèmes pourraient survenir si l'angle d'installation des capteurs est modifié, à cause d'une déformation du pare-chocs avant, du module de la carrosserie ou des portières avant, là où les capteurs de collision latérale sont installés. Faites vérifier et réparer votre véhicule chez un concessionnaire Kia agréé.

L'installation de butoirs de pare-chocs (ou d'une marche latérale ou d'un marchepied latéral) ou le remplacement d'un pare-chocs (ou d'un module de portière avant) par des pièces qui ne sont pas d'origine peut modifier le comportement du coussin de sécurité gonflable du véhicule lors d'une collision.

Conditions de déploiement des coussins gonflables

Coussin gonflable avant

Les airbags frontaux sont conçus pour se gonfler en cas de collision frontale en fonction de l'intensité du choc de la collision.

Coussins de sécurité gonflables latéraux et/ou de type rideau

Les airbags latéraux et/ou rideaux sont conçus pour se gonfler lorsqu'un impact est détecté par les capteurs de collision latéraux, en fonction de l'intensité du choc de la collision latérale.

Par ailleurs, les coussins latéraux et les rideaux gonflables sont conçus pour se gonfler quand un capteur de capotage détecte un capotage.

Bien que les coussins de sécurité gonflables avant (côté conducteur et passager avant) soient conçus pour se gonfler en cas de collision frontale, il est également possible qu'ils se gonflent dans d'autres types de collision si les capteurs de choc avant détectent une force frontale significative dans le cadre d'un autre type de choc. Les coussins latéraux et les rideaux gonflables sont conçus pour se gonfler dans certaines collisions entraînant un choc latéral. Ils peuvent se gonfler lors de toute autre collision lorsqu'une force latérale est détectée par les capteurs.

Le coussin de sécurité gonflable latéral et/ou les rideaux gonflables peuvent également se gonfler lorsque les capteurs de capotage indiquent un risque de capotage (même si aucun capotage véritable ne survient) ou dans d'autres situations, entre autres, lorsqu'on incline le véhicule pendant le remorquage.

Même si les coussins de sécurité gonflables latéraux et/ou les rideaux gonflables ne protègent pas contre les chocs lors d'un capotage, ils se déploieront afin d'éviter que les occupants ne soient éjectés, en particulier ceux qui sont retenus au moyen des ceintures de sécurité.

Les coussins gonflables peuvent se déployer si le châssis du véhicule frappe des cahots ou des objets sur une route en mauvais état. Conduisez donc prudemment sur les routes en mauvais état ou sur les surfaces qui ne sont pas conçues pour la circulation automobile, afin d'empêcher le déploiement inattendu des coussins gonflables.

Cas où les coussins gonflables ne se déploient pas

- Les coussins gonflables pourront ne pas se déployer lors de collisions à basse vitesse. Les coussins gonflables sont conçus pour ne pas se déployer dans pareils cas parce qu'ils n'offriraient aucun avantage sur la protection des ceintures de sécurité.
- Les coussins gonflables ne sont pas conçus pour se déployer lors d'un choc arrière parce que les occupants sont poussés vers l'arrière par la force de l'impact. Les coussins gonflables n'offriraient aucun avantage additionnel dans pareil cas.

- Les coussins gonflables avant pourront ne pas se déployer lors d'un choc latéral parce que les occupants se déplacent dans la direction du choc. Si le choc est latéral, le déploiement des coussins gonflables avant n'offrirait aucune protection additionnelle.
- Dans le cas d'une collision sous un certain angle, la force du choc peut projeter les occupants dans une direction où les coussins gonflables n'offriraient aucune protection additionnelle. Aussi, les capteurs ne feront pas déployer les coussins gonflables.
- Souvent, les conducteurs freinent brusquement tout juste avant l'impact. Un tel freinage fait écraser le devant du véhicule qui "glisse" alors sous un véhicule à garde au sol plus élevée. Il se peut que les coussins gonflables ne se déploient pas dans pareil cas parce que les forces de décélération détectées par les capteurs pourraient être grandement remplacées par de tels types de collisions.
- Les coussins de sécurité gonflables avant ne se déploieront pas lors de tous les capotages si le SRSCM indique que le déploiement du coussin de sécurité gonflable avant ne fournirait aucune protection supplémentaire pour l'occupant.
- Les coussins gonflables pourront ne pas se déployer si le véhicule frappe des objets comme un poteau ou un arbre, quand le point d'impact est concentré sur une zone et que la pleine force du choc n'est pas transmise aux capteurs.

Entretien du SRS

Le SRS ne demande pratiquement aucun entretien car il ne possède aucune pièce que vous puissiez entretenir vous-même en toute sécurité. Si le témoin lumineux SRS "AIR BAG" ne s'allume pas ou reste continuellement allumé, faites aussitôt inspecter votre véhicule chez un concessionnaire Kia agréé.

Tout travail sur le système SRS comme le retrait, l'installation, la réparation ou tout autre travail sur le volant, le panneau du passager avant, les sièges avant ou les montants du pavillon, doit être effectué par un concessionnaire Kia agréé. La mauvaise manipulation du système SRS peut entraîner des blessures graves.

Pour nettoyer le revêtement d'un coussin gonflable, utilisez un linge sec et doux ou un chiffon légèrement humecté d'eau propre. Les solvants ou les nettoyeurs peuvent affecter le revêtement du coussin et nuire au bon déploiement.

Si des composantes du SRS doivent être jetées ou si le véhicule doit être envoyé à la ferraille, il faut prendre certaines mesures de précaution. Un concessionnaire Kia agréé connaît ces précautions et pourra vous fournir les renseignements nécessaires. Un manque à prendre ces précautions et à suivre les procédures accroît le risque de blessures.

AVERTISSEMENT

- Altération du SRS

Ne pas altérer ou débrancher le câblage du système SRS, ou un autre composant du système SRS. Cela pourrait causer le déploiement accidentel des coussins gonflables ou la défaillance du système SRS.

AVERTISSEMENT

- Remorquage du véhicule

Toujours faire remorquer le véhicule avec l'allumage sur OFF. Autrement, les coussins gonflables risquent de se déployer si le véhicule est incliné lors du remorquage, car cela pourrait déclencher les capteurs de capotage.

Ajouter un équipement ou modifier un véhicule équipé de coussins gonflables

Si vous modifiez votre véhicule en changeant le châssis, les pare-chocs, la devanture, la tôle latérale ou la hauteur de roulement, cela peut avoir un effet sur le fonctionnement du système de coussins gonflables du véhicule.

Étiquette d'avertissement des coussins gonflables



Des étiquettes d'avertissement, certaines exigées par les Normes de sécurité des véhicules automobiles du Canada (NSVAC), sont apposées pour avertir le conducteur et les passagers des risques que présentent le système de coussins gonflables.

Caractéristiques du véhicule

Clé escamotable	4-5	Hayon.	4-30
• Enregistrement de votre numéro de clés.	4-5	• Ouverture du hayon	4-30
• Fonctionnement des clés	4-5	• Fermeture du hayon	4-30
• Mises en garde concernant l'émetteur	4-8	• Ouverture d'urgence du hayon	4-31
• Remplacement de la pile.	4-9	Vitres	4-32
• Dispositif antidémarrage	4-10	• Vitres à commande électrique	4-33
Clé intelligente	4-13	Capot	4-37
• Enregistrement de votre numéro de clés.	4-13	• Ouverture du capot.	4-37
• Fonctions de la clé intelligente	4-13	• Avertissement capot ouvert	4-38
• Perte de la clé intelligente.	4-16	• Fermeture du capot.	4-38
• Précautions relatives à la clé intelligente	4-16	Volet du réservoir de carburant	4-40
• Remplacement des piles	4-17	• Ouverture du volet du réservoir de carburant	4-40
• Antidémarrage antivol de la clé intelligente	4-18	• Fermeture du volet du réservoir de carburant	4-40
Antivol	4-21	Volet de trappe à carburant (Hybride enfichable)	4-42
• Stage armé	4-21	• Ouverture du volet de trappe à carburant.	4-42
• Stage antivol.	4-22	• Fermeture du volet du réservoir de carburant	4-44
• Stage désarmé	4-22	Toit ouvrant	4-48
Serrures de porte	4-24	• Signal d'ouverture du toit ouvrant	4-49
• Actionner les serrures de porte de l'extérieur du véhicule.	4-24	• Ouverture du toit ouvrant	4-49
• Actionner les serrures de porte de l'intérieur du véhicule.	4-26	• Inclinaison du toit ouvrant.	4-52
• Serrure de porte arrière à l'épreuve des enfants	4-28	• Paresoleil	4-52
		• Réinitialisation du toit ouvrant	4-53

Volant	4-54	• Flux d'énergie	4-89
• Direction assistée électronique (EPS)	4-54	• Modes LCD	4-93
• Levier de commande de direction inclinable et télescopique	4-55	Témoins d'avertissement et témoins lumineux .	4-112
• Volant chauffant	4-56	• Témoins d'avertissement	4-112
• Avertisseur sonore	4-57	• Témoins lumineux	4-122
Rétroviseurs	4-58	Système d'assistance de stationnement à reculons	4-128
• Rétroviseur intérieur	4-58	• Fonctionnement des sonars de recul	4-129
• Rétroviseur extérieur	4-60	• Non-fonctionnement du système d'assistance de stationnement à reculons	4-129
Groupe d'instruments	4-64	• Mises en garde concernant l'avertisseur de marche arrière	4-130
• Commande du groupe d'instruments	4-67	• Auto-diagnostic	4-131
• Commande d'écran LCD	4-67	Système d'aide au stationnement	4-132
• Indicateurs	4-68	• Fonctionnement du système d'aide au stationnement	4-133
• Témoin de changement de rapport de transmission à double embrayage	4-75	• Conditions de non fonctionnement du système d'aide au stationnement	4-135
Écrans LCD	4-76	• Auto-diagnostic	4-137
• Présentation	4-76	Caméra de rétrovision	4-138
• Compteur de vitesse numérique	4-79	Éclairage	4-140
• Mode d'informations sur la conduite en une fois ...	4-80	• Fonction d'économiseur de batterie	4-140
• Flux d'énergie	4-81	• Fonction d'escorte de phare	4-140
• Informations sur le trajet (Ordinateur de bord, Pour Hybride enfichable)	4-84	• Phares de jour	4-140
• Réinitialisation manuelle	4-86		
• Réinitialisation automatique	4-86		

• Commutateur général d'éclairage	4-141	• Ventilation automatique	4-165
• Utilisation des feux de route	4-142	• Toit ouvrant recirculation de l'air intérieur	4-166
• Clignotants et indication de changement de voie	4-143	• Fonctionnement du système	4-166
• Vérifier le phare	4-144	• Filtre à air de la climatisation	4-168
• Phares antibrouillard avant	4-145	• Vérifier le niveau de fluide frigorigène dans le climatiseur et de lubrifiant dans le compresseur	4-169
Essuie-glace et lave-glace	4-146	Dégivrage et désembuage du pare-brise	4-170
• Essuie-glaces de pare-brise	4-146	• Climatisation automatique	4-170
• Lave-glace	4-147	• Logique de désembuage	4-171
• Commutateur de lave-glace/ essuie-glace arrière	4-148	Rangements	4-174
Eclairage intérieur	4-149	• Rangement dans la console centrale	4-174
• Fonction de coupure automatique	4-149	• Boîte à gants	4-174
• Plafonnier	4-149	• Casier à lunettes	4-175
• Lampe de lecture	4-150	• Rangement de hayon	4-176
• Éclairage de hayon	4-151	Caractéristiques intérieures	4-177
• Lampe de miroir de courtoisie	4-151	• Porte-gobelets	4-177
Système d'accueil	4-153	• Chauffe-siège	4-178
• Extinction retardée des phares avant	4-153	• Siège avec ventilation	4-180
• Éclairage intérieur	4-153	• Pare-soleil	4-181
• Lampe de poche	4-153	• Prise de courant	4-181
Dégivreur	4-154	• Chargeur USB	4-183
• Dégivreur de lunette arrière	4-154	• Onduleur c.a	4-183
Climatisation automatique	4-155	• Chargement sans fil d'un téléphone intelligent	4-185
• Chauffage et climatisation automatiques	4-156	• Porte-manteau	4-189
• Commande manuelle du chauffage et de la climatisation	4-158	• Ancrage(s) de tapis	4-189



- **Fixations de filet à bagages**..... 4-190
- **Cache-bagages** 4-191
- Équipements extérieurs**..... 4-192
- **Galerie de toit** 4-192

CLÉ ESCAMOTABLE (SI ÉQUIPÉE)

Enregistrement de votre numéro de clés



Le numéro de code de clé est estampé sur l'étiquette de code de clé attachée au jeu de clés. En cas de perte des clés, ce numéro permettra à un concessionnaire Kia agréé d'en faire facilement un double. Retirer l'étiquette de code de la clé et le ranger dans un endroit sûr. En outre, notez le numéro de code de la clé et conservez-le en lieu sûr, mais pas à bord du véhicule.

Fonctionnement des clés

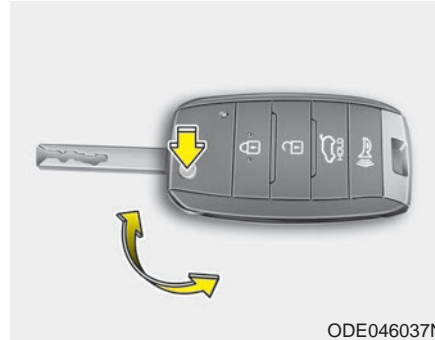

- Sert à faire démarrer le moteur.
- Sert à verrouiller et déverrouiller les portes.
- Pour déployer la clé, appuyer sur le bouton de dégagement et son déploiement se produira de façon automatique. Pour replier la clé, procéder manuellement tout en appuyant sur le bouton de dégagement.

⚠ MISE EN GARDE

Ne pas replier la clé sans appuyer sur le bouton de dégagement. Cela pourrait endommager la clé.

⚠ AVERTISSEMENT

- Clés de rechange d'autres fournisseurs

N'utilisez que des pièces de marque Kia pour les clés de contact de votre véhicule. Si vous utilisez une clé de marché secondaire, elle pourrait ne pas retourner sur ON après l'avoir tournée sur START. Dans ce cas, le démarreur reste engagé, ce qui en endommagerait le moteur et pourrait causer un incendie vu le courant excessif appliqué au câblage.

⚠ AVERTISSEMENT

- Clé d'allumage

Ne jamais laisser les clés dans le véhicule si des enfants sans surveillance s'y trouvent également. Il est dangereux de laisser des enfants sans surveillance dans un véhicule si la clé intelligente se trouve à proximité.

Les enfants pourraient essayer d'imiter les adultes et mettre la clé dans l'allumage ou appuyer sur le bouton de démarrage du moteur. La clé permettrait aux enfants d'actionner les glaces électriques ou les autres commandes, ou faire avancer ou reculer le véhicule, ce qui pourrait provoquer un accident, des blessures graves ou la mort.



Verrouillage de portière (1)

1. Fermer toutes les portières, le capot et le hayon.
 2. Appuyer sur le bouton de verrouillage (1).
 3. Toutes les portières et le hayon se verrouilleront. Les feux de détresse clignoteront une fois.
 4. Si on appuie sur le bouton de verrouillage une autre fois dans les 4 secondes qui suivent, les feux de détresse clignoteront et le klaxon sonnera une fois.
5. Vérifier que les portières sont verrouillées en observant le bouton de verrouillage des portières à l'intérieur ou en tirant sur la poignée de portière extérieure.

Déverrouillage de portière (2)

1. Appuyer sur le bouton de déverrouillage (2).
2. La portière du conducteur se déverrouillera. Les feux de détresse clignoteront deux fois.
3. Appuyer sur le bouton de déverrouillage (2) à deux reprises en moins de 4 secondes; toutes les portières et le hayon se déverrouilleront. Les feux de détresse clignoteront deux fois.

Déverrouillage du hayon (3)

Le hayon se déverrouillera si vous appuyez sur le bouton pendant plus d'une seconde.

De plus, une fois le hayon ouvert puis refermé, il se reverrouillera automatiquement.

Alerte (4)

Le klaxon retentit et les feux de détresse clignotent pendant 27 secondes environ si vous appuyez sur ce bouton pendant plus d'une 0,5 seconde. Appuyez sur un bouton quelconque du transmetteur, pour éteindre les feux et couper le klaxon.

*** AVIS**

On peut activer ou désactiver la fonction de déverrouillage sélectif. Consulter la rubrique « Réglages d'utilisateur » dans cette section.

Mises en garde concernant l'émetteur

- L'émetteur ne fonctionnera pas dans les conditions suivantes :
 - La clé de contact se trouve dans le commutateur d'allumage.
 - Vous êtes au-delà de la portée de l'émetteur (10 m [30 pi] environ).
 - La pile de l'émetteur est faible.
 - D'autres véhicules ou objets bloquent le signal.
 - La température est extrêmement froide.
 - L'émetteur se trouve près d'un émetteur radio comme une station de radio ou un aéroport, qui fait interférence au fonctionnement normal de l'émetteur.
- Si l'émetteur ne fonctionne pas correctement, verrouillez et déverrouillez la porte avec la clé de contact. Si vous éprouvez des difficultés avec l'émetteur, consultez un concessionnaire Kia agréé.
- Si la télécommande se trouve près d'un téléphone cellulaire, son signal pourrait être bloqué par les signaux de fonctionnement normaux du téléphone cellulaire. Cela est particulièrement important lorsque le téléphone est actif, par exemple, si on est en train de faire ou de recevoir un appel, d'envoyer un message texte, de recevoir et/ou d'envoyer des courriels. Éviter de placer la télécommande et un téléphone cellulaire dans la même poche de pantalon ou de veston, et toujours essayer de maintenir une distance adéquate entre les deux appareils.



MISE EN GARDE

- L'émetteur

Tenir l'émetteur loin de l'eau ou autre liquide, car cela pourrait l'endommager et entraver son fonctionnement.

*** AVIS**

Si le dispositif de télédéverrouillage ne fonctionne pas après avoir été exposé à l'eau ou à l'humidité, le problème ne sera pas couvert par la garantie du constructeur du véhicule.

Remplacement de la pile



L'émetteur s'alimente d'une pile au lithium de 3 volts qui devrait durer plusieurs années. Lorsqu'il est temps de la remplacer, procédez comme suit.

1. Insérez un outil mince dans la fente et tournez pour séparer les deux moitiés del l'émetteur.
2. Remplacer la batterie par une batterie neuve (CR2032). Toujours s'assurer que la batterie est positionnée correctement lors du remplacement.
3. Refermez l'émetteur dans l'ordre inverse de son ouverture.

Pour obtenir un transmetteur de rechange, consultez un concessionnaire Kia agréé qui reprogrammera un transmetteur.

- Le transmetteur est conçu pour vous donner des années de service sans problème. Il peut toutefois faire défaut si vous l'exposez à l'humidité ou à une charge électrostatique. Si vous n'êtes pas certain de la façon d'utiliser l'émetteur ou de remplacer la pile, consultez un concessionnaire Kia agréé.

- Utiliser la mauvaise pile peut causer un mauvais fonctionnement de l'émetteur. Assurez-vous d'utiliser la pile appropriée.

- Pour éviter d'endommager l'émetteur, ne l'échappez pas, ne le mouillez pas et ne l'exposez pas à la chaleur ou au soleil.



- Une batterie qui ne serait pas jetée en suivant les réglementations en vigueur est dangereuse pour l'environnement et la santé humaine. Disposer de la pile conformément aux lois et règlements de votre région.

MISE EN GARDE

- Dommages à la télécommande

Ne pas laisser tomber ou mouiller la télécommande de l'entrée sans clé, ou l'exposer à la chaleur ou à la lumière du soleil.

AVERTISSEMENT IC

Cet appareil est conforme aux normes RSS, exemptes de licence, d'Industrie Canada.

Son utilisation se fait sous réserve de deux conditions : (1) Cet appareil ne doit pas causer d'interférence, et (2) cet appareil doit accepter toute interférence, y compris les interférences pouvant provoquer un fonctionnement non souhaité.

Dispositif antidémarrage

Votre véhicule est muni d'un antidémarrage électronique qui réduit le risque d'une utilisation non autorisée du véhicule.

L'antidémarrage électronique se compose d'un petit transpondeur dans la clé de contact et de dispositifs électroniques dans le véhicule.

Si le véhicule est doté d'un antidémarrage antivol, celui-ci vérifie la validité de la clé d'allumage à chaque fois qu'elle est insérée dans le commutateur d'allumage et que le véhicule est démarré.

Si la clé est valide, le moteur démarre.

Si la clé n'est pas valide, le moteur ne démarre pas.

Activer le dispositif antidémarrage :

Tournez la clé de contact sur OFF. L'antidémarrage s'active automatiquement. Sans une clé de contact valide, le moteur ne démarrera pas.

Désactiver le dispositif antidémarrage :

Insérez la clé de contact dans le barillet et tournez-la sur ON.

Afin d'éviter que votre véhicule soit volé, ne laissez pas vos clés de rechange dans le véhicule. Le code de l'antidémarrage électronique est unique pour chaque client et devrait être gardé secret. Ne laissez aucune indication de ce code dans votre véhicule.

*** AVIS**

Quand vous faites démarrer le moteur, n'utilisez pas la clé avec d'autres clés avec antidémarrage à proximité sinon le moteur risque de ne pas démarrer ou de couper peu de temps après le démarrage. Gardez chaque clé séparée pour éviter des problèmes de démarrage.

Ne placez aucun objet métallique près du commutateur d'allumage.

Le moteur pourrait ne pas démarrer si un accessoire métallique empêche l'émetteur-récepteur de transmettre son signal normalement.

*** AVIS**

S'il vous faut des clés additionnelles ou si vous perdez vos clés, consultez un concessionnaire Kia agréé.



MISE EN GARDE

- Dommage à l'antidémarrage

Ne soumettez pas l'antidémarrage à l'effet de l'humidité, à une décharge électrostatique ou à une manutention brusque. Vous pourriez l'endommager.

*** AVIS - Modifications à l'antidémarrage**

Ne changez, ne modifiez ni n'ajustez l'antidémarrage car cela pourrait entraîner son mauvais fonctionnement.

Le présent appareil est conforme aux CNR d'Industrie Canada applicables aux appareils radio exempts de licence.

L'exploitation est autorisée aux deux conditions suivantes :

- (1) L'appareil ne doit pas produire de brouillage, et
- (2) L'utilisateur de l'appareil doit accepter tout brouillage radioélectrique subi, même si le brouillage est susceptible d'en compromettre le fonctionnement.

* AVIS

Tout changement ou modification expressément non approuvée par la partie responsable de la conformité, peut rendre nulle l'autorisation de l'utilisateur d'opérer cet appareil. Si le télédéverrouillage ne fonctionne pas suite à des changements ou à des modifications non approuvées par la partie responsable de la conformité, il ne sera pas couvert par la garantie du constructeur.

Procédure de secours (supplantation)

Si vous tournez la clé de contact sur ON et que le témoin d'antidémarrage () s'éteint après avoir clignoté 5 fois, il y a un problème avec le transpondeur de la clé de contact. Vous ne pourrez pas faire démarrer le moteur sans la procédure de secours. Pour faire démarrer le moteur, vous devez entrer votre code en utilisant le commutateur d'allumage.

L'exemple suivant montre comment entrer le code " 2345 ".

1. Tournez la clé de contact sur ON. Le témoin d'antidémarrage () clignotera 5 fois et s'éteindra, indiquant le début de la procédure de secours.
2. Ramenez la clé de contact à la position ACC.

3. Pour entrer le premier chiffre ("2": dans l'exemple), tournez la clé de contact sur ON et ACC deux fois. Procédez ainsi pour les chiffres suivants, dans les 3 à 10 secondes qui suivent (ainsi, pour le chiffre "3", tournez la clé de contact sur ON et ACC trois fois).
4. Si tous les chiffres du code ont été entrés correctement, vous pourrez faire démarrer le moteur dans les 30 secondes. Si vous tentez de faire démarrer le moteur après 30 secondes, le moteur ne démarrera pas et vous devrez entrer le code de nouveau.

Après avoir utilisé la procédure de secours, vous devriez vous rendre immédiatement chez un concessionnaire Kia agréé afin de faire inspecter et réparer la clé de contact ou le système antidémarrage.

CLÉ INTELLIGENTE (SI ÉQUIPE)

Enregistrement de votre numéro de clés



Le code des clés est estampé sur l'étiquette à code à barres attachée au jeu de clés. Si vous perdez vos clés, ce code permettra à un concessionnaire Kia agréé de faire un double des clés. Enlevez l'étiquette à code à barres et rangez-la en lieu sûr. Notez aussi le numéro de code et gardez-le en lieu sûr, mais pas dans le véhicule.

Fonctions de la clé intelligente

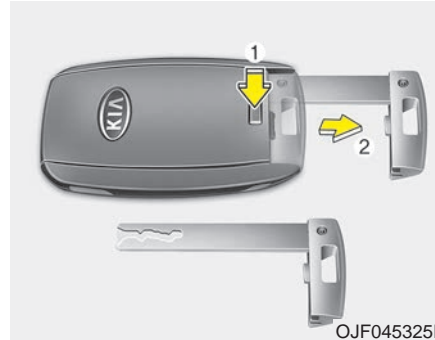

Pour retirer la clé mécanique, maintenir enfoncé le bouton de dégagement (1) et retirer la clé mécanique (2).

Pour réinstaller la clé mécanique, l'insérer dans l'orifice et l'enfoncer jusqu'à ce qu'un déclic se fasse entendre.

La clé intelligente permet de verrouiller et de déverrouiller une portière (et le hayon) et de démarrer le moteur.

Lisez ce qui suit pour de plus amples renseignements.

⚠ AVERTISSEMENT - Clé intelligente

Ne jamais laisser les clés dans le véhicule en présence d'enfants sans surveillance. Laisser des enfants sans surveillance lorsque la clé intelligente se trouve dans le véhicule constitue un grand danger.

Les enfants imitent souvent les adultes et pourraient enfoncer le bouton de démarrage du moteur. La clé permettrait aux enfants de jouer avec la commande des glaces électriques ou avec d'autres commandes, voire même de déplacer le véhicule, ce qui pourrait entraîner des blessures graves ou même la mort.

Verrouillage



Pour verrouiller toutes les portières (et le hayon), appuyer sur le bouton situé sur les poignées extérieures avant en s'assurant que toutes les portières (et le hayon) sont fermées et déverrouillées.

Les feux de détresse clignoteront une fois pour indiquer que les portières (et le hayon) sont verrouillées. Le bouton fonctionnera uniquement si la clé intelligente se trouve entre 0,7 et 1 m (28 et 40 po) de la poignée de la portière avant extérieure. Pour vérifier si les portières sont bien verrouillées, examiner la position du bouton de verrouillage à l'intérieur des portières ou tirer sur la poignée extérieure de la portière.

Même si le conducteur appuie sur le bouton, les portières ne se verrouilleront pas et un carillon retentira dans les situations suivantes :

- Si la clé intelligente se trouve dans le véhicule.
- Si le bouton de démarrage/arrêt du moteur est en position ACC ou ON.
- L'une des portières (à l'exception du hayon) est ouverte.

Déverrouillage

Pour déverrouiller toutes les portières (et le hayon), appuyer sur le bouton situé sur les poignées extérieures avant alors que toutes les portières (et le hayon) sont fermées et verrouillées. Les feux de détresse clignoteront deux fois pour indiquer que les portières (et le hayon) sont déverrouillées. Le bouton fonctionnera uniquement si la clé intelligente se trouve entre 0,7 et 1 m (28 et 40 po) de la poignée de la portière avant extérieure.

Lorsque la fonction de déverrouillage à deux pressions est activée,

- Si vous appuyez sur le bouton de déverrouillage des portières (2) de la clé intelligente, la portière du conducteur se déverrouille.
- Si vous appuyez à nouveau sur le bouton de déverrouillage des portières (2) de la clé intelligente dans les quatre secondes, toutes les portières se déverrouillent.

- Si vous appuyez sur le bouton de la poignée extérieure de portière du conducteur, celle-ci se déverrouille.
- Si vous appuyez à nouveau sur le bouton de la poignée extérieure de la portière côté conducteur dans les quatre secondes, toutes les autres portières seront déverrouillées.

*** AVIS**

Vous pouvez activer ou désactiver la fonction de déverrouillage à deux pressions. Se reporter à "Réglages d'utilisateur" dans ce chapitre.

Déverrouillage du hayon

Si la clé intelligente est détectée entre 0,7 et 1 m (28 et 40 po) de la poignée extérieure du hayon, le hayon se déverrouillera et s'ouvrira si on appuie sur le commutateur de la poignée du hayon.

Les feux de détresse clignoteront deux fois pour signaler que le hayon est déverrouillé.

Une fois le hayon ouvert puis refermé, il se verrouille automatiquement.

Alerte

1. Appuyez sur le bouton d'alerte (4) durant plus de seconde.
2. Le klaxon se fera entendre et les multiclignotants clignoteront durant environ 27 secondes.

*** AVIS**

Pour interrompre le klaxon et les feux multiclignotants, appuyez sur n'importe quelle touche de la clé intelligente.

Démarrage du moteur

Vous pouvez démarrer le moteur sans devoir insérer la clé. Pour des informations plus détaillées, consultez la rubrique "Bouton de démarrage/arrêt du moteur" à la section 6.

Perte de la clé intelligente

Un maximum de 2 clés peuvent être enregistrées pour un même véhicule.

Si vous perdez votre clé intelligente, vous ne pourrez pas démarrer le moteur. Vous devrez alors conduire immédiatement votre véhicule avec la 2e clé chez votre concessionnaire Kia autorisé ou le faire remorquer au besoin afin d'éviter le vol.

Précautions relatives à la clé intelligente

- La clé intelligente ne fonctionnera pas dans les cas suivants :

- La clé intelligente se trouve près d'un émetteur radio tel qu'une station de radiodiffusion ou un aéroport qui peut provoquer une interférence avec le fonctionnement normal de la clé intelligente.

- La clé intelligente se trouve près d'une radio bidirectionnelle ou d'un téléphone cellulaire.

- La clé intelligente d'un autre véhicule est utilisée à proximité de votre véhicule.

- Si la clé intelligente ne fonctionne pas correctement, ouvrez et fermez la porte au moyen de la clé mécanique. En cas de tout problème avec la clé intelligente, veuillez communiquer avec un concessionnaire Kia agréé.

- Si la clé Smart est à proximité de votre téléphone cellulaire ou de votre téléphone intelligent, le signal de la clé Smart pourrait être bloqué par le fonctionnement normal de votre téléphone cellulaire ou de votre téléphone intelligent. Il s'agit d'un point particulièrement important lorsque le téléphone est en mode actif comme lorsque vous faites un appel, recevez un appel, vous vous servez de la messagerie texte et/ou vous envoyez/recevez des courriels. Veuillez éviter de placer la clé Smart et votre téléphone cellulaire ou votre téléphone intelligent dans la même poche de pantalon ou de manteau et garder une distance adéquate entre les deux appareils.

⚠ MISE EN GARDE**- Télécommande**

Tenir l'émetteur loin de l'eau ou autre liquide, car cela pourrait l'endommager et entraver son fonctionnement.

*** AVIS**

Si le dispositif de télédéverrouillage ne fonctionne pas après avoir été exposé à l'eau ou à l'humidité, le problème ne sera pas couvert par la garantie du constructeur du véhicule.

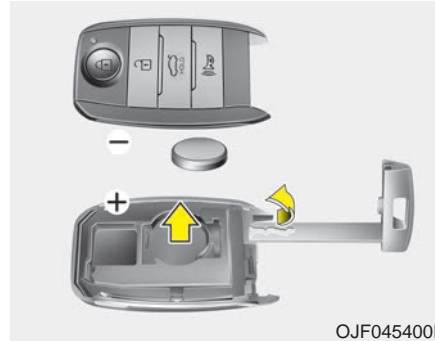
Remplacement des piles

La pile d'une clé intelligente devrait durer pendant plusieurs années; toutefois, si la clé intelligente ne fonctionne pas de manière appropriée, tentez de remplacer la pile par une pile neuve. Si vous n'êtes pas certain de la façon d'utiliser votre clé intelligente ou de remplacer la pile, veuillez communiquer avec un concessionnaire Kia agréé.

1. Retirer la clé mécanique.
2. Ouvrir le couvercle arrière.

3. Remplacez la pile par une pile neuve (CR2032). Toujours s'assurer que la batterie est positionnée correctement lors du remplacement.

4. Refermez l'émetteur dans l'ordre inverse de son ouverture.

- La clé intelligente est conçue de façon à offrir des années de service sans problème. Elle peut toutefois mal fonctionner si elle est exposée à l'humidité ou à une charge électrostatique. Si vous n'êtes pas certain de la façon d'utiliser ou de remplacer la pile, consultez un concessionnaire Kia agréé.

- L'utilisation d'une pile inappropriée peut entraîner le fonctionnement défectueux de la clé intelligente. Assurez-vous d'utiliser une pile appropriée.

- Pour éviter d'endommager la clé intelligente, évitez de l'échapper, de la mouiller et de l'exposer à la chaleur ou au soleil.

-  Une batterie jetée d'une façon inappropriée peut être nuisible à l'environnement et la santé humaine. Jetez la batterie en suivant les lois ou les règlements locaux.

MISE EN GARDE

- Dommages à la clé Smart

Ne pas laisser tomber ou mouiller la clé Smart, ou l'exposer à la chaleur ou à la lumière du soleil, car celle-ci s'endommagera.

AVERTISSEMENT IC

Cet appareil est conforme aux normes RSS, exemptes de licence, d'Industrie Canada.

Son utilisation se fait sous réserve de deux conditions : (1) Cet appareil ne doit pas causer d'interférence, et (2) cet appareil doit accepter toute interférence, y compris les interférences pouvant provoquer un fonctionnement non souhaité.

Antidémarrage antivol de la clé intelligente

Votre véhicule est muni d'un antidémarrage électronique qui réduit le risque d'une utilisation non autorisée du véhicule.

Le système d'immobilisation antivol comprend un petit transpondeur dans la clé intelligente et un dispositif électronique dans le véhicule.

Si le véhicule est doté d'un antidémarrage antivol, celui-ci vérifie la validité de la clé intelligente à chaque fois que le conducteur appuie sur le commutateur de démarrage/arrêt du moteur avec la clé intelligente en sa possession.

Si la clé est valide, le moteur démarre.

Si la clé n'est pas valide, le moteur ne démarre pas.

Ne placez aucun objet métallique près du commutateur d'allumage.

Le moteur pourrait ne pas démarrer si un accessoire métallique empêche l'émetteur-récepteur de transmettre son signal normalement.

Désactiver le dispositif antidémarrage :

Placez le bouton de démarrage/arrêt du moteur à la position ON en appuyant sur le bouton tout en portant sur vous la clé intelligente.

Afin d'éviter que votre véhicule soit volé, ne laissez pas vos clés de rechange dans le véhicule.

Activer le dispositif antidémarrage :

Placez le bouton de démarrage/arrêt du moteur à la position OFF. Le système d'immobilisation antivol s'activera automatiquement. Sans une clé intelligente valide pour votre véhicule, le moteur ne démarrera pas.

*** AVIS**

Quand vous faites démarrer le moteur, n'utilisez pas la clé avec d'autres clés avec antidémarrage à proximité sinon le moteur risque de ne pas démarrer ou de couper peu de temps après le démarrage. Gardez chaque clé séparée pour éviter des problèmes de démarrage.

*** AVIS**

Si vous avez besoin de clés additionnelles ou si vous perdez vos clés, communiquez avec un concessionnaire Kia autorisé.



MISE EN GARDE

- Dommage à l'antidémarrage

Ne soumettez pas l'antidémarrage à l'effet de l'humidité, à une décharge électrostatique ou à une manutention brusque. Vous pourriez l'endommager.

*** AVIS - Modifications à l'antidémarrage**

Ne changez, ne modifiez ni n'ajustez l'antidémarrage car cela pourrait entraîner son mauvais fonctionnement.

Le présent appareil est conforme aux CNR d'Industrie Canada applicables aux appareils radio exempts de licence.

L'exploitation est autorisée aux deux conditions suivantes :

- (1) L'appareil ne doit pas produire de brouillage, et
- (2) L'utilisateur de l'appareil doit accepter tout brouillage radioélectrique subi, même si le brouillage est susceptible d'en compromettre le fonctionnement.

*** AVIS**

Tout changement ou modification expressément non approuvée par la partie responsable de la conformité, peut rendre nulle l'autorisation de l'utilisateur d'opérer cet appareil. Si le télédéverrouillage ne fonctionne pas suite à des changements ou à des modifications non approuvées par la partie responsable de la conformité, il ne sera pas couvert par la garantie du constructeur.

ANTIVOL

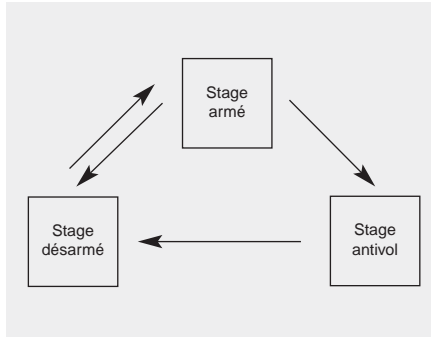

Le dispositif est conçu pour protéger contre l'entrée non autorisée dans le véhicule. Le dispositif comprend trois stages de service : armé, antivol et désarmé. S'il est déclenché, le dispositif fait entendre une alarme sonore et fait clignoter les feux de détresse.

Stage armé

Stationnez le véhicule et éteignez le moteur. Armez le dispositif comme suit.

1. Couper le moteur.
2. Assurez-vous que toutes les portes (et le hayon) et le capot soient fermés et enclenchés.
3. Verrouiller les portières en appuyant sur le bouton de verrouillage des portes de la clé intelligente.

Une fois ces étapes exécutées, les feux de détresse clignoteront (pour la clé intelligente, le carillon sonne aussi) une fois pour indiquer que le système est armé.

Si une porte (ou le hayon) ou le capot reste ouvert, les feux de détresse ne clignoteront pas et l'antivol ne s'armera pas. Si toutes les portières, le hayon et le capot sont fermés après que l'on appuie sur le bouton de verrouillage, les feux de détresse clignoteront une fois.

Le dispositif peut aussi être armé en verrouillant les portes en utilisant la clé dans la serrure d'une des portes avant. Toutefois, dans ce cas, les feux de détresse ne clignoteront pas.

* AVIS

Le système antivol peut être désactivé par un concessionnaire Kia autorisé. Si vous voulez cette fonction, consultez un concessionnaire Kia agréé.

N'armez pas le dispositif tant que tous les passagers ne sont pas sortis du véhicule. Si le dispositif est armé alors qu'il reste quelqu'un dans le véhicule, l'antivol pourra s'activer lorsque la personne sort du véhicule. Si une porte (ou le hayon) ou le capot est ouvert dans les 30 secondes suivant l'armement du système, le dispositif se désarmera pour éviter une fausse alarme.

Stage antivol

L'alarme sera activée si une des conditions suivantes survient alors que le système est armé.

- Une porte avant ou arrière est ouverte sans que l'on utilise la clé intelligente.
- Le hayon est ouvert sans l'utilisation de la clé intelligente.
- Le capot est ouvert.

Le klaxon retentira et les feux de détresse clignoteront continuellement pendant 27 secondes environ, et l'alarme se répétera une fois de plus à moins qu'elle soit désarmée. Pour désarmer l'alarme, déverrouillez les portes avec la clé intelligente.

Stage désarmé

Le dispositif sera désarmé quand

- Les portières (et le hayon) sont déverrouillées avec la clé intelligente.

Après avoir appuyé sur le bouton déverrouillage, les feux de détresse du véhicule clignotent et le carillon retentit deux fois pour indiquer que le système est désarmé.

Après avoir appuyé sur le bouton de déverrouillage, le dispositif s'arme de nouveau si aucune porte (ou le hayon) n'est ouverte dans les 30 secondes.

*** AVIS**

- Évitez de tenter de faire démarrer le moteur alors que l'alarme est activée. Le moteur du démarreur est coupé au stage antivol. Si le système n'est pas désactivé avec la clé intelligente, ouvrir les portières à l'aide de la clé mécanique et démarrer le moteur en appuyant directement sur le bouton ENGINE START/STOP (démarrage/d'arrêt du moteur) avec la clé intelligente.
- Si vous perdez vos clés, consultez un concessionnaire Kia agréé.



MISE EN GARDE
- Réglage du système d'alarme

Ne pas modifier, transformer ou régler le système antivol de votre véhicule. L'installation inadéquate du système d'alarme pourrait endommager le véhicule ou causer un dysfonctionnement du système.

*** AVIS**

Un mauvais fonctionnement de l'antivol causé par une modification ou un ajustement inapproprié n'est pas couvert par la garantie du constructeur du véhicule.

SERRURES DE PORTE

Actionner les serrures de porte de l'extérieur du véhicule

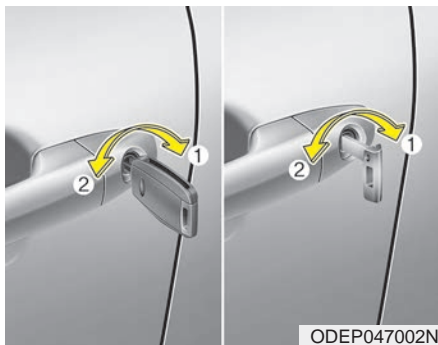

- Tourner la clé dans le sens horaire (1) pour verrouiller et dans le sens antihoraire (2) pour déverrouiller.
- Si vous verrouillez la porte du conducteur avec une clé, toutes les portes du véhicule se verrouillent automatiquement.

- Les portes peuvent aussi être verrouillées et déverrouillées avec l'émetteur.
- Une fois les portes déverrouillées, elles peuvent être ouvertes en tirant la poignée de la porte.
- Pour fermer une porte, poussez-la de la main. Assurez-vous que toutes les portes sont bien fermées.

* AVIS

- Par temps froid et pluvieux, le mécanisme de verrouillage et de porte peut ne pas bien fonctionner à cause du gel.
- Si la porte est verrouillée/déverrouillée à plusieurs reprises successives avec la clé de contact ou le commutateur de serrure, le dispositif peut cesser de fonctionner un moment afin de protéger le circuit et d'empêcher des dommages aux composants du dispositif.

⚠ AVERTISSEMENT

- **Fermez bien votre porte avant de commencer à conduire. Faute de quoi la porte pourrait s'ouvrir pendant que le véhicule roule.**
- **Pour éviter toute blessure gardez votre corps à l'écart de la trajectoire de fermeture de la porte.**

⚠ MISE EN GARDE

Ne pas ouvrir et fermer inutilement la porte de manière répétée, ou avec une force excessive. De telles actions peuvent endommager la porte du véhicule.

⚠ AVERTISSEMENT

Si des passagers adultes doivent rester dans le véhicule lorsqu'il fait chaud ou froid à l'extérieur, elles risquent des blessures ou la mort. Ne pas verrouiller le véhicule de l'extérieur lorsque des passagers adultes se trouvent à l'intérieur.

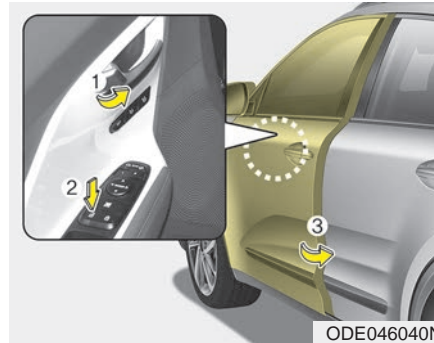
*** AVIS**

Au moment de garer votre véhicule, toujours mettre le bouton ENGINE START/STOP (démarrage/d'arrêt du moteur) à la position OFF, engager le frein à main, fermer toutes les glaces et verrouiller toutes les portières.

- Pour verrouiller une porte sans la clé, pousser le bouton intérieur de verrouillage des portes (1) ou le commutateur de verrouillage central des portes (2) sur la position "Lock" (verrouillage) et fermer la portière (3).
- Si vous verrouillez la porte avec le commutateur de verrouillage central (2), toutes les portes du véhicule seront automatiquement verrouillées.

Actionner les serrures de porte de l'intérieur du véhicule

Utiliser le bouton de verrouillage

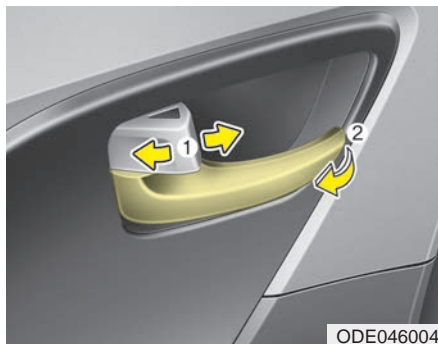

- Pour déverrouiller une porte, tirer le bouton de verrouillage de porte (1) en position "Déverrouillée".
- Pour verrouiller une porte, poussez le bouton de verrouillage (1) à la position verrouillée. Si la porte est bien verrouillée, la marque rouge du bouton ne sera pas visible.

- Pour ouvrir la porte, tirez la poignée de la porte (2).
- Si vous actionnez la poignée intérieure de la porte du conducteur (ou du passager avant) alors que le bouton de verrouillage des portes est abaissé, le bouton se soulève et la porte s'ouvre.
- Si la clé intelligente est dans le véhicule ou que l'une des portières est ouverte, on ne peut pas verrouiller les portières.

Si une serrure à commande électrique ne fonctionne pas alors que vous êtes dans le véhicule, essayez l'une de ces techniques :

- Actionnez la serrure à plusieurs reprises (électronique et manuelle) tout en tirant simultanément sur la poignée de porte.
- Actionnez les autres serrures et poignées de porte, à l'avant et à l'arrière.
- Abaissez la glace avant et utilisez la clé pour déverrouiller la porte de l'extérieur.

⚠ AVERTISSEMENT

Ne pas tirer sur la poignée intérieure de porte du conducteur (ou du passager) lorsque le véhicule se déplace.

Commutateur de verrouillage central

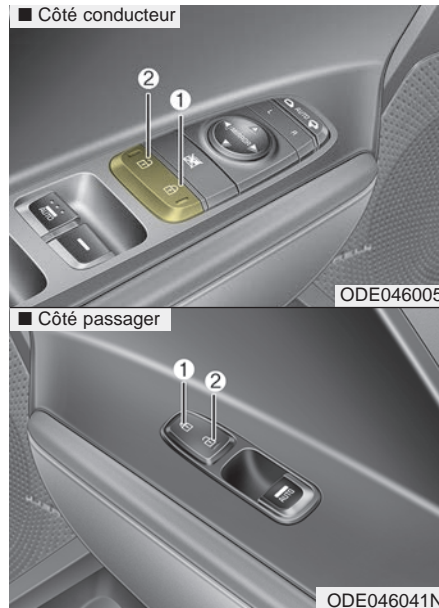

S'actionne en appuyant sur le commutateur de verrouillage central des portes.

- Pour verrouiller toutes les portières du véhicule, appuyer sur la portion de droite (1) du commutateur de verrouillage du conducteur ou sur la portion supérieure (1) du commutateur de verrouillage du passager avant.
- Pour déverrouiller toutes les portières du véhicule, appuyer sur la portion de gauche (2) du commutateur de verrouillage du conducteur ou sur la portion inférieure (2) du commutateur de verrouillage du passager avant.
- Si la clé clé intelligente est restée dans le véhicule, les portières ne se verrouilleront pas, même si l'on appuie sur la portion de droite (1) du commutateur de verrouillage du conducteur ou sur la portion supérieure (1) du commutateur de verrouillage du passager avant.

⚠ Avertissement

- Portes

- Les portes devraient toujours être bien fermées et verrouillées quand le véhicule est en mouvement, afin d'éviter l'ouverture accidentelle d'une porte.
- Soyez prudent en ouvrant les portières et regardez les véhicules, les motos, les vélos ou les piétons qui s'approchent du véhicule à l'ouverture d'une portière. L'ouverture d'une porte lorsque quelque chose s'approche peut provoquer des blessures.

⚠ AVERTISSEMENT

- Enfants/animaux sans surveillance

Ne laissez jamais des enfants ou des animaux sans surveillance dans le véhicule. Un véhicule fermé peut devenir extrêmement chaud, entraînant la mort ou des blessures graves aux enfants ou animaux laissés seuls et incapables de sortir du véhicule.

Dispositif de déverrouillage des portes sur détection d'un choc

Toutes les portes se déverrouillent automatiquement quand un choc entraîne le déploiement des coussins gonflables.

Système de verrouillage en fonction de la vitesse

Toutes les portes se verrouillent automatiquement dès que la vitesse du véhicule dépasse 15 km/h (10 mi/h).

*** AVIS**

On peut sélectionner les caractéristiques de verrouillage/déverrouillage de portière dans la section "Réglages d'utilisateur". Pour obtenir de plus amples renseignements, se reporter à la rubrique "Réglages d'utilisateur" de ce chapitre.

Serrure de porte arrière à l'épreuve des enfants

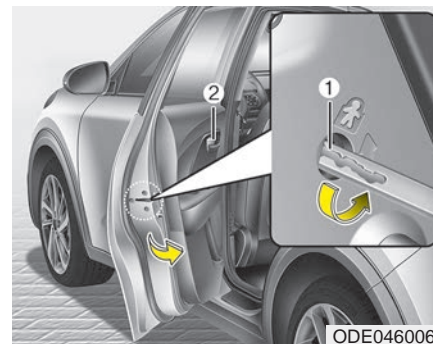

ODE046006L

Une serrure à l'épreuve des enfants est fournie pour aider à empêcher les enfants d'ouvrir les portes arrière par accident, de l'intérieur du véhicule. Les serrures de sécurité des portes arrière devraient être utilisées chaque fois qu'un enfant se trouve dans le véhicule.

1. Ouvrez la porte arrière.
2. Tourner le verrou de sécurité (1), situé sur le montant arrière de la portière, en position de verrouillage (🔒). Si le loquet de sécurité pour enfants est engagé, la porte arrière ne s'ouvrira pas même si l'on actionne la poignée de porte intérieure.
3. Fermez la porte arrière.

Pour ouvrir la portière arrière, appuyer sur la poignée extérieure de la portière (2).

Bien que les portes puissent être déverrouillées, la portearrière ne s'ouvrira pas en tirant sur la poignée intérieure tant que la serrure à l'épreuve des enfants n'est pas en position déverrouillée.



AVERTISSEMENT

- Serrures de portières arrière

Utilisez les serrures de sécurité des portières arrière chaque fois que des enfants se trouvent dans le véhicule. Si un enfant devait, par accident, ouvrir une portière arrière alors que le véhicule est en mouvement, il pourrait tomber.

HAYON

Ouverture du hayon

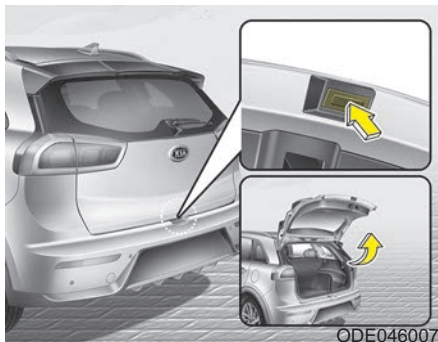

- Le hayon se verrouille ou se déverrouille quand toutes les portes sont verrouillées ou déverrouillées avec la clé, le transmetteur ou le commutateur de verrouillage central.
- Si le hayon est déverrouillé, on peut l'ouvrir en appuyant sur le contacteur de la poignée et en tirant celle-ci vers le haut.
- Seul le hayon se déverrouille si vous appuyez sur le bouton de déverrouillage du hayon sur le transmetteur (si équipé). Une fois le hayon ouvert puis refermé, il se verrouille automatiquement.

Le hayon s'ouvre vers le haut. Assurez-vous qu'aucun objet et qu'aucune personne ne se trouve près de l'arrière du véhicule quand vous ouvrez le hayon.

* AVIS

Par temps froid et humide, les serrures et mécanismes de portes peuvent ne pas bien fonctionner à cause du gel.

MISE EN GARDE - Jambe du hayon

Assurez-vous de bien fermer le hayon avant de prendre la route. Vous pourriez endommager les éleveurs du hayon et la quincaillerie de fermeture si le hayon n'est pas bien fermé.

Fermeture du hayon

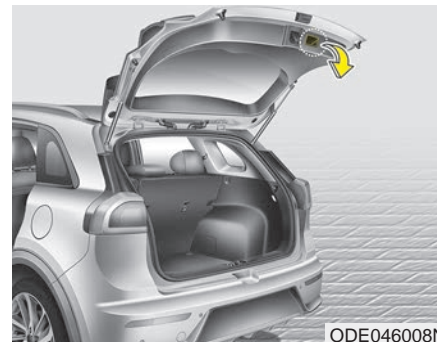

Pour fermer le hayon, abaissez-le et poussez-le fermement. Assurez-vous que le hayon est solidement enclenché.

Assurez-vous de garder les mains, les pieds et toute autre partie du corps à distance sûre avant de fermer le hayon.

⚠ AVERTISSEMENT

- Fumées d'échappement

Il est fortement déconseillé de conduire avec le hayon ouvert. Des gaz d'échappement dangereux pourraient pénétrer dans l'habitacle. S'il est nécessaire de conduire avec le hayon ouvert, ouvrir toutes les bouches d'aération et toutes les glaces, afin d'aérer l'intérieur du véhicule avec de l'air frais.

⚠ AVERTISSEMENT

- Espace de chargement arrière

Ne jamais s'installer dans l'espace de chargement arrière quand le véhicule est en déplacement, car il n'y a pas de ceintures de sécurité. Tous les occupants devraient toujours être attachés correctement.

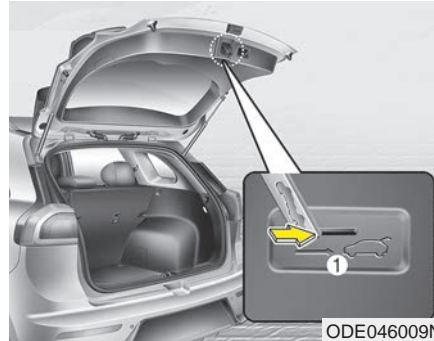
Ouverture d'urgence du hayon

Votre véhicule est équipé d'un levier de déblocage d'urgence de sécurité du hayon, situé au bas du hayon.

Lorsqu'une personne est involontairement enfermée dans le compartiment à bagages.

Le hayon peut être ouvert de la façon suivante :

1. Introduire la clé mécanique dans l'orifice.
2. Pousser la clé mécanique vers la droite (2).
3. Relever le hayon.

⚠ AVERTISSEMENT

- Personne ne devrait monter dans le coffre du véhicule, pour quelque raison. Le coffre est un endroit très dangereux lors d'un accident.
- N'utilisez le levier d'ouverture qu'en cas d'urgence. Utilisez-le avec extrême précaution, surtout si le véhicule est en mouvement.

⚠ MISE EN GARDE

Vérifiez qu'aucun objet ne se trouve à proximité du verrou et de la gâche du hayon lors de la fermeture de ce dernier. Il pourrait en résulter une détérioration du verrou du hayon.

VITRES

■ Avant

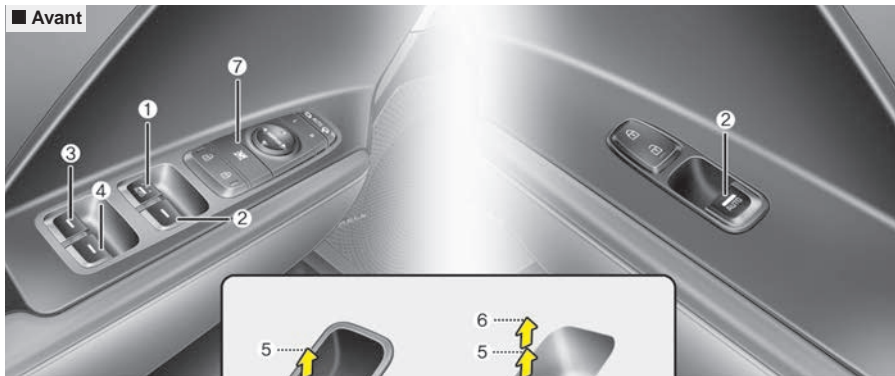

■ Arrière

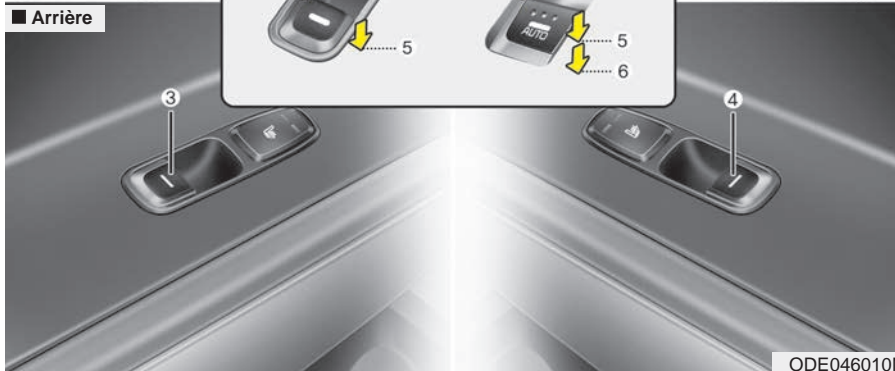

- (1) Commutateur du vitre électrique, côté conducteur
- (2) Commutateur du vitre électrique, côté passager avant
- (3) Commutateur du vitre électrique arrière gauche
- (4) Commutateur du vitre électrique arrière droit
- (5) Soulèvement et abaissement de la glace*
- (6) Commande d'élévation/abaissement* automatique de la vitre (conducteur et passager du vitre)
- (7) Commutateur de verrouillage des commandes électriques des glaces

* si équipé

Par temps froid et humide, le gel peut nuire au bon fonctionnement des glaces à commande électrique.

ODE046010N

Vitres à commande électrique

Pour que la commande des glaces électriques fonctionne, le bouton ENGINE START/STOP (démarrage/d'arrêt du moteur) doit être réglé à la position ON.

Chaque porte est munie d'un commutateur de commande de vitre. Pour le conducteur, on retrouve un commutateur de verrouillage qui empêche l'actionnement des vitres des passagers arrière. Une fois le moteur coupé, il est possible d'utiliser la commande des glaces électriques pendant environ 30 secondes. Si toutefois, les portes sont ouvertes, les vitres à commande électrique ne peuvent pas être actionnées, même en deçà du délai de 30 secondes.

Si la fermeture de la vitre est bloquée par un objet, retirez l'objet et fermez la vitre.

* AVIS

Lorsque vous conduisez tandis que les glaces arrière sont baissées ou que le toit ouvrant (si équipé) est en position ouverte (ou partiellement ouverte), un bruit d'infiltration ou de pulsation peut se faire entendre. Ce bruit est normal et on peut le réduire ou l'éliminer en prenant les mesures suivantes. Si le bruit se fait entendre alors que l'une ou les deux glaces arrière sont baissées, abaissez partiellement les deux glaces avant d'environ 2,5 cm (1 pouce). Si vous entendez le bruit tandis que le toit ouvrant est ouvert, refermez-le légèrement.

⚠ MISE EN GARDE

Ne pas installer dans le véhicule des accessoires qui s'étendent jusque dans la zone de la fenêtre ouverte. De tels objets affecteront le bon fonctionnement de la "protection contre le blocage" à inversion automatique.

Soulèvement et abaissement des glaces

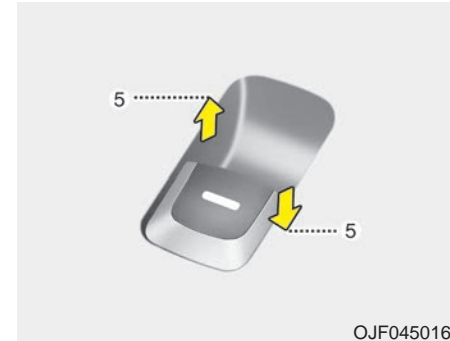

OJF045016

Un commutateur maître des vitres électriques se trouve sur la porte du conducteur; il commande toutes les glaces du véhicule.

Pour soulever ou abaisser une glace, abaissez ou soulevez la partie avant du commutateur correspondant à la glace à commander (5).

Glace à levée/descente automatique (si équipée)

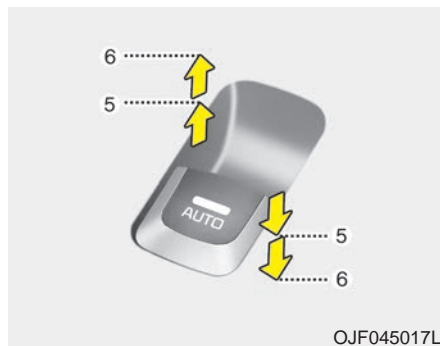

La glace baisse ou monte entièrement lorsqu'on appuie ou que l'on tire momentanément l'interrupteur de lève glace à la position du deuxième cran d'arrêt (6) et ce, même lorsqu'on relâche l'interrupteur. Pour arrêter la vitre à la position voulue alors qu'elle est en mouvement, soulevez ou abaissez le commutateur.

Si on n'utilise pas la glace à commande électrique de manière appropriée, le système de commande électrique des glaces doit être réinitialisé comme suit :

1. Régler le bouton ENGINE START/STOP (démarrage/d'arrêt du moteur) en position ON.
2. Fermer les glaces du conducteur et du passager et continuer de soulever le commutateur de glace à commande électrique du conducteur pendant au moins 1 seconde après que la glace est complètement fermée.

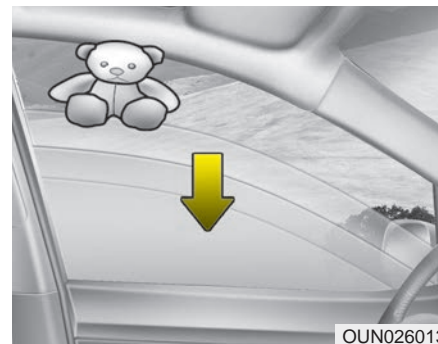

Inversion automatique (pour glace à ouverture/fermeture automatique)

Si le mouvement ascendant de la glace est bloqué par un objet ou une partie du corps, la glace détecte la résistance et le mouvement ascendant cesse. La glace descend alors d'environ 30 cm (11,8 po) pour permettre de retirer l'objet.

La distance peut varier en fonction de la taille ou de la position de la glace. Si la glace détecte une résistance alors que vous tenez le commutateur relevé, la glace s'arrêtera et se rabaissera d'environ 2,5 cm (1 po).

En outre, si l'interrupteur de lève-glace est tiré continuellement vers le haut à nouveau dans les 5 secondes qui suivent l'abaissement de la glace au moyen de la fonction d'inversion automatique, cette dernière ne fonctionnera pas.

La fonction d'arrêt automatique de la glace du conducteur n'est active que lorsque la fonction de levée automatique est utilisée en tirant l'interrupteur entièrement vers le haut. La fonction d'arrêt automatique ne fonctionne pas si la glace est levée à l'aide de la position mi-chemin de l'interrupteur de lève-glace.

⚠ AVERTISSEMENT

Vérifiez toujours pour déceler la présence d'obstructions avant de lever quelque glace que ce soit, afin d'éviter les blessures et les dommages au véhicule. Si un objet d'un diamètre inférieur à 4 mm (0,16 po) est coincé entre la glace et la coulisse supérieure, il se peut que la glace à arrêt automatique ne détecte pas la résistance et qu'elle ne s'arrête pas pour inverser sa direction.

⚠ AVERTISSEMENT

La fonction de retour automatique ne s'active pas en réinitialisant le système de vitres à commande électrique. Assurez-vous que des parties du corps ou d'autres objets ne bloquent pas le passage avant de fermer les vitres pour éviter des blessures.

⚠ AVERTISSEMENT

Ne pas installer dans le véhicule des accessoires qui s'étendent jusque dans la zone de la fenêtre ouverte. Ces objets peuvent empêcher l'inversion automatique de fonctionner.

Loquet des lève-glaces



- Le conducteur peut désactiver les commandes électriques des glaces des passagers arrière en appuyant sur la touche de verrouillage des glaces située sur la portière du conducteur.

- **Quand on appuie sur le bouton de verrouillage des glaces électriques :**

- Le conducteur peut actionner toutes les glaces électriques.
- Le passager avant peut actionner sa propre glace.
- Les passagers arrière ne peuvent pas actionner leurs propres glaces.

⚠ MISE EN GARDE

- Ouverture et fermeture des glaces

Pour éviter d'endommager le système de vitres à commande électrique, n'ouvrez ni ne fermez deux vitres ou plus en même temps. Ceci assurera la durée prolongée du fusible.

Assurez-vous que les bras, les mains et la tête des passagers, ainsi que toute autre obstruction soit hors d'atteinte quand vous soulevez les glaces.

⚠ AVERTISSEMENT

- Glaces

- **Ne laissez pas les enfants jouer avec les commutateurs de lève-glace. Conserver le bouton de verrouillage des glaces électriques (situé sur la portière du conducteur) sur la position de verrouillage (bouton appuyé).**
- **Ne passez pas le visage ou les bras à l'extérieur d'une vitre ouverte en roulant.**

Si la fermeture de la vitre est bloquée par un objet, retirez l'objet et fermez la vitre.

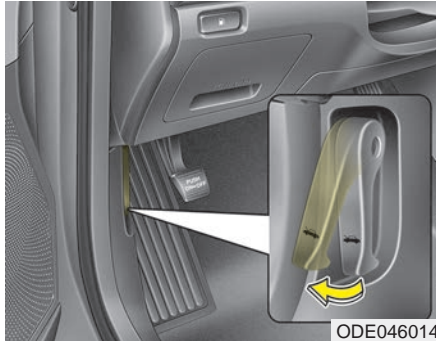
CAPOT**Ouverture du capot**

1. Tirez le levier d'ouverture pour déclencher le capot. Le capot devrait se soulever légèrement.

Stationner le véhicule sur une surface plane, éteindre le moteur, positionner le levier de vitesses sur P (stationnement), enclencher le frein de stationnement, puis ouvrir le capot.

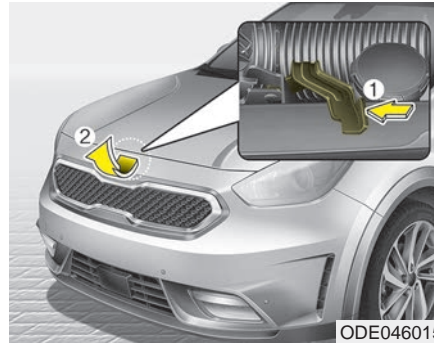

2. Passer à l'avant du véhicule, soulever légèrement le capot, soulever le loquet secondaire (1) se trouvant au centre sous le capot, puis soulever le capot (2).

3. Soulevez le capot. Il s'ouvrira complètement de lui-même une fois qu'il sera à demi-ouvert.

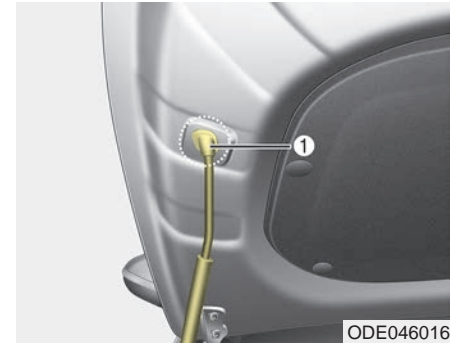

4. Sortez la tige de soutien en la tirant.

5. Maintenez le capot ouvert à l'aide de la tige de soutien (1).

⚠ AVERTISSEMENT

- Béquille de capot moteur

- Afin d'éviter tout risque de brûlure par le métal chaud, saisir la béquille au niveau de sa zone revêtue de caoutchouc.
- Veillez à ce que la béquille soit complètement introduite dans l'orifice prévu à cet effet à chaque fois que vous accédez au compartiment moteur. Cela empêchera le capot de tomber et de risquer de vous blesser.

Avertissement capot ouvert

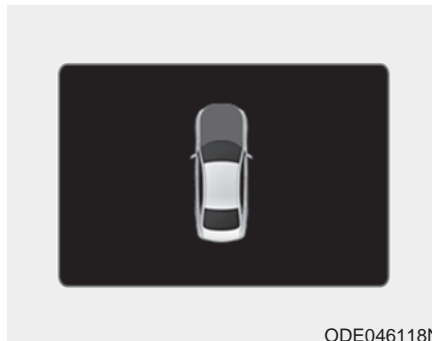

Lorsque le capot est ouvert, un message d'avertissement s'affichera à l'écran ACL. Le carillon sera activé lorsque le véhicule roule à 3 km/h (2 mph) ou plus alors que le capot est ouvert.

Fermeture du capot

1. Avant de fermer le capot, assurez-vous que:
 - tous les bouchons dans le compartiment-moteur sont bien remis en place;
 - les gants, les guenilles ou toute autre matière combustible est retirée du compartiment-moteur;
2. Abaissez le capot à moitié puis pressez-le pour bien l'enclencher en position fermée.
 - Vérifiez ensuite deux fois pour vous assurer que le capot est bien fermé.
 - Si le capot peut être relevé avec une faible force, l'ouvrir à nouveau et le refermer plus fermement.



MISE EN GARDE

- Obstruction du capot

Avant de fermer le capot, s'assurer qu'aucune obstruction n'empêche la fermeture. Le fait de fermer le capot en présence d'une obstruction pourrait entraîner des dommages au véhicule.



AVERTISSEMENT

- Capot non verrouillé

Assurez-vous toujours que le capot est bien fermé avant de prendre la route. S'il n'est pas bien enclenché, il pourrait s'ouvrir pendant que vous conduisez et vous couper la vue complètement. Vous risqueriez alors un accident.



AVERTISSEMENT

- Risque d'incendie

Ne laissez ni gants, ni guenilles ni quelque matière combustible que ce soit dans le compartiment-moteur. Ceci pourrait être une cause d'incendie.

VOLET DU RÉSERVOIR DE CARBURANT (HYBRIDE)

Ouverture du volet du réservoir de carburant

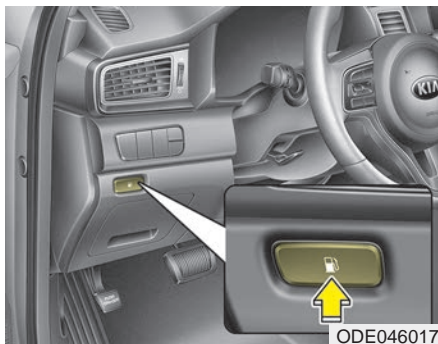

Ouvrir le volet du réservoir de carburant de l'intérieur, en appuyant sur le bouton d'ouverture du volet du réservoir.

Si le volet ne s'ouvre pas parce qu'il est gelé, tapez ou enfoncez légèrement le volet pour briser la glace et dégager le volet. Ne forcez pas l'ouverture du volet. Au besoin, atomisez un liquide dégivrant autour du volet (n'utilisez pas d'antigel pour le radiateur) ou placez le véhicule à un endroit chaud et laissez la glace fondre.

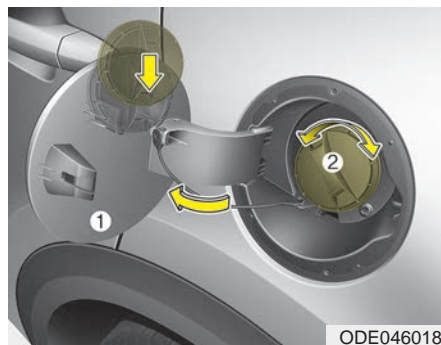

Fermeture du volet du réservoir de carburant

1. Pour remettre le bouchon du réservoir, tournez-le dans le sens horaire jusqu'au déclic. Ceci indique que le bouchon est bien serré.
2. Refermez le volet du réservoir et poussez-le légèrement pour vous assurer qu'il est bien fermé.

1. Coupez le moteur.
2. Pour ouvrir le volet du réservoir de carburant, appuyez sur le bouton d'ouverture du volet du réservoir.
3. Ouvrez le volet du réservoir de carburant (1).
4. Pour enlever le bouchon du réservoir (2), le tourner dans le sens inverse des aiguilles d'une montre.
5. Faites le plein.

*** AVIS**

- Un bruit intermittent peut s'entendre près de l'orifice de remplissage lorsque le moteur est au ralenti si le bouchon de la trappe à carburant n'est pas bien fermé. Ceci est normal avec les systèmes OBD.
- En refaisant le plein sur un sol inégal, la jauge de carburant peut ne pas indiquer la position F.
Il ne s'agit pas d'un dysfonctionnement. Si vous déplacez votre véhicule sur un sol plat, la jauge de carburant se déplace vers la position de réservoir plein.
- Serrer le bouchon jusqu'au déclic, sinon le témoin d'avertissement de bouchon de carburant ouvert  s'allume.

VOLET DE TRAPPE À CARBURANT (HYBRIDE ENFICHABLE)

Ouverture du volet de trappe à carburant

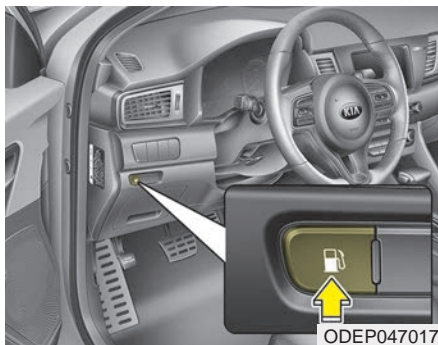

Le volet de trappe à carburant doit être ouvert depuis l'intérieur du véhicule en appuyant sur le bouton du volet de trappe à carburant.

* AVIS

Si le volet de la trappe à carburant ne s'ouvre pas parce que de la glace s'est formée autour, taper légèrement ou pousser le volet pour briser la glace et libérer le volet. Ne pas faire levier sur le volet. Si nécessaire, pulvériser un liquide de dégivrage approuvé autour du volet (ne pas utiliser d'antigel pour radiateur) ou déplacer le véhicule vers un endroit chaud et laisser la glace fondre.



Attendre que le réservoir de carburant soit dépressurisé. Le message s'affiche lorsque vous tentez d'ouvrir la trappe de remplissage de carburant avec le réservoir de carburant sous pression.

*** AVIS**

- L'ouverture du volet du réservoir de carburant peut prendre 20 secondes.
- Lorsque le volet du réservoir de carburant est gelé et ne s'ouvre pas après 20 secondes à la température de gel, taper légèrement sur le volet et essayer de nouveau de l'ouvrir.

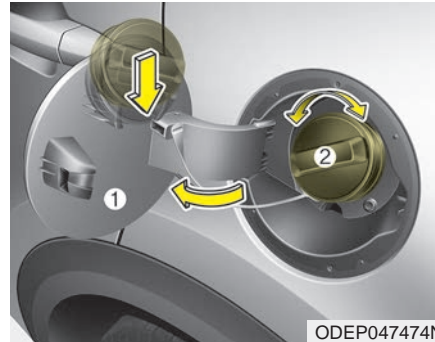

1. Couper le moteur.
2. Pour ouvrir le volet de la trappe à carburant, pousser le bouton d'ouverture du volet.
3. Tirer pour ouvrir le volet de la trappe à carburant (1).
4. Pour retirer le bouchon de la trappe à carburant (2), le tourner dans le sens antihoraire.
5. Refaire le plein au besoin.

*** AVIS**

- Remplir le réservoir de carburant dans les 20 minutes suivant l'ouverture du volet du réservoir. Après ce délai de 20 minutes, le capteur de niveau de carburant pourrait s'éteindre, provoquant le débordement du carburant. Dans ce cas, appuyer de nouveau sur le bouton d'ouverture du volet du réservoir de carburant.
- Ne pas laisser le volet du réservoir ouvert pendant une période prolongée. Toutefois, cela peut décharger la batterie.
- Fermer le volet du réservoir une fois le plein terminé. Si, au moment de démarrer le véhicule, le volet du réservoir de carburant est toujours ouvert, le message, "Check fuel door", s'allume sur l'ACL.

AVERTISSEMENT

- Pour hybride enfichable

Éviter de faire le plein du véhicule pendant le chargement de la batterie hybride (haute tension). L'électricité statique pourrait entraîner un incendie ou une explosion.

Fermeture du volet du réservoir de carburant

1. Pour installer le bouchon, le tourner dans le sens horaire jusqu'au déclic. Cela indique que le bouchon est bien serré.
2. Fermer le volet de la trappe à carburant et le pousser légèrement, puis s'assurer qu'il est bien fermé.

Vous assurer que le bouchon du réservoir est fermé de façon adéquate afin de prévenir le déversement de carburant en cas d'accident.

*** AVIS**

- Un bruit intermittent peut s'entendre près de l'orifice de remplissage lorsque le moteur est au ralenti si le bouchon de la trappe à carburant n'est pas bien fermé. Ceci est normal avec les systèmes OBD.
- En refaisant le plein sur un sol inégal, la jauge de carburant peut ne pas indiquer la position F. Il ne s'agit pas d'un dysfonctionnement. Si vous déplacez votre véhicule sur un sol plat, la jauge de carburant se déplace vers la position de réservoir plein.
- Serrer le bouchon jusqu'au déclic, sinon le témoin d'avertissement de bouchon de carburant ouvert  s'allume.

⚠ AVERTISSEMENT

- Faire le plein

Retirez toujours le bouchon du réservoir avec soin et lentement. Si le capuchon laisse échapper des vapeurs ou produit un son de sifflement, attendez que l'action cesse avant d'ouvrir le bouchon complètement. Assurez-vous toujours que le bouchon du réservoir est bien remis en place pour empêcher un déversement de carburant en cas d'accident.

⚠ AVERTISSEMENT

- Risque d'incendie et d'explosion

Lire et suivre tous les avertissements affichés à la station-service. Ne pas respecter tous ces avertissements peut provoquer des blessures graves, des brûlures graves ou la mort par incendie ou explosion.

⚠ AVERTISSEMENT

- Électricité statique

- Avant de toucher le pistolet de distribution de carburant, il faut éliminer la possibilité d'une décharge dangereuse d'électricité statique en touchant une partie en métal du véhicule, tout en se tenant à une distance sécuritaire du trou de remplissage de carburant, du pistolet et des autres objets où il y a du carburant.

(Suite)

Assurez-vous toujours que le bouchon est bien remis en place pour empêcher un déversement de carburant en cas d'accident.

(Suite)

- Ne pas retourner dans le véhicule après avoir commencé le remplissage, parce que cela peut générer de l'électricité statique, en touchant, frottant, ou glissant un objet ou tissu (polyester, satin, nylon, etc.) capable de produire de l'électricité statique. Une décharge électrostatique peut enflammer les vapeurs d'essence, produisant une combustion rapide. S'il faut entrer dans le véhicule, on doit ensuite éliminer la possibilité d'une décharge en touchant de nouveau une partie en métal du véhicule, loin du trou de remplissage de carburant, du pistolet et des autres objets où il y a du carburant.

AVERTISSEMENT

- Bidon d'essence portatif

Lors de l'utilisation d'un bidon de carburant approuvé, le placer au sol avant de le remplir. Une décharge d'électricité statique à partir du bidon peut enflammer les vapeurs de carburant et causer un incendie. Le remplissage commencé, continuer de toucher le véhicule jusqu'à la fin du remplissage. Utiliser seulement les bidons en plastiques approuvés et conçus pour porter et entreposer de l'essence.

AVERTISSEMENT

- Incendies causés par les téléphones portables

Ne pas utiliser de téléphones cellulaires lors du remplissage de carburant. Le courant électrique et/ou l'interférence électronique des téléphones cellulaires peuvent enflammer les vapeurs de carburant et causer un incendie.

AVERTISSEMENT

- Fumée

NE PAS utiliser des allumettes ou d'allume-cigarette et NE JAMAIS FUMER ou laisser une cigarette allumée dans le véhicule lorsqu'on est dans une station de service, en particulier lorsqu'on effectue le remplissage de carburant. Le carburant automobile est très inflammable et peut causer un incendie.

⚠ AVERTISSEMENT**- Le remplissage de carburant et les incendies**

Toujours éteindre le moteur avant le remplissage de carburant. Les étincelles produites par les composants électriques du moteur peuvent enflammer les vapeurs de carburant et causer un incendie. Le remplissage achevé, vérifier que le bouchon de remplissage est fermé correctement avant de démarrer le moteur.

Assurez-vous de refaire le plein en carburant tel que stipulé dans les "Exigences de carburant" au chapitre 1.

Si le bouchon du réservoir de carburant doit être remplacé, n'utilisez qu'un bouchon de marque Kia ou l'équivalent spécifié pour votre véhicule. Utiliser le mauvais bouchon se soldera par un mauvais fonctionnement grave du système d'alimentation en carburant ou du système antipollution.

⚠ MISE EN GARDE**- Peinture extérieure**

Ne renversez pas d'essence sur les surfaces extérieures du véhicule. Tout déversement d'essence peut endommager les surfaces peintes.

TOIT OUVRANT (SI ÉQUIPÉ)



ODE046035L

Si votre véhicule est pourvu d'un toit ouvrant, vous pouvez le faire glisser ou l'incliner au moyen du levier de commande du toit ouvrant situé sur la console supérieure.

Le toit ouvrant ne peut être ouvert, fermé ou incliné que si le clé de contact est en position ON.

Le toit ouvrant peut être actionné pendant environ 30 secondes après le retrait de la clé de contact ou son déplacement en position ACC (accessoire) ou LOCK (verrouillage) (ou OFF (désactivé)).

Toutefois, si la porte avant est ouverte, le toit ouvrant ne peut être ouvert même pendant les 30 secondes.

MISE EN GARDE

Pour éviter d'endommager le toit ouvrant, enlever régulièrement la saleté accumulée sur le guide du toit.

Par temps froid et humide, le toit ouvrant peut geler et ne pas fonctionner correctement.

Après un passage dans un lave-auto ou un gros orage, assurez-vous d'essuyer l'eau qui pourrait se trouver sur le toit ouvrant avant de l'actionner.

Le toit ouvrant ne peut pas glisser quand il est en position inclinée, ni être incliné une fois qu'il est ouvert.

MISE EN GARDE

- Levier de commande du toit ouvrant

Ne continuez pas à déplacer le levier de commande du toit ouvrant une fois que ce dernier est en position entièrement ouverte, fermée ou inclinée. Le dommage du moteur ou des composants du système pourrait en découler.

⚠ AVERTISSEMENT

- Fonctionnement du toit ouvrant

Lors de la fermeture du toit ouvrant, vérifier qu'aucune partie du corps n'est dans la trajectoire parcourue par le toit ouvrant coulissant, parce qu'elle pourrait être coincée ou écrasée.

⚠ AVERTISSEMENT

Ne réglez jamais le toit ouvrant ou le pare-soleil en conduisant. Ceci pourrait entraîner la perte du contrôle et un accident qui pourrait causer la mort, de graves blessures ou des dégâts matériels.

⚠ MISE EN GARDE

S'assurer que le toit ouvrant est totalement fermé avant de sortir du véhicule. Si le toit ouvrant est ouvert, de la pluie ou de la neige pourraient s'infiltrer par le toit ouvrant et humidifier l'intérieur.

⚠ MISE EN GARDE

Ne pas passer de bagages à l'extérieur du toit ouvrant en roulant.

⚠ AVERTISSEMENT

Pour éviter toute blessure accidentelle, ne laissez pas les enfants actionner le toit ouvrant sans être surveillés par un adulte.

⚠ AVERTISSEMENT

- Chargement de toit

N'actionnez pas le toit ouvrant lorsque vous utilisez la galerie de toit pour transporter des charges. Le chargement pourrait alors se détacher et distraire le conducteur.

Signal d'ouverture du toit ouvrant (si équipé)



Si le conducteur retire la clé de contact (clé intelligente : coupe le moteur) lorsque le toit ouvrant n'est pas complètement fermé, le signal sonore retentit pendant quelques secondes et une image d'avertissement s'affiche sur l'écran LCD.

Bien fermer le toit ouvrant avant de quitter le véhicule.

Ouverture du toit ouvrant



Pour ouvrir ou fermer le toit ouvrant (coulissement manuel), pousser le levier de commande du toit ouvrant vers l'arrière ou vers l'avant jusqu'au premier cran.

Pour ouvrir le toit ouvrant (coulissement automatique), pousser le commutateur de commande du toit ouvrant vers l'arrière jusqu'au deuxième cran.

Le toit ouvrant coulisse jusqu'à la position d'ouverture recommandée (environ 7 cm (3 po) avant la position d'ouverture maximale).

Pour arrêter le coulissement du toit ouvrant à un point précis, appuyer brièvement sur le commutateur de commande du toit ouvrant.

Pour ouvrir le toit ouvrant jusqu'à la position maximale du coulissement, appuyer sur le commutateur vers l'arrière du véhicule encore une fois et le maintenir jusqu'à ce que le toit ouvrant s'ouvre complètement.

*** AVIS**

Pour réduire le bruit du vent en roulant, nous vous conseillons de conduire à la position recommandée (environ 7 cm (3 po) avant la position d'ouverture maximale).

Pour fermer le toit ouvrant (coulissement automatique), déplacer le commutateur de commande du toit ouvrant vers l'avant jusqu'au deuxième cran.

Le toit ouvrant se ferme complètement. Pour arrêter le coulissement du toit ouvrant à un point précis, tirer ou pousser brièvement le commutateur de commande du toit ouvrant.

⚠ MISE EN GARDE

Pour éviter d'endommager le toit ouvrant, éliminer régulièrement la saleté qui peut s'accumuler sur le rail de guidage.

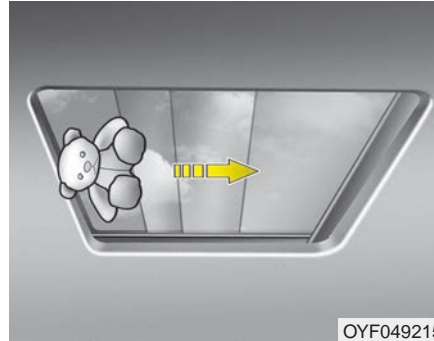
Auto-inversion

Si un objet ou une partie du corps est détecté lors du fonctionnement automatique de la vitre du toit ouvrant, le sens du déplacement est inversé, puis le mouvement est arrêté.

La fonction d'inversion automatique de sens ne marche pas si le moindre obstacle se trouve entre la vitre coulissante et le châssis du toit ouvrant. Vous devez toujours vous assurer que tous les passagers et les objets sont éloignés du toit ouvrant avant de le fermer.

⚠ AVERTISSEMENT
 - Actionnement du toit ouvrant

En refermant le toit ouvrant, s'assurer qu'aucune partie du corps ne se trouve sur la trajectoire de la vitre coulissante. Des parties du corps peuvent être coincées ou écrasées.

Inclinaison du toit ouvrant

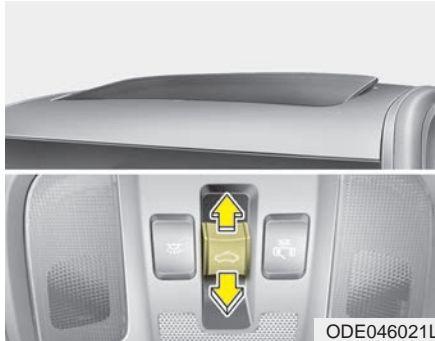

Pour ouvrir le toit ouvrant, pousser le levier de commande vers le haut jusqu'à ce que le toit ouvrant se déplace à la position désirée.

Pour fermer le toit ouvrant, poussez le levier du toit ouvrant vers l'avant jusqu'à ce que le toit ouvrant atteigne la position désirée.

⚠ AVERTISSEMENT

- Toit ouvrant

Ne pas passer le visage, le cou, les bras ou le corps par le toit ouvrant lors de la conduite ou pendant l'actionnement du toit ouvrant.

⚠ MISE EN GARDE

- Dommages au moteur du toit ouvrant

Le moteur peut être endommagé si on essaie d'ouvrir le toit ouvrant lorsque la température est au-dessous de zéro ou lorsqu'il est couvert de neige ou de glace.

Paresoleil



Quand vous ouvrez le toit ouvrant, le paresoleil s'ouvre aussi. Une fois le toit ouvrant fermé, vous pouvez fermer le paresoleil à la main.

Réinitialisation du toit ouvrant

Vous devez réinitialiser le dispositif du toit ouvrant chaque fois que la batterie est déconnectée ou déchargée, ou que le fusible connexe grille :

1. Tournez la clé de contact sur la position ON ou démarrez le moteur. Nous conseillons de réinitialiser le toit ouvrant pendant que le moteur tourne.
2. Fermer complètement le toit ouvrant s'il est ouvert.
3. Relâcher le levier de commande de toit ouvrant.
4. Déplacer le levier de commande du toit ouvrant vers l'avant, dans le sens de la fermeture jusqu'à ce qu'il pivote vers le haut. Relâcher ensuite le levier.
5. Déplacer le levier de commande de toit ouvrant vers l'avant, dans le sens de la fermeture, jusqu'à ce que le toit ouvrant fonctionne à nouveau comme suit :

Rabattement → Ouverture →
Fermeture.

* AVIS

Ne pas lâcher le levier jusqu'à la fin de l'opération. Si le levier est relâché par inadvertance avant la fin de l'opération, reprendre le processus à partir de l'étape 2.

6. Relâcher le levier de commande du toit ouvrant une fois l'opération terminée. (Le toit ouvrant sera alors réinitialisé.)

* Si vous désirez des renseignements complémentaires, consultez un concessionnaire Kia agréé.

* AVIS

Si le toit ouvrant n'est pas réinitialisé lorsque la batterie du véhicule est débranchée ou déchargée, ou si le fusible concerné est grillé, le toit ouvrant peut fonctionner de manière incorrecte.

VOLANT

Direction assistée électronique (EPS)

La servodirection utilise un moteur qui vous aide à assurer le pilotage du véhicule. Si le moteur est hors tension ou si le système de servodirection devient inopérant, il est toujours possible de diriger le véhicule, bien que vous deviez fournir davantage d'efforts pour y parvenir.

L'EPS est commandé par un module de commande de direction assistée qui détecte le couple de braquage du volant et la vitesse du véhicule pour commander le moteur.

Le braquage devient plus lourd au fur et à mesure que la vitesse du véhicule augmente et s'allège au fur et à mesure que la vitesse du véhicule diminue, ce qui permet d'optimiser le contrôle de la direction.

Si un changement est perçu au niveau de la force de braquage nécessaire lors du fonctionnement normal du véhicule, faire vérifier la servodirection par un concessionnaire Kia autorisé.

- Si le système de direction assistée électronique ne fonctionne pas normalement, le témoin d'avertissement s'allume sur le groupe d'instruments. Le volant de direction peut exiger plus d'efforts de manœuvre. Confier le véhicule à un concessionnaire Kia autorisé et faire vérifier le véhicule le plus tôt possible.
- Un bruit anormal pourrait se faire entendre lors de l'utilisation du volant de direction sous basse température. Si la température augmente, le bruit disparaîtra. C'est une condition normale.
- Si le véhicule est stationné et que le conducteur tourne le volant de façon continue complètement vers la gauche ou vers la droite, le volant sera plus difficile à tourner. La servodirection est limitée pour protéger le moteur d'une surchauffe.
Au bout d'un moment, la force nécessaire pour tourner le volant reviendra à la normale.

*** AVIS**

Les symptômes suivants peuvent apparaître durant le fonctionnement normal du véhicule :

- Le témoin d'avertissement EPS ne s'allume pas.
- Le volant devient difficile à manier dès que le bouton ENGINE START/STOP (démarrage/d'arrêt du moteur) est réglé à la position ON. Ceci peut se produire lorsque le système effectue un diagnostic du système EPS. Une fois les opérations de diagnostic terminées, le volant de direction retrouvera son état normal.
- Il est possible qu'un déclic du relais EPS se fasse entendre après le réglage du bouton ENGINE START/STOP (démarrage/d'arrêt du moteur) à la position ON ou OFF.
- Il est possible que le moteur fasse du bruit quand le véhicule est à l'arrêt ou quand il roule doucement.

(Suite)

(Suite)

- Si le système de direction assistée électronique ne fonctionne pas normalement, le témoin d'avertissement s'allume sur le groupe d'instruments. Le volant de direction peut devenir difficile à contrôler ou son fonctionnement peut devenir anormal. Confier le véhicule à un concessionnaire Kia autorisé et faire vérifier le véhicule le plus tôt possible.
- Si le voyant de chargement s'allume pour indiquer une faible tension (en cas de fonctionnement anormal ou d'anomalie de l'alternateur ou de la batterie), il pourrait être nécessaire de forcer davantage pour tourner le volant.

Levier de commande de direction inclinable et télescopique

La colonne de direction inclinable vous permet d'ajuster la hauteur du volant avant de conduire. Vous pouvez aussi soulever le volant pour avoir plus d'espace pour les jambes en sortant et entrant dans le véhicule.

Le volant devrait être réglé à une position confortable tout en permettant de bien voir les cadrans et les témoins du tableau de bord.

⚠ AVERTISSEMENT - Réglage du volant

N'ajustez jamais l'angle ou la hauteur du volant pendant que vous conduisez. Vous pourriez perdre le contrôle du véhicule.

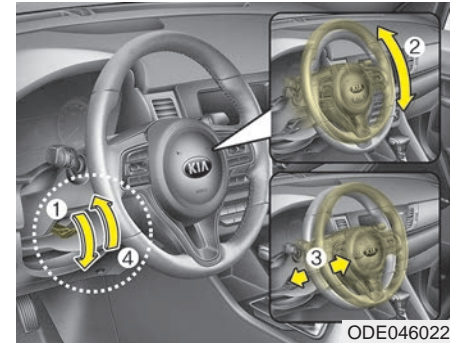

Pour modifier l'angle du volant, abaissez le levier de blocage (1), ajustez le volant à l'angle (2) et à la hauteur (3) désirés puis relevez le levier de blocage afin de verrouiller la colonne de direction en position (4). Assurez-vous d'ajuster le volant avant de conduire.

* AVIS

Après le réglage, il se peut, parfois, que le levier de dégagement de verrou ne bloque pas le volant de direction. Il ne s'agit pas d'une anomalie. Cela se produit si deux pignons ne sont pas correctement enclenchés. En pareil cas, régler de nouveau le volant de direction, puis bloquer le volant de direction.

Volant chauffant (si équipé)

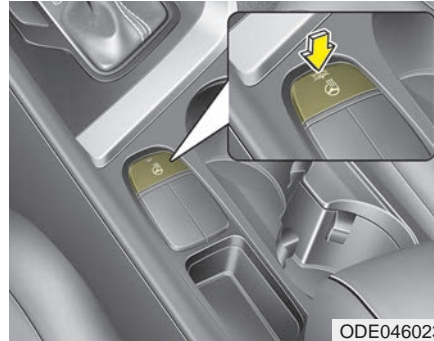

Lorsque le bouton de démarrage/arrêt du moteur est en position ON, une pression sur le bouton du volant chauffant réchauffe le volant. Le témoin sur le bouton s'allumera.

Pour désactiver le volant de direction chauffé, appuyer une fois de plus sur le bouton. Le témoin sur le bouton s'éteindra.

⚠ AVERTISSEMENT

Si le volant devient trop chaud, éteindre le chauffage. Le volant chauffant peut causer des brûlures, même à faible température, surtout s'il est utilisé pendant de longues périodes.

* AVIS

La fonction chauffante du volant s'éteindra automatiquement environ 30 minutes après son activation.

⚠ MISE EN GARDE

- *Ne pas installer de housse sur le volant, car cela pourrait entraver l'efficacité de la fonction de chauffage du volant.*
- *N'utilisez pas de solvant comme un diluant à peinture, du benzène, de l'alcool ou de l'essence pour nettoyer le volant chauffant. Cela endommagerait la surface du volant.*
- *Si la surface du volant est endommagée par un objet tranchant, les composantes du volant chauffant pourraient aussi être endommagées.*

Avertisseur sonore



Pour utiliser l'avertisseur sonore, appuyez sur le symbole d'avertisseur sur le volant. Vérifiez le bon fonctionnement de l'avertisseur sonore de façon régulière.

*** AVIS**

Pour utiliser l'avertisseur sonore, appuyez sur la zone portant le symbole d'avertisseur sur le volant (voir l'illustration). L'avertisseur ne fonctionne que si vous appuyez à cet endroit.

RÉTROVISEURS

Rétroviseur intérieur

Ajustez le rétroviseur de façon à avoir une vue au centre de la lunette arrière. Effectuez cet ajustement avant de prendre la route.

Ne placez aucun objet sur le siège arrière ou la plage arrière qui pourrait nuire à votre visibilité par la lunette arrière.

⚠ AVERTISSEMENT

- Réglage des rétroviseurs

Ne pas ajuster le rétroviseur intérieur pendant la conduite. Cela pourrait causer une perte de contrôle du véhicule.

⚠ AVERTISSEMENT

Ne modifiez pas le rétroviseur et n'installez pas un rétroviseur plus large. Vous risqueriez d'être blessé advenant un accident ou le déploiement des coussins gonflables.

Rétroviseur jour et nuit (si équipé)

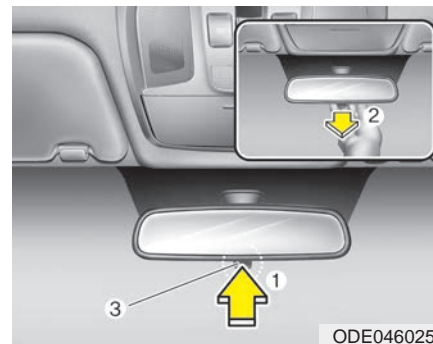

Effectuez cet ajustement avant de prendre la route et avec le levier jour et nuit (3) à la position jour.

Tirez le levier jour et nuit (3) vers vous pour réduire les reflets des phares des véhicules derrière vous quand vous conduisez le soir.

N'oubliez pas que vous perdez une certaine clarté quand vous utilisez la position nuit.

* (1) : Jour, (2) : Nuit

Rétroviseur électrochromique (si équipé)

Le rétroviseur électrochromique contrôle automatiquement les reflets des phares des véhicules derrière vous le soir et dans des conditions de conduite sous faible éclairage. Le capteur monté sur le rétroviseur détecte le niveau d'éclairage autour du véhicule et contrôle automatiquement le reflet des phares du véhicule derrière le vôtre.

Quand le moteur est en marche, les reflets sont automatiquement contrôlés par le capteur monté sur le rétroviseur.

Dès que vous placez le levier de changement de vitesses en marche arrière (R), le rétroviseur passe automatiquement au niveau d'éclairage le plus brillant afin d'améliorer la vue du conducteur vers l'arrière.



MISE EN GARDE

- Nettoyage du rétroviseur

Quand vous nettoyez le rétroviseur, utilisez un essuie-tout ou un produit semblable humecté de nettoyeur pour vitres. Ne pulvérisez pas le nettoyeur directement sur le rétroviseur. Le nettoyeur risque de pénétrer dans le boîtier du rétroviseur.

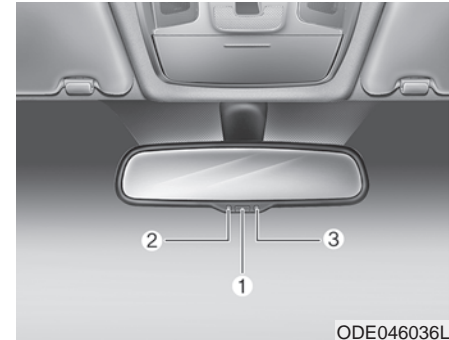

Utilisation du rétroviseur électrochromique:

- Le rétroviseur se met en circuit par défaut, chaque fois que le commutateur d'allumage est placé sur ON.
- Appuyez sur l'interrupteur (1) pour mettre l'auto-noircissement hors circuit. L'indicateur du rétroviseur (2) s'éteint.

Appuyez sur l'interrupteur (1) pour mettre l'auto-noircissement en circuit. L'indicateur du rétroviseur (2) s'allume.

* (2) : Voyant, (3) : Capteur

Rétroviseur électrochromique (ECM) avec service UVO (si équipé)

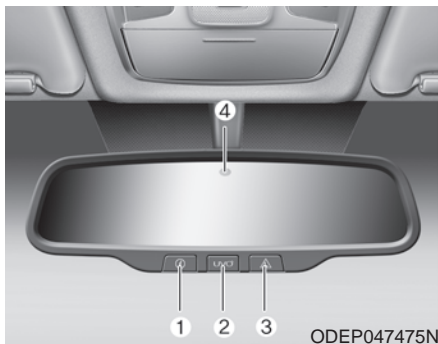

Le rétroviseur électrique contrôle automatiquement l'éblouissement par les phares des véhicules derrière vous, de nuit ou en conditions de faible éclairage. Le capteur (4) monté dans le rétroviseur détecte la luminosité autour du véhicule, et contrôle automatiquement l'éblouissement par les phares des véhicules derrière vous.

Lorsque le moteur tourne, l'éblouissement est automatiquement contrôlé par le capteur monté dans le rétroviseur.

Et les boutons de télématique sont sur le rétroviseur.

- 1) Bouton UVO (Recherche vocale locale)
- 2) Bouton de guide de service
- 3) Bouton d'assistance routière

Rétroviseur extérieur

Assurez-vous d'ajuster la position des rétroviseurs avant de prendre la route. Votre véhicule est équipé de rétroviseurs extérieurs gauche et droit. Les rétroviseurs peuvent être réglés à l'aide de la télécommande. Les rétroviseurs peuvent se replier pour éviter les dommages dans les lave-autos ou quand on passe dans une ruelle étroite.

Le rétroviseur extérieur droit est doté d'un miroir convexe. Les objets sont plus près qu'ils le paraissent.

Utilisez le rétroviseur intérieur ou une observation directe pour établir la distance réelle des véhicules derrière vous quand vous changez de voie.

⚠ MISE EN GARDE**- Rétroviseur**

Ne grattez pas la glace sur la face du rétroviseur. Vous pourriez endommager la vitre. Si la glace nuit au réglage du rétroviseur, ne forcez pas le rétroviseur. Pour éliminer la glace, utilisez un déglaceur en aérosol ou une éponge ou un chiffon avec de l'eau très chaude.

Si le rétroviseur est pris dans la glace, ne le forcez pas pour l'ajuster. Utilisez un déglaceur approuvé (pas un antigel de radiateur) pour dégager le mécanisme ou placez le véhicule au chaud et laissez la glace fondre.

⚠ AVERTISSEMENT**- Ajustement du rétroviseur**

N'ajustez ni ne repliez les rétroviseurs extérieurs pendant que vous conduisez. Vous pourriez perdre le contrôle.

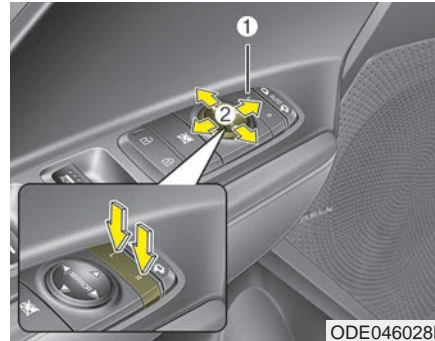
Réglage des rétroviseurs extérieurs

ODE046028L

Le commutateur de commande électrique des rétroviseurs permet d'ajuster la position des rétroviseurs extérieurs de droite et de gauche. Pour ajuster la position de l'un de ces rétroviseurs, appuyer sur le commutateur R ou L (1) pour choisir le rétroviseur de droite ou de gauche, respectivement. Appuyer ensuite sur un point correspondant (▲) sur la commande de positionnement des rétroviseurs pour déplacer le rétroviseur vers le haut, le bas, la droite ou la gauche.

Une fois que l'ajustement est terminé, appuyer de nouveau sur le commutateur R ou L pour éviter de déplacer le rétroviseur par inadvertance.

⚠ MISE EN GARDE**- Rétroviseur extérieur**

- *Les rétroviseurs s'arrêtent quand ils atteignent l'angle maximal de réglage, mais le moteur continue de tourner tant que vous appuyez sur le commutateur.*

N'appuyez pas sur le commutateur plus longtemps que nécessaire sinon vous pourriez endommager le moteur.

- *Ne tentez pas d'ajuster les rétroviseurs extérieurs à la main. Vous pourriez endommager des pièces.*

Rabattre le rétroviseur extérieur (si équipé)

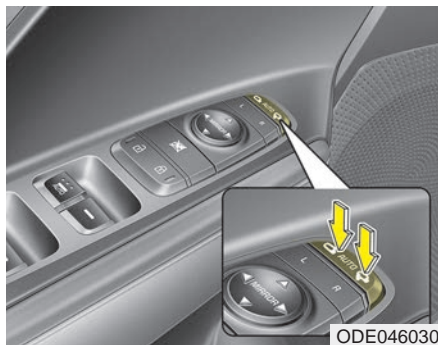

Type électrique:

Il est possible de plier ou déplier le rétroviseur extérieur en appuyant sur l'interrupteur lorsque le bouton ENGINE START/STOP (démarrage/d'arrêt du moteur) est réglé à la position ON, comme ci-dessous.

Gauche : Les rétroviseurs se déplient.

Droite : Les rétroviseurs se rabattent.

Centre (AUTO) :

Les rétroviseurs se déplieront et se rabattront automatiquement comme suit :

- Les rétroviseurs se rabattront ou se déploieront si la portière est verrouillée ou déverrouillée avec la clé escamotable ou la clé intelligente.
- Le rétroviseur se rabat ou se déplie quand la porte est verrouillée ou déverrouillée à l'aide du bouton sur la poignée extérieure de la portière.
- Les rétroviseurs se déplieront si le conducteur s'approche du véhicule (et que toutes les portières sont fermées et verrouillées) avec la clé intelligente en sa possession. (si équipé)

MISE EN GARDE

- Rétroviseur extérieur à commande électrique

Le rétroviseur extérieur à commande électrique fonctionne même si le bouton marche/arrêt du moteur est en position OFF.

Toutefois, pour éviter de décharger la batterie inutilement, ne réglez pas les rétroviseurs plus longtemps que nécessaire quand le moteur est éteint.

Ne pas tenter de rabattre les rétroviseurs latéraux électriques à la main. Cela pourrait endommager le moteur ou causer une panne.

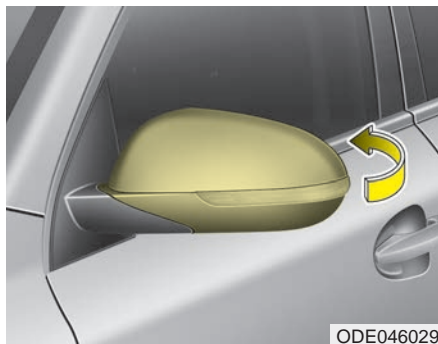

Type manuel

Pour replier le rétroviseur extérieur, saisissez le boîtier du rétroviseur et rabattez-le vers l'arrière du véhicule.

GRUPE D'INSTRUMENTS

■ Pour hybride



1. Indicateur de système hybride
2. Jauge à essence
3. Indicateur de vitesse
4. Feux de détresse et témoins lumineux
5. Affichage ACL (y compris l'ordinateur de voyage)
6. Indicateur d'état de charge de la batterie
7. Autonomie

* Le groupe réel à l'intérieur du véhicule peut être différent de l'illustration.
Pour plus de détails, se reporter à "Indicateurs" dans ce chapitre.

ODEP048168C

■ Type A pour hybride enfichable



1. Indicateur de système hybride
2. Jauge à essence
3. Indicateur de vitesse
4. Feux de détresse et témoins lumineux
5. Fenêtre LCD
6. Indicateur d'état de charge de la batterie
7. Autonomie

■ Type B pour hybride enfichable



Pour plus de détails, se reporter à "Indicateurs" dans ce chapitre.

* Le groupe d'instruments et le contenu réels de l'affichage LCD dans le véhicule peuvent différer de l'illustration.

ODEP047168C/ODEP047183C

■ Type B mode Sport pour hybride enfichable



1. Indicateur de système hybride
2. Jauge à essence
3. Indicateur de vitesse
4. Feux de détresse et témoins lumineux
5. Fenêtre LCD
6. Indicateur d'état de charge de la batterie

Pour plus de détails, se reporter à "Indicateurs" dans ce chapitre.

* Le groupe d'instruments et le contenu réels de l'affichage LCD dans le véhicule peuvent différer de l'illustration.

ODEP047184C

Commande du groupe d'instruments

Réglage de l'éclairage du groupe d'instruments

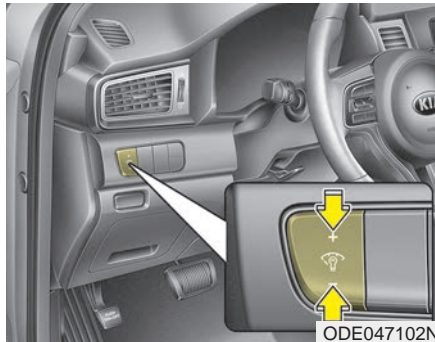

On peut varier l'intensité lumineuse sur le tableau de bord en appuyant sur le bouton de commande d'éclairage ("+" ou "-") lorsque le bouton Engine Start/Stop (mise en marche/ arrêt du moteur) est ACTIVÉ ou si les feux arrière sont allumés.



- Si on maintient le bouton de commande d'éclairage ("+" ou "-"), l'intensité lumineuse variera de façon continue.
- Si l'intensité lumineuse atteint le niveau maximal ou minimal, une alarme se fera entendre.

Commande d'écran LCD



■ Type A



■ Type B



Les modes de l'écran LCD peuvent être modifiés en utilisant les boutons de commande au volant.

- (1)  : Bouton MODE pour changer les MODES LCD
- (2)  : Commutateur de défilement MOVE pour sélectionner les options
- (3) OK : Bouton SET/RESET régler ou réinitialiser les éléments

* Pour connaître les différents modes de l'écran ACL, se référer à la section "Écran ACL" de ce chapitre.

Indicateurs

Indicateur de vitesse



L'indicateur de vitesse indique la vitesse du véhicule et est calibré en kilomètres par heure (km/h) et/ou en milles par heure (mi/h).

Compte-tours (si équipé)

■ Type B mode Sport pour hybride enfichable



Le compte-tours indique le nombre approximatif de tours par minute du moteur (tr/mn).

En déplaçant le levier de changement de vitesses sur le mode "S" (SPORT), le compte-tours du moteur s'affiche en basculant sur le mode SPORT.

Utiliser le compte-tours pour sélectionner les points de changement de vitesse corrects et pour éviter de surcharger et/ou de faire tourner le moteur en sur-régime.

⚠ MISE EN GARDE

Ne pas faire tourner le moteur dans la ZONE ROUGE du compte-tours.

Cela pourrait endommager gravement le moteur.

Indicateur de système hybride

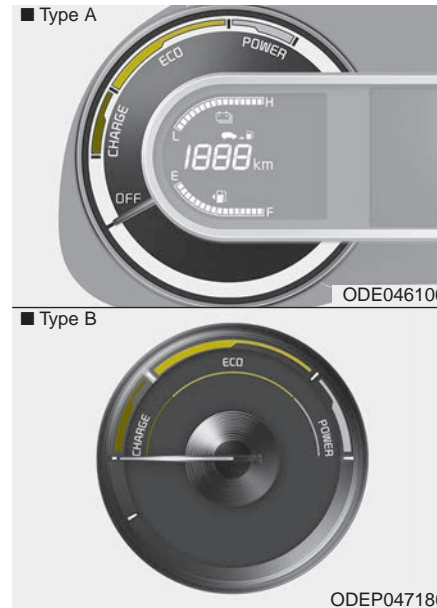

- CHARGE (CHARGE) : indique que l'énergie produite par le véhicule est transformée en énergie électrique. (Énergie régénérée)
- ECO (ECO) : indique que le véhicule est conduit de façon écoresponsable.
- POWER (MODE VERT) : indique que le véhicule surpasse les normes d'écoconduite.

L'indicateur de système hybride indique si le mode de conduite en temps réel est écoénergétique ou non.

* AVIS

Selon la position de l'indicateur de système hybride, l'indicateur "EV" s'allume ou s'éteint.

- Témoin "EV" allumé : le véhicule roule avec le moteur électrique ou le moteur à essence est arrêté, sauf pour un moteur pouvant rester au ralenti pour le chauffage et la climatisation automatique en hiver.
- Indicateur "EV" en position OFF : le véhicule fonctionne à l'aide du moteur à essence.

Indicateur d'état de charge de la batterie hybride

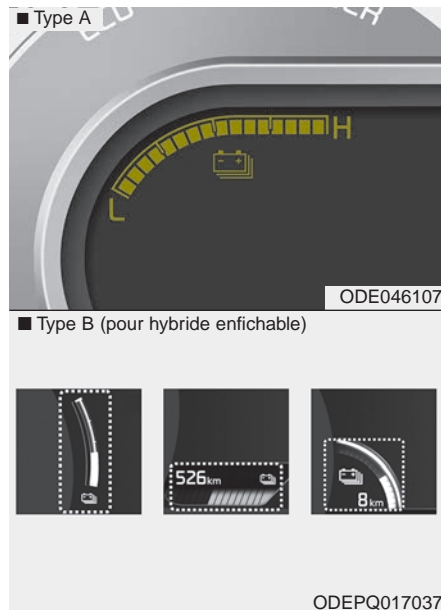

Cet indicateur affiche la charge restante de la batterie hybride.

Si l'indicateur d'état de charge est positionné près du niveau "L (Faible)", le véhicule fonctionne automatiquement de façon à ce que le moteur recharge la batterie.

Cependant, si le voyant de service (⚠) et le témoin de défaillance (MIL) (🔧) s'allument lorsque l'indicateur d'état de charge est positionné près du niveau "L (Faible)", faire inspecter votre véhicule par un concessionnaire agréé Kia.

* AVIS

Ne jamais tenter de démarrer le véhicule si le réservoir de carburant est vide. Dans ces conditions, le moteur ne peut pas recharger la batterie haute tension du système hybride. Si vous tentez de démarrer le véhicule lorsque le réservoir de carburant est vide, la batterie haute tension se déchargera et pourrait être endommagée.

Indicateur de niveau de carburant

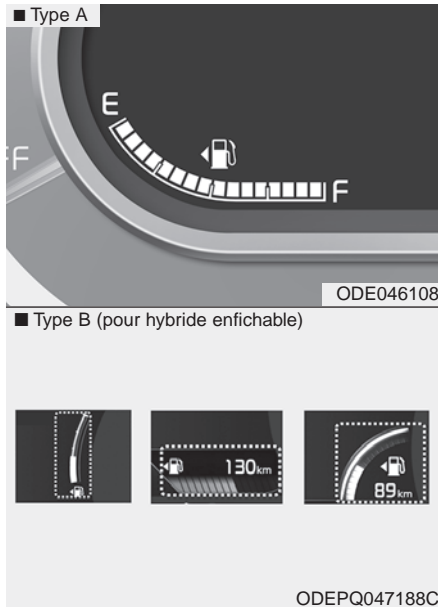

Cet indicateur indique la quantité approximative de carburant qu'il reste dans le réservoir de carburant.

* AVIS

- La contenance du réservoir de carburant est indiquée au chapitre 9.
- L'indicateur de niveau de carburant est muni d'un témoin d'avertissement de bas niveau qui s'allume lorsque le réservoir de carburant est presque vide.
- Dans les pentes ou les virages, la jauge de carburant pourra bouger ou l'indicateur de bas niveau de carburant s'allumer plus tôt que normalement, à cause du mouvement du carburant dans le réservoir.

* AVIS - Jauge à carburant

Tomber en panne d'essence peut exposer les occupants du véhicule à des dangers. S'arrêter et remplir le réservoir dès que possible une fois que le voyant s'allume ou que l'aiguille de la jauge s'approche du "E" (vide).



MISE EN GARDE

- Niveau bas de carburant

Éviter de conduire alors que le niveau de carburant est extrêmement bas. Le moteur pourrait présenter des ratés d'allumage, endommageant ainsi le convertisseur catalytique advenant une panne de carburant.

* AVIS

L'affichage du carburant risque de ne pas être précis si on fait le plein sur une pente.

Autonomie

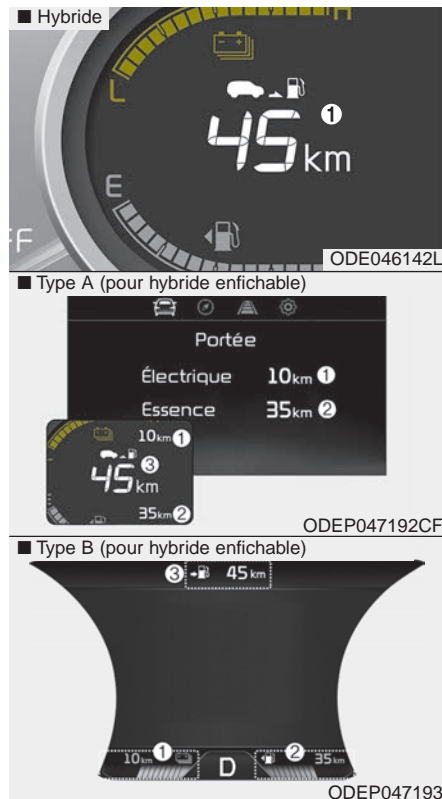

Autonomie (1)

- L'autonomie est la distance estimée que le véhicule peut parcourir avec le reste du carburant.
 - Plage d'autonomie : 1~9 999 km ou 1~9 999 mi.
- Si la distance estimée est inférieure à 1 km (1 mi), l'ordinateur de bord affiche "----" pour l'autonomie.
- Si le niveau de carburant restant est supérieur aux trois quarts, il est nécessaire de rajouter plus de 3 litres de carburant pour que la jauge à carburant change. Dans d'autres cas, il est nécessaire de rajouter plus de 6 litres de carburant pour que le véhicule change la jauge à carburant.

- Pour hybride enfichable

- Autonomie électrique (1)

L'autonomie restante est la distance estimée que le véhicule peut parcourir avec la charge restante de la batterie haute tension.

- Autonomie en carburant (2)

L'autonomie est la distance estimée que le véhicule peut parcourir avec le reste du carburant.

- Autonomie totale (3)

Autonomie électrique (1) +
Autonomie en essence (2)

*** AVIS**

- Si le véhicule n'est pas sur un sol plat ou si le courant de la batterie a été coupé, la fonction d'autonomie peut ne pas fonctionner correctement.
- L'autonomie peut différer de la distance réelle car il s'agit d'une estimation de la distance possible pouvant être parcourue.
- La consommation de carburant et l'autonomie peut varier de façon significative en fonction des conditions de conduite, des habitudes de conduite et de l'état du véhicule.

Compteur kilométrique

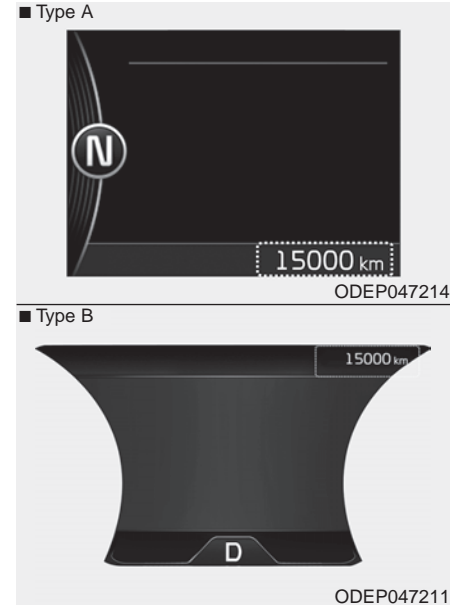

Le compteur kilométrique indique la distance totale que le véhicule a parcourue et devrait servir à déterminer le moment où l'on devrait procéder à l'entretien périodique.

- Plage du compteur kilométrique :
0 ~ 1599999 kilomètres ou 0 ~
999999miles.

Indicateur de température extérieure

■ Type A

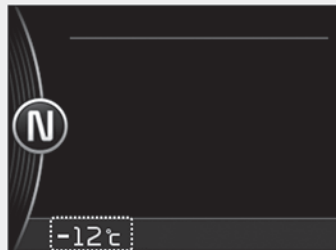

OJF045135

■ Type B



ODEP047194

Cet indicateur indique la température actuelle de l'air extérieur en intervalles de 1 °C (1 °F).

- Plage de température : -40 ~ 60°C
(-40 ~ 140 °F)

La température extérieure affichée pourrait ne pas changer aussi rapidement ou fréquemment qu'un thermomètre ordinaire. Cette mesure est prise afin d'éviter de distraire le conducteur.

Pour modifier la température (des °C aux °F ou vice versa)

L'unité de température peut être modifiée en utilisant le mode "User Settings" (paramètres utilisateur) de l'écran LCD.

* Pour plus de détails, se reporter à "Écran LCD" dans ce chapitre.

Témoin de changement de rapport de transmission à double embrayage

■ Type A (mode marche avant)

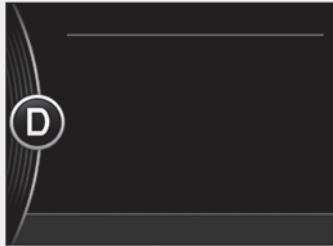

■ Type A (mode Sport)

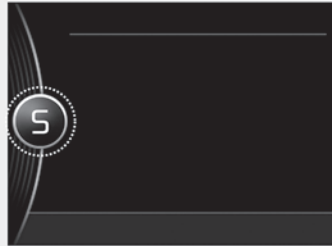

■ Type B (mode marche avant)



■ Type B (mode Sport)



ODE046141L/ODEP047191/ODE046140L/ODEP047215C

Ce témoin affiche le levier de changement de rapport sélectionné.

- Stationnement : P
- Marche arrière : R
- Point mort : N
- Marche avant : D
- Mode Sports (si équipé) : S

ÉCRANS LCD (SI ÉQUIPÉ)

Présentation



Les écrans LCD affichent les diverses informations suivantes aux conducteurs.

- Informations sur le trajet
- Modes LCD
- Messages d'avertissement

Informations sur le trajet (ordinateur de bord, pour hybride)

L'ordinateur de bord est un système d'informations pour le conducteur contrôlé par micro-ordinateur qui affiche des informations relatives à la conduite.

* AVIS

Certaines informations sur la conduite, enregistrées dans l'ordinateur de bord (par exemple la vitesse moyenne du véhicule) sont réinitialisées si la batterie est débranchée.

Modes de parcours

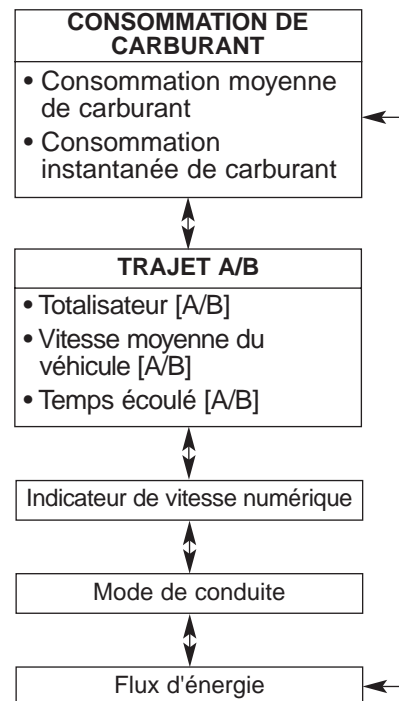

Pour changer le mode de trajet, faire défiler le contacteur de défilement MOVE (\wedge/\vee) en mode ordinateur de bord.

Consommation de carburant



Consommation moyenne de carburant (1)

- La consommation moyenne de carburant est calculée par la distance totale parcourue et la consommation de carburant depuis la dernière réinitialisation de la consommation moyenne de carburant.
 - Plage de consommation de carburant : 0,0 ~ 99,9 L/100km, km/L ou MPG
- La consommation moyenne de carburant peut être réinitialisée tant manuellement qu'automatiquement.

Réinitialisation manuelle

Pour remettre à zéro manuellement la consommation moyenne de carburant, appuyer sur le bouton OK (réinitialisation) au volant pendant plus de 1 seconde lorsque le consommation moyenne de carburant est affichée.

Réinitialisation automatique

Pour que le consommation moyenne de carburant se réinitialise automatiquement à chaque plein, sélectionner le mode "Fuel economy auto reset" (réinitialisation automatique de consommation de carburant) dans le menu des Paramètres utilisateur de l'affichage LCD (Se reporter à "Écran LCD").

- OFF (désactivé) - Vous pouvez rétablir la valeur par défaut manuellement en utilisant le bouton de réinitialisation du commutateur de trajet.
- Après avoir mis le contact - Le véhicule rétablit automatiquement les valeurs par défaut au bout de 4 heures après avoir mis le bouton ENGINE START/STOP (démarrage/arrêt du moteur) en position OFF.
- Après avoir fait le plein - Après avoir rajouté plus de 6 litres et avoir roulé à plus de 1 km/h (1 mi/h), le véhicule rétablit les valeurs par défaut automatiquement.

* AVIS

La vitesse moyenne du véhicule n'est pas affichée lorsque le véhicule parcourt moins de 300 mètres (0,2 mile) ou pendant moins de 10 secondes après avoir activé (ON) le bouton ENGINE START/STOP (démarrage/arrêt du moteur).

Consommation instantanée de carburant (2)

- Ce mode affiche la consommation instantanée de carburant pendant les dernières secondes lorsque la vitesse du véhicule est supérieure à 10 km/h (6 mi/h).
 - Plage de consommation de carburant : 0.0 ~ 30 L/100 km ou 0.0 ~ 50.0 MPG

Trajet A/B

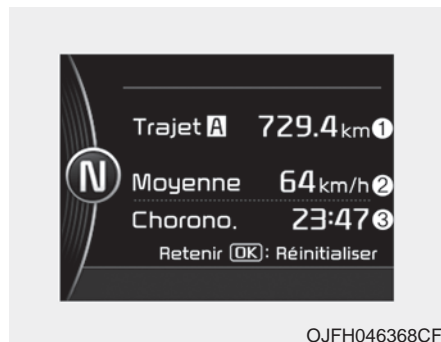

Totalisateur (1)

- Le totalisateur indique la distance parcourue depuis sa dernière réinitialisation.
 - Plage de distances : 0,0 ~ 9999,9 km ou mi.
- Pour réinitialiser le totalisateur, appuyer sur le bouton OK (réinitialisation) au volant pendant plus de 1 seconde lorsque le totalisateur est affiché.

Vitesse moyenne du véhicule (2)

- La vitesse moyenne du véhicule est calculée par la distance totale parcourue et le temps de conduite depuis la dernière réinitialisation de la vitesse moyenne du véhicule.
 - Plage de vitesses : 0 ~ 999 km/h ou mi/h.
- Pour réinitialiser la vitesse moyenne du véhicule, appuyer sur le bouton OK (réinitialisation) au volant pendant plus de 1 seconde lorsque la vitesse moyenne du véhicule est affichée.

* AVIS

- La vitesse moyenne du véhicule ne s'affiche pas si la distance parcourue est inférieure à 500 mètres (0,3 mile) ou si le temps de trajet est inférieur à 10 secondes depuis que le contacteur d'allumage ou le bouton ENGINE START/STOP (démarrage/arrêt du moteur) a été activé.
- Même si le véhicule n'est pas en mouvement, la vitesse moyenne du véhicule continue de s'afficher lorsque le moteur tourne.

Temps écoulé (3)

- Le temps écoulé est la durée totale de conduite depuis sa dernière réinitialisation.
 - Plage de temps (hh:mm) : 00:00 ~ 99:59
- Pour réinitialiser le temps écoulé, appuyer sur le bouton OK (réinitialisation) au volant pendant plus de 1 seconde lorsque le temps écoulé est affiché.

* AVIS

Même si le véhicule n'est pas en mouvement, le temps écoulé continue de s'afficher lorsque le moteur tourne.

Compteur de vitesse numérique



Ce mode affiche la vitesse actuelle du véhicule.

Mode de conduite

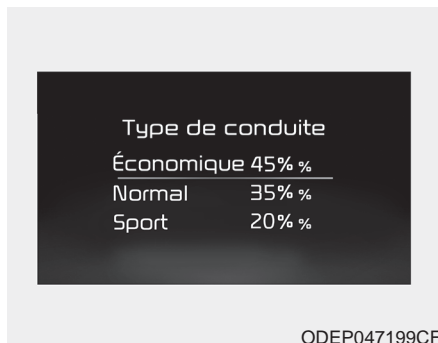

Le style de conduite s'affiche lorsque vous roulez en mode ECO. Lorsque vous roulez en mode SPORT, chaque catégorie de conduite s'affiche avec " --- "

Mode d'informations sur la conduite en une fois



Cet affichage indique la distance du trajet (1), la consommation moyenne de carburant (2) et la distance que le véhicule peut parcourir avec le carburant restant (3).

Ces informations s'affichent pendant quelques secondes lorsque vous coupez le moteur et s'éteignent automatiquement.

Les informations fournies sont calculées en fonction de chaque trajet.

Si la distance estimée est inférieure à 1 km (1 mi), la plage (3) affiche "----". Lorsque le témoin de niveau bas de carburant () s'allume sur le groupe d'instruments, le message indiquant de refaire le plein s'affiche (4).

Flux d'énergie

Le système hybride de Kia indique au conducteur le flux d'énergie selon le mode de fonctionnement du véhicule. Onze modes décrivent le fonctionnement en temps réel.

Vehicle Stop (Véhicule immobile)



Ce mode signifie que le véhicule s'est arrêté. (Il n'y a aucun flux énergétique.)

EV Propulsion (Propulsion électrique)



Ce mode indique que le véhicule est propulsé par le moteur électrique. (Batterie → Roue)

Power Assist (Propulsion bi-moteur)



Ce mode indique que le véhicule est propulsé par le moteur électrique et le moteur à essence. (Batterie et Moteur → Roue)

Engine Only Propulsion (Propulsion par moteur à essence seulement)



ODE046123C

Ce mode indique que le véhicule est propulsé par le moteur à essence.
(Moteur → Roue)

Engine Generation (Génération par voie du moteur à essence)



ODE046124C

Le véhicule est immobile et le moteur recharge la batterie hybride.
(Moteur → Batterie)

Regeneration (Régénération)



ODE046121C

Le freinage régénératif recharge la batterie hybride. (Roue → Batterie)

Engine Brake (Frein moteur)



Le véhicule est ralenti par la compression du moteur. (Roue → Moteur)

Power Reserve (Alimentation et génération par le biais du moteur à essence)



Le moteur à essence alimente le véhicule et recharge la batterie hybride simultanément.
(Moteur → Roue et batterie)

Engine Generation/Motor Drive (Génération moteur/alimentation par le biais du moteur électrique)



Le véhicule est ralenti par la compression du moteur et le freinage régénératif. Le freinage régénératif recharge la batterie hybride.
(Moteur → Batterie → Roue)

Engine Generation/Regeneration (Génération/régénération par le biais du moteur à essence)



Le moteur et le système de freinage régénératif rechargent la batterie hybride pendant la décélération. (Moteur et roue → Batterie)

Engine Brake/Regeneration (Frein moteur/Régénération)



La compression du moteur peut être utilisée pour ralentir le véhicule. Le système de freinage régénératif peut être utilisé pour recharger le système hybride. (Roue → Moteur et batterie)

Informations sur le trajet (Ordinateur de bord, Pour Hybride enfichable)

L'ordinateur de bord est un système d'informations pour le conducteur contrôlé par micro-ordinateur qui affiche des informations relatives à la conduite.

*** AVIS**

Certaines informations sur la conduite, enregistrées dans l'ordinateur de bord (par exemple la vitesse moyenne du véhicule) sont réinitialisées si la batterie est débranchée.

Modes de parcours

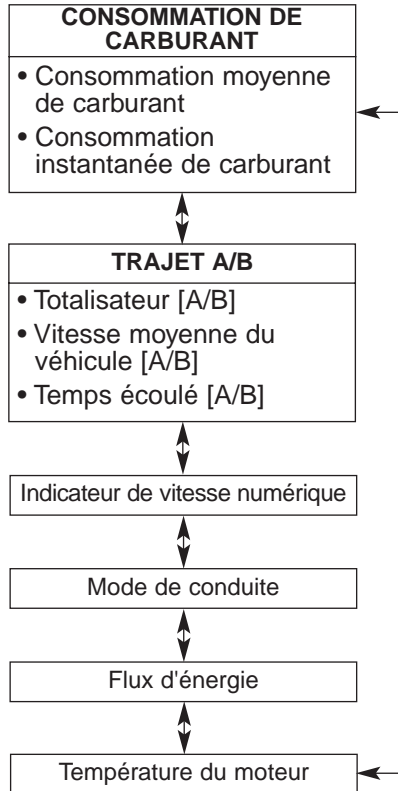

Consommation de carburant

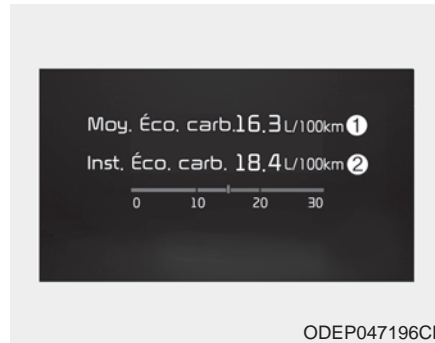

Consommation moyenne de carburant (1)

- La consommation moyenne de carburant est calculée par la distance totale parcourue et la consommation de carburant depuis la dernière réinitialisation de la consommation moyenne de carburant.
- Autonomie de carburant : 0 ~ 99,9, 100 ~ 999 km/L ou L/100 km, MPG

- La consommation moyenne de carburant peut être réinitialisée tant manuellement qu'automatiquement.

Réinitialisation manuelle

Pour remettre à zéro manuellement la consommation moyenne de carburant, appuyer sur le bouton OK (réinitialisation) au volant pendant plus de 1 seconde lorsque le consommation moyenne de carburant est affichée.

Réinitialisation automatique

Pour que le consommation moyenne de carburant se réinitialise automatiquement à chaque plein, sélectionner le mode "Fuel economy auto reset" (réinitialisation automatique de consommation de carburant) dans le menu des Paramètres utilisateur de l'affichage LCD (Se reporter à "Écran LCD").

- OFF (désactivé) - Vous pouvez rétablir la valeur par défaut manuellement en utilisant le bouton de réinitialisation du commutateur de trajet.
- Après avoir mis le contact - Le véhicule rétablit automatiquement les valeurs par défaut au bout de 4 heures après avoir mis le bouton ENGINE START/STOP (démarrage/arrêt du moteur) en position OFF.
- Après avoir refait le plein - Après avoir remis plus de 6 litres (1,5 gallon) et avoir roulé à plus de 1 km/h (1 mi/h), le véhicule se réinitialise automatiquement par défaut.

* AVIS

La vitesse moyenne du véhicule n'est pas affichée, lorsque le véhicule parcourt moins de 300 mètres (0,19 mile) ou roule moins de 10 secondes après avoir activé le bouton ENGINE START/STOP (démarrage/arrêt du moteur).

Consommation instantanée de carburant (2)

- Ce mode affiche la consommation instantanée de carburant pendant les dernières secondes lorsque la vitesse du véhicule est supérieure à 10 km/h (6,2 mi/h).
 - Autonomie de carburant : 0,0 ~ 30 L/100 km ou 0,0 ~ 50,0 MPG

Mode d'informations cumulées sur la conduite



Affiche des informations cumulées à partir du point de kilométrage/rendement en carburant/temps par défaut.

- Les informations cumulées sont calculées après que le véhicule a parcouru plus de 300 mètres (0,2 mile).
- Si vous appuyez sur le bouton "OK" pendant plus de 1 seconde après l'affichage des Informations cumulées, les informations seront réinitialisées.

- Si le moteur tourne, même si le véhicule n'est pas en mouvement, les informations seront cumulées.

Mode d'informations sur la conduite en une fois



Le véhicule affiche des Informations sur la conduite une fois par cycle d'allumage.

- Le rendement en carburant est calculé après que le véhicule a parcouru plus de 300 mètres (0,2 mile).
- Les informations de conduite sont réinitialisées 4 heures après avoir coupé le contact. Ainsi, lorsque le contact du véhicule est allumé dans les 4 heures, les informations ne sont pas réinitialisées.

Caractéristiques du véhicule

- Si vous appuyez sur le bouton "OK" pendant plus de 1 seconde après l'affichage des informations de conduite, les informations seront réinitialisées.
- Si le moteur tourne, même si le véhicule n'est pas en mouvement, les informations seront cumulées.

Compteur de vitesse numérique

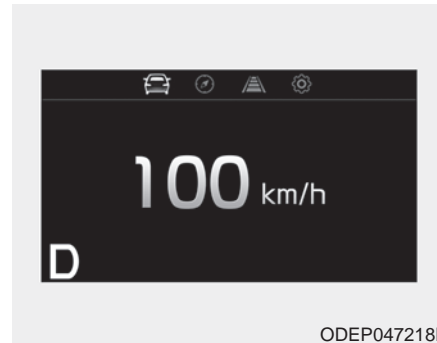

Ce mode affiche la vitesse actuelle du véhicule.

Mode de conduite

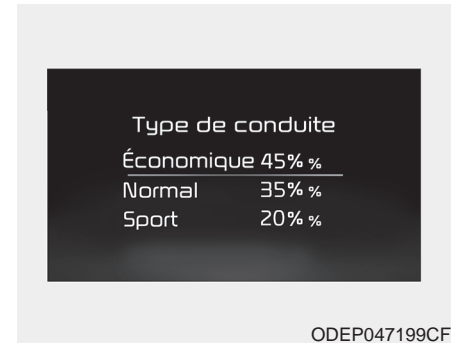

Le style de conduite s'affiche lorsque vous roulez en mode ECO.

Lorsque vous roulez en mode SPORT, chaque catégorie de conduite s'affiche avec "---"

Flux d'énergie

Le système hybride de Kia indique au conducteur le flux d'énergie selon le mode de fonctionnement du véhicule. Onze modes décrivent le fonctionnement en temps réel.

Vehicle Stop (Véhicule immobile)



Ce mode signifie que le véhicule s'est arrêté. (Il n'y a aucun flux énergétique.)

EV Propulsion (Propulsion électrique)



Ce mode indique que le véhicule est propulsé par le moteur électrique. (Batterie → Roue)

Power Assist (Propulsion bi-moteur)



Ce mode indique que le véhicule est propulsé par le moteur électrique et le moteur à essence. (Batterie et Moteur → Roue)

Engine Only Propulsion (Propulsion par moteur à essence seulement)



Ce mode indique que le véhicule est propulsé par le moteur à essence.
(Moteur → Roue)

Engine Generation (Génération par voie du moteur à essence)



Le véhicule est immobile et le moteur recharge la batterie hybride.
(Moteur → Batterie)

Regeneration (Régénération)



Le freinage régénératif recharge la batterie hybride. (Roue → Batterie)

Engine Brake (Frein moteur)



Le véhicule est ralenti par la compression du moteur. (Roue → Moteur)

Power Reserve (Alimentation et génération par le biais du moteur à essence)



Le moteur à essence alimente le véhicule et recharge la batterie hybride simultanément.
(Moteur → Roue et batterie)

Engine Generation/Motor Drive (Génération moteur/alimentation par le biais du moteur électrique)



Le véhicule est ralenti par la compression du moteur et le freinage régénératif. Le freinage régénératif recharge la batterie hybride.
(Moteur → Batterie → Roue)

Engine Generation/Regeneration (Génération/régénération par le biais du moteur à essence)



ODEP047240CF

Le moteur et le système de freinage régénératif rechargent la batterie hybride pendant la décélération. (Moteur et roue → Batterie)

Engine Brake/Regeneration (Frein moteur/Régénération)



ODEP047242CF

La compression du moteur peut être utilisée pour ralentir le véhicule. Le système de freinage régénératif peut être utilisé pour recharger le système hybride. (Roue → Moteur et batterie)

Température du liquide de refroidissement du moteur



ODEP047200CF

Cette jauge indique la température du liquide de refroidissement du moteur lorsque le moteur tourne.

⚠ MISE EN GARDE

Lorsque l'indicateur de la jauge sort de la plage normale, vers la position "H (chaud)", il indique une surchauffe du moteur. Cela peut endommager le moteur.

Ne pas continuer à conduire lorsque le moteur surchauffe.

Pour d'autres informations, se reporter à "Si le moteur surchauffe" au chapitre 7.

Modes LCD

■ Pour hybride

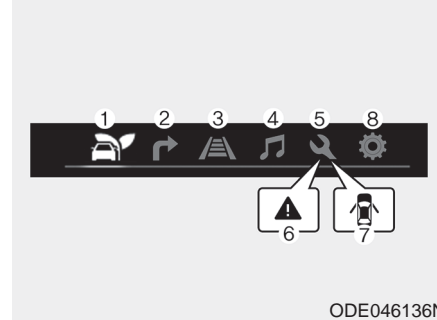
**(1) Mode ordinateur de bord**

Ce mode affiche des informations pour la conduite, comme le totalisateur, la consommation de carburant, etc.

* Pour plus de détails, consulter "Ordinateur de bord" dans ce chapitre.

(2) Mode étape par étape (si équipé)

Ce mode affiche l'état de la navigation.

(3) Mode assistance (si équipé)

Ce mode affiche l'état du système d'aide au maintien de voie (LKAS, Lane Keeping Assist System), l'Alerte d'attention du conducteur (DAA, Driver Attention Alert) et le Régulateur de vitesse intelligent (SCC, Smart Cruise Control).

(4) Mode audio (si équipé)

Ce mode affiche l'état du système A/V (audio/vidéo).

(5) Mode entretien

Ce mode indique l'intervalle d'entretien (kilométrage ou jours) et l'état de la pression de chaque pneu.

(6) Mode d'avertissement principal

Ce mode affiche des messages d'avertissement concernant une panne de lampes ou un dysfonctionnement du système de détection d'angle mort (BSD), etc.

(7) Mode d'ouverture de porte

Si l'une des portes n'est pas bien fermée, ce symbole s'allume.

(8) Mode Réglages d'utilisateur

Dans ce mode, vous pouvez changer le paramètre des portes, des lampes, etc.

* Pour le contrôle des modes LCD, Se reporter à "Contrôle de l'écran LCD" dans ce chapitre.

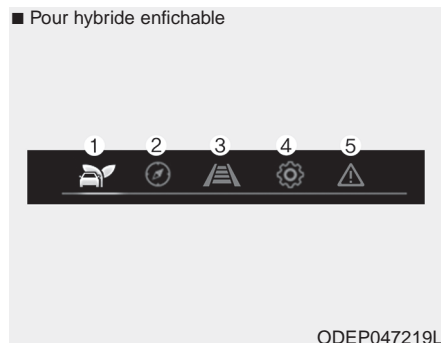

(1) Mode ordinateur de bord

Ce mode affiche des informations pour la conduite, comme le totalisateur, la consommation de carburant, etc.

* Pour plus de détails, consulter "Ordinateur de bord" dans ce chapitre.

(2) Mode étape après étape (si équipé)

Ce mode affiche l'état de la navigation.

(3) Mode assistance (si équipé)

Ce mode affiche l'état du système d'aide au maintien de voie (LKAS, Lane Keeping Assist System), l'Alerte d'attention du conducteur (DAA, Driver Attention Alert) et le Régulateur de vitesse intelligent (SCC, Smart Cruise Control).

(4) Mode Paramètres utilisateur

Dans ce mode, vous pouvez changer le paramètre des portes, des lampes, etc.

* Pour le contrôle des modes LCD, Se reporter à "Contrôle de l'écran LCD" dans ce chapitre.

(5) Mode d'avertissement principal

Ce mode affiche des messages d'avertissement concernant une panne de lampes ou un dysfonctionnement du système de détection d'angle mort (BSD), etc.

Mode étape par étape (si équipé)



Ce mode affiche l'état de la navigation.

Mode A/V (si équipé)



Ce mode affiche l'état du système A/V (audio/vidéo).

Pression des pneus



Ce mode affiche l'état de la pression de chacun des pneus.

Vous pouvez modifier l'unité de pression des pneus dans le mode "Réglages d'utilisateur".

* Pour plus de détails, consulter "Mode Paramètres utilisateur" dans ce chapitre.

Mode Entretien

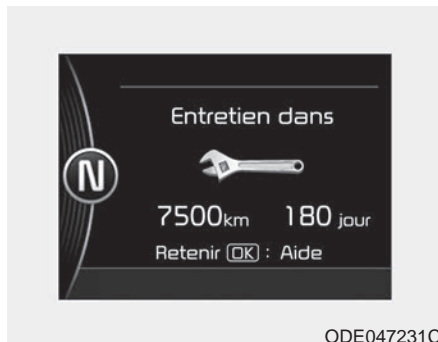

Entretien dans

Calcule et affiche le moment où vous devez effectuer un entretien programmé (en kilométrage ou en jours).

Si le kilométrage ou le temps restant atteint 1 500 km (900 mi) ou 30 jours, le message "Service in" (entretien dans) s'affiche pendant quelques secondes à chaque fois que vous mettez le commutateur d'allumage ou le bouton ENGINE START/STOP (démarrage/arrêt du moteur) sur la position marche (ON).



Entretien requis

Si vous ne faites pas entretenir votre véhicule conformément à l'intervalle de service déjà programmé, le message "Service required" (entretien requis) s'affiche pendant quelques secondes chaque fois que vous mettez le commutateur d'allumage ou le bouton ENGINE START/STOP (démarrage/arrêt du moteur) sur la position marche.

Pour réinitialiser l'intervalle de service sur le kilométrage et les jours que vous avez enregistré auparavant :

- Appuyer sur le bouton OK (réinitialisation) pendant plus de 1 seconde.

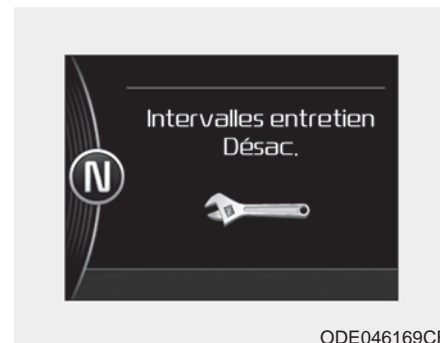

Intervalles entretien désactivé (OFF)

Si l'intervalle de service n'est pas défini, le message "Service interval OFF" (Intervalles entretien désactivé) s'affiche sur l'écran LCD.

* AVIS

Si l'une des conditions suivantes se produit, le kilométrage et les jours peuvent être incorrects.

- Le câble de batterie est débranché.
- Le commutateur à fusible est désactivé.
- La batterie est déchargée.

Mode Réglages d'utilisateur



Dans ce mode, vous pouvez changer le paramètre des portes, des lampes, etc.

AVERTISSEMENT

Ne réglez pas les paramètres de l'utilisateur en conduisant. Vous pourriez perdre le contrôle de la direction et provoquer un accident qui pourrait entraîner de graves blessures corporelles.

Edit settings after shifting to P (Modifier les réglages après le passage en P)

Ce message d'avertissement s'affiche si vous essayez de régler les "User Settings" (Paramètres utilisateur) en conduisant.

- Boîte de vitesses à double embrayage

Pour votre sécurité, ne modifiez les paramètres utilisateur qu'après avoir garé le véhicule, appliqué le frein de stationnement et avoir passé le levier de vitesses sur P (stationnement).

Assistance à la conduite (si équipé)

- Système d'aide au maintien de voie (si équipé)

- Avertissement de changement de voie : Pour activer la fonction d'avertissement de changement de voie.

- LKA standard : Pour activer le mode LKA standard de la fonction LKAS.

- LKA active : Pour activer le mode LKA actif de la fonction LKAS.

*Pour plus d'informations, se reporter au "Système d'assistance au suivi de voie" au chapitre 6.

- Alerte d'attention du conducteur (DAA, si équipé)

Pour régler la sensibilité de l'alerte d'attention du conducteur (DAA).

- Off/Normal/Early (Éteint/Normal/Précoce).

*Pour plus d'informations, se reporter à "Alerte d'attention du conducteur (DAA)" au chapitre 6.

- Réponse du régulateur de vitesse intelligent (si équipé) : Pour régler la sensibilité du système de régulateur de vitesse intelligent.
 - Lent/Normal/Rapide
- *Pour plus d'informations, se reporter à "Régulateur de vitesse intelligent" au chapitre 6.
- Système de freinage d'urgence autonome (AEB, si équipé) :
Pour activer ou désactiver le freinage d'urgence autonome (AEB)
- *Pour de plus amples informations, se reporter à "Freinage d'urgence autonome (AEB)" au chapitre 6.
- Alerte de collision avant (FCW, si équipé) : Pour régler le début de l'alerte pour le système de freinage autonome d'urgence
 - Late/Normal/Early
(En retard/Normal/En avance)
- *Pour de plus amples informations, se reporter à "Freinage d'urgence autonome (AEB)" au chapitre 6.
- Son de BSD (détection d'angle mort) (si équipé) : Si cet élément est coché, le son de détection d'angle mort sera activé.
 - *Pour plus de détails, se reporter à "Système de détection d'angle mort" au chapitre 6.
- Alerte circulation transversale arrière (si équipé) : Si cet élément est coché, la fonction d'alerte de circulation transversale arrière est activée
 - *Pour plus de détails, se reporter à "Système de détection d'angle mort" au chapitre 6.
- Guide de marche en roue libre (si équipé) : Pour activer ou désactiver le système et le son du guide de marche en roue libre.
 - *Pour plus d'informations, se reporter à "Guide de marche en roue libre" dans ce chapitre.
- Démarrer la marche en roue libre (si équipé) : Pour régler la sensibilité du guide de marche en roue libre.
 - En retard/Normal/En avance
- *Pour plus d'informations, se reporter à "Guide de marche en roue libre" dans ce chapitre.

Porte

- Verrouillage automatique
 - Activer sur vitesse : Toutes les portes se verrouillent automatiquement dès que la vitesse du véhicule dépasse 15 km/h (9,3 mi/h).
 - Activer sur changement de vitesse : Toutes les portes se verrouillent automatiquement si le levier de changement de rapport passe de la position P (stationnement) à la position R (marche arrière), N (point mort) ou D (marche avant).

- Déverrouillage automatique
 - Désactiver : Le déverrouillage automatique des portes sera annulé.
 - Arrêt véhicule : Toutes les portes se déverrouillent automatiquement lorsque le bouton ENGINE START/STOP (démarrage/arrêt du moteur) est mis en position OFF (arrêt).
 - Sur passage en P (stationnement) : Toutes les portes se déverrouillent automatiquement si le levier de changement de rapport est mis en position P (stationnement).
- Déverrouillage à double pression : Si cette option est cochée, le déverrouillage à deux pressions est activé.

Feux

- Clignotant One Touch (confort)
 - Désactivé : La fonction clignotant "one touch" sera désactivée.
 - 3, 5, 7 clignotements : Les signaux de changement de voie clignent 3, 5 ou 7 fois lorsque le levier des clignotants est légèrement déplacé.
- ✳Pour plus de détails, se reporter à "Éclairage" dans ce chapitre.
- Retard de phares (si équipé)
Si cet élément est coché, la fonction de retard des phares est activée.
- Éclairage d'accueil (si équipé)
Si cet élément est coché, la fonction d'éclairage d'accueil est activée.

Son

- Vol. système d'assistance au stationnement (si équipé) : Régler le volume du système d'assistance au stationnement. (Niveau 1 ~ 3)

Commodité

- Accès facile au siège (si équipé)
 - Aucun : La fonction d'accès facile au siège sera désactivée.
 - Normal/Amélioré : Lorsque vous arrêtez le moteur, le siège du conducteur recule automatiquement un peu (Normal) ou beaucoup (Amélioré) pour vous permettre d'entrer ou de sortir plus confortablement du véhicule.

*Pour plus de détails, consultez "Système de mémoire de position du conducteur" au chapitre 3.

- Système de charge sans fil (si équipé) : Si cet élément est coché, le système de charge de téléphone intelligent sans fil sera activé.
- Affichage Essuie-glace/Éclairage (si équipé) : Si cet élément est coché, l'affichage d'essuie-glace/éclairage sera activé.
- Affichage contextuel de position de rapport (si équipé) : Pour activer ou désactiver l'affichage de la position des rapports. Lorsqu'elle est activée, la position du rapport est affichée sur l'écran LCD.

Intervalle de service

- Intervalles d'entretien : Pour activer ou désactiver la fonction intervalle d'entretien.
- Régler les intervalles
Si le menu d'intervalle d'entretien est activé, vous pouvez régler la durée et la distance.
- Réinitialiser : Pour réinitialiser la fonction d'intervalle d'entretien. Si l'intervalle d'entretien est activé et que la durée et la distance sont réglées, des messages s'affichent dans les situations suivantes à chaque fois que le véhicule est mis en marche.
 - Entretien dans : S'affiche pour informer le conducteur du kilométrage et du nombre de jours restant avant l'entretien.
 - Entretien requis : S'affiche lorsque le kilométrage et le nombre de jours avant l'entretien sont atteints ou dépassés.

*** AVIS**

Si l'une des conditions suivantes se produit, le kilométrage et le nombre de jours avant l'entretien peuvent être incorrects.

- Le câble de batterie est débranché.
- Le commutateur à fusible est désactivé.
- La batterie est déchargée.

Autres fonctions

- Disposition du groupe d'instruments (si équipé) : La sélection du mode Simple/Normal/Détaillé change l'écran LCD du groupe d'instruments. (Pour groupe d'instruments de Type B pour hybride enfichable)
- Économiseur de batterie auxiliaire + (si équipé) : Si cet élément est coché, la fonction Économiseur de batterie auxiliaire + est activée.
- *Pour plus de détails, se reporter à "Économiseur de batterie aux. +" dans le chapitre d'introduction.
- Réinitialisation automatique de consommation de carburant
 - Désactivé : La consommation moyenne de carburant ne se réinitialise pas automatiquement à chaque plein.
 - Après l'allumage : La consommation moyenne de carburant se réinitialise automatiquement 4 heures après avoir coupé le moteur.

- Après le plein : La consommation moyenne de carburant se réinitialise automatiquement à chaque plein.

- *Pour plus de détails, se reporter à "Ordinateur de bord" dans ce chapitre.
- Unité de consommation de carburant : Choisissez l'unité de consommation de carburant.
(L/100 km, km/L, US gallon, UK gallon)
- Unité de température : Choisissez l'unité de température. (°C, °F)
- Unité de pression des pneus (selon l'équipement) : Choisir l'unité de pression des pneus. (psi, kPa, bar)

Réinitialisation

Vous pouvez réinitialiser les menus dans le mode Paramètres utilisateur. Tous les menus du mode Paramètres utilisateur sont initialisés, sauf l'intervalle d'entretien.

Guide de marche en roue libre (si équipé)

Un carillon se fera entendre et l'indicateur du guide de marche au point mort clignotera quatre fois afin d'aviser le conducteur du moment où il doit retirer le pied de l'accélérateur en anticipant une situation où il faudra décélérer*, en fonction de l'analyse du trajet, de l'état des routes et de la navigation. Il incite le conducteur à retirer le pied de la pédale et permet de rouler au point mort, et ce, uniquement à l'aide du moteur électrique. Cela aide à éviter une consommation inutile de carburant et augmente le rendement de ce dernier.

*Exemple d'une situation de décélération : Vous descendez une longue côte, en ralentissant à l'approche d'un poste de péage et en approchant d'une zone à vitesse réduite.

- Paramètres de l'utilisateur

Appuyer sur le bouton ENGINE START/STOP (démarrage/arrêt du moteur) et mettre le levier d'embrayage en position P (stationnement). Dans le mode Paramètres utilisateur, sélectionner Driving Assist (assistance à la conduite), Coasting Guide (Guide de marche en roue libre), puis appuyer sur ON pour activer le système. Annuler la sélection du guide de marche au point mort pour éteindre le système. Pour obtenir une explication du fonctionnement du système, appuyer sur le bouton [OK] et le maintenir enfoncé.

- Conditions de fonctionnement

Pour activer le système, appliquer les procédures suivantes. Saisir les détails de votre destination sur le navigateur et sélectionner le trajet privilégié. Sélectionner le mode ECO dans le système de contrôle de conduite intégré (Integrated Driving Control System). Respecter ensuite les conditions suivantes.

- La vitesse de conduite doit se situer entre 60 km/h (37 mi/h) et 160 km/h (99 mi/h).

*La vitesse de fonctionnement peut varier en raison d'un écart entre le groupe d'instruments et la navigation, dû au niveau de gonflage des pneus.

Messages d'avertissement

Des messages d'avertissement s'affichent sur l'écran LCD pour alerter le conducteur. Il est situé au centre du groupe d'instruments.

Le message d'avertissement peut s'afficher différemment selon le type de groupe d'instruments et certains peuvent ne pas afficher du tout de message d'avertissement.

Le message d'avertissement apparaît sous forme de symbole, de symbole et de texte, ou de texte uniquement. Vous pouvez choisir une langue en sélectionnant le menu Paramètres utilisateur en mode LCD.



Porte ouverte

- Signifie qu'une porte est ouverte.



Hayon ouvert

- Signifie que le hayon est ouvert.



Capot ouvert

- Signifie que le capot est ouvert.

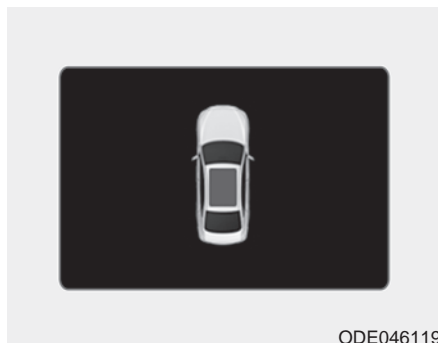

ODE046119

Toit ouvrant ouvert (si équipé)

- Ce message s'affiche si vous coupez le moteur alors que le toit ouvrant est ouvert.



ODE046166C

Turn on FUSE SWITCH (activer le COMMUTATEUR À FUSIBLE) (si équipé)

- Ce message d'avertissement s'allume si le commutateur à fusible sous le volant est désactivé.
 - Il vous indique d'activer le commutateur à fusible.
- ✳ Pour plus de détails, se reporter à "Fusibles" au chapitre 8.



ODE046137C

Engine has overheated (le moteur a surchauffé)

Ce message d'avertissement s'allume lorsque la température du liquide de refroidissement du moteur est supérieure à 120°C (248°F).

Cela signifie que le moteur a surchauffé et qu'il pourrait être endommagé.

Si votre véhicule est en surchauffe, se reporter à "Surchauffe" au chapitre 7.

Shift to P (passer sur P) (pour système de clé intelligente)

- Ce message d'avertissement s'allume si vous essayez de couper le moteur sans mettre le levier sélecteur en position P (stationnement).
- Le bouton ENGINE START/STOP (démarrage/arrêt du moteur) se met en position ACC (si vous appuyez encore une fois sur le bouton ENGINE START/STOP, il se met en position ON (marche)).

Low Key Battery (pile de clé déchargée) (pour système de clé intelligente)

- Ce message d'avertissement s'allume si la pile de la clé intelligente est déchargée lorsque le bouton ENGINE START/STOP (démarrage/arrêt du moteur) passe en position OFF (arrêt).

Press START button while turn steering (appuyer sur le bouton START (démarrage) en tournant le volant) (pour système de clé intelligente)

- Ce message d'avertissement s'allume si le volant ne se déverrouille pas normalement lorsque le bouton ENGINE START/STOP (démarrage/arrêt du moteur) est enfoncé.
- Cela signifie que vous devez enfoncer le bouton ENGINE START/STOP (démarrage/arrêt du moteur) en tournant le volant vers la droite et vers la gauche.

Steering wheel unlocked (volant déverrouillé) (pour système de clé intelligente)

- Ce message d'avertissement s'allume si le volant ne se verrouille pas lorsque le bouton ENGINE START/STOP (démarrage/arrêt du moteur) passe en position OFF (arrêt).

Check Steering Wheel Lock System (vérifier le système de verrouillage du volant) (pour système de clé intelligente)

- Ce message d'avertissement s'allume si le volant ne se verrouille pas normalement lorsque le bouton ENGINE START/STOP (démarrage/arrêt du moteur) passe en position OFF (arrêt).

Press brake pedal to start engine (appuyer sur la pédale de frein pour démarrer le moteur) (pour système de clé intelligente)

- Ce message d'avertissement s'allume si le bouton ENGINE START/STOP (démarrage/arrêt du moteur) passe en position ACC deux fois en appuyant plusieurs fois sur le bouton sans appuyer sur la pédale de frein.
- Cela signifie que vous devez appuyer sur la pédale de frein pour démarrer le moteur.

Key not in vehicle (clé hors du véhicule) (pour système de clé intelligente)

- Ce message d'avertissement s'allume si la clé intelligente n'est pas dans le véhicule lorsque vous appuyez sur le bouton ENGINE START/STOP (démarrage/arrêt du moteur).
- Cela signifie que vous devez toujours avoir la clé intelligente sur vous.

Key not detected (clé non détectée) (pour système de clé intelligente)

- Ce message d'avertissement s'allume si la clé intelligente n'est pas détectée lorsque vous appuyez sur le bouton ENGINE START/STOP (démarrage/arrêt du moteur).

Press START button again (appuyer sur le bouton START (démarrage) à nouveau) (pour système de clé intelligente)

- Ce message d'avertissement s'allume si vous ne pouvez pas actionner le bouton ENGINE START/STOP (démarrage/arrêt du moteur) en cas de problème sur le système de bouton ENGINE START/STOP.
- Cela signifie que vous devez démarrer le moteur en appuyant encore une fois sur le bouton de démarrage/arrêt du moteur.
- Si l'avertissement s'allume à chaque pression sur le bouton ENGINE START/STOP (démarrage/arrêt du moteur), faire inspecter le véhicule par un concessionnaire agréé Kia.

Press START button with smart key (appuyer sur le bouton START (démarrage) avec clé intelligente) (pour système de clé intelligente)

- Ce message d'avertissement s'allume si vous appuyez sur le bouton ENGINE START/STOP (démarrage/arrêt du moteur) pendant que le message d'avertissement " Key not detected (clé non détectée) " est allumé.
- Le témoin indicateur d'anti-démarrage clignote alors.

Check fuse "BRAKE SWITCH" (Vérifier le fusible de commutateur de freins) (pour système de clé intelligente)

- Ce message d'avertissement s'allume si le fusible du contacteur de frein est déconnecté.
- Cela signifie que vous devez remplacer le fusible par un fusible neuf. Si ce n'est pas possible, vous pouvez démarrer le moteur en appuyant sur le bouton ENGINE START/STOP (démarrage/arrêt du moteur) pendant 10 secondes en position ACC.

Shift to P or N to start engine (passer sur P (stationnement) ou sur N (point mort)) pour démarrer le moteur (pour système de clé intelligente)

- Ce message d'avertissement s'allume si vous essayez de démarrer le moteur sans mettre le levier sélecteur en position P (stationnement) ou N (point mort).

*** AVIS**

Vous pouvez démarrer le moteur avec le levier sélecteur en position N (point mort). Mais, pour votre sécurité, nous vous recommandons de démarrer le moteur avec le levier sélecteur en position P (stationnement).

Low Washer Fluid (niveau bas du liquide de lave-glace)

- Ce message d'avertissement s'allume en mode de rappel de service si le réservoir de liquide de lave-glace est presque vide.
- Cela signifie que vous devez refaire le plein de liquide de lave-glace.

Low Fuel (niveau bas de carburant)

- Ce message d'avertissement s'allume si le réservoir de carburant est presque vide.
 - Lorsque le témoin de niveau bas de carburant s'allume.
Ajouter du carburant dès que possible.

Device in wireless charger (périphérique dans le chargeur sans fil) (si équipé)

Si un téléphone intelligent a été laissé sans surveillance sur le bloc de charge, même lorsque le bouton ENGINE START/STOP (démarrage/arrêt du moteur) est sur la position ACC ou OFF. Et une fois que le mode d'informations sur la conduite du tableau de bord est terminé, un message d'avertissement s'affiche sur le tableau de bord.

- * Pour plus de détails, se reporter à "Chargeur sans fil de téléphone intelligent" dans ce chapitre.

Check Hybrid system (Vérifier le système hybride)

Cet avertissement s'allume lorsque le système de commande hybride présente un problème.

Éviter de conduire le véhicule lorsque cet avertissement est affiché.

Dans ce cas, faire inspecter le véhicule par un concessionnaire agréé Kia.

Check Hybrid system. Turn off engine. (Vérifier le système hybride. Couper le moteur.)

Ce témoin s'allume lorsqu'il y a une défaillance du système hybride. Le témoin "  " clignotera et un carillon se fera entendre jusqu'à ce que le problème soit réglé.

Dans ce cas, faire inspecter le véhicule par un concessionnaire agréé Kia.

Check Hybrid system. Do not start engine. (Vérifier le système hybride. Ne pas démarrer le moteur.)

Cet avertissement s'allume lorsque le niveau de charge de la batterie (SOC) est faible. Un carillon se fera entendre jusqu'à ce que le problème soit réglé.

Dans ce cas, faire inspecter le véhicule par un concessionnaire agréé Kia.

Stop vehicle and check power supply (Immobiliser le véhicule et vérifier le bloc d'alimentation.)

Cet avertissement s'allume lorsque le système d'alimentation présente une défaillance.

Dans ce cas, stationner le véhicule dans un lieu sûr et le faire remorquer chez le concessionnaire agréé Kia le plus près pour le faire inspecter.

Stop vehicle to charge battery (Immobiliser le véhicule pour charger la batterie.)

Cet avertissement s'allume lorsque le niveau de charge de la batterie (SOC) est faible.

Dans ce cas, stationner le véhicule dans un lieu sûr et attendre que la batterie hybride soit rechargée.

Refuel to prevent Hybrid battery damage (Faire le plein d'essence pour éviter que la batterie hybride ne subisse des dommages.)

Cet avertissement s'allume lorsque le réservoir de carburant est presque vide.

Vous devez faire le plein de carburant pour éviter d'endommager la batterie hybride.

Refill inverter coolant (Faire le plein de liquide de refroidissement de l'inverseur.)

Cet avertissement s'allume lorsque le réservoir de liquide de refroidissement de l'inverseur est presque vide.

Faire le plein de liquide de refroidissement de l'inverseur.

Check brakes (Vérifier les freins)

Cet avertissement s'allume lorsque le rendement des freins est faible ou lorsque le frein régénératif ne fonctionne pas bien en raison d'une défaillance du circuit de freinage.

Dans ce cas, il se pourrait que la pédale de frein prenne plus de temps à réagir et la distance de freinage peut être plus longue.

Stop vehicle and check brakes (Immobiliser le véhicule et vérifier les freins)

Cet avertissement s'affiche lorsque le circuit de freinage présente une défaillance.

Dans ce cas, stationner le véhicule dans un lieu sûr et le faire remorquer chez le concessionnaire agréé Kia le plus près pour le faire inspecter.

Débrancher le véhicule pour démarrer (Hybride enfichable)

Le message s'affiche lorsque vous démarrez le moteur sans avoir débranché le câble de charge. Débrancher le câble de charge, puis démarrer le véhicule.

Durée de charge restante (Hybride enfichable)

Le message s'affiche pour indiquer la durée restante jusqu'à la charge complète de la batterie.

Passer en position de stationnement (P) pour charger (Hybride enfichable)

Le message s'affiche lorsque le connecteur de charge est branché avec le levier de changement de vitesse sur R (marche arrière), N (point mort) ou D (marche avant). Mettre le levier de changement de vitesse sur P (stationnement) et redémarrer le processus de charge.

Modes EV/HEV (Hybride enfichable)

Un message correspondant s'affiche lorsqu'un mode est sélectionné en appuyant sur le bouton HEV. Batterie déchargée.

Maintien en hybride (Hybride enfichable)

Ce message s'affiche lorsqu'il est impossible de passer en mode EV même en appuyant sur le bouton HEV pendant la conduite en mode HEV en raison d'un niveau insuffisant de la batterie haute tension (hybride).

Température basse/élevée du système Passage en mode hybride (Hybride enfichable)

Ce message s'affiche lorsque la température de la batterie haute tension (hybride) est trop basse ou trop élevée. Ce message d'avertissement sert à protéger la batterie et le système hybride.

Température basse/élevée du système Maintien en mode hybride (Hybride enfichable)

Ce message s'affiche lorsque la température de la batterie haute tension (hybride) est trop basse ou trop élevée. Ce message d'avertissement sert à protéger la batterie et le système hybride.

Attendre que la trappe à carburant s'ouvre (Hybride enfichable)

Le message s'affiche lorsque vous tentez d'ouvrir le volet de la trappe à carburant avec le réservoir de carburant sous pression. Attendre que le réservoir de carburant soit dépressurisé.

Trappe à carburant ouverte (Hybride enfichable)

Le message s'affiche lorsque le volet de la trappe à carburant s'ouvre avec le réservoir de carburant dépressurisé. Si ce message s'affiche, vous pouvez refaire le plein du réservoir de carburant.

Erreur de chargeur! (hybride enfichable)

Ce message s'affiche lorsque le chargeur présente un problème.

Volet de charge ouvert (Hybride enfichable)

Ce message indique que le volet de charge est ouvert à l'état prêt pour la route pour vous inviter à inspecter et à refermer le volet. (Le fait de conduire avec le volet de charge ouvert peut provoquer l'entrée d'humidité ou des dégâts.

Ce message sert à éviter ces phénomènes.)

Passage en hybride pour permettre le chauffage (Hybride enfichable)

- Lorsque la température du liquide de refroidissement est inférieure à -14°C (57°F), et que la commande de climatisation pour le chauffage est activée, le message ci-dessus s'affiche dans le groupe d'instruments. Le véhicule passe ensuite automatiquement en mode HEV.
- Lorsque la température du liquide de refroidissement est supérieure à -14°C (57°F), ou que la commande de climatisation est désactivée, le véhicule revient automatiquement au mode EV.

Passage en mode hybride pour l'auto-diagnostic (hybride enfichable)

- Ce message s'affiche pour l'auto-diagnostic du système de mode hybride.

TÉMOINS D'AVERTISSEMENT ET TÉMOINS LUMINEUX

Témoins d'avertissement

* AVIS - Témoins d'avertissement

S'assurer que tous les témoins d'avertissement sont **DÉSACTIVÉS** après avoir démarré le moteur. Si un témoin demeure **ACTIVÉ**, cela indique une situation qui mérite une attention.

Témoin du système hybride



Ce témoin d'avertissement s'allume :

Lorsqu'il y a une défaillance du système hybride.

Dans ce cas, faire inspecter le véhicule par un concessionnaire agréé Kia.

Témoin d'avertissement de coussin de sécurité gonflable



Ce témoin d'avertissement s'allume :

- Après avoir placé le bouton Engine Start/Stop (mise en marche/arrêt du moteur) à la position **ACTIVÉ**.
 - Il s'allume pendant environ 6 secondes et s'éteint ensuite.
- Lorsqu'il y a un mauvais fonctionnement du SRS.

Dans ce cas, faire vérifier le véhicule par un concessionnaire Kia autorisé.

Témoin de ceinture de sécurité



Ce témoin d'avertissement informe le conducteur que sa ceinture de sécurité n'est pas bouclée.

* Pour plus de détails, se reporter à "Ceintures de sécurité" dans le chapitre 3.

Témoin d'avertissement de frein de stationnement et de liquide de frein



Ce témoin d'avertissement s'allume :

- Après avoir placé le bouton Engine Start/Stop (mise en marche/arrêt du moteur) à la position ACTIVÉ.
 - Il s'allume pendant environ 3 secondes
 - Il demeure allumé si le frein de stationnement est appliqué.
- Lorsque le frein de stationnement est appliqué.
- Lorsque le niveau de liquide de frein dans le réservoir est bas.
 - Si le témoin d'avertissement s'allume alors que le frein de stationnement est desserré, cela indique que le niveau de liquide de frein dans le réservoir est bas.

Si le niveau de liquide de frein dans le réservoir est bas :

1. Conduire prudemment jusqu'à l'endroit sécuritaire le plus près et arrêter le véhicule.
2. Le moteur étant arrêté, vérifier immédiatement le niveau de liquide de frein et en ajouter au besoin (pour plus de détails, se reporter à "Liquide de frein" dans le chapitre 8).

Vérifier ensuite si les composants de frein présentent des fuites de liquide. Si une fuite est toujours détectée dans le système de freinage ou que les freins ne fonctionnent pas correctement, le voyant restera allumé. Dans ce cas, ne pas conduire le véhicule.

Dans ce cas, faire remorquer le véhicule chez un concessionnaire Kia autorisé et le faire inspecter.

Système de freinage en diagonale double

Votre véhicule est muni de systèmes de freinage en diagonale doubles. Cela signifie que deux roues peuvent freiner si un des systèmes doubles devait tomber en panne.

Alors qu'un seul des systèmes doubles fonctionne, une course de la pédale et une pression sur la pédale supérieures à la normale sont nécessaires pour arrêter le véhicule.

De plus, le véhicule ne s'arrêtera pas sur une distance aussi courte si seule une partie du système de freinage fonctionne.

Si les freins tombent en panne pendant la conduite, passer à un régime inférieur pour augmenter le freinage du moteur et arrêter le véhicule de manière sécuritaire aussi tôt que possible.

Il est dangereux de conduire le véhicule alors qu'un témoin d'avertissement est ACTIVÉ. Si le témoin d'avertissement du frein de stationnement et du liquide de frein s'allume alors que le frein de stationnement est desserré, cela indique que le niveau de liquide de frein est bas.

Dans ce cas, faire vérifier le véhicule par un concessionnaire Kia autorisé.

Témoin d'avertissement du système de freinage antiblocage (ABS)



Ce témoin d'avertissement s'allume :

- Après avoir placé le bouton Engine Start/Stop (mise en marche/arrêt du moteur) à la position ACTIVÉ.
 - Il s'allume pendant environ 3 secondes et s'éteint ensuite.
- Lors d'un mauvais fonctionnement du système ABS (le système de freinage normal sera encore fonctionnel sans recourir au système de freinage antiblocage).

Dans ce cas, faire vérifier le véhicule par un concessionnaire Kia autorisé.

Témoin d'avertissement du système de distribution électronique de la force de freinage (EBD)



Ces deux témoins d'avertissement s'allument en même temps pendant la conduite :

- Lorsque les systèmes de freinage ABS et régulier peuvent ne pas fonctionner correctement.

Dans ce cas, faire vérifier le véhicule par un concessionnaire Kia autorisé.

⚠ AVERTISSEMENT

- Témoin d'avertissement du système de distribution électronique de la force de freinage (EBD)

Si le voyant ABS et le voyant du frein de stationnement et de niveau bas de liquide de frein sont tous les deux allumés, les freins ne fonctionneront pas normalement. Cela pourrait entraîner une situation inattendue et dangereuse en cas de freinage brusque, ce qui augmenterait le risque d'un accident et d'une blessure. Dans ce cas, éviter de conduire à haute vitesse et de freiner brusquement. Demander à un concessionnaire Kia agréé d'inspecter le véhicule dès que possible.

*** AVIS - Témoin d'avertissement du système de distribution électronique de la force de freinage (EBD)**

Lorsque le témoin d'avertissement de freins ABS est allumé ou lorsque les témoins d'avertissement de freins ABS et de frein de stationnement et de liquide de frein sont allumés, l'indicateur de vitesse, le compteur kilométrique ou le totalisateur partiel pourraient ne pas fonctionner. De plus, le témoin d'avertissement EPS peut s'allumer, alors que la force de braquage du volant de direction peut augmenter ou diminuer.

Dans ce cas, faire vérifier le véhicule par un concessionnaire Kia autorisé aussi tôt que possible.

Témoin d'avertissement de freinage régénératif



Ce témoin d'avertissement s'allume :

Lorsque le freinage régénératif ne fonctionne pas et le freinage n'est pas performant. Cela entraîne l'illumination simultanée du témoin d'avertissement de freinage (rouge) et du témoin d'avertissement de freinage régénératif (jaune).

Dans ce cas, conduire prudemment et faire vérifier votre véhicule par un concessionnaire agréé Kia.

Témoin d'avertissement de la servodirection électronique (EPS)



Ce témoin d'avertissement s'allume :

- Après avoir placé le bouton Engine Start/Stop (mise en marche/arrêt du moteur) à la position ACTIVÉ.
 - Il demeure allumé jusqu'à ce qu'on démarre le moteur.
- Lorsqu'il y a un mauvais fonctionnement de l'EPS.

Dans ce cas, faire vérifier le véhicule par un concessionnaire Kia autorisé.

Témoin d'anomalie (MIL)



Ce témoin d'avertissement s'allume :

- Après avoir placé le bouton Engine Start/Stop (mise en marche/arrêt du moteur) à la position ACTIVÉ.
 - Il demeure allumé jusqu'à ce qu'on démarre le moteur.
- Lorsqu'il y a un mauvais fonctionnement du système de contrôle des vapeurs de carburant.

Dans ce cas, faire vérifier le véhicule par un concessionnaire Kia autorisé.



MISE EN GARDE

- Témoin d'anomalie (MIL)

Conduire alors que le voyant d'anomalie moteur est allumé pourrait endommager les systèmes antipollution du véhicule, ce qui pourrait affecter la conduite et/ou la consommation d'essence.



MISE EN GARDE

- Convertisseur catalytique endommagé

Si le témoin d'anomalie (MIL) s'allume, des dommages peuvent survenir au niveau du convertisseur catalytique, ce qui pourrait entraîner une perte de puissance du moteur.

Dans ce cas, faire vérifier le véhicule par un concessionnaire Kia autorisé aussi tôt que possible.

Témoin d'avertissement du système de charge



Ce témoin d'avertissement s'allume :

- Après avoir placé le bouton Engine Start/Stop (mise en marche/arrêt du moteur) à la position ACTIVÉ.
 - Il demeure allumé jusqu'à ce qu'on démarre le moteur.
- Lorsqu'il y a un mauvais fonctionnement de l'alternateur ou du système de charge électrique.

Si il y a un mauvais fonctionnement de l'alternateur ou du système de charge électrique :

1. Conduire prudemment jusqu'à l'endroit sécuritaire le plus près et arrêter le véhicule.
2. Arrêter le moteur et vérifier si la courroie d'entraînement de l'alternateur est desserrée ou brisée.

Si la courroie est bien ajustée, il se peut que le système de charge électrique présente un problème.

Dans ce cas, faire vérifier le véhicule par un concessionnaire Kia autorisé aussi tôt que possible.

Témoin d'avertissement de la pression d'huile du moteur



Ce témoin d'avertissement s'allume :

- Après avoir placé le bouton Engine Start/Stop (mise en marche/arrêt du moteur) à la position ACTIVÉ.
 - Il demeure allumé jusqu'à ce qu'on démarre le moteur.
- Lorsque la pression d'huile du moteur est basse.

Si la pression d'huile du moteur est basse :

1. Conduire prudemment jusqu'à l'endroit sécuritaire le plus près et arrêter le véhicule.
2. Arrêter le moteur et vérifier le niveau d'huile moteur (pour plus de détails, se reporter à "Démarrage du moteur" dans la section 8). Si le niveau est bas, ajouter de l'huile au besoin.

Si le témoin d'avertissement demeure allumé après avoir ajouté de l'huile ou si aucune huile n'est disponible, faire vérifier le véhicule par un concessionnaire Kia autorisé aussi tôt que possible.



MISE EN GARDE

- Dommages causés au moteur

Arrêter immédiatement le moteur dès que le voyant de pression d'huile s'allume. Si le moteur continue de tourner alors que le voyant de pression d'huile est allumé, le moteur pourrait être endommagé gravement.

Si le témoin d'avertissement demeure allumé alors que le moteur est en marche, cela indique que le moteur peut présenter un dommage grave ou une mauvais fonctionnement. Dans ce cas,

1. Arrêter le véhicule de manière sécuritaire aussi tôt que possible.
2. Arrêter le moteur et vérifier le niveau d'huile. Si le niveau d'huile est bas, ajouter de l'huile moteur jusqu'au niveau prescrit.
3. Démarrer le moteur de nouveau. Si le témoin d'avertissement demeure allumé après avoir démarré le moteur, arrêter immédiatement le moteur. Dans ce cas, faire vérifier le véhicule par un concessionnaire Kia autorisé.

Témoin de basse pression des pneus



Ce témoin s'allume :

- Quand vous tournez placez le bouton Engine Start/Stop en position ON.
 - Il s'allume pendant 3 secondes environ puis s'éteint.
- Quand un ou plusieurs pneus sont suffisamment dégonflés.
 - * Vous trouverez de plus amples renseignements sous "Système de surveillance de la pression des pneus (TPMS)" au chapitre 7.

Ce témoin reste allumé après avoir clignoté pendant 60 secondes environ ou reprend le clignotement à des intervalles d'environ 3 secondes :

- Quand le TPMS ne fonctionne pas correctement.

Dans pareil cas, faites vérifier votre véhicule chez un concessionnaire Kia agréé dès que possible.
- * Vous trouverez de plus amples renseignements sous "Système de surveillance de la pression des pneus (TPMS)" au chapitre 7.

AVERTISSEMENT

- Pneus dégonflés

- Des pneus dégonflés rendront le véhicule instable et pourra entraîner une perte de contrôle du véhicule et augmenter la distance de freinage.
- Continuer de rouler avec des pneus sous-gonflés fera surchauffer les pneus et pourra causer une crevaison.

- Le TPMS ne peut pas vous avertir d'un dommage grave et soudain aux pneus dû à des facteurs externes.
- Si vous sentez le véhicule devenir instable, retirez immédiatement votre pied de l'accélérateur, appliquez les freins graduellement en appuyant légèrement sur la pédale et amenez le véhicule lentement à un arrêt sûr hors de la route.

Mode d'avertissement principal (si équipé)



- Ce témoin d'avertissement informe le conducteur des situations suivantes :
 - Dysfonctionnement des phares à LED
 - Dysfonctionnement de la détection d'angle mort
 - Dysfonctionnement du régulateur de vitesse intelligent
 - Blocage de la détection d'angle mort
 - Dysfonctionnement du radar du régulateur de vitesse intelligent
 - Dysfonctionnement des phares
 - Dysfonctionnement du système de son virtuel du moteur

Le témoin d'avertissement principal s'allume si plus d'une des situations ci-dessus se produit. À ce moment-là, l'icône LCD Modes (modes ACL) changera de (⚙) à (⚠).

Si le problème est résolu, le témoin principal s'éteindra et l'icône LCD Modes (modes ACL) redeviendra comme avant (⚙).

Voyant avertisseur du freinage d'urgence autonome (AEB)



Ce voyant indicateur s'allume :

- Si une anomalie est détectée avec l'AEB.

Dans ce cas, demander à un concessionnaire Kia agréé d'inspecter le véhicule.

Témoin de température du liquide de refroidissement



Ce témoin s'allume :

- lorsque la température du liquide de refroidissement est de plus de 120°C (248°F). Cela signifie que le moteur a surchauffé et qu'il pourrait être endommagé.

Si votre véhicule surchauffe, consulter le chapitre 7, Entretien.

⚠ MISE EN GARDE

- Surchauffe du moteur

Ne jamais continuer à conduire lorsque le moteur surchauffe. Autrement, le moteur pourrait être endommagé.

Témoin d'avertissement de phare à DÉL (si équipé)



Ce voyant avertisseur s'allume :

- Après avoir placé le commutateur d'allumage ou le bouton engine start/stop (mise en marche/arrêt du moteur) à la position ACTIVÉ.
 - Il s'allume pendant environ 3 secondes et s'éteint ensuite.
- Lorsque le phare à DÉL comporte une anomalie.

Dans ce cas, faire vérifier le véhicule par un concessionnaire Kia autorisé.

Ce voyant clignotera :

- Lorsqu'une composante du phare à DÉL comporte une anomalie.

Dans ce cas, faire vérifier le véhicule par un concessionnaire Kia autorisé.



MISE EN GARDE

- Témoin d'avertissement de phare à DÉL

Le fait de conduire avec un témoin d'avertissement de phare à DÉL constamment allumé peut réduire la durée utile du phare à DÉL (feux de croisement).

Témoins lumineux

Témoin lumineux du système de commande électronique de la stabilité (ESC)



Ce témoin lumineux s'allume :

- Après avoir placé le bouton Engine Start/Stop (mise en marche/arrêt du moteur) à la position ACTIVÉ.
 - Il s'allume pendant environ 3 secondes et s'éteint ensuite.
- Lorsqu'il y a un mauvais fonctionnement du système ESC.
Dans ce cas, faire vérifier le véhicule par un concessionnaire Kia autorisé.

Ce témoin lumineux clignote :

Lorsque le système ESC est en marche.

- * Pour plus de détails, se reporter à "Commande électronique de la stabilité (ESC)" dans le chapitre 6.

Témoin lumineux de désactivation du système de commande électronique de la stabilité (ESC)



Ce témoin lumineux clignote :

- Après avoir placé le bouton Engine Start/Stop (mise en marche/arrêt du moteur) à la position ACTIVÉ.
 - Il s'allume pendant environ 3 secondes et s'éteint ensuite.
- Lorsqu'on désactive le système ESC en appuyant sur le bouton de désactivation ESC.

- * Pour plus de détails, se reporter à "Commande électronique de la stabilité (ESC)" dans le chapitre 6.

**Indicateur de connexion
du câble de charge
(hybride enfichable)**



Cet indicateur s'allume en rouge lorsque le câble de charge est connecté.

**Témoin lumineux
d'antidémarrage
(sans clé intelligente)**



Ce témoin lumineux s'allume :

- Lorsque le véhicule détecte adéquatement l'immobilisateur dans votre clé pendant que le bouton ENGINE START/STOP (démarrage/d'arrêt du moteur) est réglé à la position ON.
 - Il est maintenant possible de démarrer le moteur.
 - Le témoin lumineux s'éteint après le démarrage du moteur.

Ce témoin lumineux clignote :

- Lorsqu'il y a un mauvais fonctionnement du système antidémarrage.
Dans ce cas, faire vérifier le véhicule par un concessionnaire Kia autorisé.

**Témoin lumineux
d'antidémarrage
(avec clé intelligente)**



**Ce témoin lumineux s'allume
pendant au plus 30 secondes :**

- Lorsque le véhicule détecte correctement la clé intelligente à l'intérieur du véhicule alors que le bouton Engine Start/Stop (mise en marche/arrêt du moteur) se trouve à la position ACC ou ACTIVÉ.
 - Il est maintenant possible de démarrer le moteur.
 - Le témoin lumineux s'éteint après le démarrage du moteur.

**Ce témoin lumineux clignote pendant
quelques secondes :**

- Lorsque la clé intelligente ne se trouve pas dans le véhicule.
 - Si c'est le cas, il n'est pas possible de démarrer le moteur.

Ce témoin lumineux s'allume pendant environ 2 secondes et s'éteint ensuite :

- Lorsque le véhicule ne peut pas détecter la clé intelligente à l'intérieur du véhicule alors que le bouton Engine Start/Stop (mise en marche/arrêt du moteur) est ACTIVÉ.

Dans ce cas, faire vérifier le véhicule par un concessionnaire Kia autorisé.

Ce témoin lumineux clignote :

- Lorsque la pile de la clé intelligente est faible.
 - Si c'est le cas, il n'est pas possible de démarrer le moteur. Cependant, il est possible de démarrer le moteur en appuyant sur le bouton Engine Start/Stop (mise en marche/arrêt du moteur) avec la clé intelligente. (Pour obtenir davantage de détails, se référer à la section "Démarrage du moteur" du chapitre 6.)

- Lorsqu'il y a un mauvais fonctionnement du système antidémarrage.

Dans ce cas, faire vérifier le véhicule par un concessionnaire Kia autorisé.

Témoin de clignotants

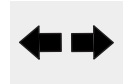

Ce témoin lumineux clignote :

- Lorsqu'un clignotant est activé.

Si une des conditions suivantes survient, il peut y avoir un mauvais fonctionnement du système de clignotants. Dans ce cas, faire vérifier le véhicule par un concessionnaire Kia autorisé.

- Le témoin lumineux ne clignote pas, mais s'allume.
- Le témoin lumineux clignote plus rapidement.
- Le témoin lumineux ne s'allume pas du tout.

Indicateur de feux de croisement (si équipé)



Ce témoin lumineux s'allume :

- Lorsque les phares sont allumés.

Témoin de feux de route



Ce témoin lumineux s'allume :

- Lorsque les phares sont allumés en position de feux de route.
- Lorsque la manette de clignotant est tirée à la position de clignotement de passage.

Témoin de phares antibrouillard avant



Ce témoin s'allume :

- Lorsque les phares antibrouillard avant sont allumés.

Témoin lumineux d'éclairage ACTIVÉ



Ce témoin lumineux s'allume :

- Lorsque les feux rouges arrière ou les phares sont allumés.

Témoin lumineux de régulateur de vitesse (si équipé)



Ce témoin lumineux s'allume :

- Lorsque le système de régulateur de vitesse est en fonction.

* Pour plus de détails, se reporter à "Système de régulateur de vitesse" dans le chapitre 6.

Témoin lumineux de RÉGLAGE du régulateur de vitesse (si équipé)



Ce témoin lumineux s'allume :

- Lorsque la vitesse du régulateur de vitesse est réglée.

* Pour plus de détails, se reporter à "Système de régulateur de vitesse" dans le chapitre 6.

Voyant ECO (si équipé)



Ce témoin lumineux s'allume :

- Le voyant s'allume quand le système ECO actif est activé, car le conducteur a appuyé sur la touche du mode de conduite.
- Le voyant ECO (vert) s'allumera pour indiquer que le système ECO actif fonctionne.

* Pour obtenir davantage de renseignements, se référer à la section "Système de commande intégré du mode de conduite" du chapitre 6.

Voyant du mode SPORT (si équipé)



Ce témoin lumineux s'allume :

- Indique que le mode "SPORT" a été sélectionné.
- * Pour obtenir davantage de renseignements, se référer à la section "Mode de conduite" du chapitre 6.

Témoin de mode EV



Ce témoin s'allume lorsque le véhicule est propulsé par le moteur électrique.

Indicateur READY (PRÊT)



Cet indicateur s'allume :

- lorsque le véhicule est prêt à être conduit.
- ON : la conduite normale est possible.
 - OFF : la conduite normale n'est pas possible ou un problème est survenu.
 - Feux de détresse : conduite en situation dangereuse.

Lorsque l'indicateur READY (PRÊT) s'éteint ou clignote, c'est que le système présente une défaillance. Dans ce cas, faire vérifier votre véhicule par un concessionnaire agréé Kia.

***Témoin LKAS (système
d'avertissement de
sortie de voie)
(si équipé)***



Le témoin LKAS s'allume lorsque vous activez le système d'aide au maintien de voie en appuyant sur le bouton LKAS.

En cas de problème sur le système, le témoin jaune LKAS s'allume.

* Pour plus de détails, se reporter à "LKAS" au chapitre 6.

SYSTÈME D'ASSISTANCE DE STATIONNEMENT À RECOLONS (SI ÉQUIPÉ)

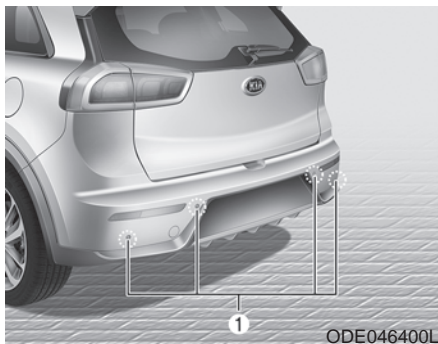

Le système d'assistance de stationnement à reculons aide le conducteur lors de la marche arrière du véhicule en faisant retentir un carillon en cas de la détection de tout objet situé à moins de 120 cm (47 po) derrière le véhicule.

Ce système est un système supplémentaire et il n'est pas destiné à remplacer le besoin le besoin d'une extrême prudence et de la vigilance de la part du conducteur. La plage de détection et les objets détectables par les capteurs arrière (①) sont limités. Lorsque vous reculez, soyez aussi vigilant que vous le seriez si votre véhicule n'était pas pourvu d'un système d'assistance de stationnement à reculons.

▲ AVERTISSEMENT - Aide arrière au stationnement

Ne vous fiez jamais uniquement à l'aide arrière au stationnement. Avant de déplacer le véhicule dans une direction quelconque, regardez toujours autour du véhicule pour vous assurer qu'il n'y a aucune obstruction. Arrêtez immédiatement si vous réalisez qu'un enfant se trouve près du véhicule. Certains objets peuvent ne pas être détectés par les détecteurs à cause de leur taille ou de leur composition.

Fonctionnement des sonars de recul

Condition de service

- Le dispositif s'active quand le véhicule fait marche arrière et que la clé de contact est sur ON.
Si le véhicule se déplace à plus de 5 km/h (3 mi/h), le dispositif pourrait ne pas être activé correctement.
- La distance de détection des sonars de recul en fonctionnement est d'environ 120 cm (47 po) à partir du centre du pare-chocs arrière et d'environ 60 cm (23,5 po) sur les côtés du pare-chocs arrière.
- Si plus d'un objet est détecté en même temps, l'objet le plus près est reconnu en premier.

Types d'alarmes sonores

- Quand un objet se trouve de 120 à 61 cm (47 à 24 po) du pare-chocs arrière : le vibreur sonne de façon intermittente.
- Quand un objet se trouve de 60 à 31 cm (24 à 12 po) du pare-chocs arrière : le vibreur sonne plus régulièrement.
- Quand un objet se trouve à moins de 30 cm (12 po) du pare-chocs arrière : le vibreur sonne continuellement.

Non-fonctionnement du système d'assistance de stationnement à reculons

Il se peut que le système d'assistance de stationnement à reculons ne fonctionne pas de manière appropriée lorsque :

1. Frimas sur le capteur (il fonctionnera normalement, une fois le frimas disparu).
2. Capteur couvert d'une matière étrangère comme de la neige ou de l'eau, ou le capteur est obstrué (il fonctionnera normalement une fois le capteur nettoyé et sans obstruction).
3. Rouler sur une surface inégale (route non pavée, gravier, bosses, pente).
4. Objets produisant un bruit excessif (klaxon de voiture, moteur de motocyclette, freins pneumatiques de camion), en-deça de la plage de détection du capteur.

5. Pluie abondante ou jet d'eau.
6. Transmetteurs sans fil ou cellulaires en-deça de la portée du capteur.
7. Capteur recouvert de neige.
8. Remorque attelée.

La plage de détection peut être réduite si :

1. Le capteur est encrassé de neige ou d'eau. (La plage de détection retournera à la normale, une fois le capteur nettoyé.)
2. La température extérieure est trop élevée ou trop basse.

Les objets suivants pourront ne pas être détecté par le capteur :

1. Objets pointus ou minces comme des cordes, des chaînes ou de petits poteaux.
2. Des objets ayant tendance à absorber la fréquence du capteur, comme les vêtements, les matériaux d'insonorisation ou la neige.
3. Objets indécélables de moins de 1 m (40 po) de haut et 14 cm (6 po) de diamètre.

Mises en garde concernant l'avertisseur de marche arrière

- Il se peut que le son émis par le système d'assistance de stationnement à reculons ne soit pas séquentiel selon la vitesse et les formes des objets détectés.
- Une anomalie du système d'assistance de stationnement à reculons peut se manifester si la hauteur du pare-chocs du véhicule ou l'installation des capteurs a été modifiée ou endommagée. Tout équipement ou accessoire non installé à l'usine peut également nuire au rendement des capteurs.
- Le capteur peut ne pas reconnaître des objets à moins de 40 cm (15 po) ou il peut mal juger la distance. Usez de prudence.

- Si le capteur est gelé ou recouvert de neige, de boue ou d'eau, il pourrait ne plus fonctionner jusqu'à ce que le corps étranger soit enlevé à l'aide d'un tissu doux.
- Pour éviter d'endommager le capteur, ne pas le pousser, l'égratigner ou le frapper.

*** AVIS**

L'avertisseur ne peut détecter que les objets qui se trouvent à sa portée; Il ne peut pas détecter d'objets là où aucun capteur n'est installé. Les petits objets minces, comme des piquets ou autres, situés entre les capteurs, pourront ne pas être détectés.

Utilisez toujours une vérification visuelle quand vous faites marche arrière.

Assurez-vous d'indiquer à tout conducteur du véhicule, les capacités et les limites de l'avertisseur de marche arrière.

Auto-diagnostic

Si vous n'entendez aucun signal sonore ou si l'avertisseur retentit de façon intermittente lorsque vous passez à la marche arrière (R), cela peut constituer un indice d'une anomalie du système d'assistance de stationnement à reculons. Dans un pareil cas, faites vérifier votre véhicule par un concessionnaire Kia agréé dès que possible.

*** AVIS**

Votre garantie sur le véhicule neuf ne couvre pas les accidents, les dommages au véhicule ou les blessures à ses occupants causés suite à un mauvais fonctionnement du dispositif d'aide au stationnement. Conduisez toujours avec grande prudence.

SYSTÈME D'AIDE AU STATIONNEMENT (SI ÉQUIPÉ)

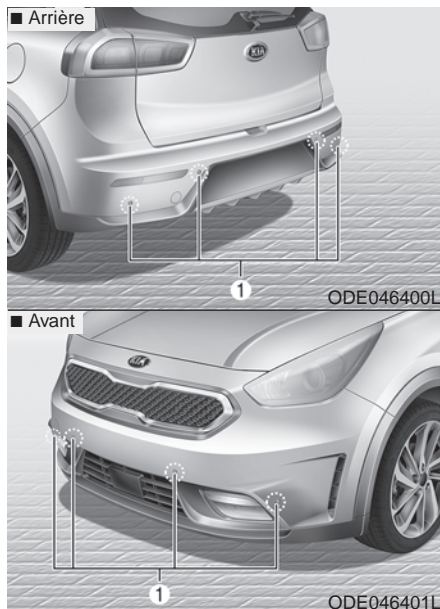

Ce système est un système complémentaire qui n'est pas destiné à remplacer le conducteur ni à le dispenser d'une extrême vigilance et attention.

La plage de détection et les objets détectables par les capteurs (①) sont limités. Lors de chaque manœuvre, vous devez faire autant attention à ce qui se trouve devant et derrière le véhicule que vous le feriez sans système d'aide au stationnement.

Le système d'aide au stationnement assiste le conducteur pendant le déplacement du véhicule au moyen d'un signal sonore si un objet est détecté à moins de 100 cm (39 po) à l'avant et 120 cm (47 po) à l'arrière du véhicule.

⚠ AVERTISSEMENT

L'aide au stationnement constitue uniquement une fonctionnalité complémentaire.

Le fonctionnement de l'aide au stationnement peut être affecté par plusieurs facteurs (dont les conditions environnementales).

Il incombe au conducteur de toujours contrôler la vue vers l'avant et l'arrière avant et pendant toute manœuvre de stationnement.

Fonctionnement du système d'aide au stationnement

Conditions de fonctionnement

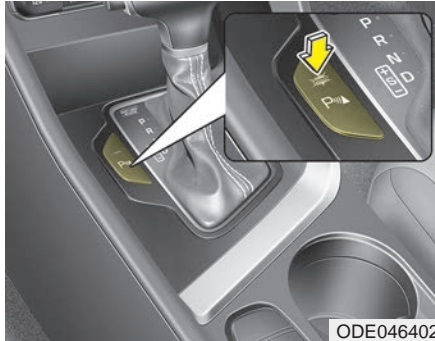

- Ce système s'active lorsque l'on appuie sur le bouton du système d'aide au stationnement, le contact étant mis.
- L'indicateur du bouton du système d'aide au stationnement s'allume automatiquement et active le système d'aide au stationnement lorsque vous passez en marche arrière (R). Il se coupe automatiquement lorsque vous roulez à plus de 20 km/h (12,4 mi/h) .







- La distance de détection en marche arrière est d'environ 120 cm (47 po) lorsque vous conduisez à moins de 10 km/h (6,2 mi/h).
- La distance de détection en marche avant est d'environ 100 cm (39 po) lorsque vous conduisez à moins de 10 km/h (6,2 mi/h).
- Lorsque plus de deux objets sont détectés en même temps, le plus proche est pris en compte en premier.
- Les capteurs latéraux sont activés lorsque vous passez en marche arrière (R).
- Si la vitesse du véhicule est supérieure à 20 km/h, le système se coupe automatiquement. Pour le réactiver, appuyez sur le bouton.

* AVIS

Le système risque de ne pas fonctionner si la distance de l'objet est déjà inférieure à environ 25 cm lorsque le système est activé.

Type d'indicateur d'avertissement

 : Avec Alarme sonore

Distance de l'objet		Indicateur d'avertissement		Alarme sonore
		En marche avant	En marche arrière	
100cm~61cm	Avant		-	La sonnerie retentit de façon intermittente
120cm~61cm	Arrière	-		La sonnerie retentit de façon intermittente
60cm~31cm	Avant			La sonnerie retentit rapidement
	Arrière	-		La sonnerie retentit rapidement
30cm	Avant			La sonnerie retentit de façon continue
	Arrière	-		La sonnerie retentit de façon continue

* AVIS

- Le signal sonore et l'indicateur réels peuvent différer de l'illustration en fonction des objets et du statut du capteur.
- Ne lavez pas les capteurs du véhicule avec de l'eau sous haute pression.

* AVIS

- Ce système ne peut détecter que les objets situés à portée et aux emplacements des capteurs ; Il ne peut pas détecter les objets à d'autres endroits où aucun capteur n'est installé. De même, des objets de faible grandeur ou fins tels que des poteaux ou des objets se trouvant entre les capteurs risquent de ne pas être détectés par ces derniers. Effectuez toujours une vérification visuelle à l'arrière du véhicule lors d'une marche arrière.
- Veuillez à informer les conducteurs du véhicule qui ne connaîtraient pas bien le système des possibilités et des limitations de celui-ci.

Conditions de non fonctionnement du système d'aide au stationnement

Le système d'aide au stationnement risque de ne pas fonctionner normalement lorsque :

1. De l'humidité a gelé dans le capteur. (Il fonctionnera normalement dès que la glace aura fondu.)
2. Le capteur est couvert de matières étrangères telles que de la neige ou de l'eau ou le couvercle du capteur est obstrué. (Il fonctionnera normalement dès que les matières seront retirées ou que le capteur sera dégagé.)
3. Le capteur est taché par des matières étrangères telles que de la neige ou de l'eau. (La portée de détection redeviendra normale après retrait.)
4. Le bouton de l'aide au stationnement est désactivé.

Il existe un risque de dysfonctionnement du système d'aide au stationnement :

1. Lorsque l'on conduit sur une chaussée irrégulière comme une route non revêtue, du gravier, des bosses ou une pente.
2. Des objets qui génèrent un bruit excessif comme des avertisseurs sonores de véhicules, des moteurs de moto ou des freins pneumatiques de camion peuvent interférer avec le capteur.
3. Pluie intense ou jet d'eau.
4. Émetteurs sans fil ou téléphones cellulaires présents à proximité du capteur.
5. Le capteur est recouvert de neige.

La portée de détection peut diminuer si :

1. La température de l'air extérieur est extrêmement chaude ou froide.
2. Des objets indétectables de moins de 1 m de haut et de moins de 14 cm de diamètre sont présents.

Les objets suivant peuvent ne pas être reconnus par le capteur :

1. Les objets pointus ou fins comme des cordes, des chaînes ou des petits poteaux.
2. Les objets qui absorbent la fréquence du capteur comme les vêtements, les matériaux spongieux ou la neige.

*** AVIS**

1. Le signal sonore peut ne pas retentir de manière séquentielle en fonction de la vitesse et de la forme des objets détectés.
2. Le système d'aide au stationnement risque de ne pas fonctionner correctement si le pare-chocs du véhicule ou l'installation du capteur ont été modifiés. Tout équipement ou accessoire qui n'a pas été posé par l'usine peut également altérer le fonctionnement du capteur.
3. Le capteur peut ne pas reconnaître les objets à moins de 30 cm du capteur ou il peut les détecter à une distance incorrecte. Utiliser avec précaution.
4. Lorsque le capteur est gelé ou tâché par de la neige ou de l'eau, le capteur peut être inopérant jusqu'à ce que les tâches soient nettoyées à l'aide d'un chiffon doux.
5. Ne pas appuyer sur le capteur, le rayer ou le heurter avec un objet dur qui pourrait endommager la surface du capteur. Le capteur pourrait être endommagé.

*** AVIS**

Ce système ne peut détecter que les objets situés à portée et aux emplacements des capteurs, il ne peut pas détecter les objets à d'autres endroits où aucun capteur n'est installé. De même, des objets de faible grandeur ou fins ou des objets se trouvant entre les capteurs risquent de ne pas être détectés. Effectuez toujours une vérification visuelle à l'avant et à l'arrière du véhicule lorsque vous conduisez. Veillez à informer les conducteurs du véhicule qui ne connaîtraient pas bien le système des possibilités et des limitations de celui-ci.

Soyez très attentifs lorsque vous conduisez le véhicule à proximité d'obstacles sur la route, particulièrement s'il s'agit de piétons ou plus encore d'enfants. Rappelez-vous que certains objets peuvent ne pas être détectés par les capteurs en raison de leur distance, leur taille ou leur composition, facteurs qui peuvent tous limiter l'efficacité du capteur. Effectuez toujours une vérification visuelle pour vous assurer que le véhicule a le champ libre avant de diriger le véhicule dans une direction.

Auto-diagnostic

Lorsque vous passez en marche arrière (R) et que l'un ou plusieurs événements suivants se produisent, le système d'aide au stationnement arrière peut présenter un dysfonctionnement.

- Vous n'entendez pas de signal sonore ou le bruit retentit par intermittence.



(clignote)

-  est affiché. (si équipé)

Si cela se produit, faites vérifier votre véhicule par un concessionnaire Kia agréé.

* AVIS

La garantie de votre véhicule neuf ne couvre pas les accidents ou dégâts subis par le véhicule ou les blessures de ses occupants dus au système d'aide au stationnement. Conduisez toujours prudemment et en toute sécurité.

CAMÉRA DE RÉTROVISION

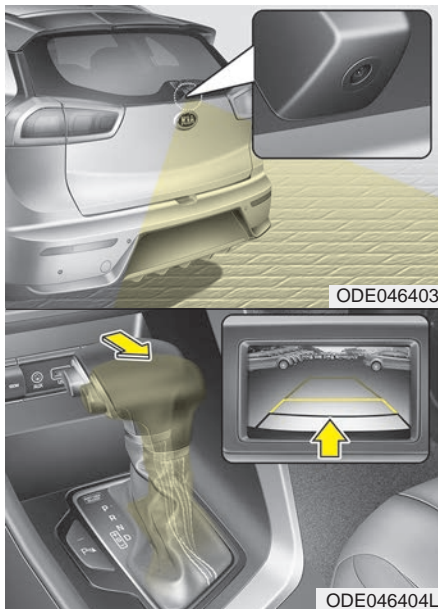

La caméra de recul s'actionne lorsque le feu de recul est activé lorsque le commutateur d'allumage se trouve à "ON" (activé) et que le levier de vitesses est placé à la position R (marche arrière).

- Il ne s'agit que d'un dispositif d'appoint. Il en revient au conducteur de toujours regarder dans les rétroviseurs intérieur et extérieurs et la zone autour du véhicule avant et pendant la marche arrière car il existe une zone morte dans le champ de la caméra.
 - Gardez toujours l'objectif de la caméra propre. Si l'objectif est couvert d'une matière étrangère, la caméra ne pourra pas fonctionner correctement.
- * Si ce véhicule est équipé d'un système AVN (audio, vidéo et navigateur), la caméra de recul affichera une image sur l'écran AVN en marche arrière. Se référer au manuel fourni séparément pour obtenir davantage de renseignements.

▲ AVERTISSEMENT

- Reculer à l'aide de la
caméra

Ne vous fiez jamais entièrement à la caméra quand vous faites marche arrière. Vous devez toujours utiliser des méthodes de manoeuvre comme regarder par-dessus chaque épaule tout en vérifiant continuellement chacun des trois rétroviseurs. Comme il est difficile d'assurer que l'espace derrière le véhicule est libre, reculez toujours lentement et arrêtez-vous dès que vous croyez qu'une personne, surtout un enfant, se trouve derrière le véhicule.

ÉCLAIRAGE

Fonction d'économiseur de batterie

- Cette fonction sert à empêcher la décharge de la batterie. Le dispositif éteint automatiquement les feux extérieurs quand le conducteur retire la clé de contact du commutateur et ouvre la porte du conducteur.
- Avec cette fonction, les feux de position s'éteignent automatiquement si le conducteur se stationne en bordure de la route, la nuit.

Si, au besoin, vous voulez laisser les feux allumés quand vous retirez la clé de contact, procédez comme suit :

- 1) Ouvrez la porte du conducteur.
- 2) Éteignez puis rallumez les feux de position à l'aide du commutateur général d'éclairage sur la colonne de direction.

Fonction d'escorte de phare (si équipé)

Si vous mettez le contacteur d'allumage en position ACC ou OFF avec les phares allumés, les phares restent allumés pendant environ 5 minutes. Toutefois, si la porte du conducteur est ouverte puis fermée, les phares s'éteignent après 15 secondes.

Les phares peuvent être éteints en appuyant sur le bouton de verrouillage de l'émetteur (ou de la clé intelligente) encore une fois, ou en mettant le commutateur d'éclairage en position OFF.

Phares de jour

Les phares de jour permettent aux autres conducteurs de mieux voir votre véhicule pendant le jour. Les phares de jour sont pratiques dans bien des situations, surtout à la brûnante et à l'aube.

Les feux de jour éteignent les phares quand :

1. Le commutateur des phares est activé.
2. Le moteur est coupé.
3. Le frein de stationnement est engagé

Commutateur général d'éclairage



Le commutateur offre une position pour les phares et une pour les feux de position.

Pour actionner l'éclairage, tournez le bouton au bout du levier de commande, sur l'une de ces positions :

- (1) Position d'arrêt/Position de FDJ désactivés
- (2) Position d'éclairage automatique
- (3) Feux de position et feux arrière
- (4) Phares

Feux de position et feux arrière (☞☞☞)

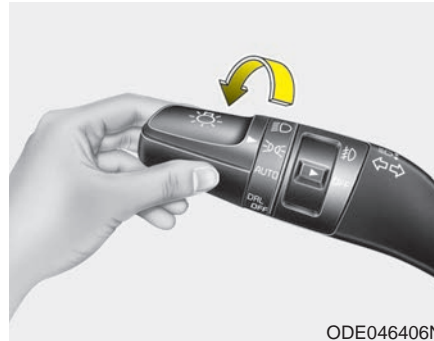

À la position des feux de stationnement, les feux arrière, les feux de plaque d'immatriculation et le tableau de bord s'allument.

Phares (☞☞)



Quand le commutateur des phares est allumé, les phares avant, les feux arrière et l'éclairage de la plaque d'immatriculation s'allument.

* AVIS

Le commutateur d'allumage doit être en position ON pour que les phares s'allument.

Position d'éclairage automatique

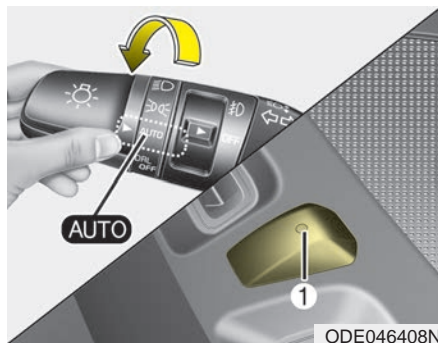

Lorsque le commutateur d'éclairage est en position d'éclairage AUTO (automatique), les feux arrière et les phares s'allument et s'éteignent automatiquement, selon le degré de luminosité à l'extérieur du véhicule.

Si le commutateur est positionné sur la position des essuie-glaces/éclairage automatiques, les essuie-glaces seront actionnés en premier puis, après 5 secondes, les phares avant s'allumeront automatiquement.

Si les phares avant se sont allumés automatiquement, ils s'éteindront 60 secondes après l'arrêt des essuie-glaces.

⚠ MISE EN GARDE

- **Ne jamais rien placer sur le capteur (1) situé sur le tableau d'instruments, pour garantir un meilleur contrôle du système d'éclairage automatique.**
- **Ne pas nettoyer le capteur avec du produit pour vitres, car celui-ci peut laisser un léger film qui peut gêner le fonctionnement du capteur.**
- **Si votre véhicule a des vitres teintées ou d'autres types de revêtement métallique sur le pare-brise avant, le système d'éclairage automatique peut ne pas fonctionner**

Utilisation des feux de route

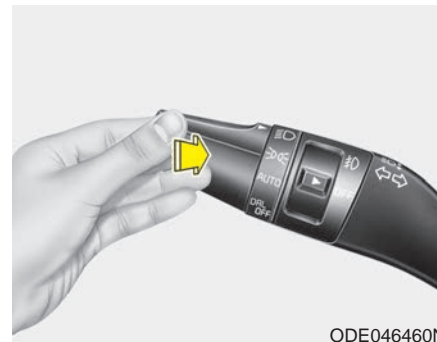

Pour allumer les pleins phares, pousser le levier vers le pare-brise. Le levier reviendra automatiquement à sa position d'origine.

Le témoin des feux de route s'allume quand les feux de route sont allumés.

Pour éviter que la batterie se décharge, ne laissez pas l'éclairage allumé pendant une longue période alors que le moteur est éteint.

⚠ AVERTISSEMENT

- Pleins phares

N'utilisez pas les feux de route quand vous croisez d'autres véhicules. Utiliser les feux de route pourrait obstruer la vision des autres conducteurs.



Pour faire clignoter les feux de route, tirez le levier vers vous. Il retourne à sa position normale (feux de croisement) dès que vous le relâchez. Le commutateur des phares n'a pas à être engagé pour utiliser cette fonction.

Clignotants et indication de changement de voie

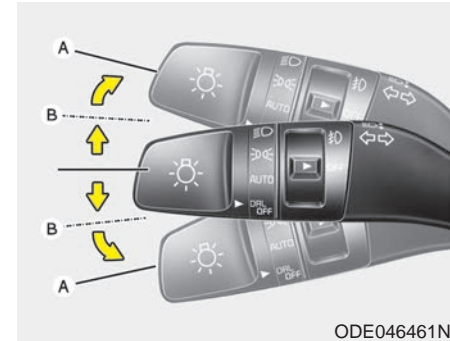

Le commutateur d'allumage doit être en position ON pour que les clignotants fonctionnent. Pour utiliser les clignotants, soulevez ou abaissez le levier (A). Les flèches vertes au tableau de bord clignotent en fonction de l'utilisation du levier.

Le clignotement s'arrête automatiquement une fois le virage effectué. Si les clignotants fonctionnent toujours après avoir négocié le virage, ramenez le levier au centre, de la main.

Pour indiquer un changement de voie, déplacez le levier légèrement vers le haut ou le bas (B) et tenez-le en place. Le levier retourne à sa position neutre dès que vous le relâchez.

Si un témoin de clignotant reste allumé ou clignote de façon anormale, l'ampoule d'un feu de signalisation peut être grillée et devrait être remplacée.

* AVIS

Si un feu de signalisation clignote de façon anormale (vite ou lente), une ampoule peut être grillée ou il y a une mauvaise connexion sur le circuit électrique.

Vérifier le phare



Ce message d'avertissement s'allume en cas de défaillance (ampoule grillée sauf lampe DÉL ou anomalie du circuit) du phare. Dans ce cas, faire vérifier le véhicule par un concessionnaire Kia autorisé.

* AVIS

- Lors du remplacement de l'ampoule, en utiliser une de même puissance. Pour obtenir de plus amples renseignements, se reporter à la section « PUISSANCE DES AMPOULES » du chapitre 9.
- Si une ampoule d'une autre puissance est installée dans le véhicule, ce message d'avertissement ne s'affiche pas.

Phares antibrouillard avant



Les phares antibrouillard consomment beaucoup de courant. N'utilisez les phares antibrouillard que dans des conditions de faible visibilité.

Les phares antibrouillard servent à améliorer la visibilité quand il y a du brouillard, de la pluie, de la neige, etc. Les phares antibrouillard s'allument quand le commutateur des phares antibrouillard (1) est mis en circuit après avoir allumé les phares (feux de croisement).

Pour éteindre les phares antibrouillard, tourner à nouveau le contacteur de phares antibrouillard (1) sur la position ON.

ESSUIE-GLACE ET LAVE-GLACE

Lave-glace/essuie-glace du pare-brise

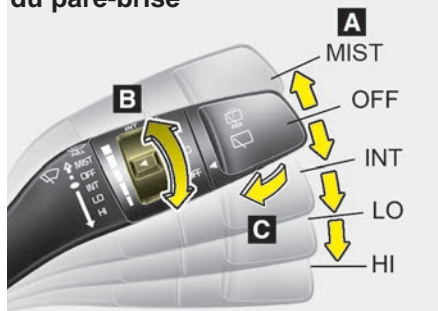

Lave-glace/essuie-glace de lunette arrière



OQL045407/OQL045464

A : Régulateur des essuie-glace (avant)

- MIST – Un seul râclage
- OFF – Arrêt
- INT – Râclage à intermittence
- LO – Râclage lent
- HI – Râclage rapide

B : Réglage temporel du râclage à intermittence

C : Giclage avec quelques râclages (avant)*

D : Commande du lave-glace/essuie-glace arrière*

- HI – Râclage continu
- LO – Râclage à intermittence*
- OFF – Arrêt

E : Giclage avec quelques râclages (arrière)*

* si équipé

Essuie-glaces de pare-brise

Ils fonctionnent comme suit quand la clé de contact se trouve en position ON.

MIST : Pour un cycle d'essuyage unique, déplacer le levier vers cette position (MIST) et le relâcher immédiatement. Les essuie-glaces fonctionnent continuellement si le levier est maintenu dans cette position.

OFF : Les essuie-glace ne fonctionnent pas.

INT : Les essuie-glace fonctionnent de façon intermittente, à intervalle régulier. Utilisez ce mode sous une pluie légère ou bruine. Pour faire varier la vitesse, tournez le bouton de commande.

LO : Vitesse normale des essuie-glace.

HI : Vitesse rapide des essuie-glace.

*** AVIS**

Si le pare-brise est couvert de neige ou de glace, dégivrez le pare-brise pendant une dizaine de minutes ou jusqu'à ce que la neige et la glace soient fondues avant d'utiliser les essuie-glace. Autrement, ils pourraient ne pas bien fonctionner. Si vous ne dégarez pas la neige et/ou la glace avant d'utiliser l'essuie-glace ou le lave-glace, elles peuvent endommager le système d'essuie-glace et de lave-glace.

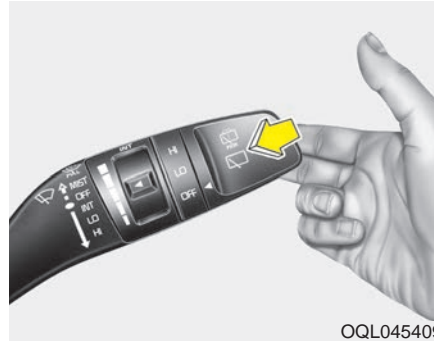
Lave-glace

OQL045409

Le levier en position neutre, tirez-le légèrement vers vous pour faire gicler du lave-glace sur le pare-brise et actionner les essuie-glace sur 1 à 3 cycles.

Utilisez cette fonction quand le pare-brise est encrassé.

Le giclage et le fonctionnement des essuie-glace se maintiennent tant que vous ne relâchez pas le levier.

Si le lave-glace ne fonctionne pas, vérifiez-en le niveau. S'il n'y a pas assez de liquide, remplissez le réservoir avec un lave-glace non abrasif.

Le bec de remplissage du réservoir de lave-glace se trouve à l'avant du compartiment-moteur, du côté passager.

**MISE EN GARDE**

- Pompe de lave-glace

Pour éviter d'endommager la pompe du lave-glace, n'actionnez pas le lave-glace quand son réservoir est vide.

**AVERTISSEMENT**

- Visibilité altérée

Par temps de gel, n'utilisez pas le lave-glace sans d'abord réchauffer le pare-brise avec le dégivreur. Le lave-glace gèlera sur le pare-brise et nuira à la bonne vision.

⚠ MISE EN GARDE

- Essuie-glace et pare-brise

- *Pour éviter d'endommager les essuie-glace et le pare-brise, n'actionnez pas les essuie-glace quand le pare-brise est sec.*
- *Pour éviter d'endommager les lames d'essuie-glace, ne les exposez pas à l'essence, au kérosène, à un diluant à peinture ou à d'autres solvants.*
- *Pour éviter d'endommager le bras d'essuie-glace et d'autres composants, ne tentez pas d'actionner les essuie-glace à la main.*

Commutateur de lave-glace/essuie-glace arrière

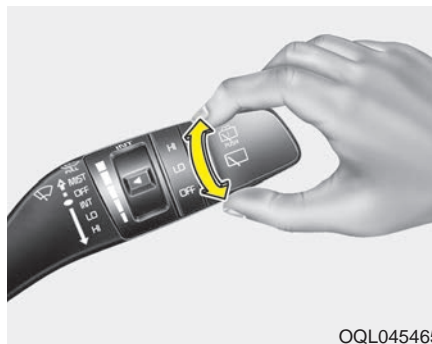

Le commutateur d'essuie-glace/lave-glace arrière se trouve à l'extrémité du levier d'essuie-glace/lave-glace. Tournez le commutateur à la position voulue pour actionner l'essuie-glace ou le lave-glace.

HI : Râclage continu

LO : Râclage à intermittence

OFF : Arrêt

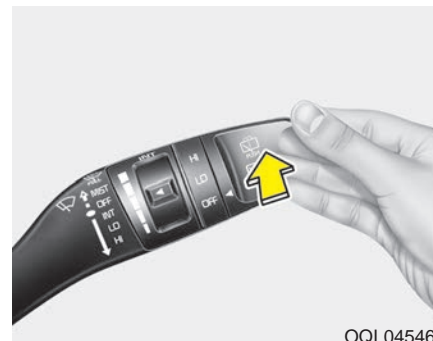

Poussez le levier vers l'avant pour faire gicler le lave-vitre arrière et actionner l'essuie-glace arrière sur 1~3 cycles. Le lave-glace et l'essuie-glace fonctionnent tant que vous ne lâchez pas le levier.

ECLAIRAGE INTÉRIEUR

N'utilisez pas l'éclairage intérieur pendant une période prolongée quand le moteur est éteint car vous risqueriez de décharger la batterie.

▲ AVERTISSEMENT - Éclairage intérieur

N'allumez pas les lampes intérieures quand vous conduisez dans la noirceur. Vous pourriez avoir un accident parce que votre vue sera obstruée par l'éclairage intérieur.

Fonction de coupure automatique (si équipé)

Les lampes intérieures s'éteignent automatiquement environ 20 minutes après avoir coupé l'allumage.

Si le véhicule est équipé d'un antivol, les lampes intérieures s'éteignent automatiquement environ 5 secondes après l'armement de l'antivol.

Plafonnier

■ Type A

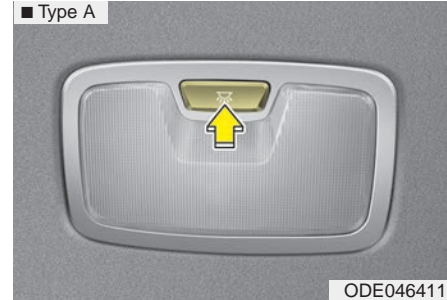

■ Type B



-  : Le plafonnier reste allumé tout le temps.

Lampe de lecture

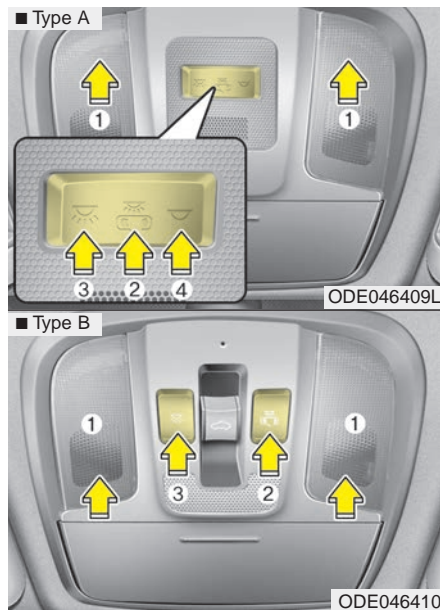

- Appuyer sur la lentille (1) pour activer l'éclairage.

Pour désactiver la lampe de lecture, appuyer sur la lentille (1) une fois encore.

-  (2) : Mode DOOR

- La lampe de lecture et l'éclairage ambiant s'allument lorsqu'une portière est ouverte. Les témoins s'éteignent après environ 30 secondes.
- La lampe de lecture et l'éclairage ambiant s'allument pendant environ 30 secondes lorsque les portières sont déverrouillées au moyen d'une télécommande ou d'une clé intelligente tant qu'on n'ouvre pas les portières.
- La lampe de lecture et l'éclairage ambiant demeurent allumés pendant environ 20 minutes si on ouvre une portière alors que le commutateur d'allumage se trouve à la position ACC ou LOCK/OFF (verrouillage/désactivé).

- La lampe de lecture et l'éclairage ambiant demeurent constamment allumés si on ouvre la portière alors que le commutateur d'allumage est "ON" (activé).
- La lampe de lecture et l'éclairage ambiant s'éteignent immédiatement si on déplace le commutateur d'allumage de la position "ON" (activé) ou si toutes les portières sont verrouillées.
- Pour désactiver le mode DOOR (portière), appuyer sur le bouton DOOR (portière) (2) une fois encore (non enfoncé).

* AVIS

Les modes DOOR (portière) et ROOM (habitacle) ne peuvent pas être sélectionnés en même temps.

Plafonnier avant :

• Type A

☞ (3): Appuyer sur ce commutateur pour allumer les plafonniers avant et arrière.

☞ (4): Appuyer sur ce commutateur pour éteindre les plafonniers avant et arrière.

• Type B

☞ (3): Appuyer sur ce commutateur pour allumer ou éteindre les plafonniers avant et arrière.

Éclairage de hayon

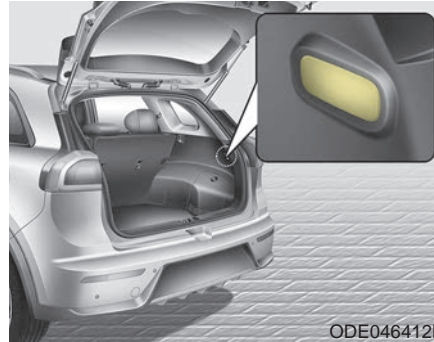

L'éclairage de coffre s'allume à l'ouverture du hayon.

*** AVIS**

L'éclairage de coffre reste allumé tant que le hayon est ouvert. Afin d'éviter toute sollicitation inutile du circuit de charge, fermez correctement le hayon après utilisation.

Lampe de miroir de courtoisie (si équipé)

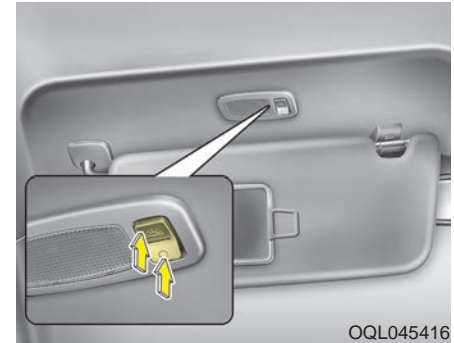

Appuyez sur le commutateur pour allumer ou éteindre la lampe.

- ☞ : La lampe s'allumera si ce bouton est enfoncé.
- ○ : La lampe s'éteindra si ce bouton est enfoncé.



MISE EN GARDE

- Éclairage du miroir de courtoisie

Réglez systématiquement le commutateur en position "off" (arrêt) lorsque l'éclairage du miroir de courtoisie n'est pas utilisé. Si la lampe n'est pas éteinte lorsque le pare-soleil est ramené dans sa position initiale, elle peut causer une décharge de la batterie ou une détérioration du pare-soleil.

SYSTÈME D'ACCUEIL (SI ÉQUIPÉ)

Extinction retardée des phares avant

Les phares avant (et/ou arrière) restent allumés pendant environ 5 minutes après que la clé d'allumage est retirée ou que le commutateur d'allumage est positionné sur ACC ou LOCK. Cependant, les phares s'éteindront 15 secondes après l'ouverture et la fermeture de la portière du conducteur.

On peut éteindre les phares avant en appuyant deux fois sur le bouton de verrouillage de la télécommande ou de la clé intelligente ou en éteignant le commutateur de commande des phares.

Éclairage intérieur

Lorsque le commutateur de l'éclairage intérieur est à la position " portières " (DOOR) et toutes les portières (et le hayon) sont verrouillées et fermées, l'éclairage de l'habitacle s'allume pendant 30 secondes si une des conditions suivantes se produit :

- Avec système de clé Smart
 - Lorsque le bouton de déverrouillage des portières est enfoncé sur la clé Smart.
 - Lorsque le bouton de la poignée extérieure de portière est enfoncé.

Si vous appuyez maintenant sur le bouton de verrouillage intérieur, les témoins s'éteindront immédiatement.

Lampe de poche (si équipé)

Quand toutes les portières sont fermées et verrouillées, la lampe de poche s'allumera pendant 15 secondes si l'une de ces actions est prise.

- Avec le système de clé intelligente
 - Lorsque le bouton de déverrouillage des portières est enfoncé sur la clé Smart.
 - Lorsque le bouton sur la poignée extérieure de portière est enfoncé.

Si vous appuyez maintenant sur le bouton de verrouillage intérieur, les témoins s'éteindront immédiatement.

DÉGIVREUR

MISE EN GARDE - Conducteurs

Pour éviter d'endommager les conducteurs collés sur la face intérieure de la lunette arrière, n'utilisez jamais d'instrument coupant ni de produits pour vitres abrasifs pour nettoyer la lunette.

Pour dégivrer ou désembuer le pare-brise, voyez "Dégivrage et désembuage du pare-brise" un peu plus loin.

Dégivreur de lunette arrière

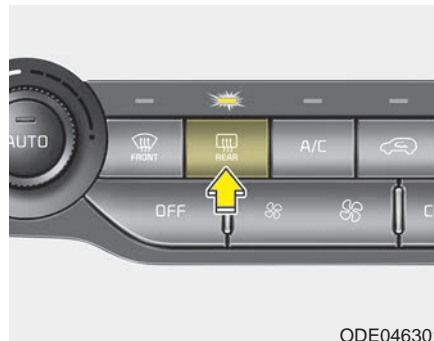

Le dégivreur réchauffe la lunette arrière pour éliminer buée, gel et glace mince, quand le moteur fonctionne.

Pour utiliser le dégivreur de lunette arrière, appuyez sur le bouton de dégivreur, situé sur le panneau de commutateurs de la console centrale. Le témoin du bouton de dégivreur s'allume quand le dégivreur est en circuit.

S'il y a une forte accumulation de neige sur la lunette arrière, enlevez-la avant d'utiliser le dégivreur.

Le dégivreur de lunette arrière s'éteint automatiquement après 20 minutes environ, ou quand le clé de contact est tournée sur OFF. Pour éteindre le dégivreur, appuyez de nouveau sur le bouton du dégivreur arrière.

Dégivreur de rétroviseur extérieur (si équipé)

Si le véhicule est équipé de rétroviseurs extérieurs chauffants, ils s'activeront de pair avec le dégivreur de lunette arrière.

CLIMATISATION AUTOMATIQUE

■ Type A



1. Bouton de commande de température côté conducteur
2. Bouton AUTO (commande automatique)
3. Bouton du dégivreur du pare-brise
4. Bouton du dégivreur de lunette arrière
5. Bouton du climatiseur
6. Bouton de commande d'entrée d'air
7. Bouton d'arrêt (OFF)
8. Bouton de commande de vitesse du ventilateur
9. Bouton de sélection du mode
10. Commande de la température, côté passager
11. Bouton de commande de température SYNC
12. Bouton de climatisation
13. Bouton de sélection conducteur uniquement

■ Type B



* AVIS

Actionner le souffleur alors que le commutateur d'allumage est en position ON pourrait décharger la batterie. Actionner le souffleur lorsque le moteur tourne.

ODE046300L/ODE046320L

Chauffage et climatisation automatiques



1. Appuyez sur le bouton AUTO. Les fonctions mode, vitesse du ventilateur, admission d'air et climatisation seront contrôlées automatiquement en fonction de la température choisie.

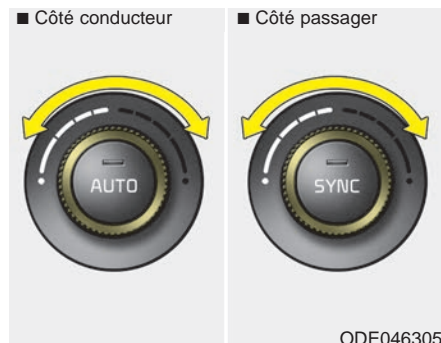

2. Tourner le bouton de la température pour régler la température désirée.

* AVIS

- Pour couper le fonctionnement automatique, choisissez n'importe lequel des boutons ou commutateurs suivants:
 - Bouton de sélection de mode
 - Bouton de climatiseur
 - Bouton de dégivreur de pare-brise (Appuyer de nouveau sur la touche pour désactiver le dégivreur avant. Le voyant AUTO s'allumera de nouveau sur l'écran d'information.)
 - Bouton de commande d'entrée d'air
 - Commutateur de vitesse de ventilateurLa fonction choisie sera contrôlée manuellement alors que les autres fonctions seront automatiques.
- Pour votre commodité et pour améliorer l'efficacité d'utilisation du climatiseur à régulation automatique, utilisez le bouton "AUTO" et réglez la température à 23 °C (73 °F).

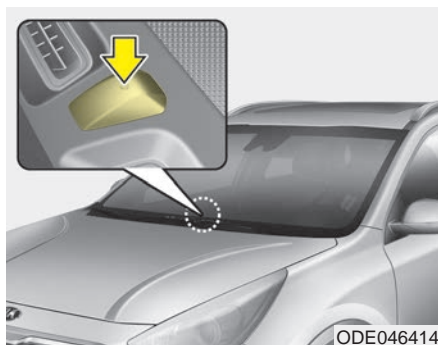



*** AVIS**

Ne placez jamais rien sur le capteur situé sur le tableau de bord. Il assure le bon fonctionnement du système de chauffage et de climatisation.

Commande manuelle du chauffage et de la climatisation

Le système de climatisation peut être contrôlé manuellement en appuyant sur les touches ou en tournant les boutons autres que AUTO. Dans ce cas, le système fonctionne en séquence, dans l'ordre de sélection des touches ou boutons.

1. Faites démarrer le moteur.
 2. Réglez le mode désiré.
Pour améliorer l'efficacité du chauffage et du refroidissement;
 - Chauffage: 
 - Refroidissement: 
 3. Réglez la température désirée.
 4. Réglez la commande d'admission d'air sur air extérieur.
 5. Réglez le ventilateur à la vitesse désirée.
 6. Si vous le désirez, mettez le climatiseur en circuit.
- Appuyez sur le bouton AUTO pour retourner au mode de commande entièrement automatique.

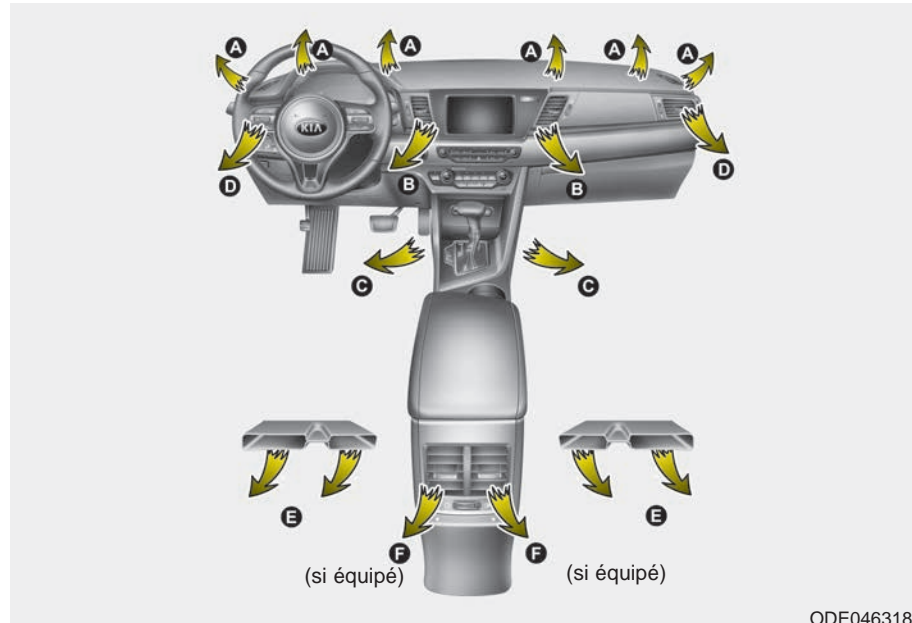

ODE046318

Sélection du mode

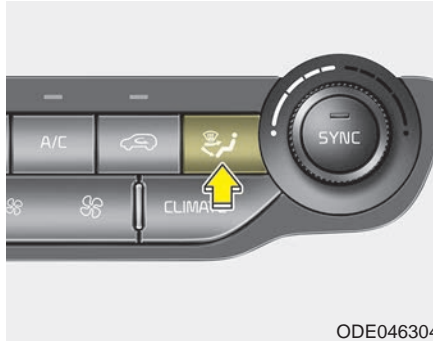

ODE046304

Le bouton MODE permet de choisir la direction de l'air dans le système de ventilation.

La direction de l'air suit cette séquence :



Niveau du visage (B, D)

L'air est dirigé vers le haut du corps et le visage. Chaque bouche d'air peut être ajustée pour contrôler le débit d'air.



Double niveau (B, C, D, E, F)

L'air est dirigé vers le visage et le plancher.



Niveau du plancher (A, C, D, E, F)

La majorité du courant d'air est dirigée vers le plancher; un petit courant d'air est aussi dirigé vers le pare-brise et le dégivreur latéral.



Niveau plancher/dégivrage (A, C, D, E, F)

La majorité du courant d'air est dirigée vers le plancher et le pare-brise, avec une petit courant d'air dirigé vers les dégivreurs latéraux.

* AVIS - Ouïes de ventilation de la 2ème rangée (E,F) (si équipé)

- Le flux d'air des ouïes de ventilation de la 2ème rangée est régulé par le système de chauffage et de climatisation avant et diffusé par la conduite d'air intérieure du plancher (E, F).
- Du fait de la longueur de la conduite d'air, le débit d'air des ouïes de ventilation de la 2ème rangée (E, F) peut être inférieur à celui des ouïes de ventilation de la planche de bord.



Niveau dégivrage (A, D)

La majorité du courant d'air est dirigée vers le pare-brise, avec un petit courant d'air dirigé vers les dégivrateurs latéraux.

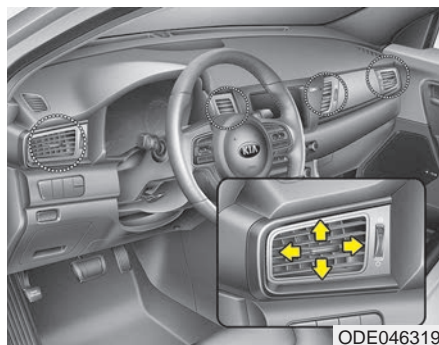

Bouches d'air au tableau de bord

Les bouches de ventilation peuvent être ouvertes ou fermées séparément à l'aide de la roulette (si équipé).

Vous pouvez aussi ajuster la direction du courant d'air sortant de ces bouches d'air, à l'aide du levier, comme illustré.

Commande de température

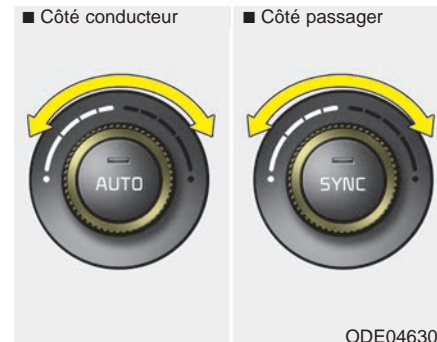

La température peut être augmentée au maximum (HI) en tournant le bouton complètement à droite.

La température peut être réduite au minimum (Lo) en tournant le bouton complètement à gauche.

Quand vous tournez le bouton, la température augmente ou baisse de 0,5°C/1°F à la fois. La température réglée au minimum, le climatiseur fonctionne continuellement.



ODE046306

Réglage individuel de la température zones conducteur et passager

- Appuyer sur la touche « SYNC » pour ajuster la température de la zone du conducteur et la température de la zone du passager au même niveau.

La température de la zone du passager sera la même que la température de la zone du conducteur.

- Tourner le bouton de commande de la température du côté du conducteur. La température de la zone du passager sera la même que la température de la zone du conducteur.

Équilibrage de la température côté conducteur et passager

- Appuyer de nouveau sur la touche "SYNC" pour ajuster séparément la température de la zone du conducteur et la température de la zone du passager. Le voyant s'éteindra.
- Tourner le bouton de commande de la température du côté du conducteur pour régler la température de la zone du conducteur.
- Tourner le bouton de commande de la température du côté du passager pour régler la température de la zone du passager.

Conversion de la température

Vous pouvez passer des degrés centigrades aux degrés Fahrenheit comme suit :

En appuyant sur le bouton OFF (arrêt), appuyer sur le bouton AUTO pendant 3 secondes ou plus. L'affichage passera des degrés centigrades aux degrés Fahrenheit, ou des degrés Fahrenheit aux degrés centigrades. Si la batterie est déchargée ou déconnectée, l'affichage du mode de température retournera aux degrés Fahrenheit.

Commande d'admission d'air

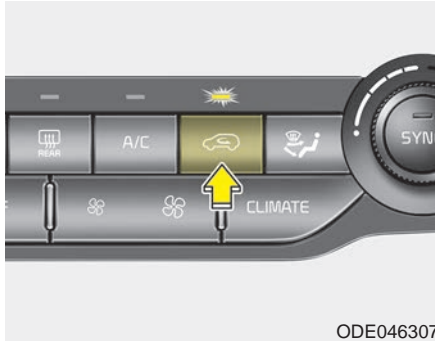

Cette touche sert à sélectionner la prise d'air extérieure (air frais) ou la recirculation de l'air.

Pour changer la position de la commande d'admission d'air, appuyez sur le bouton.

Position de recirculation d'air



Quand la recirculation d'air est choisie, l'air de l'habitacle est aspiré par le système de climatisation puis réchauffé ou refroidi, selon la fonction choisie.



Position d'air extérieur

Quand l'air extérieur est choisi, l'air entre dans le véhicule de l'extérieur; il est alors réchauffé ou refroidi, selon la fonction choisie.

L'utilisation prolongée de la chaufferette à la position de recirculation d'air (sans avoir choisi le climatiseur) peut entraîner l'embuement du pare-brise et des vitres latérales, et l'air dans l'habitacle pourra avoir une odeur de renfermé.

De plus, l'utilisation prolongée du climatiseur avec air recirculé produira un air excessivement sec dans l'habitacle.

Prise d'air extérieur pour le toit ouvrant (si équipé)

Si le toit ouvrant est ouvert alors que le chauffage ou le climatiseur fonctionnent, la prise d'air extérieur (air frais) sera automatiquement sélectionnée, afin d'aérer le véhicule. Si le conducteur choisit la prise d'air recirculé, la prise d'air extérieur sera automatiquement réenclenchée après 3 minutes.

La prise d'air changera automatiquement au mode sélectionné auparavant une fois que le toit ouvrant sera refermé.

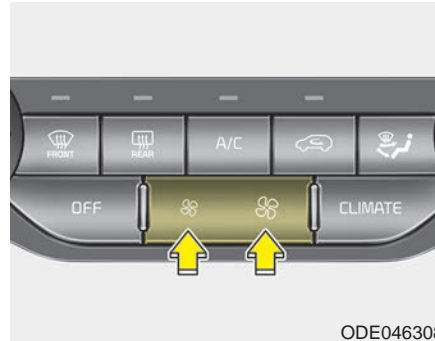
Commande du ventilateur

ODE046308

Vous pouvez régler le ventilateur à n'importe quelle vitesse en appuyant sur le bouton de commande.

Pour changer la vitesse du ventilateur, appuyez sur (♣) pour l'augmenter ou sur (♣) pour la réduire. Appuyez sur le bouton OFF de la soufflerie avant pour éteindre le ventilateur.

Climatiseur

ODE046309

Appuyez sur le bouton A/C pour mettre le climatiseur en marche (le témoin s'allume).

Appuyez de nouveau sur le bouton pour éteindre le climatiseur.

⚠ AVERTISSEMENT

- Visibilité réduite

L'utilisation continue du système de régulation de la température en position d'air recirculé peut faire augmenter le taux d'humidité dans l'habitacle, ce qui pourrait embuer le pare-brise et gêner la visibilité.

⚠ AVERTISSEMENT

- Recirculation de l'air

L'utilisation continue du climatiseur dans la position de recirculation de l'air peut causer de la torpeur et de la somnolence, ce qui peut causer un accident. Mettre de l'air extérieur dans le véhicule le plus possible lors de la conduite.

⚠ AVERTISSEMENT

- Dormir dans le véhicule avec le climatiseur en fonctionnement

Ne jamais dormir dans un véhicule avec le climatiseur ou le chauffage en fonctionnement. Cela pourrait causer une baisse du niveau d'oxygène ou une hypothermie, et provoquer des blessures graves ou la mort.

Mode éteint (OFF)

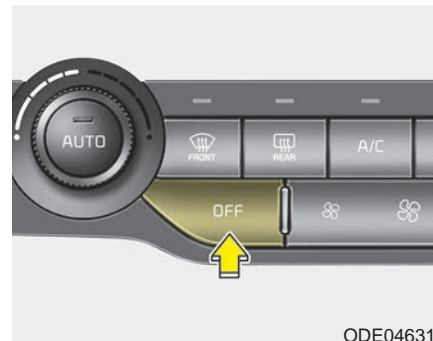

Appuyez sur le bouton OFF de la soufflerie avant pour éteindre le système de climatisation avant. Vous pouvez toujours utiliser les boutons de mode et d'admission d'air en autant que le commutateur d'allumage soit en position ON.

Sélection à l'écran d'information sur la climatisation (si équipé)

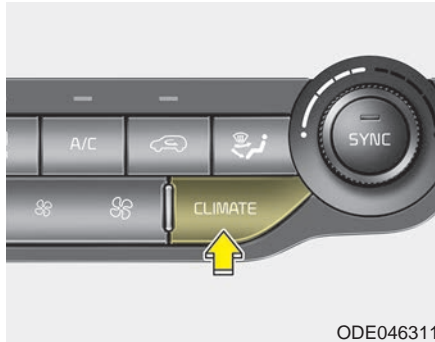

ODE046311

Appuyer sur le bouton de sélection de l'écran d'information sur la climatisation afin d'afficher cette information à l'écran.

Conducteur seulement



ODE046312

Si vous appuyez sur le bouton CONDUCTEUR SEULEMENT (☼) et que le témoin s'allume, l'air frais est surtout propulsé en direction du siège du conducteur.

Cependant, il se pourrait qu'une partie de l'air frais provienne des conduits d'air des autres sièges afin d'offrir une aération optimale dans le véhicule.

Si vous appuyez sur le bouton et qu'aucun passager ne se trouve à l'avant, la consommation d'énergie sera réduite.

Ventilation automatique

Le système sélectionne automatiquement la position air extérieur (frais) lorsque le système de climatisation fonctionne plus d'un certain temps (5 minutes) à basse température sur la position d'air recyclé.

Pour annuler ou rétablir la ventilation automatique

Lorsque le système de climatisation est activé, sélectionnez le mode Niveau visage  et appuyez sur le bouton de position d'air recyclé pendant plus de 3 secondes. Lorsque la ventilation automatique est annulée, l'indicateur clignote 3 fois. Lorsque la ventilation automatique est activée, l'indicateur clignote 6 fois.

Toit ouvrant recirculation de l'air intérieur

La position air extérieur (frais) est sélectionnée automatiquement lorsque le toit ouvrant est ouvert en actionnant le système de chauffage/climatisation.

Lorsque vous sélectionnez la position air recyclé, le système maintient la position air recyclé pendant 3 minutes, puis passe automatiquement en position air extérieur (frais).



Lorsque le toit ouvrant est fermé, la position d'admission d'air revient à la position sélectionnée à l'origine.

Fonctionnement du système

Ventilation

1. Réglez le mode à la position .
2. Réglez la commande d'admission d'air sur l'air extérieur.
3. Réglez la température au niveau désiré.
4. Réglez le ventilateur à la vitesse désirée.

Chauffage

1. Réglez le mode à la position .
 2. Réglez la commande d'admission d'air sur l'air extérieur.
 3. Réglez la température au niveau désiré.
 4. Réglez le ventilateur à la vitesse désirée.
 5. Pour une déshumidification, mettez le climatiseur (si équipé) en marche.
- Si le pare-brise s'embue, réglez le mode à la position  ou .

Conseils d'utilisation

- Pour empêcher la poussière et les vapeurs déplaisantes d'entrer dans le véhicule par le système de ventilation, réglez la commande d'admission d'air sur recirculation. Retournez la commande à la position d'air frais une fois la zone traversée, afin de garder un air frais dans le véhicule. Ceci aidera à tenir le conducteur alerte et confortable.
- L'air pour le système de chauffage/climatisation est aspiré par des grilles juste devant le pare-brise. Assurez-vous que ces grilles soient toujours propres (sans feuilles, neige, glace ou autres obstructions).
- Pour éviter l'embuement intérieur du pare-brise, réglez la commande d'admission d'air en position d'air frais et le ventilateur à la vitesse désirée; mettez le climatiseur en circuit et ajustez la température au degré désiré.

Climatiseur (si équipé)

Tous les climatiseurs Kia sont chargés d'un fluide frigorigène R-1234yf écologique.

1. Démarrer le système hybride
Appuyer sur le bouton du climatiseur.
 2. Réglez le mode à la position .
 3. Réglez la commande d'admission d'air sur air extérieur ou recirculation.
 4. Ajustez la vitesse du ventilateur et la température afin d'assurer un confort optimal.
- Quand le niveau de refroidissement voulu est atteint, réglez la commande de température à l'extrême gauche, réglez la commande de mode sur MAX A/C puis réglez le ventilateur à sa vitesse maximale.

**MISE EN GARDE****- Climatisation excessive**

Quand vous utilisez le climatiseur, surveillez le témoin de température de près quand vous montez des côtes ou dans la grosse circulation, et que la température extérieure est élevée. Le climatiseur peut faire surchauffer le moteur. Continuez d'utiliser le ventilateur, mais coupez le climatiseur si le témoin de température indique un surchauffage.

**MISE EN GARDE**

Si vous abaissez les glaces par temps humide, le climatiseur peut causer la formation de gouttelettes d'eau à l'intérieur du véhicule. Comme la présence excessive de gouttelettes d'eau peut causer des dommages à l'équipement électrique, n'utilisez le climatiseur que si vous gardez les glaces relevées.

Conseils sur l'utilisation du climatiseur

- Si le véhicule a été stationné au soleil par temps chaud, abaissez les glaces pendant un moment pour laisser l'air chaud s'échapper de l'habitacle.
 - Pour réduire le taux d'humidité sur l'intérieur des glaces par temps pluvieux ou humide, réduisez l'humidité dans l'habitacle en faisant fonctionner le climatiseur.
 - Quand vous utilisez le climatiseur, vous pourrez noter, à l'occasion, un changement dans le régime du moteur quand le compresseur du climatiseur s'engage. Il s'agit là d'un fonctionnement caractéristique normal.
 - Utilisez le climatiseur une fois par mois, même si ce n'est que pour quelques minutes, afin d'assurer un rendement optimal du système.
- Vous pourrez noter, lors du fonctionnement du climatiseur, la formation de gouttelettes de condensation (même une petite flaque) sur le plancher, du côté du passager. Il s'agit là d'un fonctionnement caractéristique normal.
 - Utiliser le climatiseur au mode de recirculation d'air n'assure pas un refroidissement maximal; en outre, l'utilisation continue à ce mode peut rendre l'air rassis.
 - Lors du refroidissement, il se peut que vous remarquiez un débit d'air brumailleux en raison du refroidissement rapide et de l'admission d'air humide. Cette caractéristique fait partie du fonctionnement normal du système.

Fitre à air de la climatisation (si équipé)

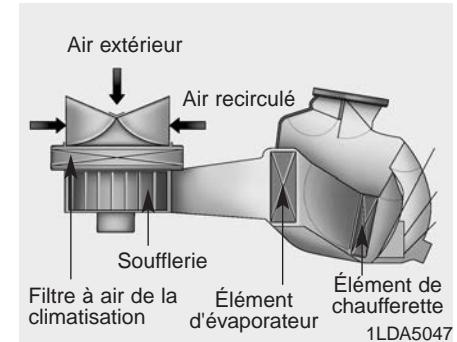

Le filtre à air de la climatisation est monté derrière la boîte à gants et filtre la poussière et autres polluants qui pourraient entrer dans le véhicule par le système de climatisation. Si, avec le temps, poussières et polluants s'accumulent sur le filtre, vous remarquerez une réduction du débit par les bouches d'air. Ceci entraînera une accumulation d'humidité dans l'habitacle, même si la commande d'admission d'air se trouve sur air extérieur. Dans ce cas, faites remplacer le filtre à air de la climatisation chez un concessionnaire Kia agréé.

*** AVIS**

- Remplacez le filtre tous les 24 000 km (15 000 mi) ou une fois par année. Si le véhicule est utilisé dans des conditions difficiles comme sur des routes poussiéreuses ou mal entretenues, une inspection et un changement plus fréquents du filtre sera nécessaire.
- Si le débit d'air chute subitement, faites vérifier le système chez un concessionnaire Kia agréé.

Vérifier le niveau de fluide frigorigène dans le climatiseur et de lubrifiant dans le compresseur

Quand le volume de liquide frigorigène est bas, le rendement du climatiseur s'en trouve réduit. Surcharger peut aussi avoir un impact négatif sur le système de climatisation.

Donc si un fonctionnement anormal est noté, faites inspecter le système chez un concessionnaire Kia agréé.

 AVERTISSEMENT

L'huile et le liquide réfrigérant du climatiseur de ce véhicule sont sous très haute pression. Si les procédures d'entretien correctes ne sont pas suivies, cela pourrait entraîner une explosion. Pour réduire les risques de blessures graves ou de mort, nous recommandons de faire faire l'entretien du système de climatisation de ce véhicule uniquement par des techniciens formés et agréés.



 MISE EN GARDE

Il est important d'utiliser le type et la quantité adéquats d'huile et de réfrigérant, faute de quoi le véhicule pourrait être endommagé. Pour éviter tout dommage, nous recommandons de faire faire l'entretien du système de climatisation de ce véhicule uniquement par des techniciens formés et agréés.

DÉGIVRAGE ET DÉSEMBUAGE DU PARE-BRISE

⚠ AVERTISSEMENT

- Chauffage du pare-brise

N'utilisez pas la position  ou  pendant l'utilisation du climatiseur par temps très humide. La différence de température entre l'air extérieur et le pare-brise peut causer l'embuement de la face extérieure du pare-brise, entraînant une perte de visibilité. Dans ce cas, réglez le bouton de mode sur  et le bouton de ventilateur à la vitesse la plus basse.

- Pour un dégivrage maximal, réglez le bouton de température à l'extrême droite (chaud) et le ventilateur à la vitesse la plus élevée.
- Si vous voulez diriger une partie de l'air chaud au plancher pendant le dégivrage ou le désembuage, réglez le mode sur plancher-dégivrage.
- Avant de prendre la route, dégagez toute la neige et la glace du pare-brise, de la lunette arrière, des glaces latérales et des rétroviseurs extérieurs.
- Dégagez la neige et la glace du capot et de la prise d'air au pied du pare-brise afin d'améliorer le rendement du dégivreur et de la chaufferette, et de réduire le risque d'embuement sur la face intérieure du pare-brise.

Climatisation automatique

Dégivrage de la face intérieure du pare-brise

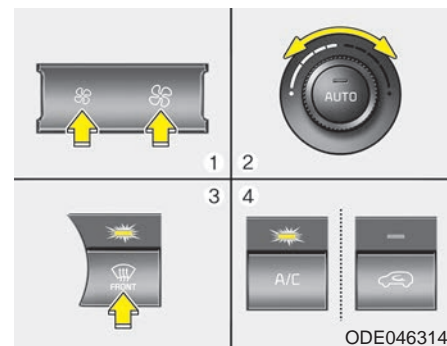

1. Réglez la vitesse du ventilateur à la position désirée.
2. Choisissez la température voulue.
3. Appuyez sur le bouton de dégivrage (.
4. La position air extérieur (frais) sera automatiquement choisie et le climatiseur se mettra en circuit en fonction de la température ambiante détectée.

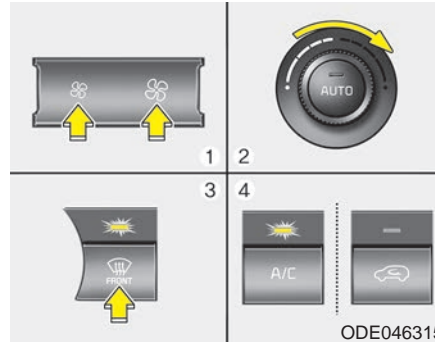

Si la position climatiseur et air extérieur (frais) n'est pas choisie automatiquement, réglez le bouton correspondant à la main. Si la position  est choisie, la vitesse la plus lente du ventilateur passe à la vitesse la plus élevée.

Dégivrage de la face extérieure du pare-brise



1. Réglez la vitesse du ventilateur au maximum.
2. Réglez la température au plus haut (HI).
3. Appuyez sur le bouton de dégivrage (.
4. La position air extérieur (frais) sera automatiquement choisie et le climatiseur se mettra en circuit en fonction de la température ambiante détectée.

Logique de désembuage

Afin de réduire le risque d'embuement sur l'intérieur du pare-brise, l'admission d'air ou la climatisation est contrôlée automatiquement en fonction de certaines conditions, comme la position  ou . Pour désactiver ou réactiver la logique de désembuage automatique, effectuer l'opération suivante :

Climatisation automatique

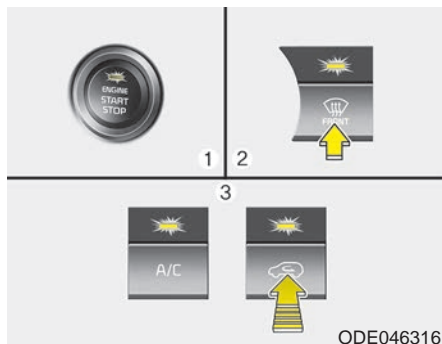

1. Tournez la clé de contact sur ON.
2. Appuyez sur le bouton de dégivrage (🌞).
3. Tenant le bouton du climatiseur (A/C) enfoncé, appuyez sur le bouton d'admission d'air au moins 5 fois en 3 secondes.

L'affichage de recirculation clignote 3 fois à 0,5 seconde d'intervalle, pour indiquer que la logique de désembuage a été annulée ou retournée au statut programmé.

Si la batterie est déchargée ou déconnectée, vous devez rétablir le statut de la logique de désembuage.

Auto-désembuage (si équipé)

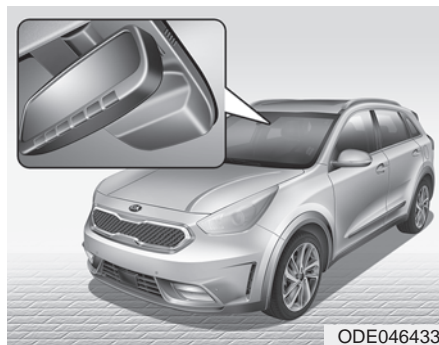

L'autodésembueur réduit le risque d'embuage sur l'intérieur du pare-brise en détectant automatiquement le niveau d'humidité sur la face intérieure du pare-brise.

Le système d'auto-désembuage fonctionne quand la chaufferette ou le climatiseur est en circuit.



Ce témoin s'allume quand l'autodésembueur détecte de l'humidité sur la face intérieure du pare-brise et se met en marche.

Si l'air dans l'habitacle est plus humide, le système fonctionne à un niveau plus élevé. Par exemple, si l'autodésembueur ne désembue pas le pare-brise à la position 1 Air extérieur, il essaie de nouveau au niveau 2 Actionner le climatiseur.

Niveau 1 : Air extérieur

Niveau 2 : Actionner le climatiseur

Niveau 3 : Souffler de l'air vers le pare-brise

Niveau 4 : Augmenter l'air vers le pare-brise

Pour annuler ou réinitialiser le système de désembuage automatique

Appuyer sur le bouton de dégivrage du pare-brise pendant 3 secondes lorsque le contacteur d'allumage est sur la position ON.

N'enlevez pas le couvercle du capteur situé dans le coin supérieur du pare-brise, côté conducteur. Vous pourriez endommager les pièces du système, ce qui n'est pas couvert par la garantie sur le véhicule.

- Type A

Lorsque le système ADS est désactivé, le symbole ADS OFF clignote 3 fois par 0,5 seconde et la position ADS OFF s'affichera sur l'écran d'informations de climatisation.

Lorsque le système ADS est réinitialisé, le symbole ADS OFF clignote 6 fois par 0,25 seconde et la position ADS OFF ne s'affichera plus sur l'écran d'informations de climatisation.

- Type B

Lorsque le système ADS est annulé, l'indicateur sur le bouton clignote 3 fois en 0,5 seconde.

Lorsque le système ADS est réinitialisé, l'indicateur sur le bouton clignote 6 fois en 0,25 seconde.

RANGEMENTS

On peut utiliser ces compartiments pour y ranger les petits articles nécessaires au conducteur ou aux passagers.

- Pour éviter le risque de vol, ne laissez pas d'objets de valeur dans les rangements.
- Gardez toujours le couvercle du rangement fermé quand vous conduisez. Ne tentez pas de ranger un trop grand nombre d'articles, au point où le couvercle du rangement ne pourrait pas bien fermer.

⚠ AVERTISSEMENT - Matières inflammables

Ne rangez pas de briquets, bouteilles de propane ou autres matières inflammables ou explosives dans le véhicule. Ces articles peuvent prendre feu ou exploser si le véhicule est exposée à une température élevée pendant une période prolongée.

Rangement dans la console centrale

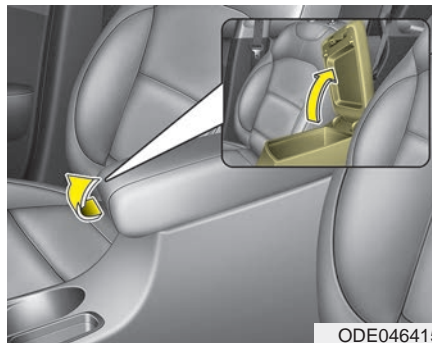

Pour ouvrir le bac de rangement de la console centrale, tirez le levier vers le haut.

Boîte à gants

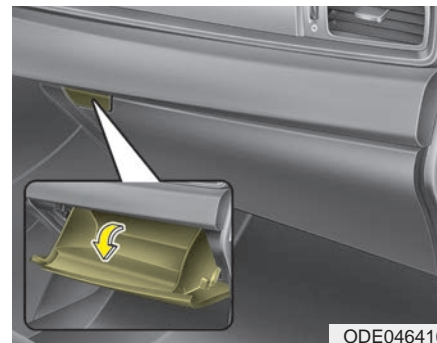

Pour ouvrir la boîte à gants, pousser le levier et la boîte à gants s'ouvre automatiquement. Refermer la boîte à gants après utilisation.

⚠ AVERTISSEMENT**- Boîte à gants**

Pour réduire le risque de blessure lors d'un accident ou d'un arrêt brusque, gardez toujours la boîte à gants fermée quand vous conduisez.

*** AVIS**

Si le bouton de température est réglé sur chaud, de l'air chaud sera soufflé dans la boîte à gants.

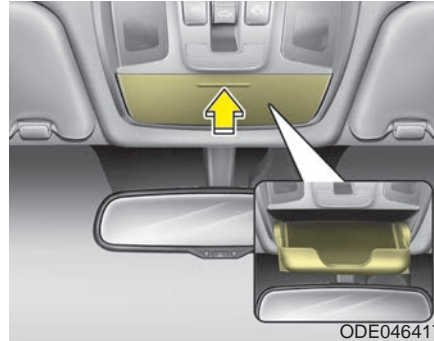
Casier à lunettes

Pour ouvrir l'étui à lunettes, appuyer sur le couvercle. L'étui à lunettes s'ouvrira lentement. Placer les lunettes de soleil dans l'étui, avec les verres vers l'extérieur.

Pour refermer l'étui à lunettes, le pousser vers le haut.

⚠ AVERTISSEMENT**- Casier à lunettes**

- Ne pas poser d'objets à l'exception de lunettes de soleil dans le porte-lunettes. De tels objets peuvent être projetés hors du support en cas d'arrêt brusque ou d'accident, en risquant de blesser des passagers des passagers dans le véhicule.
- Ne pas ouvrir le porte-lunettes lorsque le véhicule est en marche. Le rétroviseur du véhicule peut être bloqué par un porte-lunettes ouvert.

Rangement de hayon



Vous pouvez placer des outils, etc. dans ce rangement pour une plus grande facilité d'accès.

Saisir la poignée (1) sur le bord du couvercle et le soulever.

CARACTÉRISTIQUES INTÉRIEURES

Porte-gobelets

⚠ AVERTISSEMENT - Liquides chauds

Ne placez pas de tasses de liquide chaud sans couvercle dans les porte-gobelets alors que le véhicule est en mouvement. Si le liquide chaud se renverse, vous pourriez vous brûler. De telles brûlures au conducteur pourraient mener à une perte de contrôle du véhicule.

⚠ MISE EN GARDE

- *Tenez vos boissons fermées en roulant pour éviter de les renverser. Si du liquide est renversé, il peut entrer dans le circuit électrique/électronique du véhicule et endommager des pièces électriques/électroniques.*
- *Pour essuyer des liquides déversés, ne pas utiliser de chaleur pour sécher les porte-gobelets. Ceci pourrait endommager le porte-gobelet.*

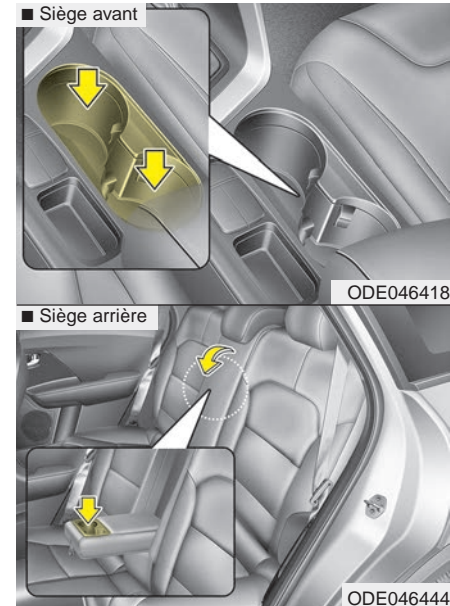

Des tasses ou de petites cannettes de boisson peuvent être placées dans le porte-gobelets.

Chauffe-siège (si équipé)

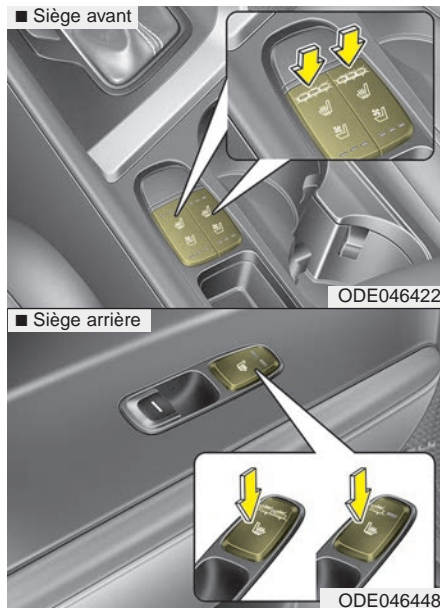

Le chauffe-siège permet de réchauffer les sièges avant par temps froid. Le commutateur d'allumage en position ON, appuyez sur le commutateur du chauffe-siège du conducteur ou du passager avant.

Par temps doux ou si vous ne voulez pas utiliser le chauffe-siège, gardez les commutateurs en position éteinte.

► Commande de température (manuel)

- Le réglage de la température du siège change comme suit à chaque pression du bouton :

■ Siège avant



■ Siège arrière



- Par défaut, le réchauffeur de siège est en position d'arrêt chaque fois que le contact est établi.

► Commande de température (automatique)

Le réchauffeur de sièges démarre pour commander automatiquement la température des sièges pour empêcher les brûlures à basse température après avoir été activé manuellement.

■ Siège avant

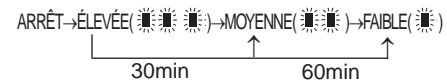

■ Siège arrière



Vous pouvez appuyer manuellement sur le bouton pour augmenter la température des sièges.

Toutefois, il revient rapidement en mode automatique.

- En appuyant sur le commutateur pendant plus de 1,5 seconde avec le réchauffeur de sièges activé, le réchauffeur de sièges s'éteint.
- Le réchauffeur de sièges se met par défaut sur la position OFF (arrêt) à chaque fois que le bouton ENGINE START/STOP (démarrage/arrêt du moteur) est en position ON (marche).

* AVIS

Quand le chauffe-siège est en circuit, le circuit de chauffage du siège s'allume ou s'éteint, en fonction de la température du siège.

⚠ AVERTISSEMENT

- Risque de brûlures

Les chauffe-sièges pourraient causer des brûlures, même à basse température, s'ils sont utilisés pendant de longues périodes. Ne jamais laisser de passagers ne pouvant juger de la chaleur ou éteindre le chauffe-siège eux-mêmes, utiliser le chauffe-siège. Cela inclut :

- 1. Les nourrissons, les enfants, les personnes âgées, les personnes handicapées ou les patients d'hôpitaux**
- 2. Les personnes ayant la peau sensible ou la peau qui brûle facilement**
- 3. Les personnes fatiguées ou endormies**

(Suite)

(Suite)

4. Les personnes sous l'influence de l'alcool ou de la drogue

5. Les personnes prenant des médicaments pouvant causer la somnolence ou l'endormissement (médicament pour dormir, pour le rhume, etc.)

Siège avec ventilation (si équipé)



La température de réglage du siège varie en fonction de la position du commutateur.

- Appuyer sur le commutateur pour refroidir le coussin du siège (commutateur bleu).
- Le débit d'air variera comme suit chaque fois que vous appuierez sur le bouton :

ARRÊT → ÉLEVÉE (☀☀☀) → MOYENNE (☀☀) → FAIBLE (☀)

- Le chauffe-siège (avec ventilation d'air) se trouve par défaut à la position DÉACTIVÉ dès qu'on actionne le commutateur d'allumage.

⚠ MISE EN GARDE

- **Domage au siège**

- **Lors du nettoyage des sièges, ne pas utiliser de solvant organique, comme du diluant, du benzène, de l'alcool ou de l'essence. Ce faisant, on pourrait endommager le siège avec ventilation.**
- **Ne placer aucun objet lourd ou effilé sur le siège. Ces facteurs peuvent endommager le siège avec ventilation.**
- **Prendre soin de ne pas verser de liquide, comme de l'eau ou des boissons, sur le siège. Advenant un déversement de liquide, essuyer le siège avec un chiffon sec. Avant d'utiliser le siège avec ventilation, le sécher complètement.**

Pare-soleil

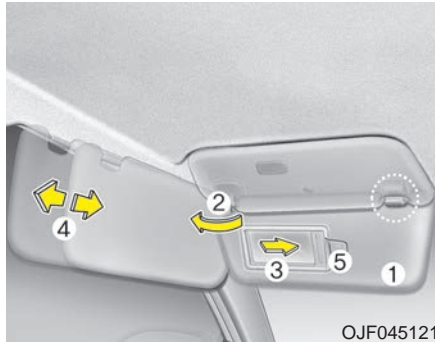

OJF045121

Utilisez le pare-soleil pour bloquer la lumière directe du soleil sur le pare-brise et les glaces latérales.

Pour utiliser le pare-soleil, rabattez-le.

Pour utiliser le pare-soleil sur une glace latérale, rabattez-le, décrochez-en l'extrémité (1) et faites-le pivoter vers le côté (2).

Pour utiliser le miroir, abaissez le pare-soleil et faites-glisser le couvercle-miroir (3).

Ajustez la rallonge de pare-soleil vers l'avant ou l'arrière (4).

Le porte-billet (5) est fourni pour tenir un billet de poste de péage. (si équipé)

* La lampe réelle du pare-soleil du véhicule peut différer de l'illustration.

⚠ MISE EN GARDE - Lampe du miroir de courtoisie

Si vous avez utilisé la lampe du miroir, éteignez-la avant de ramener le pare-soleil à sa position originale sinon vous risquez de décharger la batterie et même d'endommager le pare-soleil.

Prise de courant (si équipé)



ODE046421

La prise de courant sert à alimenter les téléphones mobiles et autres appareils conçus pour fonctionner sur le système électrique d'un véhicule. Les appareils doivent consommer moins de 10 ampères quand le moteur tourne.

- N'utilisez la prise de courant que lorsque le moteur est en marche et déconnectez la fiche de l'accessoire après son utilisation. Brancher un accessoire pendant une période prolongée alors que le moteur est éteint, pourrait décharger la batterie.

- Ne branchez que des accessoires 12 volts qui consomment moins de 10 ampères.
- Ajustez le climatiseur ou la chaufferette au réglage minimal quand vous utilisez la prise de courant.
- Refermez le couvercle quand vous n'utilisez pas la prise.
- Certains appareils électriques peuvent causer une interférence électronique quand ils sont branchés dans la prise du véhicule. Ces appareils peuvent émettre des parasites et causer le mauvais fonctionnement d'autres systèmes ou appareils électriques dans le véhicule.
- Pousser la prise aussi loin que possible. S'il n'y a pas bon contact, la prise risque de surchauffer et le fusible pourra claquer.
- Branchez des appareils électroniques à piles avec protection contre le courant inverse. Le courant des piles pourrait courir dans le système électrique/électronique du véhicule et entraîner un mauvais fonctionnement du système.

⚠ AVERTISSEMENT
- Décharge électrique

Ne mettez pas un doigt ou un objet (aiguille, etc.) dans la prise de courant et ne la touchez pas avec une main mouillée. Vous risquez de subir un choc électrique.

Chargeur USB (si équipé)

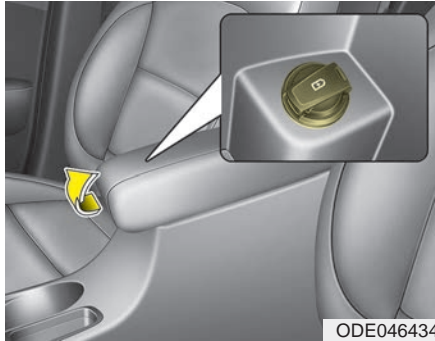

Le chargeur USB sert à recharger les piles des petits appareils électriques à l'aide d'un câble USB.

Les appareils électriques peuvent être rechargés quand le bouton Engine Start/Stop se trouve sur ACC, ON ou START.

Le statut de charge peut être surveillé sur l'appareil électrique. Déconnectez le câble USB de la prise USB après l'utilisation.

- Certains appareils n'acceptent pas une charge rapide mais pourront être chargés à vitesse normale.
- Utilisez le chargeur USB quand le moteur est en marche afin d'éviter de décharger la batterie.
- Seuls les appareils qui peuvent être branchés à la prise USB peuvent être utilisés.
- Le chargeur USB ne doit être utilisé que pour la charge de piles.
- Les chargeurs de piles ne peuvent pas être chargés.

Onduleur c.a. (si équipé)



L'onduleur c.a. fournit du courant électrique en 115V/150W pour faire fonctionner les accessoires ou l'équipement électrique.

Si vous voulez utiliser l'onduleur c.a., ouvrez le couvercle de l'onduleur et branchez-y une prise. L'onduleur c.a. fournit du courant électrique lorsque le moteur tourne.

* AVIS

- Tension nominale : 115 V c.a.
 - Puissance électrique maximale : 150 W
 - Pour éviter toute panne de circuit électrique, de choc électrique, etc., veillez à lire d'abord le manuel d'utilisation.
 - Veillez à refermer le couvercle, sauf en cas d'utilisation.
- Pour empêcher la batterie de se décharger, ne pas utiliser l'onduleur c.a. lorsque le moteur ne tourne pas.
 - Après avoir utilisé un accessoire électrique ou un équipement, retirez la prise. Le fait de laisser un accessoire ou un équipement électrique longtemps branché peut décharger la batterie.
 - Ne pas utiliser d'accessoire ou d'équipement électrique dont la consommation de courant est supérieure à 150 W (115 V).
 - Lorsque la tension de l'onduleur c.a. est inférieure à 11,3 V, le courant est automatiquement coupé.
L'onduleur c.a. fonctionne normalement lorsque la tension augmente.
 - Lorsque la tension d'entrée de l'onduleur est inférieure à 10,7 V, le courant est coupé. L'onduleur c.a. fonctionne normalement lorsque la tension augmente.
- Lorsque la consommation de courant de certains dispositifs/appareils électriques est peut-être dans la plage de puissance électrique de l'onduleur c.a., un dysfonctionnement peut se produire dans les cas ci-dessous.
 - Si le dispositif/appareil nécessite une forte puissance électrique pour démarrer
 - Si le dispositif/appareil doit traiter des données très précises
 - Si le dispositif/appareil nécessite un courant très stable



MISE EN GARDE

- Dispositifs électriques accessoires

- *Ne pas utiliser d'accessoires électriques cassés qui pourraient endommager l'onduleur c.a. et les circuits électriques du véhicule.*
- *Ne pas utiliser deux ou plusieurs accessoires électriques en même temps. Ils pourraient endommager les circuits électriques du véhicule.*

Chargement sans fil d'un téléphone intelligent (si équipé)

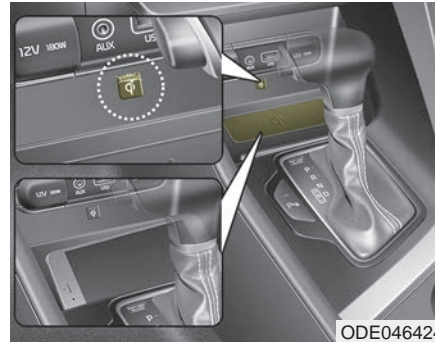

Le chargeur sans fil pour téléphone intelligent est situé à l'avant de la console centrale.

Fermer toutes les portières, puis positionner l'allumage sur ACC ou ON. Pour démarrer le chargement sans fil, placer le téléphone intelligent compatible avec le chargement sans fil sur le tapis de chargement.

Pour un meilleur chargement sans fil, positionner le téléphone intelligent au centre du tapis de chargement.

Le chargeur sans fil chargera un téléphone intelligent doté de la fonction Qi par utilisation uniquement. Se référer au boîtier de chargement accessoire du téléphone intelligent ou à la page d'accueil du fabricant du téléphone pour savoir si le téléphone intelligent est compatible avec la fonction Qi.

Chargement sans fil d'un téléphone intelligent

1. Retirer tout objet pouvant se trouver sur le tapis de chargement, y compris la clé intelligente. Si un objet autre que le téléphone intelligent se trouve sur le tapis de chargement, le chargement sans fil ne se fera pas correctement.
2. Positionner le téléphone intelligent au centre du tapis de chargement sans fil.
3. Une fois que le chargement commence, le voyant orange s'allumera. Lorsque le chargement est terminé, le voyant deviendra vert.
4. On peut activer ou désactiver le chargement sans fil en sélectionnant la fonction USM au tableau de bord. (Se référer à la section « Tableau de bord » pour obtenir davantage de détails).

Si le chargeur sans fil ne fonctionne pas, déplacez doucement votre téléphone intelligent autour du bloc jusqu'à ce que le témoin de charge soit orange. Selon le téléphone intelligent chargé, il est possible que le voyant vert ne s'allume pas, même si le chargement est terminé.

Si le chargement sans fil ne fonctionne pas correctement, le voyant orange clignotera pendant 10 secondes, puis s'éteindra. Dans ce cas, retirer le téléphone intelligent du tapis, puis le repositionner de nouveau sur le tapis. Vérifier que le chargement commence.

Si le téléphone intelligent est laissé sur le tapis de chargement alors que l'allumage du véhicule est positionné sur OFF, un message d'avertissement s'affichera et une alarme retentira une fois que le cycle d'adieu se termine au tableau de bord (pour les véhicules dotés du guide vocal).

⚠ Avertissement

- Se laisser distraire pendant la conduite

Se laisser distraire en conduisant peut entraîner une perte de contrôle du véhicule pouvant entraîner un accident, des blessures graves ou la mort. Le conducteur a pour responsabilité première de conduire son véhicule de façon sécuritaire et légale. Donc, le conducteur ne devrait jamais utiliser d'appareils portatifs, d'autres équipements ou de systèmes du véhicule qui l'obligent à quitter la route des yeux, à ne plus se concentrer sur la conduite sécuritaire du véhicule ou sont interdits par la loi pendant qu'il conduit.

⚠ MISE EN GARDE

- Infiltration de liquide dans le chargeur sans fil de téléphone intelligent

Pour empêcher le liquide d'endommager le système de charge de téléphone sans fil intelligent de votre véhicule, veiller à ne pas renverser de liquide sur le système en chargeant votre téléphone.

⚠ MISE EN GARDE

- Présence de métal dans le chargeur sans fil

Si des objets métalliques, comme des pièces de monnaie, sont situés entre le chargeur sans fil et le téléphone intelligent, cela pourrait entraver le chargement. De plus, un objet métallique pourrait chauffer et endommager le chargeur. Si l'on remarque un objet métallique entre le téléphone intelligent et le tapis de chargement, retirer immédiatement le téléphone intelligent. Laisser l'objet métallique refroidir, puis l'enlever.

*** AVIS**

- Si la température du compartiment de chargement dépasse une température donnée, le chargement sans fil sera désactivé. Une fois que la température du compartiment baisse sous le seuil défini, le chargement sans fil reprendra.
- Le chargement sans fil pourrait ne pas fonctionner correctement si le téléphone intelligent est placé dans un boîtier épais.
- Le chargement sans fil cessera lors de la fonction de recherche sans fil de la clé intelligente, pour éviter les interférences des ondes radio.
- Le chargement sans fil cessera si la clé intelligente est retirée du véhicule et que le commutateur d'allumage est sur ON.
- Le chargement sans fil cessera si l'une des portières est ouverte (pour les véhicules équipés d'une clé intelligente).
- Le chargement sans fil cessera si le moteur est éteint.

(Suite)

(Suite)

- Le chargement sans fil cessera si le téléphone intelligent n'est pas entièrement en contact avec le tapis de chargement sans fil.
- Les articles équipés de composants magnétiques, notamment les cartes de crédit, les cartes de téléphone, les livrets bancaires, les billets de transport, etc. peuvent être endommagés pendant le chargement sans fil.
- Pour obtenir les meilleurs résultats possible, positionner le téléphone intelligent au centre du tapis de chargement. Le téléphone intelligent pourrait ne pas se recharger s'il est positionné sur les bords du tapis. Si le téléphone intelligent ne se recharge pas, il pourrait surchauffer.
- Si le téléphone intelligent n'est pas compatible avec le chargement sans fil, un accessoire approprié doit être acheté séparément.

(Suite)

(Suite)

- Les téléphones intelligents de certains fabricants afficheront peut-être un message indiquant que le courant est peu élevé. Il s'agit d'une caractéristique spécifique du téléphone intelligent et n'indique pas une anomalie du chargeur sans fil.
- Le témoin du téléphone intelligent de certains fabricants peut rester orange une fois le téléphone intelligent complètement chargé. Il s'agit d'une caractéristique spécifique du téléphone intelligent et n'indique pas une anomalie du chargeur sans fil.
- Si un téléphone intelligent non compatible avec le chargement sans fil ou un objet métallique est placé sur le tapis de chargement, un petit bruit pourrait se faire entendre. Ce bruit indique que le véhicule examine la compatibilité des objets placés sur le tapis de chargement. Cela n'agit en aucun cas sur le téléphone intelligent.

Le présent appareil est conforme aux CNR d'Industrie Canada applicables aux appareils radio exempts de licence.

L'exploitation est autorisée aux deux conditions suivantes :

- (1) L'appareil ne doit pas produire de brouillage, et
- (2) L'utilisateur de l'appareil doit accepter tout brouillage radioélectrique subi, même si le brouillage est susceptible d'en compromettre le fonctionnement.

Porte-manteau (si équipé)

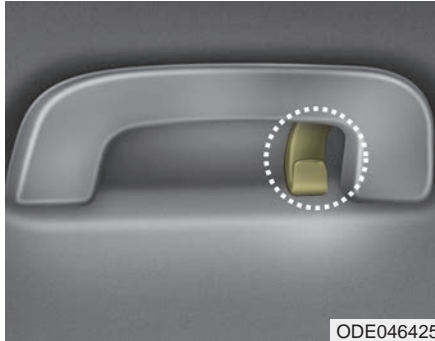

* Ce dispositif réel peut être différent de l'illustration.

Un porte-manteau est placé près de la poignée de maintien à l'arrière.

⚠ MISE EN GARDE
 - Suspendre des vêtements
Ne pas suspendre des vêtements lourds au portemanteau, car cela pourrait endommager le crochet.

⚠ AVERTISSEMENT

Ne pendez pas de cintres ou d'objets durs à l'exception de vêtements. De plus, ne placez pas d'objets lourds, tranchants ou fragiles dans les poches des vêtements. Lors d'un accident ou lors du déclenchement de l'airbag, des dommages au véhicule ou des blessures corporelles pourraient survenir.

Ancre(s) de tapis (si équipé)

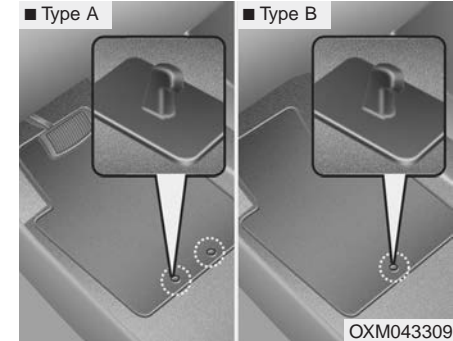

Si vous utilisez un tapis sur la moquette avant, assurez-vous de l'accrocher à l'ancrage sur le plancher. Vous empêcherez ainsi le tapis de glisser vers l'avant.

▲ AVERTISSEMENT

- Tapis de sol achetés chez un autre fournisseur

Ne jamais installer de tapis achetés auprès d'un autre fournisseur s'il est impossible de le sécuriser à l'aide des ancrages pour tapis situés sur le plancher du véhicule.

Un tapis mal fixé peut entraver l'utilisation des pédales.

Les points suivants doivent être observés quand vous installez un tapis dans le véhicule.

- Assurez-vous que les tapis soient bien ancrés aux chevilles de tapis avant de conduire.
- N'utilisez AUCUN tapis qui ne peut pas être solidement ancré à la cheville de tapis du véhicule.
- N'empilez pas un tapis par-dessus un autre (ex. : tapis tous climats en caoutchouc sur un tapis peluché). Un seul tapis devrait être installé à chaque position.

*** AVIS**

Votre véhicule est équipé de chevilles d'ancrage de tapis du côté du conducteur; elles servent à tenir le tapis solidement en position. Afin d'éviter toute interférence avec le mouvement des pédales, Kia recommande de n'installer que des tapis Kia conçus pour votre véhicule.

Fixations de filet à bagages (si équipé)



Pour éviter tout déplacement des objets contenus dans le coffre, il est possible d'utiliser les fixations situées dans l'aire de chargement pour arrimer le filet à bagages.

Si nécessaire, nous vous invitons à contacter un concessionnaire Kia agréé.

⚠ MISE EN GARDE

Pour éviter toute détérioration du véhicule, il convient de faire preuve de précaution lors du transport d'objets fragiles ou volumineux dans le coffre à bagages.

⚠ AVERTISSEMENT
- Filet à bagages

Maintenez toujours votre visage et votre corps à l'écart de l'enrouleur du filet à bagages et évitez d'utiliser le filet à bagages lorsque les sangles présentent des signes visibles d'usure ou de détérioration. Le filet à bagages peut se rompre et occasionner des blessures.

Cache-bagages (si équipé)

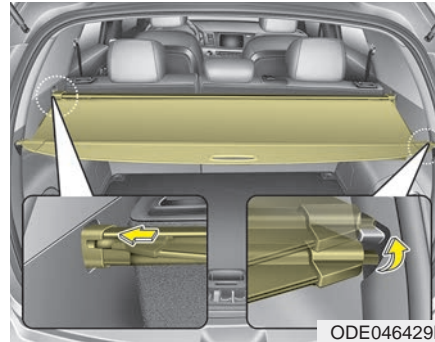

Utilisez le cache-bagages pour dissimuler le contenu de l'aire de chargement.

Pour mettre en place le cache-bagages, tirez en arrière sa poignée et engagez ses bords dans les fentes prévues à cet effet.

⚠ AVERTISSEMENT
- Cache-bagages

Ne pas placer d'objets sur le cache-bagages. Ces objets risqueraient d'être projetés à l'intérieur du véhicule et, le cas échéant, de blesser les occupants du véhicule en cas d'accident ou de freinage.

⚠ MISE EN GARDE

Ne placez pas de bagages sur le cache-bagages. Il pourrait en résulter une détérioration ou une déformation du cache-bagages.

ÉQUIPEMENTS EXTÉRIEURS

Galerie de toit (si équipé)

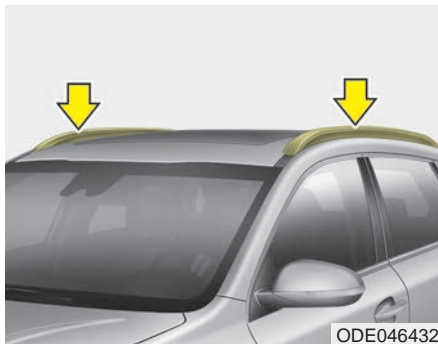

Si le véhicule est équipé d'une galerie de toit, vous pouvez charger des bagages sur le pavillon du véhicule.

Les traverses et les fixations nécessaires pour monter la galerie de toit sur le véhicule sont disponibles auprès d'un concessionnaire Kia agréé ou de tout autre réparateur dûment qualifié.

* AVIS

- Les traverses (si équipé) doivent être correctement positionnées avant de placer des objets sur la galerie de toit.
- Si le véhicule est équipé d'un toit ouvrant, veillez à ne pas placer de bagages sur la galerie de toit de sorte à ne pas perturber le fonctionnement du toit ouvrant.
- Lorsque la galerie de toit n'est pas utilisée pour transporter des bagages, un repositionnement des traverses peut s'avérer nécessaire en cas de détection d'écoulements d'air.

⚠ MISE EN GARDE

- Chargement de la galerie de toit

- *En cas de transport de bagages sur la galerie de toit, prenez les précautions nécessaires pour éviter que le chargement n'entraîne une détérioration du pavillon du véhicule.*
- *En cas de transport d'objets encombrants sur la galerie de toit, veillez à ce qu'ils ne dépassent pas la longueur ou la largeur hors-tout du pavillon.*
- *En cas de transport de bagages sur la galerie de toit, ne faites pas fonctionner le toit ouvrant (si équipé).
Le toit ouvrant risquerait d'être endommagé.*

- La caractéristique suivante désigne le poids maximum admissible sur la galerie de toit. Répartir le chargement aussi uniformément que possible sur les traverses (si équipé) et la galerie de toit et l'arrimer solidement.

GALERIE DE TOIT	100 kg RÉPARTITION UNIFORME DU CHARGEMENT
--------------------	---

Si le poids du chargement ou des bagages sur la galerie de toit dépasse la limite autorisée, il peut en résulter un endommagement du véhicule.

- Le chargement de la galerie de toit aura pour effet d'élever le centre de gravité du véhicule.
Évitez les démarrages et freinages brusques, les virages serrés, les manœuvres abruptes ou les vitesses élevées sous peine de perdre le contrôle du véhicule ou de provoquer un accident suite au retournement du véhicule.

- Veillez à toujours conduire prudemment et à prendre les virages avec précaution en cas de transport de bagages sur la galerie de toit.

Les forts courants ascendants provoqués par le passage des autres véhicules ou des éléments naturels peuvent entraîner l'application d'une brusque pression ascendante sur les bagages chargés sur la galerie de toit. C'est notamment le cas lors du transport d'objets plats de grandes dimensions tels que des panneaux de bois ou des matelas.

Le chargement risquerait de tomber de la galerie et d'occasionner des dommages à votre véhicule et à ceux situés autour.

- Afin d'éviter toute détérioration ou perte du chargement en conduite, procédez à des contrôles fréquents du chargement avant ou pendant la conduite afin de vérifier que les bagages situés sur la galerie de toit sont solidement fixés.

⚠ AVERTISSEMENT

- Conduite avec la galerie de toit chargée

Veillez toujours à conduire prudemment et à prendre les virages avec précaution en cas de transport de bagages sur la galerie de toit. Le chargement de la galerie de toit aura pour effet d'élever le centre de gravité du véhicule.

Chaîne haute-fidélité

- Chaîne haute-fidélité 5-2
 - Antenne..... 5-2
 - Ports AUX, USB 5-3

CHAÎNE HAUTE-FIDÉLITÉ (SI ÉQUIPÉ)

* AVIS

Si vous installez des phares HID de marché secondaire, la chaîne stéréo et les dispositifs électroniques de votre véhicule pourraient mal fonctionner.

Antenne

■ Type A

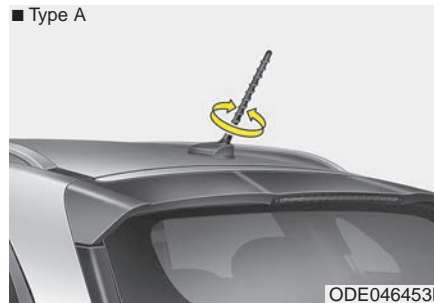

■ Type B



Antenne de type mât

Votre véhicule utilise une antenne de toit pour recevoir les signaux AM et FM. Ce mât d'antenne est amovible.

Pour déposer le mât d'antenne, le tourner dans le sens antihoraire. Pour reposer l'antenne, le tourner dans le sens horaire.

Antenne en aileron de requin (si équipé)

L'antenne en aileron de requin reçoit les données de transmission.

⚠ MISE EN GARDE

- Antenne de type mât

- *Avant d'entrer dans un lieu à faible hauteur ou dans une station de lavage, déposer le mât d'antenne en le tournant dans le sens antihoraire. Sinon, l'antenne pourrait être endommagée.*
- *En remontant votre mât d'antenne, il est important de le serrer à fond et de le régler en position verticale pour permettre une bonne réception. Mais il peut être retiré pour stationner le véhicule ou pour poser des charges sur la galerie de toit.*
- *Pour charger la galerie de toit, ne pas placer la charge près du mât d'antenne pour assurer une bonne réception.*

Ports AUX, USB



Si le véhicule est équipé de ports AUX et/ou USB, on peut utiliser le port AUX pour brancher des appareils audio et le port USB pour brancher un appareil USB ou un iPod®.

* AVIS

Si vous utilisez la prise de courant pour alimenter un appareil audio, vous pourrez entendre un bruit de fond pendant la lecture. Si c'est le cas, utilisez l'alimentation de l'appareil audio seulement.

Conduite du véhicule

Avant de prendre la route	6-5	• Gestion de la stabilité du véhicule (VSM)	6-38
• Avant d'entrer dans le véhicule	6-5	• Commande d'aide au démarrage en pente (HAC)	6-40
• Inspections nécessaires	6-5	• Bonnes pratiques de freinage	6-41
• Avant de démarrer	6-5	Aide au freinage d'urgence (AEB)	6-43
Positions de la clé de contact	6-7	• Paramètres et activation du freinage d'urgence autonome	6-44
• Commutateur d'allumage illuminé	6-7	• Message d'avertissement de l'AEB et système de commande	6-46
• Position de la clé de contact	6-7	• Activation des freins	6-47
• Démarrage du système hybride	6-9	• Capteurs permettant de détecter la distance avec le véhicule devant (radar avant)	6-48
Bouton de démarrage/arrêt du moteur	6-11	• Anomalie du système	6-49
• Bouton de DÉMARRAGE/ ARRÊT DU MOTEUR illuminé	6-11	• Limite du système	6-50
• Positions du bouton de DÉMARRAGE/ ARRÊT DU MOTEUR	6-11	Régulateur de vitesse	6-56
• Démarrage du système hybride	6-13	• Pour régler le régulateur à une vitesse	6-57
Boîte de vitesses à double embrayage (DCT)	6-16	• Pour augmenter la vitesse réglée	6-57
• Fonctionnement de la boîte de vitesses à double embrayage	6-16	• Pour réduire la vitesse réglée	6-58
• Bonnes pratiques de conduite	6-25	• Pour accélérer temporairement alors que le régulateur est en circuit	6-58
Système de freinage	6-27	• Pour désengager le régulateur de vitesse	6-58
• Freins assistés	6-27	• Pour ramener la vitesse de croisière à plus de 30 km/h (20 mi/h) environ	6-59
• Frein de stationnement - Pédale	6-29	• Pour mettre le régulateur hors circuit	6-59
• Système de freinage antiblocage (ABS)	6-31		
• Contrôle électronique de stabilité (ESC)	6-33		

Régulateur de vitesse intelligent (SCC)	6-60
• Réglage de la vitesse (SCC)	6-61
• Pour régler la distance entre les véhicules (SCC) ..	6-66
• Pour régler la sensibilité du régulateur de vitesse intelligent	6-70
• Pour changer le mode du régulateur de vitesse	6-71
• Limites du système	6-72
Dispositif de détection de présence dans les angles morts (BSD)	6-78
• BSD (détection des angles morts) / LCA (aide au changement de voie)	6-79
• RCTA (Alerte de trafic transversal arrière)	6-82
• Situations où la détection pourrait être limitée	6-84
Système d'assistance au maintien de voie (LKAS)	6-86
• Fonctionnement du LKAS	6-88
• Témoin lumineux et message	6-90
• Attention du conducteur	6-92
• Changement de fonction du LKAS	6-93
Système d'alerte d'attention du conducteur	6-95
• Réglage et activation du système	6-95
• Réinitialisation du système	6-97
• Système désactivé	6-97
• Dysfonctionnement du système	6-98

Utilisation économique	6-100
Conditions spéciales de conduite	6-102
• Conditions dangereuses	6-102
• Réduction du risque de retournement	6-102
• Balancement du véhicule	6-104
• Négocier les virages en douceur	6-105
• Conduire la nuit	6-105
• Conduire dans la pluie	6-105
• Conduire dans un endroit inondé	6-106
• Conduite hors route	6-106
• Rouler sur l'autoroute	6-106
Conduite en hiver	6-108
• Neige et glace	6-108
• Liquide de refroidissement à forte teneur en éthylène glycol	6-109
• Vérifier la batterie et les câbles	6-109
• Passer à une "huile d'hiver"	6-109
• Vérifier les bougies et le système d'allumage	6-110
• Empêcher les serrures de geler	6-110
• Utiliser un lave-glace antigel approuvé	6-110
• Ne laissez pas le frein de stationnement geler	6-110
• Ne laissez pas la glace et la neige s'accumuler sous le bas de caisse	6-111
• Équipement en cas d'urgence	6-111

Limite de charge du véhicule	6-112
• Étiquette de renseignements sur les pneus et la charge	6-112
• Étiquette de certification	6-115
Poids du véhicule	6-116
• Poids à vide	6-116
• Poids en ordre de marche	6-116
• Poids de charge	6-116
• Poids brut sur l'essieu (PBE)	6-116
• Poids nominal brut sur l'essieu (PNBE)	6-116
• Poids brut du véhicule (PBV)	6-116
• Poids nominal brut du véhicule (PNBV)	6-116

Assurez-vous qu'il n'y a aucune fuite dans le système d'échappement

Faites vérifier le système d'échappement chaque fois que le véhicule est soulevé pour une vidange d'huile ou une autre raison. Si vous notez un changement dans le son de l'échappement ou si vous roulez sur un objet qui frappe le fond de la voiture, faites vérifier le système d'échappement dès que possible chez un concessionnaire Kia agréé.

⚠ AVERTISSEMENT

- Gaz d'échappement

Ne pas inhaler des gaz d'échappement ou laisser le moteur en marche dans une pièce fermée. Les gaz d'échappement contiennent du monoxyde de carbone, un gaz transparent et inodore qui cause l'évanouissement et la mort par asphyxie.

⚠ AVERTISSEMENT

- Hayon ouvert

Ne pas conduire le véhicule avec le hayon ouvert. Des gaz d'échappement nocifs peuvent entrer dans l'habitacle.

Si vous devez conduire avec le hayon ouvert, procéder de la manière suivante :

- 1. Fermer toutes les glaces.**
- 2. Ouvrir les bouches d'aération latérales.**
- 3. Positionner l'arrivée d'air sur air frais, diriger l'air vers le sol ou le visage et faire tourner le ventilateur à la vitesse la plus élevée.**

AVANT DE PRENDRE LA ROUTE

Avant d'entrer dans le véhicule

- Assurez-vous que les glaces, les rétroviseurs extérieurs et les feux soient propres.
- Vérifiez l'état des pneus.
- Vérifiez sous le véhicule s'il y a des signes de fuites.
- Assurez-vous qu'il n'y a aucun obstacle derrière le véhicule si vous avez l'intention de faire marche arrière.

Inspections nécessaires

Vérifiez régulièrement les niveaux de liquides comme l'huile à moteur, le liquide de refroidissement, le liquide des freins et le lave-glace. Plus de détails à cet effet à la section 8, " Entretien ".

⚠ AVERTISSEMENT - Distraction pendant la conduite

Se concentrer sur la route pendant la conduite. La principale responsabilité du conducteur reste l'opération sécuritaire et légale de son véhicule. Les appareils mobiles ou tout autre équipement ou système du véhicule pouvant distraire le conducteur ne devraient pas être utilisés pendant la conduite du véhicule.

Avant de démarrer

- Fermez et verrouillez toutes les portes.
- Positionnez le siège de façon à ce que les commandes soient à portée de la main.
- Boucler ses ceintures.
- Ajustez les rétroviseurs intérieur et extérieurs.
- Assurez-vous que l'éclairage général fonctionne.
- Vérifiez tous les cadrans.
- Vérifiez le fonctionnement des lampes témoins lorsque le bouton de démarrage/d'arrêt du moteur est placé en position ON.
- Désengagez le frein de stationnement et assurez-vous que le témoin de frein s'éteigne.

Pour une opération sûre, prenez connaissance des caractéristiques et de l'équipement de votre véhicule.

⚠ AVERTISSEMENT

- Risque d'incendie

Lorsque vous garez ou immobilisez le véhicule et conservez le moteur en marche, veillez à ne pas appuyer sur l'accélérateur durant une période prolongée. Cela pourrait surchauffer le moteur ou le système d'échappement et causer un incendie.

⚠ AVERTISSEMENT

- Vérifier les alentours du véhicule

Avant de faire marche avant (D) ou arrière (R), regardez toujours autour du véhicule pour voir s'il y a des gens, surtout des enfants, à proximité.

⚠ AVERTISSEMENT

- Objets non arrimés

Arrimer et ranger soigneusement les objets dans le véhicule. Lors d'un arrêt ou d'un virage soudain, les objets non fixés peuvent tomber au sol et affecter la commande des pédales, ce qui peut causer un accident.

⚠ AVERTISSEMENT

- Chaussures appropriées

Portez toujours des chaussures appropriées lorsque vous conduisez votre véhicule. Des chaussures inappropriées (talons hauts, bottes de ski, sandales, etc.) peuvent gêner l'utilisation de la pédale de frein et d'accélérateur.

⚠ AVERTISSEMENT

- Conduite avec les facultés affaiblies

Ne pas conduire avec les facultés affaiblies. Boire et conduire est dangereux. Même une petite quantité d'alcool affecte les réflexes, la perception et le discernement. Conduire sous l'influence de drogue, y compris certains médicaments prescrits par un médecin, peut être aussi dangereux, voire plus dangereux que de conduire en état d'ébriété.

POSITIONS DE LA CLÉ DE CONTACT (SI ÉQUIPÉ)

Commutateur d'allumage illuminé (si équipé)



OQL055065

Par commodité, le commutateur d'allumage s'illumine chaque fois que vous ouvrez une porte avant et en autant que la clé de contact ne soit pas à la position ON. L'éclairage du commutateur s'éteint dès que vous tournez la clé de contact ou 30 secondes après que vous fermez la porte.

Position de la clé de contact LOCK



OQLE055066

À partir du point gauche, la séquence de points est LOCK-ACC-ON-START (Verrouillé-Accessoires-Marche-Démarrage).

La clé de contact ne peut s'enlever qu'à la position LOCK.

ACC (Accessoire)

Les accessoires électriques sont sous tension.

Si vous éprouvez de la difficulté à tourner le commutateur d'allumage sur ACC, tournez la clé tout en agitant le volant vers la gauche et la droite afin de réduire la tension.

ON

Les témoins d'alerte peuvent être vérifiés avant de faire démarrer le moteur. Il s'agit de la position normale de marche, une fois le moteur démarré.

Ne laissez pas la clé sur ON si le moteur est éteint, car vous risqueriez de décharger la batterie.

START

Tournez la clé sur START pour faire démarrer le moteur. Le démarreur fonctionne tant que vous ne lâchez pas la clé; la clé retourne alors à la position ON. Vous pouvez vérifier le témoin d'alerte des freins à cette position.

Le loquet antivol (si équipé) de la colonne de direction ne remplace pas le frein de stationnement. Avant de quitter le siège du conducteur, assurez-vous toujours que le levier de changement de vitesses est engagé en position P (stationnement) pour une transmission à double embrayage, serrez le frein de stationnement et coupez le moteur.

Un mouvement imprévu et brusque du véhicule peut se produire si ces précautions ne sont pas prises.

⚠ AVERTISSEMENT

- Clé de contact

Ne placez jamais la clé de contact sur LOCK ou ACC alors que le véhicule est en mouvement. Vous pourriez perdre le contrôle du volant et des freins et avoir un accident.

⚠ AVERTISSEMENT

- Porte-clés

N'accrochez pas de petits porte-monnaie, de multiples clés ou tout autre accessoire lourd au porte-clés du véhicule.

Le conducteur risque de repousser accidentellement ces objets et d'amener le commutateur de démarrage sur une position autre que ACC en conduite, perturbant ainsi le bon fonctionnement de certaines des fonctions de sécurité du véhicule.

⚠ AVERTISSEMENT

- Quitter le véhicule

Pour éviter tout mouvement inattendu ou soudain du véhicule, ne jamais Quitter le véhicule sans verrouiller le levier de vitesses à la position P (stationnement) et sans enclencher le frein de stationnement. Avant de Quitter son siège, toujours s'assurer que le levier de vitesses est positionné sur P (stationnement), que le frein de stationnement est solidement serré et que le moteur est éteint.

Démarrage du système hybride

⚠ AVERTISSEMENT - Chaussures appropriées

Portez toujours des chaussures appropriées pour conduire. Des souliers inappropriés (à talons hauts, bottes de ski, sandales, etc.) peuvent compromettre votre capacité d'utiliser le frein et la pédale d'accélérateur.

1. Assurez-vous que le frein de stationnement est engagé.
2. Engagez le levier de vitesse à la position P (Park). Appuyez à fond sur la pédale de frein.
Vous pouvez aussi faire démarrer le moteur en réglant le levier de vitesse sur N (Neutre).

3. Tourner le contacteur d'allumage sur START (démarrage). Si le système hybride démarre, le témoin "  " s'allume.

⚠ AVERTISSEMENT - Volant

Ne pas essayer d'atteindre une commande à travers du volant lorsque le véhicule est en mouvement. Passer la main ou le bras à travers le volant peut causer la perte de la maîtrise du véhicule et un accident.

* AVIS

- N'attendez pas que le moteur se réchauffe en laissant le véhicule immobilisé.
Commencez à rouler à un régime modéré. (Évitez les accélérations et les décélérations brusques.)
- Lorsque vous faites démarrer le véhicule, gardez toujours le pied sur la pédale de frein. N'appuyez pas sur la pédale d'accélérateur lorsque vous faites démarrer le véhicule. N'emballez pas le moteur pendant qu'il se réchauffe.
- Si la température ambiante est basse, il se peut que le voyant "  " reste allumé plus longtemps qu'à l'habitude.

*** AVIS**

Pour éviter d'endommager le véhicule :

- Si le voyant "  " s'éteint pendant que le véhicule roule, ne tentez pas de placer le levier de vitesses en position P (Park).
Si les conditions de circulation et l'état de la route le permettent, vous pouvez placer le levier de vitesses en position N (point mort) pendant que le véhicule roule et tourner le contacteur d'allumage sur START (démarrage). Pour essayer de redémarrer le système hybride.
- Ne poussez pas le véhicule et ne le faites pas remorquer pour faire démarrer le système hybride.

BOUTON DE DÉMARRAGE/ARRÊT DU MOTEUR

Bouton de DÉMARRAGE/ ARRÊT DU MOTEUR illuminé



Dès que la porte avant est ouverte et pour plus de commodité, le bouton de DÉMARRAGE/ARRÊT DU MOTEUR s'allume. Il s'éteint environ 30 secondes après que vous ayez fermé la porte.

Une fois toutes les portières fermées, si vous verrouillez le véhicule à l'aide du transmetteur ou de la clé intelligente, la lampe s'éteint immédiatement.

Positions du bouton de DÉMARRAGE/ARRÊT DU MOTEUR

OFF (éteint)



Si vous voulez éteindre le moteur (position START/RUN) ou couper le courant du véhicule (position ON), appuyez sur le bouton de DÉMARRAGE/ARRÊT DU MOTEUR alors que le levier de changement de vitesses est sur P (Park). Si vous appuyez sur le bouton de DÉMARRAGE/ARRÊT DU MOTEUR alors que le levier est sur une position autre que P (Park), le bouton de DÉMARRAGE/ARRÊT DU MOTEUR ne passera pas à la position OFF, mais plutôt à la position ACC.

En cas d'urgence alors que le véhicule est en mouvement, vous pouvez éteindre le moteur et passer à la position ACC en appuyant sur le bouton DÉMARRAGE/ARRÊT DU MOTEUR pendant plus de 2 secondes ou 3 fois de suite en moins de 3 secondes. Si le véhicule est toujours en mouvement, vous pouvez faire redémarrer le moteur sans appuyer sur la pédale de freinage, en appuyant sur le bouton de DÉMARRAGE/ARRÊT DU MOTEUR alors que le levier de changement de vitesses est sur N (Neutre).

ACC (Accessoires)



Ambre

Appuyez sur le bouton de DÉMARRAGE/ARRÊT DU MOTEUR alors qu'il se trouve à la position OFF, sans appuyer sur la pédale de freinage.

Si le bouton de DÉMARRAGE/ARRÊT DU MOTEUR est laissé sur ACC pendant plus d'une heure, le bouton s'éteint automatiquement afin d'éviter de décharger la batterie.

ON (En circuit)



Rouge

Appuyez sur le bouton de DÉMARRAGE/ARRÊT DU MOTEUR alors qu'il se trouve à la position ACC, sans appuyer sur la pédale de freinage.

Les témoins avertisseurs peuvent être vérifiés avant que le moteur démarre. Ne laissez pas le bouton de DÉMARRAGE/ARRÊT DU MOTEUR en position ON trop longtemps. La batterie pourrait se décharger, empêchant le moteur de démarrer.

START/RUN (Démarrage/marche)



Non illuminé

Pour démarrer le moteur, appuyez sur la pédale de frein et enfoncez le bouton ENGINE START/STOP (démarrage / arrêt du moteur) avec le levier sélecteur en position P (stationnement). Pour votre sécurité, démarrez le moteur avec le levier sélecteur en position P (stationnement).

Si vous appuyez sur le bouton ENGINE START/STOP (démarrage/arrêt du moteur) sans enfoncer la pédale de frein sur un véhicule à transmission à double embrayage, le moteur ne démarrera pas et le bouton ENGINE START/STOP change comme suit : OFF → ACC → ON → OFF ou ACC

*** AVIS**

Vous risquez de décharger la batterie si vous laissez le bouton de **DÉMARRAGE/ARRÊT DU MOTEUR** trop longtemps en position ACC ou ON.

⚠ AVERTISSEMENT

- Démarrage du véhicule

N'appuyez jamais sur le bouton de **DÉMARRAGE/ARRÊT DU MOTEUR** quand le véhicule est en mouvement. Vous risqueriez de perdre le contrôle du volant et du freinage, ce qui pourrait entraîner un accident.

Démarrage du système hybride

⚠ AVERTISSEMENT

- Portez toujours des chaussures appropriées lorsque vous conduisez votre véhicule. Des chaussures inappropriées (talons hauts, bottes de ski, sandales, chaussures de plage, ou autres) pourront nuire à l'utilisation de la pédale de frein et d'accélérateur.

- Ne faites pas démarrer le véhicule pendant que vous appuyez sur la pédale d'accélérateur.

Le véhicule peut avancer et provoquer un accident.

*** AVIS**

- Le système hybride ne démarrera quand vous appuierez sur le bouton de démarrage/d'arrêt du moteur que lorsque la clé intelligente se trouvera dans le véhicule.
- Même si la clé intelligente est dans le véhicule, le système hybride peut ne pas démarrer lorsqu'elle est loin du conducteur.
- Lorsque le bouton de démarrage/d'arrêt du moteur est en position ACC ou ON, et si une portière est ouverte, le système recherchera la clé intelligente. Lorsque la clé intelligente n'est pas dans le véhicule, le voyant "🚗" clignote et le message "Key not in vehicle (La clé n'est pas dans le véhicule)" s'affiche. Lorsque toutes les portières sont fermées, le carillon retentit également pendant environ 5 secondes. Conservez la clé intelligente dans le véhicule lorsque le contact est en ACC ou si le système hybride est en marche.

1. Ayez toujours la clé intelligente avec vous.
2. Assurez-vous que le frein de stationnement est engagé.
3. Assurez-vous que le levier de vitesses est en position P (Park).
4. Appuyez sur la pédale de frein.
5. Appuyez sur le bouton de démarrage/d'arrêt du moteur. Si le système hybride démarre, le voyant "" s'allumera.

* AVIS

- N'attendez pas que le moteur se réchauffe en laissant le véhicule immobilisé.
Commencez à rouler à un régime modéré. (Évitez les accélérations et les décélérations brusques.)
- Lorsque vous faites démarrer le véhicule, gardez toujours le pied sur la pédale de frein. N'appuyez pas sur la pédale d'accélérateur lorsque vous faites démarrer le véhicule. N'emballez pas le moteur pendant qu'il se réchauffe.
- Si la température ambiante est basse, il se peut que le voyant "" reste allumé plus longtemps qu'à l'habitude.

* AVIS

Pour éviter d'endommager le véhicule :

- Si le voyant "" s'éteint pendant que le véhicule roule, ne tentez pas de placer le levier de vitesses en position P (Park).
Si les conditions de circulation et l'état de la route le permettent, vous pouvez placer le levier de vitesses en position N (Neutral) pendant que le véhicule roule et appuyer sur le bouton de démarrage/d'arrêt du moteur pour tenter de faire redémarrer le système hybride.
- Ne poussez pas le véhicule et ne le faites pas remorquer pour faire démarrer le système hybride.

⚠ AVERTISSEMENT

- Mouvement non voulu du véhicule

Ne jamais laisser la clé Smart dans le véhicule avec des personnes ou enfants qui ne connaissent pas le fonctionnement du véhicule. Si on appuie sur le bouton-poussoir de démarrage et si la clé est dans le véhicule, le moteur est mis en marche et le véhicule peut se déplacer.

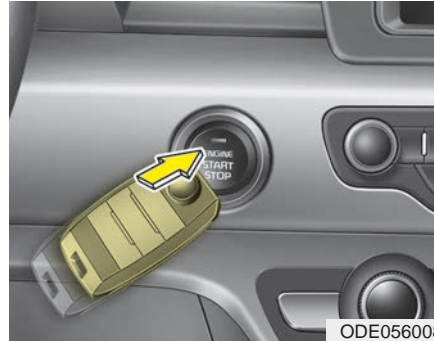

ODE056008

- Si la batterie est faible ou que la clé intelligente ne fonctionne pas correctement, on peut mettre le moteur en marche en appuyant directement sur le bouton Engine Start/Stop (mise en marche/arrêt du moteur) avec la clé intelligente. Le côté ayant le bouton de verrouillage devrait entrer en contact direct avec le bouton Engine Start/Stop (mise en marche/arrêt du moteur).

Lorsqu'on appuie directement sur le bouton Engine Start/Stop (mise en marche/arrêt du moteur) avec la clé intelligente, la clé intelligente devrait toucher le bouton à un angle droit.

- Si le fusible des feux d'arrêt est brûlé, vous ne pouvez pas faire démarrer le moteur normalement. Remplacez le fusible. Si la chose n'est pas possible, vous pouvez faire démarrer le moteur en appuyant sur le bouton de DÉMARRAGE/ARRÊT DU MOTEUR pendant 10 secondes à la position ACC. Le moteur peut démarrer sans que vous ayez à appuyer sur la pédale de freinage. Toutefois, pour votre propre sécurité, appuyez toujours sur la pédale de freinage avant de faire démarrer le moteur.

N'appuyez pas sur le bouton de DÉMARRAGE/ARRÊT DU MOTEUR pendant plus de 10 secondes, sauf si le fusible des feux d'arrêt est brûlé.

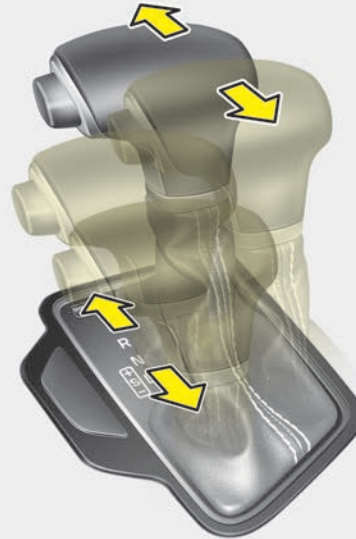
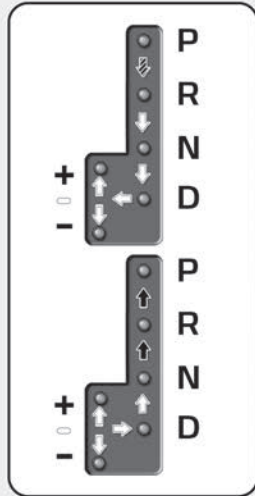

BOÎTE DE VITESSES À DOUBLE EMBRAYAGE (DCT)



Fonctionnement de la boîte de vitesses à double embrayage

La boîte de vitesses à double embrayage possède six vitesses de marche avant et une vitesse de marche arrière.

Chacune des vitesses est sélectionnée automatiquement en position D (marche avant).

-  Enfoncer la pédale de frein et appuyer sur le bouton de changement de vitesse tout en déplaçant le levier sélecteur.
-  Appuyer sur le bouton de changement de vitesse tout en déplaçant le levier sélecteur.
-  Le levier sélecteur peut être actionné librement.

* Pour déplacer le levier sélecteur de/à P (stationnement) ou de R (marche arrière) à D (marche avant), vous devez enfoncer la pédale de frein pour immobiliser le véhicule.

ODE056010

- La boîte de vitesses à double embrayage procure une sensation de boîte manuelle, avec la facilité d'une boîte entièrement automatique.
Contrairement aux boîtes de vitesses automatiques traditionnelles, le changement de rapport peut se ressentir (et s'entendre) sur la boîte de vitesses à double embrayage.
 - Considérez-la comme une boîte de vitesses manuelle à changement automatique de rapport.
 - Passez en gamme de marche avant et changez automatiquement de rapport, comme sur boîte de vitesses automatique conventionnelle.
- La boîte de vitesses à double embrayage possède un double embrayage sec, qui est différent du convertisseur de couple des boîtes automatiques, et donne de meilleures performances à l'accélération en conduisant. Toutefois, le premier lancement peut être un peu plus lent que la boîte de vitesses automatique.
- L'embrayage sec transmet le couple et procure une sensation de conduite directe qui peut sembler différente d'une boîte automatique conventionnelle avec un convertisseur de couple. Ceci se remarque davantage en redémarrant depuis un arrêt ou à faible vitesse.
- En accélérant rapidement en vitesse lente, le moteur peut tourner à régime élevé selon les conditions de conduite du véhicule.
- Pour un démarrage en côte en douceur, enfoncer doucement la pédale d'accélérateur en fonction des conditions présentes.
- Si vous relâchez la pédale d'accélérateur à faible vitesse, vous pouvez ressentir le puissant frein moteur, identique à celui d'une boîte manuelle.
- En descente, vous pouvez utiliser le mode Sports pour rétrograder et contrôler votre vitesse sans utiliser excessivement la pédale de frein.
- Lorsque vous démarrez ou coupez le moteur, vous pouvez entendre un cliquetis car le système subit un auto-test. Ce bruit est normal pour la boîte de vitesses à double embrayage.

▲ AVERTISSEMENT

Pour réduire le risque de blessures graves ou mortelles :

- **Vérifiez TOUJOURS la présence de personnes autour de votre, et notamment d'enfants, avant de passer en D (marche avant) ou en R (marche arrière).**
- **Avant de quitter le siège du conducteur, s'assurer toujours que le levier sélecteur est en position P (stationnement), puis serrer le frein de stationnement et mettre le contacteur d'allumage en position LOCK/OFF (verrouillage/arrêt).**
Le déplacement imprévu et soudain d'un véhicule peut arriver si ces précautions ne sont pas respectées.
- **Ne pas utiliser rapidement le frein moteur (en rétrogradant) sur des routes glissantes. Le véhicule pourrait déraiper et provoquer un accident.**

- Pour maintenir le véhicule en côte, utiliser le frein au pied ou le frein de stationnement. Si le véhicule est maintenu en appuyant sur la pédale d'accélérateur sur une pente, l'embrayage et la transmission peuvent surchauffer et provoquer des dégâts.
À ce moment, le message d'avertissement "Steep grade! Press brake pedal" (Pente! Appuyez sur le frein) s'affiche sur l'écran LCD.
- Si l'embrayage surchauffe en raison d'une utilisation excessive pour se maintenir en côte, vous pouvez ressentir un frémissement et voir l'affichage clignoter sur le groupe d'instruments. Dans ce cas, l'embrayage est désactivé jusqu'à ce qu'il refroidisse jusqu'à une température normale.
Si cela se produit, se garer dans un endroit sûr, passer en position de stationnement (P) et appuyer sur la pédale de frein pendant un certain temps jusqu'à ce que l'avertissement sur l'écran LCD disparaisse.
- Si l'avertissement LCD est actif, le frein au pied doit être utilisé.
- Si les avertissements sont ignorés, la boîte de vitesses peut être endommagée.
- Si l'affichage continue à clignoter, pour votre sécurité, nous vous recommandons de contacter un distributeur agréé Kia.
- Dans certaines conditions comme un démarrage en côte répété, l'embrayage de la boîte de vitesses peut surchauffer.
Lorsque l'embrayage est en surchauffe, le mode de protection de sécurité s'engage. Si le mode de protection de sécurité s'engage, l'indicateur de position du rapport clignote sur le groupe d'instruments avec un signal sonore.

À ce moment, le message d'avertissement "Transmission temp. is high! Stop safely (Température transmission élevée! Arrêter en sécurité)", "Trans hot! Park with engine on (Trans. Surchauffée Arrêter vous)", "Trans Cooling. Remain parked for 00 min. (Trans. Refroidie Restez garé 00 min.)", "Trans Cooled. Resume driving (Trans. Refroidie Reprenez la conduite.)" apparaît sur l'affichage LCD et la conduite peut être brusquée.

Si vous ignorez cet avertissement, les conditions de conduite peuvent empirer. Pour revenir aux conditions de conduite normale, arrêtez le véhicule et appuyez sur la pédale de frein pendant quelques minutes avant de repartir.

- Les changements de rapport peuvent se remarquer davantage que sur une boîte de vitesses automatique conventionnelle. Il s'agit d'une caractéristique normale de ce type de boîte de vitesses à double embrayage.
- Au cours des premiers 1 500 km (1 000 miles), vous pouvez ressentir que le véhicule n'accélère pas en souplesse à faible vitesse. Pendant cette période de freinage, la qualité et les performances des changements de rapports de votre véhicule neuf sont optimisées en permanence.
- Arrêtez-vous toujours complètement avant de passer en D (marche avant) ou en R (marche arrière).
- Ne mettez pas le levier de changement de vitesse sur N (point mort) en roulant.

MISE EN GARDE

- ***Pour éviter d'endommager votre boîte-pont, n'essayez pas d'accélérer en marche arrière (R) ou en marche avant avec les freins activés.***
- ***Une fois à l'arrêt dans une pente, ne pas maintenir le véhicule avec la pédale d'accélérateur. Utiliser le frein de service ou le frein de stationnement.***

Le voyant sur le bloc d'instruments affiche la position du levier de vitesses lorsque le contacteur d'allumage est en position ON.

P (stationnement)

Arrêtez-vous toujours complètement avant de passer en P (stationnement).

Pour quitter la position P (stationnement), vous devez enfoncer fermement la pédale de frein et vous assurer que votre pied n'est pas sur la pédale d'accélérateur.

Le levier sélecteur doit être sur P (stationnement) avant de couper le moteur.

⚠ AVERTISSEMENT

- **Le passage en P (stationnement) lorsque le véhicule est en mouvement peut vous faire perdre le contrôle du véhicule.**
- **Après avoir arrêté le véhicule, assurez-vous toujours que le levier sélecteur est sur P (stationnement), serrez le frein de stationnement et coupez le moteur.**
- **N'utilisez pas la position P (stationnement) à la place du frein de stationnement.**

R (marche arrière)

Utilisez cette position pour reculer.

⚠ MISE EN GARDE

Arrêtez-vous toujours complètement avant de passer ou de quitter la position R (marche arrière) ; vous pourriez endommager la boîte de vitesses si vous passez en R (marche arrière) lorsque le véhicule est en mouvement.

N (point mort)

Les roues et la boîte de vitesses ne sont pas enclenchées.

⚠ AVERTISSEMENT

Ne pas engager de rapport si votre pied n'est pas bien sur la pédale de frein. L'engagement d'un rapport lorsque le moteur tourne à régime élevé peut provoquer un déplacement très rapide du véhicule. Vous pourriez perdre le contrôle du véhicule et heurter une personne ou un objet.

⚠ AVERTISSEMENT

Ne pas rouler avec le levier sélecteur sur N (point mort). Le frein moteur ne fonctionnera pas et pourrait provoquer un accident.

- Stationnement au point mort (N)

Suivre les étapes ci-dessous au moment de stationner si vous voulez que le véhicule puisse être déplacé lorsqu'on le pousse.

1. Après avoir stationné votre véhicule, enfoncer la pédale de frein et déplacer le levier sélecteur sur P, lorsque le bouton d'allumage est sur ON ou lorsque le moteur tourne.
2. Si le frein de stationnement a été engagé, le dégager.
3. En enfonçant la pédale de frein, mettre le bouton d'allumage sur OFF.

- Pour les véhicules équipés d'une clé intelligente, le contacteur d'allumage peut être déplacé mis sur OFF que lorsque le levier sélecteur est sur P.

4. Faire passer le levier sélecteur sur N (point mort) tout en enfonçant la pédale de frein et en appuyant sur le bouton [SHIFT LOCK RELEASE] ou en insérant et maintenant enfoncé un outil (par ex. un tournevis à tête plate) dans le trou d'accès [SHIFT LOCK RELEASE] en même temps. Le véhicule pourra alors être déplacé dès qu'une force externe sera appliquée.

⚠ AVERTISSEMENT

- Stationnement en position N (point mort)

- À l'exception du stationnement au point mort, stationnez toujours le véhicule en position P (stationnement) par sécurité et serrez le frein de stationnement.
- Avant de stationner en position N (point mort), vous assurer que le terrain est de niveau et bien plat. Ne pas stationner en position N (point mort) dans les côtes ou en pente. S'il est stationné et laissé en position N (point mort), le véhicule peut se déplacer et causer des dommages ou des blessures graves.

D (marche avant)

C'est la position normale de conduite.

La boîte de vitesse passe automatiquement six rapports en séquence, pour permettre la plus faible consommation de carburant et la plus grande puissance.

Pour obtenir plus de puissance lors du dépassement d'un autre véhicule ou en conduisant dans une côte, enfoncez davantage la pédale d'accélérateur jusqu'à sentir que la boîte de vitesse rétrograde.

Pour arrêter le véhicule, enfoncez complètement la pédale de frein pour l'empêcher de rouler involontairement.



Mode manuel

Que le véhicule soit à l'arrêt ou en mouvement, le mode manuel est sélectionné en poussant le levier de changement de vitesse de la position D (marche avant) au portail manuel.

Pour revenir au fonctionnement en gamme D (marche avant), repousser le levier de changement de vitesse dans le portail principal.

En mode manuel, le déplacement du levier sélecteur vers l'arrière et vers l'avant vous permet de sélectionner la gamme de rapports voulue pour les conditions de conduite actuelles.

- + (haut) : Pousser le levier vers l'avant une fois pour passer au rapport supérieur.
- (bas) : Pousser le levier vers l'arrière une fois pour rétrograder d'un rapport.

* AVIS

- **Seuls les six rapports de marche avant peuvent être sélectionnés. Pour passer en marche arrière ou en stationnement, déplacez le levier sélecteur sur la position R (marche arrière) ou P (stationnement) si nécessaire.**
- **Les rétrogradations se font automatiquement lorsque le véhicule ralentit. Lorsque le véhicule s'arrête, la 1ère est automatiquement sélectionnée.**
- **Lorsque le régime du moteur approche de la zone rouge, la boîte de vitesses passe automatiquement au rapport supérieur.**
- **Si le conducteur pousse le levier vers la position + (haut) ou - (bas), la boîte de vitesses peut ne pas effectuer le changement de rapport demandé si le rapport suivant n'est pas dans la plage de régime autorisée.**

Mode SPORT / Mode ECO

Lorsque vous conduisez après avoir passé le levier sélecteur de vitesses en mode manuel, le véhicule passe automatiquement en mode SPORT. Lorsque vous conduisez le véhicule après avoir mis le levier sélecteur de vitesses sur D (marche avant), le véhicule passe automatiquement en mode ECO. Chaque changement automatique de rapport s'affiche sur le bloc d'instruments.

• Mode ECO

Ce mode de conduite réduit la consommation de carburant. Le kilométrage réel avec le carburant dépend de vos habitudes de conduite et de l'état de la route.

• Mode SPORT

Ce mode de conduite vous permet de connaître une expérience de conduite sportive. Sachez que la consommation de carburant peut augmenter dans ce mode.

Système de verrouillage des rapports

Pour votre sécurité, la boîte de vitesses à double embrayage est dotée d'un système de verrouillage des rapports qui empêche la boîte-pont de passer de P (stationnement) à R (marche arrière), sauf si la pédale de frein est enfoncée.

Pour faire passer la boîte-pont de la position P (stationnement) à R (marche arrière) :

1. Maintenez la pédale de frein enfoncée.
2. Démarrez le moteur ou tournez la clé de contact sur la position ON.
3. Déplacez le levier de changement de vitesse.

Si la pédale de frein est enfoncée et relâchée plusieurs fois avec le levier sélecteur en position P (stationnement), un bruit de broutement et des vibrations peuvent s'entendre près du levier sélecteur. Il s'agit d'une condition normale.

⚠ AVERTISSEMENT

- Pour quitter la position de stationnement

Appuyer toujours complètement sur la pédale de frein avant et pendant que vous quittez la position P (stationnement) pour une autre position pour éviter un déplacement involontaire du véhicule, ce qui pourrait blesser des personnes dans ou autour du véhicule.



Neutralisation du verrouillage des rapports

Si le levier sélecteur ne peut pas être déplacé de la position P (stationnement) à la position R (marche arrière) avec la pédale de frein enfoncée, continuez à appuyer sur le frein, puis effectuez les opérations suivantes :

1. Mettre la clé de contact sur la position LOCK/OFF (verrouillage/arrêt).
2. Serrez le frein de stationnement.
3. Retirez avec précaution le cache (1) qui recouvre l'orifice d'accès de déverrouillage du sélecteur.

4. Insérez un outil (par ex. un tournevis à tête plate) dans l'orifice d'accès et enfoncez-le.
5. Déplacez le levier de changement de vitesse.
6. Retirez l'outil de l'orifice d'accès de déverrouillage du sélecteur et reposez le capuchon.
7. Faites vérifier le système par un concessionnaire Kia agréé.

Système de verrouillage de la clé de contact (si équipé)

Il est impossible de retirer la clé de contact, sauf si le levier sélecteur est en position P (stationnement).

Bonnes pratiques de conduite

- Ne passez jamais le levier sélecteur de la position P (stationnement) ou N (point mort) à une autre position avec la pédale d'accélérateur enfoncée.
- Ne mettez jamais le levier sélecteur sur P (stationnement) lorsque le véhicule est en mouvement.
- Assurez-vous que le véhicule est complètement arrêté avant d'essayer de passer en R (marche arrière) ou en D (marche avant).
- Ne quittez jamais un rapport et ne roulez pas en roue libre en descente. Ceci peut être extrêmement dangereux. Laissez toujours un rapport engagé lorsque vous roulez.
- Ne "chevauchez" pas les freins. Cela peut les faire surchauffer et entraîner un dysfonctionnement.
Lorsque vous descendez une longue pente, ralentissez plutôt et rétrogradez. Le frein moteur aidera ainsi à ralentir la voiture.

- Ralentissez avant de rétrograder. Sinon, le rapport inférieur pourrait ne pas s'engager.
- Utilisez toujours le frein de stationnement. Ne vous fiez pas à la position P (stationnement) de la boîte-pont pour empêcher la voiture de se déplacer.
- Soyez très prudent en conduisant sur une surface glissante. Soyez particulièrement prudent en freinant, en accélérant ou en changeant de rapport. Sur une surface glissante, un changement brusque de la vitesse du véhicule peut entraîner une perte de traction des roues motrices et vous faire perdre le contrôle du véhicule.
- Des performances optimales du véhicule et des économies sont possibles en appuyant et en relâchant doucement la pédale d'accélérateur.



MISE EN GARDE

- Maintien du véhicule à l'aide de la pédale d'accélérateur

Ne pas essayer de maintenir votre véhicule en pente en appuyant sur la pédale d'accélérateur. Cela peut endommager votre embrayage et votre boîte de vitesses avec une surchauffe.



AVERTISSEMENT

Si votre véhicule se trouve bloqué dans la neige, la boue, le sable, etc., vous pouvez essayer de dégager le véhicule en le faisant basculer d'avant en arrière. Ne tentez pas cette procédure si des personnes ou des objets se trouvent à proximité du véhicule.

Pendant l'opération de basculement, le véhicule peut se déplacer brusquement en avant ou en arrière en se dégageant, et provoquer des blessures ou des dégâts aux personnes ou aux objets à proximité.

SYSTÈME DE FREINAGE

Freins assistés

Votre véhicule est équipé de freins assistés qui s'ajustent automatiquement en usage normal.

Si le système hybride n'est pas en marche ou s'il est arrêté pendant que le véhicule roule, le système d'assistance au freinage ne fonctionnera pas.

Vous pouvez toujours arrêter le véhicule en appuyant sur la pédale de frein plus fermement que la normale. Toutefois, la distance de freinage sera plus longue qu'avec les freins assistés.

Lorsque le système hybride n'est pas en marche, la réserve allouée aux freins assistés s'épuise un peu plus chaque fois que la pédale de frein est enfoncée. Ne pompez pas la pédale de frein lorsque le système d'assistance a été interrompu.

Ne pompez la pédale de frein que si cela est nécessaire pour maintenir le contrôle de la direction sur une chaussée glissante.



MISE EN GARDE

- Pédale de frein

Ne pas conduire avec son pied sur la pédale de frein. Cela fera trop chauffer les freins et peut causer de l'usure excessive des segments et des plaquettes de frein.



AVERTISSEMENT

- Freinage sur les pentes inclinées

Éviter d'appliquer continuellement les freins lorsqu'on descend une pente inclinée et longue. Dans ce cas, il est préférable de passer le sélecteur à un rapport inférieur. L'utilisation continue des freins cause sa surchauffe et peut entraîner une diminution temporaire de la puissance de freinage.



AVERTISSEMENT

- Véhicule hybride conduit en descente

Ne pas éteindre le système hybride lorsque vous descendez une pente. Le servofrein pourrait ne pas fonctionner suffisamment, entraînant une distance de freinage plus longue.

Si les freins sont détremvés, ils pourront ne pas freiner le véhicule aussi bien que d'habitude ou tirer d'un côté. Appliquer les freins légèrement vous indiquera s'ils réagiront de cette façon. Testez toujours les freins ainsi après avoir roulé dans une eau profonde. Pour sécher les freins, appuyez légèrement sur la pédale de frein tout en maintenant une vitesse sûre, jusqu'à ce que les freins retournent à leur état normal.

* AVIS

N'appuyez pas sur la pédale de frein de manière continue si le voyant "  " n'est pas sur ON. La batterie est peut-être déchargée.

Advenant une panne des freins

Si les freins du véhicule font défaut alors que le véhicule roule, vous pouvez faire un arrêt d'urgence en utilisant le frein de stationnement. La distance de freinage sera toutefois bien plus grande que normalement.

AVERTISSEMENT - Frein de stationnement

Sauf en cas d'extrême urgence, éviter d'utiliser le frein de stationnement pour arrêter un véhicule en mouvement. Appliquer le frein de stationnement alors que le véhicule roule à vitesse normale, peut entraîner une perte subite de contrôle du véhicule. Si vous devez utiliser le frein de stationnement pour arrêter le véhicule, usez de grande prudence.

Indicateur d'usure des freins à disque

Quand les plaquettes de frein sont usées et que des plaquettes neuves sont requises, vous entendrez un son strident d'avertissement sur les freins avant ou arrière. Ce son peut être intermittent ou se produire chaque fois que vous appuyez sur la pédale de frein.

N'oubliez pas que certains climats ou certaines conditions de conduite peuvent faire grincer les freins. Ceci est normal et n'indique pas un problème avec les freins.

Remplacez toujours les plaquettes de frein avant et arrière en paires.

⚠ MISE EN GARDE

- Remplacement des plaquettes de frein

Ne conduisez pas avec des plaquettes de frein usées. Continuer de rouler avec des plaquettes de frein usées peut endommager le système de freinage et entraîner des réparations coûteuses.

⚠ AVERTISSEMENT

- Usure des freins

Agir rapidement si un son aigu se fait entendre lors du freinage. Ignorer cet avertissement sonore provoquera au bout d'un moment une perte de freinage, ce qui pourrait causer un accident grave.

**Frein de stationnement
- Pédale (si équipé)**

Engager le frein de stationnement



Pour engager le frein de stationnement, appuyez d'abord sur la pédale de frein puis enfoncez la pédale du frein de stationnement aussi loin que possible.

⚠ MISE EN GARDE

- Frein de stationnement

Rouler avec le frein de stationnement engagé causera une usure excessive des plaquettes de frein et des rotors de frein.

Désengager le frein de stationnement



Pour desserrer le frein de stationnement, appuyez une deuxième fois sur la pédale de celui-ci tout en serrant le frein au pied. La pédale se relèvera automatiquement en position désengagée.

⚠ AVERTISSEMENT

- Utilisation du frein de stationnement

- **Ne jamais laisser un passager toucher au frein de stationnement. Si le frein de stationnement est relâché par mégarde, cela pourrait entraîner des blessures graves.**
- **Tout véhicule stationné devrait avoir son frein de stationnement engagé pour éviter le mouvement accidentel du véhicule, ce qui pourrait causer des blessures aux passagers ou aux piétons.**



Vérifiez la lampe témoin des freins en appuyant sur la position ON du bouton de démarrage/d'arrêt du moteur (ne pas faire démarrer le moteur). Cette lampe sera allumée lorsque le frein de stationnement sera engagé avec le bouton de démarrage/d'arrêt du moteur en position START ou ON.

Avant de prendre la route, assurez-vous que le frein de stationnement est bien désengagé et que le témoin des freins est éteint.

Si le témoin des freins reste allumé une fois le frein de stationnement désengagé alors que le moteur tourne, cela pourrait indiquer un problème avec le système de freinage. Il faudra alors s'en occuper immédiatement.

Si possible, cessez de rouler avec le véhicule immédiatement. Sinon, conduisez avec extrême prudence et seulement jusqu'à ce que vous atteigniez un endroit sûr pour arrêter le véhicule ou une station-service.

Système de freinage antibloque (ABS)

Les freins ABS (ou l'ESC) n'empêcheront pas les accidents causés par des manœuvres dangereuses ou incorrectes. Même si la maîtrise du véhicule est améliorée pendant le freinage d'urgence, toujours garder une distance sécuritaire avec les objets devant soi. Toujours réduire la vitesse du véhicule quand les conditions de conduite sont extrêmes. Conduire le véhicule à faible vitesse dans les cas suivants :

- Sur une route accidentée, gravillonnée ou enneigée.
- Sur les routes dont la surface est inégale.

Conduire dans ces conditions augmente la distance de freinage du véhicule.

Le système ABS détecte continuellement la vitesse des roues. Si les roues sont sur le point de se bloquer, l'ABS module continuellement la pression hydraulique appliquée aux freins.

Si, lors d'un freinage, les roues sont sur le point de se bloquer, vous entendrez un son de cliquetis des freins ou sentirez un vrombrissement sur la pédale de frein. Ceci est normal et indique que le système ABS fait son travail.

Pour soutirer le maximum de l'ABS lors d'un freinage d'urgence, ne tentez pas de moduler la pression de freinage en " pompant " la pédale de frein. Appuyez sur la pédale de frein avec la plus grande force possible ou nécessaire dans le cas, et laissez le système ABS contrôler la pression appliquée à chaque roue.

* AVIS

Vous pourrez entendre un cliquetis dans le compartiment-moteur quand le véhicule se met à rouler après le démarrage du moteur. Cela est normal et indique que le système de freinage antiblocage fonctionne correctement.

- Même avec le système de freinage antiblocage, votre véhicule requiert une distance d'arrêt adéquate. Maintenez toujours une distance sûre avec les véhicules devant vous.
- Ralentissez toujours dans les courbes. Le système de freinage antiblocage ne peut pas empêcher des accidents causés par une vitesse excessive.
- Sur les routes inégales ou avariées, le système de freinage antiblocage pourra accroître la distance d'arrêt comparativement à celle de véhicules avec système de freinage ordinaire.

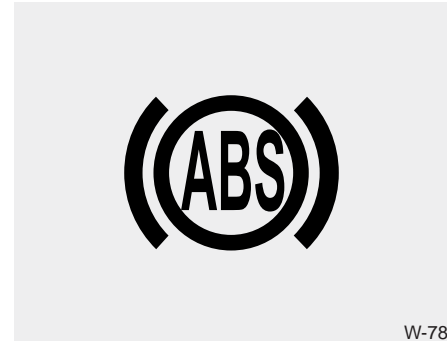

La lampe témoin ABS restera allumée pendant environ 3 secondes après que le bouton de démarrage/d'arrêt du moteur est placé en position ON. Le témoin s'éteint après ce temps d'autodiagnostic de l'ABS, s'il fonctionne normalement. Si le témoin reste allumé, l'ABS est en panne, mais les freins fonctionnent toujours. Communiquer avec un concessionnaire agréé Kia aussitôt que possible.

- Si vous roulez sur une route avec peu de traction, comme une route glacée, et appuyez continuellement sur les freins, l'ABS sera continuellement actionné et le témoin ABS pourra s'allumer. Arrêtez-vous à un endroit sûr et éteignez le moteur.
- Redémarrez le moteur. Si le témoin ABS est éteint, le système ABS fonctionne normalement. Autrement, il y a un problème avec le système ABS et vous devriez contacter un concessionnaire Kia agréé dès que possible.

* AVIS

Si vous utilisez des câbles volants pour faire démarrer le véhicule après que la batterie ait été déchargée, le moteur pourra ne pas tourner rondement et le témoin du système ABS pourra rester allumé. Ceci est causé par la faible tension de la batterie et ne veut pas dire que l'ABS fait défaut.

- Ne "pompez" pas la pédale de frein.
- Laissez la batterie recharger avant de prendre la route.

Contrôle électronique de stabilité (ESC)

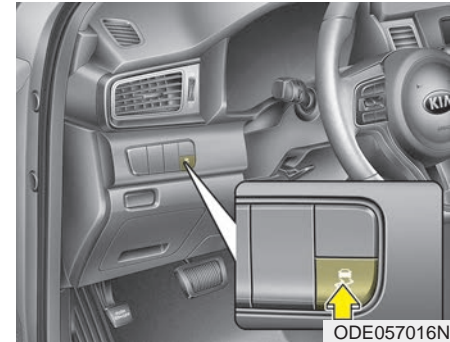

Le système de contrôle électronique de stabilité (ESC) sert à stabiliser le véhicule quand vous négociez des virages. L'ESC compare la direction dans laquelle vous voulez aller avec celle que prend le véhicule. L'ESC applique les freins à chaque roue et prend charge du système de gestion du moteur afin de stabiliser le véhicule.

Le contrôle électronique de stabilité (ESC) n'empêche pas les accidents. Une vitesse excessive dans les virages, des manoeuvres brusques et l'hydroplanage sur les surfaces détrempées peuvent causer de graves accidents. Seul un conducteur prudent et attentif pourra prévenir un accident en évitant les manoeuvres qui entraînent une perte de traction. Même avec l'ESC, prenez toujours des précautions normales comme rouler à vitesse sûre pour les conditions de la route.

AVERTISSEMENT

Pour une protection maximale, attachez toujours votre ceinture de sécurité. Aucun système, le plus avancé soit-il, ne peut compenser toutes les erreurs du conducteur et/ou les conditions de conduite. Conduisez toujours de façon responsable.

Le contrôle électronique de stabilité (ESC) aide le conducteur à maintenir le contrôle du véhicule dans des conditions difficiles. Il n'est pas un substitut pour de bonnes pratiques de conduite. Des facteurs comme la vitesse, les conditions routières et la réaction du conducteur auront tous un effet sur l'efficacité de l'ESC à éviter une perte de contrôle. Il vous en revient toujours, en tant que conducteur, de rouler et de négocier les virages à vitesse raisonnable et de tenir compte d'une marge de sécurité suffisante.

Si vous appuyez sur la pédale de frein dans des conditions où les roues pourraient se bloquer, vous pourriez entendre un son de cliquetis sur les freins ou sentir une réaction équivalente sur la pédale de frein. Cela est normal et indique que l'ESC fonctionne.

*** AVIS**

Vous pourrez entendre un cliquetis dans le compartiment-moteur quand le véhicule se met à rouler après le démarrage du moteur. Cela est normal et indique que le contrôle électronique de stabilité fonctionne correctement.

Fonctionnement de l'ESC

ESC en circuit

-

- Lorsque le bouton de démarrage/d'arrêt du moteur est placé en position ON, les voyants ESC et ESC OFF s'allument pendant environ 3 secondes, puis ESC est activé.
- Appuyez sur le bouton ESC OFF pendant au moins une demi-seconde après avoir placé la clé de contact sur ON pour mettre l'ESC hors circuit (le témoin ESC OFF s'allume). Pour remettre l'ESC en circuit, appuyez sur ESC OFF (le témoin ESC OFF s'éteint).
- Quand vous faites démarrer le moteur, vous pourrez entendre un léger son de cliquetis. Il s'agit de l'ESC qui exécute un auto-diagnostic et cela n'indique pas un problème.

Système activé



Quand l'ESC est activé, le témoin ESC clignote.

- Quand le contrôle électronique de stabilité fonctionne correctement, vous pouvez sentir de légères impulsions dans le véhicule. Ce n'est que l'effet du contrôle sur les freins et ne signale rien d'inhabituel.
- Quand vous sortez de la vase ou quittez une route glissante, appuyer sur la pédale d'accélérateur pourra ne pas augmenter le régime du moteur.

ESC hors circuit

ESC OFF





Cette voiture présente deux types d'états de désactivation de l'ESC.

Si le moteur s'arrête alors que le système ESC est désactivé, l'ESC restera désactivé. Au redémarrage du moteur, l'ESC s'activera automatiquement de nouveau.

“Traction Control disabled (Antipatinage désactivé)”



• État de désactivation ESC 1

Pour annuler le fonctionnement du système ESC, appuyer sur le bouton de désactivation ESC (ESC OFF ) brièvement (le témoin lumineux de désactivation ESC [ESC OFF ] s'allumera). Dans cet état, la fonction de commande du moteur ne fonctionne pas.

Cela signifie que la fonction de traction asservie ne fonctionne pas. Seule la fonction de commande des freins fonctionne.

“Traction & Stability Control disabled (Contrôle trac./stab. Désactivé)”

• État de désactivation ESC 2

Pour annuler le fonctionnement du système ESC, appuyer sur le bouton de désactivation ESC (ESC OFF ) pendant plus de 3 secondes. Le témoin lumineux de désactivation ESC (ESC OFF ) s'allume et la sonnerie d'avertissement de désactivation ESC se fera entendre. Dans cet état, la fonction de commande du moteur et la fonction de commande des freins ne fonctionnent pas. Cela signifie que la fonction de commande de stabilité de la voiture ne fonctionne plus.

Témoin d'alerte

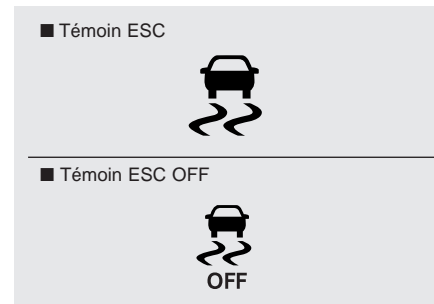

Lorsque le bouton de démarrage/d'arrêt du moteur est placé en position ON, le voyant s'allume, puis s'éteint si le système ESC fonctionne normalement.

Le témoin ESC clignote quand l'ESC fonctionne, et reste allumé si l'ESC fait défaut.

Le témoin ESC OFF s'allume quand l'ESC est désengagé en appuyant sur le bouton.

⚠ AVERTISSEMENT

- Contrôle électronique de la stabilité

Même si le véhicule est doté de contrôle électronique de la stabilité (ESC), on doit conduire avec attention. Ce dispositif ne peut aider à garder la maîtrise du véhicule que dans certaines situations.

Utilisation de ESC OFF

Sur la route

- L'ESC devrait être activé lors de la conduite de tous les jours, si possible.
- Pour mettre l'ESC hors circuit quand vous conduisez, appuyez sur le bouton ESC OFF alors que vous roulez sur une route plate.

⚠ AVERTISSEMENT

- Le fonctionnement de l'ESC

N'appuyez jamais sur le bouton ESC OFF quand l'ESC est activé (témoin ESC clignotant).

Si vous mettez l'ESC hors circuit alors qu'il est activé, vous pourriez perdre le contrôle du véhicule.

*** AVIS**

- Quand le véhicule est monté sur un dynamomètre, assurez-vous que l'ESC est hors circuit (témoin ESC OFF allumé). Si l'ESC est laissé en circuit, il peut empêcher le véhicule d'accélérer, faussant ainsi les résultats diagnostiques.
- Mettre l'ESC hors circuit n'affecte pas l'ABS ni le système de freinage.

Gestion de la stabilité du véhicule (VSM)

Ce système présente de nouvelles améliorations au niveau de la stabilité du véhicule et des réponses de la direction lorsqu'un véhicule se déplace sur une surface glissante ou si un véhicule a détecté des changements du coefficient de friction entre les roues de droite et les roues de gauche lors du freinage.

⚠ AVERTISSEMENT
- Grandeur des pneus/
jantes

Quand vous remplacez des pneus et des jantes, assurez-vous qu'ils sont de la même grandeur que les pneus et les jantes de première monte. Conduire avec des pneus et des jantes de grandeur différente peut réduire l'efficacité des systèmes de sécurité supplémentaire (VSM).

Fonctionnement du VSM

Lorsque le VSM est en marche, le témoin lumineux ESC () clignote.

Lorsque le système de gestion de la stabilité du véhicule fonctionne correctement, vous pouvez sentir une légère pulsation à l'intérieur du véhicule et/ou des réactions anormales de la direction (EPS- frein de stationnement électronique). Il s'agit de l'unique effet du frein et de la commande EPS, ce qui indique qu'il n'y a rien d'inhabituel.

Le VSM ne fonctionne pas dans les conditions suivantes :

- Conduite sur une route en pente, en montée ou descente
- Conduite en marche arrière
- Le témoin lumineux de désactivation ESC () s'affiche toujours dans le groupe d'instruments
- Le témoin lumineux EPS s'affiche toujours dans le groupe d'instruments

Fonctionnement du VSM désactivé

Si vous appuyez sur le bouton de désactivation ESC pour désactiver l'ESC, le VSM s'annulera également et le témoin de désactivation ESC () s'allumera.

Pour activer le VSM, appuyer de nouveau sur le bouton. Le témoin de désactivation ESC s'éteint.

AVERTISSEMENT

- Gestion de la stabilité du véhicule

Conduisez prudemment même si votre véhicule dispose du système de gestion de la stabilité du véhicule. Il peut uniquement vous aider à garder le contrôle du véhicule dans certaines circonstances.

Témoin d'anomalie

Le VSM peut être désactivé même si on ne l'annule pas en appuyant sur le bouton de désactivation ESC. Cela indique qu'une défectuosité a été détectée quelque part dans le système de servodirection électrique ou dans le système VSM. Si le témoin lumineux ESC () ou le témoin d'avertissement EPS demeure allumé, confier le véhicule à un concessionnaire Kia autorisé et faire vérifier le système.

*** AVIS**

- Le VSM a été conçu pour fonctionner à une vitesse supérieure à environ 22 km/h (13 mi/h) dans les courbes.
- La gestion de stabilité du véhicule (VSM) est conçue pour fonctionner à plus d'environ 10 km/h (6 mi/h) quand le véhicule freine sur une surface à adhérence inégale. Une surface à adhérence inégale est une surface composée de deux surfaces ayant chacune une force d'adhérence différente.

- Le système de gestion de la stabilité du véhicule ne remplace pas les mesures de conduite prudente; il exécute une fonction supplémentaire seulement. Il revient au conducteur de toujours vérifier la vitesse et la distance par rapport au véhicule qui le précède. Toujours tenir fermement le volant de direction lors de la conduite.
- Votre véhicule a été conçu pour s'activer conformément à l'intention du conducteur, et ce, même si un VSM est installé. Toujours observer toujours les précautions normales afin de conduire à des vitesses sécuritaires en fonction des conditions, entre autres, par mauvais temps et sur une route glissante.

*** AVIS**

Pour maximiser la protection, toujours porter sa ceinture de sécurité. Aucun dispositif, aussi perfectionné soit-il, ne peut compenser toutes les erreurs de conduite et/ou toutes les conditions de conduite. Toujours conduire de façon responsable.

Commande d'aide au démarrage en pente (HAC)

Quand il part d'une position d'arrêt dans une pente prononcée, un véhicule a tendance à reculer. La commande d'aide au démarrage en pente (HAC) empêche le véhicule de reculer ainsi en engageant automatiquement les freins pendant 2 secondes. Les freins se désengagent dès que vous appuyez sur l'accélérateur ou après 2 secondes environ.

Le HAC ne s'actionne que pendant 2 secondes; aussi, appuyez toujours sur l'accélérateur pour faire avancer le véhicule.

⚠ AVERTISSEMENT**- Utilisation des freins dans une pente**

L'assistance au démarrage en côte (HAC) ne remplace pas l'utilisation des freins lorsque le véhicule est à l'arrêt dans une pente. Pour éviter tout accident quand le véhicule est à l'arrêt dans une pente, s'assurer de garder une pression suffisante sur la pédale de frein pour éviter que le véhicule ne recule. Relâcher la pédale de frein uniquement lorsqu'on est prêt à accélérer et à repartir.

Bonnes pratiques de freinage

- Assurez-vous que le frein de stationnement est désengagé et que le témoin de frein de stationnement est éteint, avant de prendre la route.
- Rouler dans l'eau peut mouiller les freins. Il en est de même quand vous passez dans un lave-auto. Les freins mouillés sont dangereux. Votre véhicule pourrait ne pas s'arrêter aussi vite si les freins sont mouillés et les freins mouillés peuvent tirer le véhicule d'un côté ou de l'autre.

Pour sécher les freins, appuyez légèrement sur la pédale de frein jusqu'à ce que le freinage retourne à la normale, prenant soin de garder le contrôle du véhicule en tout temps. Si le freinage ne retourne pas à la normale, arrêtez le véhicule dès que vous pouvez le faire en toute sécurité et communiquez avec un concessionnaire Kia agréé.

- Ne descendez pas une côte en roulement libre. Cela est extrêmement dangereux. Gardez le véhicule embrayé en tout temps, utilisez les freins pour vous ralentir, puis rétrogradez pour utiliser le frein moteur et maintenir une vitesse sûre.
- Ne "roulez" pas le pied sur la pédale de frein. Appuyer le pied contre la pédale de frein en conduisant peut être dangereux car les freins risquent de surchauffer et de perdre leur efficacité. Cela accélère aussi l'usure des pièces de frein.
- Si vous avez une crevaison en conduisant, appuyez lentement sur la pédale de frein et gardez le véhicule pointant droit devant alors que vous ralentissez. Une fois que vous roulez assez lentement pour faire un arrêt en sécurité, rendez-vous en bordure de la route et arrêtez à un endroit sûr.

- Si votre véhicule est équipé d'une transmission à double embrayage, ne laissez pas le véhicule avancer. Pour éviter que le véhicule n'avance de lui-même à l'arrêt, toujours appuyer fermement sur la pédale de frein lorsque le véhicule est à l'arrêt.
- Soyez prudent en stationnant dans une côte.
Engagez fermement le frein de stationnement et mettez le levier de changement de vitesses sur P (Transmission à double embrayage).
Si le véhicule pointe vers le bas de la pente, tournez les roues avant vers la chaîne de trottoir pour empêcher le véhicule de rouler. Si le véhicule pointe vers le haut de la pente, tournez les roues vers la route pour empêcher le véhicule de rouler. S'il n'y a pas de chaîne de trottoir ou si vous devez empêcher le véhicule de rouler, calez les roues.
- Dans certaines conditions, le frein de stationnement engagé peut geler en place. Ceci se produit surtout quand la neige ou la glace s'accumule près ou autour des freins arrière ou si les freins sont mouillés. Si le frein de stationnement risque de geler, serrez-le provisoirement tout en mettant le levier de changement de vitesses sur P (Transmission à double embrayage) et bloquez les roues arrière pour empêcher le véhicule de rouler. Désengagez alors le frein de stationnement.
- Ne tenez pas le véhicule dans une pente à l'aide de la pédale de l'accélérateur. Vous pourriez faire surchauffer la boîte. Utilisez toujours la pédale de frein ou le frein de stationnement.

FREINAGE D'URGENCE AUTONOME (AEB) (SI ÉQUIPÉ)

Le freinage AEB a pour but de réduire ou d'éviter les risques d'accident. Par le biais de capteurs (radars et caméras), il détecte la distance séparant le véhicule du véhicule ou d'un piéton le précédant et, au besoin, avertit le conducteur d'un risque d'accident en émettant des alarmes visuelles et sonores.

⚠ AVERTISSEMENT
- Limites du freinage d'urgence autonome (AEB)
L'AEB est un dispositif d'assistance à la conduite et ne constitue pas un substitut à une conduite sécurisée. Le conducteur a la responsabilité de toujours vérifier la vitesse de son véhicule et la distance le séparant du véhicule devant et de s'assurer qu'il est sécuritaire d'utiliser l'AEB

* AVIS

Prendre les précautions suivantes pour utiliser le freinage d'urgence autonome (AEB) :

- Ce dispositif est uniquement un dispositif d'aide à la conduite. Il n'est pas prévu pour remplacer, et ne peut d'ailleurs absolument pas remplacer, une conduite prudente et attentive du conducteur. La plaque de détection et les objets pouvant être détectés par les capteurs sont limités. Toujours se concentrer sur les conditions routières, en tout temps.
- NE JAMAIS conduire plus vite que les conditions routières ne le permettent et NE JAMAIS conduire trop vite dans les virages.
- Toujours conduire avec prudence pour éviter toute situation inattendue et soudaine. L'AEB est incapable d'arrêter complètement le véhicule et ne peut pas éviter les collisions.

Paramètres et activation du freinage d'urgence autonome

Paramètres du système

Le conducteur peut activer l'AEB en plaçant le bouton ENGINE START/STOP (démarrage / arrêt du moteur) en position ON et en sélectionnant "User Settings" (Paramètres utilisateur), "Driving Assist" (Assistance à la conduite) et "Autonomous Emergency Braking System" (Système de freinage d'urgence autonome).

L'AEB se désactive, lorsque le conducteur annule le réglage du système.



Le voyant s'allume sur l'écran ACL au tableau de bord si le conducteur annule le freinage AEB. Le statut activé AEB ON ou désactivé AEB OFF du système s'affiche au tableau de bord. Si le voyant d'avertissement reste allumé alors que l'AEB est activé, faites vérifier votre véhicule chez un concessionnaire Kia agréé.

Le conducteur peut choisir le moment d'activation initial de l'alerte dans les "Paramètres de l'utilisateur" au tableau de bord. Les options de l'alerte initiale de l'Avertisseur d'imminence de collision avant sont les suivantes :

- TÔT [EARLY]

- Si cette option est sélectionnée, l'alerte initiale de l'Avertisseur d'imminence de collision avant est activée plus tôt que la normale. Ce paramètre maximise la distance entre le véhicule ou le piéton se trouvant devant avant l'alerte initiale. Si le conducteur sent qu'elle est plus sensible à activer que prévu, la changer pour Normal. Si le véhicule qui précède s'arrête brusquement, le conducteur peut remarquer que l'alarme d'avertissement tarde à retentir même lorsque l'option rapide est sélectionnée.

• NORMAL

– Si cette option est sélectionnée, l'alerte initiale de l'Avertisseur d'imminence de collision avant est activée normalement. Ce paramètre offre une distance nominale entre le véhicule ou le piéton se trouvant devant avant l'alerte initiale.

• TARD [LATE]

– Si cette option est sélectionnée, l'alerte initiale de l'Avertisseur d'imminence de collision avant est activée plus tard que la normale. Ce paramètre réduit la distance entre le véhicule ou le piéton se trouvant devant avant l'alerte initiale. Le conducteur peut l'utiliser lorsque la circulation n'est pas trop dense et plus lente.

Conditions devant être remplies pour le déclenchement

L'AEB sera activé lorsque "AEB" est sélectionné à l'écran ACL et que les conditions suivantes sont remplies :

- L'ESC (contrôle électronique de stabilité) est activé.
- La vitesse est supérieure à 10 km/h (6 mi/h). (L'AEB fonctionne uniquement à certaines vitesses)
- Si l'AEB détecte un véhicule ou un piéton devant. (À noter que l'AEB pourrait ne pas détecter tous les obstacles et ne pas avertir ou freiner dans toutes les situations d'urgence. De ce fait, ne pas se fier à l'AEB pour arrêter le véhicule si le conducteur voit un obstacle et peut actionner la pédale de frein.)

⚠ AVERTISSEMENT

Afin d'éviter toute distraction, ne pas tenter de régler ou de neutraliser le système de freinage d'urgence autonome (AEB) en conduite.

- L'AEB est activé automatiquement à l'allumage du véhicule. Le conducteur peut désactiver l'AEB en annulant le paramètre à l'aide de l'écran ACL.
- L'AEB est désactivé automatiquement lorsque l'ESC est désactivé. Si l'ESC est annulée, l'AEB ne peut pas être activé à l'aide de l'écran ACL.

Message d'avertissement de l'AEB et système de commande

L'AEB émet des messages et des alarmes d'avertissement, et applique les freins du véhicule en fonction du niveau de risque de collision avant. Cela inclut, par exemple, les situations où le véhicule devant freine soudainement, où la distance séparant les deux véhicules est insuffisante ou si une collision imminente avec un piéton est détectée.

Coll. frontal possible (1er avertissement)



Un message d'avertissement apparaît sur l'écran ACL et une alarme sonore retentit.

Avert. collis. (2e avertissement)



- Un message d'avertissement apparaît sur l'écran ACL et une alarme sonore retentit.
- L'AEB contrôle les freins dans une certaine mesure pour réduire la puissance de l'impact d'une collision.

Frein d'urgence (3e avertissement)

- Un message d'avertissement apparaît sur l'écran ACL et une alarme sonore retentit.
- L'AEB contrôle les freins dans une certaine mesure pour réduire la puissance de l'impact d'une collision.

L'AEB applique la force de freinage maximale juste avant une collision.

Activation des freins

- En cas d'urgence, le freinage se préparera, afin de réagir promptement si le conducteur appuie sur la pédale de frein.
- L'AEB fournit une puissance de freinage supplémentaire, afin d'optimiser le freinage lorsque le conducteur actionne la pédale de frein.
- La commande de freinage est automatiquement désactivée lorsque le conducteur enfonce brusquement la pédale d'accélérateur, ou lorsqu'il tourne brusquement le volant.
- Le contrôle du freinage est automatiquement désactivé si le risque disparaît.

⚠ MISE EN GARDE

Le conducteur doit toujours faire preuve de prudence en conduisant son véhicule, même si aucun message d'avertissement n'apparaît ou aucune alarme d'avertissement ne retentit.

⚠ AVERTISSEMENT

L'AEB ne peut pas éviter toutes les collisions. L'AEB pourrait ne pas parvenir à arrêter complètement le véhicule avant une collision, à cause des conditions environnantes, météorologiques ou routières.

Le conducteur a la responsabilité de conduire prudemment et de contrôler son véhicule.

⚠ AVERTISSEMENT

L'AEB évalue le risque de collision en surveillant plusieurs variables, comme la distance par rapport au véhicule/passant situé devant, la vitesse du véhicule/passant situé devant, et le fonctionnement du véhicule conduit. Certaines conditions telles qu'une météo défavorable ou l'état de la route peuvent affecter le fonctionnement du système AEB.

Capteurs permettant de détecter la distance avec le véhicule devant (radar avant)



Pour que le système AEB fonctionne correctement, assurez-vous toujours que le capteur est propre et exempt de salissures, de neige et de débris. La saleté, la neige ou les substances étrangères sur les lentilles peuvent réduire les performances de détection du capteur. Le système AEB risque même d'être neutralisé provisoirement. Maintenir toujours l'optique du capteur propre.

Message et alertes d'avertissement



Lorsque le capteur est couvert de substances étrangères ou que la lentille du capteur est sale, comme en cas de neige, de pluie ou de débris, le système AEB peut être incapable de détecter des véhicules ou des piétons. Dans ce cas, un message d'avertissement s'affiche sur l'écran LCD pour avertir le conducteur. Retirer les substances étrangères pour permettre au système AEB de fonctionner.

* AVIS

- Ne pas installer d'accessoires, comme un encadrement de plaque d'immatriculation ou un autocollant, sur la zone du capteur. Ne pas changer arbitrairement le capteur. Cela pourrait affecter négativement les performances du capteur.
- Toujours s'assurer que la zone du capteur et du pare-chocs est propres.
- Utiliser uniquement des chiffons doux pour nettoyer le véhicule. Ne pas vaporiser arbitrairement de l'eau sous haute pression sur le capteur installé sur le pare-brise.

(Suite)

(Suite)

- Prendre soin de ne pas exercer de force inutile sur la zone du capteur avant. Si le capteur se déplace sous l'effet d'une pression, le système pourrait ne pas fonctionner normalement et ne pas émettre d'avertissement visuel ou sonore. Dans ce cas, faites vérifier votre véhicule chez un concessionnaire Kia agréé.
- Utiliser uniquement un couvercle de capteur de marque Kia. Ne pas peindre le couvercle du capteur.

Anomalie du système



- Si une anomalie du système AEB est détectée, le voyant lumineux de l'AEB (🚗) s'allumera et un message d'avertissement apparaîtra pendant quelques secondes.

Après la disparition du message, le voyant principal (⚠️) s'allumera.

Dans ce cas, faire vérifier votre véhicule par un concessionnaire Kia agréé.

- Il est possible que le message d'avertissement de l'AEB apparaisse en même temps que le voyant de l'ESC.

⚠️ AVERTISSEMENT

L'AEB est uniquement un dispositif d'aide à la conduite, pour la commodité du conducteur.

Le conducteur à la responsabilité de contrôler son véhicule. Ne pas se fier uniquement au freinage AEB. Toujours garder une distance et sécurité et, au besoin, appuyer sur la pédale de frein pour ralentir.

▲ AVERTISSEMENT

- Dans certaines circonstances et dans certaines conditions de conduite, le système AEB peut s'activer inopinément. Ce premier message d'avertissement s'affiche sur l'écran LCD avec un carillon d'avertissement. Également, dans certains cas, en raison des limites du système, le capteur peut ne pas détecter le véhicule qui précède. Le système AEB peut ne pas s'activer et le message d'avertissement ne sera pas affiché. Lire la section " Limites du système " ci-dessous pour plus d'informations.
- Le système AEB peut ne pas s'activer si le conducteur appuie sur la pédale de frein pour éviter une collision.

(Suite)

(Suite)

- Le système AEB fonctionne uniquement pour détecter les véhicules et/ou les piétons qui se trouvent devant le véhicule. Le système ne fonctionne pas lorsque le véhicule est en marche arrière, et il n'est pas conçu pour détecter d'autres objets sur la route, par exemple des animaux.
- Le système AEB n'est pas conçu pour détecter des véhicules dans la voie en sens inverse, des véhicules à l'approche dans la circulation transversale ou des véhicules stationnés sur le côté.

Limite du système

L'AEB est un dispositif d'aide à la conduite, visant à assister le conducteur lors de certaines conditions de conduite dangereuses. Il ne pourra cependant pas faire face ou réagir à tous les risques de conduite.

L'AEB détecte les différentes situations de conduite par le biais du capteur radar et du capteur de la caméra. L'AEB pourrait ne pas détecter les véhicules se trouvant hors de la zone de détection des capteurs. Le conducteur devrait faire preuve d'extrême prudence dans les situations suivantes, car elles pourraient altérer l'efficacité de l'AEB :

Détection des véhicules

Le capteur peut être limité lorsque :

- Lorsque le radar ou la caméra est contaminé par des corps étrangers.
- En cas de fortes pluies ou de tempête de neige.
- Il y a des interférences électromagnétiques.
- Un élément ou un objet se trouvant sur la trajectoire du véhicule reflète les ondes radars.
- Le véhicule devant est étroit (comme une moto ou un vélo)
- La visibilité du conducteur est mauvaise, à cause d'un contre-jour, d'un reflet lumineux ou de l'obscurité.
- La caméra ne peut pas détecter le profil entier du véhicule devant.
- Le véhicule devant est un véhicule inhabituel, comme un camion lourdement chargé ou une remorque.

Les phares arrière du véhicule à l'avant ne sont pas allumés, sont absents, asymétriques ou sont dirigés à un angle inhabituel.

- La luminosité extérieure change soudainement, comme à l'entrée ou à la sortie d'un tunnel.
- La conduite du véhicule est instable.
- La reconnaissance du radar/de la caméra est limitée.
- En roulant sur des surfaces ou des chaussées irrégulières avec de brusques changements de pente
- Le véhicule roule en intérieur ou dans une aire de stationnement souterrain.

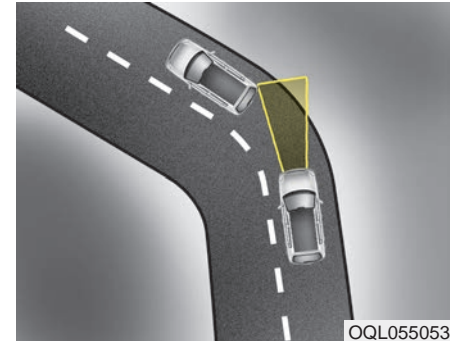

QQL055053

- Conduite dans les virages

Les performances de l'AEB sont réduites dans les virages. L'AEB pourrait ne pas reconnaître le véhicule devant, même s'il se trouve sur la même voie. Il pourrait aussi émettre un message et une alerte d'avertissement sans raison, ou ne pas émettre de message ou d'alerte d'avertissement du tout.

En conduisant dans les virages, faire preuve de prudence et, au besoin, appuyer sur la pédale de frein.

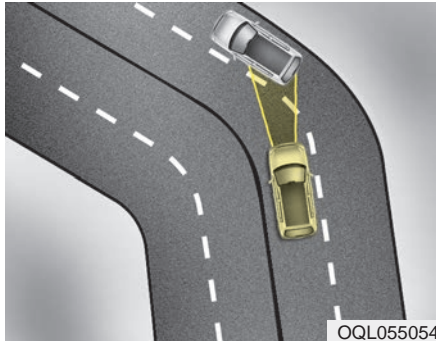

Le système AEB peut reconnaître un véhicule dans une voie adjacente en roulant sur une route sinueuse. Dans ce cas, le système peut freiner.

Lorsque vous conduisez, soyez toujours attentif à la route et aux conditions de conduite. Si nécessaire, appuyer sur la pédale de frein pour ralentir et maintenir une distance de sécurité. De même, lorsque c'est nécessaire, vous pouvez appuyer sur la pédale d'accélérateur pour empêcher le système de ralentir inutilement votre véhicule.

Vérifiez toujours les conditions de circulation autour du véhicule.

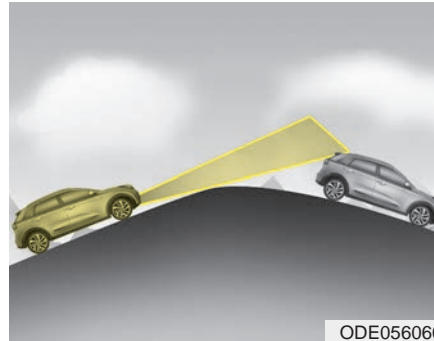

- Conduite en pente

Les performances de l'AEB sont réduites dans les montées ou les descentes. L'AEB pourrait ne pas reconnaître le véhicule devant, même s'il se trouve sur la même voie. Il pourrait aussi émettre un message et une alerte d'avertissement sans raison, ou ne pas émettre de message ou d'alerte d'avertissement du tout.

Si l'AEB détecte soudainement un véhicule devant en haut d'une pente, le véhicule pourrait ralentir soudainement.

Toujours regarder devant soi dans les montées ou les descentes et appuyer sur la pédale de frein au besoin.

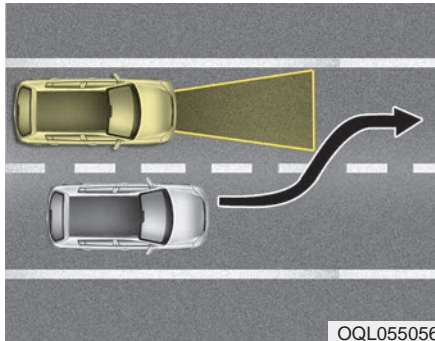

- Changement de voie

Lorsqu'un véhicule change de voie devant vous, le système AEB peut ne pas détecter immédiatement le véhicule, en particulier si le véhicule change de voie de manière brusque. Dans ces circonstances, vous devez maintenir une distance de freinage sécuritaire et, si nécessaire, appuyer sur la pédale de frein pour ralentir et maintenir une distance de sécurité.

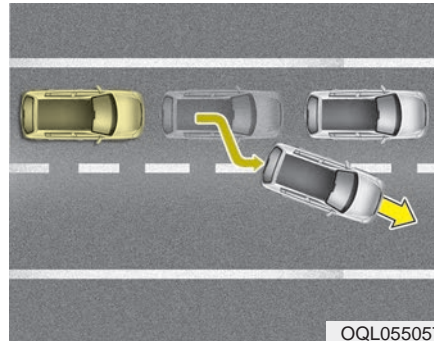

Dans un trafic discontinu, si un véhicule arrêté devant vous quitte la voie, le système AEB peut ne pas détecter immédiatement le nouveau véhicule qui vous précède. Dans ces circonstances, vous devez maintenir une distance de freinage sécuritaire et, si nécessaire, appuyer sur la pédale de frein pour ralentir et maintenir une distance de sécurité.

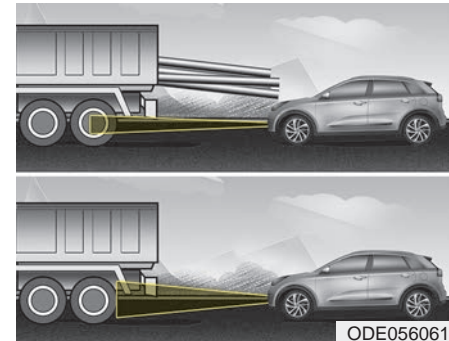

- Détection du véhicule

Si le véhicule qui vous précède transporte un chargement qui dépasse de la carrosserie vers l'arrière, ou lorsque le véhicule qui vous précède présente une garde au sol élevée, une attention particulière supplémentaire est requise.

Le système AEB peut ne pas détecter le chargement qui dépasse du véhicule. Dans ces circonstances, vous devez maintenir une distance de freinage de sécurité par rapport à l'objet le plus en arrière et si nécessaire, appuyer sur la pédale de frein pour ralentir et maintenir la distance.

⚠ AVERTISSEMENT

- **Soyez extrêmement prudent si le véhicule qui vous précède transporte un chargement qui dépasse de la carrosserie vers l'arrière, ou lorsque le véhicule qui vous précède présente une garde au sol élevée, une attention particulière supplémentaire est requise.**
- **Le système AEB est conçu pour détecter et surveiller le véhicule qui précède grâce à des capteurs. Il n'est pas conçu pour détecter les vélos, les motos ou des objets plus petits à roues tels que chariots à bagages, des caddies ou des poussettes.**

Détection des piétons

Le capteur peut être limité lorsque :

- Le piéton n'est pas entièrement visible par le capteur de la caméra ou est penché.
- Le piéton se déplace très vite.
- Le piéton apparaît soudainement à l'avant.
- Le piéton porte des vêtements se fondant avec l'environnement.
- La luminosité extérieure est trop forte ou trop faible.
- Le véhicule roule la nuit ou dans l'obscurité.
- Un obstacle a une forme similaire à celle d'une personne.
- Le piéton est petit.
- Le piéton est une personne à mobilité réduite.
- Le piéton se fond dans l'arrière-plan.
- La portée des capteurs est limitée par la pluie, la neige, le brouillard, etc.
- On se trouve en présence d'un groupe de piétons.

⚠ AVERTISSEMENT

- **Tester le fonctionnement de l'AEB**

L'AEB ne fonctionne pas dans certaines situations. De ce fait, ne jamais tester le bon fonctionnement de l'AEB en utilisant une personne ou un objet. Cela pourrait provoquer des blessures graves ou même la mort.

⚠ AVERTISSEMENT**- AEB et remorquage**

Ne pas utiliser le système AEB pendant le remorquage d'un véhicule. L'application du système AEB pendant un remorquage peut altérer la sécurité de votre véhicule ou du véhicule de remorquage.

*** AVIS**

Dans certaines circonstances, le système AEB peut être désactivé lorsqu'il est soumis à des interférences électromagnétiques.

Le présent appareil est conforme aux CNR d'Industrie Canada applicables aux appareils radio exempts de licence.

L'exploitation est autorisée aux trois conditions suivantes :

- (1) L'appareil ne doit pas produire de brouillage, et
- (2) L'utilisateur de l'appareil doit accepter tout brouillage radioélectrique subi, même si le brouillage est susceptible d'en compromettre le fonctionnement.
- (3) Si des changements ou modifications non approuvés par la partie responsable de la conformité sont apportés, l'utilisateur pourrait se voir retirer le droit d'utiliser l'appareil.

RÉGULATEUR DE VITESSE



Le régulateur de vitesse vous permet de programmer le véhicule de façon à ce qu'il maintienne une vitesse constante sans que vous ayez à garder le pied sur l'accélérateur.

Le régulateur est conçu pour fonctionner au-dessus de 30 km/h (20 mi/h) environ.

Si le régulateur de vitesse est laissé en circuit (témoin CRUISE allumé au tableau de bord), le régulateur pourrait s'engager par accident. Gardez le régulateur de vitesse hors circuit (témoin CRUISE éteint au tableau de bord) quand vous ne l'utilisez pas, afin d'éviter de régler une vitesse par inadvertance.

N'utilisez le régulateur de vitesse que si vous roulez sur une route ouverte, par beau temps.

Ne pas utiliser le régulateur de vitesse s'il y a beaucoup de circulation, si la circulation est variable, si la route est sinueuse, mouillée, glacée ou couverte de neige, ou sur une côte ou pente de plus de 6 % d'inclinaison.

* AVIS

- Lors de l'usage normal du régulateur de vitesse, si vous activez ou réactivez le commutateur SET après avoir appuyé sur les freins, le régulateur se remet en circuit après 3 secondes environ. Ce délai est normal.
- Pour activer le régulateur de vitesse, enfoncez la pédale de frein au moins une fois après avoir placé le bouton de démarrage/d'arrêt du moteur en position ON ou après le démarrage du moteur. Cela permet de vérifier si la commande de frein, qui est un composant important pour annuler le régulateur de vitesse, fonctionne bien.

⚠ AVERTISSEMENT

- Mauvaise utilisation du régulateur de vitesse

Ne pas utiliser le régulateur de vitesse si la circulation ne permet pas la conduite sécuritaire à vitesse constante et à une distance suffisante au véhicule devant.

Pour régler le régulateur à une vitesse :

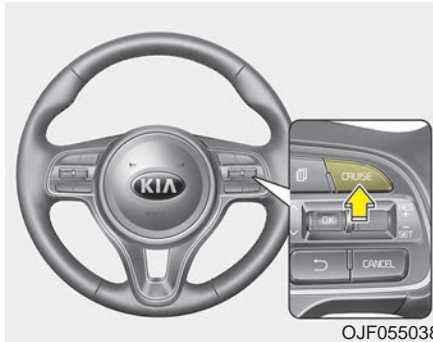

1. Enfoncer le bouton RÉGULATEUR DE VITESSE sur le volant de direction pour allumer le système. Le témoin lumineux RÉGULATEUR DE VITESSE s'allumera dans le groupe d'instruments.
2. Accélérez à la vitesse voulue, qui devrait être entre 30 km/h (20 mi/h).

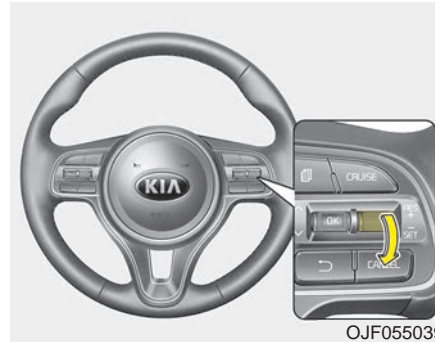

3. Appuyer sur le levier vers le bas (vers SET-) et le relâcher quand le véhicule atteint la vitesse désirée. La vitesse enregistrée et la distance entre les véhicules s'afficheront sur l'écran ACL. Relâcher la pédale d'accélérateur en même temps. La vitesse désirée sera automatiquement maintenue.

Sur une pente abrupte, le véhicule peut ralentir ou accélérer légèrement, lorsqu'on descend ou on monte sur la pente.

Pour augmenter la vitesse réglée :

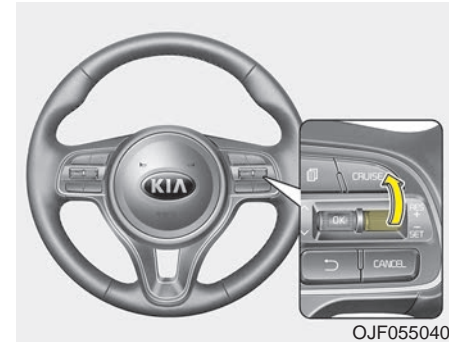

Procédez de l'une de ces façons :

- Déplacer le levier vers le haut (à RES+) et le maintenir. Le véhicule accélérera. Relâcher le levier à la vitesse désirée.
- Déplacer le levier vers le haut (à RES+) et le relâcher immédiatement. La vitesse de croisière augmentera de 2 km/h (1 mi/h) chaque fois que le levier est déplacé vers le haut (à RES+) de cette manière.

Pour réduire la vitesse réglée :

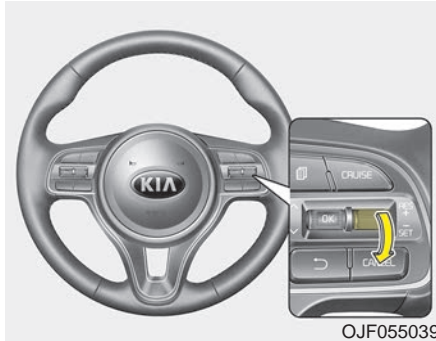

Procédez de l'une de ces façons :

- Déplacer le levier vers le bas (à RÉGLER-) et le maintenir. Le véhicule ralentira graduellement. Relâcher le levier à la vitesse que l'on veut maintenir.
- Déplacer le levier vers le bas (à RÉGLER-) et le relâcher immédiatement. La vitesse de croisière diminuera de 2 km/h (1 mi/h) chaque fois que le levier est déplacé vers le bas (à RÉGLER-) de cette manière.

Pour accélérer temporairement alors que le régulateur est en circuit :

Si vous désirez accélérer temporairement alors que le régulateur est en circuit, appuyez sur la pédale de l'accélérateur. La vitesse accrue n'affecte pas le réglage du régulateur.

Pour revenir à la vitesse de consigne, retirer le pied de la pédale d'accélérateur.

Pour désengager le régulateur de vitesse, procédez d'une de ces façons :



- Enfoncer la pédale de frein.
- Passez en position N (point mort) avec une transmission à double embrayage.
- Appuyez sur le bouton CANCEL sur le volant.
- Réduisez la vitesse du véhicule 20 km/h (12 mi/h) sous la vitesse de mémoire.

- Réduisez la vitesse du véhicule à moins de 25 km/h (15 mi/h) environ.

Chacune de ces actions désengagera le régulateur de vitesse (le témoin SET au tableau de bord s'éteint), mais ne met pas le régulateur de vitesse hors circuit. Si vous souhaitez reprendre le fonctionnement du régulateur de vitesse et que vous n'avez pas trouvé l'un des cinq (5) modes d'annulation, relevez le levier (vers RES+). Vous reviendrez alors à la vitesse préréglée précédemment. Si vous avez trouvé l'un des cinq modes d'annulation, une pression sur (RES+) règle la vitesse à laquelle vous roulez actuellement et ne revient pas à la vitesse mémorisée précédemment.

Pour ramener la vitesse de croisière à plus de 30 km/h (20 mi/h) environ :

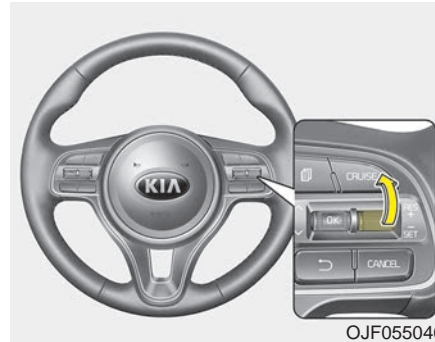

Si on a fait appel à une méthode autre que le bouton du RÉGULATEUR DE VITESSE pour annuler la vitesse de croisière et si le système est encore activé, la vitesse de consigne la plus récente sera automatiquement rétablie au moment de déplacer le levier vers le haut.

Il ne se réengagera toutefois pas si la vitesse a été réduite à moins de 30 km/h (20 mi/h) environ.

Pour mettre le régulateur hors circuit, procédez de l'une de ces façons :

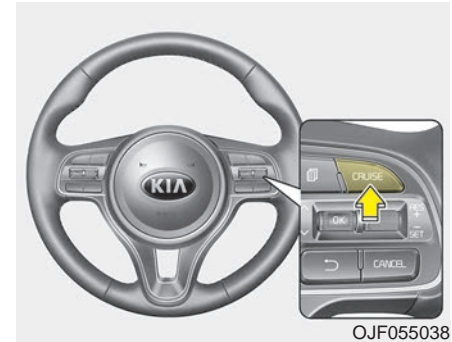

- Enfoncer le bouton RÉGULATEUR DE VITESSE (le témoin lumineux RÉGULATEUR DE VITESSE s'allumera dans le groupe d'instruments).
- Désactivez le bouton de démarrage/d'arrêt du moteur.

Ces deux actions ont pour effet de mettre le régulateur de vitesse hors circuit. Si vous voulez réutiliser le régulateur de vitesse, reprenez les étapes présentées sous "Pour régler le régulateur de vitesse", en page précédente.

RÉGULATEUR DE VITESSE INTELLIGENT (SCC) (SI ÉQUIPÉ)

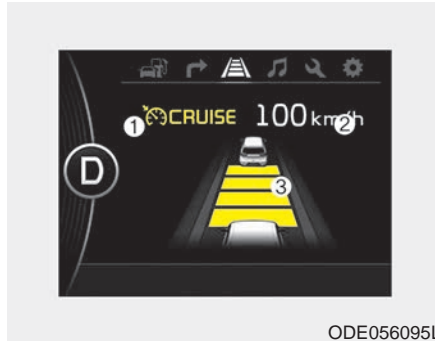

- ① Témoin CRUISE
- ② Réglage de la vitesse
- ③ Distance entre les véhicules

L'SCC vous permet de programmer le véhicule pour qu'il maintienne la vitesse réglée tant qu'elle n'est pas limitée par la circulation. Dans la circulation, le véhicule ralentira afin de maintenir la distance réglée avec le véhicule devant, sans que vous ayez à appuyer sur l'accélérateur ou la pédale de frein.

- N'utiliser le SCC qu'en roulant sur des autoroutes dégagées par beau temps.
- Visibilité réduite (pluie, neige, brouillard, etc.)
- Pour éviter tout dommage, ne pas utiliser le régulateur de vitesse lorsque le véhicule est remorqué.

⚠ AVERTISSEMENT

- Activation accidentelle du régulateur de vitesse intelligent

Si le régulateur de vitesse intelligent est allumé (avec le voyant « CRUISE » (régulateur) affiché au tableau de bord) alors qu'il n'est pas utilisé, il peut être activé accidentellement. Éteindre le régulateur de vitesse intelligent (voyant "CRUISE" éteint) s'il n'est pas utilisé pour éviter d'enclencher par mégarde une vitesse non désirée.

⚠ AVERTISSEMENT

Le système de régulateur de vitesse intelligent (SCC) est désactivé en roulant à moins de 10 km/h (6,0 mi/h).

Dans ce cas, il ne pourra pas maintenir la distance par rapport au véhicule qui précède. Le conducteur a la responsabilité d'appuyer sur le frein pour conserver une certaine distance par rapport au véhicule qui précède.

* SCC est l'abréviation de Smart Cruise Control (Régulateur de vitesse intelligent).

⚠ AVERTISSEMENT

- Limitation du régulateur de vitesse intelligent
- Le régulateur de vitesse intelligent est un système complémentaire qui ne remplace pas les pratiques de conduite sécuritaires. Le conducteur a la responsabilité de toujours vérifier la vitesse et la distance par rapport au véhicule qui précède.
- N'utilisez pas le régulateur de vitesse intelligent lorsqu'il peut être dangereux de maintenir la voiture à une vitesse constante, par exemple en roulant dans une circulation dense ou variable, sur des routes glissantes (pluie, verglas ou recouvertes de neige), par vent fort ou dans une montée ou une descente de plus de 6%.

(Suite)

(Suite)

- Le régulateur de vitesse intelligent ne peut pas reconnaître un véhicule arrêté, des piétons ou un véhicule en sens inverse. Regarder toujours prudemment devant pour éviter toute situation imprévue ou soudaine.
- N'utilisez le régulateur de vitesse intelligent qu'en roulant sur de grandes routes dans de bonnes conditions météorologiques.

Réglage de la vitesse (SCC)

Pour régler une vitesse de croisière :

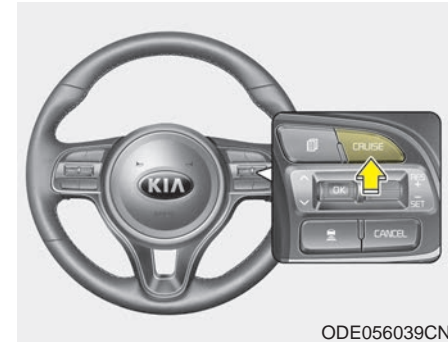

1. Appuyer sur la touche CRUISE pour allumer le système. Le voyant "CRUISE" (régulateur de vitesse) s'allumera au tableau de bord.
2. Accélérez à la vitesse voulue.
 - 30 km/h (20 mi/h) ~ 180 km/h (110 mi/h) : s'il n'y a aucun véhicule devant
 - 10 km/h (6,2 mi/h) ~ 180 km/h (110 mi/h) : s'il y a un véhicule devant



ODE056040CN

3. Appuyer sur le levier vers le bas (vers SET-) et le relâcher quand le véhicule atteint la vitesse désirée. La vitesse enregistrée et la distance entre les véhicules s'afficheront sur l'écran ACL.
4. Relâchez l'accélérateur. La vitesse voulue sera automatiquement maintenue.

S'il y a un véhicule devant vous, la vitesse pourra diminuer afin de maintenir la distance avec ce véhicule.

En pente prononcée, le véhicule pourra ralentir ou accélérer en montant ou descendant.

Pour accroître la vitesse réglée avec le régulateur :



ODE056041CN

Suivez l'une de ces procédures :

- Relevez le levier (sur RES+) et retenez-le. La vitesse réglée du véhicule augmentera de 10 km/h (5 mi/h). Relâchez le levier à la vitesse voulue.
- Relevez le levier (sur RES+) et relâchez-le immédiatement. La vitesse de croisière augmentera de 1 km/h (1 mi/h) à chaque mouvement du levier (sur RES+) de cette façon.

- L'SCC fonctionnera à un réglage maximum de 180 km/h (110 mi/h). Toutefois, vous devez respecter les limites de vitesse locales.

⚠ MISE EN GARDE

Vérifiez les conditions de conduite avant d'utiliser le commutateur à bascule. La vitesse de conduite peut augmenter rapidement lorsque vous poussez vers le haut et que vous maintenez le commutateur à bascule.

Pour réduire la vitesse réglée avec le régulateur :



ODE056040CN

Suivez l'une de ces procédures :

- Abaissez le levier (sur SET-) et retenez-le. La vitesse réglée du véhicule se réduira de 10 km/h (5 mi/h). Relâchez le levier à la vitesse voulue.
- Abaissez le levier (sur SET-) et relâchez-le immédiatement. La vitesse de croisière se réduira de 1 km/h (1 mi/h) à chaque mouvement du levier (sur SET-) de cette façon.
- Vous pouvez régler le régulateur à toute vitesse supérieure à 30 km/h (20 mi/h).

Accélérer temporairement alors que le régulateur est engagé :

Si vous désirez accélérer temporairement alors que le régulateur est en circuit, appuyez sur la pédale de l'accélérateur. La vitesse accrue n'affecte pas le réglage du régulateur.

Pour revenir à la vitesse de consigne, retirer le pied de la pédale d'accélérateur.

Pour modifier la vitesse, abaissez le levier sur SET- à une vitesse supérieure au réglage précédent.

* AVIS

Soyez prudent pendant l'accélération temporaire car la vitesse n'est pas automatiquement contrôlée, même si un véhicule se trouve devant le vôtre.

L'SCC s'annulera temporairement si :

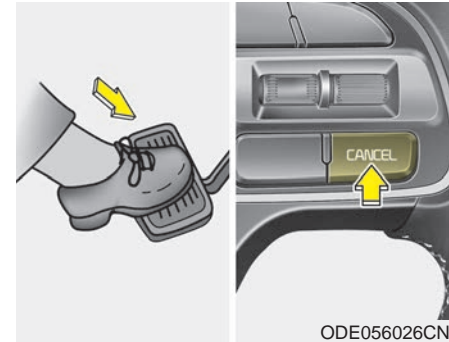

ODE056026CN

Désactivé manuellement

Le régulateur de vitesse intelligent est temporairement désactivé lorsque la pédale de frein est enfoncée ou le bouton CANCEL (Annuler) est pressé. L'indicateur de vitesse et de distance entre les véhicules disparaît du tableau de bord, et l'indicateur CRUISE (Régulateur) s'allume continuellement.

Annulation automatique

- Quand la portière du conducteur est ouverte.
- Quand le levier de vitesses est placé sur N (point mort), R (marche arrière) ou P (Stationnement).
- L'EPB (frein de stationnement électronique) s'enclenche.
- Quand la vitesse du véhicule dépasse 190 km/h (120 mi/h).
- Les fonctions ESC, ABS ou TCS sont opérationnelles.
- Quand le contrôle électronique de stabilité est désactivé.
- Quand le capteur ou la lentille du capteur sont sales ou bloqués par un corps étranger.
- Quand le véhicule est à l'arrêt pendant plus de 5 minutes.

- Le conducteur commence à conduire en poussant le levier vers le haut (RES +) ou vers le bas (SET -) ou en appuyant sur la pédale de l'accélérateur environ 3 secondes après que le régulateur de vitesse intelligent est arrêté le véhicule et qu'il n'y a pas de véhicule devant ou que le véhicule devant est arrêté loin devant.
- Le régime du moteur atteint un niveau dangereux.
- Il y a une anomalie avec le SCC.
- La pédale de l'accélérateur est enfoncée continuellement pendant une longue période.

Chacune de ces actions annulera l'SCC. (La vitesse déterminée et la distance entre le véhicule précédent ne s'affichera plus sur l'écran ACL.)

Si l'SCC est désactivé automatiquement, l'SCC ne reprendra pas la vitesse enregistrée, même si le conducteur appuie sur le levier RES+ ou SET. De plus, l'EPB (le frein de stationnement électronique) sera enclenché si le véhicule s'arrête.

- En activant l'AEB (freinage d'urgence autonome)

Si l'SCC est désactivé pour une raison non mentionnée, demander à un concessionnaire Kia agréé de vérifier le véhicule.

*** AVIS**

Si le système est automatiquement annulé, le signal sonore retentit et le message "Smart Cruise Control canceled (SCC annulé)" apparaît pendant quelques secondes.

La vitesse du véhicule doit être ajustée, en appuyant sur la pédale d'accélérateur ou la pédale de frein, en fonction des conditions routières. Toujours prêter attention aux conditions routières. Ne pas se fier au carillon avertisseur.

Pour retourner à la vitesse de croisière réglée :



ODE056041CN

Si la vitesse du régulateur a été annulée à l'aide d'une autre méthode que la touche CRUISE, et que le système est encore activé, la vitesse du régulateur reprendra automatiquement si le levier est soulevé ou abaissé (vers RES+ ou SET-).

Soulever le levier (vers RES+) pour reprendre la vitesse enregistrée le plus récemment. Lorsque la vitesse du véhicule est supérieure ou égale à 10 km/h (6,2 mi/h) mais inférieure à 30 km/h (20 mi/h), le régulateur de vitesse intelligent n'est réinitialisé que lorsqu'un véhicule vous précède.

⚠ AVERTISSEMENT

- Distance entre les véhicules

- Pour éviter les collisions, toujours connaître la vitesse choisie et les paramètres de la distance de sécurité avant d'activer le régulateur de vitesse intelligent.
- Toujours garder une distance de freinage suffisante et ralentir le véhicule en actionnant les freins lorsque cela est nécessaire.

Pour mettre le régulateur de vitesse hors circuit :

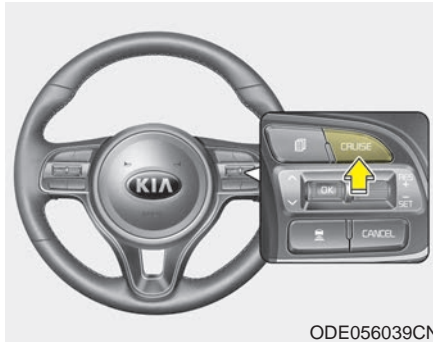

Appuyer sur la touche CRUISE. (Le voyant "CRUISE" (régulateur de vitesse) au tableau de bord s'éteindra.)

Pour régler la distance entre les véhicules (SCC)

Pour régler la distance entre les véhicules :

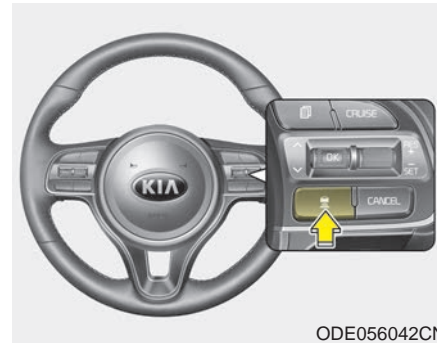

Cette fonction vous permet de programmer la distance relative à maintenir avec le véhicule devant sans avoir à appuyer sur l'accélérateur ou la pédale de frein.

La distance entre les véhicules s'engage automatiquement quand l'SCC est en circuit.

Choisissez la distance appropriée en fonction des conditions de la route et de la vitesse du véhicule.

Chaque fois que vous appuyez sur le bouton, la distance avec l'autre véhicule change comme suit :

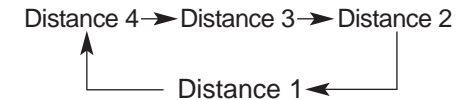

Par exemple, si vous roulez à 90 km/h (56 mi/h), la distance maintenue serait la suivante :

Distance 4 - environ 52,5 m (172 pi)

Distance 3 - environ 40 m (130 pi)

Distance 2 - environ 32,5 m (106 pi)

Distance 1 - environ 25 m (82 pi)

*** AVIS**

Le régulateur de vitesse intelligent enregistre la dernière distance entre les véhicules définie par le conducteur pour l'AEB.

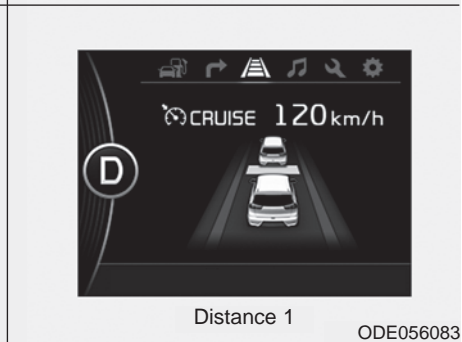
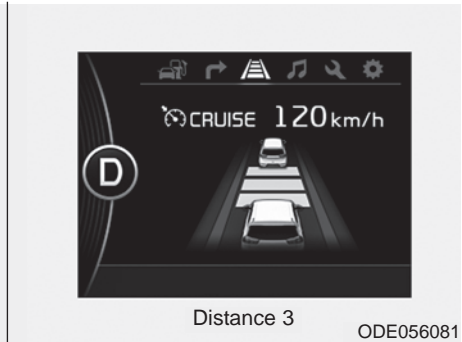
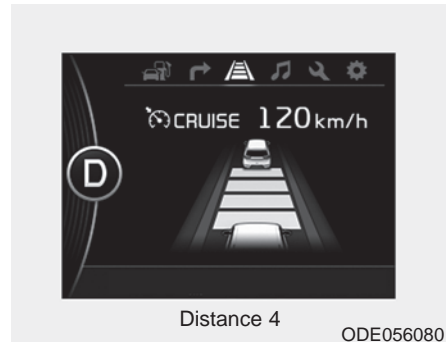

- Le véhicule maintiendra la vitesse choisie, du moment que la voie est libre devant le véhicule.
- Le véhicule ralentira ou accélèrera pour maintenir la distance choisie si une autre voiture se trouve devant sur la même voie. (L'image d'une voiture apparaîtra sur l'écran ACL uniquement si une voiture se trouve effectivement devant le véhicule.)
- Si la voiture devant le véhicule accélère, le véhicule accélèrera également jusqu'à la vitesse choisie, puis maintiendra cette vitesse.
- Le carillon retentira et l'affichage clignotera à l'écran s'il est difficile de garder la distance sélectionnée avec le véhicule devant.
- Si le carillon sonne, vous devez reprendre contrôle de la vitesse du véhicule ainsi que de la distance avec le véhicule devant vous en appuyant sur l'accélérateur ou la pédale de frein.
- Même si le carillon ne sonne pas, surveillez toujours les conditions de la route afin d'éviter le développement de situations dangereuses.



Si le véhicule devant le vôtre (vitesse de véhicule inférieure à 30 km/h (20 mi/h) change de voie, le carillon sonnera et un message s'affichera.

Si un véhicule se glisse dans votre voie à une vitesse moindre que celle réglée, vous pouvez ajuster la vitesse de votre véhicule en appuyant sur la pédale de freinage.

Radars détectant la distance avec le véhicule devant



Le détecteur mesure et maintient la distance avec le véhicule devant vous.

Si le détecteur est couvert de saleté ou de neige, le contrôle de la distance avec le véhicule devant vous pourra ne pas bien fonctionner. Gardez toujours le détecteur propre.

Message de vérification du radar

Si le radar ou le couvercle sont sales ou voilés par des matières étrangères telles que de la neige, le message "Smart Cruise Control disabled temporarily (SCC désactivé temporairement)" s'affiche et disparaît après un moment. Dans ce cas, le dispositif pourrait s'arrêter de fonctionner temporairement, mais cela ne signifie pas que le régulateur de vitesse intelligent perfectionné ne fonctionne plus. Nettoyer le radar ou le couvercle à l'aide d'un tissu doux. Cela fait, le fonctionnement normal du radar reprendra.

Message d'anomalie de l'SCC (Régulateur de vitesse intelligent)

Le message "Check Smart Cruise Control System (Vérifiez le système SCC)" s'affiche lorsque le système de contrôle de la distance d'un véhicule à l'autre ne fonctionne pas normalement.

Dans ce cas, demander à un concessionnaire Kia de vérifier le système.

- Gardez toujours le détecteur et le pare-chocs propres.
- N'utilisez qu'une garniture de détecteur de marque Kia pour votre véhicule.
- N'installez pas d'accessoires autour du détecteur et ne remplacez pas le pare-chocs vous-même. Cela pourrait nuire au bon fonctionnement du détecteur.
- Si le capteur ou la zone entourant le capteur subit un impact, cela pourrait déplacer légèrement le capteur et entraver le fonctionnement de l'SCC, sans qu'aucun avertissement apparaisse au tableau de bord. Dans ce cas, demander à un concessionnaire Kia agréé de vérifier le véhicule dès que possible.



MISE EN GARDE - Capteur endommagé

Lavez votre véhicule avec un chiffon doux afin de ne pas endommager la garniture du détecteur.

Pour régler la sensibilité du régulateur de vitesse intelligent

Il est possible de régler la sensibilité de la vitesse du véhicule par rapport au véhicule qui précède afin de maintenir la distance établie. Aller dans le Mode de réglages d'utilisateur (assistance à la conduite) et sélectionner SCC (régulateur de vitesse intelligent). Choisir l'une des trois étapes que vous préférez.

- Slow (Lent) :

La vitesse de véhicule réglée par rapport au véhicule qui précède afin de maintenir la distance établie est inférieure à la vitesse normale.

- Normal (Normal) :

La vitesse de véhicule réglée par rapport au véhicule qui précède afin de maintenir la distance établie est normale

- Fast (Vite) :

La vitesse de véhicule réglée par rapport au véhicule qui précède afin de maintenir la distance établie est supérieure à la vitesse normale.

Pour changer le mode du régulateur de vitesse :

Le conducteur peut opter pour le mode de régulateur de vitesse (fonction de contrôle de la vitesse) seulement en procédant comme suit :

1. Mettez l'SCC en circuit (le témoin CRUISE s'allume mais le système n'est pas activé).
2. Tirer sur le commutateur de réglage de la vitesse pendant plus de 2 secondes.
3. Choisir entre le "Smart Cruise Control (SCC) mode" (mode du régulateur de vitesse intelligent) ou le "Cruise control (CC) mode" (mode du régulateur de vitesse uniquement).

Au mode de régulation de la vitesse, vous devez évaluer manuellement la distance entre les véhicules car le système ne ralentira pas automatiquement le véhicule en fonction de la distance avec les autres véhicules.

*** AVIS**

Le système mémorise le dernier mode sélectionné.

Limites du système

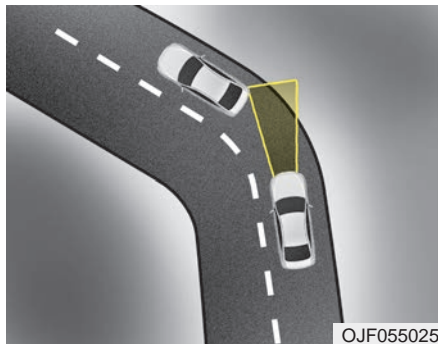

L'SCC peut avoir des limites quant à sa capacité de détecter la distance avec le véhicule devant vu les conditions routières ou de la circulation.

Dans les courbes

- Dans les courbes, l'SCC pourrait ne pas détecter un véhicule dans votre voie et votre véhicule pourrait alors accélérer à la vitesse réglée. Aussi, le véhicule pourrait ralentir rapidement lorsque le véhicule devant est soudainement détecté.
- Sélectionnez la vitesse réglée appropriée en courbe et ajustez la vitesse de votre véhicule en appuyant sur l'accélérateur ou la pédale de frein en fonction des conditions routières et de conduite.



La vitesse de votre véhicule peut être réduite à cause d'un véhicule dans une voie adjacente. Ajustez la vitesse de votre véhicule en appuyant sur l'accélérateur ou la pédale de frein en fonction des conditions routières et de conduite. Appuyez sur l'accélérateur et sélectionnez la vitesse appropriée à régler. Assurez-vous que les conditions routières permettent l'utilisation sûre de l'SCC.

Dans les pentes

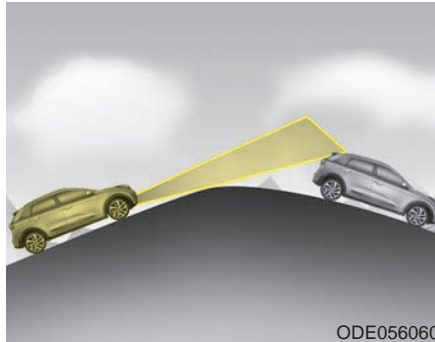

- Dans une pente, l'SCC pourrait ne pas détecter un véhicule dans votre voie et votre véhicule pourrait alors accélérer à la vitesse réglée. Aussi, le véhicule pourrait ralentir rapidement lorsque le véhicule devant est soudainement détecté.
- Choisir la vitesse enregistrée appropriée dans les pentes et contrôler la vitesse du véhicule en appuyant sur la pédale de l'accélérateur ou sur la pédale de frein, en fonction des conditions routières.

Changement de voie

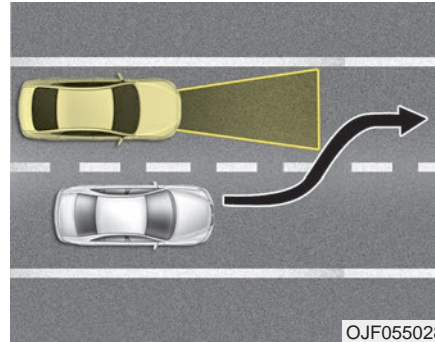

- Un véhicule qui passe dans votre voie pourrait ne pas être détecté par le détecteur tant qu'il ne se trouve pas dans la plage de détection du détecteur.
- Le détecteur peut ne pas réagir immédiatement si un véhicule change de voie subitement. Portez toujours attention à la circulation et aux conditions routières.
- Si un véhicule qui passe dans votre voie roule plus lentement que votre véhicule, votre véhicule pourra ralentir afin de maintenir la distance avec le véhicule devant.

- Si un véhicule qui passe dans votre voie roule plus vite que votre véhicule, votre véhicule pourra accélérer à la vitesse réglée.

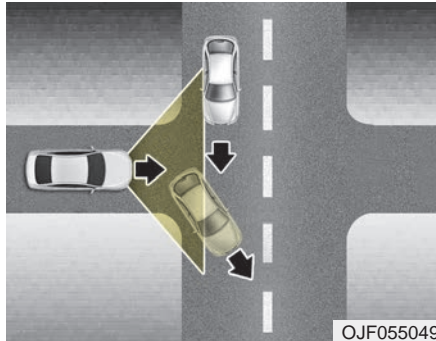

- Votre véhicule pourra accélérer si le véhicule devant disparaît.
- Si vous êtes avisé que le véhicule devant n'est pas détecté, conduisez avec prudence.

Reconnaissance de véhicule

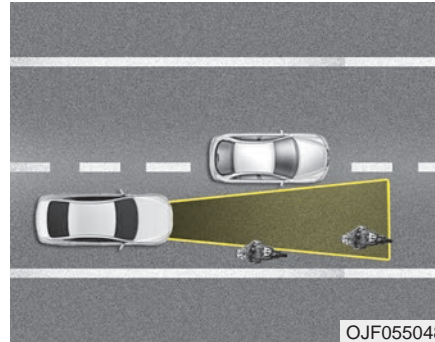

Certains véhicules devant vous dans votre voie peuvent ne pas être reconnus pour les raisons suivantes :

- Véhicules étroits comme les motos et les vélos
- Véhicule roulant sur un côté de la voie
- Véhicules ou ralentissant soudainement
- Véhicules arrêtés
- Véhicules à l'arrière étroit comme des remorques sans charge

Un véhicule devant le vôtre peut ne pas être bien détecté dans les conditions suivantes :

- Lorsque l'avant du véhicule est relevé en raison d'une surcharge sur le hayon
- Pendant la négociation d'un virage
- Quand vous conduisez d'un côté de la voie
- Quand vous conduisez sur une voie étroite ou dans une courbe

Ajustez la vitesse de votre véhicule en appuyant sur l'accélérateur ou la pédale de frein en fonction des conditions routières et de conduite.

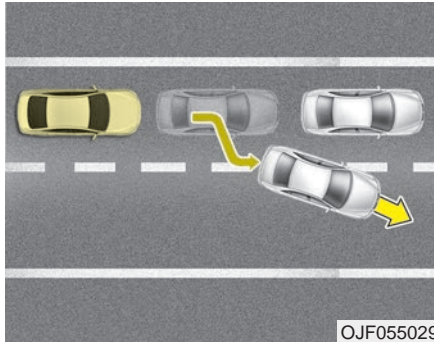

Lorsque des véhicules sont à l'arrêt et que le véhicule devant vous passe dans une autre voie, soyez prudent au démarrage car votre véhicule peut ne pas reconnaître immédiatement le véhicule arrêté devant vous.

Dans ces circonstances, vous devez maintenir une distance de freinage sécuritaire et, si nécessaire, appuyer sur la pédale de frein pour ralentir et maintenir une distance de sécurité.

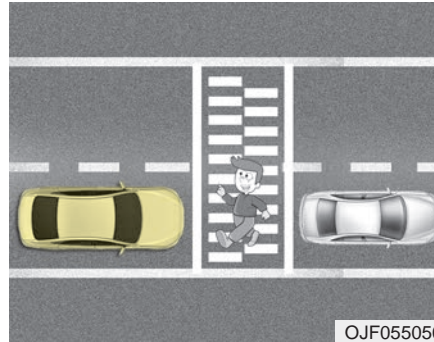

Portez toujours attention aux piétons quand votre véhicule maintient une distance avec le véhicule devant.

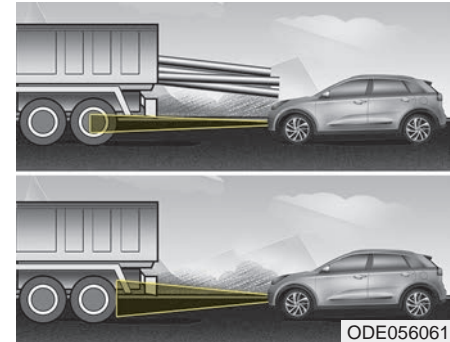

Toujours user de prudence avec les véhicules plus haut, ayant une garde au sol surélevée ou les véhicules transportant des charges qui dépassent de l'arrière du véhicule.

▲ AVERTISSEMENT

- Lorsque vous utilisez le SCC, respectez les précautions suivantes :

- Si un arrêt d'urgence est nécessaire, vous devez appliquer les freins. Le véhicule ne peut pas être arrêté dans chaque situation d'urgence à l'aide du système SCC.
- Maintenez une distance de sécurité en fonction des conditions de circulation et de la vitesse du véhicule. Si la distance d'un véhicule à l'autre est trop faible, une collision grave peut se produire.
- Toujours maintenir une distance de freinage suffisante et ralentir votre véhicule en appliquant les freins au besoin.

(Suite)

(Suite)

- Le système SCC ne peut pas reconnaître un véhicule arrêté, des piétons ou un véhicule arrivant en sens inverse. Regarder toujours devant pour éviter toute situation imprévue ou soudaine.
- Les véhicules se déplaçant devant vous avec de fréquents changements de voie peuvent provoquer un retard des réactions du système ou provoquer une réaction du système pour un véhicule dans une voie adjacente. Conduire toujours prudemment pour éviter toute situation imprévue ou soudaine.
- Veiller toujours à la vitesse sélectionnée et à la distance d'un véhicule à l'autre. Le conducteur ne doit pas se fier uniquement au système, mais toujours être attentif aux conditions de conduite et maîtriser la vitesse du véhicule.

(Suite)

(Suite)

- Le système SCC peut ne pas reconnaître des situations complexes de conduite ; soyez donc toujours attentif aux conditions de circulation et contrôlez la vitesse du véhicule.
- Pour un fonctionnement en toute sécurité du système SCC, lire attentivement et suivre les instructions de ce manuel avant de l'utiliser.

▲ AVERTISSEMENT

- Pentes et Dépannage

Ne pas utiliser l'SCC dans les pentes abruptes ou lors du remorquage d'un autre véhicule ou d'une remorque, car une telle charge supplémentaire peut entraver la capacité du véhicule à conserver la vitesse sélectionnée.

- Une fois le moteur en marche, arrêtez-vous pendant quelques secondes. Si l'initialisation du système n'est pas complète, le SCC ne fonctionnera pas normalement.
- Une fois le moteur en marche, si des objets ne sont pas détectés ou si le couvre-détecteur est obstrué par des matières étrangères, il se peut que le SCC ne fonctionne pas.
- Les conditions suivantes peuvent entraîner un dysfonctionnement : surcharge du hayon, modification de la suspension, remplacement des pneus par des pneus non autorisés ou par des pneus avec des niveaux d'usure et de pression différents.

Le présent appareil est conforme aux CNR d'Industrie Canada applicables aux appareils radio exempts de licence.

L'exploitation est autorisée aux trois conditions suivantes :

1. L'appareil ne doit pas produire de brouillage, et
2. L'utilisateur de l'appareil doit accepter tout brouillage radioélectrique subi, même si le brouillage est susceptible d'en compromettre le fonctionnement.
3. Si des changements ou modifications non approuvées par la partie responsable de la conformité sont apportés, l'utilisateur pourrait se voir retirer le droit d'utiliser l'appareil.

DISPOSITIF DE DÉTECTION DE PRÉSENCE DANS LES ANGLES MORTS (BSD) (SI ÉQUIPÉ)

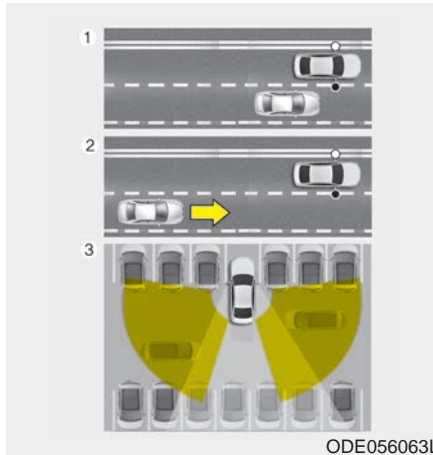

Le BSD (dispositif de détection de présence dans les angles morts) utilise un capteur radar pour alerter le conducteur en cas de danger.

Le système surveille l'arrière du véhicule et envoie des informations au conducteur avec un avertissement anticipé.

(1) BSD (Dispositif de détection de présence dans les angles morts)

La plage d'avertissement dépend de la vitesse du véhicule. À noter cependant que si la vitesse du véhicule dépasse celle des autres véhicules d'environ 10 km/h (6 mi/h), le dispositif n'émettra pas d'avertissement.

(2) LCA (Assistance au changement de voie)

Si un autre véhicule s'approche à vitesse élevée, le dispositif alertera le conducteur.

Le conducteur peut remarquer différentes distances d'avertissement en fonction de la vitesse des autres véhicules.

(3) RCTA (Alerte de trafic transversal arrière)

Si le capteur détecte un véhicule s'approchant de la gauche ou de la droite, alors que le véhicule est en marche arrière, un avertissement retentira.

Le conducteur peut remarquer différentes distances d'avertissement en fonction de la vitesse des autres véhicules.

⚠ AVERTISSEMENT

- Limites du BSD

- **Le détecteur de présence dans les angles morts (BSD) est un dispositif d'assistance, conçu pour aider le conducteur. Ne pas se fier uniquement au système et toujours se concentrer sur une conduite sécuritaire.**
- **Le détecteur de présence dans les angles morts pourrait ne pas détecter tous les objets situés le long du véhicule et n'est pas un substitut à des changements de voie sécuritaire. Toujours conduire de façon sécuritaire et user de prudence lors des changements de voie.**

BSD (détection des angles morts) / LCA (aide au changement de voie)

Conditions de fonctionnement

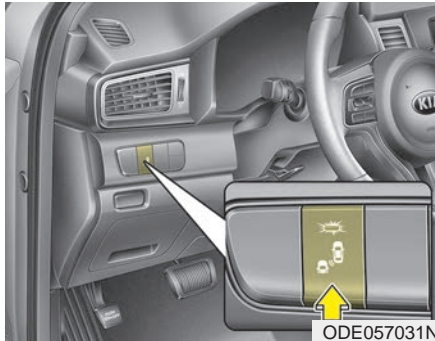

Quand on appuie sur le commutateur BSD (dispositif de détection de présence dans les angles morts) et que le bouton de démarrage/arrêt du moteur est sur ON, le voyant placé sur le commutateur s'allumera.

Le dispositif s'enclenchera dès que la vitesse du véhicule dépassera 30 km/h (18,6 mi/h).

Le dispositif sera désactivé si on appuie de nouveau sur le commutateur. Dans ce cas, le voyant du commutateur s'éteindra.

Si le véhicule est éteint, le système enregistrera le dernier réglage et le réactivera au redémarrage.

Quand l'utilisation du dispositif n'est pas nécessaire, le désactiver à l'aide du commutateur.

Quand le dispositif est activé, le voyant du rétroviseur extérieur s'allumera pendant 3 secondes.

Types d'avertissement

Le dispositif est activé lorsque :

1. Le commutateur est enclenché.
2. La vitesse du véhicule dépasse 30 km/h (18,6 mi/h).
3. D'autres véhicules sont détectés à l'arrière.

⚠ AVERTISSEMENT

Le détecteur de présence dans les angles morts, l'avertisseur de dépassement de voie et l'alerte de trafic transversal arrière ne sont pas des substituts à des changements de voie sécuritaire. Toujours conduire de façon sécuritaire et user de prudence lors des changements de voie. Le détecteur de présence dans les angles morts pourrait ne pas détecter tous les objets situés le long du véhicule.

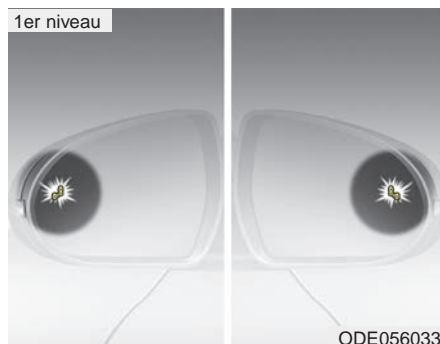

Si un véhicule est détecté à l'intérieur de la zone du système, un témoin lumineux apparaît dans le rétroviseur extérieur.

Si le véhicule détecté quitte la zone de détection, l'avertissement disparaîtra.



L'alarme de deuxième niveau est activée lorsque :

1. Un véhicule a été détecté dans l'angle mort par le système de radar et
2. Un clignotant est enclenché

Si l'alarme de deuxième niveau est activée, le voyant lumineux clignotera dans le rétroviseur extérieur ou sur l'écran au plafond ou une alarme retentira.

Si le clignotant est alors éteint, l'alarme de deuxième niveau sera désactivée.

- Le deuxième niveau d'alerte peut être désactivé.

- Pour activer l'alerte :

Se rendre sur le menu de configuration de l'utilisateur (User Settings Mode) → Son (Sound) et sélectionner "BSD" sur l'écran ACL.

- Pour désactiver l'alerte :

Se rendre sur le menu de configuration de l'utilisateur (User Settings Mode) → Son (Sound) et désélectionner "BSD" sur l'écran ACL.

* AVIS

L'alerte aide à avertir le conducteur. Ne désactiver cette fonction que si cela est absolument nécessaire.

Capteur de détection



Les capteurs sont situés à l'intérieur du pare-chocs arrière.

Toujours s'assurer que le pare-chocs arrière soit propre pour assurer le bon fonctionnement du dispositif.

Message d'avertissement

"Blind Spot Detection disabled temporarily (Detection angles morts désact. Temporairement)"

Le message s'affiche pour informer le conducteur d'une des situations suivantes. Le témoin du commutateur et le système se désactiveront automatiquement.

- Des corps étrangers sont présents sur la surface ou à l'intérieur du bouclier arrière ou de la chaleur est à proximité du bouclier arrière.
- Lorsqu'une remorque ou un porteur est installé.
- En roulant dans un grand espace avec peu de véhicules autour
- En conduisant par mauvais temps comme une forte pluie ou sous la neige.

Lorsque vous installez une remorque ou un porteur, désactiver le système BSD. Lorsque vous utilisez le système BSD, retirer la remorque ou le porteur.

Enlever tout corps étranger se trouvant sur le pare-chocs arrière.

Une fois le corps étranger retiré, le système se mettra à fonctionner normalement après environ 10 minutes.

Si le système ne fonctionne toujours pas normalement alors que le corps étranger a été retiré, demander à un concessionnaire Kia de vérifier le système.

Si le système ne fonctionne pas correctement, le message d'avertissement "Check BSD System (Vérifiez le système BSD)" s'affiche et le témoin sur le commutateur s'éteint. Le système se désactive automatiquement.

Faites vérifier votre véhicule chez un concessionnaire Kia agréé.

RCTA (Alerte de trafic transversal arrière)

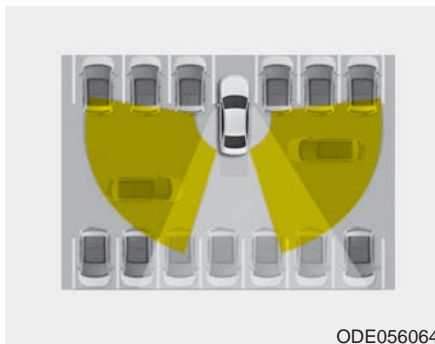

En marche arrière, à la sortie d'un stationnement par exemple, le capteur détecte les véhicules approchant à droite ou à gauche et retransmet ces données au conducteur.

Conditions de fonctionnement

- Passer au mode Paramètres utilisateur → Conduite assisté → Avertissement de collision à l'arrière et sélectionner "Alerte de circulation transversale arrière" sur l'écran LCD. Le système sera désactivé et mis en veille pour être activé.
 - Choisissez RCTA de nouveau pour mettre le système hors circuit.
 - Si le véhicule est éteint, le RCTA enregistrera le dernier réglage et le réactivera au redémarrage. Placez toujours le système RCTA hors circuit si vous ne l'utilisez pas.
- Le dispositif s'enclenche à une vitesse inférieure à 10 km/h (6,2 mi/h), quand le levier de vitesses est en position R (marche arrière).
 - L'alerte de trafic transversal arrière (RCTA) détecte les véhicules situés entre 0,5 m et 20 m sur les côtés. Si la vitesse du véhicule approchant dans la zone de détection se situe entre 4 km/h (2,5 mi/h) et 36 km/h (22 mi/h), il sera détecté. Cependant, la plage de détection du système peut varier en fonction des situations. Toujours se concentrer sur son environnement. Toujours user d'extrême prudence et observer les alentours du véhicule.

Types d'avertissement

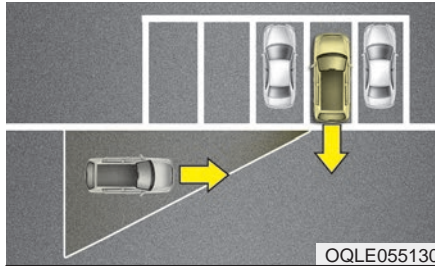

OQLE055130



ODE056091C



ODE056092C

- Si les capteurs détectent un véhicule approchant sur les côtés, un carillon retentira ou un voyant lumineux clignotera sur le rétroviseur extérieur.
 - Si l'objet détecté n'est pas devant, dégager prudemment le véhicule de l'objet détecté. L'avertissement cessera une fois que le véhicule aura dépassé l'objet détecté.
 - Selon les circonstances, le dispositif pourrait ne pas signaler la présence d'un véhicule. Toujours user d'extrême prudence et observer les alentours du véhicule.
- * Si une barrière ou des véhicules sont placés dans la zone de détection du capteur, cela pourrait détériorer sa capacité de détection.

⚠ AVERTISSEMENT

Le détecteur de présence dans les angles morts, l'avertisseur de dépassement de voie et l'alerte de trafic transversal arrière ne sont pas des substituts à des changements de voie sécuritaire. Toujours conduire de façon sécuritaire et user de prudence lors des changements de voie. Le détecteur de présence dans les angles morts pourrait ne pas détecter tous les objets situés le long du véhicule.

* AVIS

- Le dispositif pourrait ne pas fonctionner correctement si le pare-chocs est remplacé ou réparé près du capteur.
- La zone de détection dépend de la largeur de la route. Si la route est étroite, le dispositif pourrait détecter les véhicules se trouvant sur la même voie.
- Si la route est très large, le dispositif pourrait ne pas détecter les véhicules se trouvant sur la voie d'à côté.
- Le système pourrait s'éteindre à cause d'une interférence électromagnétique puissante.

Situations où la détection pourrait être limitée :

Attention du conducteur requise

Le conducteur doit faire preuve de prudence dans les situations suivantes, car le dispositif pourrait ne pas l'alerter ou ne pas fonctionner correctement si :

- Le véhicule se trouve dans un virage, à un péage, à une barrière d'arrêt, etc.
- La lentille du capteur est sale ou recouverte de pluie, de neige, de boue, etc.
- La zone du pare-chocs arrière autour du capteur est sale ou recouverte d'un corps étranger comme un autocollant, une protection de pare-chocs, un porte-vélo, etc.
- Le pare-chocs arrière est endommagé ou le capteur a été déplacé.

- La hauteur du véhicule a été modifiée de façon significative, par exemple lorsque le hayon est chargé avec des objets lourds, lorsque la pression des pneus est anormale, etc.
- Le temps est mauvais, lors de tempêtes de pluie ou de neige, par exemple.
- Un objet fixe, comme un garde-fou, est à proximité du véhicule.
- Si on est en présence d'une grande quantité d'objets métalliques, comme dans une zone de construction par exemple.
- Si un véhicule de grande taille, comme un autobus ou un camion, se trouve à proximité.
- Une moto ou un vélo est proche.
- Si une remorque plate est à proximité.
- Si les deux véhicules accélèrent en même temps.
- Si un autre véhicule dépasse à grande vitesse.
- Lors d'un changement de voie.
- En descendant ou en montant une route en pente et irrégulière.

- Lorsqu'un autre véhicule roule très près du pare-chocs arrière/hayon.
- Une remorque ou un porte-vélo est installé à l'arrière du véhicule.
- Lorsque la température du pare-chocs arrière est très élevée ou très basse.
- Si un porte-vélo, ou tout autre élément, recouvre le capteur.
- Si le véhicule recule d'un espace de stationnement proche de piliers ou de structures métalliques.
- Si le véhicule et le véhicule détecté reculent en même temps.
- Si des petits objets, comme un caddie ou une poussette, sont présents.
- Un véhicule bas, comme une voiture de sport, se trouve derrière.
- Un véhicule se trouve très près.
- En roulant sur une route étroite avec de nombreuses plantes.
- En roulant sur une surface mouillée.
- En roulant dans une zone dégagée, avec peu de constructions et de voitures (désert, périphérie urbaine, champs)

Le voyant du rétroviseur extérieur pourrait ne pas alerter le conducteur si :

- Si le boîtier du rétroviseur extérieur est très sale.
- Si la glace est très sale.
- Si les glaces sont teintées et très foncées.

Le présent appareil est conforme aux CNR d'Industrie Canada applicables aux appareils radio exempts de licence.

L'exploitation est autorisée aux deux conditions suivantes :

1. L'appareil ne doit pas produire de brouillage, et
2. L'utilisateur de l'appareil doit accepter tout brouillage radioélectrique subi, même si le brouillage est susceptible d'en compromettre le fonctionnement.

SYSTÈME D'ASSISTANCE AU MAINTIEN DE VOIE (LKAS) (SI ÉQUIPÉ)

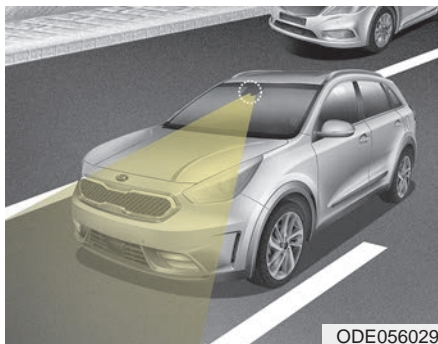

ODE056029

Le système d'assistance au maintien de voie détecte les marqueurs de voie sur la route grâce à une caméra avant au niveau du pare-brise, et aide la direction du conducteur à maintenir le véhicule dans les voies.

Lorsque le système détecte que le véhicule s'écarte de sa voie, il alerte le conducteur par un avertissement visuel et sonore, tout en exerçant un léger couple de contre-braquage, pour essayer d'empêcher le véhicule de quitter sa voie.

⚠ AVERTISSEMENT

- Limites du LKAS

Le LKAS est un système supplémentaire et le conducteur ne doit pas s'y fier uniquement. Ne tentez pas de manœuvres brusques lorsque le LKAS est activé. Si le véhicule roule à grande vitesse, le LKAS peut ne pas régler le volant. Le conducteur doit toujours surveiller la route et garder le contrôle du volant en conduisant.

⚠ AVERTISSEMENT

Ne pas tourner brusquement le volant lorsque le véhicule est dirigé par le système LKA. Cela pourrait entraîner une perte soudaine de contrôle et un accident.

*** AVIS**

- Le conducteur est responsable de la surveillance des environs et du contrôle de la direction du véhicule pour des pratiques de conduite sans danger.
- Le LKAS permet au conducteur d'éviter de quitter la voie involontairement en assistant la direction du conducteur. Toutefois, le système n'est qu'une fonction de commodité et le volant n'est pas toujours contrôlé. En conduisant, le conducteur doit faire attention au volant.
- Le LKAS peut être désactivé ou ne pas fonctionner correctement selon l'état de la route et les environs. Soyez toujours prudent en conduisant.

- Ne démontez pas provisoirement une caméra avant à cause de vitres teintées ou pour fixer divers types de revêtements et d'accessoires. Si vous démontez la caméra pour la remonter ensuite, conduisez votre véhicule chez un concessionnaire agréé Kia et faites vérifier si le système n'a pas besoin d'être étalonné.
- Lorsque vous remplacez la vitre du pare-brise, la caméra avant ou les pièces connexes de la direction, conduisez votre véhicule chez un concessionnaire agréé Kia et faites vérifier si le système n'a pas besoin d'être étalonné.
- Le système détecte les marqueurs de voie et contrôle la direction avec une caméra avant, et par conséquent, si les marqueurs de voie sont difficiles à détecter, le système peut ne pas fonctionner correctement. Soyez toujours prudent en utilisant le système.
- Lorsque les marqueurs de voie sont difficiles à détecter, veuillez vous reporter à "Attention du conducteur".
- Ne retirez pas ou n'endommagez pas les pièces connexes du LKAS.
- Ne placez pas d'objets sur l'absorbeur de chocs qui reflète la lumière comme un miroir, du papier blanc, etc., ils peuvent provoquer un dysfonctionnement du LKAS si la lumière du soleil est réfléchie.
- Vous pouvez ne pas entendre le bruit du LKAS en raison du son audio excessif.
- Si vous continuez à conduire avec les mains retirées du volant, le LKAS s'arrête de contrôler le volant après l'alarme des mains retirées. Par la suite, si vous conduisez avec les mains sur le volant, la commande sera réactivée.
- Si la vitesse du véhicule est élevée, le couple de direction pour l'assistance ne suffira pas à maintenir votre véhicule dans la voie. Dans ce cas, le pourrait quitter sa voie. Respectez les limites de vitesse quand vous utilisez le LKAS.
- Si vous fixez des objets au volant, le système peut ne plus assister la direction.
- Si vous fixez des objets sur le volant, l'alarme des mains retirées peut ne pas fonctionner correctement.

Fonctionnement du LKAS

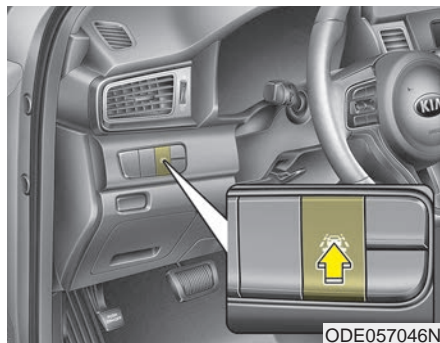

Pour activer/désactiver le LKAS :

Une fois le contacteur d'allumage en position activée (ON), appuyez sur le bouton LKAS situé sur le tableau de bord, sur le côté inférieur gauche du conducteur.

L'indicateur de l'affichage du groupe d'instruments s'allume d'abord en blanc.

Lorsque l'indicateur (blanc) activé lors du cycle d'allumage précédent, le système s'active sans aucune commande.

Si vous appuyez à nouveau sur le bouton LKAS, l'indicateur sur l'affichage du groupe d'instruments s'éteint.

La couleur de l'indicateur change selon l'état du LKAS.

- Blanc : Le capteur ne détecte pas le marqueur de voie ou la vitesse du véhicule est inférieure à 64 km/h (40 mi/h).
- Vert : Le capteur détecte le marqueur de voie et le système est en mesure de contrôler la direction.

Activation du LKAS

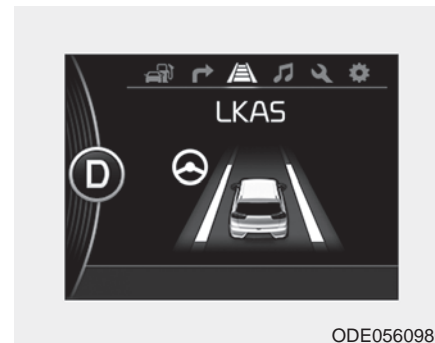

- Pour voir l'écran du LKAS sur l'affichage LCD du groupe d'instruments, taper sur le mode Assistance (A).
- Après avoir activé le LKAS, si les deux marqueurs de voie sont détectés, que la vitesse du véhicule est supérieure à 64 km/h (40 mi/h) et que toutes les conditions d'activation sont réunies, un indicateur vert du volant de direction s'allume et celui-ci sera contrôlé.

⚠ AVERTISSEMENT

Le système d'assistance au maintien de voie est un système qui permet d'éviter au conducteur de quitter sa voie. Toutefois, le conducteur ne doit pas se fier uniquement au système, mais il doit toujours vérifier l'état de la route en conduisant.



ODE057070C/ODE056098C

- Si la vitesse du véhicule est supérieure à 64 km/h (40 mi/h) et si le système détecte des marqueurs de voie, la couleur passe du gris au blanc.

Lorsque les conditions ci-dessous sont réunies, le LKAS est en mesure d'assister la direction.

- La vitesse du véhicule est supérieure à 64 km/h (40 mi/h).
- Les deux marqueurs de voie sont détectés par le LKAS.
- Le véhicule est entre les marqueurs de voie.

Si le LKAS peut assister la direction, un indicateur vert de volant de direction s'allume.

Avertissement

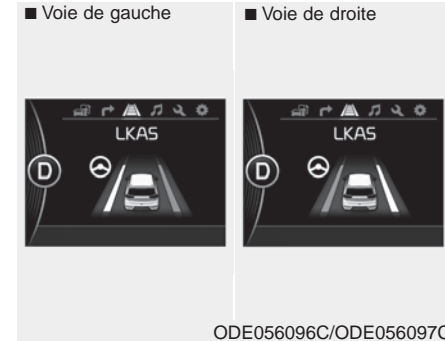

ODE056096C/ODE056097C

- Si le véhicule quitte une voie, le marqueur de la voie que vous traversez clignote sur l'affichage LCD.
- Si le véhicule sort de sa voie en raison d'un couple de direction insuffisant pour l'assistance, l'indicateur de ligne de direction de l'écart clignote.

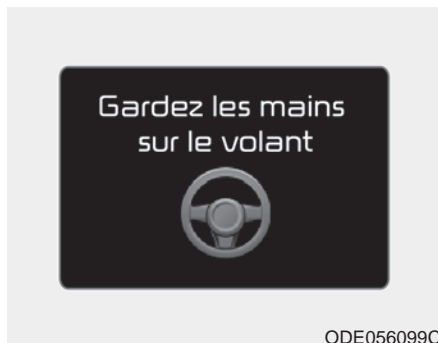

ODE056099C

Si le conducteur retire les mains du volant pendant plusieurs secondes avec la LKA (assistance au maintien de voie) activée, le système avertit le conducteur.

- Le message d'avertissement peut s'afficher tardivement selon les conditions de la route. Par conséquent, gardez toujours les mains sur le volant en conduisant.
- Si vous tenez trop légèrement le volant, le système va générer un avertissement de mains retirées car le LKAS peut considérer que vous ne tenez pas le volant.

Si le conducteur n'a toujours pas les mains sur le volant après plusieurs secondes, le système ne commande plus le volant et avertit le conducteur uniquement lorsqu'il traverse les marqueurs de voie.

Toutefois, si le conducteur remet les mains sur le volant, le système reprend le contrôle du volant.

Témoin lumineux et message

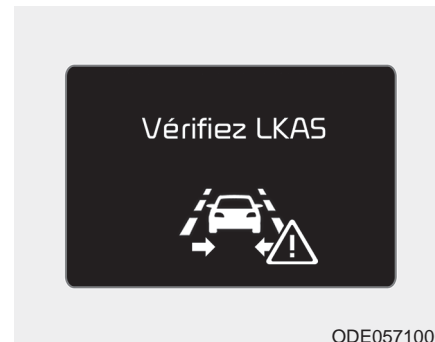

ODE057100C

L'indicateur de défaillance de la LKA (jaune) s'allume si la LKA ne fonctionne pas correctement. Conduire votre véhicule chez un concessionnaire Kia agréé pour faire vérifier le système.

⚠ AVERTISSEMENT

- Le conducteur est responsable de la précision de ses manœuvres de conduite.
- Même si la direction est assistée par le système, le conducteur peut contrôler le volant.
- Désactivez le système et conduisez le véhicule dans les situations suivantes.
 - Par mauvais temps
 - Si l'état de la route est mauvais
 - Lorsque le volant doit être contrôlé fréquemment par le conducteur.

*** AVIS**

Le volant peut sembler plus lourd lorsqu'il est assisté par le système que lorsqu'il ne l'est pas.

Le système sera annulé dans les situations suivantes :

- Vous changez de voie avec le clignotant.
 - En utilisant le clignotant pour changer de voie.
 - Si vous changez de voie sans activer le clignotant, le volant peut être contrôlé.
- Le LKAS peut passer au mode de direction assistée lorsque la voiture est proche du milieu de la voie après l'activation du système ou si vous avez changé de voie. Le LKAS ne peut pas assister la direction si le véhicule suit de trop près les marqueurs de voie de façon continue avant de passer au mode de direction assistée.
- La commande d'ESC (Commande de stabilité électronique) ou de VSM (Gestion de la stabilité du véhicule) est activée.
- La direction n'est plus assistée si vous roulez vite dans un virage serré.
- La direction n'est plus assistée lorsque la vitesse du véhicule est inférieure à 64 km/h (40 mi/h) ou supérieure à 177 km/h (110 mi/h).
- La direction n'est plus assistée lorsque vous changez rapidement de voie.
- La direction n'est plus assistée lorsque vous freinez brusquement.
- La direction n'est plus assistée lorsque la voie est très large ou très étroite.
- La direction n'est plus assistée lorsqu'un marqueur de voie d'un seul côté est détecté.
- En présence de plus de deux marqueurs de voie, comme sur une zone de chantier.
- Le rayon du virage est trop petit.
- Lorsque vous tournez brusquement le volant, le LKAS est temporairement désactivé.
- En roulant sur dans une pente raide ou sur un côté.

ATTENTION DU CONDUCTEUR

Le conducteur doit être prudent dans les situations suivantes, car le système LKAS peut ne pas fonctionner correctement en raison des limites du système :

- ▶ Lorsque l'état de la voie et de la route est mauvais
- Il est difficile de distinguer le marqueur de voie de la route lorsque le marqueur de voie est recouvert de poussière ou de sable.
- Il est difficile de distinguer la couleur du marqueur de voie de celle de la route.
- Quelque chose ressemble à un marqueur de voie.
- Le marqueur de voie se distingue mal ou est endommagé.
- Le nombre de voies augmente/diminue ou les lignes des voies se croisent (en roulant sur une gare de péage/aire de péage, voie fusionnée/divisée).
- En présence de plus de deux marqueurs de voie.
- Le marqueur de voie est très épais ou très fin.
- Le marqueur de voie n'est pas visible à cause de la neige, de la pluie, de taches, de flaques ou d'autres facteurs.
- Une ombre se trouve sur le marqueur de voie en raison d'une bande médiane, d'un rail de sécurité, de barrières anti-bruit et autres.
- Lorsque les marqueurs de voie sont complexes ou si une structure se substitue aux lignes, comme une zone de chantier.
- En présence de passages pour piétons ou d'autres symboles sur la voie.
- La voie disparaît brusquement comme à une intersection.
- Le marqueur de voie dans un tunnel est recouvert de salissures ou d'huile, etc.
- ▶ Lorsqu'une condition extérieure s'est produite
- La luminosité ambiante change brusquement en entrant ou en sortant d'un tunnel ou en passant sous un pont.
- Les phares ne sont pas allumés la nuit ou dans un tunnel, ou l'éclairage est faible.
- Il existe une structure de limite sur la chaussée.
- L'éclairage de la rue, le soleil, un véhicule arrivant en sens inverse, etc. se reflète dans l'eau sur la rue.
- Lorsque l'éclairage est fort dans le sens inverse de votre direction.
- La distance par rapport au véhicule qui précède est très courte ou le véhicule qui précède masque la ligne de voie.
- Vous roulez sur une pente abrupte ou dans un virage serré.
- Le véhicule vibre fortement.

- La température à proximité du rétroviseur intérieur est élevée en raison de la lumière du soleil, etc.
- ▶ Lorsque la visibilité à l'avant est faible
- Le verre des phares ou le pare-brise est recouvert de matériaux étranges.
- Le capteur ne peut pas détecter la voie en raison du brouillard, de la pluie ou de la neige.
- Le pare-brise est embué par de l'air humide dans le véhicule.
- En posant quelque chose sur l'absorbeur de chocs, etc.

⚠ AVERTISSEMENT

Le système d'assistance au maintien de voie est un système qui permet d'éviter au conducteur de quitter sa voie. Cependant, le conducteur ne doit pas se fier uniquement au système, mais toujours effectuer les actions nécessaires aux pratiques de conduite en toute sécurité.

Changement de fonction du LKAS

Le conducteur peut changer la LKA en système d'avertissement de changement de voie (LDWS) ou changer le mode LKAS entre LKA standard et LKA active à partir du mode Paramètres utilisateur sur l'écran LCD.

Changement de voie

Le LDWS alerte le conducteur par un avertissement visuel et sonore lorsque le système détecte que le véhicule quitte la voie. Dans ce mode, le volant n'est pas contrôlé. Lorsque la roue avant du véhicule touche le bord intérieur de la ligne de voie, le LKAS émet un avertissement de changement de voie.

LKA standard

Le mode LKA standard aide le conducteur à maintenir le véhicule à l'intérieur des voies. Il commande rarement le volant, lorsque le véhicule roule bien à l'intérieur de voies. Toutefois, il commence à contrôler le volant lorsque le véhicule est sur le point de s'écarter des voies.

LKA active

Le mode LKA active permet un contrôle plus fréquent du volant que le mode LKA standard. La LKA active peut réduire la fatigue du conducteur pour aider la direction à maintenir le véhicule au milieu de la voie.

SYSTÈME D'ALERTE D'ATTENTION DU CONDUCTEUR (SI ÉQUIPÉ)

Le système d'Alerte d'attention du conducteur (DAA) affiche l'état du niveau de fatigue et d'inattention du conducteur.

Réglage et activation du système

Réglage du système

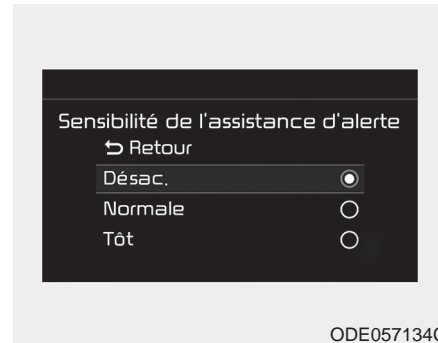

- Le système d'alerte d'attention du conducteur doit être mis en position OFF, lorsque votre véhicule vient de vous être livré de l'usine.

- Pour activer le système d'alerte d'attention du conducteur, mettre le moteur en marche, puis sélectionner "User Settings" (Paramètres utilisateur) → "Driving Assist" (Assistance à la conduite) → "Driver Attention Alert" (Alerte d'attention du conducteur) → "Normal/Early" (Normal/En avance) sur l'écran LCD.
- Le conducteur peut sélectionner le mode du Système d'alerte d'attention du conducteur.
 - Normal : Le système d'alerte d'attention du conducteur avertit le conducteur de son niveau de fatigue ou de pratiques de conduite inattentives.
 - Early (En avance) : Le système d'alerte d'attention du conducteur avertit le conducteur de son niveau de fatigue ou de pratiques de conduite inattentives plus vite qu'en mode Normal.

- Le réglage du système d'alerte d'attention du conducteur est maintenu tel que sélectionné, lorsque le moteur redémarre.

Niveau d'attention du conducteur



- Le conducteur peut surveiller ses conditions de conduite sur l'écran LCD.

L'écran DAA s'affiche lorsque vous sélectionnez l'onglet du mode ASSIST () sur l'écran LCD si le système est activé. (Pour de plus amples informations, se reporter à "Modes LCD" au chapitre 4).

- Le niveau d'attention du conducteur s'affiche sur une échelle de 1 à 5. Plus le chiffre est bas, moins le conducteur est attentif.
- Le chiffre diminue si le conducteur ne fait pas une pause pendant un moment.
- Le chiffre augmente si le conducteur conduit attentivement pendant un moment.
- Lorsque le conducteur active le système en conduisant, il affiche "Last Break Time" (l'heure de la dernière pause) et le niveau qui le reflétait.

Faites une pause



- Le message "Consider taking a break" (Envisagez une pause) s'affiche sur l'écran LCD et un avertissement retentit pour suggérer au conducteur de faire une pause, lorsque son niveau d'attention est inférieur à 1.
- Le système d'alerte d'attention du conducteur ne lui suggère pas de faire une pause, lorsque la durée totale du trajet est inférieure à 10 minutes.

Réinitialisation du système

- L'heure de la dernière pause est réglée sur 00:00 et le niveau d'attention du conducteur sur 5 (très attentif) lorsque le conducteur réinitialise le système d'alerte d'attention du conducteur.
- Le système d'alerte d'attention du conducteur se réinitialise dans les situations suivantes.
 - Le moteur est arrêté.
 - Le conducteur détache sa ceinture de sécurité et ouvre sa portière.
 - La pause dure plus de 10 minutes.
- Le système d'alerte d'attention du conducteur fonctionne à nouveau, lorsque le conducteur reprend la conduite.

Système désactivé



Le système d'alerte d'attention du conducteur passe à l'état prêt et affiche l'écran de "Désactivé" dans les situations suivantes.

- Le capteur de la caméra ne parvient pas à détecter les voies.
- La vitesse reste inférieure à 64 km/h (40 mi/h) ou supérieure à 177 km/h (110 mi/h).

Dysfonctionnement du système



Lorsque le message d'avertissement "Check Driver Attention Alert" (Vérifier l'alerte d'attention du conducteur) s'affiche, le système ne fonctionne pas correctement. Dans ce cas, conduire votre véhicule chez un concessionnaire Kia agréé et faire vérifier le système.

⚠ AVERTISSEMENT

- Le système d'alerte d'attention du conducteur ne remplace pas des pratiques de conduite prudente, mais est uniquement une fonction de commodité. Il est de la responsabilité du conducteur de toujours conduire prudemment afin d'anticiper les situations soudaines et inattendues. Soyez constamment attentif aux conditions routières.
- Le système peut suggérer une pause selon le style ou les habitudes de conduite du conducteur, même si celui-ci ne ressent pas de fatigue.
- Le conducteur, s'il se sent fatigué, doit faire une pause même en l'absence de suggestion de pause par le système d'alerte d'attention du conducteur.

⚠ MISE EN GARDE

Le système d'alerte d'attention du conducteur utilise le capteur de la caméra sur le pare-brise avant pour son fonctionnement.

Pour éviter d'endommager la caméra et continuer à faire fonctionner le capteur de caméra dans des conditions optimales, respectez ce qui suit :

- *Ne démontez pas provisoirement une caméra à cause de vitres teintées ou pour fixer divers types de revêtements et d'accessoires. Si vous démontez une caméra pour la remonter ensuite, conduisez votre véhicule chez un concessionnaire agréé Kia et faites vérifier si le système n'a pas besoin d'être étalonné.*

(Suite)

(Suite)

- **Ne posez pas d'objets réfléchissants (comme du papier blanc, un miroir) sur le tableau de bord. Une réflexion de la lumière peut provoquer un mauvais fonctionnement du système d'alerte d'attention du conducteur (DAA).**
- **Faire extrêmement attention à maintenir le capteur de la caméra à l'abri de l'eau.**
- **Ne pas démonter arbitrairement l'ensemble de caméra, ni heurter l'ensemble de caméra.**

*** AVIS**

Le système d'alerte d'attention du conducteur peut ne pas fonctionner correctement avec une alerte limitée dans les situations suivantes :

- Voie non reconnue correctement (pour d'autres informations, se reporter à "Système d'assistance au maintien de voie (LKAS)" dans ce chapitre.)
- Conduite brusque ou manœuvres d'évitement intentionnelles
- Écart important de pression des pneus, usure irrégulière, mauvais parallélisme, etc.
- Route fortement sinueuse
- État irrégulier de la chaussée
- Route exposée au vent
- Le véhicule roule dans une zone venteuse.

(Suite)

(Suite)

- Le véhicule est contrôlé par les systèmes d'assistance à la conduite suivants :
 - Système d'assistance au maintien de voie (LKAS)
 - Dispositif de détection de présence dans les angles morts (BSD)
 - Système de freinage d'urgence autonome (AEB)
 - Système régulateur de vitesse intelligent (SCC)

UTILISATION ÉCONOMIQUE

La consommation en carburant du véhicule dépend de votre façon de conduire, de l'endroit où vous conduisez et du moment où vous conduisez.

Chacun de ces facteurs ayant une influence sur le kilométrage (millage) réalisé par litre (gallon) de carburant. Pour utiliser le véhicule de la façon la plus économique possible, voici quelques suggestions qui vous permettront d'économiser de l'argent en carburant et en réparations :

- Roulez en douceur. Accélérez modérément. Ne partez pas en saut de lièvre, ne faites pas de changement de vitesse à plein régime et maintenez une vitesse de croisière stable. Ne faites pas de course entre les feux de circulation. Ajustez votre vitesse à celle de la circulation afin de la tenir aussi stable que possible.
- Éviter les congestions autant que possible. Tenez-vous toujours à une bonne distance des autres véhicules afin d'éviter de freiner inutilement. Ceci réduit aussi l'usure des freins.
- Roulez à vitesse modérée. Plus vous roulez vite, plus vous consommez de carburant. Rouler à vitesse modérée, surtout sur l'autoroute, est l'une des façons les plus efficaces de réduire la consommation.
- Ne pas rouler en appuyant de façon continue sur la pédale de frein. Ceci augmente la consommation ainsi que l'usure de ces pièces. De plus, conduire le pied contre la pédale de frein peut faire surchauffer les freins, ce qui en réduit l'efficacité et peut mener à des conséquences graves.
- Prenez soin de vos pneus. Gardez-les gonflés à la pression recommandée. Des pneus mal gonflés, trop mous ou trop durs, entraînent une usure anticipée. Vérifiez la pression des pneus au moins une fois par mois.
- Voyez à ce que la géométrie du train soit maintenue. Une géométrie déréglée peut provenir d'un choc contre une chaîne de trottoir ou d'un roulement trop rapide sur des surfaces irrégulières. Une géométrie déréglée use les pneus plus vite et peut engendrer d'autres problèmes mécaniques en plus d'augmenter la consommation de carburant.
- Gardez votre véhicule en bon état. Pour maintenir une bonne économie de carburant et réduire les frais d'entretien, respectez le programme d'entretien suggéré à la section 8. Si vous roulez dans des conditions intenses, des intervalles plus fréquents seront requis (détails à la section 8).
- Gardez votre véhicule propre. Pour un service maximal, le véhicule devrait être maintenu propre et exempt de matières corrosives. Il est particulièrement important de ne pas laisser la vase, les saletés, la glace, etc. s'accumuler sur le bas de caisse. Ce poids additionnel peut accroître la consommation de carburant et contribuer à la corrosion.

- Voyagez léger. Ne transportez pas de poids inutile dans le véhicule. Le poids augmente la consommation de carburant.
 - Ne laissez pas le moteur tourner au ralenti plus longtemps que nécessaire. Si vous attendez (ailleurs que dans la circulation), éteignez le moteur et ne le redémarrez qu'au moment de partir.
 - Rappelez-vous : votre véhicule n'a pas besoin de réchauffer longtemps. Une fois le moteur démarré, laissez-le tourner 10 à 20 secondes avant de prendre la route. Par temps froid, laissez-le réchauffer un peu plus longtemps.
 - Ne laissez pas le moteur forcer ni tourner à survitesse. Par forcer s'entend faire tourner le moteur lentement à un rapport élevé, au point de risquer de le caler. Si cela se produit, rétrogradez. Tourner à survitesse veut dire maintenir un régime au-delà de la limite sûre. Ceci devrait être évité en changeant de rapport au régime recommandé.
 - N'utilisez le climatiseur qu'au besoin absolu. Le climatiseur utilise le pouvoir du moteur et l'utiliser augmente la consommation.
 - Abaisser les glaces en roulant à vitesse élevée peut augmenter la consommation de carburant.
 - Vous réaliserez une consommation plus élevée avec des vents de front et latéraux. Pour contrer cet effet, roulez plus lentement.
- Garder un véhicule en bont état de service est important pour économiser du carburant et la sécurité. Faites donc effectuer les travaux d'entretien réguliers chez un concessionnaire Kia agréé.

⚠ AVERTISSEMENT
- Moteur coupé en mouvement

Ne coupez jamais le moteur en descente ni en aucun temps lorsque le véhicule est en mouvement. La direction assistée et les freins assistés ne fonctionneront pas correctement si le moteur ne tourne pas. En outre, désactiver le bouton de démarrage/d'arrêt du moteur pendant la conduite pourrait engager le verrouillage du volant entraînant une perte de direction du véhicule. Maintenez le moteur en marche et rétrogradez au rapport approprié pour un effet de freinage moteur.

CONDITIONS SPÉCIALES DE CONDUITE

Conditions dangereuses

Si vous faites face à des conditions de route dangereuses comme de l'eau, de la neige, de la glace, de la vase, du sable ou autre, suivez ces suggestions :

- Roulez prudemment et maintenez une plus grande distance de freinage.
- Évitez les freinages et les manoeuvres brusques.
- Si vous n'avez pas de freins ABS, pompez la pédale de frein en petits coups légers jusqu'à ce que le véhicule s'arrête.

Ne pompez pas la pédale de frein si le véhicule est équipé du système ABS.

- Si vous êtes pris dans la neige, la vase ou le sable, embrayez en deuxième. Accélérez lentement pour éviter de faire patiner les roues.
- Utilisez du sable, du gros sel ou une matière antiglisse quelconque sous les roues motrices pour donner de la traction quand vous êtes pris sur la glace, dans la neige ou dans la vase.

⚠ AVERTISSEMENT
- Rétrogradation

Ne rétrogradez pas avec une transmission à double embrayage si vous roulez sur une surface glissante. Le changement soudain de vitesse des pneus peut causer un dérapage et un accident.

Réduction du risque de retournement

Ce véhicule de tourisme à usages multiples est défini comme un véhicule utilitaire sport (SUV).

Les SUV ont une garde au sol plus haute et une voie plus étroite, pour les rendre capables d'exécuter un grand nombre d'applications sur route. Des caractéristiques de conception spécifiques leur confèrent un centre de gravité plus élevé que les véhicules normaux. Un des avantages d'une garde au sol plus haute est une meilleure visibilité de la route, ce qui permet d'anticiper les problèmes. Ils ne sont pas conçus pour négocier les virages à la même vitesse qu'un véhicule de tourisme conventionnel. En raison de ce risque il est fortement recommandé au conducteur et aux passagers de boucler leurs ceintures de sécurité. En cas de retournement, une personne non attachée court un risque plus élevé de décéder qu'une personne qui porte une ceinture de sécurité.

Le conducteur peut prendre certaines mesures pour réduire le risque de retournement. Dans la mesure du possible, évitez les virages serrés et les manœuvres brusques, ne transportez pas une charge lourde sur le toit du véhicule et ne modifiez jamais votre véhicule de quelque façon.

▲ AVERTISSEMENT
- Retournement

Tout comme les autres véhicules utilitaires sport (SUV), si vous ne conduisez pas ce véhicule correctement, vous risquez une perte de contrôle, un accident ou le retournement du véhicule.

- Les véhicules utilitaires ont un taux de retournement beaucoup plus élevé que les autres types de véhicules.

(Suite)

(Suite)

- Des caractéristiques de conception spécifiques (garde au sol plus élevée, voie plus étroite, etc.) confèrent à ce véhicule un centre de gravité plus élevé que les véhicules normaux.
- Un SUV n'est pas conçu pour négocier les virages à la même vitesse qu'un véhicule conventionnel.
- Évitez les virages serrés et les manœuvres brusques.
- En cas de retournement, une personne non attachée court un risque bien plus grand de décéder qu'une personne qui porte une ceinture de sécurité. Veillez à ce que chaque occupant du véhicule boucle correctement sa ceinture de sécurité.

▲ AVERTISSEMENT
- Retournement

Réduisez la vitesse dans les virages. Le centre de gravité des véhicules à transmission intégrale est plus haut que celui des véhicules à traction avant conventionnels, ce qui les rend plus enclins à se retourner lorsque vous prenez des virages trop rapides.

AVERTISSEMENT

Votre véhicule est doté de pneus conçus pour offrir une maniabilité et une tenue de route sécuritaires. N'utilisez pas de pneus ou de roues de dimensions et de type différents de ceux des pneus et roues montés d'origine sur votre véhicule. Cela pourrait altérer la sécurité et les performances de votre véhicule, et pourrait entraîner une défaillance de la direction ou un retournement ainsi que des blessures graves.

Lorsque vous remplacez les pneus, assurez-vous de monter quatre pneus et roues de mêmes dimensions, type, bande de roulement, marque et indice de charge. Néanmoins, si vous décidez d'équiper votre véhicule d'une combinaison de pneus/roues qui n'est pas recommandée par Kia pour la conduite tout terrain, vous ne devez pas utiliser ces pneus pour la conduite sur route.

Balancement du véhicule

Si vous devez faire balancer le véhicule pour vous sortir de la neige, du sable ou de la vase, tournez le volant à gauche et à droite pour dégager la partie autour des roues avant. Ensuite, changez de rapport entre R (marche arrière) et n'importe quelle vitesse de marche avant pour les véhicules équipés d'une transmission à double embrayage. Ne faites pas survirer le moteur ni patiner les roues si possible. Si, après quelques essais, vous êtes toujours embourbé, faites appel à un service de dépannage pour éviter de faire surchauffer le moteur et d'endommager la boîte de vitesses.

AVERTISSEMENT

- **Mouvement soudain du véhicule**

Ne pas essayer de basculer le véhicule si des personnes ou des objets se trouvent à proximité. Le véhicule pourrait avancer ou reculer brusquement en se dégageant.

MISE EN GARDE

- **Pousser un véhicule colncé**

Le balancement prolongé peut faire surchauffer le moteur, endommager la boîte de vitesses et endommager les pneus.

MISE EN GARDE

- **Patinage des pneus**

Ne faites pas patiner les pneus, surtout à plus de 56 km/h (35 mi/h). Faire patiner les roues à vitesse élevée quand le véhicule est stationnaire peut faire surchauffer un pneu qui pourrait alors s'endommager et blesser des personnes à proximité.

Le système ESC devrait être mis hors circuit si vous faites balancer le véhicule.

Négocier les virages en douceur

Évitez de freiner ou de changer de rapport dans les virages, surtout si la route est mouillée. Préférez, négociez toujours les virages sous une accélération en douceur. Si vous suivez ces suggestions, l'usure des pneus sera tenue au minimum.

Conduire la nuit

Comme conduire la nuit présente plus de risques que conduire de jour, voici quelques points importants à ne pas oublier :

- Ralentissez et maintenez une plus grande distance entre vous et les autres véhicules car il est difficile de bien voir dans la noirceur, surtout là où il y a peu d'éclairage.
- Ajoutez les rétroviseurs de façon à réduire les reflets des phares.
- Garder les phares propres et bien orientés. (Sur les véhicules qui ne sont pas munis de la fonction de visée de phare automatique.) Des phares sales ou mal orientés feront en sorte qu'il sera bien plus difficile de voir la nuit.
- Évitez de regarder directement les phares des véhicules en sens inverse. Vous pourriez être temporairement aveuglé et il faut quelques secondes aux yeux pour se réhabituer à la noirceur.

Conduire dans la pluie

La pluie et les routes mouillées rendent la conduite dangereuse, surtout si vous n'êtes pas prêt pour un pavage glissant. Voici quelques points à considérer :

- Une grosse averse réduit grandement la visibilité et augmente la distance d'arrêt : ralentissez.
- Gardez les essuie-glace en bon état. Remplacez les lames d'essuie-glace qui forment des stries ou ne râclent pas toute la surface du pare-brise.
- Si les pneus ne sont pas en bon état, un freinage soudain sur une route mouillée peut vous faire déraiper et, possiblement, causer un accident. Assurez-vous que vos pneus sont en bon état.
- Allumez les phares pour être plus visibles des autres.
- Rouler trop vite dans les grosses flaques d'eau peut affecter les freins. Si vous devez rouler dans des flaques, faites-le lentement.

- Si vous croyez que vos freins sont mouillés, appuyez légèrement sur la pédale de frein tout en conduisant normalement jusqu'à ce que vous repreniez la force de freinage normale.

Conduire dans un endroit inondé

Évitez de rouler dans les endroits inondés à moins que vous ne soyez certain que le niveau d'eau n'atteindra pas le bas de l'essieu des roues. Roulez dans l'eau lentement. Maintenez une distance d'arrêt suffisante car le rendement des freins pourrait être affecté.

Après avoir roulé dans l'eau, séchez les freins en appuyant légèrement sur la pédale de frein à plusieurs reprises alors que le véhicule roule lentement.

Conduite hors route

Conduire prudemment en dehors des routes, parce que les rochers ou les racines des arbres pourraient endommager votre véhicule. Se familiariser avec les conditions hors route qu'on doit emprunter avant de s'y aventurer.

Rouler sur l'autoroute

Pneus

Ajustez la pression des pneus aux spécifications. Des pneus mous pourront surchauffer et entraîner des problèmes.

Des pneus usés ou endommagés peuvent offrir une traction réduite et entraîner des problèmes.

Ne gonflez jamais un pneu à une pression supérieure à celle indiquée sur le pneu.

⚠ AVERTISSEMENT

- Pneus sous-gonflés ou surgonflés

Toujours vérifier la pression des pneus avant le départ. Des pneus sous-gonflés ou surgonflés peuvent provoquer une mauvaise tenue de route, une perte de contrôle ou un éclatement des pneus, ce qui peut causer des accidents, des blessures ou même la mort. Pour connaître les pressions adéquates des pneus, se référer à « Pneus et jantes » à la section 9.

⚠ AVERTISSEMENT

- Bande de roulement

Toujours vérifier la bande de roulement avant de conduire son véhicule. Des pneus usés peuvent entraîner une perte de contrôle du véhicule. Remplacer les pneus usés aussi rapidement que possible. Pour obtenir de plus amples informations sur les limites de la bande de roulement, se référer à « Pneus et jantes » à la section 8.

Carburant, liquide de refroidissement du moteur, huile à moteur

Rouler à vitesse de croisière consomme plus de carburant que rouler en ville. N'oubliez pas de vérifier le niveau du liquide de refroidissement et de l'huile du moteur.

Courroie d'entraînement

Une courroie lâche ou endommagée peut faire surchauffer le moteur.

CONDUITE EN HIVER

Les conditions de conduite intenses connues en hiver peuvent entraîner une usure hâtive et d'autres problèmes. Afin de tenir au minimum les problèmes de la conduite en hiver, suivez ces suggestions.

Neige et glace

Pour conduire ce véhicule dans la neige profonde, il peut être nécessaire d'utiliser des pneus d'hiver ou d'installer des chaînes sur les pneus. Si c'est le cas, vous devez choisir des pneus de grandeur et de type équivalents aux pneus de première monte. Ne pas respecter ce point peut avoir un effet sur la sécurité et la tenue de route du véhicule. De plus, rouler trop vite, accélérer trop vite, freiner soudainement et négocier des virages serrés peuvent s'avérer des pratiques dangereuses.

Lors de la décélération, utilisez le frein moteur au maximum. Le freinage soudain sur la neige ou la glace peut entraîner des dérapages. Vous devez maintenir une distance adéquate entre les véhicules devant et autour de vous. Enfin, freinez doucement.

Pneus d'hiver

Si vous posez des pneus d'hiver sur votre véhicule, assurez-vous qu'il s'agisse de pneus radiaux de même grandeur et de même capacité que les pneus de première monte. Posez des pneus d'hiver sur les quatre roues pour équilibrer la tenue de route dans toutes les conditions climatiques. N'oubliez pas que la traction offerte par les pneus d'hiver sur la route sèche diffère de celle des pneus de première monte. Vous devriez conduire prudemment même si les routes sont dégagées. Consultez le marchand de pneus pour une recommandation concernant les vitesses maximales.

Ne posez pas de pneus à crampons sans d'abord vous assurer que les règlements municipaux ou provinciaux le permettent.

⚠ AVERTISSEMENT

- Grandeur des pneus
d'hiver

Les pneus d'hiver devraient être de grandeur et de type équivalents aux pneus de première monte. Sinon, cela pourrait avoir un effet sur la sécurité et la qualité de tenue de route du véhicule.

Liquide de refroidissement à forte teneur en éthylène glycol

Le système de refroidissement de votre véhicule est rempli d'un liquide à l'éthylène glycol de grande qualité. Il s'agit du seul type de liquide de refroidissement qui devrait être utilisé parce qu'il protège de la corrosion dans le système de refroidissement, lubrifie la pompe à eau et protège du gel. Assurez-vous de remplacer ou de refaire le plein de liquide conformément au calendrier d'entretien présenté à la section 8. Avant l'hiver, faites vérifier le liquide de refroidissement pour assurer que son point de congélation est suffisant pour les températures prévues en hiver.

Vérifier la batterie et les câbles

L'hiver ajoute un fardeau sur le système électrique. Faites l'inspection visuelle de la batterie et des câbles, tel que suggéré à la section 8. Le niveau de charge de la batterie peut être vérifié chez un concessionnaire Kia agréé ou dans une station-service.

Passer à une "huile d'hiver"

Dans certains climats, on recommande l'utilisation d'une "huile d'hiver" de plus faible viscosité. Voyez les recommandations à la section 9. Si vous n'êtes pas certain du type d'huile à utiliser, consultez un concessionnaire Kia agréé.

Vérifier les bougies et le système d'allumage

Inspectez les bougies comme indiqué à la section 8 et remplacez-les au besoin. Vérifiez aussi les fils et les composants de l'allumage pour être sûr qu'ils ne sont pas fissurés, usés ou endommagés.

Empêcher les serrures de geler

Pour protéger les serrures du gel, atomisez un déglaçant approuvé ou de la glycérine dans le trou de la serrure. Si la serrure est couverte de glace, atomisez un peu de déglaçant pour faire fondre la glace. Si la serrure est gelée à l'intérieur, vous serez peut-être capable de la dégeler avec une clé chauffée. Maniez la clé chauffée avec soin pour ne pas vous blesser.

Utiliser un lave-glace antigel approuvé

Pour éviter que le lave-glace gèle, ajoutez un liquide lave-glace antigel approuvé conformément aux directives sur le contenant. Un lave-glace antigel peut être obtenu d'un concessionnaire Kia agréé et de la plupart des revendeurs de pièces automobiles. N'utilisez pas un liquide de refroidissement pour moteur ni d'autres types d'antigels car ils pourraient endommager la peinture.

Ne laissez pas le frein de stationnement geler

Dans certaines conditions, le frein de stationnement peut geler en place. Ceci peut se produire quand de la neige ou de la glace s'accumule autour ou près des freins arrière ou si les freins sont mouillés. Si le frein de stationnement risque de geler, serrez-le uniquement provisoirement tout en mettant le levier de changement de vitesses sur P (Stationnement, transmission à double embrayage) et bloquez les roues arrière pour empêcher le véhicule de rouler. Désengagez ensuite le frein de stationnement.

Ne laissez pas la glace et la neige s'accumuler sous le bas de caisse

Dans certaines conditions, la glace et la neige peuvent s'accumuler dans les ailes et nuire à la direction. Si vous roulez par mauvais temps en hiver et qu'une telle situation pourrait survenir, vous devriez vérifier régulièrement le bas de caisse et vous assurer que les roues avant et la direction bougent librement.

Équipement en cas d'urgence

Dépendamment de la sévérité du climat où vous conduisez, vous devriez garder en équipement d'urgence dans le véhicule. Parmi les sangles citer des élingues ou haînes de remorquage, une lampe de poche, des fusées d'urgence, du sable, une pelle, des câbles de survoltage, un râcloir, des gants, un chiffon, une couverture, etc.

TIRER UNE REMORQUE

Le remorquage avec ce véhicule n'est pas recommandé.

LIMITE DE CHARGE DU VÉHICULE

Étiquette de renseignements sur les pneus et la charge

The image shows four examples of tire and loading information labels. Each label includes a tire icon, a title in English and French, a seating capacity table, a warning about weight limits, and a table of tire specifications.

SEATING CAPACITY		TOTAL	FRONT	REAR
NOMBRE DE PLACES			AVANT	ARRIÈRE
		5	2	3

The combined weight of occupants and cargo should never exceed 385 kg or 849 lbs.
Le poids total des occupants et du chargement ne doit jamais dépasser 385 kg ou 849 lbs.

TIRE PNEU	SIZE DIMENSIONS	COLD TIRE PRESSURE PRESSION DES PNEUS À FROID	SEE OWNER'S MANUAL FOR ADDITIONAL INFORMATION
FRONT AVANT	225/45R18	250kPa, 36psi	VOIR LE MANUEL DE L'USAGER POUR PLUS DE RENSEIGNEMENTS
REAR ARRIÈRE	225/45R18	250kPa, 36psi	
SPARE DE SECOURS	NONE AUCUN		

Charge pour le véhicule :

385 kg (849 lbs.)

La charge pour le véhicule représente le poids combiné maximal des passagers et des bagages. Si le véhicule est équipé d'une remorque, le poids combiné doit aussi tenir compte du poids au point d'attelage.

Nombre de passagers :

Total - 5 personnes

(Siège avant : 2 personnes,
Siège arrière : 3 personnes)

Le nombre maximal de places tient compte du conducteur.

Toutefois, le nombre de places peut être réduit dépendamment du poids des occupants et de la charge transportée ou remorquée.

Ne surchargez pas le véhicule car il y a un poids total ou une limite de charge incluant passagers et bagages, que le véhicule peut transporter.

ODE067042N/ODE067043N/ODE067055N/ODE067056N

L'étiquette apposée sur le montant de la porte du conducteur renseigne sur la grandeur des pneus de première monte, la pression à froid recommandée pour votre véhicule, le nombre de places dans le véhicule et le poids maximal du véhicule.

Capacité de remorquage :

Le remorquage avec ce véhicule n'est pas recommandé.

Capacité de charge :

La capacité de charge augmente ou diminue en fonction du poids et du nombre d'occupants.

Comment établir la limite exacte de charge

1. Relevez l'information "Le poids combiné des passagers et de la charge ne devrait jamais dépasser XXX kg ou XXX lb." sur l'étiquette du véhicule.
2. Calculez le poids combiné du conducteur et des passagers qui seront à bord.
3. Soustrayez le poids combiné du conducteur et des passagers, des XXX kg ou XXX lb.
4. Le chiffre résultant est égal à la quantité de bagages permise. Par exemple, si le poids XXX est égal à 635 kg (1400 lb) et qu'il y a cinq passagers pesant 68 kg (150 lb) dans le véhicule, la quantité de bagages permise serait de 295 kg (650 lb).

$$(635 - 340 (5 \times 68) = 295 \text{ kg ou } 1400 - 750 (5 \times 150) = 650 \text{ lb})$$
5. Calculez le poids combiné des bagages à charger dans le véhicule. Ce poids ne doit pas dépasser la capacité calculée au point 4.

6. Si le véhicule tire aussi une remorque, la charge de la remorque sera transférée au véhicule. Consultez ce manuel pour connaître l'impact qu'aura une remorque sur la charge possible dans votre véhicule.

⚠ AVERTISSEMENT
- Chargement lâche

Ne pas laisser des objets contondants non arrimés dans l'habitacle du véhicule (p. ex., valises, sièges d'enfant non arrimés). Ces objets peuvent heurter les occupants lors d'un arrêt soudain ou d'un accident.

Exemple 1

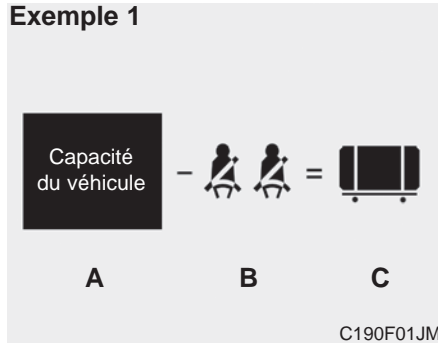

Item	Description	Total
A	Capacité du véhicule	385 kg (849 lbs)
B	Soustraire le poids des occupants 68 kg (150 lb) × 2	136 kg (300 lbs)
C	Charge de bagages possible	249 kg (549 lbs)

Exemple 2

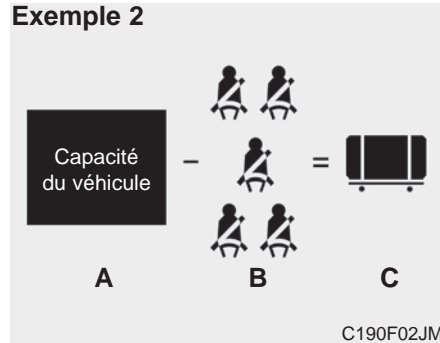

Item	Description	Total
A	Capacité du véhicule	385 kg (849 lbs)
B	Soustraire le poids des occupants 68 kg (150 lb) × 5	340 kg (750 lbs)
C	Charge de bagages possible	45 kg (99 lbs)

Exemple 3

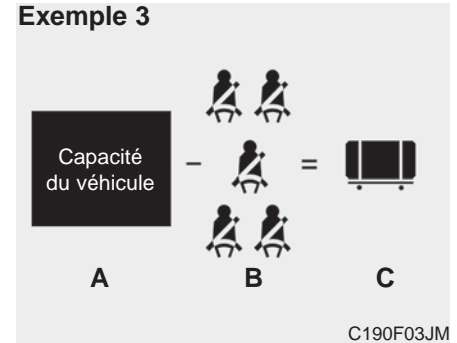

Item	Description	Total
A	Capacité du véhicule	385 kg (849 lbs)
B	Soustraire le poids des occupants 73 kg (161 lb) × 5	365 kg (805 lbs)
C	Charge de bagages possible	20 kg (44 lbs)

Consultez l'étiquette sur les pneus et la charge du véhicule pour relever des renseignements particuliers sur la capacité du véhicule et le nombre de places. Le poids combiné du conducteur, des passagers et de la charge ne doit jamais dépasser la capacité indiquée pour votre véhicule.

Étiquette de certification

L'étiquette de certification se trouve sur le montant de la porte du conducteur, au niveau du pilier central.

Cette étiquette indique le poids maximal permissible du véhicule à pleine charge. C'est ce qu'on appelle le poids nominal brut du véhicule (PNBV). Le PNBV tient compte du poids du véhicule, des occupants, du carburant et de la charge.

Cet étiquette indique aussi le poids maximal qui peut être supporté par les essieux avant et arrière, appelé poids nominal brut sur l'essieu (PNBE).

Pour connaître les charges réelles sur les essieux avant et arrière, vous devez vous rendre à un poste de bascule et faire peser votre véhicule. Le concessionnaire peut vous aider à cet effet. Assurez-vous d'étendre la charge uniformément des deux côtés de la ligne de centre.

⚠ AVERTISSEMENT - Surcharge

Ne dépassez jamais le PNBV donné pour votre véhicule, le PNBE pour l'essieu avant ou arrière, et la capacité maximale du véhicule. Si ces capacités sont dépassées, le freinage peut devenir moins efficace et la conduite plus difficile.

L'étiquette vous aidera à calculer la charge et l'équipement installé que votre véhicule peut supporter.

Si vous transportez des items dans le véhicule (valises, outils, paquets etc.), ils se déplacent aussi vite que le véhicule. Si vous devez arrêter ou tourner rapidement ou si vous avez un accident, les items continueront de se déplacer et pourront blesser quelqu'un dans le véhicule.

⚠ AVERTISSEMENT - Surcharge du véhicule

Ne pas surcharger le véhicule. La surcharge peut causer la surchauffe des pneus et leur possible défaillance, des distances de freinage accrues et une conduite moins sécuritaire. Le tout peut contribuer à un accident.

*** AVIS**

Surcharger le véhicule peut causer des dommages. De telles réparations ne sont pas couvertes par la garantie. Ne surchargez pas le véhicule.

POIDS DU VÉHICULE

Cette section vous aidera à bien charger votre véhicule et une remorque, pour garder le poids du véhicule chargé en-deça des limites permises, avec ou sans remorque. Bien charger le véhicule assurera le retour du véhicule à sa performance originale. Avant de charger le véhicule, prenez le temps d'étudier les termes suivants concernant le poids du véhicule, avec ou sans remorque, et se trouvant dans les spécifications du véhicule et sur l'étiquette de certification :

Poids à vide

Il s'agit du poids du véhicule, incluant un réservoir plein d'essence et tout l'équipement de série. Il n'inclut pas les passagers, les bagages ni l'équipement en option.

Poids en ordre de marche

Il s'agit du poids du véhicule quand vous l'avez obtenu du concessionnaire, incluant tout équipement de marché secondaire.

Poids de charge

Ce chiffre comprend tous les poids ajoutés au poids à vide, y compris les bagages et l'équipement en option.

Poids brut sur l'essieu (PBE)

Il s'agit du poids total appliqué sur chaque essieu (avant et arrière), y compris le poids en ordre de marche et toute charge.

Poids nominal brut sur l'essieu (PNBE)

Il s'agit du poids maximal permis qui peut être transporté par un essieu (avant ou arrière). Cette valeur se trouve sur l'étiquette de certification.

La charge totale sur chaque essieu ne doit jamais dépasser le PNBE.

Poids brut du véhicule (PBV)

Il s'agit du poids à vide plus le poids réel de la charge et des passagers.

Poids nominal brut du véhicule (PNBV)

Il s'agit du poids maximal permis du véhicule chargé (incluant options, équipement, passagers et charge). Le PNVB se trouve sur l'étiquette de certification, sur le montant de la porte du conducteur.

Que faire en cas d'urgence

Signal d'avertissement	7-2
• Feux de détresse.	7-2
En cas d'urgence sur la route	7-3
• Si le moteur cale à un carrefour ou à une traversée	7-3
• Si vous avez une crevaison sur la route.	7-3
• Si le moteur cale sur la route	7-3
Si le moteur ne démarre pas	7-4
• Si le moteur ne tourne pas ou tourne lentement	7-4
• Si le moteur tourne normalement mais ne démarre pas.	7-4
Démarrage d'urgence.	7-5
• Avant un démarrage de secours (pour les véhicules hybrides).	7-5
• Méthode pour débrancher le câble (-) pour une maintenance régulière (pour véhicules hybrides)	7-7
• Démarrage avec batterie auxiliaire	7-8
• Démarrage en poussant	7-10
Si le moteur surchauffe	7-11
Système de surveillance de la pression des pneus (TPMS)	7-13
• Vérification de la pression des pneus	7-13
• Voyant de pression basse des pneus.	7-15
• Voyant de position du pneu à pression basse	7-15

• Changement d'un pneu avec TPMS	7-17
• Ce dispositif est conforme à la Norme RSS-210 d'Industrie Canada	7-19
En cas de crevaison (Avec une trousse de réparation de pneu) (TMK)	7-20
• Introduction	7-21
• Notes concernant l'utilisation sûre de la trousse de réparation des pneus.	7-22
• Composantes de la trousse de réparation de pneu	7-24
• Utilisation de la trousse de réparation des pneus	7-25
• Distribution du scellant.	7-28
• Vérification de la pression du pneu.	7-29
Dépannage.	7-31
• Service de dépannage	7-31
• Crochet de remorquage amovible	7-33
• Remorquage d'urgence.	7-33
Si un accident se produit	7-37

SIGNAL D'AVERTISSEMENT

Feux de détresse

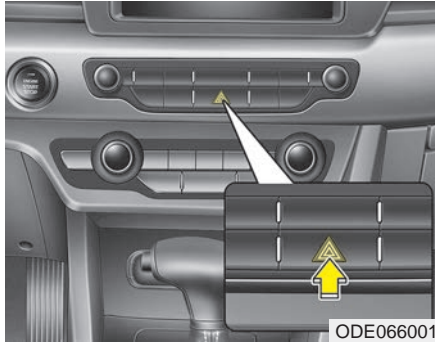

Les feux de détresse avisent les autres conducteurs de procéder avec extrême prudence quand ils approchent ou passent votre véhicule.

Ils devraient être utilisés chaque fois que vous faites une réparation d'urgence ou que vous arrêtez le véhicule en bordure de la route.

Appuyez sur le commutateur des feux de détresse pour les engager, peu importe la position de la clé de contact. Le commutateur est situé sur le panneau de la console centrale. Tous les feux de signalisation clignoteront simultanément.

- Les feux de détresse fonctionnent, que le moteur soit en marche ou non.
- Les clignotants ne fonctionnent pas quand les feux de détresse sont engagés.
- Il faut s'assurer d'utiliser les feux de détresse quand on fait remorquer le véhicule.

EN CAS D'URGENCE SUR LA ROUTE

Si le moteur cale à un carrefour ou à une traversée

Si le moteur cale à un carrefour ou à une traversée, réglez le levier de changement de vitesses sur N (Neutre) et poussez le véhicule à un endroit sûr.

Si vous avez une crevaison sur la route

Si vous avez une crevaison en conduisant :

1. Retirez le pied de la pédale de l'accélérateur et laissez le véhicule ralentir tout le tenant droit sur le route. N'appuyez pas immédiatement sur les freins et ne tentez pas de vous rendre en bordure de la route, car vous pourriez perdre le contrôle. Une fois que le véhicule roule à une vitesse sûre pour le faire, freinez doucement et arrêtez-vous en bordure de la route. Placez-vous aussi loin que possible de la voie de circulation, sur une section au niveau. Si vous êtes sur l'autoroute, ne vous arrêtez pas sur le terre-plein central, entre les deux voies principales.

2. Lorsque le véhicule est à l'arrêt, allumez vos feux de détresse, serrez le frein de stationnement et mettez la boîte-pont sur P (pour une transmission à double embrayage).
3. Demandez à tous les passagers de sortir du véhicule. Assurez-vous qu'ils sortent du côté opposé à celui de la circulation.
4. Pour changer le pneu crevé, suivez les directives fournies un peu plus loin dans la section.

Si le moteur cale sur la route

1. Réduisez votre vitesse graduellement, maintenant le véhicule droit. Approchez prudemment l'accotement pour atteindre un endroit sûr.
2. Engagez les feux de détresse.
3. Essayer de démarrer à nouveau le système hybride. Si votre véhicule ne démarre pas, contacter un concessionnaire agréé Kia ou rechercher une autre assistance qualifiée.

* AVIS

Si le voyant d'anomalie s'est allumé et que le moteur a perdu de sa puissance ou a calé, il est préférable, s'il est sécuritaire de le faire, d'attendre au moins 10 secondes avant de redémarrer le véhicule après que le moteur ait calé. Ceci pourrait réinitialiser le moteur qui ne tournera plus à faible puissance (mode dégradé).

SI LE MOTEUR NE DÉMARRE PAS

Si le moteur ne tourne pas ou tourne lentement

1. Assurez-vous que le levier sélecteur soit sur N (point mort) ou sur P (stationnement) et que le frein d'urgence soit serré.
2. Vérifiez les connexions de la batterie pour être sûr qu'elles sont propres et bien serrées.
3. Allumez le plafonnier. Si la lumière est faible ou s'éteint quand vous engagez le démarreur, la batterie est déchargée.
4. Vérifiez les connexions au démarreur; assurez-vous qu'elles sont bien serrées.
5. Ne poussez ni ne tirez le véhicule pour tenter de le faire démarrer. Voyez les directives concernant le "Survoltage".

AVERTISSEMENT

- Démarrage à la poussée
ou au remorquage

Ne pas pousser ou tirer le véhicule pour le démarrer. En effet, cela pourrait surcharger le convertisseur catalytique et créer un risque d'incendie.

Si le moteur tourne normalement mais ne démarre pas

1. Vérifiez le niveau de carburant.
2. La clé de contact sur LOCK, vérifiez tous les connecteurs aux bobines d'allumage et aux bougies. Reconnectez toute connexion défectueuse ou lâche.
3. Vérifiez la canalisation d'alimentation en carburant dans le compartiment-moteur.
4. Si le moteur ne veut toujours pas démarrer, contactez un concessionnaire Kia agréé ou recherchez un service d'aide qualifié.

DÉMARRAGE D'URGENCE

Avant un démarrage de secours (pour les véhicules hybrides)

Décharge excessive d'une batterie 12 V

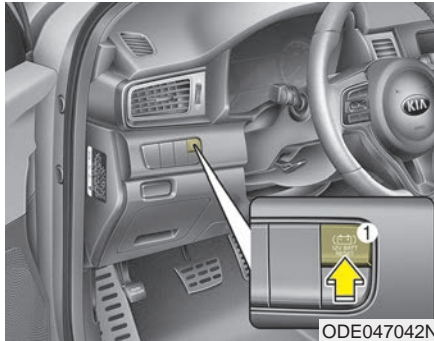

ODE047042N

- Appuyez sur le commutateur de reconnexion (" 12V Batt Reset ") (1) :

Cette voiture possède un commutateur de reconnexion qui peut réinitialiser la batterie 12 V complètement déchargée et qui permet de faire démarrer la voiture sans batterie de secours.

- Appuyer sur le commutateur " 12V Batt Reset " (1) situé sur le côté inférieur gauche de la planche de bord.
- Démarrer immédiatement la voiture en enfonçant la pédale de frein et en appuyant sur le commutateur de démarrage dans les secondes qui suivent.
- Pour charger une batterie 12 V, continuez à rouler ou faites tourner la voiture au ralenti pendant plus de 30 minutes.

Si vous ne démarrez pas le véhicule immédiatement après avoir appuyé sur le commutateur " 12V Batt Reset " (1), le courant de la batterie 12V est automatiquement coupé au bout de quelques secondes pour empêcher la batterie 12 V de se décharger davantage. Si la batterie 12 V a été débranchée avant de démarrer le véhicule, appuyez à nouveau sur le commutateur " 12V Batt Reset " (1) et démarrez immédiatement la voiture comme expliqué ci-dessus.

L'usage répété du commutateur " 12V Batt Reset " (1) sans un cycle d'allumage suffisant du moteur (plus de 30 min) peut décharger la batterie 12V et empêcher la voiture de démarrer. Si la batterie 12V est déchargée au point que la réinitialisation ne fonctionne pas, essayer un démarrage de secours du véhicule. (Se reporter à Démarrage de secours)

Après avoir démarré le véhicule (HEV prêt), la batterie 12 V se recharge, que le moteur soit en marche ou non. Même en l'absence de bruit du moteur, il n'est pas nécessaire d'appuyer sur la pédale d'accélérateur. Une fois la batterie 12 V complètement déchargée et reconnectée, la batterie 12 V est initialisée.

Des options doivent être réinitialisées après que la batterie ait été déchargée ou si la batterie a été déconnectée.

- Vitre à fermeture/ouverture automatique (voir chapitre 4)
- Toit ouvrant (voir chapitre 4)
- Ordinateur de bord (voir chapitre 4)
- Système de climatisation (voir chapitre 4)
- Système de mémoire de position du conducteur (voir chapitre 3)

Comme indiqué ci-dessus, si le véhicule ne peut être démarré après avoir appuyé sur le commutateur " 12V Batt Reset " (1) en raison d'une décharge trop importante, essayez un démarrage de secours (Se reporter à Démarrage de secours).

Méthode de charge pour une batterie 12 V

- (A) Il est conseillé de charger la batterie 12V en démarrant et en faisant tourner le véhicule (Mode HEV prêt) pendant 30 minutes au minimum si une réinitialisation 12V ou un démarrage de secours a été utilisé.
- (B) Si vous ne pouvez pas démarrer le véhicule :
- Après avoir branché les câbles volants aux emplacements recommandés, vous devez appuyer sur le commutateur " 12V Batt Reset " (1) pour charger la batterie.
 - La plage de tension du chargeur doit être de 13,3~14 V et sa plage de courant doit être inférieure à 60 A. (13,8 V est recommandé).

⚠ MISE EN GARDE

- ***L'utilisation d'un chargeur incorrect avec une plage de tension et de courant supérieure à celle spécifiée peut provoquer une surchauffe et endommager la batterie 12 V.***
- ***L'utilisation d'un chargeur incorrect entraîne une coupure du courant pour économiser la batterie 12 V. Cessez d'utiliser le mauvais chargeur une fois le courant de la voiture coupé.***

**Source de courant extérieure
avec une batterie 12 V
(Sauf utilisation d'une caméra de
tableau de bord)**

L'utilisation d'accessoires électriques extérieurs peut réduire les performances et le fonctionnement du véhicule. Particulièrement, l'utilisation d'une caméra de tableau de bord peut entraîner une coupure de courant dans le véhicule avant l'arrêt automatique de la caméra de tableau de bord.

Si le courant du véhicule est coupé, démarrez comme indiqué ci-dessus (Se reporter à " Décharge de la batterie 12 V ")

**Méthode pour débrancher le
câble (-) pour une maintenance
régulière (pour véhicules
hybrides)**

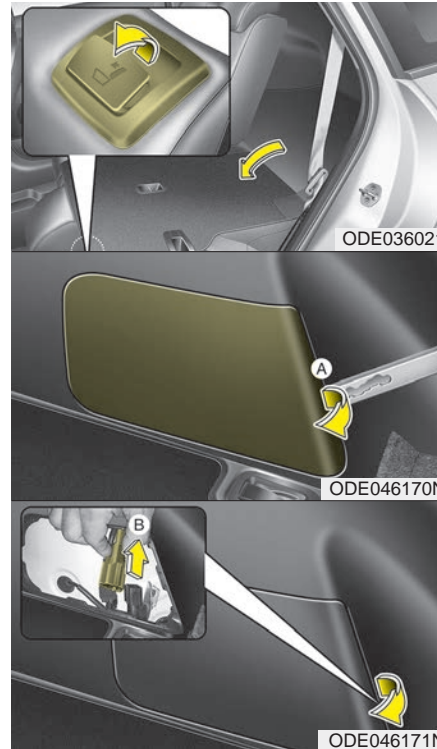

Lorsque le véhicule fait l'objet d'une maintenance normale, veillez à séparer le câble (-) dans le compartiment à bagages avant la maintenance.

La procédure de séparation du câble (-) est la suivante :

- Rabattre le siège latéral arrière gauche.
- À l'aide de la clé ou d'un tournevis (-), déposer le couvercle de service (A) sur la garniture du coffre.
- Séparer le câble (-) (B).

Remonter dans l'ordre inverse du montage.

Démarrage avec batterie auxiliaire

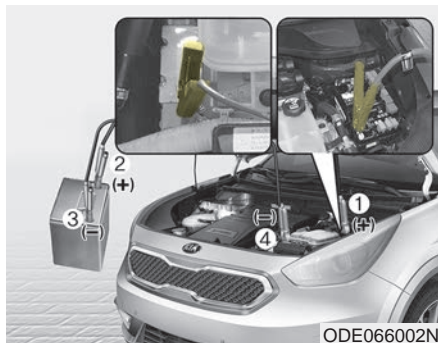

Connectez les câbles en ordre numérique et déconnectez-les dans l'ordre inverse. Déposez le couvercle du filtre à air avant de brancher le câble à la pièce (4).

Le démarrage assisté peut être dangereux s'il n'est pas bien exécuté. Aussi, pour éviter de vous blesser ou d'endommager le véhicule ou la batterie, respectez la procédure de démarrage assisté. Si vous n'êtes pas certain, nous vous recommandons fortement de faire appel à un technicien compétent ou à un service de dépannage.

⚠ MISE EN GARDE

- Démarrage en poussant/tirant avec une batterie de 12 V

N'utilisez qu'un système de démarrage assisté de 12 volts. Vous pouvez endommager le démarreur, le système d'allumage et d'autres pièces électriques 12 volts si vous utilisez une alimentation de 24 volts (deux batteries 12 volts en série ou une génératrice de 24 volts).

⚠ AVERTISSEMENT

- Batterie

Ne tentez jamais de vérifier le niveau d'électrolyte de la batterie car la batterie pourrait se rompre ou exploser.

⚠ AVERTISSEMENT

- Batteries gelées

Ne tentez pas de démarrage de secours si la batterie déchargée est gelée, car la batterie peut éclater ou exploser.

⚠ AVERTISSEMENT

- Électrolyte

- Ne pas charger ou décharger de façon arbitraire. Il peut se produire une anomalie, un choc électrique ou des brûlures.
- Ne pas endommager l'unité en le faisant tomber, en le déformant, en le heurtant ou en le piquant avec un objet pointu. Cela peut provoquer une fuite d'électrolyte ou un incendie.
- Une rupture de l'unité peut entraîner une fuite d'électrolyte ou la production de gaz inflammables. Contacter immédiatement le centre d'entretien.
- En cas de fuite d'électrolyte, éviter tout contact avec les yeux, la peau ou les vêtements. En cas d'accident, rincer à l'eau et consulter immédiatement un médecin.

(Suite)

(Suite)

- Ne pas placer près d'une flamme ouverte ni incinérer. Il peut se produire un incendie ou une explosion.
- Tenir hors de portée des enfants ou des animaux.
- Tenir l'unité à l'abri de l'humidité des liquides. Ne pas toucher ni utiliser si des liquides ont été déversés.

⚠ AVERTISSEMENT

- Câbles de batterie

Ne pas brancher de câble volant directement entre la borne négative de la batterie d'appoint et la borne négative de la batterie déchargée. Ceci peut provoquer une surchauffe, une fissure et une détérioration de la batterie déchargée.

Brancher le câble volant entre la borne négative de la batterie d'appoint et la masse du châssis dans le compartiment moteur.

⚠ AVERTISSEMENT

- Risque d'acide sulfurique

Les batteries automobiles contiennent de l'acide sulfurique. En faisant démarrer votre véhicule avec une batterie d'appoint, veiller à ne pas renverser de l'acide sulfurique sur vous, sur vos vêtements ou sur le véhicule. Cet acide est toxique et fortement corrosif.

Procédure pour le démarrage assisté

1. Assurez-vous que la batterie d'appoint est de 12 volts et que sa borne négative est connectée à la masse.
2. Si la batterie d'appoint est montée sur un autre véhicule, ne laissez pas les deux véhicules se toucher.
3. Éteignez toute charge électrique inutile.
4. Connectez les câbles volants exactement dans la séquence donnée sur l'illustration. Connectez d'abord l'extrémité d'un câble à la borne positive de la batterie déchargée (1), puis l'autre extrémité à la borne positive de la batterie d'appoint (2).

Connectez une extrémité de l'autre câble à la borne négative de la batterie d'appoint (3) puis l'autre extrémité à une pièce métallique fixe et solide (exemple : support de moteur) loin de la batterie (4). Ne le connectez pas près ou sur une pièce mobile.

Ne laissez pas les câbles volants toucher quoi que ce soit sauf les bornes ou la masse appropriée. Ne vous penchez pas au-dessus de la batterie quand vous effectuez ces connexions.

5. Faites démarrer le véhicule avec la batterie d'appoint et laissez-le tourner à 2 000 trs/min. Faites alors démarrer le véhicule dont la batterie déchargée.

Si la raison de décharge de la batterie n'est pas évidente, faites-la vérifier chez un concessionnaire Kia agréé.

Démarrage en poussant

Les véhicules équipés d'un système de blocage de la transmission à double embrayage ne peuvent pas être démarrés en les poussant.

Suivez les directives données pour le démarrage assisté.

⚠ AVERTISSEMENT
- Démarrage au remorquage
Ne jamais remorquer un véhicule pour le démarrer.
Si le moteur démarre, le véhicule pourrait bondir soudainement en avant et provoquer une collision avec le véhicule de remorquage.

SI LE MOTEUR SURCHAUFFE

Si votre indicateur de température indique une surchauffe, vous éprouverez une perte de puissance du véhicule, ou entendrez des cliquetis ou cognements bruyants. Le moteur est probablement trop chaud. Si ce problème survient :

1. Activer les feux de détresse et s'arrêter dans un endroit sécuritaire. Placer le levier de vitesses en position P (Stationnement) et engager le frein de stationnement.
2. Si aucune vapeur chaude ne sort du compartiment moteur, ouvrir ce dernier prudemment et vérifier si le connecteur de pompe à eau est bien engagé. Si le connecteur n'est pas bien engagé, couper le moteur immédiatement et engager le connecteur. Rallumer ensuite le moteur.
3. Activer le système de climatisation.

4. Si le témoin d'"Avertissement HEV s'allume sur le groupe d'instruments, ou bien si du liquide de refroidissement du moteur ou de la vapeur chaude ressortent par le bouchon de remplissage du liquide de refroidissement du moteur, couper le moteur immédiatement. Ensuite, demander de l'assistance au concessionnaire Kia agréé le plus proche. Si le témoin d'"Avertissement moteur" reste allumé ou si le liquide de refroidissement du moteur ne s'écoule pas, laisser le moteur en marche. Ouvrir le capot du moteur afin que la ventilation naturelle aide à refroidir le moteur.

⚠ AVERTISSEMENT
- Sous le capot

Lorsque le moteur est en marche, conserver les cheveux, les mains et les vêtements à l'écart des pièces mobiles comme les courroies de ventilateur et de transmission, afin d'éviter toute blessure.

5. Vérifier que la température du liquide de refroidissement du moteur est suffisamment basse. Si le niveau du liquide de refroidissement du moteur est bas, veuillez vérifier toute trace de fuite sur les pièces de raccordement entre le flexible de radiateur, le flexible de réchauffeur et la pompe à eau. S'il n'y a aucune trace de fuite, refaire l'appoint en liquide de refroidissement du moteur. Si des causes ou signes de surchauffe du moteur comme l'illumination d'un témoin d'avertissement, une fuite de liquide de refroidissement du moteur ou un dysfonctionnement du ventilateur de refroidissement sont trouvés, arrêter le véhicule au plus vite. Ensuite, demander de l'assistance au concessionnaire Kia agréé le plus proche.

⚠ AVERTISSEMENT

- Bouchon du radiateur



Ne pas retirer le bouchon de radiateur lorsque le moteur est chaud. Du liquide de refroidissement pourrait jaillir de l'ouverture et provoquer de graves brûlures.

6. Si vous ne trouvez pas la cause de la surchauffe, attendre que la température du moteur revienne à la normale. Ensuite, si du liquide de refroidissement a été perdu, en ajouter dans le réservoir afin de ramener le niveau de fluide à la marque représentant la moitié du réservoir.
7. Procéder avec précaution, en prenant garde à d'autres signes de surchauffe. Si une surchauffe survient de nouveau, demander de l'assistance au concessionnaire Kia agréé le plus proche.

*** AVIS**

Une perte importante de liquide de refroidissement indique une fuite dans le circuit de refroidissement, problème qui doit être vérifié dès que possible par un concessionnaire Kia agréé.

⚠ MISE EN GARDE

Lorsque le moteur est en surchauffe en raison d'un bas niveau de liquide de refroidissement, l'ajout soudain de liquide de refroidissement peut entraîner la formation de fissures dans le moteur. Pour éviter de tels dommages, ajouter le liquide de refroidissement lentement et par petites quantités.

SYSTÈME DE SURVEILLANCE DE LA PRESSION DES PNEUS (TPMS) (SI ÉQUIPÉ)

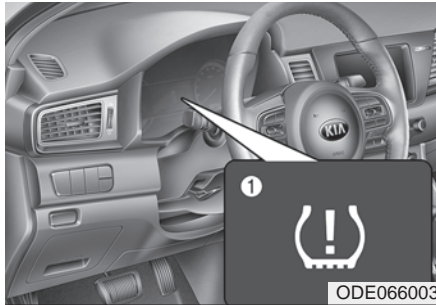

ODEP067051CF

- (1) Voyant de pression basse des pneus/d'anomalie du TPMS
- (2) Voyant de position du pneu à basse pression (affiché à l'écran ACL)

Vérification de la pression des pneus

- On peut vérifier la pression des pneus à l'aide du mode "information" au tableau de bord.
 - Se référer à la section "Mode de configuration de l'utilisateur" au chapitre 4.
- La pression des pneus est affichée 1 à 2 minutes après le démarrage.
- Si la pression des pneus ne s'affiche pas, car le véhicule est arrêté, le message "Conduire pour afficher" [Drive to display] s'affiche. Vérifier la pression des pneus après la conduite.
- On peut changer l'unité de mesure de la pression des pneus dans le mode de configuration de l'utilisateur au tableau de bord.
 - psi, kPa, bar (se référer à la section "Mode de configuration de l'utilisateur" au chapitre 4).

* AVIS

- La pression des pneus peut changer à l'arrêt, en fonction du style de conduite et de l'altitude.
- Une alerte de pression basse des pneus peut retentir si la pression d'un pneu est égale ou plus élevée que les autres pneus. Cela est normal et causé par le changement de pression du pneu provoquer par la température du pneu.
- La pression du pneu indiquée au tableau de bord pourrait différer de la pression mesurée par une jauge de pression.

Vérifier la pression de chaque pneu, y compris celle de la roue de secours, chaque mois, à froid, et gonfler les pneus à la pression recommandée par le fabricant du véhicule, indiquée sur les spécifications ou l'étiquette de pression des pneus. (Si le véhicule est muni de pneus d'une taille différente de celle indiquée sur les spécifications ou l'étiquette de pression des pneus, il est important de déterminer la pression de gonflement correcte pour ces pneus.)

Par mesure de sécurité, ce véhicule est doté d'un système de surveillance de la pression des pneus (TPMS) qui allume un voyant si un ou plusieurs pneus sont sous-gonflés.

Si le voyant de pression basse des pneus s'allume, arrêter le véhicule et vérifier la pression des pneus dès que possible, puis gonfler les pneus à la pression correcte. Conduire avec un pneu sous-gonflé peut le faire surchauffer et le faire éclater. De plus, un sous-gonflement des pneus augmente la consommation d'essence, accélère l'usure, et peut entraver la tenue de route et la capacité de freinage du véhicule.

Il est important de noter que le TPMS ne remplace pas un entretien adéquat des pneus. Le conducteur a la responsabilité de maintenir une pression correcte des pneus, même si celle-ci n'a pas atteint le niveau pouvant provoquer l'allumage du voyant de pression basse des pneus du TPMS.

Ce véhicule est également doté d'un voyant d'anomalie du TPMS, indiquant que le système ne fonctionne pas correctement. Ce voyant d'anomalie est le même que le voyant de pression basse des pneus. Si le système détecte une défaillance, le voyant clignotera pendant environ une minute, puis restera allumé. Cette séquence reprendra à chaque démarrage, jusqu'à ce que l'anomalie soit résolue. Si le voyant d'anomalie est allumé, le système ne sera pas en mesure de détecter ou de signaler une pression basse des pneus. Une anomalie du TPMS peut être provoquée par différentes raisons, y compris l'installation de pneus ou de jantes qui entraveraient le bon fonctionnement du TPMS.

Après avoir remplacé un ou plusieurs pneus ou jantes, toujours vérifier le voyant d'anomalie du TPMS, pour s'assurer que les nouveaux pneus ou jantes n'entravent pas le bon fonctionnement du TPMS.

* AVIS

Si le voyant de pression basse des pneus ne s'allume pas pendant 3 secondes après que le conducteur ait positionné l'allumage sur ON ou démarré le moteur, ou s'il reste allumé après ces 3 secondes, demander à un concessionnaire Kia agréé d'inspecter le véhicule.



Voyant de pression basse des pneus

Voyant de position du pneu à pression basse



Si les voyants du système de surveillance de la pression des pneus s'allument, cela signifie qu'un ou plusieurs pneus sont très sous-gonflés. Si les voyants s'allument, réduire immédiatement sa vitesse, éviter de prendre des virages trop serrés et prévoir une distance de freinage supplémentaire. Arrêter le véhicule et vérifier la pression des pneus dès que possible.

Gonfler les pneus à la pression indiquée sur les spécifications ou l'étiquette de pression des pneus, située sur le panneau externe du pilier central, du côté conducteur. S'il n'est pas possible de vérifier rapidement la pression du pneu ou si l'air ajouté au pneu n'augmente pas la pression, remplacer le pneu à pression basse par la roue de secours.

Le voyant d'anomalie du TPMS et le voyant de pression basse des pneus pourraient s'allumer après le démarrage et après 20 minutes de conduite, jusqu'à ce que le pneu défaillant soit réparé ou remplacé.

En hiver ou par temps froid, le voyant de pression basse des pneus pourrait s'allumer si la pression des pneus a été ajustée alors que les températures extérieures étaient plus élevées. Cela ne signifie pas que le TPMS fonctionne mal, car une température basse entraîne une baisse proportionnelle de la pression des pneus.

Si l'on passe d'une zone chaude à une zone froide ou inversement, ou si la température extérieure varie de façon importante, vérifier la pression des pneus et l'ajuster à la pression recommandée.

AVERTISSEMENT

- Dommages causés par une pression basse des pneus

Ne pas conduire avec des pneus sous-gonflés. Si un pneu est sous-gonflé, cela peut le faire surchauffer et le faire éclater, ce qui rendrait le véhicule instable, augmenterait les distances de freinage et provoquerait une perte de contrôle du véhicule.



Voyant d'anomalie du TPMS (système de surveillance de la pression des pneus)

Le voyant de pression basse des pneus s'allumera après avoir clignoté pendant environ une minute si une défaillance du système de surveillance de la pression des pneus est détectée. Si le système détecte correctement un sous-gonflement malgré la défaillance, le voyant d'anomalie et le voyant de position du pneu à pression basse s'allumeront. Par exemple, si le capteur avant gauche est défaillant, le voyant d'anomalie du TPMS s'allumera et, si le pneu avant droit, arrière gauche ou arrière droit est sous-gonflé, le voyant de position du pneu à pression basse s'allumera également, en même temps que le voyant d'anomalie du TPMS.

Si le voyant d'anomalie du TPMS s'allume, demander à un concessionnaire Kia agréé d'inspecter le véhicule dès que possible pour déterminer la cause du problème.

- Le voyant d'anomalie du TPMS pourrait s'allumer si le véhicule passe à proximité de câbles d'alimentation électrique ou d'émetteurs radio, comme les stations de police, les bureaux gouvernementaux ou de services publics, les stations de diffusion, les installations militaires, les aéroports ou les tours émettrices. En effet, ces ondes peuvent entraver le bon fonctionnement du système de surveillance de la pression des pneus (TPMS).
- Le voyant d'anomalie du TPMS pourrait s'allumer si des chaînes sont utilisées ou si des appareils électroniques indépendants, comme un ordinateur portable, un chargeur mobile, un démarreur à distance ou un navigateur, etc. sont utilisés dans le véhicule. En effet, ces appareils peuvent entraver le bon fonctionnement du système de surveillance de la pression des pneus (TPMS).

Changement d'un pneu avec TPMS

En cas de crevaison, le voyant de pression basse des pneus s'allumera. Demander à un concessionnaire Kia agréé de réparer le pneu dès que possible ou remplacer le pneu crevé par la roue de secours.



MISE EN GARDE

- Agents de réparation de crevaison

Ne jamais utiliser d'agents de réparation de crevaison non approuvés par Kia pour réparer et/ou gonfler à pneu à basse pression. Un scellant non approuvé par Kia peut endommager les capteurs de pression des pneus.

Chaque roue est équipée d'un capteur de pression des pneus installé à l'intérieur du pneu, sous la tige de valve. Des jantes compatibles avec le TPMS doivent être utilisées. Nous vous recommandons de toujours faire faire l'entretien des pneus de ce véhicule chez un concessionnaire Kia agréé.

Même si le pneu à basse pression est remplacé par la roue de secours, le voyant de pression basse des pneus restera allumé jusqu'à ce que le pneu soit réparé et replacé sur le véhicule.

Si on remplace le pneu à basse pression par la roue de secours, le voyant d'anomalie du TPMS pourrait s'allumer après quelques minutes si le capteur TPMS de la roue de secours n'est pas initialisé.

Une fois que le pneu à basse pression est regonflé à la pression recommandée et installé sur le véhicule; ou que le capteur TPMS de la roue de secours est initialisé par un concessionnaire Kia agréé, le voyant d'anomalie du TPMS et le voyant de pression basse des pneus s'éteindront après quelques minutes de conduite.

Si le voyant ne s'éteint pas après quelques minutes de conduite, demander à un concessionnaire Kia agréé d'inspecter le véhicule.

Si le pneu d'origine est remplacé par la roue de secours, le capteur TPMS de la roue de secours devrait être initialisé et le capteur TPMS de la roue d'origine devrait être désactivé. Si la roue d'origine est installée dans le porte-roue de secours et que le capteur TPMS n'est pas désactivé, cela pourrait entraver le bon fonctionnement du système de surveillance de la pression des pneus. Faire réparer ou remplacer le pneu avec capteur TPMS par un concessionnaire Kia agréé.

Il est difficile de détecter un pneu sous-gonflé en le regardant simplement. Toujours utiliser une jauge de pression de bonne qualité pour mesurer la pression de gonflement du pneu. Il est important de savoir que la pression d'un pneu chaud (sur lequel on a conduit) sera toujours plus élevée que celle d'un pneu froid (qui est resté stationnaire pendant au moins 3 heures ou qui a parcouru moins d'un mile (1,6 km) au cours des trois dernières heures).

Laisser le pneu refroidir avant d'en mesurer la pression. Toujours s'assurer que le pneu est froid avant de le gonfler à la pression recommandée.

Un pneu froid est un pneu qui est resté stationnaire pendant au moins 3 heures ou qui a parcouru moins d'un mile (1,6 km) au cours des trois dernières heures.

Ne pas utiliser de scellant pour pneu si le véhicule est équipé d'un système de surveillance de la pression des pneus. Le scellant liquide peut endommager les capteurs de pression des pneus.

- Le TPMS ne peut pas avertir le conducteur en cas de perte soudaine et importante de pression, causée par des facteurs externes comme un clou ou des débris sur la route.
- Si le véhicule semble instable, relâcher immédiatement la pédale de l'accélérateur, freiner graduellement et légèrement et sortir de la route lentement, dans un endroit sécuritaire.

*** AVIS - Protection du TPMS**

Changer, modifier ou désactiver les composants du système de surveillance de la pression des pneus (TPMS) pourrait empêcher le TPMS d'avertir le conducteur en cas de pression basse des pneus ou pourrait entraîner une défaillance du TPMS. Changer, modifier ou désactiver les composants du système de surveillance de la pression des pneus (TPMS) peut annuler la garantie pour cette partie du véhicule.

Le présent appareil est conforme aux CNR d'Industrie Canada applicables aux appareils radio exempts de licence.

L'exploitation est autorisée aux trois conditions suivantes :

1. L'appareil ne doit pas produire de brouillage, et
2. L'utilisateur de l'appareil doit accepter tout brouillage radioélectrique subi, même si le brouillage est susceptible d'en compromettre le fonctionnement.
3. Si des changements ou modifications non approuvées par la partie responsable de la conformité sont apportés, l'utilisateur pourrait se voir retirer le droit d'utiliser l'appareil.

EN CAS DE CREVAISON (AVEC UNE TROUSSE DE RÉPARATION DE PNEU) (TMK, SI ÉQUIPÉ)

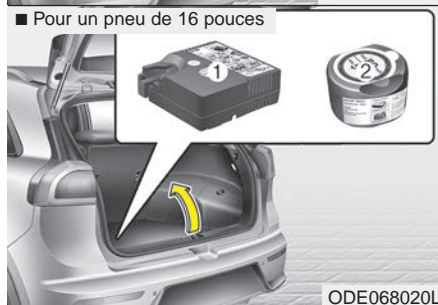

Afin d'assurer un fonctionnement sûr, lisez et suivez les directrices dans ce manuel avant l'utilisation.

- (1) Compresseur
- (2) Bouteille de scellant

La trousse de réparation des pneus ne sert qu'à la réparation temporaire d'un pneu et le pneu devrait être inspecté chez un concessionnaire Kia agréé dès que possible.

Lorsque deux ou plusieurs pneus sont dégonflés, n'utilisez pas le nécessaire de gonflage car la seule cartouche de produit d'étanchéité fournie ne sert que pour un seul pneu dégonflé.

⚠ AVERTISSEMENT - Flanc des pneus

N'utilisez pas le nécessaire de gonflage des pneus pour réparer de grosses perforations ou des dégâts sur les flancs des pneus. Dans ces situations, le pneu ne peut pas être complètement étanche et de l'air va s'échapper du pneu. Ceci peut entraîner une défaillance du pneu.

Faites réparer le pneu dès que possible. Le pneu peut se dégonfler à tout moment après avoir été gonflé à l'aide de la trousse de réparation des pneus.

⚠ AVERTISSEMENT - Vitesse avec réparation provisoire

Ne pas dépasser 80 km/h (50 mi/h) en conduisant avec un pneu réparé avec le nécessaire de gonflage.

En conduisant, si vous ressentez des vibrations inhabituelles, une suspension perturbée ou du bruit, ralentissez et conduisez prudemment jusqu'à ce que vous puissiez atteindre le bas-côté en toute sécurité.

Introduction

■ Pour un pneu de 18 pouces



ODEP067021L

■ Pour un pneu de 16 pouces



ODEP068021

La trousse de réparation des pneus vous permet de vous déplacer advenant une crevaison.

Comprenant un compresseur et un composé de scellage, la trousse scelle efficacement la plupart des perforations dans un pneu de véhicule de tourisme causées par un clou ou un objet semblable, et regonfle le pneu.

Après vous être assuré que le pneu est bien scellé, vous pouvez rouler avec prudence (sur autant que 200 km [120 mi]) à une vitesse maximale de 80 km/h (50 mi/h) pour vous rendre à une station service ou chez un revendeur de pneu afin de faire remplacer le pneu.

Il se peut que certains pneus ne puissent être scellés complètement, surtout s'il s'agit d'une grande perforation ou d'un dommage au flanc.

La perte de pression dans le pneu peut affecter la performance du pneu.

Pour cette raison, vous devriez éviter les manoeuvres brusques, surtout si le véhicule est chargé ou tire une remorque.

La trousse de réparation des pneus n'est pas conçue pour réparer un pneu de façon permanente et ne peut être utilisée que pour un seul pneu.

Les directives montrent, étape par étape, comment sceller une crevaison de façon simple et fiable. Consultez la section "Notes concernant l'utilisation sûre de la trousse de réparation des pneus".

Notes concernant l'utilisation sûre de la trousse de réparation des pneus

- Arrêtez le véhicule en bordure de la route afin de pouvoir utiliser la trousse de réparation des pneus à une bonne distance de la circulation.
- Engagez toujours le frein de stationnement afin de vous assurer que votre véhicule ne bougera pas, même si vous êtes sur une surface au niveau.
- N'utilisez la trousse de réparation des pneus que pour sceller/gonfler un pneu de voiture de tourisme. Seules les perforations sur la semelle du pneu peuvent être scellées à l'aide de la trousse de réparation des pneus.
- Ne l'utilisez pas pour les pneus de motocyclette, de vélo ou autre.
- Pour votre sécurité, n'utilisez pas la trousse de réparation des pneus si le pneu et la jante sont endommagés.
- La trousse de réparation des pneus pourra ne pas être utile si le diamètre de perforation est supérieur à environ 4 mm (0.16 po).
Si le pneu ne peut pas être réparé adéquatement avec la trousse de réparation des pneus, prenez contact avec le concessionnaire Kia le plus près.
- N'utilisez pas la trousse de réparation des pneus si le pneu a été gravement endommagé après avoir roulé à plat ou trop dégonflé.
- N'enlevez pas l'objet qui a pénétré le pneu (vis ou clou ou autre du genre).
- Si la voiture se trouve à l'extérieur, laissez le moteur tourner sinon utiliser le compresseur pourrait éventuellement décharger la batterie.
- Ne laissez jamais la trousse de réparation des pneus sans surveillance quand elle est utilisée.
- Ne laissez pas le compresseur fonctionner plus de 10 minutes à la fois car il pourrait surchauffer.
- N'utilisez pas la trousse de réparation des pneus à une température inférieure à -30°C (-22°F).

MISE EN GARDE

Lors de la réparation d'un pneu à plat à l'aide de la trousse anti-crevaison (TMK), retirez rapidement l'enduit d'étanchéité du capteur de pression de pneu et de la roue. Lors du montage du pneu et de la roue réparés, serrez l'écrou de roue à un couple de 11 ~ 13 kgf-m.

⚠ AVERTISSEMENT

- Enduit d'étanchéité

- Tenir hors de portée des enfants.
- Éviter le contact avec les yeux.
- Ne pas avaler.

⚠ AVERTISSEMENT

- Enduit d'étanchéité expiré

Ne pas utiliser l'enduit d'étanchéité pour pneu s'il est expiré (soit après la date d'expiration indiquée sur le contenant de l'enduit). Cela pourrait augmenter le risque de défaillance du pneu.

*** AVIS**

- Si le produit d'étanchéité touche votre peau, le laver avec une grande quantité d'eau. Si l'irritation de la peau persiste, consultez un médecin pour un examen.
- Si de l'enduit d'étanchéité pénètre dans vos yeux, soulevez votre paupière et rincez pendant au moins 15 minutes. Si l'irritation des yeux persiste, consultez un médecin pour un examen.
- Si vous avez bu de l'enduit d'étanchéité, rincez-vous la bouche et buvez une grande quantité d'eau. Toutefois, ne faites rien avaler à une personne inconsciente et consultez un docteur immédiatement.
Une exposition prolongée à l'enduit d'étanchéité peut causer des lésions aux tissus corporels.

*** AVIS**

Le récipient et le tuyau d'insertion de l'enduit étanchéité (3) ne sont pas réutilisables. Achetez-en un autre après utilisation.

Composantes de la trousse de réparation de pneu

■ Pour un pneu de 18 pouces

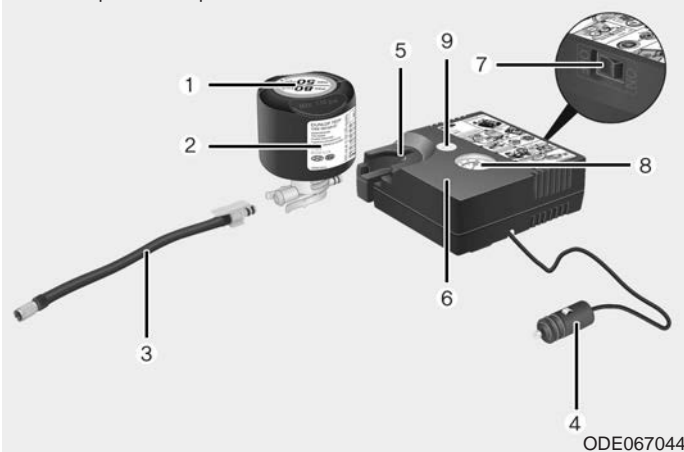

1. Étiquette de restriction de vitesse
2. Bouteille de scellant avec étiquette de restriction de vitesse
3. Boyau de raccordement entre la bouteille de scellant et la roue
4. Raccords et câble pour la connexion à une prise de courant
5. Support pour la bouteille de scellant
6. Compresseur

■ Pour un pneu de 16 pouces

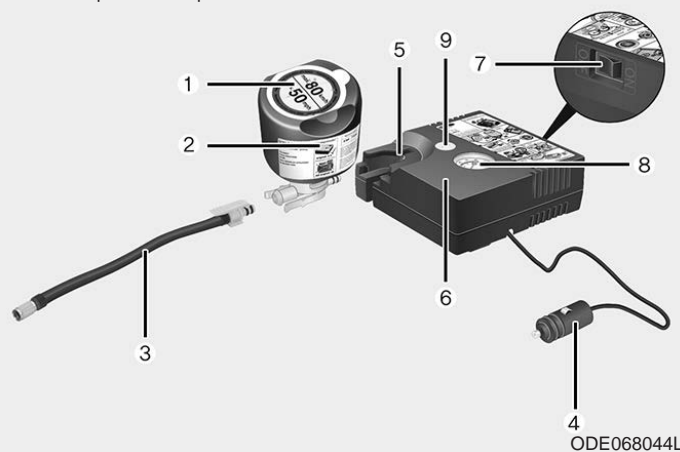

7. Commutateur OFF/ON
 8. Jauge pour vérifier la pression du pneu
 9. Capuchon fileté pour réduire la pression de gonflage du pneu
- Les raccords, le câble et le boyau de raccordement se trouvent dans le boîtier du compresseur.

⚠ AVERTISSEMENT

Avant d'utiliser la trousse anti-crevaisson, suivez les instructions indiquées sur le flacon de produit d'étanchéité.

Retirez l'étiquette avec la limite de vitesse du flacon de produit d'étanchéité et collez-la sur le volant.

Veillez noter la date d'expiration indiquée sur le flacon de produit d'étanchéité.



*** AVIS**

Avant d'utiliser la trousse de réparation de pneu, veuillez lire attentivement les instructions fixées sur le boîtier du produit d'étanchéité. Détacher l'étiquette de limite de vitesse sur le boîtier du produit d'étanchéité et la poser sur un endroit très visible. Toujours rouler à une vitesse inférieure à la limite.

Utilisation de la trousse de réparation des pneus



Suivre soigneusement les étapes ci-dessous.

1. Secouer le boîtier de produit d'étanchéité.

Que faire en cas d'urgence

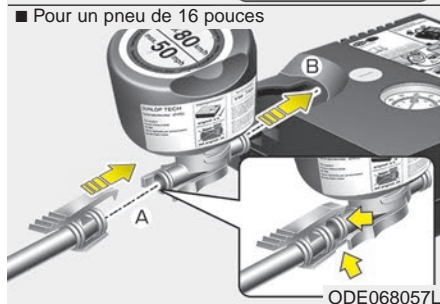
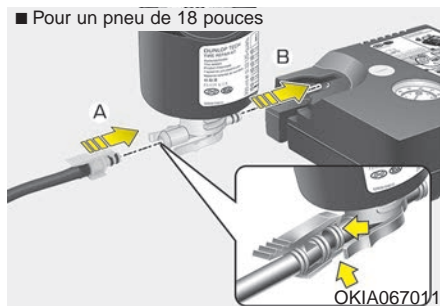

2. Branchez le flexible de remplissage (3) au raccord du flacon de produit d'étanchéité (A).
3. S'assurer que le bouton (9) situé sur le compresseur n'est pas appuyé.



4. Dévisser le bouchon de la valve du pneu à plat et visser le tuyau de remplissage (3) de la bouteille d'enduit de réparation sur la valve.
5. Placez la bouteille de scellant dans le boîtier (5) du compresseur afin qu'elle se tienne droite.

* AVIS

Si un objet ayant crevé le pneu est visible, ne pas le retirer avant d'utiliser le kit de réparation temporaire de crevaison.



* AVIS

Si l'enduit d'étanchéité est injecté alors que la valve d'injection de pression d'air du pneu et le flexible d'injection d'enduit d'étanchéité ne sont pas totalement raccordés l'un à l'autre, l'enduit d'étanchéité peut déborder et obstruer la valve.



6. Assurez-vous que le compresseur est éteint (interrupteur sur 0).
7. Brancher entre le compresseur et la prise de courant du véhicule (4) à l'aide du câble et des connecteurs.

8. Positionner le bouton de démarrage/arrêt du moteur sur ON ou le commutateur d'allumage sur ON, allumer le compresseur et le laisser fonctionner pendant 5 à 7 minutes pour remplir le scellant à la pression adéquate. (consultez Pneus et jantes au chapitre 9). La pression de gonflage du pneu après le remplissage est sans importance et sera vérifiée/corrigée plus tard.

Assurez-vous de ne pas surgonfler le pneu et tenez-vous à bonne distance du pneu pendant le remplissage.

⚠ AVERTISSEMENT
- Pression du pneu

Ne tentez pas de conduire si la pression du pneu est inférieure à 200 kpa (29 psi). Cela pourrait causer un accident à cause d'une défaillance soudaine du pneu.

- Éteignez le compresseur.
- Séparez les boyaux du connecteur de la bouteille de scellant et de la valve du pneu.

Retournez la trousse de réparation des pneus dans son rangement, dans le véhicule.

⚠ AVERTISSEMENT
- Oxyde de carbone

Un risque d'empoisonnement et d'étouffement par monoxyde de carbone est présent si le moteur tourne dans un endroit mal ventilé ou non aéré (comme à l'intérieur d'un bâtiment).

Distribution du scellant

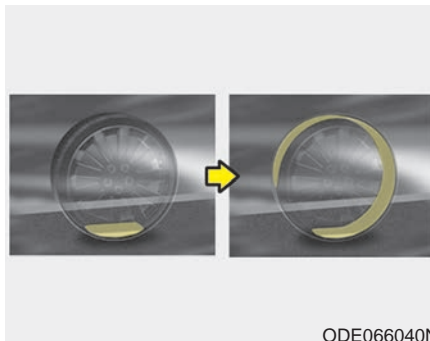

- Parcourez immédiatement 7 à 10 km (4 à 6 milles) afin de distribuer le scellant uniformément dans le pneu.

Ne dépassez pas 80 km/h (50 mi/h).
Et si possible, ne roulez pas à moins de 20 km/h (12 mi/h).

Si, en conduisant, vous notez des vibrations, des perturbations ou des bruits inhabituels, ralentissez et conduisez prudemment jusqu'à ce que vous puissiez vous arrêter en toute sécurité sur le bord de la route.

Téléphonez au service d'assistance routière ou à un service de remorquage.

Si le kit de réparation temporaire de crevaison est utilisé, le scellant pourrait tacher les capteurs de pression des pneus et la jante. Dans ce cas, retirer les capteurs de pression des pneus et la jante tachés par le scellant et faites vérifier votre véhicule chez un concessionnaire Kia agréé.

Vérification de la pression du pneu

1. Après avoir parcouru environ 7 à 10 km (4 à 6 mi) ou roulé pendant une dizaine de minutes, arrêtez-vous à un endroit sûr.
2. Branchez le flexible de remplissage (3) du compresseur (du côté avec collier) directement, puis branchez le flexible de remplissage (3) (du côté opposé) à la valve du pneu.
3. Branchez le compresseur à la prise électrique du véhicule à l'aide du câble et des connecteurs.
4. Ajustez le pneu à la pression recommandée.

L'allumage en position ON, procédez comme suit.

- **Pour augmenter la pression dans le pneu :** Mettre le compresseur à la position [I]. Pour vérifier la pression courante du pneu, éteignez le compresseur un moment.

* AVIS

La jauge de pression pourrait indiquer une pression supérieure à la pression réelle du pneu si le compresseur est en fonctionnement. Pour obtenir la pression exacte du pneu, éteindre le compresseur avant de prendre la mesure.

MISE EN GARDE

Ne pas laisser le compresseur en marche pendant plus de 10 minutes ; sinon, le dispositif peut surchauffer et s'endommager.

- **Pour réduire la pression de gonflement du pneu :** Appuyer sur le bouton 9 du compresseur.

MISE EN GARDE

- **Détecteur de pression du pneu**

Si vous utilisez la trousse de réparation des pneus avec un scellant non approuvé par Kia, le scellant pourrait endommager le détecteur de pression du pneu. Le scellant sur le détecteur de pression et la jante devrait être éliminé quand vous remplacez le pneu par un pneu neuf et faites inspecter les détecteurs de pression par un concessionnaire agréé.

Données techniques

Données techniques		Pneu 18 pouces	Pneu 16 pouces
Tension du système		12 V c.c.	12 V c.c.
Tension de fonctionnement		10 - 15 V c.c.	10 - 15 V c.c.
Ampérage nominal		MAX. 10A ± 1A (à 12 V c.c.)	MAX. 10A ± 1A (à 12 V c.c.)
Peut s'utiliser à des températures de		- 30 ~ + 70 °C (- 22 ~ + 158 °F)	- 30 ~ + 70°C (- 22 ~ + 158°F)
Pression maxi de fonctionnement		6 bar (87 psi)	6 bar (87 psi)
Dimensions	Compresseur	161 X 150 X 55,8 mm (6,3 X 5,9 X 2,2 po)	161 X 150 X 55,8 mm (6,3 X 5,9 X 2,2 po)
	Flacon de produit d'étanchéité	ø 85 x 104 mm (ø 3,3 x 4,1 po)	ø 85 x 81 mm (ø 3,3 x 3,2 po)
	Poids du compresseur	650 ± 30g (1,43 ± 0,07 lb)	650 ± 30g (1,43 ± 0,07 lb)
	Volume de produit d'étanchéité	300 ml (18,3 po cu)	200 ml (12,2 po cu)

* Le produit d'étanchéité et les pièces de rechange peuvent se trouver et être remplacés chez un concessionnaire agréé de véhicules ou de pneus. Les flacons de produit d'étanchéité vides peuvent être jetés à votre domicile. Le résidu liquide du produit d'étanchéité doit être mis au rebut par votre concessionnaire de véhicules ou de pneus, ou conformément à la réglementation locale sur l'élimination des déchets.

DÉPANNAGE

Service de dépannage

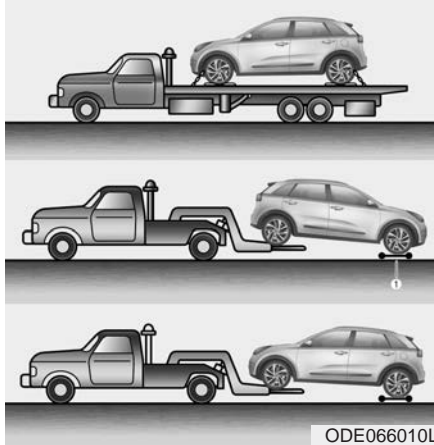

Si vous avez besoin d'un service de dépannage d'urgence, nous vous recommandons de faire appel à un concessionnaire Kia agréé ou à un service de dépannage commercial. Les procédures de remorquage appropriées doivent être suivies pour ne pas endommager le véhicule. On recommande l'utilisation d'un chariot à roues ou d'une plate-forme.

Pour les véhicules à FWD, il est acceptable de remorquer le véhicule avec les roues arrière sur le sol (sans diabolos) et les roues avant soulevées.

Si les roues chargées ou des éléments de suspension sont endommagés ou si le véhicule est remorqué les roues avant sur le sol, il faut utiliser un chariot à roues sous les roues avant.

Si vous faites remorquer le véhicule par un dépanneur commercial et que des chariots à roues ne sont pas utilisés, les roues avant du véhicule doivent toujours être soulevées, par les roues arrière.

⚠ AVERTISSEMENT

- Coussins gonflables latéraux et latéraux de type rideau

Si votre véhicule est équipé de coussins gonflables latéraux et de rideaux gonflables, réglez le commutateur d'allumage sur OFF ou ACC si le véhicule est remorqué.

Les coussins gonflables latéraux et les rideaux gonflables peuvent se déployer si l'allumage est sur ON et le détecteur de renversement détecte une situation de renversement.



⚠ MISE EN GARDE

- Dèpannage

- **Ne faites pas remorquer le véhicule par l'arrière, les roues avant sur le sol, car vous pourriez endommager le véhicule.**

(Suite)

(Suite)

- **Ne faites pas remorquer pas le véhicule avec un équipement du genre élingue. Utilisez un élévateur de roues ou une plate-forme.**

Si vous faites remorquer votre véhicule d'urgence, sans chariot à roues :

1. Placez la clé de contact sur ACC.
2. Placez le levier de vitesse sur N (Neutre).
3. Désengagez le frein de stationnement.

⚠ MISE EN GARDE

- Position du levier pour le remorquage

Ne pas placer le levier de vitesse au neutre (N) peut causer des dommages internes à la boîte-pont.

Crochet de remorquage amovible (si équipé)

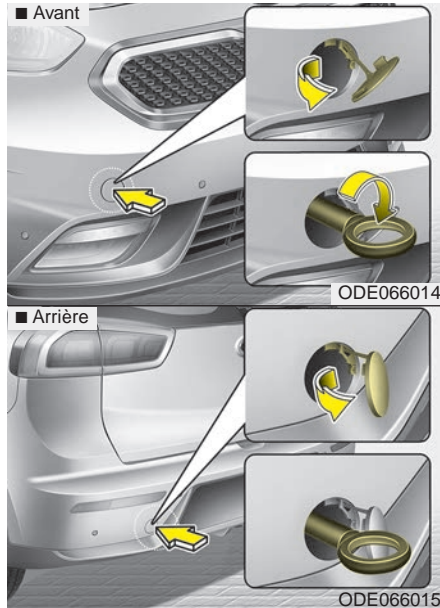

1. Ouvrez le hayon et retirez le crochet de remorquage de la boîte à outils.

2. Retirez le cache du trou en appuyant sur la partie supérieure (avant) / inférieure (arrière) du cache sur le pare-chocs.
3. Installez le crochet de remorquage en le tournant dans le sens horaire dans le trou, jusqu'à ce qu'il soit bien vissé.
4. Enlevez le crochet de remorquage et remettez le bouchon après l'utilisation.

Remorquage d'urgence

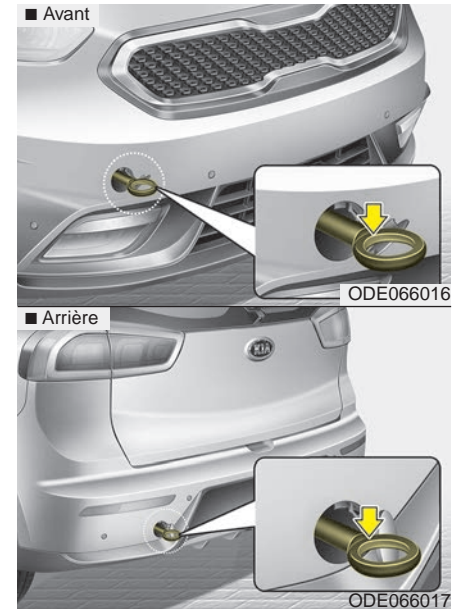

Si le remorquage est nécessaire, faites-le effectuer par un concessionnaire Kia agréé ou par un service de dépannage professionnel.

Si vous ne pouvez obtenir un service de dépannage en cas d'urgence, vous pouvez faire remorquer votre véhicule de façon temporaire à l'aide d'un câble ou d'une chaîne attachée au crochet de remorquage d'urgence sous l'avant (ou l'arrière) du véhicule. Soyez extrêmement prudent quand vous faites remorquer le véhicule. Un conducteur doit être au volant pour diriger le véhicule et appliquer les freins.

Un tel remorquage ne peut être fait que sur des routes à surface dure et sur de très courtes distances, à basse vitesse. En outre, les roues, les essieux, le groupe motopropulseur, la direction et les freins doivent tous être en bon état.

- N'utilisez pas les crochets de remorquage pour désembourber le véhicule pris dans la vase, le sable ou autre, si le véhicule ne peut pas s'en sortir seul.
- Évitez de remorquer un véhicule plus lourd que le véhicule remorqueur.
- Les conducteurs des deux véhicules doivent garder un contact fréquent.



MISE EN GARDE

Si vous utilisez une partie du véhicule autre que les crochets de remorquage, vous risquez d'endommager la caisse de votre véhicule.

- Attachez une élingue de remorquage au crochet de remorquage.
- N'utilisez qu'un câble ou une chaîne spécialement conçue pour le remorquage. Attachez le câble ou la chaîne solidement au crochet de remorquage.
- Avant le remorquage d'urgence, assurez-vous que le crochet n'est pas endommagé.
- Attachez le câble ou la chaîne de remorquage solidement au crochet.
- Ne donnez pas un coup sec sur le crochet. Appliquez une force uniforme et constante.
- Pour éviter d'endommager le crochet, ne tirez pas le véhicule de côté ou selon la verticale. Tirez-le toujours droit devant.

⚠ AVERTISSEMENT

- Précautions à prendre en cas de remorquage d'urgence

Procéder avec une extrême précaution lors du remorquage du véhicule.

- Éviter les démarrages brusques et les manœuvres intempestives susceptibles d'exercer des contraintes excessives sur le crochet de remorquage d'urgence ainsi que sur l'élingue ou la chaîne de remorquage. Le crochet et l'élingue ou la chaîne de remorquage peuvent se rompre et provoquer des blessures ou des dommages graves.

(Suite)

(Suite)

- Si le véhicule en panne ne peut pas être déplacé, ne tentez pas de le remorquer de force.

Nous vous conseillons de contacter un concessionnaire Kia agréé ou de demander l'aide d'une société de dépannage/remorquage.

- Remorquer le véhicule en conservant une trajectoire aussi rectiligne que possible.
- Se tenir à l'écart du véhicule lors du remorquage.

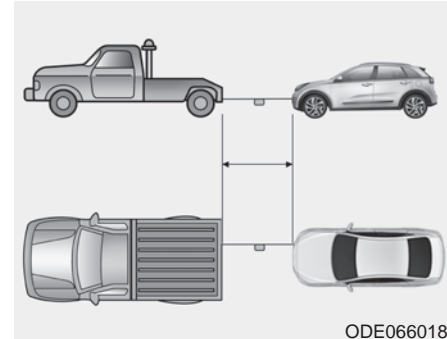

- Utilisez une élingue de remorquage d'au moins 5 m (16 pi) de long. Attachez un chiffon blanc ou rouge (d'environ 30 cm (12 po) de large) au centre de l'élingue pour la rendre visible.
- Roulez prudemment pour éviter que l'élingue de remorquage devienne lâche pendant le remorquage.

Précautions à prendre lors du remorquage d'urgence

- Placez la clé de contact sur ACC pour assurer que le volant ne se bloque pas.
 - Placez le levier de vitesse au neutre (N).
 - Désengagez le frein de stationnement.
 - Appuyez plus fortement que normal sur la pédale de frein car la performance de freinage sera réduite.
 - Un effort supérieur sur le volant sera requis parce que la direction assistée ne fonctionnera pas.
 - Si vous descendez une pente, les freins risquent de surchauffer et leur performance pourrait être réduite. Arrêtez souvent et laissez les freins refroidir.
- Si le véhicule est remorqué les quatre roues au sol, il ne peut être remorqué que de l'avant. Assurez-vous que la boîte-pont est au neutre. Assurez-vous que le volant est déverrouillé en plaçant la clé de contact sur ACC. Un conducteur doit se trouver dans le véhicule remorqué afin de contrôler le volant et les freins.



MISE EN GARDE

- Transmission à double embrayage

- ***Pour éviter d'endommager gravement la transmission à double embrayage, limitez la vitesse du véhicule à 15 km/h (10 mi/h) et roulez moins de 1,5 km (1 mile) en remorquage.***
- ***Avant le remorquage, recherchez d'éventuelles fuites de liquide sur la transmission à double embrayage sous votre véhicule. En cas de fuite de liquide de la transmission à double embrayage, un équipement à plateau ou un chariot de remorquage doivent être utilisés.***

SI UN ACCIDENT SE PRODUIT

AVERTISSEMENT

- Composants haute tension

- Pour votre sécurité, ne pas toucher les câbles, raccords et modules haute tension.

Les composants haute tension sont de couleur orange.

- Des câbles ou fils nus pourraient être visibles à l'intérieur ou à l'extérieur du véhicule. Ne jamais toucher aux fils ou aux câbles, car un choc électrique, une blessure ou un décès pourrait se produire.

*** AVIS**

Une fuite de gaz ou d'électrolyte de votre véhicule n'est pas uniquement toxique mais également inflammable.

En présence de ces cas, ouvrir les vitres et se tenir à une distance de sécurité du véhicule hors de la route. Contacter immédiatement un concessionnaire agréé Kia et l'informer qu'un véhicule hybride est concerné.

- Si vous avez besoin d'un remorquage, se reporter à "Remorquage" aux pages précédentes.
- Lorsque le véhicule est gravement endommagé, garder une distance de sécurité de 15 mètres (50 pieds) ou plus entre votre véhicule et d'autres véhicules/produits inflammables.

En cas d'incendie :

Appelez immédiatement les services d'urgence (911) et informez les équipes d'intervention d'urgence que l'incendie s'est déclaré sur un véhicule hybride.

⚠ AVERTISSEMENT

- Immersion dans l'eau

Ne touchez pas votre véhicule s'il a été immergé dans l'eau. La batterie haute tension peut provoquer une décharge électrique ou prendre feu. Communiquez immédiatement avec les autorités et informez-les de l'état de votre véhicule en spécifiant qu'il s'agit d'un véhicule hybride.

Entretien

Compartiment-moteur	8-5	Liquide d'actionneur d'embrayage du moteur . .	8-31
Services d'entretien	8-6	Lave-glace	8-33
• Responsabilité du propriétaire.	8-6	• Vérifier le niveau du lave-glace	8-33
• Précautions concernant l'entretien par le propriétaire	8-7	Frein de stationnement	8-34
Entretien par le propriétaire.	8-8	• Vérifier le frein de stationnement	8-34
• Programme d'entretien par le propriétaire	8-8	Filtre à air	8-35
Programme d'entretien	8-11	• Remplacement du filtre	8-35
Explication des items au programme d'entretien	8-18	Filtre à air de la climatisation	8-37
Vérification des niveaux de liquide	8-21	• Inspection du filtre	8-37
Huile à moteur	8-22	Lames d'essuie-glace	8-39
• Vérification du niveau de l'huile	8-22	• Inspection des lames	8-39
• Vidange d'huile et changement du filtre.	8-23	• Remplacement des lames d'essuie-glace	8-39
Liquide de refroidissement	8-24	Batterie (Hybride enfichable)	8-43
• Vérifier le niveau du liquide de refroidissement	8-24	• Pour un meilleur rendement de la batterie.	8-43
• Liquide de refroidissement du moteur	8-25	• Recharger une batterie	8-45
• Liquide de refroidissement de l'inverseur	8-26	• Réinitialisation des dispositifs	8-46
• Liquide de refroidissement recommandé	8-26	Pneus et jantes	8-47
• Vidange du liquide de refroidissement	8-28	• Entretien des pneus	8-47
Liquide de frein	8-29	• Pression à froid recommandée pour les pneus	8-47
• Vérifier le niveau de liquide de frein.	8-29	• Pression des pneus	8-49
• Contrôle du niveau de liquide d'actionneur d'embrayage du moteur	8-31	• Vérification de la pression de gonflage	8-49
		• Permutation des pneus	8-50
		• Correction de la géométrie et équilibrage des roues	8-51
		• Remplacement des pneus	8-52
		• Remplacement des jantes	8-53

- Traction des pneus. 8-53
- Entretien des pneus. 8-53
- Indications sur le flanc du pneu. 8-54
- Terminologie du pneu et définitions 8-58
- Pneus toutes saisons 8-60
- Pneus d'été 8-61
- Pneus à neige 8-61
- Pneus à carcasse radiale 8-62
- Pneu à profil bas 8-62
- Fusibles 8-64**
 - Remplacer un fusible sur le panneau intérieur 8-65
 - Remplacement d'un fusible dans le compartiment-moteur. 8-68
 - Description du panneau de fusibles/relais. 8-72
- Ampoules d'éclairage 8-95**
 - Précautions à suivre lors du remplacement des ampoules. 8-95
 - Position d'ampoule de feu (avant) 8-97
 - Position d'ampoule de feu (arrière). 8-98
 - Position d'ampoule de feu (latéral) 8-99
 - Remplacement d'ampoule de phare (type HID) 8-99
 - Remplacement de phare (type LED). 8-100
 - Remplacement d'ampoule de phare (feu de route/croisement) 8-100
 - Remplacement d'une ampoule de clignotant avant . 8-102
 - Remplacement d'une ampoule de phare antibrouillard/feu de jour. 8-102
 - Remplacement d'ampoule de feu stop et arrière . . 8-103
 - Remplacement d'ampoule de feu arrière (Intérieur). 8-104
 - Remplacement d'une ampoule de feu stop et arrière (type LED) 8-105
 - Remplacement d'une ampoule de feu de recul. . . . 8-106
 - Remplacement de l'ampoule de feu stop surélevé . 8-106
 - Remplacement de l'ampoule de lampe de plaque d'immatriculation 8-106
 - Remplacement d'une ampoule de feu de gabarit latéral (type LED type). 8-107
 - Remplacement d'une ampoule de lampe de lecture (type à ampoule) 8-107
 - Remplacement d'une ampoule de lampe de lecture (type LED) 8-107
 - Remplacement d'une ampoule de lampe de miroir de courtoisie 8-107
 - Remplacement d'une ampoule de lampe d'ambiance (type à Ampoule). 8-109
 - Remplacement d'une ampoule de lampe d'ambiance (type LED) 8-110
 - Remplacement d'ampoule d'espace de chargement du hayon. 8-110

Soin de l'apparence..... 8-111

- Soins extérieurs 8-111
- Soins intérieurs 8-118

Système antipollution..... 8-121

- Système de contrôle des gaz de carter..... 8-121
- Système de contrôle des émissions de vapeurs de carburant (incluant la RVRC : récupération des vapeurs de remplissage en carburant) 8-121
- Système de contrôle des gaz d'échappement 8-122

COMPARTIMENT-MOTEUR

■ Hybride (Kappa 1,6 GDI)

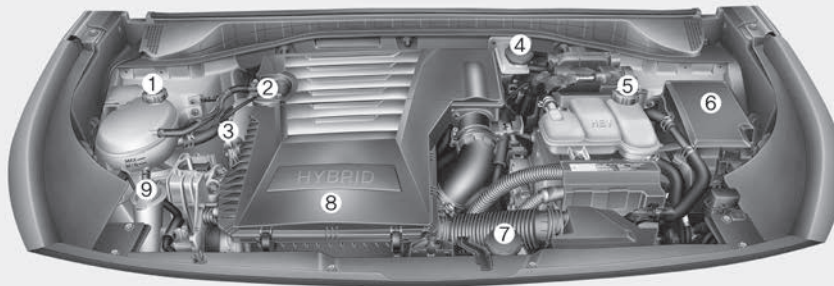

1. Réservoir du liquide de refroidissement
2. Bouchon de remplissage d'huile
3. Jauge d'huile à moteur
4. Réservoir du liquide de frein
5. Réservoir de liquide de refroidissement de l'inverseur
6. Boîte à fusibles
7. Réservoir d'actionneur d'embrayage du moteur
8. Filtre à air
9. Réservoir de lave-glace du parebrise

* Le compartiment-moteur du véhicule peut différer de l'illustration.

ODE076001

■ Hybride enchâssable (Kappa 1,6 GDI)

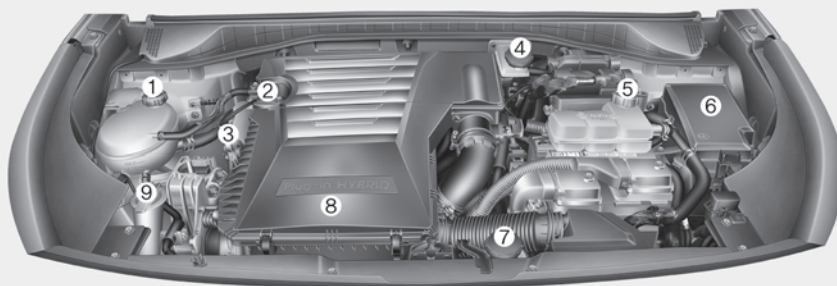

1. Réservoir du liquide de refroidissement
2. Bouchon de remplissage d'huile
3. Jauge d'huile à moteur
4. Réservoir du liquide de frein
5. Réservoir de liquide de refroidissement de l'inverseur
6. Boîte à fusibles
7. Réservoir d'actionneur d'embrayage du moteur
8. Filtre à air
9. Réservoir de lave-glace du parebrise

✱ Le compartiment-moteur du véhicule peut différer de l'illustration.

ODEP077001

SERVICES D'ENTRETIEN

Soyez toujours extrêmement prudent afin de ne pas endommager le véhicule et de ne pas vous blesser lorsque vous faites des travaux d'entretien ou une inspection.

Si vous avez des doutes concernant une inspection ou un entretien sur votre véhicule, nous vous recommandons fortement de faire faire le travail chez un concessionnaire Kia agréé.

Un concessionnaire Kia agréé possède des techniciens formés à l'usine et les pièces de marque Kia nécessaires pour bien entretenir votre véhicule. Pour obtenir des conseils d'experts et un service de qualité, passez chez un concessionnaire Kia agréé.

Un entretien inadéquat, incomplet ou insuffisant pourrait engendrer des problèmes qui se traduiraient par des dommages au véhicule, un accident ou des blessures.

Responsabilité du propriétaire

* AVIS

Il en revient au propriétaire de maintenir un dossier des services d'entretien.

Vous devriez conserver tous les documents prouvant que l'entretien approprié a été exécuté sur le véhicule, conformément aux tableaux du programme d'entretien se trouvant dans les pages qui suivent. Vous aurez besoin de ces documents pour prouver votre conformité avec les exigences de service et d'entretien pour les garanties.

Des informations détaillées sur la garantie sont fournies dans le passeport de service.

Les réparations et les ajustements requis suite à un mauvais entretien ou à un manque à faire faire l'entretien requis, ne sont pas couverts par la garantie.

Nous vous recommandons de faire faire l'entretien et les réparations chez un concessionnaire Kia agréé. Un concessionnaire Kia agréé saura satisfaire les normes élevées de qualité en service et reçoit l'appui technique de Kia afin de vous fournir le plus haut niveau de satisfaction en service.

Précautions concernant l'entretien par le propriétaire

Un service inadéquat ou incomplet peut se solder par des problèmes. Cette section n'offre des conseils que pour les travaux d'entretien simples à exécuter.

Tel qu'expliqué plus tôt, plusieurs travaux ne peuvent être exécutés que par un concessionnaire Kia agréé équipé d'outils spéciaux.

*** AVIS**

Un mauvais entretien par le propriétaire pendant la période de garantie peut affecter la couverture de garantie. Pour obtenir davantage de détails, lire le passeport de service fourni avec ce véhicule. Si vous avez des doutes concernant l'entretien ou les procédures appropriées, faites faire le service par un concessionnaire Kia agréé.

⚠ AVERTISSEMENT

- Travaux d'entretien

Ne jamais porter de bijoux ou de vêtements amples lorsqu'on travaille sous le capot et que le moteur du véhicule fonctionne. Ils pourraient se coincer dans des pièces mobiles. Si le moteur doit tourner pendant qu'on travaille sous le capot, s'assurer de retirer tous ses bijoux (surtout les bagues, les bracelets, les montres et les colliers) et sa cravate, son écharpe ou tout autre vêtement ample avant de s'approcher du moteur ou des ventilateurs de refroidissement.

⚠ AVERTISSEMENT

- Contact avec des pièces métalliques

Ne touchez pas les pièces métalliques (y compris les barres de suspension) lorsque le moteur tourne ou qu'il est chaud. Cela pourrait causer de graves blessures corporelles. Coupez le moteur et attendez que les pièces métalliques refroidissent pour effectuer des travaux de maintenance sur le véhicule.

ENTRETIEN PAR LE PROPRIÉTAIRE

Les listes suivantes proposent des vérifications et des inspections que le propriétaire ou un concessionnaire Kia agréé devrait faire aux intervalles indiqués afin d'assurer le fonctionnement sûr et fiable du véhicule.

Toute condition anormale devrait être portée à l'attention du concessionnaire dès que possible.

Ces vérifications d'entretien par le propriétaire ne sont généralement pas couvertes par les garanties et l'on pourra vous facturer pour la main-d'oeuvre, les pièces et les lubrifiants.

Programme d'entretien par le propriétaire

Quand vous faites le plein en carburant:

- Vérifiez le niveau d'huile du moteur.
- Vérifiez le niveau du liquide de refroidissement dans son réservoir.
- Vérifiez le niveau du lave-glace.
- Vérifiez si les pneus sont bien gonflés.

AVERTISSEMENT

- Liquide de refroidissement chaud

Soyez prudent quand vous vérifiez le niveau du liquide de refroidissement lorsque le moteur est chaud. Un liquide bouillant ou de la vapeur peut s'échapper sous pression.

AVERTISSEMENT

Lorsque vous ouvrez le capot du moteur, désactiver le système hybride. Le courant à haute tension pourrait sinon infliger des blessures graves ou mortelles.

Quand vous utilisez votre véhicule:

- Notez tout changement dans le son de l'échappement ou la présence d'odeur de gaz d'échappement dans le véhicule.
- Vérifiez si le volant vibre. Notez toute augmentation d'effort ou mou dans le volant, ou changement dans le roulement en ligne droite.
- Notez si le véhicule tourne ou "tire" légèrement d'un côté quand vous roulez sur une surface douce et plate.
- Quand vous arrêtez, notez tout son inhabituel, dérive d'un côté, déplacement accru de la pédale de frein ou "dureté" dans la pédale de frein.
- S'il y a glissement ou changement de comportement de la part de la boîte-pont, vérifiez-en le niveau du liquide.

- Vérifiez la fonction de stationnement (P) de la transmission à double embrayage.
- Vérifiez le frein de stationnement.
- Vérifiez s'il y a des fuites de liquide sous le véhicule (il est normal que le climatiseur fasse dégoutter de l'eau pendant ou après son utilisation).

Au moins une fois par mois :

- Vérifiez le niveau du réservoir du liquide de refroidissement du moteur.
- Vérifiez le fonctionnement de tous les feux extérieurs dont les feux d'arrêt, les feux de signalisation et les feux de détresse.
- Vérifier la pression de tous les pneus, y compris les pneus de secours qui sont usés, avec une usure inégale ou qui sont endommagés.
- Vérifier si des écrous de roue ne sont pas desserrés.

Au moins deux fois par année (au printemps et à l'automne) :

- Vérifiez l'état des durites et des boyaux de la chaufferette et du climatiseur.
- Vérifiez le fonctionnement du gicleur de lave-glace et des essuie-glace. Nettoyez les lames d'essuie-glace avec un chiffon propre imbibé de lave-glace.
- Vérifiez l'alignement des phares.
- Vérifiez le silencieux, les tuyaux d'échappement, les boucliers et les collets.
- Vérifiez le fonctionnement et l'état des ceintures de sécurité sous-abdominales et épaulières.

Au moins une fois par année:

- Nettoyez les trous de drainage de la carrosserie et des portes.
- Lubrifiez les charnières et les gâches des portes et les charnières du capot.
- Lubrifiez les serrures et les loquets de portes et de capot.
- Lubrifiez le calfeutrage de caoutchouc des portes.
- Vérifiez le niveau du réservoir du liquide de refroidissement du moteur.
- Inspectez et lubrifiez la timonerie et les commandes de transmission à double embrayage.
- Nettoyez la batterie et ses bornes.
- Vérifiez le niveau du liquide de frein/embrayage.

PROGRAMME D'ENTRETIEN

Suivez le programme d'entretien normal si vous n'utilisez pas votre véhicule dans l'une des conditions suivantes. Si l'une ou l'autre des conditions suivantes s'applique, suivez le programme d'entretien pour service intense.

- Conduite fréquente sur de courtes distances inférieures à 8 km (5 milles) à température normale ou inférieures à 16 km (10 milles) à température de gel
- Marche au ralenti prolongée ou conduite à faible vitesse sur de longues distances
- Conduite sur routes dégradées, poussiéreuses, boueuses, non revêtues, parsemées de gravillons ou salées
- Conduite dans des régions utilisant du sel ou d'autres matières corrosives ou par temps très froid
- Conduite en conditions de poussière forte
- Conduite dans une zone à forte densité de circulation
- Conduite répétée en côte, en descente ou dans des routes montagneuses
- Traction d'une remorque ou utilisation d'une cellule de camping sur la galerie de toit
- Utilisation comme voiture de patrouille, taxi, ou autre utilisation commerciale de remorquage de véhicules
- Conduite à plus de 170 km/h (106 mph)
- Arrêts et redémarrages fréquents

Si vous utilisez votre véhicule dans l'une de ces conditions, vous devriez faire des inspections, des remplacements et des remplissages plus fréquents qu'aux intervalles du programme d'entretien normal. Après 240 000 km (150 000 milles) ou 120 mois, continuez de suivre les intervalles d'entretien prescrits.

Programme de maintenance normale - Modèles sans moteur turbo

Les services de maintenance suivants doivent être effectués pour assurer un bon contrôle des émissions et de bonnes performances.

Conservez les reçus de tous les entretiens effectués sur les émissions du véhicule pour protéger votre garantie. Lorsque le kilométrage et l'heure sont affichés, la fréquence d'entretien est déterminée par la première occurrence.

INTERVALLES DE MAINTENANCE	Nombre de mois ou distance parcourue, selon la première occurrence															
	Mois	12	24	36	48	60	72	84	96	108	120	132	144	156	168	180
ÉLÉMENT DE MAINTENANCE	Miles×1 000	7,5	15	22,5	30	37,5	45	52,5	60	67,5	75	82,5	90	97,5	105	112,5
	Km×1 000	12	24	36	48	60	72	84	96	108	120	132	144	156	168	180
Courroies d'entraînement *1		Inspecter d'abord à 96 000 km (60 000 miles) ou 72 mois, Inspecter ensuite tous les 24 000 km (15 000 miles) ou tous les 24 mois														
Huile moteur et filtre à huile moteur	Kappa 1,6 GDI	R	R	R	R	R	R	R	R	R	R	R	R	R	R	R
Additifs pour carburant *2		Ajouter tous les 12 000 km (7 500 miles) ou tous les 12 mois														
Filtre à air		I	I	I	R	I	I	I	R	I	I	I	R	I	I	I
Bougies	Kappa 1,6 GDI	Remplacer tous les 150 000 km (100 000 miles) ou tous les 120 mois														
Jeu de soupape *3	Kappa 1,6 GDI	Inspecter tous les 96 000 km (60 000 miles) ou tous les 72 mois														

I : Inspecter et si nécessaire, régler, corriger, nettoyer ou remplacer.

R : Remplacer ou changer.

*1 : La courroie d'entraînement doit être remplacée lorsque des craquelures se produisent ou lorsque la tension est réduite.

*2 : Si l'essence à détergent TOP TIER n'est pas disponible, une bouteille d'additif est recommandée. Des additifs sont disponibles auprès de votre concessionnaire agréé Kia avec des informations sur leur utilisation. Ne pas mélanger d'autres additifs.

*3 : Inspecter pour rechercher un bruit excessif des soupapes et/ou des vibrations du moteur et régler au besoin. Faire effectuer l'opération par un concessionnaire agréé Kia.

Programme de maintenance normale - Modèles sans moteur turbo (SUITE)

ÉLÉMENT DE MAINTENANCE	INTERVALLES DE MAINTENANCE		Nombre de mois ou distance parcourue, selon la première occurrence														
	Mois		12	24	36	48	60	72	84	96	108	120	132	144	156	168	180
	Miles×1 000		7,5	15	22,5	30	37,5	45	52,5	60	67,5	75	82,5	90	97,5	105	112,5
	Km×1 000		12	24	36	48	60	72	84	96	108	120	132	144	156	168	180
Courroie HSG *4			I	I	I	I	I	I	I	I	I	I	I	I	I	I	I
Intervertir les roues			Intervertir tous les 12 000 km (7 500 miles)														
Filtre à air de climatisation			R	R	R	R	R	R	R	R	R	R	R	R	R	R	R
Flexible de dépression			I	I	I	I	I	I	I	I	I	I	I	I	I	I	I
Liquide de refroidissement du moteur			Remplacer d'abord à 192 000 km (120 000 miles) ou 10 ans, ensuite, remplacer tous les 48 000 km (30 000 miles) ou tous les 24 mois														
État de la batterie			I	I	I	I	I	I	I	I	I	I	I	I	I	I	I
Conduites de frein, flexibles et raccords (y compris le servofrein)			I	I	I	I	I	I	I	I	I	I	I	I	I	I	I
Freins à disques et plaquettes			I	I	I	I	I	I	I	I	I	I	I	I	I	I	I
Crémaillère de direction, timonerie et soufflets			I	I	I	I	I	I	I	I	I	I	I	I	I	I	I
Arbre de transmission et soufflets			I	I	I	I	I	I	I	I	I	I	I	I	I	I	I

I : Inspecter et si nécessaire, régler, corriger, nettoyer ou remplacer.

R : Remplacer ou changer.

*4 : Vérifiez la courroie HSG pour des preuves de coupures, de fissures, d'usure excessive ou de saturation d'huile, et remplacez-la si nécessaire. Si la courroie HSG fait du bruit, réajustez la tension de la courroie HSG avant de la remplacer.

Programme de maintenance normale - Modèles sans moteur turbo (SUITE)

INTERVALLES DE MAINTENANCE ÉLÉMENT DE MAINTENANCE	Nombre de mois ou distance parcourue, selon la première occurrence															
	Mois	12	24	36	48	60	72	84	96	108	120	132	144	156	168	180
	Miles×1 000	7,5	15	22,5	30	37,5	45	52,5	60	67,5	75	82,5	90	97,5	105	112,5
	Km×1 000	12	24	36	48	60	72	84	96	108	120	132	144	156	168	180
Boulons de montage de suspension	I	I	I	I	I	I	I	I	I	I	I	I	I	I	I	I
Compresseur de climatiseur/réfrigérant	I	I	I	I	I	I	I	I	I	I	I	I	I	I	I	I
Système d'échappement	I	I	I	I	I	I	I	I	I	I	I	I	I	I	I	I
Système de refroidissement	-	-	-	I	-	I	-	I	-	I	-	I	-	I	-	I
Liquide de transmission à double embrayage	-	-	-	-	I	-	-	-	-	I	-	-	-	-	I	-
Remplacer le liquide de l'actionneur d'embrayage du moteur	I	R	I	R	I	R	I	R	I	R	I	R	I	R	I	R
Flexible et les conduites de l'actionneur d'embrayage du moteur	I	I	I	I	I	I	I	I	I	I	I	I	I	I	I	I
Flexible de vapeur et bouchon de remplissage de carburant	-	I	-	I	-	I	-	I	-	I	-	I	-	I	-	I
Filtre à air de réservoir de carburant * ⁵	-	I	-	I	-	I	-	I	-	I	-	I	-	I	-	I
Conduites de carburant, flexibles et raccords	-	-	-	I	-	-	-	I	-	-	-	I	-	-	-	I
Frein de stationnement	-	I	-	I	-	I	-	I	-	I	-	I	-	I	-	I

I : Inspecter et si nécessaire, régler, corriger, nettoyer ou remplacer.

R : Remplacer ou changer.

*⁵ : Le filtre à air du réservoir de carburant est considéré sans entretien, mais une inspection régulière est recommandée, car ce calendrier d'entretien dépend de la qualité du carburant.

Programme de maintenance normale - Modèles sans moteur turbo (SUITE)

INTERVALLES DE MAINTENANCE	Nombre de mois ou distance parcourue, selon la première occurrence															
	Mois	12	24	36	48	60	72	84	96	108	120	132	144	156	168	180
ÉLÉMENT DE MAINTENANCE	Miles×1 000	7,5	15	22,5	30	37,5	45	52,5	60	67,5	75	82,5	90	97,5	105	112,5
	Km×1 000	12	24	36	48	60	72	84	96	108	120	132	144	156	168	180
Liquide de frein	-	I	-	I	-	I	-	I	-	I	-	I	-	I	-	I
Permutation des pneus	Inspecter tous les 10 000 km (6 500 miles)															
Liquide de frein	-	I	-	I	-	I	-	I	-	I	-	I	-	I	-	I
Flexibles et raccords du système de refroidissement	Inspecter tous les 12 000 km (7 500 miles) ou tous les 6 mois															
Jeu libre de la pédale d'embrayage (si équipé) et de frein	Inspecter tous les 12 000 km (7 500 miles) ou tous les 6 mois															
Tous les loquets, les charnières et les serrures	Inspecter tous les 24 000 km (15 000 miles) ou tous les 12 mois															

I : Inspecter et si nécessaire, régler, corriger, nettoyer ou remplacer.

R : Remplacer ou changer.

Maintenance en conditions d'utilisation sévères - Modèles sans moteur turbo

Les éléments suivants doivent être entretenus plus souvent sur les voitures utilisées normalement en conditions de conduite sévères. Se reporter au diagramme ci-dessous pour les intervalles de maintenance appropriés.

R : Remplacer I : inspecter et après l'inspection, nettoyer, régler, réparer ou remplacer si nécessaire

ÉLÉMENT DE MAINTENANCE	OPÉRATION DE MAINTENANCE	INTERVALLES DE MAINTENANCE	CONDITION DE CONDUITE
Huile moteur et filtre à huile moteur	R	Tous les 6 000 km (3 750 miles) ou tous les 6 mois	A, B, C, D, E, F, G, H, I, J, K
Filtre à air	R	Plus souvent	C, E
Bougies	R	Plus souvent	A, B, F, G, H, I, K
Liquide de transmission à double embrayage	R	Chaque 120 000 km (75 000 miles)	C, D, E, F, G, H, I, J
Courroie hsg (génératrice de Démarrage hybride - hybrid starter & Generator)	R	Chaque 48 000 km (30 000 miles) ou 24 mois	C, D, E, K
	I	Chaque 6 000 km (3 750 miles) ou 24 mois	C, D, E, K
Disques, plaquettes, étriers et rotors de frein	I	Plus souvent	C, D, E, G, H
Frein de stationnement	I	Plus souvent	C, D, G, H
Boîtier de direction, timonerie et soufflets	I	Plus souvent	C, D, E, F, G
Boulons de montage de suspension	I	Plus souvent	C, D, E, F, G

ÉLÉMENT DE MAINTENANCE	OPÉRATION DE MAINTENANCE	INTERVALLES DE MAINTENANCE	CONDITION DE CONDUITE
Arbres de transmission et soufflets	I	Plus souvent	C, D, E, F, G, H, I, J
Filtre à air de climatisation	R	Plus souvent	C, E, G

Conditions de conduite sévères

A - Conduite fréquente sur de courtes distances inférieures à 8 km (5 miles) à température normale ou inférieures à 16 km (10 miles) à température de gel

B - Marche au ralenti prolongée ou conduite à faible vitesse sur de longues distances

C - Conduite sur routes dégradées, poussiéreuses, boueuses, non revêtues, parsemées de gravillons ou salées

D - Conduite dans des régions utilisant du sel ou d'autres matières corrosives ou par temps très froid

E - Conduite en conditions de poussière forte

F - Conduite dans une zone à forte densité de circulation

G - Conduite répétée en côte, en descente ou dans des routes montagneuses

H - Traction d'une remorque ou utilisation d'une cellule de camping ou une galerie de toit

I - Conduite comme voiture de patrouille, taxi, autre utilisation commerciale ou remorquage de véhicules

J - Conduite à plus de 170 km/h (106 mi/h)

K - Arrêts et redémarrages fréquents

EXPLICATION DES ITEMS AU PROGRAMME D'ENTRETIEN

Huile et filtre à huile du moteur

L'huile et le filtre à huile du moteur devraient être remplacés aux intervalles indiqués dans le programme d'entretien. Si le véhicule est utilisé en service intense, des changements plus fréquents sont alors requis.

HSG (démarreur et générateur hybride)

Courroie : la courroie du démarreur et générateur hybride doit être changée aux intervalles indiqués dans le calendrier d'entretien recommandé.

Filtre à carburant (pour les véhicules équipés d'un moteur à essence)

Les véhicules équipés d'un moteur à essence de Kia sont dotés d'un filtre à carburant sans entretien intégré au réservoir de carburant. En général, il n'est pas nécessaire d'effectuer un entretien régulier ou de remplacer le filtre, mais cela dépend de la qualité du carburant utilisé. Si des situations dangereuses surviennent, comme une restriction du débit de carburant, des poussées, des pertes de puissance ou des difficultés de démarrage, il faudra inspecter ou remplacer le filtre à carburant. Cela doit être fait par un concessionnaire Kia agréé.

Canalisations de carburant, boyaux de carburant et raccords

Vérifiez si les canalisations, les boyaux et les raccords fuient ou sont endommagés. Faites immédiatement remplacer toute pièce endommagée ou qui fuit par un concessionnaire Kia agréé.

Boyaux de vapeurs et bouchon de remplissage en carburant

Inspectez le boyaux de vapeurs et le bouchon de remplissage aux intervalles indiqués dans le programme d'entretien. Si vous remplacez le boyaux de vapeurs ou le bouchon de remplissage, assurez-vous qu'il est bien posé.

Boyaux d'évent du carter

Vérifiez si la surface des boyaux présente des dommages mécaniques ou thermiques. Caoutchouc dur et friable, fissures, déchirures, coupures, abrasions et gonflement excessif sont des signes de détérioration. Payez une attention particulière à la surface des boyaux se trouvant près d'une source de chaleur élevée comme le collecteur d'échappement.

Vérifiez le cheminement de ces boyaux pour vous assurer qu'ils ne touchent aucune source de chaleur, aucun rebord tranchant ni aucune pièce mobile qui pourrait causer des dommages. Vérifiez tous les raccords comme les collets. Assurez-vous qu'ils sont bien serrés et qu'ils ne coulent pas. Les boyaux devraient être remplacés immédiatement s'ils présentent un signe quelconque de détérioration.

Filtre à air

Remplacez le filtre à air par un de marque Kia.

Bougies

Assurez-vous que les bougies neuves sont de la bonne plage thermique.

Système de refroidissement

Vérifiez les composantes du système de refroidissement comme le radiateur, le réservoir de liquide, les durites et les raccords. Remplacez toute pièce endommagée.

Liquide de refroidissement (Moteur/Inverseur)

Le liquide devrait être changé aux intervalles indiqués dans le programme d'entretien.

Liquide de transmission à double embrayage

Inspecter le liquide de transmission à double embrayage en conformité avec le programme d'entretien.

Boyaux et canalisations de frein

Faites une inspection visuelle pour détecter toute usure par frottement, fissure, détérioration ou fuite. Faites immédiatement remplacer les pièces endommagées ou détériorées.

Liquide de frein

Vérifiez le niveau du liquide dans le réservoir. Il devrait se situer entre les indications "MIN" et "MAX" se trouvant sur le flanc du réservoir. N'utilisez qu'un liquide de frein hydraulique conforme à la spécification DOT 3 ou DOT 4.

Frein de stationnement

Inspecter l'ensemble du circuit du frein de stationnement, y compris la pédale de frein et les câbles.

Disques, plaquettes, étriers et rotors de frein

Vérifiez si les plaquettes sont très usées, si les disques sont usés ou décentrés et si les étriers fuient.

Tuyau d'échappement et silencieux

Faites l'inspection visuelle des tuyaux d'échappement, du silencieux et des supports. Recherchez des signes de fissures, détérioration ou dommages. Faites démarrer le moteur et relevez tout bruit de fuite. Resserrez les raccords ou remplacez les pièces au besoin.

Boulons de fixation de la suspension

Vérifiez si les raccords de suspension sont lâches ou endommagés. Resserrez-les au couple spécifié.

VÉRIFICATION DES NIVEAUX DE LIQUIDE

Boîte de direction, timonerie et soufflets/joint à rotule du bras inférieur

Le véhicule arrêté et le moteur éteint, vérifiez s'il y a un jeu excessif dans le volant.

Vérifiez l'état de la timonerie (plis, dommages). Vérifiez les soufflets et les joints à rotule (détérioration, fissures, dommages). Remplacez toute pièce endommagée.

Arbres de traction et soufflets

Vérifiez les arbres, les soufflets et les collets (fissures, détérioration, dommages). Remplacez toute pièce endommagée et, si nécessaire, réinsérez de la graisse.

Fluide frigorigène du climatiseur

Vérifiez les canalisations et les raccords pour des signes de fuites ou de dommages.

Lors de la vérification de l'huile moteur, du liquide de refroidissement du moteur, du liquide de frein et du liquide de lave-glace, toujours veiller à nettoyer la zone autour d'un bouchon de remplissage, bouchon de vidange ou de la jauge d'huile avant de contrôler ou de vidanger un lubrifiant ou un liquide. Ceci est particulièrement important dans des régions poussiéreuses ou sableuses ou lorsque le véhicule est utilisé sur des routes non revêtues. Le nettoyage autour des bouchons et de la jauge d'huile empêche la poussière et le sable de pénétrer dans le moteur et d'autres mécanismes qui pourraient être endommagés.

HUILE À MOTEUR

Vérification du niveau de l'huile

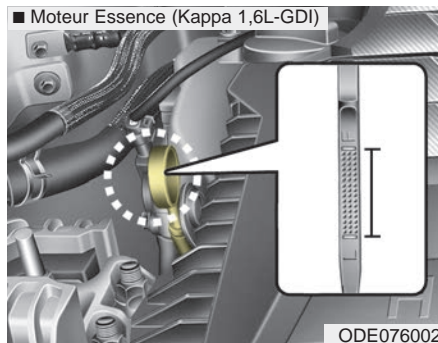

1. Assurez-vous que le véhicule soit au niveau.
2. Faites démarrer le moteur et attendez qu'il atteigne sa température normale de service.
3. Éteignez le moteur, attendez environ 5 minutes pour que l'huile redescende dans le carter.
4. Sortez la jauge, essuyez-la et réinsérez-la complètement.

⚠ AVERTISSEMENT

- Durite

Faites bien attention de ne pas toucher la durite pendant la vérification ou quand vous ajoutez de l'huile. Elle est assez chaude pour vous brûler.

5. Retirez la jauge à nouveau et vérifiez le niveau. Il devrait se trouver entre les marques F et L.

⚠ MISE EN GARDE

- Remplacement de l'huile moteur

Ne mettez pas trop d'huile dans le moteur; ceci pourrait l'endommager.

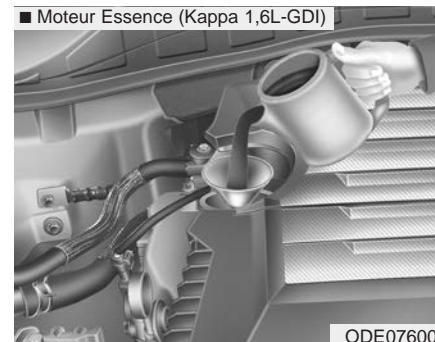

S'il se trouve près de L, ajoutez suffisamment d'huile pour ramener le niveau sur F. **N'en ajoutez pas trop.**

Utilisez un entonnoir pour éviter de déverser de l'huile sur les pièces du moteur.

N'utilisez que l'huile à moteur spécifiée (Voyez "Lubrifiants recommandés et quantités" à la section 9.)

Vidange d'huile et changement du filtre

Faites faire la vidange d'huile et le remplacement du filtre chez un concessionnaire Kia agréé, conformément au programme d'entretien fourni au début de la section.

⚠ AVERTISSEMENT
- Huile moteur usagée

L'huile moteur usagée peut provoquer une irritation ou un cancer de la peau si elle est en contact avec la peau pendant une période prolongée. Protégez toujours votre peau en vous lavant soigneusement les mains à l'eau chaude et au savon sitôt après avoir manipulé de l'huile usagée.

LIQUIDE DE REFROIDISSEMENT

Le système de refroidissement haute pression est muni d'un réservoir rempli d'un liquide antigel. Le réservoir est rempli à l'usine.

Vérifiez la qualité de l'antigel et le niveau du liquide au moins une fois par année : au début de l'hiver, et avant de voyager dans une région au climat plus froid.



MISE EN GARDE

- Bouchon de radiateur

Ne tentez jamais d'enlever le bouchon du radiateur alors que le moteur est en marche ou chaud. Cela pourrait endommager le système de refroidissement et le moteur.

Vérifier le niveau du liquide de refroidissement



AVERTISSEMENT

- Retrait du bouchon de radiateur



Ne tentez jamais d'enlever le bouchon du radiateur alors que le moteur est en marche ou chaud. Le faire pourrait endommager le moteur et le système de refroidissement. De plus, le liquide de refroidissement chaud ou la vapeur pourrait causer des blessures graves.

- Coupez le moteur et attendez qu'il refroidisse. Usez de grande prudence quand vous enlevez le bouchon du radiateur. Enveloppez-le d'un chiffon épais puis tournez-le lentement dans le sens antihoraire jusqu'à la butée. Reculez-vous et laissez la pression s'échapper du système.

Quand vous êtes certain que le système n'est plus sous pression, appuyez sur le bouchon et tournez-le dans le sens antihoraire pour l'enlever.

- Même si le moteur ne fonctionne pas, n'enlevez jamais le bouchon du radiateur ou le bouchon de vidange alors que le moteur ou le radiateur est chaud. Un liquide bouillant ou de la vapeur peut s'échapper sous pression et vous blesser gravement.

Le niveau du liquide de refroidissement du moteur et/ou du liquide de refroidissement de l'inverseur varie en fonction de la température du système hybride. Éteindre le véhicule hybride avant de vérifier ou de remplir le liquide de refroidissement du moteur et/ou le liquide de refroidissement de l'inverseur.

AVERTISSEMENT**- Ventilateur du radiateur**

Être prudent lorsqu'on travaille près des pales du ventilateur du radiateur. Son moteur électrique est commandé par la température du liquide de refroidissement, par la pression du frigorigène et par la vitesse du véhicule. Le ventilateur peut aussi tourner lorsque le moteur n'est pas en marche.

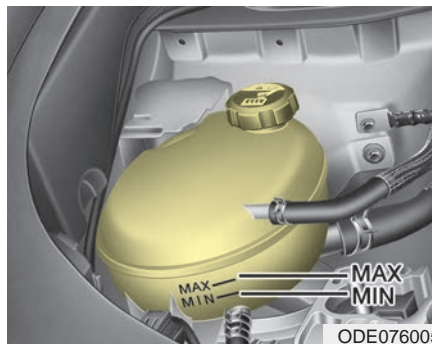
Liquide de refroidissement du moteur

Vérifiez l'état des durites du système de refroidissement et des boyaux de la chaufferette, en plus de l'état des raccords. Remplacez les boyaux enflés ou détériorés.

Le niveau du liquide de refroidissement devrait être tenu entre les marques MAX et MIN sur le réservoir de liquide, quand le moteur est froid.

Si le niveau est bas, ajoutez suffisamment du liquide spécifié pour assurer une protection contre le gel et la corrosion. Amenez le niveau jusqu'à la marque MAX, mais sans la dépasser. Si vous devez ajouter du liquide régulièrement, faites vérifier le système de refroidissement par un concessionnaire Kia agréé.

Liquide de refroidissement de l'inverseur

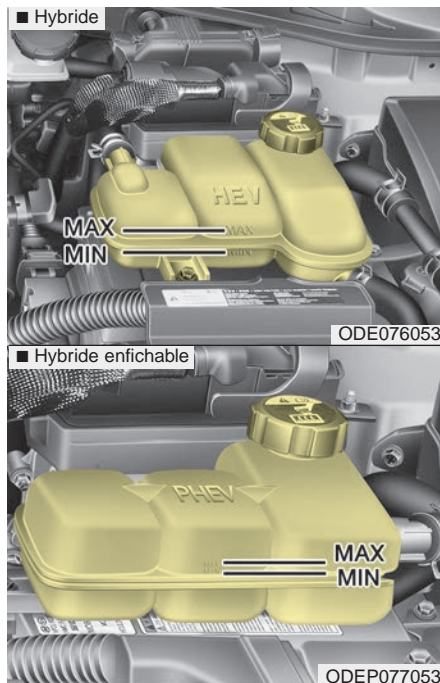

Le niveau du liquide de refroidissement doit se situer entre les repères MAX et MIN situés sur le côté du réservoir de liquide de refroidissement lorsque le moteur est froid.

Si le niveau du liquide de refroidissement est insuffisant, ajoutez suffisamment de liquide de refroidissement pour fournir une protection contre le gel et la corrosion.

Remplissez le réservoir jusqu'au repère MAX, mais sans toutefois le dépasser. Si vous devez souvent faire l'appoint, faites vérifier le système de refroidissement par un concessionnaire Kia agréé.

Liquide de refroidissement recommandé

- Si vous ajoutez du liquide de refroidissement, n'utilisez qu'une eau désionisée ou une eau douce pour véhicule; n'ajoutez jamais d'eau dure au liquide de refroidissement d'origine. Un mauvais mélange de liquide de refroidissement peut mener à un mauvais fonctionnement grave ou à des dommages au moteur.
- Le moteur de ce véhicule comporte des pièces en aluminium devant être protégées par un liquide de refroidissement à l'éthylène-glycol à base de phosphate, afin d'éviter la corrosion et le gel.
- N'UTILISEZ PAS un liquide à base d'alcool ou de méthanol et ne le mélangez pas avec le liquide de refroidissement recommandé.
- N'utilisez pas une solution contenant de l'antigel à plus de 60 % ou à moins de 35 %. Ceci réduirait l'efficacité de la solution.

Consultez le tableau suivant pour connaître les proportions du mélange.

Ambient Temperature	Mélange, en pourcentage (volume)	
	Antigel	Eau
-15°C (5°F)	35	65
-25°C (-13°F)	40	60
-35°C (-31°F)	50	50
-45°C (-49°F)	60	40

- Bouchon du réservoir de liquide de refroidissement du moteur

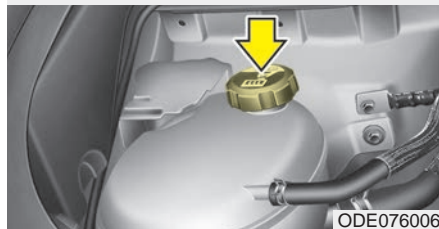

- Bouchon du réservoir de liquide de refroidissement de l'inverseur (Hybride)

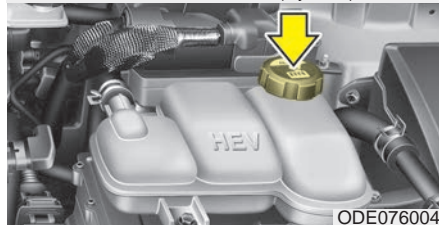

- Bouchon du réservoir de liquide de refroidissement de l'inverseur (Hybride enchâssable)

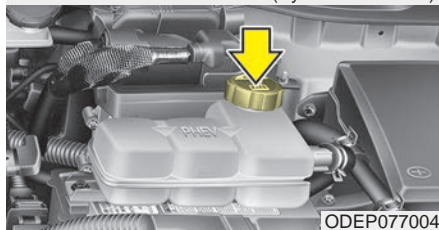

⚠ Avertissement

- Bouchon de radiateur



Ne pas retirer le bouchon du radiateur lorsque le moteur et le radiateur sont chauds. Un liquide de refroidissement bouillant et de la vapeur peuvent être expulsés sous pression, ce qui peut entraîner des blessures graves.

* AVIS

Assurez-vous que le bouchon du liquide de refroidissement est correctement fermé après avoir fait l'appoint de liquide de refroidissement. Sinon, le moteur pourrait surchauffer en roulant.

■ Vue avant du compartiment moteur

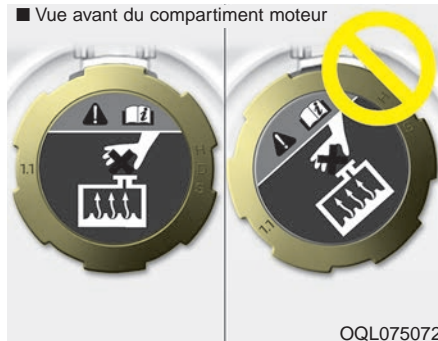

OQL075072

1. Vérifiez que l'étiquette du bouchon de radiateur est droit vers l'avant.

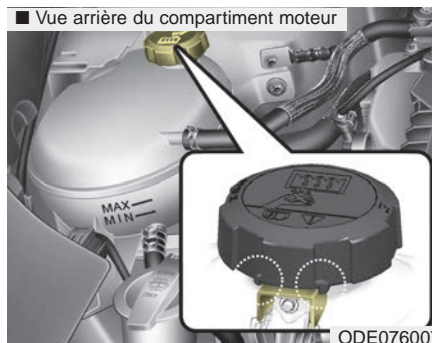

ODE076007

2. Assurez-vous que les petites protubérances dans le bouchon de liquide de refroidissement sont bien verrouillées.

Vidange du liquide de refroidissement

Faites faire la vidange du liquide de refroidissement par un concessionnaire Kia agréé, aux intervalles spécifiés dans le programme d'entretien au début de la section.

MISE EN GARDE

Placer un tissu épais autour du bouchon du réservoir du radiateur avant de remplir le réservoir avec du liquide de refroidissement. Cela évitera que le liquide de refroidissement ne se répande sur les pièces du moteur, et en particulier sur le générateur.

LIQUIDE DE FREIN

Vérifier le niveau de liquide de frein

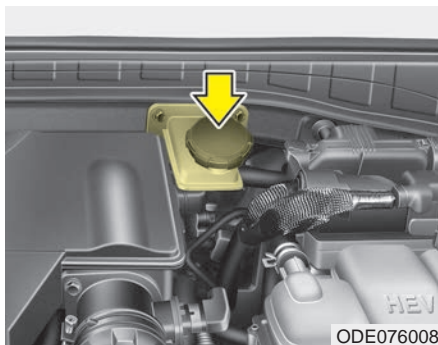

Vérifiez régulièrement le niveau de liquide dans le réservoir. Le niveau devrait se situer entre les marques MAX et MIN sur le flanc du réservoir. Avant d'enlever le capuchon du réservoir et d'ajouter du liquide, nettoyez bien la surface autour du capuchon afin d'éviter la contamination du liquide de frein.



MISE EN GARDE

- Utiliser le liquide approprié

Utiliser uniquement du liquide de frein dans le système de freinage. Un liquide non adapté (comme de l'huile de moteur, par exemple), même en quantité infime, peut endommager le système de freinage.

Si le niveau est bas, ajoutez du liquide jusqu'à la marque MAX. Le niveau s'abaissera alors que le kilométrage s'accumule. Il s'agit là d'une condition normale associée à l'usure des garnitures de frein. Si le niveau de liquide est excessivement bas, faites vérifier les freins chez un concessionnaire Kia agréé.

N'utilisez que le liquide de frein spécifié (Voyez "Lubrifiants recommandés et quantités" à la section 9.).

Ne mélangez jamais des liquides de types différents.

Si le système de frein nécessite un remplissage fréquent du liquide, faites inspecter le véhicule chez un concessionnaire Kia agréé.

Quand vous remplacez ou ajoutez du liquide de frein, manipulez-le avec soin. Évitez tout contact avec les yeux. Si le liquide de frein entre en contact avec les yeux, rincez-les immédiatement avec de grandes quantités d'eau fraîche. Faites-vous examiner les yeux dès que possible par un médecin.

 **MISE EN GARDE**
- Liquide de freins

Le liquide de frein ne doit pas toucher à la peinture de la carrosserie du véhicule, sinon un dommage à la peinture en découlera.

On ne doit jamais utiliser un liquide de frein qui a été exposé à l'air pendant une période prolongée, puisque la qualité de celui-ci ne peut être garantie. On doit en disposer de manière appropriée.

LIQUIDE D'ACTIONNEUR D'EMBRAYAGE DU MOTEUR

Contrôle du niveau de liquide d'actionneur d'embrayage du moteur

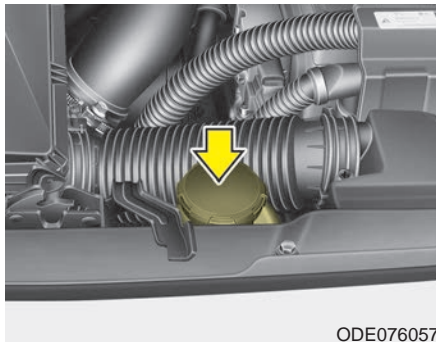

ODE076057

En conditions normales de conduite, le niveau du liquide d'actionneur ne diminue pas rapidement. Toutefois, la consommation d'huile peut augmenter avec le kilométrage du véhicule, et des fuites sur les pièces de l'actionneur peuvent entraîner une plus grande consommation d'huile de l'actionneur d'embrayage du moteur. Vérifiez régulièrement et assurez-vous que le niveau d'huile de l'actionneur d'embrayage du moteur se situe entre les repères MIN et MAX.

Si le niveau d'huile est en dessous du repère MIN, faites vérifier votre véhicule par un concessionnaire Kia agréé.

Si le niveau du liquide est excessivement bas, faites vérifier le système par un concessionnaire Kia agréé.

N'utilisez que le liquide d'actionneur d'embrayage moteur recommandé.

(Se reporter à " Lubrifiants recommandés ou capacités " au chapitre 9.)

Ne mélangez jamais différents types de liquide.

* AVIS - Perte de liquide d'actionneur d'embrayage moteur

Si l'actionneur de l'embrayage du moteur nécessite de fréquents ajouts de liquide, faites inspecter le système par un concessionnaire agréé Kia.

⚠ AVERTISSEMENT

- Liquide d'actionneur d'embrayage moteur

Lors du changement ou de l'ajout de liquide d'actionneur de l'embrayage du moteur, manipulez-le avec soin. Évitez tout contact avec les yeux.

Si le liquide d'actionneur d'embrayage du moteur venait en contact avec vos yeux, rincez-les immédiatement avec une grande quantité d'eau fraîche du robinet. Faites examiner vos yeux dès que possible par un médecin.

⚠ MISE EN GARDE

Ne laissez pas le liquide d'actionneur d'embrayage moteur entrer en contact avec la peinture de la carrosserie du véhicule, car la peinture pourrait être endommagée. Le liquide d'actionneur d'embrayage du moteur qui a été exposé à l'air pendant une période prolongée ne doit jamais être utilisé, car sa qualité ne peut être garantie. Il doit être éliminé de façon appropriée. Ne pas introduire le mauvais type de liquide. Quelques gouttes d'huile minérale, comme de l'huile moteur, dans votre circuit d'actionneur d'embrayage du moteur peut endommager des pièces du système d'actionneur d'embrayage du moteur.

LAVE-GLACE

Vérifier le niveau du lave-glace

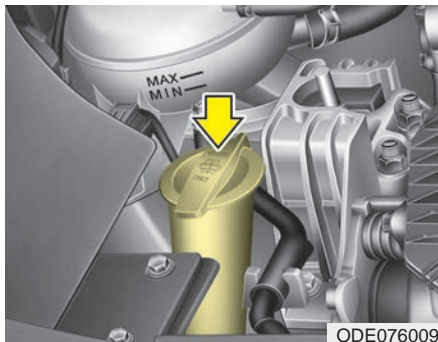

Le réservoir est translucide pour permettre de bien voir le niveau du liquide.

Vérifiez le niveau de lave-glace dans le réservoir et ajoutez-en au besoin. De l'eau ordinaire peut remplacer le lave-glace au besoin. Toutefois, utilisez un lave-glace avec antigel par temps froid afin d'éviter le gel.

⚠ AVERTISSEMENT

- Liquide inflammable

Ne pas laisser le lave-glace entrer en contact avec le feu ou les étincelles. Le lave-glace peut être inflammable dans certaines circonstances et peut ainsi provoquer un incendie.

⚠ AVERTISSEMENT

- Liquide de lave-glace

Ne pas ingérer le liquide de lave-glace. Le liquide de lave-glace est un poison pour les humains et les animaux.

⚠ AVERTISSEMENT

- Liquide de refroidissement

- Ne pas mettre de liquide de refroidissement ou d'antigel dans le réservoir de liquide de lave-glace.
- Du liquide de refroidissement dans le réservoir de liquide de lave-glace peut obstruer gravement la visibilité s'il est vaporisé sur le pare-brise, ce qui pourrait provoquer une perte de contrôle du véhicule.

FREIN DE STATIONNEMENT

Vérifier le frein de stationnement



Vérifiez si le déplacement satisfait la spécification quand la pédale de frein de stationnement est pressée avec une pression de 30 kg (66 lb, 294 N). De plus, le frein de stationnement seul devrait retenir le véhicule dans une pente assez prononcée. Si le déplacement est supérieur ou inférieur à la spécification, faites ajuster le frein de stationnement chez un concessionnaire Kia agréé.

Course : 6 ~ 7 encoches

FILTRE À AIR

Remplacement du filtre

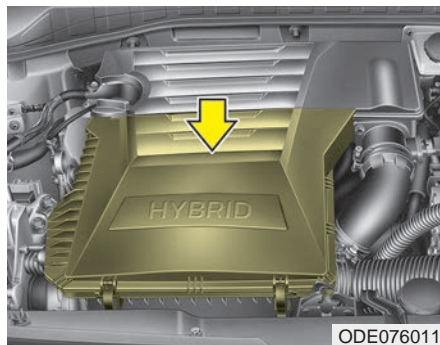

Il devrait être remplacé au besoin et ne devrait pas être lavé.

Vous pouvez nettoyer le filtre lors de l'inspection de l'élément du filtre à air.

Nettoyer le filtre avec de l'air comprimé.

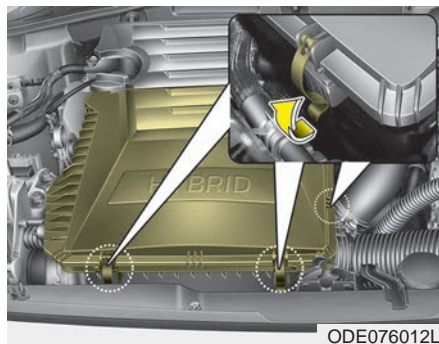

1. Desserrez les brides de fixation du couvercle de filtre à air et ouvrez le couvercle.

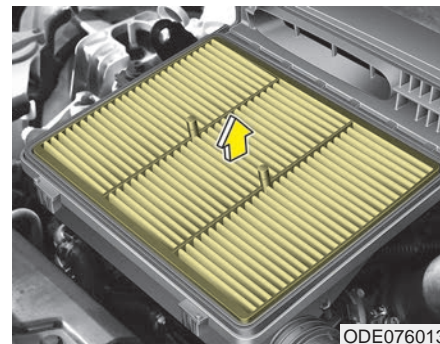

2. Essuyez l'intérieur du filtre à air.
3. Remplacez le filtre à air.
4. Bloquez le couvercle avec les brides de fixation du couvercle.

Remplacez le filtre à air aux intervalles dictés dans le programme d'entretien au début de la section.

Si vous utilisez le véhicule dans des régions très poussiéreuses ou sablonneuses, remplacez l'élément filtrant plus souvent, selon les intervalles dictés par le programme d'entretien pour un service intense, au début de la section.



MISE EN GARDE

- Entretien du filtre à air

- ***Ne roulez pas sans l'élément filtrant en place; ceci pourrait causer une usure excessive du moteur.***
- ***Quand vous enlevez l'élément filtrant, faites attention de ne pas laisser la poussière et la saleté entrer dans l'admission d'air car cela pourrait causer des dommages.***
- ***Utilisez une pièce de marque Kia. L'utilisation d'une pièce d'une autre marque pourrait endommager le capteur de débit d'air ou le turbocompresseur.***

FILTRE À AIR DE LA CLIMATISATION (SI ÉQUIPÉ)

Inspection du filtre

Le filtre à air du système de climatisation devrait être remplacé aux intervalles indiqués sur le calendrier d'entretien. Si le véhicule est utilisé dans des villes très polluées ou sur des routes poussiéreuses pendant de longues périodes, il devrait être inspecté et remplacé à intervalles plus fréquents. Si vous voulez remplacer vous-même le filtre à air du système de climatisation, faites-le conformément à la procédure suivante et prenez soin de ne pas endommager les composants.

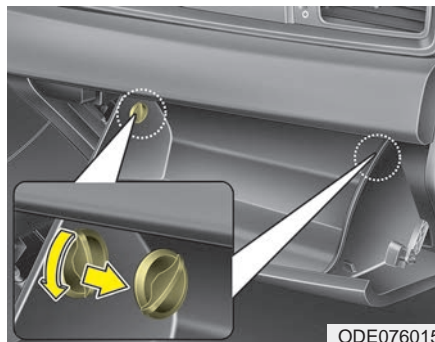

1. Ouvrir la boîte à gants et enlever les butoirs situés de chaque côté.

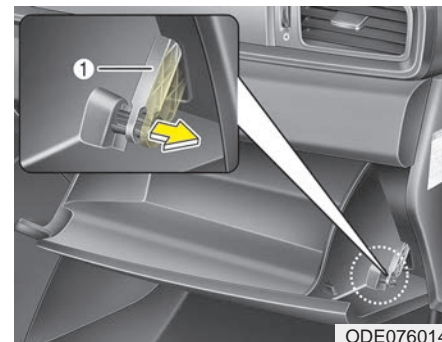

2. Quand la boîte à gants s'ouvre, tirer sur la courroie (1).

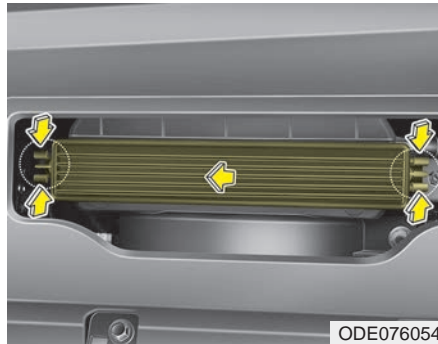

3. Retirez le couvercle du filtre à air du climatiseur tout en appuyant sur le verrou de chaque côté du couvercle.

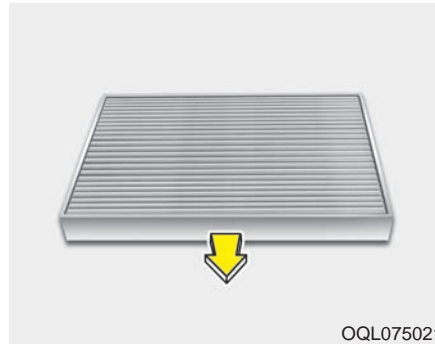

4. Remplacez l'élément filtrant.
5. Réassemblez le tout, dans l'ordre inverse du démontage.

Si vous remplacez le filtre à air du climatiseur, installez-le de manière appropriée. Autrement, le système peut devenir bruyant et l'efficacité du filtre peut être compromise.

LAMES D'ESSUIE-GLACE

Inspection des lames

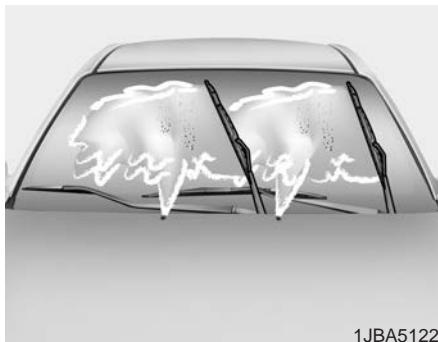

1JBA5122

Il a été noté que les cires chaudes appliquées par les lave-auto peuvent rendre le pare-brise difficile à nettoyer.

La contamination du pare-brise ou des lames d'essuie-glace par des matières étrangères, peut réduire l'efficacité des essuie-glace. Parmi les sources communes de contamination, citons les insectes, la sève, et les cires chaudes des lave-autos commerciaux. Si les lames ne râclent pas bien, nettoyez le pare-brise et les lames d'essuie-glace avec un bon nettoyant ou un détergent doux et rincez-les bien à l'eau claire.



MISE EN GARDE

- Lames d'essuie-glaces

Pour éviter d'endommager les lames d'essuie-glace, n'utilisez pas d'essence, de kérosène, de diluant à peinture ni de dissolvants sur ou près des lames d'essuie-glace.

Remplacement des lames d'essuie-glace

Quand les essuie-glace ne peuvent plus nettoyer le pare-brise efficacement, les lames sont probablement usées ou endommagées et il faut les remplacer.

Pour éviter d'endommager les bras et autres composants d'essuie-glace, n'essayez pas d'actionner les essuie-glace à la main.

L'utilisation de lames d'essuie-glace autres que celles spécifiées pourra causer un mauvais fonctionnement ou une panne des essuie-glace.

Lame d'essuie-glace du pare-brise

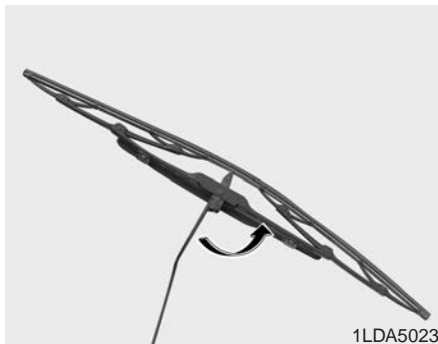

Type A

1. Soulevez le bras d'essuie-glace et tournez la lame de façon à exposer la pince de blocage en plastique.

⚠ MISE EN GARDE - Bras d'essuie-glaces

Ne laissez pas le bras d'essuie-glace tomber contre le pare-brise car vous pourriez causer des dommages à la vitre.

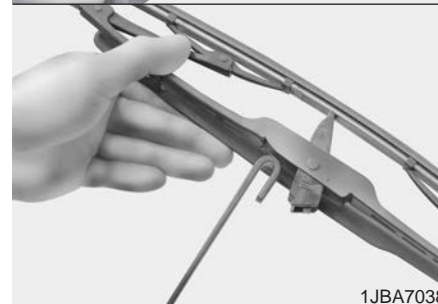
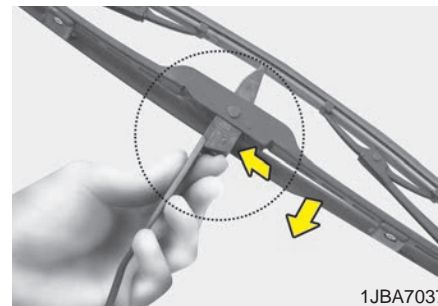

2. Comprimez la pince et faites-glisser la lame vers le bas.
3. Séparez la lame du bras.
4. Posez la nouvelle lame dans le sens inverse du retrait.

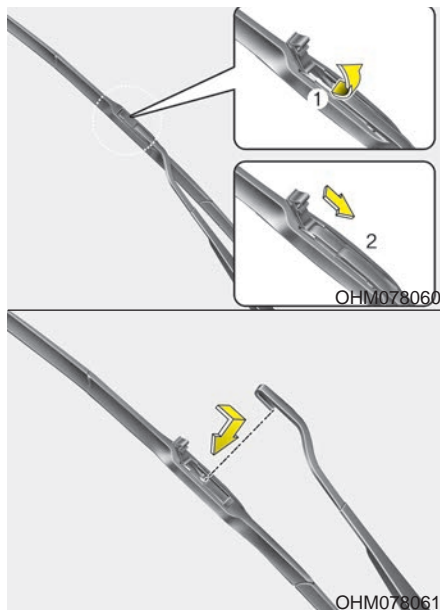
**Type B**

1. Relevez le bras d'essuie-glace.

⚠ MISE EN GARDE
- Bras d'essuie-glaces

Ne laissez pas le bras d'essuie-glace tomber contre le pare-brise car vous pourriez causer des dommages à la vitre.

2. Soulever l'attache de la lame d'essuie-glace, puis tirer sur la lame d'essuie-glace et l'enlever.
3. Installer la nouvelle lame d'essuie-glace.
4. Replacer le bras d'essuie-glace contre le pare-brise.

Lame d'essuie-glace de lunette arrière

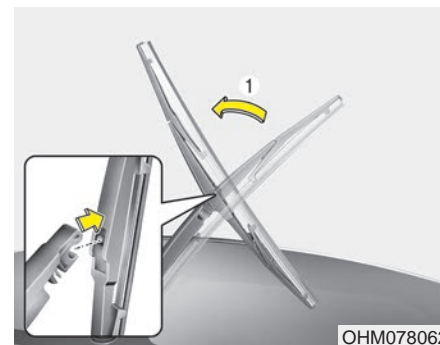

1. Soulevez le bras d'essuie-glace (1) et retirez le balai d'essuie-glace.

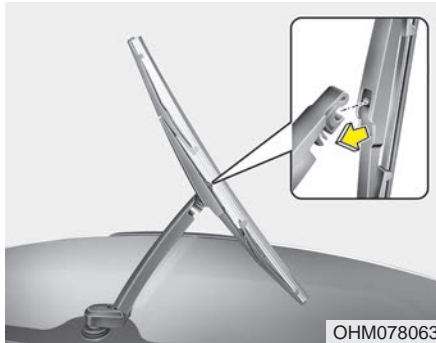

2. Installez le nouveau balai en insérant la partie centrale dans la fente du bras d'essuie-glace jusqu'à ce qu'il s'encliquète en place.
3. Assurez-vous que le balai est installé solidement en tentant de le tirer doucement.

Pour éviter d'endommager le bras d'essuie-glace et les autres pièces, faites remplacer la lame d'essuie-glace chez un concessionnaire Kia agréé.

BATTERIE (HYBRIDE ENFICHABLE)

Pour un meilleur rendement de la batterie

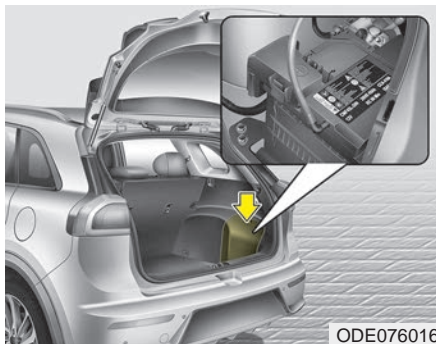

- Gardez la batterie solidement installée.
- Gardez le dessus de la batterie propre et sec.
- Gardez les bornes et les connexions propres, bien serrées et enduites d'une gelée de pétrole ou d'une graisse pour contacts.
- Rincez immédiatement tout électrolyte renversé avec une solution d'eau et de bicarbonate de soude.

- Si vous prévoyez ne pas utiliser le véhicule pendant une période prolongée, déconnectez les câbles de la batterie.

⚠ Avertissement - Risque d'explosion



Tenez les cigarettes allumées et toute autre source de flamme ou d'étincelle loin de la batterie.



L'hydrogène, un gaz très combustible, est toujours présent dans les cellules de la batterie et peut exploser s'il est enflammé.



Gardez les batteries hors de la portée des enfants parce qu'elles contiennent de l'ACIDE SULFURIQUE très corrosif. Évitez tout contact avec les yeux, la peau, les vêtements et le fini peinturé.



Portez des lunettes de sûreté quand vous chargez une batterie ou travaillez près d'une batterie. Assurez toujours une bonne ventilation quand vous travaillez dans un espace clos.



Lisez toujours ces directives avec soin quand vous manipulez une batterie.



Si de l'électrolyte entre en contact avec les yeux, rincez-les à grande eau pendant au moins 15 minutes et obtenez une aide médicale immédiate.

Si de l'électrolyte entre en contact avec la peau, lavez bien la zone affectée. Si vous ressentez des douleurs ou une sensation de brûlure, obtenez une aide médicale immédiate.



Une batterie jetée d'une façon inappropriée peut être nuisible à l'environnement et la santé humaine. Jetez la batterie en suivant les lois ou les règlements locaux.



La batterie contient du plomb. Ne pas jeter les batteries usagées. Confier la batterie à un concessionnaire Kia agréé, qui se chargera de la recycler.

Ne tentez jamais de recharger une batterie alors que ses câbles sont branchés.

⚠ AVERTISSEMENT

- Risque d'électrocution

Ne jamais toucher le système d'allumage électrique quand le moteur est allumé. La tension élevée du système pourrait vous électrocuter.

⚠ AVERTISSEMENT

- Recharger une batterie

Ne tentez jamais de recharger une batterie alors que ses câbles sont branchés.

⚠ AVERTISSEMENT

- Composant de batterie au plomb

Les cosses, les bornes de batterie et les accessoires connexes contiennent du plomb et des composants en plomb. Se laver les mains après manipulation.

*** AVIS**

Brancher des appareils électroniques non approuvés à la batterie pourrait la décharger. Ne jamais utiliser d'appareils non approuvés.

Recharger une batterie

Votre véhicule est équipé d'une batterie plomb-calcium sans entretien.

- Si la batterie se décharge rapidement (si les phares avant ou l'éclairage intérieur restent allumés alors que le véhicule est à l'arrêt, par exemple), la recharger lentement pendant 10 heures.
- Si la batterie se décharge graduellement à cause de la charge électrique pendant que le véhicule est en service, rechargez-la à 20 ou 30 A pendant deux heures.

Quand vous rechargez une batterie, prenez les précautions suivantes :

- La batterie doit être retirée du véhicule et placée à un endroit bien ventilé.
- Cigarettes, sources de flammes ou d'étincelles doivent être tenues loin de la batterie.
- Surveillez la batterie pendant la charge et arrêtez la charge ou réduisez-en l'intensité si les cellules commencent à produire des vapeurs ou si la température de l'électrolyte dans les cellules dépasse 49°C (120°F).
- Portez des lunettes de sûreté quand vous vérifiez la batterie en cours de charge.
- Déconnectez le chargeur de batterie dans l'ordre suivant :
 1. Éteignez l'interrupteur principal du chargeur.
 2. Décrochez la pince négative de la borne négative de la batterie.
 3. Décrochez la pince positive de la borne positive de la batterie.

- Avant d'effectuer l'entretien ou la charge d'une batterie, éteignez tous les accessoires et coupez le moteur.
- Quand vous enlevez et remettez la batterie, le câble négatif de la batterie doit être déconnecté en premier et reconnecté en dernier.

Réinitialisation des dispositifs

Certains dispositifs doivent être réinitialisés quand la batterie a été déchargée ou déconnectée.

- Auto-abaissement/élévation des glaces (voir le chapitre 4)
- Toit ouvrant (voir le chapitre 4)
- Ordinateur de route (voir le chapitre 4)
- Climatisation (voir le chapitre 4)
- Système de mémoire de position du conducteur (voir le chapitre 3)
- Chaîne haute-fidélité (voir le chapitre 5)

PNEUS ET JANTES

Entretien des pneus

Pour des questions de sécurité et d'économie de carburant, en plus du maintien de l'état des pneus, gardez toujours les pneus gonflés à la pression recommandée et respectez les limites de charge et les recommandations de distribution du poids pour le véhicule.

Pression à froid recommandée pour les pneus

La pression des pneus (y compris celle de la roue de secours) devrait être vérifiée quand les pneus sont froids. "Pneus froids" veut dire que le véhicule n'a pas été utilisé pendant au moins trois heures ou n'a pas roulé plus de 1,6 km (un mille).

Le maintien de la pression recommandée assure la meilleure qualité de roulement possible, la meilleure tenue de route et une usure minimale des pneus.

Voyez les pressions d'air recommandées pour les pneus sous "Pneus et jantes" à la section 9.

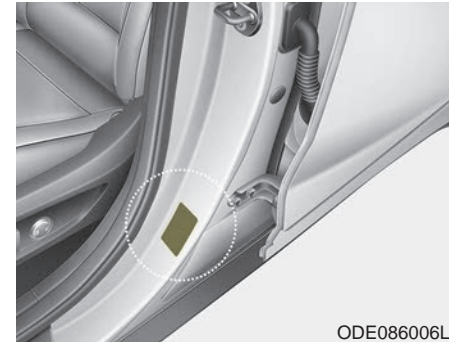

ODE086006L

Toutes les spécifications (grandeurs et pressions) se trouvent sur une étiquette apposée sur le pilier central, du côté conducteur.

⚠ AVERTISSEMENT

- Sous-gonflage des pneus

Gonfler les pneus selon les recommandations de ce manuel. S'ils sont trop sous-gonflés (70 kPa (10 psi) ou plus), ils peuvent se surchauffer, crever, se fissurer ou présenter autres défaillances qui peuvent causer la perte de la maîtrise et un accident. Le risque est encore plus élevé par temps chaud et quand vous roulez pendant de longues périodes à vitesse élevée.

- Le sous-gonflage peut aussi causer une usure excessive, une mauvaise tenue de route et une plus grande consommation de carburant. La déformation de la jante est aussi possible. Gardez toujours les pneus bien gonflés. Si un pneu doit être gonflé régulièrement, faites-le vérifier chez un concessionnaire Kia agréé.
- Le surgonflage donne un roulement dur, une usure excessive au centre de la bande de roulement du pneu et un plus grand risque de dommage avec les risques routiers.
- Normalement, la pression des pneus chauds dépasse la pression recommandée à froid de 28 à 41 kPa (4 à 6 psi). Ne dégonflez pas le pneu pour ajuster sa pression sinon il deviendra sous-gonflé.
- Assurez-vous de remettre les capuchons de valve. Sans ces capuchons, saletés et humidité peuvent s'incruster dans la valve et causer une fuite d'air. Si un capuchon est manquant, posez-en un neuf dès que possible.

Pression des pneus

Observez toujours les points suivants :

- Vérifiez la pression des pneus quand ils sont froids (après que le véhicule ait été stationné pendant au moins trois heures ou n'ait pas roulé plus de 1,6 km (un mille) après avoir démarré).
- Vérifiez la pression de la roue de secours chaque fois que vous vérifiez la pression des autres pneus.
- Ne surchargez pas votre véhicule. Faites attention de ne pas surcharger le porte-bagages si le véhicule en a un.

AVERTISSEMENT - Gonflement des pneus

Un sous-gonflement ou un surgonflement des pneus peut réduire leur durée, affecter la maniabilité du véhicule et provoquer un éclatement des pneus. Cela pourrait provoquer une perte de contrôle du véhicule et causer des blessures graves.

Vérification de la pression de gonflage

Vérifiez les pneus une fois par mois ou plus souvent.

Vérifiez aussi la pression de la roue de secours.

Comment vérifier la pression

Utilisez un manomètre de qualité pour vérifier la pression des pneus. Vous ne pouvez pas dire si les pneus sont bien gonflés simplement en les regardant. Les pneus radiaux peuvent paraître bien gonflés même quand ils sont sous-gonflés.

Vérifiez la pression quand les pneus sont froids. " Pneus froids " veut dire que le véhicule n'a pas été utilisé pendant au moins trois heures ou n'a pas roulé plus de 1,6 km (un mille).

Enlevez le capuchon de la tige de la valve du pneu. Pressez le manomètre fermement contre la valve. Si la pression à froid correspond à la pression recommandée sur l'étiquette de pression et de charge, aucun autre ajustement n'est requis. Si la pression est inférieure, ajoutez de l'air pour ramener le pneu à la pression recommandée.

Si vous surgonflez le pneu, appuyez sur la tige de métal au centre de la valve pour faire échapper l'air. Revérifiez la pression avec le manomètre à pneu. Assurez-vous de remettre le capuchon sur la tige quand vous avez terminé. Les capuchons empêchent les fuites d'air en protégeant contre les saletés et l'humidité.

- Vérifiez régulièrement la pression, le niveau d'usure et l'état des pneus. Utilisez toujours une jauge de pression.
- Les pneus trop mous ou trop durs ne s'usent pas uniformément, entraînant des problèmes de tenue de route, une perte de contrôle ou une défaillance subite, ce qui peut entraîner un accident, des blessures et même la mort. La pression à froid recommandée pour les pneus de votre véhicule est indiquée dans ce manuel et sur l'étiquette des pneus située sur le pilier central du côté du conducteur.
- N'oubliez pas de vérifier la pression de la roue de secours. Kia recommande que vous vérifiiez la roue de secours chaque fois que vous vérifiez la pression des autres pneus du véhicule.

Permutation des pneus

Pour assurer une usure uniforme des pneus, on recommande que les pneus soient permutés tous les 12 000 km (7 500 milles) ou plus souvent si l'on remarque une usure inégale.

Vérifiez aussi l'équilibre des roues quand vous faites faire la permutation.

Lors de la permutation, notez toute usure inégale ou dommage. Une usure inégale est habituellement causée par une mauvaise pression de gonflage, un dérèglement de la géométrie, des jantes déséquilibrées, des freinages brusques ou des virages serrés. Vérifiez le flanc et la semelle pour tout signe de bosse ou déformation. Remplacez le pneu si vous remarquez une telle condition. Après la permutation, assurez-vous de remettre les pneus avant et arrière à la pression recommandée et assurez-vous que les écrous de roue sont bien serrés.

Voyez "Pneus et jantes" à le chapitre 9.

Sans roue de secours

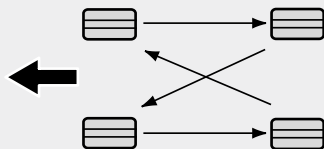

S2BLA790A

Pneus directionnels (si équipé)

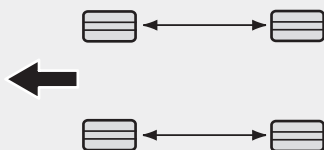

CBGQ0707A

Les plaquettes de frein à disque devraient être inspectées chaque fois que vous faites la permutation des pneus.

Les pneus radiaux à motif de bande de roulement asymétrique ne devraient être permutés que de l'avant à l'arrière et non pas de gauche à droite.

⚠ AVERTISSEMENT
- Mélange de types de pneus

- **N'incluez pas la roue de secours compacte (si équipé) dans la permutation.**
- **Ne jamais monter des pneus à carcasse diagonale et des pneus à carcasse radiale sur le même véhicule, parce que cela peut affecter la conduite.**

Correction de la géométrie et équilibrage des roues

Les roues du véhicule sont alignées et équilibrées avec soin à l'usine afin d'assurer la meilleure durée utile et la meilleure performance possible avec les pneus.

Dans la plupart des cas, vous n'aurez jamais besoin de faire corriger la géométrie. Toutefois, si vous remarquez une usure inhabituelle des pneus ou si le véhicule tire d'un côté ou de l'autre, la géométrie nécessite peut-être une correction.

Si le véhicule vibre quand vous roulez sur une route douce, l'équilibrage des roues doit être corrigé.

⚠ MISE EN GARDE

- Poids de roues

Utiliser les mauvaises masses d'équilibrage peut endommager les jantes en aluminium du véhicule. N'utilisez que les masses d'équilibrage approuvées.

Remplacement des pneus



Si l'usure du pneu est uniforme, l'indicateur d'usure (A) apparaît sous forme d'une bande solide en travers de la semelle. L'indicateur apparaît quand il reste moins de 1,6 mm (1/16 po) de semelle sur le pneu. Remplacez le pneu quand l'indicateur apparaît.

N'attendez pas que l'indicateur apparaisse sur toute la semelle avant de remplacer le pneu.

L'ABS compare la vitesse des roues. La grandeur des pneus peut affecter la vitesse des roues. Quand vous remplacez les pneus, utilisez 4 pneus de la même grandeur que les pneus d'origine. Utiliser des pneus de grandeur différente peut entraîner le fonctionnement irrégulier de l'ABS (freinage antiblocage) et de l'ESC (contrôle électronique de la stabilité).

*** AVIS**

- Il est recommandé de remplacer les pneus par les mêmes pneus que ceux fournis à l'origine avec le véhicule, sinon cela pourrait modifier les performances de conduite.
- Lors du remplacement des pneus (ou des roues), il est recommandé de remplacer les deux pneus (ou roues) avant ou arrière par paire. Le remplacement d'un seul pneu risque de compromettre gravement la maniabilité de votre véhicule.

Remplacement des jantes

Quand, pour une raison quelconque, vous remplacez des jantes en métal, assurez-vous que les nouvelles jantes sont équivalentes aux jantes de première monte au niveau du diamètre, de la largeur et du déport.

Une roue de la mauvaise grandeur pourra avoir un effet sur la durée utile de la roue et du roulement, la capacité de freinage et d'arrêt, les caractéristiques de manoeuvrabilité, la garde au sol, l'écart carrosserie-pneu, la calibration du compteur de vitesse et du compteur kilométrique, l'orientation des phares et la hauteur du pare-chocs.



MISE EN GARDE

- Roues

Les roues qui ne correspondent pas aux recommandations de Kia pourraient ne pas s'adapter parfaitement au véhicule, ce qui pourrait causer une conduite plus difficile et une mauvaise tenue de route.

Traction des pneus

La traction des pneus peut être réduite si vous roulez avec des pneus usés ou mal gonflés ou sur des routes glissantes. Les pneus devraient être remplacés quand l'indicateur d'usure apparaît. Pour réduire le risque de perte de contrôle, ralentissez sur les routes mouillées, enneigées ou glacées.

Entretien des pneus

Outre la pression de gonflage, la géométrie des roues aide à réduire l'usure des pneus. Si un pneu s'use inégalement, faites vérifier la géométrie chez un concessionnaire.

Quand vous faites installer de nouveaux pneus, assurez-vous qu'ils sont bien équilibrés. Ceci améliorera le confort de roulement et la durée utile des pneus. En outre, un pneu devrait toujours être ré-équilibré s'il est démonté de la jante.

Indications sur le flanc du pneu

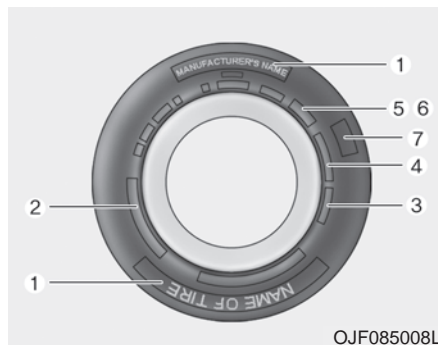

L'information sur le flanc du pneu identifie les caractéristiques fondamentales du pneu et fournit le numéro d'identification du pneu (TIN) pour la certification de sécurité. Le TIN peut servir à identifier le pneu advenant un rappel.

1. Nom du fabricant ou de marque

Il s'agit du nom du fabricant ou du nom de marque du pneu.

2. Désignation de grandeur du pneu

Le flanc du pneu porte une désignation de grandeur. Vous aurez besoin de cette information pour choisir un pneu de rechange pour votre voiture. Suit une explication des lettres et des chiffres qui font partie de la désignation du pneu.

Exemple de désignation :

(Ces chiffres ne sont fournis qu'à titre d'exemple; la désignation du pneu varie en fonction du véhicule.)

P205/55R16 89H

P - Type de véhicule applicable (les pneus avec un P (Passenger) conviennent aux voitures de tourisme ou aux camionnettes; toutefois, les pneus ne portent pas tous cette lettre).

205 - Largeur du pneu, en millimètres.

55 - Rapport d'aspect, soit la hauteur du pneu, en pourcentage, par rapport à sa largeur.

R - Code de construction (radial).

16 - Diamètre de la jante, en pouces.

89 - Indice de charge. Code numérique associé avec la charge maximale que le pneu peut supporter.

H - Cote de vitesse. Voyez le tableau des cotes de vitesse fourni dans cette section, pour plus de détails.

Désignation de grandeur des jantes

Les jantes portent aussi des renseignements importants dont vous aurez besoin si vous devez les remplacer. Suit une explication des lettres et chiffres qui composent la désignation de grandeur des jantes.

Exemple de désignation :

6,0JX16

6,0 - Largeur de la jante, en pouces.

J - Désignation du contour de la jante.

16 - Diamètre de la jante, en pouces.

Cotes de vitesse des pneus

Le tableau suivant dresse la liste des diverses cotes de vitesse présentement utilisées pour les pneus de voitures de tourisme. La cote de vitesse fait partie de la désignation de la grandeur du pneu sur le flanc du pneu. Ce symbole correspond à la vitesse maximale de roulage que peut supporter un pneu, sans danger.

Symbole de cote de vitesse	Vitesse maximale
S	180 km/h (112 mi/h)
T	190 km/h (118 mi/h)
H	210 km/h (130 mi/h)
V	240 km/h (149 mi/h)
Z	Plus de 240 km/h (149 mi/h)

3. Vérification de la durée utile du pneu (TIN : Tire Identification Number)

Les pneus de plus de 6 ans, d'après la date de manufacture, (y compris le pneu de rechange), devraient être remplacés par des pneus neufs. La date de manufacture se trouve sur le flanc des pneus (parfois sur l'intérieur de la roue), avec le code DOT. Le code DOT se compose d'une série de chiffres et de lettres. La date de manufacture s'identifie par les quatre derniers chiffres (caractères) du code DOT.

DOT : XXXX XXXX OOOO

La première partie du code DOT identifie le numéro de code de l'usine, la grandeur du pneu et le motif de bande. Les quatre derniers caractères identifient la semaine et l'année de manufacture.

Par exemple :

DOT XXXX XXXX 1618 signifie que le pneu a été fabriqué la 16e semaine de 2018.

AVERTISSEMENT - Âge du pneu

Remplacer les pneus selon les recommandations. S'ils ne sont pas remplacés au bon moment, ils peuvent causer des défaillances soudaines qui peuvent causer la perte de la maîtrise du véhicule et un accident.

4. Composition et matériaux des plis du pneu

Le nombre de couches ou plis de toiles enduites de caoutchouc composant le pneu. Les fabricants de pneus doivent indiquer les matériaux constituant le pneu, comme l'acier, le nylon, le polyester et d'autres. La lettre "R" identifie une carcasse radiale; la lettre "D" identifie une carcasse en diagonale; et la lettre "B", une carcasse diagonale ceinturée.

5. Pression de gonflage maximale permise

Ce chiffre représente la pression d'air maximale à laquelle on peut gonfler le pneu. Ne dépassez pas la pression maximale permise. Consultez l'étiquette de renseignements sur les pneus et la charge pour connaître la pression de gonflage recommandée.

6. Charge maximale

Ce chiffre indique la charge maximale, en kilogrammes et en livres, que peut supporter le pneu. Quand vous remplacez des pneus sur le véhicule, posez toujours des pneus avec la même cote de charge que les pneus de première monte.

7. Classement uniforme de qualité des pneus

Les niveaux de qualité, le cas échéant, se trouvent sur le flanc du pneu, entre l'épaulement et la section de largeur maximale.

Exemple :

USURE DE BANDE 440

TRACTION A

TEMPÉRATURE A

Usure de la bande de roulement

Le classement uniforme de la qualité des pneus est un système comparatif d'usure lors d'essais dans des conditions contrôlées, sur un terrain d'essai du gouvernement. Par exemple, un pneu de classe 150 s'usera une fois et demie (1 ½) plus vite sur le terrain d'essai du gouvernement qu'un pneu de classe 100.

La performance relative des pneus dépend des conditions d'usage réelles toutefois, et peut différer grandement de la norme vu les variantes dans les habitudes de conduite, les pratiques d'entretien et les différences dans les caractéristiques routières et climatiques.

Les pneus s'abiment avec le temps, même s'ils ne sont pas utilisés. Quelle que soit l'usure des pneus, nous recommandons leur remplacement après environ six (6) ans d'utilisation normale. La chaleur causée par les climats chauds ou une charge élevée fréquente peut accélérer l'usure.

Les classements sont moulés sur le flanc des pneus de tourisme. Les pneus offerts de série ou en option pour votre véhicule pourront être de classement différent.

Traction - AA, A, B & C

La classe de traction, de la plus élevée à la plus faible, sont AA, A, B et C. Les classes représentent l'habileté du pneu à arrêter sur un pavage mouillé, tel que mesure dans des conditions contrôlées sur une surface d'essai du gouvernement, en asphalte et en béton. Un pneu de classe C pourra offrir une mauvaise performance de traction.

La classe de traction accordée à ce pneu est basée sur des tests de traction pour un freinage en ligne droite et ne tient pas compte des caractéristiques d'accélération, en virage, en hydroplanage ou en traction de pointe.

Température -A, B & C

Les cotes de température A (la plus élevée), B et C représentent la résistance du pneu à produire de la chaleur et son habileté à dissiper la chaleur dans des conditions contrôlées d'essai sur une roue d'essai en laboratoire.

Une température élevée soutenue peut causer la dégénération du matériau du pneu et en réduire la durée utile. Une température excessive peut mener à une panne subite du pneu. Les cotes B et A représentent les niveaux de performance sur roue d'essai en laboratoire, plus élevés que le minimum requis par la loi.

Terminologie du pneu et définitions

Bande de roulement: La partie du pneu qui entre en contact avec la route.

Capacité de charge: La charge maximale pouvant être supportée par un pneu pour une pression de gonflement spécifique.

Capacité portante du véhicule: Le nombre de places désignées, multiplié par 68 kg (150 lb), plus la charge cotée et la charge des bagages.

Ceinture: La couche de câbles enduite de caoutchouc et située entre les plis et la bande de roulement. Les câbles peuvent être faits d'acier ou d'autres matériaux renforcés.

Charge maximale du véhicule sur le pneu: La charge sur un pneu particulier, établie en distribuant à chaque essieu, sa part du poids à vide, du poids des accessoires et du poids normal de passagers, divisée par deux.

Cote de charge maximale: La cote de charge d'un pneu, à la pression de gonflage maximale permise pour ce pneu.

Cote de vitesse: Un code alphanumérique assigné à un pneu, indiquant la vitesse maximale à laquelle le pneu peut être utilisé.

Distribution des occupants: Positions désignées des places.

Flanc : La partie du pneu entre la bande de roulement et le talon.

Flanc extérieur : Le côté d'un pneu à bande asymétrique qui fait face à l'extérieur quand le pneu est monté sur le véhicule. Le flanc extérieur porte un lettrage blanc ou le nom du fabricant, la marque et le nom de modèle moulé, moulés plus haut ou plus profondément que les mêmes moulages sur le flanc intérieur.

Flanc extérieur prévu : Le côté d'un pneu à motif asymétrique qui doit toujours faire face vers l'extérieur quand le pneu est monté sur le véhicule.

Indicateurs d'usure : Des bandes étroites, parfois dites barres d'usure, qui apparaissent sur la bande de roulement quand il ne reste que 1/16 po d'épaisseur à la bande.

Indications DOT : Le code DOT comprend numéro d'identification du pneu (TIN), soit un indicatif alphanumérique qui permet d'identifier le fabricant, l'usine de fabrication, la marque et la date de production.

Indice de charge : Un nombre désigné dans la plage de 1 à 279, qui correspond à la capacité de charge d'un pneu.

Jante : Un support métallique pour un pneu et sur lequel les talons du pneu s'attachent.

KiloPascal (kPa) : Unité de mesure métrique de la pression d'air dans le pneu.

PBE AR : Poids brut sur l'essieu, pour l'essieu arrière.

PBE AV : Poids brut sur l'essieu, pour l'essieu avant.

Plaque-étiquette du véhicule : Une étiquette affixée en permanence au véhicule et indiquant la grandeur des pneus de première monte et leur pression de gonflage recommandée.

PNBV : Poids nominal brut du véhicule.

Pneu à carcasse diagonale : Un pneu dont les plis sont superposés à la diagonale, sous un angle de moins de 90 degrés par rapport à la ligne du centre de la bande de roulement.

Pneu à carcasse radiale : Un pneu dont les câbles s'allongent jusqu'aux talons et superposés à un angle de 90 degrés par rapport à la ligne de centre de la bande de roulement.

Pneu de voiture de tourisme (P-metric) : Un pneu qui se monte sur les voitures de tourisme et certaines camionnettes légères et véhicules à vocation multiple.

Pneumatique (pneu) : Un élément mécanique composé de caoutchouc, de produits chimiques, de tissu et d'acier ou autre matériau qui, installé sur une jante de véhicule, fournit la traction et contient le gaz ou le liquide nécessaire pour supporter la charge.

Pneus pour camion léger (LT) : Un pneu que le fabricant conçoit principalement pour les camions légers ou les véhicules à usage multiple.

Poids à vide : Le poids d'un véhicule automobile avec son équipement de série et en option, y compris un réservoir plein de carburant, l'huile et le liquide de refroidissement, mais sans passagers ni bagages.

Poids des accessoires : Le poids combiné de tous les accessoires en option. Certains exemples d'accessoires en option sont la transmission à double embrayage, les sièges à commande électrique et la climatisation.

Poids des options de production : Le poids combiné des options de production installées ordinairement, pesant plus de 2,3 kg (5 lb) de plus que les éléments de série qu'ils remplacent, et n'ayant pas été pris en compte lors du calcul du poids en service ou du poids des accessoires. Cela inclut les freins renforcés, les amortisseurs avec mise à niveau, les galeries de toit, les batteries renforcées et les versions spéciales.

Poids maximal sous charge du véhicule : La somme du poids à vide, du poids des accessoires, de la capacité de charge pour le véhicule et du poids des options.

Poids normal des occupants : Le nombre de places pour lequel le véhicule a été conçu, multiplié par 68 kg (150 lb).

Pression à froid : La pression d'air dans le pneu, mesurée en kiloPascal (kPa) ou livres au pouce carré (psi) avant que le pneu ait chauffé par roulement.

Pression d'air : La quantité d'air à l'intérieur du pneu et exerçant une pression vers l'extérieur. La pression d'air est exprimée en kiloPascal (kPa) ou livres au pouce carré (psi).

Pression de gonflage recommandée : La pression de gonflage du pneu, recommandée par le fabricant du véhicule et indiquée sur la plaque-étiquette du pneu.

Pression maximale de gonflage : La pression d'air maximale à laquelle un pneu froid peut être gonflé. La pression d'air maximale est moulée sur le flanc.

Rapport d'aspect : La relation entre la hauteur et la largeur du pneu.

Talon : Le talon contient des fils d'acier enveloppés par des câbles d'acier qui retiennent le pneu contre la jante.

Toile : Une couche de cordes parallèles recouvertes de caoutchouc.

Traction : La friction entre le pneu et la surface de la route. L'agrippage.

UTQGS : Indice de qualité de pneu uniforme (Uniform Tire Quality Grading Standards). Un système de mesure pour comparer les cotes de traction, de température et d'usure. Les cotes sont établies par les fabricants des pneus, utilisant des procédures d'essai établies par le gouvernement. Les cotes sont moulées sur le flanc du pneu.

Pneus toutes saisons

Kia spécifie des pneus toutes saisons sur certains modèles afin d'offrir une bonne performance de service à l'année longue, y compris sur les routes enneigées et glacées. Les pneus toutes saisons sont identifiés par l'indication ALL SEASON et/ou M+S (Mud and Snow) sur le flanc du pneu. Les pneus à neige offrent une meilleure traction dans la neige que les pneus toutes saisons et pourraient être plus appropriés dans certaines régions.

Pneus d'été

Kia spécifie des pneus d'été sur certains modèles afin d'offrir une performance supérieure sur les routes sèches. Le rendement des pneus d'été est grandement réduit dans la neige et sur la glace. Les pneus d'été n'ont aucune cote de traction M+S sur le flanc. Si on prévoit utiliser le véhicule dans la neige ou sur la glace, Kia recommande d'utiliser des pneus à neige ou des pneus toutes saisons sur les quatre roues.

AVERTISSEMENT

Ne pas utiliser des pneus d'été à des températures inférieures à 7°C (45°F) ou en roulant sur de la neige ou de la glace. À des températures inférieures à 7°C (45°F), les pneus d'été peuvent perdre de l'élasticité, et par conséquent de leur puissance de traction et de freinage. Changez les pneus de votre véhicule pour des pneus d'hiver ou des pneus toutes saisons de mêmes dimensions que les pneus standard du véhicule. Les deux types de pneus sont identifiés par le marquage M+S (boue et neige). L'utilisation de pneus d'été à des températures très froides peut provoquer la formation de fissures et endommager définitivement les pneus.

Pneus à neige

Si vous dotez votre véhicule de pneus à neige, ils devraient être de la même grandeur et de la même capacité de charge que les pneus de première monte. Les pneus à neige devraient être posés sur les quatre roues sinon vous pourriez connaître des problèmes de tenue de route.

Les pneus à neige devraient être gonflés 28 kPa (4 psi) de plus que la pression recommandée pour les pneus de première monte, indiquée sur l'étiquette des pneus apposée sur le pilier central de la porte du conducteur; ou gonflés jusqu'à la pression maximale indiquée sur le flanc du pneu, selon la moindre des deux pressions.

Ne roulez pas à plus de 120 km/h (75 mi/h) quand le véhicule est monté sur des pneus d'hiver.

Pneus à carcasse radiale

Les pneus à carcasse radiale offrent une durée utile accrue de bande de roulement, une résistance aux risques routiers et un roulement plus doux à haute vitesse. Les pneus à carcasse radiale utilisés sur ce véhicule sont du genre ceinturés et choisis en fonction des caractéristiques de roulement et de maniabilité du véhicule. Les pneus à carcasse radiale offrent la même capacité de charge que les pneus ceinturés à carcasse diagonale de même grandeur et possèdent la même pression recommandée de gonflage. Combiner des pneus à carcasse radiale et des pneus à carcasse diagonale sur un même véhicule, nuira grandement à la tenue de route du véhicule. La meilleure règle : montez toujours des pneus à carcasse radiale identiques sur les quatre roues.

Des pneus à usure plus lente peuvent être plus susceptibles à une usure irrégulière de la bande de roulement. Il est très important de suivre les intervalles de permutation des pneus indiqués dans cette section afin d'obtenir la durée utile de bande la plus longue possible avec ces pneus. Coupures et perforations dans les pneus à carcasse radiale ne peuvent être réparées que si elles se trouvent sur la bande de roulement, car le flanc est flexible. Consultez un revendeur de pneus concernant la réparation d'un pneu à carcasse radiale.

Pneu à profil bas (si équipé)

Des pneus à profil bas, dont le ratio est inférieur à 50, sont fournis avec le véhicule pour lui conférer une allure sportive.

Les pneus à profil bas sont optimisés pour assurer une meilleure maniabilité et un meilleur freinage. De ce fait, la conduite pourrait être moins confortable et les pneus pourraient faire plus de bruit que les pneus ordinaires.

⚠ MISE EN GARDE

Puisque les flancs d'un pneu à profil bas sont plus courts que la normale, la jante et le pneu à profil bas peuvent être endommagés plus facilement. De ce fait, suivre les instructions ci-dessous.

- ***Conduire précautionneusement sur les routes cahoteuses ou hors route, car ce genre de route pourrait endommager les pneus et les jantes. Après la conduite sur de telles routes, inspecter les jantes et les pneus.***
- ***Conduire lentement si l'on passe sur un nid-de-poule, un dos d'âne, une bouche d'égout ou un trottoir, afin d'éviter d'endommager les jantes et les pneus.***
- ***En cas d'impact sur le pneu, inspecter l'état du pneu ou communiquer avec son concessionnaire Kia agréé.***
- ***Pour empêcher tout dommage aux pneus, inspecter l'état et la pression des pneus tous les 3 000 km.***

- Reconnaître un dommage causé à un pneu à l'œil nu est difficile. S'il y a le moindre doute que le pneu soit endommagé, même sans être visible, faire vérifier le pneu ou le faire remplacer, car cela pourrait causer une fuite d'air du pneu.
- Si le pneu est endommagé lors de la conduite sur une route cahoteuse ou hors route ou lors du passage sur un nid-de-poule, un dos d'âne, une bouche d'égout ou un trottoir, le dommage ne sera pas couvert par la garantie.
- Les spécifications du pneu sont indiquées sur le flanc du pneu.

FUSIBLES

■ Fusible à lamelles



■ Fusible cartouche



■ Fusible multiple

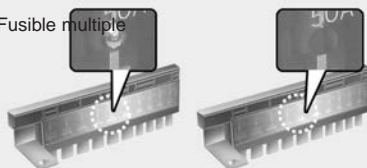

■ BFT



OJF075021

* Côté gauche : Normal,
Côté droit: Claqué

Les fusibles protègent le système électrique d'un véhicule contre les dommages que pourraient causer une surcharge.

Le véhicule est muni de 2 (ou 3) panneaux porte-fusibles, dont un situé à l'intérieur de la semelle du panneau du côté du conducteur et un autre dans le compartiment moteur à proximité de la batterie.

Si des lampes, des accessoires ou des commandes cessent de fonctionner, vérifiez le fusible du circuit approprié. Si un fusible a claqué, l'élément à l'intérieur du fusible sera fondu.

Si le système électrique ne fonctionne pas, vérifiez d'abord le panneau de fusibles du côté du conducteur.

Remplacez toujours un fusible claqué par un fusible de même intensité.

Si le fusible de rechange claqué, cela indique un problème électrique. Évitez d'utiliser le système défectueux et consultez immédiatement un concessionnaire Kia agréé.

Trois types de fusibles sont utilisés : lamelles pour les faibles intensités, cartouches et autoréarmables pour les intensités élevées.

⚠ AVERTISSEMENT

- Remplacement des fusibles

- Ne remplacez jamais un fusible par rien d'autre qu'un fusible de même intensité.
- Un fusible de plus haute intensité pourrait causer des dommages et possiblement, un incendie.
- Ne remplacez jamais un fusible claqué par un bout de fil ou un papier d'aluminium, même s'il s'agit d'une réparation temporaire. Vous risqueriez de causer des dommages graves au câblage et même un incendie.
- Ne pas modifier arbitrairement les circuits électriques du véhicule ou y ajouter des composants.

⚠ MISE EN GARDE

N'utilisez pas un tournevis ou un outil métallique quelconque pour retirer un fusible car vous pourriez causer un court-circuit et endommager le système.

*** AVIS**

- Lors du remplacement d'un fusible, éteindre le moteur, positionner le commutateur d'allumage sur « OFF », éteindre tous les commutateurs de tous les appareils électriques, puis débrancher la borne négative (-) de la batterie.
- L'étiquette du panneau de fusibles/relais peut différer légèrement des équipements.

⚠ AVERTISSEMENT

- Incendie électrique

Toujours s'assurer que les fusibles et les relais de rechange sont fixés de façon sécuritaire lors de l'installation. Des fusibles et des relais mal fixés peuvent provoquer un incendie.

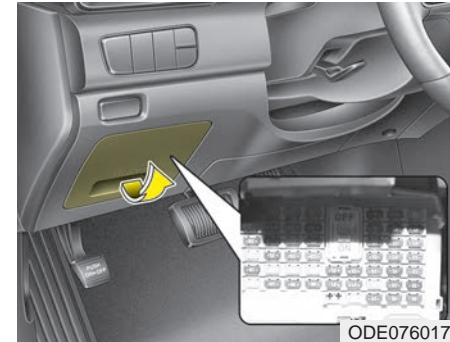
Remplacer un fusible sur le panneau intérieur

1. Mettre le bouton ENGINE START/STOP (démarrage/arrêt du moteur) en position OFF et désactiver tous les autres commutateurs.
2. Ouvrez le couvercle du panneau de fusibles.

Si le commutateur est positionné sur OFF, un voyant d'avertissement s'affichera au tableau de bord.

⚠ MISE EN GARDE

- Lors du remplacement d'un fusible ou d'un relais grillé, s'assurer que le nouveau fusible ou relais soit positionné correctement sur les attaches. Des fusibles et des relais mal fixés peuvent endommager les circuits électriques.
- Ne pas enlever les fusibles, les relais et les bornes fixés avec des boulons ou des écrous. Si ces fusibles, relais et bornes ne sont pas replacés correctement, cela pourrait endommager le véhicule.

⚠ MISE EN GARDE

- Ne mettez pas d'autres objets, à l'exception des fusibles ou des relais dans les bornes à fusible/relais, comme un tournevis ou un câble. Cela pourrait provoquer une panne de contact et un dysfonctionnement du système.
- N'introduisez pas de tournevis ou de câbles après-vente dans la borne conçue à l'origine pour des fusibles et des relais uniquement. Le système électrique et le câblage de l'intérieur du véhicule peuvent être endommagés ou brûlés par un mauvais contact.
- Si vous raccordez directement le fil au feu arrière ou si vous remplacez l'ampoule dont la capacité dépasse celle conçue pour des remorques, etc., le bloc de jonction intérieur peut brûler.

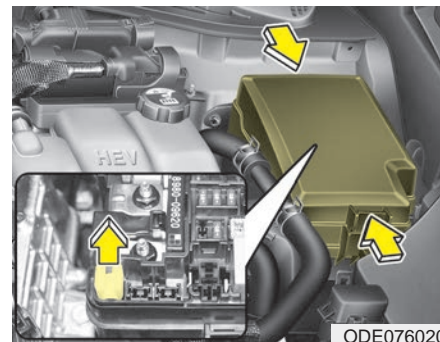

3. Tirez le fusible suspect bien droit en utilisant l'outil de retrait qui se trouve sur le couvercle du panneau des fusibles.

4. Vérifiez le fusible enlevé et remplacez-le s'il est claqué.

Des fusibles de rechange sont fournis dans le panneau à fusible du compartiment moteur.

5. Insérez un nouveau fusible de même intensité et assurez-vous qu'il est bien enclenché dans les pinces.

S'il est lâche, consultez un concessionnaire Kia agréé.

Si vous n'avez pas de fusible de rechange, utilisez un fusible de même intensité d'un autre circuit dont vous n'auriez pas besoin pour opérer le véhicule, comme celui de l'allume-cigarette.

Si les phares avant, les clignotants, le feu d'arrêt, les phares antibrouillard, les feux de jour, les feux arrière ou le feu d'arrêt surélevé ne fonctionnent pas, mais que les fusibles ne sont pas grillés, vérifier les fusibles dans la boîte à fusibles du compartiment moteur. Si un fusible a claqué, vous devez le remplacer.

* AVIS

Si les phares avant, les clignotants ou les feux arrière ne fonctionnent pas, mais que les ampoules ne sont pas grillées, demander à un concessionnaire Kia agréé de vérifier le véhicule.



MISE EN GARDE

- Couvercles des panneaux à fusibles

- **Positionner tous les commutateurs sur ON pendant la conduite.**
- **Si le véhicule doit être inutilisé pendant plus d'un mois, positionner tous les commutateurs sur OFF, pour éviter le déchargement des batteries.**
- **Si les commutateurs sont utilisés de façon excessive, les points de contact pourraient s'user trop rapidement. Éviter d'utiliser les commutateurs (sauf si le véhicule doit être stationné pendant plus d'un mois).**

Commutateur à fusible

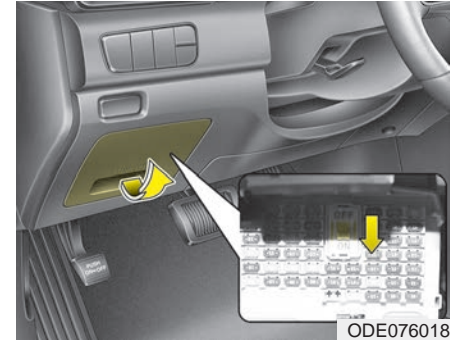

Toujours positionner le commutateur du fusible sur ON avant d'utiliser le véhicule.

Si vous placez le commutateur à la position DÉSACTIVÉ, certains articles, comme le système audio et l'horloge numérique doivent être réinitialisés, alors que la télécommande (ou la clé intelligente) pourrait ne pas bien fonctionner. Si le commutateur d'allumage est sur OFF, le voyant d'avertissement s'affichera au tableau de bord.

Toujours placer le commutateur à fusible à la position ACTIVÉ en conduisant le véhicule.

Si le commutateur est positionné sur « OFF », un voyant s'affichera au tableau de bord.

Remplacement d'un fusible dans le compartiment-moteur

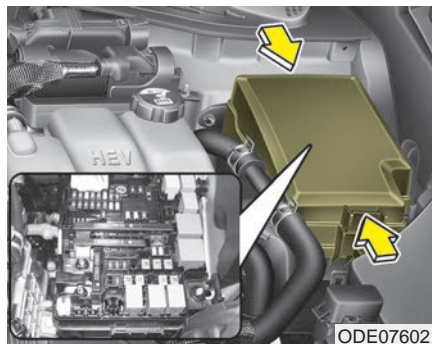

1. Mettre le bouton ENGINE START/STOP (démarrage/arrêt du moteur) en position OFF et désactiver tous les autres commutateurs.
2. Enlevez le couvercle du panneau de fusibles en appuyant sur la patte et soulevant le couvercle. Si le fusible à lames est débranché, le retirer à l'aide de l'outil de changement des fusibles, situé dans la boîte à fusibles du compartiment moteur.

Après avoir retiré le fusible, insérer un fusible de rechange de même calibre et le positionner de façon sécuritaire.

3. Pour enlever ou poser un fusible, utilisez l'outil de retrait fourni dans la boîte de fusibles du compartiment-moteur. Vérifiez le fusible enlevé et remplacez-le s'il est claqué.
4. Insérez un nouveau fusible de même intensité et assurez-vous qu'il soit bien serré entre les pinces. S'il est lâche, consultez un concessionnaire Kia agréé.

⚠ MISE EN GARDE

Après avoir vérifié le panneau à fusibles dans le compartiment moteur, posez soigneusement le cache du panneau à fusibles pour le protéger des pannes électriques qui peuvent se produire après un contact avec de l'eau. Écoutez le bruit de déclic pour vous assurer que le cache du panneau à fusibles est bien fixé.

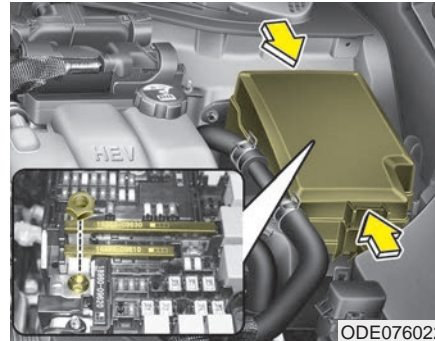
Fusible multiple

Si le fusible multiple a claqué, vous devez l'enlever comme suit :

1. Éteignez le moteur.
2. Déconnectez le câble négatif de la batterie.
3. Retirez les écrous identifiés dans l'illustration ci-haut.
4. Remplacez le fusible par un nouveau de même intensité.
5. Pour installer de nouveau le fusible principal, suivre les mêmes étapes en sens inverse.

*** AVIS**

Ne pas démonter ou remonter le fusible à usage multiple fixé avec des vis et des écrous. Un assemblage incorrect, partiel ou une force de serrage inadéquate pourrait provoquer un incendie. Demander à un concessionnaire Kia agréé d'effectuer le remplacement du fusible.

Fusible principal (Hybride enfichable)

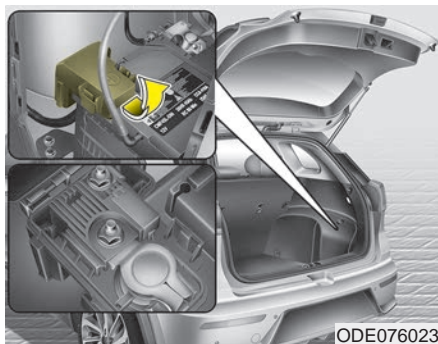

Si le fusible principal sont grillés, remplacez-les comme suit :

1. Éteindre le moteur.
2. Débrancher le câble négatif de la batterie.
3. Retirez les écrous identifiés dans l'illustration ci-haut.
4. Remplacez le fusible par un nouveau de même intensité.
5. Pour installer de nouveau le fusible principal, suivre les mêmes étapes en sens inverse.

* AVIS

Le système électronique pourrait ne pas fonctionner correctement, même si les fusibles des panneaux à fusibles internes et du compartiment moteur ne sont pas débranchés. Dans ce cas, la cause du problème pourrait venir d'un débranchement du fusible principal (BFT) situé dans le bouchon de la borne positive (+) de la batterie.

Puisque le design du fusible principal est plus compliqué que celui des autres fusibles, demander à un concessionnaire Kia agréé de vérifier le véhicule.

⚠ MISE EN GARDE

Inspecter visuellement le couvercle de la batterie pour s'assurer qu'il est bien fermé. Un couvercle mal fermé peut laisser l'humidité pénétrer dans la batterie, ce qui peut endommager les composants électriques.

⚠ AVERTISSEMENT

- Câblages aléatoires interdits lors du rétro montage d'équipements

L'utilisation de câblages aléatoires dans le véhicule est dangereux car ils peuvent occasionner des défaillances et dégrader les performances du véhicule.

L'utilisation de câblages aléatoires, particulièrement lors du rétro montage de l'AVN ou du système antivol, de la commande à distance du moteur, du téléphone ou de la radio du véhicule, peut endommager le véhicule ou provoquer un incendie.

*** AVIS - Interdiction de modifier
la configuration d'origine du
véhicule**

Ne pas refaire le câblage du véhicule car cela pourrait affecter les performances de plusieurs fonctions de sécurité dans votre véhicule. La réfection du câblage du véhicule peut également annuler votre garantie et vous rendre responsable des dégâts ultérieurs qui pourraient se produire.

Description du panneau de fusibles/relais

Tableau de fusibles côté conducteur



ODE076024

Vous trouverez, sur l'intérieur du couvercle des boîtes de fusibles/relais, un schéma fournissant le nom et l'intensité du fusible/relais.

* AVIS

Les descriptions de fusibles peuvent ne pas toutes s'appliquer à votre véhicule. Elles étaient précises au moment de mettre sous presse. Quand vous inspectez la boîte de fusibles de votre véhicule, référez-vous à l'étiquette sur le couvercle de la boîte.

■ Tableau de fusibles côté conducteur (Hybride)

SPARE	10A	⁵ MODULE	10A	⁴ MODULE	10A	INTERIOR LAMP	10A	FUSE SWITCH	AIR BAG	15A	SPARE	10A	IGL	25A			
CLUSTER	10A	³ MODULE	10A	SPARE	10A	² MEMORY	75A		⁸ MODULE	10A	A/BAG ND	75A	START	75A			
⁶ MODULE	10A	³ PDM	75A	¹ MEMORY	10A	MULTI MEDIA	15A		SPARE	10A	EEWP	10A	SPARE	15A			
SPARE	20A	MOPS	75A	TALKATE OPEN	10A	¹ PDM	15A		⁷ MODULE	75A	WIPER (FRONT)	15A	HEATED STEERING	15A			
SPARE	10A	SUNROOF	20A	¹ WINDOW RH	25A	¹ WINDOW LH	25A	² PDM	75A	ERAKE SWITCH	75A	SPARE	10A	AVCON	75A	WASHER	15A
S-HEATER (FRONT)	25A	BATTERY MANAGEMENT	10A	¹ SEAT (DRV)	30A	AMP	30A	AVS	10A	¹ MODULE	10A	DOOR LOCK	20A	² WIPER (FRONT)	10A	⁶ MODULE	75A
										S-HEATER (REAR)	25A	HEATED MIRROR	10A	SPARE	25A	¹ WIPER (FRONT)	30A

91941-G5620

USE THE DESIGNATED FUSE ONLY

ODE076066N

Tableau de fusibles côté conducteur



ODE076024

Vous trouverez, sur l'intérieur du couvercle des boîtes de fusibles/relais, un schéma fournissant le nom et l'intensité du fusible/relais.

* AVIS

Les descriptions de fusibles peuvent ne pas toutes s'appliquer à votre véhicule. Elles étaient précises au moment de mettre sous presse. Quand vous inspectez la boîte de fusibles de votre véhicule, référez-vous à l'étiquette sur le couvercle de la boîte.

■ Tableau de fusibles côté conducteur (Hybride enchâssable)

SPARE	10A	5	MODULE	10A	4	MODULE	10A	INTERIOR LAMP	10A	FUSE SWITCH	AIR BAG	15A	SPARE	10A	IG1	25A				
CLUSTER	10A	3	MODULE	10A	2	IG3	10A	MEMORY	7.5A		8	MODULE	10A	A/BAG IND	7.5A	START	7.5A			
2	MODULE	10A	3	PDM	7.5A	1	MEMORY	10A	MULTI MEDIA		15A	4	IG3	10A	3	IG3	10A	5	IG3	15A
1	IG3	20A	MDPS	7.5A	TAILGATE OPEN	10A	1	PDM	15A		7	MODULE	7.5A	WIPER (REAR)	15A	HEATED STEERING	15A			
SPARE	10A	SUNROOF	20A	P/WINDOW (RH)	25A	P/WINDOW (LH)	25A	2	PDM	7.5A	1	MODULE	10A	OBC	10A	A/CON	7.5A	WASHER	15A	
S/HEATER (FRT)	25A	BATTERY MANAGEMENT	10A	P/SEAT (DRV)	30A	AMP	30A	AMS	10A	1	MODULE	10A	DOOR LOCK	20A	2	WIPER (FRT)	10A	6	MODULE	7.5A
										S/HEATER (REAR)	25A	HEATED MIRROR	10A	SPARE	25A	1	WIPER (FRT)	30A		

91941-G5820
USE THE DESIGNATED FUSE ONLY



ODEP077072N

Tableau de bord (Tableau de fusibles côté conducteur) (Hybride)

Nom du fusible	Calibre du fusible	Protégé par circuit
MODULE 5	10A	Rétroviseur électro-chromique, unité principale Audio/Vidéo et Navigation, Audio, module IMS conducteur (système de mémoire intégrée), unité VESS (système sonore virtuel de moteur), indicateur de levier sélecteur, module de commande de climatisation, module de commande de chauffe-siège arrière, module de commande de siège à ventilation avant, module de commande de chauffe-siège avant, Actionneur du dispositif de réglage du niveau des phares G/D, Module de réglage automatique du niveau des phares, Commutateur de coussin de planche de bord
MODULE 4	10A	Module de commande d'aide au maintien de voie, interrupteur de planche de bord, module AEB, Radar de détection d'angle mort gauche/droit, unité AFLS (système d'éclairage adaptatif avant)
INTERIOR LAMP	10A	Lampe de courtoisie avant gauche/droite, lampe d'ambiance, lampe de console de pavillon, interrupteur d'éclairage de clé de contact et d'avertissement de porte, lampe de coffre à bagages
A/BAG	15A	Module de commande SRS (système de retenue supplémentaire), détecteur de passager
IG 1	25A	Bloc de raccordement du compartiment moteur (Fusible - DCT4, HPCU2, SURPRESSEUR HYDRAULIQUE ACTIF 3, ECU3)
CLUSTER	10A	Bloc d'instruments
MODULE 3	10A	BCM (module de commande fonctionnel), levier sélecteur DCT (transmission à double embrayage), interrupteur de feu stop, module de porte conducteur, module de porte passager
MEMORY 2	7,5A	Unité de volet d'air active
MODULE 8	10A	Unité de volet d'air actif, pompe à eau électrique (moteur), bloc de raccordement du compartiment moteur (relais de ventilateur de refroidissement de batterie), module de commande de BMS (système de gestion de batterie)
A/BAG IND	7,5A	Module de commande de climatiseur, groupe d'instruments
START	7,5A	Relais d'alarme antivol [sans clé intelligente et sans immobiliseur] Interrupteur d'immobiliseur [avec clé intelligente / avec immobiliseur]

Nom du fusible	Calibre du fusible	Protégé par circuit
MODULE 2	10A	Bloc de raccordement de compartiment moteur (Relais de prise de courant), chargeur sans fil, BCM (module de commande fonctionnel), chargeur USB, module de commande de clé intelligente, Audio, module de commande de BMS (système de gestion de batterie), unité principale audio/vidéo et navigation, commutateur de rétroviseur extérieur, AMP (amplificateur)
PDM 3	7,5A	[Sans clé intelligente] Module d'immobiliseur [Avec clé intelligente] Module de commande de clé intelligente
MEMORY 1	10A	Groupe d'instruments, module IMS conducteur (système de mémoire intégrée), BCM (module de commande fonctionnel), module de commande de climatiseur, capteur d'éclairage et photo automatique, module de portière du passager, boîtier de relais ICM (relais de déploiement/repliement de rétroviseur extérieur), chargeur sans fil
MULTI MEDIA	15A	Audio, unité principale Audio/Vidéo et Navigation
EEWP	10A	Pompe à eau électrique (HEV)
MDPS	7,5A	MDPS (direction assistée entraînée par moteur)
TAIL GATE OPEN	10A	Relais de hayon, boîtier de relais ICM (relais de trappe à carburant), Commutateur de trappe à carburant
PDM 1	15A	Module de commande de clé intelligente
MODULE 7	7,5A	Module de commande de chauffe-siège avant, onduleur c.a. (220 V), module de commande de siège ventilé avant, module de chauffe-siège arrière, Module d'onduleur c.a.
WIPER (REAR)	15A	Bloc de jonction de compartiment moteur (relais d'essuie-glace arrière), Moteur d'essuie-glace arrière
HEATED STEERING	15A	BCM (Module de commande fonctionnel)

Nom du fusible	Calibre du fusible	Protégé par circuit
SUNROOF	20A	Moteur de toit ouvrant
P/WINDOW RH	25A	Relais de vitre arrière (droit), Module de lève-vitre électrique de sécurité passager
P/WINDOW LH	25A	Relais de lève-vitre électrique (gauche), Module de lève-vitre électrique de sécurité conducteur
PDM 2	7,5A	[Sans clé intelligente] Module d'immobiliseur [Avec clé intelligente] Module de commande de clé intelligente, Interrupteur de bouton de démarrage/arrêt
BRAKE SWITCH	7,5A	Contacteur de feu stop, module de commande de clé intelligente
A/CON	7,5A	Module de commande de climatiseur, Compresseur de climatiseur électronique, Ioniseur, Bloc de jonction de compartiment moteur (relais de soufflante, relais PTC de chauffage 1, relais PTC de chauffage 2)
WASHER	15A	Commutateur multifonction
S/HEATER (FRT)	25A	Module de commande de chauffage de siège avant, module de commande de ventilation de siège avant
BATTERY MANAGEMENT	10A	Module de commande BMS (système de gestion de batterie)
P/SEAT (DRV)	30A	[Sans IMS] Interrupteur manuel de siège conducteur [Avec IMS] Interrupteur manuel de siège conducteur, Module IMS (système de mémoire intégrée)

Nom du fusible	Calibre du fusible	Protégé par circuit
AMP	30A	AMP (Amplificateur)
AMS	10A	Inutilisé
MODULE 1	10A	Connecteur de liaison de données, Module AEB, Commutateur de feux de détresse, Module de portière du conducteur/passager, Poignée extérieure à clé intelligente conducteur/passager, Verrouillage à clé, Détection de fuite naturelle de vide
DOOR LOCK	20A	Relais de verrouillage/déverrouillage des portes, Boîtier de relais ICM (Relais de déverrouillage à deux tours)
WIPER2 (FRT)	10A	Moteur d'essuie-glace, Bloc de jonction du compartiment moteur (Relais d'essuie-glace (bas)), ECM (Module de commande du moteur), BCM (Module de commande fonctionnel)
MODULE 6	7.5A	BCM (Module de commande fonctionnel), Module de commande de clé intelligente
S/HEATER (REAR)	25A	Module de commande de chauffe-siège arrière
HEATED MIRROR	10A	Rétroviseur extérieur électrique conducteur, Rétroviseur électrique passager, Module de commande de climatiseur
WIPER1 (FRT)	30A	Moteur d'essuie-glace, Bloc de jonction du compartiment moteur (Relais d'essuie-glace (bas))

Tableau de bord (Tableau de fusibles côté conducteur) (Hybride enfichable)

Nom du fusible	Calibre du fusible	Protégé par circuit
MODULE 5	10A	Rétroviseur électro-chromique, unité principale Audio/Vidéo et Navigation, Audio, module IMS conducteur (système de mémoire intégrée), unité VESS (système sonore virtuel de moteur), module de commande de climatisation, module de commande de chauffe-siège arrière, module de commande de siège à ventilation avant, module de commande de chauffe-siège avant, Actionneur du dispositif de réglage du niveau des phares G/D, Module de réglage automatique du niveau des phares, Commutateur de coussin de planche de bord
MODULE 4	10A	Module de commande d'aide au maintien de voie, contacteur de coussin de planche de bord, module AEB, radar de détection d'angle mort côté gauche/côté droit
INTERIOR LAMP	10A	Lampe de courtoisie avant gauche/droite, lampe d'ambiance, lampe de console de pavillon, interrupteur d'éclairage de clé de contact et d'avertissement de porte, lampe de coffre à bagages, chargeur sans fil
A/BAG	15A	Module de commande SRS (système de retenue supplémentaire), détecteur de passager
IG 1	25A	Bloc de jonction du compartiment moteur (Fusible - DCT4, HPCU2, SURPRESSEUR HYDRAULIQUE ACTIF 3)
CLUSTER	10A	Bloc d'instruments
MODULE 3	10A	BCM (module de commande fonctionnel), levier sélecteur DCT (transmission à double embrayage), interrupteur de feu stop, module de porte conducteur, module de porte passager
IG3 2	10A	Contacteur de trappe à carburant et de chargeur de batterie, Groupe d'instruments, Audio, Indicateur de chargeur, Module de commande électrique de portail intégré, Unité principale audio/vidéo et navigation
MEMORY 2	7,5A	Unité de volet d'air active
MODULE 8	10A	Unité de volet d'air actif, Pompe à eau électrique (Moteur)

Nom du fusible	Calibre du fusible	Protégé par circuit
A/BAG IND	7,5A	Unité de volet d'air actif, Pompe à eau électrique (Moteur)
START	7,5A	Unité smk, contacteur d'allumage, contacteur de verrouilleur
MODULE 2	10A	Bloc de jonction du compartiment moteur (Relais de prise électrique), chargeur sans fil, BCM (module de commande fonctionnel), Chargeur USB, module de commande de clé intelligente, Audio, unité principale audio/vidéo et navigation, Commutateur de rétroviseur extérieur électrique, AMP (amplificateur)
PDM3	7,5A	Module antidémarrage, Module de commande de clé intelligente
MEMORY 1	10A	Groupe d'instruments, Module IMS conducteur (système de mémoire intégrée), BCM (Module de commande fonctionnel), Module de commande de climatiseur, Capteur d'éclairage et photo automatique, Module de portière du passager, Boîtier de relais ICM (relais de déploiement/repliement de rétroviseur extérieur)
MULTI MEDIA	15A	Audio, unité principale Audio/Vidéo et Navigation
IG3 4	10A	Unité OBC (Chargeur de bord), TCM (Module de commande de transmission), ECM (Module de commande du moteur), HPCU (Unité de commande électrique hybride)
IG3 3	10A	Pompe à eau électrique (PHEV)
IG3 5	15A	Contacteur de gamme de boîte-pont, Module de commande de BMS (Système de gestion de la batterie), Bloc de jonction de compartiment moteur (Relais de ventilateur de refroidissement de batterie)
IG3 1	20A	Boîtier de relais ICM (IG3 n° 1, Relais IG3 n° 2, IG3 n° 3)
MDPS	7,5A	MDPS (direction assistée entraînée par moteur)

Nom du fusible	Calibre du fusible	Protégé par circuit
TAIL GATE OPEN	10A	Relais de hayon, Boîtier de relais ICM (Relais de trappe à carburant, Relais de verrouillage/déverrouillage de connecteur de chargeur), Contacteur de trappe à carburant et de chargeur de batterie, Lampe de connecteur de charge
PDM 1	15A	Module de commande de clé intelligente
MODULE 7	7,5A	Module de commande de chauffe-siège avant, onduleur c.a. (220 V), module de commande de siège ventilé avant, module de chauffe-siège arrière, Module d'onduleur c.a., C_FAN_BLDC
WIPER (REAR)	15A	Bloc de jonction de compartiment moteur (relais d'essuie-glace arrière), Moteur d'essuie-glace arrière
HEATED STEERING	15A	BCM (Module de commande fonctionnel)
SUNROOF	20A	Moteur de toit ouvrant
P/WINDOW RH	25A	Relais de vitre électrique (gauche), Contacteur principal de vitre électrique, Contacteur de vitre électrique passager, Contacteur de vitre électrique arrière droite, Module de vitre électrique de sécurité du conducteur
P/WINDOW LH	25A	Relais de vitre électrique (gauche), Contacteur principal de vitre électrique, Contacteur de vitre électrique arrière gauche, Module de vitre électrique de sécurité du conducteur
PDM2	7,5A	Module anti-démarrage, Module de commande de clé intelligente, Contacteur de bouton de démarrage/arrêt
BRAKE SWITCH	7,5A	Contacteur de feu stop, module de commande de clé intelligente
OBC	10A	Unité OBC (Chargeur de bord)

Nom du fusible	Calibre du fusible	Protégé par circuit
A/CON	7,5A	Module de commande de climatiseur, Compresseur de climatiseur électronique, Ioniseur, Bloc de jonction de compartiment moteur (relais de soufflante, relais PTC de chauffage 1, relais PTC de chauffage 2)
WASHER	15A	Commutateur multifonction
S/HEATER (FRT)	25A	Module de commande de chauffage de siège avant, module de commande de ventilation de siège avant
BATTERY MANAGEMENT	10A	Module de commande BMS (système de gestion de batterie)
P/SEAT (DRV)	30A	Contacteur manuel du siège du conducteur, Module IMS (système de mémoire intégrée) du conducteur
AMP	30A	AMP (Amplificateur)
AMS	10A	Capteur de batterie
MODULE 1	10A	Connecteur de liaison de données, Module AEB, Commutateur de feux de détresse, Module de portière du conducteur/passager, Poignée extérieure à clé intelligente conducteur/passager
DOOR LOCK	20A	Relais de verrouillage/déverrouillage des portes, Boîtier de relais ICM (Relais de déverrouillage à deux tours)
WIPER2 (FRT)	10A	Moteur d'essuie-glace, Bloc de jonction du compartiment moteur (Relais d'essuie-glace (bas)), ECM (Module de commande du moteur), BCM (Module de commande fonctionnel)
MODULE 6	7,5A	BCM (Module de commande fonctionnel), Module de commande de clé intelligente

Nom du fusible	Calibre du fusible	Protégé par circuit
S/HEATER (REAR)	25A	Module de commande de chauffe-siège arrière
HEATED MIRROR	10A	Rétroviseur extérieur électrique conducteur, Rétroviseur électrique passager, Module de commande de climatiseur
WIPER1 (FRT)	30A	Moteur d'essuie-glace, Bloc de jonction du compartiment moteur (Relais d'essuie-glace (bas))

**Panneau de fusibles,
compartiment-motor**



Tableau de fusibles du compartiment moteur (Hybride)

Nom du fusible		Calibre du fusible	Protégé par circuit
FUSIBLE MULTI	B+ 5	60A	Fusible - C/VENTILATEUR DE BATTERIE, AVERTISSEUR, B/AVERTISSEUR À ALARME, ECU2, Relais de commande du moteur
	B+ 2	60A	Bloc de jonction de tableau de bord (Fusible - CHAUFFAGE DE SIÈGE (ARRIÈRE))
	B+ 3	60A	Bloc de jonction de tableau de bord
	B+ 4	50A	Bloc de jonction de tableau d'instruments (Fusible - GESTION DE LA BATTERIE, VITRE ÉLECTRIQUE (GAUCHE), VITRE ÉLECTRIQUE (DROITE), HAYON OUVERT, TOIT OUVRANT, AMP, CHAUFFAGE DE SIÈGE (AVANT), SIÈGE ÉLECTRIQUE (CONDUCTEUR))
	COOLING FAN	60A	Relais de ventilateur de refroidissement
	REAR HEATED	50A	Relais arrière chauffant
	BLOWER	40A	Relais de soufflante
	IG 1	40A	[Sans clé intelligente] Contacteur d'allumage, [Avec clé intelligente] Relais PDM1 (ACC), Relais PDM2 (IG1)
	IG 2	40A	[Sans clé intelligente] Contacteur d'allumage, [Avec clé intelligente] Relais PDM3 (IG2)
	MDPS	80A	MDPS (direction assistée entraînée par moteur)
	PTC HEATER 1	50A	Relais de chauffage 1 PCT
	PTC HEATER 2	50A	Relais de chauffage 2 PCT

Nom du fusible		Calibre du fusible	Protégé par circuit
FUSIBLE MULTI	CLUTCH ACTUATOR	40A	Actionneur d'embrayage (PHEV)
	MAIN	150A	Fusible - PRISE DE COURANT 1, FEU DE ROUTE, INVERSEUR, BOOSTER 1 HYDRAULIQUE ACTIF, BOOSTER 2 HYDRAULIQUE ACTIF, ESSUIE-GLACE ARRIÈRE, Convertisseur c.c.-c.c. basse tension
	POWER OUTLET 3	20A	Prise de courant #2
	POWER OUTLET 2	20A	Prise de courant #1
	DCT 3	15A	TCM (Module de commande de boîte de vitesses)
	HPCU 1	10A	Unité de contrôle du système hybride (HPCU - Hybrid Power Control Unit)
	EWP	10A	Pompe à eau électrique (moteur)
	FUEL PUMP	20A	Relais de pompe à carburant
	B+ 1	40A	Bloc de jonction de tableau de bord (Fusible - CONTACTEUR DE FREIN, PDM1, PDM2, MODULE1, VERROUILLAGE DE PORTE, Dispositif de coupure automatique de courant de fuite)
	DCT 2	40A	TCM (Module de commande de boîte de vitesses)
	DCT 1	40A	TCM (Module de commande de boîte de vitesses)
	WIPER RR	15A	Relais arrière d'essuie-glace

Nom du fusible		Calibre du fusible	Protégé par circuit
FUSIBLE MULTI	H/LAMP HI	10A	Relais de feux de route
	ACTIVE HYDRAULIC BOOTER 1	40A	Unité intégrée de commande des freins, Connecteur de vérification polyvalente
	ACTIVE HYDRAULIC BOOTER 2	30A	Unité intégrée de commande des freins
	INVERTER	30A	Module d'inverseur c.a.
	POWER OUTLET1	40A	Relais de prise de courant
	B/UP LAMP	10A	Rétroviseur électrochromique, Feu de recul gauche/droit
	ECU 3	10A	ECM (Module de commande du moteur)
	HPCU 2	15A	HPCU (Unité de commande du système hybride), Actionneur d'embrayage (PHEV)
	ACTIVE HYDRAULIC BOOTER 3	10A	Unité intégrée de commande des freins, Connecteur de vérification polyvalente
	DCT 4	15A	Levier DCT de changement de vitesse (boîte de vitesses à double embrayage), TCM (Module de commande de boîte de vitesses), Commutateur de verrouilleur

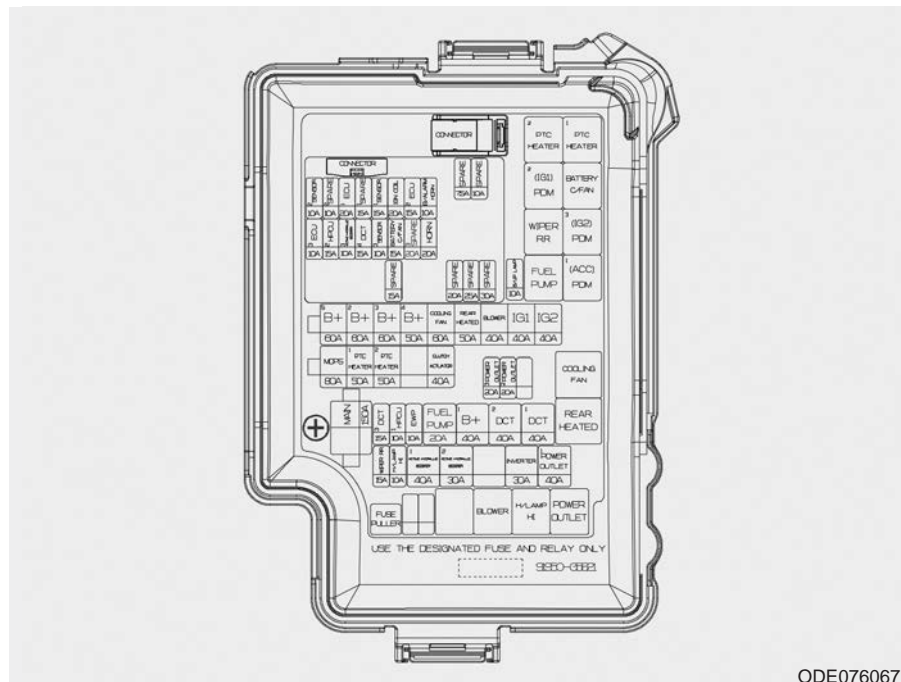
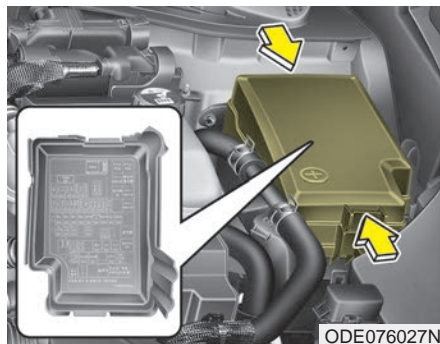
Nom du fusible		Calibre du fusible	Protégé par circuit
FUSIBLE MULTI	SENSOR 3	10A	Relais de pompe à carburant, Vanne de commande d'huile n° 1/n° 2 (admission/échappement), Capteur de position d'arbre à cames n° 1/n° 2 (admission/échappement)
	BATTERY C/FAN	15A	Relais de ventilateur de refroidissement de batterie
	HORN	20A	Relais d'avertisseur sonore
	SENSOR 2	10A	Électrovanne de commande de purge, Relais de ventilateur de refroidissement, Vanne de fermeture de filtre à charbon actif, Capteur de débit d'air massique
	ECU 1	20A	ECM (Module de commande du moteur)
	SENSOR 1	15A	Capteur d'oxygène (haut), Capteur d'oxygène (bas)
	IGN COIL	20A	Bobine d'allumage #1/#2/#3/#4
	ECU 2	15A	ECM (Module de commande du moteur)
	B/ALARM HORN	10A	Relais d'avertisseur d'alarme antivol

Tableau de fusibles du compartiment moteur (Hybride enfichable)

Nom du fusible		Calibre du fusible	Protégé par circuit
FUSIBLE MULTI	B+ 5	60A	Fusible - C/VENTILATEUR DE BATTERIE, AVERTISSEUR, B/AVERTISSEUR À ALARME, ECU2, Relais de commande du moteur
	B+ 2	60A	Bloc de jonction de tableau de bord (Fusible - CHAUFFAGE DE SIÈGE (ARRIÈRE))
	B+ 3	60A	Bloc de jonction de tableau de bord
	B+ 4	50A	Bloc de jonction de tableau d'instruments (Fusible - GESTION DE LA BATTERIE, VITRE ÉLECTRIQUE (GAUCHE), VITRE ÉLECTRIQUE (DROITE), HAYON OUVERT, TOIT OUVRANT, AMP, CHAUFFAGE DE SIÈGE (AVANT), SIÈGE ÉLECTRIQUE (CONDUCTEUR), IG3 1, OBC, AMS)
	COOLING FAN	60A	Relais de ventilateur de refroidissement
	REAR HEATED	50A	Relais arrière chauffant
	BLOWER	40A	Relais de soufflante
	IG 1	40A	[Sans clé intelligente] Contacteur d'allumage, [Avec clé intelligente] Relais PDM1 (ACC), Relais PDM2 (IG1)
	IG 2	40A	[Sans clé intelligente] Contacteur d'allumage, [Avec clé intelligente] Relais PDM3 (IG2)
	MDPS	80A	MDPS (direction assistée entraînée par moteur)
	PTC HEATER 1	50A	Relais de chauffage 1 PCT
	PTC HEATER 2	50 A	Relais de chauffage 2 PCT

Nom du fusible		Calibre du fusible	Protégé par circuit
FUSIBLE MULTI	CLUTCH ACTUATOR	40 A	Actionneur d'embrayage (HEV)
	MAIN	150A	Fusible - PRISE DE COURANT 1, FEU DE ROUTE, INVERSEUR, BOOSTER 1 HYDRAULIQUE ACTIF, BOOSTER 2 HYDRAULIQUE ACTIF, ESSUIE-GLACE ARRIÈRE, Convertisseur c.c.-c.c. basse tension
	POWER OUTLET 3	20A	Prise de courant #2
	POWER OUTLET 2	20A	Prise de courant #1
	DCT 3	15A	TCM (Module de commande de boîte de vitesses)
	HPCU 1	10A	Unité de contrôle du système hybride (HPCU - Hybrid Power Control Unit)
	EWP	10A	Pompe à eau électrique (moteur)
	FUEL PUMP	20A	Relais de pompe à carburant
	B + 1	40A	Bloc de jonction de tableau de bord (Fusible - CONTACTEUR DE FREIN, PDM1, PDM2, MODULE1, VERROUILLAGE DE PORTE, Dispositif de coupure automatique de courant de fuite)
	DCT 2	40A	TCM (Module de commande de boîte de vitesses)
	DCT 1	40A	TCM (Module de commande de boîte de vitesses)
WIPER RR	15A	Relais arrière d'essuie-glace	

Nom du fusible		Calibre du fusible	Protégé par circuit
FUSIBLE MULTI	H/LAMP HI	10A	Relais de feux de route
	ACTIVE HYDRAULIC BOOTER 1	40A	Unité intégrée de commande des freins, Connecteur de vérification polyvalente
	ACTIVE HYDRAULIC BOOTER 2	30A	Unité intégrée de commande des freins
	INVERTER	30A	Module d'inverseur c.a.
	POWER OUTLET1	40A	Relais de prise de courant
	B/UP LAMP	10A	Rétroviseur électrochromique, Feu de recul gauche/droit
	ECU 3	10A	ECM (Module de commande du moteur)
	HPCU 2	15A	HPCU (Unité de commande du système hybride), Actionneur d'embrayage (HEV)
	ACTIVE HYDRAULIC BOOTER 3	10A	Unité intégrée de commande des freins, Connecteur de vérification polyvalente
	DCT 4	15A	Levier DCT de changement de vitesse (boîte de vitesses à double embrayage), TCM (Module de commande de boîte de vitesses), Commutateur de verrouilleur
	SENSOR 3	10A	Relais de pompe à carburant, Vanne de commande d'huile n° 1/n° 2 (admission/échappement), Capteur de position d'arbre à cames n° 1/n° 2 (admission/échappement)

Nom du fusible		Calibre du fusible	Protégé par circuit
FUSIBLE MULTI	BATTERY C/FAN	15A	Relais de ventilateur de refroidissement de batterie
	HORN	20A	Relais d'avertisseur sonore
	SENSOR 2	10A	Électrovanne de commande de purge, Relais de ventilateur de refroidissement, Vanne de fermeture de filtre à charbon actif, Capteur de débit d'air massique
	ECU 1	20A	ECM (Module de commande du moteur)
	SENSOR 1	15A	Capteur d'oxygène (haut), Capteur d'oxygène (bas)
	IGN COIL	20A	Bobine d'allumage #1/#2/#3/#4
	ECU 2	15A	ECM (Module de commande du moteur)
	B/ALARM HORN	10A	Relais d'avertisseur d'alarme antivol

Relais (Hybride)

Nom de relais	Type
Relais de chauffage PCT#2	MICRO
Relais de chauffage PCT#1	MICRO
Relais PDM2 (IG1)	MICRO
Relais de VENTILATEUR DE REFROIDISSEMENT de batterie	MICRO
Relais d'essuie-glace arrière	MICRO
Relais PDM3 (IG2)	MICRO
Relais de pompe à carburant	MICRO
Relais PDM1 (ACC)	MICRO
Relais de ventilateur de refroidissement	MINI
Relais arrière chauffant	MINI
Relais de soufflante	MICRO
RELAIS DE FEUX DE ROUTE	MICRO
Relais de prise de courant	MICRO

Relais (hybride enfichable)

Nom de relais	Type
Relais de chauffage PCT#2	MICRO
Relais de chauffage PCT#1	MICRO
Relais PDM2 (IG1)	MICRO
Relais de VENTILATEUR DE REFROIDISSEMENT de batterie	MICRO
Relais d'essuie-glace arrière	MICRO
Relais PDM3 (IG2)	MICRO
Relais de pompe à carburant	MICRO
Relais PDM1 (ACC)	MICRO
Relais de ventilateur de refroidissement	MINI
Relais arrière chauffant	MINI
Relais de soufflante	MICRO
RELAIS DE FEUX DE ROUTE	MICRO
Relais de prise de courant	MICRO

Couvercle des bornes de batterie

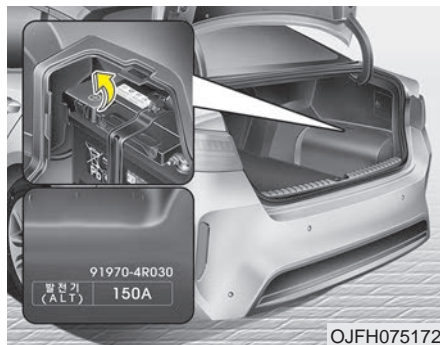

* AVIS

Les descriptions de fusibles peuvent ne pas toutes s'appliquer à votre véhicule. Elles étaient précises au moment de mettre sous presse. Quand vous inspectez la boîte de fusibles de votre véhicule, référez-vous à l'étiquette sur le couvercle de la boîte.

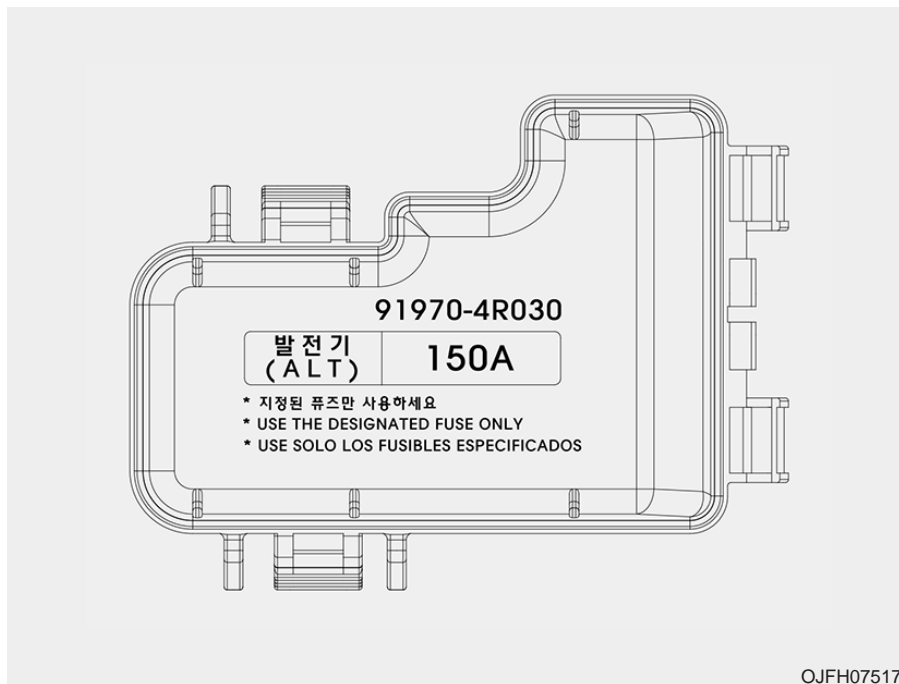

AMPOULES D'ÉCLAIRAGE

Précautions à suivre lors du remplacement des ampoules

Toujours garder des ampoules de rechange de puissance similaire en cas d'urgence.

Se référer à la section « Puissance des ampoules » au chapitre 9.

Avant de changer une ampoule, garer le véhicule dans un endroit sécuritaire, éteindre le moteur, enclencher fermement le frein de stationnement et débrancher la borne négative (-) de la batterie.

AVERTISSEMENT

- Travailler sur les lampes

Avant de travailler sur l'éclairage, serrez fermement le frein de stationnement, assurez-vous que le bouton ENGINE START/STOP (démarrage/arrêt du moteur) est en position OFF et éteignez les feux pour éviter un mouvement brusque du véhicule et de vous brûler les doigts ou de recevoir une décharge électrique.

N'utilisez que les ampoules d'intensité spécifiées.

MISE EN GARDE

- Remplacement de l'ampoule

Assurez-vous de remplacer une ampoule grillée par une neuve de même intensité. Sinon, vous pourriez faire claquer le fusible ou endommager le système électrique.

MISE EN GARDE

- Lentille de phare avant

Pour éviter d'endommager la lentille, ne pas la nettoyer avec des solvants chimiques ou des produits nettoyants puissants.

*** AVIS**

- Si l'ampoule ou le connecteur de phare est retiré d'un phare en fonctionnement activé à l'électricité, le dispositif électronique de la boîte à fusibles pourrait détecter une défectuosité. Par conséquent, une défectuosité au phare pourrait être enregistrée dans l'historique de Code diagnostic d'anomalie (CDA) de la boîte à fusibles.
- Il est normal qu'un phare en fonctionnement puisse clignoter temporairement. Comme cela est dû à la fonction de stabilisation du dispositif de contrôle électronique du véhicule, si le phare s'allume normalement après le clignotement temporaire, il n'y a pas de défectuosité. Cependant, si le phare clignote encore plusieurs fois ou s'éteint complètement, le dispositif de contrôle électronique du véhicule pourrait être défectueux. Veuillez faire vérifier immédiatement le véhicule par un concessionnaire Kia agréé.

*** AVIS**

Nous conseillons de faire régler le niveau des phares après un accident ou après avoir fait reposer l'ensemble de phare par un concessionnaire agréé Kia.

*** AVIS**

Après avoir roulé sous une forte pluie ou après un lavage, les verres des phares et des feux arrière peuvent sembler troubles. Ce problème est dû à la différence de température entre l'intérieur et l'intérieur de la lampe. Ceci ressemble à la condensation sur vos vitres à l'intérieur du véhicule par temps de pluie et n'indique pas un problème sur le véhicule. Si de l'eau pénètre dans le circuit de l'ampoule du phare, nous recommandons de faire vérifier le système par un concessionnaire agréé Kia.

Si vous ne possédez pas les outils requis, les ampoules requises ou l'expertise requise, consultez un concessionnaire Kia agréé. Dans bien des cas, il est difficile de remplacer les ampoules d'éclairage car d'autres pièces du véhicule doivent être démontées pour accéder à l'ampoule. Ceci est particulièrement vrai si vous devez démonter les blocs optiques pour atteindre les ampoules de phare.

Le retrait/installation du phare peut entraîner des dommages au niveau du véhicule.

Utiliser des ampoules d'autres marques ou des ampoules de mauvaise qualité peut griller un fusible ou endommager les circuits électriques.

Ne pas installer de phares ou de DEL supplémentaires sur le véhicule. Cela pourrait entraîner une défaillance des phares ou un clignotement. De plus, cela pourrait endommager la boîte à fusibles et les circuits électriques du véhicule.

Position d'ampoule de feu (avant)

■ Phare - Type A

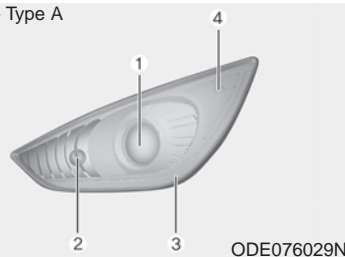

ODE076029N

■ Phare - Type B

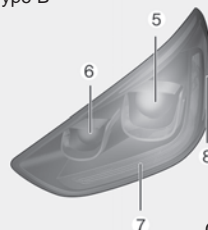

ODEP077029N

■ Feu antibrouillard

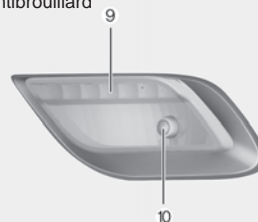

ODEP077030N

- (1) Phare (Croisement/route) (type ampoule)
- (2) Clignotant avant (type ampoule)
- (3) Feu de position (type LED)
- (4) Feu de gabarit (type ampoule)
- (5) Phare (Croisement/route) (type LED)
- (6) Phare (Croisement) (type LED)
- (7) Clignotant avant/
Feu de position (type LED)
- (8) Feu de gabarit (type LED)
- (9) Feu de jour (type LED)
- (10) Phare antibrouillard avant (type ampoule)

Position d'ampoule de feu (arrière)

■ Feu combiné arrière - Type A

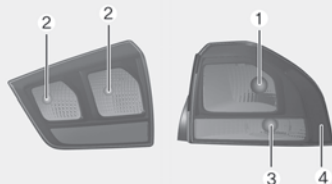

ODEP076031N

■ Feu combiné arrière - Type B

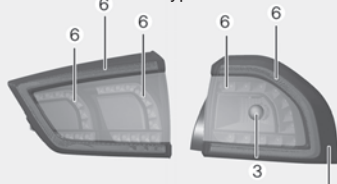

ODEP077032N

■ Feu de recul



ODEP077033N

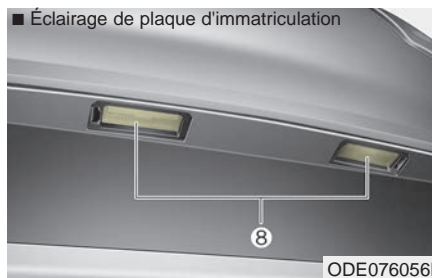

ODEP076056L

■ Feu stop surélevé

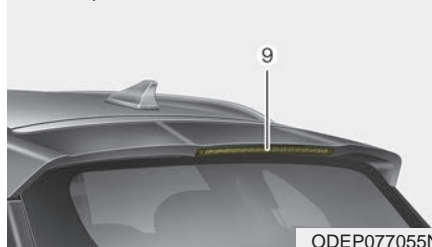

ODEP077055N

- (8) Éclairage de plaque d'immatriculation (type ampoule)
- (9) Feu stop surélevé (type LED)

- (1) Feu stop/arrière (type ampoule)
- (2) Feu arrière (type ampoule)
- (3) Clignotant arrière (type ampoule)
- (4) Feu de gabarit (type ampoule)
- (5) Feu de gabarit (type LED)
- (6) Feu stop/arrière (type LED)
- (7) Feu de recul (type ampoule)

Position d'ampoule de feu (latéral)

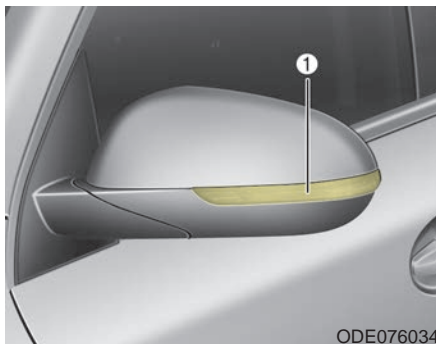

(1) Répéteur latéral (type LED)

Remplacement d'ampoule de phare (type HID)

Si l'ampoule de feu ne fonctionne pas, faites vérifier le véhicule par un concessionnaire Kia agréé.

⚠ AVERTISSEMENT

- Feu HID (si équipé)

Ne tentez pas de remplacer ou d'inspecter le phare HID (ampoule au XÉNON) à cause du danger de choc électrique. Si l'ampoule de feu ne fonctionne pas, faites vérifier votre véhicule par un concessionnaire Kia agréé.

* AVIS

Si votre véhicule est équipé de phares à décharge à haute intensité (HID), ces phares contiennent du mercure. Par conséquent, si vous devez mettre votre véhicule au rebut, vous devez retirer les phares HID avant la mise au rebut. Les phares HID retirés doivent être recyclés, réutilisés ou mis au rebut comme des déchets dangereux.

* AVIS

Les feux HID ont des performances supérieures aux ampoules halogènes. Le fabricant estime que les feux HID doivent durer deux fois plus longtemps que les ampoules halogènes selon leur fréquence d'utilisation. Ils devront probablement être remplacés à un certain moment de la vie du véhicule. L'activation et la désactivation des phares plus fréquentes que la normale raccourcissent la durée de vie des feux HID.

Les feux HID ne tombent pas en panne de la même manière que les ampoules halogènes à incandescence. Si un phare s'éteint après une période de fonctionnement mais se rallume immédiatement lorsque le commutateur de phares est actionné, il est probable que le feu HID doit être remplacé. Les composants des éclairages HID sont plus complexes que les ampoules halogènes conventionnelles, et ont donc un coût de remplacement plus élevé.

Remplacement de phare (type LED)

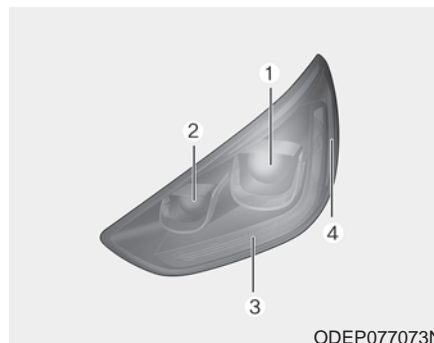

ODEP077073N

Si le feu de croisement/route (1), le feu de croisement (2), le clignotant avant / feu de position (3), le feu de gabarit (4) ne fonctionnent pas, faire vérifier le véhicule par un concessionnaire agréé Kia.

Un seul phare à LED ne peut pas être remplacé car c'est une unité intégrée. Le phare à LED doit être remplacé avec l'unité.

Un technicien qualifié doit vérifier ou réparer le phare (LED), car il peut endommager d'autres pièces associées du véhicule.

Remplacement d'ampoule de phare (feu de route/croisement)

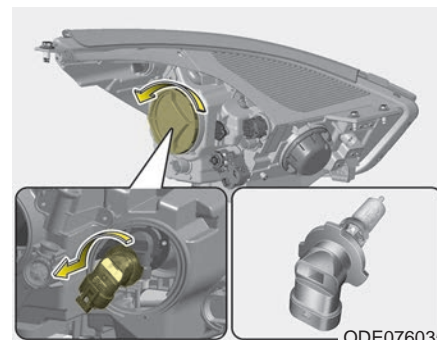

ODE076035

1. Ouvrir le capot.
2. Déposer le couvercle d'ampoule de phare en le tournant dans le sens antihoraire.
3. Débrancher le connecteur de la douille d'ampoule de phare.
4. Retirer l'ampoule-douille de l'ensemble de phare en la tournant dans le sens antihoraire jusqu'à ce que les languettes de l'ampoule-douille soient alignées avec les fentes sur l'ensemble de phare.

5. Installer un ensemble de douille-ampoule neuf dans l'ensemble de phare en alignant les languettes de la douille-ampoule sur les fentes à l'intérieur de l'ensemble de phare. Pousser l'ampoule-douille dans l'ensemble de phare et faire tourner l'ampoule-douille dans le sens horaire.
6. Reposer le couvercle d'ampoule de phare en le tournant dans le sens horaire.

Ampoule de phare

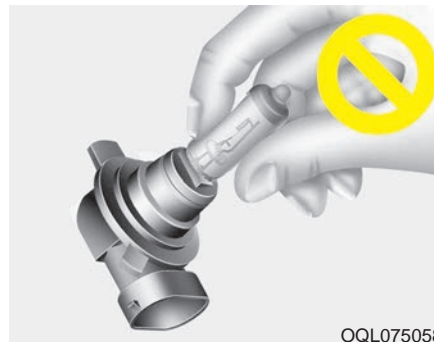

⚠ AVERTISSEMENT

- Ampoules halogènes

Manipuler les ampoules halogènes prudemment.

- **Les ampoules halogènes contiennent du gaz sous pression et projettent des morceaux si le verre est brisé.**
- **Évitez les rayures et les abrasions sur les ampoules halogènes. Si les ampoules sont allumées, éviter tout contact avec des liquides.**

- **Toujours les manipuler avec soin et éviter les rayures et les abrasions. Si les ampoules sont allumées, éviter tout contact avec des liquides. Ne jamais toucher le verre à mains nues. L'huile résiduelle peut provoquer une surchauffe de l'ampoule et la faire éclater lorsqu'elle s'allume. Une ampoule ne doit fonctionner que lorsqu'elle est montée dans un phare.**
- **Si une ampoule est endommagée ou fissurée, la remplacer immédiatement et la jeter soigneusement.**
- **Porter une protection oculaire pour changer une ampoule. Laisser l'ampoule refroidir avant de la manipuler.**

Remplacement d'une ampoule de clignotant avant

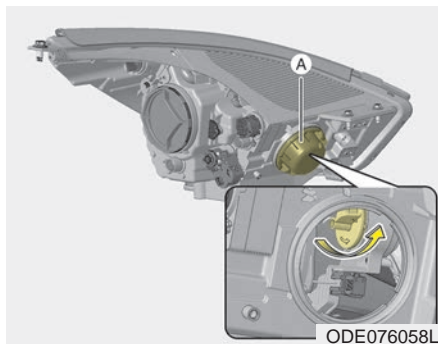

1. Ouvrir le capot.
2. Retirer le cache-poussière (A) de l'ensemble de phare puis la douille d'ampoule en la tournant dans le sens antihoraire jusqu'à ce que les languettes de la douille d'ampoule soient alignées avec les fentes sur l'ensemble de phare.

3. Retirer l'ampoule de la douille en appuyant dessus et en la tournant dans le sens antihoraire jusqu'à ce que les languettes de l'ampoule soient alignées avec les fentes de la douille d'ampoule. Retirer l'ampoule de l'ampoule-douille.
4. Introduire une ampoule neuve en l'insérant dans la douille et en la tournant jusqu'à ce qu'elle se verrouille.
5. Poser la douille dans l'ensemble de phare en alignant les languettes de la douille avec les fentes dans l'ensemble. Pousser l'ampoule-douille dans l'ensemble de phare et faire tourner la douille dans le sens horaire.

Remplacement d'une ampoule de phare antibrouillard/feu de jour



Si le phare antibrouillard avant (ampoule) et l'ampoule de feu de jour (LED) ne fonctionnent pas, faites vérifier le véhicule par un concessionnaire Kia agréé.

Un seul phare à LED ne peut pas être remplacé car c'est une unité intégrée. Les phares à LED doivent être remplacés avec l'unité.

Un technicien qualifié doit vérifier ou réparer le phare antibrouillard avant (ampoule) et le feu de jour (LED), car ils peuvent endommager d'autres pièces associées du véhicule.

Remplacement d'ampoule de feu stop et arrière

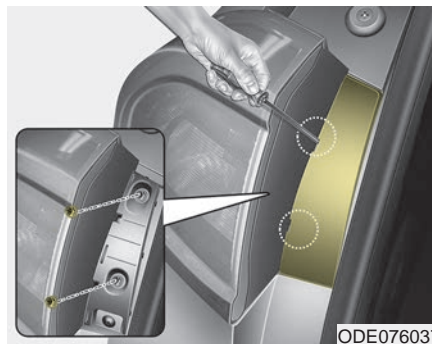

1. Ouvrir le hayon.
2. Ouvrir le couvercle de service.
3. Desserrer les vis de fixation de l'ensemble de feu à l'aide d'un tournevis cruciforme.

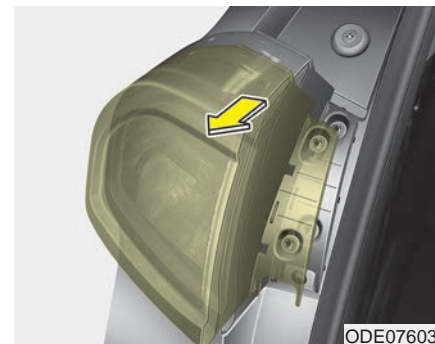

4. Retirer l'ensemble de feu combiné arrière de la carrosserie du véhicule.
5. Débrancher le connecteur de feu combiné arrière.

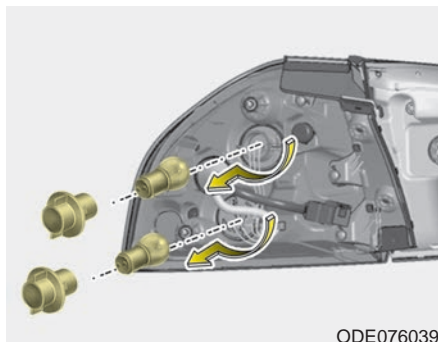

ODE076039

6. Retirer la douille de l'ensemble en la tournant dans le sens antihoraire jusqu'à ce que les languettes de la douille soient alignées avec les fentes sur l'ensemble.
7. Retirer l'ampoule de la douille et appuyant dessus et en tournant dans le sens antihoraire jusqu'à ce que les languettes de l'ampoule soient alignées avec les fentes de la douille. Retirer l'ampoule de la douille.
8. Introduire une ampoule neuve en l'insérant dans la douille et en la tournant jusqu'à ce qu'elle se verrouille.

9. Poser la douille dans l'ensemble en alignant les languettes de la douille sur les fentes dans l'ensemble. Pousser la douille dans l'ensemble et faire tourner la douille dans le sens horaire.
10. Installez l'ensemble de combiné de feu arrière sur la carrosserie du véhicule.
11. Installez le couvercle de service.

Remplacement d'ampoule de feu arrière (intérieur)

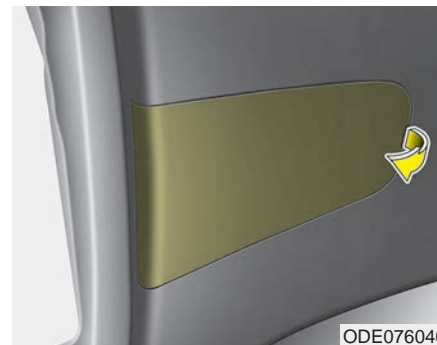

ODE076040

1. Ouvrir le hayon.
2. Retirez le couvercle de service.

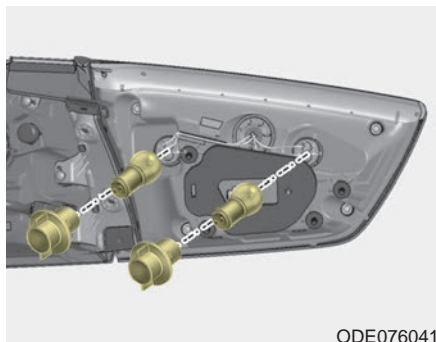

ODE076041

3. Retirez la douille de l'ensemble en la tournant dans le sens antihoraire jusqu'à ce que les languettes de la douille soient alignées avec les fentes sur l'ensemble.
4. Retirer l'ampoule de la douille et appuyant dessus et en la tournant dans le sens antihoraire jusqu'à ce que les languettes de l'ampoule soient alignées avec les fentes de la douille. Retirer l'ampoule de la douille.
5. Introduisez une ampoule neuve en l'insérant dans la douille et en la tournant jusqu'à ce qu'elle se verrouille.

6. Posez la douille dans l'ensemble en alignant les languettes de la douille sur les fentes dans l'ensemble. Pousser la douille dans l'ensemble et faire tourner la douille dans le sens horaire.
7. Installez le couvercle de service en le plaçant dans l'orifice de service.

Remplacement d'une ampoule de feu stop et arrière (type LED)



ODE076042

Si le feu stop et arrière (LED) ne fonctionne pas, faites vérifier le véhicule par un concessionnaire Kia agréé.

Un seul phare à LED ne peut pas être remplacé car c'est une unité intégrée. Les phares à LED doivent être remplacés avec l'unité.

Un technicien qualifié doit vérifier ou réparer le feu stop et arrière (LED), car il peut endommager d'autres pièces associées du véhicule.

Remplacement d'une ampoule de feu de recul



Si le feu de recul ne fonctionne pas, faites vérifier le véhicule par un concessionnaire Kia agréé.

Un seul phare à LED ne peut pas être remplacé car c'est une unité intégrée. Les phares à LED doivent être remplacés avec l'unité.

Un technicien qualifié doit vérifier ou réparer le feu de recul, car il peut endommager d'autres pièces associées du véhicule.

Remplacement de l'ampoule de feu stop surélevé

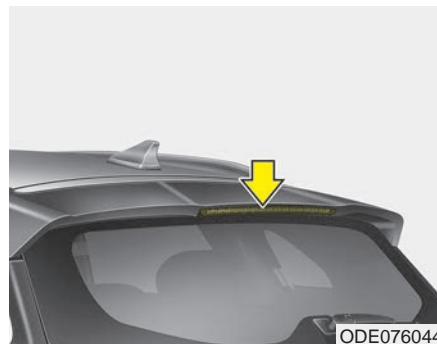

Si le feu stop surélevé (LED) ne fonctionne pas, faites vérifier le véhicule par un concessionnaire Kia agréé.

Un seul phare à LED ne peut pas être remplacé car c'est une unité intégrée. Les phares à LED doivent être remplacés avec l'unité.

Un technicien qualifié doit vérifier ou réparer le feu stop surélevé (LED), car il peut endommager d'autres pièces associées du véhicule.

Remplacement de l'ampoule de lampe de plaque d'immatriculation

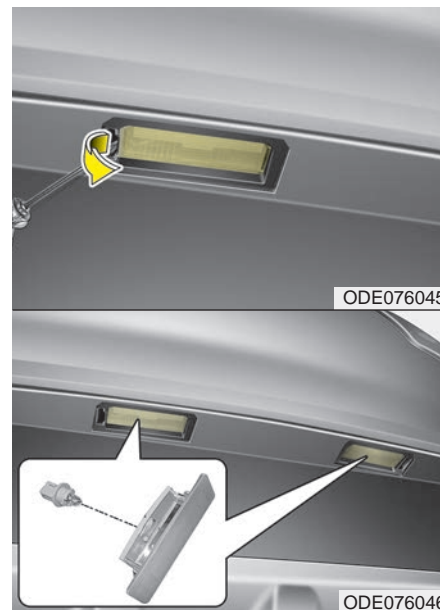

1. À l'aide d'un tournevis plat, faire doucement levier pour séparer la lentille du boîtier de feu.

2. Retirer la douille de l'ensemble en la tournant dans le sens antihoraire jusqu'à ce que les languettes de la douille soient alignées avec les fentes sur l'ensemble.
3. Retirer l'ampoule de la douille en l'extrayant.
4. Introduire une ampoule neuve dans la douille.
5. Poser la douille dans l'ensemble en alignant les languettes de la douille sur les fentes dans l'ensemble. Pousser la douille dans l'ensemble et faire tourner la douille dans le sens horaire.
6. Aligner les languettes du couvercle de verre avec les encoches du logement de la lampe et enclencher le verre.

Remplacement d'une ampoule de feu de gabarit latéral (type LED type)

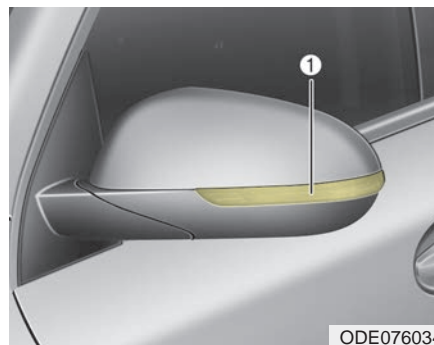

Si le répéteur latéral (LED) ne fonctionne pas, faites vérifier le véhicule par un concessionnaire Kia agréé.

Un seul phare à LED ne peut pas être remplacé car c'est une unité intégrée. Les phares à LED doivent être remplacés avec l'unité.

Un technicien qualifié doit vérifier ou réparer le répéteur latéral (LED), car il peut endommager d'autres pièces associées du véhicule.

Remplacement d'une ampoule de lampe de lecture (type à ampoule)



1. À l'aide d'un tournevis plat, faire doucement lever le levier pour séparer la lentille du boîtier de feu.
2. Retirer l'ampoule en l'extrayant en ligne droite.
3. Poser une ampoule neuve dans la douille.
4. Aligner les languettes du couvercle de verre avec les encoches du logement de la lampe et enclencher le verre.

*** AVIS**

Veiller à ne pas salir ou endommager le verre, les languettes du verre et les logements en plastique.

Remplacement d'une ampoule de lampe de lecture (type LED)



Si le lecteur de cartes (LED) ne fonctionne pas, faites vérifier le véhicule par un concessionnaire Kia agréé.

Un seul phare à LED ne peut pas être remplacé car c'est une unité intégrée. Les phares à LED doivent être remplacés avec l'unité.

Un technicien qualifié doit vérifier ou réparer le lecteur de cartes (LED), car il peut endommager d'autres pièces associées du véhicule.

Remplacement d'une ampoule de lampe de miroir de courtoisie



⚠ AVERTISSEMENT
- Lampes intérieures

Avant de travailler sur des lampes intérieures, s'assurer que le bouton "OFF" est enfoncé pour éviter de vous brûler les doigts ou de recevoir une décharge électrique.

1. À l'aide d'un tournevis à lame plate, faire doucement levier sur l'ensemble de lampe depuis l'intérieur.
2. Retirer l'ampoule en l'extrayant en ligne droite.
3. Poser une ampoule neuve dans la douille.
4. Reposer l'ensemble de lampe à l'intérieur.

*** AVIS**

Veiller à ne pas salir ou endommager le verre, les languettes du verre et les logements en plastique.

Remplacement d'une ampoule de lampe d'ambiance (type à Ampoule)

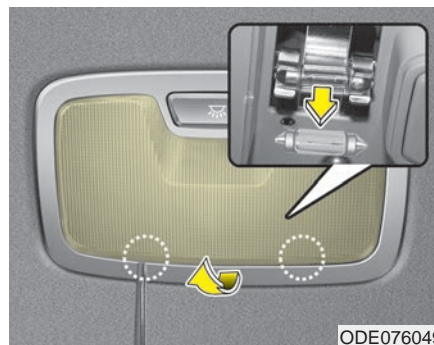

⚠ AVERTISSEMENT
- Lampes intérieures

Avant de travailler sur des lampes intérieures, s'assurer que le bouton "OFF" est enfoncé pour éviter de vous brûler les doigts ou de recevoir une décharge électrique.

1. À l'aide d'un tournevis plat, faire doucement levier pour séparer la lentille du boîtier de feu.
2. Retirer l'ampoule en l'extrayant en ligne droite.
3. Poser une ampoule neuve dans la douille.
4. Aligner les languettes du couvercle de verre avec les encoches du logement de la lampe et enclencher le verre.

*** AVIS**

Veiller à ne pas salir ou endommager le verre, les languettes du verre et les logements en plastique.

Remplacement d'une ampoule de lampe d'ambiance (type LED)



Si la lampe d'ambiance (LED) ne fonctionne pas, faites vérifier le véhicule par un concessionnaire Kia agréé. Un seul phare à LED ne peut pas être remplacé car c'est une unité intégrée. Le phare à LED doit être remplacé avec l'unité. Un technicien qualifié doit vérifier ou réparer la lampe d'ambiance (LED), car elle peut endommager d'autres pièces associées du véhicule.

Remplacement d'ampoule d'espace de chargement du hayon



1. À l'aide d'un tournevis plat, faire doucement lever pour séparer la lentille du boîtier de feu.
2. Retirer l'ampoule en l'extrayant en ligne droite.
3. Poser une ampoule neuve dans la douille.
4. Aligner les languettes du couvercle de verre avec les encoches du logement de la lampe et enclencher le verre.

Si la lampe d'ambiance du hayon (LED) ne fonctionne pas, faites vérifier le véhicule par un concessionnaire Kia agréé.

Un seul phare à LED ne peut pas être remplacé car c'est une unité intégrée. Les phares à LED doivent être remplacés avec l'unité.

Un technicien qualifié doit vérifier ou réparer la lampe d'ambiance du hayon (LED), car elle peut endommager d'autres pièces associées du véhicule.

* AVIS

Veiller à ne pas salir ou endommager le verre, les languettes du verre et les logements en plastique.

SOIN DE L'APPARENCE

Soins extérieurs

Mises en garde générales concernant l'extérieur

Il est très important de suivre les directives sur l'étiquette du nettoyeur chimique ou du poli. Lisez tous les avertissements et toutes les mises en garde qui figurent sur l'étiquette.

Entretien du fini

Lavage

Pour aider à protéger le fini contre la rouille et la détérioration, lavez-le bien et régulièrement (au moins une fois par mois) avec une eau tiède ou froide.

Si vous utilisez votre véhicule hors route, lavez-le après chaque randonnée hors route. Portez une attention particulière au retrait du sel, des saletés, de la vase et de toute autre matière étrangère accumulée sur les bas de portes et les bas de caisse.

Insectes, bitume, sève, fiente d'oiseau, pollution industrielle et autres dépôts du genre peuvent endommager le fini du véhicule si vous ne les nettoyez pas immédiatement.

Même un lavage rapide à l'eau claire pourra ne pas éliminer tous ces dépôts. Vous pouvez utiliser un savon doux, sûr pour les finis peints.

Après le lavage, rincez le véhicule à fond, à l'eau tiède ou froide. Ne laissez pas le savon sécher sur le fini.

Après avoir lavé le véhicule, faites l'essai des freins en roulant lentement pour voir s'ils ont été affectés par l'eau. Si le rendement des freins est diminué, séchez les freins en appuyant légèrement sur la pédale de frein tout en maintenant une vitesse d'avance lente.

Lavage sous haute pression

- Lors de l'utilisation d'un système de lavage sous haute pression, maintenir une distance suffisante entre le gicleur et le véhicule. Une distance trop faible ou une pression trop élevée peut endommager les composants ou causer la pénétration de l'eau dans l'habitacle.
- Ne pas diriger le gicleur sous haute pression directement sur les caméras, les capteurs ou les zones les entourant. Le choc causé par la pression élevée de l'eau peut endommager ces éléments.
- Ne pas approcher le gicleur près des soufflets (couvercles en caoutchouc ou en plastique) ou des connecteurs. La pression élevée de l'eau peut endommager ces composants.



⚠ MISE EN GARDE

- Noyage du moteur

- ***Le lavage à l'eau du compartiment-moteur, y compris le lavage haute pression, peut entraîner une panne des circuits électriques dans le compartiment-moteur.***
- ***Ne laissez jamais l'eau ou un liquide quelconque entrer en contact avec les composants électriques ou électroniques à l'intérieur du véhicule, car vous pourriez les endommager.***

Cirage

Cirez le véhicule quand l'eau ne forme plus de gouttelettes sur le fini. Lavez et séchez le véhicule avant d'appliquer la cire. Utilisez une cire liquide ou en pâte de bonne qualité et suivez le mode d'emploi du fabricant. Cirez toutes les garnitures métalliques pour les protéger et conserver leur lustre.

Nettoyer les traces d'huile, de bitume et autres du genre avec un détachant, soulève habituellement la cire. Assurez-vous de réappliquer de la cire à ces endroits, même si le reste du véhicule n'a pas encore besoin d'être ciré.

Ne pas appliquer de cire sur l'unité non peinte, car cela pourrait la ternir.

**MISE EN GARDE****- Séchage du véhicule**

- ***Essuyer la poussière ou la saleté sur la carrosserie avec un chiffon sec peut égratigner le fini.***
- ***N'utilisez pas de laine d'acier, de nettoyants abrasifs ni de détergents puissants contenant des agents alcalins ou caustiques, sur les pièces chromées ou en aluminium anodisé. Vous pourriez en endommager le fini protecteur et causer une décoloration ou une détérioration de la peinture.***

Réparation des dommages au fini

Éraflures profondes ou éclats de roche sur la surface peinte devraient être réparés sans tarder. Le métal exposé rouillera vite et pourra demander une réparation majeure.

Si votre véhicule est endommagé et nécessite une réparation ou un remplacement de parties en métal, assurez-vous que l'atelier de carrosserie applique un enduit antirouille sur les pièces réparées ou remplacées.

Entretien des pièces métalliques brillantes

- Pour éliminer le bitume routier et les insectes, utilisez un décapant à bitume et non pas un grattoir ou un autre objet tranchant du genre.
- Pour protéger la surface des pièces métalliques brillantes contre la corrosion, appliquez une couche de cire ou de préservatif de chrome et frottez-le jusqu'à l'obtention d'un grand lustre.
- En hiver ou dans les régions côtières, recouvrez les pièces métalliques brillantes d'une couche plus épaisse de cire ou de préservatif. Au besoin, enduisez les pièces d'une gelée de pétrole non corrosive ou d'un autre composé protecteur du genre.

Entretien du dessous de la carrosserie

Du sel et d'autres produits chimiques corrosifs sont utilisés en hiver pour faire fondre la neige et empêcher les routes de verglaser. Si ces produits chimiques ne sont pas enlevés régulièrement, cela fera rouiller le dessous de la carrosserie du véhicule et, avec le temps, les conduites de carburant, le système de fixation du réservoir d'essence, la suspension du véhicule, le système d'échappement et même le cadre du véhicule.

- Nettoyer régulièrement le dessous du véhicule en hiver et lorsque le véhicule entre en contact avec du sel ou d'autres produits chimiques.
- Laver soigneusement et intégralement le dessous du véhicule à la fin de l'hiver.
- Demander à un technicien qualifié ou à une station d'inspection gouvernementale d'inspecter annuellement le véhicule pour détecter tout signe de corrosion.

- Faire inspecter immédiatement son véhicule si des écailles de corrosion sont visibles ou si les performances du véhicule changent. Cela pourrait se traduire par des freins mous ou spongieux, un mauvais contrôle directionnel, des bruits provenant de la suspension ou des bruits de frottement ou de cognement métallique.

Entretien de jantes en aluminium

Les jantes en aluminium sont recouvertes d'un revêtement protecteur transparent.

- Ne pas utiliser d'agent de nettoyage abrasif, de pâte à polir, de dissolvant ou de brosse métallique sur les jantes en aluminium. Ils pourraient égratigner ou endommager le revêtement.
- Attendre que la jante ait refroidi avant de la nettoyer.
- N'utilisez qu'un savon doux ou un détergent neutre et rincez bien avec de l'eau. Assurez-vous de nettoyer les jantes après avoir roulé sur des routes salées. Ceci aide à protéger de la corrosion.
- Évitez de laver les jantes avec des brosses de lavage haute vitesse.
- Ne pas utiliser de détergent alcalin ou acide. Cela pourrait endommager et corroder les jantes en aluminium recouvertes d'un revêtement protecteur transparent.

⚠ AVERTISSEMENT

Après un nettoyage du véhicule, tester les freins en roulant lentement afin de vérifier si leur fonctionnement est perturbé par l'eau. Si la performance de freinage est moindre, faire sécher les freins en les appliquant doucement tout en roulant lentement en marche avant.

Protection contre la corrosion**Protéger le véhicule contre la corrosion**

En utilisant les designs et les pratiques de construction les plus avancées pour combattre la corrosion, nous pouvons assembler des véhicules de la plus haute qualité. Toutefois, ceci n'est qu'une partie du travail. Afin d'obtenir une protection à long terme contre la corrosion, l'aide et la collaboration du propriétaire du véhicule sont requises.

Causes communes de corrosion

Suivent les causes les plus communes de corrosion sur un véhicule :

- Sel routier, saleté et humidité que l'on laisse accumuler sous la voiture.
- Élimination de la peinture ou des enduits protecteurs par les pierres, le gravier, l'abrasion ou les petits accrocs et les éraflures qui laissent le métal sans protection, exposé à la corrosion.

Zones de forte corrosion

Si vous vivez à un endroit où votre véhicule est régulièrement exposé à des matières corrosives, une protection contre la corrosion est particulièrement importante. Parmi les causes communes de corrosion accélérées, on peut citer le sel routier, les produits chimiques de contrôle des poussières, l'air salin de la mer et la pollution industrielle.

L'humidité engendre la corrosion

L'humidité crée des conditions favorables à la corrosion. Par exemple, la corrosion sera accélérée par un taux d'humidité élevé, surtout quand la température est tout juste au-dessus du point de congélation. Dans pareil cas, la matière corrosive est tenue en contact avec les surfaces du véhicule par l'humidité qui s'évapore très lentement.

La vase est particulièrement corrosive car elle prend du temps à sécher et retient l'humidité en contact avec le véhicule. Bien que la vase paraisse sèche, elle retient toujours l'humidité et favorise la corrosion.

Une température élevée peut aussi accélérer la corrosion des pièces qui ne sont pas bien ventilées, empêchant ainsi l'humidité de se dissiper. Pour toutes ces raisons, il est particulièrement important de garder votre véhicule exempt de vase ou d'accumulation d'autres matières. Ceci ne s'applique pas seulement aux surfaces visibles mais plus particulièrement au soubassement du véhicule.

Pour aider à prévenir la corrosion

Vous pouvez aider à prévenir la corrosion en observant les points suivants :

Gardez votre véhicule propre

La meilleure façon d'empêcher la corrosion consiste à garder son véhicule propre et exempt de matières corrosives. Portez une attention particulière au soubassement du véhicule.

- Si vous vivez à un endroit de forte corrosion, où l'on utilise du sel routier, près de la mer, dans les zones de pollution industrielle, de pluie acide, etc., vous devriez porter une attention particulière à la protection contre la corrosion. En hiver, rincez le soubassement du véhicule au moins une fois par mois et à la fin de l'hiver, assurez-vous de nettoyer le soubassement à fond.

- Quand vous nettoyez le soubassement du véhicule, portez une attention particulière aux composants sous les ailes et dans les recoins. Soyez minutieux; juste mouiller la vase plutôt que la laver à fond accélèrera la corrosion plutôt que l'empêcher. L'eau et la vapeur pressurisées sont particulièrement efficaces pour éliminer les dépôts de vase et de matières corrosives.
- Quand vous nettoyez les bas de porte, les bas de caisse et les membres du châssis, assurez-vous que les orifices de drainage restent bien ouverts pour que l'humidité puisse s'échapper et non pas rester prisonnière dans les panneaux et former de la rouille.

Gardez votre garage sec

Ne stationnez pas votre véhicule dans un garage humide et mal ventilé. Ceci crée un milieu favorable pour la corrosion. Ceci est particulièrement vrai si vous lavez votre véhicule dans le garage ou si vous le stationnez alors qu'il est encore mouillé ou couvert de neige et de glace ou de vase. Même un garage chauffé peut contribuer à la corrosion, à moins qu'il soit bien ventilé pour dissiper l'humidité.

Gardez la peinture et les garnitures en bon état

Égratignures et écaillures sur le fini devraient être couvertes avec une peinture de retouche dès que possible afin de réduire le risque de corrosion. Si vous pouvez voir le métal nu, nous recommandons de faire faire le travail dans un atelier de carrosserie qualifié.

Fiente d'oiseau: La fiente d'oiseau est très corrosive et peut endommager les surfaces peintes en quelques heures. Nettoyez toujours la fiente d'oiseau dès que possible.

Ne négligez pas l'intérieur

L'humidité peut s'accumuler dans l'habitacle, sous les tapis, et causer de la corrosion. Vérifiez régulièrement sous les tapis pour vous assurer que tout est bien sec. Soyez très prudent si vous transportez des engrais, des matières nettoyantes ou des produits chimiques dans votre véhicule.

Ces produits ne devraient être transportés que dans des contenants adéquats et tout déversement devrait être essuyé immédiatement, rincé à l'eau claire et bien séché.

Soins intérieurs

Mises en garde générales concernant l'intérieur

Éviter que des produits chimiques, comme le parfum, une huile cosmétique, une crème solaire, un détergent pour les mains ou un assainisseur d'air, ne viennent en contact avec les pièces intérieures, puisqu'ils pourraient entraîner des dommages ou une décoloration. Les essuyer immédiatement s'ils viennent en contact avec les pièces intérieures. Voyez les directives à suivre pour nettoyer le vinyle correctement.



MISE EN GARDE - Composants électriques

Ne laissez jamais l'eau ou d'autres liquides toucher les composants électriques ou électroniques à l'intérieur du véhicule car ils pourraient les endommager.



MISE EN GARDE - Cuir
Utilisez un détergent neutre ou une solution à faible teneur en alcool pour nettoyer le cuir (volant, sièges, etc.). Utiliser une solution à forte teneur en alcool ou un détergent acide/alcalin pourrait déteindre ou décaper la surface du cuir.

Soin des sièges en cuir

- Passez régulièrement l'aspirateur sur le siège pour retirer la poussière et le sable.

Cela évitera d'user ou d'endommager le cuir et de maintenir sa qualité.

- Essuyez souvent la housse du siège en cuir naturel avec un chiffon sec ou doux.
- L'utilisation fréquente d'une protection pour le cuir peut empêcher l'usure de la housse et aide à en maintenir la couleur. Veillez à lire les instructions et consultez un spécialiste avant d'utiliser un revêtement pour cuir ou des produits de protection.
- Le cuir avec des couleurs claires (beige, beige crème) est facilement contaminé et d'aspect transparent. Nettoyez souvent les sièges.
- Évitez de les essuyer avec un chiffon humide. Cela peut craqueler la surface.

Nettoyage des sièges en cuir

- Éliminez immédiatement toute contamination. Reportez-vous aux instructions ci-dessous pour supprimer chacun des contaminants.
- Produits cosmétiques (crème solaire, fond de teint, etc.)
 - Appliquez une crème de nettoyage sur un chiffon et essuyez le point contaminé. Essuyez la crème avec un chiffon humide et éliminez l'eau avec un chiffon sec.
- Boissons (café, soda, etc.)
 - Appliquez une petite quantité de détergent neutre et frottez jusqu'à ce que les salissures disparaissent.
- Huile
 - Retirez immédiatement l'huile avec un tissu absorbant et essuyez avec un détachant pour cuir naturel uniquement.
- Chewing-gum
 - Faites durcir la gomme avec de la glace et éliminez-la progressivement.

Précautions d'utilisation des housses de siège en tissu (si équipé)

Pensez à nettoyer régulièrement les sièges en tissu avec un aspirateur en tenant compte des caractéristiques de la matière du tissu. S'ils sont très salis par des taches de boissons, etc., utilisez un produit nettoyant pour habitacle de voiture. Pour éviter d'endommager les housses de siège, utilisez une éponge ou un chiffon doux en microfibre et essuyez la housse de siège jusqu'aux coutures en effectuant des mouvements amples et en exerçant une pression modérée.

Les fermetures Velcro des vêtements ou les objets pointus peuvent provoquer des accrocs ou des rayures sur la surface des sièges.

Veillez à ne pas frotter ces objets contre la surface.

Nettoyage du capitonnage et des garnitures intérieures**Vinyle**

Éliminez la poussière et la saleté du vinyle à l'aide d'une époussette ou d'un aspirateur. Nettoyez le vinyle avec un nettoyant pour le vinyle.

Tissu

Éliminez la poussière et la saleté des tissus à l'aide d'une époussette ou d'un aspirateur. Nettoyez les tissus avec une solution de savon doux recommandée pour le capitonnage ou les tapis. Nettoyez les taches fraîches immédiatement avec un détachant. Si vous ne les nettoyez pas immédiatement, le tissu restera taché et pourra se décolorer. En outre, les propriétés ignifuges du tissu seront réduites si vous ne l'entretenez pas bien.

Utiliser un produit autre que les nettoyants et les procédures recommandées pourra changer l'apparence du tissu et en réduire les propriétés ignifuges.

Nettoyer les ceintures de sécurité

Nettoyez le tressage des ceintures avec une solution de savon doux recommandée pour le capitonnage ou les tapis. Suivez le mode d'emploi fourni avec le savon. Ne blanchissez ni ne reteintez le tressage car vous pourriez l'affaiblir.

Nettoyer la surface intérieure des glaces

Si l'intérieur des glaces s'embue (devient couvert d'un film huileux, grassex ou cireux), vous pouvez nettoyer les glaces avec un produit pour vitres. Suivez le mode d'emploi sur le contenant du produit.



MISE EN GARDE

- Glace arrière

Ne grattez ni n'érafilez la face intérieure de la lunette arrière, vous pourriez endommager le grillage du dégivreur arrière.

Précautions en matière de teintage des vitres

Le teintage des vitres (particulièrement les films à effet métallique) peut entraîner une perturbation de communication et une dégradation de la réception radio, ainsi qu'un dysfonctionnement du système d'éclairage automatique dû à la variation excessive de luminosité dans l'habitacle du véhicule. La solution utilisée peut également s'infiltrer dans les dispositifs électriques et électroniques et entraîner un dysfonctionnement et une panne.

SYSTÈME ANTIPOLLUTION

Le système antipollution du véhicule est couvert par une garantie limitée écrite. Consulter les informations de garantie consignée dans le passeport de service.

Votre véhicule est équipé d'un système antipollution conforme à tous les règlements antipollution en vigueur.

Il y a trois systèmes antipollution en tout, à savoir :

- (1) Système de contrôle des gaz de carter
- (2) Système de contrôle des émissions de vapeurs de carburant
- (3) Système de contrôle des gaz d'échappement

Afin d'assurer le bon fonctionnement du système antipollution, on recommande que vous fassiez inspecter et entretenir votre véhicule par un concessionnaire Kia agréé, conformément au programme d'entretien dans ce manuel.

Miseen garde concernant l'inspection et le test de maintenance (avec le système de contrôle électronique de stabilité (ESC)) :

- **Pour éviter les ratés pendant le test au dynamomètre, coupez le système de contrôle électronique de stabilité (ESC) en appuyant sur l'interrupteur ESC.**
- **Une fois le test au dynamomètre effectué, remettez l'ESC en circuit en appuyant de nouveau sur l'interrupteur ESC.**

1. Système de contrôle des gaz de carter

Le système de recyclage des gaz de carter sert à éliminer la pollution dans l'air causée par les fuites de gaz provenant du carter. Le système alimente un air frais filtré au carter par l'entremise d'un boyau d'admission d'air. Dans le carter, l'air frais se mélange aux gaz qui passent alors dans le système d'induction, par la soupape RGC.

2. Système de contrôle des émissions de vapeurs de carburant (incluant la RVRC : récupération des vapeurs de remplissage en carburant)

Le système de contrôle des émissions de vapeurs de carburant empêche ces vapeurs de s'échapper dans l'air.

(La RVRC est conçue pour permettre aux vapeurs dans le réservoir de carburant d'être aspirées dans un réservoir pendant le remplissage à une station-service, empêchant la libération des vapeurs de carburant dans l'atmosphère.)

Absorbeur de vapeurs de carburant

Les vapeurs de carburant produites dans le réservoir de carburant sont stockées dans l'absorbeur. Quand le moteur fonctionne, les vapeurs de carburant dans l'absorbeur sont aspirées dans le réservoir d'équilibre par l'entremise d'un clapet à solénoïde de commande de purge.

Clapet à solénoïde de commande de purge (CSCP)

Le clapet à solénoïde de commande de purge est contrôlé par le module de commande du moteur (ECM). Quand la température du liquide de refroidissement est basse, au ralenti, le CSCP se ferme pour éviter que le moteur aspire les vapeurs de carburant. Une fois que le moteur se réchauffe pendant la conduite normale, le CSCP s'ouvre pour permettre au moteur d'utiliser les vapeurs de carburant.

3. Système de contrôle des gaz d'échappement

Ce système contrôle très efficacement les gaz d'échappement, tout en maintenant une bonne performance.

Modifications au véhicule

Ce véhicule ne devrait être modifié d'aucune façon. Une modification au véhicule pourrait en affecter la performance, la sécurité ou la durabilité, et pourrait aller à l'encontre des lois et règlements sur la sécurité et la pollution.

De plus, les dommages ou les problèmes suite à une modification ne sont pas couverts par la garantie.

- Utiliser des appareils électroniques non approuvés pourrait entraîner un fonctionnement anormal du véhicule, endommager les circuits électriques, décharger la batterie ou causer un incendie. Par mesure de sécurité, ne jamais utiliser d'appareils électroniques non approuvés.

Mises en garde concernant les gaz d'échappement du moteur (oxyde de carbone)

- Les gaz d'échappement peuvent contenir de l'oxyde de carbone. Donc, si vous sentez des gaz d'échappement dans l'habitacle, faites inspecter et réparer le système d'échappement immédiatement. Si vous pensez que les gaz d'échappement entrent dans le véhicule, ne conduisez qu'avec les glaces complètement abaissées. Faites inspecter et réparer votre véhicule immédiatement.

⚠ AVERTISSEMENT - Échappement

Les gaz d'échappement contiennent de l'oxyde de carbone (CO). Bien qu'il soit inodore et incolore, l'oxyde de carbone est dangereux et même mortel. Suivez les directives sur cette page pour éviter l'empoisonnement par oxyde de carbone.

- Ne faites pas tourner le moteur dans un endroit fermé (comme un garage) plus longtemps que nécessaire pour déplacer le véhicule hors de l'endroit.
- Quand le véhicule est arrêté à un endroit ouvert pendant plus qu'un bref instant et que le moteur tourne, ajustez le système de ventilation pour que l'air frais extérieur soit aspiré dans le véhicule.
- Ne restez jamais assis pendant de longues périodes dans un véhicule stationné ou arrêté, alors que le moteur est en marche.
- Si le moteur cale ou ne veut pas démarrer, des tentatives répétées de faire redémarrer le moteur peuvent endommager le système antipollution.

Mises en garde concernant les pots catalytiques (si équipé)

⚠ AVERTISSEMENT

- Convertisseur catalytique

Ne pas s'approcher du convertisseur catalytique ou de l'échappement si le moteur est en marche ou s'il a été éteint depuis peu. Ces pièces sont très chaudes et peuvent brûler.

⚠ AVERTISSEMENT

- Incendie

- Ne pas garer ou conduire le véhicule, ou conduire le moteur près des objets inflammables comme l'herbe, la végétation, le papier, les feuilles, etc. Ces objets peuvent être allumés sous le véhicule si l'échappement est trop chaud.
- Ne pas retirer le dissipateur thermique près de l'échappement, ne pas mettre une protection sous l'échappement ou revêtir le soubassement du véhicule contre la corrosion. Cela pourrait poser un risque d'incendie dans certaines situations.

Votre véhicule est doté d'un dispositif antipollution avec pot catalytique.

Les précautions suivantes devraient être prises :

- N'utilisez que de l'essence SANS PLOMB.
- N'utilisez pas le véhicule si vous détectez des signes de mauvais fonctionnement du moteur, comme des ratés ou une perte évidente de puissance.
- Ne faites pas un usage abusif du moteur comme rouler avec l'allumage coupé ou descendre des pentes, la boîte de vitesse engagée et l'allumage coupé.
- Ne laissez pas tourner le moteur à un ralenti accéléré pendant de longues périodes (5 minutes ou plus).
- Ne modifiez aucune pièce du moteur ou du système antipollution. Toutes les inspections et tous les ajustements doivent être faits chez un concessionnaire Kia agréé.

- Évitez de conduire alors que le niveau de carburant est extrêmement bas. Tomber en panne sèche pourrait causer des ratés du moteur et endommager le pot catalytique.

Un manque à observer ces précautions pourra se solder par des dommages au pot catalytique et au véhicule. En outre, de telles actions pourraient rendre les garanties nulles et sans effet.

Caractéristiques techniques & Renseignements pour le consommateur

Dimensions	9-2
Moteur	9-2
Intensité des ampoules	9-3
Pneus et jantes	9-4
Poids brut du véhicule	9-6
Volume de l'espace de chargement	9-7
Système de climatisation	9-8
Lubrifiants recommandés et volume	9-9
• Indice de viscosité SAE recommandé	9-11
Numéro d'identification du véhicule (NIV)	9-12
Étiquette de certification du véhicule	9-13
Étiquette des pneus	9-13
Numéro du moteur	9-13
Étiquette du compresseur de climatisation	9-14

DIMENSIONS

Item		mm (po.)	
Longueur hors tout		4,355 (171,4)	
Largeur hors tout		1,805 (71,0)	
Hauteur hors tout	Sans galerie de toit	1,535 (60,4)	
	Avec galerie de toit	1,545 (60,8)	
Bande de roulement	Avant	205/60R16	1,565 (61,6)
		225/45R18*	1,555 (61,2)
	Arrière	205/60R16	1,579 (62,1)
		225/45R18*	1,569 (61,7)
Empattement		2,700 (106,2)	

* Ce pneu est uniquement destiné au système HEV (véhicule électrique hybride)

MOTEUR

Item	Essence
	1,6 GDI
Cylindrée cc (po ³)	1,580 (96,4)
Alésage x course mm (po.)	72 X 97 (2,8 X 3,8)
Ordre d'allumage	1-3-4-2
Nbre de cylindres	4 In-line, DOHC

INTENSITÉ DES AMPOULES

Ampoule		Intensité (W)	Type d'ampoule	
Avant	Phares (croisement/route)		60	HB3 HL+
	Phares (croisement/route) - Type DHI*		25	D8S
	Phares (croisement/route) - Type DEL*		LED	LED
	Clignotants avant		21	PY21W
	Feux de position avant	Type DEL	LED	LED
	Phare de jour	Type d'ampoule	21	P21 L/L
		Type DEL*	LED	LED
	Phares antibrouillard avant	Type d'ampoule	35	H8LL
	Clignotants latéraux	Type d'ampoule	5	W5W
Type DEL*		LED	LED	
Arrière	Feux d'arrêt/arrière (extérieurs)	Type d'ampoule	21/5	P21/5W
	Feux arrière (intérieurs)		3,8	194
	Feux antibrouillard arrière (intérieur)	Type DEL*	LED	LED
	Feux d'arrêt/arrière (extérieurs)	Type DEL	LED	LED
	Feux arrière (intérieurs)		LED	LED
	Clignotants arrière		21	P21W
	Feux de recul		16	W16W
	Feu d'arrêt surélevé		LED	LED
	Feux de plaque d'immatriculation		5	W5W
Intérieur	Lampes de lecture	Type d'ampoule	10	WEDGE
		Type DEL*	LED	LED
	Lampes du miroir de courtoisie		5	FESTOON
	Plafonniers	Type d'ampoule	10	FESTOON
		Type DEL*	LED	LED
	Feu de hayon	Type d'ampoule	10	FESTOON
Type DEL*		LED	LED	

* : si équipé

PNEUS ET JANTES

Item	Grandeur des pneus	Grandeur de jante	Capacité de charge		Capacité de vitesse		Pression de gonflage [kPa(psi)]				Couple des écrous de roue [Kgf-m (lbf-ft, N-m)]
			LI *1	Kg	SS *2	Km/h	Charge normale *3		Charge maximale		
							Avant	Arrière	Avant	Arrière	
Pneus	205/60 R16	6,5J X 16	92	630	H	210	2,5 (36, 250)		2,5 (36, 250)		11~13 (79~94, 107~127)
	225/45 R18 *4	7,5J X 18	91	615	V	240	2,5 (36, 250)		2,5 (36, 250)		
Roue de secours compacte	T125/80 D16 *4	4T X 16	97	730	M	130	4,2 (60, 420)		4,2 (60, 420)		

*1: Indice de charge

*2: Symbole de la vitesse

*3: Charge normale : Jusqu'à 3 personnes

*4: uniquement pour véhicule électrique hybride (HEV).

MISE EN GARDE

Quand vous remplacez les pneus, remplacez-les par des pneus de même taille que les pneus de première monte. L'installation de pneus de tailles différentes peut endommager les pièces qui s'y rattachent ou provoquer un roulement irrégulier.

*** AVIS**

- On peut gonfler les pneus à une pression additionnelle de 21 kPa (3 psi) au-delà de la pression normale spécifiée si l'on s'attend à une température plus froide.
De façon typique, les pneus perdent 7 kPa (1 psi) de pression par baisse de -11 °C (12 °F). Si l'on s'attend à des variations extrêmes de température, revérifiez la pression des pneus au besoin afin de les garder bien gonflés.
- Lors du remplacement des pneus, il est recommandé d'utiliser les mêmes pneus que les pneus d'origine. Sinon, cela peut affecter les performances de conduite.
- Lors de la conduite à haute altitude, il est normal que la pression atmosphérique diminue.
Par conséquent, vérifiez la pression de gonflage des pneus et ajoutez de l'air au besoin.
Pression de gonflage de pneu supplémentaire nécessaire par km au-dessus du niveau de la mer : 10 kPa/km (1,5 lb/po²/km).

POIDS BRUT DU VÉHICULE

Pour HEV

Item	Essence		
	1.6 L		
	DCT		
	NIRO FE	NIRO	NIRO Touring
GVW	1,850 kg (4,078 lb.)	1,900 kg (4,189 lb.)	1,930 kg (4,255 lb.)

Pour PHEV

Item	Essence
	1.6 L
	DCT
GVW	2,000 kg (4,409 lb)

VOLUME DE L'ESPACE DE CHARGEMENT

Pour HEV

Item		Volume
SAE	MIN.	635 L
	MAX.	1,789 L

Pour PHEV

Item		Volume
SAE	MIN.	548 L
	MAX.	1,543 L

MIN : Derrière le siège arrière au toit.

MAX : De l'arrière du siège avant au pavillon.

SYSTÈME DE CLIMATISATION

Item	Poids du volume	Classe
Liquide frigorigène	550 ± 10g	R-1234yf
	550 ± 10g	R-134a
Lubrifiant du compresseur	130 ± 10g	POE

Faites vérifier votre véhicule chez un concessionnaire Kia agréé.

LUBRIFIANTS RECOMMANDÉS ET VOLUME

Pour aider à maintenir la performance et la durabilité du moteur et du groupe motopropulseur, n'utilisez que des lubrifiants de bonne qualité. Utiliser les bons lubrifiants aidera le moteur à tourner rondement et favorisera une bonne consommation de carburant. Les lubrifiants et liquides suivants sont recommandés pour votre véhicule.

Lubrifiant	Volume	Classe
Huile à moteur *1 *2 (vidange/remplissage) Recommandée 	3,8 L (4,01 US qt.)	0W-20 API SN ou ACEA C2
Liquide de transmission à double embrayage	1,6 ~ 1,7 L (1,69 ~ 1,79 US qt.)	SAE 70W, API GL-4 (HK SYN DCTF 70W (SK), SPIRAX S6 GHME 70W DCTF (H.K.SHELL), GS DCTF HD 70W (GS CALTEX) recommandée)
Liquide de refroidissement	5,98 L (6,31 US qt.)	MÉLANGE, antigel et eau (liquide à base d'éthylène 3 glycol pour un radiateur en aluminium)
Liquide de refroidissement de l'inverseur	2,43 L (2.56 US qt.)	MÉLANGE, antigel et eau (liquide à base d'éthylène 3 glycol pour un radiateur en aluminium)
Liquide de frein	402,6 ± 24,4 cc (0,425 ± 0,025 US qt.)	DOT 3 ou DOT 4
Liquide d'actionneur d'embrayage du moteur	100 ± 20 cc (0,105 ± 0,021 US qt.)	DOT 3 ou DOT 4

Caractéristiques techniques & Renseignements pour le consommateur

Lubrifiant		Volume	Classe
Carburant	HEV	45 L (47.5 US qt.)	Consulter "Exigences pour le carburant" dans le chapitre 1
	PHEV	43 L (45.4 US qt.)	

*1 Voyez les indices de viscosité SAE recommandés, en page suivante.

*2 On peut maintenant se procurer des huiles à moteur étiquetées éconergétiques. Outre les avantages habituels, elles contribuent à une économie de carburant en réduisant la quantité requise pour surmonter la friction du moteur. Souvent, ces améliorations sont difficiles à constater lors de la conduite quotidienne, mais avec le temps, elles peuvent présenter des économies marquées de coût et d'énergie.

Indice de viscosité SAE recommandé

La viscosité (consistance) de l'huile du moteur influence la consommation de carburant et le fonctionnement par temps froid (démarrage et coulabilité de l'huile). Les huiles à indice réduit offrent une meilleure économie de carburant et un meilleur rendement par temps froid. Mais une huile d'indice élevé assurera une meilleure lubrification par temps chaud. Utiliser des huiles de viscosités autres que celles recommandées peut endommager le moteur.

Quand vous choisissez une huile, tenez toujours compte de la plage de température de service avant d'effectuer un changement.

Vous pouvez utiliser le tableau suivant pour vous aider à choisir la viscosité d'huile recommandée.

Plage de température pour les indices de viscosité SAE										
Température	°C	-30	-20	-10	0	10	20	30	40	50
	(°F)	-10	0	20	40	60	80	100	120	
1,6L GDI				10W-30						
	0/5W-20, 5W-30									



Une huile de moteur affichant la marque de certification API est conforme aux spécifications du Comité-conseil sur les spécifications des lubrifiants (ILSAC). L'utilisation d'huile affichant la marque de certification API est fortement recommandée.

NUMÉRO D'IDENTIFICATION DU VÉHICULE (NIV)



Le numéro d'identification du véhicule (NIV) est utilisé pour l'enregistrement de votre véhicule et toute autre transaction légale concernant la propriété, etc.

Le numéro est gravé sur le plancher, sous le siège du passager. Pour vérifier le numéro, ouvrir le couvercle.

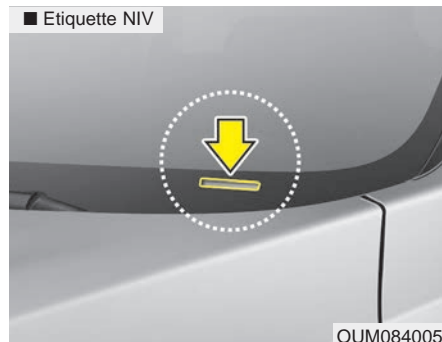

Le NIV est également inscrit sur une plaque fixée sur le dessus du tableau de bord. On peut facilement voir le numéro sur la plaque depuis l'extérieur à travers le pare-brise.

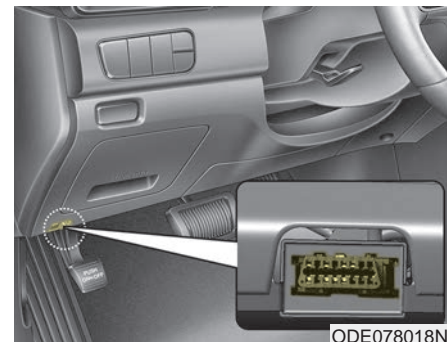

Le NIV peut être trouvé par un équipement de diagnostic professionnel de l'ECU. L'équipement de diagnostic est connecté au connecteur OBD sur le panneau des fusibles interne. Pour plus d'informations, veuillez communiquer avec un concessionnaire agréé Kia.

ÉTIQUETTE DE CERTIFICATION DU VÉHICULE

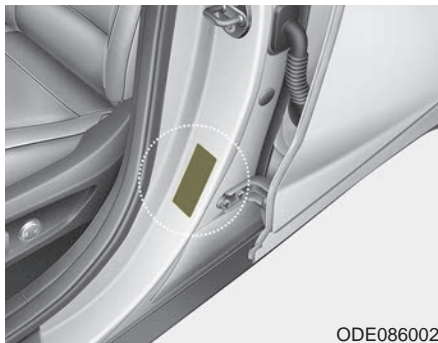

ODE086002

L'étiquette de certification de véhicule apposée sur le pilier central du côté du conducteur possède le numéro d'identification du véhicule (NIV).

ÉTIQUETTE DES PNEUS

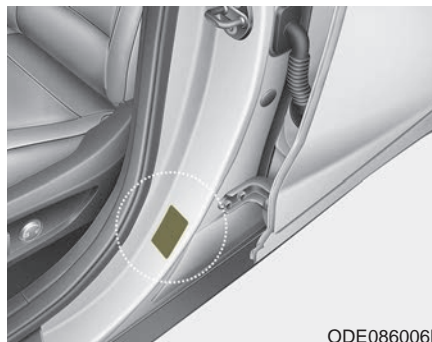

ODE086006L

Les pneus montés sur votre véhicule ont été choisis parce qu'ils offrent le meilleur rendement lors de la conduite normale.

L'étiquette des pneus, située sur le montant central de la porte du conducteur, donne les pressions recommandées pour votre véhicule.

NUMÉRO DU MOTEUR

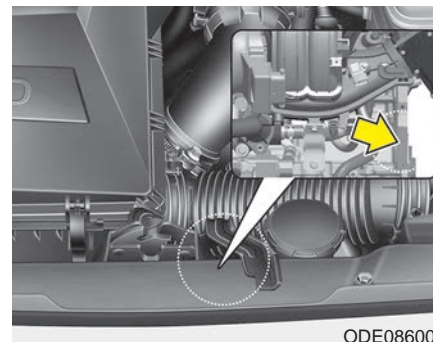

ODE086003

Le numéro du moteur est estampé sur le bloc, au point indiqué sur l'illustration.

ÉTIQUETTE DU COMPRESSEUR DE CLIMATISATION

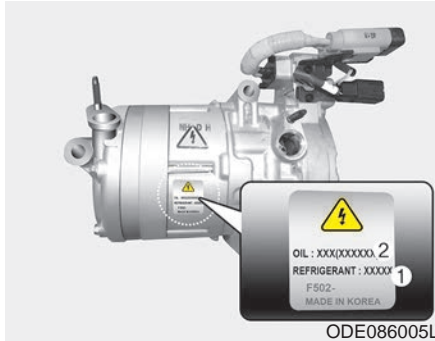

Une étiquette vous informe du type de compresseur installé dans votre véhicule, indiquant notamment le modèle, la référence du fournisseur, le numéro de production, le réfrigérant (1) et l'huile réfrigérante (2).

Index

A

Aide au freinage d'urgence (AEB)	6-43	Remplacement de phare (type LED)	8-100
Activation des freins.	6-47	Remplacement d'une ampoule de clignotant avant	8-102
Anomalie du système.	6-49	Remplacement d'une ampoule de feu de gabarit latéral (type LED type)	8-107
Capteurs permettant de détecter la distance avec le véhicule devant (radar Avant).	6-48	Remplacement d'une ampoule de feu de recul	8-106
Limite du système	6-50	Remplacement d'une ampoule de feu stop et arrière (type LED)	8-105
Message d'avertissement de l'AEB et système de commande	6-46	Remplacement d'une ampoule de lampe d'ambiance (type à Ampoule)	8-109
Paramètres et activation du freinage d'urgence autonome	6-44	Remplacement d'une ampoule de lampe d'ambiance (type LED)	8-110
Ampoules d'éclairage	8-95	Remplacement d'une ampoule de lampe de lecture (type à ampoule)	8-107
Position d'ampoule de feu (Arrière).	8-98	Remplacement d'une ampoule de lampe de lecture (type LED)	8-107
Position d'ampoule de feu (Avant).	8-97	Remplacement d'une ampoule de lampe de miroir de courtoisie	8-107
Position d'ampoule de feu (Latéral).	8-99	Remplacement d'une ampoule de phare antibrouillard/ feu de jour	8-102
Précautions à suivre lors du remplacement des ampoules	8-95	Antivol	4-21
Remplacement d'ampoule de feu arrière (intérieur)	8-104	Stage antivol	4-22
Remplacement d'ampoule de feu stop et arrière	8-103	Stage armé	4-21
Remplacement d'ampoule de phare (feux de Route/Croisement).	8-100	Stage désarmé.	4-22
Remplacement d'ampoule de phare (type HID).	8-99	Aperçu de l'extérieur	2-2
Remplacement d'ampoule d'espace de chargement du hayon	8-110	Aperçu de l'intérieur.	2-4
Remplacement de l'ampoule de feu stop surélevé.	8-106		
Remplacement de l'ampoule de lampe de plaque d'immatriculation	8-106		

Attention sécurité!	3-2
Dangers associés aux coussins gonflables	3-2
Distraction du conducteur	3-3
Garder son véhicule en bon état de circulation	3-3
Toujours attacher les enfants	3-2
Toujours porter sa ceinture de sécurité	3-2
Vitesse	3-3
Avant de prendre la route	6-5
Avant de démarrer	6-5
Avant d'entrer dans le véhicule	6-5
Inspections nécessaires.	6-5

B

Batterie (Hybride enfichable)	8-43
Pour un meilleur rendement de la batterie.	8-43
Recharger une batterie	8-45
Réinitialisation des dispositifs	8-46
Boîte de vitesses à double embrayage (DCT)	6-16
Bonnes pratiques de conduite	6-25
Fonctionnement de la boîte de vitesses à double embrayage	6-16
Bouton de démarrage/arrêt du moteur	6-11
Bouton de démarrage/arrêt du moteur illuminé.	6-11
Démarrage du système hybride	6-13
Positions du bouton de démarrage/arrêt du moteur.	6-11

C

Caméra de rétrovision.	4-138
Capot.	4-37
Avertissement capot ouvert	4-38
Fermeture du capot.	4-38
Ouverture du capot.	4-37
Caractéristiques intérieures.	4-177
Ancrage(s) de tapis.	4-189
Cache-bagages	4-191
Chargement sans fil d'un téléphone intelligent	4-185
Chargeur USB	4-183
Chauffe-siège	4-178
Fixations de filet à bagages	4-190
Onduleur c.a.	4-183
Pare-soleil.	4-181
Porte-gobelets.	4-177
Porte-manteau.	4-189
Prise de courant	4-181
Siège avec ventilation.	4-180
Carburants.	1-2
Additifs pour carburant	1-5
Essence avec éthanol ou méthanol.	1-2
N'utilisez pas de méthanol.	1-4
Utilisation en pays étranger	1-5
Ceintures de sécurité.	3-21
Ceinture de sécurité à prétendeur.	3-29
Consignes concernant les ceintures de sécurité.	3-31

Index

- Soin des ceintures de sécurité 3-33
- Système de retenue 3-21
- Chaîne haute-fidélité 5-2
 - Antenne 5-2
 - Ports AUX, USB 5-3
- Clé escamotable 4-5
 - Dispositif antidémarrage 4-10
 - Enregistrement de votre numéro de clés 4-5
 - Fonctionnement des clés 4-5
 - Mises en garde concernant l'émetteur 4-8
 - Remplacement de la pile 4-9
- Clé intelligente 4-13
 - Antidémarrage antivol de la clé intelligente 4-18
 - Enregistrement de votre numéro de clés 4-13
 - Fonctions de la clé intelligente 4-13
 - Perte de la clé intelligente 4-16
 - Précautions relatives à la clé intelligente 4-16
 - Remplacement des piles 4-17
- Climatisation automatique 4-155
 - Chauffage et climatisation automatiques 4-156
 - Commande manuelle du chauffage et de la climatisation 4-158
 - Fitre à air de la climatisation 4-168
 - Fonctionnement du système 4-166
 - Toit ouvrant recirculation de l'air intérieur 4-166
 - Ventilation automatique 4-165
 - Vérifier le niveau de fluide frigorigène dans le climatiseur et de lubrifiant dans le compresseur 4-169
- Compartiment-moteur 2-6
- Compartiment-moteur 8-4
- Composants du véhicule hybride/hybride enchâssable H39
- Conditions spéciales de conduite 6-102
 - Balancement du véhicule 6-104
 - Conditions dangereuses 6-102
 - Conduire dans la pluie 6-105
 - Conduire dans un endroit inondé 6-106
 - Conduire la nuit 6-105
 - Conduite hors route 6-106
 - Négocier les virages en douceur 6-105
 - Réduction du risque de retournement 6-102
 - Rouler sur l'autoroute 6-106
- Conduite du véhicule hybride/hybride enchâssable H25
- Conduite en hiver 6-108
 - Équipement en cas d'urgence 6-111
 - Empêcher les serrures de geler 6-110
 - Liquide de refroidissement à forte teneur en éthylène glycol 6-109
 - Ne laissez pas la glace et la neige s'accumuler sous le bas de caisse 6-111
 - Ne laissez pas le frein de stationnement geler 6-110
 - Neige et glace 6-108
 - Passer à une "huile d'hiver" 6-109
 - Utiliser un lave-glace antigel approuvé 6-110
 - Vérifier la batterie et les câbles 6-109
 - Vérifier les bougies et le système d'allumage 6-110

Coussins gonflables - système de retenue supplémentaire avancé	3-48
Ajouter un équipement ou modifier un véhicule équipé de coussins gonflables	3-77
Coussin de sécurité gonflable latéral	3-68
Coussins gonflables du conducteur et du passager	3-65
Éléments et fonctions du SRS	3-52
Étiquette d'avertissement des coussins gonflables	3-77
Entretien du SRS	3-76
Le principe derrière les coussins gonflables	3-49
Rideau gonflable	3-70
Système de détection d'occupant	3-56
Témoin lumineux des coussins gonflables	3-52

D

Dégivrage et désembuage du pare-brise	4-170
Climatisation automatique	4-170
Logique de désembuage	4-171
Dégivreur	4-154
Dégivreur de lunette arrière	4-154
Démarrage du véhicule hybride/Hybride enfichable (Clé intelligente)	H37
Démarrage d'urgence	7-5
Avant un démarrage de secours (pour les véhicules Hybrides)	7-5
Démarrage avec batterie auxiliaire	7-8

Démarrage en poussant	7-10
Méthode pour débrancher le câble (-) pour une maintenance régulière (pour véhicules Hybrides)	7-7
Dépannage	7-31
Crochet de remorquage amovible	7-33
Remorquage d'urgence	7-33
Service de dépannage	7-31
Dimensions	9-2
Dispositif de détection de présence dans les angles morts (BSD)	6-78
BSD (Détection des angles morts)/	
LCA (Aide au changement de voie)	6-79
RCTA (Alerte de trafic transversal arrière)	6-82
Situations où la détection pourrait être limitée	6-84

É

Éclairage	4-140
Clignotants et indication de changement de voie	4-143
Commutateur général d'éclairage	4-141
Fonction d'économiseur de batterie	4-140
Fonction d'escorte de phare	4-140
Phares antibrouillard avant	4-145
Phares de jour	4-140
Utilisation des feux de route	4-142
Vérifier le phare	4-144

Index

Écrans LCD	4-76
Compteur de vitesse numérique	4-79
Flux d'énergie	4-81
Flux d'énergie	4-89
Informations sur le trajet (Ordinateur de bord, Pour Hybride enfichable)	4-84
Mode d'informations sur la conduite en une fois	4-80
Modes LCD	4-93
Présentation	4-76
Réinitialisation automatique	4-86
Réinitialisation manuelle	4-86
Équipements extérieurs	4-192
Galerie de toit	4-192
Étiquette de certification du véhicule	9-13
Étiquette des pneus	9-13
Étiquette du compresseur de climatisation	9-14

E

Eclairage intérieur	4-149
Éclairage de hayon	4-151
Fonction de coupure automatique	4-149
Lampe de lecture	4-150
Lampe de miroir de courtoisie	4-151
Plafonnier	4-149

En cas de crevaison (Avec une trousse de réparation de pneu) (TMK)	7-20
Composantes de la trousse de réparation de pneu	7-24
Distribution du scellant	7-28
Introduction	7-21
Notes concernant l'utilisation sûre de la trousse de réparation des pneus	7-22
Utilisation de la trousse de réparation des pneus	7-25
Vérification de la pression du pneu	7-29
En cas d'urgence sur la route	7-3
Si le moteur cale à un carrefour ou à une traversée	7-3
Si le moteur cale sur la route	7-3
Si vous avez une crevaison sur la route	7-3
Enregistreur de données d'événements du véhicule	1-7
Entretien par le propriétaire	8-7
Programme d'entretien par le propriétaire	8-7
Essuie-glace et lave-glace	4-146
Commutateur de lave-glace/essuie-glace arrière	4-148
Essuie-glaces de pare-brise	4-146
Lave-glace	4-147
Explication des items au programme d'entretien	8-11

F

Filtre à air	8-35
Remplacement du filtre	8-35
Fitre à air de la climatisation	8-37
Inspection du filtre	8-37

Flux d'énergie hybride	H31
Flux d'énergie hybride enfichable	H33
Frein de stationnement	8-34
Vérifier le frein de stationnement	8-34
Fusibles	8-64
Description du panneau de fusibles/relais	8-72
Remplacement d'un fusible dans le compartiment-moteur	8-68
Remplacer un fusible sur le panneau intérieur	8-65

G

Groupe d'instruments	4-64
Commande d'écran LCD	4-67
Commande du groupe d'instruments	4-67
Indicateurs	4-68
Témoin de changement de rapport de transmission à double embrayage	4-75
Groupe motopropulseur HEV/PHEV	1-6

H

Hayon	4-60
Fermeture du hayon	4-30
Ouverture du hayon	4-30
Ouverture d'urgence du hayon	4-31

Huile à moteur	8-22
Vérification du niveau de l'huile	8-22
Vidange d'huile et changement du filtre	8-23

I

Intensité des ampoules	9-3
----------------------------------	-----

L

Lames d'essuie-glace	8-39
Inspection des lames	8-39
Remplacement des lames d'essuie-glace	8-39
Lave-glace	8-33
Vérifier le niveau du lave-glace	8-33
Limite de charge du véhicule	6-112
Étiquette de certification	6-115
Étiquette de renseignements sur les pneus et la charge	6-112
Poids à vide	6-116
Poids brut du véhicule (PBV)	6-116
Poids brut sur l'essieu (PBE)	6-116
Poids de charge	6-116
Poids en ordre de marche	6-116
Poids nominal brut du véhicule (PNBV)	6-116
Poids nominal brut sur l'essieu (PNBE)	6-116
Poids du véhicule	6-116

Index

Liquide d'actionneur d'embrayage du moteur	8-31
Liquide de frein	8-29
Contrôle du niveau de liquide d'actionneur d'embrayage du moteur	8-31
Vérifier le niveau de liquide de frein	8-29
Liquide de refroidissement	8-24
Liquide de refroidissement de l'inverseur	8-26
Liquide de refroidissement du moteur	8-25
Liquide de refroidissement recommandé	8-26
Vérifier le niveau du liquide de refroidissement	8-28
Vidange du liquide de refroidissement	8-24
Lubrifiants recommandés et volume	9-9
Indice de viscosité SAE recommandé	9-11

M

Mise en charge du véhicule hybride enfichable	H4
Moteur	9-2

N

Numéro d'identification du véhicule (NIV)	9-12
Numéro du moteur	9-13

P

Pneus et jantes	8-47, 9-4
Correction de la géométrie et équilibrage des roues	8-51
Entretien des pneus	8-47
Entretien des pneus	8-53
Indications sur le flanc du pneu	8-54
Permutation des pneus	8-50
Pneu à profil bas	8-62
Pneus à carcasse radiale	8-62
Pneus à neige	8-61
Pneus d'été	8-61
Pneus toutes saisons	8-60
Pression à froid recommandée pour les pneus	8-47
Pression des pneus	8-50
Remplacement des jantes	8-53
Remplacement des pneus	8-50
Terminologie du pneu et définitions	8-58
Traction des pneus	8-53
Vérification de la pression de gonflage	8-49
Poids brut du véhicule	9-6
Positions de la clé de contact	6-7
Commutateur d'allumage illuminé	6-7
Démarrage du système hybride	6-9
Position de la clé de contact	6-7
Programme d'entretien	8-10

R

Rangements	4-174
Boîte à gants	4-174
Casier à lunettes	4-175
Rangement dans la console centrale	4-174
Rangement de hayon	4-176
Régulateur de vitesse	6-56
Pour accélérer temporairement alors que le régulateur est en circuit	6-58
Pour augmenter la vitesse réglée	6-57
Pour désengager le régulateur de vitesse	6-58
Pour mettre le régulateur hors circuit	6-59
Pour ramener la vitesse de croisière à plus de 30 km/h (20 mi/h) environ	6-59
Pour réduire la vitesse réglée	6-58
Pour régler le régulateur à une vitesse	6-57
Régulateur de vitesse intelligent (SCC)	6-60
Limites du système	6-72
Pour changer le mode du régulateur de vitesse	6-71
Pour régler la distance entre les véhicules (SCC)	6-66
Pour régler la sensibilité du régulateur de vitesse intelligent	6-70
Réglage de la vitesse (SCC)	6-61
Rétroviseurs	4-58
Rétroviseur extérieur	4-60
Rétroviseur intérieur	4-58
Rodage du véhicule	1-6

S

Serrures de porte	4-24
Actionner les serrures de porte de l'extérieur du véhicule	4-24
Actionner les serrures de porte de l'intérieur du véhicule	4-26
Serrure de porte arrière à l'épreuve des enfants	4-28
Services d'entretien	8-6
Précautions concernant l'entretien par le propriétaire	8-7
Responsabilité du propriétaire	8-6
Si un accident se produit	7-37
Si le moteur ne tourne pas ou tourne lentement	7-4
Si le moteur tourne normalement mais ne démarre pas	7-4
Si le moteur ne démarre pas	7-4
Si le moteur surchauffe	7-11
Sièges	3-4
Appui-tête (pour le siège avant)	3-12
Poche sur le dossier	3-14
Réglage du siège arrière	3-15
Réglage du siège avant - électrique	3-9
Réglage du siège avant - manuel	3-7
Système de mémoire de position du conducteur (Siège à réglages électriques)	3-10

Index

Sièges pour enfant (CRS)	3-35	Système d'alerte d'attention du conducteur	6-95
Choisir un siège pour enfant (CRS)	3-37	Dysfonctionnement du système	6-98
Installation d'un siège pour enfant (CRS)	3-39	Réglage et activation du système	6-95
Les enfants doivent toujours prendre place à l'arrière	3-35	Réinitialisation du système	6-97
Signal d'avertissement	7-2	Système désactivé	6-97
Feux de détresse	7-2	Système d'assistance au maintien de voie (LKAS)	6-86
Soin de l'apparence	8-111	Attention du conducteur	6-92
Soins extérieurs	8-111	Changement de fonction du LKAS	6-93
Soins intérieurs	8-118	Fonctionnement du LKAS	6-88
Système antipollution	8-121	Témoin lumineux et message	6-90
Système de contrôle des émissions de vapeurs de carburant (incluant la RVRC : réparation des vapeurs de remplissage en carburant)	8-121	Système d'assistance de stationnement à reculons	4-128
Système de contrôle des gaz de carter	8-121	Auto-diagnostic	4-131
Système de contrôle des gaz d'échappement	8-122	Fonctionnement des sonars de recul	4-129
Système d'accueil	4-153	Mises en garde concernant l'avertisseur de marche arrière	4-130
Éclairage intérieur	4-153	Non-fonctionnement du système d'assistance de stationnement à reculons	4-129
Extinction retardée des phares avant	4-153	Système de climatisation	9-8
Lampe de poche	4-153	Système de freinage	6-27
Système d'aide au stationnement	4-132	Bonnes pratiques de freinage	6-41
Auto-diagnostic	4-137	Commande d'aide au démarrage en pente (HAC)	6-40
Conditions de non fonctionnement du système d'aide au stationnement	4-135	Contrôle électronique de stabilité (ESC)	6-33
Fonctionnement du système d'aide au stationnement	4-133	Frein de stationnement - Pédale	6-29
		Freins assistés	6-27
		Gestion de la stabilité du véhicule (VSM)	6-38
		Système de freinage antiblocage (ABS)	6-31

Système de surveillance de la pression des pneus (TPMS)	7-13
Ce dispositif est conforme à la Norme RSS-210 d'Industrie Canada	7-19
Changement d'un pneu avec TPMS	7-17
Vérification de la pression des pneus	7-13
Voyant de position du pneu à pression basse	7-15
Voyant de pression basse des pneus	7-15
Système hev (Véhicule hybride)	H2
Système phev (Véhicule électrique enfichable)	H3

T

Tableau de bord	2-5
Témoins d'avertissement et témoins lumineux	4-112
Témoins d'avertissement	4-112
Témoins lumineux	4-122
Toit ouvrant	4-48
Inclinaison du toit ouvrant	4-52
Ouverture du toit ouvrant	4-49
Paresoleil	4-52
Réinitialisation du toit ouvrant	4-53
Signal d'ouverture du toit ouvrant	4-49

U

Utilisation économique	6-100
----------------------------------	-------

V

Vérification des niveaux de liquide	8-21
Vitres	4-32
Vitres à commande électrique	4-33
Volant	4-54
Avertisseur sonore	4-57
Direction assistée électronique (EPS)	4-54
Lever de commande de direction inclinable et télescopique	4-55
Volant chauffant	4-56
Volet de trappe à carburant (Hybride enfichable)	4-42
Fermeture du volet du réservoir de carburant	4-44
Ouverture du volet de trappe à carburant	4-42
Volet du réservoir de carburant	4-40
Fermeture du volet du réservoir de carburant	4-40
Ouverture du volet du réservoir de carburant	4-40
Volume de l'espace de chargement	9-7