

LA SOCIÉTÉ Kia



Nous vous félicitons d'avoir fait l'acquisition de votre nouvelle Kia.

En tant que constructeur automobile global axé sur la qualité élevée et la valeur pour son argent, Kia Motors est vouée à vous fournir une expérience en matière de service après-vente qui surpassera vos attentes.

Tous les renseignements fournis dans le manuel du propriétaire étaient exacts au moment de mettre sous presse. Kia se réserve toutefois le droit d'apporter des changements de temps à autre afin de maintenir sa politique d'amélioration continue de ses produits.

Le manuel s'applique à tous les modèles Kia et comprend des descriptions et des explications sur l'équipement tant de série qu'optionnel. Aussi, vous pourrez trouver dans ce manuel des sections qui ne s'appliquent pas à votre véhicule Kia particulier.

Conduisez prudemment et profitez bien de votre véhicule Kia!

Merci d'avoir opté pour un véhicule Kia.

Lorsque vous aurez besoin d'un service, rappelez-vous que personne ne connaît mieux votre véhicule que votre concessionnaire Kia. Ce dernier fait appel à des techniciens formés à l'usine, des outils spéciaux recommandés, des pièces de rechange de marque Kia et il est voué à votre entière satisfaction.

Comme d'éventuels propriétaires auront aussi besoin de ces renseignements importants, ce manuel devrait être laissé dans le véhicule s'il est vendu.

Ce manuel fournit des renseignements sur l'opération, l'entretien et la sécurité de votre nouveau véhicule. Il est complétement d'un manuel sur la garantie et d'information au consommateur qui offre des renseignements importants concernant toutes les garanties accordées sur votre véhicule.

Nous vous demandons de lire cette documentation avec soin et de suivre les recommandations afin d'assurer l'opération sûre et plaisante de votre nouveau véhicule.

Kia offre une grande variété d'options, de composantes et de caractéristiques qui changent selon les modèles. Il se peut donc que certains dispositifs décrits dans ce manuel, ainsi que les illustrations qui les accompagnent, ne s'appliquent pas à votre véhicule particulier.

Les renseignements et les caractéristiques présentés dans ce manuel étaient exacts au moment de mettre sous presse. Kia se réserve le droit de discontinuer ou de modifier les caractéristiques techniques ou le design en tout temps, sans avis et sans obligation que ce soit. Si vous avez des questions, vous pouvez toujours consulter votre concessionnaire Kia.

Nous sommes voués à faire de la possession de votre véhicule Kia, une expérience plaisante.

© 2011 Kia Canada Inc.

Tous droits réservés. La reproduction par quelque moyen que ce soit, électronique ou mécanique, y compris la photocopie, l'enregistrement ou tout système de stockage ou d'archivage informatique, ou la traduction, en tout ou en partie de ce manuel, est interdite sans la permission écrite de Kia Canada Inc..

Imprimé en Corée

TABLE DES MATIÈRES

Introduction	1
Aperçu du véhicule	2
Caractéristiques de sécurité de votre véhicule	3
Caractéristiques du véhicule	4
Conduite du véhicule	5
Que faire en cas d'urgence	6
Entretien	7
Caractéristiques techniques & Renseignements pour le consommateur	8
Index	I

Introduction

1

Utilisation du manuel / 1-2

Carburant requis / 1-3

Groupe motopropulseur hybride / 1-5

Symboles au tableau de bord / 1-6

UTILISATION DU MANUEL

Nous voulons vous aider à soutenir le plus grand plaisir possible à conduire votre véhicule. Le manuel de l'utilisateur peut vous aider de bien des façons. Nous vous recommandons fortement de le lire en entier. Afin de minimiser tout risque de mort ou de blessure, vous devez lire et respecter les **AVERTISSEMENTS** et les **MISES EN GARDE** tout au long du manuel.

Les illustrations viennent compléter le texte afin de mieux expliquer comment profiter du véhicule. En lisant le manuel, vous prendrez connaissance des caractéristiques du véhicule, des notices de sécurité importantes et de conseils de conduite sous diverses conditions routières.

Le contenu du manuel est résumé dans la table des matières. L'index est aussi un bon point de départ. Il comprend une liste alphabétique de toute l'information fournie dans le manuel.

Sections : le manuel est divisé en huit sections, en plus d'un index. Chaque section débute par une courte table des matières pour avoir immédiatement une idée de l'information qui s'y trouve.

Vous trouverez plusieurs types d'instructions de sécurité dans ce manuel. Ces instructions ont été préparées pour améliorer votre sécurité. Veuillez lire avec attention et suivre **TOUTES** les procédures et recommandations présentées.

AVERTISSEMENT

Signale un danger, un risque de blessure grave ou même de mort si on l'ignore.

MISE EN GARDE

Signale un risque de dommage au véhicule si vous l'ignorez.

*** AVIS**

L'avis offre des renseignements utiles ou intéressants.

CARBURANT REQUIS

Votre nouveau véhicule n'utilise qu'un carburant sans plomb d'indice d'octane ((R+M)/2) 87 (indice d'octane de recherche 91) ou plus élevé.

Votre nouveau véhicule est conçu pour offrir un rendement optimal avec un CARBURANT SANS PLOMB qui minimise les émissions à l'échappement et l'encrassement des bougies.

N'ajoutez jamais d'agents nettoyants de système de carburant autres que ceux spécifiés. (consultez un concessionnaire Kia agréé pour plus de détails.)

⚠ AVERTISSEMENT - Faire le plein

- **Ne forcez pas un trop plein une fois que le bec de la pompe se déclenche automatiquement.**
- **Assurez-vous toujours que le bouchon du réservoir est bien remis en place pour empêcher un déversement de carburant en cas d'accident.**

*** AVIS**

Serrer le bouchon jusqu'au premier clic, sinon le témoin de bouchon de carburant ouvert (🔧).

Essence avec éthanol ou méthanol

Le gasohol, un mélange d'essence et d'éthanol (alcool de grain) et l'essence ou le gasohol contenant du méthanol (alcool de bois) sont souvent vendus de pair avec l'essence sans plomb ou en remplacement.

N'utilisez pas une essence-alcool à teneur en éthanol de plus de 10 %. N'utilisez pas d'essence ou essence-alcool contenant du méthanol. De tels carburants peuvent causer des problèmes de motricité et endommager le système d'alimentation en carburant.

Cessez d'utiliser l'essence-alcool si vous éprouvez des problèmes de motricité.

Les dommages ou problèmes de motricité pourraient ne pas être couverts par la garantie du constructeur si :

1. la teneur en éthanol de l'essence-alcool surpasse 10 %;
2. l'essence-alcool ou l'essence contient du méthanol.
3. le carburant contient du plomb.

Le " E85 " est un carburant alternatif composé à 85 pour cent d'éthanol et 15 pour cent d'essence. Il est fabriqué exclusivement pour les véhicules à carburant polyvalent. Le " E85 " n'est pas compatible avec votre véhicule. L'utilisation du E85 pourra nuire au rendement du moteur et endommager le moteur et le système d'alimentation en carburant. Kia recommande que les clients évitent d'utiliser un carburant contenant plus de 10 pour cent d'éthanol.

*** AVIS**

La garantie limitée sur le véhicule neuf ne couvre pas les dommages au système d'alimentation ni les problèmes de rendement engendrés par l'utilisation du carburant E85.

N'utilisez pas de méthanol

N'utilisez pas de carburants contenant du méthanol (alcool de bois) dans votre véhicule. Ce carburant peut réduire la performance du véhicule et endommager le système d'alimentation en carburant.

*** AVIS**

La garantie limitée de véhicule neuf pourra ne pas couvrir les dommages au système d'alimentation en carburant ou les problèmes de performance provenant de l'utilisation de carburants contenant du méthanol.

Additifs pour carburant

Kia recommande l'utilisation d'essences de haute qualité traitée avec des additifs détergents comme une essence à détergent de CATÉGORIE SUPÉRIEURE qui aide à empêcher la formation de dépôts dans le moteur. Ces essences aident le moteur à tourner plus propre et rehaussent le rendement du système antipollution. Si vous désirez en savoir plus sur les essences à détergent de CATÉGORIE SUPÉRIEURE, consultez le site Web www.toptiergas.com. Les clients qui n'utilisent pas une essence à détergent de CATÉGORIE SUPÉRIEURE de façon régulière et qui éprouvent des difficultés de démarrage ou dont le moteur ne tourne pas rondement, peuvent acheter des additifs détergents à ajouter au carburant.

Si une essence à détergent de CATÉGORIE SUPÉRIEURE n'est pas disponible, on recommande d'ajouter un flacon d'additif dans le réservoir de carburant tous les 12000 km (7500 milles) ou à chaque vidange d'huile. Vous pouvez obtenir des additifs chez votre concessionnaire Kia agréé, de pair avec des renseignements sur leur utilisation. Ne mélangez pas divers types d'additifs.

GRUPE MOTOPROPULSEUR HYBRIDE

Utilisation en pays étranger

Si vous prévoyez utiliser votre véhicule dans un autre pays, voyez à :

- respecter tous les règlements d'enregistrement et d'assurance;
- connaître le type de carburant acceptable qui sera disponible.

En suivant quelques simples précautions au cours des premiers 1000 km (600 milles), vous pourrez améliorer la performance, la consommation en carburant et la durée utile du véhicule.

- N'emballez pas le moteur.
- Évitez les arrêts brusques, sauf en cas d'urgence, afin de permettre au frein de bien se placer.
- Ne faites aucun remorquage au cours des premiers 2000 km (1200 milles).

SYMBOLES AU TABLEAU DE BORD



Témoin de porte ouverte



Témoin d'alerte de coffre ouvert



Témoin de ceinture de sécurité



Témoin de feux de route



Témoins de feux de signalisation



Témoin de phares antibrouillard (si équipé)



Témoin ESC / témoin d'anomalie ESC



Témoin ESC OFF



Témoin ABS



Frein de stationnement et témoin d'anomalie des freins



Témoin de pression d'huile du moteur



Témoin d'alerte du système de charge 12V



Témoin d'anomalie



Témoin des coussins gonflables



Témoin du régulateur de vitesse (si équipé)



Témoin de régulateur engagé (si équipé)



Témoin de température du liquide de refroidissement



Témoin d'alerte de bas niveau de carburant



Témoin d'avertissement, direction à commande électrique (EPS) (si équipé)



Témoins de vitesse



Témoin de pression basse des pneus/système de surveillance de la pression des pneus (SSPP)/défaillance du système SSPP



ECO ECO actif



Témoin de l'antidémarrage



MODE EV MODE EV (véhicule électrique)



READY Indicateur Ready



Indicateur de service

* Pour des explications plus détaillées, lisez " Groupe d'instruments " au chapitre 4.

Aperçu du véhicule

2

Regard à l'intérieur / 2-2
Tableau de bord / 2-3
Compartiment-moteur / 2-4
Aperçu du coffre / 2-5

REGARD À L'INTÉRIEUR

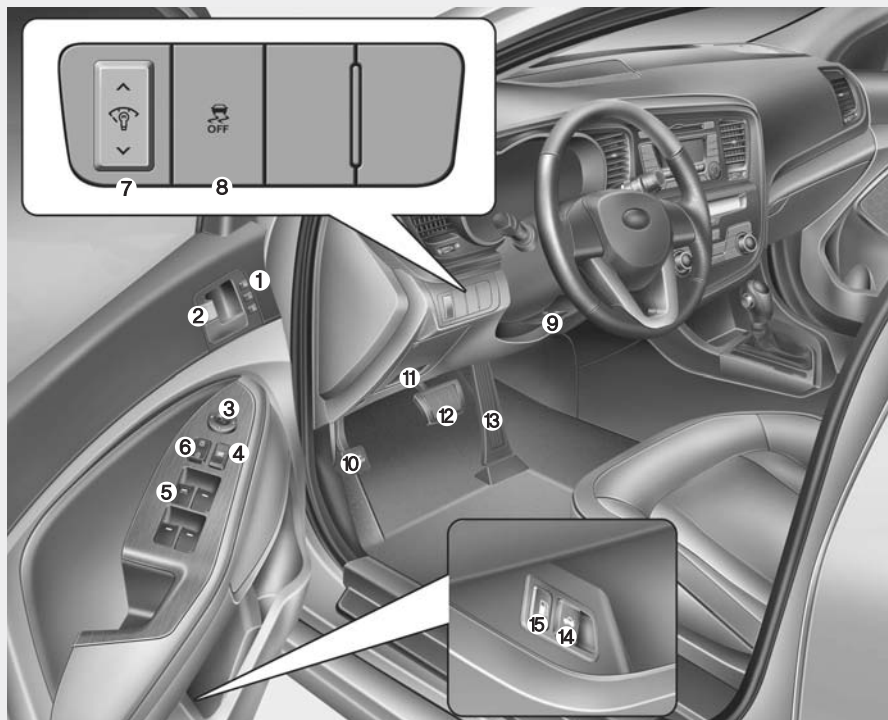

1. Bouton du système de mémoire de la position du conducteur*4-35
2. Bouton de verrouillage/déverrouillage4-15
3. Commande du rétroviseur extérieur*4-48
4. Bouton de verrouillage des vitres à commande électrique*4-25
5. Commutateur des glaces à commande électrique*4-21
6. Bouton de verrouillage centralisé des portes*4-15
7. Bouton de commande de l'éclairage au tableau de bord*4-50
8. Bouton ESC OFF5-21
9. Commande électrique d'inclinaison du volant*4-38
10. Levier de d'ouverture du capot4-26
11. Boîte de fusibles7-56
12. Pédale de frein5-17
13. Pédale de l'accélérateur5-8
14. Bouton d'ouverture du panneau de coffre4-18
15. Bouton d'ouverture du volet du réservoir de carburant4-28

* L'intérieur du véhicule réel peut différer de l'illustration.

* : si équipé

OTF010001N

TABLEAU DE BORD

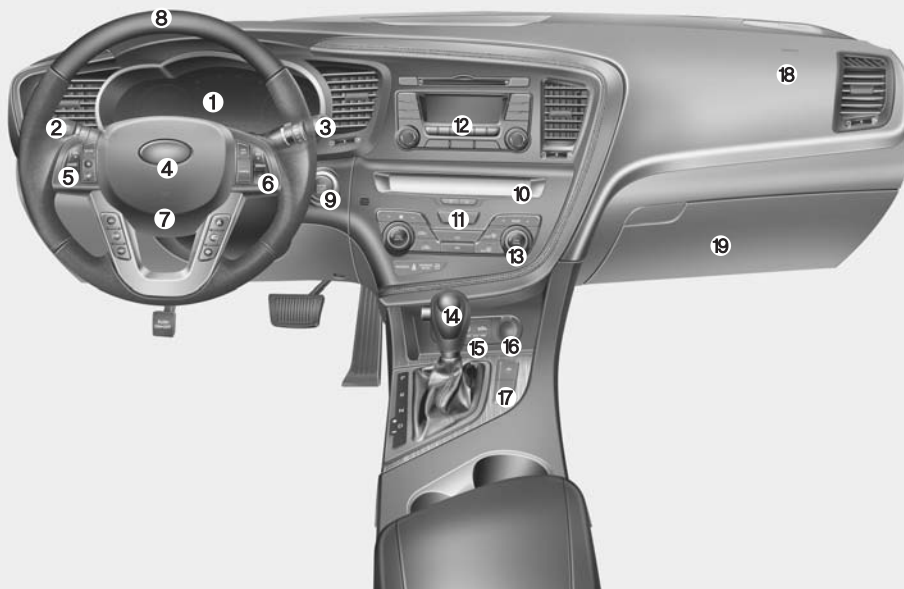

- 1. Groupe d'instruments4-50
- 2. Phares/feux de signalisation4-94
- 3. Essuie-glace/lave-glace4-98
- 4. Avertisseur sonore4-38
- 5. Commandes de radio au volant*4-126
- 6. Régulateur de vitesse*5-28
- 7. Coussin gonflable, conducteur3-45
- 8. Volant4-37
- 9. Bouton de démarrage/
arrêt du moteur5-5
- 10. Montre numérique4-123
- 11. Commutateur des feux de
détresse4-87
- 12. Radio*4-125
- 13. Climatisation4-105
- 14. Levier de changement
de vitesses5-10
- 15. AUX, USB, iPod*4-127
- 16. Prise de courant*4-122
- 17. Chauffe-siège*3-9
- 18. Coussin gonflable, passager3-45
- 19. Boîte à gants4-119

* Le tableau de bord du véhicule réel peut différer de l'illustration.

* : si équipé

OTF010002N

COMPARTIMENT-MOTEUR

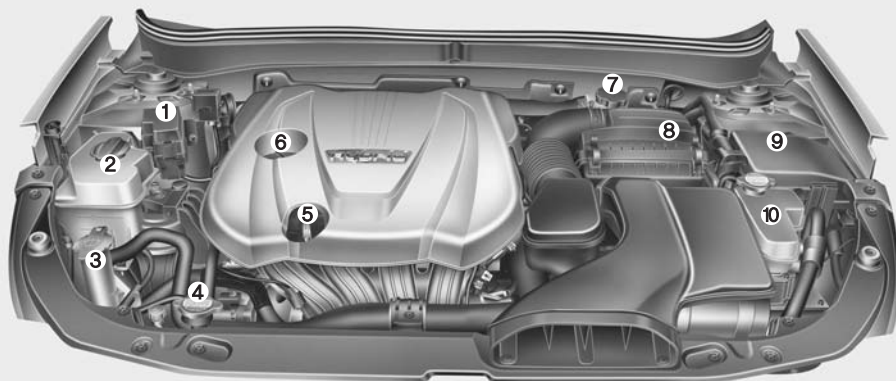

1. Boîte du relais secondaire7-59
 2. Réservoir du liquide de refroidissement7-27
 3. Réservoir de lave-glace du pare-brise.....7-33
 4. Bouchon de radiateur7-30
 5. Jauge d'huile à moteur7-25
 6. Bouchon de remplissage d'huile.....7-25
 7. Réservoir de liquide pour frein.....7-32
 8. Filtre à air.....7-34
 9. Boîte à fusibles7-56
 10. Liquide de refroidissement de l'inverseur7-27
- * : si équipé

* Le compartiment-moteur du véhicule peut différer de l'illustration.

OYFH071001

APERÇU DU COFFRE

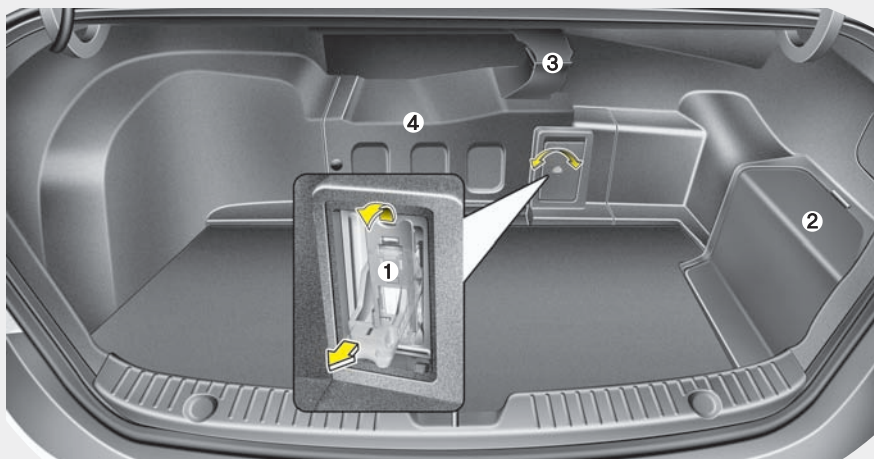

- 1. Fiche de serviceH14
- 2. Couvercle de l'accumulateur.....7-39
- 3. Conduite d'air fraisH15
- 4. Accumulateur haute tension.....H11

OTFH021007N

Siège / 3-2

Ceintures de sécurité / 3-15

Appareil de retenue pour enfant / 3-26

**Coussin gonflable - Système de retenue
supplémentaire / 3-34**

Caractéristiques de sécurité de votre véhicule

3

SIÈGE

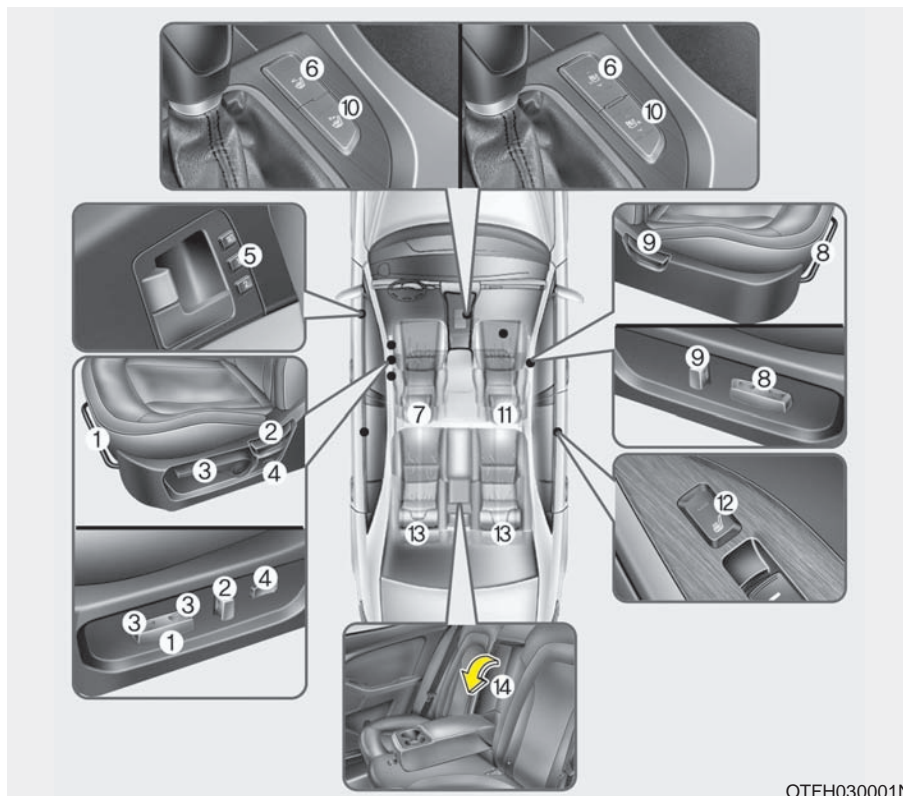

Siège du conducteur

- (1) Glissement vers l'avant et l'arrière
- (2) Angle du dossier
- (3) Hauteur du coussin de siège
- (4) Support lombaire
- (5) Mémoire de position du siège du conducteur*
- (6) Chauffe-siège*
- (7) Appui-tête

Siège du passager avant

- (8) Glissement vers l'avant et l'arrière
- (9) Angle du dossier
- (10) Chauffe-siège*
- (11) Appui-tête

Siège arrière

- (12) Chauffe-siège*
- (13) Appui-tête
- (14) Accoudoir

*: si équipé

OTFH030001N

**⚠ AVERTISSEMENT -
Objets lâches**

Ne rien placer dans l'espace pour les jambes du conducteur ou sous les sièges avant. Les objets non arrimés près des pieds du conducteur pourraient gêner l'action des pédales.

**⚠ AVERTISSEMENT -
Redresser le siège**

Ne pas tirer sur le levier d'inclinaison manuelle d'un dossier sans maintenir le dossier afin de contrôler son mouvement, faute de quoi le dossier se redresserait rapidement et pourrait vous heurter ou percuter une autre personne.

**⚠ AVERTISSEMENT -
Responsabilité du
conducteur envers les
passagers**

Le conducteur doit toujours veiller à ce que le dossier du siège du passager soit redressé lorsque le véhicule se déplace. Si le dossier est incliné en cas d'accident, l'efficacité de la ceinture de sécurité et des coussins gonflables sera sérieusement réduite.

**⚠ AVERTISSEMENT -
Coussin de siège**

Les passagers devraient éviter de s'asseoir sur des coussins de siège. Les hanches de l'occupant pourraient glisser sous la ceinture de sécurité en cas d'accident ou d'arrêt soudain.

**⚠ AVERTISSEMENT -
Siège du conducteur**

- Ne jamais essayer de régler le siège si le véhicule est en mouvement. Cela pourrait causer la perte de la maîtrise du véhicule.
- Ne rien laisser qui puisse modifier la position normale du dossier. Un objet ne doit pas être placé contre le dossier ou de manière à empêcher le verrouillage adéquat du dossier.
- S'asseoir le plus loin possible du volant, tout en gardant une position de conduite confortable. Il est recommandé de garder une distance de 10 po entre la poitrine et le volant, sinon le coussin gonflable pourrait blesser le conducteur en cas d'accident.

⚠ AVERTISSEMENT - Réglage du siège

- Ne pas régler le siège si la ceinture de sécurité est bouclée. Le mouvement du siège vers l'avant causerait une grande pression sur l'abdomen.
- Ne pas placer sa main près du fond du siège ou des coulisses de siège lors de son réglage. La main pourrait être coincée par le mécanisme du siège.

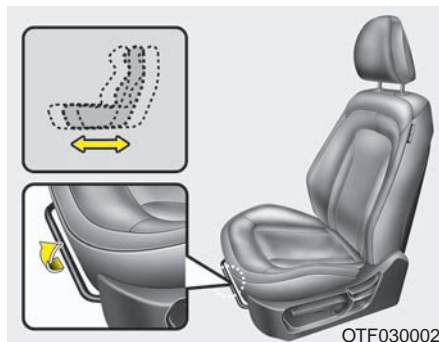

Ajustement du siège avant

Glissement vers l'avant ou l'arrière

Pour avancer ou reculer le siège :

1. Soulevez et retenez le levier de glissement du siège.
2. Faites glisser le siège à la position désirée.
3. Relâchez la barre et assurez-vous que le siège est ancré en position.

Ajustez le siège avant de conduire. Assurez-vous qu'il est bien enclenché en position en essayant de le faire bouger vers l'avant et l'arrière sans utiliser le levier. Si le siège se déplace, il n'est pas bien enclenché.

⚠ AVERTISSEMENT - Mouvement inattendu du siège

Après le réglage manuel du siège, toujours vérifier s'il est bien verrouillé en essayant de le bouger vers l'avant et vers l'arrière. Si le siège n'est pas bien verrouillé, il pourrait se déplacer soudainement et causer la perte de la maîtrise du véhicule.

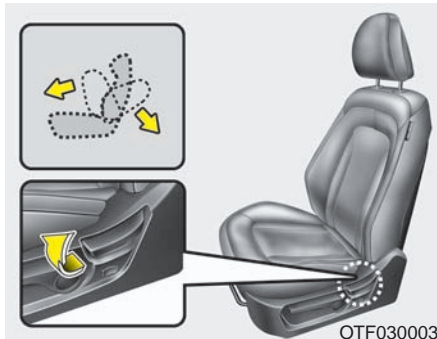

Angle du dossier

Pour incliner le dossier :

1. Penchez-vous légèrement vers l'avant et soulevez le levier d'inclinaison du dossier.
2. Appuyez-vous lentement contre le dossier pour en ajuster la position.
3. Relâchez le levier et assurez-vous que le dossier s'enclenche en position (le levier DOIT retourner à sa position d'origine pour que le dossier se bloque en position.)

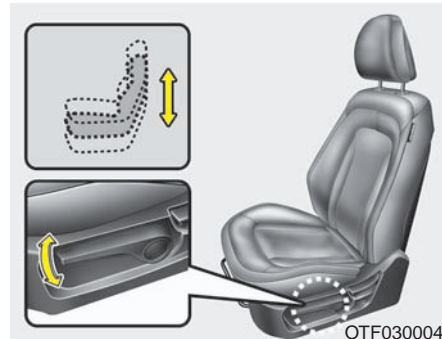

Hauteur du siège (conducteur)

Pour modifier la hauteur du siège, actionnez le levier vers le haut ou le bas.

- Pour abaisser le siège, abaissez le levier à plusieurs reprises.
- Pour soulever le siège, soulevez le levier à plusieurs reprises.

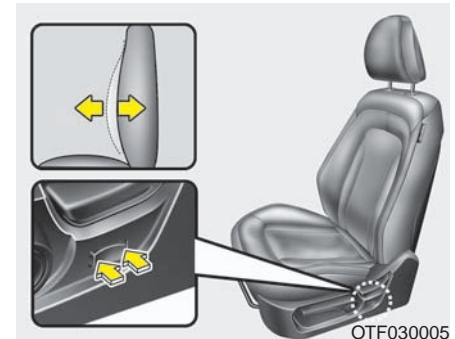

Support lombaire (siège du conducteur)

Appuyez sur la partie avant du commutateur pour accroître le support, ou sur la partie arrière pour le réduire.

Réglage automatique (si équipé)

Le siège avant s'ajuste à l'aide de la commande située sur l'extérieur du coussin de siège. Ajustez le siège à la bonne position avant de prendre la route, afin de pouvoir bien contrôler le volant, les pédales et les commutateurs au tableau de bord.

⚠ AVERTISSEMENT

Le siège à commande électrique peut s'ajuster même si la clé de contact est sur OFF.

On ne devrait donc jamais laisser les enfants seuls dans le véhicule.

⚠ MISE EN GARDE

- **Le siège à commande électrique est mû par moteur électrique. Cessez de l'actionner une fois l'ajustement effectué. L'utilisation excessive peut endommager l'équipement électrique.**
- **En opération, le siège à commande électrique consomme beaucoup de courant. Afin d'éviter de drainer la batterie inutilement, n'ajustez pas le siège à commande électrique plus que nécessaire, quand le moteur est éteint.**
- **N'utilisez pas deux boutons de réglage électriques ou plus en même temps. Les moteurs ou les composantes électriques pourraient mal fonctionner.**

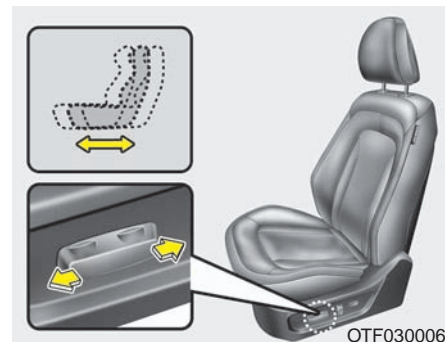

Position avancée ou reculée

Poussez le bouton vers l'avant ou l'arrière pour placer le siège à la position voulue. Relâchez le bouton une fois le siège à la bonne position.

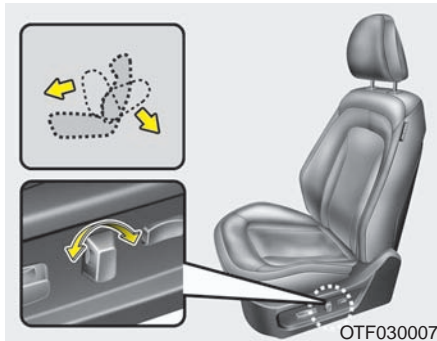

Angle du dossier

Poussez la partie supérieure du commutateur vers l'avant ou l'arrière pour incliner le dossier à l'angle désiré. Relâchez le commutateur une fois le dossier à la position désirée.

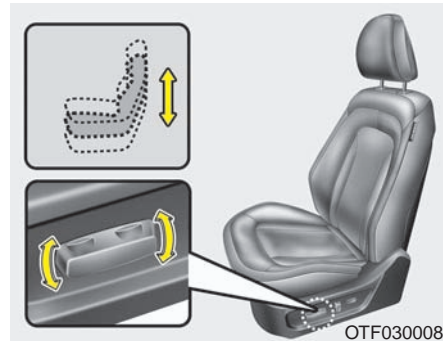

**Hauteur du siège
(siège du conducteur)**

Soulevez ou abaissez l'avant du commutateur pour soulever ou abaisser la partie avant du coussin du siège. Soulevez ou abaissez l'arrière du commutateur pour soulever ou abaisser la partie arrière du coussin du siège. Relâchez le commutateur une fois le siège à la position désirée.

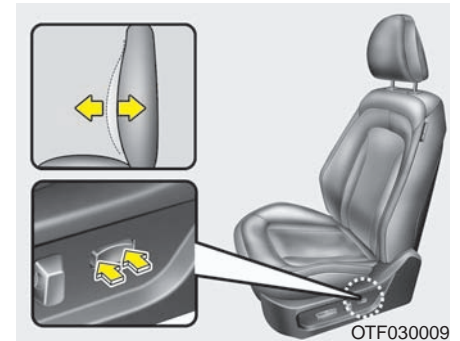

**Support lombaire
(siège du conducteur) (si équipé)**

Le support lombaire s'ajuste en appuyant sur le commutateur du support lombaire situé sur le flanc du siège du conducteur. Appuyez sur la partie avant du commutateur pour accroître le support, ou sur la partie arrière pour le réduire.

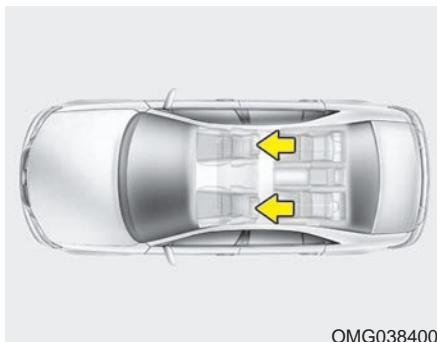

OMG038400

Appui-tête

Les sièges du conducteur et du passager avant sont munis d'appui-tête, pour la sécurité et le confort des occupants.

Non seulement l'appui-tête ajoute-t-il au confort du conducteur et du passager avant, mais il aide aussi à protéger la tête et la nuque en cas de collision.

Afin d'assurer une efficacité maximale en cas d'accident, l'appui-tête devrait être ajusté de façon à ce que le centre de l'appui-tête se trouve à la hauteur du centre de gravité de la tête de l'occupant. En général, le centre de gravité de la tête de la plupart des gens est la même que la hauteur des yeux.

Ajustez aussi l'appui-tête aussi près que possible de votre tête. Pour cette raison, l'utilisation d'un coussin qui éloigne le corps du dossier n'est pas recommandée.

⚠ AVERTISSEMENT - Démontage et réglage de l'appui-tête

- **Ne pas conduire le véhicule si les appui-têtes ne sont pas en place. Ils aident à prévenir des blessures cervicales et crâniennes en cas d'accident.**
- **Ne pas régler la hauteur de l'appui-tête si le véhicule est en mouvement. Le conducteur pourrait perdre la maîtrise du véhicule.**

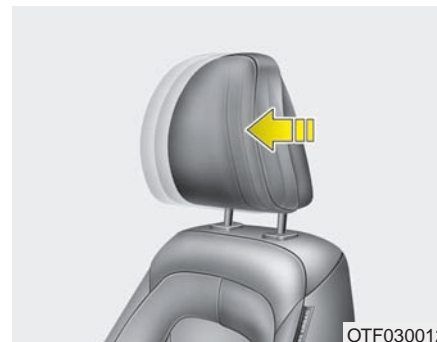

OTF030012

Réglage vers l'avant ou l'arrière

L'appui-tête peut être ajusté sur 4 positions vers l'avant en le tirant vers l'avant jusqu'à la position de détente voulue. Pour ajuster l'appui-tête complètement vers l'arrière, tirez-le complètement vers l'avant puis relâchez-le. Ajustez l'appui-tête de façon à ce qu'il puisse bien supporter la tête et la nuque.

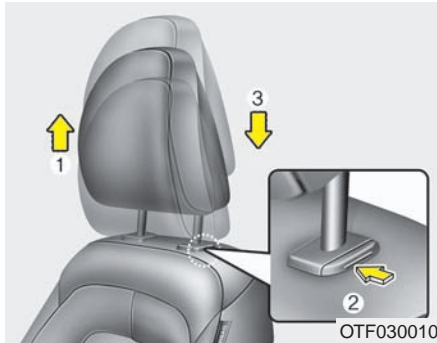

Réglage de la hauteur

Pour soulever l'appui-tête, tirez-le à la position voulue (1). Pour l'abaisser, tenez le bouton de déverrouillage (2) enfoncé et abaissez l'appui-tête à la position voulue (3).

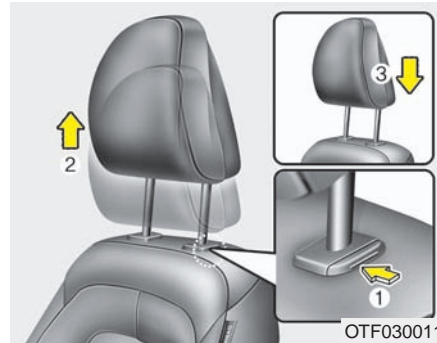

Désinstallation et installation

Pour enlever l'appui-tête, soulevez-le aussi haut que possible puis tenez le bouton de déverrouillage (1) enfoncé tout en continuant de soulever l'appui-tête (2). Pour réinstaller l'appui-tête, placez les tiges (3) de l'appui-tête dans les orifices de libération (1). Ajustez ensuite la hauteur de l'appui-tête.

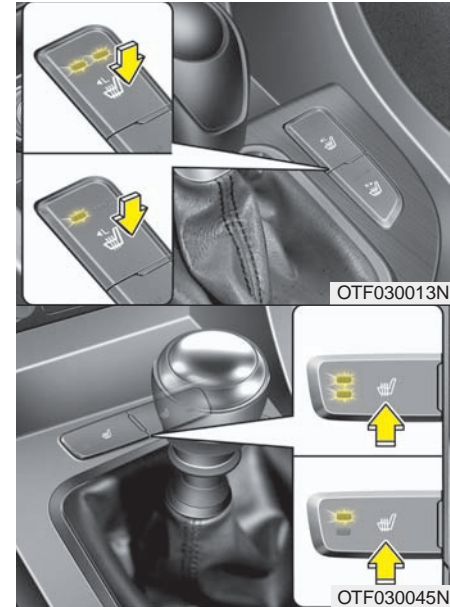

Chauffe-siège (si équipé)

Les chauffe-sièges sont fournis afin de réchauffer les sièges avant par temps froid. Le commutateur d'allumage en position ON, appuyez sur le commutateur du chauffe-siège du conducteur ou du passager avant.

Par temps doux ou si vous ne voulez pas utiliser le chauffe-siège, gardez les commutateurs en position éteinte.

Quand le chauffe-siège est en circuit, le dispositif de chauffage du siège se met automatiquement hors et en circuit en fonction de la température du siège.

- Chaque pression du commutateur règle le refroidisseur dans la séquence suivante :



- La commande de climatisation du siège du conducteur se place toujours hors circuit (OFF) quand on tourne le commutateur d'allumage.

MISE EN GARDE - Endommagement des sièges

- **Si vous nettoyez les sièges, n'utilisez pas de solvant organique comme un diluant, du benzène, de l'alcool ou de l'essence. Vous risqueriez d'endommager la surface du chauffe-siège ou les sièges.**
- **Pour prévenir la surchauffe pendant le fonctionnement du chauffage de siège, ne pas placer sur le siège des objets qui empêchent le passage de la chaleur, comme des couvertures, des coussins ou des housses de siège.**
- **Ne placez aucun objet lourd ou tranchant sur un siège doté d'un chauffe-siège. Vous risqueriez d'endommager les éléments du chauffe-siège.**

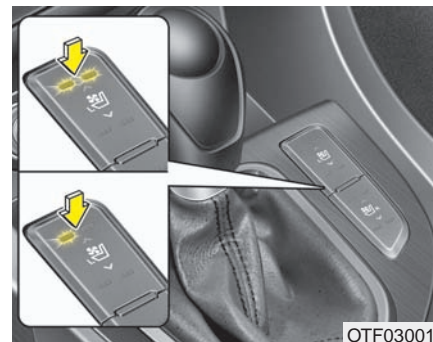

Siège à commande climatique (si équipé)

Le siège à commande climatique permet de refroidir ou de réchauffer le siège du conducteur par temps chaud ou froid, en soufflant de l'air à travers les petites orifices d'évent sur la surface du siège et du dossier. Quand le moteur fonctionne, appuyez sur la partie arrière du commutateur pour refroidir le siège du conducteur, ou sur la partie avant du commutateur pour le réchauffer.

Si la climatisation du siège du conducteur n'est pas requise, gardez le commutateur en position d'arrêt (OFF).

Chaque pression du commutateur règle le refroidisseur dans la séquence suivante.

La commande de climatisation du siège du conducteur se place toujours hors circuit (OFF) quand on tourne le commutateur d'allumage.

MISE EN GARDE

- *Le siège climatisé est muni d'un système supplémentaire de refroidissement/réchauffement. Le siège climatisé fonctionne quand le système de climatisation est en circuit. Utiliser le siège climatisé pendant une période prolongée alors que le système de climatisation est hors circuit peut entraîner un mauvais fonctionnement du siège climatisé.*
- *Lors du nettoyage des sièges, n'utilisez pas de solvant organique comme un diluant, du benzène, de l'alcool ou de l'essence. Vous risqueriez d'endommager la surface des sièges.*

(suite)

(suite)

- *Ne renversez aucun liquide (eau ou boissons) sur la surface des sièges et dossiers avant. Ceci pourrait obstruer les orifices d'évent et empêcher le refroidisseur de bien fonctionner.*
- *Ne placez aucune matière comme des sacs en plastique ou des journaux sous les sièges. Les événements pourraient alors ne pas bien fonctionner si l'admission d'air est obstruée.*
- *Si les événements ne fonctionnent pas, faites redémarrer le véhicule. S'il n'y a aucun changement, faites inspecter le véhicule chez un concessionnaire Kia agréé.*

AVERTISSEMENT

Les passagers devraient être très prudents lors de l'utilisation du siège à commande climatique pour se réchauffer parce qu'il y a risque de surchauffage ou de brûlure. Les occupants doivent pouvoir sentir si le siège devient trop chaud et pouvoir mettre le chauffe-siège hors circuit. Le conducteur doit faire preuve d'extrême prudence avec les types de passagers suivants :

1. Poupons, enfants, personnes âgées ou handicapées ou patients externes
2. Personnes avec peau sensible ou qui brûle facilement.
3. Personnes fatiguées.
4. Personnes intoxiquées.
5. Personnes qui prennent des médicaments qui causent de la somnolence (hypnotiques, comprimés pour le rhume, etc.).



Appui-tête actif

L'appui-tête actif est conçu pour se déplacer vers l'avant et le haut lors d'un choc par l'arrière. Il aide à empêcher la tête du conducteur et du passager avant de bouger vers l'arrière, aidant à tenir au minimum les blessures à la nuque.



Poche sur le dossier

La pochette de dossier se trouve sur le dos du dossier du siège avant.

⚠ AVERTISSEMENT - Poches sur les dossiers

Ne placez aucun objet lourd ou tranchant dans les poches. En cas d'accident, ces objets pourraient percuter un occupant. Des objets lourds sur le dossier du passager avant pourraient aussi affecter le système du capteur du coussin gonflable.

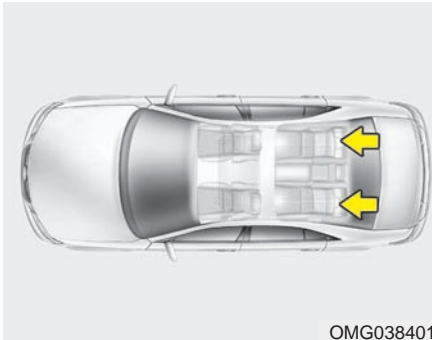

Réglage du siège arrière

Appui-tête

Le ou les sièges arrière sont munis d'appuis-têtes à toutes les places afin d'assurer le confort et la sécurité des occupants.

Non seulement l'appui-tête assure-t-il le confort des passagers, mais il aide aussi à protéger la tête et la nuque en cas d'accident.

Afin d'assurer une efficacité maximale en cas d'accident, l'appui-tête devrait être ajusté de façon à ce que le centre de l'appui-tête se trouve à la hauteur du centre de gravité de la tête de l'occupant. En général, le centre de gravité de la tête de la plupart des gens est la même que la hauteur des yeux.

Ajustez aussi l'appui-tête aussi près que possible de votre tête. Pour cette raison, l'utilisation d'un coussin qui éloigne le corps du dossier n'est pas recommandée.

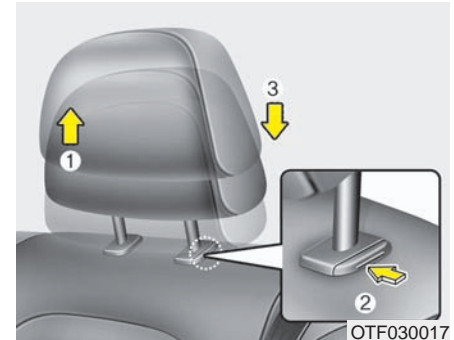

Réglage de la hauteur (si équipé)

Pour soulever l'appui-tête, amenez-le à la position désirée (1). Pour l'abaisser, tenez le bouton de déverrouillage (2) enfoncé puis abaissez l'appui-tête au niveau désiré (3).

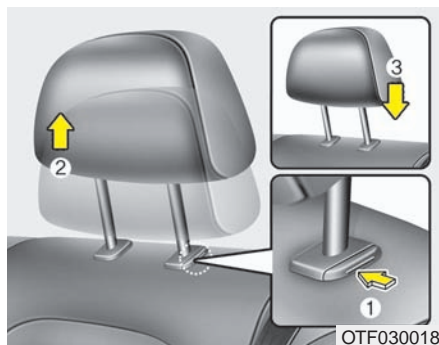

Retrait

Pour enlever l'appui-tête, soulevez-le aussi haut que possible puis tenez le bouton de déverrouillage (1) enfoncé tout en continuant de soulever l'appui-tête (2). Pour réinstaller l'appui-tête, placez les tiges (3) de l'appui-tête dans les orifices de libération (1). Le régler ensuite à la hauteur voulue et veiller à ce qu'il soit verrouillé à sa position.

Assurez-vous que l'appui-tête se bloque en position après l'ajustement.

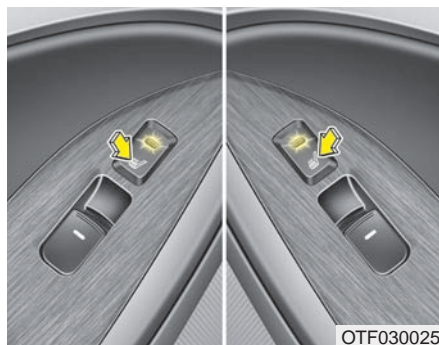

Chauffe-siège (si équipé)

Le chauffe-siège réchauffe le coussin des sièges arrière par temps froid. Le commutateur d'allumage en position ON, appuyez sur l'un ou l'autre commutateur pour réchauffer le siège.

Par temps doux ou quand le chauffe-siège n'est pas requis, gardez les commutateurs sur « OFF ».

* AVIS

Quand le chauffe-siège est en circuit, le circuit de chauffage du siège s'allume ou s'éteint, en fonction de la température du siège.

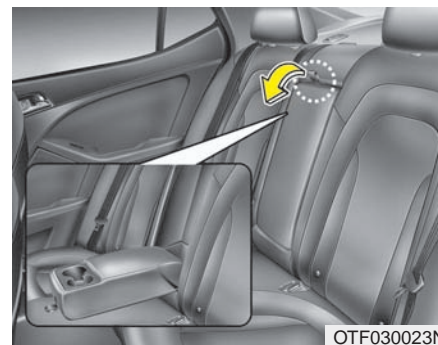

Accoudoir

Pour utiliser l'accoudoir, sortez-le du dossier du siège.

CEINTURES DE SÉCURITÉ

Système de retenue

Les ceintures de sécurité sont conçues pour supporter le corps par les régions osseuses et doivent donc passer ou sur l'avant du pelvis, ou devant de la poitrine et des épaules. Éviter de passer la ceinture sur le ventre. La ceinture doit être ajustée fermement et confortablement pour offrir la protection pour laquelle elle a été conçue. Si la ceinture est lâche, elle ne protégera pas adéquatement celui qui la porte. S'assurer de ne pas contaminer le tissu avec de la pâte à polir, de l'huile, des produits chimiques et en particulier avec de l'acide de batterie. Nettoyer la ceinture à l'aide de savon doux et d'eau. La ceinture doit être remplacée si le tissu est effiloché, contaminé ou endommagé.

- Pour une protection maximale du système de retenue, les ceintures doivent toujours être bouclées lorsque le véhicule est en mouvement. L'épaulière doit passer sur le milieu de l'épaule, et sur la clavicule.
- Ne jamais permettre aux enfants d'occuper le siège du passager avant. Voir la section sur le système de retenue pour les enfants pour plus de détails.

⚠ AVERTISSEMENT
- ceinture de sécurité à
épaulière

Ne jamais porter la ceinture à épaulière sous le bras ou derrière le dos. Si la ceinture à épaulière est mal positionnée, elle ne peut pas protéger en cas d'accident.

⚠ AVERTISSEMENT
- ceinture de sécurité
tordue

Vérifier que la ceinture n'est pas tordue. Une ceinture tordue ne protège pas adéquatement en cas d'accident, et pourra même blesser celui qui la porte.

⚠ AVERTISSEMENT
- ceinture de sécurité
endommagée

Remplacer l'ensemble de la ceinture de sécurité si une partie du tissu ou des pièces sont endommagées. Il n'est pas certain qu'une ceinture de sécurité endommagée pourra protéger en cas d'accident.

⚠ AVERTISSEMENT
- boucle de ceinture de
sécurité

Assurez-vous qu'aucun objet (gomme, miettes, pièces de monnaie) n'obstrue le fonctionnement de la boucle. Ces objets pourraient empêcher le bouclage adéquat de la ceinture.

Caractéristiques de sécurité de votre véhicule



Avertisseur de ceinture de sécurité (siège du conducteur)

Le témoin et le carillon de la ceinture de sécurité du conducteur s'activent de la façon suivante quand le commutateur d'allumage se trouve sur « ON ».

Conditions		Séquence d'avertissement	
Ceinture de sécurité	Vitesse du véhicule	Témoin-clignotement	Carillon-son
Débouclée		6 secondes	
Bouclée		6 secondes	Rien
Bouclée → Débouclée	Moins de 5 km/h (3 mi/h)	6 secondes	Rien
	5 km/h~ 10 km/h	6 secondes	
Débouclée	Plus de 10 km/h (6 mi/h)	En circuit 6 s / Hors circuit 24 s (11 fois)	
	Moins de 5 km/h (3 mi/h)	6 secondes *1 ↓ Arrêt *2	

*1 La séquence se répète 11 fois à intervalles de 24 secondes. Si la ceinture du conducteur est bouclée, le témoin s'éteint dans les 6 secondes et le carillon s'éteint immédiatement.

*2 Le témoin s'éteint dans les 6 secondes et le carillon s'éteint immédiatement.

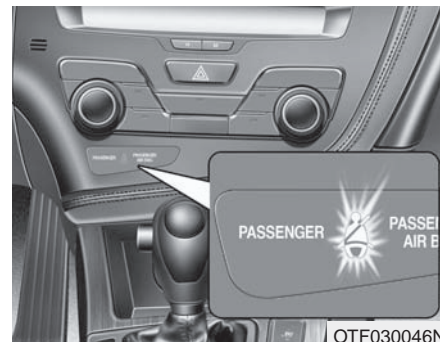

Témoin de ceinture de sécurité (siège du passager avant)

Le témoin de ceinture de sécurité du siège de passager avant s'allume de la façon suivante quand le commutateur d'allumage est sur ON.

Conditions		Témoin lumineux
Ceinture de sécurité	Vitesse du véhicule	Clignotement
Débouclée		6 secondes
Débouclés	Plus de 10 km/h (6 mi/h)	Continuellement
Bouclée		6 secondes
Bouclée → Débouclée	Plus de 10 km/h (6 mi/h)	Continuellement *1
	Plus de 10 km/h (6 mi/h)	Éteint

*1 Le témoin de la ceinture de sécurité s'éteint si la vitesse du véhicule est inférieure à 5 km/h (3 mi/h). Le témoin clignotera de nouveau si la vitesse du véhicule dépasse 5 km/h (3 mi/h).

- Le témoin de ceinture de sécurité de passager avant se trouve sur le panneau de garniture central.
- Le témoin de ceinture de sécurité clignotera pendant 6 secondes même si personne n'est assis sur le siège de passager avant.
- Le témoin de ceinture de sécurité peut clignoter si vous placez une valise ou une sacoche sur le siège de passager avant.

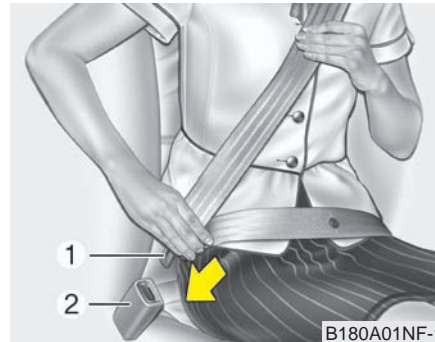

Ceinture de sécurité à 3 points avec blocage d'urgence du rétracteur – conducteur

Boucler la ceinture :

Pour boucler votre ceinture, sortez-la du rétracteur et insérez la languette de métal (1) dans la boucle (2). Vous entendrez un déclic quand la languette s'enclenche dans la boucle.

La ceinture s'ajuste automatiquement à la bonne longueur une fois la ceinture sous-abdominale ajustée manuellement sur les hanches. Si vous vous penchez lentement vers l'avant, la ceinture s'allonge avec vous. S'il y a arrêt brusque ou choc, la ceinture se bloque; il en est de même si vous vous penchez brusquement vers l'avant.

Si vous ne pouvez pas sortir la ceinture de sécurité du rétracteur, tirez fermement sur la ceinture puis relâchez-la. Vous devriez alors pouvoir allonger la ceinture en douceur.

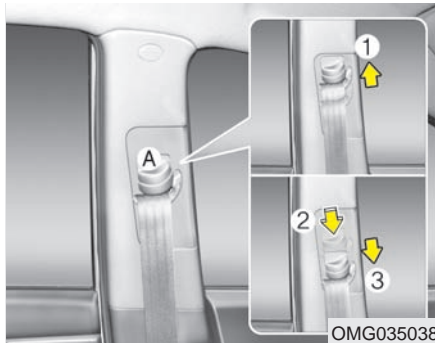

Réglage de la hauteur

Vous pouvez ajuster la hauteur de l'ancrage de l'épaulière sur 4 positions, pour plus de confort et de sécurité.

La hauteur de la ceinture ajustable ne devrait jamais être trop près de la nuque. La bandoulière devrait être ajustée de façon à croiser la poitrine et passer au milieu de l'épaule la plus près de la porte, et non pas le long du cou.

Pour ajuster la hauteur de l'ancrage de la ceinture de sécurité, abaissez ou soulevez l'ajusteur à la position voulue.

Pour soulever l'ajusteur, tirez-le vers le haut (1). Pour l'abaisser, poussez-le vers le bas (3) tout en appuyant sur le bouton (2).

Relâchez le bouton pour retenir l'ancrage en place. Essayez de bouger l'ajusteur pour vous assurer qu'il est bien ancré.

⚠ AVERTISSEMENT - Position de la ceinture épaulière

Ne jamais positionner la ceinture épaulière sur votre cou ou visage.

⚠ AVERTISSEMENT - Remplacement de la ceinture de sécurité

Remplacer les ceintures de sécurité après un accident de voiture. Un accident pourrait endommager les ceintures de sécurité et elles ne pourront pas protéger les occupants adéquatement lors d'une autre collision.

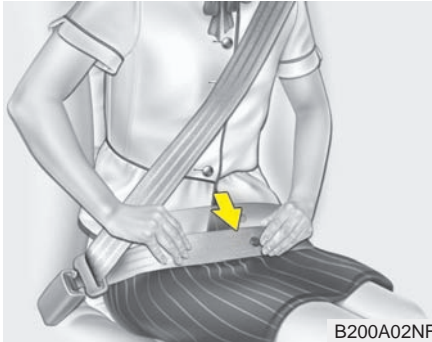

Positionner la ceinture sous-abdominale le plus bas possible sur les hanches. Si la ceinture se trouve trop haute sur l'abdomen, les chances de lésion augmentent en cas d'accident. Le bras plus proche de la boucle devrait être sur la ceinture, tandis que l'autre bras devrait être sous la ceinture, comme illustré.

Ceinture de sécurité à 3 points avec rétracteur combiné à blocage – passagers avant et arrière

Boucler sa ceinture:

Les sièges arrière sont munis de ceintures de sécurité à rétracteur combiné qui accepte l'installation d'un siège d'enfant. Bien qu'un rétracteur combiné soit installé sur la ceinture du passager avant, nous recommandons fortement que les enfants soient toujours assis sur le siège arrière. Ne placez JAMAIS un siège de bébé sur le siège avant du véhicule.

Ce genre de ceinture de sécurité combine les caractéristiques de la ceinture de sécurité à blocage d'urgence du rétracteur, et de la ceinture de sécurité à blocage automatique du rétracteur. Pour attacher votre ceinture, sortez-la du rétracteur et insérez la languette de métal dans la boucle. Vous entendrez un déclic lorsque la languette s'enclenche. Si vous n'utilisez pas de siège d'enfant, la ceinture fonctionne comme celle du conducteur (ceinture à blocage d'urgence du rétracteur).

La ceinture s'ajuste automatiquement à la bonne longueur une fois la ceinture sous-abdominale ajustée manuellement sur les hanches.

Complètement sortie du rétracteur pour utiliser un siège d'enfant, la ceinture change de fonction. Elle peut se rétracter mais pas s'allonger (blocage automatique du rétracteur). Voyez « Utilisation d'un siège d'enfant », plus loin dans cette section.

Pour passer du blocage automatique au blocage d'urgence, laissez la ceinture détachée se rétracter complètement.

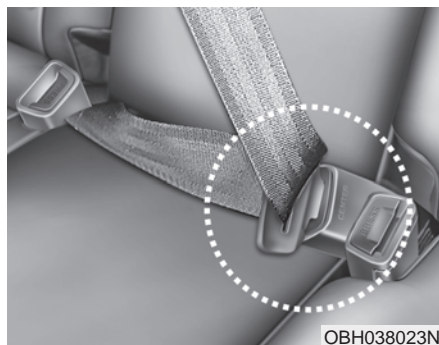

Si vous utilisez la ceinture de sécurité centrale arrière, il faut utiliser la boucle avec la marque " CENTER " .

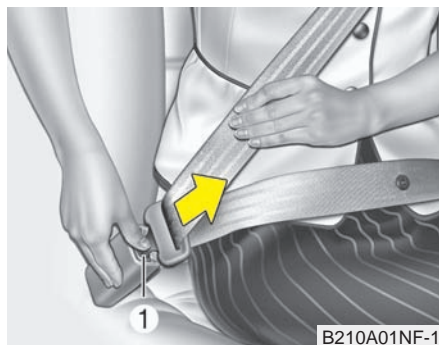

Déboucler la ceinture de sécurité :

Pour déboucler votre ceinture, appuyez sur le bouton de dégagement (1) de la boucle. Une fois débouclée, la ceinture devrait automatiquement s'enrouler dans le rétracteur.

Si ce n'est pas le cas, assurez-vous que la ceinture n'est pas tortillée et essayez de nouveau.



Ceinture de sécurité à prétendeur

Les ceintures de sécurité du conducteur et du passager avant sont munies d'un prétendeur. Le prétendeur assure que les ceintures de sécurité restent bien serrées contre le corps de l'occupant lors de certaines collisions avant. Les ceintures de sécurité à prétendeur peuvent s'actionner lors d'un accident si le choc avant est suffisamment puissant.

Si le véhicule s'arrête brusquement ou si l'occupant tente de se pencher trop vite vers l'avant, le rétracteur de la ceinture de sécurité se bloque. Lors de certains chocs avant, le prétendeur s'actionnera et tirera la ceinture de sécurité plus serrée contre le corps de l'occupant.

Si le système détecte une tension excessive de la ceinture de sécurité du conducteur ou du passager avant quand le prétendeur s'actionne, le limiteur de charge à l'intérieur du prétendeur réduit une partie de cette pression sur la ceinture en question.

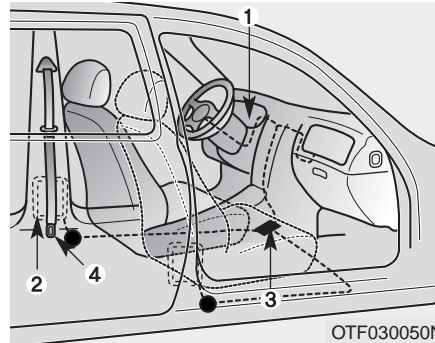

Le prétendeur de ceinture de sécurité comprend ces organes principaux. Leur emplacement est indiqué sur l'illustration :

1. Témoin lumineux de coussin gonflable SRS
2. Prétendeur de rétracteur
3. Module de contrôle SRS
4. Ancrage du prétendeur

Les ceintures de sécurité à prétendeur du conducteur et du passager avant peuvent s'activer lors de certains chocs frontaux.

Les prétendeurs ne s'actionneront pas si les ceintures de sécurité ne sont pas bouclées au moment de l'impact.

* AVIS

Si le prétendeur est actionné, vous pourrez entendre un bruit sec et voir une poussière fine qui ressemble à de la fumée. Cela est tout-à-fait normal et n'est aucunement dangereux.

AVERTISSEMENT

- Irritation de la peau

Laver avec soin les zones exposées de la peau après un accident où les prétendeurs ont été activés. La fine poussière provenant de l'activation des prétendeurs peut causer l'irritation de la peau et elle ne doit pas être inhalée pendant une période de temps prolongée.

Comme le capteur qui déploie les coussins gonflables est connecté au prétendeur de ceinture, le témoin de coussin gonflable SRS () s'allumera au tableau de bord pendant 6 secondes environ, une fois que la clé de contact est tournée sur «ON». Il devrait ensuite s'éteindre.

Si le prétendeur de ceinture fait défaut, ce témoin s'allume même si les coussins gonflables SRS ne font pas défaut. Si le témoin SRS ne s'allume pas quand vous tournez la clé de contact sur ON, s'il reste allumé après un délai d'environ 6 secondes ou s'il reste allumé alors que vous conduisez, faites inspecter le système SRS et de prétendeurs dès que possible chez un concessionnaire Kia agréé.

*** AVIS**

Ne jamais essayer de réparer ou d'entretenir le prétendeur de ceinture de sécurité, d'aucune façon. Ne jamais essayer de vérifier ou de remplacer le prétendeur soi-même. Ces réparations doivent être faites par un concessionnaire agréé Kia.

⚠ AVERTISSEMENT
- Prétendeur chaud

Ne pas toucher l'ensemble du prétendeur pendant plusieurs minutes après leur activation. Lorsque le mécanisme du prétendeur est déclenché en cas d'accident, il devient chaud et pourrait brûler celui qui le touche.

Les prétendeurs sont conçus pour fonctionner une seule fois. Ils doivent être ensuite remplacés. Communiquer avec le concessionnaire agréé Kia pour le remplacement des prétendeurs.

Consignes concernant les ceintures de sécurité

Nourrisson ou petit enfant

Vous devriez connaître les exigences particulières dans votre pays. Les sièges pour enfants ou bébé doivent être bien installés et placés sur le siège arrière. Pour en savoir plus sur ces appareils de retenue, voyez « Appareil de retenue pour enfant », dans cette section.

Plus grands enfants

Les enfants qui sont trop grands pour un appareil de retenue pour enfant, devraient s'asseoir sur le siège arrière et utiliser les ceintures de sécurité. La ceinture sous-abdominale devrait être bien serrée sur les hanches et aussi basse que possible. Vérifiez la position de la ceinture régulièrement. Un enfant qui se tortille peut déplacer sa ceinture. Les enfants sont mieux protégés en cas d'accident quand ils sont retenus par le système approprié, sur le siège arrière. Si un plus grand enfant (12 ans ou plus) doit s'asseoir sur le siège avant, il doit être solidement retenu par la ceinture de sécurité et le siège devrait être reculé le plus loin possible. Les enfants de moins de 13 ans devraient être retenus sur le siège arrière. Les enfants de 12 ans et moins devraient être solidement attachés sur le siège arrière. Ne placez JAMAIS un enfant de 12 ans ou moins sur le siège avant. Ne placez JAMAIS un siège d'enfant faisant face vers l'arrière, sur le siège avant.

Si l'épaulière de la ceinture de sécurité touche légèrement le cou ou le visage de l'enfant, essayez de placer l'enfant plus près du centre du véhicule. Si l'épaulière touche toujours le visage ou le cou, l'enfant doit être placé sur un appareil de retenue.

⚠ AVERTISSEMENT

- Jeunes enfants

Ne pas permettre aux jeunes enfants de voyager sans être protégés par le système de retenue adéquat.

Retenue des femmes enceintes

Dans la mesure du possible les femmes enceintes doivent porter la ceinture ventrale/épaulière, conformément aux recommandations de leurs médecins. La partie ventrale doit toujours être portée **AUSSI SERRÉE ET AUSSI BAS QUE POSSIBLE.**

⚠ AVERTISSEMENT
- Femmes enceintes

Les femmes enceintes ne doivent jamais passer la ceinture sous-abdominale sur le ventre, là où se trouve le fœtus. La pression de la ceinture pendant un accident écrasera le fœtus.

Personne blessée

Une personne blessée devrait porter une ceinture de sécurité lors de son déplacement. Au besoin, recherchez les conseils d'un médecin.

Une personne par ceinture

Deux personnes (y compris les enfants) ne devraient jamais porter la même ceinture. Ceci pourrait accroître la gravité des blessures lors d'un accident.

Ne vous allongez pas

Afin de réduire le risque de blessures lors d'un accident, et de soutenir l'efficacité maximale du système de retenue, tous les passagers devraient s'asseoir droits et les sièges avant devraient être en position redressée quand le véhicule est en mouvement. Une ceinture de sécurité ne peut pas offrir une bonne protection si la personne est couchée sur le siège arrière ou si le dossier du siège avant est rabaisé.

Soin des ceintures de sécurité

Ne démontez ni ne modifiez jamais les ceintures de sécurité. Assurez-vous que les ceintures et leur mécanisme ne soient pas endommagés par les charnières de siège ou de porte ou autrement.

Femmes enceintes

On devrait vérifier régulièrement l'état de toutes les ceintures de sécurité. Toute pièce endommagée devrait être remplacée dès que possible.

Gardez les ceintures propres et sèches

Les ceintures de sécurité devraient être gardées propres et sèches. Si les ceintures sont sales, elles peuvent être nettoyées avec une solution d'eau savonneuse chaude. N'utilisez jamais de javellisant, de détergent puissant ni d'adrasif car ils pourraient endommager ou affaiblir le tissu.

Quand remplacer les ceintures de sécurité

L'assemblage ou les assemblages entiers de ceintures de sécurité devraient être remplacés si le véhicule a été impliqué dans un accident. Ceci devrait être fait même si aucun dommage n'est évident. Toute question concernant le fonctionnement des ceintures de sécurité devrait être dirigée à un concessionnaire Kia agréé.

APPAREIL DE RETENUE POUR ENFANT

Les enfants devraient être assis sur le siège arrière, toujours dans un appareil de retenue, afin de minimiser le risque de blessure en cas d'accident, d'arrêt soudain ou de manœuvre brusque. Les statistiques démontrent que les enfants courent moins de danger bien retenus dans un appareil sur le siège arrière que sur le siège avant. Les plus grands enfants devraient utiliser la ceinture de sécurité du véhicule.

Vous devriez connaître les exigences particulières à votre pays. Les sièges ou appareils pour enfants doivent être bien placés et installés sur le siège arrière. Vous devriez utiliser un appareil de retenue conforme aux normes de sécurité de votre pays.

Les dispositifs de retenue pour enfant sont conçus de façon à maintenir fermement en place un siège d'enfant sur un siège du véhicule à l'aide de la ceinture sous-abdominale ou de la section sous-abdominale d'une ceinture à trois points d'ancrage, ou à l'aide d'un point d'attache supérieur et/ou de fixations d'assise de type LATCH (si équipé).

Les enfants peuvent être blessés ou tués dans un accident si leur appareil ou siège est mal installé. Utilisez un siège pour les petits enfants ou nourrissons. Avant d'acheter un appareil de retenue particulier, assurez-vous qu'il convient à votre véhicule et à votre enfant. Suivez les directives du fabricant lors de l'installation du système de retenue pour enfant.

⚠ AVERTISSEMENT
- Position du système de retenue

Ne jamais placer un enfant ou un siège de bébé sur le siège du passager avant. Un enfant sur le siège du passager avant serait forcément atteint par un coussin gonflable qui se déploie.

⚠ AVERTISSEMENT
- Système de retenue pour enfants chaud

Le système de retenue pour enfants peut devenir très chaud s'il est laissé dans le véhicule par un jour ensoleillé. Vérifier la température du revêtement, des boucles et des loquets avant de replacer l'enfant dans son siège.

Lorsque l'ensemble de retenue d'enfant n'est pas utilisé, rangez-le dans l'aire de chargement ou attachez-le à l'aide d'une ceinture de sécurité de manière à ce qu'il ne soit pas projeté vers l'avant en cas d'un arrêt soudain ou d'un accident.

⚠ AVERTISSEMENT

- Tenir un enfant dans les bras ou sur les genoux

Ne jamais tenir un enfant dans les bras ou sur les genoux lorsque le véhicule est en mouvement. En cas d'accident, l'enfant peut être arraché de vos bras et projeté dans l'intérieur de l'habitacle. Toujours utiliser un système de retenue pour enfant approprié à son âge et poids.

⚠ AVERTISSEMENT

- Utilisation de la ceinture de sécurité

Ne pas utiliser une seule ceinture pour deux passagers en même temps. Cela élimine toute protection offerte par la ceinture de sécurité.

Appareil de retenue face vers l'arrière

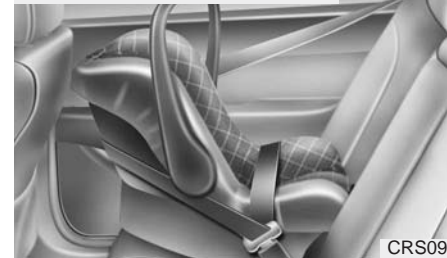

CRS09

Appareil de retenue face vers l'avant



OTQ037038

Utiliser un appareil de retenue pour enfant

Pour les tout petits et les bébés, il faut utiliser un siège d'enfant. Celui-ci devrait convenir à la grandeur et au poids de l'enfant et être installé selon les directives du fabricant.

Pour des raisons de sécurité, nous recommandons qu'un appareil de retenue d'enfant soit utilisé sur les sièges arrière.

Comme les ceintures de sécurité se déplacent librement dans des conditions normales et ne se bloquent que dans des conditions extrêmes ou d'urgence (mode de blocage d'urgence), vous devez régler manuellement ces ceintures au mode d'auto-blocage pour fixer un siège d'enfant.

Si la ceinture de sécurité ne fonctionne pas tel qu'indiqué ici, faites aussitôt vérifier le dispositif chez un concessionnaire Kia agréé.

⚠ AVERTISSEMENT - Installation de siège pour enfant

- **Toujours suivre les instructions fournies par le fabricant du système de retenue pour enfant. Le fabricant connaît bien son produit.**
- **La non-observance des instructions de ce manuel et du manuel du système de retenue pour enfant peut causer l'installation incorrecte du système, ce qui peut réduire la protection offerte à l'enfant en cas d'accident ou d'arrêt soudain.**

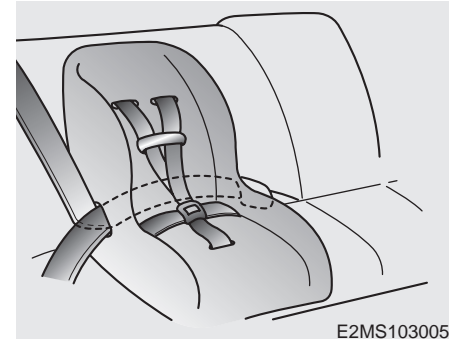

Mettre une ceinture de sécurité de passager au mode d'auto-blocage

Le mode d'auto-verrouillage aidera à empêcher le mouvement normal de l'enfant qui entraînerait le desserrement de la ceinture de sécurité et réduirait ainsi l'efficacité du système de retenue. Procédez comme suit pour rendre le système de retenue sécuritaire.

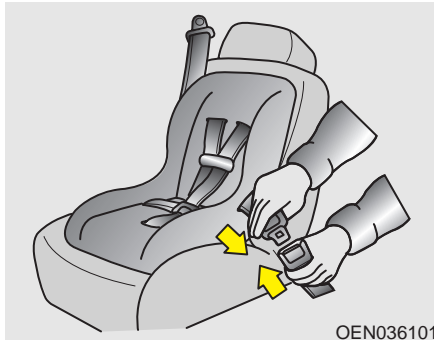

Pour installer un appareil de retenue pour enfant sur les places gauche, droite ou centrale du siège arrière :

1. Placez l'appareil de retenue sur le siège et acheminez la ceinture de sécurité autour ou à travers l'appareil de retenue, selon les indications du fabricant. Assurez-vous que la ceinture n'est pas tordue.
2. Attachez la languette de la ceinture de sécurité dans la boucle, et écoutez bien le déclic distinct.

Placez le bouton de dégagement dans une position d'accès facile en cas d'urgence.

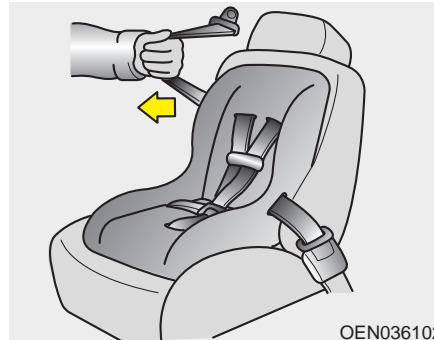

3. Tirez complètement l'épaulière. Quand elle est ainsi sortie, le rétracteur de la ceinture de sécurité passe au mode de blocage automatique (retenue d'enfant).



4. Laissez l'épaulière se rétracter lentement et portez attention au son de déclic ou de cliquetis. Cela indique que le rétracteur est au mode de blocage automatique. Si vous n'entendez aucun son, reprenez les points 3 et 4.

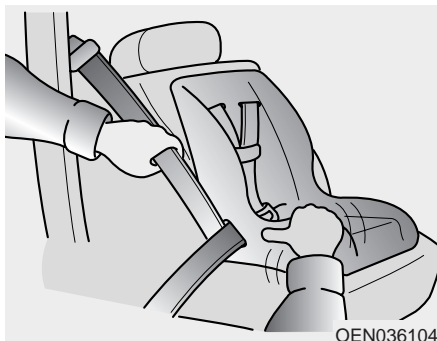

5. Reprenez autant de mou que possible en appuyant sur l'appareil de retenue tout en réinsérant l'épaulière dans le rétracteur.
6. Poussez et tirez l'appareil de retenue pour vous assurer que la ceinture le tient fermement en place. Si ce n'est pas le cas, relâchez la ceinture et reprenez les points 2 à 6.
7. Vérifiez de nouveau si le rétracteur est en blocage automatique en tentant de tirer la ceinture encore plus. Si c'est impossible, le rétracteur est en blocage automatique.

La ceinture sous-abdominale et épaulière revient au " mode verrouillé d'urgence " lorsqu'elle est entièrement enroulée.

Les sept étapes précédentes doivent donc être suivies chaque fois qu'un siège pour enfant est installé. Pour retirer le siège pour enfant, appuyer sur le bouton de déverrouillage sur la boucle et puis tirer sur la ceinture sous-abdominale et épaulière pour la retirer du siège et laisser la ceinture s'enrouler entièrement.

⚠ AVERTISSEMENT
- Mode de verrouillage automatique

Mettre le rétracteur au mode de verrouillage automatique lors de l'installation d'un système de retenue pour enfant.

Si le rétracteur n'est pas au mode de verrouillage automatique, le siège pour enfant peut bouger lorsque le véhicule fait un virage ou un arrêt soudain.



Installation d'un siège d'enfant sur le système d'ancrage à longeron

Les anses de crochets pour siège d'enfant se trouvent sur le plancher du coffre.



Vérifier que le système de retenue pour enfant est bien fixé en le poussant et le tirant dans de différentes directions. Si le système est fixé incorrectement, il peut bouger ou tomber, et même se séparer, ce qui peut causer des blessures ou la mort.

**⚠ AVERTISSEMENT -
Longeron**

N'attachez jamais plus d'un siège d'enfant à un longeron ou un point d'ancrage. La charge accrue pourrait faire rompre le longeron ou le point d'ancrage.

1. Acheminez les longerons du siège d'enfant par-dessus le dossier du siège.

Si les appui-têtes sont ajustables, passez le longeron sous l'appui-tête, entre les deux montants. Sinon, passez-le par-dessus le dossier.

2. Accrochez le crochet du longeron à l'attache appropriée puis tendez le longeron pour bien fixer le siège d'enfant.

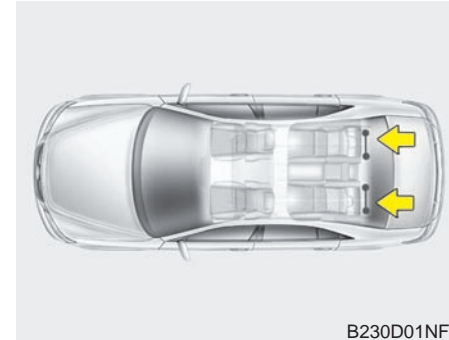

Fixer un siège d'enfant aux ancrages inférieurs pour siège d'enfant

Certains fabricants de sièges d'enfant fabriquent des sièges étiquetés LATCH ou compatibles LATCH. LATCH signifie "Lower Anchors and Tethers for Children". Ces sièges comportent deux fixations rigides ou flexibles qui s'attachent à deux ancrages LATCH situés à des endroits particuliers sur le véhicule. Ce type de siège d'enfant élimine le besoin d'utiliser la ceinture de sécurité du véhicule pour ancrer le siège d'enfant sur les sièges arrière.

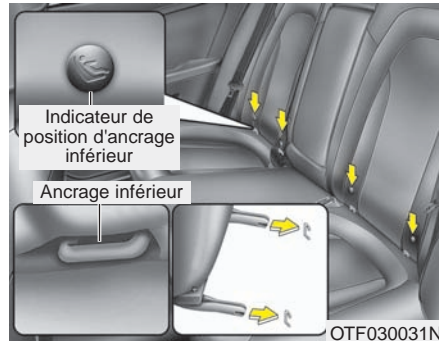

Des symboles de siège d'enfant se trouvent sur les dossiers arrière gauche et droit, indiquant la position des ancrages inférieurs pour les sièges d'enfant.

**⚠ AVERTISSEMENT -
Ceintures de sécurité non
utilisées**

Toujours serrer la ceinture derrière le siège pour enfant lorsqu'il n'est pas utilisé pour retenir le siège pour enfant. La non-observance de cette consigne peut causer l'étranglement de l'enfant.

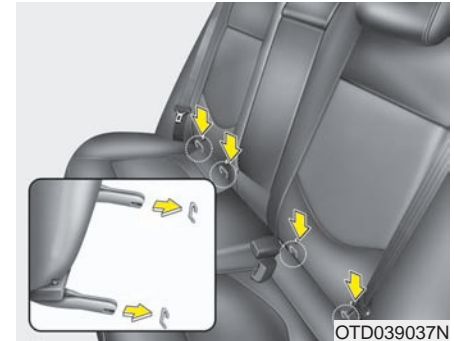

Votre véhicule est équipé d'ancrages LATCH. Les ancrages LATCH se trouvent aux places arrière gauche et droite. Leur emplacement est illustré. Il n'y a pas d'ancrage LATCH à la position centrale.

Les ancrages LATCH se trouvent entre le dossier et le coussin du siège arrière gauche et droit.

Lors de l'installation du système de retenue pour enfant à l'aide des ancrages LATCH, boucler la ceinture épaulière, puis verrouiller le rétracteur et tirer sur la ceinture pour éliminer tout relâchement de la ceinture. Celle-ci doit rester serrée contre le dossier du siège.

Suivez les directives du fabricant du siège d'enfant pour bien installer les sièges d'enfant avec attaches LATCH ou compatibles avec LATCH.

Une fois le siège d'enfant LATCH installé, assurez-vous qu'il est bien attaché aux ancrages LATCH et aux crochets.

Testez le siège de retenue avant d'y placer l'enfant. Faites-le basculer d'un côté à l'autre. Essayez de l'arracher du siège. Vérifiez si les ancrages retiennent le siège solidement en place.



AVERTISSEMENT -

Ancrages inférieurs LATCH

Ne jamais essayer d'attacher un siège équipé d'ancrages LATCH sur le siège central du véhicule. Les ancrages inférieurs sont pour l'utilisation sur les sièges latéraux (gauche ou droit). Les ancrages peuvent être endommagés et se briser en cas d'accident.

COUSSIN GONFLABLE - SYSTÈME DE RETENUE SUPPLÉMENTAIRE AVANCÉ

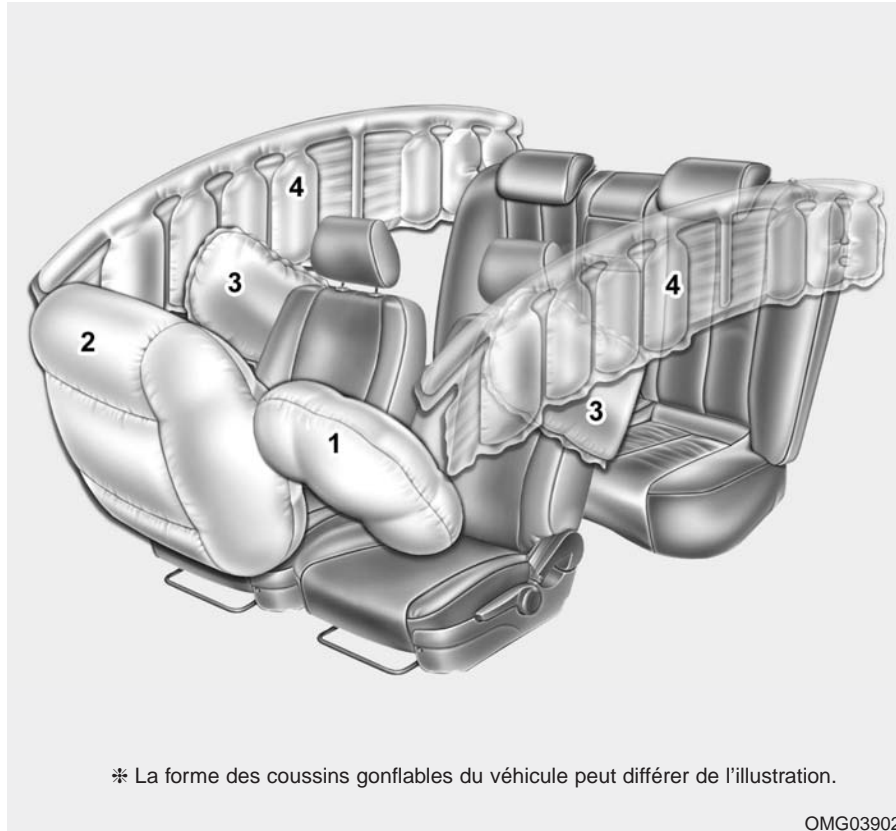

- (1) Coussin gonflable du conducteur
- (2) Coussin gonflable du passager avant
- (3) Coussins gonflables latéral
- (4) Rideau gonflable

Même dans un véhicule équipé de coussins gonflables, vous et vos passagers devez toujours porter votre ceinture de sécurité afin de minimiser le risque de blessures et leur gravité, advenant une collision ou un carambolage.

* La forme des coussins gonflables du véhicule peut différer de l'illustration.

OMG039025

Le principe derrière les coussins gonflables

- Les coussins gonflables sont activés (peuvent se déployer si nécessaire) seulement si le commutateur d'allumage est sur ON ou START.
- Les coussins gonflables avant et latéraux (si équipé de coussins et rideaux latéraux) se déploient instantanément lors d'un choc avant ou latéral important, afin d'aider à protéger les occupants contre des blessures graves.
- Il n'y a pas de vitesse particulière à laquelle les coussins gonflables se déploient.

En général, les coussins gonflables se déploient en fonction de la force et de la direction du choc. Ces deux facteurs établissent si les capteurs transmettent ou non un signal de déploiement.

- Le déploiement du coussin gonflable est basé sur plusieurs facteurs dont la vitesse du véhicule, l'angle du choc ainsi que la densité et la rigidité des véhicules ou des objets avec lesquels le véhicule entre en contact.

Les facteurs déterminants ne sont pas limités à ceux mentionnés ici.

- Les coussins gonflables avant se déploient et se dégonflent en un instant.

Il vous est pratiquement impossible de voir les coussins se déployer lors d'un accident. Il y a plus de chances que vous les voyiez dégonflés, pendant de leur boîtier, après la collision.

- Afin d'aider à assurer une protection lors de grosses collisions, les coussins gonflables doivent se déployer rapidement. La vitesse de déploiement des coussins gonflable est en fonction du bref moment entre l'impact et le moment auquel le coussin doit se déployer pour isoler l'occupant de la structure du véhicule. Cette rapidité de déploiement réduit le risque de blessures graves ou mettant la vie en danger lors d'une grosse collision. Cela fait donc partie intégrante de la conception d'un coussin gonflable.

Ceci étant dit, le déploiement peut aussi causer des blessures comme des abrasions faciales, des échymoses, des fractures et parfois même des blessures graves, parce que la vitesse de déploiement nécessite une grande force d'expansion.

- **Dans certains cas, le contact avec le coussin gonflable du volant peut causer des blessures mortelles, surtout si l'occupant est placé excessivement près du volant.**

Bruit et fumée

Quand les coussins gonflables se déploient, ils peuvent générer un gros bruit et laisser de la fumée et de la poudre dans l'air, à l'intérieur du véhicule. Ceci est normal et causé par l'ignition du dispositif de gonflage. Une fois le coussin gonflable déployé, vous pourrez éprouver de la difficulté à respirer suite au choc du coussin et de la ceinture de sécurité contre votre poitrine, et à cause de la présence de fumée et de poudre. **Ouvrez les portes et/ou les vitres dès que possible après le choc, afin de réduire l'inconfort et prévenir l'exposition prolongée à la fumée et à la poudre.**

Bien que la fumée et la poudre soient non toxiques, elles peuvent irriter la peau (yeux, nez et gorge). Si c'est le cas, lavez-vous et rincez-vous immédiatement à l'eau froide et consultez un médecin si les symptômes persistent.

⚠ AVERTISSEMENT - Pièces chaudes

Ne pas toucher les pièces internes des logements de coussin gonflable immédiatement après son déploiement. Ces pièces (sur le volant, la planche de bord et les brancards de toit sur les portières avant et arrière) sont très chaudes et peuvent brûler la peau.



1JBH3051

Installer un appareil de retenue pour enfant sur le siège avant est interdit

Ne placez jamais un appareil de retenue pour enfant qui fait face vers l'arrière, sur le siège de passager avant. Si le coussin gonflable se déploie, il pourrait frapper l'appareil de retenue, causant des blessures graves ou mortelles.

De plus, ne placez aucun siège d'enfant sur le siège de passager avant. Si le coussin gonflable du passager avant se déploie, il pourrait causer des blessures graves ou mortelles à l'enfant.

**⚠ AVERTISSEMENT -
Déploiement des coussins
gonflables**

Sur les véhicules dotés de coussins gonflables latéraux ou en rideau pour le siège arrière, installer le système de retenue pour enfant le plus loin possible de la portière. Le déploiement de ces coussins peut atteindre l'enfant.



**Témoin lumineux des coussins
gonflables**

Le témoin des coussins gonflables est une lumière au tableau de bord qui vous avise d'un problème possible avec le système de retenue supplémentaire (SRS).

Quand vous tournez la clé de contact sur ON, le témoin lumineux devrait s'allumer pendant 6 secondes environ puis s'éteindre. Faites vérifier le système par un concessionnaire agréé Kia si :

- Le témoin ne s'éteint pas peu de temps après avoir tourné la clé de contact sur ON.
- Le témoin reste allumé après le délai d'environ 6 secondes.
- Le témoin s'allume pendant que le véhicule roule.

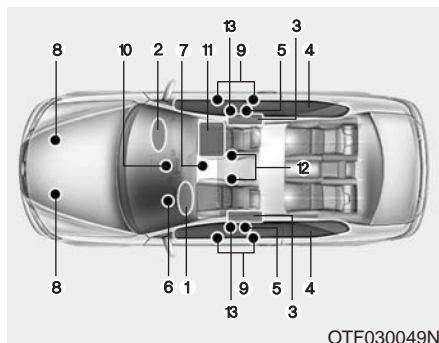

Éléments et fonctions du SRS

Le SRS comprend ces éléments :

1. Module du coussin gonflable du conducteur
2. Module du coussin gonflable du passager avant
3. Modules de coussins gonflables latéraux
4. Modules des rideaux gonflables
5. Prétendeurs de rétracteur*
6. Témoin lumineux des coussins gonflables
7. Module de contrôle du SRS (SRSCM)
8. Capteurs de choc frontal
9. Capteurs de choc latéral

10. Témoin de coussin hors circuit (PASS AIR BAG OFF) (siège de passager avant seulement)
11. Système de classification d'occupant (siège de passager avant seulement)
12. Capteurs des boucles de ceinture de sécurité du conducteur et du passager avant
13. Ancrage du prétendeur

* : si équipé

Le SRSCM surveille continuellement tous les éléments SRS quand la clé de contact est en position ON, afin d'établir si un choc est suffisamment puissant pour déployer les coussins gonflables ou actionner les prétendeurs.

Le témoin des coussins gonflables s'allume au tableau de bord pendant 6 secondes environ quand vous tournez la clé de contact en position ON. Il devrait ensuite s'éteindre.

Si une des conditions suivantes survient, cela signifie que le système SRS ne fonctionne pas correctement. Dans ce cas, faites inspecter le SRS dès que possible chez un concessionnaire Kia agréé.

- Le témoin ne s'allume pas brièvement quand vous tournez la clé de contact sur ON.
- Le témoin reste allumé une fois le délai de 6 secondes écoulé.
- Le témoin s'allume alors que le véhicule est en mouvement.

Coussin gonflable avant du conducteur (1)

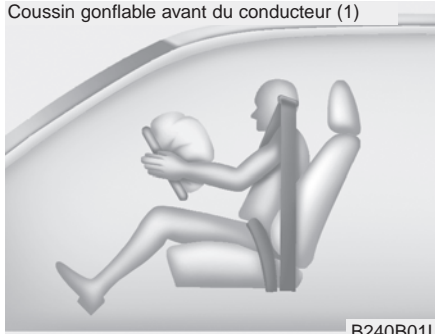

B240B01L

Les modules de coussins gonflables se trouvent au centre du volant et dans le panneau devant le passager avant, au-dessus de la boîte à gants. Si le MCSRS détecte un choc suffisamment grand sur l'avant du véhicule, il fera déployer les coussins gonflables avant, automatiquement.

Coussin gonflable avant du conducteur (2)

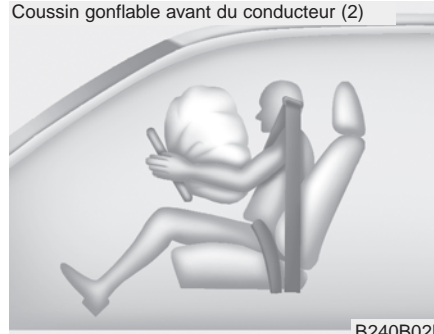

B240B02L

Au moment du déploiement, les joints de déchirement du panneau du coussin gonflant se séparent sous la pression d'expansion du coussin gonflable, permettant ainsi au coussin de se déployer complètement.

Coussin gonflable avant du conducteur (3)

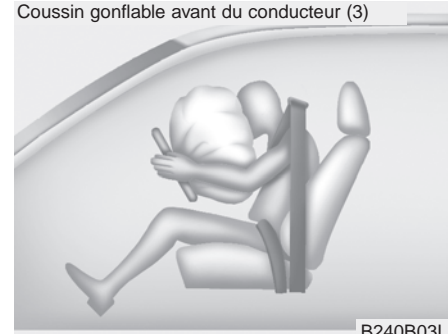

B240B03L

Le coussin déployé, de pair avec la ceinture de sécurité bien portée, ralentit le mouvement vers l'avant du conducteur ou du passager, réduisant le risque de blessures à la tête et au torse.

Dès qu'il s'est complètement déployé, le coussin se dégonfle, permettant au conducteur de maintenir une visibilité vers l'avant et de manoeuvrer ou d'exécuter d'autres actions.

Coussin gonflable avant du passager



B240B05L

**⚠ AVERTISSEMENT -
Obstacles pour les
coussins gonflables**

Ne placer aucun objet ou accessoire sur le volant, la planche de bord, ou devant le passager avant, au-dessus de la boîte à gants. En cas d'accident, un tel objet ou accessoire sera dangereusement projeté par le déploiement du coussin gonflable.

* AVIS

Avant de remplacer un fusible ou de déconnecter la borne de la batterie, tournez la clé de contact à la position LOCK et retirez-la du commutateur. N'enlevez ni ne remplacez jamais le fusible des coussins gonflables quand le commutateur d'allumage est en position ON. Un manque à respecter cet avertissement pourra faire allumer le témoin des coussins gonflables.

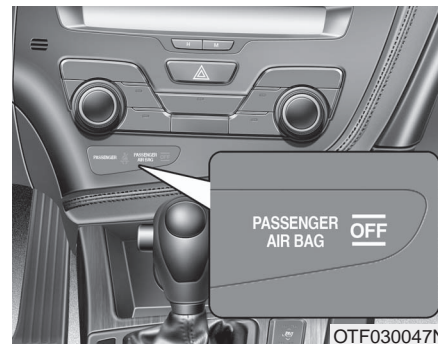

OTF030047N

Système de détection d'occupant

Votre véhicule est équipé d'un système de détection de l'occupant sur le siège du passager avant.

Le système de détection de l'occupant sert à détecter la présence d'un passager avant correctement assis et à établir si le coussin gonflable du passager avant doit être mis en circuit (déployable) ou non. Le coussin gonflable du conducteur n'est pas affecté ni contrôlé par le système de détection d'occupant.

Principaux éléments du système de détection d'occupant

- Un dispositif de détection situé en-deça des tringles du siège du passager avant.
- Un système électronique qui établit si les coussins gonflables du passager doivent être activés ou désactivés.
- Un témoin lumineux au tableau de bord avec les mots PASSENGER AIR BAG "OFF" indiquant que le système de coussin gonflable du passager avant est désactivé.
- L'indicateur lumineux de coussin gonflable au tableau de bord est relié au système de détection d'occupant.

Si le système détermine qu'une personne assise sur le siège de passager avant est un adulte et qu'il est bien assis (dossier relevé, centré sur le siège et ceinture de sécurité bouclée, jambes confortablement allongées et pieds sur le plancher), le témoin PASSENGER AIR BAG "OFF" s'éteint et le coussin gonflable du passager sera en circuit pour une protection en cas de choc frontal.

Le témoin du coussin de passager est situé sur la panneau central du tableau de bord. Le système détecte les conditions 1 à 4 au tableau suivant et met le coussin gonflable du passager avant en ou hors circuit d'après ces conditions.

Assurez-vous toujours que vous et les occupants du véhicule soient assis et bien attachés (assis droit, le dossier du siège droit, centré sur le coussin, les jambes confortablement allongées, les pieds sur le plancher, portant la ceinture de sécurité correctement) afin que les coussins gonflables et les ceintures de sécurité offrent la protection la plus efficace.

- Le SDO (Système de détection d'occupant) peut ne pas fonctionner correctement si le passager agit de façon à affecter le système de détection, comme :

- (1) ne pas s'asseoir droit;
- (2) se pencher vers la porte ou la console centrale;
- (3) s'asseoir sur le côté ou l'avant du siège;
- (4) placer les jambes sur le tableau de bord;
- (5) mal porter sa ceinture de sécurité;
- (6) abaisser le dossier du siège vers l'arrière.

Condition et fonctionnement du système de classification d'occupant

Conditions détectées par le système de classification d'occupant	Témoin lumineux		Dispositifs
	Témoin « PASS AIR BAG OFF »	Témoin lumineux du SRS	Coussin gonflable du passager avant
1. Adulte*1 ou enfant de 13 ans et plus*2	Hors circuit	Hors circuit	Activé
2. Système de retenue de poupon ou d'enfant âgé de 12 mois*3 **4	En circuit	Hors circuit	Désactivé
3. Non occupé	En circuit	Hors circuit	Désactivé
4. Mauvais fonctionnement	Hors circuit	En circuit	Activé

*1) Le système détermine si l'occupant est un adulte. Quand un plus petit adulte est assis sur le siège de passager avant, le système pourra l'identifier en tant qu'enfant, selon son physique et sa posture.

*2) Ne laissez pas un enfant s'asseoir sur le siège de passager avant. Quand un enfant est trop grand pour un siège d'enfant s'assoit sur le siège de passager avant, le système peut le reconnaître en tant qu'adulte selon son physique et sa posture.

*3) N'installez jamais un appareil de retenue d'enfant sur le siège de passager avant.

*4) L'indicateur PASSENGER AIR BAG OFF (coussin gonflable désactivé du côté passager) pour s'allumer de façon intermittente si un enfant de 12 mois à 12 ans (avec ou sans système de retenue pour enfant) est assis sur le siège du passager avant. Cette situation est normale.

AVERTISSEMENT - Système de détection de présence (ODS)

Se positionner incorrectement sur le siège affecte négativement le système de détection de présence (ODS) et peut entraîner la désactivation du coussin gonflable du passager avant. Le conducteur doit instruire le passager pour qu'il s'assoie selon ce que prescrit ce manuel.

(suite)

(suite)

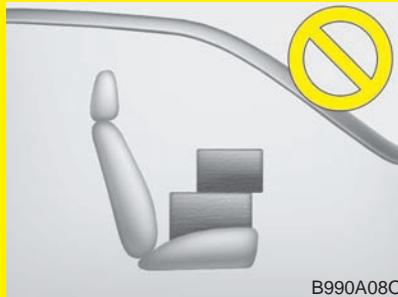

- Ne placez jamais une charge lourde sur le siège du passager avant ou dans la poche de son dossier.

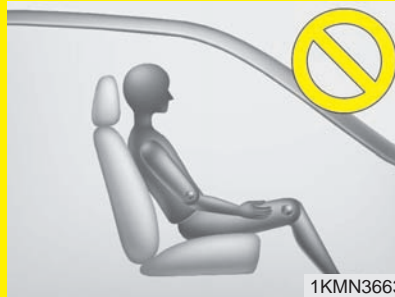

- Ne vous assoyez jamais les hanches poussées vers l'avant du siège.



- Ne placez jamais les pieds sur le tableau de bord.



- Ne placez jamais les pieds contre le dossier du siège de passager avant.

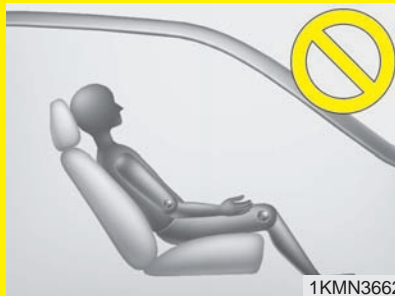

- N'inclinez jamais le dossier du siège de passager avant de façon excessive.



- Ne vous appuyez jamais contre la porte ou sur la console centrale.
- Ne vous assoyez jamais de côté sur le siège de passager avant.

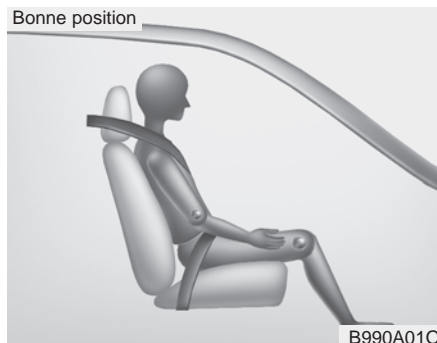

Si le témoin PASSENGER AIR BAG "OFF" s'allume alors qu'un adulte est assis sur le siège de passager avant, tournez la clé de contact sur LOCK et demandez au passager de bien s'asseoir (droit, le dossier relevé, centré sur le coussin, la ceinture de sécurité bouclée, jambes confortablement allongées et pieds sur le plancher). Refaites démarrer le moteur et demandez à la personne de maintenir cette position. Ceci permettra au système de détecter la personne et d'engager le coussin gonflable du passager.

Si le témoin PASSENGER AIR BAG "OFF" reste allumé, demandez au passager de s'asseoir sur le siège arrière.

**⚠ AVERTISSEMENT -
Témoin " AIR BAG OFF "
(coussin gonflable
désactivé)**

Ne pas permettre qu'un adulte occupe le siège du passager avant si le témoin de coussin gonflable désactivé reste allumé, parce que le coussin gonflable ne se déploiera pas en cas d'accident. Le conducteur doit instruire le passager pour qu'il s'assoie correctement sur le siège. La non-observance de ces consignes peut entraîner la désactivation du coussin gonflable, qui ne se déploiera pas en cas d'accident. Si le témoin de coussin gonflable désactivé reste allumé après que le passager est correctement assis et que le véhicule est redémarré, le passager doit alors se déplacer au siège arrière, car le coussin avant ne se déploiera pas.

* AVIS

Le témoin PASSENGER AIR BAG "OFF" s'allume pendant environ 4 secondes après que l'on tourne la clé de contact sur ON ou que le moteur démarre. Si le siège de passager avant est occupé, le système de détection d'occupant établira la classification du passager avant après quelques secondes de plus.

Tout enfant de moins de 12 ans doit s'asseoir sur le siège arrière. Ceux qui sont trop grands pour le siège d'enfant doivent utiliser les ceintures de sécurité ordinaires. Peu importe le type d'accident, les enfants sont toujours mieux protégés s'ils sont au siège arrière et sont bouclés.

* AVIS

Ne pas modifier ou remplacer le siège du passager avant. Ne rien y placer ou attacher (couvertures en laine, housses de siège, ou chauffage de siège offert sur le marché secondaire). Cela peut affecter négativement le système de détection de présence.

Si le système de détection de présence est défaillant, le témoin de coussin gonflable du SRS  sur la planche de bord s'allume, car le coussin gonflable du passager avant est branché à ce système. Si le système est défaillant, le témoin " PASSENGER AIR BAG OFF " (coussin gonflable du passager désactivé) ne s'allume pas et ce coussin se déploiera en cas d'accident frontal, même s'il n'y a personne sur le siège du passager avant.

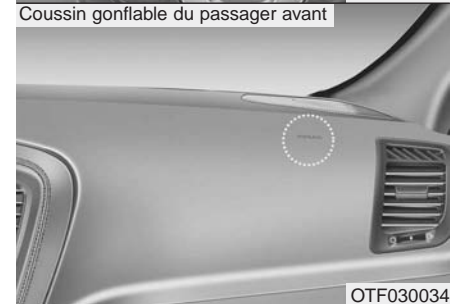

Coussins gonflables du conducteur et du passager

Votre véhicule est équipé d'un système de retenue supplémentaire avancé (coussins gonflables) et de ceintures de sécurité à trois points aux positions du conducteur et du passager avant.

La présence du système est indiquée par les lettres «AIR BAG» en relief au centre du volant et sur le panneau devant le passager avant, au-dessus de la boîte à gants.

Le SRS se compose de coussins gonflables montés sous des enveloppes au centre du volant, et sur le panneau devant le passager avant, au-dessus de la boîte à gants.

Le système SRS sert à fournir au conducteur du véhicule et/ou au passager avant, une protection additionnelle à celle des ceintures de sécurité, advenant un choc frontal assez important. Le SRS utilise des détecteurs pour recueillir des données sur l'utilisation des ceintures de sécurité par le conducteur et le passager avant et la gravité du choc.

Le SRS avancé permet de contrôler le déploiement des coussins gonflables sur deux niveaux. Un premier étage convient aux chocs de force moyenne. Un deuxième étage répond aux chocs plus importants.

Le coussin gonflable du passager avant est conçu pour aider à réduire les blessures à un enfant assis près du tableau de bord lors d'un choc à vitesse réduite. Toutefois, les enfants seront mieux protégés s'ils sont retenus sur le siège arrière.

Selon l'importance du choc et l'utilisation des ceintures de sécurité, le SRSCM (module de contrôle du SRS) contrôle le déploiement des coussins gonflables. Un manque à bien porter sa ceinture de sécurité peut augmenter le risque ou la gravité des blessures lors d'un accident.

Votre véhicule est aussi équipé d'un système de détection d'occupant sur le siège de passager avant. Le système de détection d'occupant détecte la présence d'un passager sur le siège du passager avant et met le coussin gonflable du passager avant hors circuit dans certaines conditions. Vous trouverez de plus amples renseignements à cet effet dans la section « Système de détection d'occupant ».

Ne pas placer d'objets qui peuvent générer un champ magnétique sur le siège avant. Cela pourrait causer une défaillance du capteur de position du siège sur la coulisse.

Les règlements gouvernementaux exigent que les constructeurs fournissent un point de contact concernant la modification du véhicule pour les personnes handicapées, modification qui pourrait affecter le système avancé de coussins gonflables du véhicule. Toutefois, Kia n'endosse ni ne supporte les changements aux parties ou à la structure du véhicule qui pourraient affecter le système avancé de coussins gonflables, y compris le système de détection d'occupant.

**⚠ AVERTISSEMENT -
Remplacement /
modifications**

Le siège du passager avant, la planche de bord, ou la portière ne doivent être remplacés que par un concessionnaire agréé Kia, qui utilisera des pièces d'origine Kia adéquates au véhicule en question. Tout remplacement ou modification qui n'est pas réalisé de cette façon peut affecter négativement le fonctionnement du système de détection de présence et les coussins gonflables perfectionnés.

Les coussins gonflables avancés sont combinés à des ceintures de sécurité à prétendeur afin d'aider à fournir une protection accrue des occupants lors d'une collision frontale. Les coussins gonflables avant sont conçus pour ne pas se déployer si la ceinture de sécurité à prétendeur peut offrir une protection.

**⚠ AVERTISSEMENT -
Câblage du système SRS**

Ne pas altérer ou débrancher le câblage du système SRS, ou un autre composant du système SRS. Cela pourrait entraîner des blessures, en raison du déploiement accidentel des coussins gonflables ou la défaillance du système SRS.

Les coussins avant ne devraient pas se déployer lors d'un choc latéral ou arrière ou lors d'un carambolage. Les coussins avant ne se déploient pas si le choc avant n'est pas assez puissant.

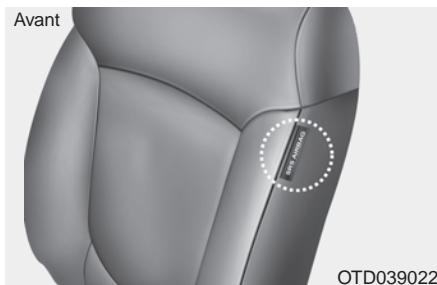
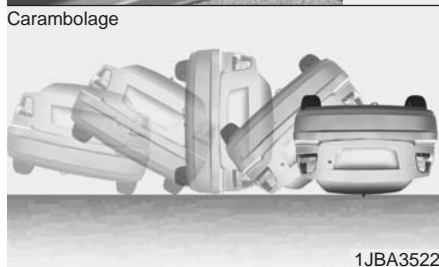
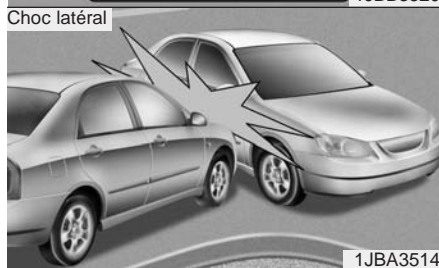
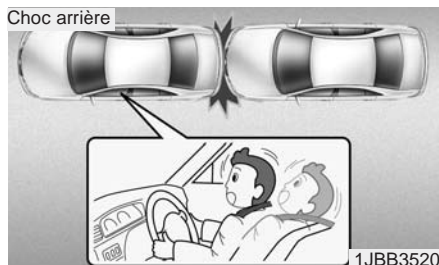

* La forme des coussins gonflables du véhicule peut différer de l'illustration.

Coussin gonflable latéral

Votre véhicule est équipé d'un coussin latéral sur chaque siège avant.

Ces coussins donnent au conducteur et au passager avant, une protection supplémentaire que la ceinture de sécurité seul ne peut pas offrir.

Les coussins gonflables contre choc latéral sont conçus pour se déployer seulement lors de certaines collisions latérales, selon la gravité, l'angle, la vitesse et le point d'impact. Les coussins gonflables latéraux ne sont pas conçus pour se déployer lors de toute collision latérale.

⚠ AVERTISSEMENT - Déploiement inattendu

Éviter de causer des chocs sur le capteur de coussin gonflable contre choc latéral lorsque le commutateur d'allumage est sur ON pour prévenir un déploiement inattendu de ce coussin gonflable.

Le coussin gonflable contre choc latéral est une protection supplémentaire aux systèmes de ceinture de sécurité du conducteur et du passager. Il ne les remplace pas. Tous les occupants du véhicule doivent utiliser leur ceinture de sécurité toujours lorsque le véhicule est en fonctionnement. Pour une meilleure protection des coussins gonflables contre choc latéral et pour éviter d'être blessé par les coussins gonflables latéraux en déploiement, les occupants des sièges avant doivent s'asseoir en position redressée et être bouclés par leur ceinture de sécurité. Les mains gauche et droite du conducteur doivent être sur le volant à 9 et 15 h respectivement. Les bras et mains du passager avant doivent être sur la jambe.

**⚠ AVERTISSEMENT -
Déploiement**

N'installer aucun accessoire (housses de siège comprises) sur le côté ou près du coussin gonflable contre choc latéral, parce qu'il peut affecter négativement le déploiement de ce coussin gonflable.

Si le revêtement original du siège est endommagé, le faire vérifier et réparer par un concessionnaire agréé Kia. Informer le concessionnaire que le véhicule est doté de coussin gonflable contre choc latéral et d'un système de détection de présence.

**⚠ AVERTISSEMENT -
Objets projetés**

Ne placer aucun objet (parapluie, sacoche, etc.) entre la portière avant et le siège avant. Ces objets peuvent être projetés dangereusement lors du déploiement du coussin gonflable latéral.

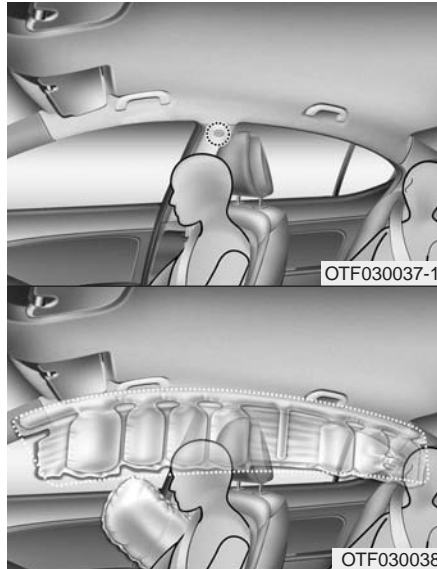

* La forme des coussins gonflables du véhicule peut différer de l'illustration.

Rideau gonflable

Les rideaux gonflables se trouvent de chaque côté, le long des traverses du pavillon, au-dessus des portes avant et arrière.

Ils aident à protéger la tête des occupants avant et arrière lors de certains types de chocs latéraux.

Les rideaux latéraux ne se déploient que sous certains chocs latéraux en fonction de la force, de l'angle, de la vitesse et du point d'impact. Ils ne sont pas conçus pour se déployer sous n'importe quel choc latéral.

Ne laissez pas les passagers se pencher contre la porte, placer leur bras sur la porte, étirer le bras à l'extérieur ou placer des objets entre eux et la porte quand ils sont assis à une position protégée par un coussin latéral, un rideau latéral ou les deux.

* AVIS

Ne tentez jamais d'ouvrir ou de réparer les composants du système de rideaux gonflables. Ceci ne devrait être fait que par un concessionnaire Kia agréé.

**Pourquoi mon coussin gonflable ne s'est-il pas déployé?
(Conditions de déploiement)**

Il existe plusieurs types d'accidents où le coussin gonflable n'apporterait aucune protection additionnelle.

On peut citer les chocs arrière, les chocs secondaire et tertiaire d'une collision en chaîne, et les chocs à basse vitesse. Autrement dit, même si votre véhicule est endommagé ou est rendu complètement inutilisable, ne vous surprenez pas si les coussins gonflables ne se déploient pas.

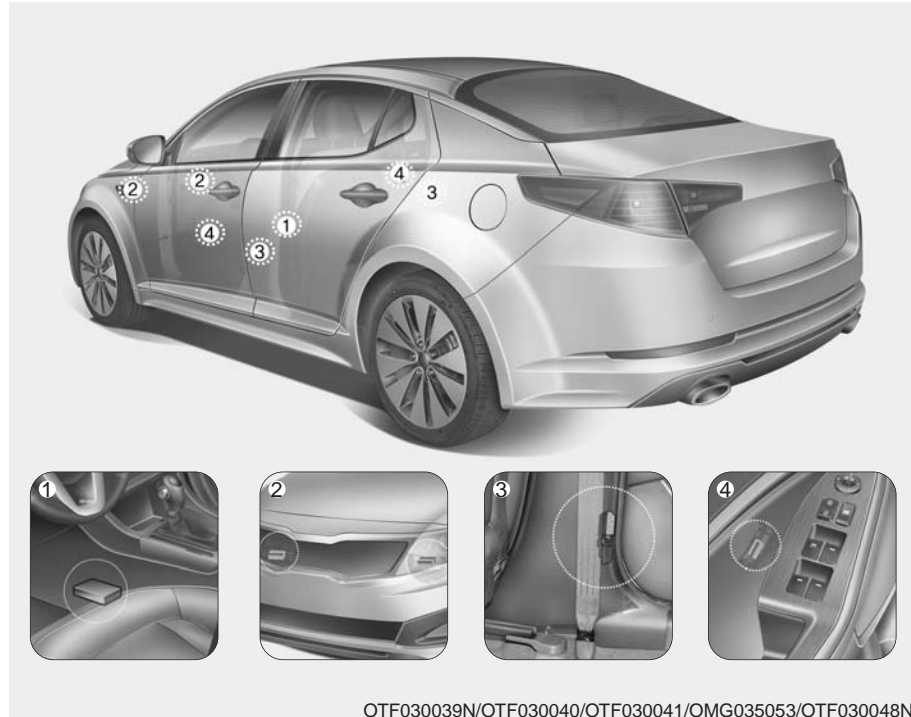

OTF030039N/OTF030040/OTF030041/OMG035053/OTF030048N

Capteurs des coussins gonflables

- (1) Module de contrôle SRS
- (2) Capteur de choc frontal

- (3) Capteur de choc latéral
- (4) Détecteur de pression latéral

⚠ AVERTISSEMENT - DéTECTEURS DES COUSSINS GONFLABLES

- Ne frappez et ne laissez aucun objet frapper les capteurs des coussins gonflables.

Ceci pourrait causer un déploiement inattendu, résultant en des blessures graves ou mortelles.

- Si la position ou l'angle des capteurs sont modifiés d'une façon quelconque, les coussins gonflables pourraient ne pas se déployer lorsqu'ils devraient le faire, ou pourraient se déployer lorsqu'ils ne le devraient pas.

Ne tentez donc pas d'effectuer des réparations autour des capteurs de coussins gonflables. Faites vérifier et réparer votre véhicule chez un concessionnaire Kia agréé.

Si le pare-chocs avant, la carrosserie ou le montant B est déformé, l'angle des capteurs de choc latéral pourrait changer, ce qui causerait des problèmes. Un concessionnaire agréé Kia doit vérifier et réparer le véhicule si nécessaire. L'installation de pare-chocs ou de protections de pare-chocs qui ne sont pas d'origine peut affecter négativement le déploiement des coussins gonflables en cas d'accident.

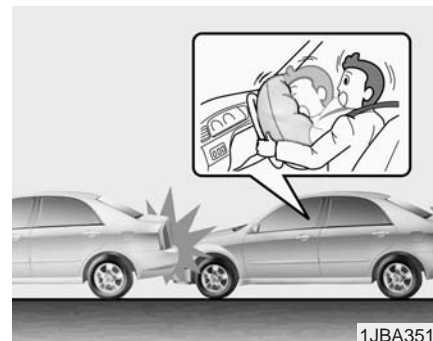

Conditions de déploiement des coussins gonflables

Coussin gonflable avant

Les coussins gonflables avant sont conçus pour se gonfler lors d'un choc frontal, en fonction de l'intensité, de la vitesse ou de l'angle du choc.

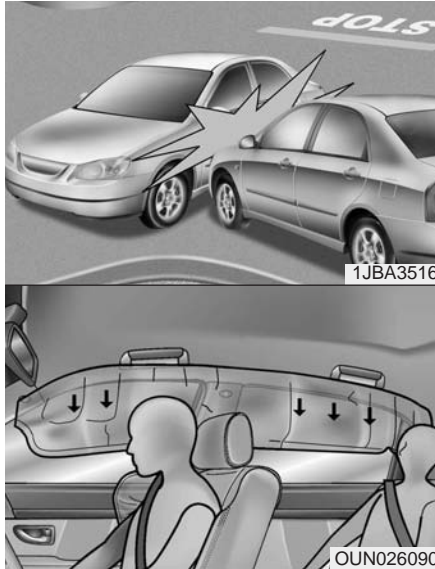

* La forme des coussins gonflables du véhicule peut différer de l'illustration.

Coussins gonflables latéraux

Les coussins gonflables latéraux (coussins/rideaux gonflables contre les chocs latéraux) sont conçus pour se déployer quand un choc est détecté par les capteurs de chocs latéraux, dépendamment de la force, de la vitesse ou de l'angle du choc lors d'une collision de côté.

Même si les coussins gonflables avant (conducteur et passager avant) ont été conçus pour se déployer en cas de collision frontale, ils peuvent se déployer aussi lors d'autres types de collision si les capteurs de choc frontal détectent une force frontale assez forte. Ces coussins gonflables peuvent se déployer lors d'autres types de collisions où une force latérale est détectée par les capteurs.

Les coussins gonflables peuvent se déployer si le châssis du véhicule frappe un cahot ou un objet sur une route en mauvais état ou un trottoir. Roulez avec prudence sur des routes en mauvais état ou sur des surfaces qui ne sont pas conçues pour la circulation routière car les coussins gonflables pourraient se déployer par inadvertance.



Cas où les coussins gonflables ne se déploient pas

- Les coussins gonflables peuvent ne pas se déployer lors de certaines collisions. Ils sont conçus pour ne pas se déployer dans ces cas car ils n'offriraient pas aux occupants une protection additionnelle à celle des ceintures de sécurité.

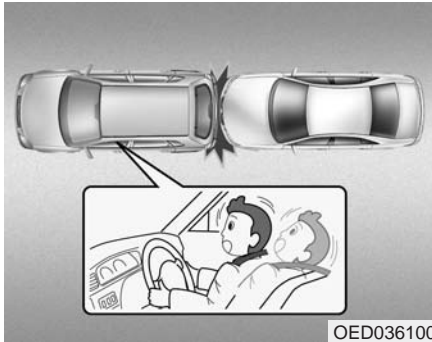

- Les coussins gonflables avant ne sont pas conçus pour se déployer lors d'un choc arrière parce que les occupants sont poussés vers l'arrière par la force de l'impact. Les coussins gonflables n'offriraient aucun avantage additionnel dans pareil cas.

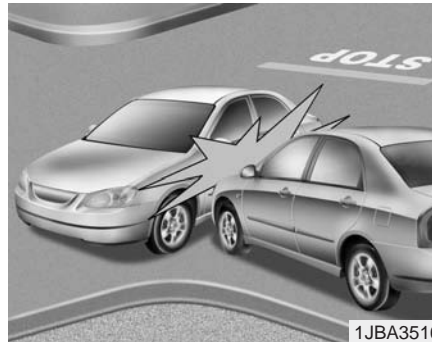

- Les coussins gonflables avant pourront ne pas se déployer lors d'un choc latéral parce que les occupants se déplacent dans la direction du choc. Si le choc est latéral, le déploiement des coussins gonflables avant n'offrirait aucune protection additionnelle.

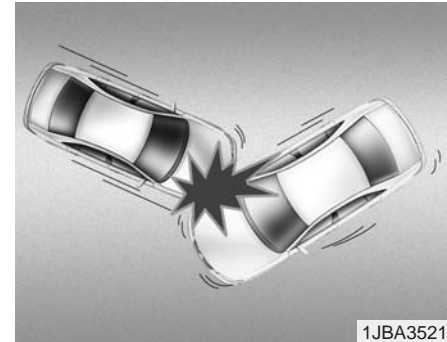

- Dans le cas d'une collision de travers ou sous un certain angle, la force d'impact peut diriger les occupants dans une direction où les coussins gonflables pourraient n'offrir aucun avantage additionnel. Dans pareil cas, il se peut que les capteurs ne fassent pas déployer les coussins gonflables.

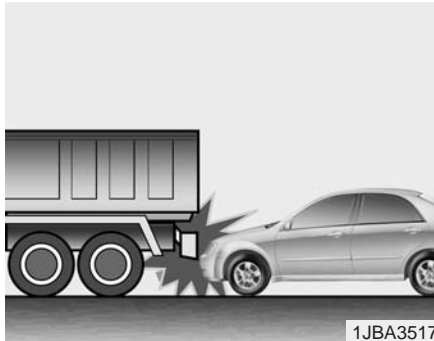

- Souvent, les conducteurs freinent brusquement tout juste avant l'impact. Un tel freinage fait écraser le devant du véhicule qui « glisse » alors sous un véhicule à garde au sol plus élevée. Il se peut que les coussins gonflables ne se déploient pas dans pareil cas parce que les forces de décélération détectées par les capteurs pourraient être grandement remplacées par de tels types de collisions.

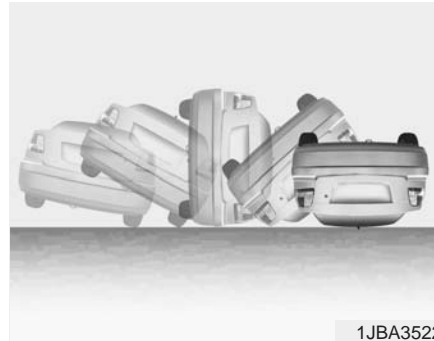

- Même si le véhicule est doté de coussins gonflables latéraux et de type rideau, ceux-ci ne se déploieront pas toujours en cas de capotage.

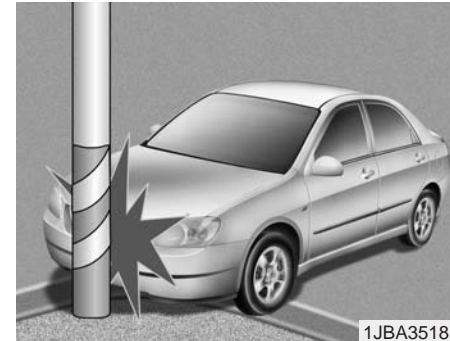

- Les coussins gonflables pourront ne pas se déployer si le véhicule frappe des objets comme un poteau ou un arbre, quand le point d'impact est concentré sur une zone et que la pleine force du choc n'est pas transmise aux capteurs.

Entretien du SRS

Le SRS ne demande pratiquement aucun entretien car il ne possède aucune pièce que vous puissiez entretenir vous-même en toute sécurité. Si le témoin lumineux SRS « AIR BAG » ne s'allume pas ou reste continuellement allumé, faites aussitôt inspecter votre véhicule chez un concessionnaire Kia agréé.

Tout travail sur le système SRS comme le retrait, l'installation, la réparation ou le travail sur le volant doit être exécuté par un concessionnaire Kia agréé. La mauvaise manutention du système SRS peut causer des blessures graves.

Pour nettoyer le revêtement d'un coussin gonflable, utilisez un linge sec et doux ou un chiffon légèrement humecté d'eau propre. Les solvants ou les nettoyeurs peuvent affecter le revêtement du coussin et nuire au bon déploiement.

AVERTISSEMENT - Altération du SRS

Ne pas altérer ou débrancher le câblage du système SRS, ou un autre composant du système SRS. Cela pourrait causer le déploiement accidentel des coussins gonflables ou la défaillance du système SRS.

Si des composants du SRS doivent être jetés ou si le véhicule doit être envoyé à la ferraille, il faut prendre certaines mesures de précaution. Un concessionnaire Kia agréé connaît ces précautions et pourra vous fournir les renseignements nécessaires. Un manque à prendre ces précautions et à suivre les procédures accroît le risque de blessures.

Ajouter un équipement ou modifier un véhicule équipé de coussins gonflables

Si vous modifiez votre véhicule en changeant le châssis, les pare-chocs, la devanture, la tôle latérale ou la hauteur de roulement, cela peut avoir un effet sur le fonctionnement du système de coussins gonflables du véhicule.

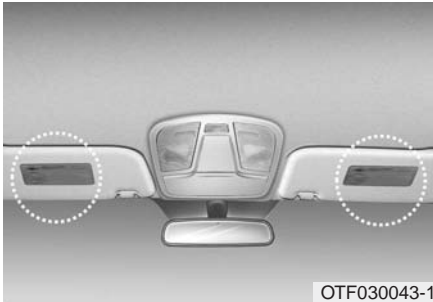

OTF030043-1

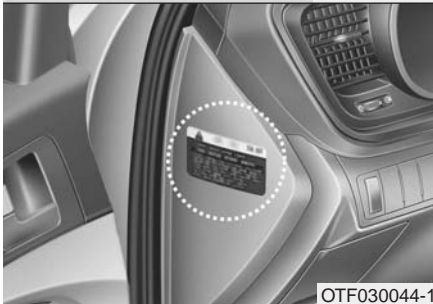

OTF030044-1

Étiquette d'avertissement des coussins gonflables

Des étiquettes d'avertissement, certaines exigées par les Normes de sécurité des véhicules automobiles du Canada (NSVAC), sont apposées pour avertir le conducteur et les passagers des risques que présentent le système de coussins gonflables.

Clés / 4-3
Clé intelligente / 4-6
Télédéverrouillage / 4-9
Antivol / 4-12
Serrures de porte / 4-14
Coffre / 4-18
Glaces / 4-21

Caractéristiques du véhicule

4

Capot / 4-26
Volet du réservoir de carburant / 4-28
Toit ouvrant / 4-31
Système de mémoire de position du conducteur / 4-35
Volant / 4-37
Rétroviseurs / 4-40
Groupe d'instruments / 4-50
Feux de détresse / 4-87
Système d'assistance de stationnement à reculons / 4-88
Caméra de rétrovision / 4-91
Système d'accueil / 4-92
Éclairage / 4-93
Essuie-glace et lave-glace / 4-98
Éclairage intérieur / 4-101

Dégivreur / 4-104
Climatisation automatique / 4-105
Dégivrage et désembuage du pare-brise / 4-116
Rangements / 4-119
Caractéristiques intérieures / 4-121
Chaîne haute-fidélité / 4-125

4

Caractéristiques du véhicule

CLÉS

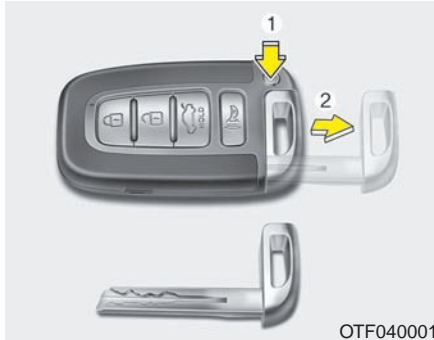

OTF040001

* La fonction réelle peut différer de l'illustration

Pour enlever la clé mécanique, tenez le bouton enfoncé et sortez la clé mécanique.

Pour réinsérer la clé mécanique, placez la clé dans l'orifice et enfoncez-la jusqu'à ce que vous entendiez un déclic.

⚠ AVERTISSEMENT - Clés de recharge d'autres fournisseurs

Utiliser seulement les clés d'allumage d'origine Kia. Si une clé d'un autre fournisseur est utilisée, le commutateur d'allumage pourrait ne pas revenir à ON après START. Si cela arrive, le démarreur continuera de fonctionner, ce qui peut causer un incendie à cause d'un courant excessif circulant dans le câblage.

Dispositif antidémarrage

Votre véhicule est muni d'un antidémarrage électronique qui réduit le risque d'une utilisation non autorisée du véhicule.

Le système d'immobilisation antivol comprend un petit transpondeur dans la clé intelligente et un dispositif électronique dans le véhicule. Avec un système d'immobilisation antivol, lorsque vous placez le bouton de démarrage/arrêt du moteur à la position ON tout en portant sur soi la clé intelligente, le système vérifie et détermine alors si la clé intelligente est valide ou non.

Si la clé est valide, le moteur démarre.

Si la clé n'est pas valide, le moteur ne démarre pas.

MISE EN GARDE

Le transpondeur dans votre clé intelligente est un élément important du système d'immobilisation antivol. Il est conçu pour vous donner des années de service sans problème. Toutefois, vous devriez éviter de l'exposer à l'humidité, aux charges électrostatiques et à la manutention brusque. Le dispositif antidémarrage pourrait faire défaut.

MISE EN GARDE

Ne changez, ne modifiez ni n'ajustez le dispositif antidémarrage car cela pourrait entraîner un mauvais fonctionnement. Le dispositif ne devrait être entretenu que par un concessionnaire Kia agréé. Les mauvais fonctionnements causés par une modification ou un ajustement inapproprié au dispositif antidémarrage ne sont pas couverts par la garantie du constructeur du véhicule.

Désactiver le dispositif antidémarrage :

Placez le bouton de démarrage/arrêt du moteur à la position ON en appuyant sur le bouton tout en portant sur vous la clé intelligente.

Activer le dispositif antidémarrage :

Placez le bouton de démarrage/arrêt du moteur à la position OFF. Le système d'immobilisation antivol s'activera automatiquement. Sans une clé intelligente valide pour votre véhicule, le moteur ne démarrera pas.

⚠ AVERTISSEMENT

Afin d'éviter que votre véhicule soit volé, ne laissez pas vos clés de rechange dans le véhicule. Le code de l'antidémarrage électronique est unique pour chaque client et devrait être gardé secret. Ne laissez aucune indication de ce code dans votre véhicule.

Ce dispositif est conforme à la norme RSS-210 d'Industrie Canada.

Son utilisation se fait sous réserve des deux conditions suivantes :

1. le dispositif ne peut pas causer une interférence nuisible; et
2. le dispositif doit accepter toute interférence reçue, y compris une interférence qui pourrait entraîner un fonctionnement indésirable.

⚠ AVERTISSEMENT

Tout changement ou toute modification qui n'est pas expressément approuvée par les parties responsables de la conformité, pourra annuler l'autorisation de l'utilisateur d'utiliser l'équipement.

CLÉ INTELLIGENTE (SI ÉQUIPÉ)



La clé intelligente permet de verrouiller ou déverrouiller une porte et même de faire démarrer le véhicule, sans insérer la clé dans le commutateur de contact.

Les fonctions des touches de la clé intelligente sont semblables à celle du télédéverrouillage (voyez la section "Télédéverrouillage").

Fonctions de la clé intelligente

En portant la clé intelligente sur vous, vous pouvez verrouiller et déverrouiller les portes du véhicule et faire démarrer le moteur. Lisez ce qui suit afin de savoir comment.

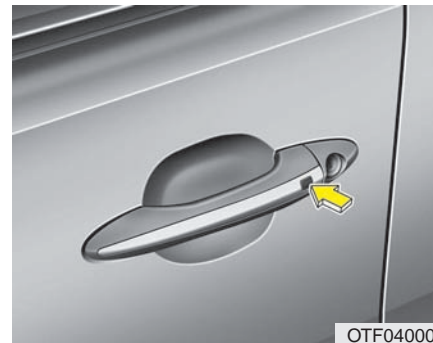

Verrouillage

Appuyer sur les touches sur les poignées de porte extérieures avant alors que toutes les portes sont fermées et qu'une porte est déverrouillée, verrouillera toutes les portes. Les feux de détresse clignotent et le carillon retentit une fois pour confirmer que toutes les portes sont verrouillées. Le bouton ne fonctionne que lorsque la clé intelligente se trouve à moins de 0,7 à 1 m (28 à 40 po) de la poignée de porte extérieure. Si vous voulez confirmer qu'une porte est verrouillée ou non, vous devriez vérifier le bouton de verrouillage de la porte à l'intérieur du véhicule ou tirer sur la poignée de porte extérieure.

Même si vous enfoncez les boutons, les portières ne se verrouilleront pas et le carillon sonnera pendant 3 secondes, dans les cas suivants :

- la clé intelligente se trouve dans le véhicule;
- le commutateur d'allumage est en position ACC ou ON;
- une porte quelconque est ouverte, sauf le coffre.

Déverrouillage

Appuyer sur les touches de la poignée extérieure de la porte du conducteur alors que toutes les portes sont fermées et verrouillées, déverrouille la porte du conducteur. Les feux de détresse clignotent et le carillon sonne deux fois pour indiquer que la porte du conducteur est déverrouillée.

Appuyer sur la touche de la poignée extérieure de la porte du passager avant alors que toutes les portes sont fermées et verrouillées, déverrouille toutes les portes. Les feux de détresse clignotent et le carillon sonne deux fois pour indiquer que toutes les portes sont déverrouillées. Le bouton ne fonctionne que lorsque la clé intelligente se trouve à moins de 0,7 à 1 m (28 à 40 po) de la poignée de porte extérieure.

Démarrage

Vous pouvez faire démarrer le moteur sans insérer la clé. Pour obtenir de l'information détaillée, reportez-vous à la rubrique "Démarrage du moteur à l'aide d'une clé intelligente" au chapitre 5.

Précautions relatives à la clé intelligente

- Si, pour une raison quelconque, vous perdez votre clé intelligente, il vous sera impossible de faire démarrer le moteur. Faites remorquer le véhicule, selon le besoin, et communiquez avec un concessionnaire Kia agréé.
- Un maximum de 2 clés intelligentes peuvent être enregistrées pour un seul véhicule. Si vous perdez une clé intelligente, vous devez immédiatement vous rendre chez votre concessionnaire Kia agréé avec votre véhicule et votre clé afin de protéger votre véhicule contre tout vol possible.
- La clé intelligente ne fonctionnera pas dans les cas suivants :
 - La clé intelligente se trouve près d'un émetteur radio tel qu'une station de radiodiffusion ou un aéroport qui peut provoquer une interférence avec le fonctionnement normal de la clé intelligente.
 - La clé intelligente se trouve près d'une radio bidirectionnelle ou d'un téléphone cellulaire.
 - La clé intelligente d'un autre véhicule est utilisée à proximité de votre véhicule.

Si la clé intelligente ne fonctionne pas correctement, ouvrez et fermez la porte au moyen de la clé mécanique. En cas de tout problème avec la clé intelligente, veuillez communiquer avec un concessionnaire Kia agréé.

- Si la clé Smart est à proximité de votre téléphone cellulaire ou de votre téléphone intelligent, le signal de la clé Smart pourrait être bloqué par le fonctionnement normal de votre téléphone cellulaire ou de votre téléphone intelligent. Il s'agit d'un point particulièrement important lorsque le téléphone est en mode actif comme lorsque vous faites un appel, recevez un appel, vous vous servez de la messagerie texte et/ou vous envoyez/recevez des courriels. Veuillez éviter de placer la clé Smart et votre téléphone cellulaire ou votre téléphone intelligent dans la même poche de pantalon ou de manteau et garder une distance adéquate entre les deux appareils.



MISE EN GARDE - Télécommande

Ne pas mouiller la clé Smart avec de l'eau ou autre liquide. Elle peut être endommagée.

Ce dispositif est conforme à la norme RSS-210 d'Industrie Canada.

Son utilisation se fait sous réserve des deux conditions suivantes :

1. le dispositif ne peut pas causer une interférence nuisible; et
2. le dispositif doit accepter toute interférence reçue, y compris une interférence qui pourrait entraîner un fonctionnement indésirable.

*** AVIS**

Tout changement ou toute modification qui n'est pas expressément approuvée par les parties responsables de la conformité, pourra annuler l'autorisation de l'utilisateur d'utiliser l'équipement. Si le télédéverrouillage ne fonctionne pas suite à des changements ou à des modifications non approuvées par la partie responsable de la conformité, il ne sera pas couvert par la garantie du constructeur.

TÉLÉDÉVERROUILLAGE (SI ÉQUIPÉ)

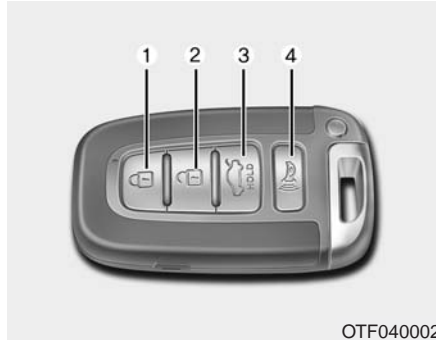

OTF040002

Utilisation du télédéverrouillage

Verrouillage (1)

Toutes les portes se verrouillent si vous appuyez sur le bouton de verrouillage. Si toutes les portes (et le coffre) sont fermées, les feux de détresse clignotent une fois pour indiquer que toutes les portes (et le coffre) sont verrouillées.

Si vous appuyez sur le bouton de verrouillage pendant plus de 4 secondes, les feux de détresse clignoteront et le carillon sonnera une fois, confirmant que la porte est verrouillée.

Toutefois, si une porte est ouverte, les feux de détresse (et/ou le carillon) ne fonctionneront pas. Si toutes les portes sont fermées après que vous ayez appuyé sur le bouton, les feux de détresse clignoteront une fois.

Déverrouillage (2)

Appuyer une fois sur le bouton de déverrouillage déverrouille la porte du conducteur. Les feux de détresse clignoteront deux fois (avec le clé intelligente, le carillon se fait aussi entendre), indiquant que la porte du conducteur est déverrouillée.

Si vous appuyez sur le bouton de déverrouillage une fois de plus dans les 4 secondes, toutes les portes se déverrouilleront. Les feux de détresse clignoteront deux fois (avec la clé intelligente, le carillon se fait aussi entendre) de plus, indiquant que toutes les portes sont déverrouillées. Après avoir appuyé sur le bouton, les portes se verrouilleront automatiquement si aucune porte n'est ouverte dans les 30 secondes qui suivent.

* AVIS

Si le système de télédéverrouillage ne fonctionne pas en raison d'une clé mouillée avec de l'eau ou un autre liquide, la garantie du fabricant ne s'applique pas.

Ouverture du coffre (3) (si équipé)

Appuyer sur ce bouton pendant plus d'une seconde fait ouvrir le coffre. Une fois le coffre ouvert puis fermé, il se verrouille automatiquement.

Alarme (4)

L'avertisseur sonne et les feux de détresse clignotent pendant 30 secondes environ si vous appuyez sur ce bouton pendant plus de 0,5 seconde. Pour couper l'avertisseur et les feux de détresse, appuyez sur n'importe quel bouton de l'émetteur.

Précautions à prendre pour la télécommande

L'émetteur ne fonctionnera pas dans les conditions suivantes :

- La clé de contact se trouve dans le commutateur d'allumage.
- Vous êtes au-delà de la portée de l'émetteur (30 m (90 pi) environ).
- La pile de l'émetteur est faible.
- D'autres véhicules ou objets bloquent le signal.
- La température est extrêmement froide.
- L'émetteur se trouve près d'un émetteur radio comme une station de radio ou un aéroport, qui fait interférence au fonctionnement normal de l'émetteur.

Si l'émetteur ne fonctionne pas correctement, verrouillez et déverrouillez la porte avec la clé de contact. Si vous éprouvez des difficultés avec l'émetteur, consultez un concessionnaire Kia agréé.

- Si le transmetteur est à proximité de votre téléphone cellulaire ou de votre téléphone intelligent, le signal du transmetteur pourrait être bloqué par le fonctionnement normal de votre téléphone cellulaire ou de votre téléphone intelligent. Il s'agit d'un point particulièrement important lorsque le téléphone est en mode actif comme lorsque vous faites un appel, recevez un appel, vous vous servez de la messagerie texte et/ou vous envoyez/recevez des courriels. Veuillez éviter de placer le transmetteur et votre téléphone cellulaire ou votre téléphone intelligent dans la même poche de pantalon ou de manteau et garder une distance adéquate entre les deux appareils.

Cet appareil est conforme à la norme RSS-210 d'Industrie Canada.

Son utilisation se fait sous réserve de deux conditions :

1. Cet appareil ne peut pas causer une interférence nocive, et
2. Cet appareil doit accepter toute interférence reçue, y compris une interférence qui peut causer un fonctionnement indésiré.

* AVIS

Tout changement ou modification expressément non approuvée par la partie responsable de la conformité, peut rendre nulle l'autorisation de l'utilisateur d'opérer cet appareil. Si le télédéverrouillage ne fonctionne pas suite à des changements ou à des modifications non approuvées par la partie responsable de la conformité, il ne sera pas couvert par la garantie du constructeur.

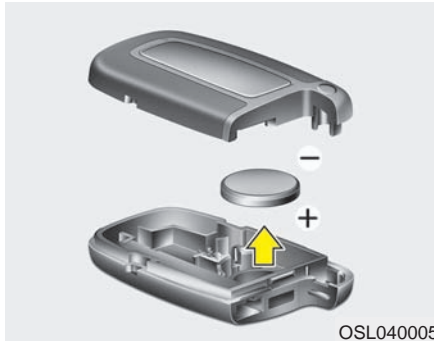

Remplacement des piles

Une pile devrait durer plusieurs années, mais si le transmetteur ou la clé intelligente cesse de bien fonctionner, remplacez la pile par une neuve. Si vous ne savez pas exactement comment utiliser ou poser la pile, consultez un concessionnaire Kia agréé.

1. Ouvrez le couvercle central du transmetteur ou de la clé intelligente.
2. Remplacez la pile par une pile neuve (CR2032). Lorsque vous remplacez la pile, assurez-vous que le symbole positif "+" de la pile est orienté vers le haut, tel qu'indiqué sur l'illustration.
3. Refermez l'émetteur dans l'ordre inverse de son ouverture.

Le transmetteur ou la clé intelligente est conçue pour fonctionner des années durant, sans problème. Cependant, l'exposition à l'humidité ou une décharge électrostatique peut causer un mauvais fonctionnement. Si vous ne savez pas exactement comment utiliser ou poser la pile, consultez un concessionnaire Kia agréé.

Utiliser la mauvaise pile peut entraîner le mauvais fonctionnement du transmetteur ou de la clé intelligente. Assurez-vous d'utiliser la bonne pile.

Une batterie jetée d'une façon inappropriée peut être nuisible à l'environnement et la santé humaine. Jetez la batterie en suivant les lois ou les règlements locaux.



MISE EN GARDE - Dommages à la télécommande

Ne pas laisser tomber, mouiller ou exposer la télécommande du système de télédéverrouillage à la chaleur ou à la lumière du soleil.

ANTIVOL (SI ÉQUIPÉ)

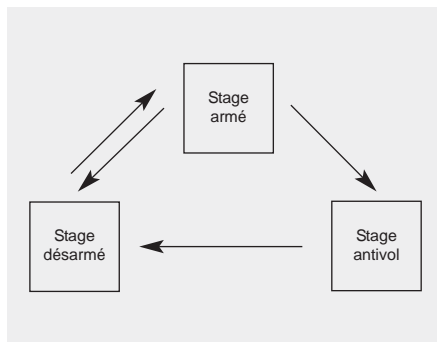

Le dispositif est conçu pour protéger contre l'entrée non autorisée dans le véhicule. Le dispositif comprend trois stages de service : armé, antivol et désarmé. S'il est déclenché, le dispositif fait entendre une alarme sonore et fait clignoter les feux de détresse.

Stage armé

Stationnez le véhicule et éteignez le moteur. Armez le dispositif comme suit.

1. Retirez la clé de contact du commutateur et sortez du véhicule.
2. Assurez-vous que toutes les portes (et le coffre) et le capot soient fermés et enclenchés.
3. • Verrouillez les portières en appuyant sur le bouton de verrouillage du transmetteur (ou de la clé intelligente).

Après ces étapes, les feux de détresse clignotent une fois, indiquant que le système est armé.

Si une portière, le coffre ou le capot reste ouvert, les feux de détresse ne clignotent pas et l'antivol ne s'arme pas. Si, par la suite, toutes les portières, le coffre et le capot sont fermés, les feux de détresse clignoteront une fois.

- Verrouillez les portes en appuyant sur le bouton des poignées de porte extérieures avant quand vous avez la SmartKey avec vous. Une fois ces étapes exécutées, les feux de détresse clignoteront une fois pour indiquer que le système est armé.

Si une porte reste ouverte, les feux de détresse ne clignotent pas et l'antivol ne s'arme pas. Fermez la porte et verrouillez-les de nouveau. Si le coffre ou le capot est ouvert, les feux de détresse ne clignotent pas et l'antivol ne s'arme pas. Fermez le coffre ou le capot. Les feux de détresse clignoteront une fois et l'antivol s'armera.

L'armement de l'antivol par la clé peut être activé par un concessionnaire Kia agréé. Consultez un concessionnaire Kia agréé si vous désirez cette option.

N'armez pas le dispositif tant que tous les passagers ne sont pas sortis du véhicule. Si le dispositif est armé alors qu'il reste quelqu'un dans le véhicule, l'antivol pourra s'activer lorsque la personne sort du véhicule. Si une porte (ou le coffre) ou le capot est ouvert dans les 30 secondes suivant l'armement du système, le dispositif se désarmera pour éviter une fausse alarme.

Stage antivol

L'alarme sera activée si une des conditions suivantes survient alors que le système est armé.

- Une porte avant ou arrière est ouverte sans utiliser le transmetteur (ou la clé intelligente).
- Le coffre est ouvert sans utiliser le transmetteur (ou la clé intelligente).
- Le capot est ouvert.

Le klaxon retentit et les feux de détresse clignotent continuellement pendant 27 secondes environ. Pour éteindre le système, déverrouillez les portes avec le transmetteur (ou la clé intelligente).

Stage désarmé

Le système sera désarmé quand :

Clé intelligente

- Vous appuyez sur le bouton de déverrouillage des portes.
- Vous appuyez sur le bouton extérieur de la porte avant alors que vous portez la clé intelligente.
- Le moteur est mis en marche (dans les 3 secondes).

Une fois les portes déverrouillées, les feux de détresse clignotent deux fois pour indiquer que le système est désarmé.

Si, après avoir appuyé sur le bouton de déverrouillage, une porte (ou le coffre) n'est pas ouverte dans les 30 secondes, le système s'arme de nouveau.

- Évitez d'essayer de faire démarrer le véhicule alors que l'antivol est activé. Le démarreur est hors circuit quand l'antivol est activé.
Si le système ne se désarme pas avec la télécommande, insérez la clé dans le commutateur d'allumage, tournez le commutateur sur ON et attendez 30 secondes. L'antivol sera alors désarmé.
- Si vous perdez vos clés, consultez un concessionnaire Kia agréé.
- Si le système n'est pas désarmé avec le transmetteur, insérez la clé dans le commutateur d'allumage et faites démarrer le moteur. Le système se désarrera.
- Si vous perdez vos clés, consultez un concessionnaire Kia agréé.

SERRURES DE PORTE

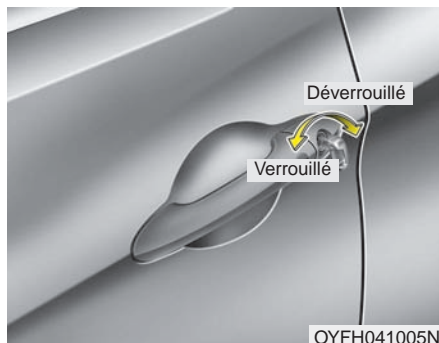

Actionner les serrures de porte de l'extérieur du véhicule

- Tournez la clé vers l'arrière du véhicule pour déverrouiller les portes et vers l'avant du véhicule pour les verrouiller.
- Si vous verrouillez/déverrouillez les portes avec la clé, toutes les portes du véhicule se verrouillent/déverrouillent automatiquement.
- Sur la porte du conducteur, tournez la clé vers l'arrière du véhicule pour déverrouiller la porte du conducteur et une fois de plus dans les 4 secondes pour déverrouiller toutes les portes. (si équipé)
- Les portes peuvent aussi être verrouillées et déverrouillées avec clé intelligente.

* AVIS

- Par temps froid et pluvieux, le mécanisme de verrouillage et de porte peut ne pas bien fonctionner à cause du gel.
- Si la porte est verrouillée/déverrouillée à plusieurs reprises successives avec la clé de contact ou le commutateur de serrure, le dispositif peut cesser de fonctionner un moment afin de protéger le circuit et d'empêcher des dommages aux composants du dispositif.

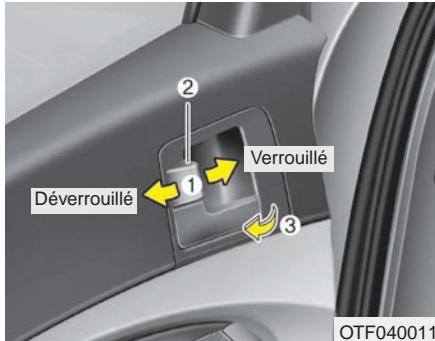

Actionner les serrures de porte de l'intérieur du véhicule

Utiliser le bouton de verrouillage

- Pour déverrouiller une porte, poussez le bouton de verrouillage (1) à la position déverrouillée. La marque rouge (2) sera alors visible.
- Pour verrouiller une porte, poussez le bouton de verrouillage (1) à la position verrouillée. Si la porte est bien verrouillée, la marque rouge (2) du bouton ne sera pas visible.
- Pour ouvrir la porte, tirez la poignée de la porte (3).

- Si la poignée intérieure de la porte avant est tirée alors que le bouton de serrure est en position verrouillée, le bouton se déverrouille et la porte s'ouvre (si équipé).
- Les portes avant ne peuvent pas être verrouillées si la clé de contact est dans le commutateur (ou si la clé intelligente se trouve dans le véhicule) et qu'une porte est ouverte. (si équipé)

Si une serrure à commande électrique ne fonctionne pas alors que vous êtes dans le véhicule, essayez l'une de ces techniques :

- Actionnez la serrure à plusieurs reprises (électronique et manuelle) tout en tirant simultanément sur la poignée de porte.
- Actionnez les autres serrures et poignées de porte, à l'avant et à l'arrière.
- Abaissez la glace avant et utilisez la clé pour déverrouiller la porte de l'extérieur.



Porte du passager

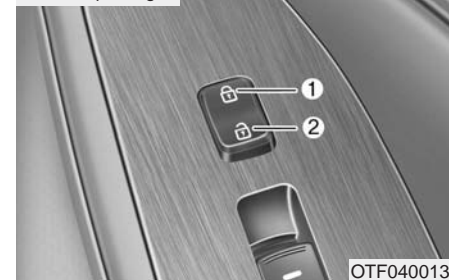

Commutateur de verrouillage central (si équipé)

S'actionne en appuyant sur le commutateur de verrouillage central des portes.

- Appuyer sur la position de verrouillage (1) du commutateur verrouille toutes les portes du véhicule.
- Appuyer sur la position de déverrouillage (2) du commutateur déverrouille toutes les portes du véhicule.
- Si la clé se trouve dans le commutateur d'allumage (ou si la Smartkey se trouve dans le véhicule) et qu'une porte est ouverte, les portes ne se verrouilleront pas quand vous appuierez sur le commutateur de verrouillage central. (si équipé)

⚠ AVERTISSEMENT - Portes
Les portes devraient toujours être bien fermées et verrouillées quand le véhicule est en mouvement, afin d'éviter l'ouverture accidentelle d'une porte.

**⚠ AVERTISSEMENT -
Enfants ou animaux laissés
seuls**

Ne jamais laisser un enfant ou un animal seul dans le véhicule. Un véhicule fermé peut devenir extrêmement chaud, ce qui peut causer la mort ou des blessures graves à un enfant ou à un animal qui ne peut pas sortir du véhicule.

Dispositif de déverrouillage des portes sur détection d'un choc (si équipé)

Toutes les portes se déverrouillent automatiquement quand un choc entraîne le déploiement des coussins gonflables.

Auto-verrouillage/déverrouillage des portes (si équipé)

- Toutes les portes se verrouillent automatiquement quand le levier de vitesse est déplacé de P (Park).
- Toutes les portes se déverrouillent automatiquement quand le levier de vitesse est placé sur P (Park).

Dispositif de verrouillage par détection de la vitesse (si équipé)

Toutes les portières se verrouillent automatiquement dès que la vitesse du véhicule dépasse 15 km/h (9,3 mi/h). Toutes les portières se déverrouillent automatiquement quand vous éteignez le moteur ou quand vous retirez la clé du commutateur d'allumage. (si équipé)

Un concessionnaire Kia agréé peut activer ou désactiver certaines fonctions d'auto-verrouillage/ déverrouillage, comme suit :

- auto-déverrouillage des portes à l'aide du bouton de verrou de porte du conducteur;
- auto-verrouillage/déverrouillage des portes en plaçant le levier de vitesse ailleurs que sur P (Park) ou sur P (Park);
- Déverrouillage automatique des portières lorsque la clé intelligente est retirée de son logement.

Si vous voulez activer ou désactiver certaines fonctions de verrouillage/ déverrouillage des portes, consultez « réglage du véhicule » dans ce chapitre.

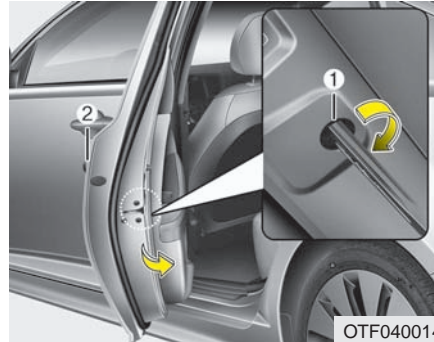

Serrure de porte arrière à l'épreuve des enfants

Une serrure à l'épreuve des enfants est fournie pour aider à empêcher les enfants d'ouvrir les portes arrière par accident, de l'intérieur du véhicule. Les serrures de sécurité des portes arrière devraient être utilisées chaque fois qu'un enfant se trouve dans le véhicule.

1. Ouvrez la porte arrière.
2. Poussez sur " Lock " la serrure à l'épreuve des enfants (1) qui se trouve sur la bordure arrière de la porte. Si le loquet de sécurité pour enfants est engagé, la porte arrière ne s'ouvrira pas même si l'on actionne la poignée de porte intérieure.
3. Fermez la porte arrière.

Pour ouvrir la porte arrière, tirez la poignée extérieure (2) de la porte.

Bien que les portes puissent être déverrouillées, la portearrière ne s'ouvrira pas en tirant sur la poignée intérieure tant que la serrure à l'épreuve des enfants n'est pas en position déverrouillée.

COFFRE

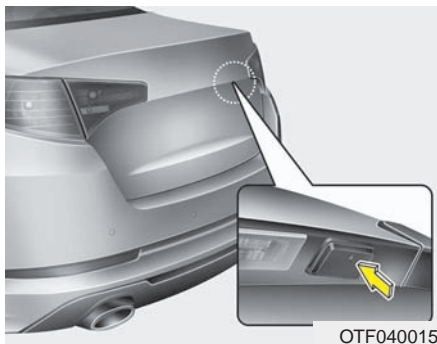

Ouverture du coffre

- Appuyer pendant plus d'une seconde sur le bouton de déverrouillage du coffre de la clé intelligente.
- Appuyez sur le bouton de la poignée du coffre avec la clé intelligente.

Une fois le coffre ouvert puis refermé, le coffre se verrouille automatiquement.

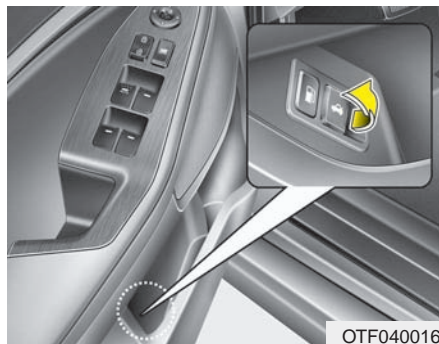

- Pour ouvrir le coffre de l'intérieur du véhicule, tirez la manette de dégagement du panneau du coffre. Une fois le coffre ouvert puis refermé, il se reverrouille automatiquement.

* AVIS

Par temps froid ou pluvieux, le gel pourra empêcher la serrure ou le mécanisme du coffre de fonctionner correctement.

⚠ AVERTISSEMENT

Le panneau du coffre se soulèvera. Assurez-vous qu'il n'y a aucun objet ni aucune personne près de l'arrière du véhicule quand vous ouvrez le coffre.

⚠ MISE EN GARDE

Assurez-vous de fermer le coffre avant de conduire le véhicule. Vous risquez d'endommager les éleveurs et la quincaillerie du coffre si le coffre n'est pas fermé avant de conduire le véhicule.

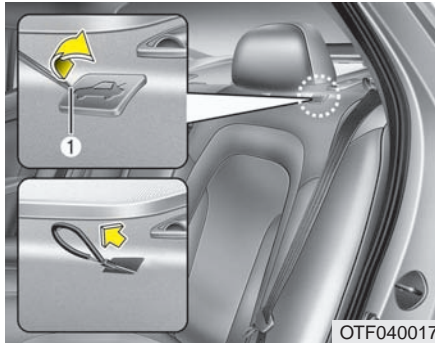

Câble d'ouverture d'urgence du panneau du coffre

1. Retirer le couvercle. Insérer une clé ou un tournevis peut aider à soulever et enlever le couvercle.
2. Tirer sur la boucle pour ouvrir le coffre.
3. Après avoir ouvert le coffre, fermer le couvercle fermement.

⚠ MISE EN GARDE

- *Ne jamais utiliser le levier d'ouverture d'urgence du coffre lorsque le véhicule est en mouvement.*
- *Si vous éprouvez des difficultés avec le coffre, faites vérifier et réparer le véhicule chez un concessionnaire Kia agréé.*

Fermeture du coffre

Pour fermer le coffre, abaissez le panneau du coffre et pressez-le pour qu'il s'enclenche. Essayez toujours de soulever le panneau pour vous assurer que le coffre est bien fermé.

⚠ AVERTISSEMENT

Le couvercle du coffre devrait toujours être tenu complètement fermé quand le véhicule est en marche. Si on le laisse ouvert ou entrouvert, des gaz d'échappement toxiques peuvent entrer dans le véhicule et causer des malaises graves ou la mort.

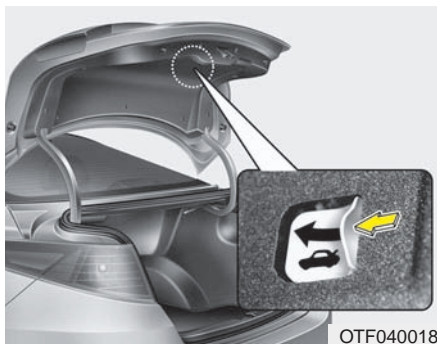

Ouverture d'urgence du coffre

Votre véhicule est équipé d'un câble d'ouverture d'urgence, à l'intérieur du coffre. Si, par inadvertance, quelqu'un s'enferme dans le coffre, tirer la poignée actionne le mécanisme de fermeture du coffre et ouvre le couvercle.

⚠ AVERTISSEMENT

- On ne devrait permettre à personne d'entrer dans le coffre du véhicule. Le coffre est un endroit très dangereux advenant un accident.
- Utilisez le levier d'ouverture d'urgence en cas d'urgence seulement. Faites preuve d'une grande prudence, tout particulièrement lorsque le véhicule est en mouvement.

GLACES

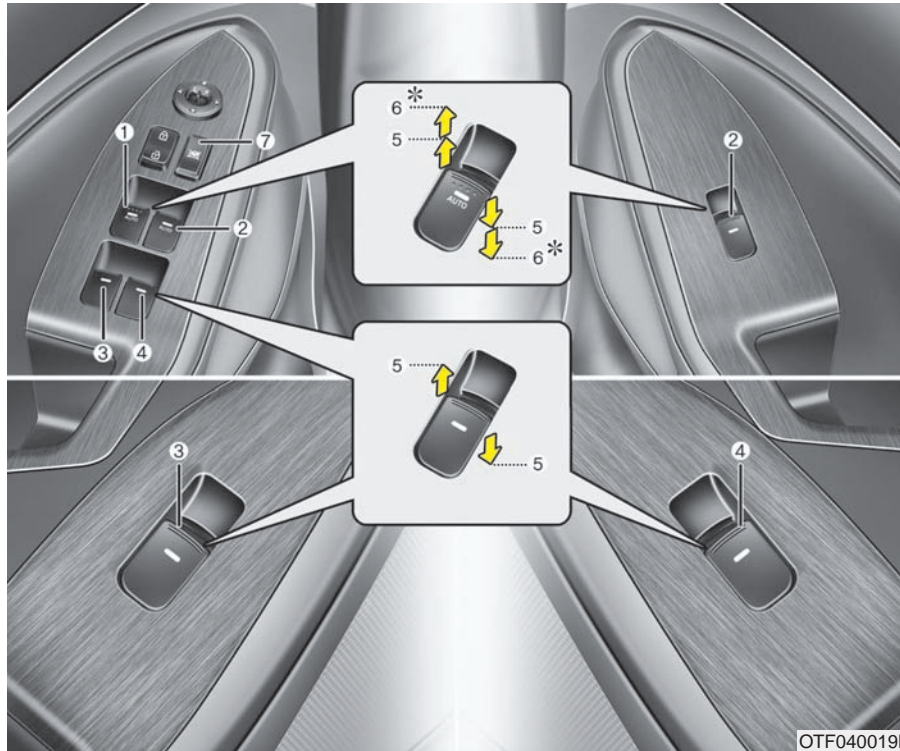

- (1) Commutateur du lève-glace, côté conducteur
- (2) Commutateur du lève-glace, côté passager avant
- (3) Commutateur du lève-glace arrière gauche
- (4) Commutateur du lève-glace arrière droit
- (5) Soulèvement et abaissement de la glace
- (6) Lève-glace automatique
- (7) Loquet des glaces à commande électrique

OTF040019N

Dans les climats froids et humides, les glaces électriques peuvent ne pas fonctionner adéquatement à cause de congélation.

Glaces à commande électrique

Les vitres à commande électrique ne s'actionnent que si la clé de contact se trouve en position ON. Chaque porte est munie d'un commutateur de commande de vitre. Pour le conducteur, on retrouve un commutateur de verrouillage qui empêche l'actionnement des vitres des passagers.

Les vitres à commande électrique peuvent être actionnées pendant environ 30 secondes après que la clé de contact soit enlevée ou tournée sur ACC ou LOCK. Si toutefois, les portes sont ouvertes, les vitres à commande électrique ne peuvent pas être actionnées, même en deçà du délai de 30 secondes.

* AVIS

Lorsque vous conduisez tandis que les glaces arrière sont baissées ou que le toit ouvrant (si équipé) est en position ouverte (ou partiellement ouverte), un bruit d'infiltration ou de pulsation peut se faire entendre. Ce bruit est normal et on peut le réduire ou l'éliminer en prenant les mesures suivantes. Si le bruit se fait entendre alors que l'une ou les deux glaces arrière sont baissées, abaissez partiellement les deux glaces avant d'environ un pouce. Si vous entendez le bruit tandis que le toit ouvrant est ouvert, refermez-le légèrement.

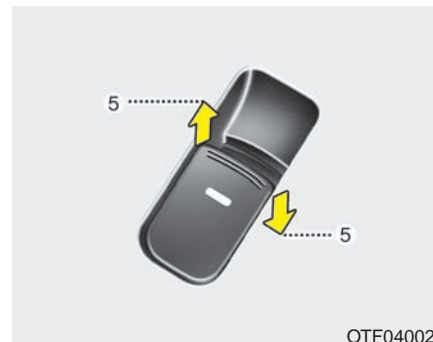

OTF040020

Soulèvement et abaissement des glaces

Type A

Un commutateur maître des lève-glaces se trouve sur la porte du conducteur; il commande toutes les glaces du véhicule.

Pour soulever ou abaisser une glace, abaissez ou soulevez la partie avant du commutateur correspondant à la glace à commander (5).



Type B - Glace à auto-abaissement (si équipée)

Abaisser momentanément le commutateur de lève-glace à la deuxième position de détente (6) abaisse complètement la glace du conducteur même si vous relâchez le commutateur. Si vous voulez arrêter la vitre à une position quelconque pendant son opération, actionnez momentanément le commutateur dans la direction inverse à celle du déplacement de la vitre.



Type C - Glace à auto montée/descente (si équipée)

Lorsqu'on appuie ou que l'on tire sur le commutateur de glace électrique momentanément et vers la deuxième position (6), la glace monte ou descend automatiquement jusqu'à la butée, même si on relâche le commutateur. Pour arrêter la glace en cours de montée ou descente, on doit appuyer ou tirer sur le commutateur momentanément dans la direction contraire au mouvement de la glace. Si la glace électrique n'est pas opérée correctement, le mécanisme doit être réinitialisé comme suit :

1. Mettre le commutateur d'allumage sur ON.
2. Fermer la glace et continuer de tirer sur le commutateur de glace électrique du conducteur pendant au moins une seconde après que la glace est entièrement fermée.

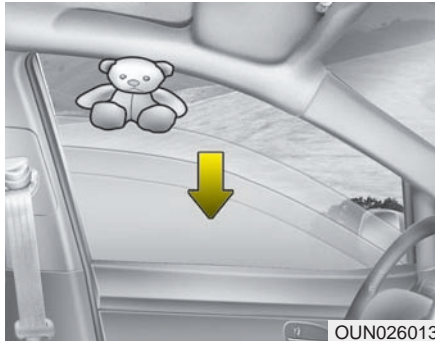

Renversement automatique

Si le mouvement ascendant de la glace est empêché par un objet ou une partie du corps, le mécanisme détecte cette résistance et arrête le mouvement. La glace descendra alors environ 30 cm (11,8 po) pour permettre le retrait de l'objet.

Si la glace détecte de la résistance pendant qu'on tire continuellement sur le commutateur de la glace électrique, la glace arrêtera le mouvement ascendant et descendra environ 2,5 cm (1 po). Et si l'on tire de nouveau continuellement sur le commutateur en dedans de 5 secondes après la descente de la glace par la fonction de renversement automatique, le renversement automatique de la glace ne se produira pas.

La fonction de renversement automatique de la glace du conducteur est active seulement lorsque la fonction auto montée est utilisée en tirant complètement sur le commutateur. La fonction de renversement automatique ne fonctionne pas si on fait monter la glace en utilisant la position intermédiaire du commutateur.

⚠ AVERTISSEMENT

Pour éviter les blessures et les dommages au véhicule, toujours vérifier s'il y a des obstacles avant de monter la glace. Si un objet de moins de 4 mm (0,16 po) de diamètre est pincé entre la glace et la coulisse supérieure, la fonction de renversement automatique pourrait ne pas détecter la résistance et ne pas arrêter la glace ou renverser le mouvement.



Loquet des lève-glaces (si équipé)

- Le conducteur peut couper l'alimentation aux commutateurs de lève-glaces des passagers en appuyant sur le loquet des lève-glaces (enfoncé) sur la porte du conducteur.
- Si le bouton de verrouillage des vitres à commande électrique se trouve à la position LOCK (enfoncée), la commande maîtresse du conducteur ne peut pas actionner les vitres à commande électrique des portes des passagers.

**⚠ MISE EN GARDE -
Ouverture et fermeture des
glaces**

Pour éviter d'endommager le système de vitres à commande électrique, n'ouvrez ni ne fermez deux vitres ou plus en même temps. Ceci assurera la durée prolongée du fusible.

**⚠ AVERTISSEMENT -
Glaces**

Ne laissez pas les enfants jouer avec les commutateurs de lève-glace. Gardez le loquet des glaces engagé (enfoncé).

Assurez-vous que les bras, les mains et la tête des passagers, ainsi que toute autre obstruction soit hors d'atteinte quand vous soulevez les glaces.

CAPOT

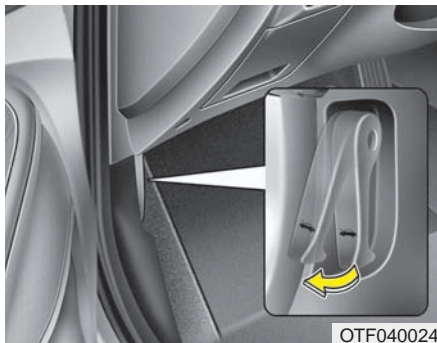

Ouverture du capot

1. Tirez le levier d'ouverture pour déclencher le capot. Le capot devrait se soulever légèrement.

Ouvrir le capot après avoir éteint le moteur sur une surface plane, et avoir mis le sélecteur sur P (stationnement) (transaxe automatique) ou 1er (première) ou R (marche arrière) (transaxe manuel), et serrer le frein de stationnement.

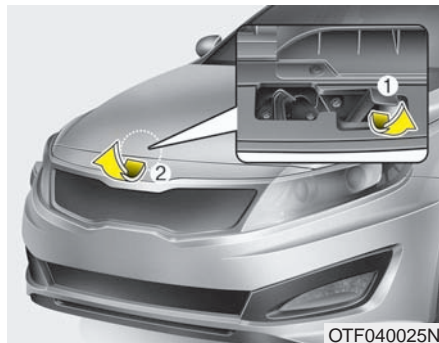

2. Rendez-vous sur l'avant du véhicule, soulevez le capot légèrement, poussez le loquet secondaire (1) sous le centre du capot puis soulevez le capot complètement (2).

3. Soulevez le capot. Celui-ci s'ouvre de lui-même entièrement une fois qu'il a été soulevé environ de moitié.

Fermeture du capot

1. Avant de fermer le capot, assurez-vous que:

- tous les bouchons dans le compartiment-moteur sont bien remis en place;
- les gants, les guenilles ou toute autre matière combustible est retirée du compartiment-moteur;

2. Abaisser le capot jusqu'à ce qu'il soit environ 1 pi (30 cm) au-dessus de la fermeture, et le laisser tomber. Vérifier qu'il est bien verrouillé à sa place.

⚠ AVERTISSEMENT

- **Avant de fermer le capot, assurez-vous d'enlever toutes les obstructions autour de l'ouverture. Fermer le capot s'il y a des obstructions dans l'ouverture, pourrait causer des dommages ou des blessures graves.**
- **Ne laissez ni gants, ni guenilles ni quelque matière combustible que ce soit dans le compartiment-moteur. Ceci pourrait être une cause d'incendie.**

⚠ AVERTISSEMENT

- Assurez-vous toujours que le capot est bien fermé avant de prendre la route. S'il n'est pas bien enclenché, il pourrait s'ouvrir pendant que vous conduisez et vous couper la vue complètement. Vous risqueriez alors un accident.
- Ne déplacez pas le véhicule, le capot ouvert. Le capot bloque la vue et il pourrait se rabattre ou s'endommager.

VOLET DU RÉSERVOIR DE CARBURANT

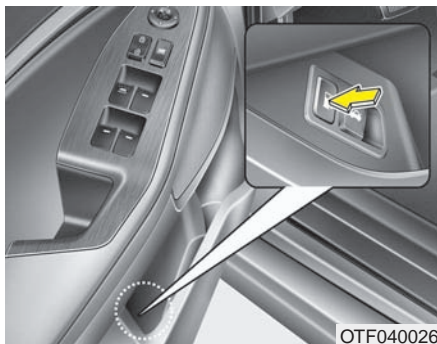

Ouverture du volet du réservoir de carburant

Le volet du réservoir de carburant doit être ouvert de l'intérieur du véhicule en tirant le levier d'ouverture du volet du réservoir de carburant.

Si le volet ne s'ouvre pas parce qu'il est gelé, tapez ou enfoncez légèrement le volet pour briser la glace et dégager le volet. Ne forcez pas l'ouverture du volet. Au besoin, atomisez un liquide dégivrant autour du volet (n'utilisez pas d'antigel pour le radiateur) ou placez le véhicule à un endroit chaud et laissez la glace fondre.

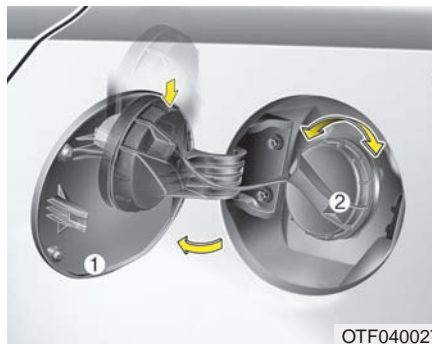

1. Coupez le moteur.
2. Pour ouvrir le volet du réservoir de carburant, soulevez la manette du volet du réservoir de carburant.
3. Ouvrez le volet du réservoir de carburant (1).
4. Pour enlever le bouchon du réservoir (2), tournez-le dans le sens antihoraire.
5. Faites le plein.

Fermeture du volet du réservoir de carburant

1. Pour remettre le bouchon du réservoir, tournez-le dans le sens horaire jusqu'au dé clic. Ceci indique que le bouchon est bien serré.
2. Refermez le volet du réservoir de carburant et poussez-le légèrement afin de vous assurer qu'il soit bien fermé.

⚠ AVERTISSEMENT - Faire le plein

- Retirez toujours le bouchon du réservoir avec soin et lentement. Si le capuchon laisse échapper des vapeurs ou produit un son de sifflement, attendez que l'action cesse avant d'ouvrir le bouchon complètement.
- Assurez-vous toujours que le bouchon du réservoir est bien remis en place pour empêcher un déversement de carburant en cas d'accident.

Assurez-vous toujours que le bouchon est bien remis en place pour empêcher un déversement de carburant en cas d'accident.

**⚠ AVERTISSEMENT -
Risque d'incendie et
d'explosion**

Lire et suivre tous les avertissements affichés à la station-service. La non-observance de ces avertissements causera des blessures, des brûlures graves ou même la mort, en raison d'un incendie ou d'une explosion.

**⚠ AVERTISSEMENT -
Électricité statique**

- Avant de toucher le pistolet de distribution de carburant, il faut éliminer la possibilité d'une décharge dangereuse d'électricité statique en touchant une partie en métal du véhicule, tout en se tenant à une distance sécuritaire du trou de remplissage de carburant, du pistolet et des autres objets où il y a du carburant. Une décharge d'électricité statique peut enflammer les vapeurs de carburant en causant un incendie.
- Ne pas retourner dans le véhicule après avoir commencé le remplissage, parce que cela peut générer de l'électricité statique, en touchant, frottant, ou glissant un objet ou tissu (polyester, satin, nylon, etc.) capable de produire de l'électricité statique. S'il faut entrer dans le véhicule, on doit ensuite éliminer la possibilité d'une décharge en touchant de nouveau une partie en métal du véhicule, loin du trou de remplissage de carburant, du pistolet et des autres objets où il y a du carburant.

*** AVIS**

Lors de l'utilisation d'un bidon de carburant approuvé, le placer au sol avant de le remplir. Une décharge d'électricité statique à partir du bidon peut enflammer les vapeurs de carburant et causer un incendie. Le remplissage commencé, continuer de toucher le véhicule jusqu'à la fin du remplissage. Utiliser seulement les bidons en plastiques approuvés et conçus pour porter et entreposer de l'essence.

**⚠ AVERTISSEMENT -
Incendies causés par les
téléphones portables**

Ne pas utiliser de téléphones cellulaires lors du remplissage de carburant. Le courant électrique et/ou l'interférence électronique des téléphones cellulaires peuvent enflammer les vapeurs de carburant et causer un incendie.

**⚠ AVERTISSEMENT -
Le remplissage de
carburant et les incendies**

Toujours éteindre le moteur avant le remplissage de carburant. Les étincelles produites par les composants électriques du moteur peuvent enflammer les vapeurs de carburant et causer un incendie. Le remplissage achevé, vérifiez que le bouchon de remplissage est fermé correctement avant de démarrer le moteur.

**⚠ AVERTISSEMENT -
Fumée**

NE PAS utiliser des allumettes ou d'allume-cigarette et NE JAMAIS FUMER ou laisser une cigarette allumée dans le véhicule lorsqu'on est dans une station de service, en particulier lorsqu'on effectue le remplissage de carburant. Le carburant automobile est très inflammable et peut causer un incendie.

Assurez-vous de refaire le plein en carburant tel que stipulé dans les " Exigences de carburant " au chapitre 1.

Si le bouchon du réservoir de carburant doit être remplacé, n'utilisez qu'un bouchon de marque Kia ou l'équivalent spécifié pour votre véhicule. Utiliser le mauvais bouchon se soldera par un mauvais fonctionnement grave du système d'alimentation en carburant ou du système antipollution.

**⚠ MISE EN GARDE -
Peinture extérieure**

Ne renversez pas d'essence sur les surfaces extérieures du véhicule. Tout déversement d'essence peut endommager les surfaces peintes.

TOIT OUVRANT (SI ÉQUIPÉ)



OVG049031

Si votre véhicule est pourvu d'un toit ouvrant, vous pouvez le faire glisser ou l'incliner au moyen du levier de commande du toit ouvrant situé sur la console supérieure.

Le toit ouvrant ne peut être ouvert, fermé ou incliné que si le clé de contact est en position ON.

Par temps froid et humide, le toit ouvrant peut geler et ne pas fonctionner correctement.

Après un passage dans un lave-auto ou un gros orage, assurez-vous d'essuyer l'eau qui pourrait se trouver sur le toit ouvrant avant de l'actionner.

**⚠ MISE EN GARDE -
Lever de commande du toit ouvrant**

Ne continuez pas à déplacer le levier de commande du toit ouvrant une fois que ce dernier est en position entièrement ouverte, fermée ou inclinée. Le dommage du moteur ou des composants du système pourrait en découler.

Le toit ouvrant ne peut pas glisser quand il est en position inclinée, ni être incliné une fois qu'il est ouvert.

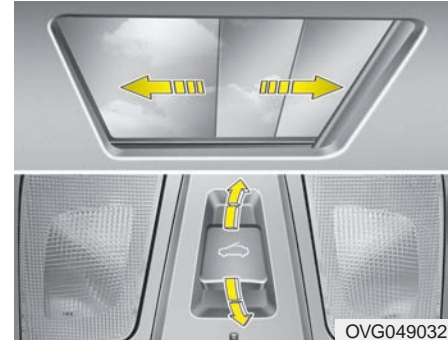

OVG049032

Coulissement du toit ouvrant

Quand le pare-soleil est fermé

Si vous tirez la manette du toit ouvrant jusqu'à la deuxième position de détente, le pare-soleil s'ouvrira complètement puis la vitre du toit ouvrant s'ouvrira complètement. Pour arrêter la vitre en tout point, tirez ou poussez momentanément la manette du toit ouvrant.

Quand le pare-soleil est ouvert

La vitre du toit ouvrant s'ouvrira complètement si vous tirez la manette du toit ouvrant vers l'arrière. Pour arrêter la vitre en tout point, tirez ou poussez momentanément la manette du toit ouvrant.

Fermeture du toit ouvrant

Pour ne fermer que la vitre du toit ouvrant

Poussez la manette du toit ouvrant vers l'avant jusqu'à la première détente ou tirez la manette vers le bas.

Pour fermer la vitre du toit ouvrant et le pare-soleil

Poussez la manette du toit ouvrant vers l'avant jusqu'à la deuxième détente. La vitre se fermera, suivie automatiquement du pare-soleil.

Pour arrêter la vitre en tout point, tirez ou poussez momentanément la manette du toit ouvrant.

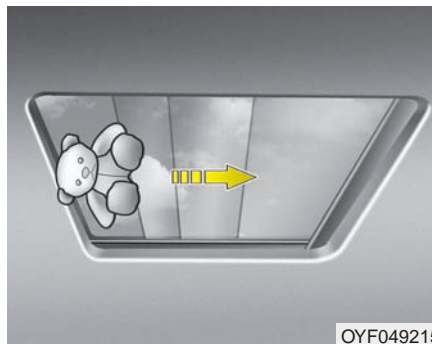

OYF049215

Inversion automatique

Si un objet ou une partie du corps est détectée alors que la vitre du toit ouvrant ou le pare-soleil se ferme automatiquement, le déplacement s'inversera puis s'arrêtera. La fonction d'auto-inversion ne s'engage pas si un tout petit obstacle se trouve entre la vitre coulissante ou le pare-soleil et le cadre du toit ouvrant. Vous devriez toujours vous assurer que les passagers et les objets sont loin du toit ouvrant avant de le fermer.

⚠ AVERTISSEMENT - Toit ouvrant

- Ne jamais sortir la tête, le cou, les bras ou le corps par le toit ouvrant si le véhicule est en mouvement ou que l'on actionne le toit ouvrant.
- Assurez-vous que tout le monde est bien éloigné du toit ouvrant avant de le fermer.

⚠ MISE EN GARDE

- **Nettoyez régulièrement toute saleté qui pourrait s'accumuler sur le rail de guidage.**
- **Si vous tentez d'ouvrir le toit ouvrant quand le mercure se trouve sous le point de congélation ou si le toit ouvrant est couvert de neige ou de glace, vous risqueriez d'endommager la glace ou le moteur.**

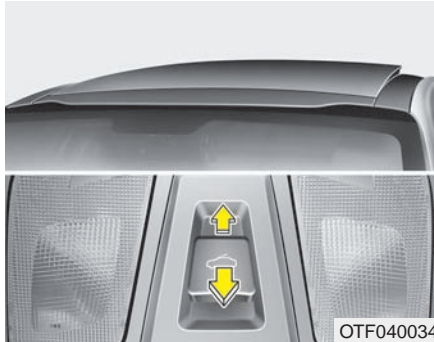

Inclinaison du toit ouvrant

Quand le pare-soleil est fermé

Si vous poussez la manette du toit ouvrant vers le haut, le pare-soleil s'ouvrira complètement puis la vitre du toit ouvrant s'inclinera.

Pour arrêter la vitre en tout point, tirez ou poussez momentanément la manette du toit ouvrant.

Quand le pare-soleil est ouvert

Si vous poussez la manette du toit ouvrant vers le haut, la vitre du toit ouvrant s'inclinera. Pour arrêter la vitre en tout point, tirez ou poussez momentanément la manette du toit ouvrant.



MISE EN GARDE - Dommages au moteur du toit ouvrant

Le moteur peut être endommagé si on essaie d'ouvrir le toit ouvrant lorsque la température est au-dessous de zéro ou lorsqu'il est couvert de neige ou de glace.



Pare-soleil

- Pour ouvrir le pare-soleil, tirez la manette du toit ouvrant vers le bas jusqu'à la première détente.
- Pour fermer le pare-soleil quand la vitre du toit ouvrant est fermée, poussez la manette du toit ouvrant vers l'avant.

Pour arrêter le coulisement en tout point, tirez-ou poussez momentanément la manette du toit ouvrant.

* AVIS

Il est normal que le pare-soleil se froisse car il s'agit là d'une caractéristique du matériel.

Réinitialisation du toit ouvrant

Vous devez réinitialiser le dispositif du toit ouvrant chaque fois que la batterie est déconnectée ou déchargée, ou que le fusible connexe grille :

1. Placez la clé de contact sur ON et fermez le toit ouvrant complètement.
2. Relâchez la manette de commande.
3. Tenez la manette poussée vers l'avant (pendant plus de 10 secondes) jusqu'à ce que le toit ouvrant s'incline et bouge légèrement. Relâchez alors la manette.
4. Poussez la manette du toit ouvrant vers l'avant, dans le sens de la fermeture jusqu'à ce que le toit ouvrant exécute ces fonctions :

PARE-SOLEIL OUVERT →
OUVERTURE PAR INCLINAISON →
OUVERTURE PAR GLISSEMENT →
FERMETURE PAR GLISSEMENT →
FERMETURE DU PARE-SOLEIL

Relâchez alors la manette de commande.

Le toit ouvrant est maintenant réinitialisé.

* Si vous désirez des renseignements complémentaires, consultez un concessionnaire Kia agréé.

* AVIS

Le toit ouvrant pourra ne pas bien fonctionner s'il n'est pas réinitialisé après que la batterie du véhicule ait été déconnectée ou déchargée, ou que le fusible connexe ait grillé.

SYSTÈME DE MÉMOIRE DE POSITION DU CONDUCTEUR (SI ÉQUIPÉ)

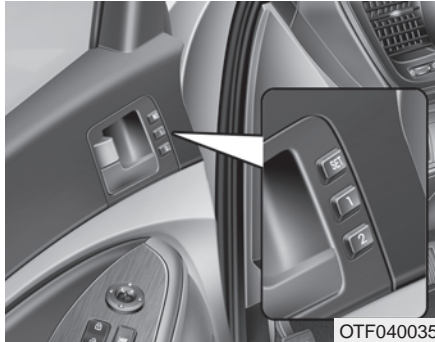

OTF040035

La mémoire de position du siège du conducteur retient et rappelle la position du siège par simple pression d'un bouton. En mémorisant la position désirée, plusieurs conducteurs peuvent ajuster le siège en fonction de leurs préférences personnelles. Si la batterie est débranchée, la mémoire de position est perdue et les positions de conduite doivent être rétablies dans le système.

⚠ AVERTISSEMENT

Ne tentez jamais d'utiliser le système de mémoire de position du conducteur pendant que le véhicule roule.

Cela pourrait occasionner une perte de maîtrise du volant, pouvant entraîner des dommages matériels ou des blessures corporelles graves, voire mortelles.

Mise en mémoire des positions à l'aide des boutons sur la porte

Mise en mémoire des positions du siège du conducteur

1. Tandis que le commutateur d'allumage est à la position "ON" (de marche), mettez le levier de changement de vitesse de la boîte-pont en position P (Park).
2. Ajustez le siège à une position confortable pour le conducteur.
3. Appuyez sur le bouton "SET" sur le tableau de bord. Le système émet un bip.
4. Appuyez sur l'un des boutons de mémoire (1 ou 2) en 5 secondes après avoir appuyé sur le bouton "SET". Le système émet deux bips lorsque la mise en mémoire a réussi.

Rappel des positions en mémoire

1. Tandis que le commutateur d'allumage est à la position "ON" (de marche), mettez le levier de changement de vitesse de la boîte-pont en position de stationnement ("P").
2. Pour rappeler la position mise en mémoire, appuyez sur le bouton y correspondant (1 ou 2). Le système émet un bip; le siège du conducteur s'ajustera alors automatiquement à la position mémorisée.

Toucher le commutateur du siège du conducteur alors que la mémoire rappelle la position arrêtera le siège puis le déplacera dans la direction de pression du commutateur.

Fonction d'accès facile (si équipé)

Le levier de vitesses sur P, le système déplacera automatiquement le siège du conducteur comme suit.

- Le siège reculera lorsque le bouton Start/Stop se trouve sur OFF ou que la SmartKey est retirée de la serrure SmartKey.
- Le siège avancera lorsque le bouton Start/Stop est tourné sur ACC ou START ou que la SmartKey est introduite dans la serrure SmartKey.

AVERTISSEMENT

Soyez prudent lorsque vous rappelez un réglage en mémoire quand vous êtes assis dans le véhicule. Poussez immédiatement le bouton de commande de position du siège à la position voulue si le siège se déplace trop loin en quelque sens que ce soit.

VOLANT

Servodirection électronique

La servodirection utilise le moteur pour faciliter la direction du véhicule. Si le moteur est éteint ou si la servodirection fait défaut, le véhicule peut toujours être dirigé mais l'effort requis sera accru.

La servodirection est contrôlée par l'unité de contrôle de servodirection qui détecte le couple au volant, et la vitesse du véhicule, pour contrôler le moteur.

Le volant devient plus raide quand la vitesse du véhicule s'accroît, et plus mou quand la vitesse du véhicule s'abaisse, afin d'offrir un meilleur contrôle du volant.

Si vous notez un changement dans l'effort requis pour manoeuvrer lors de l'utilisation normale du véhicule, faites vérifier la servodirection chez un concessionnaire Kia agréé.

* AVIS

Les symptômes suivants peuvent survenir pendant l'opération normale du véhicule :

- Le volant devient plus difficile à tourner après avoir fait démarrer le moteur. Ceci survient alors que l'EPS effectue sa séquence diagnostique. Une fois la séquence terminée, le volant retournera à son état normal.
- Vous pourriez entendre le cliquement du relais EPS après avoir tourné la clé de contact à la position ON ou LOCK.
- Vous pourrez entendre le bruit du moteur alors que le véhicule est arrêté ou roule à basse vitesse.
- L'effort sur le volant de direction augmente si le volant est tourné continuellement lorsque le véhicule n'est pas en mouvement. Ce pendant, il revient à la normale après quelques minutes.
- Un bruit anormal pourra se produire quand vous tournez le volant par temps très froid. Ce bruit disparaîtra avec la hausse de la température. Il s'agit d'une condition normale.

Si le système de direction à moteur électrique ne fonctionne pas normalement, le témoin s'allumera au tableau de bord. Le volant pourra devenir difficile à contrôler ou ne pas fonctionner normalement. Rendez-vous chez un concessionnaire Kia agréé dès que possible et faites vérifier votre véhicule.

Colonne de direction inclinable et télescopique (si équipé)

La colonne de direction inclinable vous permet d'ajuster la hauteur du volant avant de conduire. Vous pouvez aussi soulever le volant pour avoir plus d'espace pour les jambes en sortant et entrant dans le véhicule.

Le volant devrait être réglé à une position confortable tout en permettant de bien voir les cadrans et les témoins du tableau de bord.

⚠ AVERTISSEMENT - Réglage du volant

N'ajustez jamais l'angle ou la hauteur du volant pendant que vous conduisez. Vous pourriez perdre le contrôle du véhicule.

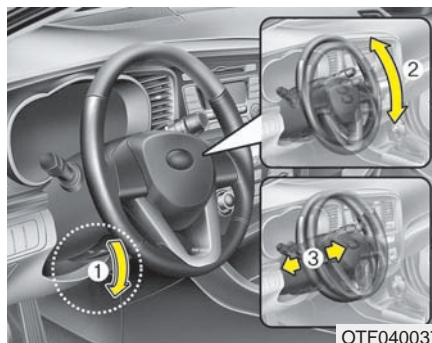

Pour modifier l'angle du volant, abaissez le levier de blocage (1), ajustez l'angle (2) et la hauteur (3, si équipé) du volant, puis relevez le levier pour engager le volant en position. Assurez-vous d'ajuster le volant avant de conduire.



Avertisseur sonore

Pour utiliser l'avertisseur sonore, appuyez sur le symbole d'avertisseur sur le volant. Vérifiez le bon fonctionnement de l'avertisseur sonore de façon régulière.

Pour utiliser l'avertisseur sonore, appuyez sur la zone portant le symbole d'avertisseur sur le volant (voir l'illustration). L'avertisseur ne fonctionne que si vous appuyez à cet endroit.

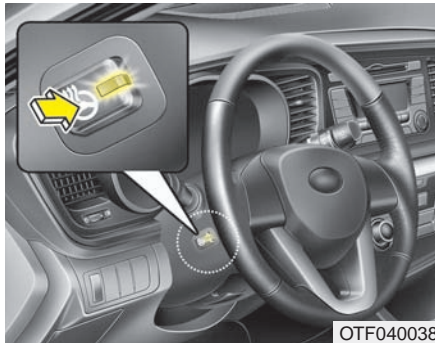

Volant chauffant (si équipé)

Alors que le bouton de démarrage/arrêt du moteur est à la position ON, appuyez sur le bouton de chauffage du volant afin de le réchauffer. Le témoin intégré au bouton s'allumera. Pour interrompre le chauffage du volant, appuyez à nouveau sur le bouton. Le témoin intégré au bouton s'éteindra. Le chauffage s'éteint automatiquement après environ 30 minutes en circuit. Si vous mettez l'allumage en circuit de nouveau dans la demi-heure suivant l'arrêt du moteur, le chauffage restera en circuit.

⚠ MISE EN GARDE

- *N'installez pas aucun revêtement sur le volant. Ceci pourrait endommager le système de chauffage du volant.*
- *N'utilisez pas de solvant comme un diluant à peinture, du benzène, de l'alcool ou de l'essence pour nettoyer le volant chauffant. Cela endommagerait la surface du volant.*
- *Si la surface du volant est endommagée par un objet tranchant, les composantes du volant chauffant pourraient aussi être endommagées.*

RÉTROVISEURS

Rétroviseur intérieur

Ajustez le rétroviseur de façon à avoir une vue au centre de la lunette arrière. Effectuez cet ajustement avant de prendre la route.

Ne placez aucun objet sur le siège arrière qui pourrait nuire à votre visibilité par la lunette arrière.

**⚠ AVERTISSEMENT -
Réglage du rétroviseur**

N'ajustez pas le rétroviseur pendant que vous conduisez. Vous pourriez perdre le contrôle du véhicule.

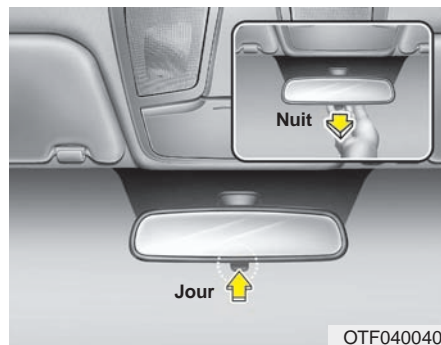

Rétroviseur jour et nuit (si équipé)

Effectuez cet ajustement avant de prendre la route et avec le levier jour et nuit à la position jour.

Tirez le levier jour et nuit vers vous pour réduire les reflets des phares des véhicules derrière vous quand vous conduisez le soir.

N'oubliez pas que vous perdez une certaine clarté quand vous utilisez la position nuit.

Rétroviseur chromique à commande électrique ("ECM") avec boussole et système HomeLink®

Votre nouveau véhicule est équipé d'un rétroviseur Gentex jour et nuit automatique avec boussole électronique Z-NAV^{MD} et un système intégré de contrôle sans fil HomeLink[®]. Quand vous conduisez dans la noirceur, ce dispositif de sécurité détecte et élimine automatiquement les reflets dangereux dans le rétroviseur, alors que la boussole indique dans quelle direction roule le véhicule. La télécommande HomeLink[®] vous permet d'actionner la porte de garage, la barrière d'entrée sur le terrain, l'éclairage de la maison, et plus.

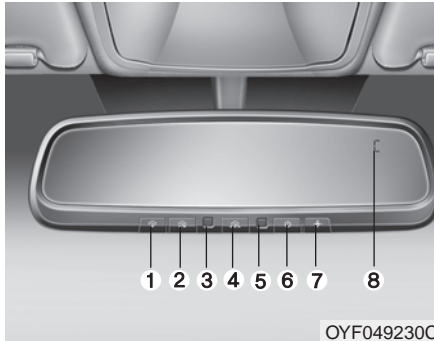

OYF049230C

- (1) Touche de canal 1
- (2) Touche de canal 2
- (3) DEL de statut
- (4) Touche de canal 3
- (5) Photodétecteur
- (6) Interrupteur jour et nuit
- (7) Touche de boussole
- (8) Affichage

Rétroviseur jour et nuit automatique Night Vision Safety® (NVS®)

Le rétroviseur NVS® de votre véhicule représente la façon la plus avancée d'éliminer les reflets ennuyeux et dangereux dans le rétroviseur, quelles que soient les conditions de route. Pour en savoir plus sur les rétroviseurs NVS® et d'autres applications, visitez le site Web de Gentex au : www.gentex.com

MISE EN GARDE

Le rétroviseur NVS® réduit automatiquement les reflets pendant la conduite en surveillant le niveau d'éclairage devant le véhicule et derrière le véhicule. Les photodétecteurs sont visibles par les ouvertures sur le devant et l'arrière du boîtier du rétroviseur. Tout objet qui pourrait obstruer le photodétecteur nuira au bon fonctionnement automatique du niveau d'éclairage.

Assombrissement automatique

Afin de vous protéger la vue quand vous conduisez dans la noirceur, le rétroviseur s'assombrit automatiquement dès qu'il détecte le reflet des phares des véhicules derrière votre véhicule. L'assombrissement automatique est contrôlé par l'interrupteur jour et nuit :

1. Appuyer sur ☽ éteint l'assombrissement automatique. La DEL verte de statut s'éteint.
2. Appuyer de nouveau sur ☽ active l'assombrissement automatique. La DEL verte de statut s'allume.

* AVIS



L'assombrissement automatique est mis en circuit chaque fois que l'on fait démarrer le véhicule.

Affichage de la boussole Z-Nav^{MD}

Le rétroviseur NVS[®] comporte aussi une boussole Z-Nav^{MD} qui indique dans quelle direction roule le véhicule. L'affichage présente l'un de 8 points cardinaux (N, NE, E, SE, etc.).

Fonction de boussole

La boussole peut être mise en ou hors circuit et retiendra son dernier statut lors de la mise en marche du véhicule. Pour mettre la boussole en ou hors circuit :

1. Appuyez sur la touche  pour mettre la boussole hors circuit.
2. Appuyez de nouveau sur  pour mettre la boussole en circuit.

D'autres réglages peuvent être effectués en tenant la touche  enfoncée pour défiler à travers les séquences expliquées ci-après.

Il existe une différence entre le nord magnétique et le nord géographique. La boussole du rétroviseur compense pour cette différence quand elle sait dans quelle zone magnétique elle est utilisée. Ce réglage peut être fait par le concessionnaire ou l'utilisateur. Les numéros de zone pour l'Amérique du Nord figurent à droite.

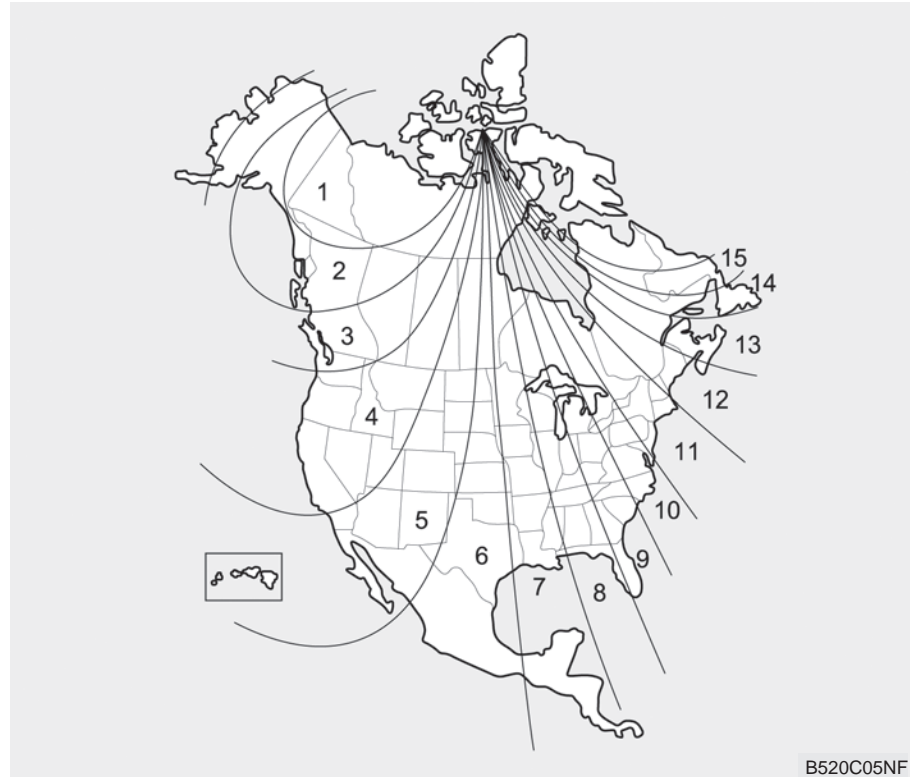

B520C05NF

Pour régler la zone:

1. Déterminez le numéro de la zone voulue d'après votre position sur la carte.
2. Tenez la touche (↔) enfoncée pendant plus de 3 mais moins de 6 secondes. Le numéro de la zone courante s'affiche.
3. Tenez (↔) enfoncée de nouveau pour faire changer le numéro (Note : la séquence se répète ...13, 14, 15, 1, 2, ...). Relâchez la touche quand le numéro de la zone voulue s'affiche. La nouvelle zone est réglée.
4. Dans les 5 secondes environ, la boussole affichera de nouveau le point cardinal.

Certaines conditions peuvent affecter les aimants du véhicule, comme la posse d'un porte-skis ou d'une antenne de CB. Des travaux de carrosserie peuvent aussi modifier le champ magnétique du véhicule. Dans pareil cas, la boussole devra être recalibrée pour remédier à ces changements. Pour recalibrer la boussole :

1. Tenez la touche (↔) enfoncée pendant plus de 6 secondes. La mémoire de la boussole s'effacera, ce qui sera indiqué par un « C » à l'affichage.
2. Pour calibrer la boussole, décrivez deux cercles complets avec le véhicule à une vitesse inférieure à 8 km/h (5 mi/h).

Télécommande HomeLink®

La télécommande HomeLink® représente une façon pratique de remplacer jusqu'à trois commandes à radiofréquence (RF) par un seul dispositif intégré. Ce dispositif innovateur mémorise les codes à radiofréquence de la plupart des commandes courantes servant à actionner les barrières, les portes de garage, les serrures de porte, les systèmes d'alarme et même l'éclairage ménager. La marche à suivre donnée permet de programme les codes standard et mobiles. On peut obtenir de plus amples renseignements sur HomeLink® en visitant www.homelink.com ou en composant le 1 800 355-3515.



MISE EN GARDE

Avant de programmer un dispositif d'ouverture de porte de garage ou de barrière, assurez-vous qu'aucune personne ni aucun objet ne se trouve à proximité afin d'éviter tout risque de dommage ou de blessure. N'utilisez pas le HomeLink® pour actionner une porte de garage qui n'est pas munie d'un arrêt d'urgence avec inversion de mouvement, comme l'exigent les normes de sécurité fédérales américaines (ceci comprend tout actionneur de porte de garage fabriqué avant le 1er avril 1982). Une porte de garage qui ne peut pas détecter la présence d'un objet - signalant à la porte de s'arrêter et d'inverser son mouvement - ne satisfait pas ces normes de sécurité. Utiliser un actionneur de porte de garage sans une telle protection, augmente le risque de blessures graves, voire même de mort.

Conservez la commande originale que vous programmez; vous pouvez l'utiliser dans un autre véhicule et pour reprogrammer le HomeLink®. On suggère aussi que si vous vendez le véhicule, effacez les touches HomeLink® programmées, pour des raisons de sécurité.

Programmation du HomeLink®

* AVIS

- Lors de la programmation d'une commande de porte de garage, on suggère de stationner le véhicule à l'extérieur du garage.
- On recommande de poser une pile neuve dans la commande servant à la programmation HomeLink® afin d'accélérer l'apprentissage et la précision de la transmission du signal de radiofréquence.
- Certains véhicules demandent que l'interrupteur d'allumage soit placé en deuxième position (accessoires) pour programmer et utiliser la télécommande HomeLink®.
- Si vous éprouvez des difficultés lors de la programmation ou si vous avez des questions après avoir suivi les étapes de programmation, communiquez avec HomeLink® au : www.homelink.com ou au 1 800 355-3515.

Programmation normale

Procédez comme suit pour la plupart des dispositifs :

1. Pour la programmation initiale, tenez les deux touches extérieures (canal 1 et canal 3 HomeLink®) enfoncées jusqu'à ce que le témoin clignote (20 secondes environ). Relâchez les deux touches. Ne tenez pas les touches enfoncées pendant plus de 30 secondes.
2. Placez la commande à programmer, 2 à 8 cm (1 à 3 po) des touches HomeLink®, en ligne avec le témoin lumineux.
3. Tenez enfoncées simultanément les touches du HomeLink® et du dispositif. NE RELÂCHEZ PAS ces touches tant que vous n'avez pas terminé le point 4.
4. Tenant toujours les touches enfoncées, la DEL de statut rouge clignotera lentement puis rapidement une fois que le HomeLink® aura mémorisé le signal de radiofréquence du dispositif. Relâchez alors les touches.

5. Tenez enfoncée la touche HomeLink® nouvellement programmée et surveillez la DEL de statut rouge. Si la DEL reste allumée, la programmation est réussie et le dispositif devrait s'actionner quand vous appuyez sur la touche HomeLink®.
6. Pour programmer les deux autres touches HomeLink®, reprenez les étapes 2 à 5.

Programmation d'un code mobile

Les dispositifs à code mobile sont protégés par code et fabriqués depuis 1996. On peut les identifier comme suit :

- Consultez le manuel d'utilisation du dispositif.
- Le transmetteur semble se programmer sur la télécommande HomeLink mais le dispositif ne peut pas être actionné.
- Tenez la touche HomeLink programmée enfoncée. S'il s'agit d'un dispositif à code mobile, le témoin clignotera rapidement puis deviendra fixe après 2 secondes.

Procédez comme suit pour programmer un dispositif à code mobile:

1. Sur le récepteur du bloc-moteur de la commande de porte de garage, dans le garage, situez le bouton d'apprentissage. Il se trouve habituellement près du point d'entrée de l'antenne sur le bloc-moteur. L'emplacement et la couleur du bouton peuvent varier d'un fabricant à l'autre. Si vous éprouvez de la difficulté à le situer, consultez le manuel d'utilisation ou visitez le site Web www.homelink.com.
2. Appuyez fermement sur le bouton d'apprentissage puis relâchez-le (ceci active le témoin d'apprentissage).

* AVIS

Vous avez 30 secondes pour entamer le point 3.

3. Retournez au véhicule, tenez le bouton HomeLink® voulu enfoncé pendant deux secondes puis relâchez-le. Répétez cette séquence une deuxième fois pour compléter la programmation. (Certains dispositifs pourront demander une troisième répétition.)
4. Tenez la touche HomeLink® nouvellement programmée enfoncée et surveillez la DEL de statut rouge. Si la DEL reste allumée, la programmation est terminée et le dispositif devrait s'actionner.
5. Pour programmer les deux autres touches HomeLink®, reprenez les points 1 à 4 pour un dispositif à code mobile, ou 2 à 5 pour un dispositif à code standard.

Actionneur de barrière et programmation au Canada

Il se peut que la commande cesse automatiquement de transmettre le signal pendant la programmation. Tenez toujours la touche de la télécommande HomeLink® enfoncée (points 2 à 4 de la programmation du code standard) tout en appuyant sur la touche du transmetteur toutes les deux secondes jusqu'à ce que le signal ait été appris. Le témoin lumineux clignotera lentement puis rapidement après quelques secondes, si la programmation est réussie.

Utilisation de la télécommande HomeLink®

Pour utiliser la télécommande HomeLink®, appuyez simplement sur la touche programmée. Le dispositif programmé devrait alors s'actionner (porte de garage, barrière, système de sécurité, serrure de porte, éclairage, etc.). Pour plus de commodité, l'actionneur original peut toujours être utilisé.

Reprogrammation d'un seule touche HomeLink®

Pour programmer un nouveau dispositif sur une touche HomeLink® déjà programmée, procédez comme suit :

1. Tenez la touche HomeLink® voulue, enfoncée. Ne la relâchez PAS tant que le point 4 n'est pas complété
2. Quand le témoin lumineux se met à clignoter lentement (après 20 secondes), placez la commande 2 à 8 cm (1 à 3 po) de la télécommande HomeLink®.
3. Tenez la touche de la commande enfoncée. Le témoin lumineux du HomeLink® clignotera, lentement d'abord, puis rapidement.
4. Une fois que le témoin lumineux clignote rapidement, relâchez les deux touches.
5. Tenez la touche HomeLink® nouvellement programmée enfoncée et observez la DEL de statut rouge. Si elle reste allumée, la programmation est terminée et le nouveau dispositif devrait s'actionner.

Effacement des codes mémorisés sur le HomeLink®

Les touches ne peuvent pas être déprogrammées séparément. Toutefois, vous pouvez déprogrammer les trois touches en même temps :

1. Tenez le deux touches HomeLink® extérieures enfoncées jusqu'à ce que le témoin lumineux se mette à clignoter - 20 secondes environ.
2. Relâchez les deux touches. Ne les tenez pas enfoncées pendant plus de 30 secondes.

La télécommande intégrée HomeLink® est maintenant au mode d'apprentissage et peut être programmée en tout temps, en suivant les étapes appropriées décrites précédemment.

N° FCC : NZLZTVHL3

CI : 4112A-ZTVHL3

Ce dispositif est conforme à la norme RSS-210 d'Industrie Canada.

Son utilisation se fait sous réserve des deux conditions suivantes :

1. le dispositif ne peut pas causer une interférence nuisible; et
2. le dispositif doit accepter toute interférence reçue, y compris une interférence qui pourrait entraîner un fonctionnement indésirable.

⚠ AVERTISSEMENT
Des tests ont établi que l'émetteur-récepteur est conforme aux règlements du FCC et d'Industrie Canada. Tout changement ou toute modification non expressément approuvée par la partie responsable de la conformité, peut rendre nulle l'autorisation d'utiliser cet appareil.

NVS® est une marque déposée et Z-Nav^{MD} une marque de commerce de Gentex Corporation, Zeeland, Michigan. HomeLink® est une marque déposée, propriété de Johnson Controls, Incorporated, Milwaukee, Wisconsin.

Rétroviseur extérieur

Assurez-vous d'ajuster la position des rétroviseurs avant de prendre la route.

Votre véhicule est équipé de rétroviseurs extérieurs gauche et droit. Les rétroviseurs peuvent être réglés à l'aide de la télécommande (si équipé). Les rétroviseurs extérieurs peuvent se rabattre contre le véhicule afin d'éviter les dommages dans un lave-auto ou dans une rue étroite.

Le rétroviseur extérieur droit est doté d'un miroir convexe. Les objets sont plus près qu'ils le paraissent.

Utilisez le rétroviseur intérieur ou une observation directe pour établir la distance réelle des véhicules derrière vous quand vous changez de voie.

⚠ MISE EN GARDE - Rétroviseur intérieur
Ne grattez pas la glace sur la face du rétroviseur. Vous pourriez endommager la vitre. Si la glace nuit au réglage du rétroviseur, ne forcez pas le rétroviseur. Pour éliminer la glace, utilisez un déglaceur en aérosol ou une éponge ou un chiffon avec de l'eau très chaude.

⚠ AVERTISSEMENT - Réglage du rétroviseur
N'ajustez ni ne repliez les rétroviseurs extérieurs pendant que vous conduisez. Vous pourriez perdre le contrôle.



Télécommande

Type électrique

La télécommande électrique du rétroviseur permet d'ajuster la position des rétroviseurs extérieurs gauche et droit. Pour ajuster la position d'un rétroviseur, le commutateur d'allumage doit être sur ACC ou ON. Déplacez le levier (1) sur R ou L afin de choisir le rétroviseur droit ou gauche.

Appuyez ensuite sur le point correspondant de la commande pour ajuster le rétroviseur vers le haut, le bas, la gauche ou la droite.

Une fois le réglage achevé, mettez l'interrupteur en position de neutre (centrale) pour éviter tout réglage involontaire.

⚠ MISE EN GARDE - Rétroviseur extérieur

- *Les rétroviseurs s'arrêtent quand ils atteignent l'angle maximal de réglage, mais le moteur continue de tourner tant que vous appuyez sur le commutateur. N'appuyez pas sur le commutateur plus longtemps que nécessaire sinon vous pourriez endommager le moteur.*
- *Ne tentez pas d'ajuster le rétroviseur extérieur à la main; vous risqueriez d'endommager les pièces internes.*



Rabattre le rétroviseur extérieur

Modèle électrique (si équipé)

Appuyez sur le bouton pour rabattre le rétroviseur extérieur. Appuyez de nouveau sur le bouton pour le déployer.



MISE EN GARDE - Rétroviseur extérieur à commande électrique

Le rétroviseur extérieur à commande électrique s'ajuste même quand l'allumage est coupé. Toutefois, afin d'éviter de décharger la batterie inutilement, n'ajustez pas les rétroviseurs plus longtemps que nécessaire quand le moteur ne fonctionne pas.

Ne rabattez pas à la main un rétroviseur extérieur à commande électrique. Vous risquez d'endommager le moteur.

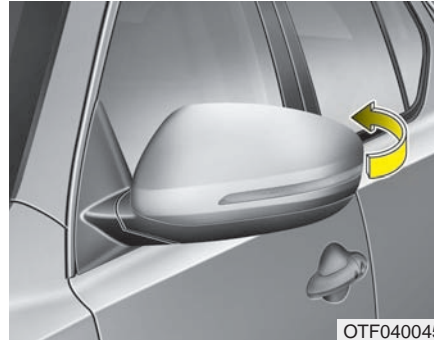

OTF040045

Modèle manuel

Pour rabattre le rétroviseur extérieur, saisissez le boîtier du rétroviseur et rabattez-le vers l'arrière du véhicule.

GRUPE D'INSTRUMENTS



1. Guide ECO
2. Indicateur de niveau de carburant
3. Compteur de vitesse
4. Indicateurs des feux de signalisation
5. Témoins d'alerte et d'avertissement
6. Compteur kilométrique/Ordinateur de route
7. PRÊT (READY)
8. MODE EV

* Le groupe d'instruments du véhicule peut différer de l'illustration. Si vous désirez de plus amples renseignements, lisez " Cadres " aux pages suivantes.

OTFH042051C

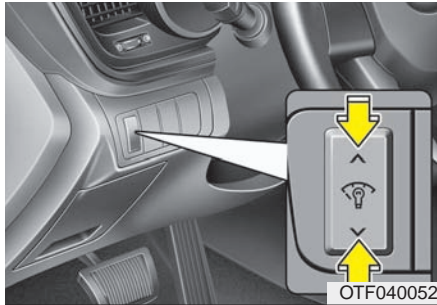

OTFH040052



OTFH040098N

Illumination du tableau de bord

L'intensité lumineuse du tableau de bord peut être ajustée en appuyant sur le commutateur de réglage d'intensité alors que le commutateur d'allumage est sur ON.

L'ACL du groupe d'instruments affiche le niveau d'intensité.

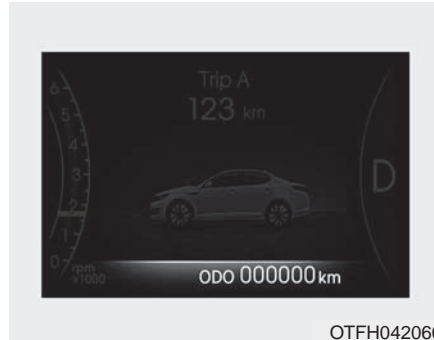

OTFH042060

Instruments

Compteur kilométrique (km ou mi.)

Le compteur kilométrique indique la distance totale parcourue par le véhicule. Le compteur kilométrique est utile pour savoir quand faire effectuer l'entretien régulier.

Le compteur kilométrique est toujours affiché jusqu'à ce que l'affichage soit éteint.



OTFH042054C

Indicateur de vitesse

L'indicateur de vitesse indique la vitesse à laquelle le véhicule se déplace.

L'indicateur fournit une lecture en kilomètres à l'heure ainsi qu'en milles à l'heure.

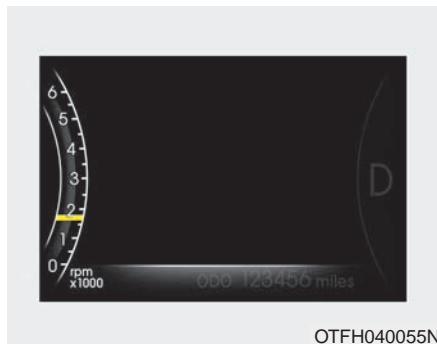

Compte-tours

Le compte-tours fournit une indication approximative du régime du moteur (tours à la minute (trs./min.)).

Utilisez l'indication au compte-tours pour juger du moment approprié pour changer de rapport et empêcher le moteur de caler ou de tourner en survitesse.

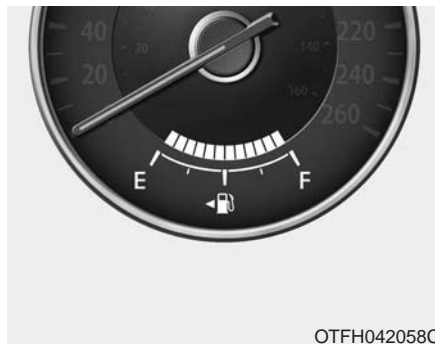

Indicateur de niveau de carburant

L'indicateur de niveau de carburant indique la quantité approximative de carburant dans le réservoir. La contenance du réservoir de carburant est donnée à la section 8. L'indicateur de niveau de carburant est accompagné d'un témoin de bas niveau de carburant qui s'allume quand le réservoir de carburant est presque vide.

Dans les pentes ou les virages, la jauge de carburant pourra bouger ou l'indicateur de bas niveau de carburant s'allumer plus tôt que normalement, à cause du mouvement du carburant dans le réservoir.

⚠ AVERTISSEMENT - Indicateur de niveau de carburant

Tomber en panne de carburant expose les occupants du véhicule à certains dangers.

Vous devez vous arrêter et faire le plein le plus tôt possible dès que le témoin de bas niveau s'allume ou quand le pointeur de l'indicateur approche le " E ".

⚠ MISE EN GARDE

Évitez de rouler avec un niveau de carburant très bas. Si vous faites panne sèche, le moteur risque d'avoir des ratés, ce qui pourrait affecter le pot catalytique.



OTFH040057N

Indicateur de température du liquide de refroidissement

Cet indicateur renseigne sur la température du liquide de refroidissement du moteur, quand la clé de contact est sur ON.

Arrêtez de rouler si le moteur surchauffe. Dans pareil cas, lisez "Si le moteur surchauffe" à la section 6.

⚠ AVERTISSEMENT
 N'enlevez jamais le bouchon du radiateur quand le moteur est chaud. Le liquide de refroidissement se trouve sous pression et pourrait causer des brûlures graves. Attendez que le moteur refroidisse avant d'ajouter du liquide de refroidissement dans le réservoir.



OTFH040225N

State of Charge - état de charge (SOC)

La jauge de l'état de charge (SOC) indique le niveau de la batterie hybride. Si la jauge approche le L, le véhicule engage automatiquement le moteur à combustion afin de recharger l'accumulateur. Si toutefois, l'indicateur de service et le témoin d'anomalie s'allument alors que la jauge approche le L (Low), le véhicule devrait être remorqué. Consultez le chapitre 6.

⚠ MISE EN GARDE
 Si la jauge se retrouve hors de la plage normale et vers la position "H", cela indique une condition de surchauffe qui pourrait endommager le moteur.

- Le mode ECO OFF peut être utilisé dans des situations de conduite inhabituelles, comme les pentes abruptes ou le transport de lourdes charges, pendant de courtes périodes de temps.
- Le mode ECO ON convient aux conditions normales de conduite et assure une économie d'essence optimale.

Réactiver le mode ECO actif dès que possible pour assurer une économie d'essence optimale. Ce faisant, l'affichage ECO actif réapparaîtra sur l'écran central. Le mode Eco actif s'enclenche automatiquement dès que le véhicule est redémarré.



Témoin READY

A small rectangular icon with the word 'READY' in white capital letters on a black background, enclosed in a white border.

Ce témoin s'allume si vous pouvez conduire le véhicule alors que le commutateur d'allumage se trouve à la position START. Si le véhicule ne démarre pas, le témoin reste éteint. Si le témoin clignote alors que vous conduisez, cela indique une anomalie et le véhicule passera à un mode limité d'opération. Si le témoin s'éteint alors que vous conduisez, cela signifie qu'une anomalie entraînera l'arrêt du véhicule. Dans pareil cas, faites vérifier le véhicule chez un concessionnaire Kia agréé.

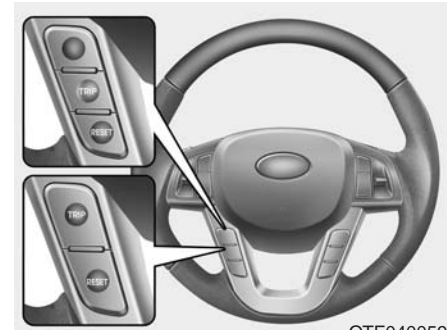

Ordinateur de route

L'ordinateur de route est un système d'information à micro-ordinateur qui affiche des renseignements liés à la conduite à l'écran, quand le commutateur d'allumage est sur ON. Tous les renseignements mémorisés sont zérotés si la batterie est déconnectée.

Caractéristiques du véhicule

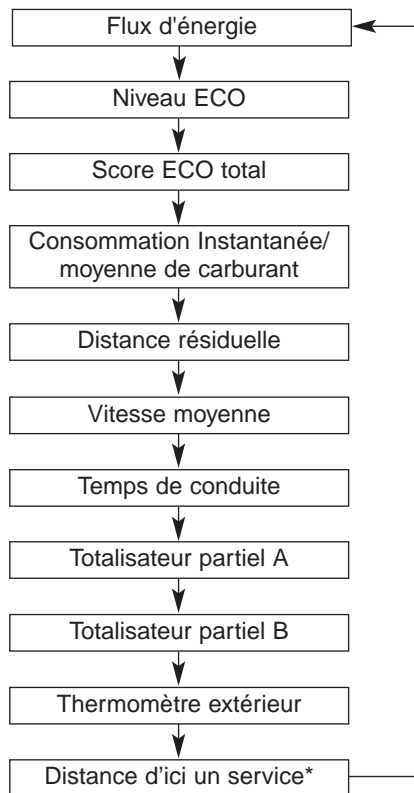

* si équipé

FLUX D'ÉNERGIE DU OPTIMA HEV

Le système hybride de Kia avise le conducteur du flux d'énergie selon le mode d'opération. Les conditions du courant sont représentées par douze modes différents.

Vehicle Stop (véhicule arrêté)



Ce mode indique que le véhicule est à l'arrêt. (Aucun courant)

EV Propulsion (propulsion élect.)

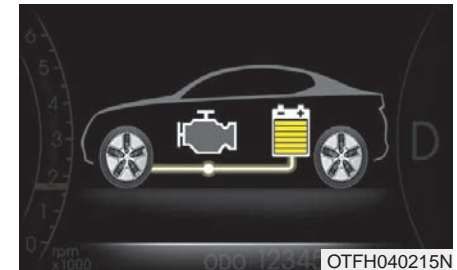

Ce mode indique que le moteur électrique fournit une puissance de propulsion au véhicule. (Accumulateur → Roue)

Caractéristiques du véhicule

Power Assist (propulsion moteur essence/propulsion élect)

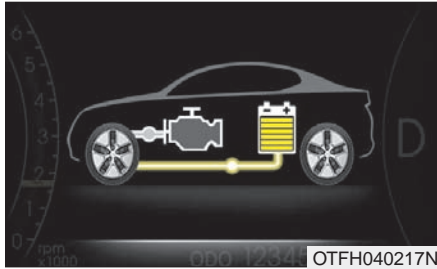

Ce mode indique que le moteur électrique et le moteur à essence fournissent tous deux une puissance de propulsion au véhicule.
(Accumulateur & énergie → Roue)

Engine Only Propulsion (propulsion moteur essence uniquement)

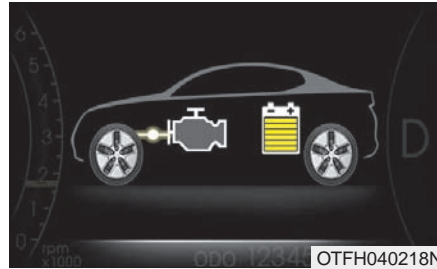

Ce mode indique que seul le moteur à essence fournit une puissance de propulsion au véhicule.
(Moteur → Roue)

Engine Generation (moteur à essence en marche pour génération)

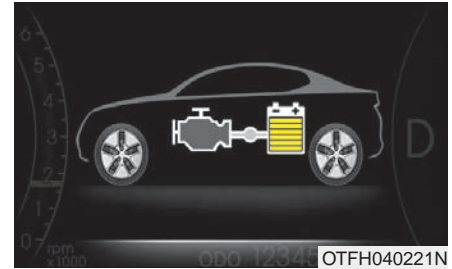

Ce mode indique que le véhicule est à l'arrêt et que le moteur à essence charge la batterie hybride.
(Moteur → Accumulateur)

Regeneration (frein régénératif)

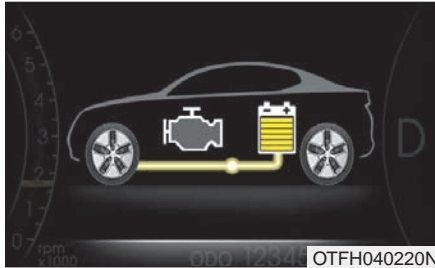

Ce mode indique que la batterie hybride est présentement rechargée par le système de freinage régénératif.
(Route → Accumulateur)

Engine Brake (frein moteur)

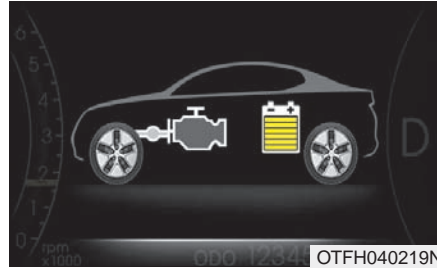

La compression du moteur ralentit le véhicule.
(Route → Moteur)

Power Reserve (propulsion élect./moteur essence en marche pour génération)

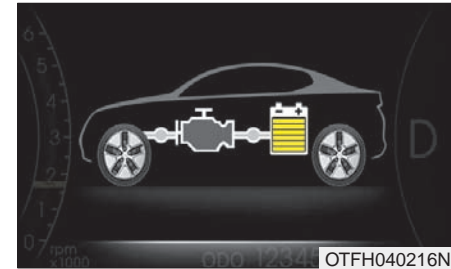

Le moteur entraîne le véhicule et recharge la batterie.
(Moteur → Route & Accumulateur)

Caractéristiques du véhicule

Engine Generation/Motor Drive (propulsion élect./ moteur essence en marche pour génération)

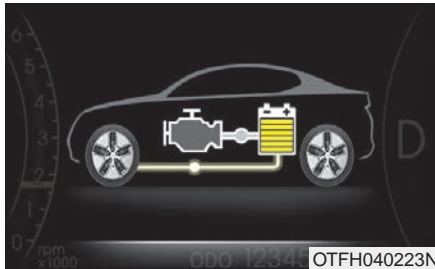

La compression du moteur et le freinage régénérateur ralentissent le véhicule.
Le freinage régénérateur recharge la batterie hybride.
(Moteur → Accumulateur → Route)

Engine Generation/Regeneration (frein régénératif /moteur essence en marche pour génération)

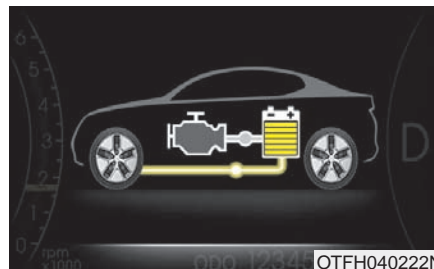

Ce mode indique que le moteur à essence et le système de frein régénérateur chargent tous deux la batterie hybride.
(Moteur & Route → Accumulateur)

Engine Brake/Regeneration (frein moteur/ frein régénérateur)

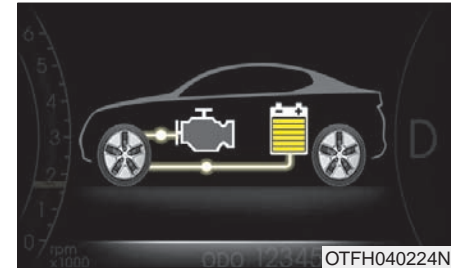

Ce mode indique que le véhicule est freiné par la compression inhérente du moteur à essence et que le système de frein régénérateur charge la batterie hybride.
(Route → Moteur & Accumulateur)

Niveau ECO



Au démarrage, le niveau ECO s'affiche au niveau 4. Si le conducteur pilote de façon écoénergétique, le niveau ECO augmentera. Dans le cas contraire, le niveau ECO diminuera.

Affichage du score ECO total



Lorsque le niveau ECO atteint son maximum, le score ECO total augmente d'un point. Les points ECO sont sauvegardés et s'accablent avec le temps. L'image du score ECO total affichée change continuellement : des feuilles et des fleurs sont ajoutées à la branche.

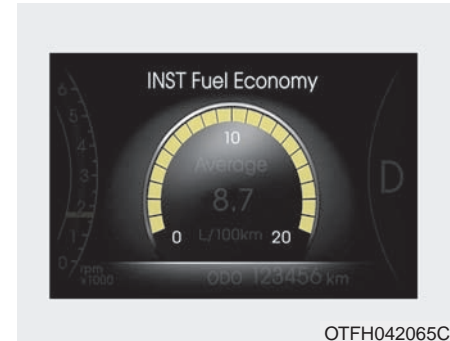

Consommation instantanée de carburant (L/100 km ou mi/gal.)

Ce mode calcule la consommation instantanée de carburant toutes les 2 secondes pendant la conduite, en plus de la quantité de carburant injecté.

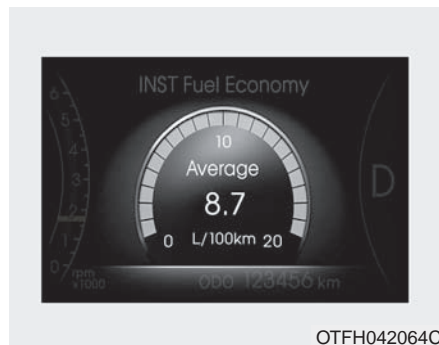

Consommation moyenne (si équipé) (l/100 km ou MPG)

Ce mode calcule la consommation moyenne de carburant d'après la quantité de carburant utilisée et la distance parcourue depuis le dernier zéro tage de la consommation. La quantité totale de carburant utilisée est calculée d'après la consommation. Pour un calcul précis, vous devriez rouler au moins 50 m.

Appuyer sur RESET pendant plus d'une seconde alors que la consommation moyenne est affichée, zéro te la consommation moyenne (---).

Si la vitesse du véhicule dépasse 1 km/h (1,6 mi/h) après avoir fait le plein de plus de 6 l (1,6 gallon), la consommation moyenne se zéro te (---).

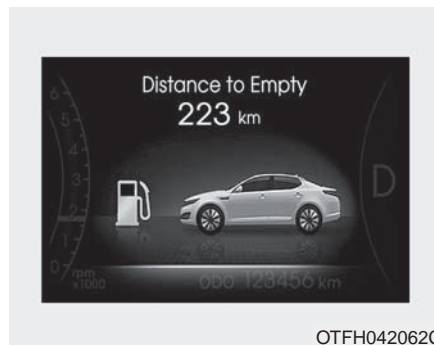

Distance résiduelle (km ou mi.)

Ce mode indique la distance approximative que vous pouvez parcourir d'après la quantité de carburant dans le réservoir et la quantité de carburant fournie au moteur. Si la distance résiduelle est inférieure à 50 km, un symbole " --- " clignotera à l'affichage.

La plage de service de l'indicateur s'étend de 50 à 990 km.



Vitesse moyenne (km/h ou MPH)

Ce mode calcule la vitesse moyenne du véhicule depuis le dernier zéro tage du compteur.

Même si le véhicule ne roule pas, la vitesse moyenne continue d'être calculée tant que le moteur tourne.

Appuyer sur RESET pendant plus d'une seconde alors que la vitesse moyenne est affichée, zéro te la vitesse moyenne (---).

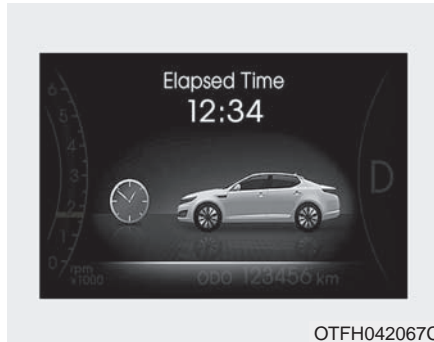

OTFH042067C

Temps de conduite

Ce mode affiche le temps total de déplacement depuis le dernier zéro tage. Même si le véhicule n'est pas en mouvement, la vitesse moyenne continue d'être calculée si le moteur est en marche.

La plage du compteur s'étend de 00:00 à 99:59.

Appuyer sur RESET pendant plus d'une seconde alors que le temps de conduite est affiché, zéro te le temp de conduite (00:00).

* AVIS

- Si le véhicule n'est pas au niveau ou si le courant de la batterie est coupé, la fonction de distance résiduelle ne fonctionnera pas correctement. L'ordinateur de route pourra ne pas enregistrer de carburant additionnel si vous ajoutez moins de 6 litres (1,6 gallons) dans le réservoir.
- Les valeurs de consommation (si équipé) et de distance résiduelle peuvent varier grandement dépendamment des conditions de conduite, de vos habitudes de conduite et de l'état du véhicule.
- La distance résiduelle n'est qu'approximative et peut différer de la distance réelle que vous pourriez parcourir.



OTFH042061C

Totalisateur partiel (km ou mi.)

TRIP A : Totalisateur partiel A

TRIP B : Totalisateur partiel B

Ce mode indique la distance de chaque voyage depuis le dernier zéro tage du totalisateur partiel.

La plage du totalisateur partiel s'étent de 0,0 à 9999,9 km.

Appuyer sur le bouton RESET pendant plus d'une seconde quand le totalisateur partiel (A ou B) est affiché, zéro te le totalisateur.

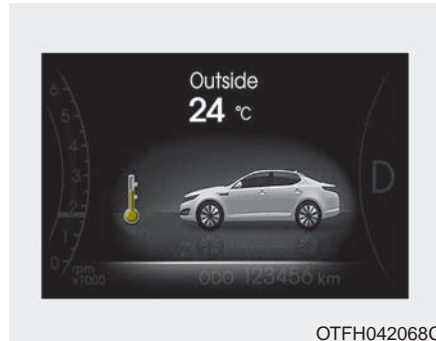

Thermomètre extérieur

La température extérieure est affichée en incréments de 1°C (1°F). La plage de température s'étend de -40°C à 60°C (-40°F à 140°F).

- L'indicateur de température extérieure ne change pas immédiatement, comme sur les thermomètres standards.

Distance d'ici un service



Pour passer au mode " Distance to Service ", appuyez sur TRIP pendant moins d'une seconde.



Vidange d'huile (permutation des pneus) requise

1. Le message s'affichera si un service est requis.

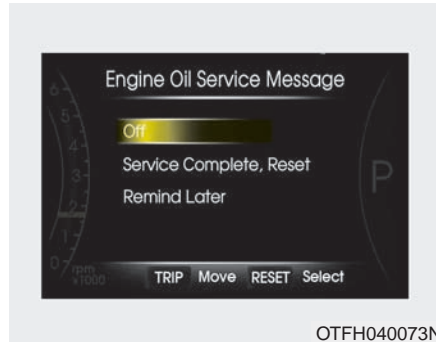

2. Si vous désirez réinitialiser ou désactiver le système d'entretien, appuyez sur RESET pendant plus d'une seconde. L'affichage passera au mode " Engine Oil Service Message ". Vous pouvez défiler à travers les items en appuyant sur TRIP et choisir l'item affiché en appuyant sur RESET.



Entretien

1. Le véhicule arrêté, appuyez sur le bouton TRIP pendant plus de 2 secondes alors que le bouton ENGINE START/STOP est sur ON ou que le moteur est en marche. L'ACL du groupe d'instruments passera au mode " User Setting ". Vous pouvez défiler à travers les items en appuyant sur TRIP et choisir l'item affiché en appuyant sur RESET.

2. Au mode " User Setting ", choisissez " Maintenance " (entretien).
3. Choisissez le calendrier d'entretien voulu.
4. Quand vous avez terminé, vous pouvez quitter le mode d'entretien en appuyant sur TRIP pendant plus de 2 secondes.

Options pour le véhicule (si équipé)

1. Le véhicule arrêté, appuyez sur le bouton TRIP pendant plus de 2 secondes alors que le bouton ENGINE START/STOP est sur ON ou que le moteur est en marche. L'ACL du groupe d'instruments passera au mode " User Setting ". Vous pouvez défiler à travers les items en appuyant sur TRIP et choisir l'item affiché en appuyant sur RESET.
2. Au mode " User Setting ", choisissez " Vehicle Option ".
3. Passez à l'item voulu (bouton TRIP) et choisissez-le (bouton RESET).

Auto-verrouillage des portes

Off - L'auto-verrouillage des portes est annulé.

Speed - Toutes les portes s'auto-verrouillent quand la vitesse du véhicule dépasse 15 km/h (9 mi/h).

Shift Lever - Toutes les portes s'auto-verrouillent quand le levier de vitesse passe de P (stationnement) à R (marche arrière), N (neutre) ou D (marche avant).

Auto-déverrouillage des portes

Off - L'auto-déverrouillage des portes est annulé.

Key Out - Toutes les portes se déverrouillent automatiquement quand la SmartKey est retirée de son porte-clé.

Shift Lever - Toutes les portes se déverrouillent automatiquement quand le levier de vitesses est placé sur P (stationnement).

Double déverrouillage

On - La porte du conducteur se déverrouille si la porte est déverrouillée. Si vous la déverrouillez de nouveau dans les 4 secondes, toutes les portes se déverrouillent.

Off - Le double déverrouillage est hors circuit. Toutes les portes se déverrouillent quand vous déverrouillez la porte.

* Sauf le commutateur de verrouillage central des portes.

Rétroaction par le klaxon

On - Les feux de détresse clignotent et le klaxon retentit quand la porte est verrouillée ou déverrouillée à l'aide du transmetteur ou de la SmartKey.

Off - Les feux de détresse clignotent mais le klaxon ne retentit pas quand la porte est verrouillée ou déverrouillée à l'aide du transmetteur ou de la SmartKey.

Accès facile (véhicule avec mémoire de position du siège de conducteur seulement)

- On - Le siège du conducteur s'avance ou recule automatiquement afin de faciliter l'entrée ou la sortie du conducteur.
- Off - La fonction est hors circuit.

Escorte avec les phares

- On - La fonction d'accueil et d'escorte avec les phares est en circuit.
- Off - La fonction d'accueil et d'escorte avec les phares est hors circuit.

Lampe d'accueil (si équipé)

- On - La fonction de lampe d'accueil est en circuit.
- Off - La fonction de lampe d'accueil est hors circuit.

Position de la direction

- On - Affichage de la position de la direction activée
- Off - Affichage de la position de la direction désactivé

Triple clignotement automatique (signalisation une touche)

- On - Le clignotant s'actionne 3 fois quand vous appuyez légèrement sur le bras de clignotant.
- Off - Le triple clignotement automatique est hors circuit.

Économie moyenne de carburant

- Auto Reset - L'économie moyenne de carburant se rétablit automatiquement après avoir fait le plein d'essence.
- Manual Reset - L'économie moyenne de carburant ne se rétablit pas automatiquement après avoir fait le plein d'essence.

Témoins et indicateurs d'alerte

Tous les témoins d'alerte sont vérifiés quand vous tournez la clé de contact sur ON (sans faire démarrer le moteur). Tout témoin qui reste éteint devrait être vérifié par un concessionnaire Kia agréé. Après avoir fait démarrer le moteur, assurez-vous que tous les témoins d'alerte s'éteignent. Si certains restent allumés, cela veut dire que vous devez y porter attention. Quand vous dégagez le frein de stationnement, son témoin d'alerte devrait s'éteindre. Le témoin de niveau de carburant restera allumé si le niveau de carburant est bas.

Mode EV



Le témoin ne s'allume que si le véhicule n'est mû que par le moteur électrique.

Témoin de service



Le témoin s'allume advenant une anomalie avec le système hybride. Dans pareil cas, faites vérifier votre véhicule chez un concessionnaire Kia agréé.

Témoin d'alerte des coussins gonflables



Ce témoin lumineux s'allumera durant environ 6 secondes chaque fois que vous déplacerez le bouton de démarrage/arrêt du moteur à la position ON.

Le témoin reste allumé si le SRS (Système de retenue supplémentaire) ne fonctionne pas correctement. Si le témoin des coussins gonflables SRS (système de retenue supplémentaire) ne s'allume pas ou demeure allumé après le délai de 6 secondes lorsque vous placez le bouton de démarrage/arrêt du moteur à la position ON ou démarrez le moteur, ou s'il s'allume alors que vous conduisez, faites vérifier le système SRS par un concessionnaire Kia autorisé.

Témoin d'alerte du système de frein antiblocage (ABS) (si équipé)



Ce témoin d'alerte s'allumera durant environ 3 secondes puis s'éteindra lorsque le bouton de démarrage/arrêt du moteur est placé à la position ON afin de confirmer le bon fonctionnement du système. Si le témoin d'alerte BAS (freins antiblocage) demeure allumé, ou s'il s'allume alors que vous conduisez ou qu'il ne s'allume pas lorsque vous placez le bouton de démarrage/arrêt du moteur à la position ON, cela signifie que le système ABS pourrait être défectueux.

Dans ce cas, faites vérifier le véhicule chez un concessionnaire Kia agréé, dès que possible. Les freins continueront de fonctionner, mais sans l'aide du système antiblocage.

Témoin d'alerte du dispositif de distribution électronique de la force de freinage (EBD)



Si les deux témoins s'allument en même temps pendant que vous conduisez, il peut y avoir un problème avec le système ABS et le système EBD.

Dans ce cas, le système ABS et les freins ordinaires pourraient ne pas fonctionner normalement. Faites vérifier le véhicule chez un concessionnaire Kia agréé, dès que possible.

⚠ AVERTISSEMENT

Si les témoins de l'ABS et des freins s'allument tous les deux et restent allumés, le système de freinage du véhicule ne fonctionnera pas normalement lors d'un freinage brusque. Faites vérifier votre véhicule chez un concessionnaire Kia agréé dès que possible.

*** AVIS**

Si le témoin ABS ou le témoin EBD s'allume et qu'il demeure ainsi, il se peut que l'indicateur de vitesse ou le compteur kilométrique/totalisateur partiel ne fonctionne pas. Dans un pareil cas, faites vérifier votre véhicule par un concessionnaire Kia agréé dès que possible.

Rappel de bouclage des ceintures de sécurité



Le voyant de la ceinture de sécurité clignotera pendant environ 6 secondes quand le conducteur appuie sur le bouton de démarrage du moteur, que la ceinture soit bouclée ou non.

Si la ceinture de sécurité du conducteur n'est pas bouclée après le démarrage du moteur, le voyant de ceinture de sécurité s'allumera et le carillon retentira pendant environ 6 secondes. Si la ceinture est bouclée dans les 6 secondes, le témoin clignotera pendant 6 secondes mais le carillon s'arrêtera immédiatement.

Si la ceinture de sécurité du conducteur est détachée après le démarrage du moteur, le voyant de ceinture de sécurité s'allumera pendant environ 6 secondes.

Si elle est bouclée dans les 6 secondes, le témoin s'éteindra aussitôt. Si la ceinture de sécurité du conducteur n'est pas bouclée alors que le véhicule roule à plus de 10 km/h (6 mi/h), le témoin et le carillon de la ceinture de sécurité s'actionnent environ 11 fois en cycles de 6 secondes avec arrêt de 24 secondes, jusqu'à ce que la ceinture soit bouclée ou que la vitesse du véhicule s'abaisse sous 5 km/h (3 mi/h).

Témoins de clignotants

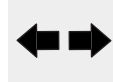

Les flèches vertes clignotantes correspondent à la direction indiquée par les feux de direction. Si la flèche s'allume sans clignoter, clignote plus rapidement que la normale, ou ne s'allume pas du tout, cela indique une anomalie du système de signalisation. Vous devriez consulter un concessionnaire qui effectuera les réparations requises. Ce témoin clignote quand les feux de détresse sont engagés.

Témoin de feux de route



Ce témoin s'allume quand vous engagez les feux de route ou quand vous tirez sur le levier des clignotants pour indiquer votre intention de dépasser.

Témoin de pression d'huile



Ce témoin s'allume pour indiquer que la pression d'huile est basse.

Si le témoin s'allume pendant que vous conduisez:

1. Arrêtez-vous prudemment en bordure de la route.
2. Le moteur éteint, vérifiez le niveau d'huile. S'il est bas, ajoutez la quantité d'huile requise.

Si le témoin reste allumé après avoir ajouté de l'huile ou si vous n'avez pas d'huile, prenez contact avec un concessionnaire Kia agréé.



MISE EN GARDE

Si vous n'arrêtez pas le moteur immédiatement après que le témoin de pression d'huile s'allume, vous risquez d'endommager gravement le moteur.

⚠ MISE EN GARDE

Si le témoin de pression d'huile reste allumé alors que le moteur est en marche, vous pourriez causer des dommages graves. Le témoin de pression d'huile s'allume dès que la pression est insuffisante. En service normal, il devrait s'allumer quand vous tournez la clé de contact sur ON, et s'éteindre une fois que le moteur a démarré. Si le témoin d'alerte de la pression d'huile demeure allumé alors que le moteur est en marche, cela signifie qu'il y a un problème majeur. Dans pareil cas, arrêtez le véhicule dès que vous pouvez le faire sans danger, éteignez le moteur et vérifiez le niveau d'huile. Si le niveau est bas, ajoutez de l'huile pour ramener le niveau à la normale, puis faites démarrer le moteur. Si le témoin reste allumé alors que le moteur tourne, éteignez immédiatement le moteur. Quelles que soient les circonstances, si le témoin de pression d'huile reste allumé quand le moteur tourne, faites vérifier le moteur chez un concessionnaire Kia agréé avant d'utiliser le véhicule de nouveau.

Systeme de freinage, frein de stationnement et témoin d'anomalie des freins



Le témoin des freins s'allume si le frein régénératif ne fonctionne pas correctement. Faites vérifier le système du véhicule par un concessionnaire agréé Kia dès que possible. Si les freins ne fonctionnent pas bien ou si le freinage régénératif ne s'actionne pas à cause d'une anomalie du système de freinage, le témoin d'anomalie des freins s'allume et " check brake " s'affiche à l'ACL. Faites vérifier le système chez un concessionnaire Kia agréé dès que possible.

Témoin de frein de stationnement

Ce témoin demeure allumé lorsque le frein de stationnement est appliqué alors que le bouton de démarrage/arrêt du moteur est à la position START ou ON. Le témoin devrait s'éteindre dès que vous désengagez le frein de stationnement alors que le moteur tourne.

Témoin de bas niveau de liquide de frein

Si le témoin reste allumé, cela peut indiquer un bas niveau de liquide de frein dans le réservoir.

Si le témoin reste allumé :

1. Roulez soigneusement jusqu'à un endroit sûr et arrêtez le véhicule.
2. Le moteur éteint, vérifiez immédiatement le niveau du liquide de frein et ajoutez-en au besoin. Vérifiez ensuite s'il y a fuite au niveau des pièces de frein.
3. Ne roulez pas si vous découvrez une fuite, si le témoin reste allumé ou si les freins ne fonctionnent pas bien. Faites remorquer le véhicule chez un concessionnaire Kia agréé qui fera l'inspection des freins et les réparations nécessaires.

Votre véhicule est doté d'un système de freinage à double diagonale. Cela signifie que les freins fonctionnent toujours sur deux roues même si un des circuits de freinage est endommagé ou fait défaut. Quand un seul circuit fonctionne, le déplacement de la pédale de frein et l'effort de freinage seront augmentés pour arrêter le véhicule. En outre, le véhicule prendra plus longtemps à s'arrêter que normalement.

Si vous connaissez une panne de frein sur la route, rétrogradez pour utiliser le moteur comme frein et arrêtez le véhicule dès que vous pouvez le faire sans danger.

Pour vérifier l'ampoule, voyez si le témoin de frein de stationnement et de liquide de frein s'allume quand la clé de contact est tournée sur ON.

⚠ AVERTISSEMENT

Il est dangereux de rouler quand un témoin d'alerte est allumé. Si le témoin des freins reste allumé, faites vérifier et réparer les freins du véhicule chez un concessionnaire Kia agréé.

⚠ AVERTISSEMENT

Si les freins ne fonctionnent pas bien ou si le freinage régénératif ne s'actionne pas à cause d'une anomalie du système de freinage, le témoin d'anomalie des freins s'allume, " check brake " s'affiche à l'ACL et un carillon d'avertissement retentit. Dans pareil cas, vous pourrez arrêter le véhicule en appliquant une plus grande force que normale sur la pédale de frein et la distance d'arrêt sera plus longue. Faites vérifier le système chez un concessionnaire Kia agréé dès que possible.

Témoin de phares antibrouillard (si équipé)



Ce témoin s'allume quand les phares antibrouillard sont en circuit.

Témoins de vitesse



Ce témoin indique quel rapport de boîte automatique est engagé.

*** AVIS**

Si le voyant de température du liquide de refroidissement s'allume, cela signifie que le moteur surchauffe, ce qui pourrait l'endommager.

Témoin de charge



Ce témoin signale un mauvais fonctionnement soit de la génératrice, soit du système de charge.

Si le témoin s'allume alors que vous conduisez :

1. Arrêtez-vous à un endroit sûr.
2. Le moteur éteint, vérifiez l'état et la tension de la courroie d'entraînement de la génératrice.
3. Si la courroie est bien ajustée, il y a un problème quelque part dans le système de charge. Faites corriger le problème dès que possible chez un concessionnaire Kia agréé.

Témoin de coffre ouvert



Ce témoin s'allumera lorsque le couvercle du coffre n'est pas fermé de façon sécuritaire alors que le bouton de démarrage/arrêt du moteur est placé dans n'importe quelle position.

Témoin de porte ouverte



Ce témoin s'allumera lorsqu'une portière n'est pas fermée de façon sécuritaire alors que le bouton de démarrage/arrêt du moteur est placé dans n'importe quelle position.

Témoin de feux arrière



Ce témoin s'allume quand les feux arrière sont allumés.

Témoin d'antidémarrage



Avec système à clé intelligente

Si l'un des états suivants se manifeste dans un véhicule pourvu de la clé intelligente, le voyant de l'immobilisateur s'allume, clignote ou s'éteint.

- Quand la clé intelligente se trouve dans le véhicule et que le bouton de démarrage/arrêt du moteur est tourné sur ON, l'indicateur s'allume jusqu'à ce que le moteur démarre. Toutefois, si la clé intelligente n'est pas dans le véhicule, tourner le bouton de démarrage/arrêt du moteur fera clignoter l'indicateur pendant quelques minutes, indiquant que vous ne pourrez pas faire démarrer le moteur.
- Si le commutateur d'allumage est en position ON et que le témoin s'éteint après 2 secondes, le système doit être réparé. Faites vérifier le véhicule chez un concessionnaire Kia agréé.

- Si la batterie est faible, tourner le bouton de démarrage/arrêt du moteur fera clignoter l'indicateur, indiquant que vous ne pouvez pas faire démarrer le moteur. Toutefois, vous serez peut-être capable de faire démarrer le moteur en insérant la Smartkey dans l'allumage. S'il y a un problème avec les éléments du système Smartkey, le témoin clignotera.

Témoin de bas niveau de carburant



Ce témoin s'allume quand le réservoir de carburant est presque vide. Quand il s'allume, vous devriez faire le plein dès que possible. Rouler avec le témoin allumé ou l'indicateur de niveau d'huile sous " E " peut causer des ratés et endommager le pot catalytique. (si équipé)

Témoin d'anomalie (vérifier le moteur)



Ce témoin fait partie du système de contrôle du moteur qui surveille divers éléments du système antipollution. Si le témoin s'allume alors que vous conduisez, cela veut dire qu'il existe un problème possible à un point quelconque du système antipollution.

Ce témoin s'allumera également lorsque le bouton de démarrage/arrêt du moteur est à la position ON, puis s'éteindra après quelques secondes après le démarrage du moteur. Si le témoin s'allume alors que vous conduisez ou ne s'allume pas lorsque vous placez le bouton de démarrage/arrêt du moteur à la position ON, passez chez le concessionnaire Kia autorisé le plus près afin de faire vérifier le système de votre véhicule.

En général, le véhicule pourra être utilisé mais faites vérifier le système par un concessionnaire Kia agréé.

⚠ MISE EN GARDE

- ***Rouler pendant une longue période quand le témoin d'anomalie est allumé peut endommager le système antipollution; ceci aura un effet sur la motricité et la consommation de carburant.***
- ***Si le témoin d'anomalie s'allume, il est possible que le pot catalytique s'endommage. Ce qui se solderait par une perte de puissance. Faites inspecter le système antipollution dès que possible par un concessionnaire Kia agréé.***

Témoin ESC (dispositif électronique de stabilité) / Voyant d'anomalie de l'ESC



Le témoin ESC s'allumera lorsque le bouton de démarrage/arrêt du moteur est placé à la position ON, puis s'éteindra après environ 3 secondes. Quand le témoin est allumé, l'ESC surveille les conditions de conduite dans des conditions normales, restera éteint. Si des conditions de glissement ou de faible traction sont détectées, l'ESC s'engagera et le témoin clignotera pour indiquer que l'ESC fonctionne.

Témoin ESC OFF



Le témoin ESC OFF s'allume quand vous tournez la clé de contact sur ON et devrait s'éteindre environ 3 secondes plus tard. Pour passer au mode ESC OFF, appuyez sur le commutateur ESC OFF. Si le témoin reste allumé quand le mode ESC OFF n'est pas choisi, il peut y avoir un problème avec l'ESC.

Si le témoin reste allumé alors que ESC OFF n'est pas en circuit, l'ESC fait défaut. Faites vérifier le système chez un concessionnaire Kia agréé dès que possible.

Témoin de basse pression des pneus (si équipé)



Le témoin de basse pression des pneus s'allume pendant 3 secondes quand vous tournez la clé de contact sur " ON ". Si le témoin ne s'allume pas ou reste allumé pendant plus de 3 secondes après que vous ayez tourné la clé de contact sur " ON ", le système de surveillance de pression des pneus ne fonctionne pas correctement. Dans pareil cas, faites vérifier le véhicule dès que possible chez un concessionnaire Kia agréé. En outre, le témoin s'allume si un ou plusieurs pneus sont trop dégonflés. Vous devriez alors vous arrêter dès que possible et vérifier vos pneus. Si le témoin s'allume alors que vous conduisez, réduisez aussitôt votre vitesse et arrêtez le véhicule. Évitez de freiner brusquement ou de surcorriger l'effet sur le volant. Gonflez les pneus à la bonne pression indiquée sur la plaque d'information sur les pneus du véhicule.

AVERTISSEMENT

Des pneus dégonflés rendront le véhicule instable et pourra entraîner une perte de contrôle du véhicule et augmenter la distance de freinage.

Continuer de rouler avec des pneus sous-gonflés fera surchauffer les pneus et pourra causer une crevaison.

Témoin de régulateur de vitesse (si équipé)

Témoin CRUISE

Le témoin s'allume quand le régulateur automatique de vitesse est engagé.

Le témoin du régulateur au tableau de bord s'allume quand vous appuyez sur le commutateur ON/OFF du régulateur sur le volant.

Le témoin s'éteint quand vous appuyez de nouveau sur le commutateur ON/OFF. Vous trouverez de plus amples renseignements sur le « Régulateur de vitesse » au chapitre 5.

CRUISE

Témoin SET du régulateur de vitesse

SET

Le témoin s'allume quand le commutateur du régulateur (SET- ou RES+) est en circuit.

Le témoin SET au tableau de bord s'allume quand vous appuyez sur le commutateur du régulateur (SET- ou RES+). Le témoin SET ne s'allumera pas si vous appuyez sur le commutateur (CANCEL) ou si le régulateur n'est pas engagé.

Carillon de rappel de clé de contact

Si la portière du conducteur est ouverte alors que la clé intelligente se trouve dans le véhicule et le bouton de démarrage/arrêt du moteur sur ACC, ou que la clé intelligente se trouve dans son porte-clé et le bouton de démarrage/arrêt sur OFF, le carillon de rappel de la clé se fait entendre.

Le carillon sonne jusqu'à ce que la clé intelligente soit retirée de son porte-clé ou que la portière du conducteur soit fermée.

Témoin de la servodirection électronique (EPS) (si équipé)

EPS

Ce témoin s'allume après que vous ayez tourné le bouton start/stop sur ON, puis s'éteint.

Ce témoin s'allume quand l'EPS doit être réparé. S'il s'allume alors que vous conduisez, faites inspecter votre véhicule chez un concessionnaire Kia agréé.

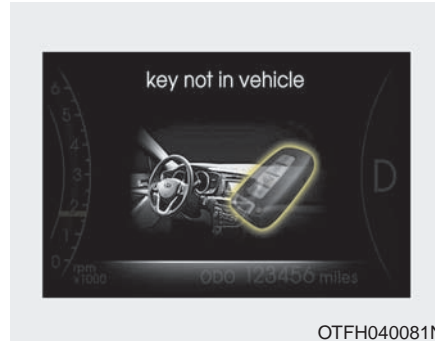

OTFH040081N

Avertissements à l'ACL (si équipé)

**Key is not in vehicle
(La clé n'est pas dans le véhicule)**

Si la clé intelligente n'est pas dans le véhicule et qu'une porte est ouverte ou fermée alors que le bouton de DÉMARRAGE/ARRÊT DU MOTEUR se trouve sur ACC, ON ou START, le témoin s'allume à l'ACL. De plus, le carillon sonne pendant 5 secondes si la clé intelligente n'est pas dans le véhicule et que la porte est fermée.

Gardez toujours la clé intelligente avec vous.

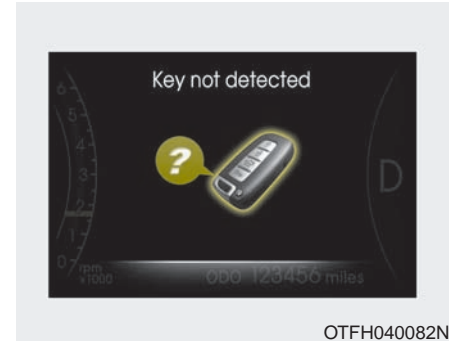

OTFH040082N

**Key is not detected
(La clé n'est pas détectée)**

Si la clé intelligente ne se trouve pas dans le véhicule ou n'est pas détectée et que vous appuyez sur le bouton de DÉMARRAGE/ARRÊT DU MOTEUR, le témoin s'allume à l'ACL pendant 10 secondes. De plus, les témoins de l'antidémarrage et du porte-clé clignotent pendant 10 secondes.

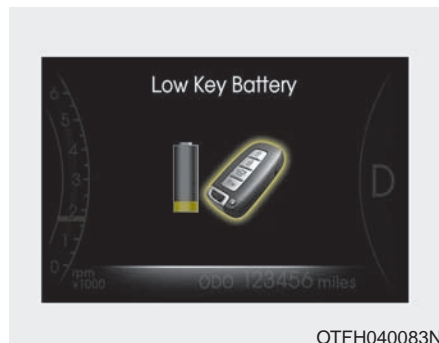

Low key battery (Pile de clé faible)

Si le bouton de DÉMARRAGE/ARRÊT DU MOTEUR est sur OFF quand la clé intelligente dans le véhicule devient déchargée, le témoin s'allume à l'ACL pendant 10 minutes environ. Posez une pile neuve.

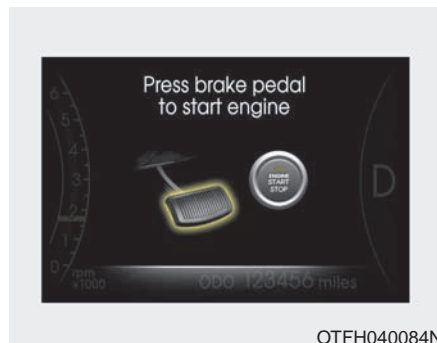

Press brake pedal to start engine (Appuyer sur la pédale de freinage pour faire démarrer le moteur)

Si vous appuyez deux fois sur le bouton ENGINE START/STOP alors qu'il est à la position ACC et sans appuyer sur la pédale de frein, un témoin s'allume à l'ACL pendant environ 10 secondes, indiquant que vous devez appuyer sur la pédale de frein pour faire démarrer le moteur.

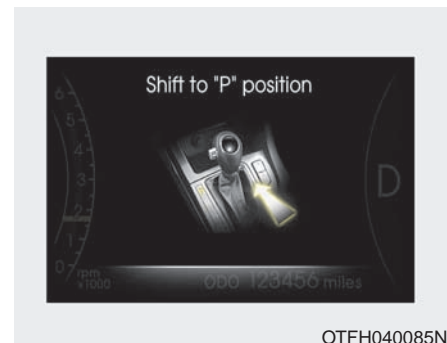

Shift to "P" position (Passer à la position « P »)

Si vous tentez d'éteindre le moteur sans placer le levier de vitesses sur P, le bouton ENGINE START/STOP passera à la position ACC. Si vous appuyez une fois de plus sur le bouton, il passera à la position ON. Le témoin s'allume à l'ACL pendant environ 10 secondes, indiquant que vous devez appuyer sur le bouton de DÉMARRAGE/ARRÊT DU MOTEUR, avec le levier de changement de vitesses sur P (Park).

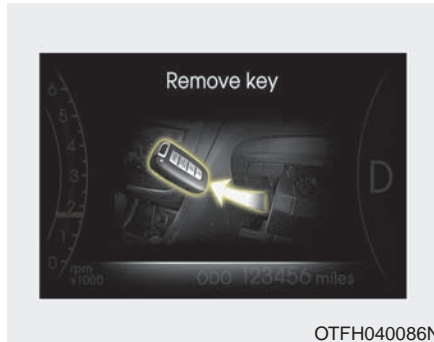

OTFH040086N

Remove key (Enlever la clé)

Quand vous éteignez le moteur alors que la clé intelligente est dans son porte-clé, le témoin s'allume à l'ACL pendant 10 secondes environ. Le témoin du porte-clé clignote aussi pendant 10 secondes environ. Pour enlever la clé, enfoncez-la dans le porte-clé puis tirez-la.



OTFH040087N

Insert Key (Insérer la clé)

Si vous appuyez sur le bouton de DÉMARRAGE/ARRÊT DU MOTEUR alors que « Key is not detected » est allumé sur l'ACL, le témoin « Insert Key » s'allume pendant 10 secondes environ. De plus, l'indicateur de l'antidémarrage et le témoin du porte-clé clignote pendant 10 secondes environ.

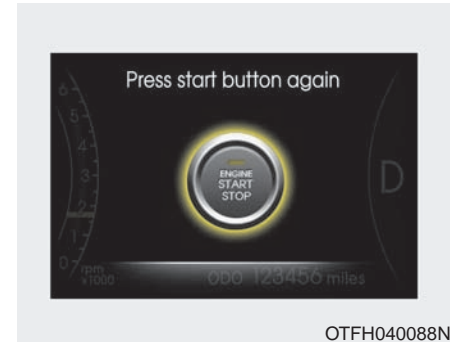

OTFH040088N

Press start button again (Appuyer de nouveau sur le bouton du démarreur)

Si vous ne pouvez pas utiliser le bouton de DÉMARRAGE/ARRÊT DU MOTEUR parce que le système du bouton de DÉMARRAGE/ARRÊT DU MOTEUR fait défaut, le témoin s'allume pendant 10 secondes et le carillon sonne continuellement, indiquant que vous pouvez faire démarrer le moteur en appuyant sur le bouton de DÉMARRAGE/ARRÊT DU MOTEUR une fois de plus.

Le carillon s'arrête si le système du bouton de DÉMARRAGE/ARRÊT DU MOTEUR fonctionne normalement.

Caractéristiques du véhicule

Si le témoin s'allume chaque fois que vous appuyez sur le bouton de DÉMARRAGE/ARRÊT DU MOTEUR, faites vérifier le système chez un concessionnaire Kia agréé.



Shift to "P" to start the engine (Engager le levier sur « P » pour démarrer)

Si vous tentez de faire démarrer le moteur alors que le levier de changement de vitesses n'est pas sur « P », le témoin s'affiche à l'ACL pendant 10 secondes environ.

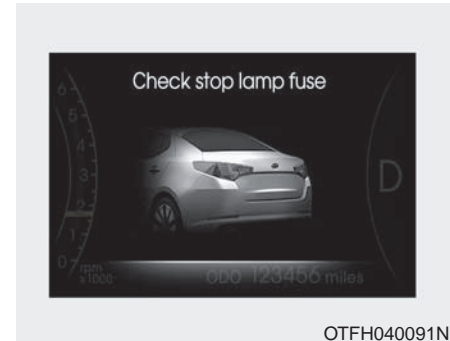

Check stop lamp fuse (Vérifiez le fusible des feux d'arrêt)

Si le fusible des feux d'arrêt est grillé, le témoin s'allume pendant 10 secondes à l'ACL. Posez un nouveau fusible. Si cela n'est pas possible, vous pouvez faire démarrer le moteur en appuyant sur le bouton ENGINE START/STOP pendant 10 secondes, le bouton ENGINE START/STOP tourné sur ACC.

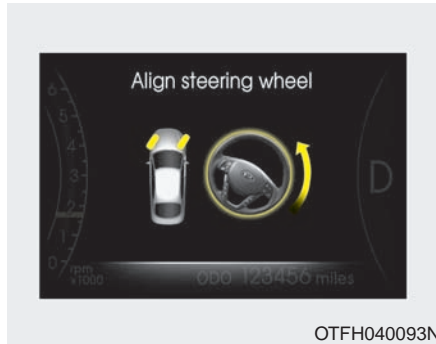

**Align steering wheel
(Redressez le volant)**

Si vous faites démarrer le moteur alors que le volant est tourné sur 90 degrés vers la droite, après un moment " Align steering wheel " s'illumine à l'ACL pendant 5 secondes.

Tournez le volant vers la droite puis vers la droite sur moins de 30 degrés.

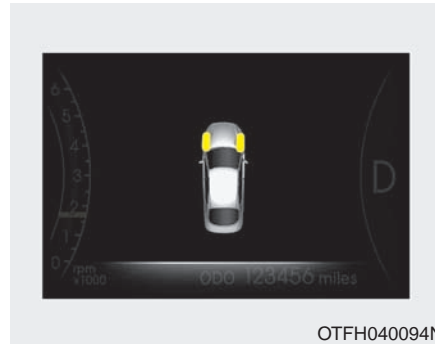

**Align steering wheel
(Redressez le volant)**

Si le volant est aligné dans les 5 secondes après qu'« Align steering wheel » (aligner le volant) s'affiche, l'indicateur s'affiche comme indiqué dans l'image ci-dessus.

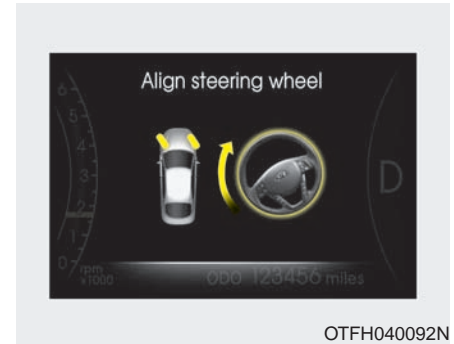

**Align steering wheel
(Redressez le volant)**

Si vous faites démarrer le moteur alors que le volant est tourné sur 90 degrés vers la gauche, après un moment " Align steering wheel " s'illumine à l'ACL pendant 5 secondes.

Tournez le volant vers la gauche puis vers la gauche sur moins de 30 degrés.

Caractéristiques du véhicule

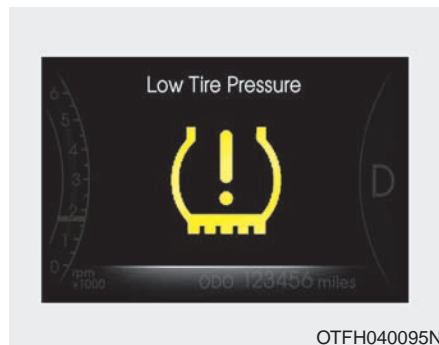

Low Tire Pressure (Indicateur de pneu mou)

L'indicateur s'allume à l'ACL si un ou plusieurs pneus sont suffisamment mous.

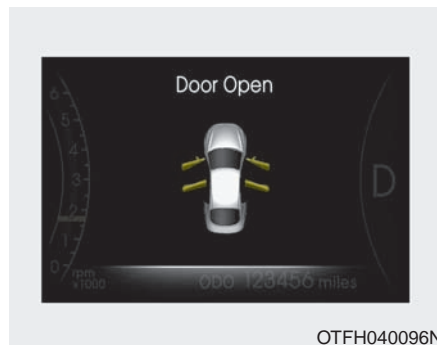

Door open (Porte ouverte)

Ce témoin affichera quelle porte est ouverte.

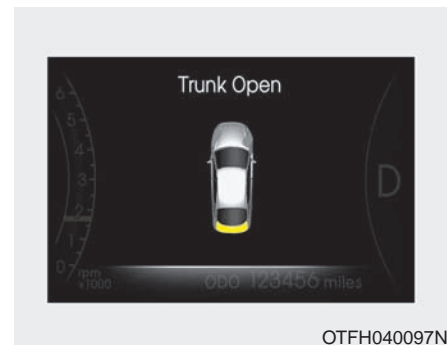

Trunk open (Coffre ouvert)

Ce témoin s'allumera si le couvercle du coffre n'est pas bien fermé.



**Illumination
(Éclairage)**

L'intensité d'éclairage du tableau de bord s'affiche quand vous l'ajustez à l'aide du commutateur d'intensité d'éclairage.

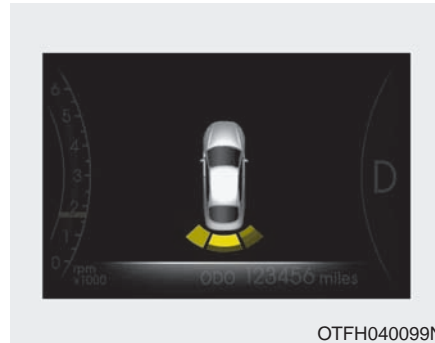

**Parking assist warning
(Témoin de l'aide au stationnement)**

Le témoin indique la zone où un obstacle est détecté lors de la marche arrière.



**Low washer liquid
(Bas niveau de lave-glace)**

Le témoin s'allume pendant 12 secondes quand le réservoir du lave-glace est presque vide. Pour éteindre le témoin immédiatement, appuyez sur RESET pendant plus d'une seconde. Remplissez le réservoir du lave-glace dès que possible.

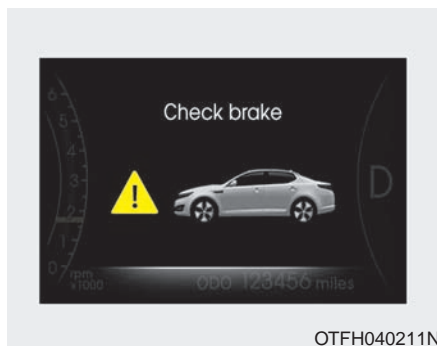

Check brake (faire vérifier les freins)

'Check Brake' (vérifier les freins) s'affiche si la fonction des freins ou les freins régénératifs ne fonctionnent pas à cause d'une défaillance. La page 4-68 contient plus de renseignements. Faites vérifier les freins du véhicule par un concessionnaire agréé Kia dès que possible.

⚠ AVERTISSEMENT

Il est dangereux de rouler alors que " Check Brake " est allumé. Faites vérifier le système dès que possible chez un concessionnaire Kia agréé.

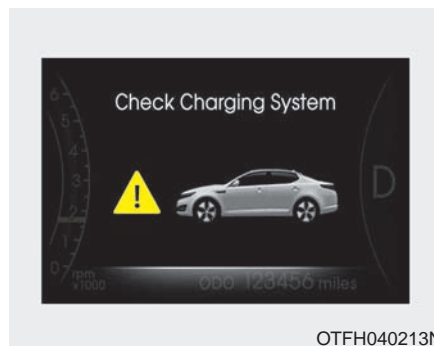

Check charging system (faire vérifier le système de charge)

Ce voyant s'allume lorsqu'une anomalie est détectée dans le système de chargement.

* AVIS

Un avertissement peut être déclenché par une chute de haute tension. Dans pareil cas, l'avertissement pourra disparaître une fois l'accumulateur rechargé par le moteur.

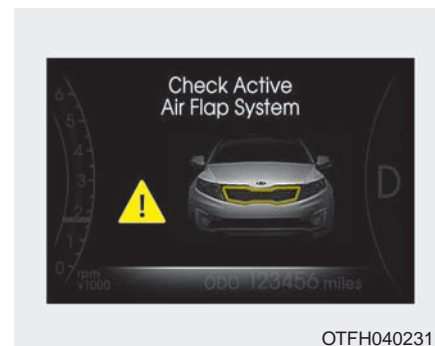

Check active air flap system (vérifier le système à volets d'air actifs)

Cet avertissement s'illuminera :

- si un mauvais fonctionnement de l'actionneur du volet est détecté;
- si un mauvais fonctionnement du contrôleur de l'actionneur du volet est détecté;
- si une condition demande l'ouverture du volet et que le volet ne s'ouvre pas.

Lorsque toutes les anomalies qui ont fait allumer le témoin seront réglées, le témoin s'éteindra.

*** AVIS**

En hiver, le témoin d'avertissement peut ne pas s'allumer immédiatement. Si le système de volets d'air actifs fonctionne normalement, le témoin ou l'indicateur d'anomalie peut s'allumer. Dans ce cas, vérifiez si le volet ou les pièces voisines sont gelées. Si le volet est gelé en hiver, l'indicateur d'anomalie pourra s'allumer sans qu'il y ait une anomalie.

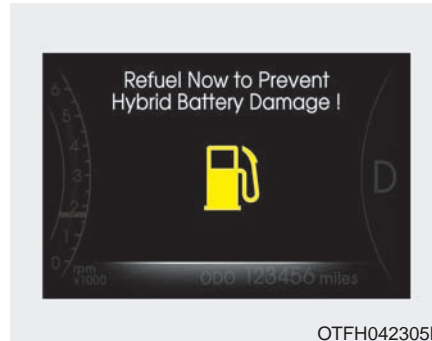

OTFH042305N

Message Refuel now to prevent Hybrid battery damage

Si le réservoir est presque vide, le message « Refuel now to prevent Hybrid battery damage! » (ajouter du carburant maintenant pour ne pas endommager la batterie hybride!) s'affichera sur l'écran ACL. De plus, un carillon avertisseur sonnera plusieurs fois. Ravitailler le véhicule en carburant dès que possible.

⚠ MISE EN GARDE

Ne pas conduire le véhicule si le niveau du carburant est très bas. Tomber en panne d'essence peut endommager la batterie hybride.

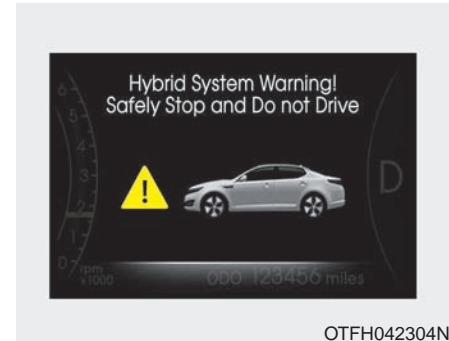

OTFH042304N

Hybrid System Warning! Safely stop and do not drive!

Si une anomalie se produit dans le système hybride, le message « Hybrid system warning! Safely stop and do not drive » (Avertissement Système Hybride! Arrêter le véhicule dans un endroit sécuritaire et ne pas conduire) s'affichera; le témoin « READY » clignotera et un carillon se fera entendre jusqu'à ce que le problème soit résolu.

Veillez faire remorquer le véhicule chez un concessionnaire Kia pour faire inspecter le système hybride.

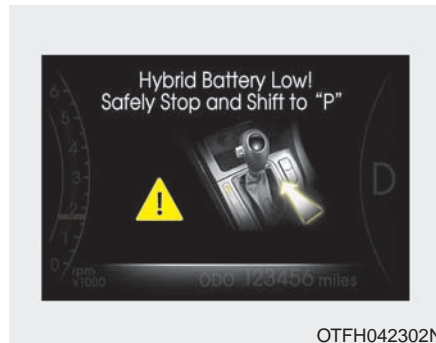

Hybrid battery low! Safely stop and shift to "P"

Si la batterie est trop déchargée, un message « Hybrid battery low! Safely stop and shift to "P" » (Batterie hybride presque déchargée! Garer le véhicule à un endroit sécuritaire et mettre le sélecteur sur « P ») s'affichera sur l'écran ACL.

Pour recharger la batterie, s'arrêter dans un endroit sécuritaire et mettre le sélecteur sur stationnement (P) dès que possible.

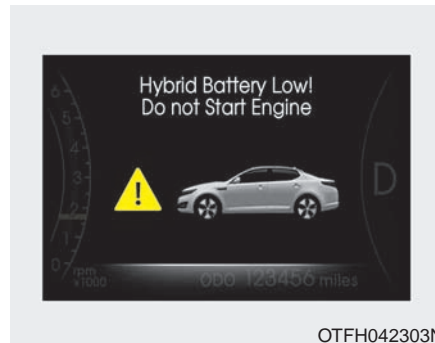

Hybrid battery low! Do not start engine

Si le moteur à essence ne démarre pas et que la charge de la batterie est trop basse, le message « Hybrid battery low! Do not start engine » (Batterie presque déchargée! Ne pas démarrer le véhicule) s'affichera sur l'écran ACL. Un carillon retentira jusqu'à ce que le problème soit résolu. Veuillez faire remorquer le véhicule chez un concessionnaire Kia pour vérifier le système hybride et le moteur.

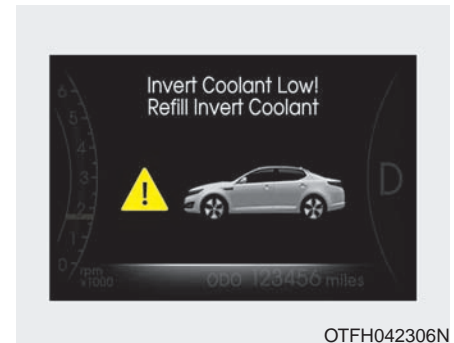

Invert coolant low! Refill invert coolant

Si le liquide de refroidissement de l'onduleur est très bas, le message « Invert coolant low! Refill invert coolant » (Niveau bas de liquide de refroidissement de l'onduleur! Ajouter du liquide) s'affichera sur l'écran ACL. Ajouter du liquide jusqu'à ce que le niveau revienne entre les repères MIN et MAX (sur le réservoir de liquide) et demander à un concessionnaire Kia de vérifier si une purge du circuit est requise.

FEUX DE DÉTRESSE



Les feux de détresse s'allument quand vous appuyez sur le commutateur des feux de détresse. Les feux multiclignotants fonctionneront même si le bouton de démarrage/arrêt du moteur est à la position OFF.

Pour éteindre les feux de détresse, appuyez de nouveau sur le commutateur.

Les feux de détresse devraient être utilisés chaque fois que vous devez arrêter votre véhicule à un endroit dangereux. Si vous devez faire un tel arrêt d'urgence, essayez de vous arrêter aussi loin en bordure de la route que possible.

SYSTÈME D'ASSISTANCE DE STATIONNEMENT À RECOLONS (SI ÉQUIPÉ)

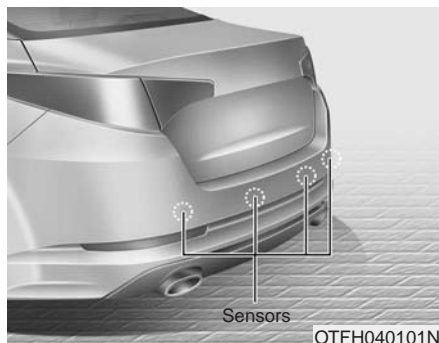

Le système d'assistance de stationnement à reculons aide le conducteur lors de la marche arrière du véhicule en faisant retentir un carillon en cas de la détection de tout objet situé à moins de 120 cm (47 po) derrière le véhicule. Ce système est un système supplémentaire et il n'est pas destiné à remplacer le besoin le besoin d'une extrême prudence et de la vigilance de la part du conducteur. La plage de détection des objets par les capteurs est restreinte. Lorsque vous reculez, soyez aussi vigilant que vous le seriez si votre véhicule n'était pas pourvu d'un système d'assistance de stationnement à reculons.

⚠ AVERTISSEMENT

Le système d'assistance de stationnement à reculons constitue une fonction supplémentaire seulement. Le fonctionnement du système d'assistance de stationnement à reculons peut être affecté par plusieurs facteurs (y compris les conditions ambiantes). Il incombe au conducteur de toujours regarder derrière le véhicule avant et pendant le recul de ce dernier.

Fonctionnement du système d'assistance de stationnement à reculons

Condition de service

- Le système s'actionnera lorsque le bouton de démarrage du moteur est sur ON et que la marche arrière est enclenchée.
- La distance de détection du système d'assistance de stationnement à reculons est d'environ 120 cm (47 po).
- Si plus d'un objet est détecté en même temps, l'objet le plus près est reconnu en premier.

Sons d'avertissement

- Si un objet se trouve entre 120 à 81 cm (47 po à 32 po) du pare-chocs arrière, l'avertisseur sonne de façon intermittente.
- Si un objet se trouve entre 80 à 41 cm (31 po à 16 po) du pare-chocs arrière, l'avertisseur sonne plus fréquemment.
- Si un objet se trouve à moins de 40 cm (15 po) du pare-chocs arrière, l'avertisseur sonne continuellement.

Non-fonctionnement du système d'assistance de stationnement à reculons

Il se peut que le système d'assistance de stationnement à reculons ne fonctionne pas de manière appropriée lorsque :

1. Frimas sur le capteur (il fonctionnera normalement, une fois le frimas disparu).
2. Capteur couvert d'une matière étrangère comme de la neige ou de l'eau, ou le capteur est obstrué (il fonctionnera normalement une fois le capteur nettoyé et sans obstruction).
3. Rouler sur une surface inégale (route non pavée, gravier, bosses, pente).
4. Objets produisant un bruit excessif (klaxon de voiture, moteur de motocyclette, freins pneumatiques de camion), en-deça de la plage de détection du capteur.
5. Pluie abondante ou jet d'eau.
6. Transmetteurs sans fil ou cellulaires en-deça de la portée du capteur.
7. Capteur recouvert de neige.
8. Remorque attelée.

La plage de détection peut être réduite si :

1. Le capteur est encrassé de neige ou d'eau. (La plage de détection retournera à la normale, une fois le capteur nettoyé.)
2. La température extérieure est trop élevée ou trop basse.

Les objets suivants pourront ne pas être détectés par le capteur :

1. Objets pointus ou minces comme des cordes, des chaînes ou de petits poteaux.
2. Objets qui tendent à absorber la fréquence du capteur, comme les vêtements, les matières spongieuses ou la neige.
3. Objets indétectables de moins de 1 m (40 po) de haut et 14 cm (6 po) de diamètre.

Mises en garde concernant l'avertisseur de marche arrière

- Il se peut que le son émis par le système d'assistance de stationnement à reculons ne soit pas séquentiel selon la vitesse et les formes des objets détectés.
- Une anomalie du système d'assistance de stationnement à reculons peut se manifester si la hauteur du pare-chocs du véhicule ou l'installation des capteurs a été modifiée ou endommagée. Tout équipement ou accessoire non installé à l'usine peut également nuire au rendement des capteurs.
- Le capteur peut ne pas reconnaître des objets à moins de 40 cm (15 po) ou il peut mal juger la distance. Usez de prudence.
- Si le capteur est gelé ou sali par la neige, des saletés ou de l'eau, il pourra ne pas fonctionner tant qu'il n'est pas nettoyé.
- Ne poussez pas sur le capteur, ne l'égratignez pas et ne le frappez pas; vous pourriez l'endommager.

*** AVIS**

L'avertisseur ne peut détecter que les objets qui se trouvent à sa portée; Il ne peut pas détecter d'objets là où aucun capteur n'est installé. Les petits objets minces, comme des piquets ou autres, situés entre les capteurs, pourront ne pas être détectés.

Utilisez toujours une vérification visuelle quand vous faites marche arrière.

Assurez-vous d'indiquer à tout conducteur du véhicule, les capacités et les limites de l'avertisseur de marche arrière.

Auto-diagnostic

Si vous n'entendez aucun signal sonore ou si l'avertisseur retentit de façon intermittente lorsque vous passez à la marche arrière ("R"), cela peut constituer un indice d'une anomalie du système d'assistance de stationnement à reculons.

Dans un pareil cas, faites vérifier votre véhicule par un concessionnaire Kia agréé dès que possible.

CAMÉRA DE RÉTROVISION (SI ÉQUIPÉ)

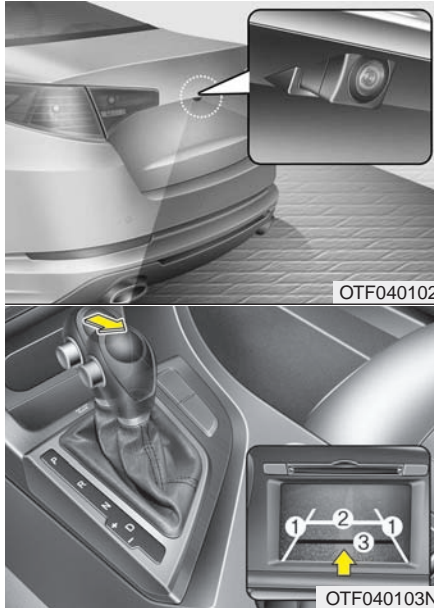

Ce système est un système d'aide supplémentaire à la marche arrière, qui affiche ce qu'il y a derrière le véhicule sur l'écran de la chaîne uvo audio ou de navigation.

Gardez toujours l'objectif de la caméra propre. Si l'objectif est couvert d'une matière étrangère, la caméra ne pourra pas fonctionner correctement.

⚠ AVERTISSEMENT - Caméra de recul

La caméra de recul n'est pas un dispositif de sécurité. Elle sert uniquement à aider le conducteur à ne pas heurter des objets situés derrière le milieu du véhicule. La caméra NE couvre PAS toute la région qui est derrière le véhicule.

La caméra de rétrovision s'allume quand les feux de marche arrière s'allument alors que le commutateur d'allumage est sur ON et le levier de changement de vitesses sur R (marche arrière).

⚠ AVERTISSEMENT - Caméra de marche arrière et son utilisation

Ne vous fiez jamais entièrement à la caméra quand vous faites marche arrière.

SYSTÈME D'ACCUEIL (SI ÉQUIPÉ)



OTF040113N

Lampe de bienvenue (si équipé)

Quand toutes les portes (et le coffre) sont fermées et verrouillées, le plafonnier s'allume pendant environ 15 secondes lors d'une des actions suivantes.

- Sans système SmartKey
 - Quand vous appuyez sur le bouton de déverrouillage des portes du transmetteur.
- Avec le système SmartKey
 - Quand vous approchez le véhicule avec la SmartKey.

Lampe d'escorte (si équipé)

Si les phares (commutateur en circuit ou sur AUTO) sont allumés et que toutes les portes (et le coffre) sont fermées et verrouillées, les feux de gabarit et les phares s'allument pendant 15 secondes lors d'une des actions suivantes.

- Sans système SmartKey
 - Quand vous appuyez sur le bouton de déverrouillage des portes du transmetteur.
- Avec le système SmartKey
 - Quand vous appuyez sur le bouton de déverrouillage des portes de la SmartKey.

Si, ensuite, vous appuyez sur le bouton de verrouillage ou de déverrouillage des portes, le plafonnier s'éteindra automatiquement.

Plafonnier

Quand le commutateur du plafonnier est réglé sur DOOR et que toutes les portes (et le coffre) sont fermées et verrouillées, le plafonnier s'allumera pendant 30 secondes lors d'une des actions suivantes.

- Sans système SmartKey
 - Quand vous appuyez sur le bouton de déverrouillage des portes du transmetteur.
- Avec le système SmartKey
 - Quand vous appuyez sur le bouton de déverrouillage des portes de la SmartKey.
 - Quand vous appuyez sur le bouton de la poignée de porte extérieure.

Si, ensuite, vous appuyez sur le bouton de verrouillage ou de déverrouillage des portes, le plafonnier s'éteindra automatiquement.

ÉCLAIRAGE

Fonction d'économiseur de batterie

- Cette fonction se veut d'empêcher la décharge de la batterie. Le dispositif éteint automatiquement les feux quand clé intelligente : éteint le moteur et ouvre la portière du côté du conducteur.
- Avec cette fonction, les feux de position s'éteignent automatiquement si le conducteur se stationne en bordure de la route, la nuit.

S'il est nécessaire que l'éclairage reste allumé lorsque le système hybride est éteint, procéder ainsi:

- 1) Ouvrez la porte du conducteur.
- 2) Éteignez puis rallumez les feux de position à l'aide du commutateur général d'éclairage sur la colonne de direction.

Fonction d'escorte avec les phares (si équipé)

Si vous placez le bouton de démarrage/arrêt du moteur à la position ACC ou OFF alors que les phares sont allumés (position ON), les phares (et/ou les feux arrière) demeureront allumés durant environ 20 minutes. Si la porte du conducteur est ouverte puis fermée, les phares s'éteindront après 30 secondes. Les phares peuvent être éteints en appuyant sur le bouton de verrouillage de la SmartKey à deux reprises ou en plaçant le commutateur des phares en position hors circuit.

MISE EN GARDE

Si le conducteur sort du véhicule par une autre porte (sauf celle du conducteur), la fonction d'économiseur de batterie ne fonctionnera pas et la fonction d'escorte des phares ne s'éteindra pas automatiquement. Cela risque de décharger la batterie. Dans pareil cas, assurez-vous d'éteindre les phares avant de sortir du véhicule.

Dispositif de mise à niveau des phares (si équipé)

Type automatique

Il met automatiquement les phares au niveau en fonction du nombre de passagers et du poids de la charge dans le coffre.

Il assure aussi le bon alignement des phares dans diverses conditions.

AVERTISSEMENT

Si les phares ne fonctionnent pas correctement, faire vérifier le véhicule par un concessionnaire agréé Kia. Ne pas essayer de vérifier ou de remplacer les faisceaux électriques soi-même, afin d'éviter une panne.

Phares de jour

Les phares de jour permettent aux autres conducteurs de mieux voir votre véhicule pendant le jour. Les phares de jour sont pratiques dans bien des situations, surtout à la brúnante et à l'aube.

Le système DRL se met hors circuit quand :

1. Le commutateur des phares est engagé.
2. Le frein de stationnement est engagé.
3. Le moteur est éteint.

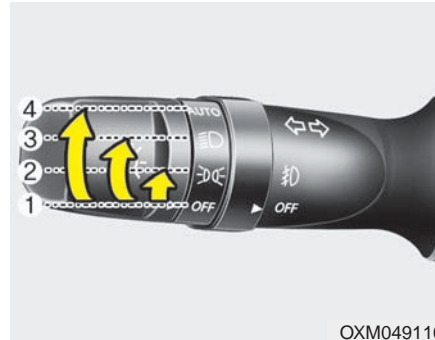

Commutateur général d'éclairage

Le commutateur offre une position pour les phares et une pour les feux de position.

Pour actionner l'éclairage, tournez le bouton au bout du levier de commande, sur l'une de ces positions :

- (1) Position d'arrêt
- (2) Feux de position
- (3) Phares
- (4) Position d'éclairage automatique (si équipé)



Feux de position (☞☞☞)

Quand le commutateur est placé à cette position (1er cran), les feux arrière, les feux de position, les feux de plaque d'immatriculation et l'éclairage du tableau de bord s'allument.



OAM049042

Phares (E)

Quand le commutateur est placé à cette position (2e cran), les phares, les feux arrière, les feux de position, les feux de plaque d'immatriculation et l'éclairage du tableau de bord s'allument.

Le commutateur d'allumage doit être en position ON pour que les phares s'allument.

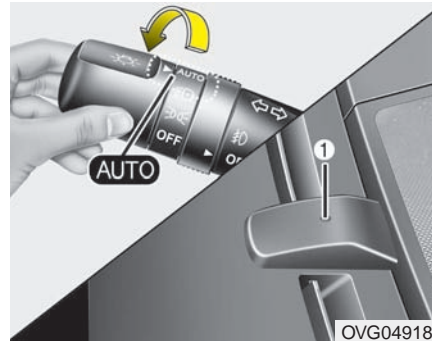

OVG049181

Position d'éclairage automatique (si équipé)

Lorsque le commutateur d'éclairage est en position d'éclairage AUTO (automatique), les feux arrière et les phares s'allument et s'éteignent automatiquement, selon le degré de luminosité à l'extérieur du véhicule.

Ne placez jamais un objet sur le capteur (1) situé sur le tableau de bord. Vous vous assurerez ainsi d'un meilleur contrôle du système d'éclairage automatique.

Ne nettoyez pas le capteur au moyen de nettoyant à vitres. Ce nettoyant pourrait laisser une légère pellicule qui risquerait de nuire au fonctionnement du capteur.

Si le pare-brise de votre véhicule est teinté ou enduit d'un autre type de revêtement, il se peut que le système d'éclairage automatique ne fonctionne pas correctement.



Utilisation des feux de route

Pour utiliser les feux de route, poussez le levier vers l'avant. Ramenez-le vers l'arrière pour retourner aux feux de croisement.

Le témoin des feux de route s'allume quand les feux de route sont allumés.

Pour éviter que la batterie se décharge, ne laissez pas l'éclairage allumé pendant une longue période alors que le moteur est éteint.

⚠ AVERTISSEMENT - Feux de route

N'utilisez pas les feux de route quand vous croisez d'autres véhicules. Utiliser les feux de route peut aveugler les autres conducteurs.



Pour faire clignoter les feux de route, tirez le levier vers vous. Il retourne à sa position normale (feux de croisement) dès que vous le relâchez. Le commutateur des phares n'a pas à être engagé pour utiliser cette fonction.

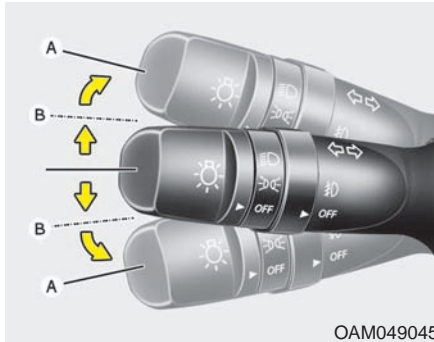

OAM049045

Clignotants et indication de changement de voie

Le commutateur d'allumage doit être en position ON pour que les clignotants fonctionnent. Pour utiliser les clignotants, soulevez ou abaissez le levier (A). Les flèches vertes au tableau de bord clignotent en fonction de l'utilisation du levier. Le clignotement s'arrête automatiquement une fois le virage effectué. Si les clignotants fonctionnent toujours après avoir négocié le virage, ramenez le levier au centre, de la main.

Pour indiquer un changement de voie, déplacez le levier légèrement vers le haut ou le bas (B) et tenez-le en place. Le levier retourne à sa position neutre dès que vous le relâchez.

Si un témoin de clignotant reste allumé ou clignote de façon anormale, l'ampoule d'un feu de signalisation peut être grillée et devrait être remplacée.

Si un feu de signalisation clignote de façon anormale (vite ou lente), une ampoule peut être grillée ou il y a une mauvaise connexion sur le circuit électrique.



OAM049046N

Phares antibrouillard avant (si équipé)

Les phares antibrouillard servent à améliorer la visibilité quand il y a du brouillard, de la pluie, de la neige, etc. Les phares antibrouillard s'allument quand vous placez le commutateur (1) des phares antibrouillard en circuit une fois les phares du véhicule allumés.

Pour éteindre les phares antibrouillard, réglez-en le commutateur hors circuit (OFF).

Les phares antibrouillard consomment beaucoup de courant.

N'utilisez les phares antibrouillard que dans des conditions de faible visibilité.

ESSUIE-GLACE ET LAVE-GLACE

Avant

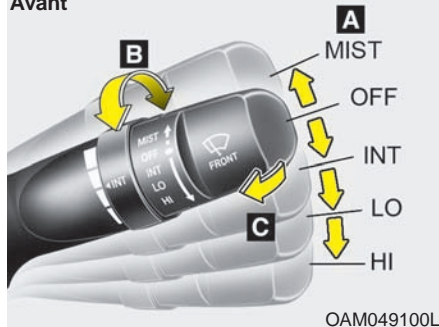

A : Commande de la vitesse des essuie-glace (avant)

- HI - raclage rapide
- LO - raclage lent
- INT - râclage intermittent
- AUTO* - contrôle automatique du râclage
- OFF - hors circuit
- MIST - râclage unique

B : Réglage du délai de râclage intermittent

C : Lave-glace avec bref râclage (avant)

* : si équipé

Essuie-glace du pare-brise

Ils fonctionnent comme suit quand la clé de contact se trouve en position ON :

MIST : Pour un seul cycle, poussez le levier vers le haut et relâchez-le. Les essuie-glace continueront de fonctionner si vous tenez le levier soulevé.

OFF : Les essuie-glace ne fonctionnent pas.

INT : Les essuie-glace fonctionnent de façon intermittente, à intervalle régulier. Utilisez ce mode sous une pluie légère ou bruine. Pour faire varier la vitesse, tournez le bouton de commande.

LO : Vitesse normale des essuie-glace.

HI : Vitesse rapide des essuie-glace.

Si le pare-brise est couvert de neige ou de glace, dégivrez le pare-brise pendant une dizaine de minutes ou jusqu'à ce que la neige et la glace soient fondues avant d'utiliser les essuie-glace. Autrement, ils pourraient ne pas bien fonctionner.

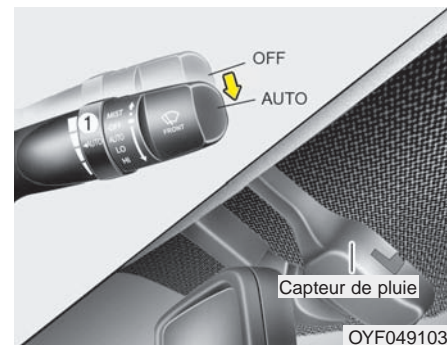

Commande automatique (si équipé)

Le capteur de pluie situé sur l'extrémité supérieure du pare-brise perçoit la quantité de pluie qui tombe et contrôle les intervalles appropriés des cycles de balayage. Plus il pleut, plus le balayage est rapide. Lorsque la pluie cesse, les essuie-glace s'arrêtent.

Pour modifier la vitesse du réglage, tourner le bouton de réglage de la vitesse (1).

Si le commutateur d'essuie-glace est sur AUTO alors que le commutateur d'allumage est sur ON, les essuie-glace fonctionneront une fois afin d'auto-vérifier le système. Réglez les essuie-glace à la position "OFF" lorsqu'ils ne sont pas utilisés.

Nettoyez toujours la neige et la glace et dégivrez bien le pare-brise avant d'actionner les essuie-glace.

*** AVIS - Couvercle du détecteur**

N'enlevez pas le couvercle du détecteur situé dans le coin du pare-brise du côté passager car vous risqueriez d'endommager le dispositif de détection.

*** AVIS - Conduite en hiver**

Réglez toujours le commutateur de réglage automatique hors circuit en hiver pour éviter la mise en marche automatique des essuie-glace par temps glacial car cela pourrait endommager les essuie-glace.



**MISE EN GARDE -
Position des essuie-glace**

Quand vous passez le véhicule dans un lave-auto, mettez les essuie-glace hors circuit afin d'éviter le fonctionnement automatique. Les essuie-glace peuvent se mettre en marche et s'endommager si vous les laissez sur AUTO en passant dans un lave-auto.

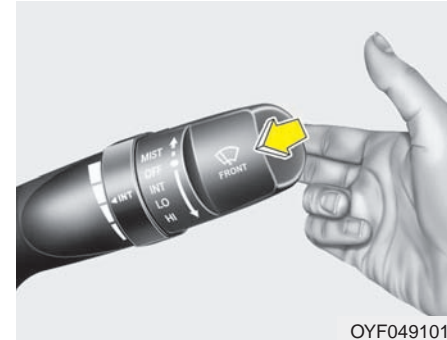

OYF049101

Lave-glace

Le levier en position neutre, tirez-le légèrement vers vous pour faire gicler du lave-glace sur le pare-brise et actionner les essuie-glace sur 1 à 3 cycles.

Utilisez cette fonction quand le pare-brise est encrassé.

Le giclage et le fonctionnement des essuie-glace se maintiennent tant que vous ne relâchez pas le levier. Si le lave-glace ne fonctionne pas, vérifiez-en le niveau.

S'il n'y a pas assez de liquide, remplissez le réservoir avec un lave-glace non abrasif.

Le bec de remplissage du réservoir de lave-glace se trouve à l'avant du compartiment-moteur, du côté passager.

 **MISE EN GARDE - Pompe du lave-glace**

Pour éviter d'endommager la pompe du lave-glace, n'actionnez pas le lave-glace quand son réservoir est vide.

 **AVERTISSEMENT - Visibilité dans l'obscurité**

Par temps de gel, n'utilisez pas le lave-glace sans d'abord réchauffer le pare-brise avec le dégivreur. Le lave-glace gèlera sur le pare-brise et nuira à la bonne vision.

 **MISE EN GARDE - Essuie-glace et pare-brise**

- *Pour éviter d'endommager les essuie-glace et le pare-brise, n'actionnez pas les essuie-glace quand le pare-brise est sec.*
- *Pour éviter d'endommager les lames d'essuie-glace, ne les exposez pas à l'essence, au kérosène, à un diluant à peinture ou à d'autres solvants.*
- *Pour éviter d'endommager le bras d'essuie-glace et d'autres composantes, ne tentez pas d'actionner les essuie-glace à la main.*

ÉCLAIRAGE INTÉRIEUR

N'utilisez pas l'éclairage intérieur pendant une période prolongée quand le moteur est éteint car vous risqueriez de décharger la batterie.

⚠ AVERTISSEMENT - Éclairage intérieur

Ne pas mettre l'éclairage intérieur lors de la conduite nocturne. L'éblouissement de l'éclairage intérieur peut rendre la visibilité difficile et causer un accident.

Fonction de coupure automatique (si équipé)

L'éclairage intérieur s'éteint automatiquement après environ 20 minutes si le commutateur d'allumage est en position OFF. Si le véhicule est muni d'un antivol, l'éclairage intérieur s'éteint automatiquement environ 3 secondes après avoir armé l'antivol.



Lampe de lecture

Appuyez sur le commutateur pour l'allumer ou l'éteindre. Cette lampe fournit un faisceau spot pratique pour lire les cartes routières dans la noirceur ou comme lampe personnelle pour le conducteur ou le passager avant.

- **DOOR** : Sur DOOR, la lampe de lecture et le plafonnier s'allument quand une portière est ouverte, quelle que soit la position du commutateur d'allumage.

Quand les portières sont déverrouillées par la clé intelligente, la lampe de lecture et le plafonnier s'allument pendant 30 secondes environ, tant qu'une portière est ouverte. La lampe de lecture et le plafonnier s'éteignent graduellement après 30 secondes si la portière est fermée. Toutefois, si la clé de contact est sur ON ou si toutes les portières sont verrouillées, la lampe de lecture et le plafonnier s'éteignent immédiatement. Si une portière est ouverte alors que le commutateur d'allumage se trouve sur ACC ou LOCK, la lampe de lecture et le plafonnier restent allumés environ 20 minutes. Toutefois, si une portière est ouverte alors que le commutateur d'allumage est sur ON, la lampe de lecture et le plafonnier resteront continuellement allumés.

De plus, si vous tournez le bouton de démarrage/arrêt du moteur sur OFF ou retirez la clé de contact du commutateur d'allumage alors que le plafonnier est éteint et que toutes les portes sont fermées, le plafonnier s'allumera.

- OFF : Les lampes restent éteintes même si une porte est ouverte.

Si la lampe est allumée en appuyant sur la lentille (1), elle ne s'éteint pas même si le commutateur (2) est sur OFF.

- ON : Les lampes de lecture et le plafonnier restent allumés en tout temps.



Plafonnier

Pour éteindre le plafonnier, appuyez sur la lentille (3).

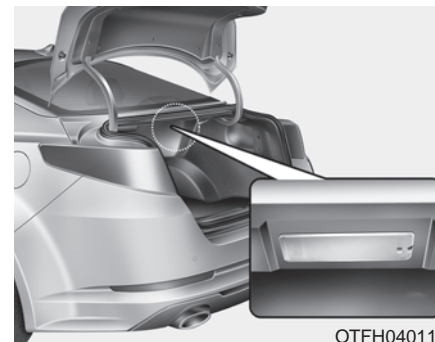

Lampe de coffre (si équipé)

La lampe du coffre s'allume chaque fois que vous ouvrez le panneau du coffre.

⚠ MISE EN GARDE

La lampe du coffre reste allumée tant que le couvercle du coffre est ouvert. Afin d'éviter la décharge inutile de la batterie, fermez bien le couvercle quand vous avez fini d'utiliser le coffre.

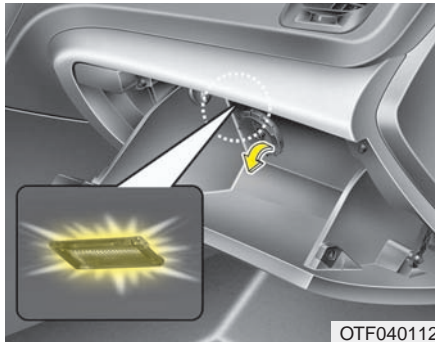

Lampe de boîte à gants (si équipé)

La lampe de la boîte à gants s'allume chaque fois que vous ouvrez la boîte à gants.

Les feux de position ou les phares doivent être allumés pour que la lampe de la boîte à gants fonctionne.





MISE EN GARDE

Afin d'éviter la décharge inutile de la batterie, fermez bien le coffre à gants après l'avoir utilisé.



Éclairage du miroir de courtoisie (si équipé)

Appuyer sur le bouton pour allumer l'éclairage.

-  : L'éclairage s'allume si ce bouton est enfoncé.
-  : L'éclairage s'éteint si ce bouton est enfoncé.

Garder l'éclairage éteint si le miroir de courtoisie n'est pas utilisé. Si le pare-soleil est rabattu sans éteindre l'éclairage du miroir de courtoisie, il peut décharger la batterie ou endommager le pare-soleil.

DÉGIVREUR

MISE EN GARDE - Conducteurs

Pour éviter d'endommager les conducteurs collés sur la face intérieure de la lunette arrière, n'utilisez jamais d'instrument coupant ni de produits pour vitres abrasifs pour nettoyer la lunette.

Pour dégivrer ou désembuer le pare-brise, voyez « Dégivrage et désembuage du pare-brise » un peu plus loin.

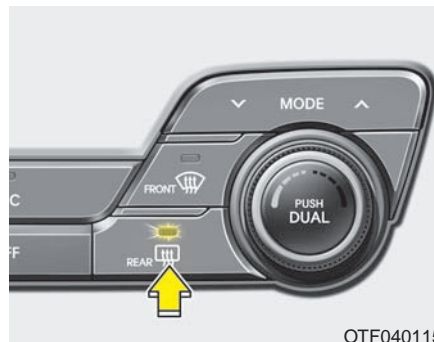

Dégivreur de lunette arrière

Le dégivreur chauffe la lunette arrière afin d'éliminer le givre, la buée et la glace mince sur les faces intérieure et extérieure, quand le moteur est en marche.

Pour utiliser le dégivreur de lunette arrière, appuyez sur le bouton du dégivreur, situé sur le panneau de commutateurs de la console centrale. Le témoin du bouton de dégivreur s'allume quand le dégivreur est en circuit.

S'il y a une forte accumulation de neige sur la lunette arrière, enlevez-la avant d'utiliser le dégivreur.

Le dégivreur de lunette arrière s'éteint automatiquement après 20 minutes environ, ou quand le clé de contact est tournée sur OFF. Pour éteindre le dégivreur, appuyez de nouveau sur le bouton du dégivreur arrière.

Dégivreur de rétroviseur extérieur (si équipé)

Si le véhicule est équipé de rétroviseurs extérieurs chauffants, ils s'activeront de pair avec le dégivreur de lunette arrière.

CLIMATISATION AUTOMATIQUE (SI ÉQUIPÉ)

■ Type A

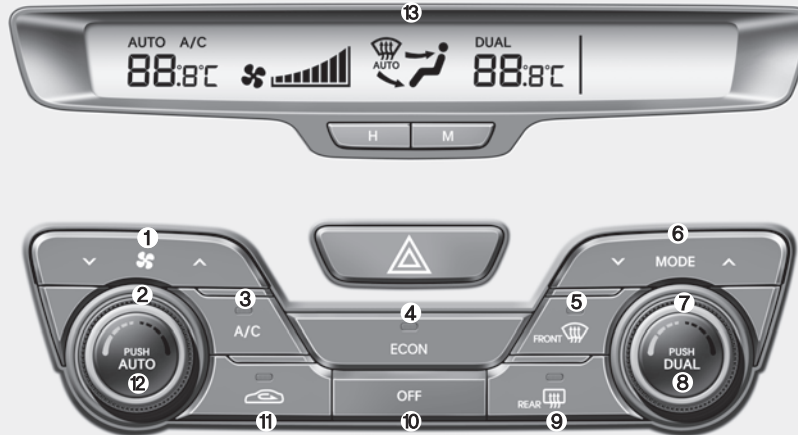

1. Bouton de commande de la vitesse du ventilateur
2. Bouton de régulation de température du conducteur
3. Bouton du climatiseur
4. ECON (touche de climatisation économique)
5. Bouton du dégivreur de pare-brise
6. Bouton de sélection du mode
7. Bouton de régulation de température du passager
8. Bouton de sélection de commande de température bi-zone
9. Bouton du dégivreur de lunette arrière
10. Bouton d'arrêt
11. Bouton d'air recirculé (type A) Bouton d'admission d'air (type B)
12. Bouton AUTO (commande automatique)
13. Affichage de la climatisation
14. Bouton de sélection de l'écran d'information de la chaufferie/climatisation

■ Type B

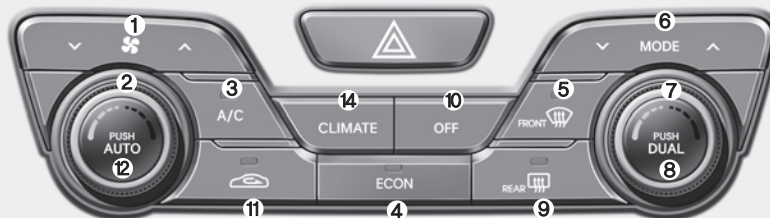

OTFH040129N/OTFH040175N



Climatisation automatique

Le système de climatisation automatique se contrôle par simple réglage de la température désirée.

Le système de commande de température entièrement automatisé (CTEA) contrôle le chauffage et le refroidissement comme suit :

1. Appuyez sur le bouton AUTO. Les fonctions mode, vitesse du ventilateur, admission d'air et climatisation seront contrôlées automatiquement en fonction de la température choisie.

2. Réglez le commutateur de température à la température voulue.

Si la température est réglée au minimum (Lo), le climatiseur fonctionnera continuellement.

3. Pour couper le fonctionnement automatique, choisissez n'importe lequel des boutons ou commutateurs suivants:

- Bouton de sélection de mode
- Bouton de climatiseur
- Bouton de dégivreur de pare-brise
- Bouton de commande d'entrée d'air
- Commutateur de vitesse de ventilateur

La fonction choisie sera contrôlée manuellement alors que les autres fonctions seront automatiques.

Pour votre commodité et pour améliorer l'efficacité d'utilisation du climatiseur à régulation automatique, utilisez le bouton "AUTO" et réglez la température à 23 °C (73 °F).

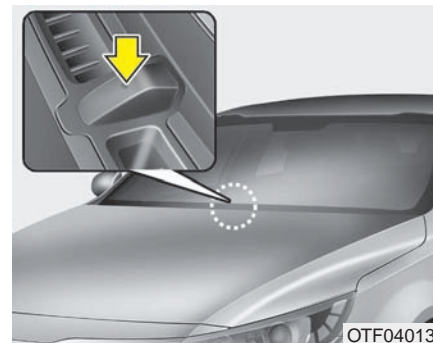



* AVIS

Ne placez jamais rien sur le capteur situé sur le tableau de bord. Il assure le bon fonctionnement du système de chauffage et de climatisation.

Commande manuelle du chauffage et de la climatisation

Le chauffage et la climatisation peuvent être contrôlés manuellement en appuyant sur les boutons autres que AUTO. Dans ce cas, le système fonctionne en séquence, selon l'ordre de sélection des boutons.

1. Faites démarrer le moteur.
2. Réglez le mode à la position désirée.
Pour améliorer l'efficacité du chauffage et du refroidissement;
 - Chauffage: 
 - Refroidissement: 
3. Réglez la température désirée.
4. Réglez la commande d'entrée d'air sur air extérieur (frais) ou air recirculé.
5. Réglez le ventilateur à la vitesse désirée.
6. Si vous le désirez, mettez le climatiseur en circuit.

Appuyez sur le bouton AUTO pour retourner au mode de commande entièrement automatique.

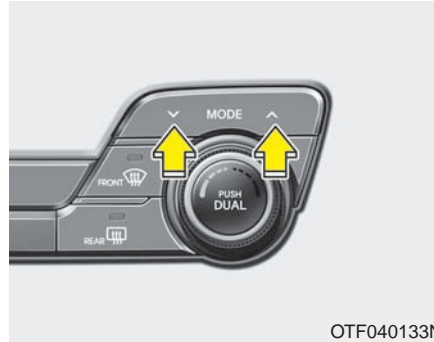

Sélection du mode

Le bouton MODE permet de choisir la direction de l'air dans le système de ventilation.

Chaque pression du bouton de sélection permet de changer de mode, dans l'ordre suivant :



Voyez l'illustration de la " Climatisation manuelle ".



Niveau du visage

L'air est dirigé vers le haut du corps et le visage. Chaque bouche d'air peut être ajustée pour contrôler le débit d'air.



Double niveau

L'air est dirigé vers le visage et le plancher.



Niveau du plancher

La majorité du courant d'air est dirigée vers le plancher; un petit courant d'air est aussi dirigé vers le pare-brise et le dégivreur latéral.



Niveau plancher/dégivrage

La majorité du courant d'air est dirigée vers le plancher et le pare-brise, avec une petit courant d'air dirigé vers les dégivrateurs latéraux.

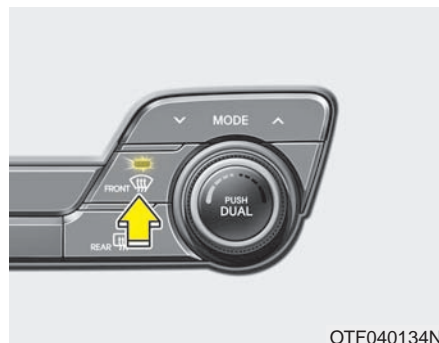

Niveau dégivrage

La majorité du courant d'air est dirigée vers le pare-brise, avec un petit courant d'air dirigé vers les dégivrateurs latéraux.



Bouches d'air au tableau de bord

Chaque bouche d'air peut être ouverte ou fermée séparément à l'aide de la roulette horizontale.

Vous pouvez aussi ajuster la direction du courant d'air sortant de ces bouches d'air, à l'aide du levier, comme illustré.

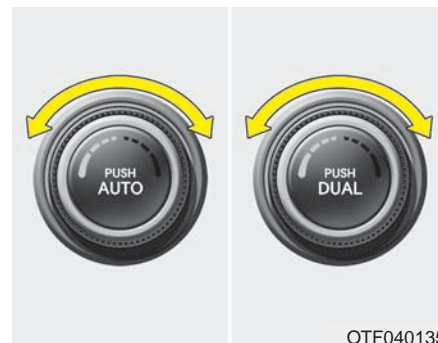

Commande de température

Le bouton de contrôle de la température vous permet de contrôler la température de l'air provenant du système de ventilation. Pour changer la température de l'air dans l'habitacle, tournez le bouton vers la droite pour un air plus chaud, ou vers la gauche pour un air plus frais.



Réglage individuel de la température zones conducteur et passager

1. Appuyer sur le bouton DUAL pour faire fonctionner individuellement les zones conducteur et passager. Appuyez sur le bouton de température de droite engage automatiquement le mode DUAL (deux zones).
2. Actionnez le bouton de commande gauche pour régler la température du côté du conducteur. Actionnez le bouton de commande droit pour régler la température du côté du passager.

Si la température du côté du conducteur est réglée au maximum ou au minimum, le mode DUAL est désactivé pour assurer un chauffage ou un refroidissement maximal.

Équilibrage de la température côté conducteur et passager

1. Appuyer de nouveau sur le bouton DUAL pour désactiver le DUAL (le témoin lumineux sur le bouton est éteint). La température côté passager est réglée au même niveau que celle du conducteur.
2. Appuyez sur le bouton de température de gauche. La température du côté conducteur et du côté passager s'ajustera au même niveau.

Conversion de la température

Vous pouvez passer à l'affichage en degrés Fahrenheit ou Celsius comme suit : tenant MODE enfoncé, appuyez sur DUAL pendant 3 secondes ou plus. L'affichage alternera entre les degrés Fahrenheit et Celsius. Si la batterie est déchargée ou déconnectée, l'affichage de la température retournera aux degrés Fahrenheit.

Thermomètre extérieur

La température extérieure courante est affichée en incréments de 1°C (1°F) quand la température se trouve dans la plage de -40°C à 60°C (-40°F à 140°F).

- Il se peut que la température extérieure affichée ne soit pas modifiée immédiatement, tout comme dans le cas d'un thermomètre ordinaire, et ce, afin d'éviter toute distraction du conducteur.

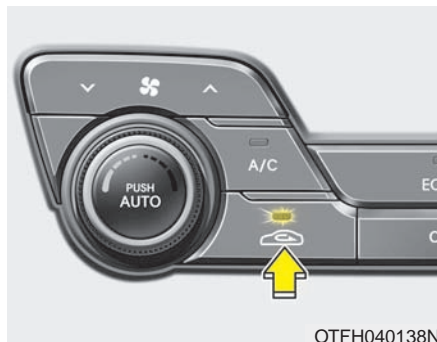

Commande d'admission d'air

Ce bouton permet de choisir l'air extérieur (frais) ou la recirculation de l'air dans l'habitacle.

Pour changer la position de la commande d'admission d'air, appuyez sur le bouton.

Position d'air extérieur (frais)

■ Type A



■ Type B



Quand l'air extérieur (frais) est choisi, l'air entre dans le véhicule de l'extérieur; il est alors réchauffé ou refroidi, selon la fonction choisie.

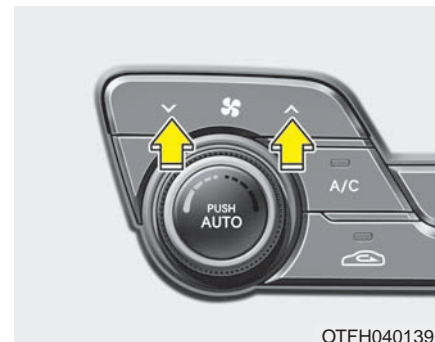

Commande de la vitesse du ventilateur

La vitesse du ventilateur peut se régler à l'aide du commutateur de vitesse du ventilateur. Pour changer la vitesse du ventilateur, appuyez sur la partie ^ du commutateur pour l'augmenter et sur la partie ∨ pour la réduire. Pour couper le ventilateur, appuyez sur le bouton OFF.

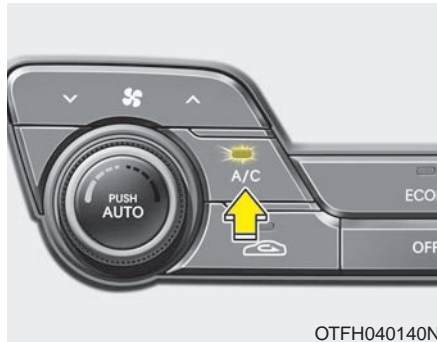

Climatiseur

Appuyez sur le bouton A/C pour mettre le climatiseur en marche (le témoin s'allume).

Appuyez de nouveau sur le bouton pour éteindre le climatiseur.

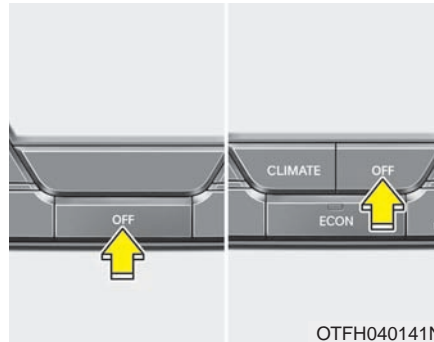

Mode éteint (OFF)

Appuyez sur le bouton OFF pour éteindre la climatisation automatique. Vous pouvez toujours utiliser les boutons de mode et d'admission d'air en autant que le commutateur d'allumage soit en position ON.

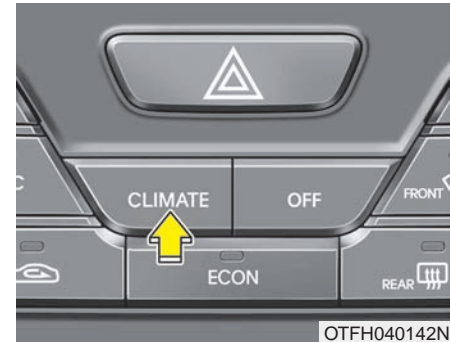

Sélection de l'écran d'information sur la climatisation (si équipé)

Appuyer sur le bouton CLIMATE permet d'afficher l'information sur la climatisation.

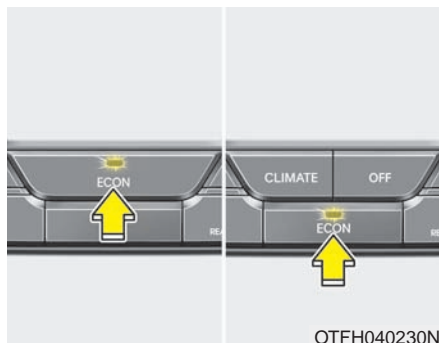

Touche de climatisation économique



1. Enfoncer la touche ECON lorsque le climatiseur fonctionne diminuera sa puissance de fonctionnement, ce qui peut améliorer l'économie de carburant.
2. Pour accéder à la puissance maximale du climatiseur, désactiver la climatisation économique en appuyant de nouveau sur le bouton ECON.

Fonctionnement du système

Ventilation

1. Réglez le mode à la position .
2. Réglez la commande d'admission d'air sur l'air extérieur.
3. Réglez la température au niveau désiré.
4. Réglez le ventilateur à la vitesse désirée.

Chauffage

1. Réglez le mode à la position .
 2. Réglez la commande d'admission d'air sur l'air extérieur.
 3. Réglez la température au niveau désiré.
 4. Réglez le ventilateur à la vitesse désirée.
 5. Pour une déshumidification, mettez le climatiseur (si équipé) en marche.
- Si le pare-brise s'embue, réglez le mode à la position  ou .

Conseils d'utilisation

- Pour empêcher la poussière et les vapeurs déplaisantes d'entrer dans le véhicule par le système de ventilation, réglez la commande d'admission d'air sur recirculation. Retournez la commande à la position d'air frais une fois la zone traversée, afin de garder un air frais dans le véhicule. Ceci aidera à tenir le conducteur alerte et confortable.
- L'air pour le système de chauffage/ climatisation est aspiré par des grilles juste devant le pare-brise. Assurez-vous que ces grilles soient toujours propres (sans feuilles, neige, glace ou autres obstructions).
- Pour éviter l'embuement intérieur du pare-brise, réglez la commande d'admission d'air en position d'air frais et le ventilateur à la vitesse désirée; mettez le climatiseur en circuit et ajustez la température au degré désiré.

Climatiseur (si équipé)

Tous les climatiseurs Kia sont chargés d'un fluide frigorigène R-134a écologique qui ne cause aucun dommage à la couche d'ozone.

1. Faites démarrer le moteur et appuyez sur le bouton du climatiseur.
 2. Réglez le mode à la position .
 3. Réglez la commande d'admission d'air sur recirculation. Toutefois, l'utilisation prolongée de l'air recirculé asséchera l'air de façon excessive. Si c'est le cas, changez la position de la commande.
 4. Ajustez la vitesse du ventilateur et la température afin d'assurer un confort optimal.
- Quand le niveau de refroidissement voulu est atteint, réglez la commande de température à l'extrême gauche, réglez la commande de mode sur MAX A/C puis réglez le ventilateur à sa vitesse maximale.

*** AVIS**

- **Quand vous utilisez le climatiseur, surveillez le témoin de température de près quand vous montez des côtes ou dans la grosse circulation, et que la température extérieure est élevée. Le climatiseur peut faire surchauffer le moteur. Continuez d'utiliser le ventilateur, mais coupez le climatiseur si le témoin de température indique un surchauffage.**
- **Si vous abaissez les glaces par temps humide, le climatiseur peut causer la formation de gouttelettes d'eau à l'intérieur du véhicule. Comme la présence excessive de gouttelettes d'eau peut causer des dommages à l'équipement électrique, n'utilisez le climatiseur que si vous gardez les glaces relevées.**

Conseils sur l'utilisation du climatiseur

- Si le véhicule a été stationné au soleil par temps chaud, abaissez les glaces pendant un moment pour laisser l'air chaud s'échapper de l'habitacle.
- Pour réduire le taux d'humidité sur l'intérieur des glaces par temps pluvieux ou humide, réduisez l'humidité dans l'habitacle en faisant fonctionner le climatiseur.
- Quand vous utilisez le climatiseur, vous pourrez noter, à l'occasion, un changement dans le régime du moteur quand le compresseur du climatiseur s'engage. Il s'agit là d'un fonctionnement caractéristique normal.
- Utilisez le climatiseur une fois par mois, même si ce n'est que pour quelques minutes, afin d'assurer un rendement optimal du système.
- Vous pourrez noter, lors du fonctionnement du climatiseur, la formation de gouttelettes de condensation (même une petite flaque) sur le plancher, du côté du passager. Il s'agit là d'un fonctionnement caractéristique normal.

- Utiliser le climatiseur au mode de recirculation d'air n'assure pas un refroidissement maximal; en outre, l'utilisation continue à ce mode peut rendre l'air rassis.
- Lors du refroidissement, il se peut que vous remarquiez un débit d'air brumailieux en raison du refroidissement rapide et de l'admission d'air humide. Cette caractéristique fait partie du fonctionnement normal du système.

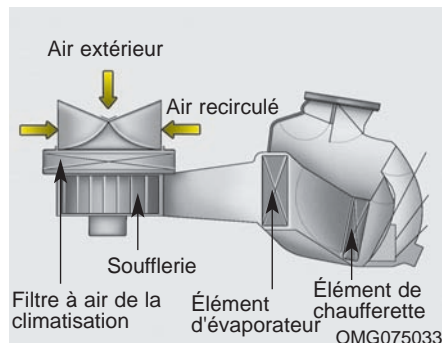

Fitre à air de la climatisation

Le filtre à air de la climatisation est monté derrière la boîte à gants et filtre la poussière et autres polluants qui pourraient entrer dans le véhicule par le système de climatisation. Si, avec le temps, poussières et polluants s'accumulent sur le filtre, vous remarquerez une réduction du débit par les bouches d'air. Ceci entraînera une accumulation d'humidité dans l'habitacle, même si la commande d'admission d'air se trouve sur air extérieur. Dans ce cas, faites remplacer le (si équipé) filtre à air de la climatisation chez un concessionnaire Kia agréé.

* AVIS

- Remplacez le filtre tel qu'indiqué au calendrier d'entretien. Si le véhicule est utilisé dans des conditions difficiles comme sur des routes poussiéreuses ou mal entretenues, une inspection et un changement plus fréquents du filtre sera nécessaire.
- Si le débit d'air chute subitement, faites vérifier le système chez un concessionnaire Kia agréé.

Vérifier le niveau de fluide frigorigène dans le climatiseur et de lubrifiant dans le compresseur

Quand le volume de liquide frigorigène est bas, le rendement du climatiseur s'en trouve réduit. Surcharger peut aussi avoir un impact négatif sur le système de climatisation.

Donc si un fonctionnement anormal est noté, faites inspecter le système chez un concessionnaire Kia agréé.

*** AVIS**

Il est essentiel d'utiliser le bon type et la bonne quantité d'huile et de fluide frigorigène sinon on risque d'endommager le compresseur et de causer un fonctionnement anormal du système.



⚠ AVERTISSEMENT

Le système de climatisation du véhicule hybride doit être entretenu par un concessionnaire Kia agréé.

Le système de climatisation du véhicule hybride est connecté au système de haute tension et nécessite des fluides, des outils et des procédures d'entretien spécialisés. Un entretien impropre du système de climatisation du véhicule hybride peut entraîner une décharge électrique, des blessures graves ou même la mort.

DÉGIVRAGE ET DÉSEMBUAGE DU PARE-BRISE

⚠ AVERTISSEMENT - Dégivreur de pare-brise

Ne pas utiliser les positions  ou  lorsque le climatiseur est en marche pour empêcher la formation de buée sur le pare-brise par temps humide.

- Pour un dégivrage maximal, réglez le bouton de température à l'extrême droite (chaud) et le ventilateur à la vitesse la plus élevée.
- Si vous voulez diriger une partie de l'air chaud au plancher pendant le dégivrage ou le désembuage, réglez le mode sur plancher-dégivrage.
- Avant de prendre la route, dégagez toute la neige et la glace du pare-brise, de la lunette arrière, des glaces latérales et des rétroviseurs extérieurs.
- Dégagez la neige et la glace du capot et de la prise d'air au pied du pare-brise afin d'améliorer le rendement du dégivreur et de la chaufferette, et de réduire le risque d'embuement sur la face intérieure du pare-brise.

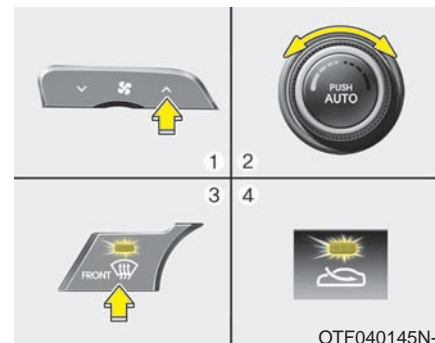

Climatisation automatique

Dégivrage de la face intérieure du pare-brise

1. Choisissez la vitesse de ventilateur voulue.
2. Choisissez la température voulue.
3. Appuyez sur le bouton de dégivrage ().
4. L'air extérieur (frais) est automatiquement choisi.

Si l'air extérieur (frais) n'est pas automatiquement choisi, appuyez sur le bouton correspondant.

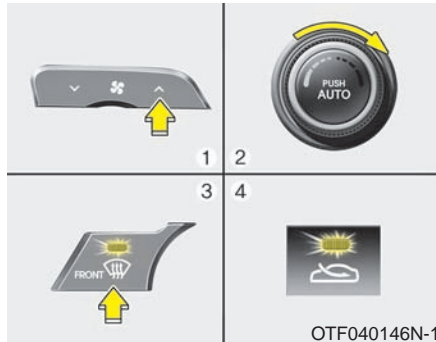

Dégivrage de la face extérieure du pare-brise

1. Réglez la vitesse du ventilateur au maximum (extrême droite).
2. Réglez la température au plus haut (HI).
3. Appuyez sur le bouton de dégivrage (FRONT).
4. L'air extérieur (frais) est automatiquement choisi.

Logique de désembuage

Afin de réduire le risque d'embuement sur l'intérieur du pare-brise, l'admission d'air ou la climatisation est contrôlée automatiquement en fonction de certaines conditions, comme la position (FRONT) ou (FRONT). Pour annuler ou retourner à la logique de désembuage, procédez comme suit:

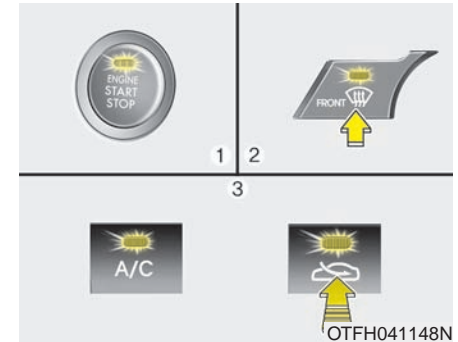

Climatisation automatique

1. Placez le bouton de démarrage/arrêt du moteur à la position ON.
2. Appuyez sur le bouton de dégivrage (FRONT).
3. Tenant le bouton du climatiseur (A/C) enfoncé, appuyez sur le bouton d'admission d'air (FRONT) au moins 5 fois en 3 secondes.

L'afficheur du climatiseur clignotera trois fois à intervalles de 0,5 seconde, pour indiquer que la logique de désembuage a été annulée ou retournée au statut programmé.

Si la batterie est déchargée ou déconnectée, vous devez rétablir le statut de la logique de désembuage.

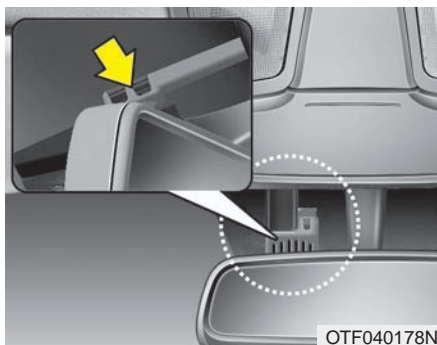

Auto-désembuage (système de climatisation automatique seulement, si équipé)

L'autodésembueur réduit le risque d'embuement sur l'intérieur du pare-brise en détectant automatiquement le niveau d'humidité sur la face intérieure du pare-brise.

Le système d'auto-désembuage fonctionne quand la chaufferette ou le climatiseur est en circuit.



Ce témoin s'allume quand l'autodésembueur détecte de l'humidité sur la face intérieure du pare-brise et se met en marche.

Si l'air dans l'habitacle est plus humide, le système fonctionne à un niveau plus élevé. Par exemple, si l'autodésembueur ne désembue pas le pare-brise à la position 1 Air extérieur, il essaie de nouveau au niveau 2 Souffler de l'air vers le pare-brise.

Niveau 1 : Air extérieur

Niveau 2 : Souffler de l'air vers le pare-brise

Niveau 3 : Augmenter l'air vers le pare-brise

Niveau 4 : Actionner le climatiseur

Niveau 5 : Climatisation maximale

Si le véhicule est muni d'un dégivreur automatique, celui-ci se met en fonctionnement si les conditions l'exigent. Pour annuler le dégivreur automatique, appuyer sur la touche du dégivreur avant 4 fois en 2 secondes, tout en appuyant sur la touche AUTO. Le voyant clignotera 3 fois, signalant que le système est annulé. Pour réactiver le dégivreur automatique, suivre les étapes mentionnées ci-dessus.

En cas de débranchement ou de déchargement de la batterie, le statut du dégivreur est remis à zéro.

*** AVIS**

Si la position climatiseur éteint ou recirculation d'air est choisi manuellement alors que l'autodésembueur est en marche, le témoin de l'autodésembueur clignote 3 fois pour aviser que l'opération manuelle a été annulée vu le besoin d'une vision nette.

⚠ MISE EN GARDE

N'enlevez pas le couvercle du capteur situé dans le coin supérieur du pare-brise, côté conducteur. Vous pourriez endommager les pièces du système, ce qui n'est pas couvert par la garantie sur le véhicule.

RANGEMENTS

Les rangements servent à ranger les menus articles.

- Pour éviter le risque de vol, ne laissez pas d'objets de valeur dans les rangements.
- Gardez toujours le couvercle du rangement fermé quand vous conduisez. Ne tentez pas de ranger un trop grand nombre d'articles, au point où le couvercle du rangement ne pourrait pas bien fermer.

⚠ AVERTISSEMENT - Matières inflammables

Ne rangez pas de briquets, bouteilles de propane ou autres matières inflammables ou explosives dans le véhicule. Ces articles peuvent prendre feu ou exploser si le véhicule est exposée à une température élevée pendant une période prolongée.

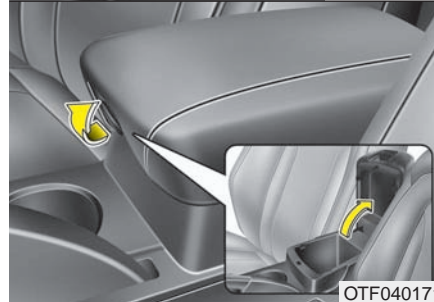
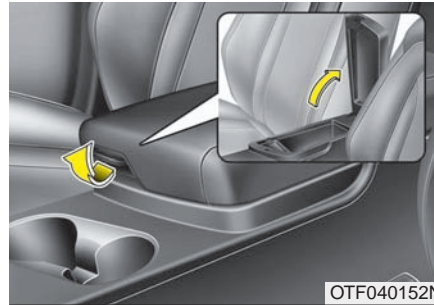

Rangement dans la console centrale (si équipé)

Pour ouvrir la console centrale, tirer sur le levier.

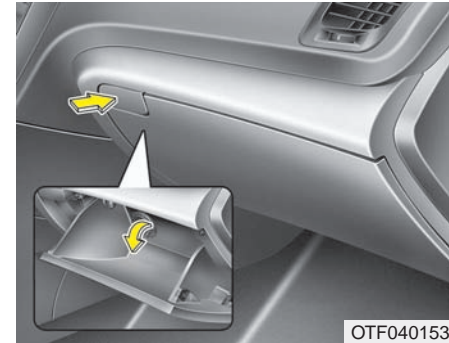

Boîte à gants

Pour ouvrir la boîte à gants, tirez la poignée et la boîte s'ouvrira d'elle-même. Refermez la boîte à gants quand vous avez terminé.

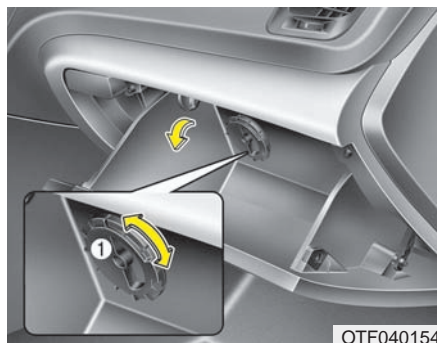

Boîte réfrigérée (si équipé)

Vous pouvez garder les canettes de boisson gazeuse ou d'autres articles au frais dans la boîte à gants.

1. Mettez le climatiseur en circuit.
2. Glissez le volet de bouche d'air dans la boîte à gants en position ouverte.
3. Si vous n'utilisez pas la boîte réfrigérée, placez le volet en position fermée.

Si des articles dans la boîte à gants bloquent l'évent, l'efficacité du refroidissement sera réduite.

* AVIS

Ne placez pas d'aliments périssables dans la boîte réfrigérée car elle pourra ne pas pouvoir maintenir la température requise pour garder les aliments frais.

* AVIS

Si le bouton de température est réglé sur chaud, de l'air chaud sera soufflé dans la boîte à gants.

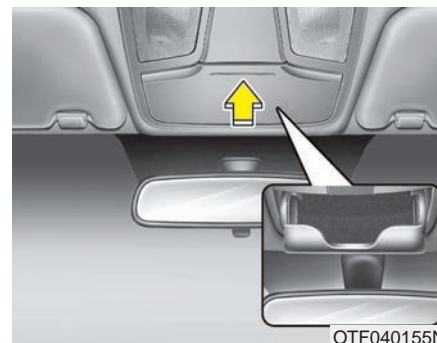

Rangement de lunettes de soleil

Pour ouvrir le rangement, appuyez sur le couvercle et il s'ouvrira lentement. Placez-y les lunettes, les verres face à l'extérieur.

Repoussez le couvercle pour fermer le logement.



AVERTISSEMENT - Distractions au volant

Ne jamais utiliser l'étui à lunettes pendant la conduite.

CARACTÉRISTIQUES INTÉRIEURES

Porte-gobelets

⚠ AVERTISSEMENT - Liquides chauds

Ne placez pas de tasses de liquide chaud sans couvercle dans les porte-gobelets alors que le véhicule est en mouvement. Si le liquide chaud se renverse, vous pourriez vous brûler. De telles brûlures au conducteur pourraient mener à une perte de contrôle du véhicule.

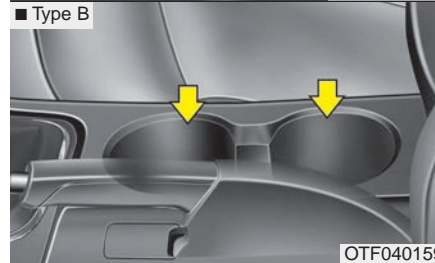
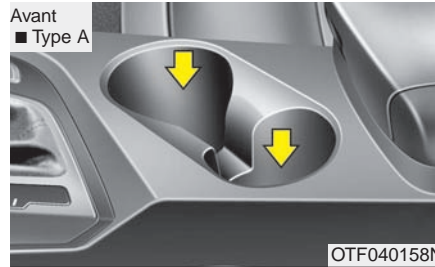

Des tasses ou de petites cannettes de boisson peuvent être placées dans les porte-gobelets.

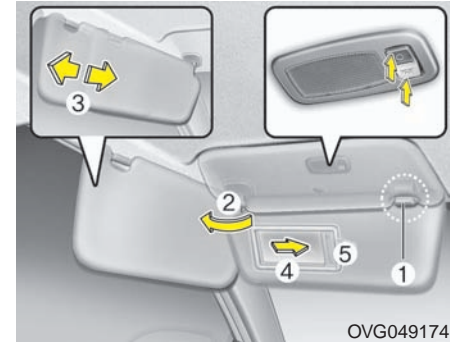

Pare-soleil

Utilisez le pare-soleil pour bloquer la lumière directe du soleil sur le pare-brise et les glaces latérales.

Pour utiliser le pare-soleil, rabattez-le.

Pour utiliser le pare-soleil sur une glace latérale, rabattez-le, décrochez-en l'extrémité (1) et faites-le pivoter vers le côté (2).

Ajustez la rallonge du pare-soleil vers l'avant ou l'arrière (3).

Ajustez le pare-soleil en le glissant vers l'intérieur ou l'extérieur (4).

Le porte-billet (5, si équipé) est fourni pour tenir un billet de péage.

MISE EN GARDE - Lampe du miroir de courtoisie

Si vous avez utilisé la lampe du miroir, éteignez-la avant de ramener le pare-soleil à sa position originale sinon vous risquez de décharger la batterie et même d'endommager le pare-soleil.



Prise de courant (si équipé)

La prise de courant sert à alimenter les téléphones mobiles et autres appareils conçus pour fonctionner sur le système électrique d'un véhicule. Les appareils doivent consommer moins de 10 ampères quand le moteur tourne.

N'utilisez la prise de courant que lorsque le moteur est en marche et déconnectez la fiche de l'accessoire après son utilisation. Brancher un accessoire pendant une période prolongée alors que le moteur est éteint, pourrait décharger la batterie.

Ne branchez que des accessoires 12 volts qui consomment moins de 10 ampères.

Ajustez le climatiseur ou la chaufferette au réglage minimal quand vous utilisez la prise de courant.

Refermez le couvercle quand vous n'utilisez pas la prise.

Certains appareils électriques peuvent causer une interférence électronique quand ils sont branchés dans la prise du véhicule. Ces appareils peuvent émettre des parasites et causer le mauvais fonctionnement d'autres systèmes ou appareils électriques dans le véhicule.

AVERTISSEMENT - Décharge électrique

Ne mettez pas un doigt ou un objet (aiguille, etc.) dans la prise de courant et ne la touchez pas avec une main mouillée. Vous risquez de subir un choc électrique.

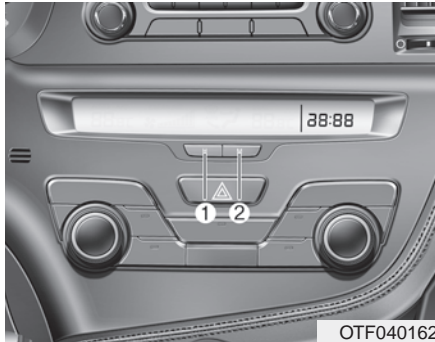

Montre numérique

⚠ AVERTISSEMENT

N'ajustez pas la montre pendant que vous conduisez. Vous pourriez perdre le contrôle et causer un accident qui pourrait résulter en des blessures graves, voire même la mort.

Vous devez régler l'heure de nouveau chaque fois que la batterie est déconnectée ou que le fusible du circuit est déconnecté.

Lorsque le bouton de démarrage/arrêt du moteur est à la position ACC ou ON, les boutons de la montre fonctionnent de la façon suivante :

HEURES (1)

Chaque pression du bouton H fait avancer l'heure d'une heure.

MINUTES (2)

Chaque pression du bouton M fait avancer l'heure d'une minute.

Conversion de l'affichage:

Pour passer du format 12 heures à 24 heures, appuyez simultanément sur les boutons H et M pendant plus de 5 secondes.

Exemple : si 10:15 p.m. est affiché, l'heure deviendra 22:15.



Patères (si équipé)

Pour utiliser la patère, abaissez la partie supérieure de son crochet.



MISE EN GARDE -

Suspendre des vêtements

Ne suspendre aucun vêtement lourd car le poids pourrait endommager le crochet.

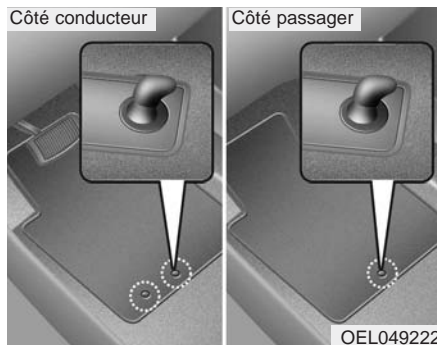

Ancre(s) de tapis

Si vous utilisez un tapis sur la moquette avant, assurez-vous de l'accrocher à l'ancre sur le plancher. Vous empêcherez ainsi le tapis de glisser vers l'avant.



AVERTISSEMENT - Tapis de sol d'autres fournisseurs

Ne pas utiliser des tapis de sol d'autres fournisseurs qui ne peuvent pas être fixés avec sécurité sur les crochets d'ancre. Ces tapis peuvent glisser et empêcher le fonctionnement correct des pédales.

Respectez les points suivants quand vous installez un tapis dans le véhicule.

Assurez-vous que le tapis soit solidement attaché aux ancrages de tapis avant de conduire le véhicule.

- N'utilisez AUCUN tapis qui ne peut être solidement retenu par les ancrages de tapis du véhicule,
- N'empilez pas de tapis un par-dessus l'autre (ex. : un tapis toutes saisons en caoutchouc sur un tapis peluché). N'installez qu'un seul tapis par position.

IMPORTANT - Votre véhicule a été construit avec des ancrages de tapis du côté conducteur faits pour retenir le tapis solidement en place. Afin d'éviter toute interférence avec le fonctionnement des pédales, Kia recommande que n'installiez que des tapis Kia conçus pour votre véhicule.

Système de navigation (si équipé)

Le système de navigation confirme la position courante de votre véhicule d'après l'information reçue de satellites, et vous guide vers toute destination que vous choisissez.

Les renseignements détaillés sur le système de navigation se trouvent dans le manuel séparé du système.

CHAÎNE HAUTE-FIDÉLITÉ

* AVIS

Si vous installez des phares HID (décharge haute densité) de marché secondaire, la chaîne stéréo et les dispositifs électroniques de votre véhicule pourraient mal fonctionner.

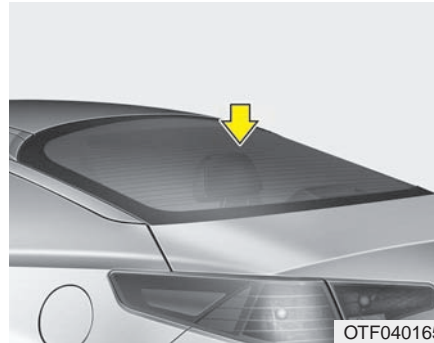

Antenne dans la lunette arrière (si équipé)

Quand vous allumez la radio après avoir tourné la clé de contact sur ON ou ACC, la chaîne recevra les signaux AM et FM par l'antenne coulée dans la lunette arrière.

⚠ MISE EN GARDE

- *Ne nettoyez pas l'intérieur de la glace arrière avec un nettoyant à vitre ou un grattoir pour enlever les saletés car vous pourriez endommager les éléments de l'antenne.*
- *Évitez de poser des enduits métalliques comme du Ni, du Cd, et autres. Ils pourraient faire interférence avec la réception AM ou FM.*



Commandes de radio au volant (si équipé)

Le volant peut être doté de boutons de commande de la radio.



MISE EN GARDE

N'appuyez pas simultanément sur plusieurs boutons de la télécommande.

VOLUME (+/-) (1)

- Soulevez le levier (+) pour augmenter le niveau sonore.
- Abaissez le levier (-) pour réduire le niveau sonore.

PRESET/SEEK (^ / v) (2)

Le bouton SEEK/PRESET agit de façons différentes dépendamment du mode.

Pour les fonctions suivantes, appuyez sur le bouton pendant 0,8 s ou plus.

Mode RADIO

Elle exécute la recherche automatique (AUTO SEEK).

Mode CD/USB/iPod

Elle exécute l'avance et le recul rapides (FF/REW).

Si vous appuyez sur SEEK/PRESET pendant moins de 0,8 seconde, il fonctionnera comme suit :

Mode RADIO

Elle agit comm touche de mémoire (PRESET STATION).

Mode CD/USB/iPod

Elle agit comme touche de piste précédente/suivante (TRACK UP/DOWN).

MODE (3)

Appuyez sur le bouton pour changer de source sonore.

- FM(1~2)→AM→SAT(1~3)→CD→USB
AUX(iPod) FM...

Outre le changement de mode, le bouton permet de mettre la chaîne en ou hors circuit alors que le commutateur d'allumage se trouve sur ACC ou ON.

- Mise en circuit : appuyez sur le bouton alors que la radio est hors circuit.
- Mise hors circuit : appuyez sur le bouton pendant plus de 0,8 s alors que la radio est en circuit.

MUTE (4, si équipé)

- Appuyez sur le bouton pour engager la sourdine.
- Appuyez sur le bouton pour couper le microphone pendant un appel téléphonique.

Les boutons de commande sont expliqués plus en détail dans les pages qui suivent.



*** AVIS**

Si vous utilisez la prise de courant pour alimenter un appareil audio, vous pourrez entendre un bruit de fond pendant la lecture. Si c'est le cas, utilisez l'alimentation de l'appareil audio seulement.

* iPod® est une marque de commerce de Apple Inc.

Prise Aux, USB et iPod®*

Si votre véhicule est équipé d'une prise Aux, USB (bus série universel) ou iPod, vous pouvez utiliser la prise Aux pour y brancher un appareil audio, la prise USB pour y brancher un appareil USB et la prise iPod pour y brancher un iPod.

Réception FM

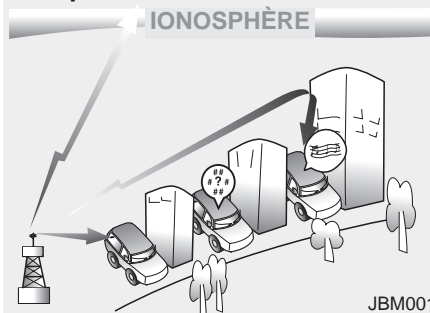

Comment fonctionne la radio d'auto

Les signaux AM et FM sont diffusés par des tours de transmission situées autour de la ville. Ces signaux sont captés par l'antenne radio de votre véhicule. Le signal atteint alors le poste de radio qui les transmet aux haut-parleurs.

Quand votre véhicule capte un signal radio puissant, la conception technique précise de la radio assure une reproduction sonore de la meilleure qualité possible. Parfois, le signal reçu peut être de piètre qualité ou faible. Ceci peut être dû à des facteurs comme la distance par rapport à la station radio ou à la présence d'édifices, de ponts ou d'autres gros obstacles dans la région.

Réception AM

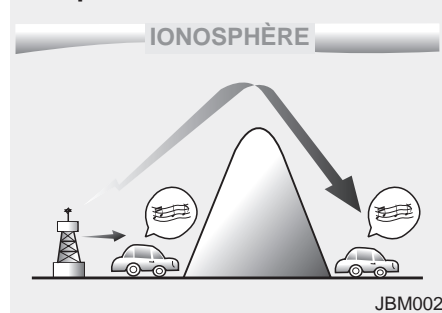

Les diffusions en AM peuvent être captées sur de plus grandes distances que les diffusions en FM. Ceci provient du fait que les ondes radio AM sont transmises à basses fréquences. Ces longues ondes radio de basse fréquence peuvent suivre la courbe de la Terre plutôt que se déplacer en ligne droite dans l'atmosphère. De plus, elles suivent la forme des obstructions, offrant ainsi une meilleure couverture.

Station radio FM

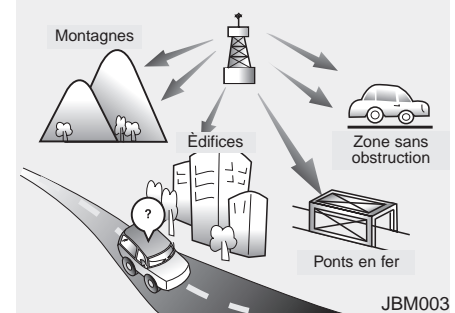

Les diffusions en FM sont transmises à haute fréquence et ne suivent pas la surface de la Terre. De ce fait, les diffusions FM commencent généralement à faiblir, à courte distance de la station. En outre, les signaux FM sont facilement affectés par les édifices, les montagnes et d'autres obstructions. Ceci peut causer des conditions d'écoute qui pourraient vous mener à croire qu'il y a un problème avec votre radio. Les conditions suivantes sont normales et n'indiquent pas un problème :

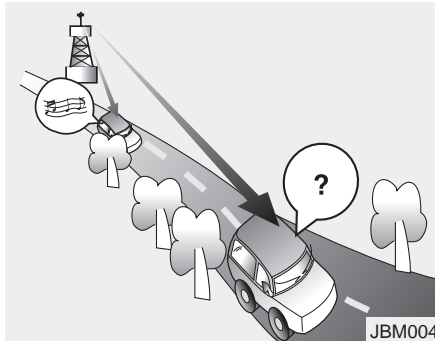

- Évanouissement - alors que le véhicule s'éloigne de la station de radio, le signal faiblit et le son commence à s'évanouir. Dans ce cas, nous vous suggérons de syntoniser une nouvelle station.
- Scintillement/électrostatique - Les signaux FM faibles ou de grandes obstructions entre la tour de transmission et votre poste de radio peuvent faire interférence au signal et causer des bruits d'électrostatique ou de scintillement. Réduire le niveau d'aiguës pourra amenuiser l'effet jusqu'à ce que l'interférence disparaisse.

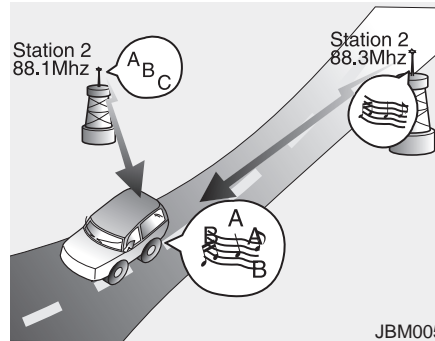

- Permutation de station - Alors que le signal FM faiblit, un autre signal plus puissant de même fréquence peut être capté. Ceci vient du fait que la radio est conçue pour se verrouiller sur le signal le plus clair. Si cela se produit, syntonisez une autre station au signal plus puissant.
- Annulation par cheminements multiples - Des signaux radio reçus de plusieurs directions peuvent causer de la distorsion ou un scintillement. Ceci est causé par un signal direct et réfléchi provenant de la même station, ou par des signaux de deux stations de fréquences voisines. Si cela se produit, syntonisez une autre station jusqu'à ce que la condition disparaisse.

Réception avec la radio par satellite

Vous pourrez connaître des problèmes de réception avec la radio par satellite dans les cas suivants.

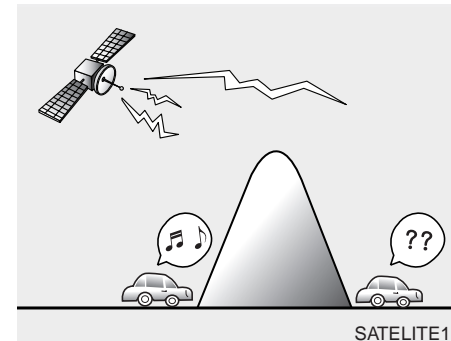

- Rouler dans un tunnel ou dans un parc de stationnement couvert.
- Rouler sous la voie supérieure d'une autoroute à niveaux.
- Rouler sous un pont.
- Rouler près d'un véhicule élevé (comme un camion ou un autobus) qui pourrait bloquer le signal.
- Rouler dans une vallée ou les monts et pics environnants pourraient bloquer le signal.

Caractéristiques du véhicule

- Rouler sur une route montagneuse où les montagnes pourraient bloquer le signal.

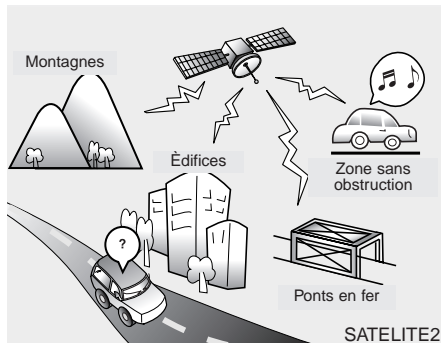

- Rouler à un endroit où de grands arbres (plus de 10 m de haut) pourraient bloquer le signal, comme dans une forêt dense.
- Le signal peut devenir faible dans les régions qui ne sont pas couvertes par un réseau de stations distantes relais.

AVIS:

Notez aussi que d'autres circonstances imprévues peuvent nuire à la réception du signal de la radio par satellite SIRIUS.

Utilisation d'un cellulaire ou d'une radio bidirectionnelle

L'utilisation d'un téléphone cellulaire dans le véhicule peut faire interférence avec l'équipement radio. Cela ne veut pas dire que l'équipement fait défaut. Dans pareil cas, utilisez le cellulaire aussi loin que possible de l'équipement radio.

⚠ MISE EN GARDE

Quand on utilise un appareil de communication comme un cellulaire ou une radio dans le véhicule, il faut utiliser une antenne séparée. Si on utilise le cellulaire ou la radio avec une antenne intégrée seulement, il peut y avoir interférence avec le système électrique du véhicule, ce qui pourrait nuire au bon fonctionnement du véhicule.

⚠ AVERTISSEMENT

N'utilisez pas un cellulaire en conduisant. Vous devriez vous arrêter en lieu sûr avant d'utiliser votre cellulaire.

Soin des disques

- Si la température dans le véhicule est trop élevée, abaissez les glaces pour aérer le véhicule avant d'utiliser la radio.
- Il est illégal de copier et d'utiliser des fichiers MP3/WMA sans permission. N'utilisez que des CD créés légalement.
- N'appliquez jamais sur un CD, un agent volatile comme du benzène ou un diluant, des nettoyants ordinaires ou des aérosols magnétiques pour disques analogiques.
- Pour éviter d'endommager la surface du disque, tenez et transportez le CD par le rebord ou le centre et le rebord seulement.
- Nettoyez la surface du disque avec un chiffon doux avant la lecture (essuyez-le du centre vers le rebord).
- N'endommagez pas la surface du disque et n'apposez aucun collant ou papier.
- Assurez-vous de n'insérer aucun autre objet que des CD dans le lecteur (n'insérez qu'un seul CD à la fois).

- Gardez les CD dans leur boîtier pour les protéger contre les éraflures et les saletés.
- Dépendamment du type (CD-R/CD-RW), certains CD peuvent ne pas bien fonctionner normalement, dépendamment du fabricant ou de la méthode de copie ou d'enregistrement. Dans certains cas, si vous continuez d'utiliser ces CD, ils pourront entraîner le mauvais fonctionnement de la chaîne haute-fidélité du véhicule.

*** AVIS - Lecture d'un CD protégé contre la copie ou incompatible**

Certains CD protégés contre la copie et non conformes aux normes internationales de CD audio (Red Book) peuvent ne pas jouer sur la chaîne. Notez que si vous tentez de faire jouer un CD protégé contre la copie et que le lecteur de CD ne fonctionne pas correctement, le CD peut être défectueux et non pas le lecteur.

■ CD Player : PA710TFU



* Si l'appareil ne supporte pas la technologie Bluetooth, le logo Bluetooth ne s'affichera pas.

TF_USA_RADIO



Utilisation des commandes radio, réglage, volume et son

1. Touche de sélection **FM/AM**

La touche FM/AM permet d'alternier entre la bande FM et AM. Suit la séquence de commutation.

- FM/AM : FM1→FM2→AM→FM1...

2. Bouton d'alimentation et de volume

- Met la chaîne de son en ou hors circuit quand le commutateur d'allumage se trouve sur ACC ou ON.
- Tournez le bouton dans le sens horaire/antihoraire pour augmenter/réduire le niveau sonore.

3. Bouton de recherche automatique

- Appuyez sur **SEEK** pour passer automatiquement à la station de fréquence inférieure.
- Appuyez sur **SEEK** pour passer automatiquement à la station de fréquence supérieure.

4. Touche de balayage **SCAN**

- Appuyez sur le bouton pour faire une recherche progressive automatique des stations.
- La touche permet de passer à la station suivante et y reste pendant 5 secondes.
- Appuyez de nouveau sur **SCAN** pour arrêter le balayage et écouter la station syntonisée.

5. Bouton de sourdine

Appuyer sur le bouton couple le son et affiche " Audio Mute " à l'ACL.

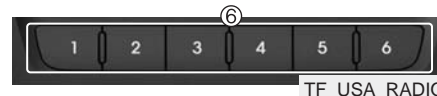

6. Touches de mémoire

- Appuyez sur **1** ~ **6** pendant moins de 0,8 s pour passer à la station mémorisée sur cette touche.



- Appuyez sur **1** ~ **6** pendant plus de 0,8 s pour mémoriser la station syntonisée à cette position. L'action est confirmée par un bip.

7. Bouton **SETUP**

Appuyez sur ce bouton pour passer au mode de réglage. Si aucune action n'est prise dans les 8 secondes, la chaîne retourne au mode précédent.



Au mode " SETUP ", tournez le bouton TUNE pour faire défiler le curseur à travers les items et appuyez sur TUNE pour faire un choix.

• SCROLL

Choisissez si les noms de fichiers longs défilent continuellement (ON) ou juste une fois (OFF).

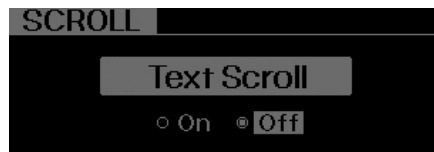

• SDVC (volume sonore en fonction de la vitesse)

Choisissez cet item pour mettre la fonction en ou hors circuit. En circuit, le volume sonore s'ajuste automatiquement en fonction de la vitesse du véhicule.



• MEDIA

Choisissez l'affichage par défaut de l'information sur le lecteur MP3 : "Folder/File " (dossier/fichier) ou " Artist/Title " (artiste/titre).

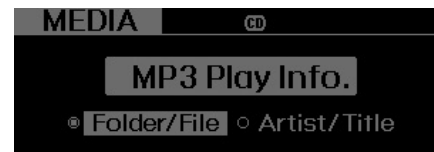

• SAT

Choisissez l'affichage par défaut du mode SIRIUS : " Cat./Ch. " (catégorie/canal) ou " Artist/Title " (artiste/titre).



• PHONE

Choisissez cet item pour passer au réglage du mode BLUETOOTH. Vous trouverez de plus amples renseignements à ce sujet sous "UTILISATION D'UN TÉLÉPHONE BLUETOOTH".



8. Bouton de syntonisation et de contrôle sonore

Tourner le bouton dans le sens horaire ou antihoraire augmente ou réduit la fréquence de réception.

(AM 10 kHz, FM 200 kHz) Appuyer sur le bouton permet d'alterner entre les graves, les médianes, les aiguës, l'équilibre avant/arrière et l'équilibre gauche/droit. Le mode choisi s'affiche à l'écran. Une fois le mode choisi, tournez le bouton dans le sens horaire ou antihoraire pour effectuer le réglage.

• Contrôle des GRAVES (BASS)

Pour augmenter les GRAVES, tournez le bouton dans le sens horaire; pour les réduire, tournez le bouton dans le sens antihoraire.

• Contrôle des MÉDIANES (MIDDLE)

Pour augmenter les MÉDIANES, tournez le bouton dans le sens horaire; pour les réduire, tournez le bouton dans le sens antihoraire.

• Contrôle des AIGUËS (TREBLE)

Pour augmenter les AIGUËS, tournez le bouton dans le sens horaire; pour les réduire, tournez le bouton dans le sens antihoraire.

• Équilibre avant-arrière (FADER)

Tournez le bouton dans le sens horaire pour renforcer le son sur les haut-parleurs arrière (les haut-parleurs avant sont atténués). Tournez le bouton dans le sens antihoraire pour renforcer le son sur les haut-parleurs avant (les haut-parleurs arrière sont atténués).

• Équilibre gauche-droit (BALANCE)

Tournez le bouton dans le sens horaire pour renforcer le son sur les haut-parleurs droits (les haut-parleurs gauches sont atténués). Tournez le bouton dans le sens antihoraire pour renforcer le son sur les haut-parleurs gauches (les haut-parleurs droits sont atténués).



Utilisation du lecteur de CD

1. Bouton **CD**

Si un CD est chargé, passe au mode CD. S'il n'y a pas de CD, " No Disc " s'affiche pendant 3 secondes et la chaîne retourne au mode précédent.

2. Touche de lecture aléatoire **1**

Appuyez sur la touche pendant moins de 0,8 s pour activer le mode «RDM», et pendant plus de 0,8 s pour activer le mode «A. RDM». Il fera jouer la chanson suivante une fois.

- RDM : Seuls les fichiers/pistes du dossier/disque sont joués en ordre aléatoire.
- A. RDM (MP3/WMA seul.) : Tous les fichiers sont joués en ordre aléatoire.

3. Bouton de répétition **2**

Appuyez sur le bouton pendant moins de 0,8 s pour activer le mode " RPT ", et pendant plus de 0,8 s pour activer le mode " FLD RPT ".

- RPT : Seul un fichier est joué de façon répétitive.
- FLD RPT : Seuls les fichiers d'un dossier sont joués de façon répétitive.

4. Bouton de sélection de piste

- Appuyez sur **▼TRACK** pendant moins de 0,8 s pour écouter la chanson courante depuis le début.
- Appuyez sur **▼TRACK** pendant moins de 0,8 s et de nouveau dans la seconde qui suit pour passer à la chanson précédente.
- Appuyez sur **▼TRACK** pendant 0,8 s ou plus pour une recherche régressive à haute vitesse.
- Appuyez sur **TRACK▲** pendant moins de 0,8 s pour passer à la chanson suivante.
- Appuyez sur **TRACK▲** pendant 0,8 s ou plus pour une recherche progressive à haute vitesse.

5. Touche de balayage

Fait jouer 10 secondes de chaque chanson sur le CD. Pour annuler le balayage, appuyez de nouveau sur le bouton.



6. Bouton d'éjection du CD

- Le  bouton fonctionne, que la chaîne soit en circuit ou non.

7. Fente de charge du CD

Introduisez le CD, étiquette sur le dessus, et poussez-le doucement alors que le commutateur d'allumage est en position ACC ou ON.

La chaîne passe automatiquement au mode CD et fait jouer le CD. Si la chaîne est hors circuit, elle se mettra automatiquement en circuit sur l'insertion du CD.

- Cette chaîne ne reconnaît que les CD de 12 cm, CD-DA (audio CD) ou ISO (MP3).
- Si vous insérez un CD UDA ou d'un autre type (DVD par ex.), " Reading Error " s'affichera et le disque sera éjecté.





MISE EN GARDE

N'introduisez pas un CD si le témoin CD est allumé.



8. Bouton **FLDR** - Folder (dossier)

- Appuyez sur le bouton  pour passer au sous-dossier du dossier ouvert et afficher la première piste du dossier. Appuyez sur les boutons TUNE/ ENTER pour ouvrir le dossier affiché. L'appareil fera jouer la première piste.
- Appuyez sur le bouton  pour passer au dossier supérieur du dossier ouvert et afficher la première piste du dossier. Appuyez sur les boutons TUNE/ENTER pour ouvrir le dossier affiché.

9. Touche **INFO**

Affiche l'information sur la chanson courante.

- CD audio : titre du disque/artiste, titre de la piste/artiste, nombre de pistes.
- CD MP3 : nom du fichier, titre, artiste, album, dossier, nombre de fichiers (non affiché si l'information n'est pas disponible sur le CD ou le fichier).

10. Bouton de syntonisation et d'acceptation (ENTER)

- Tournez le bouton dans le sens horaire pour voir les chansons après la chanson courante ou dans le sens antihoraire pour voir les chansons avant la chanson courante. Appuyez sur le bouton pour faire jouer la chanson affichée.
- Appuyez sur le bouton sans le tourner pour passer au mode de contrôle sonore.

NOTA:

Ordre de lecture des fichiers (dossiers) :

1. Ordre de lecture des chansons : ① à ⑭ en séquence.

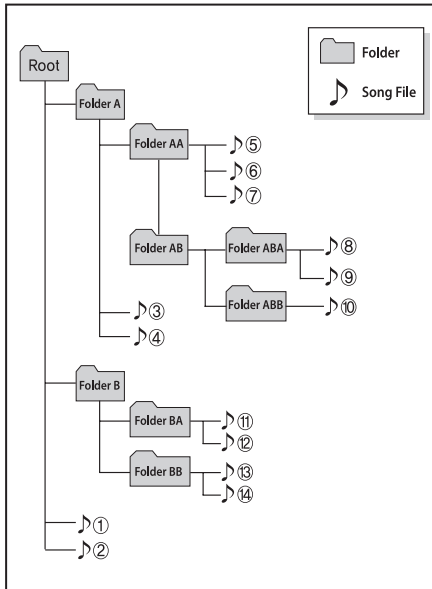

2. Ordre de lecture des dossiers :

* S'il n'y a aucun fichier de chanson dans le dossier, ce dernier n'est pas affiché.

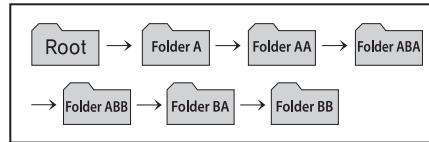



MISE EN GARDE - Concernant les dispositifs USB

- Pour utiliser un dispositif USB externe, assurez-vous que le dispositif n'est pas connecté lors du démarrage, puis connectez le dispositif.
- Si vous faites démarrer le véhicule alors que le dispositif USB est connecté, vous risquez d'endommager le dispositif USB (l'USB n'est pas protégé contre l'AÉA).
- Si vous faites démarrer le moteur ou l'éteignez alors que le dispositif USB est connecté, le dispositif USB externe pourra ne pas fonctionner.
- Le dispositif pourra ne pas faire jouer les fichiers MP3 ou WMA non authentiques.
 - 1) Il ne peut faire jouer que les fichiers MP3 comprimés à un taux de 8 Kbps à 320 Kbps.
 - 2) Il ne peut faire jouer que les fichiers WMA comprimés à un taux de 8 Kbps à 320 Kbps.

(suite)

(suite)

- Faites attention aux décharges électrostatiques lors de la connexion et de la déconnexion du dispositif USB.
- Un lecteur MP3 codé ne sera pas reconnu.
- Dépendamment de l'état du dispositif USB externe, le dispositif USB externe connecté pourra ne pas être reconnu.
- Si le formatage octets/secteur du dispositif USB externe est autre que 512 octets ou 2048 octets, le dispositif ne sera pas reconnu.
- N'utilisez qu'un dispositif USB formaté selon FAT 12/16/32.
- Un dispositif USB sans identification USB IF pourra ne pas être reconnu.
- Assurez-vous que la fiche USB ne touche pas le corps humain ou un objet quelconque.
- Si vous connectez et déconnectez un dispositif USB dans un bref intervalle, vous risquez d'endommager le dispositif.

(suite)

(suite)

- Vous pourrez entendre un bruit étrange lors de la connexion et de la déconnexion du dispositif USB.
- Si vous déconnectez le dispositif USB externe pendant la lecture au mode USB, le dispositif USB externe risque de s'endommager ou de mal fonctionner. Aussi, ne connectez le dispositif USB externe que si le moteur est éteint ou la chaîne est à un autre mode.
- Dépendamment du type et de la capacité du dispositif USB externe ou du type de fichiers stockés dans le dispositif, le délai de reconnaissance du dispositif peut différer; il ne s'agit pas d'une défaut, vous devez simplement être patient.
- N'utilisez un dispositif USB que pour la lecture de fichiers de musique.
- Utiliser des accessoires USB comme un chargeur ou un réchauffeur avec USB I/F, peut réduire la performance ou entraîner un mauvais fonctionnement.

(suite)

(suite)

- *Si vous utilisez des dispositifs comme un répartiteur USB acheté séparément, la chaîne de son pourra ne pas reconnaître le dispositif USB. Connectez le dispositif USB directement à la prise multimédia du véhicule.*
- *Si le dispositif USB est divisé en unités logiques, seuls les fichiers de musique sur l'unité de la plus haute priorité seront reconnus par la chaîne.*
- *Les dispositifs comme les lecteurs MP3/téléphones cellulaires/appareils photo numériques qui ne sont pas reconnus par la norme USB I/F, ne seront pas reconnus par la chaîne.*
- *Les dispositifs USB autres que standard (GENRE COUVERCLE MÉTALLIQUE) pourront ne pas être reconnus.*
- *Un lecteur de carte-mémoire USB Flash (CF, SD, microSD, etc.) ou un disque dur externe ne sera pas reconnu.*

(suite)

(suite)

- *Les fichiers de musique protégés par DRM (Digital Rights Management) ne seront pas reconnus.*
- *Les données dans une mémoire USB peuvent être perdues lors de l'utilisation sur la chaîne; on recommande que vous fassiez une copie de toutes les données importantes et personnelles.*
- *Évitez d'utiliser des produits de mémoire USB qui peuvent aussi servir de porte-clés ou d'accessoire de téléphone cellulaire car ils risquent d'endommager la prise USB. Assurez-vous de n'utiliser que les produits avec le type de fiche indiqué ci-dessous.*





Utilisation d'un USB

1. Touche de sélection AUX/USB

Si un dispositif auxiliaire est branché, la chaîne passe au mode AUX ou USB pour faire jouer le dispositif auxiliaire.

Si aucun dispositif auxiliaire n'est branché, " No Media " s'affiche pendant 3 secondes et la chaîne retourne au mode précédent.

2. Touche de lecture aléatoire **1**

- Appuyez sur le bouton pendant moins de 0,8 s pour écouter les chansons du dossier en ordre aléatoire.
- Appuyez sur le bouton pendant 0,8 s ou plus pour écouter les chansons du dispositif USB en ordre aléatoire.
- Appuyez de nouveau sur le bouton pour annuler la lecture aléatoire.

3. Touche de répétition **2**

- Appuyez sur le bouton pendant moins de 0,8 s pour répéter la chanson courante.
- Appuyez sur le bouton pendant 0,8 s ou plus pour répéter toutes les chansons du dossier courant.
- Appuyez de nouveau sur le bouton pour annuler la lecture répétée.

4. Bouton de sélection de piste

- Appuyez sur **▼ TRACK** pendant moins de 0,8 s pour écouter la chanson courante depuis le début. Appuyez sur le bouton pendant moins de 0,8 s et de nouveau dans la seconde qui suit pour passer à la chanson précédente. Appuyez sur le bouton pendant 0,8 s ou plus pour faire jouer la chanson en sens inverse à vitesse élevée.
- Appuyez sur **TRACK ▲** pendant moins de 0,8 s pour passer à la chanson suivante. Appuyez sur le bouton pendant 0,8 s ou plus pour faire jouer la chanson à vitesse élevée.



5. Touche de balayage

Fait jouer 10 secondes de chaque chanson sur le dispositif USB.
Appuyez de nouveau sur le bouton pour annuler le balayage.

6. Touche **INFO**

Affiche l'information sur le fichier courant, dans l'ordre suivant FILE NAME → TITLE → ARTIST → ALBUM → FOLDER → TOTAL FILE → NORMAL DISPLAY → FILE NAME →... (rien ne s'affiche si le fichier ne contient pas d'information sur la chanson).



7. Bouton de dossier

- Appuyez sur **▼FOLDER** pour passer au dossier enfant du dossier courant et afficher la première chanson du dossier. Appuyez sur TUNE/ENTER pour passer au dossier affiché. La première chanson du dossier sera jouée.
- Appuyez sur **FOLDER^** pour passer au dossier parent et afficher la première chanson du dossier. Appuyez sur TUNE/ENTER pour passer au dossier affiché.

8. Bouton de syntonisation et d'acceptation (ENTER)

- Tournez le bouton dans le sens horaire pour voir les chansons après la chanson courante ou dans le sens antihoraire pour voir les chansons avant la chanson courante. Appuyez sur le bouton pour faire jouer la chanson affichée.
- Appuyez sur le bouton sans le tourner pour passer au mode de contrôle sonore.

*** AVIS - Concernant les iPod®**

- Certains iPod peuvent ne pas prendre en charge le protocole de communication; les fichiers ne seront alors pas lus (modèles iPod pris en charge :
 - iPod Mini
 - iPod de 4^e (Photo) à 6^e (Classic) génération
 - iPod Nano de 1^{ère} à 4^e génération
 - iPod Touch de 1^{ère} et 2^e génération
- L'ordre de recherche et de lecture des chansons sur le iPod peut différer de l'ordre de recherche par la chaîne de son.
- Si le iPod se plante, réinitialisez-le (consultez le mode d'emploi du iPod).
- Le iPod pourra ne pas bien fonctionner si la pile est trop faible.
- Certains dispositifs iPod comme un iPhone peuvent être connectés par interface Bluetooth. Le dispositif doit posséder la fonction audio Bluetooth (comme pour des écouteurs stéréo Bluetooth). Le dispositif peut être entendu mais non contrôlé depuis la chaîne de son.



**MISE EN GARDE -
Utilisation d'un iPod**

- **Le câble iPod de Kia est requis pour utiliser un iPod avec les boutons de la chaîne de son.**
Le câble USB fourni par Apple peut entraîner un mauvais fonctionnement et ne devrait pas être utilisé sur les véhicules Kia.
- * **Le câble Kia iPod peut être acheté chez un concessionnaire Kia.**
- **Quand vous branchez un iPod avec le câble iPod, enfoncez bien la fiche dans la prise multimédia. Si vous ne l'enfoncez pas complètement, la communication entre le iPod et la chaîne pourra être interrompue.**
- **Quand vous ajustez le son sur le iPod et sur la chaîne de son, les réglages des deux appareils pourront se chevaucher, causant une réduction de qualité ou une distorsion du son.**

(suite)

(suite)

- **Désactivez le correcteur du iPod quand vous ajustez le volume de la chaîne de son, et désactivez le correcteur de la chaîne de son quand vous utilisez le correcteur du iPod.**
- **Quand le câble du iPod est branché, vous pouvez régler la chaîne sur AUX même sans le iPod, ce qui causera un bruit. Déconnectez le câble du iPod quand vous n'utilisez pas le iPod.**
- **Si le iPod n'est pas utilisé avec la chaîne de son, le câble iPod doit être déconnecté du iPod.**
L'indication d'origine iPod pourra ne pas s'afficher.



Utilisation d'un iPod®

* iPod® est une marque de commerce de Apple Inc.

1. Touche de sélection iPod®

Si un iPod est branché, l'appareil passe du mode courant au mode iPod et fait jouer les fichiers du iPod.

Si aucun iPod n'est branché, « No Media » s'affiche pendant 3 secondes puis l'appareil retourne au mode précédent.

2. Touche de lecture aléatoire 1

- Appuyez sur le bouton pendant moins de 0,8 s pour mélanger l'ordre des chansons dans la catégorie courante (lecture aléatoire des chansons).
- Appuyez sur le bouton pendant 0,8 s ou plus pour mélanger l'ordre des albums dans la catégorie courante (lecture aléatoire des albums).
- Appuyez de nouveau sur le bouton pour annuler la lecture aléatoire.

3. Touche de répétition 2

Fait jouer la chanson courante de façon répétitive.

4. Touche de changement de piste

- Appuyez sur **TRACK** pendant moins de 0,8 s pour faire jouer la chanson courante à partir du début. Appuyez sur la touche pendant moins de 0,8 s et de nouveau dans la seconde qui suit pour passer à la piste précédente. Appuyez sur la touche pendant 0,8 s ou plus pour amorcer la lecture régressive rapide de la chanson.
- Appuyez sur **TRACK** pendant moins de 0,8 s pour passer à la piste suivante. Appuyez sur la touche pendant 0,8 s ou plus pour amorcer la lecture progressive rapide de la chanson.



5. Bouton de balayage

Fait entendre 10 secondes de chaque chanson sur le iPod.
Appuyez de nouveau sur le bouton pour arrêter le balayage.

6. Bouton (MENU)

Fait passer à la catégorie supérieure, depuis la catégorie affichée sur le iPod. Pour passer à la catégorie (chanson) affichée, appuyez sur TUNE. Vous pourrez alors faire une recherche dans la catégorie inférieure à celle choisie. L'ordre normal des catégories sur le iPod est CHANSONS → ALBUMS → ARTISTES → GENRES → iPod



7. Touche INFO

Affiche l'information sur le fichier courant, dans l'ordre suivant TITLE → ARTIST → ALBUM → NORMAL DISPLAY → TITLE →... (rien ne s'affiche si le fichier ne contient pas d'information sur la chanson).

8. Bouton de syntonisation et d'acceptation (ENTER)

Tourner le bouton dans le sens horaire affiche les chansons (catégories) suivant la chanson présentement écoutée (catégorie du même niveau). Tourner le bouton dans le sens antihoraire affiche les chansons (catégories) précédant la chanson présentement écoutée (catégorie du même niveau).

Pour écouter la chanson de la catégorie affichée, appuyez sur le bouton pour passer à cette chanson et la faire jouer. Appuyer sur le bouton permet d'alterner entre les graves, les médianes, les aiguës, l'équilibre avant/arrière et l'équilibre gauche/droit. Le mode choisi s'affiche à l'écran. Une fois le mode choisi, tournez le bouton dans le sens horaire ou antihoraire pour effectuer le réglage.

RENSEIGNEMENTS SUR LA RADIO PAR SATELLITE SIRIUS (SI ÉQUIPÉ)

Caractéristiques du véhicule

Canaux de radio par satellite :

La radio par satellite SIRIUS offre plus de 130 canaux dont 69 canaux de musique sans publicité, plus des canaux de sport, de nouvelles, d'actualités et de divertissements diffusés à l'échelle nationale. Si vous désirez de plus amples renseignements et consulter la liste complète des canaux SIRIUS, consultez sirius.com aux États-Unis et sirius-canada.ca au Canada; encore composez le 1-888-539-7474.

Facteurs concernant la réception de la radio par satellite :

Afin de recevoir un signal de satellite, votre véhicule a été doté d'une antenne de radio par satellite située sur le toit. Le toit offre le meilleur point pour une vue ouverte et sans obstruction du ciel, une exigence pour la radio par satellite. Comme pour la réception AM-FM, plusieurs facteurs peuvent affecter la qualité de réception du signal de radio par satellite :

- Obstruction de l'antenne : pour une réception optimale, gardez l'antenne libre de neige et de glace, et gardez bagages et autres matériaux aussi loin que possible de l'antenne.

- Terrain : collines, montagnes, gratte-ciels, ponts, tunnels, voies d'autoroute surélevées, parcs de stationnement, forêts et orages électriques peuvent tous nuire à la réception.

Service de radio par satellite SIRIUS :

La radio par satellite SIRIUS est un service par abonnement qui diffuse des émissions de musique, de sports, de nouvelles et d'actualités aux postes récepteurs qui peuvent être installés par un service après-vente ou à l'usine, en plus de postes ménagers, portatifs et sans fil, sans oublier les ordinateurs personnels par voie de l'Internet.

Les véhicules équipés d'une radio par satellite SIRIUS installée à l'usine comprennent :

- le matériel requis ainsi qu'un abonnement d'essai gratuit débutant à la date de la vente ou de la location du véhicule.
- Pour de légers frais supplémentaires, on peut accéder aux canaux SIRIUS de musique ainsi qu'à d'autres canaux choisis sur ordinateur, par voie de l'Internet (clients des États-Unis seulement).

Si vous désirez connaître les conditions d'abonnement, communiquez avec SIRIUS au 1-888- 539-7474.

* AVIS

La radio par satellite requiert un poste récepteur compatible avec SIRIUS et le paiement de frais d'abonnement une fois la période d'essai terminée.

Les véhicules sans poste récepteur installé à l'usine peuvent être équipés d'un appareil de marché secondaire. Votre concessionnaire vous fournira de plus amples détails. Les frais d'abonnement et la programmation peuvent changer sans avis.

Abonnements régis par les conditions de SIRIUS que l'on peut trouver à www.sirius.com/serviceterms. Service offert seulement dans les 48 états continus des États-Unis et dans le District de Columbia. Service offert au Canada à www.siriuscanada.ca.

Numéro de série électronique (ESN) de radio par satellite : Ce numéro de série de radio par satellite de 12 chiffres est requis pour réactiver, modifier ou faire le suivi de votre compte de radio par satellite. Vous aurez besoin de ce numéro pour communiquer avec SIRIUS.



Utilisation de la radio par satellite SIRIUS

Votre véhicule vient avec un abonnement gratuit de 3 mois à la radio par satellite SIRIUS qui vous donne accès à plus de 130 canaux de musique, d'actualités et de divertissement.

Activation

Si vous désirez prolonger ou réactiver votre abonnement à la radio par satellite SIRIUS, vous devez prendre contact avec le service à la clientèle de SIRIUS au 1 888 539-7474. Vous devez donner le SID (Sirius Identification Number)/ESN (Electronic Serial Number) de 12 chiffres. Pour relever le SID/ESN, mettez la radio en circuit, appuyez sur [SAT] puis syntonisez le canal zéro. Notez que le véhicule doit être en marche, la radio au mode SIRIUS, et se trouver à un endroit exposé, sans obstruction, afin de permettre à la radio de capter le signal d'activation.

1. Bouton **SAT** (radio par satellite SIRIUS)

Appuyez sur **SAT** pour passer à la radio par satellite SIRIUS. La radio défille à travers les différentes bandes dans l'ordre suivant.

SAT1→SAT2→SAT3→SAT1...

2. Bouton de recherche (canaux)

- Appuyez sur **SEEK** pendant moins de 0,8 s pour passer au canal précédent ou suivant.
- Appuyez sur **SEEK** pendant 0,8 s ou plus pour passer continuellement au canal précédent ou suivant.
- Si " CATEGORY " s'affiche dans le haut de l'écran, vous avez atteint le canal le plus haut/bas de la catégorie courante.

3. Bouton de balayage

- Appuyez sur **SCAN** permet de balayer automatiquement toutes les stations en direction montante.
- La radio syntonise chaque canal pendant 10 secondes, débutant avec le canal initial.
- Appuyez de nouveau sur **SCAN** pour arrêter le balayage et écouter le canal affiché.
- Si " CATEGORY " s'affiche dans le haut de l'écran, vous avez balayé tous les canaux de la catégorie courante.



4. Touches de catégorie/dossier

- Appuyez sur **▼ CAT ▲** pour passer au mode de liste des catégories.
L'écran indique les items dans la catégorie, surlignant la catégorie à laquelle le canal courant appartient.
- Au mode de liste des catégories, appuyez sur les touches pour naviguer à travers la liste.
- Appuyez sur **ENTER** pour choisir le canal le plus bas dans la catégorie surlignée.
- Si le canal est choisi en optant pour la catégorie, l'icône « CATEGORY » s'affiche dans le haut de l'écran.



5. Bouton **INFO**

Affiche des renseignements sur le canal courant chaque fois que vous appuyez sur le bouton.

- Si l'affichage par défaut est CAT(catégorie)/CH(canal) → Artiste/Titre → Compositeur (si disponible) → Catégorie/Canal...
- Si l'affichage par défaut est ART(artiste)/TITLE(titre) → Catégorie/Canal → Compositeur(si disponible) → Artiste/Titre...

* Dépistage des problèmes

1. Antenna Error (erreur avec l'antenne)

Si ce message s'affiche, l'antenne ou le câble d'antenne est cassé ou débranché. Veuillez consulter votre concessionnaire Kia.

2. Acquiring Signal (acquisition du signal)

Si ce message s'affiche, cela signifie que l'antenne est couverte et que le signal de la radio par satellite SIRIUS ne peut pas être capté. Assurez-vous que l'antenne est à découvert avec une vue sans obstruction du ciel.

6. Bouton de syntonisation et d'acceptation (**ENTER**)

- Tournez-le dans le sens horaire pour passer au canal suivant ou faire le défilement régressif dans la liste de catégories.
- Tournez-le dans le sens antihoraire pour passer au canal précédent ou faire le défilement progressif dans la liste des catégories.
- Appuyez sur le bouton pour choisir les canaux ou les items.

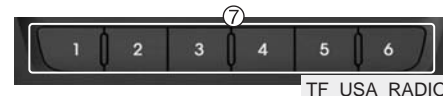

7. Boutons de mémoire

- Appuyez sur **1 ~ 6** pendant moins de 0,8 s pour syntoniser le canal mémorisé sur le bouton choisi.
- Appuyez sur **1 ~ 6** pendant 0,8 s ou plus pour mémoriser le canal courant sur le bouton. Un bip confirme la mémorisation.



MISE EN GARDE CONCERNANT LES TÉLÉPHONES BLUETOOTH®

- *N'utilisez pas un cellulaire ou n'effectuez aucun réglage Bluetooth® (ex. : jumelage d'un téléphone) en conduisant.*
- *Certains téléphones avec Bluetooth® peuvent ne pas être reconnus par le système ou être entièrement compatibles avec le système.*
- *Avant d'utiliser les fonctions Bluetooth® de la chaîne, consultez le mode d'emploi du téléphone pour savoir comment utiliser les fonctions Bluetooth®.*
- *Le téléphone doit être jumelé à la chaîne pour pouvoir utiliser les fonctions Bluetooth®.*
- *Vous ne pourrez pas utiliser les fonctions mains libres quand votre téléphone (dans la voiture) se trouve hors de la zone de service cellulaire (ex. : dans un tunnel, dans un sous-terrain, dans une région montagneuse).*

(suite)

(suite)



- *Si le signal cellulaire est faible ou s'il y a trop de bruits dans le véhicule, il pourra être difficile d'entendre la voix de l'autre personne pendant un appel.*
- *Ne placez pas le téléphone à proximité ou dans un objet métallique, sinon les communications avec le système Bluetooth® ou les stations de service cellulaire pourront être interrompues.*
- *Connecté au Bluetooth®, le téléphone pourra se charger plus vite que normalement si vous utilisez les fonctions Bluetooth® additionnelles.*
- *Certains téléphones cellulaires et d'autres appareils peuvent créer une interférence ou causer un mauvais fonctionnement de la chaîne. Dans ce cas, ranger l'appareil à un autre endroit pourra résoudre le problème.*

AVIS:

Si vous désirez en savoir plus sur la technologie sans fil Bluetooth® de Kia, consultez le site Web www.Kia.com (OWNERS>General Info>BLUETOOTH wireless technology).

UTILISATION D'UN TÉLÉPHONE BLUETOOTH (si équipé)



1. **VOLUME** : augmente ou réduit le niveau sonore du haut-parleur.
2.  : met en circuit la fonction de reconnaissance vocale.
3.  : permet de faire et de transférer un appel.
4.  : termine l'appel ou annule la fonction.

■ Qu'est-ce que le Bluetooth®?

Le Bluetooth® est une technologie sans fil qui permet de connecter plusieurs dispositifs de faible puissance à courte distance comme un dispositif mains libres, un casque stéréo, une télécommande sans fil, etc. Si vous voulez en savoir plus, consultez le site Internet de Bluetooth® à www.Bluetooth.com.

■ Caractéristiques générales

- Cette chaîne prend en charge les fonctions mains libres et de casque stéréo Bluetooth®.
 - Fonction HANDS-FREE : permet de faire ou de recevoir des appels sans fil, par reconnaissance vocale.
 - Fonction STEREO-HEADSET : permet d'écouter sans fil, la musique sur un téléphone cellulaire (qui prend en charge la fonction A2DP).
- Le moteur de reconnaissance vocale du système Bluetooth® prend trois langues en charge :
 - Anglais
 - Espagnol nord-américain
 - Français canadien

* AVIS

- Le téléphone doit être jumelé au système avant de pouvoir utiliser les fonctions Bluetooth®.
- Un seul téléphone cellulaire jumelé peut être utilisé à la fois avec le système.
- Certains téléphones ne sont pas entièrement compatibles avec ce système.
- Le nom de commerce et le logo Bluetooth® sont des marques de commerce propriétés de Bluetooth® SIG, Inc. utilisées sous licence par Kia. Le cellulaire doit être doté de la technologie Bluetooth® afin de pouvoir utiliser la technologie sans fil Bluetooth®.

■ Recevoir un appel téléphonique

Quand un appel est reçu, vous entendez la sonnerie par les haut-parleurs et la chaîne passe au mode de téléphone.

Quand vous recevez un appel, " Incoming " et le numéro de téléphone (s'il est disponible) s'affichent sur la chaîne.

• Prendre un appel :

- Appuyez sur  au volant.

• Refuser un appel :

- Appuyez sur  au volant.

• Régler le niveau sonore de la sonnerie :

- Utilisez les boutons VOLUME au volant.

• Transférer un appel au téléphone (appel secret) :

- Tenez  enfoncé au volant jusqu'à ce que la chaîne transfère l'appel au téléphone.

■ Parler au téléphone

Quand vous parlez au téléphone, " Active Calls " et le numéro de téléphone de l'appelé (s'il est disponible) s'affichent sur la chaîne.

• Terminer un appel

- Appuyez sur  au volant.

* AVIS

Dans les cas suivants, vous ou l'autre partie pourrez éprouver de la difficulté à vous entendre :

1. Si vous parlez en même temps, votre voix pourra ne pas atteindre l'autre personne. (Il ne s'agit pas d'un mauvais fonctionnement.) Parlez tour à tour.
2. Gardez le niveau sonore du Bluetooth® bas. Un niveau élevé pourra entraîner une distorsion et un écho.
3. Si vous roulez sur une route cahoteuse.
4. Si vous roulez à vitesse élevée.
5. Si vous roulez la fenêtre ouverte.
6. Si les événements de climatisation sont orientés vers le microphone.
7. Si le son du ventilateur de climatisation est élevé.

■ Utilisation de l'appareil radio pour la musique Bluetooth

L'appareil prend en charge l'A2DP (Audio Advanced Distribution Profile) et l'AVRCP (Audio Video Remote Control Profile).

Ces profils sont disponibles pour l'écoute d'une musique MP3 depuis un cellulaire Bluetooth qui prend en charge les profils Bluetooth mentionnés.

Pour écouter la musique MP3 d'un cellulaire Bluetooth, appuyez sur le bouton  jusqu'à ce que le mode MP3 s'affiche.

Utilisez ensuite votre cellulaire pour faire jouer la musique.

L'appareil radio affiche MP3 MODE pendant l'écoute de la musique depuis un cellulaire Bluetooth.

NOTA:

- Tous les sons pris en charge par le téléphone et non pas seulement les fichiers MP3 peuvent être entendus sur la chaîne.
- Les téléphones cellulaires devraient prendre en charge les fonctions A2DP et AVRCP.
- Certains téléphones cellulaires A2DP et AVRCP peuvent ne pas faire entendre la musique sur la chaîne lors du premier essai.

Essayez ce qui suit :

Ex. :

Menu → Filemanager → Music → Option → Play via Bluetooth

- Consultez le mode d'emploi du téléphone afin d'obtenir de plus amples renseignements.
Pour arrêter la musique, essayez de l'arrêter depuis le téléphone ou changez le mode audio à AM/FM, SIRIUS, CD, iPod, etc.

■ Jumelage de cellulaire

Toutes les fonctions Bluetooth® peuvent être effectuées à partir du menu 'PHONE'.

- 1) Appuyez sur le bouton **SETUP** afin de sélectionner le mode SETUP (paramétrage).
- 2) Sélectionnez 'PHONE' en tournant le bouton **TUNE**, puis appuyez sur le bouton.



- 3) Sélectionnez la rubrique recherchée en tournant le bouton **TUNE**, puis appuyez sur le bouton.



• Jumelage de cellulaire

Avant d'utiliser les fonctionnalités Bluetooth®, le cellulaire doit d'abord être jumelé avec la chaîne audio. Jusqu'à 5 cellulaires peuvent être jumelés au système.

NOTA:

- La procédure de jumelage d'un cellulaire varie selon le modèle de cellulaire. Avant de tenter de jumeler un cellulaire, veuillez lire le manuel d'instruction du cellulaire pour les instructions.
- Une fois le jumelage complété, il ne sera plus nécessaire de jumeler à nouveau le cellulaire à moins d'avoir annulé le jumelage manuellement avec la chaîne audio (voir section " Effacer un téléphone " ou si les informations relatives au véhicule ont été effacées du cellulaire.

- ① Appuyez sur le bouton **SETUP** afin de lancer le mode SETUP (paramétrage).
- ② Sélectionnez PHONE, puis PAIR (jumeler cellulaire) dans le menu PHONE.
- ③ Le message 'Device : [Name] passkey : 0000' (appareil : [n° de jumelage de [nom] : 0000) s'affichera.
- ④ Recherchez et sélectionnez le nom de votre appareil afin de lancer le processus de jumelage.

NOTA:

- **Si le cellulaire est jumelé à deux véhicules de même modèle ou plus, certains cellulaires pourraient avoir de la difficulté à gérer deux systèmes Bluetooth® avec le même nom. Dans un tel cas, vous pourriez devoir changer le nom affiché sur votre cellulaire.**

Par exemple, si le nom du véhicule est AUTO_ABC, vous pourriez devoir modifier le nom affiché sur le cellulaire de AUTO_ABC à AUTO_123 ou AUTO_ABC_1 afin d'éviter toute ambiguïté.

Veillez consulter le manuel d'instruction de votre cellulaire ou communiquez avec votre fournisseur de service cellulaire ou le fabricant de votre cellulaire pour des instructions.

• **Jumelage de cellulaire**

Lorsque le système Bluetooth® est activé, le dernier cellulaire utilisé sera celui sélectionné par défaut lors du prochain appel. Si vous désirez sélectionner un autre cellulaire déjà jumelé, ce nouveau cellulaire pourra être sélectionné à l'aide du menu 'Select Phone' (sélection de cellulaire).

Seul le cellulaire sélectionné pourra être utilisé en mode mains libres.

- ① Appuyez sur le bouton **SETUP** afin de lancer le mode SETUP (paramétrage).
- ② Sélectionnez PHONE, puis SELECT (sélectionner) dans le menu PHONE.

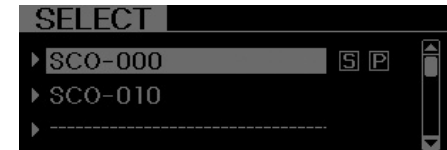

- ③ Sélectionnez le nom de l'appareil dans la liste affichée.
- ④ Le symbole Bluetooth® s'affichera dans la partie supérieure de l'affichage de la chaîne audio lorsqu'un appareil sera jumelé.

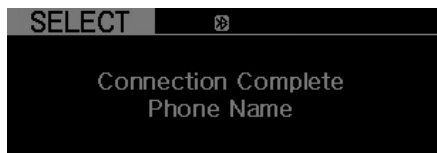

• Changement de priorité

Si plusieurs cellulaires sont jumelés à la chaîne audio, le système tentera de se raccorder selon une séquence prédéterminée lorsque le système Bluetooth® est activé.

- 1) Le cellulaire coché 'Priority' (priorité)
- 2) Cellulaire sélectionné précédemment
- 3) Renonciation de l'auto-connexion.

- ① Appuyez sur le bouton **SETUP** afin de lancer le mode SETUP (paramétrage).
- ② Sélectionnez PHONE, puis PRIORITY dans le menu PHONE.
- ③ Sélectionnez le nom du cellulaire dans la liste affichée.



• Déjumelage de cellulaire

Un cellulaire jumelé peut être déjumelé.

- Lorsqu'un cellulaire est déjumelé, toutes les informations associées à ce cellulaire seront également effacées (y compris le répertoire).
- Si vous désirez utiliser à nouveau un cellulaire déjumelé avec la chaîne audio, vous devrez alors effectuer à nouveau la procédure de jumelage.

- ① Appuyez sur le bouton **SETUP** afin de lancer le mode SETUP (paramétrage).
- ② Sélectionnez PHONE, puis DELETE (déjumeler) dans le menu PHONE.
- ③ Sélectionnez le nom du cellulaire dans la liste affichée.

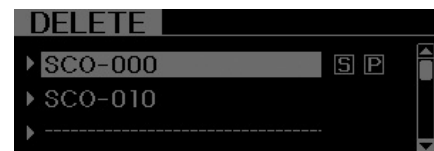

• **Menu ADVANCED (avancé)**

Après avoir appuyé sur le bouton **SETUP**, sélectionnez le menu PHONE. Dans le menu PHONE, sélectionnez le menu 'Advanced' (avancé) afin de paramétrer le système Bluetooth®. (Le menu ADVANCED peut varier selon le type de chaîne audio.)



Incoming Volume (volume d'appel entrant) (réglage du volume d'appel Bluetooth®)

Dans le menu ADVANCED, sélectionnez IN VOL. (volume d'appel entrant). Utilisez le bouton de réglage afin de régler le niveau de volume désiré, puis appuyez sur le bouton **ENTER**.

Contacts Sync (synchronisation des contacts) (téléchargement automatique du répertoire)

Dans le menu ADVANCED, sélectionnez 'Contacts'. Pour enregistrer automatiquement les contacts et l'historique des appels dans votre cellulaire chaque fois que vous connectez le cellulaire, sélectionnez ON. Si vous ne désirez pas effectuer un téléchargement automatique, sélectionnez OFF.

Lors du téléchargement du répertoire, le système Bluetooth® ne pourra pas être utilisé afin d'effectuer un appel.

Langue de reconnaissance vocale du système Bluetooth®

Dans le menu ADVANCED, sélectionnez 'Language'. Pour changer de langue, sélectionnez la langue désirée, puis appuyez sur le bouton **ENTER**.

Désactivation du système Bluetooth®

Dans le menu ADVANCED, sélectionnez BT OFF afin de désactiver le système Bluetooth®.

■ **Activation de la reconnaissance vocale**

• La reconnaissance vocale du système Bluetooth® peut être activée des façons suivantes :

- Bouton d'activation

La reconnaissance vocale sera activée en appuyant sur le bouton . L'activation de la reconnaissance vocale sera confirmée par un bip.

- Écoute active

La reconnaissance vocale sera activée durant une certaine période lorsque le système de reconnaissance vocale demandera une réponse de l'utilisateur.

- Le système peut reconnaître les chiffres uniquement (de 0 à 9) et non pas les nombres (10 et plus).
- Le système pourrait désactiver la reconnaissance vocale dans les situations suivantes : En appuyant sur le bouton et en disant " Cancel " (annuler) après le bip. Lorsque vous n'effectuez pas un appel et que vous appuyez sur le bouton . Lorsque la reconnaissance vocale connaît un 3e échec consécutif.
- À tout moment lorsque vous dites " Help " (aide), le système annoncera quelles sont les commandes disponibles.

■ Structure du menu

La structure du menu présente les fonctions de reconnaissance vocale Bluetooth®.

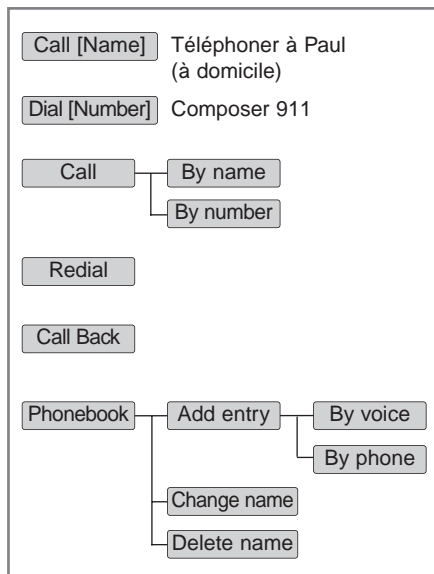

* Conseils

■ Commandes vocales

Pour obtenir de meilleures performances du système de reconnaissance vocale, suivez les directives suivantes :

- Assurez le meilleur silence possible dans l'habitacle. Fermez les glaces afin d'éliminer les bruits environnants (circulation, vibrations, etc.) qui pourraient perturber la reconnaissance adéquate des commandes vocales.
- Prononcez la commande vocale dans les 5 secondes suivant le bip. Sinon, la commande vocale ne sera pas enregistrée correctement.
- Parlez d'une voix naturelle sans faire de pause entre les mots.
- Lorsque le système enregistre une commande vocale, appuyez sur le bouton  au volant afin de terminer l'enregistrement. Le mode de commande vocale passera en mode d'attente de la prochaine commande vocale à enregistrer.

■ Placer un appel

• Appel direct

- ① Appuyez sur le bouton .
- ② Prononcez la commande suivante :
 - Téléphoner <Paul>. Le système composera le n° principal de Paul.
 - Téléphoner <Paul> <cellulaire>. Le système composera le n° du cellulaire de Paul.
 - Téléphoner <Paul> <domicile>. Le système composera le numéro de Paul à domicile.
 - Téléphone <John> <bureau>. Le système composera le n° de Paul au bureau.

Note:

La communication pourra être établie immédiatement avec les contacts dont le nom ou l'étiquette vocale est enregistré dans le cellulaire ou le répertoire.

• Appel par nom

Il est possible d'effectuer un appel en prononçant un nom enregistré dans la chaîne audio.

- ① Appuyez sur le bouton .
- ② Dites " Téléphoner ".
- ③ Dites " Par nom " lorsque le système vous le demandera.
- ④ Prononcez le nom (dans le répertoire ou associé à une étiquette vocale).
- ⑤ Dites le nom de la catégorie (type de numéro). Seules les catégories enregistrées peuvent être sélectionnées.
- ⑥ Dites " Oui " afin de confirmer et d'effectuer l'appel.

*** Conseils**

Il existe un raccourci pour chacune des fonctions suivantes :

1. Dites " Téléphoner nom ".

• Composition par numéro

Un appel peut être fait en prononçant les chiffres un à un. Le système reconnaît les chiffres de 0 à 9, et non pas les nombres (10 et plus).

- ① Appuyez sur le bouton .
- ② Dites " Téléphoner ".
- ③ Dites " Numéro " lorsque le système vous le demandera.
- ④ Prononcez le numéro de téléphone désiré.
- ⑤ Dites " Composer " afin de compléter le numéro et de faire l'appel.

*** Conseils**

Il existe un raccourci pour chacune des fonctions suivantes :

- ① Dites " Composer numéro ".
- ② Dites " Composer <chiffres> "

■ Répertoire (dans le véhicule)

• Ajout d'entrée par voix

Des numéros de téléphone et des étiquettes vocales de nom peuvent être enregistrés. Les données enregistrées dans le cellulaire peuvent également être transférées.

- ① Appuyez sur le bouton .
- ② Dites " Répertoire ".

 - Le système répondra avec toutes les commandes disponibles.
 - Pour sauter le message d'information, appuyez à nouveau sur le bouton  jusqu'au bip de confirmation.

- ③ Dites " Ajouter contact ".
- ④ Dites " Vocal " afin de procéder.
- ⑤ Prononcez le nom du contact lorsque le système vous le demandera.
- ⑥ Dites " Oui " afin de confirmer.
- ⑦ Prononcez le numéro du téléphone lorsque le système vous le demandera.
- ⑧ Dites " Enregistrer " si l'entrée des données du téléphone est terminée.
- ⑨ Dites une catégorie de numéro de téléphone. " Domicile ", " Travail ", " Mobile ", " Autre " ou " Par défaut ".
- ⑩ Dites " Oui " afin de compléter l'entrée.
- ⑪ Dites " Oui " afin d'ajouter une catégorie pour ce contact ou dites " Annuler " afin de compléter le processus.

* AVIS

- Le système reconnaît les chiffres de 0 à 9, et non pas les nombres (10 et plus). Les nombres de 10 et plus ne sont pas reconnus.
- Vous pouvez entrer chaque chiffre individuellement ou plusieurs chiffres dans un groupe.
- Afin d'accélérer l'entrée des données, il est bon de regrouper les chiffres dans un groupe de chiffres.
- Il est recommandé de regrouper les chiffres tel que le numéro est composé (ex. : 995 / 734 / 0000).
- La commande vocale des groupes de chiffres s'affichera à l'écran comme suit :

Exemples de commande :

1. Dites : Neuf-neuf-cinq'

→ Affichage : 995

2. Puis dites : Sept-trois-quatre'

→ Affichage : 995734

• Ajout d'entrée par téléphone

- ① Appuyez sur le bouton .
- ② Dites " Répertoire ".
- ③ Dites " Ajouter contact " lorsque le système vous le demandera.
- ④ Dites " Téléphone " afin de procéder.
- ⑤ Dites " Oui " afin de confirmer.
- ⑥ Votre téléphone entamera le transfert de votre liste de contacts vers la chaîne audio. Cette étape peut prendre plus de 10 minutes selon le modèle de téléphone et le nombre d'entrées.
- ⑦ Attendez jusqu'à ce que le message " Transfert complété " s'affiche sur la chaîne audio.

• Changement de nom

Les noms enregistrés peuvent être modifiés.

- ① Appuyez sur le bouton .
- ② Dites " Répertoire ".
- ③ Dites " Changer le nom " lorsque le système vous le demandera.
- ④ Dites le nouveau nom pour l'entrée (étiquette vocale).
- ⑤ Dites " Oui " afin de confirmer.
- ⑥ Prononcez le nom désiré.

• Effacer un nom

Tout nom enregistré peut être effacé.

- ① Appuyez sur le bouton .
- ② Dites " Répertoire ".
- ③ Dites " Effacer un nom " lorsque le système vous le demandera.
- ④ Dites le nouveau nom pour l'entrée (étiquette vocale).
- ⑤ Dites " Oui " afin de confirmer.

■ Adaptation vocale Bluetooth®

L'adaptation vocale permet d'améliorer la reconnaissance vocale pour une voix en particulier. Toutefois, les performances seront réduites pour les autres utilisateurs.

• Enregistrer



- ① Appuyez sur le bouton  durant 10 secondes.
- ② Dites " Record profile ".
- ③ Dites " Yes ".
- ④ Prononcez le mot affiché sur la chaîne audio.

• Supprimer

- ① Appuyez sur le bouton  durant 10 secondes.
- ② Dites " Delete profile ".
- ③ Dites " Yes ".

Caractéristiques du véhicule

■ Tableau des touches

N°	TOUCHE		Classe							
			R/T jumelés vide	Déconnecté	Connecté		Appel entrant	Appel sortant	Appel actif	2° appel
					Mode normal	Menu de réglage BT				
1		COURT	Non jumelé	Non connecté	-	-	Accepter l'appel	-	2° appel 1 ^{er} appel : en attente 2° appel : actif	2° appel 2° appel : en attente 1 ^{er} appel : actif
		LONG	-	-	-	-	-	-	Appel transféré : appel secret	
2		COURT	Annuler MODE VR	Annuler MODE VR	Annuler MODE VR	Annuler MODE VR	Refuser l'appel	Annuler l'appel	Annuler l'appel	Annuler l'appel
		LONG [10sec]	-	-	Adaptation du haut-parleur (anglais seul.)	Adaptation du haut-parleur (anglais seul.)	-	-	-	-
3		COURT	Actif	Actif	Actif	Actif	-	-	-	-
		LONG [10sec]	-	-	-	-	-	-	-	-

Avant de prendre la route / 5-3
Bouton de démarrage/arrêt du moteur / 5-5
Démarrage du système hybride / 5-8
Boîte-pont automatique / 5-10
Système de freinage / 5-15
Régulateur de vitesse / 5-28
Utilisation économique / 5-32
Conditions spéciales de conduite / 5-34
Conduite en hiver / 5-38
Traction d'une remorque / 5-52
Limite de charge du véhicule / 5-41

Conduite du véhicule

5

Poids du véhicule / 5-46

Assurez-vous qu'il n'y a aucune fuite dans le système d'échappement

Faites vérifier le système d'échappement chaque fois que le véhicule est soulevé pour une vidange d'huile ou une autre raison. Si vous notez un changement dans le son de l'échappement ou si vous roulez sur un objet qui frappe le fond de la voiture, faites vérifier le système d'échappement dès que possible chez un concessionnaire Kia agréé.

AVERTISSEMENT - Gaz d'échappement

Ne pas inhaler des gaz d'échappement ou laisser le moteur en marche dans une pièce fermée. Les gaz d'échappement contiennent du monoxyde de carbone, un gaz transparent et inodore qui cause l'évanouissement et la mort par asphyxie.

AVERTISSEMENT - Coffre ouvert

Ne pas conduire avec le coffre ouvert. Les gaz toxiques peuvent entrer dans l'habitacle. S'il faut vraiment conduire avec le coffre ouvert, on doit :

1. Ouvrir toutes les fenêtres.
2. Ouvrir les bouches de ventilation latérale.
3. Mettre la ventilation sur air extérieur, l'acheminement de l'air au sol ou au visage, et le ventilateur à la vitesse maximum.

AVANT DE PRENDRE LA ROUTE

Avant d'entrer dans le véhicule

- Assurez-vous que les glaces, les rétroviseurs extérieurs et les feux soient propres.
- Vérifiez l'état des pneus.
- Vérifiez sous le véhicule s'il y a des signes de fuites.
- Assurez-vous qu'il n'y a aucun obstacle derrière le véhicule si vous avez l'intention de faire marche arrière.

Inspections nécessaires

Vérifiez régulièrement les niveaux de liquides comme l'huile à moteur, le liquide de refroidissement, le liquide des freins et le lave-glace. Plus de détails à cet effet à la section 7, " Entretien ".

⚠ AVERTISSEMENT
- Manque d'attention pendant la conduite

Se concentrer sur la route pendant que l'on conduit. La principale responsabilité du conducteur est la conduite du véhicule de façon sécuritaire et en suivant le Code de la route. Les dispositifs de main, ou autres équipements et systèmes du véhicule qui pourraient détourner l'attention du conducteur ne doivent pas être utilisés.

Avant de démarrer

- Fermez et verrouillez toutes les portes.
- Positionnez le siège de façon à ce que les commandes soient à portée de la main.
- Boucler la ceinture de sécurité.
- Ajustez les rétroviseurs intérieur et extérieurs.
- Assurez-vous que l'éclairage général fonctionne.
- Vérifiez tous les cadrans.
- Vérifiez le fonctionnement des témoins d'alerte quand vous tournez la clé de contact sur ON.
- Désengagez le frein de stationnement et assurez-vous que le témoin de frein s'éteigne.

Pour une opération sûre, prenez connaissance des caractéristiques et de l'équipement de votre véhicule.

⚠ AVERTISSEMENT- Vérifier les alentours du véhicule

Avant de faire marche avant (D) ou arrière (R), regardez toujours autour du véhicule pour voir s'il y a des gens, surtout des enfants, à proximité.

AVERTISSEMENT

- Conduite avec les facultés affaiblies

Ne pas conduire avec les facultés affaiblies. Boire et conduire est dangereux. Même une petite quantité d'alcool affecte les réflexes, la perception et le discernement. La conduite sous l'effet des drogues est dangereuse, plus dangereuse que sous l'effet de l'alcool.

AVERTISSEMENT

- Risque d'incendie

Lorsque vous garez ou immobilisez le véhicule et conservez le moteur en marche, veillez à ne pas appuyer sur l'accélérateur durant une période prolongée. Cela pourrait surchauffer le moteur ou le système d'échappement et causer un incendie.

AVERTISSEMENT

- Objets non arrimés

Arrimer et ranger soigneusement les objets dans le véhicule. Lors d'un arrêt ou d'un virage soudain, les objets non fixés peuvent tomber au sol et affecter la commande des pédales, ce qui peut causer un accident.

BOUTON DE DÉMARRAGE/ARRÊT DU MOTEUR (SI ÉQUIPÉ)



Bouton de DÉMARRAGE/ARRÊT DU MOTEUR illuminé

Dès que la porte avant est ouverte et pour plus de commodité, le bouton de DÉMARRAGE/ARRÊT DU MOTEUR s'illumine. Il s'éteint environ 30 secondes après que vous ayez fermé la porte.

Positions du bouton de DÉMARRAGE/ARRÊT DU MOTEUR

OFF (éteint)

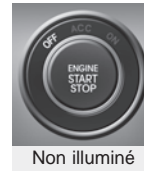

Si vous voulez éteindre le moteur (position START/RUN) ou couper le courant du véhicule (position ON), appuyez sur le bouton de DÉMARRAGE/ARRÊT DU MOTEUR alors que le levier de changement de vitesses est sur P (Park). Quand vous appuyez sur le bouton ENGINE START/STOP sans amener le levier de vitesses sur P, le bouton ENGINE START/STOP ne passera pas à la position OFF mais plutôt à ACC.

Dans un cas d'urgence alors que le véhicule se déplace, vous pouvez couper le moteur et passer à la position ACC en tenant le bouton START/STOP du moteur enfoncé pendant plus de 2 secondes ou en le pressant 3 fois de suite dans les 3 secondes.

ACC (Accessoires)



Orange

Appuyez sur le bouton de DÉMARRAGE/ARRÊT DU MOTEUR alors qu'il se trouve à la position OFF, sans appuyer sur la pédale de freinage.

Le volant se déverrouille et les accessoires électriques sont sous tension.

Si le bouton de DÉMARRAGE/ARRÊT DU MOTEUR est laissé sur ACC pendant plus d'une heure, le bouton s'éteint automatiquement afin d'éviter de décharger la batterie.

ON (En circuit)



Verte

Appuyez sur le bouton de DÉMARRAGE/ARRÊT DU MOTEUR alors qu'il se trouve à la position ACC, sans appuyer sur la pédale de freinage.

Les témoins avertisseurs peuvent être vérifiés avant que le moteur démarre. Ne laissez pas le bouton de DÉMARRAGE/ARRÊT DU MOTEUR en position ON trop longtemps. La batterie pourrait se décharger, empêchant le moteur de démarrer.

START/RUN (Démarrage/marche)



Non illuminé

Pour faire démarrer le moteur, appuyez sur la pédale de freinage et sur le bouton de DÉMARRAGE/ARRÊT DU MOTEUR alors que le levier de changement de vitesses se trouve sur P (Park) ou N (neutre). Pour des raisons de sécurité, faites démarrer le moteur avec le levier de changement de vitesses sur P (Park). Si vous appuyez sur le bouton de DÉMARRAGE/ARRÊT DU MOTEUR sans appuyer sur la pédale de freinage, le moteur ne démarrera pas et le bouton changera de position comme suit:

OFF → ACC → ON → OFF

Vous risquez de décharger la batterie si vous laissez le bouton de DÉMARRAGE/ARRÊT DU MOTEUR trop longtemps en position ACC ou ON.

⚠ AVERTISSEMENT
- Démarrage du véhicule

N'appuyez jamais sur le bouton de DÉMARRAGE/ARRÊT DU MOTEUR quand le véhicule est en mouvement. Vous risqueriez de perdre le contrôle du volant et des freins, ce qui pourrait entraîner un accident.

DÉMARRAGE DU SYSTÈME HYBRIDE



Démarrage du système hybride avec clé intelligente

1. Gardez la clé intelligente sur vous ou dans le véhicule.
2. Assurez-vous que le frein de stationnement est fermement engagé.
3. Placez le levier de changement de vitesses sur P (Park).
Appuyez sur la pédale de freinage.
Le véhicule ne peut pas être démarré lorsque le levier de boîte est à la position 'N' (neutre).
4. Appuyez sur le bouton de démarrage/d'arrêt du moteur, tout en appuyant sur la pédale de frein.

5. Par temps très froid (-18°C/0°F ou moins) ou si le véhicule n'a pas été utilisé pendant plusieurs jours, laissez le moteur réchauffer sans appuyer sur l'accélérateur.

Que le moteur soit froid ou chaud, vous devriez le faire démarrer sans appuyer sur l'accélérateur.

- Même si la clé intelligente se trouve dans le véhicule, si elle est loin de vous, le système HEV ne démarrera pas.
- Si le bouton de démarrage/d'arrêt du moteur est en position ACC ou ON, et si une portière est ouverte, le véhicule cherche à détecter la clé intelligente. Si la clé intelligente n'est pas dans le véhicule, l'avertissement "Key is not in vehicle" (la clé n'est pas dans le véhicule) s'affichera sur l'écran ACL. Dans le même temps, si toutes les portières sont fermées, un carillon retentira pendant 5 secondes. Le voyant ou l'avertissement s'éteindra quand le véhicule se déplacera. Toujours avoir la clé intelligente sur soi.

⚠ AVERTISSEMENT

- Mouvement non voulu du véhicule

Ne jamais laisser la clé Smart dans le véhicule avec des personnes ou enfants qui ne connaissent pas le fonctionnement du véhicule. Si on appuie sur le bouton-poussoir de démarrage et si la clé est dans le véhicule, le moteur est mis en marche et le véhicule peut se déplacer.

⚠ MISE EN GARDE

Si la température ambiante est faible, le symbole "READY" pourra rester allumé plus longtemps que normalement.

⚠ AVERTISSEMENT

Le système HEV ne démarrera que si la clé intelligente se trouve dans le véhicule. Ne laissez jamais les enfants ni quiconque d'autre qui n'est pas familier avec le véhicule, toucher le bouton de démarrage/arrêt du système HEV ou toute autre pièce connexe.

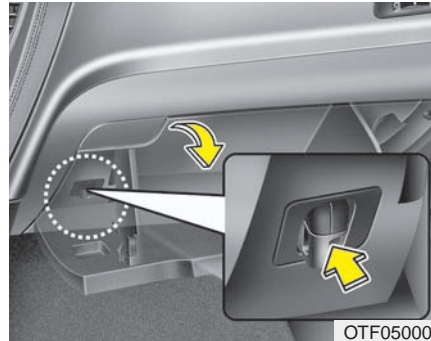



N'appuyez pas sur le bouton de DÉMARRAGE/ARRÊT DU MOTEUR pendant plus de 10 secondes, sauf si le fusible des feux d'arrêt est grillé.

- Si la batterie est faible ou si la clé smart ne fonctionne pas correctement, le moteur peut être démarré en enfonçant le bouton-poussoir de démarrage avec la clé smart.
- Si le fusible des feux d'arrêt est grillé, vous ne pouvez pas faire démarrer le moteur normalement. Remplacez le fusible. Si la chose n'est pas possible, vous pouvez faire démarrer le moteur en appuyant sur le bouton de DÉMARRAGE/ARRÊT DU MOTEUR pendant 10 secondes à la position ACC. Le moteur peut démarrer sans que vous ayez à appuyer sur la pédale de freinage. Toutefois, pour votre propre sécurité, appuyez toujours sur la pédale de freinage avant de faire démarrer le moteur.

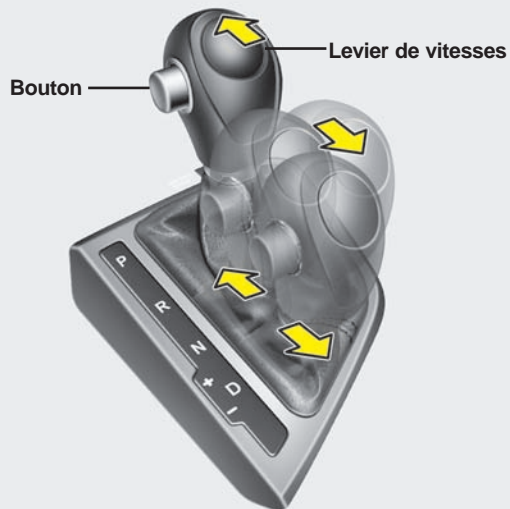
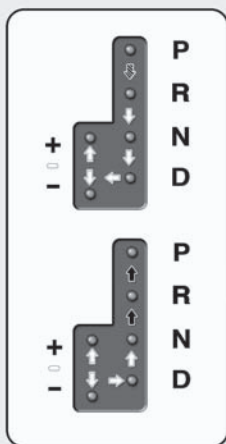
BOÎTE-PONT AUTOMATIQUE (SI ÉQUIPÉ)



-  Pour changer de vitesse, enfoncer la pédale de frein et appuyer sur le bouton.
-  Appuyez sur le bouton pour changer de rapport.
-  Le levier de vitesses peut être déplacé librement.

Utilisation de la boîte-pont automatique

La boîte-pont automatique haut rendement offre 6 rapports de marche avant et un de marche arrière. Chaque rapport est choisi automatiquement, en fonction de la position du levier de vitesse.

* AVIS

Les premiers changements de vitesse peuvent être brusques sur un véhicule neuf ou si sa batterie a été déconnectée. Ceci est normal et la séquence de changement de vitesse est ajustée par le TCM (module de commande de la boîte-pont) ou le PCM (module de contrôle du groupe motopropulseur) après quelques changements.

OTF050010-1

Pour une fonctionnement doux, appuyez sur la pédale de frein pour passer du neutre (N) à la marche avant ou arrière.

⚠ AVERTISSEMENT - Boîte-pont automatique

Avant de sortir du véhicule, assurez-vous toujours de placer le levier sur P (Park), d'engager le frein de stationnement et d'éteindre le moteur. La position P (stationnement) du sélecteur n'est pas un remplacement pour le frein de stationnement. Serrer toujours entièrement le frein de stationnement et mettre le sélecteur sur P. Si vous n'exécutez pas ces points dans l'ordre indiqué, le véhicule pourrait bouger de façon inattendue ou soudaine.

⚠ MISE EN GARDE - Boîte-pont

Pour éviter d'endommager la boîte-pont, n'accélérez pas en marche arrière ou avant quand les freins sont engagés.

Le transaxe peut être endommagé si on passe à la position P (stationnement) lorsque le véhicule est en mouvement.

Quand vous arrêtez dans une pente, ne tenez pas le véhicule avec le pouvoir du moteur. Utilisez les freins ou le frein de stationnement.

Rapports de la boîte-pont

Le témoin lumineux au tableau de bord indique la position du levier de vitesse quand la clé de contact se trouve en position ON.

P (Park)

Arrêtez toujours le véhicule complètement avant de changer le levier sur P (Park). Cette position verrouille la boîte-pont et empêche les roues avant de tourner.

Embrayer sur P (Park) quand le véhicule roule bloquera les roues de traction, causant une perte de contrôle du véhicule.

R (Reverse) (marche arrière)

Utilisez cette position pour faire marche arrière avec le véhicule.

MISE EN GARDE - Changement de vitesse

Arrêtez toujours le véhicule complètement avant de passer en marche arrière; vous pourriez endommager la boîte-pont en embrayant en marche arrière alors que le véhicule est en mouvement, sauf tel qu'expliqué dans " Faire balancer le véhicule ", plus loin dans ce manuel.

N (Neutre)

Les roues et la boîte-pont sont désengagées. Le véhicule roule librement même dans une petite pente, à moins que le frein de stationnement ou les freins ne soient engagés.

D (Drive)

Il s'agit de la position normale de marche avant. La boîte-pont passe automatiquement à travers la séquence de 6 rapports afin d'assurer une économie de consommation et une puissance maximales.

Pour plus de puissance lors d'un dépassement ou en grimpant une côte, enfoncez l'accélérateur. La boîte-pont effectuera alors une rétrogradation automatique.

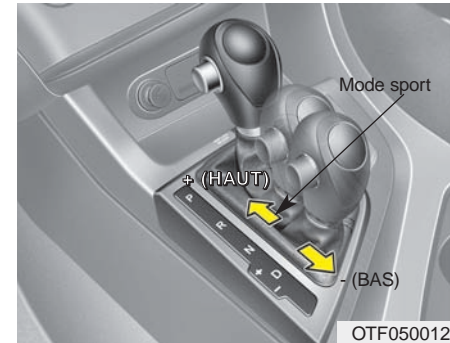

Mode sport

Que le véhicule soit stationnaire ou en mouvement, vous pouvez passer au mode sport en poussant le levier de vitesse de la position D (Drive) vers la grille manuelle. Pour retourner à la conduite automatique (D), ramenez le levier vers la grille principale.

Au mode sport, déplacer le levier vers l'arrière ou l'avant permet de changer de vitesses rapidement.

HAUT (+) : Poussez le levier une fois vers l'avant pour passer au rapport supérieur suivant.

BAS (-) : Tirez le levier une fois vers l'arrière pour rétrograder d'un rapport.

- Au mode sport, le conducteur doit effectuer les changements de vitesses en fonction des conditions de la route, prenant soin de ne pas faire tourner le moteur dans le rouge.
- Au mode sport, seuls les 6 rapports de marche avant peuvent être utilisés. Pour faire marche arrière ou stationner, ramenez le levier sur R ou P selon le cas.
- Au mode sport, la rétrogradation se fait automatiquement quand le véhicule ralentit. Quand le véhicule s'arrête, le 1er rapport est automatiquement choisi.
- Au mode sport, quand le régime du moteur approche la zone rouge, la boîte passe automatiquement à un rapport supérieur.
- Afin de maintenir un niveau approprié de performance et de sécurité, la boîte-pont pourra ne pas exécuter certains changements quand le levier de vitesse est actionné.

- Lors de la conduite sur une route glissante, poussez le levier de vitesse vers l'avant à la position (+). La boîte-pont passe au 2 (ou 3) rapport, ce qui permet un roulement plus doux sur une surface glissante. Ramenez le levier vers (-) pour rétrograder au 1er rapport.

Dispositif de verrouillage du levier de vitesse (si équipé)

Pour votre sécurité, la boîte-pont automatique est dotée d'un dispositif de verrouillage qui empêche la boîte-pont de passer de la position P (Park) à R (Reverse) sans que la pédale de frein soit enfoncée.

Pour passer de P (Park) à R (Reverse):

1. Tenez la pédale de frein enfoncée.
2. Faites démarrer le moteur ou tournez la clé de contact sur ON. (avec le système de clé smart)
3. Déplacez le levier de vitesses.

Si vous enfoncez et relâchez la pédale de frein de façon répétitive alors que le levier de vitesse est sur P (Park), vous pourrez entendre un claquement au niveau du levier. Ceci est normal.

AVERTISSEMENT

- Changement du sélecteur à partir de P

Appuyer bien sur la pédale de frein avant de déplacer le sélecteur de la position P (stationnement) vers une autre position, pour empêcher le mouvement non voulu du véhicule.

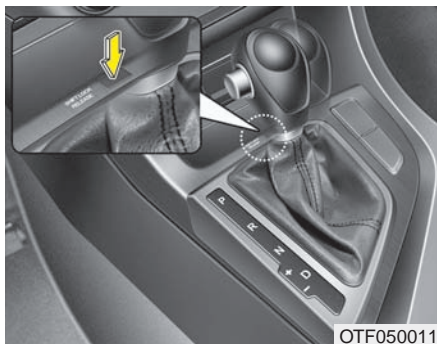

Supplantation du verrouillage (avec le système de clé smart)

Si vous ne pouvez pas déplacer le levier de vitesses de P (Park) ou N (neutre) sur R (marche arrière) alors que vous appuyez sur la pédale de frein, tenez la pédale de frein enfoncée et procédez comme suit :

1. Retirez soigneusement le capuchon couvrant l'orifice d'accès au verrou du levier (1).
2. Insérez une clé (ou la pointe d'un tournevis) dans l'orifice et poussez la clé (ou le tournevis).
3. Déplacez le levier de vitesses.
4. Faites inspecter votre véhicule immédiatement chez un concessionnaire Kia agréé.

Dispositif de verrouillage de la clé de contact (si équipé)

La clé de contact ne peut pas sortir du commutateur d'allumage tant que le levier de vitesse n'est pas sur P (Park).

Bonnes pratiques de conduite

- Ne déplacez jamais le levier de P ou N à une autre position alors que vous appuyez sur la pédale d'accélérateur.
- Ne déplacez jamais le levier de vitesse sur P alors que le véhicule est en mouvement.
- Ralentissez avant de rétrograder. Sinon, le rapport inférieur pourra ne pas s'engager.
- Utilisez toujours le frein de stationnement. Ne vous fiez pas à la position P (Park) de la boîte-pont pour empêcher le véhicule de bouger.
- Vous obtiendrez un rendement et une consommation de carburant optimaux en appuyant et relâchant la pédale d'accélérateur en douceur.

Monter une pente à partir d'une position d'arrêt

Pour monter une pente prononcée à partir d'une position d'arrêt, appuyez sur la pédale de frein, déplacez le levier de vitesse sur D (Drive). Choisissez le rapport approprié dépendamment de la charge et de l'angle de pente, puis relâchez le frein de stationnement. Appuyez graduellement sur l'accélérateur tout en relâchant les freins.

SYSTÈME DE FREINAGE

Freins assistés

Votre véhicule est équipé de freins assistés qui s'ajustent automatiquement en usage normal.

Advenant que les freins perdent l'assistance du servofrein parce que le moteur a calé ou pour une autre raison, vous pouvez toujours arrêter le véhicule en appuyant plus fortement que normalement sur la pédale des freins. La distance d'arrêt sera aussi plus longue.

Quand le moteur ne fonctionne pas, la puissance de freinage de réserve se trouve réduite chaque fois que vous appuyez sur la pédale de frein. Ne pompez pas la pédale de frein quand le servofrein ne fonctionne pas.

Ne pompez la pédale de frein que pour maintenir le contrôle du volant sur une surface glissante.

AVERTISSEMENT

Si la pédale de frein ne retourne pas à sa position normale quand vous la relâchez, le système de freinage peut ne pas bien fonctionner. Faites vérifier le véhicule chez un concessionnaire Kia agréé.

AVERTISSEMENT

Afin d'éviter à avoir à freiner, ne suivez pas de près le véhicule devant vous et évitez les virages brusques si un freinage est requis dans une pente abrupte. Dans pareil cas, vous pourrez freiner mais il faudra appliquer une plus grande force.

MISE EN GARDE

N'appuyez pas sur la pédale de frein de façon continue si le témoin READY n'est pas allumé.

MISE EN GARDE - Pédale de frein

Ne pas conduire avec son pied sur la pédale de frein. Cela fera trop chauffer les freins et peut causer de l'usure excessive des segments et des plaquettes de frein.

AVERTISSEMENT

- Freinage sur les pentes inclinées

Éviter d'appliquer continuellement les freins lorsqu'on descend une pente inclinée et longue. Dans ce cas, il est préférable de passer le sélecteur à un rapport inférieur. L'utilisation continue des freins cause sa surchauffe et peut entraîner une diminution temporaire de la puissance de freinage.

Les freins sont moins efficaces lorsqu'ils sont mouillés. Le véhicule pourrait aussi tirer sur un côté lors du freinage. On doit appuyer légèrement sur le frein pour savoir s'il est affaibli. Pour sécher les freins, appuyer sur la pédale légèrement, tout en gardant une vitesse modérée, jusqu'à ce que l'efficacité revienne à la normale.

Advenant une panne des freins

Si les freins du véhicule font défaut alors que le véhicule roule, vous pouvez faire un arrêt d'urgence en utilisant le frein de stationnement. La distance de freinage sera toutefois bien plus grande que normalement.

AVERTISSEMENT - Frein de stationnement

Éviter d'appliquer le frein de stationnement pour arrêter un véhicule qui se déplace, à moins qu'on se trouve dans une situation d'urgence.

Appliquer le frein de stationnement alors que le véhicule roule à vitesse normale, peut entraîner une perte subite de contrôle du véhicule. Si vous devez utiliser le frein de stationnement pour arrêter le véhicule, usez de grande prudence.

MISE EN GARDE

Si la portière du conducteur n'est pas fermée adéquatement, la batterie auxiliaire pourrait se décharger étant donné que le module de contrôle des freins demeure en mode d'attente. Afin de prévenir la décharge de la batterie, assurez-vous que la portière est totalement fermée.

Indicateur d'usure des freins à disque

Quand les plaquettes de frein sont usées et que des plaquettes neuves sont requises, vous entendrez un son strident d'avertissement sur les freins avant ou arrière (si équipé). Ce son peut être intermittent ou se produire chaque fois que vous appuyez sur la pédale de frein. N'oubliez pas que certains climats ou certaines conditions de conduite peuvent faire grincer les freins. Ceci est normal et n'indique pas un problème avec les freins.



MISE EN GARDE

- Remplacement de la pédale de frein

Ne pas continuer à conduire si les plaquettes de frein sont usées. Cela peut endommager les freins et entraîner des réparations coûteuses.

Toujours remplacer les plaquettes de frein avant ou arrière par paires.



AVERTISSEMENT - Usure des freins

Si les freins émettent un grincement aigu lors du freinage, il faut les réparer. Si on ignore cet avertissement des freins, on peut causer un accident sérieux.

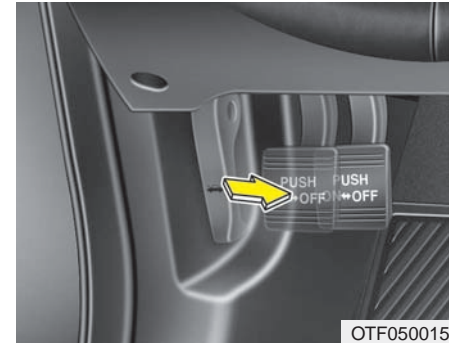

Frein de stationnement

Engager le frein de stationnement

Type de pied

Pour engager le frein de stationnement, appuyez d'abord sur la pédale de frein puis enfoncez la pédale du frein de stationnement aussi loin que possible.

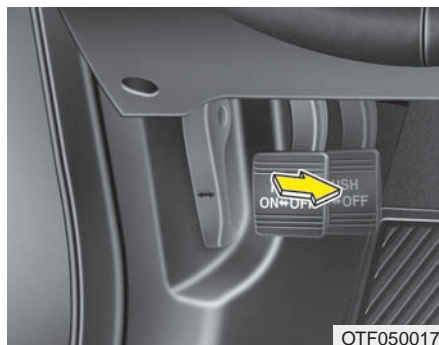

Désengager le frein de stationnement

Type de pied

Pour desserrer le frein de stationnement, appuyez une deuxième fois sur la pédale de celui-ci tout en serrant le frein au pied. La pédale se relèvera automatiquement en position désengagée.

⚠ AVERTISSEMENT **- Utilisation du frein de stationnement**

Tout véhicule stationné devrait avoir son frein de stationnement engagé pour éviter le mouvement accidentel du véhicule, ce qui pourrait causer des blessures aux passagers ou aux piétons.



Vérifiez le témoin d'alerte des freins en tournant la clé de contact sur ON (sans faire démarrer le moteur). Le témoin s'allumera si le frein de stationnement est engagé quand la clé de contact se trouve sur ON ou START.

Avant de prendre la route, assurez-vous que le frein de stationnement est bien désengagé et que le témoin des freins est éteint.

Si le témoin des freins reste allumé une fois le frein de stationnement désengagé alors que le moteur tourne, cela pourrait indiquer un problème avec le système de freinage. Il faudra alors s'en occuper immédiatement.

Si possible, cessez de rouler avec le véhicule immédiatement. Sinon, conduisez avec extrême prudence et seulement jusqu'à ce que vous atteigniez un endroit sûr pour arrêter le véhicule ou une station-service.

Système de freinage antiblocage (ABS) (si équipé)

Les freins ABS (ou l'ESC) ne peuvent empêcher un accident si on conduit en faisant des manœuvres dangereuses ou inappropriées. Même si ces systèmes augmentent l'efficacité d'un freinage d'urgence, il faut garder une distance sécuritaire au véhicule devant. On doit réduire la vitesse si les conditions de conduite sont mauvaises, par exemple :

- Si la route est cahoteuse, ou recouverte de neige ou de gravier
- Si le pavé est irrégulier, ou a de niveaux variables.

Ces situations entraînent une distance de freinage accrue, qui doit être prise en considération.

Le système ABS détecte continuellement la vitesse des roues. Si les roues sont sur le point de se bloquer, l'ABS module continuellement la pression hydraulique appliquée aux freins.

Si, lors d'un freinage, les roues sont sur le point de se bloquer, vous entendrez un son de cliquetis des freins ou sentirez un vrombrissement sur la pédale de frein. Ceci est normal et indique que le système ABS fait son travail.

Pour soutirer le maximum de l'ABS lors d'un freinage d'urgence, ne tentez pas de moduler la pression de freinage en " pompant " la pédale de frein. Appuyez sur la pédale de frein avec la plus grande force possible ou nécessaire dans le cas, et laissez le système ABS contrôler la pression appliquée à chaque roue.

* AVIS

Vous pourrez entendre un cliquetis dans le compartiment-moteur quand le véhicule se met à rouler après le démarrage du moteur. Cela est normal et indique que le système de freinage antiblocage fonctionne correctement.

- Même avec le système de freinage antiblocage, votre véhicule requiert une distance d'arrêt adéquate. Maintenez toujours une distance sûre avec les véhicules devant vous.
- Ralentissez toujours dans les courbes. Le système de freinage antiblocage ne peut pas empêcher des accidents causés par une vitesse excessive.
- Sur les routes inégales ou avariées, le système de freinage antiblocage pourra accroître la distance d'arrêt comparativement à celle de véhicules avec système de freinage ordinaire.



Le témoin des freins ABS s'allume pendant 3 secondes après que le commutateur est mis sur ON. Le témoin s'éteint après ce temps d'autodiagnostic de l'ABS, s'il fonctionne normalement. Si le témoin reste allumé, l'ABS est en panne, mais les freins fonctionnent toujours. Communiquer avec un concessionnaire agréé Kia aussitôt que possible.

- Si vous roulez sur une route avec peu de traction, comme une route glacée, et appuyez continuellement sur les freins, l'ABS sera continuellement actionné et le témoin ABS pourra s'allumer. Arrêtez-vous à un endroit sûr et éteignez le moteur.
- Redémarrez le moteur. Si le témoin ABS est éteint, le système ABS fonctionne normalement. Autrement, il y a un problème avec le ABS et vous devriez contacter un concessionnaire Kia agréé dès que possible.

*** AVIS**

Si vous utilisez des câbles volants pour faire démarrer le véhicule après que la batterie ait été déchargée, le moteur pourra ne pas tourner rondement et le témoin du système ABS pourra rester allumé. Ceci est causé par la faible tension de la batterie et ne veut pas dire que l'ABS fait défaut.

- Ne " pompez " pas la pédale de frein.
- Laissez la batterie recharger avant de prendre la route.

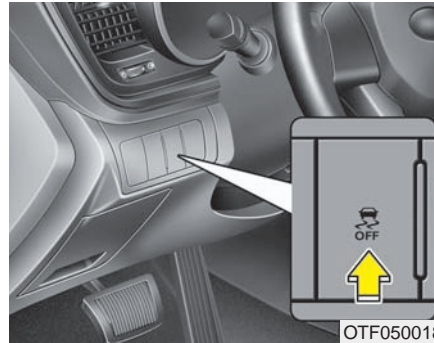

OTF050018

Contrôle électronique de stabilité (ESC)

Le système de contrôle électronique de stabilité (ESC) sert à stabiliser le véhicule quand vous négociez des virages. L'ESC compare la direction dans laquelle vous voulez aller avec celle que prend le véhicule. L'ESC applique les freins à chaque roue et prend charge du système de gestion du moteur afin de stabiliser le véhicule.

Une vitesse excessive dans les virages, des manoeuvres brusques et l'hydroplanage sur les surfaces détrempées peuvent causer de graves accidents. Seul un conducteur prudent et attentif pourra prévenir un accident en évitant les manoeuvres qui entraînent une perte de traction. Même avec l'ESC, prenez toujours des précautions normales comme rouler à vitesse sûre pour les conditions de la route.

Le contrôle électronique de stabilité (ESC) aide le conducteur à maintenir le contrôle du véhicule dans des conditions difficiles. Il n'est pas un substitut pour de bonnes pratiques de conduite. Des facteurs comme la vitesse, les conditions routières et la réaction du conducteur auront tous un effet sur l'efficacité de l'ESC à éviter une perte de contrôle. Il vous en revient toujours, en tant que conducteur, de rouler et de négocier les virages à vitesse raisonnable et de tenir compte d'une marge de sécurité suffisante.

Si vous appuyez sur la pédale de frein dans des conditions où les roues pourraient se bloquer, vous pourriez entendre un son de cliquetis sur les freins ou sentir une réaction équivalente sur la pédale de frein. Cela est normal et indique que l'ESC fonctionne.

Fonctionnement de l'ESC

ESC en circuit

-

- Quand la clé de contact est sur ON, les témoins d'alerte ESC et ESC OFF s'allument pendant environ 3 secondes puis le témoin ESC s'éteint.
- Appuyez sur le bouton ESC OFF pendant au moins une demi-seconde après avoir placé la clé de contact sur ON pour mettre l'ESC hors circuit (le témoin ESC OFF s'allume). Pour remettre l'ESC en circuit, appuyez sur ESC OFF (le témoin ESC OFF s'éteint).
- Quand vous faites démarrer le moteur, vous pourrez entendre un léger son de cliquetis. Il s'agit de l'ESC qui exécute un auto-diagnostic et cela n'indique pas un problème.

Système activé



- Quand l'ESC est activé, le témoin ESC clignote.
- Quand le contrôle électronique de stabilité fonctionne correctement, vous pouvez sentir de légères impulsions dans le véhicule. Ce n'est que l'effet du contrôle sur les freins et ne signale rien d'inhabituel.
 - Quand vous sortez de la vase ou quittez une route glissante, appuyer sur la pédale d'accélérateur pourra ne pas augmenter le régime du moteur.

ESC hors circuit

ESC OFF



- Pour mettre l'ESC hors circuit, appuyez sur le bouton ESC OFF (le témoin ESC OFF s'allume).
- Si la clé de contact est placée sur LOCK alors que l'ESC est hors circuit, le contrôle reste hors circuit. Quand vous faire démarrer le moteur, l'ESC se remet automatiquement en circuit.

■ Témoin ESC



■ Témoin ESC OFF



Témoin d'alerte

Quand vous tournez la clé de contact sur ON, le témoin d'alerte s'allume puis s'éteint si le système ESC fonctionne correctement.

Le témoin ESC clignote quand l'ESC fonctionne, et reste allumé si l'ESC fait défaut.

Le témoin ESC OFF s'allume quand l'ESC est désengagé en appuyant sur le bouton.

Rouler avec des pneus ou des jantes de grandeurs différentes peut causer le mauvais fonctionnement de l'ESC. Quand vous remplacez des pneus, assurez-vous qu'ils sont tous de la même grandeur que les pneus de première monte.

AVERTISSEMENT

- Contrôle électronique de la stabilité

Même si le véhicule est doté de contrôle électronique de la stabilité (ESC), on doit conduire avec attention. Ce dispositif ne peut aider à garder la maîtrise du véhicule que dans certaines situations.

Utilisation de ESC OFF

Sur la route

- Il est bon de tenir l'ESC en circuit autant que possible, pour la conduite de tous les jours.
- Pour mettre l'ESC hors circuit quand vous conduisez, appuyez sur le bouton ESC OFF alors que vous roulez sur une route plate.

N'appuyez jamais sur le bouton ESC OFF quand l'ESC est activé (témoin ESC clignotant).

Si vous mettez l'ESC hors circuit alors qu'il est activé, vous pourriez perdre le contrôle du véhicule.

AVERTISSEMENT

- Le fonctionnement de l'ESC

N'appuyez jamais sur le bouton ESC OFF quand l'ESC est activé (témoin ESC clignotant).

Si vous mettez l'ESC hors circuit alors qu'il est activé, vous pourriez perdre le contrôle du véhicule.

Commande d'aide au démarrage en pente (HAC)

L'assistance au démarrage en côte (HAC) empêche que le véhicule recule vers le bas lorsqu'il démarre dans une pente. L'HAC retient les freins serrés pendant 3 secondes après que la pédale de frein est relâchée. Pendant ce moment, le conducteur a le temps d'appuyer sur l'accélérateur, en mettant en mouvement le véhicule sans qu'il ne recule. La pression de freinage est réduite dès que le dispositif détecte l'intention du conducteur d'accélérer.

- Le HAC ne s'engage pas si le levier de changement de vitesses se trouve sur P (Park) ou N (neutre).
- Le HAC s'engage même si l'ESC est hors circuit, mais ne s'engage pas si l'ESC fait défaut.

AVERTISSEMENT

- Activation du dispositif HAC

Les conducteurs devraient user de prudence quand l'HAC est activé. Le véhicule pourrait rouler vers l'arrière à cause d'un manque de pression de freinage et causer un accident.

Gestion de la stabilité du véhicule (VSM)

Ce système améliore encore plus la stabilité du véhicule et la réaction du volant quand vous conduisez sur une route glissante ou si le véhicule détecte des changements dans le coefficient de traction entre les roues droites et gauches lors du freinage.

Fonctionnement du VSM

Quand le VSM fonctionne, le témoin de l'ESC () clignote.

Quand le système de gestion de la stabilité du véhicule fonctionne correctement, vous sentirez de légères impulsions. Il ne s'agit là que de la réaction du frein et de l'EPS et n'indique rien d'anormal.

Le VSM ne fonctionnera pas quand :

- vous roulez sur un plan incliné (côte ou pente);
- faites marche arrière;
- le témoin ESC OFF () reste allumé au tableau de bord;
- le témoin EPS reste allumé au tableau de bord.

Mise hors circuit du VSM

Si vous appuyez sur le bouton ESC OFF pour mettre l'ESC hors circuit, le VSM sera aussi mis hors circuit et le témoin ESC OFF () s'allumera.

Appuyez de nouveau sur le bouton pour remettre le VSM en circuit. Le témoin ESC OFF s'éteindra.

Témoin d'anomalie

Le VSM pourra se désactiver même si vous ne le mettez pas hors circuit en appuyant sur ESC OFF. Cela indique qu'une anomalie a été détectée dans le système de direction assistée électronique ou dans le système VSM. Si le témoin ESC () ou le témoin d'anomalie EPS reste allumé, rendez-vous chez un concessionnaire agréé Kia et faites vérifier le système.

- Le VSM est conçu pour fonctionner à une vitesse supérieure à environ 15 km/h (9 mi/h) dans les courbes.
- Le VSM est conçu pour fonctionner à une vitesse supérieure à environ 30 km/h (18 mi/h) lors du freinage sur une surface à coefficient de frottement variable.

- Le système de gestion de la stabilité du véhicule ne remplace pas de bonnes pratiques de conduite; ce n'est qu'une fonction d'appoint. Il en revient au conducteur de toujours vérifier la vitesse et la distance entre son véhicule et les autres. Tenez toujours le volant fermement quand vous conduisez.
- Votre véhicule est conçu pour réagir en fonction des intentions du conducteur, même avec un système VSM. Prenez toujours les précautions qui s'imposent, roulant à une vitesse appropriée aux conditions de la route, surtout par mauvais temps et sur les routes glissantes.



AVERTISSEMENT -

Grandeur des pneus/jantes

Quand vous remplacez les pneus et les jantes, assurez-vous qu'ils soient de la même grandeur que les pneus et les jantes d'origine. Rouler avec des pneus ou des jantes de grandeur différente peut réduire les avantages du système de sécurité supplémentaire et du dispositif VSM.

Bonnes pratiques de freinage

- Assurez-vous que le frein de stationnement est désengagé et que le témoin de frein de stationnement est éteint, avant de prendre la route.

- Rouler dans l'eau peut mouiller les freins. Il en est de même quand vous passez dans un lave-auto. Les freins mouillés sont dangereux. Votre véhicule pourrait ne pas s'arrêter aussi vite si les freins sont mouillés et les freins mouillés peuvent tirer le véhicule d'un côté ou de l'autre.

Pour sécher les freins, appuyez légèrement sur la pédale de frein jusqu'à ce que le freinage retourne à la normale, prenant soin de garder le contrôle du véhicule en tout temps. Si le freinage ne retourne pas à la normale, arrêtez le véhicule dès que vous pouvez le faire en toute sécurité et communiquez avec un concessionnaire Kia agréé.

- Ne descendez pas une côte en roulement libre. Cela est extrêmement dangereux. Gardez le véhicule embrayé en tout temps, utilisez les freins pour vous ralentir, puis rétrogradez pour utiliser le frein moteur et maintenir une vitesse sûre.
- Ne "roulez" pas le pied sur la pédale de frein. Appuyer le pied contre la pédale de frein en conduisant peut être dangereux car les freins risquent de surchauffer et de perdre leur efficacité. Cela accélère aussi l'usure des pièces de frein.
- Si vous avez une crevaison en conduisant, appuyez lentement sur la pédale de frein et gardez le véhicule pointant droit devant alors que vous ralentissez. Une fois que vous roulez assez lentement pour faire un arrêt en sécurité, rendez-vous en bordure de la route et arrêtez à un endroit sûr.
- Si votre véhicule est équipé d'une boîte-pont automatique, ne laissez pas votre véhicule glisser vers l'avant. Gardez le pied fermement sur la pédale de frein quand le véhicule est arrêté.
- Soyez prudent quand vous stationnez dans une pente. Engagez le frein de stationnement fermement et placez le levier de vitesses sur P (boîte automatique) ou N (boîte manuelle). Si le véhicule pointe vers le bas de la pente, tournez les roues avant vers la chaîne de trottoir pour empêcher le véhicule de rouler. Si le véhicule pointe vers le haut de la pente, tournez les roues vers la route pour empêcher le véhicule de rouler. S'il n'y a pas de chaîne de trottoir ou si vous devez empêcher le véhicule de rouler, calez les roues.

- Dans certaines conditions, le frein de stationnement engagé peut geler en place. Ceci se produit surtout quand la neige ou la glace s'accumule près ou autour des freins arrière ou si les freins sont mouillés. S'il ya a une chance que le frein de stationnement gèle, ne l'engagez que temporairement alors que vous placez le levier de vitesse sur P (boîte automatique) ou N (boîte manuelle), puis calez les roues pour éviter que le véhicule roule. Désengagez alors le frein de stationnement.
- Ne tenez pas le véhicule dans une pente à l'aide de la pédale de l'accélérateur. Vous pourriez faire surchauffer la boîte-pont. Utilisez toujours la pédale de frein ou le frein de stationnement.

RÉGULATEUR DE VITESSE (SI ÉQUIPÉ)

Le régulateur de vitesse vous permet de programmer le véhicule de façon à ce qu'il maintienne une vitesse constante sans que vous ayez à garder le pied sur l'accélérateur.

Le régulateur est conçu pour fonctionner au-dessus de 40 km/h (25 mi/h) environ.

Si le régulateur de vitesse est laissé en circuit (témoin CRUISE allumé au tableau de bord), le régulateur pourrait s'engager par accident. Gardez le régulateur de vitesse hors circuit (témoin CRUISE éteint au tableau de bord) quand vous ne l'utilisez pas, afin d'éviter de régler une vitesse par inadvertance.

N'utilisez le régulateur de vitesse que si vous roulez sur une route ouverte, par beau temps.

Ne pas utiliser le régulateur de vitesse s'il y a beaucoup de circulation, si la circulation est variable, si la route est sinueuse, mouillée, glacée ou couverte de neige, ou sur une côte ou pente de plus de 6 % d'inclinaison.

* AVIS

Lors de l'usage normal du régulateur de vitesse, si vous activez ou réactivez le commutateur SET après avoir appuyé sur les freins, le régulateur se remet en circuit après 3 secondes environ. Ce délai est normal.

* AVIS

Pour activer le régulateur de vitesse, appuyez sur la pédale de frein au moins une fois après avoir mis le commutateur d'allumage à la position « ON » ou démarré le moteur. Cela permet de vérifier si la commande de frein, qui est un composant important pour annuler le régulateur de vitesse, fonctionne bien.

⚠ AVERTISSEMENT

- Mauvaise utilisation du régulateur de vitesse

Ne pas utiliser le régulateur de vitesse si la circulation ne permet pas la conduite sécuritaire à vitesse constante et à une distance suffisante au véhicule devant.



OTF050020

Pour régler le régulateur à une vitesse :

1. Appuyez sur le bouton CRUISE ON-OFF au volant pour mettre le régulateur en circuit. Le témoin CRUISE s'allume au tableau de bord.
2. Accélérez à la vitesse voulue, qui devrait être entre 40 km/h (25 mi/h).



3. Abaissez le levier (1) (sur SET-) puis relâchez-le une fois la vitesse voulue atteinte. Le témoin SET s'allume au tableau de bord. Relâchez l'accélérateur au même moment. La vitesse réglée sera automatiquement maintenue.

Dans une pente prononcée, le véhicule pourra ralentir en montant ou accélérer légèrement en descendant.



Pour augmenter la vitesse réglée :

Procédez de l'une de ces façons :

- Relevez le levier (1) (sur RES+) et tenez-le relevé. Le véhicule accélérera. Le véhicule accélérera. Relâchez le bouton lorsque la vitesse voulue est atteinte.
- Relevez le levier (1) (sur RES+) et relâchez-le immédiatement. La vitesse de croisière augmente de 1,6 km/h (1 mi/h) chaque fois que le levier est utilisé ainsi.



Pour réduire la vitesse réglée :

Procédez de l'une de ces façons :

- Abaissez le levier (1) (sur SET-) et tenez-le abaissé. Le véhicule ralentira graduellement. Relâchez le bouton une fois la vitesse désirée atteinte.
- Abaissez le levier (1) (sur SET-) et relâchez-le immédiatement. La vitesse de croisière se réduit de 1,6 km/h (1 m/h) chaque fois que le levier est utilisé ainsi.

Pour accélérer temporairement alors que le régulateur est en circuit :

Si vous désirez accélérer temporairement alors que le régulateur est en circuit, appuyez sur la pédale de l'accélérateur. La vitesse accrue n'affecte pas le réglage du régulateur.

Pour retourner à la vitesse réglée, relâchez simplement la pédale de l'accélérateur.

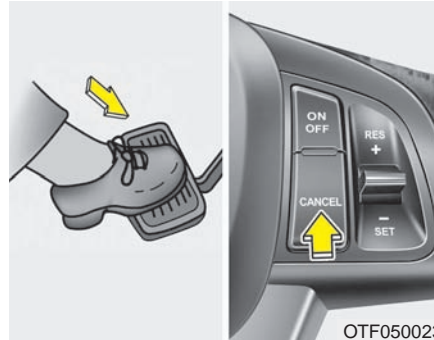

Chacune de ces actions désengagera le régulateur de vitesse (le témoin SET au tableau de bord s'éteint), mais ne met pas le régulateur de vitesse hors circuit. Pour retourner à la vitesse de croisière, relevez le levier (sur RES+). Le véhicule retournera à la vitesse auparavant réglée.

Pour désengager le régulateur de vitesse, procédez d'une de ces façons :

- Appuyez sur la pédale de frein.
- Avec une boîte manuelle, appuyez sur la pédale d'embrayage.
- Avec une boîte automatique, placez le levier de vitesse sur N (neutre).
- Appuyez sur le bouton CANCEL.
- Réduisez la vitesse du véhicule 15 km/h (9 mi/h) sous la vitesse de mémoire.
- Réduisez la vitesse du véhicule à moins de 40 km/h (25 mi/h) environ.



OTF050022

Pour ramener la vitesse de croisière à plus de 40 km/h (25 mi/h) environ :

Si vous avez annulé l'utilisation du régulateur d'une façon autre qu'avec l'interrupteur CRUISE ON-OFF et que le régulateur est toujours activé, le véhicule retournera à la dernière vitesse réglée si vous relevez le levier (1) (RES+).

Il ne se réengagera toutefois pas si la vitesse a été réduite à moins de 40 km/h (25 mi/h) environ.

Pour mettre le régulateur hors circuit, procédez de l'une de ces façons :

- Appuyez sur le bouton CRUISE ON-OFF (le témoin CRUISE s'éteint au tableau de bord).
- Coupez l'allumage.

Ces deux actions ont pour effet de mettre le régulateur de vitesse hors circuit. Si vous voulez réutiliser le régulateur de vitesse, reprenez les étapes présentées sous " Pour régler le régulateur de vitesse ", en page précédente.

UTILISATION ÉCONOMIQUE

La consommation en carburant du véhicule dépend de votre façon de conduire, de l'endroit où vous conduisez et du moment où vous conduisez.

Chacun de ces facteurs aurait une influence sur le kilométrage (millage) réalisé par litre (gallon) de carburant. Pour utiliser le véhicule de la façon la plus économique possible, voici quelques suggestions qui vous permettront d'économiser de l'argent en carburant et en réparations :

- Roulez en douceur. Accélérez modérément. Ne partez pas en saut de lièvre, ne faites pas de changement de vitesse à plein régime et maintenez une vitesse de croisière stable. Ne faites pas de course entre les feux de circulation. Ajustez votre vitesse à celle de la circulation afin de la tenir aussi stable que possible. Éviter les congestions autant que possible. Tenez-vous toujours à une bonne distance des autres véhicules afin d'éviter de freiner inutilement. Ceci réduit aussi l'usure des freins.
- Roulez à vitesse modérée. Plus vous roulez vite, plus vous consommez de carburant. Rouler à vitesse modérée, surtout sur l'autoroute, est l'une des façons les plus efficaces de réduire la consommation.
- Ne "roulez" pas sur le frein. Ceci augmente la consommation ainsi que l'usure de ces pièces. De plus, conduire le pied contre la pédale de frein peut faire surchauffer les freins, ce qui en réduit l'efficacité et peut mener à des conséquences graves.
- Prenez soin de vos pneus. Gardez-les gonflés à la pression recommandée. Des pneus mal gonflés, trop mous ou trop durs, entraînent une usure anticipée. Vérifiez la pression des pneus au moins une fois par mois.
- Voyez à ce que la géométrie du train soit maintenue. Une géométrie déréglée peut provenir d'un choc contre une chaîne de trottoir ou d'un roulement trop rapide sur des surfaces irrégulières. Une géométrie déréglée use les pneus plus vite et peut engendrer d'autres problèmes mécaniques en plus d'augmenter la consommation de carburant.
- Gardez votre véhicule en bon état. Pour maintenir une bonne économie de carburant et réduire les frais d'entretien, respectez le programme d'entretien suggéré à la section 7. Si vous roulez dans des conditions intenses, des intervalles plus fréquents seront requis (détails à la section 7).
- Gardez votre véhicule propre. Pour un service maximal, le véhicule devrait être maintenu propre et exempt de matières corrosives. Il est particulièrement important de ne pas laisser la vase, les saletés, la glace, etc. s'accumuler sur le bas de caisse. Ce poids additionnel peut accroître la consommation de carburant et contribuer à la corrosion.
- Voyagez léger. Ne transportez pas de poids inutile dans le véhicule. Le poids augmente la consommation de carburant.
- Ne laissez pas le moteur tourner au ralenti plus longtemps que nécessaire. Si vous attendez (ailleurs que dans la circulation), éteignez le moteur et ne le redémarrez qu'au moment de partir.
- Rappelez-vous : votre véhicule n'a pas besoin de réchauffer longtemps. Une fois le moteur démarré, laissez-le tourner 10 à 20 secondes avant de prendre la route. Par temps froid, laissez-le réchauffer un peu plus longtemps.

- Ne laissez pas le moteur forcer ni tourner à survitesse. Par forcer s'entend faire tourner le moteur lentement à un rapport élevé, au point de risquer de le caler. Si cela se produit, rétrogradez. Tourner à survitesse veut dire maintenir un régime au-delà de la limite sûre. Ceci devrait être évité en changeant de rapport au régime recommandé.
- N'utilisez le climatiseur qu'au besoin absolu. Le climatiseur utilise le pouvoir du moteur et l'utiliser augmente la consommation.
- Abaisser les glaces en roulant à vitesse élevée peut augmenter la consommation de carburant.
- Vous réaliserez une consommation plus élevée avec des vents de front et latéraux. Pour contrer cet effet, roulez plus lentement.

Garder un véhicule en bon état de service est important pour économiser du carburant et la sécurité. Faites donc effectuer les travaux d'entretien réguliers chez un concessionnaire Kia agréé.

**⚠ AVERTISSEMENT -
Moteur coupé en
mouvement**

Ne jamais éteindre le moteur pour descendre une pente ou à aucun moment lorsque le véhicule est en mouvement. La direction assistée et le servofrein ne fonctionneront pas adéquatement si le moteur n'est pas en marche. De plus, lorsqu'on éteint le moteur, on peut engager le verrou de colonne de direction par inadvertance, ce qui entraîne la perte de la commande de la direction. Garder toujours le moteur en marche et mettre un rapport inférieur si on veut utiliser le frein moteur.

CONDITIONS SPÉCIALES DE CONDUITE

Conditions dangereuses

Si vous faites face à des conditions de route dangereuses comme de l'eau, de la neige, de la glace, de la vase, du sable ou autre, suivez ces suggestions :

- Roulez prudemment et maintenez une plus grande distance de freinage.
- Évitez les freinages et les manoeuvres brusques.
- Si vous n'avez pas de freins ABS, pompez la pédale de frein en petits coups légers jusqu'à ce que le véhicule s'arrête.

Ne pompez pas la pédale de frein si le véhicule est équipé du système ABS.

- Si vous êtes pris dans la neige, la vase ou le sable, embrayez en deuxième. Accélérez lentement pour éviter de faire patiner les roues.
- Utilisez du sable, du gros sel ou une matière antiglisse quelconque sous les roues motrices pour donner de la traction quand vous êtes pris sur la glace, dans la neige ou dans la vase.

 **AVERTISSEMENT -
Rétrogradation**

Ne pas mettre un rapport inférieur si le transaxle est automatique ou si le pavé est glissant. Le changement soudain de vitesse des pneus peut causer un dérapage et un accident.

Balancement du véhicule

Si vous devez faire balancer le véhicule pour vous sortir de la neige, du sable ou de la vase, tournez le volant à gauche et à droite pour dégager la partie autour des roues avant. Ensuite, alternez entre la 1ère et la marche arrière dans le cas d'une boîte manuelle, ou entre la marche arrière et un rapport de marche avant dans le cas d'une boîte automatique. Ne faites pas survivre le moteur ni patiner les roues si possible. Si, après quelques essais, vous êtes toujours embourbé, faites appel à un service de dépannage pour éviter de faire surchauffer le moteur et d'endommager la boîte de vitesses.

Le système ESC doit être éteint avant de pousser un véhicule coincé.

 **MISE EN GARDE
- Pousser un véhicule
coincé**

Le balancement prolongé peut faire surchauffer le moteur, endommager la boîte de vitesses et endommager les pneus.

⚠ MISE EN GARDE
- Patinage des pneus

Ne faites pas patiner les pneus, surtout à plus de 56 km/h (35 mi/h). Faire patiner les roues à vitesse élevée quand le véhicule est stationnaire peut faire surchauffer un pneu qui pourrait alors s'endommager et blesser des personnes à proximité.



OBH058035L

⚠ AVERTISSEMENT
- Mouvement soudain du véhicule

Ne pas essayer de pousser le véhicule s'il y a des personnes ou des objets trop proches. Le véhicule pourrait bouger soudainement vers l'avant ou l'arrière lorsqu'il se dégage.

Négocier les virages en douceur

Évitez de freiner ou de changer de rapport dans les virages, surtout si la route est mouillée. Préférez, négociez toujours les virages sous une accélération en douceur. Si vous suivez ces suggestions, l'usure des pneus sera tenue au minimum.

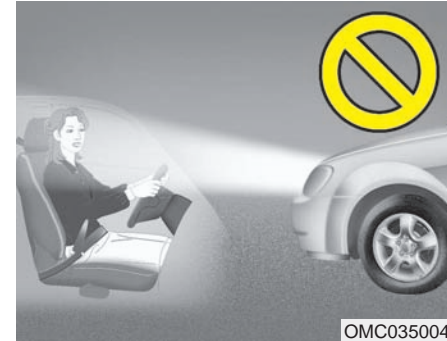

OMC035004

Conduire la nuit

Comme conduire la nuit présente plus de risques que conduire de jour, voici quelques points importants à ne pas oublier :

- Ralentissez et maintenez une plus grande distance entre vous et les autres véhicules car il est difficile de bien voir dans la noirceur, surtout là où il y a peu d'éclairage.

- Ajoutez les rétroviseurs de façon à réduire les reflets des phares.
- Maintenez les phares propres et bien alignés sur les véhicules qui ne sont pas dotés de dispositif auto-aligneur de phares. Les phares sales et mal alignés réduiront la visibilité la nuit.
- Évitez de regarder directement les phares des véhicules en sens inverse. Vous pourriez être temporairement aveuglé et il faut quelques secondes aux yeux pour se réhabituer à la noceur.



Conduire dans la pluie

La pluie et les routes mouillées rendent la conduite dangereuse, surtout si vous n'êtes pas prêt pour un pavage glissant. Voici quelques points à considérer :

- Une grosse averse réduit grandement la visibilité et augmente la distance d'arrêt : ralentissez.
- Gardez les essuie-glace en bon état. Remplacez les lames d'essuie-glace qui forment des stries ou ne râclent pas toute la surface du pare-brise.
- Si les pneus ne sont pas en bon état, un freinage soudain sur une route mouillée peut vous faire déraiper et, possiblement, causer un accident. Assurez-vous que vos pneus sont en bon état.

- Allumez les phares pour être plus visibles des autres.
- Rouler trop vite dans les grosses flaques d'eau peut affecter les freins. Si vous devez rouler dans des flaques, faites-le lentement.
- Si vous croyez que vos freins sont mouillés, appuyez légèrement sur la pédale de frein tout en conduisant normalement jusqu'à ce que vous repreniez la force de freinage normale.

Conduire dans un endroit inondé

Évitez de rouler dans les endroits inondés à moins que vous ne soyez certain que le niveau d'eau n'atteindra pas le bas de l'essieu des roues. Roulez dans l'eau lentement. Maintenez une distance d'arrêt suffisante car le rendement des freins pourrait être affecté.

Après avoir roulé dans l'eau, séchez les freins en appuyant légèrement sur la pédale de frein à plusieurs reprises alors que le véhicule roule lentement.

Rouler sur l'autoroute

Pneus

Ajustez la pression des pneus aux spécifications. Des pneus mous pourront surchauffer et entraîner des problèmes.

Des pneus usés ou endommagés peuvent offrir une traction réduite et entraîner des problèmes.

Ne gonflez jamais un pneu à une pression supérieure à celle indiquée sur le pneu.

AVERTISSEMENT

- Pneus trop gonflés ou sous-gonflés

Toujours vérifier la pression des pneus avant de conduire. Si les pneus sont trop ou sous gonflés, la conduite, et même la maîtrise du véhicule peut devenir difficiles, ce qui peut causer un accident, des blessures et même la mort. Pour connaître la pression correcte des pneus, consulter le chapitre 8, "Pneus et jantes".

AVERTISSEMENT

- Rainures des pneus

Toujours vérifier les rainures des pneus avant de conduire. Les pneus usés peuvent causer la perte de la maîtrise du véhicule et doivent être remplacés aussitôt que possible. Pour plus de détails et les profondeurs acceptables des rainures, consulter le chapitre 7, "Pneus et jantes".

Carburant, liquide de refroidissement du moteur, huile à moteur

Rouler à vitesse de croisière consomme plus de carburant que rouler en ville. N'oubliez pas de vérifier le niveau du liquide de refroidissement et de l'huile du moteur.

Courroie d'entraînement

Une courroie lâche ou endommagée peut faire surchauffer le moteur.

CONDUITE EN HIVER



Les conditions de conduite intenses connues en hiver peuvent entraîner une usure hâtive et d'autres problèmes. Afin de tenir au minimum les problèmes de la conduite en hiver, suivez ces suggestions.

Neige et glace

Pour rouler dans la neige profonde, il vous faudra peut-être des pneus d'hiver. Si c'est le cas, vous devez choisir des pneus de grandeur et de type équivalents aux pneus de première monte. Ne pas respecter ce point peut avoir un effet sur la sécurité et la tenue de route du véhicule. De plus, rouler trop vite, accélérer trop vite, freiner soudainement et négocier des virages serrés peuvent s'avérer des pratiques dangereuses.

Lors de la décélération, utilisez le frein moteur au maximum. Le freinage soudain sur la neige ou la glace peut entraîner des dérapages. Vous devez maintenir une distance adéquate entre les véhicules devant et autour de vous. Enfin, freinez doucement.

Pneus d'hiver

Si vous posez des pneus d'hiver sur votre véhicule, assurez-vous qu'il s'agisse de pneus radiaux de même grandeur et de même capacité que les pneus de première monte. Posez des pneus d'hiver sur les quatre roues pour équilibrer la tenue de route dans toutes les conditions climatiques. N'oubliez pas que la traction offerte par les pneus d'hiver sur la route sèche diffère de celle des pneus de première monte. Vous devriez conduire prudemment même si les routes sont dégagées. Consultez le marchand de pneus pour une recommandation concernant les vitesses maximales.

Ne posez pas de pneus à crampons sans d'abord vous assurer que les règlements municipaux ou provinciaux le permettent.

Liquide de refroidissement à forte teneur en éthylène glycol

Le système de refroidissement de votre véhicule est rempli d'un liquide à l'éthylène glycol de grande qualité. Il s'agit du seul type de liquide de refroidissement qui devrait être utilisé parce qu'il protège de la corrosion dans le système de refroidissement, lubrifie la pompe à eau et protège du gel. Assurez-vous de remplacer ou de refaire le plein de liquide conformément au calendrier d'entretien présenté à la section 7. Avant l'hiver, faites vérifier le liquide de refroidissement pour assurer que son point de congélation est suffisant pour les températures prévues en hiver.

Vérifier la batterie et les câbles

L'hiver ajoute un fardeau sur le système électrique. Faites l'inspection visuelle de la batterie et des câbles, tel que suggéré à la section 7. Le niveau de charge de la batterie peut être vérifié chez un concessionnaire Kia agréé ou dans une station-service.

Passer à une " huile d'hiver "

Dans certains climats, on recommande l'utilisation d'une " huile d'hiver " de plus faible viscosité. Voyez les recommandations à la section 8. Si vous n'êtes pas certain du type d'huile à utiliser, consultez un concessionnaire Kia agréé.

Vérifier les bougies et le système d'allumage

Inspectez les bougies comme indiqué à la section 7 et remplacez-les au besoin. Vérifiez aussi les fils et les composants de l'allumage pour être sûr qu'ils ne sont pas fissurés, usés ou endommagés.

Empêcher les serrures de geler

Pour protéger les serrures du gel, atomisez un déglaçant approuvé ou de la glycérine dans le trou de la serrure. Si la serrure est couverte de glace, atomisez un peu de déglaçant pour faire fondre la glace. Si la serrure est gelée à l'intérieur, vous serez peut-être capable de la dégeler avec une clé chauffée. Maniez la clé chauffée avec soin pour ne pas vous blesser.

Utiliser un lave-glace antigel approuvé

Pour éviter que le lave-glace gèle, ajoutez un liquide lave-glace antigel approuvé conformément aux directives sur le contenant. Un lave-glace antigel peut être obtenu d'un concessionnaire Kia agréé et de la plupart des revendeurs de pièces automobiles. N'utilisez pas un liquide de refroidissement pour moteur ni d'autres types d'antigels car ils pourraient endommager la peinture.

Ne laissez pas le frein de stationnement geler

Dans certaines conditions, le frein de stationnement peut geler en place. Ceci peut se produire quand de la neige ou de la glace s'accumule autour ou près des freins arrière ou si les freins sont mouillés. Si le frein de stationnement risque de geler, ne l'engagez que temporairement alors que vous déplacez le levier de vitesses sur P (boîte automatique) ou en 1ère ou marche arrière (boîte manuelle), puis calez les roues arrière afin d'empêcher le véhicule de rouler. Désengagez ensuite le frein de stationnement.

Ne laissez pas la glace et la neige s'accumuler sous la bas de caisse

Dans certaines conditions, la glace et la neige peuvent s'accumuler dans les ailes et nuire à la direction. Si vous roulez par mauvais temps en hiver et qu'une telle situation pourrait survenir, vous devriez vérifier régulièrement le bas de caisse et vous assurer que les roues avant et la direction bougent librement.

Équipement en cas d'urgence

Dépendamment de la sévérité du climat où vous conduisez, vous devriez garder en équipement d'urgence dans le véhicule. Parmi les articles, on pourrait citer des élingues ou des chaînes de remorquage, une lampe de poche, des fusées d'urgence, du sable, une pelle, des câbles volants, un râcloir, des gants, une guenille, des saloppettes, une couverture, etc.

LIMITE DE CHARGE DU VÉHICULE

TIRE AND LOADING INFORMATION RENSEIGNEMENTS SUR LES PNEUS ET LE CHARGEMENT			
SEATING CAPACITY NOMBRE DE PLACES		TOTAL 5	FRONT 2 REAR 3 AVANT 2 ARRIÈRE 3
The combined weight of occupants and cargo should never exceed 410 kg or 904 lbs. Le poids total des occupants et du chargement ne doit jamais dépasser 410 kg ou 904 lb.			
TIRE PNEU	SIZE DIMENSIONS	COLD TIRE PRESSURE PRESSION DES PNEUS À FROID	SEE OWNER'S MANUAL FOR ADDITIONAL INFORMATION VOIR LE MANUEL DE L'USAGER POUR PLUS DE RENSEIGNEMENTS
FRONT AVANT	P205/65R16	235kPa, 34psi	
REAR ARRIÈRE	P205/65R16	235kPa, 34psi	
SPARE DE SECOURS	T125/80D16	420kPa, 60psi	

TIRE AND LOADING INFORMATION RENSEIGNEMENTS SUR LES PNEUS ET LE CHARGEMENT			
SEATING CAPACITY NOMBRE DE PLACES		TOTAL 5	FRONT 2 REAR 3 AVANT 2 ARRIÈRE 3
The combined weight of occupants and cargo should never exceed 410 kg or 904 lbs. Le poids total des occupants et du chargement ne doit jamais dépasser 410 kg ou 904 lb.			
TIRE PNEU	SIZE DIMENSIONS	COLD TIRE PRESSURE PRESSION DES PNEUS À FROID	SEE OWNER'S MANUAL FOR ADDITIONAL INFORMATION VOIR LE MANUEL DE L'USAGER POUR PLUS DE RENSEIGNEMENTS
FRONT AVANT	P215/55R17	235kPa, 34psi	
REAR ARRIÈRE	P215/55R17	235kPa, 34psi	
SPARE DE SECOURS	T125/80D16	420kPa, 60psi	

TIRE AND LOADING INFORMATION RENSEIGNEMENTS SUR LES PNEUS ET LE CHARGEMENT			
SEATING CAPACITY NOMBRE DE PLACES		TOTAL 5	FRONT 2 REAR 3 AVANT 2 ARRIÈRE 3
The combined weight of occupants and cargo should never exceed 410 kg or 904 lbs. Le poids total des occupants et du chargement ne doit jamais dépasser 410 kg ou 904 lb.			
TIRE PNEU	SIZE DIMENSIONS	COLD TIRE PRESSURE PRESSION DES PNEUS À FROID	SEE OWNER'S MANUAL FOR ADDITIONAL INFORMATION VOIR LE MANUEL DE L'USAGER POUR PLUS DE RENSEIGNEMENTS
FRONT AVANT	P205/65R16	235kPa, 34psi	
REAR ARRIÈRE	P205/65R16	235kPa, 34psi	
SPARE DE SECOURS	NONE AUCUN		

TIRE AND LOADING INFORMATION RENSEIGNEMENTS SUR LES PNEUS ET LE CHARGEMENT			
SEATING CAPACITY NOMBRE DE PLACES		TOTAL 5	FRONT 2 REAR 3 AVANT 2 ARRIÈRE 3
The combined weight of occupants and cargo should never exceed 410 kg or 904 lbs. Le poids total des occupants et du chargement ne doit jamais dépasser 410 kg ou 904 lb.			
TIRE PNEU	SIZE DIMENSIONS	COLD TIRE PRESSURE PRESSION DES PNEUS À FROID	SEE OWNER'S MANUAL FOR ADDITIONAL INFORMATION VOIR LE MANUEL DE L'USAGER POUR PLUS DE RENSEIGNEMENTS
FRONT AVANT	P215/55R17	235kPa, 34psi	
REAR ARRIÈRE	P215/55R17	235kPa, 34psi	
SPARE DE SECOURS	NONE AUCUN		

OTFH050040N/OTFH050041N/OTFH050042N/OTFH050043N

Étiquette de renseignements sur les pneus et la charge

L'étiquette apposée sur le montant de la porte du conducteur renseigne sur la grandeur des pneus de première monte, la pression à froid recommandée pour votre véhicule, le nombre de places dans le véhicule et le poids maximal du véhicule.

Charge pour le véhicule :

410 kg (904 lb)

La charge pour le véhicule représente le poids combiné maximal des passagers et des bagages. Si le véhicule est équipé d'une remorque, le poids combiné doit aussi tenir compte du poids au point d'attelage.

Nombre de passagers :

Total : 5 personnes

(Siège avant : 2 personnes,

Sièges arrière : 3 personnes)

Le nombre maximal de places tient compte du conducteur.

Toutefois, le nombre de places peut être réduit dépendamment du poids des occupants et de la charge transportée ou remorquée.

Ne surchargez pas le véhicule car il y a un poids total ou une limite de charge incluant passagers et bagages, que le véhicule peut transporter.

Capacité de remorquage :

Il n'est pas recommandé d'utiliser ce véhicule pour tirer une remorque.

Capacité de charge:

La capacité de charge augmente ou diminue en fonction du poids et du nombre d'occupants et de la charge au point d'attelage si le véhicule est équipé d'une remorque.

Comment établir la limite exacte de charge

1. Relevez l'information " Le poids combiné des passagers et de la charge ne devrait jamais dépasser XXX kg ou XXX lb. " sur l'étiquette du véhicule.

2. Calculez le poids combiné du conducteur et des passagers qui seront à bord.

3. Soustrayez le poids combiné du conducteur et des passagers, des XXX kg ou XXX lb.

4. Le chiffre résultant est égal à la quantité de bagages permise. Par exemple, si le poids XXX est égal à 635 kg (1400 lb) et qu'il y a cinq passagers pesant 68 kg (150 lb) dans le véhicule, la quantité de bagages permise serait de 295 kg (650 lb).

$(635 - 340 (5 \times 68)) = 295 \text{ kg}$ ou
 $(1400 - 750 (5 \times 150)) = 650 \text{ lb}$

5. Calculez le poids combiné des bagages à charger dans le véhicule. Ce poids ne doit pas dépasser la capacité calculée au point 4.

6. Si le véhicule tire aussi une remorque, la charge de la remorque sera transférée au véhicule. Consultez ce manuel pour connaître l'impact qu'aura une remorque sur la charge possible dans votre véhicule.

Exemple 1

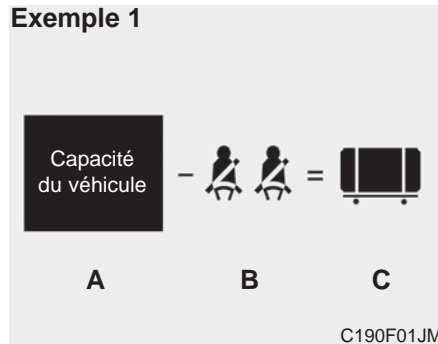

Item	Description	Total
A	Capacité du véhicule	385 kg (849 lb)
B	Soustraire le poids des occupants 68 kg (150 lb) × 2	136 kg (300 lb)
C	Charge de bagages possible	249 kg (549 lb)

Exemple 2

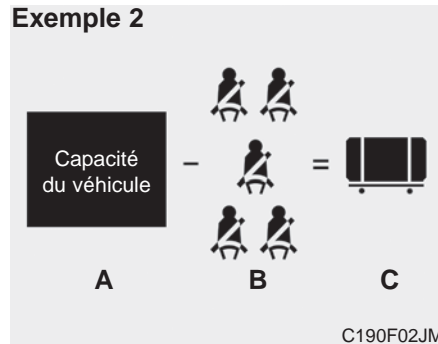

Item	Description	Total
A	Capacité du véhicule	385 kg (849 lb)
B	Soustraire le poids des occupants 68 kg (150 lb) × 5	340 kg (750 lb)
C	Charge de bagages possible	45 kg (99 lb)

Exemple 3

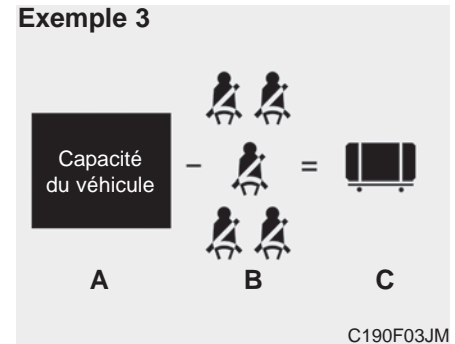

Item	Description	Total
A	Capacité du véhicule	385 kg (849 lb)
B	Soustraire le poids des occupants 73 kg (161 lb) × 5	365 kg (805 lb)
C	Charge de bagages possible	20 kg (44 lb)

Consultez l'étiquette sur les pneus et la charge du véhicule pour relever des renseignements particuliers sur la capacité du véhicule et le nombre de places. Le poids combiné du conducteur, des passagers et de la charge ne doit jamais dépasser la capacité indiquée pour votre véhicule.

Étiquette de certification

L'étiquette de certification se trouve sur le montant de la porte du conducteur, au niveau du pilier central.

Cette étiquette indique le poids maximal permissible du véhicule à pleine charge. C'est ce qu'on appelle le poids nominal brut du véhicule (PNBV). Le PNBV tient compte du poids du véhicule, des occupants, du carburant et de la charge.

Cet étiquette indique aussi le poids maximal qui peut être supporté par les essieux avant et arrière, appelé poids nominal brut sur l'essieu (PNBE).

Pour connaître les charges réelles sur les essieux avant et arrière, vous devez vous rendre à un poste de bascule et faire peser votre véhicule. Le concessionnaire peut vous aider à cet effet. Assurez-vous d'étendre la charge uniformément des deux côtés de la ligne de centre.

⚠ AVERTISSEMENT - Surcharge

Ne dépassez jamais le PNBV donné pour votre véhicule, le PNBE pour l'essieu avant ou arrière, et la capacité maximale du véhicule.

Si ces capacités sont dépassées, le freinage peut devenir moins efficace et la conduite plus difficile.

L'étiquette vous aidera à calculer la charge et l'équipement installé que votre véhicule peut supporter.

Si vous transportez des items dans le véhicule (valises, outils, paquets etc.), ils se déplacent aussi vite que le véhicule. Si vous devez arrêter ou tourner rapidement ou si vous avez un accident, les items continueront de se déplacer et pourront blesser quelqu'un dans le véhicule.

⚠ AVERTISSEMENT - Surcharge du véhicule

Ne pas surcharger le véhicule. La surcharge peut causer la surchauffe des pneus et leur possible défaillance, des distances de freinage accrues et une conduite moins sécuritaire. Le tout peut contribuer à un accident.

*** AVIS**

Surcharger le véhicule peut causer des dommages. De telles réparations ne sont pas couvertes par la garantie. Ne surchargez pas le véhicule.

**⚠ AVERTISSEMENT -
Chargement lâche**

Ne pas laisser des objets contondants non arrimés dans l'habitacle du véhicule (p. ex., valises, sièges d'enfant non arrimés). Ces objets peuvent heurter les occupants lors d'un arrêt soudain ou d'un accident.

POIDS DU VÉHICULE

Cette section vous aidera à bien charger votre véhicule et une remorque, pour garder le poids du véhicule chargé en-deça des limites permises, avec ou sans remorque. Bien charger le véhicule assurera le retour du véhicule à sa performance originale. Avant de charger le véhicule, prenez le temps d'étudier les termes suivants concernant le poids du véhicule, avec ou sans remorque, et se trouvant dans les spécifications du véhicule et sur l'étiquette de certification:

Poids à vide

Il s'agit du poids du véhicule, incluant un réservoir plein d'essence et tout l'équipement de série. Il n'inclut pas les passagers, les bagages ni l'équipement en option.

Poids en ordre de marche

Il s'agit du poids du véhicule quand vous l'avez obtenu du concessionnaire, incluant tout équipement de marché secondaire.

Poids de charge

Ce chiffre comprend tous les poids ajoutés au poids à vide, y compris les bagages et l'équipement en option.

Poids brut sur l'essieu (PBE)

Il s'agit du poids total appliqué sur chaque essieu (avant et arrière), y compris le poids en ordre de marche et toute charge.

Poids nominal brut sur l'essieu (PNBE)

Il s'agit du poids maximal permis qui peut être transporté par un essieu (avant ou arrière). Cette valeur se trouve sur l'étiquette de certification.

La charge totale sur chaque essieu ne doit jamais dépasser le PNBE.

Poids brut du véhicule (PBV)

Il s'agit du poids à vide plus le poids réel de la charge et des passagers.

Poids nominal brut du véhicule (PNBV)

Il s'agit du poids maximal permis du véhicule chargé (incluant options, équipement, passagers et charge). Le PNVB se trouve sur l'étiquette de certification, sur le montant de la porte du conducteur.

TRACTION D'UNE REMORQUE

Il n'est pas recommandé d'utiliser ce véhicule pour tirer une remorque.

Signal d'avertissement / 6-2

En cas d'urgence sur la route / 6-2

Si le moteur ne démarre pas / 6-3

Démarrage assisté / 6-4

Si le moteur surchauffe / 6-7

**Système de surveillance de la pression des pneus
(SSPP) / 6-8**

**En cas de crevaison (avec pneu de secours et
cric) / 6-13**

**En cas de crevaison (avec une trousse de réparation
de pneu) / 6-21**

Dépannage / 6-28

Que faire en cas d'urgence

6

SIGNAL D'AVERTISSEMENT



Feux de détresse

Les feux de détresse avisent les autres conducteurs de procéder avec extrême prudence quand ils approchent ou passent votre véhicule.

Ils devraient être utilisés chaque fois que vous faites une réparation d'urgence ou que vous arrêtez le véhicule en bordure de la route.

Appuyez sur le commutateur des feux de détresse pour les engager, peu importe la position de la clé de contact. Le commutateur est situé sur le panneau de la console centrale. Tous les feux de signalisation clignoteront simultanément.

- Les feux de détresse fonctionnent, que le moteur soit en marche ou non.
- Les clignotants ne fonctionnent pas quand les feux de détresse sont engagés.
- Il faut s'assurer d'utiliser les feux de détresse quand on fait remorquer le véhicule.

EN CAS D'URGENCE SUR LA ROUTE

Si le moteur cale à un carrefour ou à une traversée

Si le moteur cale à un carrefour ou à une traversée, réglez le levier de changement de vitesses sur N (neutre) et poussez le véhicule à un endroit sûr.

Si vous avez une crevaison sur la route

Si vous avez une crevaison en conduisant :

1. Retirez le pied de la pédale de l'accélérateur et laissez le véhicule ralentir tout en tenant droit sur la route. N'appuyez pas immédiatement sur les freins et ne tentez pas de vous rendre en bordure de la route, car vous pourriez perdre le contrôle. Une fois que le véhicule roule à une vitesse sûre pour le faire, freinez doucement et arrêtez-vous en bordure de la route. Placez-vous aussi loin que possible de la voie de circulation, sur une section au niveau. Si vous êtes sur l'autoroute, ne vous arrêtez pas sur le terre-plein central, entre les deux voies principales.

SI LE MOTEUR NE DÉMARRE PAS

2. Une fois le véhicule arrêté, engagez les feux de détresse, engagez le frein de stationnement puis engagez la boîte de vitesses sur P (boîte automatique) ou en marche arrière (boîte manuelle).
3. Demandez à tous les passagers de sortir du véhicule. Assurez-vous qu'ils sortent du côté opposé à celui de la circulation.
4. Pour changer le pneu crevé, suivez les directives fournies un peu plus loin dans la section.

Si le moteur cale sur la route

1. Réduisez votre vitesse graduellement, maintenant le véhicule droit. Approchez prudemment l'accotement pour atteindre un endroit sûr.
2. Engagez les feux de détresse.
3. Essayez de faire redémarrer le moteur. Si le moteur ne démarre pas, contactez un concessionnaire Kia agréé ou recherchez un service d'aide qualifié.

Si le moteur ne tourne pas ou tourne lentement

1. Si le véhicule est équipé d'une boîte automatique, assurez-vous que le levier de vitesse se trouve au neutre ou sur P (Park), et que le frein de stationnement est engagé.
2. Vérifiez les connexions de la batterie pour être sûr qu'elles sont propres et bien serrées.
3. Allumez le plafonnier. Si la lumière est faible ou s'éteint quand vous engagez le démarreur, la batterie est déchargée.
4. Vérifiez les connexions au démarreur; assurez-vous qu'elles sont bien serrées.
5. Ne poussez ni ne tirez le véhicule pour tenter de le faire démarrer. Voyez les directives concernant le " Démarrage assisté

Si le moteur tourne normalement mais ne démarre pas

1. Vérifiez le niveau de carburant.
2. La clé de contact sur LOCK, vérifiez tous les connecteurs aux bobines d'allumage et aux bougies. Reconnectez toute connexion défectueuse ou lâche.
3. Vérifiez la canalisation d'alimentation en carburant dans le compartiment-moteur.
4. Si le moteur ne veut toujours pas démarrer, contactez un concessionnaire Kia agréé ou recherchez un service d'aide qualifié.



AVERTISSEMENT - Démarrage à la poussée ou au remorquage

Ne pas pousser ou remorquer pour faire démarrer le véhicule. Cela pourrait causer une surcharge sur le convertisseur catalytique et risquer de créer un incendie.

DÉMARRAGE ASSISTÉ

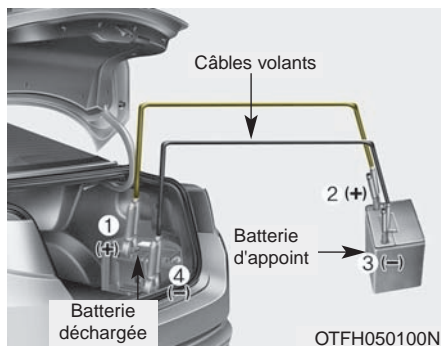

Connectez les câbles en ordre numérique et déconnectez-les dans l'ordre inverse.

Démarrage assisté

Le démarrage assisté peut être dangereux s'il n'est pas bien exécuté. Aussi, pour éviter de vous blesser ou d'endommager le véhicule ou la batterie, respectez la procédure de démarrage assisté. Si vous n'êtes pas certain, nous vous recommandons fortement de faire appel à un technicien compétent ou à un service de dépannage.

⚠ MISE EN GARDE - Batterie à 12 volts

N'utilisez qu'un système de démarrage assisté de 12 volts. Vous pouvez endommager le démarreur, le système d'allumage et d'autres pièces électriques 12 volts si vous utilisez une alimentation de 24 volts (deux batteries 12 volts en série ou une génératrice de 24 volts).

⚠ AVERTISSEMENT - Batterie

Ne tentez jamais de vérifier le niveau d'électrolyte de la batterie car la batterie pourrait se rompre ou exploser, causant des blessures graves.

⚠ AVERTISSEMENT - Batterie congelée

Ne pas essayer de démarrer le véhicule à l'aide d'un câble de démarrage si la batterie est congelée ou si le niveau d'électrolyte est bas, parce que la batterie peut craquer ou exploser.

⚠ AVERTISSEMENT - Batterie

Tenez flammes et étincelles loin de la batterie. La batterie dégage des vapeurs d'hydrogène qui peuvent exploser si elles sont exposées à des flammes ou des étincelles.

⚠ AVERTISSEMENT
- Risque de l'acide sulfurique

Lorsqu'on essaie de démarrer le véhicule à l'aide d'un câble de démarrage, attention à ne pas toucher l'acide, et ne pas le laisser tomber sur les vêtements ou le véhicule. L'acide sulfurique des batteries est toxique et très corrosif.

1. Assurez-vous que la batterie d'appoint est de 12 volts et que sa borne négative est connectée à la masse.
2. Si la batterie d'appoint est montée sur un autre véhicule, ne laissez pas les deux véhicules se toucher.
3. Éteignez toute charge électrique inutile.
4. Connectez les câbles volants exactement dans la séquence donnée sur l'illustration. Connectez d'abord l'extrémité d'un câble à la borne positive de la batterie déchargée (1), puis l'autre extrémité à la borne positive de la batterie d'appoint (2). Connectez une extrémité de l'autre câble à la borne négative de la batterie d'appoint (3) puis l'autre extrémité à une pièce métallique fixe et solide (exemple : Coffre/loquet) loin de la batterie (4). Ne le connectez pas près ou sur une pièce mobile.
Ne laissez pas les câbles volants toucher quoi que ce soit sauf les bornes ou la masse appropriée. Ne vous penchez pas au-dessus de la batterie quand vous effectuez ces connexions.

⚠ MISE EN GARDE - Câbles de batterie

Ne connectez pas le câble volant de la borne négative de la batterie d'appoint à la borne négative de la batterie déchargée. Ceci peut faire surchauffer la batterie déchargée qui peut alors fissurer et laisser couler l'acide de batterie.

5. Faites démarrer le véhicule avec la batterie d'appoint et laissez-le tourner à 2000 trs/min. Faites alors démarrer le véhicule dont la batterie déchargée.
Si la raison de décharge de la batterie n'est pas évidente, faites-la vérifier chez un concessionnaire Kia agréé.

Démarrage en poussant

On ne devrait pas faire démarrer un véhicule à boîte manuelle en le poussant car on risque d'endommager le système antipollution.

On ne peut pas faire démarrer un véhicule avec boîte automatique en le poussant.

Suivez les directives données pour le démarrage assisté.



AVERTISSEMENT

- Démarrage au remorquage

Ne tirez jamais un véhicule pour le faire démarrer car le saut soudain vers l'avant quand le moteur démarre pourrait causer une collision avec le véhicule remorqueur.

SI LE MOTEUR SURCHAUFFE

Si le témoin de température indique un surchauffage, le véhicule perd de la puissance ou si vous entendez un cliquetis ou un cognement puissant, le moteur est probablement trop chaud. Dans ce cas:

1. Arrêtez-vous en bordure de la route dès que vous pouvez le faire en toute sécurité.
2. Placez le levier de vitesse sur P (boîte automatique) ou au neutre (boîte manuelle) et engagez le frein de stationnement. Si le climatiseur fonctionne, éteignez-le.
3. Si le liquide de refroidissement s'écoule sous le véhicule ou si de la vapeur s'échappe sous le capot, coupez le moteur. N'ouvrez pas le capot tant que le liquide de refroidissement coule ou la vapeur s'échappe. S'il n'y a aucun signe de perte de liquide ou de vapeur, laissez le moteur refroidir puis vérifiez si le ventilateur du moteur fonctionne. Si le ventilateur ne fonctionne pas, coupez le moteur.

4. Vérifiez si la courroie d'entraînement de la pompe à eau est bien tendue. Si la courroie semble en bon état, vérifiez s'il y a une fuite au radiateur, aux durites ou sous la voiture (si le climatiseur fonctionne, il est normal que de l'eau froide se draine sous la voiture quand vous l'arrêtez).

AVERTISSEMENT - Sous le capot

Quand le moteur tourne, gardez les mains, les cheveux et les vêtements loin des pièces mobiles comme le ventilateur et les courroies, afin d'éviter de vous blesser.

5. Si la courroie de la pompe à eau est cassée ou le liquide de refroidissement coule, coupez immédiatement le moteur et contactez le concessionnaire Kia agréé le plus près pour obtenir de l'aide.

AVERTISSEMENT - Bouchon du radiateur

N'enlevez pas le bouchon du radiateur quand le moteur est chaud. Le liquide de refroidissement chaud sous pression pourrait causer des brûlures graves.

6. Si vous ne pouvez pas trouver la cause du surchauffage, attendez que le moteur retourne à sa température normale puis, s'il y a eu perte de liquide de refroidissement, ajoutez soigneusement du liquide dans le réservoir afin d'en amener le niveau à la marque centrale du réservoir.
7. Soyez prudent. Surveillez les signes de surchauffage. Si le moteur surchauffe de nouveau, demandez l'aide d'un concessionnaire Kia agréé.
Une perte importante de liquide de refroidissement signifie qu'il y a une fuite dans le système de refroidissement. Ceci devrait être vérifié le plus tôt possible chez un concessionnaire Kia agréé.

SYSTÈME DE SURVEILLANCE DE LA PRESSION DES PNEUS (SSPP)



(1) Témoin de pression basse des pneus/défaillance du système SSPP

Chaque pneu, y compris le pneu de secours (si fourni), devrait être vérifié chaque mois, à froid, et gonflé à la pression recommandée par le fabricant du véhicule sur la plaquette du véhicule ou l'étiquette de pression de gonflage des pneus. (Si votre véhicule est équipé de pneus d'une grandeur différente de celle indiquée sur la plaquette du véhicule ou l'étiquette de pression de gonflage des pneus, vous devez établir la pression de gonflage appropriée pour ces pneus.)

Par mesure de sécurité additionnelle, votre véhicule est équipé d'un système de surveillance de la pression des pneus (SSPP). Un témoin de basse pression des pneus s'allume si un ou plusieurs pneus se dégonfle de façon marquée. Aussi, quand le témoin de basse pression des pneus s'allume, vous devriez vous arrêter et vérifier vos pneus dès que possible et les gonfler à la pression appropriée. Rouler avec un pneu dégonflé peut faire surchauffer ce pneu et entraîner une crevaison.

Le sous-gonflage augmente la consommation de carburant et réduit la durée utile de la semelle du pneu; il peut aussi avoir un effet sur la tenue de route et la capacité de freinage du véhicule.

Notez que le SSPP ne remplace pas de bonnes habitudes d'entretien des pneus et qu'il en revient au conducteur de maintenir les pneus à la pression appropriée, même si le SSPP ne signale pas un sous-gonflage.

Le véhicule est aussi doté d'un témoin d'anomalie du SSPP qui signale si le système ne fonctionne pas correctement. Le témoin d'anomalie du SSPP est combiné au témoin de basse pression des pneus. Si une anomalie du système est détectée, le témoin clignotera pendant une minute environ puis restera allumé. Cette séquence se reproduira à chaque démarrage tant que l'anomalie existera. Quand ce témoin d'anomalie s'allume, le système pourra ne pas pouvoir détecter ou signaler un sous-gonflage comme il le ferait normalement.

Le SSPP peut faire défaut pour bien des raisons, y compris la pose de pneus ou de jantes de rechange qui empêcheraient le SSPP de fonctionner correctement.

Vérifiez toujours si le témoin d'anomalie du SSPP s'allume après avoir remplacé un pneu ou une jante afin de vous assurer que le nouveau pneu ou la nouvelle jante permet au SSPP de fonctionner correctement

Si le témoin du système SSPP (surveillance de la pression des pneus) ne s'allume pas pendant 3 secondes lorsque le commutateur d'allumage est mis sur ON ou que le moteur est mis en marche, ou s'il s'allume après avoir clignoté pendant environ une minute, amener le véhicule à un concessionnaire agréé Kia pour vérifier le SSPP.



Témoin de basse pression des pneus

Quand les témoins du système de surveillance de pression des pneus s'allument, un ou plusieurs pneus sont sous-gonflés.

Si un témoin s'allume, ralentissez immédiatement, évitez les virages serrés et prévoyez une distance de freinage accrue. Vous devriez arrêter le véhicule dès que possible et vérifier les pneus. Gonflez les pneus à la pression appropriée indiquée sur la plaquette du véhicule ou l'étiquette de pression de gonflable des pneus située sur le panneau extérieur du pilier central, du côté du conducteur. Si vous ne pouvez pas vous rendre à une station-service ou si le pneu regonflé se dégonfle de nouveau, posez la roue de secours à la place du pneu dégonflé.

Le témoin de basse pression des pneus pourront s'allumer et rester allumés après un redémarrage et pendant environ 20 minutes de conduite continue avant que vous fassiez réparer le pneu dégonflé et le remettiez sur le véhicule.

En hiver ou par temps froid, le témoin de pneu sous-gonflé peut s'allumer si la pression du pneu a été ajustée à la pression de gonflage recommandée, par temps chaud. Cela ne veut pas dire que le SSPP fait défaut, parce que la baisse de température entraîne une baisse proportionnelle de pression dans le pneu.

Quand vous roulez d'une région froide à une région chaude ou inversement, ou si la température extérieure est beaucoup plus élevée ou basse, vous devriez vérifier la pression des pneus et l'ajuster à la pression de gonflage recommandée.

**⚠ AVERTISSEMENT -
Dommages causés par des
pneus sous-gonflés**

Des pneus sous-gonflés de façon marquée peuvent rendre le véhicule instable et contribuer à une perte de contrôle et à des distances de freinage plus longues.

Continuer de rouler avec des pneus sous-gonflés peut entraîner un surchauffage et une crevaison.

**Témoin d'anomalie
SSPP (système de
surveillance de la
pression des pneus)**



Le témoin de défaillance du SSPP s'allume après avoir clignoté pendant environ une minute s'il y a un problème avec le système de surveillance de la pression des pneus. Si le système est capable de détecter un sous-gonflage en même temps qu'il y a une défaillance, le témoin de défaillance du SSPP s'allume. Faites vérifier le système dès que possible chez un concessionnaire Kia agréé afin de faire établir la cause du problème.

Le témoin d'anomalie du SSPP peut s'allumer si le véhicule roule près de câbles électriques ou de transmetteurs radio comme près des postes de police, de bureaux publics ou gouvernementaux, de stations de diffusion, d'installations militaires, d'aéroports, de tours de transmission et autres. Ceci peut nuire au fonctionnement normal du système de surveillance de la pression des pneus (SSPP).

Si un capteur de pression fait défaut, il est possible que le SSPP détecte temporairement le capteur d'un autre véhicule à proximité aussi équipé d'un SSPP. Dans de rares cas, ceci peut retarder temporairement le fonctionnement du témoin d'anomalie SSPP.

Changer un pneu avec SSPP

Si vous faites une crevaison, les témoins de sous-gonflage et de position s'allumeront. Faites réparer le pneu crevé chez un concessionnaire Kia agréé dès que possible ou posez la roue de secours compacte.



MISE EN GARDE -

Agents de réparation

N'utilisez jamais d'agent de réparation de crevaison non approuvé par Kia pour réparer et/ou gonfler un pneu à basse pression. Un enduit de scellement non approuvé par Kia pourrait endommager le capteur de pression du pneu. L'enduit de scellement sur le capteur de pression du pneu et la roue doivent être retirés lorsque vous remplacez un pneu par un autre pneu.

Chaque roue est équipée d'un capteur de pression monté sur l'intérieur de la jante, derrière la tige de valve. Vous devez utiliser des jantes équipées pour le SSPP.

On recommande que vous fassiez toujours faire l'entretien des pneus chez un concessionnaire Kia agréé dès que possible.

Même si vous remplacez le pneu dégonflé par le pneu de rechange, le témoin de basse pression des pneus restera allumé jusqu'à ce que le pneu dégonflé soit réparé et remonté sur le véhicule.

Si l'on remplace un pneu crevé par la roue de secours, le témoin de pression des pneus pourrait clignoter ou s'allumer, car la roue de secours temporaire n'est pas munie d'un capteur de pression des pneus.

Une fois le pneu dégonflé remis à la pression recommandée et remonté sur le véhicule ou le détecteur SSPP du pneu de rechange initialisé par un concessionnaire Kia agréé, le témoin d'anomalie du SSPP et le témoin de basse pression des pneus s'éteindront après quelques minutes de conduite. Si le témoin ne s'éteint pas après quelques minutes de conduite, consultez un concessionnaire Kia agréé.

Si un pneu de première monte est remplacé par le pneu de rechange, le détecteur SSPP du pneu de rechange doit être initialisé et le détecteur SSPP du pneu de première monte, désactivé. Si le détecteur SSPP du pneu de première monte placé dans le logement de pneu de rechange est toujours activé, le système de surveillance de pression des pneus pourra ne pas bien fonctionner. Faites réparer ou remplacer le pneu avec SSPP chez un concessionnaire Kia agréé.

Parfois il est impossible de confirmer la pression d'un pneu tout simplement en le regardant. Il faut toujours utiliser un manomètre de bonne qualité pour mesurer la pression. Si le pneu est chaud (après la conduite), la pression est plus grande que si le pneu est à la température ambiante.

Par pneu froid s'entend un pneu au repos pendant 3 heures et ayant roulé sur moins de 1,6 km (1 mille) en 3 heures.

Assurez-vous toujours que le pneu est froid avant de le gonfler à la pression recommandée.

Le SSPP ne peut pas vous aviser d'un dommage soudain et grave causé par des facteurs externes comme des clous ou des débris routiers.

Si vous ressentez une instabilité, retirez aussitôt le pied de l'accélérateur, appliquez les freins graduellement et légèrement tout en dirigeant le véhicule à un endroit sûr, hors de la route.

*** AVIS**

Modifier, changer ou déconnecter des composantes du système de surveillance de la pression des pneus (SSPP) peut empêcher le système d'aviser le conducteur d'un pneu dégonflé et/ou d'une anomalie avec le SSPP. Modifier, changer ou déconnecter des composantes du système de surveillance de la pression des pneus (SSPP) pourra rendre la garantie nulle et sans effet pour cette partie du véhicule.

Cet appareil est conforme à la norme RSS-210 d'Industrie Canada.

Son utilisation se fait sous réserve des deux conditions suivantes :

1. l'appareil ne peut pas causer une interférence nuisible; et
2. l'appareil doit accepter toute interférence reçus, y compris une interférence qui pourrait causer un fonctionnement indésirable.

EN CAS DE CREVAISON (AVEC PNEU DE SECOURS ET CRIC, SI ÉQUIPÉ)

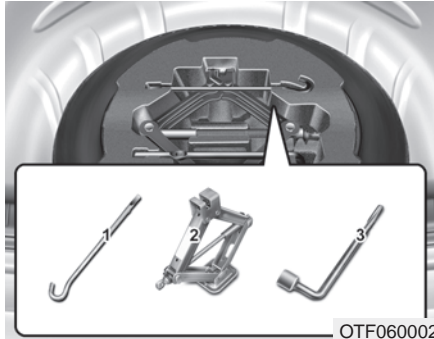

OTF060002

Vérin et outils

La roue de secours, le vérin, la manivelle et la clé à écrous se trouvent dans le coffre. Retirez le panneau à bagages pour accéder à l'équipement.

- (1) Manivelle
- (2) Vérin
- (3) Clé à écrous

Directives concernant le vérin

Le vérin n'est fourni que pour le changement d'une roue en cas d'urgence.

Rangez le vérin correctement pour éviter qu'il vibre quand le véhicule est en mouvement.

Suivez les directives concernant le vérin afin de réduire le risque de blessure.

**⚠ AVERTISSEMENT -
Changer une roue**

Ne tentez jamais de réparer le véhicule alors qu'il se trouve sur la voie de circulation d'une route ou d'une autoroute.

Placez toujours le véhicule hors de la route, sur l'accotement, avant de tenter de changer un pneu crevé. Le vérin devrait être utilisé sur une surface au niveau solide. Si vous ne pouvez trouver une place au niveau et solide en bordure de la route, contactez un service de dépannage.

Assurez-vous d'utiliser la position avant ou arrière appropriée pour le vérin; n'utilisez jamais le pare-chocs ou une autre partie du véhicule pour supporter le vérin.

⚠ AVERTISSEMENT - Cric

Ne mettre aucune partie de son corps sous le véhicule qui est supporté par un cric, parce que le véhicule peut facilement glisser hors du cric. Utiliser toujours des chandelles appropriées.

Ne laissez personne dans le véhicule quand vous utilisez le vérin. Si des enfants sont présents, assurez-vous qu'ils soient à un endroit sûr, loin de la route et du véhicule soulevé sur le vérin.

⚠ AVERTISSEMENT
- Véhicule sur cric avec
moteur en marche

Ne pas démarrer le moteur si le véhicule est supporté par un cric, parce que cela peut faire tomber le véhicule du cric.



Sortir et ranger la roue de secours

Tournez le boulon à ailettes dans le sens antihoraire.

Rangez la roue dans l'ordre inverse de son retrait.

Pour éviter que la roue et les outils vibrent quand le véhicule bouge, rangez-les correctement.



Changer un pneu

1. Stationnez le véhicule sur une surface au niveau et engagez le frein de stationnement.
2. Engagez le levier de vitesse en marche arrière (boîte manuelle) ou sur P (boîte automatique).
3. Engagez les feux de détresse.



1JBA6504

4. Sortez la clé à écrous de roue, le vérin, la manivelle et la roue de secours.
5. Calez l'avant et l'arrière de la roue en diagonale opposée à la position du vérin.

Pour éviter que le véhicule bouge quand vous changez une roue, engagez toujours le frein de stationnement et caliez la roue à la diagonale opposée de la roue que vous changez.

Nous recommandons que vous caliez les roues du véhicule et que personne ne reste à l'intérieur du véhicule quand il est soulevé.



OTFH062004

6. Desserrez les écrous de roue en les desserrant sur un tour, dans le sens antihoraire, mais n'enlevez pas les écrous tant que la roue n'est pas soulevée du sol.

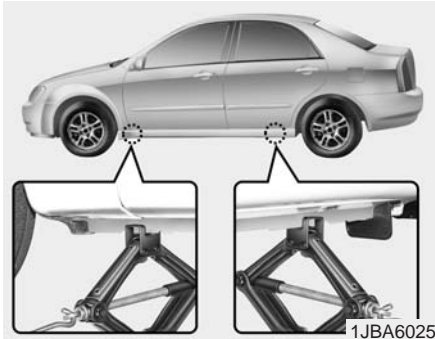

7. Placez le vérin à la position avant ou arrière la plus près de la roue à changer. placez le vérin à la position désignée sur le châssis. Les positions de vérin sont des plaques soudées au châssis avec deux pattes et un point soulevé pour aligner le vérin.



8. Insérez la manivelle dans le vérin et tournez-la dans le sens horaire afin de soulever le véhicule jusqu'à ce que le pneu soit soulevé du sol. Cette mesure est d'environ 30 mm (1 po). Avant d'enlever les boulons de roue, assurez-vous que le véhicule est bien stable et qu'il n'y a aucun risque de mouvement ou de glissement.

9. Desserrez les écrous de roue et enlevez-les à la main. Tirez la roue et déposez-la à plat sur le sol pour éviter qu'elle se mette à rouler. Prenez la roue de secours, alignez les orifices dans la jante avec les goujons et glissez la roue en place. Si vous avez de la difficulté, inclinez la roue légèrement et alignez le trou du haut avec le goujon du haut. Bougez ensuite la roue jusqu'à ce qu'elle se glisse sur les autres goujons.

Les roues et les enjoliveurs peuvent avoir des bords tranchants. Manipulez-les avec soin pour éviter de vous blesser. Avant de monter la roue, assurez-vous que rien sur le moyeu ou la jante (vase, bitume, gravier ou autre) ne fasse entrave au positionnement correct de la roue sur l'essieu.

⚠ AVERTISSEMENT

- Montage des roues

Vérifier que la roue est en contact avec le moyeu lors de son montage sur le véhicule. Si le contact des surfaces de la roue et du moyeu n'est pas correct, les écrous de roue peuvent devenir mal serrés et causer la sortie de la roue, ce qui peut entraîner la perte de la maîtrise du véhicule.

10. Pour réinstaller la roue, placez-la sur le goujons, vissez les écrous sur les goujons et serrez-les à la main. Bougez la roue pour vous assurer qu'elle est bien appuyée puis serrez les écrous aussi fort que possible à la main.
11. Abaissez le véhicule sur le sol en tournant la manivelle du vérin dans le sens antihoraire.



Placez la clé comme indiqué sur l'illustration et serrez les écrous de la roue. Assurez-vous que la douille de la clé soit bien ancrée sur l'écrou. Ne serrez pas les écrous en appuyant sur la clé avec le pied ou en utilisant un tuyau de rallonge.

Serrez chaque écrou de la roue dans la séquence numérique indiquée sur l'illustration, jusqu'à ce que tous les écrous soient serrés. Revérifiez chaque écrou. Après avoir changé les roues, faites serrer les écrous au couple approprié, dès que possible, chez un concessionnaire Kia agréé.

Couple de serrage des écrous :

Jantes en acier et en alliage d'aluminium :

9 à 11 kg-m (65 à 79 lb-pi)

Si vous avez un manomètre pour pneus, enlevez le capuchon de la valve et vérifiez la pression du pneu. Si elle est inférieure à la pression recommandée, rendez-vous lentement jusqu'à la station-service la plus près et gonflez le pneu à la pression appropriée. Si la pression est trop élevée, ajustez-la. Remettez toujours le capuchon sur la valve après avoir vérifié ou ajusté la pression d'air dans le pneu. L'air pourra s'échapper du pneu si vous ne remettez pas le capuchon. Si vous perdez le capuchon, achetez-en un autre et posez-le dès que possible.

Après avoir changé une roue, placez le pneu crevé dans le coffre, avec le vérin et les outils.



MISE EN GARDE

- Réutilisation des écrous de roue

Vérifier que les écrous retirés du véhicule sont réutilisés, ou s'ils sont remplacés, que ceux de remplacement ont les mêmes mesures métriques et le chanfreinage que les écrous anciens. L'utilisation des écrous à mesures non métriques ne fixe pas la roue correctement et endommage les goujons, ce qui forcera leur remplacement.

Notez que la plupart des écrous de roue n'ont pas de filets métriques. Soyez extrêmement prudent quand vous vérifiez le style de filet avant d'installer des écrous ou des jantes de marché secondaire. Si vous n'êtes pas certain, consultez un concessionnaire Kia agréé.



AVERTISSEMENT -

Goujons de roue

Ne pas conduire le véhicule si les goujons de roue sont endommagés. Ils peuvent perdre leur capacité à retenir la roue et la sortie d'une peut causer un accident.

Rangez bien le vérin, la manivelle, la clé à écrous et le pneu de secours pour éviter qu'ils vibrent quand le véhicule est en mouvement.

Vérifiez la pression d'air dès que possible après avoir installé la roue de secours. Ajustez la pression en consultant " Pneus et jantes " à la section 8.

Important - Roue de secours compacte (si équipé)

Si votre véhicule est doté d'une roue de secours compacte. Elle prend moins de place qu'une roue de secours pleine grandeur. Le pneu est plus petit que le pneu normal et n'est conçu que pour un service temporaire.

Roulez prudemment quand vous utilisez la roue de secours. La roue de secours compacte devrait être remplacée par une roue ordinaire dès que possible.

On ne recommande pas l'utilisation simultanée de plus d'une roue de secours compacte sur ce véhicule.

AVERTISSEMENT - Roue de secours

Ne pas conduire le véhicule à plus de 80 km/h (50 mi/h) s'il roule sur une roue de secours compacte. Elle ne sert qu'en cas d'urgence. La roue normale doit être réparée ou remplacée aussitôt que possible pour éviter la défaillance de la roue de secours.

La roue de secours compacte devrait être gonflée à 420 kPa (60 psi).

Vérifiez la pression du pneu après avoir installé la roue de secours. Ajustez-la à la pression spécifiée, si nécessaire.

Quand vous utilisez une roue de secours compacte, prenez ces précautions :

- En aucun cas devriez-vous rouler à plus de 80 km/h (50 mi/h); une vitesse plus élevée pourrait endommager le pneu.
- Assurez-vous de rouler assez lentement pour les conditions routières afin d'éviter les risques routiers comme les nids de poule ou les débris. Ceux-ci pourraient causer de graves dommages à la roue compacte.
- Tout usage routier continu de la roue de secours peut mener à une crevaison, une perte de contrôle du véhicule et possiblement, à des blessures.
- Ne dépassez pas la capacité de charge maximale du véhicule, indiquée sur le flanc du pneu compact.

Que faire en cas d'urgence

- Évitez de rouler sur des obstacles. Le diamètre de la roue de secours compacte est inférieur à celui d'une roue normale, réduisant donc la garde au sol du véhicule d'environ 25 mm (1 po). Vous pourriez endommager le véhicule.
- Ne passez pas le véhicule dans un lave-auto quand la roue de secours compacte est installée.
- La roue de secours compacte ne devrait pas être installée sur l'essieu avant si le véhicule doit rouler sur une route enneigée ou glacée.
- N'utilisez pas la roue de secours compacte sur un autre véhicule. Elle a été conçue spécialement pour votre véhicule.
- La durée utile de la semelle du pneu de la roue de secours compacte est inférieure à celle d'un pneu ordinaire. Vérifiez l'état du pneu compact régulièrement et remplacez-le par un autre pneu compact de même grandeur et design, monté sur la même jante.
- Le pneu de secours compact ne doit pas être monté sur une autre jante et des pneus ordinaires ou d'hiver et des jantes ou cerceaux de roue ne devraient pas être montés sur la jante de la roue de secours compacte. Faire ainsi pourraient endommager ces pièces ou d'autres composantes du véhicule.
- N'utilisez pas plus d'une roue de secours compacte à la fois.
- Ne tirez pas de remorque si vous utilisez une roue de secours compacte.

EN CAS DE CREVAISON (AVEC UNE TROUSSE DE RÉPARATION DE PNEU, SI ÉQUIPÉ)

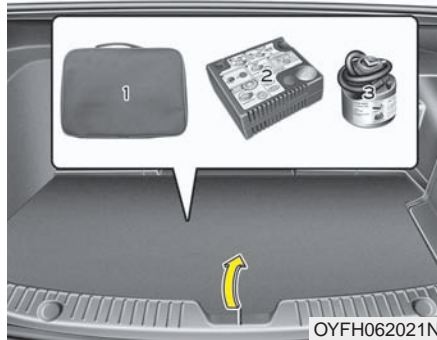

Afin d'assurer un fonctionnement sûr, lisez et suivez les directrices dans ce manuel avant l'utilisation.

- (1) Trousse portable pour pneus.
- (2) Compresseur
- (3) Bouteille de scellant

La trousse de réparation des pneus ne sert qu'à la réparation temporaire d'un pneu et le pneu devrait être inspecté chez un concessionnaire Kia agréé dès que possible.

⚠ MISE EN GARDE - Une bouteille de scellant à pneu par roue

Tout le contenu de la bouteille de scellant à pneu doit être utilisé en cas de crevaison. Demander des bouteilles de scellant à pneu supplémentaire à son concessionnaire Kia.

⚠ AVERTISSEMENT - Flanc du pneu

N'utilisez pas la trousse de réparation des pneus pour réparer une perforation sur le flanc du pneu. Le pneu pourrait se détériorer et causer un accident.

⚠ AVERTISSEMENT - Réparation temporaire

Faites réparer le pneu dès que possible. Le pneu peut se dégonfler à tout moment après avoir été gonflé à l'aide de la trousse de réparation des pneus.



Introduction

La trousse de réparation des pneus vous permet de vous déplacer advenant une crevaison.

Comprenant un compresseur et un composé de scellage, la trousse scelle efficacement la plupart des perforations dans un pneu de véhicule de tourisme causées par un clou ou un objet semblable, et regonfle le pneu. Après vous être assuré que le pneu est bien scellé, vous pouvez rouler avec prudence (sur autant que 200 km [120 mi]) à une vitesse maximale de 80 km/h (50 mi/h) pour vous rendre à une station service ou chez un revendeur de pneu afin de faire remplacer le pneu.

Il se peut que certains pneus ne puissent être scellés complètement, surtout s'il s'agit d'une grande perforation ou d'un dommage au flanc.

La perte de pression dans le pneu peut affecter la performance du pneu.

Pour cette raison, vous devriez éviter les manoeuvres brusques, surtout si le véhicule est chargé ou tire une remorque.

La trousse de réparation des pneus n'est pas conçue pour réparer un pneu de façon permanente et ne peut être utilisée que pour un seul pneu.

Ce mode d'emploi explique étape par étape comment procéder pour réparer temporairement un pneu crevé.

Consultez la section "Notes concernant l'utilisation sûre de la trousse de réparation des pneus".

Notes concernant l'utilisation sûre de la trousse de réparation des pneus

- Arrêtez le véhicule en bordure de la route afin de pouvoir utiliser la trousse de réparation des pneus à une bonne distance de la circulation.
- Engagez toujours le frein de stationnement afin de vous assurer que votre véhicule ne bougera pas, même si vous êtes sur une surface au niveau.
- N'utilisez la trousse de réparation des pneus que pour sceller/gonfler un pneu de voiture de tourisme. Seules les perforations sur la semelle du pneu peuvent être scellées à l'aide de la trousse de réparation des pneus.
- Ne l'utilisez pas pour les pneus de motocyclette, de vélo ou autre.
- Pour votre sécurité, n'utilisez pas la trousse de réparation des pneus si le pneu et la jante sont endommagés.

- La trousse de réparation des pneus pourra ne pas être utile si le diamètre de perforation est supérieur à environ 6 mm (0.24 po).
Si le pneu ne peut pas être réparé adéquatement avec la trousse de réparation des pneus, prenez contact avec le concessionnaire Kia le plus près.
- N'utilisez pas la trousse de réparation des pneus si le pneu a été gravement endommagé après avoir roulé à plat ou trop dégonflé.
- N'enlevez pas l'objet qui a pénétré le pneu (vis ou clou ou autre du genre).
- Si la voiture se trouve à l'extérieur, laissez le moteur tourner sinon utiliser le compresseur pourrait éventuellement décharger la batterie.
- Ne laissez jamais la trousse de réparation des pneus sans surveillance quand elle est utilisée.

- Ne laissez pas le compresseur fonctionner plus de 10 minutes à la fois car il pourrait surchauffer.
- N'utilisez pas la trousse de réparation des pneus à une température inférieure à -30°C (-22°F).

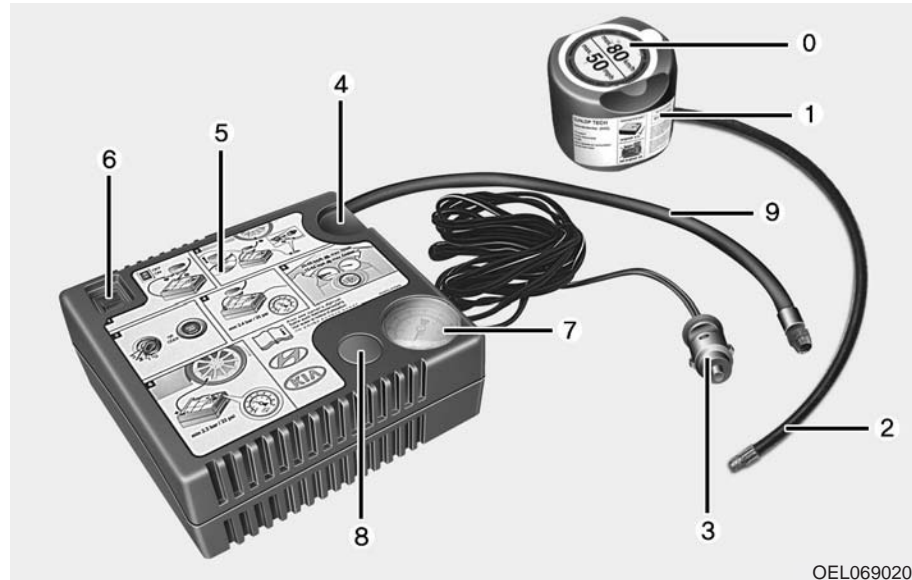

Composantes de la trousse de réparation des pneus

- | | |
|--|--|
| 0. Étiquette de restriction de vitesse | 4. Support pour la bouteille de scellant |
| 1. Bouteille de scellant avec étiquette de restriction de vitesse | 5. Compresseur |
| 2. Boyau de raccordement entre la bouteille de scellant et la roue | 6. Interrupteur |
| 3. Raccords et câble pour la connexion à une prise de courant | 7. Jauge pour vérifier la pression du pneu |

8. Capuchon fileté pour réduire la pression de gonflage du pneu
9. Boyau pour raccorder le compresseur à la bouteille de scellant ou le compresseur à la roue.

Les raccords, le câble et le boyau de raccordement se trouvent dans le boîtier du compresseur.

**⚠ AVERTISSEMENT -
Bouteille de scellant à pneu
périmée**

Ne pas utiliser la bouteille de scellant à pneu après la date de péremption indiquée. Cela peut augmenter les risques de défaillance du pneu.

**⚠ AVERTISSEMENT
- Scellant**

- Garder hors de la portée des enfants.
- Éviter le contact avec les yeux.
- Ne pas avaler.

Suivez strictement la séquence indiquée sinon le scellant pourrait s'échapper à haute pression.

Utilisation de la trousse de réparation des pneus

1. Retirez l'étiquette de restriction de vitesse (0) de la canette de scellant (1) et apposez-la à un endroit bien visible dans l'habitacle (sur le volant, par exemple) afin de rappeler au conducteur de ne pas rouler trop vite.
2. Vissez l'embout du boyau (9) dans le raccord de la bouteille de scellant.
3. Assurez-vous que le capuchon fileté (8) est bien fermé.
4. Dévissez le capuchon de la valve du pneu crevé et vissez le boyau de remplissage (2) de la bouteille de scellant sur la valve.
5. Placez la bouteille de scellant dans le boîtier (4) du compresseur afin qu'elle se tienne droite.



6. Assurez-vous que le compresseur est éteint (interrupteur sur 0).
7. Branchez la fiche du compresseur dans la prise de courant du véhicule.
8. Le bouton Engine Start/Stop ou le commutateur d'allumage réglé sur ON, mettez le compresseur en marche et laissez-le fonctionner pendant 5 à 7 minutes environ afin de remplir le scellant à la pression appropriée (consultez Pneus et jantes au chapitre 8). La pression de gonflage du pneu après le remplissage est sans importance et sera vérifiée/corrigée plus tard.

Assurez-vous de ne pas surgonfler le pneu et tenez-vous à bonne distance du pneu pendant le remplissage.

⚠ MISE EN GARDE
- Pression du pneu

Ne tentez pas de conduire si la pression du pneu est inférieure à 200 kpa (29 psi). Cela pourrait causer un accident à cause d'une défaillance soudaine du pneu.

9. Éteignez le compresseur.
10. Séparez les boyaux du connecteur de la bouteille de scellant et de la valve du pneu.

Retournez la trousse de réparation des pneus dans son rangement, dans le véhicule.

⚠ AVERTISSEMENT - Oxyde de carbone

Ne laissez pas le moteur en marche pendant une longue période dans un endroit mal ventilé. Il y aurait alors risque d'empoisonnement par oxyde de carbone et suffocation.

Distribution du scellant

11. Parcourez immédiatement 7 à 10 km (4 à 6 milles) afin de distribuer le scellant uniformément dans le pneu.

Ne dépassez pas 80 km/h (50 mi/h). Et si possible, ne roulez pas à moins de 20 km/h (12 mi/h).

Si, en conduisant, vous notez des vibrations, des perturbations ou des bruits inhabituels, ralentissez et conduisez prudemment jusqu'à ce que vous puissiez vous arrêter en toute sécurité sur le bord de la route. Téléphonnez au service d'assistance routière ou à un service de remorquage.

Le scellant à pneu pourrait tacher le corps de valve du capteur de pression de pneu et la roue. Après l'utilisation de la trousse de réparation du pneu, vérifiez et essuyez les résidus de scellant. Consulter un concessionnaire Kia si nécessaire.

Vérification de la pression du pneu

1. Après avoir parcouru environ 7 à 10 km (4 à 6 mi) ou roulé pendant une dizaine de minutes, arrêtez-vous à un endroit sûr.
2. Connectez le boyau (9) du compresseur directement à la valve du pneu.
3. Branchez la fiche du compresseur dans la prise de courant.
4. Ajustez le pneu à la pression recommandée. L'allumage en position ON, procédez comme suit.

- **Pour augmenter la pression dans le pneu :** Mettez le compresseur en marche (interrupteur sur I). Pour vérifier la pression courante du pneu, éteignez le compresseur un moment.

* AVIS

La jauge de pression peut indiquer une pression plus élevée quand le compresseur est en marche. Pour obtenir une lecture précise, le compresseur doit être éteint.

- **Pour réduire la pression dans le pneu :** Dévissez le capuchon fileté (8) du boyau du compresseur.



MISE EN GARDE -

Détecteur de pression du pneu

Si vous utilisez la trousse de réparation des pneus avec un scellant non approuvé par Kia, le scellant pourrait endommager le détecteur de pression du pneu. Le scellant sur le détecteur de pression et la jante devrait être éliminé quand vous remplacez le pneu par un pneu neuf et faites inspecter les détecteurs de pression par un concessionnaire agréé.

Caractéristiques techniques

Tension du système : 12 VCC

Tension de service : 10 à 15 VCC

Intensité nominale : 15 A max.

Plage de température de service :
-30 ~ +70°C (-22 ~ +158°F)

Pression de service max. :
6 bar (87 psi)

Dimensions du compresseur :
168 x 150 x 68 mm
(6,6 x 5,9 x 2,7 po)

Bouteille de scellant :
104 x 85 ø mm
(4,1 x 3,3 ø po)

Poids du compresseur :
1,05 kg (2,31 lb)

Volume de scellant :
300 ml (18,3 po³)

DÉPANNAGE

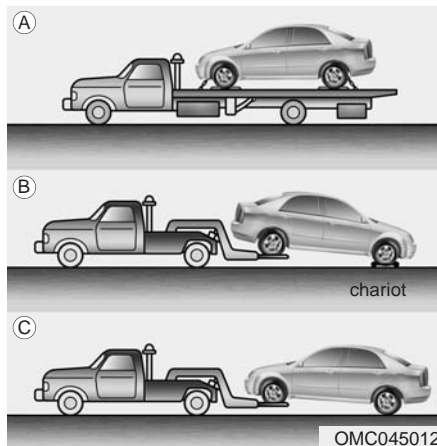

Service de dépannage

Si vous avez besoin d'un service de dépannage d'urgence, nous vous recommandons de faire appel à un concessionnaire Kia agréé ou à un service de dépannage commercial. Les procédures de remorquage appropriées doivent être suivies pour ne pas endommager le véhicule. On recommande l'utilisation d'un chariot à roues ou d'une plate-forme.

Voyez "Remorquage d'une remorque" à la section 5; vous y trouverez des conseils pour le remorquage.

Vous pouvez faire remorquer le véhicule, les roues arrière sur le sol (sans chariot), les roues avant soulevées.

Si les roues chargées ou des éléments de suspension sont endommagés ou si le véhicule est remorqué les roues avant sur le sol, il faut utiliser un chariot sous les roues avant.

Si vous faites remorquer le véhicule par un dépanneur commercial et que des chariots à roues ne sont pas utilisés, les roues avant du véhicule doivent toujours être soulevées, par les roues arrière.

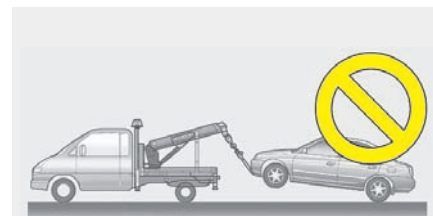

HXD02

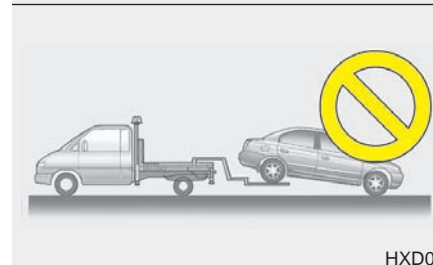

HXD03

MISE EN GARDE - Dépannage

- **Ne faites pas remorquer le véhicule par l'arrière, les roues avant sur le sol, car vous pourriez endommager le véhicule.**
- **Ne faites pas remorquer pas le véhicule avec un équipement du genre élingue. Utilisez un élévateur de roues ou une plate-forme.**

Compartiment-moteur / 7-2
Services d'entretien / 7-3
Entretien par le propriétaire / 7-5
Programme d'entretien / 7-7
Explication des items au programme d'entretien / 7-22
Huile à moteur / 7-25
Liquide de refroidissement / 7-27
Liquide de frein / 7-32
Lave-glace / 7-33
Frein de stationnement / 7-33
Filtre à air / 7-34
Filtre à air de la climatisation / 7-35
Lames d'essuie-glace / 7-36
Batterie / 7-39
Pneus et jantes / 7-42

Entretien

7

Fusibles / 7-55
Soin de l'apparence / 7-65
Système antipollution / 7-71

COMPARTIMENT-MOTEUR

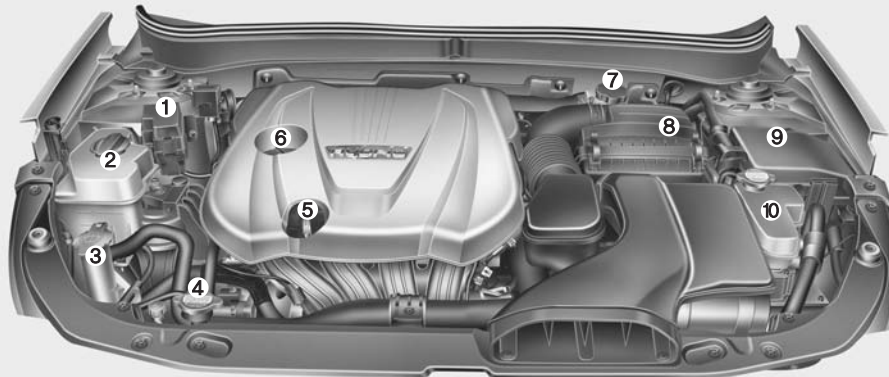

1. Boîte du relais secondaire
2. Réservoir du liquide de refroidissement
3. Réservoir de lave-glace du pare-brise
4. Bouchon de radiateur
5. Jauge d'huile à moteur
6. Bouchon de remplissage d'huile
7. Réservoir du liquide de frein
8. Filtre à air
9. Boîte à fusibles
10. Liquide de refroidissement de l'inverseur

* Le compartiment-moteur du véhicule peut différer de l'illustration.

OYFH071001

SERVICES D'ENTRETIEN

Soyez toujours extrêmement prudent afin de ne pas endommager le véhicule et de ne pas vous blesser lorsque vous faites des travaux d'entretien ou une inspection.

Si vous avez des doutes concernant une inspection ou un entretien sur votre véhicule, nous vous recommandons fortement de faire faire le travail chez un concessionnaire Kia agréé.

Un concessionnaire Kia agréé possède des techniciens formés à l'usine et les pièces de marque Kia nécessaires pour bien entretenir votre véhicule. Pour obtenir des conseils d'experts et un service de qualité, passez chez un concessionnaire Kia agréé.

Un entretien inadéquat, incomplet ou insuffisant pourrait engendrer des problèmes qui se traduiraient par des dommages au véhicule, un accident ou des blessures.

Responsabilité du propriétaire

* AVIS

Il en revient au propriétaire de maintenir un dossier des services d'entretien.

Vous devriez conserver tous les documents prouvant que l'entretien approprié a été exécuté sur le véhicule, conformément aux tableaux du programme d'entretien se trouvant dans les pages qui suivent. Vous aurez besoin de ces documents pour prouver votre conformité avec les exigences de service et d'entretien pour les garanties.

Les renseignements détaillés sur la garantie se trouvent dans le manuel de renseignements sur la garantie et le service à la clientèle.

Les réparations et les ajustements requis suite à un mauvais entretien ou à un manque à faire faire l'entretien requis, ne sont pas couverts par la garantie.

Nous vous recommandons de faire faire l'entretien et les réparations chez un concessionnaire Kia agréé. Un concessionnaire Kia agréé saura satisfaire les normes élevées de qualité en service et reçoit l'appui technique de Kia afin de vous fournir le plus haut niveau de satisfaction en service.

Précautions concernant l'entretien par le propriétaire

Un service inadéquat ou incomplet peut se solder par des problèmes. Cette section n'offre des conseils que pour les travaux d'entretien simples à exécuter.

Tel qu'expliqué plus tôt, plusieurs travaux ne peuvent être exécutés que par un concessionnaire Kia agréé équipé d'outils spéciaux.

*** AVIS**

Un mauvais entretien par le propriétaire pendant la période de garantie peut affecter la couverture de garantie. Pour plus de détails, lisez le manuel sur la garantie et le service à la clientèle fourni avec le véhicule. Si vous avez des doutes concernant l'entretien ou les procédures appropriées, faites faire le service par un concessionnaire Kia agréé.

⚠ AVERTISSEMENT

- Travaux d'entretien

Ne pas porter des bijoux ou des vêtements lâches lorsqu'on travaille sous le capot du véhicule en mouvement. Ils peuvent être attrapés par les pièces mobiles. S'il est nécessaire de faire marcher le moteur, il faut enlever tout bijou (en particulier les bagues, les bracelets, les montres et les colliers) et tous les vêtements lâches (en particulier les cravates et les écharpes) avant de s'approcher du moteur ou du ventilateur en mouvement.

⚠ AVERTISSEMENT

Éteindre le système hybride avant d'ouvrir le capot du moteur, faute de quoi la haute tension pourrait causer des blessures graves ou même la mort par électrocution.

⚠ AVERTISSEMENT

Effectuer une purge du système de freins après la réparation des freins hydrauliques. Demander à son concessionnaire agréé Kia d'effectuer la purge du système.

ENTRETIEN PAR LE PROPRIÉTAIRE

Les listes suivantes proposent des vérifications et des inspections que le propriétaire ou un concessionnaire Kia agréé devrait faire aux intervalles indiqués afin d'assurer le fonctionnement sûr et fiable du véhicule.

Toute condition anormale devrait être portée à l'attention du concessionnaire dès que possible.

Ces vérifications d'entretien par le propriétaire ne sont généralement pas couvertes par les garanties et l'on pourra vous facturer pour la main-d'oeuvre, les pièces et les lubrifiants.

Programme d'entretien par le propriétaire

Quand vous faites le plein en carburant:

- Vérifiez le niveau d'huile du moteur.
- Vérifiez le niveau du liquide de refroidissement dans son réservoir.
- Vérifiez le niveau du lave-glace.
- Vérifiez si les pneus sont bien gonflés.

**⚠ AVERTISSEMENT -
Liquide de refroidissement
chaud**

Faites attention lorsque vous vérifiez le niveau du liquide de refroidissement du moteur ou de l'onduleur lorsque le moteur est chaud. Un liquide bouillant ou de la vapeur peut s'échapper sous pression.

Quand vous utilisez votre véhicule:

- Notez tout changement dans le son de l'échappement ou la présence d'odeur de gaz d'échappement dans le véhicule.
- Vérifiez si le volant vibre. Notez toute augmentation d'effort ou mou dans le volant, ou changement dans le roulement en ligne droite.
- Notez si le véhicule tourne ou " tire " légèrement d'un côté quand vous roulez sur une surface douce et plate.
- Quand vous arrêtez, notez tout son inhabituel, dérive d'un côté, déplacement accru de la pédale de frein ou " dureté " dans la pédale de frein.
- S'il y a glissement ou changement de comportement de la part de la boîte-pont, vérifiez-en le niveau du liquide.
- Vérifiez la fonction P (Park) de la boîte automatique.
- Vérifiez le frein de stationnement.
- Vérifiez s'il y a des fuites de liquide sous le véhicule (il est normal que le climatiseur fasse dégoutter de l'eau pendant ou après son utilisation).
- Vérifier le liquide de refroidissement dans l'inverseur.

Au moins une fois par mois :

- Vérifiez le niveau du réservoir du liquide de refroidissement du moteur.
- Vérifiez le fonctionnement de tous les feux extérieurs dont les feux d'arrêt, les feux de signalisation et les feux de détresse.
- Vérifiez la pression de tous les pneus, y compris celle de la roue de secours.

Au moins deux fois par année (au printemps et à l'automne) :

- Vérifiez l'état des durites et des boyaux de la chaufferette et du climatiseur.
- Vérifiez le fonctionnement du gicleur de lave-glace et des essuie-glace. Nettoyez les lames d'essuie-glace avec un chiffon propre imbibé de lave-glace.
- Vérifiez l'alignement des phares.
- Vérifiez le silencieux, les tuyaux d'échappement, les boucliers et les collets.
- Vérifiez le fonctionnement et l'état des ceintures de sécurité sous-abdominales et épaulières.
- Vérifiez l'état des pneus et si les écrous de roue sont bien serrés.

Au moins une fois par année:

- Nettoyez les trous de drainage de la carrosserie et des portes.
- Lubrifiez les charnières et les gâches des portes et les charnières du capot.
- Lubrifiez les serrures et les loquets de portes et de capot.
- Lubrifiez le calfeutrage de caoutchouc des portes.
- Vérifiez le niveau du réservoir du liquide de refroidissement du moteur.
- Vérifiez le niveau de liquide de la servodirection.
- Vérifiez le niveau du réservoir du liquide de refroidissement du moteur.
- Nettoyez la batterie et ses bornes.
- Vérifiez le niveau du liquide de frein.
- Vérifier la courroie d'entraînement.

PROGRAMME D'ENTRETIEN

Suivez le programme d'entretien normal si vous n'utilisez pas votre véhicule dans l'une des conditions suivantes. Si l'une ou l'autre des conditions suivantes s'applique, suivez le programme d'entretien pour service intense.

- Conduite répétitive sur de courtes distances.
- Conduite sur des routes poussiéreuses ou sablonneuses.
- Utilisation constante des freins.
- Conduite à des endroits où l'on utilise du sel ou d'autres matières corrosives.
- Conduite sur des routes détériorées ou vaseuses.
- Conduite en régions montagneuses.
- Périodes prolongées au ralenti ou à basse vitesse.
- Conduite prolongée par temps froid ou extrêmement humide.
- Plus de la moitié de la conduite dans la grosse circulation à une température supérieure à 32°C (90°F).

Si vous utilisez votre véhicule dans l'une de ces conditions, vous devriez faire des inspections, des remplacements et des remplissages plus fréquents qu'aux intervalles du programme d'entretien normal. Après 120 mois ou 240 000 km (150 000 milles), continuez de suivre les intervalles d'entretien prescrits.

PROGRAMME D'ENTRETIEN NORMAL

Les services d'entretien suivants doivent être exécutés pour assurer un bon contrôle des émissions et une bonne performance. Conservez vos factures pour tous les travaux sur le système antipollution du véhicule aux fins de la garantie. Là où un kilométrage et un intervalle de temps sont donnés, la fréquence est établie par la première occurrence.

12 000 km ou 6 mois

- Inspection du filtre à air
- Inspectez la courroie HSG
(12 000 km ou 12 mois)
- Inspection du boyau de dépression
- Vidange d'huile et remplacement du filtre à huile
(12 000 km ou 12 mois)
- Ajouter un additif à carburant *3 (Tous les 12 000 km ou 12 mois)

24 000 km ou 12 mois

- Inspection du filtre à air
- Inspectez la courroie HSG
(12 000 km ou 12 mois)
- Inspection du boyau de dépression
- Inspection du liquide frigorigène du climatiseur
- Inspection des boyaux et canalisation de frein
- Inspection des arbres de transmission et des soufflets
- Inspection du tuyau d'échappement et du silencieux

(suite)

(suite)

- Inspection des disques/plaquettes, étriers de freins avant
- Vérifiez les disques/plaquettes des freins arrière
- Inspection de la boîte d'engrenages, des tringles et soufflets/
joint à rotule du bras inférieur, joint à rotule du bras supérieur
- Inspection des boulons de fixation de la suspension
- Remplacement du filtre à air de la climatisation
(évaporateur et soufflerie)
- Vidange d'huile et remplacement du filtre à huile
(24 000 km ou 24 mois)
- Ajouter un additif à carburant *3 (Tous les 12 000 km ou 12 mois)

*3 : Si une essence détergente de PREMIÈRE QUALITÉ n'est pas disponible, il est recommandé d'ajouter une bouteille d'additif. Votre concessionnaire Kia agréé peut vous fournir des additifs, ainsi que des renseignements sur la façon de les utiliser. Ne mélanger aucun autre additif.

* Inspecter - Inspecter les composants et les pièces connexes; au besoin, rectifier, nettoyer, remplir, ajuster ou remplacer.

PROGRAMME D'ENTRETIEN NORMAL (SUITE)**36 000 km ou 18 mois**

- Inspection du filtre à air
- Inspectez la courroie HSG
(36 000 km ou 36 mois)
- Inspection du boyau de dépression
- Vidange d'huile et remplacement du filtre à huile
(36 000 km ou 36 mois)
- Ajouter un additif à carburant *³ (Tous les 12 000 km ou 12 mois)

48 000 km ou 24 mois

- Inspection du liquide frigorigène du climatiseur
- Inspection du liquide de frein
- Inspection des boyaux et canalisation de frein
- Inspection des arbres de transmission et des soufflets
- Inspection du tuyau d'échappement et du silencieux
- Inspection des disques/plaquettes, étriers de freins avant
- Inspection du filtre à carburant *¹
- Inspection des canalisations, boyaux et raccords d'alimentation en carburant
- Inspection du filtre du réservoir de carburant (si équipé)*¹

(suite)

(suite)

- Inspectez la courroie HSG
(48 000 km ou 48 mois)
- Vérifiez les disques/plaquettes des freins arrière
- Inspection du frein de stationnement
- Inspection de la boîte d'engrenages, des tringles et soufflets/
joint à rotule du bras inférieur, joint à rotule du bras supérieur
- Inspection des boulons de fixation de la suspension
- Inspection du boyau de dépression
- Inspection du boyau des vapeurs et du capuchon
- Remplacement du filtre à air
- Remplacement du filtre à air de la climatisation
(évaporateur et soufflerie)
- Vidange d'huile et remplacement du filtre à huile
(48 000 km ou 48 mois)
- Ajouter un additif à carburant *³ (Tous les 12 000 km ou 12 mois)

*¹ : Le filtre à carburant et le filtre à air du réservoir de carburant sont considérés sans entretien mais une inspection régulière recommandée dans ce calendrier dépend de la qualité du carburant. En présence de soucis de sécurité important comme une restriction de débit, une perte de puissance, des à-coups, des problèmes de démarrage ou autres, remplacez le filtre à carburant immédiatement.

*³ : Si une essence détergente de PREMIÈRE QUALITÉ n'est pas disponible, il est recommandé d'ajouter une bouteille d'additif. Votre concessionnaire Kia agréé peut vous fournir des additifs, ainsi que des renseignements sur la façon de les utiliser. Ne mélanger aucun autre additif.

* Inspecter - Inspecter les composants et les pièces connexes; au besoin, rectifier, nettoyer, remplir, ajuster ou remplacer.

PROGRAMME D'ENTRETIEN NORMAL (SUITE)

60 000 km ou 30 mois

- Inspection du filtre à air
- Inspectez la courroie HSG
(60 000 km ou 60 mois)
- Inspection du boyau de dépression
- Vidange d'huile et remplacement du filtre à huile
(60 000 km ou 60 mois)
- Ajouter un additif à carburant ^{*3} (Tous les 12 000 km ou 12 mois)

72 000 km ou 36 mois

- Inspection du filtre à air
- Inspection du liquide frigorigène du climatiseur
- Inspection des boyaux et canalisation de frein
- Inspection des arbres de transmission et des soufflets
- Inspection du tuyau d'échappement et du silencieux
- Inspection des disques/plaquettes, étriers de freins avant
- Inspectez la courroie HSG
(72 000 km ou 72 mois)
- Vérifiez les disques/plaquettes des freins arrière
- Inspection de la boîte d'engrenages, des tringles et soufflets/joint à rotule du bras inférieur, joint à rotule du bras supérieur

(suite)

(suite)

- Inspection des boulons de fixation de la suspension
- Inspection du boyau de dépression
- Remplacement du filtre à air de la climatisation
(évaporateur et soufflerie)
- Vidange d'huile et remplacement du filtre à huile
(72 000 km ou 72 mois)
- Ajouter un additif à carburant ^{*3} (Tous les 12 000 km ou 12 mois)

^{*3} : Si une essence détergente de PREMIÈRE QUALITÉ n'est pas disponible, il est recommandé d'ajouter une bouteille d'additif. Votre concessionnaire Kia agréé peut vous fournir des additifs, ainsi que des renseignements sur la façon de les utiliser. Ne mélanger aucun autre additif.

* Inspecter - Inspecter les composants et les pièces connexes; au besoin, rectifier, nettoyer, remplir, ajuster ou remplacer.

PROGRAMME D'ENTRETIEN NORMAL (SUITE)

84 000 km ou 42 mois

- Inspection du filtre à air
- Inspectez la courroie HSG (84 000 km ou 84 mois)
- Inspection du boyau de dépression
- Vidange d'huile et remplacement du filtre à huile (84 000 km ou 84 mois)
- Ajouter un additif à carburant *3 (Tous les 12 000 km ou 12 mois)

96 000 km ou 48 mois

- Inspection du boyau de dépression
- Inspection du liquide frigorigène du climatiseur
- Inspection des boyaux et canalisation de frein
- Inspection des arbres de transmission et des soufflets
- Inspection du tuyau d'échappement et du silencieux
- Inspection des disques/plaquettes, étriers de freins avant
- Vérifiez les disques/plaquettes des freins arrière
- Inspection de la boîte d'engrenages, des tringles et soufflets/ joint à rotule du bras inférieur, joint à rotule du bras supérieur
- Inspection des boulons de fixation de la suspension
- Inspection du liquide de frein

(suite)

(suite)

- Inspection du filtre à carburant *1
- Inspection des canalisations, boyaux et raccords d'alimentation en carburant
- Inspection du filtre du réservoir de carburant (si équipé)*1
- Inspection du frein de stationnement
- Inspection du boyau des vapeurs et du capuchon
- Inspecter le jeu des soupapes *2
- Inspecter la courroie de la pompe à eau (auto-tendeur, HSG, pompe à eau) (96 000 ou 72 mois initiaux puis tous les 24 000 km ou 24 mois)
- Inspecter le boyau de liquide de refroidissement de l'inverseur
- Remplacement du filtre à air
- Remplacement du filtre à air de la climatisation (évaporateur et soufflerie)

(suite)

*1 : Le filtre à carburant et le filtre à air du réservoir de carburant sont considérés sans entretien mais une inspection régulière recommandée dans ce calendrier dépend de la qualité du carburant. En présence de soucis de sécurité important comme une restriction de débit, une perte de puissance, des à-coups, des problèmes de démarrage ou autres, remplacez le filtre à carburant immédiatement.

*2 : Vérifiez si les poussoirs sont excessivement bruyants ou si le moteur vibre et apportez les ajustements requis.

*3 : Si une essence détergente de PREMIÈRE QUALITÉ n'est pas disponible, il est recommandé d'ajouter une bouteille d'additif. Votre concessionnaire Kia agréé peut vous fournir des additifs, ainsi que des renseignements sur la façon de les utiliser. Ne mélanger aucun autre additif.

* Inspecter - Inspecter les composants et les pièces connexes; au besoin, rectifier, nettoyer, remplir, ajuster ou remplacer.

PROGRAMME D'ENTRETIEN NORMAL (SUITE)

(suite)

- Vidange d'huile et remplacement du filtre à huile (96 000 km ou 96 mois)
- Inspectez la courroie HSG (96 000 km ou 48 mois)
- Ajouter un additif à carburant *³ (Tous les 12 000 km ou 12 mois)

108 000 km ou 54 mois

- Inspection du filtre à air
- Inspectez la courroie HSG (108 000 km ou 108 mois)
- Inspection du boyau de dépression
- Vidange d'huile et remplacement du filtre à huile (108 000 km ou 108 mois)
- Ajouter un additif à carburant *³ (Tous les 12 000 km ou 12 mois)

*³ : Si une essence détergente de PREMIÈRE QUALITÉ n'est pas disponible, il est recommandé d'ajouter une bouteille d'additif. Votre concessionnaire Kia agréé peut vous fournir des additifs, ainsi que des renseignements sur la façon de les utiliser. Ne mélanger aucun autre additif.

* Inspecter - Inspecter les composants et les pièces connexes; au besoin, rectifier, nettoyer, remplir, ajuster ou remplacer.

PROGRAMME D'ENTRETIEN NORMAL (SUITE)**120 000 km ou 60 mois**

- Inspection du filtre à air
- Inspection du liquide frigorigène du climatiseur
- Inspection des boyaux et canalisation de frein
- Inspection des arbres de transmission et des soufflets
- Inspection du tuyau d'échappement et du silencieux
- Inspection des disques/plaquettes, étriers de freins avant
- Inspectez la courroie HSG
(120 000 km ou 120 mois)
- Vérifiez les disques/plaquettes des freins arrière
- Inspection de la boîte d'engrenages, des tringles et soufflets/joint à rotule du bras inférieur, joint à rotule du bras supérieur
- Inspection des boulons de fixation de la suspension
- Inspection du boyau de dépression
- Inspecter la courroie de la pompe à eau
(auto-tendeur, HSG, pompe à eau)
(96 000 ou 72 mois initiaux puis tous les 24 000 km ou 24 mois)
- Inspecter le boyau de liquide de refroidissement de l'inverseur
- Remplacement du filtre à air de la climatisation
(évaporateur et soufflerie)
- Vidange d'huile et remplacement du filtre à huile
(120 000 km ou 120 mois)
- Ajouter un additif à carburant *³ (Tous les 12 000 km ou 12 mois)

132 000 km ou 66 mois

- Inspection du filtre à air
- Inspectez la courroie HSG
(132 000 km ou 132 mois)
- Inspection du boyau de dépression
- Vidange d'huile et remplacement du filtre à huile
(132 000 km ou 132 mois)
- Ajouter un additif à carburant *³ (Tous les 12 000 km ou 12 mois)

*³ : Si une essence détergente de PREMIÈRE QUALITÉ n'est pas disponible, il est recommandé d'ajouter une bouteille d'additif. Votre concessionnaire Kia agréé peut vous fournir des additifs, ainsi que des renseignements sur la façon de les utiliser. Ne mélanger aucun autre additif.

* Inspecter - Inspecter les composants et les pièces connexes; au besoin, rectifier, nettoyer, remplir, ajuster ou remplacer.

PROGRAMME D'ENTRETIEN NORMAL (SUITE)

144 000 km ou 72 mois

- Inspection du liquide frigorigène du climatiseur
- Inspection du liquide de frein
- Inspection des boyaux et canalisation de frein
- Inspection des arbres de transmission et des soufflets
- Inspection du tuyau d'échappement et du silencieux
- Inspection des disques/plaquettes, étriers de freins avant
- Inspection du filtre à carburant *¹
- Inspection des canalisations, boyaux et raccords d'alimentation en carburant
- Inspection du filtre du réservoir de carburant (si équipé)*¹
- Inspectez la courroie HSG (144 000 km ou 144 mois)
- Inspection du frein de stationnement
- Vérifiez les disques/plaquettes des freins arrière
- Inspection de la boîte d'engrenages, des tringles et soufflets/
joint à rotule du bras inférieur, joint à rotule du bras supérieur
- Inspection des boulons de fixation de la suspension
- Inspection du boyau de dépression
- Inspection du boyau des vapeurs et du capuchon
- Inspecter la courroie de la pompe à eau
(auto-tendeur, HSG, pompe à eau)
(96 000 ou 72 mois initiaux puis tous les 24 000 km ou 24 mois)
- Inspecter le boyau de liquide de refroidissement de l'inverseur

(suite)

(suite)

- Remplacement du filtre à air de la climatisation
(évaporateur et soufflerie)
- Remplacement du filtre à air
- Vidange d'huile et remplacement du filtre à huile
(144 000 km ou 144 mois)
- Ajouter un additif à carburant *³ (Tous les 12 000 km ou 12 mois)

*¹ : Le filtre à carburant et le filtre à air du réservoir de carburant sont considérés sans entretien mais une inspection régulière recommandée dans ce calendrier dépend de la qualité du carburant. En présence de soucis de sécurité important comme une restriction de débit, une perte de puissance, des à-coups, des problèmes de démarrage ou autres, remplacez le filtre à carburant immédiatement.

*³ : Si une essence détergente de PREMIÈRE QUALITÉ n'est pas disponible, il est recommandé d'ajouter une bouteille d'additif. Votre concessionnaire Kia agréé peut vous fournir des additifs, ainsi que des renseignements sur la façon de les utiliser. Ne mélanger aucun autre additif.

* : Inspecter - Inspecter les composants et les pièces connexes; au besoin, rectifier, nettoyer, remplir, ajuster ou remplacer.

PROGRAMME D'ENTRETIEN NORMAL (SUITE)**156 000 km ou 78 mois**

- Inspection du filtre à air
- Inspectez la courroie HSG
(156 000 km ou 156 mois)
- Inspection du boyau de dépression
- Vidange d'huile et remplacement du filtre à huile
(156 000 km ou 156 mois)
- Ajouter un additif à carburant *³ (Tous les 12 000 km ou 12 mois)

168 000 km ou 84 mois

- Inspection du filtre à air
- Inspection du liquide frigorigène du climatiseur
- Inspection des boyaux et canalisation de frein
- Inspection des arbres de transmission et des soufflets
- Inspection du tuyau d'échappement et du silencieux
- Inspection des disques/plaquettes, étriers de freins avant
- Inspectez la courroie HSG
(168 000 km ou 168 mois)
- Vérifiez les disques/plaquettes des freins arrière
- Inspection de la boîte d'engrenages, des tringles et soufflets/
joint à rotule du bras inférieur, joint à rotule du bras supérieur

(suite)

(suite)

- Inspection des boulons de fixation de la suspension
- Inspection du boyau de dépression
- Inspecter la courroie de la pompe à eau
(auto-tendeur, HSG, pompe à eau)
(96 000 ou 72 mois initiaux puis tous les 24 000 km ou 24 mois)
- Inspecter le boyau de liquide de refroidissement de l'inverseur
- Remplacement du filtre à air de la climatisation
(évaporateur et soufflerie)
- Vidange d'huile et remplacement du filtre à huile
(168 000 km ou 168 mois)
- Remplacement des bougies d'allumage (enduites d'iridium)
- Ajouter un additif à carburant *³ (Tous les 12 000 km ou 12 mois)

*³ : Si une essence détergente de PREMIÈRE QUALITÉ n'est pas disponible, il est recommandé d'ajouter une bouteille d'additif. Votre concessionnaire Kia agréé peut vous fournir des additifs, ainsi que des renseignements sur la façon de les utiliser. Ne mélanger aucun autre additif.

* Inspecter - Inspecter les composants et les pièces connexes; au besoin, rectifier, nettoyer, remplir, ajuster ou remplacer.

PROGRAMME D'ENTRETIEN NORMAL (SUITE)

180 000 km ou 90 mois

- Inspection du filtre à air
- Inspectez la courroie HSG (180 000 km ou 180 mois)
- Inspection du boyau de dépression
- Vidange d'huile et remplacement du filtre à huile (180 000 km ou 180 mois)
- Ajouter un additif à carburant *3 (Tous les 12 000 km ou 12 mois)

192 000 km ou 96 mois

- Inspection du liquide frigorigène du climatiseur
- Inspection du liquide de frein
- Inspection des boyaux et canalisation de frein
- Inspection des arbres de transmission et des soufflets
- Inspection du tuyau d'échappement et du silencieux
- Inspection des disques/plaquettes, étriers de freins avant
- Inspection du filtre à carburant *1
- Inspection des canalisations, boyaux et raccords d'alimentation en carburant
- Inspection du filtre du réservoir de carburant (si équipé)*1
- Inspection du frein de stationnement

(suite)

(suite)

- Vérifiez les disques/plaquettes des freins arrière
- Inspection de la boîte d'engrenages, des tringles et soufflets/ joint à rotule du bras inférieur, joint à rotule du bras supérieur
- Inspection des boulons de fixation de la suspension
- Inspection du boyau de dépression
- Inspection du boyau des vapeurs et du capuchon
- Inspecter le jeu des soupapes *2
- Inspecter la courroie de la pompe à eau (auto-tendeur, HSG, pompe à eau) (96 000 ou 72 mois initiaux puis tous les 24 000 km ou 24 mois)
- Inspecter le boyau de liquide de refroidissement de l'inverseur
- Remplacement du filtre à air
- Remplacement du filtre à air de la climatisation (évaporateur et soufflerie)

(suite)

*1 : Le filtre à carburant et le filtre à air du réservoir de carburant sont considérés sans entretien mais une inspection régulière recommandée dans ce calendrier dépend de la qualité du carburant. En présence de soucis de sécurité important comme une restriction de débit, une perte de puissance, des à-coups, des problèmes de démarrage ou autres, remplacez le filtre à carburant immédiatement.

*2 : Vérifiez si les poussoirs sont excessivement bruyants ou si le moteur vibre et apportez les ajustements requis.

*3 : Si une essence détergente de PREMIÈRE QUALITÉ n'est pas disponible, il est recommandé d'ajouter une bouteille d'additif. Votre concessionnaire Kia agréé peut vous fournir des additifs, ainsi que des renseignements sur la façon de les utiliser. Ne mélanger aucun autre additif.

* Inspecter - Inspecter les composants et les pièces connexes; au besoin, rectifier, nettoyer, remplir, ajuster ou remplacer.

PROGRAMME D'ENTRETIEN NORMAL (SUITE)

(suite)

- Remplacer le liquide de refroidissement du moteur (d'abord à 192 000 km ou 120 mois puis tous les 48 000 km ou 24 mois)
- Remplacer le liquide de refroidissement de l'inverseur (192 000 km ou 120 mois initiaux puis tous les 48 000 km ou 24 mois)
- Vidange d'huile et remplacement du filtre à huile (192 000 km ou 192 mois)
- Inspectez la courroie HSG (192 000 km ou 96 mois)
- Ajouter un additif à carburant *3 (Tous les 12 000 km ou 12 mois)

204 000 km ou 102 mois

- Remplacement du filtre à air
- Inspectez la courroie HSG (204 000 km ou 204 mois)
- Inspection du boyau de dépression
- Vidange d'huile et remplacement du filtre à huile (204 000 km ou 204 mois)
- Ajouter un additif à carburant *3 (Tous les 12 000 km ou 12 mois)

*3 : Si une essence détergente de PREMIÈRE QUALITÉ n'est pas disponible, il est recommandé d'ajouter une bouteille d'additif. Votre concessionnaire Kia agréé peut vous fournir des additifs, ainsi que des renseignements sur la façon de les utiliser. Ne mélanger aucun autre additif.

* Inspecter - Inspecter les composants et les pièces connexes; au besoin, rectifier, nettoyer, remplir, ajuster ou remplacer.

PROGRAMME D'ENTRETIEN NORMAL (SUITE)

216 000 km ou 108 mois

- Inspection du filtre à air
- Inspection du boyau de dépression
- Inspection du liquide frigorigène du climatiseur
- Inspection des boyaux et canalisation de frein
- Inspection des arbres de transmission et des soufflets
- Inspection du tuyau d'échappement et du silencieux
- Inspection des disques/plaquettes, étriers de freins avant
- Inspectez la courroie HSG
(216 000 km ou 216 mois)
- Vérifiez les disques/plaquettes des freins arrière
- Inspection de la boîte d'engrenages, des tringles et soufflets/joint à rotule du bras inférieur, joint à rotule du bras supérieur
- Inspection des boulons de fixation de la suspension
- Inspecter la courroie de la pompe à eau
(auto-tendeur, HSG, pompe à eau)
(96 000 ou 72 mois initiaux puis tous les 24 000 km ou 24 mois)
- Inspecter le boyau de liquide de refroidissement de l'inverseur
- Remplacement du filtre à air de la climatisation
(évaporateur et soufflerie)
- Vidange d'huile et remplacement du filtre à huile
(216 000 km ou 216 mois)
- Ajouter un additif à carburant ^{*3} (Tous les 12 000 km ou 12 mois)

228 000 km ou 114 mois

- Inspection du filtre à air
- Inspectez la courroie HSG
(228 000 km ou 228 mois)
- Inspection du boyau de dépression
- Vidange d'huile et remplacement du filtre à huile
(228 000 km ou 228 mois)
- Ajouter un additif à carburant ^{*3} (Tous les 12 000 km ou 12 mois)

^{*3} : Si une essence détergente de PREMIÈRE QUALITÉ n'est pas disponible, il est recommandé d'ajouter une bouteille d'additif. Votre concessionnaire Kia agréé peut vous fournir des additifs, ainsi que des renseignements sur la façon de les utiliser. Ne mélanger aucun autre additif.

* Inspecter - Inspecter les composants et les pièces connexes; au besoin, rectifier, nettoyer, remplir, ajuster ou remplacer.

PROGRAMME D'ENTRETIEN NORMAL (SUITE)**240 000 km ou 120 mois**

- Inspection du liquide frigorigène du climatiseur
- Inspection du liquide de frein
- Inspection des boyaux et canalisation de frein
- Inspection des arbres de transmission et des soufflets
- Inspection du tuyau d'échappement et du silencieux
- Inspection des disques/plaquettes, étriers de freins avant
- Inspection du filtre à carburant *1
- Inspection des canalisations, boyaux et raccords d'alimentation en carburant
- Inspection du filtre du réservoir de carburant (si équipé)*1
- Inspectez la courroie HSG
(240 000 km ou 240 mois)
- Inspection du frein de stationnement
- Vérifiez les disques/plaquettes des freins arrière
- Inspection de la boîte d'engrenages, des tringles et soufflets / joint à rotule du bras inférieur, joint à rotule du bras supérieur
- Inspection des boulons de fixation de la suspension
- Inspection du boyau de dépression
- Inspection du boyau des vapeurs et du capuchon
- Inspecter la courroie de la pompe à eau
(auto-tendeur, HSG, pompe à eau)
(96 000 ou 72 mois initiaux puis tous les 24 000 km ou 24 mois)
- Inspecter le boyau de liquide de refroidissement de l'inverseur

(suite)

(suite)

- Remplacement du filtre à air de la climatisation
(évaporateur et soufflerie)
- Remplacement du filtre à air
- Vidange d'huile et remplacement du filtre à huile
(240 000 km ou 240 mois)
- Remplacer le liquide de refroidissement du moteur
(d'abord à 192 000 km ou 120 mois puis tous les 48 000 km ou 24 mois)
- Remplacer le liquide de refroidissement de l'inverseur
(192 000 km ou 120 mois initiaux puis tous les 48 000 km ou 24 mois)
- Ajouter un additif à carburant *3 (Tous les 12 000 km ou 12 mois)

Aucune vérification, aucun service requis

- Liquide de la boîte automatique

*1 : Le filtre à carburant et le filtre à air du réservoir de carburant sont considérés sans entretien mais une inspection régulière recommandée dans ce calendrier dépend de la qualité du carburant. En présence de soucis de sécurité important comme une restriction de débit, une perte de puissance, des à-coups, des problèmes de démarrage ou autres, remplacez le filtre à carburant immédiatement.

*3 : Si une essence détergente de PREMIÈRE QUALITÉ n'est pas disponible, il est recommandé d'ajouter une bouteille d'additif. Votre concessionnaire Kia agréé peut vous fournir des additifs, ainsi que des renseignements sur la façon de les utiliser. Ne mélanger aucun autre additif.

* : Inspecter - Inspecter les composants et les pièces connexes; au besoin, rectifier, nettoyer, remplir, ajuster ou remplacer.

PROGRAMME D'ENTRETIEN POUR LE SERVICE INTENSE

Les items suivants doivent faire l'objet d'un entretien plus fréquent vu les conditions de service intense. Consultez le tableau suivant pour connaître l'intervalle d'entretien approprié.

R : Remplacer

I : Inspecter et, après l'inspection, nettoyer, ajuster, réparer ou remplacer, le cas échéant.

ITEM	ENTRETIEN	INTERVALLES	CONDITIONS DE SERVICE
HUILE ET FILTRE À HUILE DU MOTEUR	R	TOUS LES 6 000 KM OU 6 MOIS	A, B, C, D, E, F, G, H, I, K
FILTRE À AIR	R	PLUS FRÉQUENTS	C, E
BOUGIES	R	PLUS FRÉQUENTS	B, H
LIQUIDE DE BOÎTE DE VITESSES AUTOMATIQUE	R	TOUS LES 96 000 KM	A, C, E, F, G, I
COURROIE HSG	R	TOUS LES 48 000 KM OU 24 MOIS	C, D, E, K, L
	I	TOUS LES 6 000 KM OU 6 MOIS	C, D, E, K, L
FREIN À DISQUE AVANT/PLAQUETTES, ÉTRIERS	I	PLUS FRÉQUENTS	C, D, G, H
FREINS À DISQUE ARRIÈRE/PLAQUETTES	I	PLUS FRÉQUENTS	C, D, G, F
FREIN DE STATIONNEMENT	I	PLUS FRÉQUENTS	C, D, G, H
BOÎTE D'ENGRENAGES DE DIRECTION, TIMONERIE ET SOUFFLETS/JOINT À ROTULE DU BRAS INFÉRIEUR, JOINT À ROTULE DU BRAS SUPÉRIEUR	I	TOUS LES 12 000 KM OU 6 MOIS	C, D, E, F, G, H, I
ARBRES DE TRACTION ET SOUFFLETS	I	PLUS FRÉQUENTS	C, D, E, F, G, H, I, J

ITEM	ENTRETIEN	INTERVALLES	CONDITIONS DE SERVICE
FILTRE DE CLIMATISATION (ÉVAPORATEUR ET SOUFFLERIE)	R	PLUS FRÉQUENTS	C, E

CONDITIONS DE SERVICE INTENSE

- A - Conduire répétitive sur de courtes distances de moins de 8 km (5 milles) à température normale ou de moins de 16 km (10 milles) par temps froid.
- B - Ralenti ou vitesse réduite excessive sur de longues distances.
- C - Conduire sur des routes avariées, poussiéreuses, vaseuses, non pavées, en gravier ou salées.
- D - Conduire à des endroits où l'on utilise du sel ou des matières corrosives ou par temps très froid
- E - Conduire à des endroits sablonneux
- F - Conduire dans la grosse circulation à plus de 32°C (90°F)
- G - Conduire en terrain montagneux
- H - Tirer une remorque ou une caravane, utiliser un porte-bagages
- I - Service comme voiture de patrouille, taxi ou autre service commercial ou pour remorquer
- J - Vitesse supérieure à 170 km/h (106 mi/h)
- K - Conduire régulièrement dans le trafic discontinu
- L - Conduire régulièrement dans des régions pluvieuses

EXPLICATION DES ITEMS AU PROGRAMME D'ENTRETIEN

Huile et filtre à huile du moteur

L'huile et le filtre à huile du moteur devraient être remplacés aux intervalles indiqués dans le programme d'entretien. Si le véhicule est utilisé en service intense, des changements plus fréquents sont alors requis.

Courroies d'entraînement

Inspectez l'état des courroies d'entraînement (coupures, fissures, usure excessive ou saturation d'huile) et remplacez-les au besoin. Vérifiez aussi régulièrement la tension des courroies d'entraînement et ajustez-la au besoin.

Filtre à carburant

Un filtre obstrué peut limiter la vitesse à laquelle le véhicule peut rouler, endommager le système antipollution et causer d'autres problèmes comme des démarrages difficiles. Si une quantité excessive de matières étrangères s'accumule dans le réservoir, il faudra remplacer le filtre plus souvent.

Après avoir installé un nouveau filtre, faites tourner le moteur pendant quelques minutes puis vérifiez s'il y a des fuites aux raccords. Les filtres devraient être posés par un concessionnaire Kia agréé.

Canalisations de carburant, boyaux de carburant et raccords

Vérifiez si les canalisations, les boyaux et les raccords fuient ou sont endommagés. Faites immédiatement remplacer toute pièce endommagée ou qui fuit par un concessionnaire Kia agréé.

Boyau de vapeurs et bouchon de remplissage en carburant

Inspectez le boyau de vapeurs et le bouchon de remplissage aux intervalles indiqués dans le programme d'entretien. Si vous remplacez le boyau de vapeurs ou le bouchon de remplissage, assurez-vous qu'il est bien posé.

Boyaux d'évent du carter

Vérifiez si la surface des boyaux présente des dommages mécaniques ou thermiques. Caoutchouc dur et friable, fissures, déchirures, coupures, abrasions et gonflement excessif sont des signes de détérioration. Payez une attention particulière à la surface des boyaux se trouvant près d'une source de chaleur élevée comme le collecteur d'échappement.

Vérifiez le cheminement de ces boyaux pour vous assurer qu'ils ne touchent aucune source de chaleur, aucun rebord tranchant ni aucune pièce mobile qui pourrait causer des dommages. Vérifiez tous les raccords comme les collets. Assurez-vous qu'ils sont bien serrés et qu'ils ne coulent pas. Les boyaux devraient être remplacés immédiatement s'ils présentent un signe quelconque de détérioration.

Filtre à air

Remplacez le filtre à air par un de marque Kia.

Bougies

Assurez-vous que les bougies neuves sont de la bonne plage thermique.

Jeu des soupapes

Vérifiez si les soupapes produisent des bruits ou des vibrations et ajustez-les au besoin. Ce travail devrait être fait par un concessionnaire Kia agréé.

Système de refroidissement

Vérifiez les composantes du système de refroidissement comme le radiateur, le réservoir de liquide, les durites et les raccords. Remplacez toute pièce endommagée.

Liquide de refroidissement

Les liquides de refroidissement du moteur et de l'onduleur doivent être vérifiés aux intervalles recommandés dans le programme d'entretien.

Liquide de boîte-pont automatique

En usage normal, le niveau du liquide de la boîte-pont automatique n'a pas besoin d'être vérifié.

Toutefois, dans des conditions de service intense, le liquide devrait être vidangé chez un concessionnaire Kia agréé conformément au calendrier d'entretien présenté au début de ce chapitre.

* AVIS

Essentiellement, le liquide de la boîte-pont automatique est rouge.

Avec le temps en service, la couleur du liquide deviendra plus foncée. Ceci est normal et vous ne devriez pas utiliser le changement de couleur une raison pour la vidange du liquide de la boîte automatique.

Boyaux et canalisations de frein

Faites une inspection visuelle pour détecter toute usure par frottement, fissure, détérioration ou fuite. Faites immédiatement remplacer les pièces endommagées ou détériorées.

Liquide de frein/embrayage

Vérifiez le niveau du liquide dans le réservoir. Il devrait se situer entre les indications " MIN " et " MAX " se trouvant sur le flanc du réservoir. N'utilisez qu'un liquide de frein hydraulique conforme à la spécification DOT 3 ou DOT 4.

Frein de stationnement

Inspectez les pièces du frein de stationnement dont la lever et les câbles.

Plaquettes, étriers et rotors de frein

Vérifiez si les plaquettes sont très usées, si les disques sont usés ou décentrés et si les étriers fuient.

Tuyau d'échappement et silencieux

Faites l'inspection visuelle des tuyaux d'échappement, du silencieux et des supports. Recherchez des signes de fissures, détérioration ou dommages. Faites démarrer le moteur et relevez tout bruit de fuite. Resserrez les raccords ou remplacez les pièces au besoin.

Boulons de fixation de la suspension

Vérifiez si les raccords de suspension sont lâches ou endommagés. Resserrez-les au couple spécifié.

Boîte de direction, timonerie et soufflets/joint à rotule du bras inférieur

Le véhicule arrêté et le moteur éteint, vérifiez s'il y a un jeu excessif dans le volant.

Vérifiez l'état de la timonerie (plis, dommages). Vérifiez les soufflets et les joints à rotule (détérioration, fissures, dommages). Remplacez toute pièce endommagée.

Arbres de traction et soufflets

Vérifiez les arbres, les soufflets et les collets (fissures, détérioration, dommages). Remplacez toute pièce endommagée et, si nécessaire, réinsérez de la graisse.

Fluide frigorigène du climatiseur

Vérifiez les canalisations et les raccords pour des signes de fuites ou de dommages.

HUILE À MOTEUR

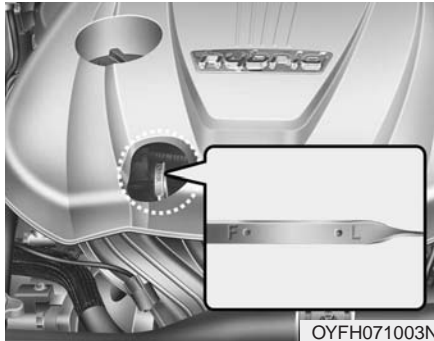

Vérification du niveau de l'huile

1. Assurez-vous que le véhicule soit au niveau.
2. Faites démarrer le moteur et attendez qu'il atteigne sa température normale de service.
3. Éteignez le moteur, attendez environ 5 minutes pour que l'huile redescende dans le carter.

4. Sortez la jauge, essuyez-la et réinsérez-la complètement.

⚠ AVERTISSEMENT - Durite
Faites bien attention de ne pas toucher la durite pendant la vérification ou quand vous ajoutez de l'huile. Elle est assez chaude pour vous brûler.

5. Retirez la jauge à nouveau et vérifiez le niveau. Il devrait se trouver entre les marques F et L.

⚠ MISE EN GARDE
Ne mettez pas trop d'huile dans le moteur; ceci pourrait l'endommager.

⚠ MISE EN GARDE
Attention de ne pas renverser d'huile à moteur quand vous en ajoutez ou faites la vidange. Si vous renversez de l'huile dans le compartiment-moteur, essuyez-la immédiatement.

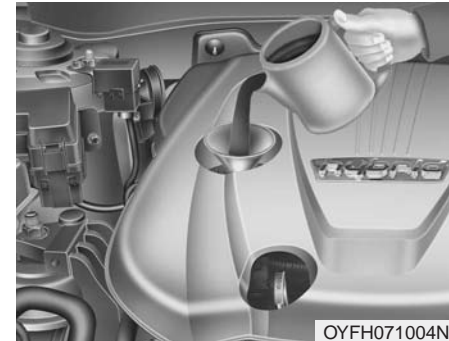

S'il se trouve près de L, ajoutez suffisamment d'huile pour ramener le niveau sur F. **N'en ajoutez pas trop.**

Utilisez un entonnoir pour éviter de déverser de l'huile sur les pièces du moteur.

N'utilisez que l'huile à moteur spécifiée (voyez " Lubrifiants recommandés et quantités " à la section 8.)

Changement de l'huile à moteur et du filtre à huile

Faites faire la vidange d'huile et le remplacement du filtre chez un concessionnaire Kia agréé, conformément au programme d'entretien fourni au début de la section.

AVERTISSEMENT

L'huile à moteur usée peut irriter ou causer un cancer de la peau suite à un contact prolongé. L'huile à moteur usée contient des produits chimiques qui ont causé un cancer chez les animaux de laboratoire. Protégez-vous toujours la peau en vous lavant bien les mains avec une eau chaude savonneuse dès que possible après avoir manipulé l'huile usée.

LIQUIDE DE REFROIDISSEMENT

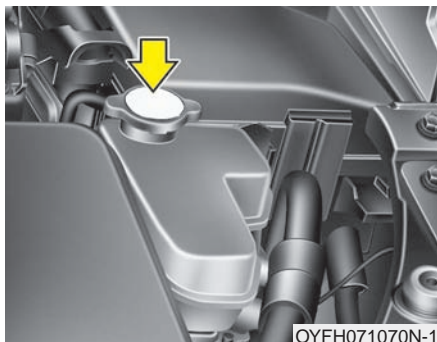

OYFH071070N-1

Liquide de refroidissement dans l'investeur

Le système de refroidissement à haute pression comporte un réservoir rempli d'antigel toutes saisons. Ce réservoir est rempli à l'usine. Vérifiez la qualité de l'antigel et le niveau du liquide tous les jours. Si le niveau approche MIN, ajoutez du liquide pour ramener le niveau entre MIN et MAX puis faites vérifier le système de refroidissement chez un concessionnaire Kia agréé pour voir s'il y a une fuite.

MISE EN GARDE

Faites attention de ne pas ajouter trop de liquide de refroidissement lors du remplissage.

MISE EN GARDE

Ne confondez pas le bouchon du liquide de refroidissement du moteur avec celui du liquide de refroidissement de l'inverseur. Autrement, des problèmes de circulation dans le moteur ou le système hybride peuvent survenir car la pression pour chaque bouchon est différente.

Liquide de refroidissement

Le système de refroidissement haute pression est muni d'un réservoir rempli d'un liquide antigel. Le réservoir est rempli à l'usine.

Vérifiez le niveau de protection de l'antigel ainsi que le niveau de liquide tous les jours, au début de la saison hivernale et avant de voyager en hiver.

Vérifier le niveau du liquide de refroidissement

AVERTISSEMENT



Retirer le bouchon de radiateur et le bouchon de refroidissement de l'onduleur

- Ne jamais essayer de retirer le bouchon de radiateur ou le bouchon de refroidissement de l'onduleur si le moteur est en marche ou chaud. Vous pourriez causer des dommages au système de refroidissement et au moteur, en plus de souffrir des blessures graves causées par l'échappement du liquide bouillant ou de vapeur.
- Le niveau de liquide de refroidissement est influencé par la température du système hybride. Avant de remplir le liquide de refroidissement du moteur ou de l'onduleur, éteindre le véhicule hybride, puis remplir le liquide avec soin.

(suite)

(suite)

- Coupez le moteur et attendez qu'il refroidisse. Usez de grande prudence quand vous enlevez le bouchon du radiateur.

Enveloppez-le d'un chiffon épais puis tournez-le lentement dans le sens antihoraire jusqu'à la butée. Reculez-vous et laissez la pression s'échapper du système. Quand vous êtes certain que le système n'est plus sous pression, appuyez sur le bouchon et tournez-le dans le sens antihoraire pour l'enlever.

- Même si le moteur n'est pas en marche, ne pas retirer le bouchon du radiateur ou de refroidissement de l'onduleur, ou le bouchon de vidange, si le moteur ou le radiateur est chaud. Un liquide bouillant ou de la vapeur peut s'échapper sous pression et vous blesser gravement.

AVERTISSEMENT



Le moteur électrique (de refroidissement) est contrôlé par la température du liquide de refroidissement du moteur, la pression du fluide frigorigène et la vitesse du véhicule. Il peut parfois fonctionner même quand le moteur est éteint. Soyez extrêmement prudent si vous travaillez près des lames du ventilateur afin de ne pas vous blesser sur les lames rotatives. Le moteur électrique s'éteindra une fois que la température du liquide de refroidissement aura chuté. Un tel fonctionnement est normal.

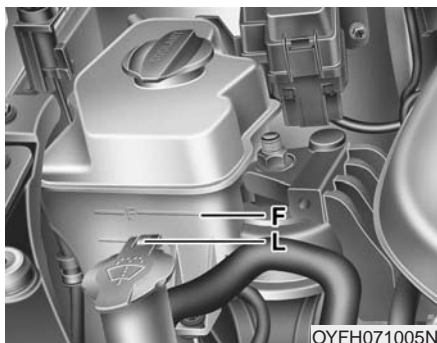

Vérifiez l'état des durites du système de refroidissement et des boyaux de la chaufferette, en plus de l'état des raccords. Remplacez les boyaux enflés ou détériorés.

Le niveau du liquide de refroidissement devrait être tenu entre les marques F et L sur le réservoir de liquide, quand le moteur est froid.

Si le niveau du liquide de refroidissement est bas, ajoutez assez d'eau distillée (désionisée) afin d'assurer une protection contre le gel et la corrosion. Amenez le niveau jusqu'à la marque F, mais sans la dépasser. Si vous devez ajouter du liquide régulièrement, faites vérifier le système de refroidissement par un concessionnaire Kia agréé.

Liquide de refroidissement recommandé pour le moteur à combustion et l'inverseur

- Si vous ajoutez du liquide, n'utilisez qu'une eau désionisée ou douce; ne mélangez jamais d'eau dure avec le liquide de refroidissement fourni par l'usine. Un mauvais mélange de liquide peut entraîner un mauvais fonctionnement grave ou endommager le moteur.
- Le moteur du véhicule comporte des pièces en aluminium et elles doivent être protégées de la corrosion et du gel avec un liquide de refroidissement à base d'éthylène glycol.
- N'UTILISEZ PAS un liquide à base d'alcool ou de méthanol et ne le mélangez pas avec le liquide de refroidissement recommandé.
- N'utilisez pas une solution contenant de l'antigel à plus de 60 % ou à moins de 35 %. Ceci réduirait l'efficacité de la solution.

Consultez le tableau suivant pour connaître les proportions du mélange.

Température ambiante	Mélange, en pourcentage (volume)	
	Antigel	Eau
-15°C (5°F)	35	65
-25°C (-13°F)	40	60
-35°C (-31°F)	50	50
-45°C (-49°F)	60	40

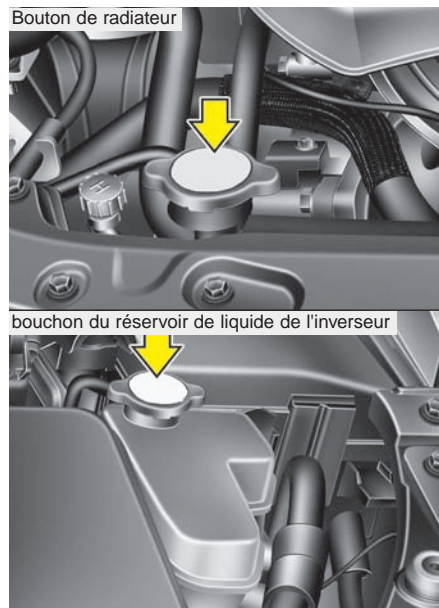

OYFH071006N-1/OYFH071070N-1

AVERTISSEMENT



**Bouton de radiateur
et bouchon du
réservoir de liquide
de l'inverseur**

Ne pas retirer le bouchon du radiateur ou de refroidissement de l'onduleur si le moteur ou le radiateur est chaud. Du liquide bouillant et de la vapeur pourraient être éjectés sous pression et vous blesser grave-ment.

Vidange du liquide de refroidissement

Faites remplacer le liquide de refroidissement du moteur et de l'onduleur par un concessionnaire Kia en suivant le programme d'entretien présenté au début du chapitre.



MISE EN GARDE

Mettre un chiffon épais ou du tissu autour du bouchon du radiateur ou de refroidissement de l'onduleur avant de remplir de liquide de refroidissement, pour empêcher que le liquide ne déborde et ne tombe sur les pièces du moteur ou du générateur.

⚠ AVERTISSEMENT**- Liquide de refroidissement**

- N'utilisez pas un liquide de refroidissement ou de l'antigel de radiateur dans le réservoir du lave-glace.
- Le liquide de refroidissement du radiateur peut nuire grandement à la visibilité lorsque giclé sur le pare-brise, entraînant la perte de contrôle du véhicule ou des dommages à la peinture et à la carrosserie.

LIQUIDE DE FREIN

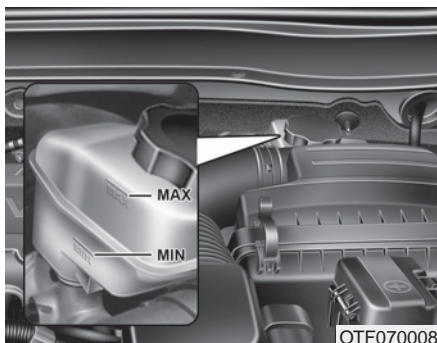

Vérifier le niveau de liquide de frein

Vérifiez régulièrement le niveau de liquide dans le réservoir. Le niveau devrait se situer entre les marques MAX et MIN sur le flanc du réservoir.

Avant d'enlever le capuchon du réservoir et d'ajouter du liquide, nettoyez bien la surface autour du capuchon afin d'éviter la contamination du liquide de frein.

⚠ MISE EN GARDE - Liquide approprié

N'utilisez qu'un liquide pour frein dans le système de frein. De petites quantités du mauvais liquide (comme une huile à moteur) peuvent causer des dommages au système de frein.

Si le niveau est bas, ajoutez du liquide jusqu'à la marque MAX. Le niveau s'abaissera alors que le kilométrage s'accumule. Il s'agit là d'une condition normale associée à l'usure des garnitures de frein et/ou des disques d'embrayage (si équipé). Si le niveau de liquide est excessivement bas, faites vérifier les freins chez un concessionnaire Kia agréé.

N'utilisez que le liquide de frein spécifié (voyez "Lubrifiants recommandés et quantités" à la section 8.)

Ne mélangez jamais des liquides de types différents.

Si le système de frein nécessite un remplissage fréquent du liquide, faites inspecter le véhicule chez un concessionnaire Kia agréé.

Quand vous remplacez ou ajoutez du liquide de frein, manipulez-le avec soin. Évitez tout contact avec les yeux. Si le liquide de frein entre en contact avec les yeux, rincez-les immédiatement avec de grandes quantités d'eau fraîche. Faites-vous examiner les yeux dès que possible par un médecin.

⚠ MISE EN GARDE - Liquide de freins

Le liquide de frein ne doit pas toucher à la peinture de la carrosserie du véhicule, sinon un dommage à la peinture en découlera.

On ne doit jamais utiliser un liquide de frein qui a été exposé à l'air pendant une période prolongée, puisque la qualité de celui-ci ne peut être garantie. On doit en disposer de manière appropriée.

LAVE-GLACE

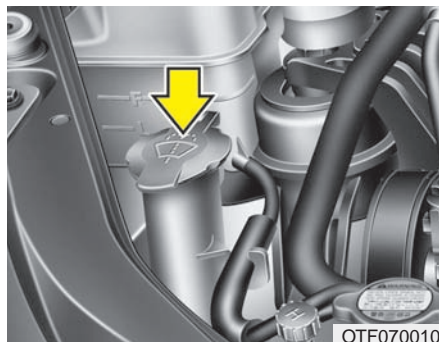
**Vérifier le niveau du lave-glace**

Vérifiez le niveau de lave-glace dans le réservoir et ajoutez-en au besoin. De l'eau ordinaire peut remplacer le lave-glace au besoin. Toutefois, utilisez un lave-glace avec antigel par temps froid afin d'éviter le gel.

⚠ AVERTISSEMENT**- Lave-glace**

Ne jamais boire de lave-glace. Il est très toxique pour les humains et les animaux.

⚠ AVERTISSEMENT**- Liquide inflammable**

Ne pas laisser le lave-glace entrer en contact avec le feu ou les étincelles. Le lave-glace peut être inflammable dans certaines circonstances et peut ainsi provoquer un incendie.

FREIN DE STATIONNEMENT

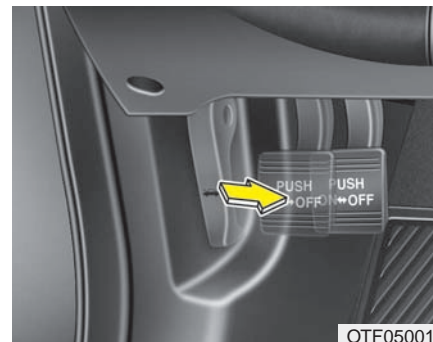
**Vérifier le frein de stationnement**

Vérifiez si le déplacement satisfait la spécification quand la pédale de frein de stationnement est pressée avec une pression de 20 kg (44 lb ou 196 N). De plus, le frein de stationnement seul devrait retenir le véhicule dans une pente assez prononcée.

FILTRE À AIR

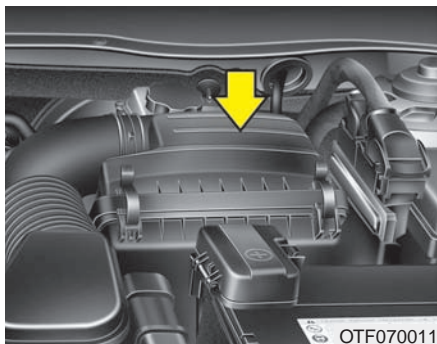

Remplacement du filtre

Il devrait être remplacé au besoin et ne devrait pas être lavé.

Vous pouvez nettoyer le filtre lors de l'inspection de l'élément du filtre à air.

Nettoyez le filtre avec de l'air comprimé.

Remplacez le filtre à air aux intervalles dictés dans le programme d'entretien au début de la section.

Si vous utilisez le véhicule dans des régions très poussiéreuses ou sablonneuses, remplacez l'élément filtrant plus souvent, selon les intervalles dictés par le programme d'entretien pour un service intense, au début de la section. (Consultez " Entretien dans des conditions d'usage intensif " dans ce chapitre.)

MISE EN GARDE

- Entretien du filtre à air

- **Ne roulez pas sans l'élément filtrant en place; ceci pourrait causer une usure excessive du moteur.**
- **Quand vous enlevez l'élément filtrant, faites attention de ne pas laisser la poussière et la saleté entrer dans l'admission d'air car cela pourrait causer des dommages.**
- **N'utilisez qu'une pièce de marque Kia. Utiliser des pièces autres que celles d'origine pourrait endommager le capteur de débit d'air.**

FITRE À AIR DE LA CLIMATISATION (SI ÉQUIPÉ)

Inspection du filtre

Le filtre à air du système de climatisation devrait être remplacé aux intervalles indiqués sur le calendrier d'entretien. Si le véhicule est utilisé dans des villes très polluées ou sur des routes poussiéreuses pendant de longues périodes, il devrait être inspecté et remplacé à intervalles plus fréquents. Si vous voulez remplacer vous-même le filtre à air du système de climatisation, faites-le conformément à la procédure suivante et prenez soin de ne pas endommager les composantes.

LAMES D'ESSUIE-GLACE

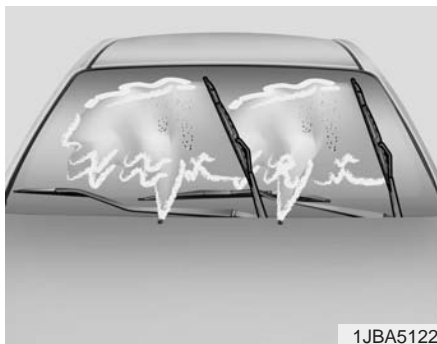

Inspection des lames

Il a été noté que les cires chaudes appliquées par les lave-auto peuvent rendre le pare-brise difficile à nettoyer.

La contamination du pare-brise ou des lames d'essuie-glace par des matières étrangères, peut réduire l'efficacité des essuie-glace. Parmi les sources communes de contamination, citons les insectes, la sève, et les cires chaudes des lave-autos commerciaux. Si les lames ne râclent pas bien, nettoyez le pare-brise et les lames d'essuie-glace avec un bon nettoyant ou un détergent doux et rincez-les bien à l'eau claire.

MISE EN GARDE

Pour éviter d'endommager les lames d'essuie-glace, n'utilisez pas d'essence, de kérosène, de diluant à peinture ni de dissolvants sur ou près des lames d'essuie-glace.

Remplacement des lames d'essuie-glace

Quand les essuie-glace ne peuvent plus nettoyer le pare-brise efficacement, les lames sont probablement usées ou endommagées et il faut les remplacer.

Pour éviter d'endommager les bras et autres composants d'essuie-glace, n'essayez pas d'actionner les essuie-glace à la main.

L'utilisation de lames d'essuie-glace autres que celles spécifiées pourra causer un mauvais fonctionnement ou une panne des essuie-glace.

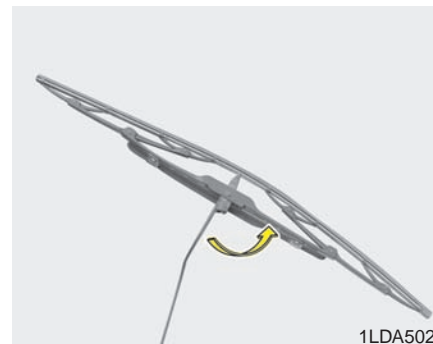

Lame d'essuie-glace du pare-brise

Type A

MISE EN GARDE

Ne pas laisser le bras de l'essuie-glace tomber sur le pare-brise, car il pourrait s'ébrécher ou endommager la glace.

1. Relever le bras d'essuie-glace et tourner la lame d'essuie-glace pour exposer l'attache en plastique.

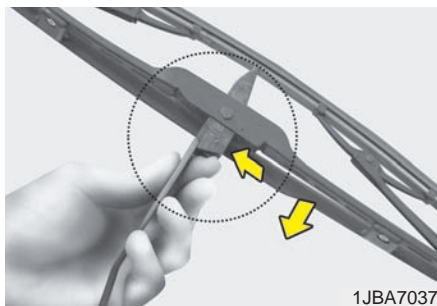

1JBA7037

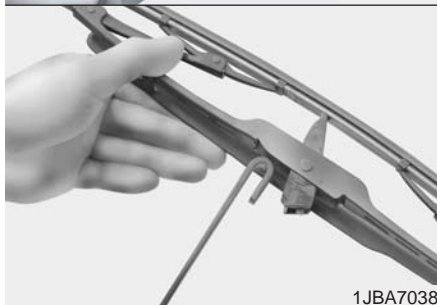

1JBA7038

2. Comprimer l'attache et glisser la lame d'essuie-glace vers le bas.
3. Relever le bras.
4. Installer la lame dans ordre inverse de la désinstallation.



OED070112

Type B

1. Soulevez le bras d'essuie-glace et tournez la lame de façon à exposer la pince de blocage en plastique.

*** AVIS**

Ne laissez pas le bras d'essuie-glace retomber contre le pare-brise

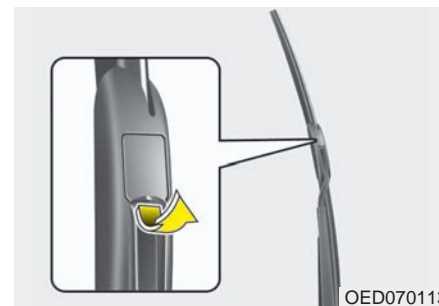

OED070113

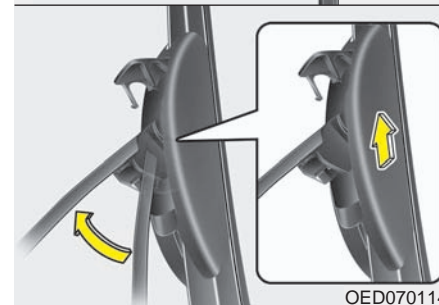

OED070114

2. Ouvrez le couvercle de la lame.
3. Appuyer sur l'attache située derrière le bras de l'essuie-glace, puis la soulever complètement.
4. Installer la lame et appuyer jusqu'à ce qu'un déclic se fasse entendre.
5. Fermer le couvercle de la lame.
6. Replacer le bras d'essuie-glace à sa place.



Type C

1. Soulevez le bras d'essuie-glace.

MISE EN GARDE

Ne laissez pas le bras d'essuie-glace tomber contre le pare-brise car vous pourriez causer des dommages à la vitre.

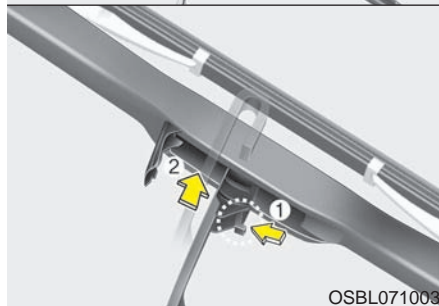
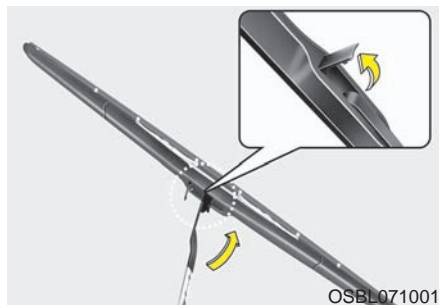

2. Tournez l'attache du balai d'essuie-glace. Soulevez ensuite l'attache du balai d'essuie-glace.

3. Appuyez sur l'attache (1) et relevez le bras de l'essuie-glace (2).



4. Abaissez le bras de l'essuie-glace (3) et installez le nouveau jeu de balai d'essuie-glace dans le sens inverse au retrait.

5. Remplacez le bras de l'essuie-glace sur le pare-brise.

BATTERIE

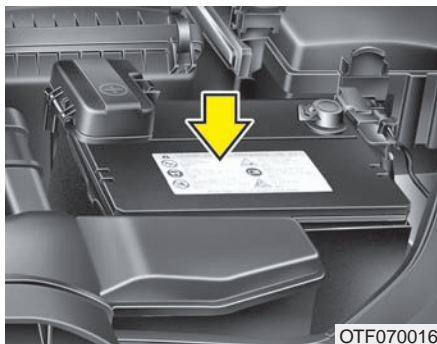

Pour un meilleur rendement de la batterie

- Gardez la batterie solidement installée.
- Gardez le dessus de la batterie propre et sec.
- Gardez les bornes et les connexions propres, bien serrées et enduites d'une gelée de pétrole ou d'une graisse pour contacts.
- Rincez immédiatement tout électrolyte renversé avec une solution d'eau et de bicarbonate de soude.
- Si vous prévoyez ne pas utiliser le véhicule pendant une période prolongée, déconnectez les câbles de la batterie.

⚠ AVERTISSEMENT - Risque d'explosion



Tenez les cigarettes allumées et toute autre source de flamme ou d'étincelle loin de la batterie.



L'hydrogène, un gaz très combustible, est toujours présent dans les cellules de la batterie et peut exploser s'il est enflammé.

⚠ AVERTISSEMENT - batteries à acide sulfurique



Gardez les batteries hors de la portée des enfants parce qu'elles contiennent de l'ACIDE SULFURIQUE très corrosif. Évitez tout contact avec les yeux, la peau, les vêtements et le fini peinturé.



Portez des lunettes de sûreté quand vous chargez une batterie ou travaillez près d'une batterie. Assurez toujours une bonne ventilation quand vous travaillez dans un espace clos.



Lisez toujours ces directives avec soin quand vous manipulez une batterie.



Si de l'électrolyte entre en contact avec les yeux, rincez-les à grande eau pendant au moins 15 minutes et obtenez une aide médicale immédiate.

Si de l'électrolyte entre en contact avec la peau, lavez bien la zone affectée. Si vous ressentez des douleurs ou une sensation de brûlure, obtenez une aide médicale immédiate.



Une batterie jetée d'une façon inappropriée peut être nuisible à l'environnement et la santé humaine. Jetez la batterie en suivant les lois ou les règlements locaux.



La batterie contient du plomb. Ne pas jeter après utilisation. Toujours rapporter la batterie chez un concessionnaire Kia agréé, afin qu'elle soit recyclée.

⚠ AVERTISSEMENT **- Rechargement de la batterie**

Ne jamais essayer de recharger la batterie si les câbles de batterie sont branchés.

Si le véhicule n'est pas utilisé pour longtemps, lorsqu'il fait froid, retirer la batterie et la garder à l'intérieur.

⚠ AVERTISSEMENT **- Risque d'électrocution**

Ne jamais toucher le système d'allumage si le véhicule est en mouvement. L'allumage génère une haute tension qui peut tuer.

Recharger une batterie

Votre véhicule est équipé d'une batterie plomb-calcium sans entretien.

- Si la batterie se décharge rapidement (vous avez laissé les phares ou l'éclairage intérieur en circuit alors que le véhicule n'était pas utilisé, par exemple), effectuez une charge d'entretien (lente) de 10 heures.
- Si la batterie se décharge graduellement à cause de la charge électrique pendant que le véhicule est en service, rechargez-la à 20 ou 30 A pendant deux heures.

Quand vous rechargez une batterie, prenez les précautions suivantes :

- La batterie doit être retirée du véhicule et placée à un endroit bien ventilé.
- Surveillez la batterie pendant la charge et arrêtez la charge ou réduisez-en l'intensité si les cellules commencent à produire des vapeurs ou si la température de l'électrolyte dans les cellules dépasse 49°C (120°F).
- Portez des lunettes de sûreté quand vous vérifiez la batterie en cours de charge.
- Déconnectez le chargeur de batterie dans l'ordre suivant :
 1. Éteignez l'interrupteur principal du chargeur.
 2. Décrochez la pince négative de la borne négative de la batterie.
 3. Décrochez la pince positive de la borne positive de la batterie.
- Avant d'effectuer l'entretien ou la charge d'une batterie, éteignez tous les accessoires et coupez le moteur.
- Quand vous enlevez et remettez la batterie, le câble négatif de la batterie doit être déconnecté en premier et reconnecté en dernier.

Réinitialisation des dispositifs

Certains dispositifs doivent être réinitialisés quand la batterie a été déchargée ou déconnectée.

- Auto-abaissement des glaces (voir la section 4)
- Toit ouvrant (voir la section 4)
- Ordinateur de route (voir la section 4)
- Climatisation (voir la section 4)
- Montre (voir la section 4)
- Chaîne haute-fidélité (voir la section 4)

PNEUS ET JANTES

Entretien des pneus

Pour des questions de sécurité et d'économie de carburant, en plus du maintien de l'état des pneus, gardez toujours les pneus gonflés à la pression recommandée et respectez les limites de charge et les recommandations de distribution du poids pour le véhicule.

Pression à froid recommandée pour les pneus

La pression des pneus (y compris celle de la roue de secours) devrait être vérifiée quand les pneus sont froids. " Pneus froids " veut dire que le véhicule n'a pas été utilisé pendant au moins trois heures ou n'a pas roulé plus de 1,6 km (un mille).

Le maintien de la pression recommandée assure la meilleure qualité de roulement possible, la meilleure tenue de route et une usure minimale des pneus.

Voyez les pressions d'air recommandées pour les pneus sous " Pneus et jantes " à la section 8.

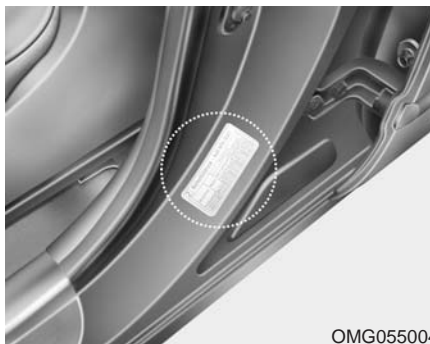

Toutes les spécifications (grandeurs et pressions) se trouvent sur une étiquette apposée sur le pilier central, du côté conducteur.

⚠ AVERTISSEMENT - Sous-gonflage des pneus

Gonfler les pneus selon les recommandations de ce manuel. S'ils sont trop sous-gonflés (70 kPa (10 psi) ou plus), ils peuvent se surchauffer, crever, se fissurer ou présenter autres défaillances qui peuvent causer la perte de la maîtrise et un accident. Le risque est encore plus élevé par temps chaud et quand vous roulez pendant de longues périodes à vitesse élevée.

- Le sous-gonflage peut aussi causer une usure excessive, une mauvaise tenue de route et une plus grande consommation de carburant. La déformation de la jante est aussi possible. Gardez toujours les pneus bien gonflés. Si un pneu doit être gonflé régulièrement, faites-le vérifier chez un concessionnaire Kia agréé.
 - Le surgonflage donne un roulement dur, une usure excessive au centre de la bande de roulement du pneu et un plus grand risque de dommage avec les risques routiers.
 - Normalement, la pression des pneus chauds dépasse la pression recommandée à froid de 28 à 41 kPa (4 à 6 psi). Ne dégonflez pas le pneu pour ajuster sa pression sinon il deviendra sous-gonflé.
 - Assurez-vous de remettre les capuchons de valve. Sans ces capuchons, saletés et humidité peuvent s'incruster dans la valve et causer une fuite d'air. Si un capuchon est manquant, posez-en un neuf dès que possible.
- Observez toujours les points suivants :
- Vérifiez la pression des pneus quand ils sont froids (après que le véhicule ait été stationné pendant au moins trois heures ou n'ait pas roulé plus de 1,6 km (1 mille) après avoir démarré).
 - Vérifiez la pression de la roue de secours chaque fois que vous vérifiez la pression des autres pneus.
 - Ne surchargez pas votre véhicule. Faites attention de ne pas surcharger le porte-bagages si le véhicule en a un.

Vérification de la pression de gonflage

Vérifiez les pneus une fois par mois ou plus souvent.

Vérifiez aussi la pression de la roue de secours.

Comment vérifier la pression

Utilisez un manomètre de qualité pour vérifier la pression des pneus. Vous ne pouvez pas dire si les pneus sont bien gonflés simplement en les regardant. Les pneus radiaux peuvent paraître bien gonflés même quand ils sont sous-gonflés.

Vérifiez la pression quand les pneus sont froids. " Pneus froids " veut dire que le véhicule n'a pas été utilisé pendant au moins trois heures ou n'a pas roulé plus de 1,6 km (un mille).

Enlevez le capuchon de la tige de la valve du pneu. Pressez le manomètre fermement contre la valve. Si la pression à froid correspond à la pression recommandée sur l'étiquette de pression et de charge, aucun autre ajustement n'est requis. Si la pression est inférieure, ajoutez de l'air pour ramener le pneu à la pression recommandée.

Si vous surgonflez le pneu, appuyez sur la tige de métal au centre de la valve pour faire échapper l'air. Revérifiez la pression avec le manomètre à pneu. Assurez-vous de remettre le capuchon sur la tige quand vous avez terminé. Les capuchons empêchent les fuites d'air en protégeant contre les saletés et l'humidité.

- Vérifiez régulièrement la pression, le niveau d'usure et l'état des pneus. Utilisez toujours une jauge de pression.
- Les pneus trop mous ou trop durs ne s'usent pas uniformément, entraînant des problèmes de tenue de route, une perte de contrôle ou une défaillance subite, ce qui peut entraîner un accident, des blessures et même la mort. La pression à froid recommandée pour les pneus de votre véhicule est indiquée dans ce manuel et sur l'étiquette des pneus située sur le pilier central du côté du conducteur.
- N'oubliez pas de vérifier la pression de la roue de secours. Kia recommande que vous vérifiiez la roue de secours chaque fois que vous vérifiez la pression des autres pneus du véhicule.

Permutation des pneus

Pour assurer une usure uniforme des pneus, on recommande que les pneus soient permutés tous les 12 000 km (7500 milles) ou plus souvent si l'on remarque une usure inégale.

Vérifiez aussi l'équilibre des roues quand vous faites faire la permutation.

Lors de la permutation, notez toute usure inégale ou dommage. Une usure inégale est habituellement causée par une mauvaise pression de gonflage, un dérèglement de la géométrie, des jantes déséquilibrées, des freinages brusques ou des virages serrés. Vérifiez le flanc et la semelle pour tout signe de bosse ou déformation. Remplacez le pneu si vous remarquez une telle condition. Après la permutation, assurez-vous de remettre les pneus avant et arrière à la pression recommandée et assurez-vous que les écrous de roue sont bien serrés.

Voyez " Pneus et jantes " à la section 8.

Sans roue de secours

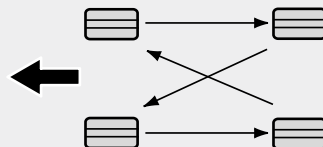

S2BLA790A

Pneus directionnels (si équipé)

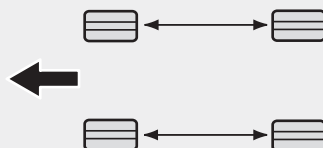

CBGQ0707A

Les plaquettes de frein à disque devraient être inspectées chaque fois que vous faites la permutation des pneus.

Les pneus radiaux à motif de bande de roulement asymétrique ne devraient être permutés que de l'avant à l'arrière et non pas de gauche à droite.

N'incluez pas la roue de secours compacte dans la permutation.

⚠ AVERTISSEMENT - Mélange de types de pneus

Ne jamais monter des pneus à carcasse diagonale et des pneus à carcasse radiale sur le même véhicule, parce que cela peut affecter la conduite.

Correction de la géométrie et équilibrage des roues

Les roues du véhicule sont alignées et équilibrées avec soin à l'usine afin d'assurer la meilleure durée utile et la meilleure performance possible avec les pneus.

Dans la plupart des cas, vous n'aurez jamais besoin de faire corriger la géométrie. Toutefois, si vous remarquez une usure inhabituelle des pneus ou si le véhicule tire d'un côté ou de l'autre, la géométrie nécessite peut-être une correction.

Si le véhicule vibre quand vous roulez sur une route douce, l'équilibrage des roues doit être corrigé.

MISE EN GARDE - Poids des roues

Utiliser les mauvaises masses d'équilibrage peut endommager les jantes en aluminium du véhicule. N'utilisez que les masses d'équilibrage approuvées.



Remplacement des pneus

Si l'usure du pneu est uniforme, l'indicateur d'usure apparaît sous forme d'une bande solide en travers de la semelle. L'indicateur apparaît quand il reste moins de 1,6 mm (1/16 po) de semelle sur le pneu. Remplacez le pneu quand l'indicateur apparaît.

N'attendez pas que l'indicateur apparaisse sur toute la semelle avant de remplacer le pneu.

L'ABS compare la vitesse des roues. La grandeur des pneus peut affecter la vitesse des roues. Quand vous remplacez les pneus, utilisez 4 pneus de la même grandeur que les pneus d'origine. Utiliser des pneus de grandeur différente peut entraîner le fonctionnement irrégulier de l'ABS (freinage antiblocage) et de l'ESC (contrôle électronique de la stabilité) (si équipé).

Remplacement de la roue de secours compacte

La roue de secours compacte possède une durée de bande bien plus courte d'un pneu normal. Remplacez-la quand l'indicateur d'usure apparaît. La roue de secours compacte de rechange devrait avoir les mêmes caractéristiques que celui fourni avec le véhicule neuf et devrait être installé à la même place que la roue de secours compacte d'origine. Le pneu de secours compact n'est pas conçu pour être monté sur une jante normale, et la jante de la roue de secours compacte ne convient pas à un pneu normal.

Remplacement des jantes

Quand, pour une raison quelconque, vous remplacez des jantes en métal, assurez-vous que les nouvelles jantes sont équivalentes aux jantes de première monte au niveau du diamètre, de la largeur et du déport.

Une roue de la mauvaise grandeur pourra avoir un effet sur la durée utile de la roue et du roulement, la capacité de freinage et d'arrêt, les caractéristiques de manoeuvrabilité, la garde au sol, l'écart carrosserie-pneu, la calibration du compteur de vitesse et du compteur kilométrique, l'orientation des phares et la hauteur du pare-chocs.



MISE EN GARDE - Roues

Les roues qui ne correspondent pas aux recommandations de Kia pourraient ne pas s'adapter parfaitement au véhicule, ce qui pourrait causer une conduite plus difficile et une mauvaise tenue de route.

Traction des pneus

La traction des pneus peut être réduite si vous roulez avec des pneus usés ou mal gonflés ou sur des routes glissantes. Les pneus devraient être remplacés quand l'indicateur d'usure apparaît. Pour réduire le risque de perte de contrôle, ralentissez sur les routes mouillées, enneigées ou glacées.

Entretien des pneus

Outre la pression de gonflage, la géométrie des roues aide à réduire l'usure des pneus. Si un pneu s'use inégalement, faites vérifier la géométrie chez un concessionnaire.

Quand vous faites installer de nouveaux pneus, assurez-vous qu'ils sont bien équilibrés. Ceci améliorera le confort de roulement et la durée utile des pneus. En outre, un pneu devrait toujours être ré-équilibré s'il est démonté de la jante.

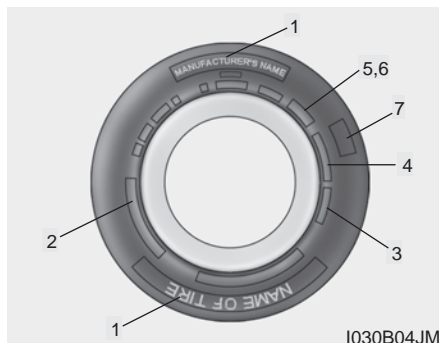

Indications sur le flanc du pneu

L'information sur le flanc du pneu identifie les caractéristiques fondamentales du pneu et fournit le numéro d'identification du pneu (TIN) pour la certification de sécurité. Le TIN peut servir à identifier le pneu advenant un rappel.

1. Nom du fabricant ou de marque

Il s'agit du nom du fabricant ou du nom de marque du pneu.

2. Désignation de grandeur du pneu

Le flanc du pneu porte une désignation de grandeur. Vous aurez besoin de cette information pour choisir un pneu de rechange pour votre voiture. Suit une explication des lettres et des chiffres qui font partie de la désignation du pneu.

Exemple de désignation :

(Ces chiffres ne sont fournis qu'à titre d'exemple; la désignation du pneu varie en fonction du véhicule.)

P205/65R16 94H

P - Type de véhicule applicable (les pneus avec un P (Passenger) conviennent aux voitures de tourisme ou aux camionnettes; toutefois, les pneus ne portent pas tous cette lettre).

205 - Largeur du pneu, en millimètres.

65 - Rapport d'aspect, soit la hauteur du pneu, en pourcentage, par rapport à sa largeur.

R - Code de construction (radial).

16 - Diamètre de la jante, en pouces.

94 - Indice de charge. Code numérique associé avec la charge maximale que le pneu peut supporter.

H - Cote de vitesse. Voyez le tableau des cotes de vitesse fourni dans cette section, pour plus de détails.

Désignation de grandeur des jantes

Les jantes portent aussi des renseignements importants dont vous aurez besoin si vous devez les remplacer. Suit une explication des lettres et chiffres qui composent la désignation de grandeur des jantes.

Exemple de désignation :

6.5JX16

6.5 - Largeur de la jante, en pouces.

J - Désignation du contour de la jante.

16 - Diamètre de la jante, en pouces.

Cotes de vitesse des pneus

Le tableau suivant dresse la liste des diverses cotes de vitesse présentement utilisées pour les pneus de voitures de tourisme. La cote de vitesse fait partie de la désignation de la grandeur du pneu sur le flanc du pneu. Ce symbole correspond à la vitesse maximale de roulage que peut supporter un pneu, sans danger.

Symbole de cote de vitesse	Vitesse maximale
S	180 km/h (112 mi/h)
T	190 km/h (118 mi/h)
H	210 km/h (130 mi/h)
V	240 km/h (149 mi/h)
Z	Plus de 240 km/h (149 mi/h)

3. Vérification de la durée utile du pneu (TIN : Tire Identification Number)

Les pneus de plus de 6 ans, d'après la date de manufacture, (y compris le pneu de rechange), devraient être remplacés par des pneus neufs. La date de manufacture se trouve sur le flanc des pneus (parfois sur l'intérieur de la roue), avec le code DOT. Le code DOT se compose d'une série de chiffres et de lettres. La date de manufacture s'identifie par les quatre derniers chiffres (caractères) du code DOT.

DOT : XXXX XXXX OOOO

La première partie du code DOT identifie le numéro de code de l'usine, la grandeur du pneu et le motif de bande. Les quatre derniers caractères identifient la semaine et l'année de manufacture.

Par exemple :

DOT XXXX XXXX 1611 signifie que le pneu a été fabriqué la 16^e semaine de 2011.

AVERTISSEMENT - Âge du pneu

Remplacer les pneus selon les recommandations. S'ils ne sont pas remplacés au bon moment, ils peuvent causer des défaillances soudaines qui peuvent causer la perte de la maîtrise du véhicule et un accident.

4. Composition et matériaux des plis du pneu

Le nombre de couches ou plis de toiles enduites de caoutchouc composant le pneu. Les fabricants de pneus doivent indiquer les matériaux constituant le pneu, comme l'acier, le nylon, le polyester et d'autres. La lettre " R " identifie une carcasse radiale; la lettre " D " identifie une carcasse en diagonale; et la lettre " B ", une carcasse diagonale ceinturée.

5. Pression de gonflage maximale permise

Ce chiffre représente la pression d'air maximale à laquelle on peut gonfler le pneu. Ne dépassez pas la pression maximale permise. Consultez l'étiquette de renseignements sur les pneus et la charge pour connaître la pression de gonflage recommandée.

6. Charge maximale

Ce chiffre indique la charge maximale, en kilogrammes et en livres, que peut supporter le pneu. Quand vous remplacez des pneus sur le véhicule, posez toujours des pneus avec la même cote de charge que les pneus de première monte.

7. Classement uniforme de qualité des pneus

Les niveaux de qualité, le cas échéant, se trouvent sur le flanc du pneu, entre l'épaule et la section de largeur maximale.

Exemple :

USURE DE BANDE 440

TRACTION A

TEMPÉRATURE A

Usure de la bande de roulement

Le classement uniforme de la qualité des pneus est un système comparatif d'usure lors d'essais dans des conditions contrôlées, sur un terrain d'essai du gouvernement. Par exemple, un pneu de classe 150 s'usera une fois et demie (1 ½) plus vite sur le terrain d'essai du gouvernement qu'un pneu de classe 100.

La performance relative des pneus dépend des conditions d'usage réelles toutefois, et peut différer grandement de la norme vu les variantes dans les habitudes de conduite, les pratiques d'entretien et les différences dans les caractéristiques routières et climatiques. Les pneus se détériorent avec le temps, même s'ils ne sont pas utilisés. Même si les rainures restent dans les limites, il est recommandable de les remplacer après environ six ans d'utilisation normale. La chaleur des climats chauds et l'utilisation fréquente avec des charges élevées peuvent accélérer la détérioration des pneus.

Les classements sont moulés sur le flanc des pneus de tourisme.

Les pneus offerts de série ou en option pour votre véhicule pourront être de classement différent.

Traction - AA, A, B & C

La classe de traction, de la plus élevée à la plus faible, sont AA, A, B et C. Les classes représentent l'habileté du pneu à arrêter sur un pavage mouillé, tel que mesuré dans des conditions contrôlées sur une surface d'essai du gouvernement, en asphalte et en béton. Un pneu de classe C pourra offrir une mauvaise performance de traction.

La classe de traction accordée à ce pneu est basée sur des tests de traction pour un freinage en ligne droite et ne tient pas compte des caractéristiques d'accélération, en virage, en hydroplanage ou en traction de pointe.

Température -A, B & C

Les cotes de température A (la plus élevée), B et C représentent la résistance du pneu à produire de la chaleur et son habileté à dissiper la chaleur dans des conditions contrôlées d'essai sur une roue d'essai en laboratoire.

Une température élevée soutenue peut causer la dégénération du matériau du pneu et en réduire la durée utile. Une température excessive peut mener à une panne subite du pneu. Les cotes B et A représentent les niveaux de performance sur roue d'essai en laboratoire, plus élevés que le minimum requis par la loi.

Terminologie du pneu et définitions

Bande de roulement: La partie du pneu qui entre en contact avec la route.

Capacité portante du véhicule: Le nombre de places désignées, multiplié par 68 kg (150 lb), plus la charge cotée et la charge des bagages.

Ceinture: La couche de câbles enduite de caoutchouc et située entre les plis et la bande de roulement. Les câbles peuvent être faits d'acier ou d'autres matériaux renforcés.

Charge maximale du véhicule sur le pneu: La charge sur un pneu particulier, établie en distribuant à chaque essieu, sa part du poids à vide, du poids des accessoires et du poids normal de passagers, divisée par deux.

Cote de charge maximale: La cote de charge d'un pneu, à la pression de gonflage maximale permise pour ce pneu.

Cote de vitesse: Un code alphanumérique assigné à un pneu, indiquant la vitesse maximale à laquelle le pneu peut être utilisé.

Distribution des occupants: Positions désignées des places.

Flanc : La partie du pneu entre la bande de roulement et le talon.

Flanc extérieur : Le côté d'un pneu à bande asymétrique qui fait face à l'extérieur quand le pneu est monté sur le véhicule. Le flanc extérieur porte un lettrage blanc ou le nom du fabricant, la marque et le nom de modèle moulé, moulés plus haut ou plus profondément que les mêmes moulages sur le flanc intérieur.

Flanc extérieur prévu : Le côté d'un pneu à motif asymétrique qui doit toujours faire face vers l'extérieur quand le pneu est monté sur le véhicule.

Indicateurs d'usure : Des bandes étroites, parfois dites barres d'usure, qui apparaissent sur la bande de roulement quand il ne reste que 2/32 po d'épaisseur à la bande.

Indications DOT : Le code DOT comprend numéro d'identification du pneu (TIN), soit un indicatif alphanumérique qui permet d'identifier le fabricant, l'usine de fabrication, la marque et la date de production.

Indice de charge : Un nombre désigné dans la plage de 1 à 279, qui correspond à la capacité de charge d'un pneu.

Jante : Un support métallique pour un pneu et sur lequel les talons du pneu s'attachent.

KiloPascal (kPa) : Unité de mesure métrique de la pression d'air dans le pneu.

PBE AR : Poids brut sur l'essieu, pour l'essieu arrière.

PBE AV : Poids brut sur l'essieu, pour l'essieu avant.

Plaque-étiquette du véhicule : Une étiquette affixée en permanence au véhicule et indiquant la grandeur des pneus de première monte et leur pression de gonflage recommandée.

PNBV : Poids nominal brut du véhicule.

Pneu à carcasse diagonale : Un pneu dont les plis sont superposés à la diagonale, sous un angle de moins de 90 degrés par rapport à la ligne du centre de la bande de roulement.

Pneu à carcasse radiale : Un pneu dont les câbles s'allongent jusqu'aux talons et superposés à un angle de 90 degrés par rapport à la ligne de centre de la bande de roulement.

Pneu de voiture de tourisme (P-metric) : Un pneu qui se monte sur les voitures de tourisme et certaines camionnettes légères et véhicules à vocation multiple.

Poids à vide : Le poids d'un véhicule automobile avec son équipement de série et en option, y compris un réservoir plein de carburant, l'huile et le liquide de refroidissement, mais sans passagers ni bagages.

Poids des accessoires : Le poids combiné de tous les accessoires en option. En exemple, citons la boîte automatique, les sièges à commande électrique et le climatiseur.

Poids maximal sous charge du véhicule : La somme du poids à vide, du poids des accessoires, de la capacité de charge pour le véhicule et du poids des options.

Poids normal des occupants : Le nombre de places pour lequel le véhicule a été conçu, multiplié par 68 kg (150 lb).

Pression à froid : La pression d'air dans le pneu, mesurée en kiloPascal (kPa) ou livres au pouce carré (psi) avant que le pneu ait chauffé par roulement.

Pression d'air : La quantité d'air à l'intérieur du pneu et exerçant une pression vers l'extérieur. La pression d'air est exprimée en kiloPascal (kPa) ou livres au pouce carré (psi).

Pression de gonflage recommandée : La pression de gonflage du pneu, recommandée par le fabricant du véhicule et indiquée sur la plaque-étiquette du pneu.

Pression maximale de gonflage : La pression d'air maximale à laquelle un pneu froid peut être gonflé. La pression d'air maximale est moulée sur le flanc.

Rapport d'aspect : La relation entre la hauteur et la largeur du pneu.

Talon : Le talon contient des fils d'acier enveloppés par des câbles d'acier qui retiennent le pneu contre la jante.

Traction : La friction entre le pneu et la surface de la route. L'agrippage.

UTQGS : Indice de qualité de pneu uniforme (Uniform Tire Quality Grading Standards). Un système de mesure pour comparer les cotes de traction, de température et d'usure. Les cotes sont établies par les fabricants des pneus, utilisant des procédures d'essai établies par le gouvernement. Les cotes sont moulées sur le flanc du pneu.

Pneus toutes saisons

Kia spécifie des pneus toutes saisons sur certains modèles afin d'offrir une bonne performance de service à l'année longue, y compris sur les routes enneigées et glacées. Les pneus toutes saisons sont identifiés par l'indication ALL SEASON et/ou M+S (Mud and Snow) sur le flanc du pneu. Les pneus à neige offrent une meilleure traction dans la neige que les pneus toutes saisons et pourraient être plus appropriés dans certaines régions.

Pneus d'été

Kia spécifie des pneus d'été sur certains modèles afin d'offrir une performance supérieure sur les routes sèches. Le rendement des pneus d'été est grandement réduit dans la neige et sur la glace. Les pneus d'été n'ont aucune cote de traction M+S sur le flanc. Si vous prévoyez utiliser votre véhicule sur des routes enneigées ou glacées, Kia recommande que vous utilisiez des pneus d'hiver ou des pneus toutes saisons sur les quatre roues.

Pneus à neige

Si vous dotez votre véhicule de pneus à neige, ils devraient être de la même grandeur et de la même capacité de charge que les pneus de première monte. Les pneus à neige devraient être posés sur les quatre roues sinon vous pourriez connaître des problèmes de tenue de route.

Les pneus à neige devraient être gonflés 28 kPa (4 psi) de plus que la pression recommandée pour les pneus de première monte, indiquée sur l'étiquette des pneus apposée sur le pilier central de la porte du conducteur; ou gonflés jusqu'à la pression maximale indiquée sur le flanc du pneu, selon la moindre des deux pressions.

Ne roulez pas à plus de 120 km/h (75 mi/h) quand le véhicule est monté sur des pneus d'hiver.

Pneus à carcasse radiale

Les pneus à carcasse radiale offrent une durée utile accrue de bande de roulement, une résistance aux risques routiers et un roulement plus doux à haute vitesse. Les pneus à carcasse radiale utilisés sur ce véhicule sont du genre ceinturés et choisis en fonction des caractéristiques de roulement et de maniabilité du véhicule. Les pneus à carcasse radiale offrent la même capacité de charge que les pneus ceinturés à carcasse diagonale de même grandeur et possèdent la même pression recommandée de gonflage. Combiner des pneus à carcasse radiale et des pneus à carcasse diagonale sur un même véhicule, nuira grandement à la tenue de route du véhicule. La meilleure règle : montez toujours des pneus à carcasse radiale identiques sur les quatre roues.

Des pneus à usure plus lente peuvent être plus susceptibles à une usure irrégulière de la bande de roulement. Il est très important de suivre les intervalles de permutation des pneus indiqués dans cette section afin d'obtenir la durée utile de bande la plus longue possible avec ces pneus. Coupures et perforations dans les pneus à carcasse radiale ne peuvent être réparées que si elles se trouvent sur la bande de roulement, car le flanc est flexible. Consultez un revendeur de pneus concernant la réparation d'un pneu à carcasse radiale.

FUSIBLES

Fusible à lamelles



Normal



Claqué

Fusible cartouche



Normal



Claqué

Fusible autoréarmable



Normal



Claqué

Fusible principal



Normal



Claqué

OLM079051N

Les fusibles protègent le système électrique d'un véhicule contre les dommages que pourraient causer une surcharge.

Ce véhicule comporte 2 panneaux de fusibles, un derrière le panneau de custode du côté conducteur et l'autre, dans le compartiment-moteur près de la batterie.

Si des lampes, des accessoires ou des commandes cessent de fonctionner, vérifiez le fusible du circuit approprié. Si un fusible a claqué, l'élément à l'intérieur du fusible sera fondu.

Si le système électrique ne fonctionne pas, vérifiez d'abord le panneau de fusibles du côté du conducteur.

Remplacez toujours un fusible claqué par un fusible de même intensité.

Si le fusible de rechange claque, cela indique un problème électrique. Évitez d'utiliser le système défectueux et consultez immédiatement un concessionnaire Kia agréé.

Trois types de fusibles sont utilisés : lamelles pour les faibles intensités, cartouches et autoréarmables pour les intensités élevées.

⚠ AVERTISSEMENT - Remplacement des fusibles

- Ne remplacez jamais un fusible par rien d'autre qu'un fusible de même intensité.
- Un fusible de plus haute intensité pourrait causer des dommages et possiblement, un incendie.
- Ne remplacez jamais un fusible par un fil, même pour une réparation temporaire. Vous risqueriez de causer des dommages graves au câblage et même un incendie.

⚠ MISE EN GARDE - Remplacement des fusibles

N'utilisez pas un tournevis ou un outil métallique quelconque pour retirer un fusible car vous pourriez causer un court-circuit et endommager le système.

*** AVIS**

L'étiquette du panneau de fusibles/relais peut différer légèrement des équipements.

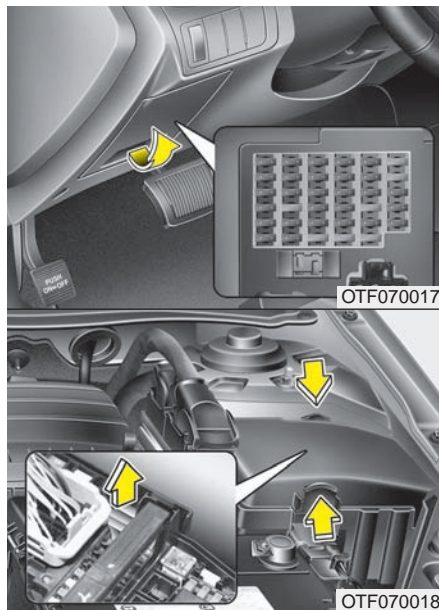

Remplacer un fusible sur le panneau intérieur

1. Coupez l'allumage et tous les autres commutateurs.
2. Ouvrez le couvercle du panneau de fusibles.

3. Tirez bien droit, le fusible qui semble fautif. Utilisez l'extracteur fourni sur le panneau des fusibles dans le compartiment moteur.
 4. Vérifiez le fusible enlevé et remplacez-le s'il est claqué.
 5. Insérez un nouveau fusible de même intensité et assurez-vous qu'il est bien enclenché dans les pinces.
- S'il est lâche, consultez un concessionnaire Kia agréé.

Si vous n'avez pas de fusible de rechange, utilisez un fusible de même intensité d'un autre circuit dont vous n'auriez pas besoin pour opérer le véhicule, comme celui de l'allumecigarette.

Si les phares ou d'autres composants électriques ne fonctionnent pas et que les fusibles sont en bon état, vérifiez la boîte de fusibles dans le compartiment-moteur. Si un fusible a claqué, vous devez le remplacer.

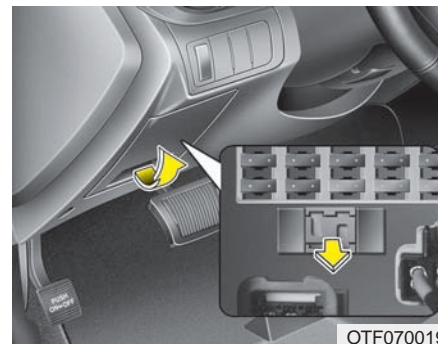

Fusible de protection de la mémoire

Votre véhicule est muni d'un fusible de protection de la mémoire qui empêche la batterie de se décharger si vous n'utilisez pas votre véhicule pendant une période prolongée. Procédez comme suit avant de stationner votre véhicule pour une période prolongée.

1. Coupez le moteur.
2. Éteignez les phares et les feux arrière.
3. Ouvrez le couvercle du panneau de fusibles du côté du conducteur et retirez le fusible de protection de la mémoire.

Si le fusible de protection de la mémoire est retiré, le carillon d'avertissement, la chaîne haute fidélité, la montre et l'éclairage intérieur, etc., ne fonctionneront pas. Certains items devront être réinitialisés après le remplacement. Voyez " Batterie " dans cette section.

Même si le fusible de protection de la mémoire est enlevé, la batterie peut tout de même se décharger si vous allumez les phares ou d'autres dispositifs électriques.

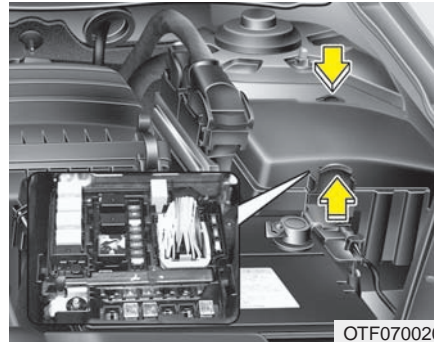

Remplacement d'un fusible dans le compartiment-moteur

1. Coupez l'allumage et tous les autres commutateurs.
2. Enlevez le couvercle du boîtier de fusibles en pressant la patte et tirant le couvercle.
3. Pour enlever ou poser un fusible, utilisez l'outil de retrait fourni dans la boîte de fusibles du compartiment-moteur. Vérifiez le fusible enlevé et remplacez-le s'il est claqué.

4. Insérez un nouveau fusible de même intensité et assurez-vous qu'il soit bien serré entre les pinces. S'il est lâche, consultez un concessionnaire Kia agréé.

⚠ MISE EN GARDE - Couvracles de boîtier de fusibles

Après un entretien du boîtier de fusibles dans le compartiment du moteur, remettre le couvercle soigneusement pour éviter des problèmes électriques qui peuvent se produire si l'eau y pénètre.

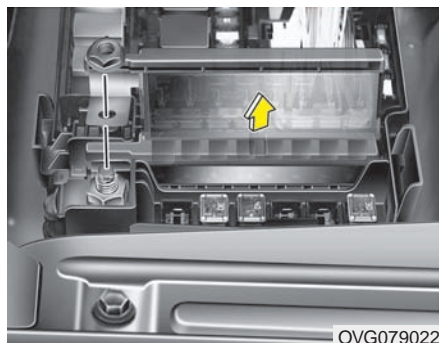

Fusible autoréarmable

Si le fusible réarmable a claqué, enlevez-le comme suit :

1. Enlevez le panneau de fusibles du compartiment-moteur.
2. Retirez les écrous identifiés dans l'illustration ci-haut.
3. Remplacez le fusible par un nouveau de même intensité.
4. Réinstallez les écrous et le câble de la batterie.

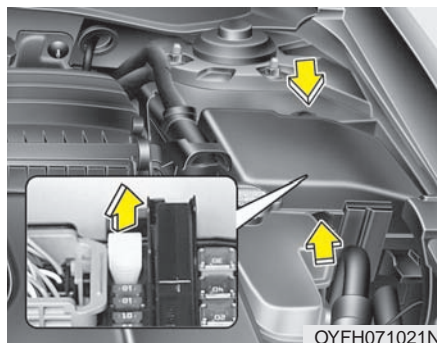

Fusible de la pompe de refroidissement de l'huile / Fusible du ventilateur de refroidissement

Si le fusible de la pompe de refroidissement de l'huile ou du ventilateur de refroidissement est claqué, remplacez-le comme suit :

1. Éteignez le moteur.
2. Déconnectez le câble négatif de la batterie.
3. Enlevez le panneau des fusibles du côté droit du compartiment-moteur.
4. Remplacez le fusible par un de même intensité.
5. Remettez les pièces dans l'ordre inverse du démontage.

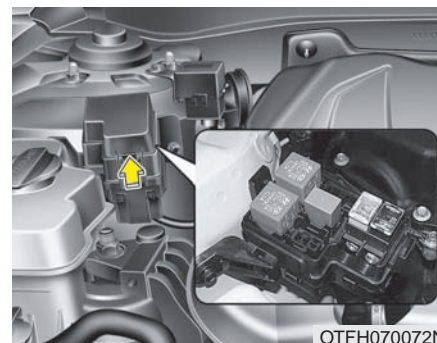

Fusible du relais secondaire

Si le fusible du relais secondaire est claqué, remplacez-le comme suit :

1. Éteignez le moteur.
2. Déconnectez le câble négatif de la batterie.
3. Enlevez le panneau des fusibles du côté droit du compartiment-moteur.
4. Remplacez le fusible par un de même intensité.

*** AVIS**

Si le fusible multifonction ou de démarrage est grillé, consultez un concessionnaire Kia agréé.

Description du panneau de fusibles/relais

Vous trouverez, sur l'intérieur du couvercle des boîtes de fusibles/relais, un schéma fournissant le nom et l'intensité du fusible/relais.

Panneau de fusibles intérieur

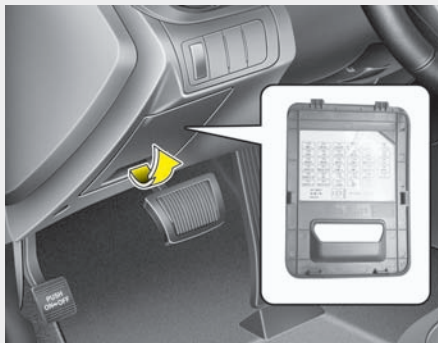

Panneau de fusibles du compartiment moteur

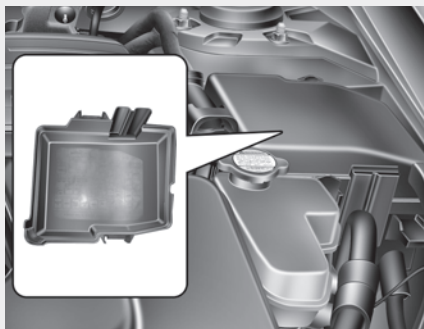

Boîte du relais secondaire

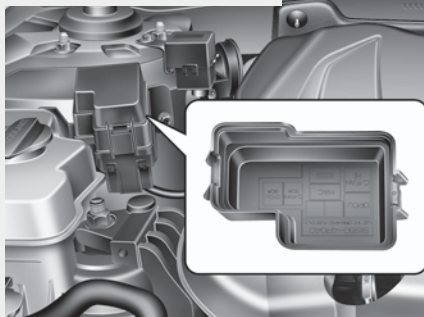

OTF070023/OYF071071N/OTFH070071N

* AVIS

Les descriptions de fusibles peuvent ne pas toutes s'appliquer à votre véhicule. Elles étaient précises au moment de mettre sous presse. Quand vous inspectez la boîte de fusibles de votre véhicule, référez-vous à l'étiquette sur le couvercle de la boîte.

Panneau de fusibles intérieur (Côté conducteur)

Fusible	Intensité	Circuit protégé
MODULE 3	7.5A	Commutateur du mode sport, Détection naturelle d'une fuite de dépression, bloc VESS
PDM 1	25A	Module de contrôle de la SmartKey
POWER OUTLET	15A	Prise de courant avant
MODULE 5	7.5A	Module de contrôle de la SmartKey, relais du chauffe-siège arrière GA/DR
MODULE 2	7.5A	BCM, toit ouvrant panoramique, détecteur de pluie
TRUNK	10A	Boîte de jonction I/P (relais de coffre), commutateur du volet de réservoir de carburant et du couvercle de coffre, lampe du coffre
CLOCK	10A	Unité A/V et de navigation, chaîne de son, module de contrôle de la SmartKey, lampe de console, lampe d'ambiance du tableau de bord, bloc VESS, module de contrôle du climatiseur, BCM, ampli, commutateur des rétroviseurs extérieurs, lampe de porte du conducteur/passager
C/LIGHTER	15A	Allume-cigarette
HTD STRG	15A	Élément chauffant du volant
A/CON	7.5A	Module de contrôle du climatiseur, boîte à fusibles et relais E/R (relais de la soufflerie, relais de la pompe à eau), Compresseur électronique du climatiseur
WIPER	25A	Commutateur multifonction, moteur d'essuie-glace avant, boîte à fusibles et relais E/R (relais d'essuie-glace, relais de détecteur de pluie)
S/HEATER FRT	20A	Chauffe-siège CCS conducteur/passager, module du chauffe-siège conducteur/passager
E_WATER_PUMP	10A	Pompe à eau hybride
HTD MIRR	10A	Rétroviseur extérieur à commande électrique, conducteur/passager
MODULE 4 HEV	7.5A	MCU, bloc de puissance hydraulique, convertisseur CC-CC à basse tension, bloc de commande BMS, trappe active à air
A/BAG IND	7.5A	Groupe d'instruments (coussin gonflable IND.)
START	7.5A	Commutateur de rapports de boîte-pont, Bloc de commande hybride
S/HEATER RR	15A	Relais de chauffe-siège arrière GA/DR
P/SEAT PASS	20A	Commutateur manuel du siège du passager

Fusible		Intensité	Circuit protégé
MODULE 1		7.5A	Actionneur GA/DR du dispositif de nivellement des phares, module du dispositif de nivellement des phares, module IMS du conducteur, BCM, Commutateurs des sièges avant chauffants et commutateurs de commande du siège du conducteur/passager, module des sièges chauffants du conducteur/passager, audio, module de contrôle du climatiseur, rétroviseur électrochromique, module du système de suivi de voie
HCU		20A	Bloc de commande hybride
A/BAG		15A	Lampe témoin, module de contrôle SRS, détecteur de classification du poids du passager
P/WDW LH		25A	Boîte de jonction I/P (relais GA de vitre à commande électrique, module de sécurité des vitres à commande électrique - conducteur
AMP		30A	Ampli
PDM 2		7.5A	Commutateur du bouton marche/arrêt, module de contrôle de la SmartKey, porte-clés, Commutateur du feu d'arrêt
BMS		10A	Module de contrôle BMS
MDPS		10A	Module de contrôle EPS, commutateur du tableau de bord, Indicateur de position du levier de vitesses
PDM 3		7.5A	Module de contrôle de la SmartKey
P/WDW RH		25A	Boîte de jonction I/P (relais DR de vitre à commande électrique), Module de sécurité pour la glace électrique du passager
P/SEAT DRV		30A	Module IMS du conducteur, commutateur manuel du siège du conducteur, commutateur du support lombaire du conducteur
DR LOCK		20A	Relais de déverrouillage deux tours, boîte de jonction I/P (relais de verrouillage des portes, relais de déverrouillage des portes, relais de son des feux de signalisation
SUNROOF		20A	Toit ouvrant panoramique
IG 1		20A	Boîte à fusibles et relais E/R (fusible : ESC 3 10A, TCU 2 15A, ECU 4 10A, OPCU 2 10A)
POWER CONNECTOR	AUDIO	15A	Unité A/V et de navigation, chaîne de son
	ROOM LP	10A	Poignée extérieure SmartKey conducteur/passager, module IMS du conducteur, relais d'auto-coupure d'éclairage, lampe de bas de porte conducteur/passager, module de contrôle du climatiseur, connecteur Data Link, récepteur RF, BCM, rétroviseur électrochromique, groupe d'instruments, auto-éclairage et photocapteur

Panneau de fusibles du compartiment moteur

	Fusible	Intensité	Circuit protégé
MULTI FUSE	IP B+ 2	60A	Boîte de jonction I/P (siège à com. élec. conducteur 30 A, siège à com. élec. passager 20 A, ampli 30 A, PDM 2 7,5 A, IPS 5, IPS 6 ARISU 2)
	AHB 1	60A	Bloc de puissance hydraulique
	IGN 2	40A	Boîte à fusibles et relais (relais PDM 3 (G 2))
	ESC 1	40A	Module ESC
	RR HTD	40A	Boîte à fusibles et relais E/R (relais de chauffage arrière)
	BLOWER	40A	Boîte à fusibles et relais E/R (relais de soufflerie)
	IP B+ 1	60A	Boîte de jonction I/P (PDM 1 25 A, module 3 7,5 A, chauffe-siège avant 20 A, chauffe-siège arrière 15 A, coffre 10 A, vitre à comm. élec. GA 25 A, vitre à comm. élec. DR 25 A), connecteur d'alimentation (radio 15 A))
	MDPS	80A	Module de contrôle EPS
FUSE	WIPER	10A	PCM
	RR HTD IND	10A	Module de contrôle du climatiseur
	OPCU 1	20A	Bloc de la pompe à huile électrique
	INVERTER	10A	MCU, convertisseur CC-CC à basse tension, trappe active à air
	TCU 1	20A	PCM
	STOP LP	15A	Boîte à fusibles et relais hybride (relais de climatisation), module de contrôle de la SmartKey, commutateur des feux d'arrêt
	DEICER	20A	Boîte à fusibles et relais E/R (relais de déglaceur)
	WATER PUMP	10A	Boîte à fusibles et relais E/R (relais de la pompe à eau)
	BMS C/FAN	20A	Relais du moteur de soufflerie (BMS)
	IP B+ 3	50A	Boîte de jonction I/P (connecteur d'alimentation (plafonnier 10 A), toit ouvrant 20 A, verrouillage des portes 20 A, BMS 10A, IPS 1, IPS3, ARISU 1)
	ESC 2	30A	Connecteur de vérification multiservice, module ESC

	Fusible	Intensité	Circuit protégé
FUSE	HCU	20A	Bloc de commande hybride
	AHB 2	30A	Bloc de puissance hydraulique
	C/FAN (LO)	40A	Boîte à fusibles et relais E/R (relais de ventilateur de clim. (LO))
	IGN 1	40A	Boîte à fusibles et relais E/R (relais PDM 1 (ACC), relais PDM 2 (IG 1))
	EMS	40A	Boîte EMS (klaxon 15 A, ECU 3 10 A, ECU 1 30 A, pompe à carburant 20A)
	ECU 4	10A	PCM
	TCU 2	15A	Commutateur de rapport de boîte-pont
	ESC 3	10A	Boîte à fusibles et relais hybride (relais de climatisation), commutateur des feux d'arrêt, module ESC, connecteur de vérification multiservice
	B/UP LP	10A	Unité A/V et de navigation, chaîne de son, rétroviseur électrochromique, BCM, feu combiné arrière GA/DR
	OPCU 2	10A	Boîte à fusibles et à relais hybrides (relais OPCU), bloc de pompe à huile électrique

Panneau de fusibles du compartiment moteur (Fusibles de la boîte de jonction du moteur)

N° de relais	Nom du relais	Type
E41	Relais de chauffage arrière DR	MICRO FICHE
E42	Relais PDMI (ACC)	MICRO FICHE
E43	Relais de pompe à eau	MICRO FICHE
E44	Relais ventilateur de clim. lent	MICRO FICHE
E47	Relais de déglaceur	MICRO FICHE
E49	Relais PDM 2 (IG1)	MICRO FICHE
E50	Relais PDM 3 (IG2)	MICRO FICHE
E51	Relais des essuie-glace	MICRO FICHE
E52	Relais du capteur de pluie	MICRO FICHE
E53	Relais de B/Klaxon	MICRO FICHE
E54	Relais de soufflerie	MICRO FICHE

Panneau de fusibles secondaire dans le compartiment-moteur (Boîte des sous-relais)

Description	Intensité	Composant protégé
OPCU	80A	Relais OPCU
C/FAN	60A	Relais du ventilateur de climatisation, fort

SOIN DE L'APPARENCE

Soins extérieurs

Mises en garde générales concernant l'extérieur

Il est très important de suivre les directives sur l'étiquette du nettoyant chimique ou du poli. Lisez tous les avertissements et toutes les mises en garde qui figurent sur l'étiquette.

Entretien du fini

Lavage

Pour aider à protéger le fini contre la rouille et la détérioration, lavez-le bien et régulièrement (au moins une fois par mois) avec une eau tiède ou froide.

Si vous utilisez votre véhicule hors route, lavez-le après chaque randonnée hors route. Portez une attention particulière au retrait du sel, des saletés, de la vase et de toute autre matière étrangère accumulée sur les bas de portes et les bas de caisse.

Insectes, bitume, sève, fiente d'oiseau, pollution industrielle et autres dépôts du genre peuvent endommager le fini du véhicule si vous ne les nettoyez pas immédiatement.

Même un lavage rapide à l'eau claire pourra ne pas éliminer tous ces dépôts. Vous pouvez utiliser un savon doux, sûr pour les finis peints.

Après le lavage, rincez le véhicule à fond, à l'eau tiède ou froide. Ne laissez pas le savon sécher sur le fini.

Après avoir lavé le véhicule, faites l'essai des freins en roulant lentement pour voir s'ils ont été affectés par l'eau. Si le rendement des freins est diminué, séchez les freins en appuyant légèrement sur la pédale de frein tout en maintenant une vitesse d'avance lente.

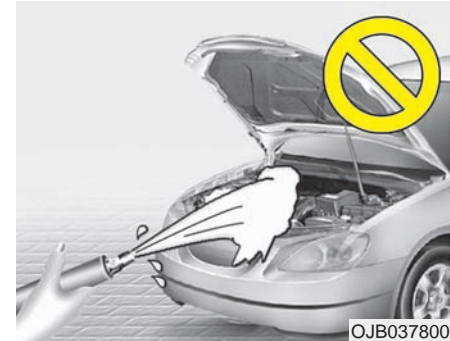

OJB037800



MISE EN GARDE - Moteur humide

- *Le lavage à l'eau du compartiment-moteur, y compris le lavage haute pression, peut entraîner une panne des circuits électriques dans le compartiment-moteur.*
- *Ne laissez jamais l'eau ou un liquide quelconque entrer en contact avec les composants électriques ou électroniques à l'intérieur du véhicule, car vous pourriez les endommager.*

Cirage

Cirez le véhicule quand l'eau ne forme plus de gouttelettes sur le fini.

Lavez et séchez le véhicule avant d'appliquer la cire. Utilisez une cire liquide ou en pâte de bonne qualité et suivez le mode d'emploi du fabricant. Cirez toutes les garnitures métalliques pour les protéger et conserver leur lustre. Nettoyer les traces d'huile, de bitume et autres du genre avec un détachant, soulève habituellement la cire. Assurez-vous de réappliquer de la cire à ces endroits, même si le reste du véhicule n'a pas encore besoin d'être ciré.



MISE EN GARDE - Séchage du véhicule

- ***Essuyer la poussière ou la saleté sur la carrosserie avec un chiffon sec peut égratigner le fini.***
- ***N'utilisez pas de laine d'acier, de nettoyeurs abrasifs ni de détergents puissants contenant des agents alcalins ou caustiques, sur les pièces chromées ou en aluminium anodisé. Vous pourriez en endommager le fini protecteur et causer une décoloration ou une détérioration de la peinture.***

Réparation des dommages au fini

Éraflures profondes ou éclats de roche sur la surface peinte devraient être réparés sans tarder. Le métal exposé rouillera vite et pourra demander une réparation majeure.

Si votre véhicule est endommagé et nécessite une réparation ou un remplacement de parties en métal, assurez-vous que l'atelier de carrosserie applique un enduit antirouille sur les pièces réparées ou remplacées.

Entretien des pièces métalliques brillantes

- Pour éliminer le bitume routier et les insectes, utilisez un décapant à bitume et non pas un grattoir ou un autre objet tranchant du genre.
- Pour protéger la surface des pièces métalliques brillantes contre la corrosion, appliquez une couche de cire ou de préservatif de chrome et frottez-le jusqu'à l'obtention d'un grand lustre.
- En hiver ou dans les régions côtières, recouvrez les pièces métalliques brillantes d'une couche plus épaisse de cire ou de préservatif. Au besoin, enduisez les pièces d'une gelée de pétrole non corrosive ou d'un autre composé protecteur du genre.

Entretien du soubassement de carrosserie

Les matières corrosives utilisées pour éliminer la glace et la neige et pour le contrôle de la poussière peuvent s'accumuler sur le soubassement. Si vous n'enlevez pas ces matières, une rouille accélérée pourra se former sur les pièces du soubassement comme les canalisations de carburant, le châssis, le plancher et le système d'échappement, même si elles ont été traitées avec un antirouille.

Faites un bon rinçage du soubassement et des ouvertures de roue avec une eau tiède ou froide une fois par mois, après une randonnée hors route et à la fin de chaque hiver. Portez une attention particulière à ces endroits parce qu'il est difficile de voir toute la vase et la saleté accumulée. Arroser la crasse routière sans l'éliminer fera plus de tort que de bien. Ne laissez pas les saletés obstruer les trous de drainage des bas de porte, des bas de caisse et des membres du châssis; l'eau emprisonnée à ces endroits formera de la rouille.

AVERTISSEMENT

Après avoir lavé le véhicule, faites l'essai des freins en roulant lentement pour voir s'ils ont été affectés par l'eau. Si le rendement des freins est diminué, séchez les freins en appuyant légèrement sur la pédale de frein tout en maintenant une vitesse d'avance lente.

Entretien de jantes en aluminium ou en chrome

Les jantes en aluminium ou en chrome sont recouvertes d'un revêtement protecteur transparent.

- Ne pas utiliser d'agent de nettoyage abrasif, de pâte à polir, de dissolvant ou de brosse métallique sur les jantes en aluminium ou en chrome. Ils pourraient égratigner ou endommager le revêtement.
- Attendre que la jante ait refroidi avant de la nettoyer.
- N'utilisez qu'un savon doux ou un détergent neutre et rincez bien avec de l'eau. Assurez-vous de nettoyer les jantes après avoir roulé sur des routes salées. Ceci aide à protéger de la corrosion.
- Évitez de laver les jantes avec des brosses de lavage haute vitesse.
- Ne pas utiliser de détergent alcalin ou acide. Cela pourrait endommager et corroder les jantes en aluminium ou en chrome recouvertes d'un revêtement protecteur transparent.

Protection contre la corrosion

Protéger le véhicule contre la corrosion

En utilisant les designs et les pratiques de construction les plus avancées pour combattre la corrosion, nous pouvons assembler des véhicules de la plus haute qualité. Toutefois, ceci n'est qu'une partie du travail. Afin d'obtenir une protection à long terme contre la corrosion, l'aide et la collaboration du propriétaire du véhicule sont requises.

Causes communes de corrosion

Suivent les causes les plus communes de corrosion sur un véhicule :

- Sel routier, saleté et humidité que l'on laisse accumuler sous la voiture.
- Élimination de la peinture ou des enduits protecteurs par les pierres, le gravier, l'abrasion ou les petits accrocs et les éraflures qui laissent le métal sans protection, exposé à la corrosion.

Zones de forte corrosion

Si vous vivez à un endroit où votre véhicule est régulièrement exposé à des matières corrosives, une protection contre la corrosion est particulièrement importante. Parmi les causes communes de corrosion accélérées, on peut citer le sel routier, les produits chimiques de contrôle des poussières, l'air salin de la mer et la pollution industrielle.

L'humidité engendre la corrosion

L'humidité crée des conditions favorables à la corrosion. Par exemple, la corrosion sera accélérée par un taux d'humidité élevé, surtout quand la température est tout juste au-dessus du point de congélation. Dans pareil cas, la matière corrosive est tenue en contact avec les surfaces du véhicule par l'humidité qui s'évapore très lentement.

La vase est particulièrement corrosive car elle prend du temps à sécher et retient l'humidité en contact avec le véhicule. Bien que la vase paraisse sèche, elle retient toujours l'humidité et favorise la corrosion.

Une température élevée peut aussi accélérer la corrosion des pièces qui ne sont pas bien ventilées, empêchant ainsi l'humidité de se dissiper. Pour toutes ces raisons, il est particulièrement important de garder votre véhicule exempt de vase ou d'accumulation d'autres matières. Ceci ne s'applique pas seulement aux surfaces visibles mais plus particulièrement au soubassement du véhicule.

Pour aider à prévenir la corrosion

Vous pouvez aider à prévenir la corrosion en observant les points suivants :

Gardez votre véhicule propre

La meilleure façon d'empêcher la corrosion consiste à garder son véhicule propre et exempt de matières corrosives. Portez une attention particulière au soubassement du véhicule.

- Si vous vivez à un endroit de forte corrosion, où l'on utilise du sel routier, près de la mer, dans les zones de pollution industrielle, de pluie acide, etc., vous devriez porter une attention particulière à la protection contre la corrosion. En hiver, rincez le soubassement du véhicule au moins une fois par mois et à la fin de l'hiver, assurez-vous de nettoyer le soubassement à fond.

- Quand vous nettoyez le soubassement du véhicule, portez une attention particulière aux composants sous les ailes et dans les recoins. Soyez minutieux; juste mouiller la vase plutôt que la laver à fond accélèrera la corrosion plutôt que l'empêcher. L'eau et la vapeur pressurisées sont particulièrement efficaces pour éliminer les dépôts de vase et de matières corrosives.
- Quand vous nettoyez les bas de porte, les bas de caisse et les membres du châssis, assurez-vous que les orifices de drainage restent bien ouverts pour que l'humidité puisse s'échapper et non pas rester prisonnière dans les panneaux et former de la rouille.

Gardez votre garage sec

Ne stationnez pas votre véhicule dans un garage humide et mal ventilé. Ceci crée un milieu favorable pour la corrosion. Ceci est particulièrement vrai si vous lavez votre véhicule dans le garage ou si vous le stationnez alors qu'il est encore mouillé ou couvert de neige et de glace ou de vase. Même un garage chauffé peut contribuer à la corrosion, à moins qu'il soit bien ventilé pour dissiper l'humidité.

Gardez la peinture et les garnitures en bon état

Égratignures et écaillures sur le fini devraient être couvertes avec une peinture de retouche dès que possible afin de réduire le risque de corrosion. Si vous pouvez voir le métal nu, nous recommandons de faire faire le travail dans un atelier de carrosserie qualifié.

Fiente d'oiseau: La fiente d'oiseau est très corrosive et peut endommager les surfaces peintes en quelques heures. Nettoyez toujours la fiente d'oiseau dès que possible.

Ne négligez pas l'intérieur

L'humidité peut s'accumuler dans l'habitacle, sous les tapis, et causer de la corrosion. Vérifiez régulièrement sous les tapis pour vous assurer que tout est bien sec. Soyez très prudent si vous transportez des engrais, des matières nettoyantes ou des produits chimiques dans votre véhicule.

Ces produits ne devraient être transportés que dans des contenants adéquats et tout déversement devrait être essuyé immédiatement, rincé à l'eau claire et bien séché.

Soins intérieurs

Mises en garde générales concernant l'intérieur

Empêcher les solutions caustiques comme les parfums et les huiles cosmétiques de toucher le tableau de bord car elles peuvent causer des dommages ou une décoloration. Si ces produits touchent le tableau de bord, essuyez-les immédiatement. Voyez les directives à suivre pour nettoyer le vinyle correctement.



MISE EN GARDE - Composants électriques

Ne laissez jamais l'eau ou d'autres liquides toucher les composants électriques ou électroniques à l'intérieur du véhicule car ils pourraient les endommager.



MISE EN GARDE - Cuir

Utilisez un détergent neutre ou une solution à faible teneur en alcool pour nettoyer le cuir (volant, sièges, etc.). Utiliser une solution à forte teneur en alcool ou un détergent acide/alcalin pourrait déteindre ou décaper la surface du cuir.

Nettoyage du capitonnage et des garnitures intérieures

Vinyle

Éliminez la poussière et la saleté du vinyle à l'aide d'une époussette ou d'un aspirateur. Nettoyez le vinyle avec un nettoyeur pour le vinyle.

Tissu

Éliminez la poussière et la saleté des tissus à l'aide d'une époussette ou d'un aspirateur. Nettoyez les tissus avec une solution de savon doux recommandée pour le capitonnage ou les tapis. Nettoyez les taches fraîches immédiatement avec un détachant. Si vous ne les nettoyez pas immédiatement, le tissu restera taché et pourra se décolorer. En outre, les propriétés ignifuges du tissu seront réduites si vous ne l'entretenez pas bien. Utiliser un produit autre que les nettoyeurs et les procédures recommandées pourra changer l'apparence du tissu et en réduire les propriétés ignifuges.

Nettoyer les ceintures de sécurité

Nettoyez le tressage des ceintures avec une solution de savon doux recommandée pour le capitonnage ou les tapis. Suivez le mode d'emploi fourni avec le savon. Ne blanchissez ni ne retez le tressage car vous pourriez l'affaiblir.

Nettoyer la surface intérieure des glaces

Si l'intérieur des glaces s'embue (devient couvert d'un film huileux, gras ou cireux), vous pouvez nettoyer les glaces avec un produit pour vitres. Suivez le mode d'emploi sur le contenant du produit.



MISE EN GARDE

Ne grattez ni n'érafliez la face intérieure de la lunette arrière, vous pourriez endommager le grillage du dégivreur arrière.

SYSTÈME ANTIPOLLUTION

Le système antipollution du véhicule est couvert par une garantie limitée écrite. Voyez les renseignements sur la garantie fournis dans le manuel sur la garantie et l'entretien de votre véhicule.

Votre véhicule est équipé d'un système antipollution conforme à tous les règlements antipollution en vigueur.

Il y a trois systèmes antipollution en tout, à savoir :

- (1) Système de contrôle des gaz de carter
- (2) Système de contrôle des émissions de vapeurs de carburant
- (3) Système de contrôle des gaz d'échappement

Afin d'assurer le bon fonctionnement du système antipollution, on recommande que vous fassiez inspecter et entretenir votre véhicule par un concessionnaire Kia agréé, conformément au programme d'entretien dans ce manuel.

Miseen garde concernant l'inspection et le test de maintenance (avec le système de contrôle électronique de stabilité (ESC)) :

- **Pour éviter les ratés pendant le test au dynamomètre, coupez le système de contrôle électronique de stabilité (ESC) en appuyant sur l'interrupteur ESC.**
- **Une fois le test au dynamomètre effectué, remettez l'ESC en circuit en appuyant de nouveau sur l'interrupteur ESC.**

1. Système de contrôle des gaz de carter

Le système de recyclage des gaz de carter sert à éliminer la pollution dans l'air causée par les fuites de gaz provenant du carter. Le système alimente un air frais filtré au carter par l'entremise d'un boyau d'admission d'air. Dans le carter, l'air frais se mélange aux gaz qui passent alors dans le système d'induction, par la soupape RGC.

2. Système de contrôle des émissions de vapeurs de carburant (incluant la RVRC : récupération des vapeurs de remplissage en carburant)

Le système de contrôle des émissions de vapeurs de carburant empêche ces vapeurs de s'échapper dans l'air.

(La RVRC est conçue pour permettre aux vapeurs dans le réservoir de carburant d'être aspirées dans un réservoir pendant le remplissage à une station-service, empêchant la libération des vapeurs de carburant dans l'atmosphère.)

Absorbeur de vapeurs de carburant

Les vapeurs de carburant produites dans le réservoir de carburant sont stockées dans l'absorbeur. Quand le moteur fonctionne, les vapeurs de carburant dans l'absorbeur sont aspirées dans le réservoir d'équilibre par l'entremise d'un clapet à solénoïde de commande de purge.

Clapet à solénoïde de commande de purge (CSCP)

Le clapet à solénoïde de commande de purge est contrôlé par le module de commande du moteur (ECM). Quand la température du liquide de refroidissement est basse, au ralenti, le CSCP se ferme pour éviter que le moteur aspire les vapeurs de carburant. Une fois que le moteur se réchauffe pendant la conduite normale, le CSCP s'ouvre pour permettre au moteur d'utiliser les vapeurs de carburant.

3. Système de contrôle des gaz d'échappement

Ce système contrôle très efficacement les gaz d'échappement, tout en maintenant une bonne performance.

Modifications au véhicule

Ce véhicule ne devrait être modifié d'aucune façon. Une modification au véhicule pourrait en affecter la performance, la sécurité ou la durabilité, et pourrait aller à l'encontre des lois et règlements sur la sécurité et la pollution. De plus, les dommages ou les problèmes suite à une modification ne sont pas couverts par la garantie.

- Toute utilisation d'appareils électriques non autorisés pourrait entraîner un fonctionnement anormal du véhicule, endommager les fils électriques, décharger la batterie et provoquer un incendie. Pour votre sécurité, assurez-vous de ne pas endommager le système électrique du véhicule.

Mises en garde concernant les gaz d'échappement du moteur (oxyde de carbone)

- Les gaz d'échappement peuvent contenir de l'oxyde de carbone. Donc, si vous sentez des gaz d'échappement dans l'habitacle, faites inspecter et réparer le système d'échappement immédiatement. Si vous pensez que les gaz d'échappement entrent dans le véhicule, ne conduisez qu'avec les glaces complètement abaissées. Faites inspecter et réparer votre véhicule immédiatement.

⚠ AVERTISSEMENT - Échappement

Les gaz d'échappement contiennent de l'oxyde de carbone (CO). Bien qu'il soit inodore et incolore, l'oxyde de carbone est dangereux et même mortel. Suivez les directives sur cette page pour éviter l'empoisonnement par oxyde de carbone.

- Ne faites pas tourner le moteur dans un endroit fermé (comme un garage) plus longtemps que nécessaire pour déplacer le véhicule hors de l'endroit.
- Quand le véhicule est arrêté à un endroit ouvert pendant plus qu'un bref instant et que le moteur tourne, ajustez le système de ventilation pour que l'air frais extérieur soit aspiré dans le véhicule.
- Ne restez jamais assis pendant de longues périodes dans un véhicule stationné ou arrêté, alors que le moteur est en marche.
- Si le moteur cale ou ne veut pas démarrer, des tentatives répétées de faire redémarrer le moteur peuvent endommager le système antipollution.

⚠ AVERTISSEMENT

- Convertisseur catalytique

Ne pas s'approcher du convertisseur catalytique ou de l'échappement si le moteur est en marche ou s'il a été éteint depuis peu. Ces pièces sont très chaudes et peuvent brûler.

Mises en garde concernant les pots catalytiques (si équipé)

⚠ AVERTISSEMENT

- Incendie

- **Ne pas garer ou conduire le véhicule, ou conduire le moteur près des objets inflammables comme l'herbe, la végétation, le papier, les feuilles, etc. Ces objets peuvent être allumés sous le véhicule si l'échappement est trop chaud.**
- **Ne pas retirer le dissipateur thermique près de l'échappement, ne pas mettre une protection sous l'échappement ou revêtir le soubassement du véhicule contre la corrosion. Cela pourrait poser un risque d'incendie dans certaines situations.**

Votre véhicule est doté d'un dispositif antipollution avec pot catalytique.

Les précautions suivantes devraient être prises :

- N'utilisez que de l'essence SANS PLOMB.
- N'utilisez pas le véhicule si vous détectez des signes de mauvais fonctionnement du moteur, comme des ratés ou une perte évidente de puissance.
- Ne faites pas un usage abusif du moteur comme rouler avec l'allumage coupé ou descendre des pentes, la boîte de vitesse engagée et l'allumage coupé.
- Ne laissez pas tourner le moteur à un ralenti accéléré pendant de longues périodes (5 minutes ou plus).
- Ne modifiez aucune pièce du moteur ou du système antipollution. Toutes les inspections et tous les ajustements doivent être faits chez un concessionnaire Kia agréé.
- Évitez de conduire alors que le niveau de carburant est extrêmement bas. Tomber en panne sèche pourrait causer des ratés du moteur et endommager le pot catalytique.

Un manque à observer ces précautions pourra se solder par des dommages au pot catalytique et au véhicule. En outre, de telles actions pourraient rendre les garanties nulles et sans effet.

Moteur / 8-2
Contenance/poids / 8-2
Batterie / 8-2
Climatisation / 8-2
Dimensions / 8-3
Intensité des ampoules / 8-3
Pneus et jantes / 8-4
Lubrifiants recommandés et volume / 8-5
Numéro d'identification du véhicule (NIV) / 8-7
Étiquette de certification du véhicule / 8-7
Étiquette des pneus / 8-8
Numéro du moteur / 8-8
Étiquette concernant le fluide frigorigène / 8-8

MOTEUR

Item	Essence 2.4
Cylindrée	2359 cc (143, 96 po3)
Alésage x course	88x97 mm (3, 46 x 3,82 po.)
Ordre d'allumage	1-3-4-2
Nbre de cylindres	4, In-line

CONTENANCE/POIDS

Item		Essence 2.4
Poids brut du véhicule kg (lbs.)	A/T	2080 (4586)
Volume du coffre l (cu ft)		280 (9,9)

BATTERIE

Item	Hybride
Tension de l'accumulateur	270V
Tension des cellules	3,75V
Configuration des cellules et du module	72 cell (9 module x 8 cell par module)
Poids du système d'accumulateur	42kg (93 lbs.) (système)
Dimensions	54,4L (211*355*726)

Composantes alimentées par l'accumulateur

- Moteur électrique, câble d'alimentation, HSG, inverseur/LDC, compresseur du climatiseur

CLIMATISATION

Frigorigène type	R - 134a
Huile de compresseur	PVE(Poly Vinyl Ether)

DIMENSIONS

Item	mm (po)
Longueur hors tout	4845 (190,7)
Largeur hors tout	1830 (72,0)
Hauteur hors tout	1450 (57,1)
Voie avant	1601 (63,0)* ¹ / 1595 (62,8)* ²
Voir arrière	1601 (63,0)* ¹ / 1595 (62,8)* ²
Empattement	2795 (110,0)

*¹ : avec des pneus R16

*² : avec des pneus R17

INTENSITÉ DES AMPOULES

Ampoule	intensité (W)	Type d'ampoule
Phares (croisement)	55 ou 35(HID)	H11B/DIS
Phares (route)	55	H7
Clignotants de direction avant	27	27/8W
Feux de gabarit	5	W5W
Feux de position (avec T/Sig)	8	8W
Clignotants latéraux*	LED	LED
Phares antibrouillard*	35	H8
Feux d'arrêt/arrière	LED	LED
Feux de signalisation arrière	27	27W
Feux de marche arrière	16 ou 18	16&18W
Feu de gabarit arrière	LED	LED
Feu d'arrêt surélevé	LED	-
Feux de la plaque d'immatriculation	5	W5W
Lampe de lecture avant*	10	W10W
Plafonnier central	10	C10W
Éclairage du coffre*	5	C5W
Lampe de section arrière*	10	C10W

* : si équipé

PNEUS ET JANTES

Item	Grandeur des pneus	Grandeur de jante	Pression de gonflage kPa (psi)				Couple des écrous de roue, kg•m (lb•pi, N•m)
			Charge normale *1		Charge maximale		
			Avant	Arrière	Avant	Arrière	
Pneus	P205/65R16 94H	6,5Jx16	235 (34)	235 (34)	235 (34)	235 (34)	9~11 (65~79, 88~107)
	P215/55R17 93V	6,5Jx17	235 (34)	235 (34)	235 (34)	235 (34)	
Roue de secours compacte	T125/80D16 97M	4,0Tx16	420 (60)	420 (60)	420 (60)	420 (60)	

*1 Charge normale : jusqu'à 3 personnes



MISE EN GARDE

Quand vous remplacez les pneus, utilisez des pneus de la même grandeur que les pneus originaux fournis avec le véhicule.

Utiliser des pneus de grandeur différente peut endommager les pièce connexes et nuire au bon fonctionnement du véhicule.

LUBRIFIANTS RECOMMANDÉS ET VOLUME

Pour aider à maintenir la performance et la durabilité du moteur et du groupe motopropulseur, n'utilisez que des lubrifiants de bonne qualité. Utiliser les bons lubrifiants aidera le moteur à tourner rondement et favorisera une bonne consommation de carburant. Les lubrifiants et liquides suivants sont recommandés pour votre véhicule.

Lubrifiant	Volume	Classe
Huile à moteur ^{*1 *2} (vidange/remplissage) Recommandée (ou l'équivalent)	 4,5 l (4,76 US qt.)	API Service SM ^{*3} , ILSAC GF-4 ou mieux
Liquide de boîte-pont automatique	6,5 l (6,87 US qt.)	MICHANG ATF SP-IV, SK ATF SP-IV, NOCA ATF SP-IV, SP-IV de marque Kia
Liquide de refroidissement	6,6 ~ 6,9 l (6,97 ~ 7,29 US qt.)	MÉLANGE, antigel et eau (liquide à base d'éthylène glycol pour un radiateur en aluminium)
Liquide de refroidissement de l'inverseur	2,26 l (2,39 US qt.)	MÉLANGE, antigel et eau (liquide à base d'éthylène glycol pour un radiateur en aluminium)
Liquide pour frein	0,7~0,8 l (0,7~0,8 US qt.)	FMVSS116 DOT-3 ou DOT-4
Carburant	65 l (17,2 US gal.)	Essence sans plomb

*1 Voyez les indices de viscosité SAE recommandés, en page suivante.

*2 On peut maintenant se procurer des huiles à moteur étiquetées éconergétiques. Outre les avantages habituels, elles contribuent à une économie de carburant en réduisant la quantité requise pour surmonter la friction du moteur. Souvent, ces améliorations sont difficiles à constater lors de la conduite quotidienne, mais avec le temps, elles peuvent présenter des économies marquées de coût et d'énergie.

*3 Si l'huile de moteur API service SM n'est pas disponible dans votre pays, vous pouvez utiliser une huile API service SL.

Indice de viscosité SAE recommandé

MISE EN GARDE

Tenez toujours propre la partie autour du bouchon de remplissage, du bouchon de vidange ou de la jauge d'huile avant de vérifier ou de vidanger un lubrifiant. Ceci est particulièrement important dans les endroits poussiéreux ou sablonneux et après avoir utilisé le véhicule sur des routes non pavées. Nettoyer autour du bouchon et de la jauge d'huile empêchera les saletés et la crasse d'entrer dans le moteur et d'autres mécanismes qui pourraient alors s'endommager.

La viscosité (consistance) de l'huile du moteur influence la consommation de carburant et le fonctionnement par temps froid (démarrage et coulabilité de l'huile). Les huiles à indice réduit offrent une meilleure économie de carburant et un meilleur rendement par temps froid. Mais une huile d'indice élevé assurera une meilleure lubrification par temps chaud. Utiliser des huiles de viscosités autres que celles recommandées peut endommager le moteur.

Quand vous choisissez une huile, tenez toujours compte de la plage de température de service avant d'effectuer un changement. Vous pouvez utiliser le tableau suivant pour vous aider à choisir la viscosité d'huile recommandée.

Plage de température pour les indices de viscosité SAE										
Température	°C	-30	-20	-10	0	10	20	30	40	50
	(°F)	-10	0	20	40	60	80	100	120	
Huile pour moteur à essence *1		10W-30								
		5W-20, 5W-30								

*1. Pour une meilleure économie de carburant, on recommande une huile à moteur d'indice de viscosité SAE 5W-20 (API Service SM / ILSAC GF-4). Si cette huile à moteur n'est pas disponible, choisissez une huile à moteur appropriée en consultant le tableau de viscosité des huiles de moteur.



NUMÉRO D'IDENTIFICATION DU VÉHICULE (NIV)

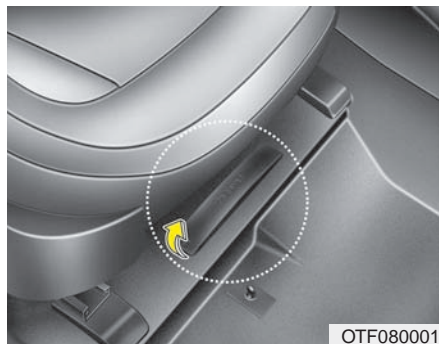

Le numéro d'identification du véhicule (NIV) est utilisé pour l'enregistrement de votre véhicule et toute autre transaction légale concernant la propriété, etc.

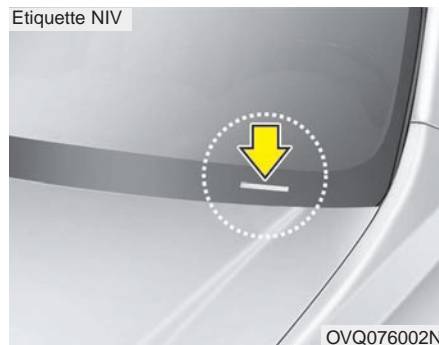

Le NIV est également inscrit sur une plaque fixée sur le dessus du tableau de bord. On peut facilement voir le numéro sur la plaque depuis l'extérieur à travers le pare-brise.

ÉTIQUETTE DE CERTIFICATION DU VÉHICULE

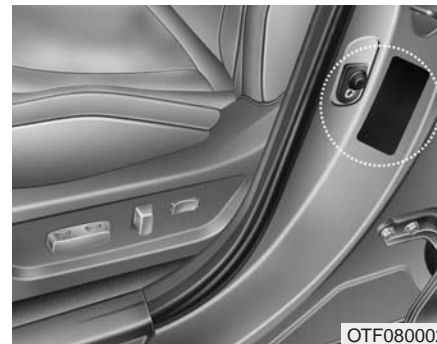

L'étiquette de certification du véhicule apposée sur le pilier central du côté conducteur donne le numéro d'identification du véhicule (NIV).

ÉTIQUETTE DES PNEUS

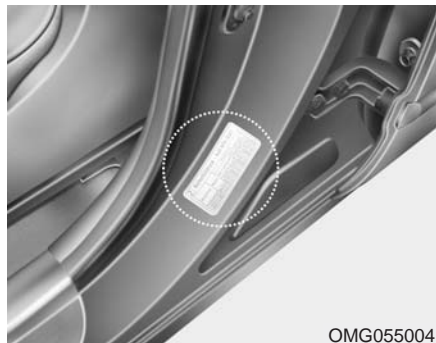

Les pneus montés sur votre véhicule ont été choisis parce qu'ils offrent le meilleur rendement lors de la conduite normale. L'étiquette des pneus, située sur le montant central de la porte du conducteur, donne les pressions recommandées pour votre véhicule.

NUMÉRO DU MOTEUR

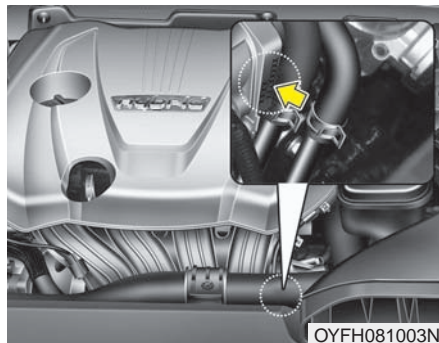

Le numéro du moteur est estampé sur le bloc, au point indiqué sur l'illustration.

ÉTIQUETTE CONCERNANT LE FLUIDE FRIGORIGÈNE

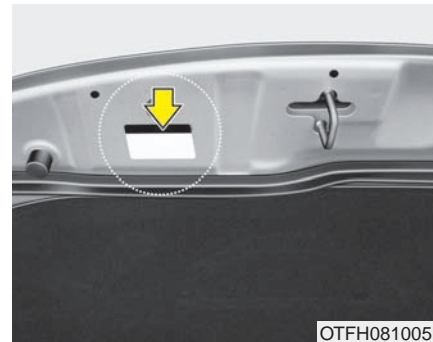

L'étiquette concernant le fluide frigorigène se trouve sur le capot du moteur.

Référence rapide sur le système hybride

SYSTÈME HYBRIDE DE Kia / H2

FLUX D'ÉNERGIE DU OPTIMA HEV / H4

DÉMARRAGE D'UN VÉHICULE HYBRIDE / H8

LES ÉLÉMENTS D'UN VÉHICULE HYBRIDE / H10

SYSTÈME HYBRIDE DE Kia

La Kia Hybrid est un véhicule électrique hybride (HEV) propulsé par un moteur à essence et un moteur électrique. Ce dernier s'alimente d'un accumulateur HEV haute tension de 270 V. L'ordinateur HEV décide quand utiliser le moteur à essence et quand utiliser le moteur électrique, en fonction des conditions de conduite. Parfois, les deux moteurs fonctionnent simultanément. Dans certaines conditions, l'ordinateur éteint le moteur à essence et utilise uniquement le moteur électrique, afin d'économiser du carburant.

Lorsque la charge de la batterie HEV est basse, le moteur s'allume et s'éteint pour recharger la batterie. La décélération recharge également la batterie, par le biais du freinage régénérateur.

Affichage du système hybride

Le système hybride propose plusieurs affichages dont le niveau ECO et le score ECO. L'affichage du niveau ECO indique la consommation du véhicule. Plus le véhicule est conduit de façon écoénergétique, plus le niveau ECO augmente. Lorsque le véhicule est conduit en mode électrique, les émissions de dioxyde de carbone (CO₂) sont réduites. L'affichage " Total ECO Score " (score ECO total) indique le nombre de fois où le niveau ECO a atteint son maximum.

Affichage du niveau ECO

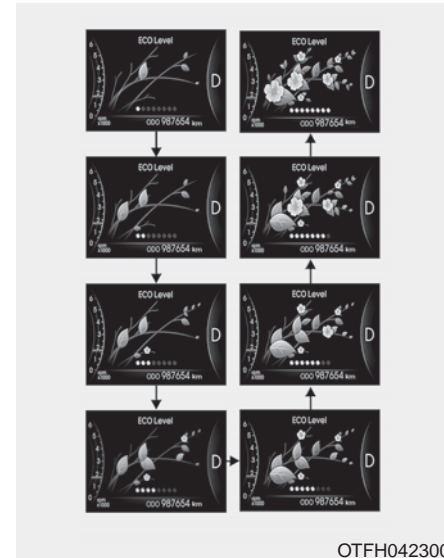

Au démarrage, le niveau ECO s'affiche au niveau 4. Si le conducteur pilote de façon écoénergétique, le niveau ECO augmentera. Dans le cas contraire, le niveau ECO diminuera.

Affichage du score ECO total



Lorsque le niveau ECO atteint son maximum, le score ECO total augmente d'un point. Les points ECO sont sauvegardés et s'accumulent avec le temps. L'image du score ECO total affichée change continuellement : des feuilles et des fleurs sont ajoutées à la branche.



State of Charge - état de charge

La jauge de l'état de charge (SOC) indique le niveau de la batterie hybride. Si la jauge approche le L (Low), le véhicule engage automatiquement le moteur à combustion afin de recharger l'accumulateur. Si toutefois, l'indicateur de service et le témoin d'anomalie s'allument alors que la jauge approche le L, le véhicule devrait être remorqué. Consultez le chapitre 6.

AVERTISSEMENT

Si le moteur démarre difficilement, ne jamais essayer de le démarrer pendant trop longtemps. La batterie du véhicule pourrait se décharger complètement, ce qui l'endommagerait probablement.

FLUX D'ÉNERGIE DU OPTIMA HEV

Le système hybride de Kia indique la circulation de l'énergie en fonction du mode de fonctionnement. Douze modes décrivent le fonctionnement en temps réel.

Vehicle Stop (véhicule arrêté)

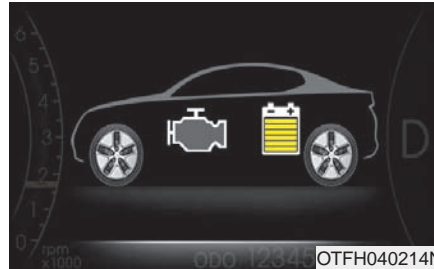

Ce mode indique que le véhicule est à l'arrêt. (Aucun courant)

EV Propulsion (propulsion élect.)

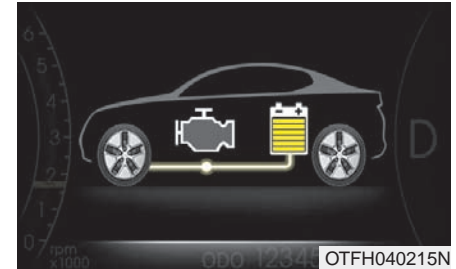

Ce mode indique que le moteur électrique fournit une puissance de propulsion au véhicule.
(Accumulateur → Roue)

Power Assist (propulsion moteur essence/propulsion élect)

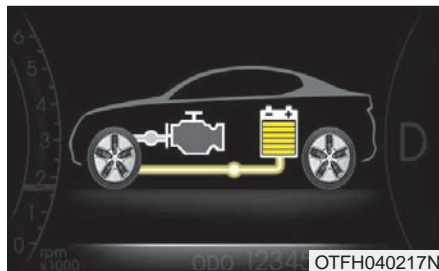

Ce mode indique que le moteur électrique et le moteur à essence fournissent tous deux une puissance de propulsion au véhicule.

(Accumulateur & Moteur → Roue)

Engine Only Propulsion (propulsion moteur essence uniquement)

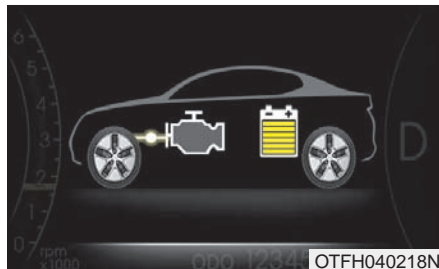

Ce mode indique que seul le moteur à essence fournit une puissance de propulsion au véhicule.

(Moteur → Roue)

Engine Generation (moteur à essence en marche pour génération)

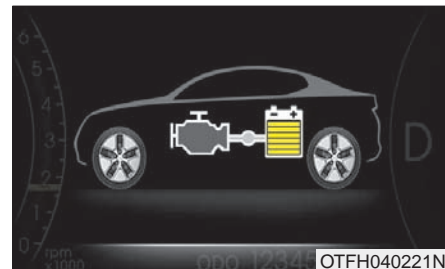

Le véhicule est à l'arrêt et le moteur recharge la batterie hybride.

(Moteur → Accumulateur)

FLUX D'ÉNERGIE DU OPTIMA HEV (SUITE)

Regeneration (frein régénératif)

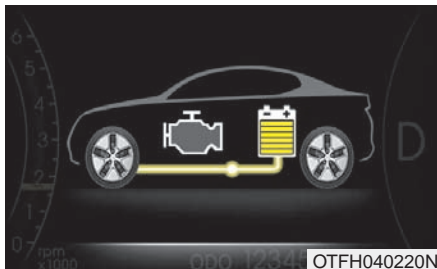

OTFH040220N

Le freinage régénératif recharge la batterie hybride.
(Route → Accumulateur)

Engine Brake (frein moteur)

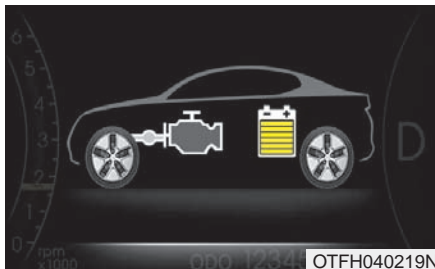

OTFH040219N

La compression du moteur ralentit le véhicule.
(Route → Moteur)

Power Reserve (propulsion élect. / moteur essence en marche pour génération)

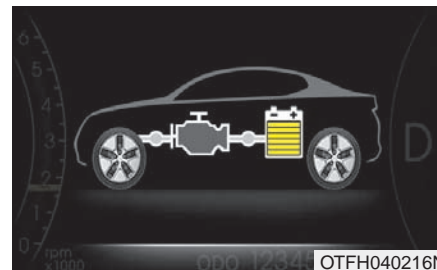

OTFH040216N

Le moteur entraîne le véhicule et recharge la batterie.
(Moteur → Route & Accumulateur)

**Engine Generation / Motor Drive
(propulsion élect. / moteur essence
en marche pour génération)**

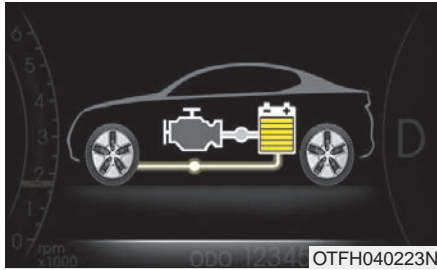

La compression du moteur et le freinage régénérateur ralentissent le véhicule. Le freinage régénérateur recharge la batterie hybride.

(Moteur → Accumulateur → Route)

**Engine Generation / Regeneration
(frein régénérateur / moteur essence en
marche pour génération)**

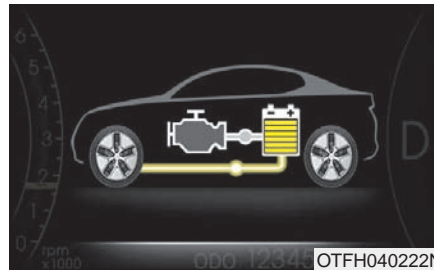

Ce mode indique que le moteur à essence et le système de frein régénérateur chargent tous deux la batterie hybride.

(Moteur & Route → Accumulateur)

**Engine Brake / Regeneration
(frein moteur / frein régénérateur)**

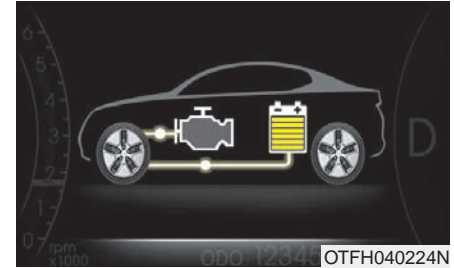

Ce mode indique que le véhicule est freiné par la compression inhérente du moteur à essence et que le système de frein régénérateur charge la batterie hybride.

(Route → Moteur & Accumulateur)

DÉMARRAGE D'UN VÉHICULE HYBRIDE (CLÉ INTELLIGENTE)

Démarrage du moteur à essence

1. Placer la clé intelligente dans le véhicule.
2. Assurez-vous d'appliquer le frein de stationnement à fond.
3. Placez le levier de boîte à la position 'P' (stationnement). Le véhicule ne peut pas être démarré lorsque le levier de boîte est à la position 'N' (neutre).
4. Appuyez sur la pédale de frein.
5. Appuyez sur le bouton Start/Stop (démarrage/arrêt).
6. Démarrer le véhicule sans appuyer sur la pédale d'accélérateur. Lorsque la température est très froide, ou si le véhicule n'a pas été démarré depuis plusieurs jours, laissez le moteur à essence se réchauffer sans appuyer sur l'accélérateur.
 - Même si la clé intelligente est dans le véhicule, si elle est loin de vous, le moteur pourrait ne pas démarrer.

- Lorsque le bouton Start/Stop (démarrage/arrêt) est à la position ACC ou ON, et si une portière est ouverte, le système recherchera la clé intelligente. Si la clé intelligente n'est pas dans le véhicule, le message " Key is not in vehicle " (la clé n'est pas dans le véhicule) s'affichera, et si toutes les portières sont fermées, un carillon se fera également entendre durant environ 5 secondes. L'indicateur s'éteindra lorsque le véhicule sera en mouvement. Conservez la clé intelligente dans le véhicule lorsque le contact est à la position ACC ou si le moteur est en marche.

Si la procédure de démarrage est suivie, le symbole " READY " s'allume au tableau de bord. Vous trouverez de plus amples renseignements à ce sujet au chapitre 5.

UTILISATION SÛRE et ÉCONOMIQUE du système hybride

- Roulez en douceur. Accélérez à un taux modéré et maintenez une vitesse de croisière stable. Évitez les démarrages "soudains". Ne faites pas la course d'un feu de circulation à l'autre. Évitez autant que possible la grosse circulation. Maintenez toujours une distance sûre avec les autres véhicules afin d'éviter tout freinage inutile. Ceci réduira l'usure des freins.
- Le freinage régénératif produit une énergie lors de la décélération du véhicule.
- Quand le courant de l'accumulateur est faible, le système hybride recharge automatiquement l'accumulateur.
- Quand le moteur tourne à la position " N ", le système hybride ne peut pas générer d'électricité. L'accumulateur ne peut pas se recharger au neutre. Consultez le chapitre 5 à cet effet.

*** AVIS**

Dans un véhicule hybride, le moteur à essence s'arrête et démarre automatiquement. Si le système hybride est en fonction, le symbole 'READY' (prêt) s'affichera au tableau de bord.

Le moteur à essence fonctionnera automatiquement dans les situations suivantes :

- Quand la batterie hybride est déchargée
- Quand la batterie hybride atteint une certaine température.

LES ÉLÉMENTS D'UN VÉHICULE HYBRIDE

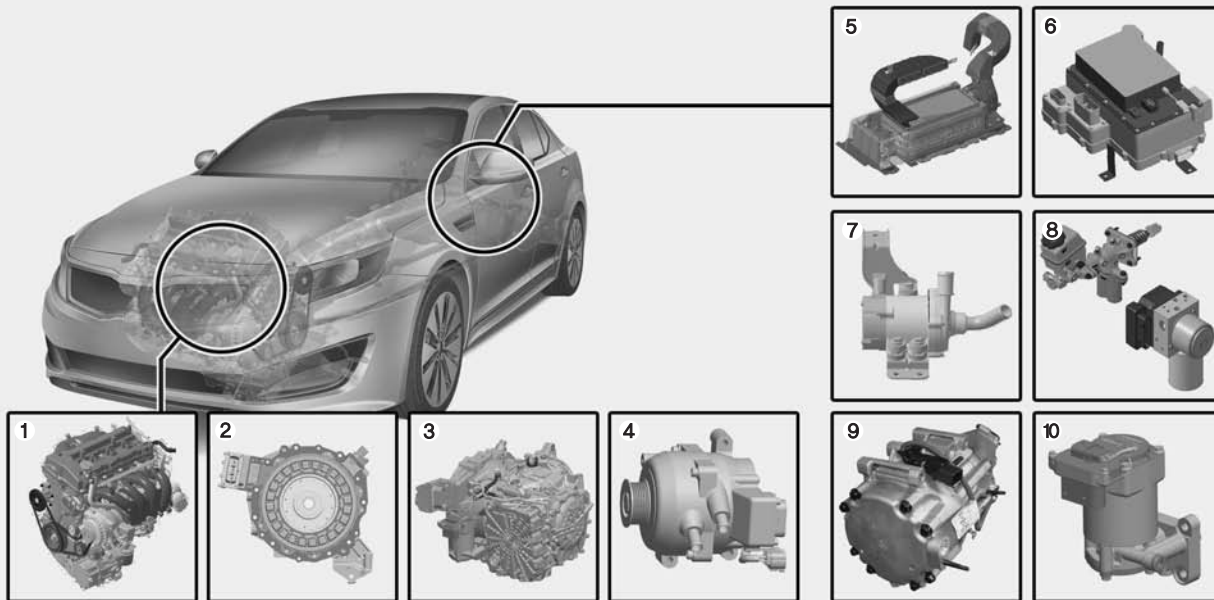

1. Moteur à essence de 2,4 litres
2. Moteur de 30 kW
3. Boîte automatique à 6 rapports
4. Génératrice de démarrage hybride (HSG - Hybrid Starter Generator)
5. Circuit de la batterie à haute tension

6. Unité de contrôle du système hybride (HPCU - Hybrid Power Control Unit)
7. Pompe à eau électrique (EWP - Electric water pump)
8. Système de freinage avec compresseur hydraulique
9. Compresseur électrique du climatiseur
10. Pompe à huile électrique (EOP)

OTFH020001N

Le véhicule hybride est muni d'une batterie à haute tension, alimentant le moteur électrique et les composants du véhicule. Le contact avec la haute tension est dangereux.

Les composants à haute tension sont isolés à l'aide d'un matériau de couleur orange qui protège contre les décharges électriques. Des étiquettes d'avertissement sont également ajoutées sur certains composants. Seul un concessionnaire agréé Kia est habilité à vérifier et à réparer le système hybride de votre véhicule.

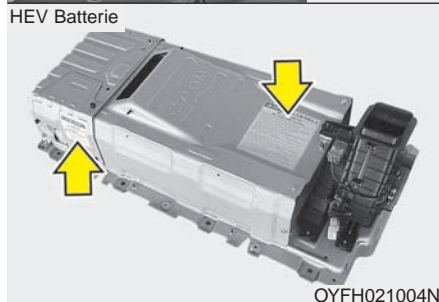
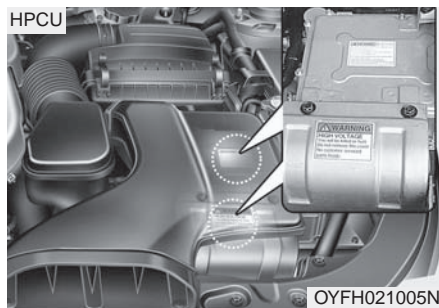

⚠ AVERTISSEMENT

Ne jamais toucher les composants de couleur orange ou les composants à haute tension dotés d'une étiquette d'avertissement, notamment les fils, les câbles et les raccords. Endommager ou enlever l'isolation entraîne des risques de blessures graves et même de mort par électrocution.

⚠ AVERTISSEMENT

Ne jamais toucher l'HPCU (module de commande hybride) lorsqu'on remplace les fusibles dans le compartiment du moteur.

Si vous touchez au module HPCU, vous pourriez recevoir une décharge électrique causant des blessures ou même la mort.

LES ÉLÉMENTS D'UN VÉHICULE HYBRIDE (SUITE)

Moteur

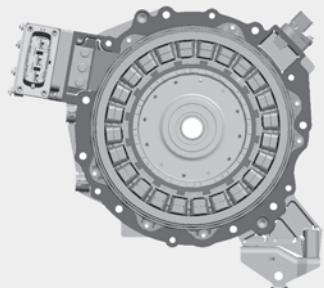

OYFH021002N

⚠ AVERTISSEMENT

Comme c'est le cas pour toutes les batteries, éviter tout contact avec le liquide (électrolyte) de la batterie hybride. Si la batterie est endommagée et que l'électrolyte entre en contact avec la peau, les vêtements ou les yeux, rincer immédiatement avec beaucoup d'eau claire.

⚠ AVERTISSEMENT

Ne pas utiliser de chargeur de batterie autre que le chargeur d'origine pour recharger la batterie de l'hybride. Vous risqueriez de vous exposer à des blessures graves ou mortelles.

⚠ AVERTISSEMENT - Inondations

- Éviter les zones inondées, car le véhicule pourrait absorber de l'eau, ce qui endommagerait les composants à haute tension.
- Ne jamais toucher les composants à haute tension si le véhicule a été immergé dans l'eau jusqu'à la moitié de sa hauteur. Toucher un composant à haute tension qui a été immergé dans l'eau peut causer des décharges électriques, des brûlures et des blessures graves ou même la mort.

⚠ AVERTISSEMENT - Transport de liquides dans le coffre

Ne jamais mettre un récipient rempli d'eau sans couvercle. Si de l'eau est renversée sur la batterie de l'hybride, cela pourrait causer un court-circuit et endommager la batterie.



MISE EN GARDE -

Nettoyage du moteur

Ne jamais utiliser d'eau lors du nettoyage du compartiment du moteur. Cela pourrait provoquer une décharge électrique disruptive et endommager les pièces et composants électroniques.



AVERTISSEMENT -

Contact avec une haute tension

- Cette haute tension est très dangereuse et peut causer des brûlures graves et des chocs électriques, se soldant par des blessures graves ou mortelles.
- Afin de garantir la sécurité, ne jamais toucher, remplacer, démonter ou enlever un composant de la batterie hybride, qu'il s'agisse d'un câble, d'un raccord ou de tout autre composant électrique.



AVERTISSEMENT -

Composants chauds

Lors du fonctionnement du véhicule, les composants de la batterie hybride peuvent chauffer. Toucher un de ces composants, même isoler, peut causer des brûlures.



AVERTISSEMENT -

Utilisation d'eau ou de liquides

Si de l'eau ou des liquides entrent en contact avec les composants du système hybride et que l'on touche aussi l'eau ou les liquides, cela peut provoquer des blessures graves ou même la mort par électrocution.

LES ÉLÉMENTS D'UN VÉHICULE HYBRIDE (SUITE)

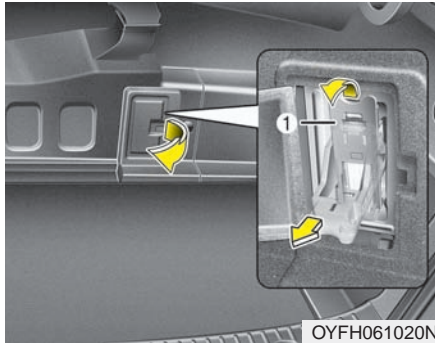

Fiche de service

Cette fiche de service (1) située dans le coffre, comme illustré, devrait toujours être tirée pour déconnecter et mettre hors circuit le système hybride.

IMPORTANT: Attendez 5 minutes après avoir tiré le levier avant de travailler sur le véhicule afin d'assurer que toute charge électrique restante soit dissipée.

Caractéristiques spéciales du véhicule hybride.

Les véhicules hybrides ont un son différent des véhicules à moteur à combustion. Quand le système hybride est engagé, vous pourrez entendre un son provenant de l'accumulateur derrière le siège arrière. Si vous enfoncez l'accélérateur rapidement, vous pourrez entendre un son. Quand vous freinez, vous pourrez entendre le son du système de freinage régénératif. Quand le système hybride s'engage et se désengage, vous pourrez entendre un son dans le compartiment-moteur. Si vous appuyez sur la pédale de frein de façon répétitive alors que le système hybride est engagé, vous pourrez entendre un son dans le compartiment-moteur. Aucun de ces sons n'indique un mauvais fonctionnement. Il s'agit là de caractéristiques des véhicules hybrides.

Lorsque le système hybride est en marche, le moteur à essence pourrait fonctionner, ce qui est normal. Lorsque le témoin READY (prêt) s'allume, le système hybride est enclenché. Même si le moteur à essence est éteint, le véhicule peut avancer .

Le système hybride peut émettre des ondes électromagnétiques pouvant affecter le fonctionnement d'appareils électroniques ne faisant pas partie de l'équipement d'origine du véhicule, comme les ordinateurs portables.

Le système hybride se déchargera si le véhicule est garé trop longtemps. Pour que la batterie reste chargée, conduire le véhicule plusieurs fois par mois.

Quand vous engagez le système hybride avec le levier de vitesses sur "P", le symbole "READY" s'allume au tableau de bord. Le conducteur peut conduire le véhicule même si le moteur à combustion est éteint.

⚠ AVERTISSEMENT

Toujours éteindre le système hybride avant de quitter le véhicule. Si on enfonce la pédale d'accélérateur par mégarde, alors que le sélecteur n'est pas en position « P », le véhicule se déplacera, ce qui pourrait causer des blessures graves ou même la mort.

Dispositif de bruit virtuel de moteur (VESS)

Le dispositif de bruit virtuel de moteur génère un bruit de moteur, afin d'alerter les piétons et leur signaler l'approche d'un véhicule. Sans ce dispositif, le véhicule n'émettrait aucun bruit en mode électrique.



L'admission d'air de la batterie hybride est située derrière les sièges arrière. L'admission d'air de la batterie hybride est conçue afin de refroidir la batterie hybride. Si l'admission d'air de la batterie hybride est obstruée, la batterie hybride pourrait surchauffer. Ne recouvrez jamais l'admission d'air en aucune circonstance.

⚠ AVERTISSEMENT - Admission d'air

- Ne jamais bloquer les entrées d'air situées derrière les sièges arrière, car cela pourrait endommager la batterie hybride.
- Ne jamais laisser de l'eau pénétrer dans les prises d'air, même lors du nettoyage. De l'eau dans les prises d'air pourrait entraîner une décharge électrique, ce qui pourrait provoquer des blessures graves ou même la mort par électrocution.

LES ÉLÉMENTS D'UN VÉHICULE HYBRIDE (SUITE)

En cas d'accident

- Éviter tout contact avec le compartiment du moteur.
- Éviter tout contact avec un fil, un câble ou un composant de couleur orange ou à haute tension.
- Toujours prévoir qu'un composant à haute tension pourrait avoir été exposé lors de l'accident. En conséquence, toujours s'éloigner du véhicule le plus rapidement possible.
- Consulter le chapitre 6 pour obtenir des renseignements sur le remorquage du véhicule ou appeler l'assistance routière de Kia.

Quand le véhicule hybride cesse de fonctionner

Le système hybride peut tomber en panne si la batterie de 12 V ou la batterie à haute tension sont déchargées ou si le réservoir de carburant est vide.

Si le système hybride tombe en panne lorsque le véhicule est en mouvement, ralentir progressivement le véhicule. S'arrêter à un endroit sécuritaire au bord de la route, placer le sélecteur de vitesses en position P et;

1. Engagez les feux de détresse.
2. Réglez le bouton start/stop en position OFF et essayez de faire démarrer le système hybride en enfonçant la pédale de frein et en appuyant sur le bouton de démarrage.
3. Si le système hybride ne fonctionne pas, consultez " DÉMARRAGE D'URGENCE " au chapitre 6.

Avant d'utiliser des câbles de démarrage de secours, toujours vérifier le niveau de carburant. S'il est bas, ajouter du carburant avant de redémarrer le moteur.

AVERTISSEMENT - En cas d'accident

Ne jamais toucher les fils ou les câbles électriques. S'ils sont exposés à l'extérieur ou à l'intérieur du véhicule, cela pourrait provoquer une décharge électrique.

AVERTISSEMENT - Extinction d'un incendie

Ne jamais utiliser de l'eau pour éteindre un incendie du véhicule. Si un incendie se déclare, évacuer le véhicule immédiatement et appeler les pompiers.

Index

I

A

Accoudoir.....3-14
 Ajustement du siège avant - commande électrique.....3-6
 Ajustement du siège avant - commande manuelle.....3-4
 Ancrage(s) de tapis4-124
 Antenne dans la lunette arrière.....4-125
 Antivol4-12
 Appareil de retenue pour enfant3-26
 Ceinture de sécurité de passager3-28
 Système d'ancrage à longeron3-30
 Système d'ancrage inférieur3-31
 Appui-tête.....3-8, 3-13
 Avant de prendre la route5-3
 Avertisseur sonore.....4-38

B

Balancement du véhicule.....5-34
 Batterie.....7-39
 Boîte à gants4-119
 Boîte-pont automatique5-10
 Dispositif de verrouillage du levier de vitesse.....5-13
 Mode sport5-12
 Bouton de démarrage/arrêt du moteur.....5-5

C

Caméra de rétrovisée4-91
 Capot.....4-26
 Caractéristiques intérieures.....4-121
 Ancrage(s) de tapis.....4-124
 Aux, USB et iPod.....4-127
 Montre numérique.....4-123
 Pare-soleil.....4-121
 Patères4-124
 Porte-gobelets.....4-121
 Prise de courant.....4-122
 Carburant requis.....1-3
 Casier à lunettes.....4-120
 Ceinture de sécurité à 3 points avec blocage
 d'urgence du rétracteur – conducteur3-17
 Ceinture de sécurité à 3 points avec rétracteur
 combiné à blocage – passagers avant et arrière.....3-19
 Ceinture de sécurité à prétendeur3-20
 Ceintures de sécurité.....3-15
 Avertisseur de ceinture de sécurité3-16
 Ceinture de sécurité à 3 points avec blocage
 d'urgence du rétracteur – conducteur3-17
 Ceinture de sécurité à 3 points avec rétracteur
 combiné à blocage – passagers avant et arrière.....3-19
 Ceinture de sécurité à prétendeur.....3-20
 Chaîne haute-fidélité.....4-125
 Antenne dans la lunette arrière4-125
 Commandes de radio au volant.....4-126

- Changer un pneu6-14
- Chauffe-siège3-9
- Clé intelligente4-6
- Climatisation8-2
- Climatisation automatique4-105
- Climatisation automatique4-106
- Climatiseur4-111
- Commande manuelle du chauffage et
 de la climatisation4-107
- Coffre4-18
- Commandes de radio au volant4-126
- Commutateur de verrouillage central4-15
- Compartiment-moteur2-4, 7-2
- Compteur kilométrique4-51
- Conditions dangereuses5-34
- Conditions spéciales de conduite5-34
- Balancement du véhicule5-34
- Conditions dangereuses5-34
- Conduire dans la pluie5-36
- Conduire dans un endroit inondé5-36
- Conduire la nuit5-35
- Négocier les virages en douceur5-35
- Rouler sur l'autoroute5-37
- Conduire dans la pluie5-36
- Conduire dans un endroit inondé5-36
- Conduire la nuit5-35
- Conduite en hiver5-38
- Pneus d'hiver5-38
- Contrôle électronique de stabilité (ESC)5-21
- Correction de la géométrie et équilibrage des roues7-46
- Coussin gonflable3-34
- Coussin gonflable latéral3-48
- Coussins gonflables du conducteur et du passager3-45
- Éléments et fonctions du SRS3-38
- Étiquette d'avertissement des coussins gonflables3-57
- Rideau gonflable3-50
- Système de classification d'occupant3-40
- Témoin de coussin gonflable3-37
- Coussin gonflable du conducteur3-45
- Coussin gonflable du passager3-45
- Coussin gonflable latéral3-48
- Crevaison (avec roue de secours)6-13
- Changer un pneu6-14
- Roue de secours compacte6-19
- Sortir et ranger la roue de secours6-14
- Vérin et outils6-13
- Crevaison (avec une trousse de réparation de pneu)6-21

D

- Dégivrage et désembuage du pare-brise4-116
- Logique de désembuage4-117
- Démarrage assisté6-4
- Démarrage assisté6-4
- Démarrage en poussant6-5

Index

Démarrage en poussant.....	6-6
Dépannage	6-28
Dimensions	8-3
Direction assistée par moteur électrique	4-37
Dispositif antidémarrage.....	4-3
Dispositif de verrouillage du levier de vitesse	5-14

E

Éclairage	4-93
Fonction d'économiseur de batterie	4-93
Phares de jour.....	4-94
Éclairage intérieur.....	4-101
Entretien	
Entretien des pneus	7-42
Entretien par le propriétaire	7-5
Explication des items au programme d'entretien.....	7-22
Programme d'entretien	7-7
Programme d'entretien normal	7-8
Programme d'entretien pour le service intense	7-20
Services d'entretien.....	7-3
Entretien par le propriétaire.....	7-5
Essuie-glace et lave-glace.....	4-98
Étiquette	
Étiquette d'avertissement des coussins gonflables.....	3-57
Étiquette de certification du véhicule	8-7
Étiquette des pneus.....	8-8
Indications sur le flanc du pneu	7-48

Étiquette de certification	5-44, 8-7
Étiquette des pneus	8-8
Explication des items au programme d'entretien.....	7-22

F

Feux de détresse.....	4-87
Filtre à air.....	7-34
Fitre à air de la climatisation	4-114, 7-35
Fonction d'économiseur de batterie	4-93
Frein de stationnement.....	5-17
Freins assistés	5-15
Fusible autoréarmable.....	7-58
Fusible de protection de la mémoire	7-56
Fusibles	7-55
Description du panneau de fusibles/relais	7-59
Fusible autoréarmable	7-58
Fusible de protection de la mémoire.....	7-56

G

Glaces.....	4-21
Glace à descente automatique.....	4-23
Glace à levée/descente automatique	4-23
Loquet des lève-glaces	4-25

Groupe d'instruments	4-50
Compteur kilométrique	4-51
Illumination du tableau de bord	4-51
Indicateur de niveau de carburant	4-53
Indicateur de température du liquide de refroidissement	4-53
Indicateur de vitesse	4-51
Ordinateur de route	4-55
Témoins et indicateurs d'alerte	4-67
Groupe motopropulseur hybride	1-5
Guide de dépannage élémentaire	6-28

H

Huile à moteur	7-25
Hybride	
Système hybride de kia	H2
État de charge (soc)	H3
Flux d'énergie du optima hev	H4
Les éléments d'un véhicule hybride	H10
Témom READY	4-55
Niveau ECO	H2, 4-61
Mode EV	4-68
Témoin de service	4-68
Jauge ECO GUIDE	4-54

I

Illumination du tableau de bord	4-51
Indicateur de niveau de carburant	4-53
Indicateur de température du liquide de refroidissement	4-53
Indicateur de vitesse	4-51
Instruments	
Indicateur de niveau de carburant	4-53
Indicateur de température du liquide de refroidissement	4-53
Intensité des ampoules	8-3

L

Lames d'essuie-glace	7-36
Lave-glace	7-33
Limite de charge du véhicule	5-41
Étiquette de certification	5-44
Liquide	
Lave-glace	7-33
Liquide pour frein	7-32
Liquide de refroidissement	7-27
Liquide de refroidissement dans l'investeur	7-27
Liquide pour frein	7-32
Logique de désembuage	4-117
Loquet des lève-glaces	4-25

Index

- Lubrifiants et volume.....8-5
Lubrifiants recommandés et volume8-5
 Indice de viscosité SAE recommandé8-6
- M**
- Mode sport5-12
Montre numérique4-123
Moteur ne démarre pas6-3
Moteur surchauffé.....6-7
- N**
- Négocier les virages en douceur.....5-35
Numéro d'identification du véhicule (NIV).....8-7
Numéro du moteur.....8-8
- O**
- Ordinateur de route.....4-55
- P**
- Pare-soleil4-121
Patères.....4-124
Phares de jour4-94
Pneus d'hiver.....5-38
- Pneus et jantes7-42, 8-4
 Correction de la géométrie et équilibrage
 des roues7-46
 Entretien des pneus7-42
 Entretien des pneus7-47
 Indications sur le flanc du pneu7-48
 Permutation des pneus7-45
 Pression à froid recommandée pour les pneus.....7-42
 Remplacement de la roue de secours compacte7-47
 Remplacement des jantes7-47
 Remplacement des pneus7-46
 Traction des pneus.....7-47
 Vérification de la pression de gonflage7-44
- Poche sur le dossier3-12
- Poids du véhicule.....5-46
 Poids à vide5-46
 Poids brut du véhicule (PBV)5-46
 Poids brut sur l'essieu (PBE).....5-46
 Poids de charge5-46
 Poids en ordre de marche.....5-46
 Poids nominal brut du véhicule (PNBV)5-46
 Poids nominal brut sur l'essieu (PNBE).....5-46
- Porte-gobelets4-121
- Pression à froid recommandée pour les pneus7-42
- Prise de courant4-122
- Programme d'entretien7-7
 Programme d'entretien normal7-8
 Programme d'entretien pour le service intense7-20

R

Rangement dans la console centrale	4-119
Rangements	4-119
Boîte à gants	4-119
Casier à lunettes	4-120
Rangement dans la console centrale	4-119
Regard à l'intérieur	2-2
Régulateur de vitesse	5-28
Remplacement de la roue de secours compacte	7-47
Remplacement des jantes	7-47
Rétroviseur chromique à commande électrique ("ECM") avec boussole et système HomeLink	4-40
Rétroviseur extérieur	4-47
Rétroviseur intérieur	4-40
Rétroviseurs	4-40
Rétroviseur chromique à commande électrique ("ECM") avec boussole et système HomeLink	4-40
Rétroviseur extérieur	4-47
Rétroviseur intérieur	4-40
Rideau gonflable	3-50
Roue de secours	
Remplacement de la roue de secours compacte	7-47
Roue de secours compacte	6-19
Sortir et ranger la roue de secours	6-14
Roue de secours compacte	6-19
Rouler sur l'autoroute	5-37

S

Serrure de porte arrière à l'épreuve des enfants	4-17
Serrures de porte	4-14
Commutateur de verrouillage central	4-15
Serrure de porte arrière à l'épreuve des enfants	4-17
Services d'entretien	7-3
Siège	3-2
Accoudoir	3-14
Ajustement du siège avant - commande électrique	3-6
Ajustement du siège avant - commande manuelle	3-4
Appui-tête	3-8, 3-13
Chauffe-siège	3-9, 3-14
Poche sur le dossier	3-12
Siège arrière	3-13
Support lombaire	3-7
Siège arrière	3-13
Signal d'avertissement	6-2
Soin	
Entretien des pneus	7-42
Soins extérieurs	7-65
Soins intérieurs	7-70
Soin de l'apparence	7-65
Soins extérieurs	7-65
Soins intérieurs	7-70
Soins extérieurs	7-65
Soins intérieurs	7-70
Support lombaire	3-7
Surchauffe	6-7

Index

Symboles au tableau de bord.....	1-6
Système antipollution	7-71
Système de contrôle des émissions de vapeurs de carburant	7-71
Système de contrôle des gaz de carter	7-71
Système de contrôle des gaz d'échappement	7-72
Système d'ancrage à longeron.....	3-30
Système de classification d'occupant.....	3-40
Système de contrôle des émissions de vapeurs de carburant	7-71
Système de contrôle des gaz de carter.....	7-71
Système de contrôle des gaz d'échappement.....	7-72
Système de freinage.....	5-15
Contrôle électronique de stabilité (ESC)	5-21
Frein de stationnement	5-17
Freins assistés.....	5-15
Système de freinage antiblocage (ABS)	5-19
Système de freinage antiblocage (ABS).....	5-19

T

Tableau de bord.....	2-3
Témoins et indicateurs d'alerte	4-67
Toit ouvrant panoramique.....	4-31
Traction d'une remorque	5-46

U

Urgence sur la route.....	6-2
Utilisation du manuel.....	1-2
Utilisation économique.....	5-32

V

Vérification de la pression de gonflage.....	7-44
Vérifier le frein de stationnement.....	7-33
Vérin et outils	6-13
Volant	4-37
Avertisseur sonore	4-39
Volant inclinable.....	4-38
Volant inclinable	4-38
Volet du réservoir de carburant.....	4-28
Volume (Lubrifiants).....	8-5