

LA SOCIÉTÉ Kia



Nous vous félicitons d'avoir fait l'acquisition de votre nouvelle Kia.

En tant que constructeur automobile global axé sur la qualité élevée et la valeur pour son argent, Kia Motors est vouée à vous fournir une expérience en matière de service après-vente qui surpassera vos attentes.

Tous les renseignements fournis dans le manuel du propriétaire étaient exacts au moment de mettre sous presse. Kia se réserve toutefois le droit d'apporter des changements de temps à autre afin de maintenir sa politique d'amélioration continue de ses produits.

Ce manuel s'applique à tous les modèles de ce véhicule et comporte des descriptions et des explications s'appliquant aussi bien à des caractéristiques de série qu'à des caractéristiques en option. Aussi, vous pourrez trouver dans ce manuel des sections qui ne s'appliquent pas à votre véhicule Kia particulier.

Conduisez prudemment et profitez bien de votre véhicule Kia!

Merci d'avoir opté pour un véhicule Kia.

Lorsque vous aurez besoin d'un service, rappelez-vous que personne ne connaît mieux votre véhicule que votre concessionnaire Kia. Ce dernier fait appel à des techniciens formés à l'usine, des outils spéciaux recommandés, des pièces de rechange de marque Kia et il est voué à votre entière satisfaction.

Comme d'éventuels propriétaires auront aussi besoin de ces renseignements importants, ce manuel devrait être laissé dans le véhicule s'il est vendu.

Ce manuel fournit des renseignements sur l'opération, l'entretien et la sécurité de votre nouveau véhicule. Il est complétement d'un manuel sur la garantie et d'information au consommateur qui offre des renseignements importants concernant toutes les garanties accordées sur votre véhicule.

Nous vous demandons de lire cette documentation avec soin et de suivre les recommandations afin d'assurer l'opération sûre et plaisante de votre nouveau véhicule.

Kia offre une grande variété d'options, de composantes et de caractéristiques qui changent selon les modèles. Il se peut donc que certains dispositifs décrits dans ce manuel, ainsi que les illustrations qui les accompagnent, ne s'appliquent pas à votre véhicule particulier.

Les renseignements et les caractéristiques présentés dans ce manuel étaient exacts au moment de mettre sous presse. Kia se réserve le droit de discontinuer ou de modifier les caractéristiques techniques ou le design en tout temps, sans avis et sans obligation que ce soit. Si vous avez des questions, vous pouvez toujours consulter votre concessionnaire Kia.

Nous sommes voués à faire de la possession de votre véhicule Kia, une expérience plaisante.

© 2014 Kia Canada Inc.

Tous droits réservés. La reproduction par quelque moyen que ce soit, électronique ou mécanique, y compris la photocopie, l'enregistrement ou tout système de stockage ou d'archivage informatique, ou la traduction, en tout ou en partie de ce manuel, est interdite sans la permission écrite de Kia Canada Inc..

Imprimé en Corée

TABLE DES MATIÈRES

Introduction

1

Aperçu du véhicule

2

Caractéristiques de sécurité de votre véhicule

3

Caractéristiques du véhicule

4

Conduite du véhicule

5

Que faire en cas d'urgence

6

Entretien

7

Caractéristiques techniques &
Renseignements pour le consommateur

8

Index

I

Référence rapide sur le système hybride

SYSTÈME HYBRIDE DE Kia / H2

FLUX D'ÉNERGIE DU OPTIMA HEV / H4

DÉMARRAGE D'UN VÉHICULE HYBRIDE / H8

LES ÉLÉMENTS D'UN VÉHICULE HYBRIDE / H10

SYSTÈME HYBRIDE DE Kia

La Kia Hybrid est un véhicule électrique hybride (HEV) propulsé par un moteur à essence et un moteur électrique. Ce dernier s'alimente d'un accumulateur HEV haute tension de 270 V. L'ordinateur HEV décide quand utiliser le moteur à essence et quand utiliser le moteur électrique, en fonction des conditions de conduite. Parfois, les deux moteurs fonctionnent simultanément. Dans certaines conditions, l'ordinateur éteint le moteur à essence et utilise uniquement le moteur électrique, afin d'économiser du carburant.

Lorsque la charge de la batterie HEV est basse, le moteur s'allume et s'éteint pour recharger la batterie. La décélération recharge également la batterie, par le biais du freinage régénérateur.

Affichage du système hybride

Le système hybride propose plusieurs affichages dont le niveau ECO et le score ECO. L'affichage du niveau ECO indique la consommation du véhicule. Plus le véhicule est conduit de façon écoénergétique, plus le niveau ECO augmente. Lorsque le véhicule est conduit en mode électrique, les émissions de dioxyde de carbone (CO2) sont réduites. L'affichage " Total ECO Score " (score ECO total) indique le nombre de fois où le niveau ECO a atteint son maximum.

Affichage du niveau ECO



Au démarrage, le niveau ECO s'affiche au niveau 4. Si le conducteur pilote de façon écoénergétique, le niveau ECO augmentera. Dans le cas contraire, le niveau ECO diminuera.



State of Charge - état de charge

La jauge de l'état de charge (SOC) indique le niveau de la batterie hybride. Si la jauge approche le L (Low), le véhicule engage automatiquement le moteur à combustion afin de recharger l'accumulateur. La jauge se situera rarement au niveau le plus élevé (H). Cela est normal et n'indique pas une anomalie. Cependant, si le voyant d'anomalie moteur et l'indicateur de service s'allument alors que l'état de charge (SOC) se situe près du L, demander immédiatement à un concessionnaire Kia agréé de vérifier le véhicule.

⚠ AVERTISSEMENT

Si le moteur ne démarre pas après le lancement initial, appuyer sur le bouton d'arrêt/de démarrage du moteur pour éteindre le système. La batterie du véhicule pourrait se décharger complètement, ce qui l'endommagerait probablement.

FLUX D'ÉNERGIE DU OPTIMA HEV

Le système hybride de Kia indique la circulation de l'énergie en fonction du mode de fonctionnement. Douze modes décrivent le fonctionnement en temps réel.

Vehicle Stop (véhicule arrêté)



OTFH044400N

Ce mode indique que le véhicule est à l'arrêt. (Aucun courant)

EV Propulsion (propulsion élect.)



OTFH044401N

Ce mode indique que le moteur électrique fournit une puissance de propulsion au véhicule.
(Accumulateur → Roue)

Power Assist (propulsion moteur essence/propulsion élect)

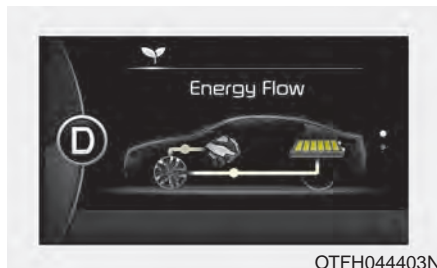

OTFH044403N

Ce mode indique que le moteur électrique et le moteur à essence fournissent tous deux une puissance de propulsion au véhicule.

(Accumulateur & Moteur → Roue)

Engine Only Propulsion (propulsion moteur essence uniquement)



OTFH044404N

Ce mode indique que seul le moteur à essence fournit une puissance de propulsion au véhicule.

(Moteur → Roue)

Engine Generation (moteur à essence en marche pour génération)



OTFH044405N

Le véhicule est à l'arrêt et le moteur recharge la batterie hybride.

(Moteur → Accumulateur)

FLUX D'ÉNERGIE DU OPTIMA HEV (SUITE)

Regeneration (frein régénératif)



OTFH044402N

Le freinage régénératif recharge la batterie hybride.

(Route → Accumulateur)

Engine Brake (frein moteur)



OTFH044404N

La compression du moteur ralentit le véhicule.

(Route → Moteur)

Power Reserve (propulsion élect. / moteur essence en marche pour génération)



OTFH044406N

Le moteur entraîne le véhicule et recharge la batterie.

(Moteur → Route & Accumulateur)

**Engine Generation / Motor Drive
(propulsion élect. / moteur essence
en marche pour génération)**



La compression du moteur et le freinage régénérateur ralentissent le véhicule. Le freinage régénérateur recharge la batterie hybride.

(Moteur → Accumulateur → Route)

**Engine Generation / Regeneration
(frein régénératif / moteur essence
en marche pour génération)**



Le moteur et le freinage régénératif rechargent la batterie hybride pendant la décélération.

(Moteur & Route → Accumulateur)

**Engine Brake / Regeneration
(frein moteur / frein régénératif)**



On peut utiliser la compression du moteur pour ralentir le véhicule. Le freinage régénératif peut servir à recharger la batterie hybride.

(Route → Moteur & Accumulateur)

DÉMARRAGE D'UN VÉHICULE HYBRIDE (CLÉ INTELLIGENTE)

Démarrage du moteur à essence

1. Placer la clé intelligente dans le véhicule.
2. Assurez-vous d'appliquer le frein de stationnement à fond.
3. Placez le levier de boîte à la position 'P' (stationnement). Au point mort (N), le moteur (système hybride) ne démarrera pas.
4. Appuyez sur la pédale de frein.
5. Appuyez sur le bouton Start/Stop (démarrage/arrêt).
6. Démarrer le véhicule sans appuyer sur la pédale d'accélérateur. Lorsque la température est très froide, ou si le véhicule n'a pas été démarré depuis plusieurs jours, laissez le moteur à essence se réchauffer sans appuyer sur l'accélérateur.
 - Même si la clé intelligente est dans le véhicule, elle doit être à portée de l'antenne pour que le moteur (système hybride) puisse démarrer.

- Lorsque le bouton Start/Stop (démarrage/arrêt) est à la position ACC ou ON, et si une portière est ouverte, le système recherchera la clé intelligente. Si la clé intelligente n'est pas dans le véhicule, le message " Key is not in vehicle " (la clé n'est pas dans le véhicule) s'affichera, et si toutes les portières sont fermées, un carillon se fera également entendre durant environ 5 secondes. L'indicateur s'éteindra lorsque le véhicule sera en mouvement. Conservez la clé intelligente dans le véhicule lorsque le contact est à la position ACC ou si le moteur est en marche.

Si la procédure de démarrage est suivie, le symbole " READY " s'allume au tableau de bord. Vous trouverez de plus amples renseignements à ce sujet au chapitre 5.

UTILISATION SÛRE et ÉCONOMIQUE du système hybride

- Roulez en douceur. Accélérez à un taux modéré et maintenez une vitesse de croisière stable. Évitez les démarrages "soudains". Ne faites pas la course d'un feu de circulation à l'autre. Évitez autant que possible la grosse circulation. Maintenez toujours une distance sûre avec les autres véhicules afin d'éviter tout freinage inutile. Ceci réduira l'usure des freins.
- Le freinage régénératif produit une énergie lors de la décélération du véhicule.
- Quand le courant de l'accumulateur est faible, le système hybride recharge automatiquement l'accumulateur.
- Quand le moteur tourne à la position " N ", le système hybride ne peut pas générer d'électricité. L'accumulateur ne peut pas se recharger au neutre. Consultez le chapitre 5 à cet effet.

*** AVIS**

Une fois le système hybride au mode " READY " (prêt), le moteur démarre et s'éteint automatiquement au besoin. Le symbole " READY " s'affiche au tableau de bord quand le système est engagé.

LES ÉLÉMENTS D'UN VÉHICULE HYBRIDE

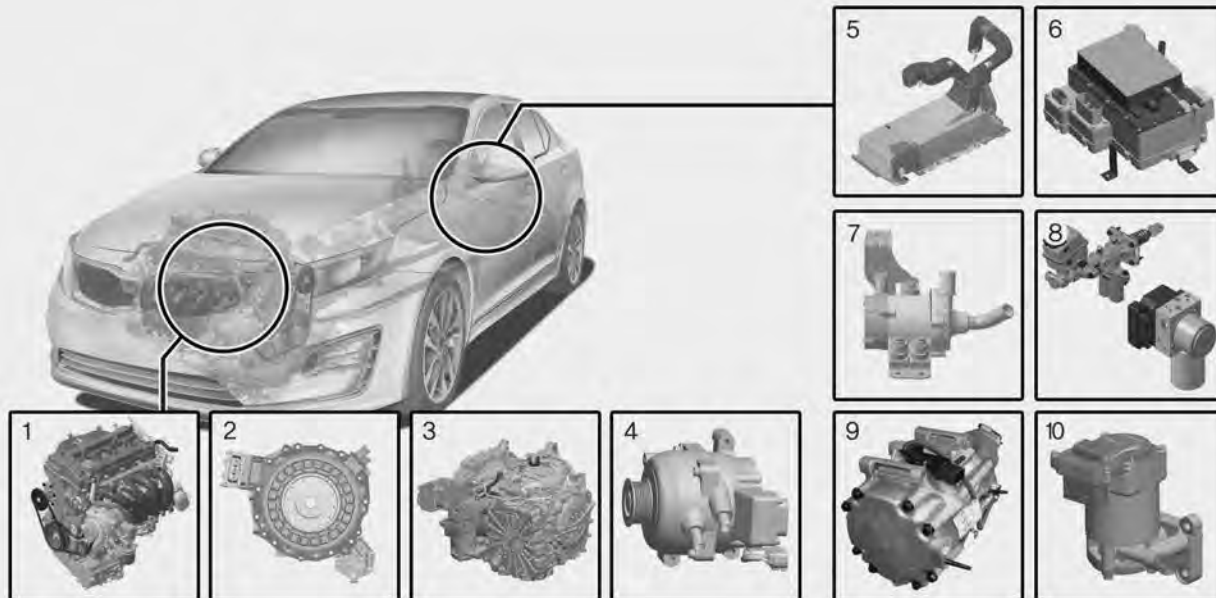

1. Moteur à essence de 2,4 litres
2. Moteur de 35 kW
3. Boîte automatique à 6 rapports
4. Génératrice de démarrage hybride (HSG - Hybrid Starter Generator)
5. Circuit de la batterie à haute tension

6. Unité de contrôle du système hybride (HPCU - Hybrid Power Control Unit)
7. Pompe à eau électrique (EWP - Electric water pump)
8. Système de freinage avec compresseur hydraulique
9. Compresseur électrique du climatiseur
10. Pompe à huile électrique (EOP)

OTFH024001N

La batterie hybride sous haute tension alimente le moteur électrique et d'autres composants électriques. Le contact avec la haute tension est dangereux.

Les composants à haute tension sont isolés à l'aide d'un matériau de couleur orange qui protège contre les décharges électriques. Des étiquettes d'avertissement sont également ajoutées sur certains composants. Seul un concessionnaire agréé Kia est habilité à vérifier et à réparer le système hybride de votre véhicule.

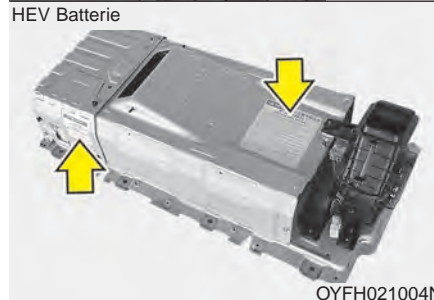
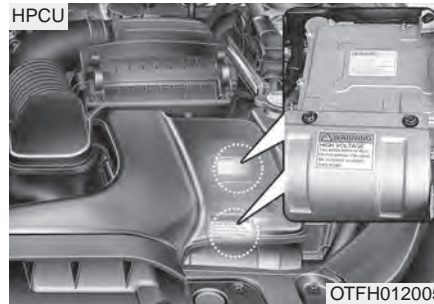

⚠ AVERTISSEMENT

Ne jamais toucher les composants de couleur orange ou les composants à haute tension dotés d'une étiquette d'avertissement, notamment les fils, les câbles et les raccords. Endommager ou enlever l'isolation entraîne des risques de blessures graves et même de mort par électrocution.

⚠ AVERTISSEMENT

Ne jamais toucher le bloc de commande hybride (HPCU) situé dans le compartiment moteur, surtout lors du remplacement des fusibles ou des relais situés sous le capot.

Si vous touchez au module HPCU, vous pourriez recevoir une décharge électrique causant des blessures ou même la mort.

LES ÉLÉMENTS D'UN VÉHICULE HYBRIDE (SUITE)

Moteur

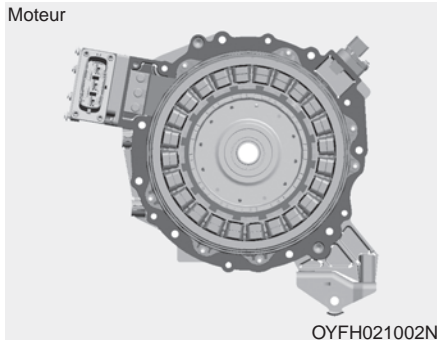

OYFH021002N

⚠ AVERTISSEMENT

Comme c'est le cas pour toutes les batteries, éviter tout contact avec le liquide (électrolyte) de la batterie hybride. Si la batterie est endommagée et que l'électrolyte entre en contact avec la peau, les vêtements ou les yeux, rincer immédiatement avec beaucoup d'eau claire.

⚠ AVERTISSEMENT

Ne pas utiliser de chargeur de batterie autre que le chargeur d'origine pour recharger la batterie de l'hybride. Vous risqueriez de vous exposer à des blessures graves ou mortelles.

⚠ AVERTISSEMENT

- Inondations

- Éviter de conduire dans des trous d'eau profonds. Cela pourrait saturer le véhicule d'eau et pourrait compromettre les composants sous haute tension.
- Ne jamais toucher les composants à haute tension si le véhicule a été immergé dans l'eau jusqu'à la moitié de sa hauteur. Toucher un composant à haute tension qui a été immergé dans l'eau peut causer des décharges électriques, des brûlures et des blessures graves ou même la mort.

⚠ AVERTISSEMENT

- Transport de liquides dans le coffre

Ne pas charger de grande quantité d'eau dans des récipients ouverts dans le véhicule. Si de l'eau est renversée sur la batterie de l'hybride, cela pourrait causer un court-circuit et endommager la batterie.

⚠ MISE EN GARDE

- Nettoyage du moteur

Ne jamais utiliser d'eau lors du nettoyage du compartiment du moteur. Cela pourrait provoquer une décharge électrique disruptive et endommager les pièces et composants électroniques.

⚠ AVERTISSEMENT

- Contact avec une haute tension

- Cette haute tension est très dangereuse et peut causer des brûlures graves et des chocs électriques, se soldant par des blessures graves ou mortelles.
- Afin de garantir la sécurité, ne jamais toucher, remplacer, démonter ou enlever un composant de la batterie hybride, qu'il s'agisse d'un câble, d'un raccord ou de tout autre composant électrique.

⚠ AVERTISSEMENT

- Utilisation d'eau ou de liquides

Si de l'eau ou des liquides entrent en contact avec les composants du système hybride et que l'on touche aussi l'eau ou les liquides, cela peut provoquer des blessures graves ou même la mort par électrocution.

⚠ AVERTISSEMENT

- Composants chauds

Lors du fonctionnement du véhicule, les composants de la batterie hybride peuvent chauffer. Toucher un de ces composants, même isoler, peut causer des brûlures.

LES ÉLÉMENTS D'UN VÉHICULE HYBRIDE (SUITE)

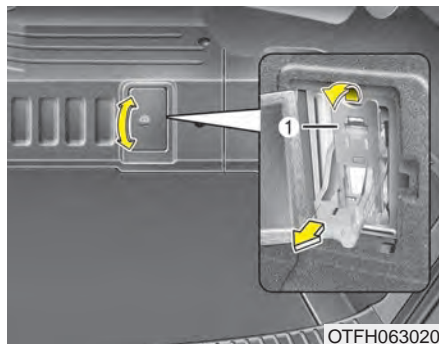

Fiche de service

Cette fiche de service (1) située dans le coffre, comme illustré, devrait toujours être tirée pour déconnecter et mettre hors circuit le système hybride.

IMPORTANT: Attendez 5 minutes après avoir tiré le levier avant de travailler sur le véhicule afin d'assurer que toute charge électrique restante soit dissipée.

⚠ DANGER

Ne touchez jamais à la connexion de sécurité. La connexion de sécurité est attachée au système de batterie hybride à haute tension.

Toucher la connexion de sécurité entraînera la mort ou des blessures graves. Les employés du service doivent suivre la procédure indiquée dans le manuel de service.

Caractéristiques spéciales du véhicule hybride.

Les véhicules hybrides ont un son différent des véhicules à moteur à combustion. Quand le système hybride est engagé, vous pourrez entendre un son provenant de l'accumulateur derrière le siège arrière. Si vous enfoncez l'accélérateur rapidement, vous pourrez entendre un son. Quand vous freinez, vous pourrez entendre le son du système de freinage régénératif. Quand le système hybride s'engage et se désengage, vous pourrez entendre un son dans le compartiment-moteur. Si vous appuyez sur la pédale de frein de façon répétitive alors que le système hybride est engagé, vous pourrez entendre un son dans le compartiment-moteur. Aucun de ces sons n'indique un mauvais fonctionnement. Il s'agit là de caractéristiques des véhicules hybrides.

Quand le système hybride est allumé, le moteur pourrait démarrer immédiatement ou un délai de démarrage pourrait se produire. Lorsque le témoin READY (prêt) s'allume, le système hybride est enclenché. Même si le moteur à essence est éteint, le véhicule peut avancer .

Le système VEH peut émettre des ondes électromagnétiques pouvant affecter les performances d'appareils électroniques, notamment les ordinateurs portables.

Si le véhicule reste stationné pendant une longue période, le système hybride se déchargera. Pour maintenir la charge du système hybride, le véhicule doit être conduit au moins une fois par mois.

Quand vous engagez le système hybride avec le levier de vitesses sur "P", le symbole "READY" s'allume au tableau de bord. Le conducteur peut conduire le véhicule même si le moteur à combustion est éteint.

⚠ AVERTISSEMENT

Toujours éteindre le système hybride avant de quitter le véhicule. Si on enfonce la pédale d'accélérateur par mégarde, alors que le sélecteur n'est pas en position « P », le véhicule se déplacera, ce qui pourrait causer des blessures graves ou même la mort.

Dispositif de bruit virtuel de moteur (VESS)

Le dispositif de bruit virtuel du moteur émet un son de moteur pour que les piétons puissent entendre un véhicule roulant à basse vitesse en mode électrique.



L'admission d'air de la batterie hybride est située derrière les sièges arrière. L'admission d'air de la batterie hybride est conçue afin de refroidir la batterie hybride. Si l'admission d'air de la batterie hybride est obstruée, la batterie hybride pourrait surchauffer. Ne recouvrez jamais l'admission d'air en aucune circonstance.

⚠ AVERTISSEMENT

- Admission d'air

- **Ne jamais bloquer les entrées d'air situées derrière les sièges arrière, car cela pourrait endommager la batterie hybride.**
- **Ne jamais laisser de l'eau pénétrer dans les prises d'air, même lors du nettoyage. De l'eau dans les prises d'air pourrait entraîner une décharge électrique, ce qui pourrait provoquer des blessures graves ou même la mort par électrocution.**

En cas d'accident

- Éviter tout contact avec le compartiment du moteur.
- Éviter tout contact avec un fil, un câble ou un composant de couleur orange ou à haute tension.
- Toujours prévoir qu'un composant à haute tension pourrait avoir été exposé lors de l'accident. En conséquence, toujours s'éloigner du véhicule le plus rapidement possible.
- Consulter le chapitre 6 pour obtenir des renseignements sur le remorquage du véhicule ou appeler l'assistance routière de Kia.

LES ÉLÉMENTS D'UN VÉHICULE HYBRIDE (SUITE)

▲ AVERTISSEMENT

- Après avoir stationné le véhicule, mettez le levier d'embrayage à la position " P " .
Éteignez le système hybride en appuyant sur le bouton de démarrage et d'arrêt du moteur " Start/Stop " .
- À des fins de sécurité, ne touchez pas aux câbles de haute tension, aux connecteurs et à la boîte de modules. Les composants de haute tension sont orange.
- Les câbles ou les fils exposés peuvent être visibles à l'intérieur et à l'extérieur du véhicule. Ne touchez jamais aux fils ou aux câbles, car vous pourriez recevoir une décharge électrique causant des blessures ou la mort.

(suite)

(suite)

- En cas d'incendie, pour éteindre un petit feu dans une batterie à haute tension, vous pouvez utiliser les techniques suivantes :
 - Poudre extinctrice
 - CO2
 - Grandes quantités d'eau
 - Mousse ordinairePour un gros feu dans une batterie à haute tension, veuillez utiliser les méthodes d'extinction suivantes :
 - Grandes quantités d'eau
 - De l'eau en brouillard
 - Mousse ordinaire
- Si vous devez faire remorquer votre véhicule, consultez le chapitre 6.

▲ AVERTISSEMENT

En cas d'accident de véhicule :

1. Arrêtez le véhicule et mettez le levier d'embrayage à la position " P " puis activez le frein à main.
2. Éteignez le système hybride en appuyant sur le bouton de démarrage et d'arrêt du moteur " Start/Stop " .
3. Sortez du véhicule et dirigez-vous vers un lieu sûr.
4. Communiquez avec les services d'urgence pour obtenir de l'aide et spécifiez qu'il s'agit d'un véhicule hybride.

Ne touchez pas aux câbles de haute tension, aux connecteurs et à la boîte de modules.

(suite)

(suite)

Les composants de haute tension sont orange.

Les câbles ou les fils exposés peuvent être visibles à l'intérieur et à l'extérieur du véhicule. Ne touchez jamais aux fils ou aux câbles, car vous pourriez recevoir une décharge électrique causant des blessures ou la mort.

AVERTISSEMENT

En cas d'incendie :

1. Arrêtez le véhicule et mettez le levier d'embrayage à la position " P " puis activez le frein à main. Pour évacuer la fumée d'un incendie, ouvrez les fenêtres si possible.
2. Éteignez le système hybride en appuyant sur le bouton de démarrage et d'arrêt du moteur " Start/Stop ".
3. Sortez du véhicule et dirigez-vous vers un lieu sûr.
4. Communiquez avec les services d'urgence pour obtenir de l'aide et spécifiez qu'il s'agit d'un véhicule hybride.

(suite)

(suite)

Si vous disposez d'un extincteur, éteignez le feu prudemment.

Ne touchez pas aux câbles de haute tension, aux connecteurs et à la boîte de modules. Les composants de haute tension sont orange. Les câbles ou les fils exposés peuvent être visibles à l'intérieur et à l'extérieur du véhicule.

Ne touchez jamais aux fils ou aux câbles, car vous pourriez recevoir une décharge électrique causant des blessures ou la mort.

⚠ AVERTISSEMENT

En cas d'immersion dans l'eau : Si votre véhicule a été inondé et que les tapis sont détrempés ou qu'il y a de l'eau sur le plancher, n'essayez pas de démarrer le système hybride. Ne touchez pas aux câbles de haute tension, aux connecteurs et à la boîte de modules, car vous pourriez recevoir une décharge électrique causant des blessures ou la mort. Les composants de haute tension sont orange. Veuillez faire remorquer votre véhicule chez un concessionnaire agréé de Kia.

Quand le véhicule hybride cesse de fonctionner

Le système hybride peut tomber en panne si la batterie de 12 V ou la batterie à haute tension sont déchargées ou si le réservoir de carburant est vide.

Si le système hybride tombe en panne lorsque le véhicule est en mouvement, ralentir progressivement le véhicule. S'arrêter à un endroit sécuritaire au bord de la route, placer le sélecteur de vitesses en position P et;

1. Engagez les feux de détresse.
2. À l'aide du bouton de démarrage " Start ", éteindre le système. Essayer de démarrer le système hybride en appuyant sur la pédale de frein et en appuyant sur le bouton " Start ".
3. Si le système hybride ne fonctionne pas, consultez " DÉMARRAGE D'URGENCE " au chapitre 6.

Avant d'utiliser des câbles de démarrage de secours, toujours vérifier le niveau de carburant. S'il est bas, ajouter du carburant avant de redémarrer le moteur.

⚠ AVERTISSEMENT

- En cas d'accident

Ne jamais toucher les fils ou les câbles électriques. S'ils sont exposés à l'extérieur ou à l'intérieur du véhicule, cela pourrait provoquer une décharge électrique.

⚠ AVERTISSEMENT

- Extinction d'un incendie

Si un incendie se déclare, évacuer le véhicule immédiatement et appeler les pompiers.

Introduction

Utilisation du manuel	1-2
Carburant	1-3
• Essence avec éthanol ou méthanol	1-3
• Carburant contenant du MMT	1-4
• Utilisation du MTBE	1-4
• N'utilisez pas de méthanol	1-5
• Additifs pour carburant	1-5
• Utilisation en pays étranger	1-5
Rodage du véhicule	1-6
Groupe motopropulseur hybride	1-6

UTILISATION DU MANUEL

Nous voulons vous aider à soutenir le plus grand plaisir possible à conduire votre véhicule. Le manuel de l'utilisateur peut vous aider de bien des façons. Nous vous recommandons fortement de le lire en entier. Afin de minimiser tout risque de mort ou de blessure, vous devez lire et respecter les AVERTISSEMENTS et les MISES EN GARDE tout au long du manuel.

Les illustrations viennent compléter le texte afin de mieux expliquer comment profiter du véhicule. En lisant le manuel, vous prendrez connaissance des caractéristiques du véhicule, des notices de sécurité importantes et de conseils de conduite sous diverses conditions routières.

Le contenu du manuel est résumé dans la table des matières. Utilisez l'index si vous recherchez un sujet particulier; il s'agit d'une liste alphabétique de toute l'information qui se trouve dans le manuel.

Sections : le manuel est divisé en huit sections, en plus d'un index. Chaque section débute par une courte table des matières pour avoir immédiatement une idée de l'information qui s'y trouve.

Vous trouverez, à travers le manuel, des AVERTISSEMENTS, MISES EN GARDE et AVIS, visant à assurer votre sécurité. Vous devriez lire attentivement les directives et recommandations des AVERTISSEMENTS, MISES EN GARDE et AVIS.

AVERTISSEMENT

Signale un danger, un risque de blessure grave ou même de mort si on l'ignore.

MISE EN GARDE

Signale un risque de dommage au véhicule si vous l'ignorez.

*** AVIS**

L'avis offre des renseignements utiles ou intéressants.

CARBURANT

Votre nouveau véhicule n'utilise qu'un carburant sans plomb d'indice d'octane ((R+M)/2) 87 (indice d'octane de recherche 91) ou plus élevé.

Votre nouveau véhicule est conçu pour offrir un rendement optimal avec un CARBURANT SANS PLOMB qui minimise les émissions à l'échappement et l'encrassement des bougies.

N'ajoutez jamais d'agents nettoyants de système de carburant autres que ceux spécifiés. (consultez un concessionnaire Kia agréé pour plus de détails.)

⚠ AVERTISSEMENT

- Faire le plein

- **Ne forcez pas un trop plein une fois que le bec de la pompe se déclenche automatiquement. Essayer de remplir davantage le réservoir peut provoquer un débordement sur la personne ou le sol, ce qui pose un risque d'incendie.**
- **Assurez-vous toujours que le bouchon du réservoir est bien remis en place pour empêcher un déversement de carburant en cas d'accident.**

Essence avec éthanol ou méthanol

Le gasohol, un mélange d'essence et d'éthanol (alcool de grain) et l'essence ou le gasohol contenant du méthanol (alcool de bois) sont souvent vendus de pair avec l'essence sans plomb ou en remplacement. En vertu des règlements de l'EPA, il est permis d'utiliser de l'éthanol dans votre véhicule. Ne pas utiliser de gasohol contenant plus de 10 % d'éthanol et ne pas utiliser d'essence ou de gasohol contenant du méthanol. L'éthanol procure moins d'énergie que l'essence, alors qu'il attire l'eau. Par conséquent, il est probable qu'il réduise le rendement du carburant et ainsi diminuer l'économie d'essence.

Le méthanol peut entraîner des problèmes de conduite et endommager le circuit d'alimentation. Cesser d'utiliser tout genre de gasohol si des problèmes de conduite surviennent.

Il se peut que les dommages au véhicule ou les problèmes de conduite ne soient pas couverts par la garantie du fabricant s'ils résultent de l'utilisation de :

1. l'essence-alcool ou l'essence contient du méthanol.

2. le carburant contient du plomb.

Le " E85 " est un carburant alternatif composé à 85 pour cent d'éthanol et 15 pour cent d'essence. Il est fabriqué exclusivement pour les véhicules à carburant polyvalent. Le " E85 " n'est pas compatible avec votre véhicule. L'utilisation du " E85 " pourra nuire au rendement du moteur et endommager le moteur et le système d'alimentation en carburant. Kia recommande que les clients évitent d'utiliser un carburant contenant plus de 10 % d'éthanol.

* AVIS

La garantie limitée sur le véhicule neuf ne couvre pas les dommages au système d'alimentation ni les problèmes de rendement engendrés par l'utilisation de carburants contenant du méthanol.

Carburant contenant du MMT

Certains carburants contiennent des additifs nocifs à base de manganèse comme le MMT (méthylcyclopentadiényl manganèse tricarbonyl).

Kia ne recommande pas l'utilisation de carburants contenant du MMT.

Ce genre de carburant peut réduire la performance du véhicule et nuire au système antipollution.

Le témoin d'alerte peut s'allumer au tableau de bord.

Utilisation du MTBE

Nous recommandons d'éviter les carburants contenant du MTBE (éther méthyl-tertiobutylique) à plus de 15 % par vol. (teneur en oxygène de 2,7 %).

Un carburant contenant du MTBE à plus de 15 % par vol. (teneur en oxygène de 2,7 %) peut réduire le rendement, causer un blocage par la vapeur ou rendre les démarrages difficiles.



MISE EN GARDE

La garantie limitée de véhicule neuf pourra ne pas couvrir les dommages au système d'alimentation en carburant ou les problèmes de performance provenant de l'utilisation de carburants contenant du méthanol ou du MTBE (éther méthyl-tertiobutylique) à plus de 15 % par vol. (teneur en oxygène de 2,7 %).

N'utilisez pas de méthanol

N'utilisez pas de carburants contenant du méthanol (alcool de bois) dans votre véhicule. Ce carburant peut réduire la performance du véhicule et endommager le système d'alimentation en carburant.

Additifs pour carburant

Kia recommande l'utilisation d'essences de bonne qualité traitées avec des additifs détergents comme l'essence détergente de QUALITÉ SUPÉRIEURE qui aide à empêcher la formation de dépôts dans le moteur. Ces essences aident le moteur à fonctionner plus proprement et à améliorer le rendement du système antipollution. Si vous désirez en savoir plus sur les essences détergentes de QUALITÉ SUPÉRIEURE, consultez le site (www.toptiergas.com).

Les clients qui n'utilisent pas régulièrement une essence détergente de QUALITÉ SUPÉRIEURE et qui éprouvent des difficultés à faire démarrer le moteur de leur véhicule ou dont le moteur ne tourne pas rondement, peuvent ajouter des additifs, vendus séparément. Si une essence détergente de QUALITÉ SUPÉRIEURE n'est pas disponible, on recommande l'ajout d'une bouteille d'additif dans le réservoir de carburant tous les 12 000 km ou à chaque vidange d'huile.

Vous pouvez vous procurer des additifs chez votre concessionnaire Kia agréé; vous pouvez aussi y obtenir des renseignements sur leur utilisation. Ne mélangez pas des additifs différents.

Utilisation en pays étranger

Si vous prévoyez utiliser votre véhicule dans un autre pays, voyez à:

- respecter tous les règlements d'enregistrement et d'assurance;
- connaître le type de carburant acceptable qui sera disponible.

RODAGE DU VÉHICULE

Aucune période spéciale de rodage n'est requise. En suivant quelques simples précautions au cours des premiers 1 000 km (600 milles), vous pourrez améliorer la performance, la consommation en carburant et la durée utile du véhicule.

- N'emballez pas le moteur.
- Roulez en tenant le régime du moteur entre 2 000 et 4 000 trs/min (tours ou révolutions à la minute).
- Ne maintenez pas la même vitesse pendant de longues périodes, qu'elle soit rapide ou lente. Faites varier le régime du moteur afin de bien roder ce dernier.
- Évitez les arrêts brusques, sauf en cas d'urgence, afin de permettre au frein de bien se placer.
- Ne faites aucun remorquage au cours des premiers 2 000 km (1 200 milles).

GROUPE MOTOPROPULSEUR HYBRIDE

En suivant quelques simples précautions au cours des premiers 1000 km (600 milles), vous pourrez améliorer la performance, la consommation en carburant et la durée utile du véhicule.

- N'emballez pas le moteur.
- Évitez les arrêts brusques, sauf en cas d'urgence, afin de permettre au frein de bien se placer.
- Ne faites aucun remorquage au cours des premiers 2000 km (1200 milles).

Aperçu du véhicule

Aperçu de l'extérieur	2-2
Aperçu de l'intérieur	2-4
Tableau de bord	2-5
Compartiment-moteur	2-6
Aperçu du coffre	2-7

APERÇU DE L'EXTÉRIEUR

■ Visée avant

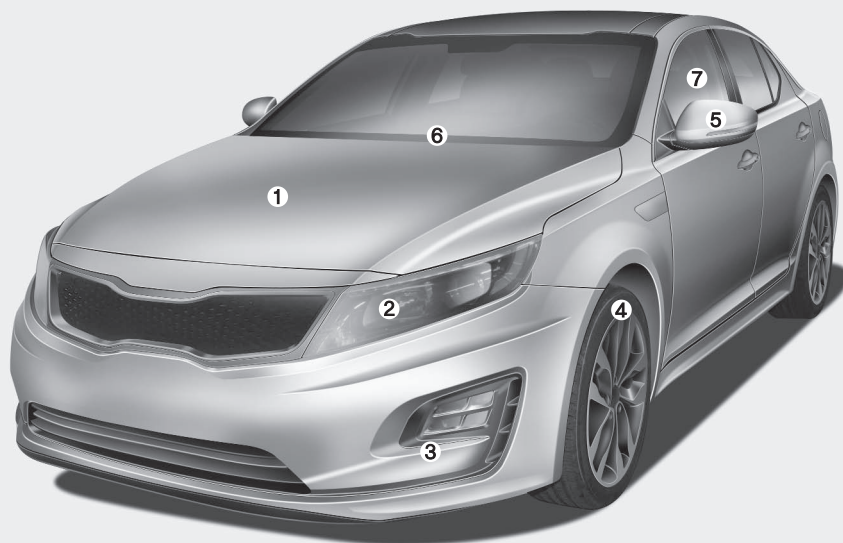

- 1. Capot4-30
- 2. Phare4-110, 7-85
- 3. Feu antibrouillard.....4-113, 7-89
- 4. Pneus et jantes.....7-53
- 5. Rétroviseur extérieur4-54
- 6. Lame d'essuie-glace du
pare-brise4-114, 7-48
- 7. Vitres.....4-25

* La forme réelle peut différer de l'illustration.

OTFH014003N

■ Visée arrière

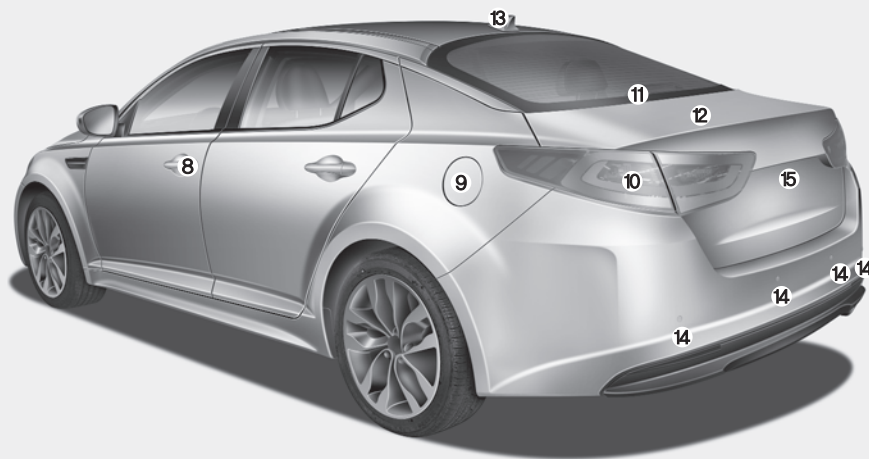

- 8. Serrures de porte4-18
- 9. Volet du réservoir de carburant.....4-32
- 10. Feu combiné arrière7-89
- 11. Remplacement du feu de freinage
central surélevé7-92
- 12. Coffre.....4-22
- 13. Antenne4-149
- 14. Système d'avertissement de recul....4-103
- 15. Écran de la caméra arrière.....4-106

* La forme réelle peut différer de l'illustration.

OTFH014004

APERÇU DE L'INTÉRIEUR

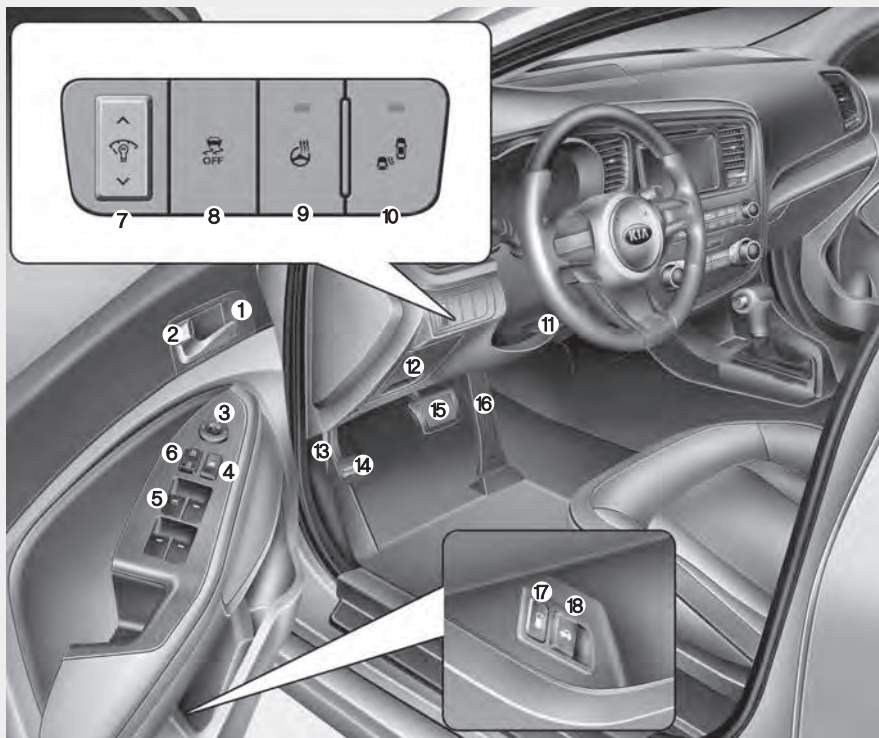

1. Bouton du système de mémoire de la position du conducteur.....4-41
2. Bouton de verrouillage/déverrouillage ..4-18
3. Commande du rétroviseur extérieur ..4-54
4. Bouton de verrouillage des vitres à commande électrique4-28
5. Commutateur des glaces à commande électrique4-25
6. Bouton de verrouillage centralisé des portes.....4-19
7. Bouton de commande de l'éclairage au tableau de bord.....4-58
8. Bouton ESC OFF5-25
9. Interrupteur du chauffe-volant.....4-45
10. Interrupteur du BSD.....5-39
11. Commande électrique d'inclinaison du volant4-44
12. Boîte de fusibles7-69
13. Levier de d'ouverture du capot4-30
14. Frein de stationnement5-21
15. Pédale de frein5-18
16. Pédale de l'accélérateur5-9
17. Levier d'ouverture du volet duréservoir de carburant.....4-32
18. Levier d'ouverture du coffre.....4-22

* La forme réelle peut différer de l'illustration.

OTFH014001N

TABLEAU DE BORD

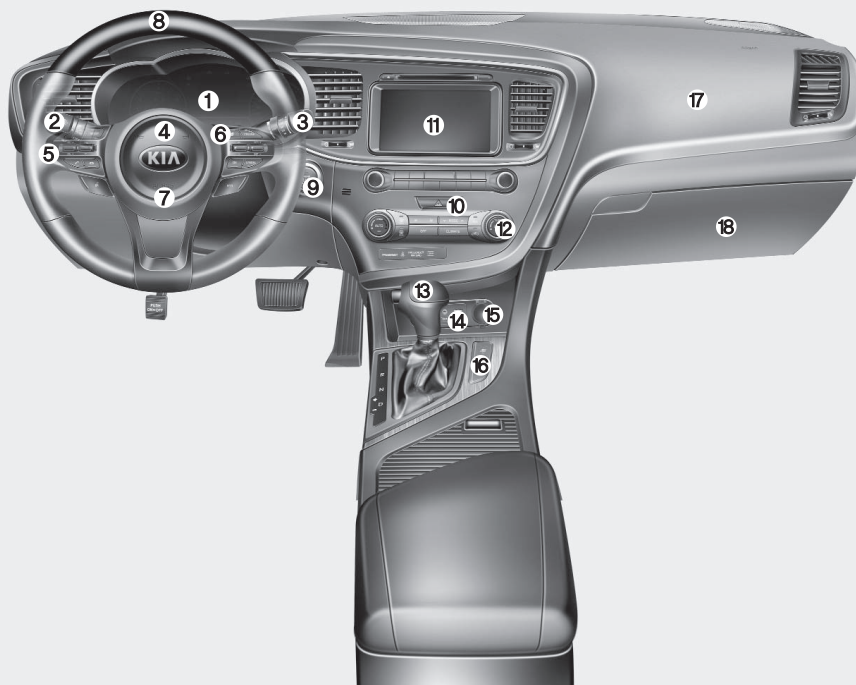

1. Groupe d'instruments.....4-57
2. Phares/feux de signalisation..4-109, 4-112
3. Essuie-glace/lave-glace4-114
4. Avertisseur sonore4-45
5. Commandes de radio au volant4-150
6. Régulateur de vitesse5-34
7. Coussin gonflable, conducteur.....3-51
8. Volant.....4-43
9. Bouton de démarrage/
arrêt du moteur.....5-6
10. Commutateur des feux de détresse ..6-2
11. Chaîne audio.....4-149
12. Climatisation.....4-123
13. Levier de changement
de vitesses5-12
14. AUX, USB, iPod.....4-151
15. Prise de courant.....4-144
16. Chauffe-siège3-12
17. Coussin gonflable, passager.....3-51
18. Boîte à gants.....4-140

* La forme réelle peut différer de l'illustration.

OTFH014002C

COMPARTIMENT-MOTEUR

■ 2,4L Moteur



1. Boîte du relais secondaire7-82
2. Réservoir du liquide de refroidissement7-35
3. Réservoir de lave-glace du pare-brise.....7-42
4. Bouchon de radiateur7-38
5. Jauge d'huile à moteur7-33
6. Bouchon de remplissage d'huile.....7-33
7. Réservoir de liquide pour frein.....7-40
8. Filtre à air.....7-44
9. Boîte à fusibles7-69
10. Liquide de refroidissement de l'inverseur.....7-35

* Le compartiment-moteur du véhicule peut différer de l'illustration.

OYFH071001

APERÇU DU COFFRE

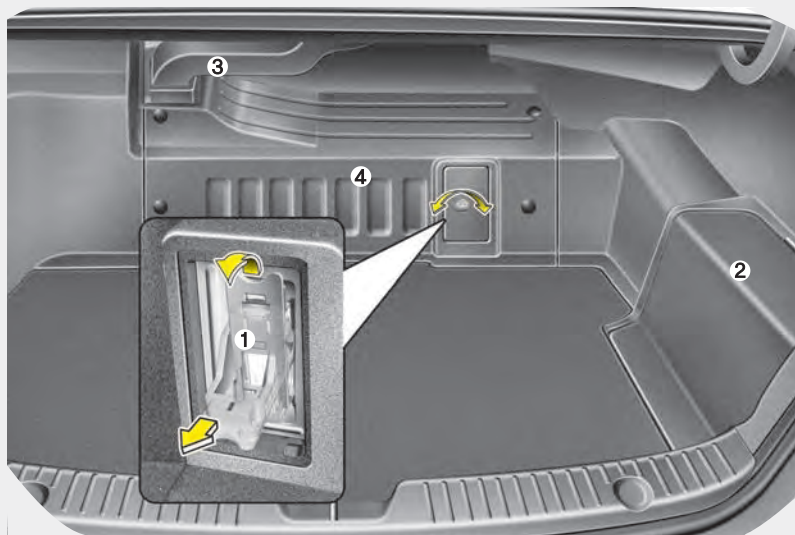

- 1. Fiche de serviceH14
- 2. Couvercle de l'accumulateur.....7-50
- 3. Conduite d'air fraisH16
- 4. Accumulateur haute tension.....H11

OTFH023007

Caractéristiques de sécurité de votre véhicule

Siège	3-2	• Système de détection d'occupant	3-46
• Siège du conducteur	3-2	• Coussins gonflables du conducteur et du passager	3-51
• Siège du passager avant	3-2	• Coussin gonflable latéral	3-54
• Siège arrière	3-2	• Rideau gonflable	3-56
• Réglage du siège avant- manuel	3-4	• Entretien du SRS	3-62
• Réglage du siège avant - électrique	3-6	• Ajouter un équipement ou modifier un véhicule équipé de coussins gonflables	3-63
• Chauffe-siège	3-11	• Étiquette d'avertissement des coussins gonflables	3-63
• Ventilation du siège	3-12		
• Poche sur le dossier	3-14		
• Réglage du siège arrière	3-15		
• Chauffe-siège	3-16		
• Accoudoir	3-17		
• Transport d'articles longs/étroits	3-17		
Ceintures de sécurité	3-19		
• Système de retenue	3-19		
• Ceinture de sécurité à prétendeur	3-25		
• Consignes concernant les ceintures de sécurité	3-28		
• Soins des ceintures de sécurité	3-29		
Appareil de retenue pour enfant	3-31		
• Utiliser un appareil de retenue pour enfant	3-32		
Coussin gonflable - système de retenue supplémentaire avancé	3-39		
• Le principe derrière les coussins gonflables	3-40		
• Témoin lumineux des coussins gonflables	3-42		
• Éléments et fonctions du SRS	3-43		

SIÈGE

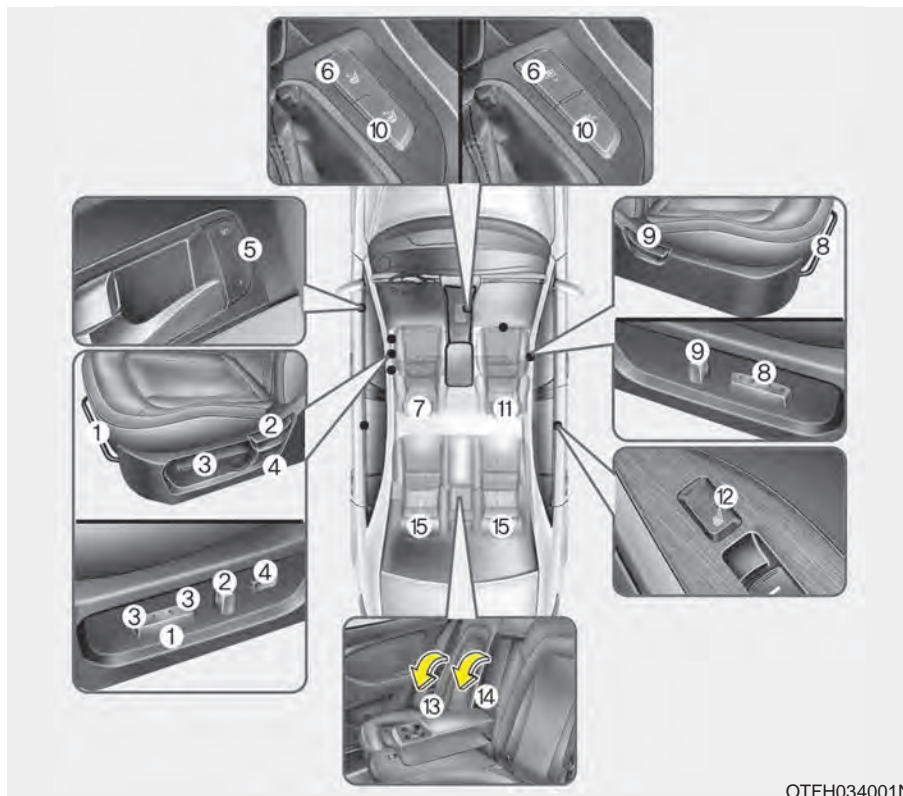

Siège du conducteur

- (1) Ajustement du siège vers l'avant/l'arrière
- (2) Inclinaison du dossier
- (3) Ajustement de la hauteur du siège
- (4) Support lombaire
- (5) Mémoire de position du siège du conducteur
- (6) Siège chauffant/siège ventilé
- (7) Ajustement de l'appuie-tête

Siège du passager avant

- (8) Ajustement du siège vers l'avant/l'arrière
- (9) Inclinaison du dossier
- (10) Siège chauffant/siège ventilé
- (11) Ajustement de l'appuie-tête

Siège arrière

- (12) Commutateur du chauffe-siège
- (13) Accoudoir
- (14) Passage pour skis
- (15) Ajustement de l'appuie-tête

OTFH034001N

⚠ AVERTISSEMENT

- Objets lâches

Les objets lâches au pied du conducteur peuvent nuire à l'opération des pédales et risquer de causer un accident. Ne placez rien sous les sièges avant.

⚠ AVERTISSEMENT

- Redresser le siège

Pour remettre le dossier du siège en position droite, tenez le dossier et redressez-le lentement, sans qu'il n'y ait personne à proximité. Si vous ne retenez pas le dossier, il se projettera vers l'avant et pourra causer des blessures en frappant une personne.

⚠ AVERTISSEMENT

- Responsabilité du conducteur pour le passager avant

Quand le véhicule est en mouvement, le conducteur doit demander au passager de garder le dossier du siège en position redressée. Si un accident survient et que le dossier du siège est incliné, la capacité de retenue de la ceinture de sécurité sera grandement réduite.

⚠ AVERTISSEMENT

N'utilisez pas un coussin pour réduire la friction entre le siège et le passager. Les hanches du passager pourraient glisser sous la ceinture sous-abdominale lors d'un accident ou d'un arrêt soudain. Des blessures graves ou mortelles pourraient s'ensuivre parce que la ceinture de sécurité ne peut pas fonctionner normalement.

⚠ AVERTISSEMENT

- Siège du conducteur

- Ne jamais essayer de régler le siège si le véhicule est en mouvement. Cela pourrait causer la perte de la maîtrise du véhicule.
- Ne rien laisser qui puisse modifier la position normale du dossier. Un objet ne doit pas être placé contre le dossier ou de manière à empêcher le verrouillage adéquat du dossier.
- S'asseoir le plus loin possible du volant, tout en gardant une position de conduite confortable. Il est recommandé de garder une distance de 10 po entre la poitrine et le volant, sinon le coussin gonflable pourrait blesser le conducteur en cas d'accident.

⚠ AVERTISSEMENT

- Réglage du siège

- **Ne pas régler le siège si la ceinture de sécurité est bouclée. Le mouvement du siège vers l'avant causerait une grande pression sur l'abdomen.**
- **Ne pas placer sa main près du fond du siège ou des coulisses de siège lors de son réglage. La main pourrait être coincée par le mécanisme du siège.**

Réglage du siège avant - manuel

Glissement vers l'avant ou l'arrière

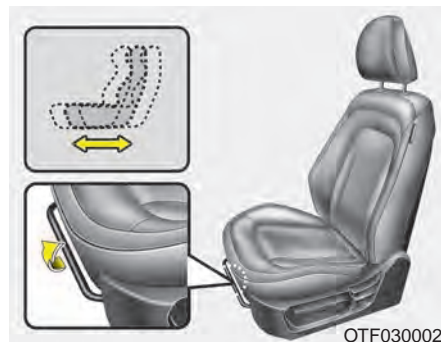

Pour avancer ou reculer le siège :

1. Soulevez et retenez le levier de glissement du siège.
2. Faites glisser le siège à la position désirée.
3. Relâchez la barre et assurez-vous que le siège est ancré en position.

Ajustez le siège avant de conduire. Assurez-vous qu'il est bien enclenché en position en essayant de le faire bouger vers l'avant et l'arrière sans utiliser le levier. Si le siège se déplace, il n'est pas bien enclenché.

⚠ AVERTISSEMENT

- Mouvement inattendu du siège

Après le réglage manuel du siège, toujours vérifier s'il est bien verrouillé en essayant de le bouger vers l'avant et vers l'arrière. Si le siège n'est pas bien verrouillé, il pourrait se déplacer soudainement et causer la perte de la maîtrise du véhicule.

Angle du dossier

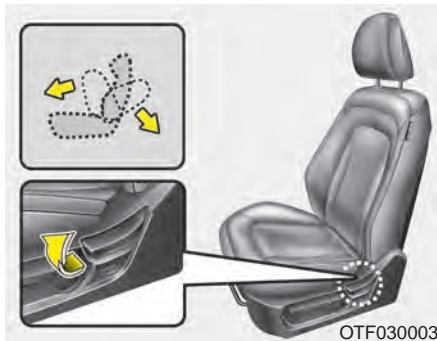

Pour incliner le dossier :

1. Penchez-vous légèrement vers l'avant et soulevez le levier d'inclinaison du dossier.
2. Appuyez-vous lentement contre le dossier pour en ajuster la position.
3. Relâchez le levier et assurez-vous que le dossier s'enclenche en position (le levier DOIT retourner à sa position d'origine pour que le dossier se bloque en position.)

Hauteur du siège (siège du conducteur)

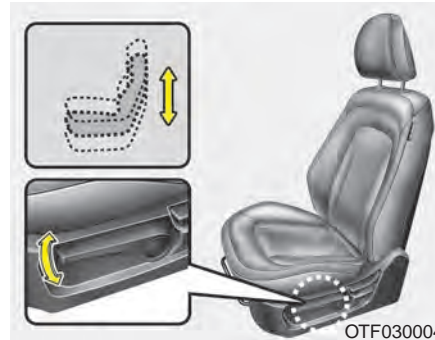

Pour modifier la hauteur du siège, actionnez le levier vers le haut ou le bas.

- Pour abaisser le siège, abaissez le levier à plusieurs reprises.
- Pour soulever le siège, soulevez le levier à plusieurs reprises.

Support lombaire (siège du conducteur)

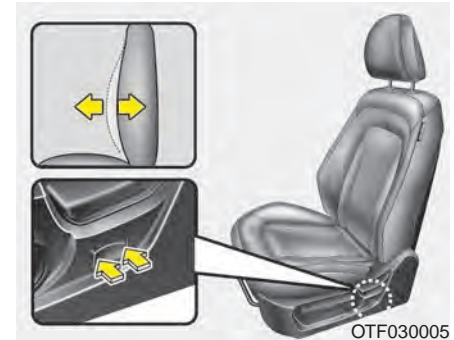

Appuyez sur la partie avant du commutateur pour accroître le support, ou sur la partie arrière pour le réduire.

Réglage du siège avant - électrique (si équipé)

Le siège avant peut s'ajuster à l'aide du bouton de commande sur le côté extérieur du coussin du siège. Ajustez le siège à la bonne position avant de prendre la route, afin de pouvoir bien contrôler le volant, les pédales et les commutateurs au tableau de bord.

⚠ AVERTISSEMENT

Le siège à commande électrique peut s'ajuster même si la clé de contact est sur OFF.

On ne devrait donc jamais laisser les enfants seuls dans le véhicule.

⚠ MISE EN GARDE

- **Le siège à commande électrique est mû par moteur électrique. Cessez de l'actionner une fois l'ajustement effectué. L'utilisation excessive peut endommager l'équipement électrique.**
- **En opération, le siège à commande électrique consomme beaucoup de courant. Afin d'éviter de drainer la batterie inutilement, n'ajustez pas le siège à commande électrique plus que nécessaire, quand le moteur est éteint.**
- **N'utilisez pas deux boutons de réglage électriques ou plus en même temps. Les moteurs ou les composants électriques pourraient mal fonctionner.**

Position avancée ou reculée



Poussez le bouton vers l'avant ou l'arrière pour placer le siège à la position voulue. Relâchez le bouton une fois le siège à la bonne position.

Angle du dossier

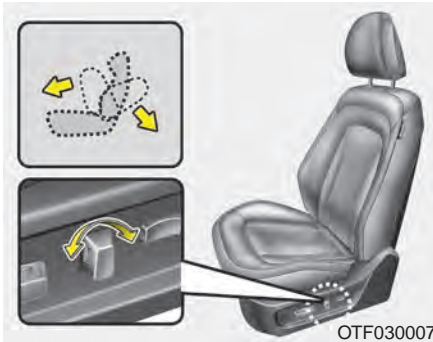

Poussez le bouton vers l'avant ou l'arrière pour amener le dossier à l'angle voulu. Relâchez le bouton une fois le dossier à la bonne position.

**Hauteur du coussin
(du siège du conducteur)**

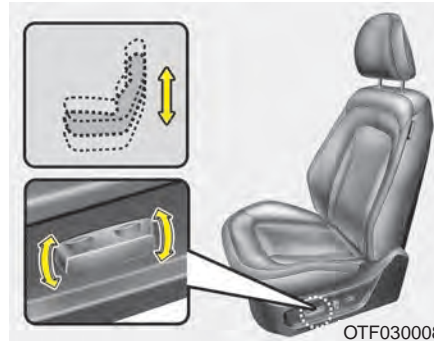

Utilisez l'avant du bouton pour soulever ou abaisser la partie avant du coussin du siège. Utilisez l'arrière du bouton pour soulever ou abaisser la partie arrière du coussin du siège. Relâchez le bouton une fois le coussin à la bonne position.

**Support lombaire (du siège du
conducteur, si équipé)**

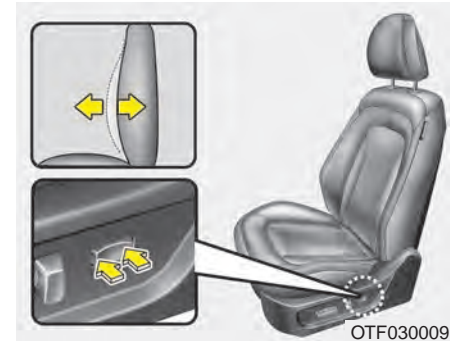

Le support lombaire s'ajuste en appuyant sur le commutateur du support lombaire situé sur le flanc du siège du conducteur. Appuyez sur la partie avant du commutateur pour accroître le support, ou sur la partie arrière pour le réduire.

Appui-tête

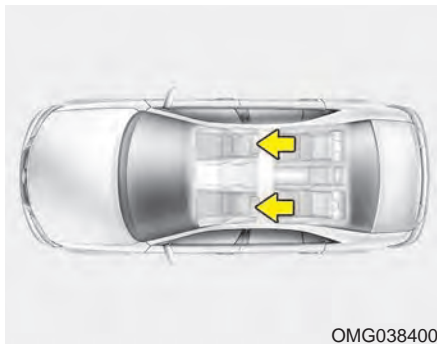

Les sièges du conducteur et du passager avant sont munis d'appui-tête, pour la sécurité et le confort des occupants.

Non seulement l'appui-tête ajoute-t-il au confort du conducteur et du passager avant, mais il aide aussi à protéger la tête et la nuque en cas de collision.

Afin d'assurer une efficacité maximale en cas d'accident, l'appui-tête devrait être ajusté de façon à ce que le centre de l'appui-tête se trouve à la hauteur du centre de gravité de la tête de l'occupant.

En général, le centre de gravité de la tête de la plupart des gens est la même que la hauteur des yeux. Ajustez aussi l'appui-tête aussi près que possible de votre tête. Pour cette raison, l'utilisation d'un coussin qui éloigne le corps du dossier n'est pas recommandée.

⚠ AVERTISSEMENT
- Démontage et réglage de l'appui-tête

- **Ne pas conduire le véhicule si les appui-têtes ne sont pas en place. Ils aident à prévenir des blessures cervicales et crâniennes en cas d'accident.**
- **Ne pas régler la hauteur de l'appui-tête si le véhicule est en mouvement. Le conducteur pourrait perdre la maîtrise du véhicule.**

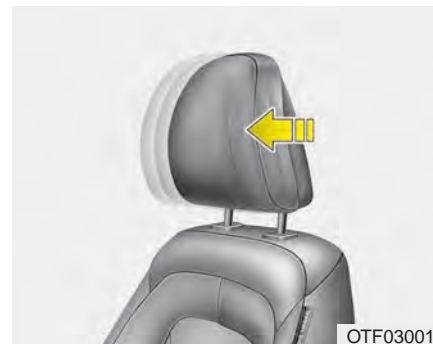

Réglage vers l'avant ou l'arrière

L'appui-tête peut être ajusté sur 4 positions vers l'avant en le tirant vers l'avant jusqu'à la position de détente voulue. Pour ajuster l'appui-tête complètement vers l'arrière, tirez-le complètement vers l'avant puis relâchez-le. Ajustez l'appui-tête de façon à ce qu'il puisse bien supporter la tête et la nuque.

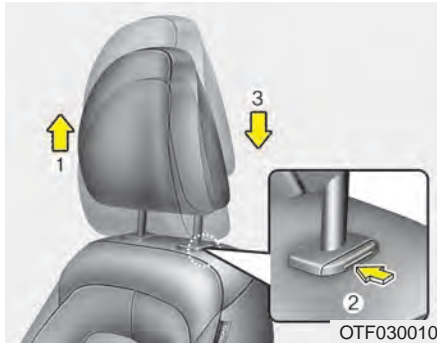

Réglage de la hauteur

Pour soulever l'appui-tête, tirez-le à la position voulue (1). Pour l'abaisser, tenez le bouton de déverrouillage (2) enfoncé et abaissez l'appui-tête à la position voulue (3).

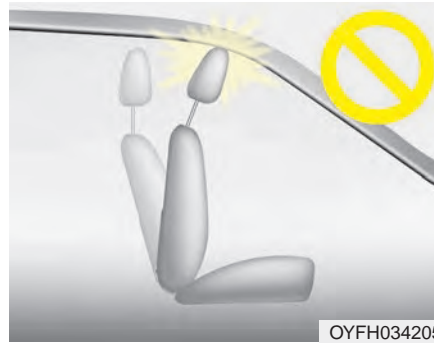

⚠ MISE EN GARDE

Si l'on rabat le dossier de siège vers l'avant alors que l'appui-tête et le coussin de siège sont levés, l'appui-tête risque d'entrer en contact avec le pare-soleil ou d'autres parties du véhicule.

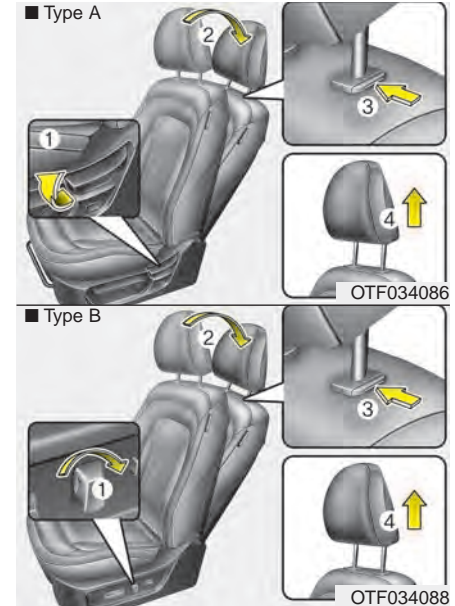

Retrait

Pour enlever l'appui-tête:

1. Abaissez le dossier (2) à l'aide du levier d'inclinaison (1).
2. Soulevez l'appui-tête au maximum.

3. Appuyez sur le bouton de dégagement de l'appuie-tête (3) tout en tirant sur l'appuie-tête (4).

⚠ AVERTISSEMENT

Ne laissez JAMAIS quelqu'un s'asseoir sur un siège sans appuie-tête.

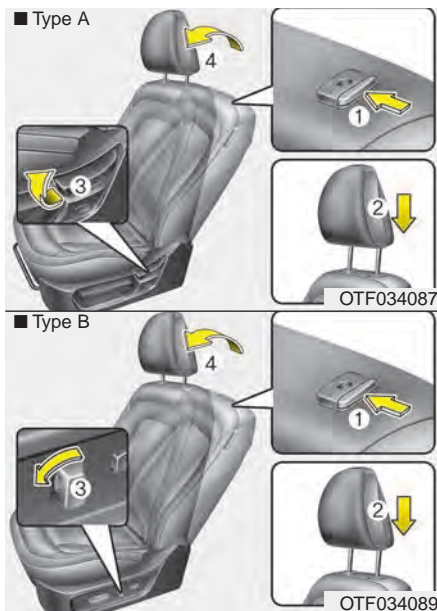

Réinstallation

Pour réinstaller l'appuie-tête:

1. Introduisez les tiges (2) de l'appuie-tête dans les orifices tout en appuyant sur le bouton de dégagement (1).
2. Abaissez le dossier (4) à l'aide du levier d'inclinaison (3).

3. Ajustez l'appuie-tête à la hauteur appropriée.

⚠ AVERTISSEMENT

Assurez-vous toujours que l'appuie-tête s'enclenche en position après l'avoir réinstallé et ajusté correctement.

Chauffe-siège (si équipé)

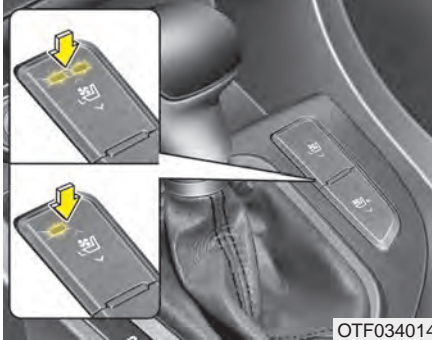

Le chauffe-siège permet de réchauffer les sièges avant par temps froid.

Le commutateur d'allumage en position ON, appuyez sur le commutateur du chauffe-siège du conducteur ou du passager avant.

Par temps doux ou si vous ne voulez pas utiliser le chauffe-siège, gardez les commutateurs en position éteinte.

Quand le commutateur du chauffe-siège est enclenché, le chauffage du siège s'allumera et s'éteindra automatiquement, pour conserver la température du siège au niveau requis.

- La température du siège est modifiée comme suit chaque fois que vous appuyez sur le bouton :



- Pour éteindre le chauffe-siège, appuyer sur le commutateur pendant plus de 1,5 seconde, lorsque le chauffe-siège est activé.
- Par défaut, le réchauffeur de siège est en position d'arrêt chaque fois que le contact est établi.

⚠️ MISE EN GARDE

- *Si vous nettoyez les sièges, n'utilisez pas de solvant organique comme un diluant, du benzène, de l'alcool ou de l'essence. Vous risqueriez d'endommager la surface du chauffe-siège ou les sièges.*
- *Pour prévenir la surchauffe pendant le fonctionnement du chauffage de siège, ne pas placer sur le siège des objets qui empêchent le passage de la chaleur, comme des couvertures, des coussins ou des housses de siège.*
- *Ne placez aucun objet lourd ou tranchant sur un siège doté d'un chauffe-siège. Vous risqueriez d'endommager les éléments du chauffe-siège.*

⚠ AVERTISSEMENT

- Risque de brûlures

Les passagers devraient être très prudents lors de l'utilisation des chauffe-siège car il y a risque de surchauffage ou de brûlure. Les occupants doivent pouvoir sentir si le siège devient trop chaud et pouvoir mettre le chauffe-siège hors circuit. Le chauffage de siège pourrait causer des brûlures même à basse température, s'il est utilisé pour de longues périodes. Le conducteur doit faire preuve d'extrême prudence avec les types de passagers suivants :

(suite)

(suite)

1. Poupes, enfants, personnes âgées ou handicapées ou patients externes
2. Personnes avec peau sensible ou qui brûle facilement.
3. Personnes fatiguées.
4. Personnes intoxiquées.
5. Personnes qui prennent des médicaments qui causent de la somnolence (hypnotiques, comprimés pour le rhume, etc.).

Ventilation du siège (si équipé)

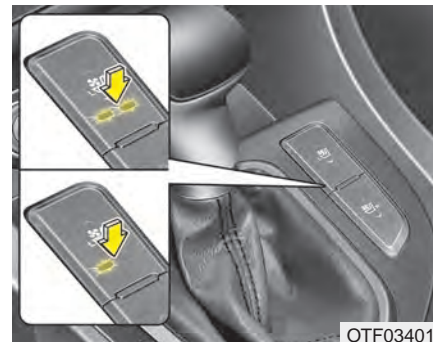

La ventilation du siège permet de refroidir le siège du conducteur lorsqu'il fait chaud.

De l'air frais est soufflé par de petits trous d'aération parsemés sur la surface du coussin et du dossier du siège. Pour rafraîchir le siège, appuyer sur le commutateur pendant que le moteur tourne.

S'il n'est pas nécessaire de rafraîchir le siège, conserver les commutateurs en position éteinte.

- La circulation de l'air changera en suivant le cycle ci-dessous à chaque fois que l'on appuie sur le commutateur :

ARRÊT → HAUT (☀️ ☀️) → BAS (☀️)
↑

- Pour éteindre la ventilation du siège, appuyer sur le commutateur pendant plus de 1,5 seconde.
- Quand on allume la ventilation du siège, il faudra parfois attendre environ 5 minutes avant d'en sentir les effets.
- Puisque la ventilation du siège aspire l'air de l'habitacle, l'efficacité de rafraîchissement dépendra de la température à l'intérieur de l'habitacle. Pour améliorer l'efficacité de rafraîchissement du siège, allumer le climatiseur en même temps.

- La ventilation du siège se positionne sur OFF par défaut à chaque fois que le commutateur d'allumage est placé sur ON.

⚠️ MISE EN GARDE

- ***Le siège climatisé est muni d'un système supplémentaire de refroidissement /réchauffement. Le siège climatisé fonctionne quand le système de climatisation est en circuit. Utiliser le siège climatisé pendant une période prolongée alors que le système de climatisation est hors circuit peut entraîner un mauvais fonctionnement du siège climatisé.***
- ***Lors du nettoyage des sièges, n'utilisez pas de solvant organique comme un diluant, du benzène, de l'alcool ou de l'essence. Vous risqueriez d'endommager la surface des sièges.***

(suite)

(suite)

- **Ne renversez aucun liquide (eau ou boissons) sur la surface des sièges et dossiers avant. Ceci pourrait obstruer les orifices d'évent et empêcher le refroidisseur de bien fonctionner.**
- **Ne placez aucune matière comme des sacs en plastique ou des journaux sous les sièges. Les événements pourraient alors ne pas bien fonctionner si l'admission d'air est obstruée.**
- **Si les événements ne fonctionnent pas, faites redémarrer le véhicule. S'il n'y a aucun changement, faites inspecter le véhicule chez un concessionnaire Kia agréé.**

Poche sur le dossier



Le dossier du siège du passager avant est doté d'une poche de rangement.

⚠ Avertissement

- Poches sur les dossiers

Ne placez aucun objet lourd ou tranchant dans les poches. En cas d'accident, ces objets pourraient percuter un occupant. Des objets lourds sur le dossier du passager avant pourraient aussi affecter le système du capteur du coussin gonflable.

Réglage du siège arrière

Appui-tête

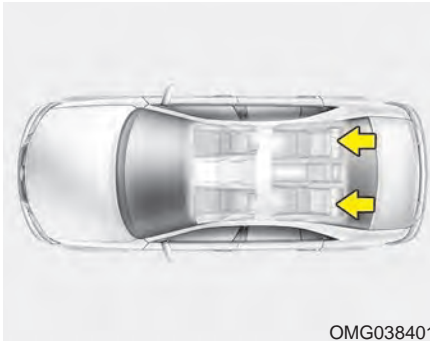

Le ou les sièges arrière sont munis d'appui-têtes sur les places d'extrémité afin d'assurer la sécurité et le confort des passagers.

Non seulement l'appui-tête assure-t-il le confort des passagers, mais il aide aussi à protéger la tête et la nuque en cas d'accident.

Afin d'assurer une efficacité maximale en cas d'accident, l'appui-tête devrait être ajusté de façon à ce que le centre de l'appui-tête se trouve à la hauteur du centre de gravité de la tête de l'occupant.

En général, le centre de gravité de la tête de la plupart des gens est la même que la hauteur des yeux. Ajustez aussi l'appui-tête aussi près que possible de votre tête. Pour cette raison, l'utilisation d'un coussin qui éloigne le corps du dossier n'est pas recommandée.

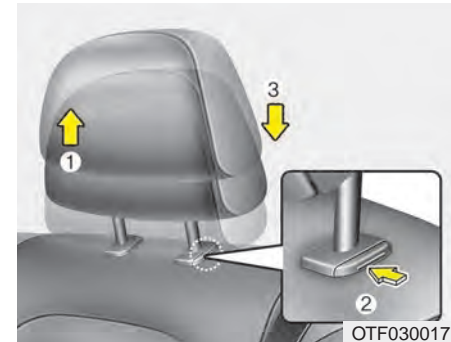

Réglage de la hauteur (si équipé)

Pour soulever l'appui-tête, amenez-le à la position désirée (1). Pour l'abaisser, tenez le bouton de déverrouillage (2) enfoncé puis abaissez l'appui-tête au niveau désiré (3).

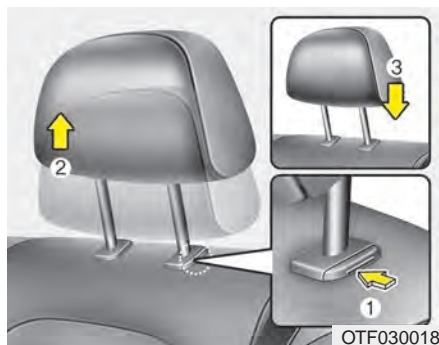

Retrait

Pour enlever l'appui-tête, soulevez-le aussi haut que possible puis tenez le bouton de déverrouillage (1) enfoncé tout en continuant de soulever l'appui-tête (2).

Pour réinstaller l'appui-tête, placez les tiges (3) de l'appui-tête dans les orifices tout en appuyant sur le bouton de libération (1). Ajustez ensuite la hauteur de l'appui-tête.

Assurez-vous que l'appui-tête s'engage en position après l'avoir ajusté afin qu'il protège bien l'occupant.

Chauffe-siège (si équipé)

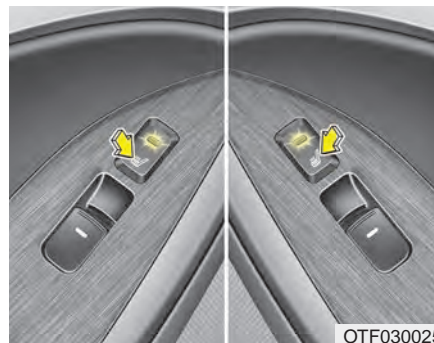

Le réchauffeur de siège réchauffe les sièges avant par temps froid.

Le commutateur d'allumage sur ON, appuyez sur l'un des commutateurs pour réchauffer le siège.

Par temps doux ou si vous ne voulez pas utiliser le chauffe-siège, gardez les commutateurs en position éteinte.

- La température du siège est modifiée comme suit chaque fois que vous appuyez sur le bouton :

ARRÊT → HAUT (☀️☀️) → BAS (☀️)
↑

- Par défaut, le réchauffeur de siège est en position d'arrêt chaque fois que le contact est établi.

* AVIS

Quand le commutateur du chauffe-siège est enclenché, le chauffage du siège s'allumera et s'éteindra automatiquement, pour conserver la température du siège au niveau requis.

Accoudoir



OTF030023N

Pour utiliser l'accoudoir, sortez-le du dossier du siège.

Transport d'articles longs/étroits

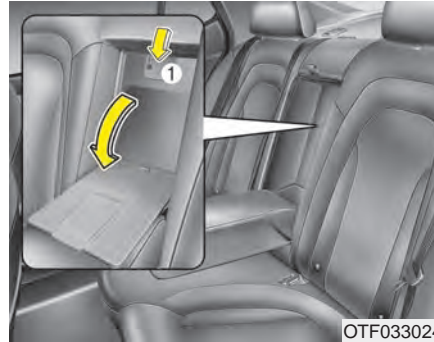

OTF033024

Abaissez l'accoudoir à l'aide de la sangle sur l'accoudoir. Abaissez le couvercle tout en pressant le levier de dégagement. Un espace à bagages additionnel est prévu afin d'accueillir les articles longs et étroits (skis, pôles, bois d'oeuvre, etc.) qui empêcheraient normalement le panneau du coffre de bien fermer.

⚠ MISE EN GARDE

- **Assurez-vous que le moteur est éteint, que le levier de vitesses est sur P et que le frein de stationnement est engagé chaque fois que vous chargez ou déchargez des bagages. Le véhicule pourrait se déplacer si le levier de vitesses devait être déplacé par inadvertance.**
- **Faites attention au dos des sièges arrière quand vous placez des bagages dans le coffre afin de ne pas endommager l'intérieur du véhicule.**
- **Si vous placez des bagages sur le siège arrière, assurez-vous qu'ils sont bien attachés afin qu'ils ne se déplacent pas pendant que vous conduisez. Des bagages lâches dans l'habitacle peut causer des dommages au véhicule et des blessures aux passagers.**

⚠ AVERTISSEMENT

Quand vous utilisez la sangle fournie avec l'accoudoir. Prenez soin de ne pas endommager l'accumulateur haute tension. N'enlevez pas la garniture de l'accumulateur haute tension quand vous utilisez la sangle, autrement l'accumulateur haute tension s'endommagera. De plus vous risquez un choc électrique ou des brûlures qui se solderaient par des blessures graves ou mortelles.

⚠ AVERTISSEMENT

- Bagages

Les bagages devraient toujours être retenus afin d'éviter qu'ils deviennent un projectile lors d'un accident, blessant les occupants. Ne placez aucun objet sur les sièges arrière car on ne peut pas les attacher solidement et ils pourraient frapper les personnes assises sur les sièges avant lors d'une collision.

⚠ AVERTISSEMENT

- Chargement des bagages

Assurez-vous que le moteur est éteint, que la boîte automatique est engagée sur P (Park) et que le frein de stationnement est bien engagé, avant de charger ou de décharger des bagages. Autrement, le véhicule pourrait se mettre à rouler si le levier de vitesses est déplacé par inadvertance.

CEINTURES DE SÉCURITÉ

Système de retenue

Les ceintures de sécurité sont conçues pour supporter le corps par les régions osseuses et doivent donc passer ou sur l'avant du pelvis, ou devant de la poitrine et des épaules. Éviter de passer la ceinture sur le ventre. La ceinture doit être ajustée fermement et confortablement pour offrir la protection pour laquelle elle a été conçue. Si la ceinture est lâche, elle ne protégera pas adéquatement celui qui la porte. S'assurer de ne pas contaminer le tissu avec de la pâte à polir, de l'huile, des produits chimiques et en particulier avec de l'acide de batterie. Nettoyer la ceinture à l'aide de savon doux et d'eau. La ceinture doit être remplacée si le tissu est effiloché, contaminé ou endommagé.

- Pour une protection maximale du système de retenue, les ceintures doivent toujours être bouclées lorsque le véhicule est en mouvement. L'épaulière doit passer sur le milieu de l'épaule, et sur la clavicule.
- Ne jamais permettre aux enfants d'occuper le siège du passager avant. Voir la section sur le système de retenue pour les enfants pour plus de détails.

⚠ AVERTISSEMENT
- ceinture de sécurité à épaulière

Ne jamais porter la ceinture à épaulière sous le bras ou derrière le dos. Si la ceinture à épaulière est mal positionnée, elle ne peut pas protéger en cas d'accident.

⚠ AVERTISSEMENT
- ceinture de sécurité endommagée

Remplacer l'ensemble de la ceinture de sécurité si une partie du tissu ou des pièces sont endommagées. Il n'est pas certain qu'une ceinture de sécurité endommagée pourra protéger en cas d'accident.

⚠ AVERTISSEMENT
 - ceinture de sécurité
 tordue

Vérifier que la ceinture n'est pas tordue. Une ceinture tordue ne protège pas adéquatement en cas d'accident, et pourra même blesser celui qui la porte.

⚠ AVERTISSEMENT
 - boucle de ceinture de
 sécurité

Assurez-vous qu'aucun objet (gomme, miettes, pièces de monnaie) n'obstrue le fonctionnement de la boucle. Ces objets pourraient empêcher le bouclage adéquat de la ceinture

Avertisseur de ceinture de sécurité (siège du conducteur)



Le témoin et le carillon de la ceinture de sécurité du conducteur s'activent de la façon suivante quand le commutateur d'allumage se trouve sur « ON ».

Conditions		Séquence d'avertissement	
Ceinture de sécurité	Vitesse du véhicule	Témoin-clignotement	Carillon-son
Débouclée		6 secondes	
Bouclée		6 secondes	Rien
Bouclée → Débouclée	Moins de 5 km/h (3 mi/h)	6 secondes	Rien
	5 km/h~ 10 km/h	6 secondes	
	Plus de 10 km/h (6 mi/h)	En circuit 6 s / Hors circuit 24 s (11 fois)	
Débouclée	Plus de 10 km/h (6 mi/h) ↓ Moins de 5 km/h (3 mi/h)	6 secondes *1 ↓ Arrêt *2	

*1 La séquence se répète 11 fois à intervalles de 24 secondes. Si la ceinture du conducteur est bouclée, le témoin s'éteint dans les 6 secondes et le carillon s'éteint immédiatement.

*2 Le témoin s'éteint dans les 6 secondes et le carillon s'éteint immédiatement.

**Témoin de ceinture de sécurité
(siège du passager avant)**



Le témoin de ceinture de sécurité du siège de passager avant s'allumene de la façon suivante quand le commutateur d'allumage est sur ON.

Conditions		Témoin lumineux
Ceinture de sécurité	Vitesse du véhicule	Clignotement
Débouclée		6 secondes
Débouclés	Plus de 10 km/h (6 mi/h)	Continuellement
Bouclée		6 secondes
Bouclée →	Plus de 10 km/h (6 mi/h)	Continuellement *1
Débouclée	Plus de 10 km/h (6 mi/h)	Éteint

*1 Le témoin de la ceinture de sécurité s'éteint si la vitesse du véhicule est inférieure à 5 km/h (3 mi/h). Le témoin clignotera de nouveau si la vitesse du véhicule dépasse 5 km/h (3 mi/h).

⚠ AVERTISSEMENT

Une mauvaise position assise affecte négativement le système d'avertissement de la ceinture de sécurité du passager avant. Il est important que le conducteur demande au passager de s'asseoir en conformité avec les instructions contenues dans ce manuel.

- Le témoin de ceinture de sécurité de passager avant se trouve sur le panneau de garniture central.
- Le témoin de ceinture de sécurité clignotera pendant 6 secondes même si personne n'est assis sur le siège de passager avant.
- Le témoin de ceinture de sécurité peut clignoter si vous placez une mallette ou une sacoche sur le siège de passager avant.

Ceinture de sécurité à 3 points avec blocage d'urgence du rétracteur – conducteur

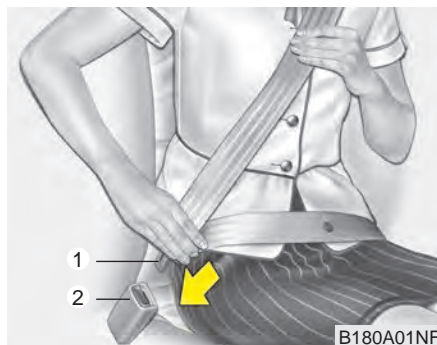

Boucler la ceinture :

Pour boucler votre ceinture, sortez-la du rétracteur et insérez la languette de métal (1) dans la boucle (2). Vous entendrez un déclic quand la languette s'enclenche dans la boucle.

La ceinture s'ajuste automatiquement à la bonne longueur une fois la ceinture sous-abdominale ajustée manuellement sur les hanches. Si vous vous penchez lentement vers l'avant, la ceinture s'allonge avec vous. S'il y a arrêt brusque ou choc, la ceinture se bloque; il en est de même si vous vous penchez brusquement vers l'avant. Si vous ne pouvez pas sortir la ceinture de sécurité du rétracteur, tirez fermement sur la ceinture puis relâchez-la. Vous devriez alors pouvoir allonger la ceinture en douceur.

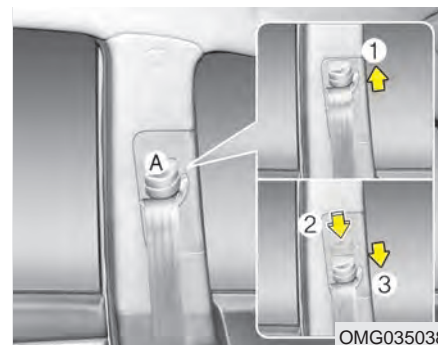

Réglage de la hauteur

Vous pouvez ajuster la hauteur de l'ancrage de l'épaulière sur 4 positions, pour plus de confort et de sécurité.

La hauteur de la ceinture ajustable ne devrait jamais être trop près de la nuque. La bandoulière devrait être ajustée de façon à croiser la poitrine et passer au milieu de l'épaule la plus près de la porte, et non pas le long du cou.

Pour ajuster la hauteur de l'ancrage de la ceinture de sécurité, abaissez ou soulevez l'ajusteur à la position voulue.

Pour soulever l'ajusteur, tirez-le vers le haut (1). Pour l'abaisser, poussez-le vers le bas (3) tout en appuyant sur le bouton (2).

Relâchez le bouton pour retenir l'ancrage en place. Essayez de bouger l'ajusteur pour vous assurer qu'il est bien ancré.

⚠ AVERTISSEMENT

- Position de la ceinture épaulière

Ne jamais positionner la ceinture épaulière sur votre cou ou visage.

⚠ AVERTISSEMENT

- Remplacement de la ceinture de sécurité

Remplacer les ceintures de sécurité après un accident de voiture. Un accident pourrait endommager les ceintures de sécurité et elles ne pourront pas protéger les occupants adéquatement lors d'une autre collision.

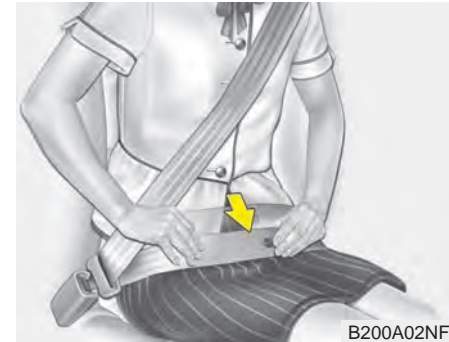

Positionner la ceinture sous-abdominale le plus bas possible sur les hanches. Si la ceinture se trouve trop haute sur l'abdomen, les chances de lésion augmentent en cas d'accident. Le bras plus proche de la boucle devrait être sur la ceinture, tandis que l'autre bras devrait être sous la ceinture, comme illustré.

Ceinture de sécurité à 3 points avec rétracteur combiné à blocage – passagers avant et arrière

Boucler sa ceinture:

Les sièges arrière sont munis de ceintures de sécurité à rétracteur combiné qui accepte l'installation d'un siège d'enfant. Bien qu'un rétracteur combiné soit installé sur la ceinture du passager avant, nous recommandons fortement que les enfants soit toujours assis sur le siège arrière. Ne placez JAMAIS un siège de bébé sur le siège avant du véhicule.

Ce genre de ceinture de sécurité combine les caractéristiques de la ceinture de sécurité à blocage d'urgence du rétracteur, et de la ceinture de sécurité à blocage automatique du rétracteur. Pour attacher votre ceinture, sortez-la du rétracteur et insérez la languette de métal dans la boucle. Vous entendrez un déclic lorsque la languette s'enclenche.

Si vous n'utilisez pas de siège d'enfant, la ceinture fonctionne comme celle du conducteur (ceinture à blocage d'urgence du rétracteur).

La ceinture s'ajuste automatiquement à la bonne longueur une fois la ceinture sous-abdominale ajustée manuellement sur les hanches.

Complètement sortie du rétracteur pour utiliser un siège d'enfant, la ceinture change de fonction. Elle peut se rétracter mais pas s'allonger (blocage automatique du rétracteur). Voyez « Utilisation d'un siège d'enfant », plus loin dans cette section.

Pour passer du blocage automatique au blocage d'urgence, laissez la ceinture détachée se rétracter complètement.

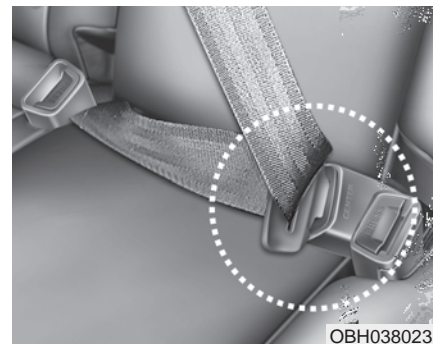

Si vous utilisez la ceinture de sécurité centrale arrière, il faut utiliser la boucle avec la marque " CENTER ".

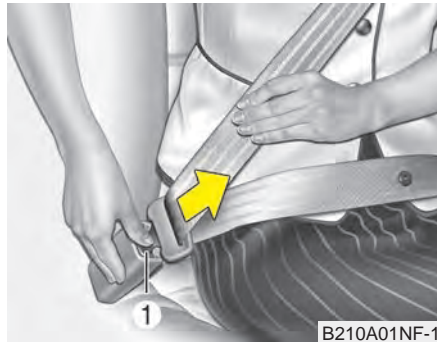

Déboucler la ceinture de sécurité :

Pour déboucler votre ceinture, appuyez sur le bouton de dégagement (1) de la boucle. Une fois débouclée, la ceinture devrait automatiquement s'enrouler dans le rétracteur.

Si ce n'est pas le cas, assurez-vous que la ceinture n'est pas tortillée et essayez de nouveau.

Ceinture de sécurité à prétendeur



Le véhicule est équipé de ceintures de sécurité avec prétendeur pour le conducteur et le passager avant.

1. Prétendeur à rétracteur

Le prétendeur rétracteur seconde la ceinture de sécurité. Le but du prétendeur est de resserrer la ceinture de sécurité autour du torse de l'occupant dans certaines collisions frontales.

2. Dispositif d'attache d'urgence (EFD)

Le système de retenue d'urgence (EFD) seconde la ceinture de sécurité. Le but de l'EFD est de resserrer la ceinture de sécurité autour des hanches de l'occupant dans certaines collisions frontales.

Le prétendeur des ceintures de sécurité pourrait se déclencher avec les coussins gonflables si une collision frontale est assez sérieuse.

Lors d'un arrêt soudain ou si l'occupant se penche trop vite vers l'avant, le rétracteur de la ceinture de sécurité se bloque en position. Lors de certaines collisions de l'avant (ou de côté), le prétendeur s'actionne et tend la ceinture de sécurité plus serrée contre le corps de l'occupant.

Si le système détecte une tension excessive de la ceinture de sécurité du conducteur ou du passager lorsque le prétendeur s'actionne, le limiteur de charge à l'intérieur du prétendeur réduira un peu la pression de la ceinture en question.

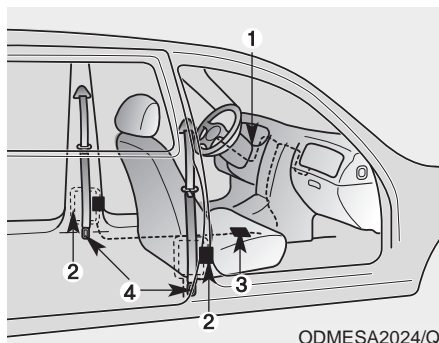

Le prétendeur de ceinture de sécurité comprend ces organes principaux. Leur emplacement est indiqué sur l'illustration :

1. Témoin lumineux de coussin gonflable SRS
2. Prétendeur de rétracteur
3. Module de contrôle SRS
4. Dispositif de retenue d'urgence (EFD)

Lors de certaines collisions frontales, les prétendeurs des ceintures de sécurité du conducteur et du passager avant pourront s'activer.

Les prétendeurs ne s'activent pas si la ceinture de sécurité n'est pas bouclée au moment de la collision.

* AVIS

Si le prétendeur est actionné, vous pourrez entendre un bruit sec et voir une poussière fine qui ressemble à de la fumée. Cela est tout-à-fait normal et n'est aucunement dangereux.

⚠ AVERTISSEMENT

- Irritation de la peau

Laver avec soin les zones exposées de la peau après un accident où les prétendeurs ont été activés. La fine poussière provenant de l'activation des prétendeurs peut causer l'irritation de la peau et elle ne doit pas être inhalée pendant une période de temps prolongée.

Comme le capteur qui déploie les coussins gonflables est connecté au prétendeur de ceinture, le témoin de coussin gonflable SRS () s'allumera au tableau de bord pendant 6 secondes environ, une fois que la clé de contact est tournée sur «ON». Il devrait ensuite s'éteindre.

Si le prétendeur de ceinture fait défaut, ce témoin s'allume même si les coussins gonflables SRS ne font pas défaut. Si le témoin SRS ne s'allume pas quand vous tournez la clé de contact sur ON, s'il reste allumé après un délai d'environ 6 secondes ou s'il reste allumé alors que vous conduisez, faites inspecter le système SRS et de prétendeurs dès que possible chez un concessionnaire Kia agréé.

* AVIS

Ne jamais essayer de réparer ou d'entretenir le prétendeur de ceinture de sécurité, d'aucune façon. Ne jamais essayer de vérifier ou de remplacer le prétendeur soi-même. Ces réparations doivent être faites par un concessionnaire agréé Kia.

Les prétendeurs sont conçus pour fonctionner une seule fois. Ils doivent être ensuite remplacés. Communiquer avec le concessionnaire agréé Kia pour le remplacement des prétendeurs.

 **AVERTISSEMENT**
- Prétendeur chaud

Ne pas toucher l'ensemble du prétendeur pendant plusieurs minutes après leur activation. Lorsque le mécanisme du prétendeur est déclenché en cas d'accident, il devient chaud et pourrait brûler celui qui le touche.

Consignes concernant les ceintures de sécurité

Nourrisson ou petit enfant

Vous devriez connaître les exigences particulières dans votre pays. Les sièges pour enfants ou bébé doivent être bien installés et placés sur le siège arrière. Pour en savoir plus sur ces appareils de retenue, voyez « Appareil de retenue pour enfant », dans cette section.

Plus grands enfants

Les enfants qui sont trop grands pour un appareil de retenue pour enfant, devraient s'asseoir sur le siège arrière et utiliser les ceintures de sécurité. La ceinture sous-abdominale devrait être bien serrée sur les hanches et aussi basse que possible. Vérifiez la position de la ceinture régulièrement. Un enfant qui se tortille peut déplacer sa ceinture. Les enfants sont mieux protégés en cas d'accident quand ils sont retenus par le système approprié, sur le siège arrière. Si un plus grand enfant (12 ans ou plus) doit s'asseoir sur le siège avant, il doit être solidement retenu par la ceinture de sécurité et le siège devrait être reculé le plus loin possible. Les enfants de moins de 13 ans devraient être retenus sur le siège arrière. Les enfants de 12 ans et moins devraient être solidement attachés sur le siège arrière. Ne placez JAMAIS un enfant de 12 ans ou moins sur le siège avant.

Ne placez JAMAIS un siège d'enfant faisant face vers l'arrière, sur le siège avant.

Si l'épaulière de la ceinture de sécurité touche légèrement le cou ou le visage de l'enfant, essayez de placer l'enfant plus près du centre du véhicule. Si l'épaulière touche toujours le visage ou le cou, l'enfant doit être placé sur un appareil de retenue.

AVERTISSEMENT - Jeunes enfants

Ne pas permettre aux jeunes enfants de voyager sans être protégés par le système de retenue adéquat.

Retenue des femmes enceintes

Dans la mesure du possible les femmes enceintes doivent porter la ceinture ventrale/épaulière, conformément aux recommandations de leurs médecins. La partie ventrale doit toujours être portée **AUSSI SERRÉE ET AUSSI BAS QUE POSSIBLE.**

⚠ AVERTISSEMENT
- Femmes enceintes

Les femmes enceintes ne doivent jamais passer la ceinture sous-abdominale sur le ventre, là où se trouve le fœtus. La pression de la ceinture pendant un accident écrasera le fœtus.

Personne blessée

Une personne blessée devrait porter une ceinture de sécurité lors de son déplacement. Au besoin, recherchez les conseils d'un médecin.

Une personne par ceinture

Deux personnes (y compris les enfants) ne devraient jamais porter la même ceinture. Ceci pourrait accroître la gravité des blessures lors d'un accident.

Ne vous allongez pas

Afin de réduire le risque de blessures lors d'un accident, et de soutirer l'efficacité maximale du système de retenue, tous les passagers devraient s'asseoir droits et les sièges avant devraient être en position redressée quand le véhicule est en mouvement. Une ceinture de sécurité ne peut pas offrir une bonne protection si la personne est couchée sur le siège arrière ou si le dossier du siège avant est abaissé.

Soin des ceintures de sécurité

Ne démontez ni ne modifiez jamais les ceintures de sécurité. Assurez-vous que les ceintures et leur mécanisme ne soient pas endommagés par les charnières de siège ou de porte ou autrement.

Femmes enceintes

On devrait vérifier régulièrement l'état de toutes les ceintures de sécurité. Toute pièce endommagée devrait être remplacée dès que possible.

Gardez les ceintures propres et sèches

Les ceintures de sécurité devraient être gardées propres et sèches. Si les ceintures sont sales, elles peuvent être nettoyées avec une solution d'eau savonneuse chaude. N'utilisez jamais de javellisant, de détergent puissant ni d'adrasif car ils pourraient endommager ou affaiblir le tissu.

Quand remplacer les ceintures de sécurité

L'assemblage ou les assemblages entiers de ceintures de sécurité devraient être remplacés si le véhicule a été impliqué dans un accident. Ceci devrait être fait même si aucun dommage n'est évident. Toute question concernant le fonctionnement des ceintures de sécurité devrait être dirigée à un concessionnaire Kia agréé.

APPAREIL DE RETENUE POUR ENFANT

Les enfants devraient être assis sur le siège arrière, toujours dans un appareil de retenue, afin de minimiser le risque de blessure en cas d'accident, d'arrêt soudain ou de manoeuvre brusque. Les statistiques démontrent que les enfants courent moins de danger bien retenus dans un appareil sur le siège arrière que sur le siège avant. Les plus grands enfants devraient utiliser la ceinture de sécurité du véhicule.

Vous devriez connaître les exigences particulières à votre pays. Les sièges ou appareils pour enfants doivent être bien placés et installés sur le siège arrière. Vous devriez utiliser un appareil de retenue conforme aux normes de sécurité de votre pays.

Les dispositifs de retenue pour enfant sont conçus de façon à maintenir fermement en place un siège d'enfant sur un siège du véhicule à l'aide de la ceinture sous-abdominale ou de la section sous-abdominale d'une ceinture à trois points d'ancrage, ou à l'aide d'un point d'attache supérieur et/ou de fixations d'assise de type LATCH (si équipé).

Les enfants peuvent être blessés ou tués dans un accident si leur appareil ou siège est mal installé. Utilisez un siège pour les petits enfants ou nourrissons. Avant d'acheter un appareil de retenue particulier, assurez-vous qu'il convient à votre véhicule et à votre enfant. Suivez les directives du fabricant lors de l'installation du système de retenue pour enfant.

⚠ AVERTISSEMENT
- Position du système de retenue

Ne jamais placer un enfant ou un siège de bébé sur le siège du passager avant. Un enfant sur le siège du passager avant serait forcément atteint par un coussin gonflable qui se déploie.

⚠ AVERTISSEMENT

- Système de retenue pour enfants chaud

Le système de retenue pour enfants peut devenir très chaud s'il est laissé dans le véhicule par un jour ensoleillé. Vérifier la température du revêtement, des boucles et des loquets avant de replacer l'enfant dans son siège.

Lorsque l'ensemble de retenue d'enfant n'est pas utilisé, rangez-le dans l'aire de chargement ou attachez-le à l'aide d'une ceinture de sécurité de manière à ce qu'il ne soit pas projeté vers l'avant en cas d'un arrêt soudain ou d'un accident.

⚠ AVERTISSEMENT

- Tenir un enfant dans les bras ou sur les genoux

Ne jamais tenir un enfant dans les bras ou sur les genoux lorsque le véhicule est en mouvement. En cas d'accident, l'enfant peut être arraché de vos bras et projeté dans l'intérieur de l'habitacle. Toujours utiliser un système de retenue pour enfant approprié à son âge et poids.

⚠ AVERTISSEMENT

- Utilisation de la ceinture de sécurité

Ne pas utiliser une seule ceinture pour deux passagers en même temps. Cela élimine toute protection offerte par la ceinture de sécurité.

Utiliser un appareil de retenue pour enfant

Appareil de retenue face vers l'arrière

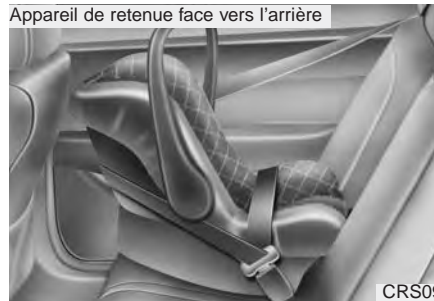

Appareil de retenue face vers l'avant



Pour les tout petits et les bébés, il faut utiliser un siège d'enfant. Celui-ci devrait convenir à la grandeur et au poids de l'enfant et être installé selon les directives du fabricant.

Pour des raisons de sécurité, nous recommandons qu'un appareil de retenue d'enfant soit utilisé sur les sièges arrière.

Comme les ceintures de sécurité se déplacent librement dans des conditions normales et ne se bloquent que dans des conditions extrêmes ou d'urgence (mode de blocage d'urgence), vous devez régler manuellement ces ceintures au mode d'auto-blocage pour fixer un siège d'enfant.

Si la ceinture de sécurité ne fonctionne pas tel qu'indiqué ici, faites aussitôt vérifier le dispositif chez un concessionnaire Kia agréé.

⚠ AVERTISSEMENT

- Installation de siège pour enfant

- Toujours suivre les instructions fournies par le fabricant du système de retenue pour enfant. Le fabricant connaît bien son produit.
- La non-observance des instructions de ce manuel et du manuel du système de retenue pour enfant peut causer l'installation incorrecte du système, ce qui peut réduire la protection offerte à l'enfant en cas d'accident ou d'arrêt soudain.

Mettre une ceinture de sécurité de passager au mode d'auto-bouclage

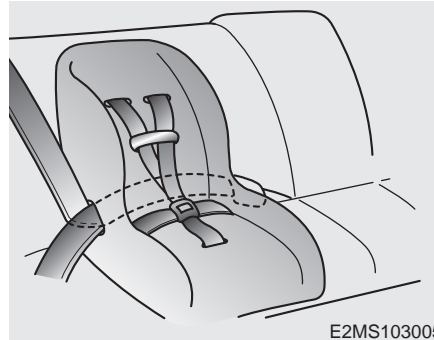

Le mode d'auto-verrouillage aidera à empêcher le mouvement normal de l'enfant qui entraînerait le desserrement de la ceinture de sécurité et réduirait ainsi l'efficacité du système de retenue. Procédez comme suit pour rendre le système de retenue sécuritaire.

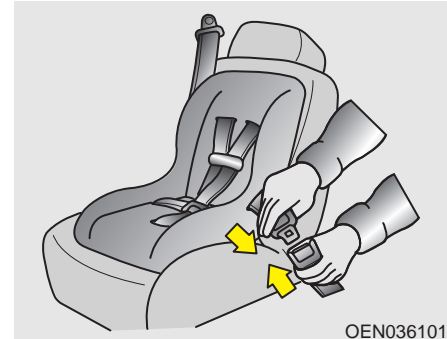

Pour installer un appareil de retenue pour enfant sur les places gauche, droite ou centrale du siège arrière :

1. Placez l'appareil de retenue sur le siège et acheminez la ceinture de sécurité autour ou à travers l'appareil de retenue, selon les indications du fabricant. Assurez-vous que la ceinture n'est pas tordue.
2. Attachez la languette de la ceinture de sécurité dans la boucle, et écoutez bien le déclic distinct.

Placez le bouton de dégagement dans une position d'accès facile en cas d'urgence.



3. Tirez complètement l'épaulière. Quand elle est ainsi sortie, le rétracteur de la ceinture de sécurité passe au mode de blocage automatique (retenue d'enfant).



4. Laissez l'épaulière se rétracter lentement et portez attention au son de déclic ou de cliquetis. Cela indique que le rétracteur est au mode de blocage automatique. Si vous n'entendez aucun son, reprenez les points 3 et 4.



5. Reprenez autant de mou que possible en appuyant sur l'appareil de retenue tout en réinsérant l'épaulière dans le rétracteur.

6. Poussez et tirez l'appareil de retenue pour vous assurer que la ceinture le tient fermement en place. Si ce n'est pas le cas, relâchez la ceinture et reprenez les points 2 à 6.

7. Vérifiez de nouveau si le rétracteur est en blocage automatique en tentant de tirer la ceinture encore plus. Si c'est impossible, le rétracteur est en blocage automatique.

La ceinture sous-abdominale et épaulière revient au " mode verrouillé d'urgence " lorsqu'elle est entièrement enroulée.

Les sept étapes précédentes doivent donc être suivies chaque fois qu'un siège pour enfant est installé. Pour retirer le siège pour enfant, appuyer sur le bouton de déverrouillage sur la boucle et puis tirer sur la ceinture sous-abdominale et épaulière pour la retirer du siège et laisser la ceinture s'enrouler entièrement.

Installation d'un siège d'enfant sur le système d'ancrage à longeron



Les crochets de siège d'enfant se trouvent sur la tablette.



Ce symbole indique la position de l'ancrage pour siège pour enfant.



1. Acheminez les longérons du siège d'enfant par-dessus le dossier du siège.

Si le véhicule est muni d'appuie-têtes réglables, faire passer la courroie de fixation sous l'appuie-tête, entre les deux bras de l'appuie-tête. Si le véhicule n'est pas muni d'appuie-têtes réglables, faire passer la courroie de fixation par-dessus le dossier du siège.

2. Accrochez le crochet du longeron à l'attache appropriée puis tendez le longeron pour bien fixer le siège d'enfant.

⚠ AVERTISSEMENT

- Mode de verrouillage automatique

Mettre le rétracteur au mode de verrouillage automatique lors de l'installation d'un système de retenue pour enfant.

Si le rétracteur n'est pas au mode de verrouillage automatique, le siège pour enfant peut bouger lorsque le véhicule fait un virage ou un arrêt soudain.

⚠ AVERTISSEMENT

- Longeron

N'attachez jamais plus d'un siège d'enfant à un longeron ou un point d'ancrage. La charge accrue pourrait faire rompre le longeron ou le point d'ancrage.

Vérifier que le système de retenue pour enfant est bien fixé en le poussant et le tirant dans de différentes directions. Si le système est fixé incorrectement, il peut bouger ou tomber, et même se séparer, ce qui peut causer des blessures ou la mort.

Fixer un siège d'enfant aux ancrages inférieurs pour siège d'enfant

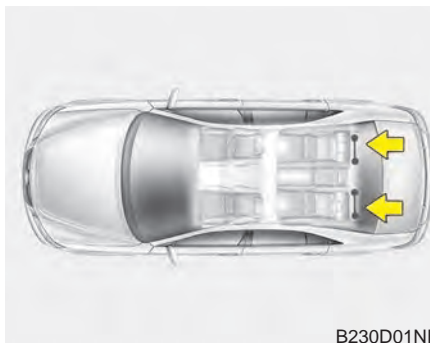

Certains fabricants de sièges d'enfant fabriquent des sièges étiquetés LATCH ou compatibles LATCH. LATCH signifie "Lower Anchors and Tethers for Children". Ces sièges comportent deux fixations rigides ou flexibles qui s'attachent à deux ancrages LATCH situés à des endroits particuliers sur le véhicule. Ce type de siège d'enfant élimine le besoin d'utiliser la ceinture de sécurité du véhicule pour ancrer le siège d'enfant sur les sièges arrière.

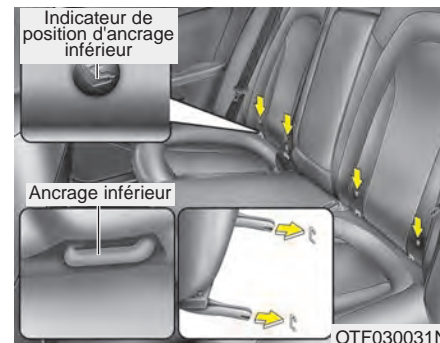

Des symboles de siège d'enfant se trouvent sur les dossiers arrière gauche et droit, indiquant la position des ancrages inférieurs pour les sièges d'enfant.

⚠ AVERTISSEMENT

- Ceintures de sécurité non utilisées

Toujours serrer la ceinture derrière le siège pour enfant lorsqu'il n'est pas utilisé pour retenir le siège pour enfant. La non-observance de cette consigne peut causer l'étranglement de l'enfant.

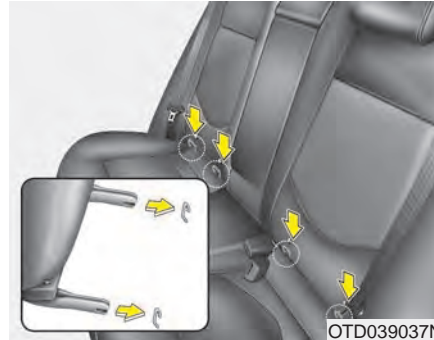

OTD039037N

Votre véhicule est équipé d'ancrages LATCH. Les ancrages LATCH se trouvent aux places arrière gauche et droite. Leur emplacement est illustré. Il n'y a pas d'ancrage LATCH à la position centrale.

Les ancrages LATCH se trouvent entre le dossier et le coussin du siège arrière gauche et droit.

Lors de l'installation du système de retenue pour enfant à l'aide des ancrages LATCH, boucler la ceinture épaulière, puis verrouiller le rétracteur et tirer sur la ceinture pour éliminer tout relâchement de la ceinture. Celle-ci doit rester serrée contre le dossier du siège.

Suivez les directives du fabricant du siège d'enfant pour bien installer les sièges d'enfant avec attaches LATCH ou compatibles avec LATCH.

Une fois le siège d'enfant LATCH installé, assurez-vous qu'il est bien attaché aux ancrages LATCH et aux crochets.

Testez le siège de retenue avant d'y placer l'enfant. Faites-le basculer d'un côté à l'autre. Essayez de l'arracher du siège. Vérifiez si les ancrages retiennent le siège solidement en place.

⚠ AVERTISSEMENT

**- Ancrages inférieurs
LATCH**

Ne jamais essayer d'attacher un siège équipé d'ancrages LATCH sur le siège central du véhicule. Les ancrages inférieurs sont pour l'utilisation sur les sièges latéraux (gauche ou droit). Les ancrages peuvent être endommagés et se briser en cas d'accident.

COUSSIN GONFLABLE - SYSTÈME DE RETENUE SUPPLÉMENTAIRE AVANCÉ

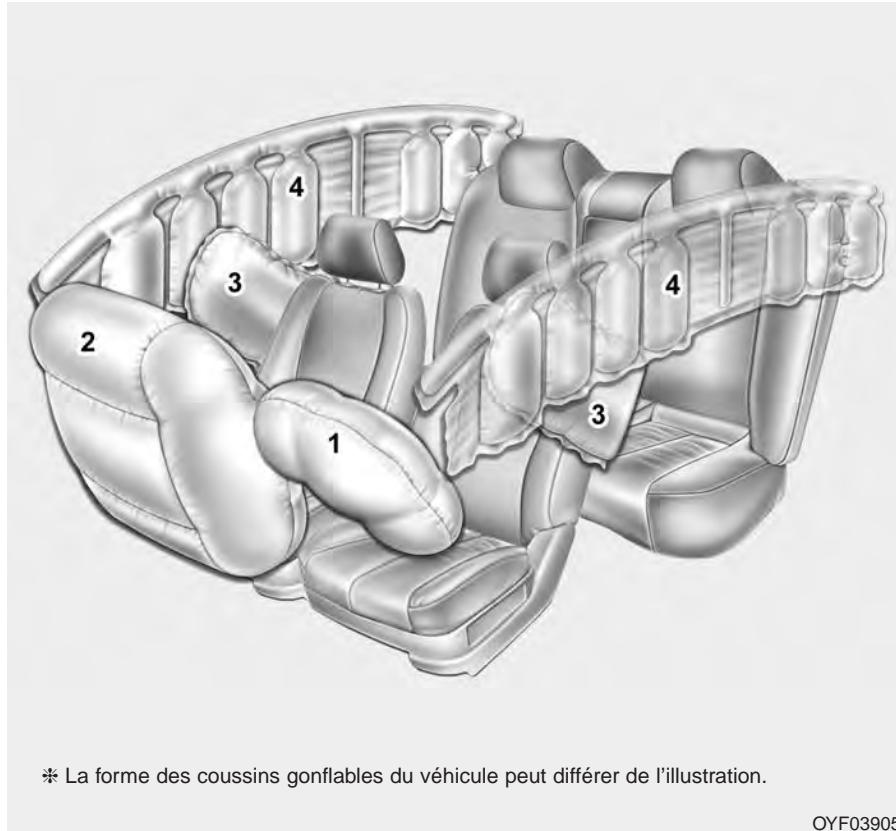

- (1) Coussin gonflable du conducteur
- (2) Coussin gonflable du passager avant
- (3) Coussins gonflables latéral
- (4) Rideau gonflable

Même dans un véhicule équipé de coussins gonflables, vous et vos passagers devez toujours porter votre ceinture de sécurité afin de minimiser le risque de blessures et leur gravité, advenant une collision ou un carambolage.

* La forme des coussins gonflables du véhicule peut différer de l'illustration.

OYF039050

Le principe derrière les coussins gonflables

- Les coussins gonflables sont activés (capable de se déployer au besoin) quand la clé de contact se trouve sur ON ou START.
- Les coussins gonflables avant et latéraux (si équipé de coussins et rideaux latéraux) se déplient instantanément lors d'un choc avant ou latéral important, afin d'aider à protéger les occupants contre des blessures graves.
- Il n'y a pas de vitesse particulière à laquelle les coussins gonflables se déploient.

En général, les coussins gonflables se déploient en fonction de la force et de la direction du choc. Ces deux facteurs établissent si les capteurs transmettent ou non un signal de déploiement.

- Le déploiement du coussin gonflable est basé sur plusieurs facteurs dont la vitesse du véhicule, l'angle du choc ainsi que la densité et la rigidité des véhicules ou des objets avec lesquels le véhicule entre en contact.

Les facteurs déterminants ne sont pas limités à ceux mentionnés ici.

- Les coussins gonflables avant se déploient et se dégonflent en un instant.

Il vous est pratiquement impossible de voir les coussins se déployer lors d'un accident. Il y a plus de chances que vous les voyiez dégonflés, pendant de leur boîtier, après la collision.

- Afin d'aider à assurer une protection lors de grosses collisions, les coussins gonflables doivent se déployer rapidement. La vitesse de déploiement des coussins gonflable est en fonction du bref moment entre l'impact et le moment auquel le coussin doit se déployer pour isoler l'occupant de la structure du véhicule. Cette rapidité de déploiement réduit le risque de blessures graves ou mettant la vie en danger lors d'une grosse collision. Cela fait donc partie intégrante de la conception d'un coussin gonflable.

Ceci étant dit, le déploiement peut aussi causer des blessures comme des abrasions faciales, des échymoses, des fractures et parfois même des blessures graves, parce que la vitesse de déploiement nécessite une grande force d'expansion.

- Dans certains cas, le contact avec le coussin gonflable du volant peut causer des blessures mortelles, surtout si l'occupant est placé excessivement près du volant.

Bruit et fumée

Quand les coussins gonflables se déploient, ils peuvent générer un gros bruit et laisser de la fumée et de la poudre dans l'air, à l'intérieur du véhicule. Ceci est normal et causé par l'ignition du dispositif de gonflage. Une fois le coussin gonflable déployé, vous pourrez éprouver de la difficulté à respirer suite au choc du coussin et de la ceinture de sécurité contre votre poitrine, et à cause de la présence de fumée et de poudre. **Ouvrez les portes et/ou les vitres dès que possible après le choc, afin de réduire l'inconfort et prévenir l'exposition prolongée à la fumée et à la poudre.**

Bien que la fumée et la poudre soient non toxiques, elles peuvent irriter la peau (yeux, nez et gorge). Si c'est le cas, lavez-vous et rincez-vous immédiatement à l'eau froide et consultez un médecin si les symptômes persistent.

AVERTISSEMENT

Lors du déploiement des coussins gonflables, les pièces connexes du volant et du tableau de bord ou de chaque côté des montants du pavillon au-dessus des portes avant et arrière, sont très chaudes. Pour éviter de vous blesser, ne touchez pas les pièces internes des points de rangement des coussins gonflables immédiatement après le déploiement.

Installer un appareil de retenue pour enfant sur le siège avant est interdit



Ne placez jamais un appareil de retenue pour enfant qui fait face vers l'arrière, sur le siège de passager avant. Si le coussin gonflable se déploie, il pourrait frapper l'appareil de retenue, causant des blessures graves ou mortelles.

De plus, ne placez aucun siège d'enfant sur le siège de passager avant. Si le coussin gonflable du passager avant se déploie, il pourrait causer des blessures graves ou mortelles à l'enfant.

⚠ AVERTISSEMENT

- Pièces chaudes

Ne pas toucher les pièces internes des logements de coussin gonflable immédiatement après son déploiement. Ces pièces (sur le volant, la planche de bord et les brancards de toit sur les portières avant et arrière) sont très chaudes et peuvent brûler la peau.

Témoin lumineux des coussins gonflables



Le témoin des coussins gonflables est une lumière au tableau de bord qui vous avise d'un problème possible avec le système de retenue supplémentaire (SRS).

Quand vous tournez la clé de contact sur ON, le témoin lumineux devrait s'allumer pendant 6 secondes environ puis s'éteindre.

Faites vérifier le système si :

- Le témoin ne s'éteint pas peu de temps après avoir tourné la clé de contact sur ON.
- Le témoin reste allumé après le délai d'environ 6 secondes.
- Le témoin s'allume pendant que le véhicule roule.

Éléments et fonctions du SRS

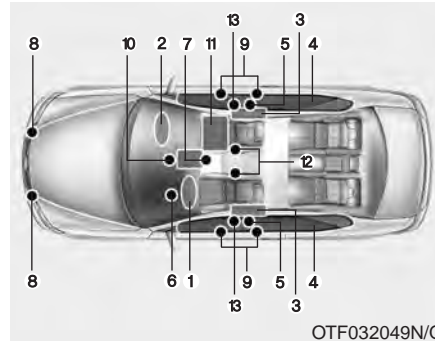

OTF032049N/Q

Le SRS comprend ces éléments :

1. Module du coussin gonflable du conducteur
2. Module du coussin gonflable du passager avant
3. Modules de coussins gonflables latéraux
4. Modules des rideaux gonflables
5. Prétendards de rétracteur*
6. Témoin lumineux des coussins gonflables
7. Module de contrôle du SRS (SRSCM)

8. Capteurs de choc frontal
9. Capteurs de choc latéral
10. Témoin de coussin hors circuit (PASS AIR BAG OFF) (siège de passager avant seulement)
11. Système de classification d'occupant (siège de passager avant seulement)
12. Capteurs des boucles de ceinture de sécurité du conducteur et du passager avant
13. Dispositif de retenue d'urgence (EFD)

* : si équipé

Le SRSCM surveille continuellement tous les éléments SRS quand la clé de contact est en position ON, afin d'établir si un choc est suffisamment puissant pour déployer les coussins gonflables ou actionner les prétendards.

Caractéristiques de sécurité de votre véhicule

Le témoin des coussins gonflables s'allume au tableau de bord pendant 6 secondes environ quand vous tournez la clé de contact en position ON. Il devrait ensuite s'éteindre.

Si une des conditions suivantes survient, cela signifie que le système SRS ne fonctionne pas correctement. Dans ce cas, faites inspecter le SRS dès que possible chez un concessionnaire Kia agréé.

- Le témoin ne s'allume pas brièvement quand vous tournez la clé de contact sur ON.
- Le témoin reste allumé une fois le délai de 6 secondes écoulé.
- Le témoin s'allume alors que le véhicule est en mouvement.

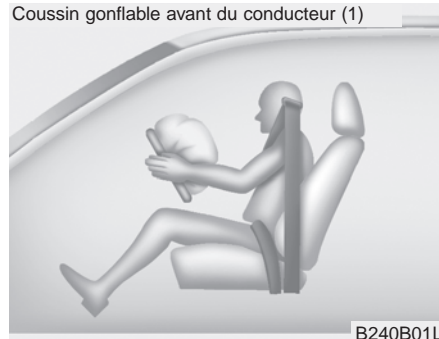

Les modules de coussins gonflables se trouvent au centre du volant et dans le panneau devant le passager avant, au-dessus de la boîte à gants. Si le MCSRS détecte un choc suffisamment grand sur l'avant du véhicule, il fera déployer les coussins gonflables avant, automatiquement.

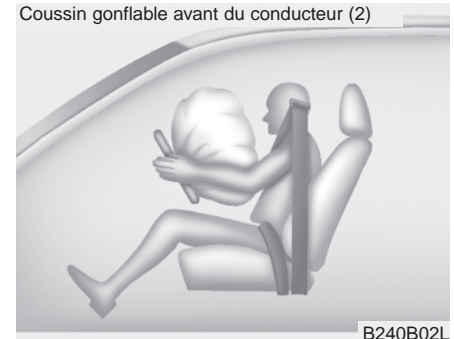

Au moment du déploiement, les joints de déchirement du panneau du coussin gonflant se séparent sous la pression d'expansion du coussin gonflable, permettant ainsi au coussin de se déployer complètement.

Coussin gonflable avant du conducteur (3)



Le coussin déployé, de pair avec la ceinture de sécurité bien portée, ralentit le mouvement vers l'avant du conducteur ou du passager, réduisant le risque de blessures à la tête et au torse.

Dès qu'il s'est complètement déployé, le coussin se dégonfle, permettant au conducteur de maintenir une visibilité vers l'avant et de manoeuvrer ou d'exécuter d'autres actions.

Coussin gonflable avant du passager



⚠ AVERTISSEMENT
- Obstacles pour les coussins gonflables

Ne placer aucun objet ou accessoire sur le volant, la planche de bord, ou devant le passager avant, au-dessus de la boîte à gants. En cas d'accident, un tel objet ou accessoire sera dangereusement projeté par le déploiement du coussin gonflable.

*** AVIS**

Avant de remplacer un fusible ou de déconnecter la borne de la batterie, tournez la clé de contact à la position LOCK et retirez-la du commutateur. N'enlevez ni ne remplacez jamais le fusible des coussins gonflables quand le commutateur d'allumage est en position ON. Un manque à respecter cet avertissement pourra faire allumer le témoin des coussins gonflables.

Système de détection d'occupant



Votre véhicule est équipé d'un système de détection de l'occupant sur le siège du passager avant.

Le système de détection de l'occupant sert à détecter la présence d'un passager avant correctement assis et à établir si le coussin gonflable du passager avant doit être mis en circuit (déployable) ou non. Le coussin gonflable du conducteur n'est pas affecté ni contrôlé par le système de détection d'occupant.

Principaux éléments du système de détection d'occupant

- Un dispositif de détection situé en-deça des tringles du siège du passager avant.
- Un système électronique qui établit si les coussins gonflables du passager doivent être activés ou désactivés.
- Un témoin lumineux au tableau de bord avec les mots PASSENGER AIR BAG "OFF" indiquant que le système de coussin gonflable du passager avant est désactivé.
- L'indicateur lumineux de coussin gonflable au tableau de bord est relié au système de détection d'occupant.

Si le système détermine qu'une personne assise sur le siège de passager avant est un adulte et qu'il est bien assis (dossier relevé, centré sur le siège et ceinture de sécurité bouclée, jambes confortablement allongées et pieds sur le plancher), le témoin PASSENGER AIR BAG "OFF" s'éteint et le coussin gonflable du passager sera en circuit pour une protection en cas de choc frontal.

Le témoin du coussin de passager est situé sur la panneau central du tableau de bord. Le système détecte les conditions 1 à 4 au tableau suivant et met le coussin gonflable du passager avant en ou hors circuit d'après ces conditions.

Assurez-vous toujours que vous et les occupants du véhicule soient assis et bien attachés (assis droit, le dossier du siège droit, centré sur le coussin, les jambes confortablement allongées, les pieds sur le plancher, portant la ceinture de sécurité correctement) afin que les coussins gonflables et les ceintures de sécurité offrent la protection la plus efficace.

- Le SDO (Système de détection d'occupant) peut ne pas fonctionner correctement si le passager agit de façon à affecter le système de détection, comme :
 - (1) ne pas s'asseoir droit;
 - (2) se pencher vers la porte ou la console centrale;
 - (3) s'asseoir sur le côté ou l'avant du siège;
 - (4) placer les jambes sur le tableau de bord;
 - (5) mal porter sa ceinture de sécurité;
 - (6) abaisser le dossier du siège vers l'arrière.

Condition et fonctionnement du système de classification d'occupant

Conditions détectées par le système de classification d'occupant	Témoin lumineux		Dispositifs
	Témoin « PASS AIR BAG OFF »	Témoin lumineux du SRS	Coussin gonflable du passager avant
1. Adulte*1 ou enfant de 13 ans et plus*2	Hors circuit	Hors circuit	Activé
2. Système de retenue de poupon ou d'enfant âgé de 12 mois*3 *4	En circuit	Hors circuit	Désactivé
3. Non occupé	En circuit	Hors circuit	Désactivé
4. Mauvais fonctionnement	Hors circuit	En circuit	Activé

*1) Le système détermine si l'occupant est un adulte. Quand un plus petit adulte est assis sur le siège de passager avant, le système pourra l'identifier en tant qu'enfant, selon son physique et sa posture.

*2) Ne laissez pas un enfant s'asseoir sur le siège de passager avant. Quand un enfant est trop grand pour un siège d'enfant s'assoit sur le siège de passager avant, le système peut le reconnaître en tant qu'adulte selon son physique et sa posture.

*3) N'installez jamais un appareil de retenue d'enfant sur le siège de passager avant.

*4) L'indicateur PASSENGER AIR BAG OFF (coussin gonflable désactivé du côté passager) pour s'allumer de façon intermittente si un enfant de 12 mois à 12 ans (avec ou sans système de retenue pour enfant) est assis sur le siège du passager avant. Cette situation est normale.

AVERTISSEMENT

- Système de détection de présence (ODS)

Se positionner incorrectement sur le siège affecte négativement le système de détection de présence (ODS) et peut entraîner la désactivation du coussin gonflable du passager avant. Le conducteur doit instruire le passager pour qu'il s'assoie selon ce que prescrit ce manuel.

(suite)

(suite)



- Ne placez jamais une charge lourde sur le siège du passager avant ou dans la poche de son dossier.



- Ne vous asseyez jamais les hanches poussées vers l'avant du siège.



- Ne placez jamais les pieds sur le tableau de bord.



- Ne placez jamais les pieds contre le dossier du siège de passager avant.



- N'inclinez jamais le dossier du siège de passager avant de façon excessive.



- Ne vous appuyez jamais contre la porte ou sur la console centrale.
- Ne vous asseyez jamais de côté sur le siège de passager avant.

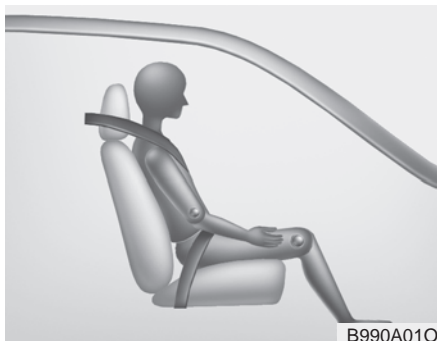

Si le témoin PASSENGER AIR BAG "OFF" s'allume alors qu'un adulte est assis sur le siège de passager avant, tournez la clé de contact sur LOCK et demandez au passager de bien s'asseoir (droit, le dossier relevé, centré sur le coussin, la ceinture de sécurité bouclée, jambes confortablement allongées et pieds sur le plancher). Refaites démarrer le moteur et demandez à la personne de maintenir cette position. Ceci permettra au système de détecter la personne et d'engager le coussin gonflable du passager.

Si le témoin PASSENGER AIR BAG "OFF" reste allumé, demandez au passager de s'asseoir sur le siège arrière.

⚠ AVERTISSEMENT

Ne laissez pas un adulte assis sur le siège avant si PASSENGER AIR BAG "OFF" reste allumé, car le coussin gonflable ne se déploiera pas en cas d'accident. Si le témoin PASSENGER AIR BAG "OFF" reste allumé après qu'un adulte passager se rassoit correctement sur le siège et que l'on fait redémarrer le moteur, on recommande que le passager s'assoit sur le siège arrière parce que le coussin gonflable avant du passager ne se déploiera pas.

Le passager avant doit s'asseoir correctement pour éviter des blessures graves si le coussin gonflable se déploie.

*** AVIS**

Le témoin PASSENGER AIR BAG "OFF" s'allume pendant environ 4 secondes après que l'on tourne la clé de contact sur ON ou que le moteur démarre. Si le siège de passager avant est occupé, le système de détection d'occupant établira la classification du passager avant après quelques secondes de plus.

Tout enfant de moins de 12 ans doit s'asseoir sur le siège arrière. Ceux qui sont trop grands pour le siège d'enfant doivent utiliser les ceintures de sécurité ordinaires. Peu importe le type d'accident, les enfants sont toujours mieux protégés s'ils sont au siège arrière et sont bouclés.

* AVIS

Ne pas modifier ou remplacer le siège du passager avant. Ne rien y placer ou attacher (couvertures en laine, housses de siège, ou chauffage de siège offert sur le marché secondaire). Cela peut affecter négativement le système de détection de présence.

Si le système de détection de présence est défaillant, le témoin de coussin gonflable du SRS  sur la planche de bord s'allume, car le coussin gonflable du passager avant est branché à ce système. Si le système est défaillant, le témoin "PASSENGER AIR BAG OFF" (coussin gonflable du passager désactivé) ne s'allume pas et ce coussin se déploiera en cas d'accident frontal, même s'il n'y a personne sur le siège du passager avant.

Coussins gonflables du conducteur et du passager

Coussin gonflable du conducteur



OTF034033

Coussin gonflable du passager avant

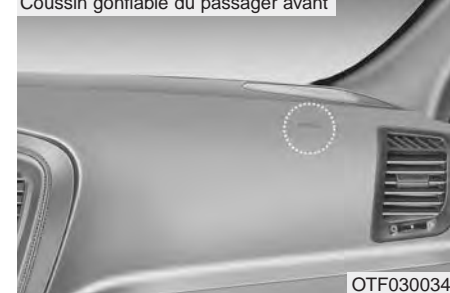

OTF030034

Votre véhicule est équipé d'un système de retenue supplémentaire avancé (coussins gonflables) et de ceintures de sécurité à trois points aux positions du conducteur et du passager avant.

La présence du système est indiquée par les lettres «AIR BAG» en relief au centre du volant et sur le panneau devant le passager avant, au-dessus de la boîte à gants.

Le SRS se compose de coussins gonflables montés sous des enveloppes au centre du volant, et sur le panneau devant le passager avant, au-dessus de la boîte à gants.

Le système SRS sert à fournir au conducteur du véhicule et/ou au passager avant, une protection additionnelle à celle des ceintures de sécurité, advenant un choc frontal assez important. Le SRS utilise des détecteurs pour recueillir des données sur l'utilisation des ceintures de sécurité par le conducteur et le passager avant et la gravité du choc.

Le SRS avancé permet de contrôler le déploiement des coussins gonflables sur deux niveaux. Un premier étage convient aux chocs de force moyenne. Un deuxième étage répond aux chocs plus importants.

Le coussin gonflable du passager avant est conçu pour aider à réduire les blessures à un enfant assis près du tableau de bord lors d'un choc à vitesse réduite. Toutefois, les enfants seront mieux protégés s'ils sont retenus sur le siège arrière.

Selon l'importance du choc et l'utilisation des ceintures de sécurité, le SRSCM (module de contrôle du SRS) contrôle le déploiement des coussins gonflables. Un manque à bien porter sa ceinture de sécurité peut augmenter le risque ou la gravité des blessures lors d'un accident.

Votre véhicule est aussi équipé d'un système de détection d'occupant sur le siège de passager avant. Le système de détection d'occupant détecte la présence d'un passager sur le siège du passager avant et met le coussin gonflable du passager avant hors circuit dans certains conditions. Vous trouverez de plus amples renseignements à cet effet dans la section « Système de détection d'occupant ».

Ne pas placer d'objets qui peuvent générer un champ magnétique sur le siège avant. Cela pourrait causer une défaillance du capteur de position du siège sur la coulisse.

Les règlements gouvernementaux exigent que les constructeurs fournissent un point de contact concernant la modification du véhicule pour les personnes handicapées, modification qui pourrait affecter le système avancé de coussins gonflables du véhicule. Toutefois, Kia n'endosse ni ne supporte les changements aux parties ou à la structure du véhicule qui pourraient affecter le système avancé de coussins gonflables, y compris le système de détection d'occupant.

⚠ AVERTISSEMENT

- Remplacement / modifications

Le siège du passager avant, la planche de bord, ou la portière ne doivent être remplacés que par un concessionnaire agréé Kia, qui utilisera des pièces d'origine Kia adéquates au véhicule en question. Tout remplacement ou modification qui n'est pas réalisé de cette façon peut affecter négativement le fonctionnement du système de détection de présence et les coussins gonflables perfectionnés.

Les coussins gonflables avancés sont combinés à des ceintures de sécurité à prétendeur afin d'aider à fournir une protection accrue des occupants lors d'une collision frontale. Les coussins gonflables avant sont conçus pour ne pas se déployer si la ceinture de sécurité à prétendeur peut offrir une protection.

⚠ AVERTISSEMENT

- Câblage du système SRS

Ne pas altérer ou débrancher le câblage du système SRS, ou un autre composant du système SRS. Cela pourrait entraîner des blessures, en raison du déploiement accidentel des coussins gonflables ou la défaillance du système SRS.

Les coussins avant ne devraient pas se déployer lors d'un choc latéral ou arrière ou lors d'un carambolage. Les coussins avant ne se déploient pas si le choc avant n'est pas assez puissant.

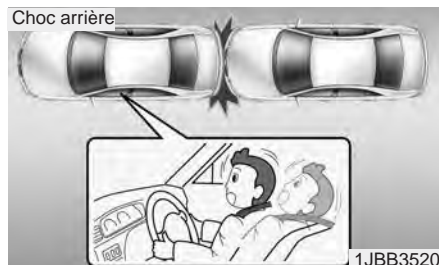

Coussin gonflable latéral

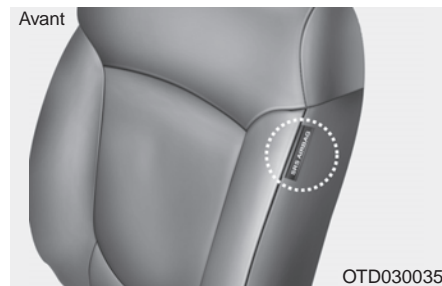

※ La forme des coussins gonflables du véhicule peut différer de l'illustration.

Votre véhicule est équipé d'un coussin latéral sur chaque siège avant.

Ces coussins donnent au conducteur et au passager avant, une protection additionnelle que la ceinture de sécurité seul ne peut pas offrir.

Les coussins gonflables contre choc latéral sont conçus pour se déployer seulement lors de certaines collisions latérales, selon la gravité, l'angle, la vitesse et le point d'impact. Les coussins gonflables latéraux ne sont pas conçus pour se déployer lors de toute collision latérale.

⚠ AVERTISSEMENT - Déploiement inattendu

Éviter de causer des chocs sur le capteur de coussin gonflable contre choc latéral lorsque le commutateur d'allumage est sur ON pour prévenir un déploiement inattendu de ce coussin gonflable.

Le coussin gonflable contre choc latéral est une protection supplémentaire aux systèmes de ceinture de sécurité du conducteur et du passager. Il ne les remplace pas. Tous les occupants du véhicule doivent utiliser leur ceinture de sécurité toujours lorsque le véhicule est en fonctionnement. Pour une meilleure protection des coussins gonflables contre choc latéral et pour éviter d'être blessé par les coussins gonflables latéraux en déploiement, les occupants des sièges avant doivent s'asseoir en position redressée et être bouclés par leur ceinture de sécurité. Les mains gauche et droite du conducteur doivent être sur le volant à 9 et 15 h respectivement. Les bras et mains du passager avant doivent être sur la jambe.

⚠ AVERTISSEMENT
- Déploiement

N'installer aucun accessoire (housses de siège comprises) sur le côté ou près du coussin gonflable contre choc latéral, parce qu'il peut affecter négativement le déploiement de ce coussin gonflable.

Si le revêtement original du siège est endommagé, le faire vérifier et réparer par un concessionnaire agréé Kia. Informer le concessionnaire que le véhicule est doté de coussin gonflable contre choc latéral et d'un système de détection de présence.

⚠ AVERTISSEMENT
- Objets projetés

Ne placer aucun objet (parapluie, sacoche, etc.) entre la portière avant et le siège avant. Ces objets peuvent être projetés dangereusement lors du déploiement du coussin gonflable latéral.

Rideau gonflable

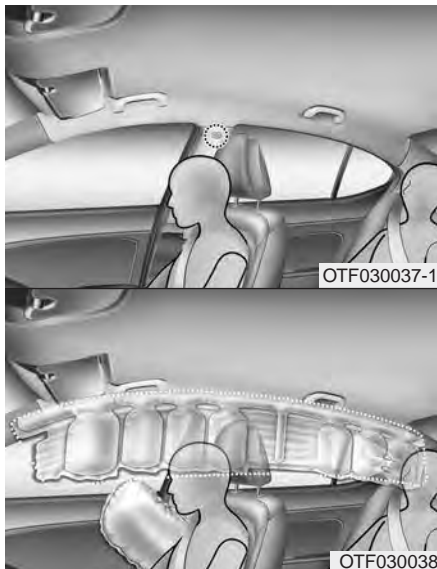

* La forme des coussins gonflables du véhicule peut différer de l'illustration.

Les rideaux gonflables se trouvent de chaque côté, le long des traverses du pavillon, au-dessus des portes avant et arrière.

Ils aident à protéger la tête des occupants avant et arrière lors de certains types de chocs latéraux.

Les rideaux latéraux ne se déploient que sous certains chocs latéraux en fonction de la force, de l'angle, de la vitesse et du point d'impact. Ils ne sont pas conçus pour se déployer sous n'importe quel choc latéral.

Ne laissez pas les passagers se pencher contre la porte, placer leur bras sur la porte, étirer le bras à l'extérieur ou placer des objets entre eux et la porte quand ils sont assis à une position protégée par un coussin latéral, un rideau latéral ou les deux.

* AVIS

Ne tentez jamais d'ouvrir ou de réparer les composants du système de rideaux gonflables. Ceci ne devrait être fait que par un concessionnaire Kia agréé.

Pourquoi mon coussin gonflable ne s'est-il pas déployé? (Conditions de déploiement)

Il existe plusieurs types d'accidents où le coussin gonflable n'apporterait aucune protection additionnelle.

On peut citer les chocs arrière, les chocs secondaire et tertiaire d'une collision en chaîne, et les chocs à basse vitesse.

Capteurs des coussins gonflables



OTFH034039L/OTF034040/OTFH034041/OMG035053/OTF030048N

- (1) Module de contrôle SRS
- (2) Capteur de choc frontal

- (3) Capteur de choc latéral
- (4) Capteur de choc latéral

⚠ AVERTISSEMENT

- Détecteurs des coussins gonflables

- **Ne frappez et ne laissez aucun objet frapper les capteurs des coussins gonflables.**

Ceci pourrait causer un déploiement inattendu, résultant en des blessures graves ou mortelles.

- **Si la position ou l'angle des capteurs sont modifiés d'une façon quelconque, les coussins gonflables pourraient ne pas se déployer lorsqu'ils devraient le faire, ou pourraient se déployer lorsqu'ils ne le devraient pas.**

Ne tentez donc pas d'effectuer des réparations autour des capteurs de coussins gonflables. Faites vérifier et réparer votre véhicule chez un concessionnaire Kia agréé.

Si le pare-chocs avant, la carrosserie ou le montant B est déformé, l'angle des capteurs de choc latéral pourrait changer, ce qui causerait des problèmes. Un concessionnaire agréé Kia doit vérifier et réparer le véhicule si nécessaire. L'installation de pare-chocs ou de protections de pare-chocs qui ne sont pas d'origine peut affecter négativement le déploiement des coussins gonflables en cas d'accident.

Conditions de déploiement des coussins gonflables

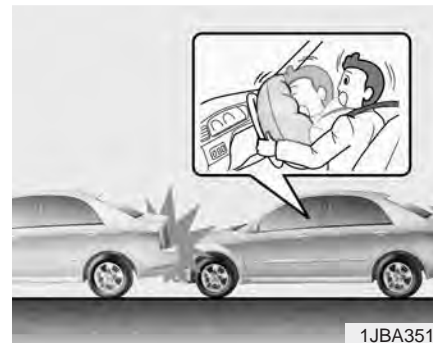

Coussin gonflable avant

Les coussins gonflables avant sont conçus pour se gonfler lors d'un choc frontal, en fonction de l'intensité, de la vitesse ou de l'angle du choc.

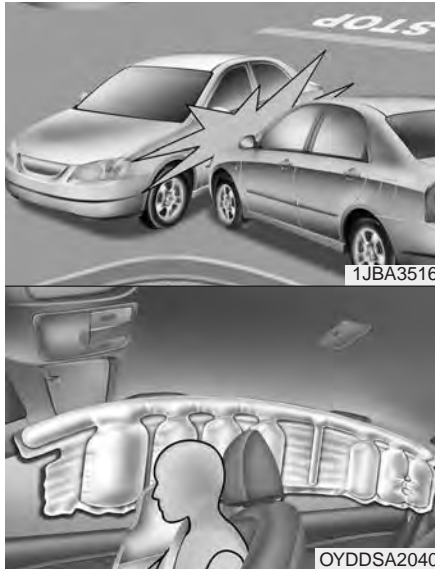

Coussins gonflables latéraux

Les coussins gonflables latéraux (coussins/rideaux gonflables contre les chocs latéraux) sont conçus pour se déployer quand un choc est détecté par les capteurs de chocs latéraux, dépendamment de la force, de la vitesse ou de l'angle du choc lors d'une collision de côté.

Bien que les coussins gonflables avant (conducteur et passager) ne soient conçus que pour se déployer suite à un choc frontal, ils peuvent aussi se déployer dans d'autres cas si les capteurs de choc frontal détectent un choc suffisant. Les coussins latéraux (coussins et rideaux) ne sont conçus que pour se déployer lors de chocs latéraux, mais ils peuvent aussi se déployer dans d'autres cas si les capteurs de choc latéral détectent un choc suffisant.

Les coussins gonflables peuvent se déployer si le châssis du véhicule frappe des bosses ou des objets en roulant sur de mauvaises routes ou montant un trottoir. Conduisez prudemment quand vous roulez sur les mauvaises routes ou sur des surfaces qui ne sont pas conçues pour la circulation routière.

* La forme des coussins gonflables du véhicule peut différer de l'illustration.

Cas où les coussins gonflables ne se déploient pas



- Les coussins gonflables avant ne peuvent pas se déployer lors de certaines collisions. Ils sont conçus pour ne pas se déployer dans ces cas car ils n'offriraient pas aux occupants une protection supplémentaire à celle des ceintures de sécurité.

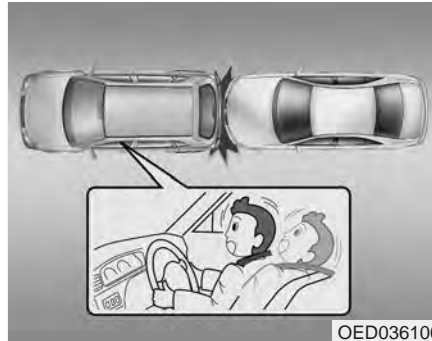

- Les coussins gonflables avant ne sont pas conçus pour se déployer lors d'un choc arrière parce que les occupants sont poussés vers l'arrière par la force de l'impact. Les coussins gonflables n'offriraient aucun avantage additionnel dans pareil cas.



- Les coussins gonflables avant pourront ne pas se déployer lors d'un choc latéral parce que les occupants se déplacent dans la direction du choc. Si le choc est latéral, le déploiement des coussins gonflables avant n'offrirait aucune protection supplémentaire.

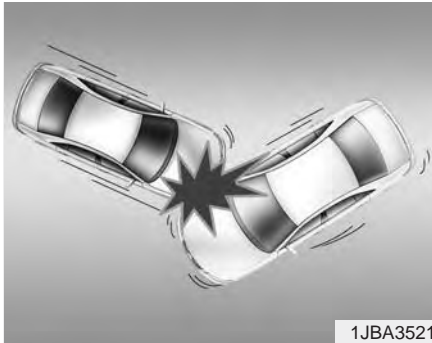

- Dans le cas d'une collision de travers ou sous un certain angle, la force d'impact peut diriger les occupants dans une direction où les coussins gonflables pourraient n'offrir aucun avantage additionnel. Dans pareil cas, il se peut que les capteurs ne fassent pas déployer les coussins gonflables.

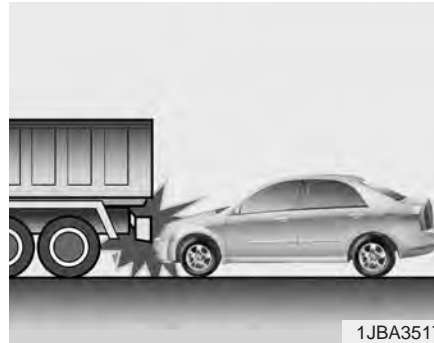

- Souvent, les conducteurs freinent brusquement tout juste avant l'impact. Un tel freinage fait écraser le devant du véhicule qui « glisse » alors sous un véhicule à garde au sol plus élevée. Il se peut que les coussins gonflables ne se déploient pas dans pareil cas parce que les forces de décélération détectées par les capteurs pourraient être grandement remplacées par de tels types de collisions.

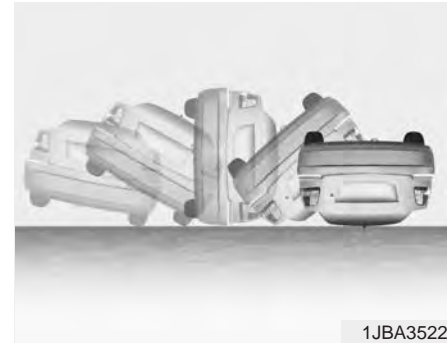

- Les coussins gonflables pourraient ne pas se déployer lors de capotages, car les capteurs du véhicule ne détectent pas ce genre d'accident.

Cependant, les coussins gonflables latéraux et/ou latéraux de type rideau pourraient se déployer lors d'un capotage provoqué par une collision latérale.



- Les coussins gonflables pourront ne pas se déployer si le véhicule frappe des objets comme un poteau ou un arbre, quand le point d'impact est concentré sur une zone et que la pleine force du choc n'est pas transmise aux capteurs.

Entretien du SRS

Le SRS ne demande pratiquement aucun entretien car il ne possède aucune pièce que vous puissiez entretenir vous-même en toute sécurité. Si le témoin lumineux SRS « AIR BAG » ne s'allume pas ou reste continuellement allumé, faites aussitôt inspecter votre véhicule chez un concessionnaire Kia agréé.

Tout travail sur le système SRS comme le retrait, l'installation, la réparation ou le travail sur le volant doit être exécuté par un concessionnaire Kia agréé. La mauvaise manutention du système SRS peut causer des blessures graves.

Pour nettoyer le revêtement d'un coussin gonflable, utilisez un linge sec et doux ou un chiffon légèrement humecté d'eau propre. Les solvants ou les nettoyeurs peuvent affecter le revêtement du coussin et nuire au bon déploiement.

⚠ AVERTISSEMENT

- Altération du SRS

Ne pas altérer ou débrancher le câblage du système SRS, ou un autre composant du système SRS. Cela pourrait causer le déploiement accidentel des coussins gonflables ou la défaillance du système SRS.

Si des composants du SRS doivent être jetés ou si le véhicule doit être envoyé à la ferraille, il faut prendre certaines mesures de précaution. Un concessionnaire Kia agréé connaît ces précautions et pourra vous fournir les renseignements nécessaires. Un manque à prendre ces précautions et à suivre les procédures accroît le risque de blessures.

Ajouter un équipement ou modifier un véhicule équipé de coussins gonflables

Si vous modifiez votre véhicule en changeant le châssis, les pare-chocs, la devanture, la tôle latérale ou la hauteur de roulement, cela peut avoir un effet sur le fonctionnement du système de coussins gonflables du véhicule.

Étiquette d'avertissement des coussins gonflables

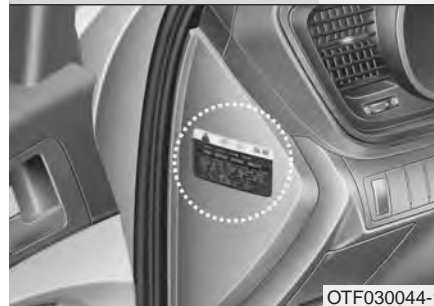
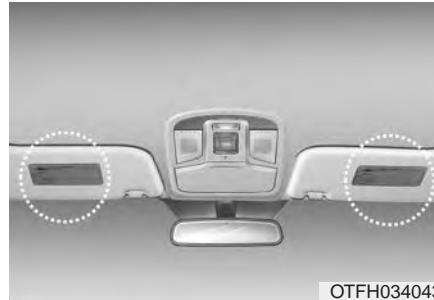

Des étiquettes d'avertissement, certaines exigées par les Normes de sécurité des véhicules automobiles du Canada (NSVAC), sont apposées pour avertir le conducteur et les passagers des risques que présente le système de coussins gonflables.

Caractéristiques du véhicule

Clé intelligente	4-4	Glaces.	4-25
• Enregistrement de votre numéro de clés.	4-4	• Glaces à commande électrique	4-26
• Fonctions de la clé intelligente	4-4	• Loquet des lève-glaces.	4-28
• Utilisation du télédéverrouillage	4-7	Capot	4-30
• Précautions relatives à la clé intelligente	4-8	• Ouverture du capot.	4-30
• Remplacement des piles	4-10	• Fermeture du capot.	4-31
• Dispositif antidémarrage	4-12	Volet du réservoir de carburant	4-32
Antivol	4-14	• Ouverture du volet du réservoir de carburant.	4-32
• Stage armé	4-14	• Fermeture du volet du réservoir de carburant.	4-32
• Stage antivol.	4-15	• Dispositif de déverrouillage du volet du réservoir de carburant	4-35
• Stage désarmé	4-15	Toit ouvrant panoramique	4-36
Serrures de porte	4-17	• Coulissement du toit ouvrant.	4-36
• Actionner les serrures de porte de l'extérieur du véhicule.	4-17	• Fermeture du toit ouvrant	4-37
• Actionner les serrures de porte de l'intérieur du véhicule.	4-18	• Inclinaison du toit ouvrant.	4-38
• Dispositif de déverrouillage des portes sur détection d'un choc	4-20	• Pare-soleil	4-39
• Auto-verrouillage/ déverrouillage des portes	4-20	• Réinitialisation du toit ouvrant	4-40
• Serrure de porte arrière à l'épreuve des enfants	4-20	Système de mémoire de position du conducteur.	4-41
Coffre	4-22	• Mise en mémoire des positions à l'aide des boutons sur la porte.	4-41
• Ouverture du coffre.	4-22	• Fonction d'accès facile	4-42
• Câble d'ouverture d'urgence du coffre	4-23	Volant.	4-43
• Fermeture du coffre	4-23	• Servodirection électronique (EPS).	4-43
• Ouverture d'urgence du coffre.	4-24	• Colonne de direction inclinable et télescopique	4-44
		• Avertisseur sonore	4-45

Rétroviseurs	4-46	• Fonctionnement du système d'assistance de stationnement à reculons	4-103
• Rétroviseur intérieur.	4-46	• Non-fonctionnement du système d'assistance de stationnement à reculons	4-104
• Rétroviseur extérieur	4-54	• Mises en garde concernant l'avertisseur de marche arrière.	4-105
Groupe d'instruments	4-57	• Auto-diagnostic	4-105
• Commande du groupe d'instruments	4-58	Caméra de rétrovisée	4-106
• Commande d'affichage ACL	4-58	Système d'accueil	4-107
• Instruments	4-59	• Éclairage d'accueil (plafonnier, feux de position)	4-107
• Indicateur de montée en vitesse/rétrogradation de la boîte-pont	4-63	• Éclairage d'accueil (feux de position)	4-107
Affichage ACL	4-64	• Plafonnier	4-107
• Modes ACL.	4-64	Éclairage	4-108
• Modes d'informations hybrides	4-65	• Fonction d'économiseur de batterie	4-108
• Mode d'entretien	4-69	• Extinction retardée des phares avant	4-108
• Mode de réglages d'utilisateur.	4-71	• Dispositif de mise au niveau des phares	4-109
• Messages d'avertissement.	4-74	• Phares de jour	4-109
Totalisateur partiel électronique.	4-85	• Commutateur général d'éclairage	4-109
• Aperçu	4-85	• Utilisation des feux de route.	4-111
• Cote de consommation	4-85	• Clignotants et indication de changement de voie.	4-112
• Trajet A/B.	4-87	• Phares antibrouillard avant	4-113
Témoins d'avertissement et témoins lumineux	4-90	Essuie-glace et lave-glace	4-114
• Témoins d'avertissement	4-90	• Essuie-glace du pare-brise	4-114
• Voyant indicateur	4-98	• Lave-glace (Avant).	4-116
Système d'assistance de stationnement à reculons	4-103		

Éclairage intérieur	4-118
• Fonction de coupure automatique	4-118
• Lampe de lecture	4-118
• Plafonnier	4-119
• Lampe de coffre	4-120
• Lampe de boîte à gants	4-121
• Lampe de miroir de courtoisie	4-121
Dégivreur	4-122
• Dégivreur de lunette arrière	4-122
Climatisation automatique	4-123
• Climatisation automatique	4-124
• Commande manuelle du chauffage et de la climatisation	4-125
• Fonctionnement du système	4-131
• Filtre à air de la climatisation	4-134
• Vérifier le niveau de fluide frigorigène dans le climatiseur et de lubrifiant dans le compresseur	4-134
Dégivrage et désembuage du pare-brise	4-136
• Climatisation automatique	4-136
• Logique de désembuage	4-137
Rangements	4-140
• Rangement dans la console centrale	4-140
• Boîte à gants	4-140
• Coffret climatisé	4-141
• Rangement de lunettes de soleil	4-142

Caractéristiques intérieures	4-143
• Porte-gobelets	4-143
• Pare-soleil	4-144
• Prise de courant	4-144
• Montre numérique	4-145
• Patères	4-146
• Ancrage(s) de tapis	4-147
• Navigateur	4-148
Chaîne haute-fidélité	4-149
• Antenne dans la lunette arrière	4-149
• Commandes de radio au Volant	4-150
• Prise Aux, USB et iPod®	4-151

CLÉ INTELLIGENTE

Enregistrement de votre numéro de clés



Le numéro de code de la clé est imprimé sur l'étiquette. En cas de perte des clés, ce numéro permettra à un concessionnaire Kia agréé de dupliquer facilement les clés. Retirer l'étiquette de code de la clé et le ranger dans un endroit sécuritaire. De plus, enregistrer le numéro de code de la clé et le conserver dans un endroit pratique et sécuritaire, mais pas dans le véhicule.



OYDDCO2007

La clé intelligente permet de verrouiller ou déverrouiller une porte et même de faire démarrer le véhicule, sans insérer la clé dans le commutateur de contact.

Les fonctions des touches de la clé intelligente sont semblables à celle du télédéverrouillage (voyez la chapitre "Télédéverrouillage").

Fonctions de la clé intelligente

En portant la clé intelligente sur vous, vous pouvez verrouiller et déverrouiller les portes du véhicule et faire démarrer le moteur. Lisez ce qui suit afin de savoir comment.

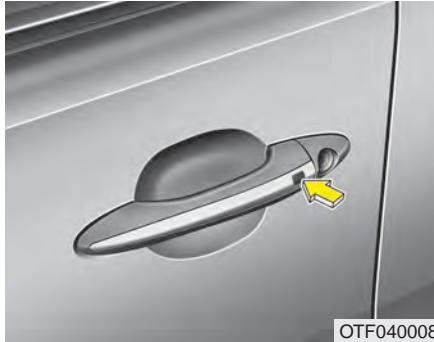
Verrouillage

Appuyer sur les touches sur les poignées de porte extérieures avant alors que toutes les portes sont fermées et qu'une porte est déverrouillée, verrouillera toutes les portes. Les feux de détresse clignotent et le carillon retentit une fois pour confirmer que toutes les portes sont verrouillés.

Le bouton ne fonctionne que lorsque la clé intelligente se trouve à moins de 0,7 à 1 m (28 à 40 po) de la poignée de porte extérieure. Si vous voulez confirmer qu'une porte est verrouillée ou non, vous devriez vérifier le bouton de verrouillage de la porte à l'intérieur du véhicule ou tirer sur la poignée de porte extérieure.

Même si vous enfoncez les boutons, les portières ne se verrouilleront pas et le carillon sonnera pendant 3 secondes, dans les cas suivants :

- la clé intelligente se trouve dans le véhicule;
- le commutateur d'allumage est en position ACC ou ON;
- une porte quelconque est ouverte, sauf le coffre.

Déverrouillage

Appuyer sur les touches de la poignée extérieure de la porte du conducteur alors que toutes les portes sont fermées et verrouillées, déverrouille la porte du conducteur. Les feux de détresse clignotent et le carillon sonne deux fois pour indiquer que la porte du conducteur est déverrouillée.

Appuyer sur la touche de la poignée extérieure de la porte du passager avant alors que toutes les portes sont fermées et verrouillées, déverrouille toutes les portes. Les feux de détresse clignotent et le carillon sonne deux fois pour indiquer que toutes les portes sont déverrouillés. Le bouton ne fonctionne que lorsque la clé intelligente se trouve à moins de 0,7 à 1 m (28 à 40 po) de la poignée de porte extérieure.

Démarrage

Vous pouvez faire démarrer le moteur sans insérer la clé. Pour obtenir de l'information détaillée, reportez-vous à la rubrique "Démarrage du moteur à l'aide d'une clé intelligente" au chapitre 5.

Fonctionnement de la clé



TPour retirer la clé mécanique, appuyer et maintenir la touche de relâche (1) et retirer la clé mécanique (2). Pour replacer la clé mécanique, insérer la clé dans la fente et appuyer jusqu'à ce qu'un clic se fasse entendre.

⚠ Avertissement

**- Clé d'allumage
(clé intelligente)**

Il est dangereux de laisser des enfants sans surveillance dans un véhicule dans lequel on aurait laissé la clé d'allumage (clé intelligente), même si cette dernière n'est pas dans le commutateur d'allumage et que le bouton de démarrage/arrêt du moteur n'est pas en position ACC ou ON. En effet, les enfants imitent les adultes et pourraient placer la clé dans le commutateur d'allumage ou appuyer sur le bouton de démarrage/arrêt du moteur. La clé d'allumage (clé intelligente) permettrait aux enfants d'actionner les glaces électriques ou d'autres commandes, ou de déplacer le véhicule, ce qui pourrait entraîner des blessures graves ou même la mort. Ne jamais laisser les clés dans le véhicule si des enfants s'y trouvent sans surveillance et que le moteur tourne.

Utilisation du télédéverrouillage



Verrouillage (1)

Toutes les portes se verrouillent si vous appuyez sur le bouton de verrouillage. Si toutes les portes (et le coffre) sont fermées, les feux de détresse clignotent une fois pour indiquer que toutes les portes (et le coffre) sont verrouillées.

Si vous appuyez sur le bouton de verrouillage pendant plus de 4 secondes, les feux de détresse clignoteront et le carillon sonnera une fois, confirmant que la porte est verrouillée.

Toutefois, si une porte est ouverte, les feux de détresse (et/ou le carillon) ne fonctionneront pas. Si toutes les portes sont fermées après que vous ayez appuyé sur le bouton, les feux de détresse clignoteront une fois.

Déverrouillage (2)

Appuyer une fois sur le bouton de déverrouillage déverrouille la porte du conducteur. Les feux de détresse clignoteront deux fois (le carillon se fait aussi entendre), indiquant que la porte du conducteur est déverrouillée.

Si vous appuyez sur le bouton de déverrouillage une fois de plus dans les 4 secondes, toutes les portes se déverrouilleront. Les feux de détresse clignoteront deux fois (le carillon se fait aussi entendre) de plus, indiquant que toutes les portes sont déverrouillées. Après avoir appuyé sur le bouton, les portes se reverrouilleront automatiquement si aucune porte n'est ouverte dans les 30 secondes qui suivent.

* AVIS

Si la clé intelligente ne fonctionne pas en raison d'une clé mouillée avec de l'eau ou un autre liquide, la garantie du fabricant ne s'applique pas.

Ouverture du coffre (3)

Appuyer sur ce bouton pendant plus d'une seconde fait ouvrir le coffre. Une fois le coffre ouvert puis refermé, il se verrouille automatiquement.

Alarme (4)

L'avertisseur sonne et les feux de détresse clignotent pendant 30 secondes environ si vous appuyez sur ce bouton pendant plus de 0,5 seconde. Pour couper l'avertisseur et les feux de détresse, appuyez sur n'importe quel bouton de l'émetteur.

Précautions relatives à la clé intelligente

- Si, pour une raison quelconque, vous perdez votre clé intelligente, il vous sera impossible de faire démarrer le moteur. Faites remorquer le véhicule, selon le besoin, et communiquez avec un concessionnaire Kia agréé.
- Un maximum de 2 clés intelligentes peuvent être enregistrées pour un seul véhicule. Si vous perdez une clé intelligente, vous devez immédiatement vous rendre chez votre concessionnaire Kia agréé avec votre véhicule et votre clé afin de protéger votre véhicule contre tout vol possible.

- La clé intelligente ne fonctionnera pas dans les cas suivants :

- La clé intelligente se trouve près d'un émetteur radio tel qu'une station de radiodiffusion ou un aéroport qui peut provoquer une interférence avec le fonctionnement normal de la clé intelligente.
- La clé intelligente se trouve près d'une radio bidirectionnelle ou d'un téléphone cellulaire.
- La clé intelligente d'un autre véhicule est utilisée à proximité de votre véhicule.

Si la clé intelligente ne fonctionne pas correctement, ouvrez et fermez la porte au moyen de la clé mécanique. En cas de tout problème avec la clé intelligente, veuillez communiquer avec un concessionnaire Kia agréé.

- Si la clé Smart est à proximité de votre téléphone cellulaire ou de votre téléphone intelligent, le signal de la clé Smart pourrait être bloqué par le fonctionnement normal de votre téléphone cellulaire ou de votre téléphone intelligent. Il s'agit d'un point particulièrement important lorsque le téléphone est en mode actif comme lorsque vous faites un appel, recevez un appel, vous vous servez de la messagerie texte et/ou vous envoyez/recevez des courriels. Veuillez éviter de placer la clé Smart et votre téléphone cellulaire ou votre téléphone intelligent dans la même poche de pantalon ou de manteau et garder une distance adéquate entre les deux appareils.

La clé intelligente ne fonctionnera pas si :

- La clé d'allumage est dans le commutateur.
- La clé se trouve hors de la portée de fonctionnement (environ 90 pieds [30 m]).
- La batterie de la clé intelligente est faible.
- D'autres véhicules ou objets bloquent le signal.
- Le temps est très froid.
- La clé intelligente est près d'un émetteur radio comme une station radio ou un aéroport, ce qui peut interférer avec le fonctionnement normal de l'émetteur.

Si la clé intelligente ne fonctionne pas correctement, ouvrir et fermer la porte avec la clé d'allumage. En cas d'anomalie, communiquer avec un concessionnaire Kia agréé.

- Si la clé intelligente se trouve à proximité d'un téléphone cellulaire ou d'un téléphone intelligent allumé, le signal de la clé pourrait être bloqué.

Cela est particulièrement le cas si le téléphone est actif, comme lors d'un appel, de la réception d'un appel, de l'envoi/réception de textes et/ou de l'envoi/réception de courriels. Éviter de mettre la clé intelligente et un téléphone cellulaire/intelligent dans la même poche de veste ou de sac à main, et garder une bonne distance entre les deux appareils.



MISE EN GARDE

- Télécommande

Ne pas mouiller la clé Smart avec de l'eau ou autre liquide. Elle peut être endommagée.

Cet appareil est conforme à la norme RSS-210 d'Industrie Canada.

Son utilisation se fait sous réserve de deux conditions :

1. Cet appareil ne peut pas causer une interférence nocive, et
2. Cet appareil doit accepter toute interférence reçue, y compris une interférence qui peut causer un fonctionnement indésirable.

* AVIS

Tout changement ou toute modification qui n'est pas expressément approuvée par les parties responsables de la conformité, pourra annuler l'autorisation de l'utilisateur d'utiliser l'équipement. Si le télédéverrouillage ne fonctionne pas suite à des changements ou à des modifications non approuvées par la partie responsable de la conformité, il ne sera pas couvert par la garantie du constructeur.

Remplacement des piles

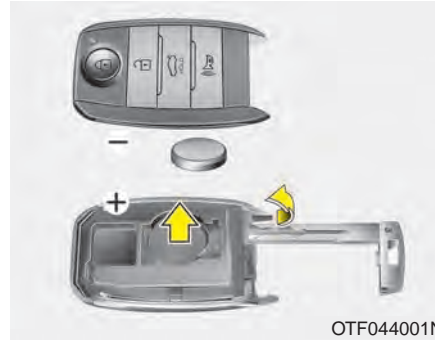

Une pile devrait durer plusieurs années, mais si le transmetteur ou la clé intelligente cesse de bien fonctionner, remplacez la pile par une neuve.

Si vous ne savez pas exactement comment utiliser ou poser la pile, consultez un concessionnaire Kia agréé.

1. Retirer la clé mécanique.
2. Ouvrir le couvercle arrière.
3. Remplacez la pile par une pile neuve (CR2032). S'assurer que la batterie est bien en place lorsqu'on la remplace.
4. Refermez l'émetteur dans l'ordre inverse de son ouverture.

- La clé intelligente est conçue pour fonctionner des années durant, sans problème. Cependant, l'exposition à l'humidité ou une décharge électrostatique peut causer un mauvais fonctionnement. Si vous ne savez pas exactement comment utiliser ou poser la pile, consultez un concessionnaire Kia agréé.
- Utiliser la mauvaise pile peut entraîner le mauvais fonctionnement du transmetteur ou de la clé intelligente. Assurez-vous d'utiliser la bonne pile.
-  Une batterie jetée d'une façon inappropriée peut être nuisible à l'environnement et la santé humaine. Jetez la batterie en suivant les lois ou les règlements locaux.



MISE EN GARDE

- Dommages à la télécommande

Ne pas laisser tomber, mouiller ou exposer la télécommande du système de télédéverrouillage à la chaleur ou à la lumière du soleil.



IC AVERTISSEMENT

Le présent appareil est conforme aux CNR d'Industrie Canada applicables aux appareils radio exempts de licence.

L'exploitation est autorisée aux deux conditions suivantes : (1) l'appareil ne doit pas produire de brouillage, et (2) l'utilisateur de l'appareil doit accepter tout brouillage radioélectrique subi, même si le brouillage est susceptible d'en compromettre le fonctionnement.

Dispositif antidémarrage

Votre véhicule est muni d'un antidémarrage électronique qui réduit le risque d'une utilisation non autorisée du véhicule.

L'antidémarrage électronique se compose d'un petit transpondeur dans la clé de contact et de dispositifs électroniques dans le véhicule.

Chaque fois que vous insérez la clé de contact dans le commutateur et la tournez sur ON, l'antidémarrage électronique vérifie la clé de contact afin d'assurer qu'elle est valide.

Si la clé est valide, le moteur démarre.

Si la clé n'est pas valide, le moteur ne démarre pas.

Désactiver le dispositif antidémarrage :

Insérez la clé de contact dans le barillet et tournez-la sur ON.

Activer le dispositif antidémarrage :

Tournez la clé de contact sur OFF. L'antidémarrage s'active automatiquement. Sans une clé de contact valide, le moteur ne démarrera pas.

Le code de l'antidémarrage est unique à chaque client et devrait être gardé confidentiel. Ne laissez pas le code dans le véhicule.

*** AVIS**

Pour éviter tout problème au démarrage, conserver les clés séparément.

Ne placez aucun objet métallique près du commutateur d'allumage. Ces objets pourraient couper le signal du transpondeur et empêcher le moteur de démarrer. S'il vous faut des clés additionnelles ou si vous perdez vos clés, consultez un concessionnaire Kia agréé.



MISE EN GARDE

- Dompage à l'antidémarrage

Ne soumettez pas l'antidémarrage à l'effet de l'humidité, à une décharge électrostatique ou à une manutention brusque. Vous pourriez l'endommager.



MISE EN GARDE

- Modifications à l'antidémarrage

Ne changez, ne modifiez ni n'ajustez l'antidémarrage car cela pourrait entraîner son mauvais fonctionnement.

Cet appareil est conforme à la norme RSS-210 d'Industrie Canada.

Son utilisation se fait sous réserve de deux conditions :

1. Cet appareil ne peut pas causer une interférence nocive, et
2. Cet appareil doit accepter toute interférence reçue, y compris une interférence qui peut causer un fonctionnement indésiré.

▲ AVERTISSEMENT

Tout changement ou modification expressément non approuvée par la partie responsable de la conformité, peut rendre nulle l'autorisation de l'utilisateur d'opérer cet appareil.

ANTIVOL

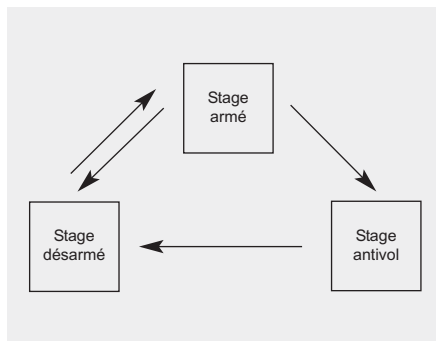

Le dispositif est conçu pour protéger contre l'entrée non autorisée dans le véhicule. Le dispositif comprend trois stages de service : armé, antivol et désarmé. S'il est déclenché, le dispositif fait entendre une alarme sonore et fait clignoter les feux de détresse.

Stage armé

Stationnez le véhicule et éteignez le moteur. Armez le dispositif comme suit.

1. Arrêter le moteur.
2. Assurez-vous que toutes les portes (et le hayon) et le capot soient fermés et enclenchés.
3. • Verrouillez les portières en appuyant sur le bouton de verrouillage de la clé intelligente.

Après ces étapes, les feux de détresse clignotent une fois, indiquant que le système est armé.

Si une portière, le coffre ou le capot reste ouvert, les feux de détresse ne clignotent pas et l'antivol ne s'arme pas. Si, par la suite, toutes les portières, le coffre et le capot sont fermés, les feux de détresse clignoteront une fois.

- Verrouillez les portes en appuyant sur le bouton des poignées de porte extérieures avant quand vous avez la SmartKey avec vous. Une fois ces étapes exécutées, les feux de détresse clignoteront une fois pour indiquer que le système est armé.

Si une porte reste ouverte, les feux de détresse ne clignotent pas et l'antivol ne s'arme pas. Fermez la porte et verrouillez-les de nouveau. Si le hayon ou le capot est ouvert, les feux de détresse ne clignotent pas et l'antivol ne s'arme pas. Fermez le hayon ou le capot. Les feux de détresse clignoteront une fois et l'antivol s'armera.

L'armement de l'antivol peut être activé par un concessionnaire Kia agréé. Consultez un concessionnaire Kia agréé si vous désirez cette option.

N'armez pas le dispositif tant que tous les passagers ne sont pas sortis du véhicule. Si le dispositif est armé alors qu'il reste quelqu'un dans le véhicule, l'antivol pourra s'activer lorsque la personne sort du véhicule. Si une porte (ou le hayon) ou le capot est ouvert dans les 30 secondes suivant l'armement du système, le dispositif se désarmera pour éviter une fausse alarme.

Stage antivol

L'alarme sera activée si une des conditions suivantes survient alors que le système est armé.

- On peut ouvrir les portières avant ou arrière sans utiliser la clé mécanique (ou la clé intelligente).
- On peut ouvrir le coffre sans utiliser la clé mécanique (ou la clé intelligente).
- Le capot est ouvert.

Le klaxon retentit et les feux de détresse clignotent continuellement pendant 27 secondes (2 fois) environ. Pour éteindre le système, déverrouillez les portes avec le transmetteur (ou la clé intelligente).

Stage désarmé

Le système sera désarmé quand :

- Vous appuyez sur le bouton de déverrouillage des portes.
- Vous appuyez sur le bouton extérieur de la porte avant alors que vous portez la clé intelligente.
- Le moteur est mis en marche (dans les 3 secondes).

Une fois les portes déverrouillées, les feux de détresse clignotent deux fois pour indiquer que le système est désarmé.

Si, après avoir appuyé sur le bouton de déverrouillage, une porte (ou le hayon) n'est pas ouverte dans les 30 secondes, le système s'arme de nouveau.

Caractéristiques du véhicule

- Évitez d'essayer de faire démarrer le véhicule alors que l'antivol est activé. Le démarreur est hors circuit quand l'antivol est activé.
Si le système n'est pas désarmé avec la clé intelligente, ouvrir les portières à l'aide de la clé mécanique et démarrer le moteur en appuyant directement sur le bouton de démarrage/arrêt du moteur avec la clé intelligente.
- Si vous perdez vos clés, consultez un concessionnaire Kia agréé.

SERRURES DE PORTE

Actionner les serrures de porte de l'extérieur du véhicule

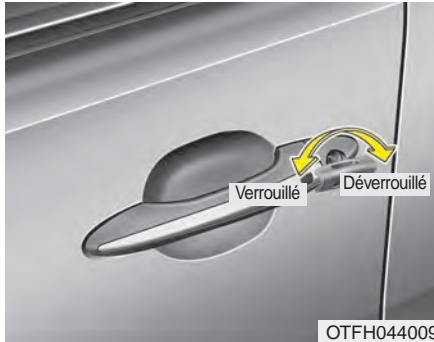

- Sur la porte du conducteur, tournez la clé une fois vers la gauche pour déverrouiller la porte du conducteur et une deuxième fois dans les 4 secondes pour déverrouiller toutes les portes.
 - Les portes peuvent aussi être verrouillées et déverrouillées avec la clé intelligente.
 - Une fois les portes déverrouillées, elles peuvent être ouvertes en tirant la poignée de la porte.
 - Pour fermer une porte, poussez-la de la main. Assurez-vous que toutes les portes sont bien fermées.
- * AVIS**
- Par temps froid et pluvieux, le mécanisme de verrouillage et de porte peut ne pas bien fonctionner à cause du gel.
 - Si la porte est verrouillée/déverrouillée à plusieurs reprises successives avec la clé de contact ou le commutateur de serrure, le dispositif peut cesser de fonctionner un moment afin de protéger le circuit et d'empêcher des dommages aux composants du dispositif.

Actionner les serrures de porte de l'intérieur du véhicule

Utiliser le bouton de verrouillage

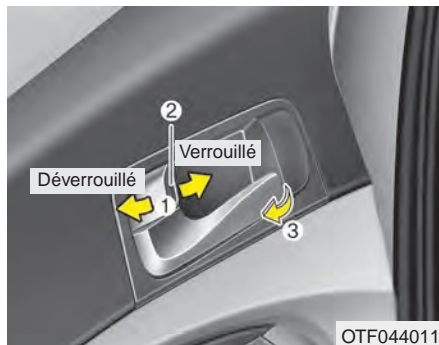

- Pour déverrouiller une porte, tirez le bouton de verrouillage (1) à la position déverrouillée. La marque rouge (2) sera alors visible.
- Pour verrouiller une porte, poussez le bouton de verrouillage (1) à la position verrouillée. Si la porte est bien verrouillée, la marque rouge (2) du bouton ne sera pas visible.
- Pour ouvrir la porte, tirez la poignée de la porte (3).

- Si la poignée intérieure de la porte avant est tirée alors que le bouton de serrure est en position verrouillée, le bouton se déverrouille et la porte s'ouvre. (si équipé)
- Les portes avant ne peuvent pas être verrouillées si la clé intelligente se trouve dans le véhicule et qu'une porte est ouverte.

Si une serrure à commande électrique ne fonctionne pas alors que vous êtes dans le véhicule, essayez l'une de ces techniques :

- Actionnez la serrure à plusieurs reprises (électronique et manuelle) tout en tirant simultanément sur la poignée de porte.
- Actionnez les autres serrures et poignées de porte, à l'avant et à l'arrière.
- Abaissez la glace avant et utilisez la clé pour déverrouiller la porte de l'extérieur.

Commutateur de verrouillage central

Porte du conducteur



OTF040012N

Porte du passager

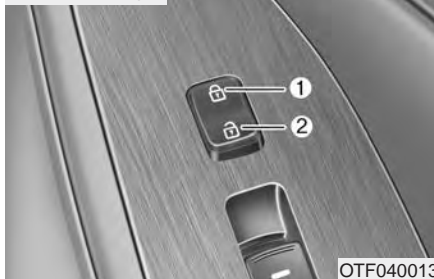

OTF040013

S'actionne en appuyant sur le commutateur de verrouillage central des portes.

- Appuyer sur la position de verrouillage (1) du commutateur verrouille toutes les portes du véhicule.
- Appuyer sur la position de déverrouillage (2) du commutateur déverrouille toutes les portes du véhicule.
- Si la Smartkey se trouve dans le véhicule et qu'une porte est ouverte, les portes ne se verrouilleront pas quand vous appuyerez sur le commutateur de verrouillage central. (si équipé)

▲ AVERTISSEMENT - Portes

Les portes devraient toujours être bien fermées et verrouillées quand le véhicule est en mouvement, afin d'éviter l'ouverture accidentelle d'une porte.

▲ AVERTISSEMENT - Enfants ou animaux laissés seuls

Ne jamais laisser un enfant ou un animal seul dans le véhicule. Un véhicule fermé peut devenir extrêmement chaud, ce qui peut causer la mort ou des blessures graves à un enfant ou à un animal qui ne peut pas sortir du véhicule.

Dispositif de déverrouillage des portes sur détection d'un choc

Toutes les portes se déverrouillent automatiquement quand un choc entraîne le déploiement des coussins gonflables.

Auto-verrouillage/ déverrouillage des portes

- Toutes les portes se verrouillent automatiquement quand le levier de vitesse est déplacé de P (Park).
- Toutes les portes se déverrouillent automatiquement quand le levier de vitesse est placé sur P (Park).

Un concessionnaire Kia agréé peut activer ou désactiver certaines fonctions d'auto-verrouillage/déverrouillage, comme suit :

- auto-déverrouillage des portes à l'aide du bouton de verrou de porte du conducteur;
- auto-verrouillage/déverrouillage des portes en plaçant le levier de vitesse ailleurs que sur P (Park) ou sur P (Park);
- Les portières se déverrouillent automatiquement quand le bouton de démarrage/arrêt du moteur est sur OFF.

Si vous voulez activer ou désactiver certaines fonctions d'auto-verrouillage/déverrouillage, consultez " Paramètres de l'utilisateur " dans ce chapitre.

Serrure de porte arrière à l'épreuve des enfants

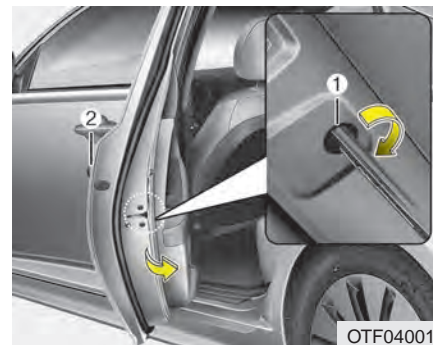

Une serrure à l'épreuve des enfants est fournie pour aider à empêcher les enfants d'ouvrir les portes arrière par accident, de l'intérieur du véhicule. Les serrures de sécurité des portes arrière devraient être utilisées chaque fois qu'un enfant se trouve dans le véhicule.

1. Ouvrez la porte arrière.
2. Poussez sur " Lock " (🔒) la serrure à l'épreuve des enfants (1) qui se trouve sur la bordure arrière de la porte. Si le loquet de sécurité pour enfants est engagé, la porte arrière ne s'ouvrira pas même si l'on actionne la poignée de porte intérieure.
3. Fermez la porte arrière.

Pour ouvrir la porte arrière, tirez la poignée extérieure (2) de la porte.

Bien que les portes puissent être déverrouillées, la portearrière ne s'ouvrira pas en tirant sur la poignée intérieure tant que la serrure à l'épreuve des enfants n'est pas en position déverrouillée.

COFFRE

Ouverture du coffre



- Appuyez sur le bouton de déverrouillage du coffre pendant plus d'une seconde (ou la clé intelligente).
- Appuyez sur le bouton de la poignée du coffre avec la clé intelligente.

Une fois le coffre ouvert puis refermé, le coffre se verrouille automatiquement.

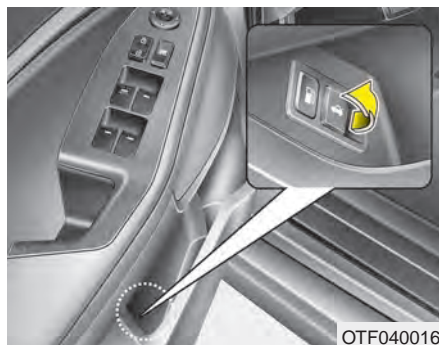

- Pour ouvrir le coffre de l'intérieur du véhicule, tirez la manette de dégagement du panneau du coffre. Une fois le coffre ouvert puis refermé, il se verrouille automatiquement.

* AVIS

Par temps froid ou pluvieux, le gel pourra empêcher la serrure ou le mécanisme du coffre de fonctionner correctement.

⚠ AVERTISSEMENT

Le panneau du coffre se soulèvera. Assurez-vous qu'il n'y a aucun objet ni aucune personne près de l'arrière du véhicule quand vous ouvrez le coffre.

⚠ MISE EN GARDE

Assurez-vous de fermer le coffre avant de conduire le véhicule. Des objets fiés dans le coffre pourraient être endommagés si le coffre n'est pas fermé correctement avant de partir.

Câble d'ouverture d'urgence du coffre

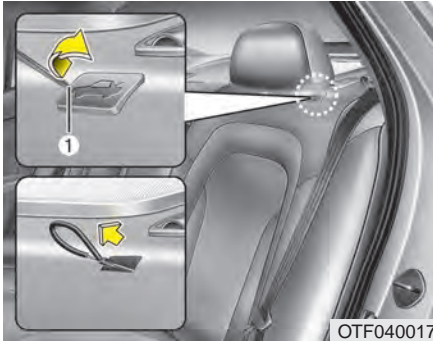

OTF040017

1. Retirez le couvercle en insérant la pointe d'un tournevis ou d'une clé dans le côté gauche et soulevez le couvercle légèrement.
2. Tirez le crochet du câble.
3. Après l'utilisation, refermez bien le couvercle.

⚠ MISE EN GARDE

- *N'utilisez pas le câble d'ouverture d'urgence du coffre pendant que vous conduisez.*
- *S'il y a un problème avec le coffre, faites vérifier et réparer le véhicule par un concessionnaire Kia agréé.*

Fermeture du coffre

Pour fermer le coffre, abaissez le panneau du coffre et pressez-le pour qu'il s'enclenche. Essayez toujours de soulever le panneau pour vous assurer que le coffre est bien fermé.

⚠ AVERTISSEMENT

Le couvercle du coffre devrait toujours être tenu complètement fermé quand le véhicule est en marche. Si on le laisse ouvert ou entrouvert, des gaz d'échappement toxiques peuvent entrer dans le véhicule et causer des malaises graves ou la mort.

Ouverture d'urgence du coffre



Votre véhicule est équipé d'un câble d'ouverture d'urgence, à l'intérieur du coffre. Si, par inadvertance, quelqu'un s'enferme dans le coffre, tirer la poignée actionne le mécanisme de fermeture du coffre et ouvre le couvercle.

⚠ AVERTISSEMENT

- **Ne jamais installer personne dans le coffre. Le coffre est un endroit extrêmement dangereux en cas de collision.**
- **Utiliser le levier d'ouverture d'urgence uniquement en cas d'extrême urgence. Dans ce cas, user d'extrême prudence, surtout si le véhicule est en mouvement.**

GLACES

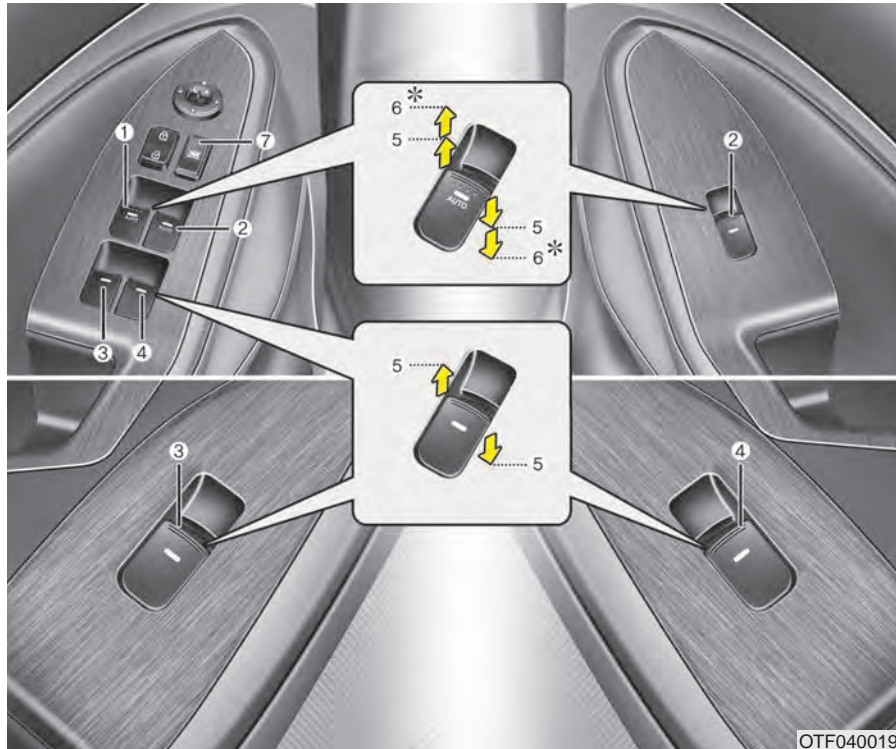

- (1) Commutateur du lève-glace, côté conducteur
- (2) Commutateur du lève-glace, côté passager avant
- (3) Commutateur du lève-glace arrière gauche
- (4) Commutateur du lève-glace arrière droit
- (5) Soulèvement et abaissement de la glace
- (6) Élévation/abaissement automatique des vitres à commande électrique
- (7) Loquet des glaces à commande électrique

OTF040019N

Par temps froid et humide, le gel peut nuire au bon fonctionnement des glaces à commande électrique.

Glaces à commande électrique

Les vitres à commande électrique ne s'actionnent que si la clé de contact se trouve en position ON. Chaque porte est munie d'un commutateur de commande de vitre. Pour le conducteur, on retrouve un commutateur de verrouillage qui empêche l'actionnement des vitres des passagers arrière.

Les vitres à commande électrique peuvent être actionnées pendant environ 30 secondes après que la clé de contact soit enlevée ou tournée sur ACC ou LOCK. Si toutefois, les portes sont ouvertes, les vitres à commande électrique ne peuvent pas être actionnées, même en deçà du délai de 30 secondes.

* AVIS

Lorsque vous conduisez tandis que les glaces arrière sont baissées ou que le toit ouvrant (si équipé) est en position ouverte (ou partiellement ouverte), un bruit d'infiltration ou de pulsation peut se faire entendre. Ce bruit est normal et on peut le réduire ou l'éliminer en prenant les mesures suivantes. Si le bruit se fait entendre alors que l'une ou les deux glaces arrière sont baissées, abaissez partiellement les deux glaces avant d'environ un pouce. Si vous entendez le bruit tandis que le toit ouvrant est ouvert, refermez-le légèrement.

Soulèvement et abaissement des glaces (si équipé)



Un commutateur maître des lève-glaces se trouve sur la porte du conducteur; il commande toutes les glaces du véhicule.

Pour soulever ou abaisser une glace, abaissez ou soulevez la partie avant du commutateur correspondant à la glace à commander (5).

Glace à levée/descente automatique (si équipée)



La glace baisse ou monte entièrement lorsqu'on appuie ou que l'on tire momentanément le commutateur de lève-glace à la position du deuxième cran d'arrêt (6) et ce, même lorsqu'on relâche le commutateur. Pour arrêter la vitre au niveau désiré alors qu'elle se déplace, soulevez ou appuyez sur le commutateur dans le sens inverse du mouvement de la vitre.

Si on n'utilise pas la glace à commande électrique de manière appropriée, le système de commande électrique des glaces doit être réinitialisé comme suit :

1. Tournez le commutateur d'allumage à la position "ON".
2. Relevez la glace du conducteur et continuez à tirer sur le commutateur de lève-glace pendant au moins 1 seconde après que la glace est complètement relevée.

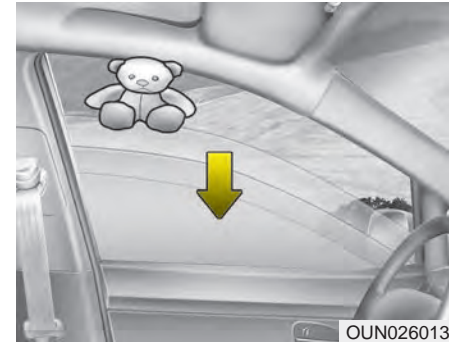

Inversion automatique

Si le mouvement ascendant de la glace est bloqué par un objet ou une partie du corps, la glace détecte la résistance et le mouvement ascendant cesse. La glace descend alors d'environ 30 cm (11,8 po) pour permettre de retirer l'objet.

Si la glace détecte la résistance pendant que son contacteur est tiré continuellement vers le haut, celle-ci cessera son mouvement vers le haut puis s'abaissera d'environ 2,5 cm (1 po).

Si l'interrupteur de lève-glace est tiré continuellement vers le haut à nouveau dans les cinq (5) secondes qui suivent l'abaissement de la glace au moyen de la fonction d'inversion automatique, cette dernière ne fonctionnera pas.

La fonction d'arrêt automatique de la glace du conducteur n'est active que lorsque la fonction de levée automatique est utilisée en tirant l'interrupteur entièrement vers le haut. La fonction d'arrêt automatique ne fonctionne pas si la glace est levée à l'aide de la position mi-chemin de l'interrupteur de lève-glace.

⚠ AVERTISSEMENT

Vérifiez toujours pour déceler la présence d'obstructions avant de lever quelque glace que ce soit, afin d'éviter les blessures et les dommages au véhicule. Si un objet d'un diamètre inférieur à 4 mm (0,16 po) est coincé entre la glace et la coulisse supérieure, il se peut que la glace à arrêt automatique ne détecte pas la résistance et qu'elle ne s'arrête pas pour inverser sa direction.

Loquet des lève-glaces



Le conducteur peut verrouiller les commutateurs d'ouverture/de fermeture des glaces arrière en appuyant sur le commutateur de verrouillage des glaces (la position verrouillage est la position appuyée).

Quand le commutateur de verrouillage des glaces est appuyé :

- Le conducteur peut actionner toutes les glaces électriques.
- Le passager avant peut actionner sa propre glace.
- Les passagers arrière ne peuvent pas actionner leurs propres glaces.



MISE EN GARDE

- Ouverture et fermeture des glaces

Pour éviter d'endommager le système de vitres à commande électrique, n'ouvrez ni ne fermez deux vitres ou plus en même temps. Ceci assurera la durée prolongée du fusible.



AVERTISSEMENT

- Glaces

Ne laissez pas les enfants jouer avec les commutateurs de lève-glace. Gardez le loquet des glaces engagé (enfoncé).

Assurez-vous que les bras, les mains et la tête des passagers, ainsi que toute autre obstruction soit hors d'atteinte quand vous soulevez les glaces.

CAPOT

Ouverture du capot

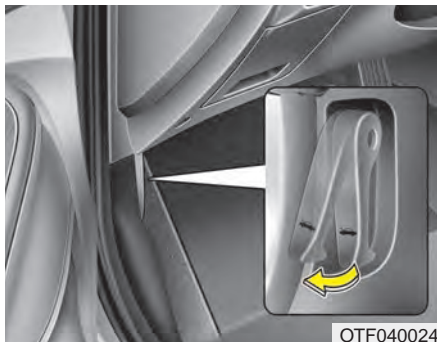

1. Tirez le levier d'ouverture pour déclencher le capot. Le capot devrait se soulever légèrement.

Ouvrir le capot après avoir éteint le moteur sur une surface plane, et avoir mis le sélecteur sur P (stationnement) (transaxe automatique) et serrer le frein de stationnement.

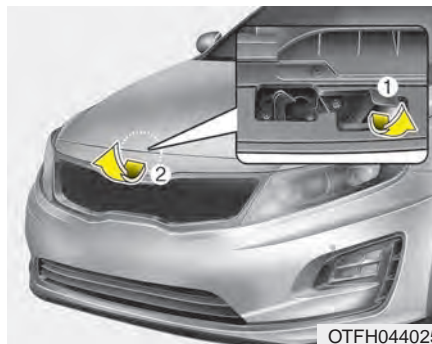

2. Se placer à l'avant du véhicule, soulever légèrement le capot, pousser le loquet secondaire (1) sur la gauche et soulever le capot (2)

3. Soulevez le capot. Celui-ci s'ouvre de lui-même entièrement une fois qu'il a été soulevé environ de moitié.

⚠ AVERTISSEMENT

- Assurez-vous toujours que le capot est bien fermé avant de prendre la route. S'il n'est pas bien enclenché, il pourrait s'ouvrir pendant que vous conduisez et vous couper la vue complètement. Vous risqueriez alors un accident.
- Ne déplacez pas le véhicule, le capot ouvert. Le capot bloque la vue et il pourrait se rabattre ou s'endommager.

Fermeture du capot

1. Avant de fermer le capot, assurez-vous que:
 - tous les bouchons dans le compartiment-moteur sont bien remis en place;
 - les gants, les guenilles ou toute autre matière combustible est retirée du compartiment-moteur;
2. Abaissez le capot à moitié puis poussez-le pour bien l'enclencher.

AVERTISSEMENT

- Avant de fermer le capot, assurez-vous que rien ne se trouve dans l'ouverture du compartiment-moteur. Fermer le capot alors qu'il y a une obstruction pourrait causer des dommages à la propriété ou de graves blessures.
- Ne laissez ni gants, ni guenilles ni quelque matière combustible que ce soit dans le compartiment-moteur. Ceci pourrait être une cause d'incendie.

VOLET DU RÉSERVOIR DE CARBURANT

Ouverture du volet du réservoir de carburant

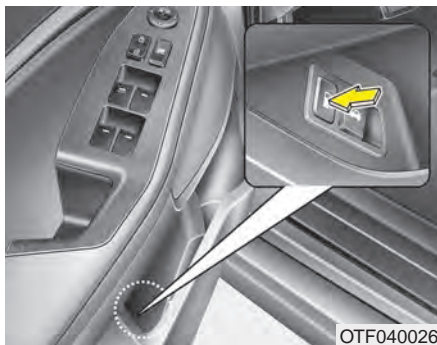

Le volet du réservoir de carburant doit être ouvert de l'intérieur du véhicule en tirant le levier d'ouverture du volet du réservoir de carburant.

Si le volet ne s'ouvre pas parce qu'il est gelé, tapez ou enfoncez légèrement le volet pour briser la glace et dégager le volet. Ne forcez pas l'ouverture du volet. Au besoin, atomisez un liquide dégivrant autour du volet (n'utilisez pas d'antigel pour le radiateur) ou placez le véhicule à un endroit chaud et laissez la glace fondre.

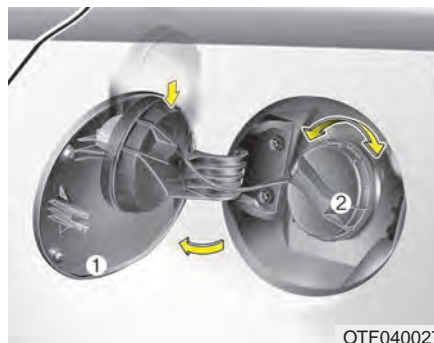

1. Coupez le moteur.
2. Pour ouvrir le volet du réservoir de carburant, soulevez la manette du volet du réservoir de carburant.
3. Ouvrez le volet (1) de remplissage complètement.
4. Pour enlever le bouchon du réservoir (2), tournez-le dans le sens antihoraire.
5. Faites le plein.

Fermeture du volet du réservoir de carburant

1. Pour fixer le bouchon, le tourner dans le sens des aiguilles d'une montre, jusqu'à ce qu'il clique une fois. Ceci indique que le bouchon est bien serré.
2. Refermez le volet du réservoir de carburant et poussez-le légèrement afin de vous assurer qu'il soit bien fermé.

⚠ AVERTISSEMENT - Faire le plein

Retirez toujours le bouchon du réservoir avec soin et lentement. Si le capuchon laisse échapper des vapeurs ou produit un son de sifflement, attendez que l'action cesse avant d'ouvrir le bouchon complètement.

Assurez-vous toujours que le bouchon du réservoir est bien remis en place pour empêcher un déversement de carburant en cas d'accident.

Assurez-vous toujours que le bouchon est bien remis en place pour empêcher un déversement de carburant en cas d'accident.

⚠ AVERTISSEMENT

- Risque d'incendie et d'explosion

Lire et suivre tous les avertissements affichés à la station-service. La non-observance de ces avertissements causera des blessures, des brûlures graves ou même la mort, en raison d'un incendie ou d'une explosion.

⚠ AVERTISSEMENT

- Électricité statique

- Avant de toucher le pistolet de distribution de carburant, il faut éliminer la possibilité d'une décharge dangereuse d'électricité statique en touchant une partie en métal du véhicule, tout en se tenant à une distance sécuritaire du trou de remplissage de carburant, du pistolet et des autres objets où il y a du carburant. Une décharge d'électricité statique peut enflammer les vapeurs de carburant en causant un incendie.

(suite)

(suite)

- Ne pas retourner dans le véhicule après avoir commencé le remplissage, parce que cela peut générer de l'électricité statique, en touchant, frottant, ou glissant un objet ou tissu (polyester, satin, nylon, etc.) capable de produire de l'électricité statique. S'il faut entrer dans le véhicule, on doit ensuite éliminer la possibilité d'une décharge en touchant de nouveau une partie en métal du véhicule, loin du trou de remplissage de carburant, du pistolet et des autres objets où il y a du carburant.

* AVIS

Lors de l'utilisation d'un bidon de carburant approuvé, le placer au sol avant de le remplir. Une décharge d'électricité statique à partir du bidon peut enflammer les vapeurs de carburant et causer un incendie. Le remplissage commencé, continuer de toucher le véhicule jusqu'à la fin du remplissage. Utiliser seulement les bidons en plastiques approuvés et conçus pour porter et entreposer de l'essence.

AVERTISSEMENT

- Incendies causés par les téléphones portables

Ne pas utiliser de téléphones cellulaires lors du remplissage de carburant. Le courant électrique et/ou l'interférence électronique des téléphones cellulaires peuvent enflammer les vapeurs de carburant et causer un incendie.

AVERTISSEMENT

- Le remplissage de carburant et les incendies

Toujours éteindre le moteur avant le remplissage de carburant. Les étincelles produites par les composants électriques du moteur peuvent enflammer les vapeurs de carburant et causer un incendie. Le remplissage achevé, vérifier que le bouchon de remplissage est fermé correctement avant de démarrer le moteur.

⚠ AVERTISSEMENT

- Fumée

NE PAS utiliser des allumettes ou d'allume-cigarette et **NE JAMAIS FUMER** ou laisser une cigarette allumée dans le véhicule lorsqu'on est dans une station de service, en particulier lorsqu'on effectue le remplissage de carburant. Le carburant automobile est très inflammable et peut causer un incendie.

Assurez-vous de refaire le plein en carburant tel que stipulé dans les " Exigences de carburant " au chapitre 1.

Si le bouchon du réservoir de carburant doit être remplacé, n'utilisez qu'un bouchon de marque Kia ou l'équivalent spécifié pour votre véhicule. Utiliser le mauvais bouchon se soldera par un mauvais fonctionnement grave du système d'alimentation en carburant ou du système antipollution.

⚠ MISE EN GARDE

- Peinture extérieure

Ne renversez pas d'essence sur les surfaces extérieures du véhicule. Tout déversement d'essence peut endommager les surfaces peintes.

Dispositif de déverrouillage du volet du réservoir de carburant



Si le volet du réservoir de carburant ne s'ouvre pas à l'aide de la manette à distance, vous pouvez l'ouvrir manuellement.

Retirez le panneau dans l'aire à bagages. Tirez un peu la poignée.

⚠ MISE EN GARDE

Ne tirez pas la poignée de façon excessive sinon vous pourriez endommager la garniture de l'aire à bagages ou la poignée même.

TOIT OUVRANT PANORAMIQUE (SI ÉQUIPÉ)



Si votre véhicule est pourvu d'un toit ouvrant, vous pouvez le faire glisser ou l'incliner au moyen du levier de commande du toit ouvrant situé sur la console supérieure.

Le toit ouvrant ne peut être ouvert, fermé ou incliné que si le clé de contact est en position ON.

Par temps froid et humide, le toit ouvrant peut geler et ne pas fonctionner correctement.

Après un passage dans un lave-auto ou un gros orage, assurez-vous d'essuyer l'eau qui pourrait se trouver sur le toit ouvrant avant de l'actionner.



MISE EN GARDE

- Levier de commande du toit ouvrant

Ne continuez pas à déplacer le levier de commande du toit ouvrant une fois que ce dernier est en position entièrement ouverte, fermée ou inclinée. Le dommage du moteur ou des composants du système pourrait en découler.

Le toit ouvrant ne peut pas glisser quand il est en position inclinée, ni être incliné une fois qu'il est ouvert.

Coulissement du toit ouvrant

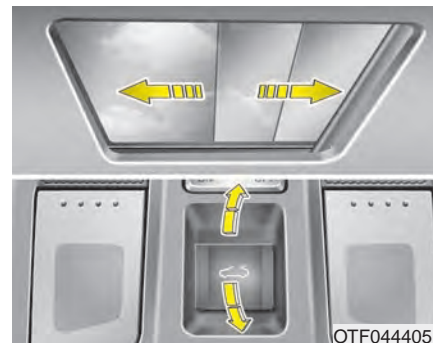

Quand le pare-soleil est fermé

Si vous tirez la manette du toit ouvrant jusqu'à la deuxième position de détente, le pare-soleil s'ouvrira complètement puis la vitre du toit ouvrant s'ouvrira complètement. Pour arrêter la vitre en tout point, tirez ou poussez momentanément la manette du toit ouvrant.

Quand le pare-soleil est ouvert

La vitre du toit ouvrant s'ouvrira complètement si vous tirez la manette du toit ouvrant vers l'arrière. Pour arrêter la vitre en tout point, tirez ou poussez momentanément la manette du toit ouvrant.

Fermeture du toit ouvrant***Pour ne fermer que la vitre du toit ouvrant***

Poussez la manette du toit ouvrant vers l'avant jusqu'à la première détente ou tirez la manette vers le bas.

Pour fermer la vitre du toit ouvrant et le pare-soleil

Poussez la manette du toit ouvrant vers l'avant jusqu'à la deuxième détente. La vitre se fermera, suivie automatiquement du pare-soleil.

Pour arrêter la vitre en tout point, tirez ou poussez momentanément la manette du toit ouvrant.

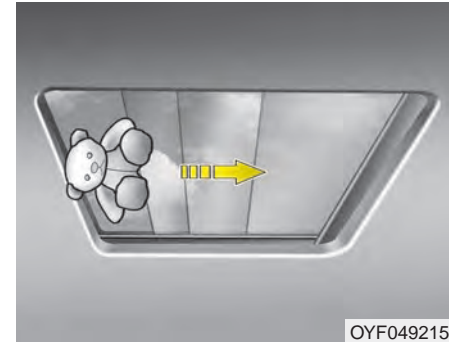
Auto-inversion

Si un objet ou une partie du corps est détectée alors que le toit ouvrant se ferme automatiquement, il engagera l'auto-inversion puis s'arrêtera.

La fonction d'auto-inversion ne fonctionne pas si un petit objet est coincé entre la glace coulissante et le châssis du toit ouvrant. Assurez-vous toujours que passagers et objets sont loin du toit ouvrant avant de le fermer.

MISE EN GARDE

- Dommages au moteur du toit ouvrant

Le moteur peut être endommagé si on essaie d'ouvrir le toit ouvrant lorsque la température est au-dessous de zéro ou lorsqu'il est couvert de neige ou de glace.

MISE EN GARDE

- Nettoyez régulièrement toute saleté qui pourrait s'accumuler sur le rail de guidage.
- Si vous tentez d'ouvrir le toit ouvrant quand le mercure se trouve sous le point de congélation ou si le toit ouvrant est couvert de neige ou de glace, vous risqueriez d'endommager la glace ou le moteur.

Inclinaison du toit ouvrant



Quand le pare-soleil est fermé

Si vous poussez la manette du toit ouvrant vers le haut, le pare-soleil s'ouvrira complètement puis la vitre du toit ouvrant s'inclinera.

Pour arrêter la vitre en tout point, tirez ou poussez momentanément la manette du toit ouvrant.

Quand le pare-soleil est ouvert

Si vous poussez la manette du toit ouvrant vers le haut, la vitre du toit ouvrant s'inclinera. Pour arrêter la vitre en tout point, tirez ou poussez momentanément la manette du toit ouvrant.

**MISE EN GARDE**

- Risque de dommage au moteur du toit ouvrant

Tenter d'ouvrir le toit ouvrant quand la température est en dessous de 0°C ou que le toit ouvrant est recouvert de neige ou de glace pourrait endommager le verre ou le moteur du toit ouvrant.

Pare-soleil

- Pour ouvrir le pare-soleil, tirez la manette du toit ouvrant vers le bas jusqu'à la première détente.
- Pour fermer le pare-soleil quand la vitre du toit ouvrant est fermée, poussez la manette du toit ouvrant vers l'avant.

Pour arrêter le coulissement en tout point, tirez-ou poussez momentanément la manette du toit ouvrant.

*** AVIS**

Il est normal que le pare-soleil se froisse car il s'agit là d'une caractéristique du matériel.

Réinitialisation du toit ouvrant

Vous devez réinitialiser le dispositif du toit ouvrant chaque fois que la batterie est déconnectée ou déchargée, ou que le fusible connexe grille :

1. Tournez le commutateur d'allumage sur ON et fermez complètement la vitre et le pare-soleil du toit ouvrant.
2. Relâchez la manette
3. Poussez la manette du toit ouvrant vers l'avant, dans le sens de la fermeture (pendant 10 secondes environ) jusqu'à ce que le toit ouvrant bouge un petit peu.
Relâchez alors la manette.
4. Poussez la manette du toit ouvrant vers l'avant, dans le sens de la fermeture jusqu'à ce que le toit ouvrant exécute ces fonctions :

PARE-SOLEIL OUVERT →
OUVERTURE PAR INCLINAISON
→ OUVERTURE PAR
GLISSEMENT → FERMETURE
PAR GLISSEMENT →
FERMETURE DU PARE-SOLEIL

Relâchez alors la manette de commande.

Le toit ouvrant est maintenant réinitialisé.

* Si vous désirez des renseignements complémentaires, consultez un concessionnaire Kia agréé.

* AVIS

Si le toit ouvrant n'est pas réinitialisé quand la batterie du véhicule est débranchée ou déchargée, ou que le fusible est grillé, le toit ouvrant pourrait ne pas fonctionner normalement.

SYSTÈME DE MÉMOIRE DE POSITION DU CONDUCTEUR (SI ÉQUIPÉ)

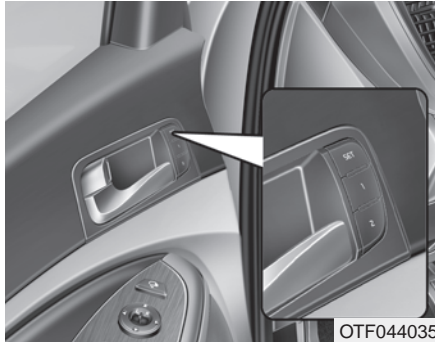

La mémoire de position du siège du conducteur retient et rappelle la position du siège par simple pression d'un bouton. En mémorisant la position désirée, plusieurs conducteurs peuvent ajuster le siège en fonction de leurs préférences personnelles. Si la batterie est débranchée, la mémoire de position est perdue et les positions de conduite doivent être rétablies dans le système.

⚠ AVERTISSEMENT

Ne tentez jamais d'utiliser le système de mémoire de position du conducteur pendant que le véhicule roule.

Cela pourrait occasionner une perte de maîtrise du volant, pouvant entraîner des dommages matériels ou des blessures corporelles graves, voire mortelles.

Mise en mémoire des positions à l'aide des boutons sur la porte

Mise en mémoire des positions du siège du conducteur

1. Engagez le levier de vitesses sur P que le moteur est en marche.
2. Ajustez le siège à une position confortable pour le conducteur.
3. Appuyez sur le bouton "SET" sur le tableau de bord. Le système émet un bip.
4. Appuyez sur l'un des boutons de mémoire (1 ou 2) en 5 secondes après avoir appuyé sur le bouton "SET". Le système émet deux bips lorsque la mise en mémoire a réussi.

Rappel des positions en mémoire

1. Le levier de vitesses est sur P ou N, avec une des conditions suivantes :

- L'allumage en position ON ou le moteur en marche.
- L'allumage sur LOCK/OFF ou ACC alors que la porte du conducteur est ouverte.
- L'allumage sur LOCK/OFF ou ACC et dans les 30 secondes après avoir fermé la porte du conducteur.

2. Pour rappeler la position mise en mémoire, appuyez sur le bouton y correspondant (1 ou 2). Le système émet un bip; le siège du conducteur s'ajustera alors automatiquement à la position mémorisée.

Toucher le commutateur du siège du conducteur alors que la mémoire rappelle la position arrêtera le siège puis le déplacera dans la direction de pression du commutateur.

⚠ AVERTISSEMENT

Soyez prudent lorsque vous rappelez un réglage en mémoire quand vous êtes assis dans le véhicule. Poussez immédiatement le bouton de commande de position du siège à la position voulue si le siège se déplace trop loin en quelque sens que ce soit.

Fonction d'accès facile (si équipé)

Le levier de vitesses sur P, le système déplacera automatiquement le siège du conducteur comme suit.

- Le siège reculera lorsque le bouton Start/Stop se trouve sur OFF ou que la SmartKey est retirée de la serrure SmartKey.
- Le siège avancera lorsque le bouton Start/Stop est tourné sur ACC ou START ou que la SmartKey est introduite dans la serrure SmartKey.

Vous pouvez activer ou désactiver cette fonction. Consultez " Paramètres d'utilisateur " au chapitre 4.

VOLANT

Servodirection électronique (EPS)

La servodirection utilise le moteur pour faciliter la direction du véhicule. Si le moteur est éteint ou si la servodirection fait défaut, le véhicule peut toujours être dirigé mais l'effort requis sera accru.

La servodirection est contrôlée par l'unité de contrôle de servodirection qui détecte le couple au volant, et la vitesse du véhicule, pour contrôler le moteur.

Le volant devient plus raide quand la vitesse du véhicule s'accroît, et plus mou quand la vitesse du véhicule s'abaisse, afin d'offrir un meilleur contrôle du volant.

Si vous notez un changement dans l'effort requis pour manoeuvrer lors de l'utilisation normale du véhicule, faites vérifier la servodirection chez un concessionnaire Kia agréé.

* AVIS

Les symptômes suivants peuvent survenir pendant l'opération normale du véhicule :

- **Le volant devient plus difficile à tourner après avoir fait démarrer le moteur. Ceci survient alors que l'EPS effectue sa séquence diagnostique. Une fois la séquence terminée, le volant retournera à son état normal.**
- **Vous pourriez entendre le cliquement du relais EPS après avoir tourné la clé de contact à la position ON ou LOCK.**
- **Vous pourrez entendre le bruit du moteur alors que le véhicule est arrêté ou roule à basse vitesse.**
- **L'effort sur le volant de direction augmente si le volant est tourné continuellement lorsque le véhicule n'est pas en mouvement. Ce pendant, il revient à la normale après quelques minutes.**
- **Un bruit pourra se produire quand vous tournez le volant par temps très froid. Ce bruit disparaîtra avec la hausse de la température. Il s'agit d'une condition normale.**

Si le système de direction à moteur électrique ne fonctionne pas normalement, le témoin s'allumera au tableau de bord. Il se peut qu'il faille forcer davantage sur le volant pour le faire tourner.

Faites vérifier le système chez un concessionnaire Kia agréé dès que possible.

Colonne de direction inclinable et télescopique

La colonne de direction inclinable vous permet d'ajuster la hauteur du volant avant de conduire. Vous pouvez aussi soulever le volant pour avoir plus d'espace pour les jambes en sortant et entrant dans le véhicule.

Le volant devrait être réglé à une position confortable tout en permettant de bien voir les cadrans et les témoins du tableau de bord.

⚠ AVERTISSEMENT - Réglage du volant

N'ajustez jamais l'angle ou la hauteur du volant pendant que vous conduisez. Vous pourriez perdre le contrôle du véhicule.

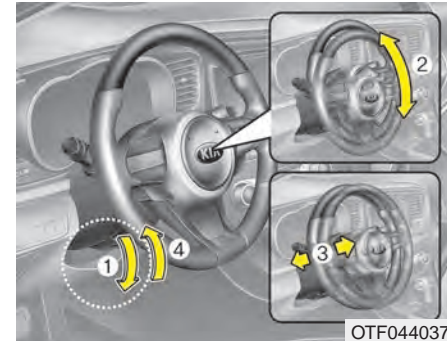

Pour modifier l'angle du volant, abaissez le levier de blocage (1), ajustez l'angle (2) et la hauteur (3) du volant, puis relevez le levier (4) pour engager le volant en position. Assurez-vous d'ajuster le volant avant de conduire.

Avertisseur sonore



Pour utiliser l'avertisseur sonore, appuyez sur le symbole d'avertisseur sur le volant. Vérifiez le bon fonctionnement de l'avertisseur sonore de façon régulière.

Pour utiliser l'avertisseur sonore, appuyez sur la zone portant le symbole d'avertisseur sur le volant (voir l'illustration). L'avertisseur ne fonctionne que si vous appuyez à cet endroit.

Volant chauffant (si équipé)

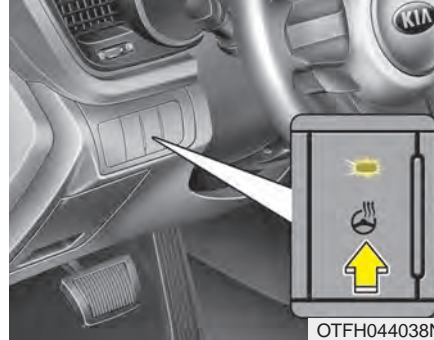

Alors que le bouton de démarrage/arrêt du moteur est à la position ON, appuyez sur le bouton de chauffage du volant afin de le réchauffer. Le témoin intégré au bouton s'allumera. Pour interrompre le chauffage du volant, appuyez à nouveau sur le bouton. Le témoin intégré au bouton s'éteindra. Le chauffage s'éteint automatiquement après environ 30 minutes en circuit. Si vous mettez l'allumage en circuit de nouveau dans la demi-heure suivant l'arrêt du moteur, le chauffage restera en circuit.

⚠ MISE EN GARDE

- *N'installez pas aucun revêtement sur le volant. Ceci pourrait endommager le système de chauffage du volant.*
- *N'utilisez pas de solvant comme un diluant à peinture, du benzène, de l'alcool ou de l'essence pour nettoyer le volant chauffant. Cela endommagerait la surface du volant.*
- *Si la surface du volant est endommagée par un objet tranchant, les composantes du volant chauffant pourraient aussi être endommagées.*

RÉTROVISEURS

Rétroviseur intérieur

Ajustez le rétroviseur de façon à avoir une vue au centre de la lunette arrière. Effectuez cet ajustement avant de prendre la route.

Ne placez aucun objet sur le siège arrière qui pourrait nuire à votre visibilité par la lunette arrière.



AVERTISSEMENT

- Réglage du rétroviseur

N'ajustez pas le rétroviseur pendant que vous conduisez. Vous pourriez perdre le contrôle du véhicule.

Rétroviseur jour et nuit (si équipé)

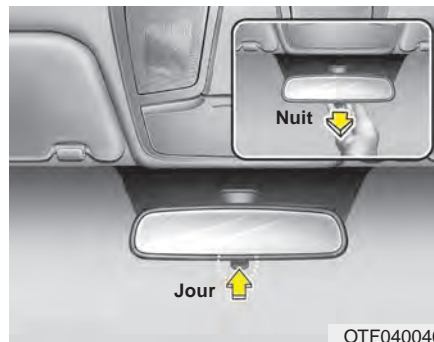

Effectuez cet ajustement avant de prendre la route et avec le levier jour et nuit à la position jour.

Tirez le levier jour et nuit vers vous pour réduire les reflets des phares des véhicules derrière vous quand vous conduisez le soir.

N'oubliez pas que vous perdez une certaine clarté quand vous utilisez la position nuit.

Rétroviseur chromique à commande électrique ("ECM") avec boussole et système HomeLink® (si équipé)

Votre nouveau véhicule est équipé d'un rétroviseur Gentex jour et nuit automatique avec boussole électronique Z-NAV^{MD} et un système intégré de contrôle sans fil HomeLink®. Quand vous conduisez dans la noirceur, ce dispositif de sécurité détecte et élimine automatiquement les reflets dangereux dans le rétroviseur, alors que la boussole indique dans quelle direction roule le véhicule. La télécommande HomeLink® vous permet d'actionner la porte de garage, la barrière d'entrée sur le terrain, l'éclairage de la maison, et plus.

* HomeLink® est une marque déposée de Johnson Controls, Inc.

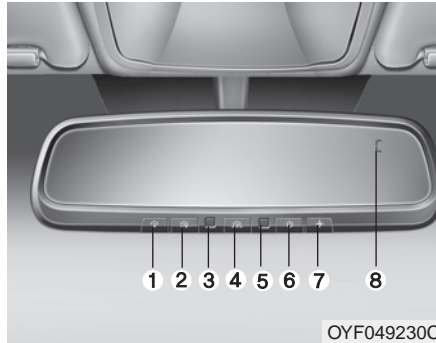

OYF049230C

- (1) Touche de canal 1
- (2) Touche de canal 2
- (3) DEL de statut
- (4) Touche de canal 3
- (5) Photodétecteur
- (6) Interrupteur jour et nuit
- (7) Touche de boussole
- (8) Affichage

Rétroviseur jour et nuit automatique Night Vision Safety (NVS®)

Le rétroviseur NVS® de votre véhicule représente la façon la plus avancée d'éliminer les reflets ennuyeux et dangereux dans le rétroviseur, quelles que soient les conditions de route. Pour en savoir plus sur les rétroviseurs NVS® et d'autres applications, visitez le site Web de Gentex au : www.gentex.com

⚠ MISE EN GARDE

Le rétroviseur NVS® réduit automatiquement les reflets pendant la conduite en surveillant le niveau d'éclairage devant le véhicule et derrière le véhicule. Les photodétecteurs sont visibles par les ouvertures sur le devant et l'arrière du boîtier du rétroviseur. Tout objet qui pourrait obstruer le photodétecteur nuira au bon fonctionnement automatique du niveau d'éclairage.

Assombrissement automatique

Afin de vous protéger la vue quand vous conduisez dans la noirceur, le rétroviseur s'assombrit automatiquement dès qu'il détecte le reflet des phares des véhicules derrière votre véhicule. L'assombrissement automatique est contrôlé par l'interrupteur jour et nuit :

1. Appuyer sur ☰ éteint l'assombrissement automatique. La DEL verte de statut s'éteint.
2. Appuyer de nouveau sur ☰ active l'assombrissement automatique. La DEL verte de statut s'allume.

* AVIS



L'assombrissement automatique est mis en circuit chaque fois que l'on fait démarrer le véhicule.

Affichage de la boussole Z-Nav^{MD}

Le rétroviseur NVS[®] comporte aussi une boussole Z-Nav^{MD} qui indique dans quelle direction roule le véhicule. L'affichage présente l'un de 8 points cardinaux (N, NE, E, SE, etc.).

Fonction de boussole

La boussole peut être mise en ou hors circuit et retiendra son dernier statut lors de la mise en marche du véhicule. Pour mettre la boussole en ou hors circuit :

1. Appuyez sur la touche  pour mettre la boussole hors circuit.
2. Appuyez de nouveau sur  pour mettre la boussole en circuit.

D'autres réglages peuvent être effectués en tenant la touche  enfoncée pour défiler à travers les séquences expliquées ci-après.

Il existe une différence entre le nord magnétique et le nord géographique. La boussole du rétroviseur compense pour cette différence quand elle sait dans quelle zone magnétique elle est utilisée. Ce réglage peut être fait par le concessionnaire ou l'utilisateur. Les numéros de zone pour l'Amérique du Nord figurent à droite.

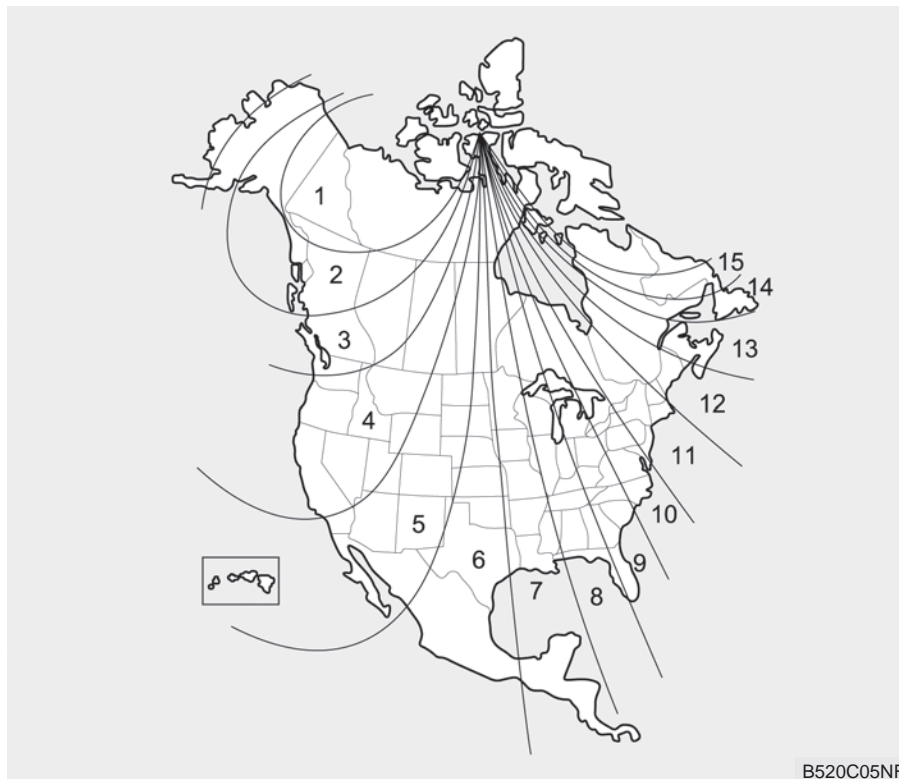

Pour régler la zone:

1. Déterminez le numéro de la zone voulue d'après votre position sur la carte.
2. Tenez la touche (↔) enfoncée pendant plus de 3 mais moins de 6 secondes. Le numéro de la zone courante s'affiche.
3. Tenez (↔) enfoncée de nouveau pour faire changer le numéro (Note : la séquence se répète ...13, 14, 15, 1, 2, ...). Relâchez la touche quand le numéro de la zone voulue s'affiche. La nouvelle zone est réglée.
4. Dans les 5 secondes environ, la boussole affichera de nouveau le point cardinal.

Certaines conditions peuvent affecter les aimants du véhicule, comme la posse d'un porte-skis ou d'une antenne de CB. Des travaux de carrosserie peuvent aussi modifier le champ magnétique du véhicule. Dans pareil cas, la boussole devra être recalibrée pour remédier à ces changements. Pour recalibrer la boussole :

1. Tenez la touche (↔) enfoncée pendant plus de 6 secondes. La mémoire de la boussole s'effacera, ce qui sera indiqué par un « C » à l'affichage.
2. Pour calibrer la boussole, décrivez deux cercles complets avec le véhicule à une vitesse inférieure à 8 km/h (5 mi/h).

Télécommande HomeLink®

La télécommande HomeLink® représente une façon pratique de remplacer jusqu'à trois commandes à radiofréquence (RF) par un seul dispositif intégré. Ce dispositif innovateur mémorise les codes à radiofréquence de la plupart des commandes courantes servant à actionner les barrières, les portes de garage, les serrures de porte, les systèmes d'alarme et même l'éclairage ménager. La marche à suivre donnée permet de programmer les codes standard et mobiles. On peut obtenir de plus amples renseignements sur HomeLink® en visitant www.homelink.com ou en composant le 1 800 355-3515.



MISE EN GARDE

Avant de programmer un dispositif d'ouverture de porte de garage ou de barrière, assurez-vous qu'aucune personne ni aucun objet ne se trouve à proximité afin d'éviter tout risque de dommage ou de blessure. N'utilisez pas le HomeLink® pour actionner une porte de garage qui n'est pas munie d'un arrêt d'urgence avec inversion de mouvement, comme l'exigent les normes de sécurité fédérales américaines (ceci comprend tout actionneur de porte de garage fabriqué avant le 1er avril 1982). Une porte de garage qui ne peut pas détecter la présence d'un objet - signalant à la porte de s'arrêter et d'inverser son mouvement - ne satisfait pas ces normes de sécurité. Utiliser un actionneur de porte de garage sans une telle protection, augmente le risque de blessures graves, voire même de mort.

Conservez la commande originale que vous programmez; vous pouvez l'utiliser dans un autre véhicule et pour reprogrammer le HomeLink®. On suggère aussi que si vous vendez le véhicule, effacez les touches HomeLink® programmées, pour des raisons de sécurité.

Programmation du HomeLink®

*** AVIS**

- **Lors de la programmation d'une commande de porte de garage, on suggère de stationner le véhicule à l'extérieur du garage.**
- **On recommande de poser une pile neuve dans la commande servant à la programmation HomeLink® afin d'accélérer l'apprentissage et la précision de la transmission du signal de radiofréquence.**
- **Certains véhicules demandent que l'interrupteur d'allumage soit placé en deuxième position (accessoires) pour programmer et utiliser la télécommande HomeLink®.**
- **Si vous éprouvez des difficultés lors de la programmation ou si vous avez des questions après avoir suivi les étapes de programmation, communiquez avec HomeLink® au : www.homelink.com ou au 1 800 355-3515.**

Programmation normale

Procédez comme suit pour la plupart des dispositifs :

1. Pour la programmation initiale, tenez les deux touches extérieures (canal 1 et canal 3 HomeLink®) enfoncées jusqu'à ce que le témoin clignote (20 secondes environ). Relâchez les deux touches. Ne tenez pas les touches enfoncées pendant plus de 30 secondes.
2. Placez la commande à programmer, 2 à 8 cm (1 à 3 po) des touches HomeLink®, en ligne avec le témoin lumineux.
3. Tenez enfoncées simultanément les touches du HomeLink® et du dispositif. **NE RELÂCHEZ PAS** ces touches tant que vous n'avez pas terminé le point 4.
4. Tenant toujours les touches enfoncées, la DEL de statut rouge clignotera lentement puis rapidement une fois que le HomeLink® aura mémorisé le signal de radiofréquence du dispositif. Relâchez alors les touches.

5. Tenez enfoncée la touche HomeLink® nouvellement programmée et surveillez la DEL de statut rouge. Si la DEL reste allumée, la programmation est réussie et le dispositif devrait s'actionner quand vous appuyez sur la touche HomeLink®.
6. Pour programmer les deux autres touches HomeLink®, reprenez les étapes 2 à 5.

Programmation d'un code mobile

Les dispositifs à code mobile sont protégés par code et fabriqués depuis 1996. On peut les identifier comme suit :

- Consultez le manuel d'utilisation du dispositif.
- Le transmetteur semble se programmer sur la télécommande HomeLink mais le dispositif ne peut pas être actionné.
- Tenez la touche HomeLink programmée enfoncée. S'il s'agit d'un dispositif à code mobile, le témoin clignotera rapidement puis deviendra fixe après 2 secondes.

Procédez comme suit pour programmer un dispositif à code mobile:

1. Sur le récepteur du bloc-moteur de la commande de porte de garage, dans le garage, situez le bouton d'apprentissage. Il se trouve habituellement près du point d'entrée de l'antenne sur le bloc-moteur. L'emplacement et la couleur du bouton peuvent varier d'un fabricant à l'autre. Si vous éprouvez de la difficulté à le situer, consultez le manuel d'utilisation ou visitez le site Web www.homelink.com.
2. Appuyez fermement sur le bouton d'apprentissage puis relâchez-le (ceci active le témoin d'apprentissage).

*** AVIS**

Vous avez 30 secondes pour entamer le point 3.

3. Retournez au véhicule, tenez le bouton HomeLink® voulu enfoncé pendant deux secondes puis relâchez-le. Répétez cette séquence une deuxième fois pour compléter la programmation. (Certains dispositifs pourront demander une troisième répétition.)
4. Tenez la touche HomeLink® nouvellement programmée enfoncée et surveillez la DEL de statut rouge. Si la DEL reste allumée, la programmation est terminée et le dispositif devrait s'actionner.
5. Pour programmer les deux autres touches HomeLink®, reprenez les points 1 à 4 pour un dispositif à code mobile, ou 2 à 5 pour un dispositif à code standard.

Actionneur de barrière et programmation au Canada

Il se peut que la commande cesse automatiquement de transmettre le signal pendant la programmation. Tenez toujours la touche de la télécommande HomeLink® enfoncée (points 2 à 4 de la programmation du code standard) tout en appuyant sur la touche du transmetteur toutes les deux secondes jusqu'à ce que le signal ait été appris. Le témoin lumineux clignotera lentement puis rapidement après quelques secondes, si la programmation est réussie.

Utilisation de la télécommande HomeLink®

Pour utiliser la télécommande HomeLink®, appuyez simplement sur la touche programmée. Le dispositif programmé devrait alors s'actionner (porte de garage, barrière, système de sécurité, serrure de porte, éclairage, etc.). Pour plus de commodité, l'actionneur original peut toujours être utilisé.

Reprogrammation d'un seule touche HomeLink®

Pour programmer un nouveau dispositif sur une touche HomeLink® déjà programmée, procédez comme suit :

1. Tenez la touche HomeLink® voulue, enfoncée. Ne la relâchez PAS tant que le point 4 n'est pas complété
2. Quand le témoin lumineux se met à clignoter lentement (après 20 secondes), placez la commande 2 à 8 cm (1 à 3 po) de la télécommande HomeLink®.
3. Tenez la touche de la commande enfoncée. Le témoin lumineux du HomeLink® clignotera, lentement d'abord, puis rapidement.
4. Une fois que le témoin lumineux clignote rapidement, relâchez les deux touches.
5. Tenez la touche HomeLink® nouvellement programmée enfoncée et observez la DEL de statut rouge. Si elle reste allumée, la programmation est terminée et le nouveau dispositif devrait s'actionner.

Effacement des codes mémorisés sur le HomeLink®

Les touches ne peuvent pas être déprogrammées séparément. Toutefois, vous pouvez déprogrammer les trois touches en même temps :

1. Tenez les deux touches HomeLink® extérieures enfoncées jusqu'à ce que le témoin lumineux se mette à clignoter - 20 secondes environ.
2. Relâchez les deux touches. Ne les tenez pas enfoncées pendant plus de 30 secondes.

La télécommande intégrée HomeLink® est maintenant au mode d'apprentissage et peut être programmée en tout temps, en suivant les étapes appropriées décrites précédemment.

**N° FCC : NZLZTVHL3
CI : 4112A-ZTVHL3**

Ce dispositif est conforme à la norme RSS-210 d'Industrie Canada.

Son utilisation se fait sous réserve des deux conditions suivantes :

1. le dispositif ne peut pas causer une interférence nuisible; et
2. le dispositif doit accepter toute interférence reçue, y compris une interférence qui pourrait entraîner un fonctionnement indésirable.

⚠ AVERTISSEMENT

Des tests ont établi que l'émetteur-récepteur est conforme aux règlements du FCC et d'Industrie Canada. Tout changement ou toute modification non expressément approuvée par la partie responsable de la conformité, peut rendre nulle l'autorisation d'utiliser cet appareil.

NVS® est une marque déposée et Z-Nav^{MD} une marque de commerce de Gentex Corporation, Zeeland, Michigan. HomeLink® est une marque déposée, propriété de Johnson Controls, Incorporated, Milwaukee, Wisconsin.

Rétroviseur extérieur

Assurez-vous d'ajuster la position des rétroviseurs avant de prendre la route.

Votre véhicule est équipé de rétroviseurs extérieurs gauche et droit. Les rétroviseurs peuvent être réglés à l'aide de la télécommande (si équipé). Les rétroviseurs extérieurs peuvent se rabattre contre le véhicule afin d'éviter les dommages dans un lave-auto ou dans une rue étroite.

Le rétroviseur extérieur droit est doté d'un miroir convexe. Les objets sont plus près qu'ils le paraissent.

Utilisez le rétroviseur intérieur ou une observation directe pour établir la distance réelle des véhicules derrière vous quand vous changez de voie.

MISE EN GARDE - Rétroviseur intérieur

Ne grattez pas la glace sur la face du rétroviseur. Vous pourriez endommager la vitre. Si la glace nuit au réglage du rétroviseur, ne forcez pas le rétroviseur. Pour éliminer la glace, utilisez un déglaceur en aérosol ou une éponge ou un chiffon avec de l'eau très chaude.

AVERTISSEMENT - Réglage du rétroviseur

N'ajustez ni ne repliez les rétroviseurs extérieurs pendant que vous conduisez. Vous pourriez perdre le contrôle.

Télécommande

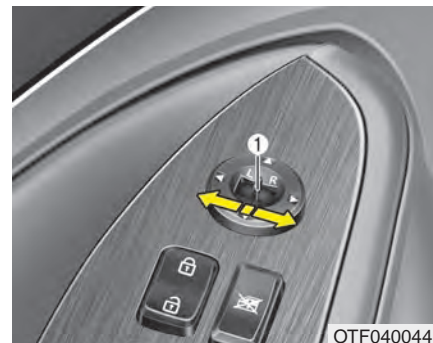

Type électrique (si équipé)

La télécommande électrique du rétroviseur permet d'ajuster la position des rétroviseurs extérieurs gauche et droit. Pour ajouter la position d'un rétroviseur, le commutateur d'allumage doit être sur ACC. Déplacez le levier (1) sur R ou L afin de choisir le rétroviseur droit ou gauche. Appuyez ensuite sur le point correspondant de la commande pour ajuster le rétroviseur vers le haut, le bas, la gauche ou la droite.

Une fois le réglage achevé, mettez l'interrupteur en position de neutre (centrale) pour éviter tout réglage involontaire.

⚠ MISE EN GARDE
- Rétroviseur extérieur

- *Les rétroviseurs s'arrêtent quand ils atteignent l'angle maximal de réglage, mais le moteur continue de tourner tant que vous appuyez sur le commutateur. N'appuyez pas sur le commutateur plus longtemps que nécessaire sinon vous pourriez endommager le moteur.*
- *Ne tentez pas d'ajuster le rétroviseur extérieur à la main; vous risqueriez d'endommager les pièces internes.*

Rabattre le rétroviseur extérieur



Modèle électrique (si équipé)

Appuyez sur le bouton pour rabattre le rétroviseur extérieur. Appuyez de nouveau sur le bouton pour le déployer.

MISE EN GARDE

- Rétroviseur extérieur à commande électrique

Le rétroviseur extérieur à commande électrique s'ajuste même quand l'allumage est coupé. Toutefois, afin d'éviter de décharger inutilement la batterie, n'ajustez pas les rétroviseurs plus longtemps que nécessaire quand le moteur ne fonctionne pas.

Ne pas tenter de rabattre les rétroviseurs latéraux électriques à la main. Cela pourrait endommager le moteur ou causer une panne.

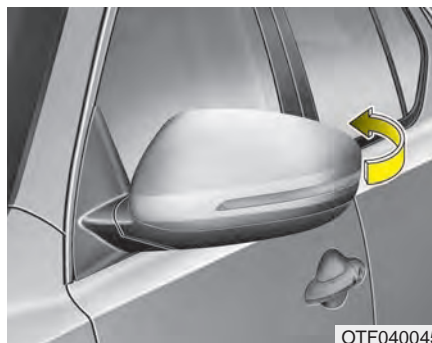

OTF040045

Modèle manuel

Pour rabattre le rétroviseur extérieur, saisissez le boîtier du rétroviseur et rabattez-le vers l'arrière du véhicule.

GROUPE D'INSTRUMENTS



1. Guide ECO
2. Indicateur de niveau de carburant
3. Compteur de vitesse
4. Témoins d'alerte et d'avertissement
5. Affichage ACL
6. Jauge de température du liquide de refroidissement du moteur
7. État de la jauge de chargement

* Le groupe d'instruments du véhicule peut différer de l'illustration.
La section "Instruments" aux pages suivantes, donne plus de renseignements.

Commande du groupe d'instruments

Réglage de l'éclairage du groupe d'instruments

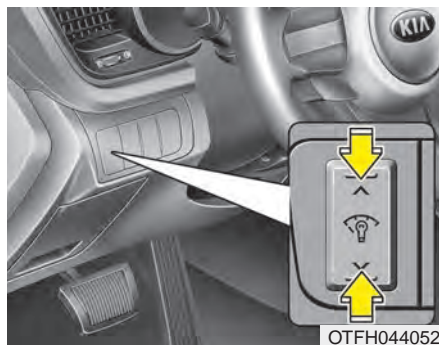

L'intensité lumineuse du tableau de bord peut être ajustée en appuyant sur le commutateur de réglage d'intensité alors que le commutateur d'allumage est sur ON.

L'ACL du groupe d'instruments affiche le niveau d'intensité.

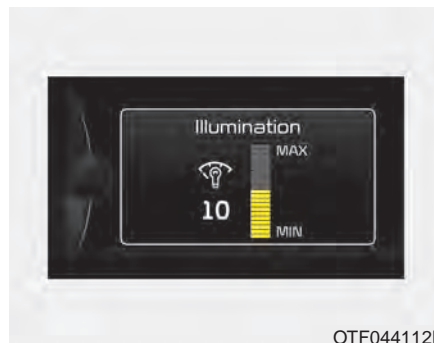



- La luminosité changera de façon continue si l'on maintient la touche de réglage de l'éclairage ("^" ou "v") appuyée.
- Un carillon retentira si la luminosité arrive à son niveau maximal ou minimal.

Commande d'affichage ACL



Il est possible de modifier les modes de l'affichage ACL au moyen des boutons de commande sur le volant de direction.

- (1)  : La touche " MODE " permet de changer le mode
- (2) OK : La touche " SELECT/RESET " permet de régler ou de réinitialiser l'article sélectionné
- (3)  : La flèche permet de changer les articles

* Concernant les modes ACL, se reporter à « Affichages ACL » dans ce chapitre.

Instruments

Indicateur de vitesse



OTFH044053C

L'indicateur de vitesse indique la vitesse à laquelle le véhicule se déplace, en marche avant.

L'indicateur fournit une lecture en kilomètres à l'heure ainsi qu'en milles à l'heure.

Indicateur de température du liquide de refroidissement



OTFH044056

Cet indicateur renseigne sur la température du liquide de refroidissement du moteur, quand la clé de contact est sur ON.

Arrêtez de rouler si le moteur surchauffe. Dans pareil cas, lisez "Si le moteur surchauffe" à la chapitre 6.

Si le pointeur de l'indicateur dépasse la zone normale, en direction du " H ", cela indique un surchauffage qui risque d'endommager le moteur.

Indicateur de niveau de carburant

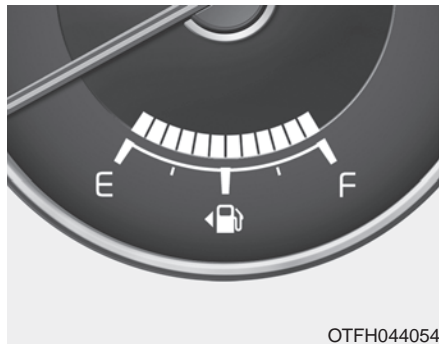

OTFH044054

L'indicateur de niveau de carburant indique la quantité approximative de carburant dans le réservoir. La contenance du réservoir de carburant est donnée à la chapitre 8. L'indicateur de niveau de carburant est accompagné d'un témoin de bas niveau de carburant qui s'allume quand le réservoir de carburant est presque vide.

Dans les pentes ou les virages, le pointeur de la jauge de carburant pourra bouger ou l'indicateur de bas niveau de carburant s'allume plus tôt que normalement, à cause du mouvement du carburant dans le réservoir.

⚠ AVERTISSEMENT

- Indicateur de niveau de carburant

S'arrêter pour obtenir du carburant aussitôt que possible après que le témoin s'allume ou lorsque la jauge revient près du niveau E (vide). Être à court de carburant met les occupants du véhicule en danger.

⚠ MISE EN GARDE

- Niveau bas de carburant

Évitez de conduire avec un très bas niveau de carburant dans le réservoir. Une panne sèche peut entraîner des ratés de moteur et endommager le pot catalytique.

State of Charge - état de charge (SOC)



OTFH044057

La jauge de l'état de charge (SOC) indique le niveau de la batterie hybride. Si la jauge approche le L, le véhicule engage automatiquement le moteur à combustion afin de recharger l'accumulateur. Cependant, si le voyant d'anomalie moteur et l'indicateur de service s'allument alors que l'état de charge (SOC) se situe près du L, demander immédiatement à un concessionnaire Kia agréé de vérifier le véhicule.

⚠ AVERTISSEMENT

Ne jamais essayer de démarrer le véhicule si le réservoir est vide. Le moteur à essence doit pouvoir fonctionner pour charger la batterie à haute tension du système hybride. Si le véhicule démarre alors que le réservoir est vide, la batterie à haute tension se déchargera rapidement, ce qui l'endommagera.

Jauge ECO GUIDE



OTFH044055

Cette jauge permet au conducteur de constater si les conditions de conduite courantes sont économiques ou pas.

La zone verte indique une excellente économie d'essence. La zone rouge indique une consommation d'essence importante.

- Zone verte : conditions de conduite excellentes
- Zone blanche : conditions de conduite normales
- Zone rouge : mauvaises conditions de conduite

Compteur kilométrique



Le compteur kilométrique indique la distance totale que le véhicule a parcourue et devrait servir à déterminer le moment où l'on devrait procéder à l'entretien périodique.

Affichage de la température extérieure



Cet indicateur indique la température actuelle de l'air extérieur en intervalles de 1 °C (1 °F).

- Plage de température : -40 ~ 60 °C
(-40 ~ 140 °F)

La température extérieure indiquée sur l'affichage peut ne pas changer immédiatement comme elle le fait sur un thermomètre ordinaire afin d'éviter toute inattention de la part du conducteur.

L'unité de température peut être changée (de °C à °F ou de °F à °C) depuis le mode " Paramètres d'utilisateur " à l'ACL ou, tout en appuyant sur le bouton OFF, appuyez sur le bouton AUTO pendant 3 secondes ou plus.

* Pour plus de détails, se reporter à « Affichage ACL » dans ce chapitre.

Indicateur de montée en vitesse/rétrogradation de la boîte-pont

Indicateur de montée en vitesse/rétrogradation de la boîte-pont automatique

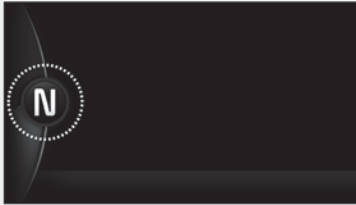





OTF044125L

Cet indicateur affiche le levier de vitesses de boîte-pont automatique qui est activé.

- Stationnement : P
- Marche arrière : R
- Point mort : N
- Marche avant : D
- Mode sport : 1, 2, 3, 4, 5, 6

AFFICHAGE ACL

Modes ACL

Modes	Symbol	Explanation
Informations hybrides		Ce mode affiche le mode ECO et le débit d'énergie du système hybride. Pour obtenir de plus amples détails, se référer à la section " Mode d'informations hybride " de ce chapitre.
Totalisateur partiel électronique		Ce mode affiche les renseignements de conduite, comme le totalisateur partiel, l'économie de carburant et ainsi de suite. Pour plus de détails, se reporter à « Totalisateur partiel électronique » dans ce chapitre.
Service		Ce mode indique les intervalles d'entretien (en kilomètres ou nombre de jours).
Avertissement principal		
Réglages d'utilisateur		À ce mode, il est possible de modifier le réglage des portières, des phares, et ainsi de suite.

* Pour contrôler les modes ACL, se reporter à « Contrôle de l'affichage ACL » dans ce chapitre.

Modes d'informations hybrides

Vue d'ensemble

Le mode d'information hybride montre le flux d'énergie hybride et le niveau ECO.

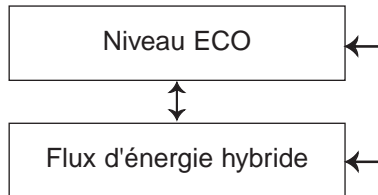

Pour changer le mode d'informations hybrides, appuyer sur la touche MOVE (◊).

Niveau ECO



Au démarrage, le niveau ECO s'affichera. Plus la conduite est économique, plus le niveau ECO augmentera. Moins la conduite est économique, plus le niveau ECO diminue.

Flux d'énergie hybride

Le système hybride de Kia indique le sens du flux d'énergie dans les différents modes de fonctionnement. Les modes suivants indiquent l'état de fonctionnement actuel.



Vehicle Stop (véhicule arrêté)

Ce mode indique que le véhicule est à l'arrêt. (Aucun courant)



EV Propulsion (propulsion élect.)

Ce mode indique que le moteur électrique fournit une puissance de propulsion au véhicule.

(Accumulateur → Roue)



Power Assist (propulsion moteur essence/propulsion élect)

Ce mode indique que le moteur électrique et le moteur à essence fournissent tous deux une puissance de propulsion au véhicule.

(Accumulateur & énergie → Roue)



Engine Only Propulsion (propulsion moteur essence uniquement)

Ce mode indique que seul le moteur à essence fournit une puissance de propulsion au véhicule.

(Moteur → Roue)



Engine Generation (moteur à essence en marche pour génération)

Ce mode indique que le véhicule est à l'arrêt et que le moteur à essence charge la batterie hybride.

(Moteur → Accumulateur)



Regeneration (frein régénératif)

Ce mode indique que la batterie hybride est présentement rechargée par le système de freinage régénératif.

(Route → Accumulateur)



Engine Brake (frein moteur)

La compression du moteur ralentit le véhicule.

(Route → Moteur)

Caractéristiques du véhicule



Power Reserve (propulsion élect./ moteur essence en marche pour génération)

Le moteur entraîne le véhicule et recharge la batterie.

(Moteur → Route & Accumulateur)



Engine Generation/Motor Drive (propulsion élect./ moteur essence en marche pour génération)

La compression du moteur et le freinage régénérateur ralentissent le véhicule.

Le freinage régénérateur recharge la batterie hybride.

(Moteur → Accumulateur → Route)



Engine Generation/Regeneration (frein régénératif /moteur essence en marche pour génération)

Le moteur et le freinage régénérateur rechargent la batterie hybride pendant la décélération.

(Moteur & Route → Accumulateur)



Engine Brake/Regeneration (frein moteur/ frein régénératif)

On peut utiliser la compression du moteur pour ralentir le véhicule. Le freinage régénératif peut servir à recharger la batterie hybride.

(Route → Moteur & Accumulateur)

Mode d'entretien Intervalle d'entretien

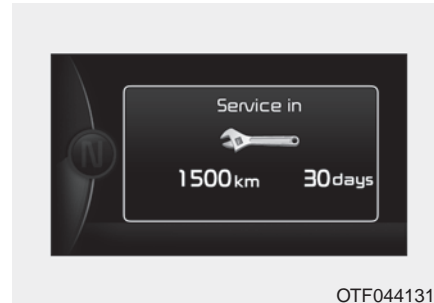

Entretien dans

Il calcule et affiche un message lorsqu'un entretien prévu est nécessaire (en kilométrage ou en jours).

Si le kilométrage ou le temps restant atteint 1 500 km (900 mi) ou 30 jours, le message « Entretien dans » apparaît pendant plusieurs secondes chaque fois qu'on place le commutateur d'allumage ou le bouton engine start/stop (mise en marche/arrêt du moteur) à la position ACTIVE.

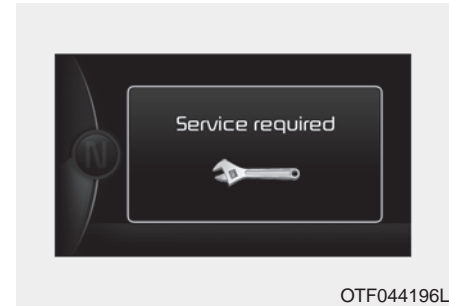

Entretien nécessaire

Si le véhicule n'est pas entretenu conformément à l'intervalle d'entretien déjà enregistré, le message « Entretien nécessaire » apparaît pendant plusieurs secondes chaque fois qu'on place le commutateur d'allumage ou le bouton engine start/stop (mise en marche/arrêt du moteur) à la position ACTIVE (le kilométrage et le temps passent à « --- »).

Pour réinitialiser l'intervalle d'entretien au kilométrage et aux jours saisis précédemment :

- Appuyer sur le bouton [OK] pendant plus de 1 seconde.

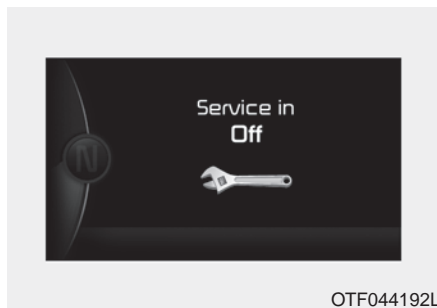

Entretien dans DÉSACTIVÉ

Si l'intervalle d'entretien n'est pas réglé, le message « Entretien dans DÉSACTIVÉ » est affiché sur l'affichage ACL.

* AVIS

Si une des conditions suivantes survient, il se peut que le kilométrage et le nombre de jours soient inexacts.

- Le câble de batterie est déconnecté.
- Le commutateur à fusible est désactivé.
- La batterie est déchargée.

Mode d'avertissement principal (si équipé)



- Ce témoin d'avertissement informe le conducteur des situations suivantes :
 - Niveau bas de liquide de lave-glace
 - Service requis

Le témoin d'avertissement principal s'allume si plus d'une des situations ci-dessus se produit. À ce moment-là, l'icône LCD Modes (modes ACL) changera de (🔧) à (⚠).

Si le problème est résolu, le témoin principal s'éteindra et l'icône LCD Modes (modes ACL) redeviendra comme avant (🔧).

(p. ex., faire le plein de liquide de lave-glace.)

Mode de réglages d'utilisateur

Description

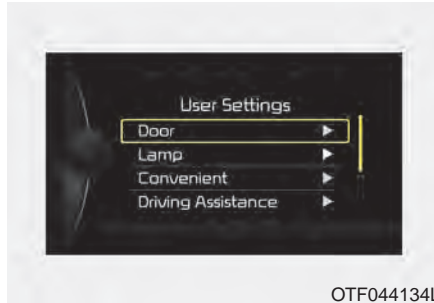

OTF044134L

À ce mode, il est possible de modifier le réglage des portières, des phares, et ainsi de suite.

Portière

Verrouillage automatique de portière (si équipé)

- Off:
Le système de verrouillage automatique de portière sera désactivé.
- Vitesse:
Toutes les portières seront automatiquement verrouillées si la vitesse du véhicule excède 15 km/h (9,3 mi/h).
- Levier de vitesses:
Toutes les portières seront automatiquement verrouillées si le levier de vitesses de la boîte-pont automatique est déplacé de la position P (stationnement) à la position R (marche arrière), N (point mort) ou D (marche avant).

Déverrouillage automatique de portière (si équipé)

- Off:
Le système de déverrouillage automatique de portière sera annulé.
- Clé absente ou alimentation désactivée:
Toutes les portières seront automatiquement déverrouillées au moment de retirer la clé de contact du commutateur d'allumage ou de placer le bouton engine start/stop (mise en marche/arrêt du moteur) à la position DÉACTIVÉ.
- Levier de vitesses:
Toutes les portières seront automatiquement déverrouillées si le levier de vitesses de la boîte-pont automatique est déplacé à la position P (stationnement).

Déverrouillage à deux pressions (si équipé)

- Off:

La fonction de déverrouillage à deux pressions sera désactivée. Par conséquent, toutes les portières se déverrouilleront si la portière est déverrouillée.

- On:

La portière du conducteur se déverrouillera si la portière est déverrouillée. Lorsque la portière est déverrouillée de nouveau en moins de 4 secondes, toutes les portières se déverrouilleront.

Rétroaction de l'avertisseur sonore (si équipé)

- Off:

Le fonctionnement de rétroaction de l'avertisseur sonore sera désactivé.

- On:

Après avoir verrouillé la portière en appuyant sur le bouton de verrouillage de la télécommande, si on appuie de nouveau sur le bouton de verrouillage en moins de 4 secondes, un avertisseur sonore se fera entendre une fois pour indiquer que toutes les portières sont verrouillées.

Phare

Clignotant avec une seule pression (si équipé)

Si l'article " One Touch Turn Lamp " est coché, le clignotant clignotera 3, 5 ou 7 fois quand on déplace légèrement le levier des clignotants.

Délai des phares (si équipé)

Si cet élément est vérifié, la fonction de délai des phares sera activée.

Feu de bienvenue (si équipé)

Si cet élément est coché, l'éclairage d'accueil sera activé

Réglages

Langue

Choisissez la langue d'affichage à l'ACL.

Unité de température

Converti la température des °C aux °F ou vice versa.

Réinitialisation de la cote de consommation moyenne

- Réinitialisation automatique:
La cote de consommation moyenne se réinitialisera de façon automatique lors du ravitaillement.
- Réinitialisation manuelle:
La cote de consommation moyenne ne se réinitialisera pas de façon automatique lors du ravitaillement.

Pour plus de détails, se reporter à « Totalisateur partiel électronique » dans ce chapitre.

Accès facile du siège (si équipé)

Si cet élément est vérifié, le siège du conducteur se déplacera automatiquement vers l'avant ou vers l'arrière afin de permettre au conducteur d'entrer dans son véhicule ou d'en sortir de manière confortable.

Position du volant (si équipé)

Si l'article Position du volant (Steering Position) est coché, la fonction d'avertissement concernant l'alignement du volant sera activée. Pour obtenir davantage de renseignements, se référer à la section " Messages d'avertissement " dans ce chapitre.

Aide à la conduite (si installée)

RCTA

Si la fonction RTCTA (alerte de trafic transversal arrière) est cochée, le système BSD (détection d'angles morts) sera activé.

Vous trouverez de plus amples renseignements sous Système de détection des angles morts au chapitre 5.

Intervalle d'entretien



À ce mode, il est possible d'activer la fonction d'intervalle d'entretien selon le kilométrage (kilomètres ou miles) et la période de temps (mois).

Messages d'avertissement

Passer à la position « P »

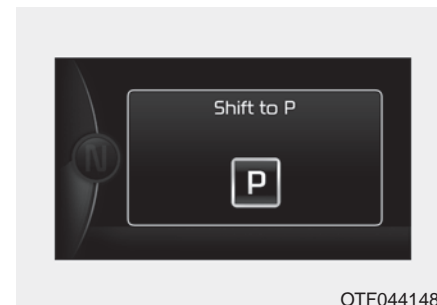

- Ce message d'avertissement s'allume si on tente d'arrêter le moteur sans que le levier de vitesses ne se trouve à la position P (stationnement).
- Le bouton engine start/stop (mise en marche/arrêt du moteur) passe alors à la position ACC (si on appuie sur le bouton engine start/stop [mise en marche/arrêt du moteur] une autre fois, il passera à la position ACTIVÉ).

Pile de clé faible

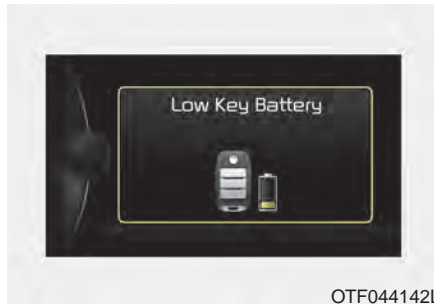

- Ce message d'avertissement s'allume si la pile de la clé intelligente est déchargée alors que le bouton engine start/stop (mise en marche/arrêt du moteur) passe à la position ACTIVÉ.

Appuyer sur le bouton de mise en marche tout en tournant le volant

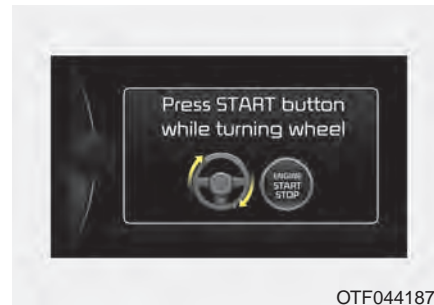

- Ce message d'avertissement s'allume si le volant de direction ne se déverrouille pas normalement alors que le bouton engine start/stop (mise en marche/arrêt du moteur) est enfoncé.
- Cela signifie qu'on devrait appuyer sur le bouton engine start/stop (mise en marche/arrêt du moteur) en tournant le volant de direction à droite et à gauche.

Volant de direction déverrouillé

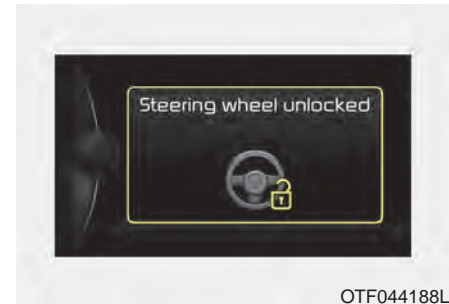

- Ce message d'avertissement s'allume si le volant de direction ne se bloque pas alors que le bouton engine start/stop (mise en marche/arrêt du moteur) passe à la position DÉSACTIVÉ.

Vérifier le système d'antivol sur volant

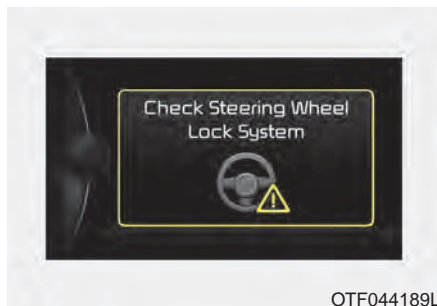

- Ce message d'avertissement s'allume si le volant de direction ne se bloque pas normalement alors que le bouton engine start/stop (mise en marche/arrêt du moteur) passe à la position DÉACTIVÉ.

Appuyer sur la pédale de frein pour démarrer le moteur

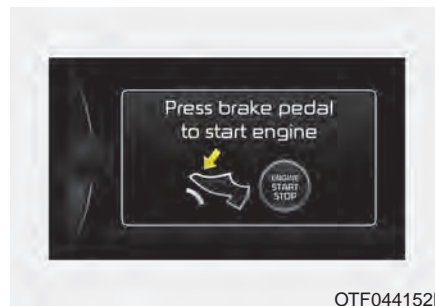

- Ce message d'avertissement s'allume si la clé intelligente n'est pas détectée lorsqu'on appuie sur le bouton engine start/stop (mise en marche/arrêt du moteur).
- Cela signifie qu'il faut enfoncer la pédale de frein afin de démarrer le moteur.

Clé n'est pas dans le véhicule

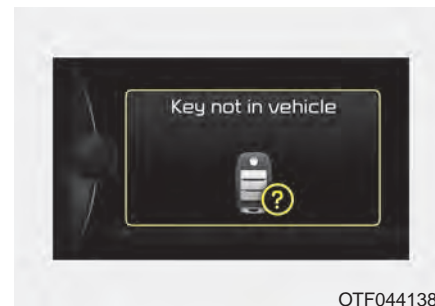

- Ce message d'avertissement s'allume si la clé intelligente n'est pas dans le véhicule lorsqu'on appuie sur le bouton engine start/stop (mise en marche/arrêt du moteur).
- Cela signifie qu'on devrait toujours garder la clé intelligente sur soi.

Clé n'est pas détectée

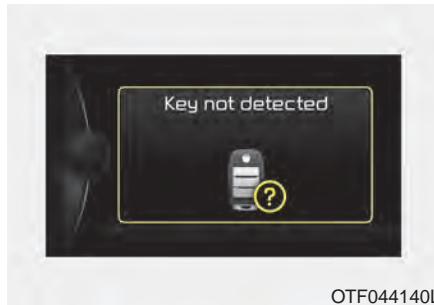

- Ce message d'avertissement s'allume si la clé intelligente n'est pas détectée lorsqu'on appuie sur le bouton engine start/stop (mise en marche/arrêt du moteur).

Appuyer de nouveau sur le bouton de mise en marche

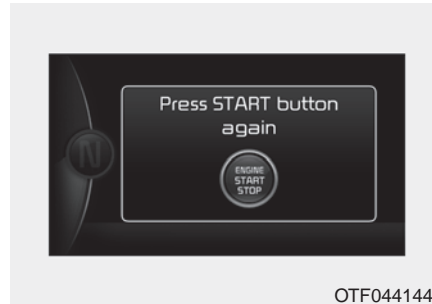

- Ce message d'avertissement s'allume si on ne peut actionner le bouton engine start/stop (mise en marche/arrêt du moteur) si le système du bouton engine start/stop (mise en marche/arrêt du moteur) présente un problème.
- Cela signifie qu'on peut démarrer le moteur en appuyant une fois de plus sur le bouton engine start/stop (mise en marche/arrêt du moteur).

- Si le témoin d'avertissement s'allume chaque fois qu'on appuie sur le bouton engine start/stop (mise en marche/arrêt du moteur), faire vérifier le véhicule par un concessionnaire Kia autorisé immédiatement.

Appuyer sur le bouton de mise en marche avec la clé intelligente

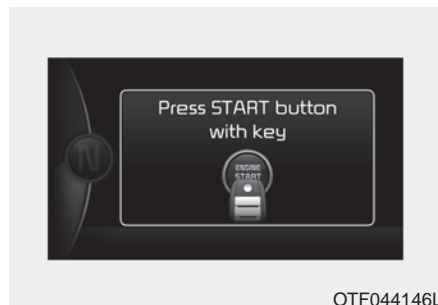

- Ce message d'avertissement s'allume si on appuie sur le bouton engine start/stop (mise en marche/arrêt du moteur) alors que le message « Clé n'est pas détectée » est allumé.
- À ce moment, le témoin lumineux d'antidémarrage clignote.

Vérifier le fusible du « COMMUTATEUR DE FREIN »

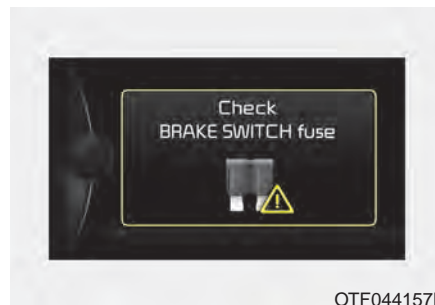

- Ce message d'avertissement s'allume si le fusible du commutateur de frein est déconnecté.
- Cela signifie qu'on devrait remplacer le fusible par un neuf. Si cela n'est pas possible, on peut démarrer le moteur en appuyant directement sur le bouton engine start/stop (mise en marche/arrêt du moteur) pendant 10 secondes, lorsque celui-ci est en position ACC.

" Shift to P start engine " (Mettre sur P pour démarrer le moteur)

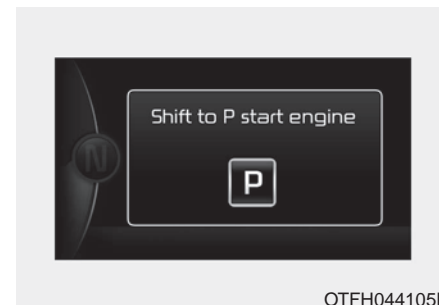

- Ce message s'affichera si on tente de démarrer le moteur et que le levier de vitesses n'est pas sur " P ".

*** AVIS**

Par mesure de sécurité, toujours démarrer le moteur avec le levier de vitesses en position " P ".

Portière ouverte

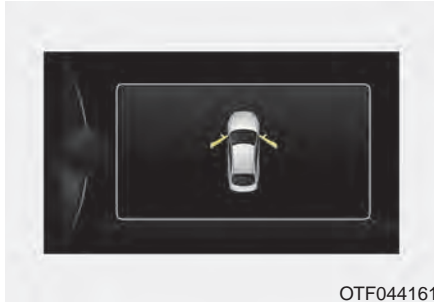

- Cela signifie qu'une portière est ouverte.

Coffre ouvert



- Cela signifie que le coffre est ouvert.

Niveau bas de liquide de lave-glace



- Ce message d'avertissement s'allume au mode de rappel d'entretien si le niveau de liquide de lave-glace à l'intérieur du réservoir est presque vide.
- Cela signifie qu'on devrait faire le plein de liquide de lave-glace.

Actionner le « **COMMUTATEUR À FUSIBLE** »



- Ce message d'avertissement s'allume si le fusible à commutateur dans le boîtier à fusibles est DÉACTIVÉ.
- Cela signifie qu'on devrait activer le commutateur à fusible.

Pour plus de détails, se reporter à « Fusibles » dans le chapitre 7.

Aligner le volant de direction



- Ce message d'avertissement s'allume si on démarre le moteur alors que le volant de direction est tourné à plus de 90 degrés vers la gauche ou vers la droite.
- Cela signifie qu'on devrait tourner le volant de direction dans un angle inférieur à 30 degrés.

Faire vérifier les freins

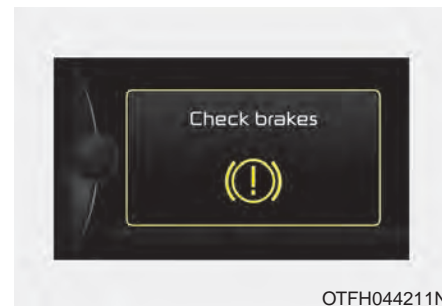

'Check Brake' (vérifier les freins) s'affiche si la fonction des freins ou les freins régénératifs ne fonctionnent pas à cause d'une défaillance. Se référer à la section "Voyant avertisseur du système de freinage" dans ce chapitre.

⚠ AVERTISSEMENT

Il est dangereux de rouler alors que " Check Brake " est allumé. Faites vérifier le système dès que possible chez un concessionnaire Kia agréé.

Faire vérifier le système de charge

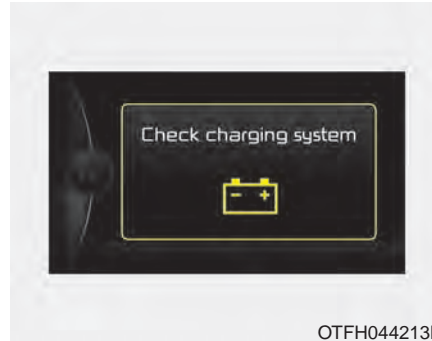

Ce voyant s'allume lorsqu'une anomalie est détectée dans le système de chargement.

*** AVIS**

Un avertissement peut être déclenché par une chute de haute tension. Dans pareil cas, l'avertissement pourra disparaître une fois l'accumulateur rechargé par le moteur.

Vérifier le système à volets d'air actifs

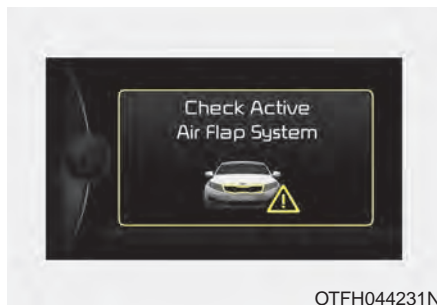

Cet avertissement s'illuminera :

- si un mauvais fonctionnement de l'actionneur du volet est détecté;
- si un mauvais fonctionnement du contrôleur de l'actionneur du volet est détecté;
- si une condition demande l'ouverture du volet et que le volet ne s'ouvre pas.

Lorsque toutes les anomalies qui ont fait allumer le témoin seront réglées, le témoin s'éteindra.

* AVIS

En hiver, le témoin d'avertissement peut ne pas s'allumer immédiatement. Si le système de volets d'air actifs fonctionne normalement, le témoin ou l'indicateur d'anomalie peut s'allumer. Dans ce cas, vérifiez si le volet ou les pièces voisines sont gelées. Si le volet est gelé en hiver, l'indicateur d'anomalie pourra s'allumer sans qu'il y ait une anomalie.

Remplir le réservoir pour éviter d'endommager la batterie hydrique.



Si le réservoir est presque vide, le message « Refuel to prevent Hybrid battery damage! » (ajouter du carburant maintenant pour ne pas endommager la batterie hybride!) s'affichera sur l'écran ACL. De plus, un carillon avertisseur sonnera plusieurs fois. Ravitailler le véhicule en carburant dès que possible.

⚠ MISE EN GARDE

Ne pas conduire le véhicule si le niveau du carburant est très bas. Tomber en panne d'essence peut endommager la batterie hybride.

Vérifier le système hybride, arrêter le véhicule et éteindre le moteur



OTFH044304N

Si une anomalie se produit dans le système hybride, le message « Check hybrid system stop vehicle and turn off engine » (Vérifier le système hybride, arrêter le véhicule et éteindre le moteur) s'affichera; le témoin « READY » clignotera et un carillon se fera entendre jusqu'à ce que le problème soit résolu.

Veillez faire remorquer le véhicule chez un concessionnaire Kia pour faire inspecter le système hybride.

Arrêter le véhicule pour charger la batterie



OTFH044302N

Si la batterie est trop déchargée, un message « Stop vehicle to charge battery » (Arrêter le véhicule pour charger la batterie) s'affichera sur l'écran ACL.

Pour recharger la batterie, s'arrêter dans un endroit sécuritaire et mettre le sélecteur sur stationnement (P) dès que possible.

Vérifier le système hybride. Ne pas démarrer le moteur



Si le moteur à essence ne démarre pas et que la charge de la batterie est trop basse, le message « Hybrid battery low! Do not start engine » (Batterie presque déchargée! Ne pas démarrer le véhicule) s'affichera sur l'écran ACL. Un carillon retentira jusqu'à ce que le problème soit résolu. Veuillez faire remorquer le véhicule chez un concessionnaire Kia pour vérifier le système hybride et le moteur.

TOTALISATEUR PARTIEL ÉLECTRONIQUE

Aperçu

Description

Le totalisateur partiel électronique est un système d'information du conducteur sur micro-ordinateur qui affiche l'information relative à la conduite.

* AVIS

Certains paramètres de conduite enregistrés dans le totalisateur partiel électronique (comme la vitesse moyenne du véhicule) se réinitialisent lorsque la batterie est déconnectée.

Modes de parcours

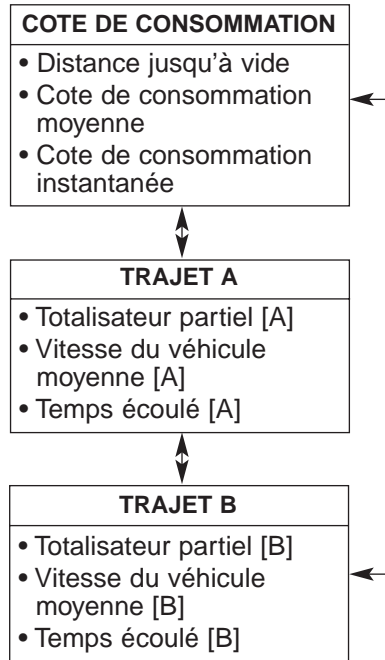

Pour modifier le mode de comptage journalier, appuyer sur le bouton MOVE (déplacer) (◇).

Cote de consommation

Gamme (1)



- La gamme jusqu'à ce que le réservoir soit vide représente la distance estimée que le véhicule peut parcourir avec ce qui reste de carburant.
 - Plage de distance : 50 ~ 1 999 km ou 30 ~ 1 999 mi.
- Si la distance estimée est inférieure à 50 km (30 mi), le totalisateur partiel électronique affichera le message « --- », qui représente la distance jusqu'à ce que le réservoir soit vide.

* AVIS

- Si le véhicule ne se trouve pas sur un terrain au niveau ou si le courant de la batterie a été interrompu, il se peut que la fonction de distance jusqu'à ce que le réservoir soit vide soit défectueuse.
- La distance jusqu'à ce que le réservoir soit vide peut différer de la distance véritable parcourue, puisqu'il s'agit d'une estimation de la distance de conduite disponible.
- Le totalisateur partiel électronique peut ne pas enregistrer le carburant additionnel si on ajoute moins de 6 litres (1,6 gallons) de carburant au véhicule.
- La cote de consommation et la distance jusqu'à ce que le réservoir soit vide peuvent varier considérablement en fonction des conditions routières, des habitudes de conduite et de l'état du véhicule.

Cote de consommation moyenne (2)

- La cote de consommation moyenne se calcule à partir de la distance totale parcourue et de la consommation de carburant depuis la dernière réinitialisation de la cote de consommation moyenne.
 - Plage de cote de consommation : 0,0 ~ 99,9 L/100 km ou mi/gal US
- La cote de consommation moyenne peut être réinitialisée manuellement et automatiquement.

Réinitialisation manuelle

Pour effacer manuellement la cote de consommation moyenne, appuyer sur le bouton de [OK] (select/reset) sur le volant de direction pendant plus de 1 seconde lorsque la cote de consommation moyenne est affichée.

Réinitialisation automatique

Pour réinitialiser automatiquement la cote de consommation moyenne lors du ravitaillement, sélectionner le mode de réinitialisation automatique dans le menu de réglage de l'utilisateur sur l'affichage ACL (se reporter à « Affichage ACL »).

En mode de réinitialisation automatique, la cote de consommation moyenne sera remise à zéro (---) si la vitesse du véhicule excède 1 km/h après avoir ajouté plus de 6 litres (1,6 gallons) de carburant.

* AVIS

La cote de consommation moyenne n'est pas affichée afin de permettre un calcul plus précis si le véhicule ne se déplace pas pendant plus de 10 secondes ou sur plus de 50 mètres (0,03 mile) depuis l'ACTIVATION du commutateur d'allumage ou du bouton engine start/stop (mise en marche/arrêt du moteur).

Cote de consommation instantanée (3)

- Ce mode affiche la cote de consommation instantanée pendant les quelques dernières secondes lorsque la vitesse du véhicule est supérieure à 10 km/h (6,2 mi/h).
 - Plage de cote de consommation : 0 ~ 30 L/100 km ou 0 ~ 50 mi/gal US.

Trajet A/B

Totalisateur partiel (1)

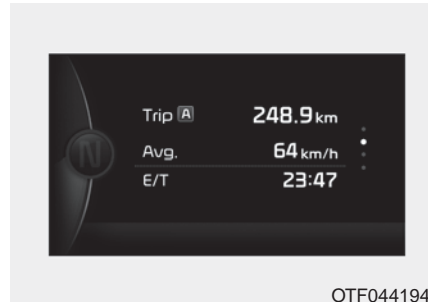

- Le totalisateur partiel indique la distance totale parcourue depuis la dernière réinitialisation du totalisateur partiel.
 - Plage de distance : 0,0 ~ 9 999,9 km ou mi
- Pour réinitialiser le totalisateur partiel, appuyer sur le bouton de [OK] (select/reset) sur le volant de direction pendant plus de 1 seconde lorsque le totalisateur partiel est affiché.

Vitesse moyenne du véhicule (2)

- La vitesse moyenne du véhicule se calcule à partir de la distance totale parcourue et de la durée de conduite depuis la dernière réinitialisation de la vitesse moyenne du véhicule.
 - Plage de vitesses : 0 à 260 km/h ou 160 mi/h
- Pour réinitialiser la vitesse moyenne du véhicule, appuyer sur le bouton de [OK] (select/reset) sur le volant de direction pendant plus de 1 seconde lorsque la vitesse moyenne du véhicule est affichée.

* AVIS

- La vitesse moyenne du véhicule n'est pas affichée si la distance de conduite est inférieure à 50 mètres (0,03 mile) ou si la durée de conduite est inférieure à 10 secondes depuis l'ACTIVATION du commutateur d'allumage ou du bouton engine start/stop (mise en marche/arrêt du moteur).
- Même si le véhicule est immobile, la vitesse moyenne du véhicule est maintenue alors que le moteur tourne.

Temps écoulé (3)

- Le temps écoulé équivaut au temps de conduite total depuis la dernière réinitialisation du temps écoulé.
 - Plage de temps (hh:mm) : 00:00 à 99:59
- Pour réinitialiser le temps écoulé, appuyer sur le bouton de [OK] (select/reset) sur le volant de direction pendant plus de 1 seconde lorsque le temps écoulé est affiché.

* AVIS

Même si le véhicule est immobile, le temps écoulé est maintenu alors que le moteur tourne.

Une fois pour le mode d'information de conduite

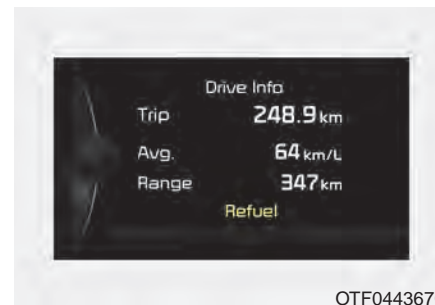

Cet écran affiche la distance parcourue (1), l'économie moyenne de carburant (2) et la distance que le véhicule peut parcourir avec le carburant qui reste (3).

Ces renseignements s'affichent pendant quelques secondes quand vous coupez le moteur puis s'éteignent automatiquement.

Les renseignements fournis sont calculés pour chaque voyage.

Si la distance estimée est inférieure à 50 km (30 mi), la distance jusqu'à la panne sèche (3) s'affiche sous la forme " --- " et un message demandant de faire le plein s'affiche (4).

TÉMOINS D'AVERTISSEMENT ET TÉMOINS LUMINEUX

Témoins d'avertissement

* AVIS - Témoins d'avertissement

S'assurer que tous les témoins d'avertissement sont **DÉSACTIVÉS** après avoir démarré le moteur. Si un témoin demeure **ACTIVÉ**, cela indique une situation qui mérite une attention.

Voyant avertisseur du système hybride



Ce témoin d'avertissement s'allume :

Lorsqu'il y a un mauvais fonctionnement du SRS.

Dans ce cas, faire vérifier le véhicule par un concessionnaire Kia autorisé.

Témoin d'avertissement de coussin de sécurité gonflable



Ce témoin d'avertissement s'allume :

- Après avoir placé le commutateur d'allumage ou le bouton engine start/stop (mise en marche/arrêt du moteur) à la position **ACTIVÉ**.
 - Il s'allume pendant environ 6 secondes et s'éteint ensuite.
- Lorsqu'il y a un mauvais fonctionnement du SRS.

Dans ce cas, faire vérifier le véhicule par un concessionnaire Kia autorisé.

Témoin de ceinture de sécurité



Ce témoin d'avertissement informe le conducteur que sa ceinture de sécurité n'est pas bouclée.

Pour plus de détails, se reporter à « Ceintures de sécurité » dans le chapitre 3.

Témoin d'avertissement de frein de stationnement et de liquide de frein



Ce témoin d'avertissement s'allume :

- Après avoir placé le commutateur d'allumage ou le bouton engine start/stop (mise en marche/arrêt du moteur) à la position ACTIVÉ.
 - Il s'allume pendant environ 3 secondes
 - Il demeure allumé si le frein de stationnement est appliqué.
- Lorsque le frein de stationnement est appliqué.
- Lorsque le niveau de liquide de frein dans le réservoir est bas.
 - Si le témoin d'avertissement s'allume alors que le frein de stationnement est desserré, cela indique que le niveau de liquide de frein dans le réservoir est bas.

Si le niveau de liquide de frein dans le réservoir est bas :

1. Conduire prudemment jusqu'à l'endroit sécuritaire le plus près et arrêter le véhicule.
2. Le moteur étant arrêté, vérifier immédiatement le niveau de liquide de frein et en ajouter au besoin (pour plus de détails, se reporter à « Liquide de frein » dans le chapitre 7). Vérifier ensuite si les composants de frein présentent des fuites de liquide. Si le système de freinage présente toujours des fuites, le témoin d'avertissement demeure allumé ou les frein ne fonctionnent pas correctement, éviter de conduire le véhicule. Dans ce cas, faire remorquer le véhicule chez un concessionnaire Kia autorisé et le faire inspecter.

Système de freinage en diagonale double

Votre véhicule est muni de systèmes de freinage en diagonale doubles. Cela signifie que deux roues peuvent freiner si un des systèmes doubles devait tomber en panne.

Alors qu'un seul des systèmes doubles fonctionne, une course de la pédale et une pression sur la pédale supérieures à la normale sont nécessaires pour arrêter le véhicule.

De plus, le véhicule ne s'arrêtera pas sur une distance aussi courte si seule une partie du système de freinage fonctionne.

Si les freins tombent en panne pendant la conduite, passer à un régime inférieur pour augmenter le freinage du moteur et arrêter le véhicule de manière sécuritaire aussi tôt que possible.

⚠ AVERTISSEMENT

- Témoin d'avertissement de frein de stationnement et de liquide de frein

Il est dangereux de conduire le véhicule alors qu'un témoin d'avertissement est **ACTIVÉ**. Si le témoin d'avertissement du frein de stationnement et du liquide de frein s'allume alors que le frein de stationnement est desserré, cela indique que le niveau de liquide de frein est bas.

Dans ce cas, faire vérifier le véhicule par un concessionnaire Kia autorisé.

Témoin d'avertissement du système de freinage antiblocage (ABS)



Ce témoin d'avertissement s'allume :

- Après avoir placé le commutateur d'allumage ou le bouton engine start/stop (mise en marche/arrêt du moteur) à la position **ACTIVÉ**.
 - Il s'allume pendant environ 3 secondes et s'éteint ensuite.
- Lors d'un mauvais fonctionnement du système ABS (le système de freinage normal sera encore fonctionnel sans recourir au système de freinage antiblocage).

Dans ce cas, faire vérifier le véhicule par un concessionnaire Kia autorisé.

Témoin d'avertissement du système de distribution électronique de la force de freinage (EBD)



Ces deux témoins d'avertissement s'allument en même temps pendant la conduite :

- Lorsque les systèmes de freinage ABS et régulier peuvent ne pas fonctionner correctement.

Dans ce cas, faire vérifier le véhicule par un concessionnaire Kia autorisé.

▲ AVERTISSEMENT

- Témoin d'avertissement du système de distribution électronique de la force de freinage (EBD)

Si le voyant d'anomalie des ABS et le voyant d'anomalie du frein de stationnement ou du liquide de frein sont allumés, les freins pourraient ne pas fonctionner correctement en cas de freinage d'urgence.

Dans ce cas, éviter de conduire à haute vitesse et de freiner brusquement.

Faire vérifier le véhicule par un concessionnaire Kia autorisé aussi tôt que possible.

*** AVIS**

- Témoin d'avertissement du système de distribution électronique de la force de freinage (EBD)

Lorsque le témoin d'avertissement de freins ABS est allumés ou lorsque les témoins d'avertissement de freins ABS et de frein de stationnement et de liquide de frein sont allumés, l'indicateur de vitesse, le compteur kilométrique ou le totalisateur partiel pourraient ne pas fonctionner. De plus, le témoin d'avertissement EPS peut s'allumer, alors que la force de braquage du volant de direction peut augmenter ou diminuer.

Dans ce cas, faire vérifier le véhicule par un concessionnaire Kia autorisé aussi tôt que possible.

Témoin d'avertissement de la servodirection électronique (EPS) (si équipé)



Ce témoin d'avertissement s'allume :

- Après avoir placé le commutateur d'allumage ou le bouton engine start/stop (mise en marche/arrêt du moteur) à la position ACTIVÉ.
 - Il demeure allumé jusqu'à ce qu'on démarre le moteur.
- Lorsqu'il y a un mauvais fonctionnement de l'EPS.

Dans ce cas, faire vérifier le véhicule par un concessionnaire Kia autorisé.

Témoin d'anomalie (MIL)



Ce témoin d'avertissement s'allume :

- Après avoir placé le commutateur d'allumage ou le bouton engine start/stop (mise en marche/arrêt du moteur) à la position ACTIVÉ.

- Il demeure allumé jusqu'à ce qu'on démarre le moteur.

- Lorsqu'il y a un mauvais fonctionnement du système de contrôle des vapeurs de carburant.

Dans ce cas, faire vérifier le véhicule par un concessionnaire Kia autorisé.



MISE EN GARDE

- Témoin d'anomalie (MIL)

La conduite alors que le témoin d'anomalie (MIL) est allumé peut endommager les systèmes de contrôle des vapeurs de carburant, ce qui pourrait compromettre la qualité de la conduite et/ou la cote de consommation.



MISE EN GARDE

- Moteur à essence

Si le témoin d'anomalie (MIL) s'allume, des dommages peuvent survenir au niveau du convertisseur catalytique, ce qui pourrait entraîner une perte de puissance du moteur.

Dans ce cas, faire vérifier le véhicule par un concessionnaire Kia autorisé aussi tôt que possible.

Témoin d'avertissement du système de charge



Ce témoin d'avertissement s'allume :

- Après avoir placé le commutateur d'allumage ou le bouton engine start/stop (mise en marche/arrêt du moteur) à la position ACTIVÉ.

- Il demeure allumé jusqu'à ce qu'on démarre le moteur.

- Lorsqu'il y a un mauvais fonctionnement de l'alternateur ou du système de charge électrique.

Si il y a un mauvais fonctionnement de l'alternateur ou du système de charge électrique :

1. Conduire prudemment jusqu'à l'endroit sécuritaire le plus près et arrêter le véhicule.
2. Arrêter le moteur et vérifier si la courroie d'entraînement de l'alternateur est desserrée ou brisée.

Si la courroie est bien ajustée, il se peut que le système de charge électrique présente un problème.

Dans ce cas, faire vérifier le véhicule par un concessionnaire Kia autorisé aussi tôt que possible.

Témoin de température du liquide de refroidissement (si équipé)



Ce témoin d'avertissement s'allume :

- Lorsque la température du liquide de refroidissement est au-dessus de 120 °C (248 °F). Cela signifie que le moteur surchauffe et qu'il pourrait subir des dommages.

Si votre véhicule surchauffe, se reporter à « Surchauffe » au chapitre 6.

⚠ MISE EN GARDE

- Surchauffe du moteur

Ne pas conduire le véhicule si le voyant de température élevée du liquide de refroidissement est allumé ou si le moteur surchauffe. Conduire le véhicule alors que le moteur surchauffe pourrait endommager le moteur.

Témoin d'avertissement de la pression d'huile du moteur



Ce témoin d'avertissement s'allume :

- Après avoir placé le commutateur d'allumage ou le bouton engine start/stop (mise en marche/arrêt du moteur) à la position ACTIVÉ.
 - Il demeure allumé jusqu'à ce qu'on démarre le moteur.
- Lorsque la pression d'huile du moteur est basse.

Si la pression d'huile du moteur est basse :

1. Conduire prudemment jusqu'à l'endroit sécuritaire le plus près et arrêter le véhicule.
2. Arrêter le moteur et vérifier le niveau d'huile moteur (pour plus de détails, se reporter à « Démarrage du moteur » dans la section 7). Si le niveau est bas, ajouter de l'huile au besoin.

Si le témoin d'avertissement demeure allumé après avoir ajouté de l'huile ou si aucune huile n'est disponible, faire vérifier le véhicule par un concessionnaire Kia autorisé aussi tôt que possible.



MISE EN GARDE

- Témoin d'avertissement de la pression d'huile du moteur
- *Si le moteur ne s'arrête pas immédiatement après que le témoin d'avertissement de pression d'huile du moteur se soit allumé, de graves dommages pourraient en résulter.*
- *Si le témoin d'avertissement demeure allumé alors que le moteur est en marche, cela indique que le moteur peut présenter un dommage grave*
Dans ce cas,
 1. *Arrêter le véhicule de manière sécuritaire aussi tôt que possible.*
 2. *Arrêter le moteur et vérifier le niveau d'huile. Si le niveau d'huile est bas, ajouter de l'huile moteur jusqu'au niveau prescrit.*

(Suite)

(Suite)

3. *Démarrer le moteur de nouveau. Si le témoin d'avertissement demeure allumé après avoir démarré le moteur, arrêter immédiatement le moteur. Dans ce cas, faire vérifier le véhicule par un concessionnaire Kia autorisé.*

**Témoin d'avertissement
du niveau bas de
carburant**



Ce témoin d'avertissement s'allume :
Lorsque le réservoir de carburant est
presque vide.

**Si le réservoir de carburant est
presque vide :**

Ajouter du carburant dès que
possible.



MISE EN GARDE
- Niveau bas de carburant

***La conduite alors que le témoin
d'avertissement de niveau bas
de carburant ou si le niveau de
carburant se trouve en-dessous
de peut provoquer des ratés
d'allumage et endommager le
convertisseur catalytique (si
équipé).***

**Témoin d'avertissement
de portière entrouverte**



Ce témoin d'avertissement s'allume :
Lorsqu'une portière n'est pas fermée
de façon sécuritaire.

**Témoin d'avertissement
de hayon entrouvert**



Ce témoin d'avertissement s'allume :
Lorsque le hayon n'est pas fermé de
façon sécuritaire.

Mode d'avertissement principal



- Ce témoin d'avertissement informe le conducteur des situations suivantes :
 - Niveau bas de liquide de lave-glace
 - Service requis

Le témoin d'avertissement principal s'allume si plus d'une des situations ci-dessus se produit. À ce moment-là, l'icône LCD Modes (modes ACL) changera de (🔋) à (⚠️).

Si le problème est résolu, le témoin principal s'éteindra et l'icône LCD Modes (modes ACL) redeviendra comme avant (🔋).

(p. ex., faire le plein de liquide de lave-glace.)

Voyant indicateur

Voyant indicateur de mode VÉ



Ce voyant s'allume :

- Lorsque le véhicule est propulsé uniquement par le moteur électrique.

Voyant " READY " (prêt)



Ce voyant s'allume :

- On peut conduire le véhicule avec le système hybride quand le bouton de démarrage/arrêt du moteur est actionné. Si le système hybride ne peut pas être démarré, ce voyant ne s'allume pas. De plus, si ce voyant clignote pendant la conduite, cela indique une anomalie et que le système est passé en mode de fonctionnement limité.
- Si ce voyant s'éteint pendant la conduite, cela indique une anomalie entraînant l'extinction totale du véhicule. Dans ce cas, demander à un concessionnaire Kia agréé d'inspecter le véhicule.

Témoins lumineux

Témoin lumineux du système de commande électronique de la stabilité (ESC)

**Ce témoin lumineux s'allume :**

- Après avoir placé le commutateur d'allumage ou le bouton engine start/stop (mise en marche/arrêt du moteur) à la position ACTIVÉ.
 - Il s'allume pendant environ 3 secondes et s'éteint ensuite.
- Lorsqu'il y a un mauvais fonctionnement du système ESC. Dans ce cas, faire vérifier le véhicule par un concessionnaire Kia autorisé.

Ce témoin lumineux clignote :

Lorsque le système ESC est en marche.

Pour plus de détails, se reporter à « Commande électronique de la stabilité (ESC) » dans le chapitre 5.

Témoin lumineux de désactivation du système de commande électronique de la stabilité (ESC)

**Ce témoin lumineux clignote :**

- Après avoir placé le commutateur d'allumage ou le bouton engine start/stop (mise en marche/arrêt du moteur) à la position ACTIVÉ.
 - Il s'allume pendant environ 3 secondes et s'éteint ensuite.
- Lorsqu'on désactive le système ESC en appuyant sur le bouton de désactivation ESC.

Pour plus de détails, se reporter à « Commande électronique de la stabilité (ESC) » dans le chapitre 5.

Voyant ECOMINDER® du système ECO actif

ECO

Le voyant s'allume :

Lorsque le système ECO actif est activé, le voyant ECOMINDER® (vert) s'allumera pour indiquer que le système fonctionne. Pour obtenir davantage de renseignements, se référer à la section " ECO actif " ou "Mode de conduite" au chapitre 5.

Témoin lumineux d'antidémarrage (sans clé intelligente)



Ce témoin lumineux s'allume :

- Lorsque le véhicule détecte correctement l'antidémarrage dans la clé alors que le commutateur d'allumage est en position ON (activé).
 - Il est maintenant possible de démarrer le moteur.
 - Le témoin lumineux s'éteint après le démarrage du moteur.

Ce témoin lumineux clignote :

- Lorsqu'il y a un mauvais fonctionnement du système antidémarrage.
Dans ce cas, faire vérifier le véhicule par un concessionnaire Kia autorisé.

Témoin lumineux d'antidémarrage (avec clé intelligente)



Ce témoin lumineux s'allume pendant au plus 30 secondes :

- Lorsque le véhicule détecte correctement la clé intelligente à l'intérieur du véhicule alors que le bouton engine start/stop (mise en marche/arrêt du moteur) se trouve à la position ACC ou ACTIVÉ.
 - Il est maintenant possible de démarrer le moteur.
 - Le témoin lumineux s'éteint après le démarrage du moteur.

Ce témoin lumineux clignote pendant quelques secondes :

- Lorsque la clé intelligente ne se trouve pas dans le véhicule.
 - Si c'est le cas, il n'est pas possible de démarrer le moteur.

Ce témoin lumineux s'allume pendant environ 2 secondes et s'éteint ensuite :

- Lorsque le véhicule ne peut pas détecter la clé intelligente à l'intérieur du véhicule alors que le bouton engine start/stop (mise en marche/arrêt du moteur) est ACTIVÉ.
Dans ce cas, faire vérifier le véhicule par un concessionnaire Kia autorisé.

Ce témoin lumineux clignote :

- Lorsque la pile de la clé intelligente est faible.
 - Si c'est le cas, il n'est pas possible de démarrer le moteur. Cependant, il est possible de démarrer le moteur en appuyant sur le bouton engine start/stop (mise en marche/arrêt du moteur) avec la clé intelligente. (Pour plus de détails, se reporter à « Démarrage du moteur » dans la section 5.)
- Lorsqu'il y a un mauvais fonctionnement du système antidémarrage.

Dans ce cas, faire vérifier le véhicule par un concessionnaire Kia autorisé.

Témoin de clignotants

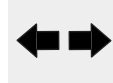

Ce témoin lumineux clignote :

- Lorsqu'un clignotant est activé.

Si une des conditions suivantes survient, il peut y avoir un mauvais fonctionnement du système de clignotants. Dans ce cas, faire vérifier le véhicule par un concessionnaire Kia autorisé.

- Le témoin lumineux ne clignote pas, mais s'allume.
- Le témoin lumineux clignote plus rapidement.
- Le témoin lumineux ne s'allume pas du tout.

Témoin de feux de route



Ce témoin lumineux s'allume :

- Lorsque les phares sont allumés en position de feux de route
- Lorsque la manette de clignotant est tirée à la position de clignotement de passage.

Témoin lumineux d'éclairage ACTIVÉ



Ce témoin lumineux s'allume :

- Lorsque les feux rouges arrière ou les phares sont allumés.

Témoin lumineux de phare antibrouillard avant (si équipé)



Ce témoin lumineux s'allume :

- Lorsque les phares antibrouillard avant sont allumés.

Témoin lumineux de régulateur de vitesse (si équipé)

CRUISE

Ce témoin lumineux s'allume :

- Lorsque le système de régulateur de vitesse est en fonction.

Pour plus de détails, se reporter à « Système de régulateur de vitesse » dans la section 5.

Témoin lumineux de RÉGLAGE du régulateur de vitesse (si équipé)

SET

Ce témoin lumineux s'allume :

- Lorsque la vitesse du régulateur de vitesse est réglée.

Pour plus de détails, se reporter à « Système de régulateur de vitesse » dans la section 5.

SYSTÈME D'ASSISTANCE DE STATIONNEMENT À RECOLONS (SI ÉQUIPÉ)

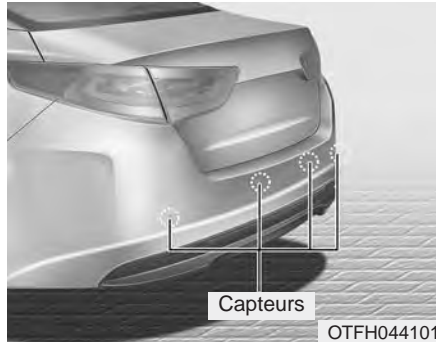

Le système d'assistance de stationnement à reculons aide le conducteur lors de la marche arrière du véhicule en faisant retentir un carillon en cas de la détection de tout objet situé à moins de 120 cm (47 po) derrière le véhicule.

Ce système est un système supplémentaire et il n'est pas destiné à remplacer le besoin le besoin d'une extrême prudence et de la vigilance de la part du conducteur. La plage de détection des objets par les capteurs est restreinte. Lorsque vous reculez, soyez aussi vigilant que vous le seriez si votre véhicule n'était pas pourvu d'un système d'assistance de stationnement à reculons.

⚠ AVERTISSEMENT

Le système d'assistance de stationnement à reculons constitue une fonction supplémentaire seulement. Le fonctionnement du système d'assistance de stationnement à reculons peut être affecté par plusieurs facteurs (y compris les conditions ambiantes). Il incombe au conducteur de toujours regarder derrière le véhicule avant et pendant le recul de ce dernier.

Fonctionnement du système d'assistance de stationnement à reculons

Condition de service

- Ce système s'activera en marche arrière quand le commutateur d'allumage est placé sur ON.
- La distance de détection du système d'assistance de stationnement à reculons est d'environ 120 cm (47 po).
- Si plus d'un objet est détecté en même temps, l'objet le plus près est reconnu en premier.

Types d'alarmes sonores

- Quand un objet se trouve de 120 à 61 cm (47 à 24 po) du pare-chocs arrière : le vibreur sonne de façon intermittente.
- Quand un objet se trouve de 61 à 31 cm (23 à 12 po) du pare-chocs arrière : le vibreur sonne plus régulièrement.
- Quand un objet se trouve à moins de 30 cm (11 po) du pare-chocs arrière : le vibreur sonne continuellement.

Non-fonctionnement du système d'assistance de stationnement à reculons

Il se peut que le système d'assistance de stationnement à reculons ne fonctionne pas de manière appropriée lorsque :

1. Frimas sur le capteur (il fonctionnera normalement, une fois le frimas disparu).
2. Capteur couvert d'une matière étrangère comme de la neige ou de l'eau, ou le capteur est obstrué (il fonctionnera normalement une fois le capteur nettoyé et sans obstruction).
3. Rouler sur une surface inégale (route non pavée, gravier, bosses, pente).
4. Objets produisant un bruit excessif (klaxon de voiture, moteur de motocyclette, freins pneumatiques de camion), en-deça de la plage de détection du capteur.
5. Pluie abondante ou jet d'eau.
6. Transmetteurs sans fil ou cellulaires en-deça de la portée du capteur.
7. Le capteur est recouvert de neige.
8. Remorque attelée.

La plage de détection peut être réduite si :

1. Le capteur est encrassé de neige ou d'eau. (La plage de détection retournera à la normale, une fois le capteur nettoyé.)
2. La température extérieure est trop élevée ou trop basse.

Les objets suivants pourront ne pas être détectés par le capteur :

1. Objets pointus ou minces comme des cordes, des chaînes ou de petits poteaux.
2. Objets qui tendent à absorber la fréquence du capteur, comme les vêtements, les matières spongieuses ou la neige.
3. Objets indécélables de moins de 1 m (40 po) de haut et 14 cm (6 po) de diamètre.

Mises en garde concernant l'avertisseur de marche arrière

- Il se peut que le son émis par le système d'assistance de stationnement à reculons ne soit pas séquentiel selon la vitesse et les formes des objets détectés.
- Une anomalie du système d'assistance de stationnement à reculons peut se manifester si la hauteur du pare-chocs du véhicule ou l'installation des capteurs a été modifiée ou endommagée. Tout équipement ou accessoire non installé à l'usine peut également nuire au rendement des capteurs.
- Le capteur peut ne pas reconnaître des objets à moins de 30 cm (11 po) ou il peut mal juger la distance. Usez de prudence.
- Si le capteur est gelé ou RECOUVERT de neige, d'impuretés ou d'eau, il peut devenir inopérant jusqu'à ce que les CORPS ÉTRANGERS soient éliminés à l'aide d'un tissu doux.
- Ne poussez pas sur le capteur, ne l'égratignez pas et ne le frappez pas; vous pourriez l'endommager.

* AVIS

L'avertisseur ne peut détecter que les objets qui se trouvent à sa portée; Il ne peut pas détecter d'objets là où aucun capteur n'est installé. Les petits objets minces, comme des piquets ou autres, situés entre les capteurs, pourront ne pas être détectés.

Utilisez toujours une vérification visuelle quand vous faites marche arrière.

Assurez-vous d'indiquer à tout conducteur du véhicule, les capacités et les limites de l'avertisseur de marche arrière.

Auto-diagnostic

Si vous n'entendez aucun signal sonore ou si l'avertisseur retentit de façon intermittente lorsque vous passez à la marche arrière ("R"), cela peut constituer un indice d'une anomalie du système d'assistance de stationnement à reculons.

Dans un pareil cas, faites vérifier votre véhicule par un concessionnaire Kia agréé dès que possible.

CAMÉRA DE RÉTROVISÉE (SI ÉQUIPÉ)

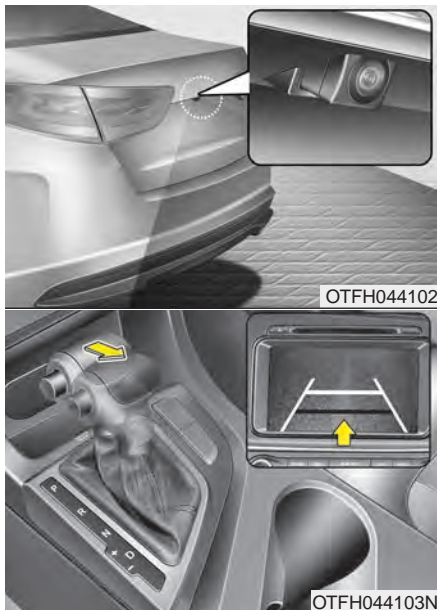

La caméra de rétrovisée se met en circuit quand les feux de marche arrière s'allument alors que le commutateur d'allumage est sur ON et que le levier de vitesses est sur R.

N.B. Au démarrage du véhicule, il est possible que les images de la caméra de recul ne s'affichent pas immédiatement, le temps que le système audio s'initialise.

2 ~ Il peut être nécessaire d'attendre jusqu'à 4 secondes avant que les images de la caméra de recul ne s'affichent sur l'écran en marche arrière. Cela se produit si l'on démarre le véhicule et qu'on enclenche immédiatement la marche arrière.

Ce dispositif est un système de sécurité complémentaire qui montre ce qui se trouve derrière le véhicule par le biais de l'écran UVO ou du navigateur lorsque la marche arrière est enclenchée.

Toujours s'assurer que l'objectif de la caméra est propre. Si l'objectif est recouvert par quelque chose, la caméra pourrait ne pas fonctionner correctement.

⚠ AVERTISSEMENT

- Caméra de recul

La caméra de recul ne remplace pas les précautions à prendre lorsqu'on recule. Toujours conduire de façon sécuritaire et user de prudence en marche arrière. Il est possible que la caméra de recul ne montre pas tous les objets derrière le véhicule.

⚠ AVERTISSEMENT

- Utiliser la caméra de recul en marche arrière

Ne jamais se baser uniquement sur les images retransmises par la caméra de recul quand on recule.

SYSTÈME D'ACCUEIL (SI ÉQUIPÉ)

Éclairage d'accueil (plafonnier, feux de position)



OTF044113N

Quand toutes les portières (et le coffre) sont fermées et verrouillées, le plafonnier et les feux de position s'allumeront pendant environ 15 secondes, si l'une des actions suivantes est effectuée.

- Avec le système SmartKey
 - Quand on appuie sur le bouton situé sur la poignée de la portière.

Éclairage d'accueil (feux de position)

Si les phares sont en circuit (commutateur en circuit ou sur AUTO) et que toutes les portes (et le coffre) sont verrouillées et fermées, les feux de position s'allumeront pendant 15 secondes si une de ces actions est exécutée.

- Avec le système de clé intelligente
 - Quand vous appuyez sur le bouton de déverrouillage des portes de la clé intelligente.

À ce point, si vous appuyez sur le bouton de verrouillage ou de déverrouillage des portes, les feux de position s'éteindront automatiquement.

Plafonnier

Quand le commutateur du plafonnier est réglé sur DOOR et que toutes les portes (et le coffre) sont fermées et verrouillées, le plafonnier s'allumera pendant 30 secondes lors d'une des actions suivantes.

- Avec le système de clé intelligente
 - Quand vous appuyez sur le bouton de déverrouillage des portes de la clé intelligente.
 - Quand vous appuyez sur le bouton de la poignée extérieure de la porte.

Si, ensuite, vous appuyez sur le bouton de verrouillage ou de déverrouillage des portes, le plafonnier s'éteindra automatiquement.

ÉCLAIRAGE

Fonction d'économiseur de batterie

- Cette fonction se veut d'empêcher la décharge de la batterie. Le dispositif éteint automatiquement les feux quand le conducteur retire la clé de contact (clé intelligente : éteint le moteur) et ouvre la portière du côté du conducteur.
- Avec cette fonction, les feux de position s'éteignent automatiquement si le conducteur se stationne en bordure de la route, la nuit.

Si vous désirez laisser les feux allumés une fois la clé de contact enlevée (clé intelligente : moteur éteint), procédez comme suit :

- 1) Ouvrez la porte du conducteur.
- 2) Éteignez puis rallumez les feux de position à l'aide du commutateur général d'éclairage sur la colonne de direction.

Extinction retardée des phares avant (si équipé)

Les phares (et/ou les feux arrière) resteront allumés pendant environ 5 minutes une fois la clé de contact retirée ou le commutateur d'allumage tourné sur ACC ou LOCK. Toutefois, si la porte du conducteur est ouverte et fermée, les phares s'éteindront après 15 secondes. Les phares peuvent être éteints en appuyant sur le bouton de verrouillage du transmetteur (ou de la SmartKey) à deux reprises ou en plaçant le commutateur des phares en position hors circuit.

MISE EN GARDE

Si le conducteur sort du véhicule par une autre porte (sauf celle du conducteur), la fonction d'économiseur de batterie ne fonctionnera pas et la fonction d'escorte des phares ne s'éteindra pas automatiquement. Cela risque de décharger la batterie. Dans pareil cas, assurez-vous d'éteindre les phares avant de sortir du véhicule.

Dispositif de mise au niveau des phares (si équipé)

Type automatique

Il ajuste automatiquement le niveau des phares en fonction du nombre de passagers et du poids des bagages présents. Et il assure l'éclairage approprié dans diverses conditions.

⚠ AVERTISSEMENT

Si les phares avant ne fonctionnent pas correctement, demander à un concessionnaire Kia agréé de les examiner. Pour éviter toute panne, ne pas essayer d'inspecter ou de remplacer soi-même les fils électriques.

Phares de jour

Les phares de jour permettent aux autres conducteurs de mieux voir votre véhicule pendant le jour. Les phares de jour sont pratiques dans bien des situations, surtout à la brúnante et à l'aube.

Le système DRL se met hors circuit quand :

1. Les phares sont allumés.
2. Le frein de stationnement est engagé.
3. Le moteur est éteint.
4. Les phares antibrouillard avant sont allumés.

Commutateur général d'éclairage



OXM049110

Le commutateur offre une position pour les phares et une pour les feux de position.

Pour actionner l'éclairage, tournez le bouton au bout du levier de commande, sur l'une de ces positions :

- (1) Position d'arrêt
- (2) Feux de position
- (3) Phares
- (4) Position d'éclairage automatique (si équipé)

Feux de position (୧୦୧)



Quand le commutateur est placé à cette position, les feux arrière, les feux de plaque d'immatriculation et l'éclairage du tableau de bord s'allument.

Phares (୧୦)



Quand le commutateur est placé à cette position, les phares, les feux arrière, les feux de position, les feux de plaque d'immatriculation et l'éclairage du tableau de bord s'allument.

Le commutateur d'allumage doit être en position ON pour que les phares s'allument.

Position d'éclairage automatique (si équipé)

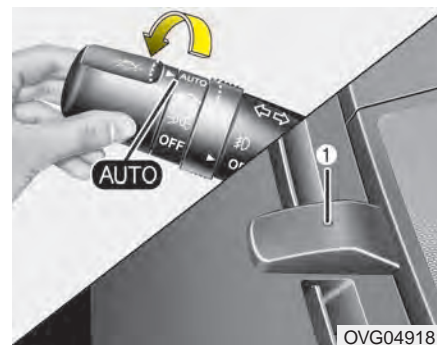

Lorsque le commutateur d'éclairage est en position d'éclairage AUTO (automatique), les feux arrière et les phares s'allument et s'éteignent automatiquement, selon le degré de luminosité à l'extérieur du véhicule.

Ne placez jamais un objet sur le capteur (1) situé sur le tableau de bord. Vous vous assurerez ainsi d'un meilleur contrôle du système d'éclairage automatique.

Ne nettoyez pas le capteur au moyen de nettoyant à vitres. Ce nettoyant pourrait laisser une légère pellicule qui risquerait de nuire au fonctionnement du capteur.

Si le pare-brise de votre véhicule est teinté ou enduit d'un autre type de revêtement, il se peut que le système d'éclairage automatique ne fonctionne pas correctement.

Utilisation des feux de route



Pour utiliser les feux de route, poussez le levier vers l'avant. Ramenez-le vers l'arrière pour retourner aux feux de croisement.

Le témoin des feux de route s'allume quand les feux de route sont allumés.

Pour éviter que la batterie se décharge, ne laissez pas l'éclairage allumé pendant une longue période alors que le moteur est éteint.

⚠ AVERTISSEMENT

N'utilisez pas les feux de route quand vous croisez d'autres véhicules. Utiliser les feux de route pourrait obstruer la vision des autres conducteurs.



OAM049043

Pour faire clignoter les feux de route, tirez le levier vers vous. Il retourne à sa position normale (feux de croisement) dès que vous le relâchez. Le commutateur des phares n'a pas à être engagé pour utiliser cette fonction.

Clignotants et indication de changement de voie

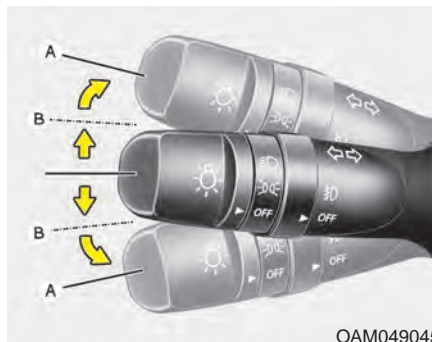

OAM049045

Le commutateur d'allumage doit être en position ON pour que les clignotants fonctionnent. Pour utiliser les clignotants, soulevez ou abaissez le levier (A). Les flèches vertes au tableau de bord clignotent en fonction de l'utilisation du levier. Le clignotement s'arrête automatiquement une fois le virage effectué. Si les clignotants fonctionnent toujours après avoir négocié le virage, ramenez le levier au centre, de la main.

Pour indiquer un changement de voie, déplacez le levier légèrement vers le haut ou le bas (B) et tenez-le en place. Le levier retourne à sa position neutre dès que vous le relâchez.

Si un témoin de clignotant reste allumé ou clignote de façon anormale, l'ampoule d'un feu de signalisation peut être grillée et devrait être remplacée.

Si un feu de signalisation clignote de façon anormale (vite ou lente), une ampoule peut être grillée ou il y a une mauvaise connexion sur le circuit électrique.

Clignotant avec une seule pression

Pour activer cette fonction, déplacer légèrement le levier, puis le relâcher. Le clignotant clignotera 3, 5 ou 7 fois. On peut personnaliser le clignotement de cette fonctionnalité dans la section " Configuration " (User Setting) et " Clignotant avec une seule pression " (One touch turn lamp). Se référer à la section " Configuration " au chapitre 4.

*** AVIS**

Si un clignotant clignote trop rapidement ou trop lentement, il est possible que l'ampoule soit grillée ou qu'une mauvaise connexion électrique soit présente.

Phares antibrouillard avant (si équipé)

OAM049046N

Les phares antibrouillard servent à améliorer la visibilité et à éviter des accidents dans des conditions de mauvaise visibilité (brouillard, pluie, neige, etc.). Les phares antibrouillard s'allument quand vous placez l'interrupteur des phares antibrouillard (1) en circuit, après avoir allumé les phares. Les phares antibrouillard allumés consomment beaucoup d'énergie électrique. Utiliser uniquement les phares antibrouillard lorsque la visibilité est mauvaise.

ESSUIE-GLACE ET LAVE-GLACE

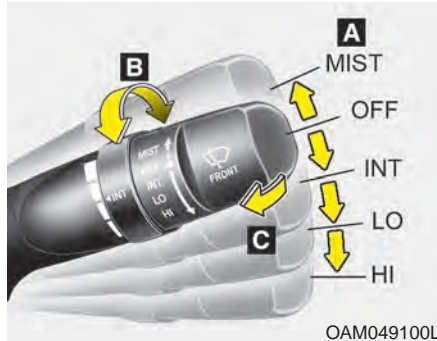

A : Régulateur des essuie-glace (Avant)

- HI – Râclage rapide
- LO – Râclage lent
- INT – Râclage à intermittence
- AUTO – Automatique (si équipé)
- OFF – Arrêt
- MIST – Un seul râclage

B : Réglage temporel du râclage à intermittence

C : Giclage avec quelques râclages

Essuie-glace du pare-brise

Ils fonctionnent comme suit quand la clé de contact se trouve en position ON :

MIST : Pour un seul cycle, poussez le levier vers le haut et relâchez-le. Les essuie-glace continueront de fonctionner si vous tenez le levier soulevé.

OFF : Les essuie-glace ne fonctionnent pas.

INT : Les essuie-glace fonctionnent de façon intermittente, à intervalle régulier. Utilisez ce mode sous une pluie légère ou bruine. Pour faire varier la vitesse, tournez le bouton de commande. À cette position, l'intervalle de râclage varie aussi automatiquement en fonction de la vitesse du véhicule.

LO : Vitesse normale des essuie-glace.

HI : Vitesse rapide des essuie-glace.

Si le pare-brise est couvert de neige ou de glace, dégivrez le pare-brise pendant une dizaine de minutes ou jusqu'à ce que la neige et la glace soient fondues avant d'utiliser les essuie-glace. Autrement, ils pourraient ne pas bien fonctionner.

Régulateur automatique (si équipé)

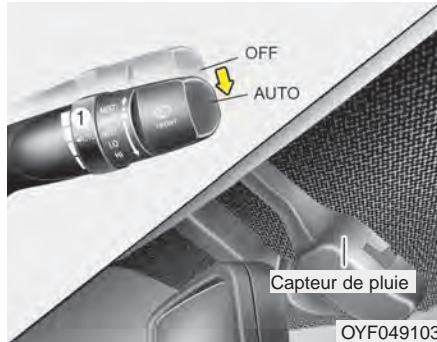

Le capteur de pluie situé sur l'extrémité supérieure du pare-brise perçoit la quantité de pluie qui tombe et contrôle les intervalles appropriés des cycles de balayage. Plus il pleut, plus le balayage est rapide. Lorsque la pluie cesse, les essuie-glace s'arrêtent.

Pour modifier la vitesse du réglage, tourner le bouton de réglage de la vitesse (1).

Si le commutateur d'essuie-glace est sur AUTO alors que le commutateur d'allumage est sur ON, les essuie-glace fonctionneront une fois afin d'auto-vérifier le système. Réglez les essuie-glace à la position "OFF" lorsqu'ils ne sont pas utilisés.

Nettoyez toujours la neige et la glace et dégivrez bien le pare-brise avant d'actionner les essuie-glace.

*** AVIS - Couvercle du détecteur**
N'enlevez pas le couvercle du détecteur qui se trouve dans le coin supérieur du pare-brise du côté passager car vous risquez d'endommager le système de détecteurs.

* AVIS - Conduite en hiver

Réglez toujours le commutateur des essuie-glace en position d'arrêt en hiver afin d'éviter la mise en marche automatique dans des conditions glacées car cela pourrait endommager les essuie-glace.

⚠ MISE EN GARDE

- La position d'essuie-glace

Lors du lavage du véhicule, régler la commande d'essuie-glaces en position ARRÊT pour arrêter l'opération de balayage automatique.

Les essuie-glaces peut fonctionner et être endommagé si le commutateur est réglé en mode AUTOMATIQUE lors du lavage du véhicule.

Lave-glace (Avant)



OYF049101

Le levier en position neutre, tirez-le légèrement vers vous pour faire gicler du lave-glace sur le pare-brise et actionner les essuie-glace sur 1 à 3 cycles.

Utilisez cette fonction quand le pare-brise est encrassé.

Le giclage et le fonctionnement des essuie-glace se maintiennent tant que vous ne relâchez pas le levier.

Si le lave-glace ne fonctionne pas, vérifiez-en le niveau. S'il n'y a pas assez de liquide, remplissez le réservoir avec un lave-glace non abrasif.

Le bec de remplissage du réservoir de lave-glace se trouve à l'avant du compartiment-moteur, du côté passager.

⚠ MISE EN GARDE

Pour éviter d'endommager la pompe du lave-glace, n'actionnez pas le lave-glace quand son réservoir est vide.

⚠ AVERTISSEMENT

N'utilisez pas le lave-glace par temps froid sans d'abord réchauffer le pare-brise avec le dégivreur; le lave-glace pourrait geler au contact avec le pare-brise et obstruer la vue.

 **MISE EN GARDE**

- *Pour éviter d'endommager les essuie-glace et le pare-brise, n'actionnez pas les essuie-glace quand le pare-brise est sec.*
- *Pour éviter d'endommager les lames d'essuie-glace, ne les exposez pas à l'essence, au kérosène, à un diluant à peinture ou à d'autres solvants.*
- *Pour éviter d'endommager le bras d'essuie-glace et d'autres composantes, ne tentez pas d'actionner les essuie-glace à la main.*

ÉCLAIRAGE INTÉRIEUR

N'utilisez pas l'éclairage intérieur pendant une période prolongée quand le moteur est éteint car vous risqueriez de décharger la batterie.

⚠ AVERTISSEMENT

- Éclairage intérieur

Ne pas mettre l'éclairage intérieur lors de la conduite nocturne. L'éblouissement de l'éclairage intérieur peut rendre la visibilité difficile et causer un accident.

Fonction de coupure automatique (si équipé)

L'éclairage intérieur s'éteint automatiquement après environ 20 minutes si le commutateur d'allumage est en position OFF. Si le véhicule est muni d'un antivol, l'éclairage intérieur s'éteint automatiquement environ 3 secondes après avoir armé l'antivol.

Lampe de lecture



Appuyez sur le commutateur pour l'allumer ou l'éteindre (1). Cette lampe fournit un faisceau spot pratique pour lire les cartes routières dans la noirceur ou comme lampe personnelle pour le conducteur ou le passager avant.

- DOOR (2) :

Sur DOOR, la lampe de lecture et le plafonnier s'allument quand une portière est ouverte, quelle que soit la position du commutateur d'allumage.

Quand les portières sont déverrouillées par la télécommande (ou la clé intelligente), la lampe de lecture et le plafonnier s'allument pendant 30 secondes environ, tant qu'une portière est ouverte. La lampe de lecture et le plafonnier s'éteignent graduellement après 30 secondes si la portière est fermée. Toutefois, si la clé de contact est sur ON ou si toutes les portières sont verrouillées, la lampe de lecture et le plafonnier s'éteignent immédiatement. Si une portière est ouverte alors que le commutateur d'allumage se trouve sur ACC ou LOCK, la lampe de lecture et le plafonnier restent allumés environ 20 minutes. Toutefois, si une portière est ouverte alors que le commutateur d'allumage est sur ON, la lampe de lecture et le plafonnier resteront continuellement allumés.

Si le commutateur de plafonnier de type B est sur OFF, le plafonnier ne s'allumera pas.

- OFF (2) :

Les lampes restent éteintes même si une porte est ouverte.

Si la lampe est allumée en appuyant sur la lentille (1), elle ne s'éteint pas même si le commutateur (2) est sur OFF.

- ON (2) :

Les lampes de lecture et le plafonnier restent allumés en tout temps.

Plafonnier

■ Type A

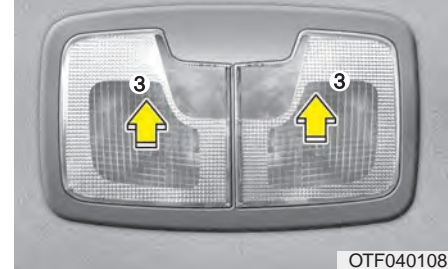

■ Type B



■ Type A

Pour éteindre le plafonnier, appuyez sur la lentille (3).

■ Type B

- DOOR : Sur DOOR, la lampe de lecture et le plafonnier s'allument quand une portière est ouverte, quelle que soit la position du commutateur d'allumage.

Quand les portières sont déverrouillées par la télécommande (ou la clé intelligente), la lampe de lecture et le plafonnier s'allument pendant 30 secondes environ, tant qu'une portière est ouverte. La lampe de lecture et le plafonnier s'éteignent graduellement après 30 secondes si la portière est fermée. Toutefois, si la clé de contact est sur ON ou si toutes les portières sont verrouillées, la lampe de lecture et le plafonnier s'éteignent immédiatement. Si une portière est ouverte alors que le commutateur d'allumage se trouve sur ACC ou LOCK, la lampe de lecture et le plafonnier restent allumés environ 20 minutes.

Toutefois, si une portière est ouverte alors que le commutateur d'allumage est sur ON, la lampe de lecture et le plafonnier resteront continuellement allumés.

- OFF : Les lampes restent éteintes même si une porte est ouverte.
- ON : Le plafonnier reste allumé en tout temps.

Lampe de coffre (si équipé)

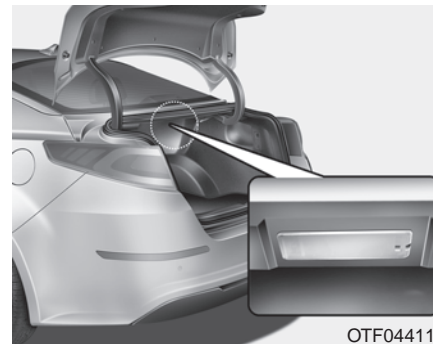

La lampe du coffre s'allume chaque fois que vous ouvrez le panneau du coffre.

⚠ MISE EN GARDE

La lampe du coffre reste allumée tant que le couvercle du coffre est ouvert. Afin d'éviter la décharge inutile de la batterie, fermez bien le couvercle quand vous avez fini d'utiliser le coffre.

Lampe de boîte à gants (si équipé)

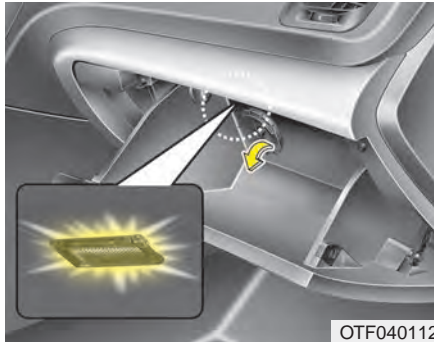

La lampe de la boîte à gants s'allume chaque fois que vous ouvrez la boîte à gants.



⚠ MISE EN GARDE

Afin d'éviter la décharge inutile de la batterie, fermez bien le coffre à gants après l'avoir utilisé.

Lampe de miroir de courtoisie (si équipé)



Appuyez sur le commutateur pour allumer ou éteindre la lampe.

-  : La lampe s'allume si vous appuyez sur ce bouton.
-  : La lampe s'éteindra si vous appuyez sur ce bouton.

Laissez toujours le commutateur en position éteinte quand vous n'utilisez pas la lampe du miroir de courtoisie. Si le pare-soleil est relevé et que la lampe est allumée, cela pourrait décharger la batterie ou endommager le pare-soleil

DÉGIVREUR

MISE EN GARDE

Pour éviter d'endommager les conducteurs collés sur la face intérieure de la lunette arrière, n'utilisez jamais d'instrument coupant ni de produits pour vitres abrasifs pour nettoyer la lunette.

* AVIS

Pour dégivrer ou désembuer le pare-brise, voyez « Dégivrage et désembuage du pare-brise » un peu plus loin.

Dégivreur de lunette arrière



Le dégivreur chauffe la lunette arrière afin d'éliminer le givre, la buée et la glace mince sur les faces intérieure et extérieure, quand le moteur est en marche.

Pour utiliser le dégivreur de lunette arrière, appuyez sur le bouton du dégivreur, situé sur le panneau de commutateurs de la console centrale. Le témoin du bouton de dégivreur s'allume quand le dégivreur est en circuit.

S'il y a une forte accumulation de neige sur la lunette arrière, enlevez-la avant d'utiliser le dégivreur.

Le dégivreur de lunette arrière s'éteint automatiquement après 20 minutes environ, ou quand le clé de contact est tournée sur OFF. Pour éteindre le dégivreur, appuyez de nouveau sur le bouton du dégivreur arrière.

Dégivreur de rétroviseur extérieur (si équipé)

Si le véhicule est équipé de rétroviseurs extérieurs chauffants, ils s'activeront de pair avec le dégivreur de lunette arrière.

Déglaceur d'essuie-glace (si équipé)

Si votre véhicule en est équipé, le déglaceur d'essuie-glace se met en circuit quand vous mettez le dégivreur de lunette arrière en circuit.

CLIMATISATION AUTOMATIQUE (SI ÉQUIPÉ)

■ Type A

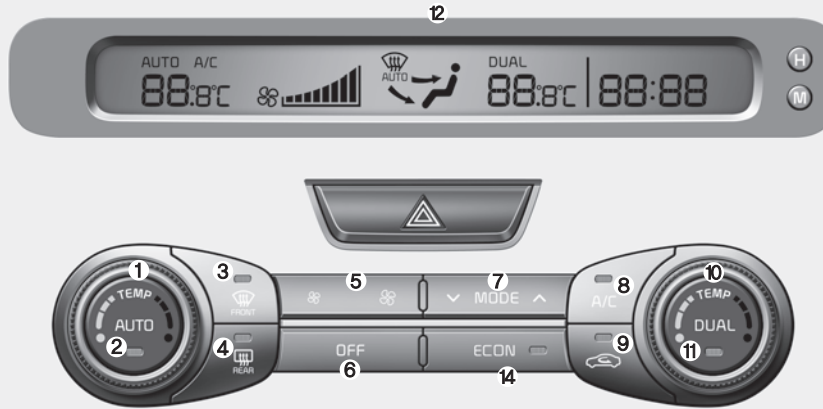

1. Bouton de commande de la température du côté conducteur
2. Touche AUTO (régulation automatique)
3. Touche du déglaceur d'essuie-glaces
4. Touche du dégivreur arrière
5. Bouton de commande de la vitesse du ventilateur
6. Touche OFF
7. Touche de sélection du mode
8. Touche du climatiseur
9. Touche de commande de la prise d'air
10. Bouton de commande de la température du côté passager
11. Touche de sélection de la température à deux zones
12. Affichage du régulateur de vitesse
13. Bouton de sélection de l'écran d'information de la chaufferie/climatisation
14. Touche " ECON " (climatiseur économique)

■ Type B



OTFH044322/OTFH044323

Climatisation automatique



OTF044324L

1. Appuyez sur le bouton AUTO. Les fonctions mode, vitesse du ventilateur, admission d'air et climatisation seront contrôlées automatiquement en fonction de la température choisie.



OTF044328L

2. Réglez le commutateur de température à la température voulue.

* AVIS

• Pour couper le fonctionnement automatique, choisissez n'importe lequel des boutons ou commutateurs suivants:

- Bouton de sélection de mode
- Bouton de climatiseur
- Bouton de dégivreur de pare-brise
- Bouton de commande d'entrée d'air
- Commutateur de vitesse de ventilateur

La fonction choisie sera contrôlée manuellement alors que les autres fonctions seront automatiques.

• Pour votre commodité et pour améliorer l'efficacité d'utilisation du climatiseur à régulation automatique, utilisez le bouton "AUTO" et réglez la température à 23 °C (73 °F).

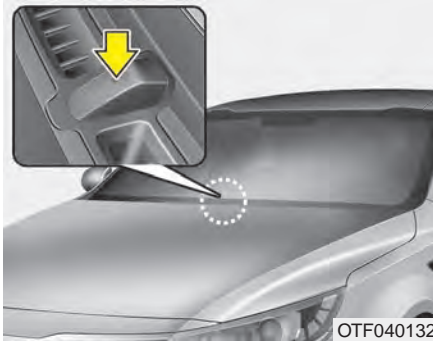

OTF040132

*** AVIS**

Ne placez jamais rien sur le capteur situé sur le tableau de bord. Il assure le bon fonctionnement du système de chauffage et de climatisation.

Commande manuelle du chauffage et de la climatisation

Le chauffage et la climatisation peuvent être contrôlés manuellement en appuyant sur les boutons autres que AUTO. Dans ce cas, le système fonctionne en séquence, selon l'ordre de sélection des boutons.

1. Faites démarrer le moteur.
2. Réglez le mode à la position désirée.

Pour améliorer l'efficacité du chauffage et du refroidissement;

- Chauffage:
- Refroidissement:

3. Réglez la température désirée.
4. Réglez la commande d'entrée d'air sur air extérieur (frais) ou air recirculé.
5. Réglez le ventilateur à la vitesse désirée.
6. Si vous le désirez, mettez le climatiseur en circuit.

Appuyez sur le bouton AUTO pour retourner au mode de commande entièrement automatique.

Sélection du mode

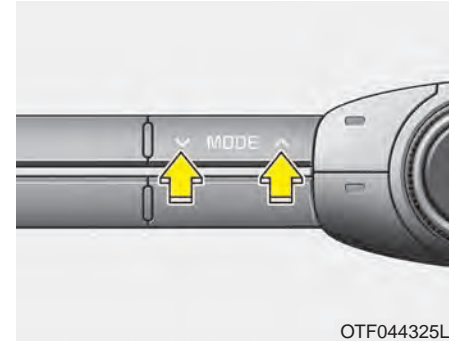

OTF044325L

Le bouton MODE permet de choisir la direction de l'air dans le système de ventilation.

Chaque pression du bouton de sélection permet de changer de mode, dans l'ordre suivant :



Voyez l'illustration de la " Climatisation manuelle ".



Niveau du visage (B, C, D, E, F)

L'air est dirigé vers le haut du corps et le visage. Chaque bouche d'air peut être ajustée pour contrôler le débit d'air.



Double niveau (B, C, D, E, F)

L'air est dirigé vers le visage et le plancher.



Niveau du plancher (C, A, D, E)

La majorité du courant d'air est dirigée vers le plancher; un petit courant d'air est aussi dirigé vers le pare-brise et le dégivreur latéral.



Niveau plancher/dégivrage (A, C, D, E)

La majorité du courant d'air est dirigée vers le plancher et le pare-brise, avec un petit courant d'air dirigé vers les dégivreurs latéraux.

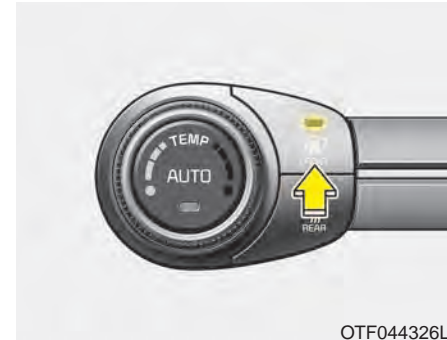

OTF044326L

Niveau dégivrage

La majorité du courant d'air est dirigée vers le pare-brise, avec un petit courant d'air dirigé vers les dégivreurs latéraux.



OTF044316

Bouches d'air au tableau de bord

Chaque bouche d'air peut être ouverte ou fermée séparément à l'aide de la roulette horizontale.

Vous pouvez aussi ajuster la direction du courant d'air sortant de ces bouches d'air, à l'aide du levier, comme illustré.

Commande de température

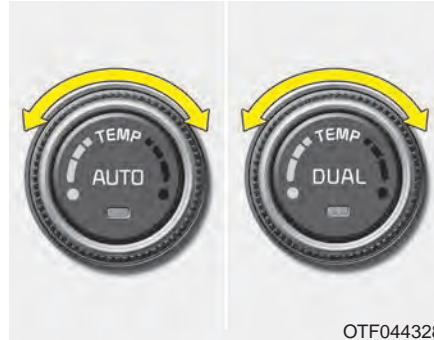

OTF044328

Le bouton de contrôle de la température vous permet de contrôler la température de l'air provenant du système de ventilation. Pour changer la température de l'air dans l'habitacle, tournez le bouton vers la droite pour un air plus chaud, ou vers la gauche pour un air plus frais.



OTF044329L

Réglage individuel de la température zones conducteur et passager

1. Appuyer sur le bouton DUAL pour faire fonctionner individuellement les zones conducteur et passager. Appuyez sur le bouton de température de droite engage automatiquement le mode DUAL (deux zones).

2. Actionnez le bouton de commande gauche pour régler la température du côté du conducteur. Actionnez le bouton de commande droit pour régler la température du côté du passager.

Équilibrage de la température côté conducteur et passager

1. Appuyer de nouveau sur le bouton DUAL pour désactiver le DUAL (le témoin lumineux sur le bouton est éteint). La température côté passager est réglée au même niveau que celle du conducteur.
2. Appuyez sur le bouton de température de gauche. La température du côté conducteur et du côté passager s'ajustera au même niveau.

Conversion de la température

Vous pouvez passer des degrés centigrades aux degrés Fahrenheit comme suit :

En appuyant sur le bouton OFF (arrêt), appuyer sur le bouton AUTO pendant 3 secondes ou plus.

L'affichage passera des degrés centigrades aux degrés Fahrenheit, ou des degrés Fahrenheit aux degrés centigrades.

L'unité de température peut être changée (de °C à °F ou de °F à °C) depuis le mode " Paramètres d'utilisateur " à l'ACL.

Si la batterie est déchargée ou déconnectée, l'affichage du mode de température retournera aux degrés Fahrenheit.

AVERTISSEMENT

- L'utilisation continue du système de climatisation au mode de recirculation d'air peut accroître le niveau d'humidité dans l'habitacle, embuer les glaces et réduire la visibilité.
- Ne dormez pas dans le véhicule, le climatiseur ou la chaufferette en marche. Une baisse du niveau d'oxygène ou de la température du corps peut présenter des risques graves pour la santé.
- L'utilisation continue du système de climatisation au mode de recirculation d'air peut causer la somnolence et entraîner la perte de contrôle du véhicule. Autant que possible, réglez la commande d'admission d'air sur air extérieur quand vous conduisez.

Thermomètre extérieur

La température extérieure courante est affichée en incréments de 1°C (1°F) quand la température se trouve dans la plage de -40°C à 60°C (-40°F à 140°F).

- Il se peut que la température extérieure affichée ne soit pas modifiée immédiatement, tout comme dans le cas d'un thermomètre ordinaire, et ce, afin d'éviter toute distraction du conducteur.
- La température extérieure affichée se met à jour alors que vous conduisez.

Commande d'admission d'air

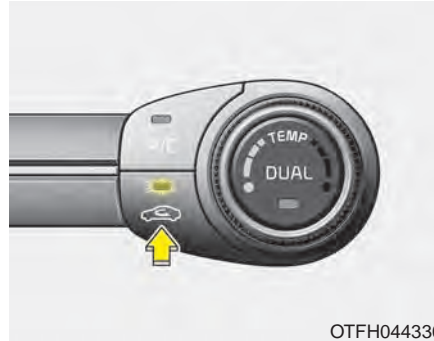

OTFH044330

Ce bouton permet de choisir l'air extérieur (frais) ou la recirculation de l'air dans l'habitacle.

Pour changer la position de la commande d'admission d'air, appuyez sur le bouton.

Position de recirculation d'air



Quand la recirculation d'air est choisie, l'air de l'habitacle est aspiré par le système de climatisation puis réchauffé ou refroidi, selon la fonction choisie.



Position d'air extérieur (frais)

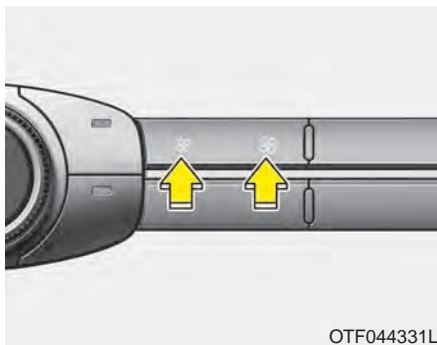

Quand l'air extérieur (frais) est choisi, l'air entre dans le véhicule de l'extérieur; il est alors réchauffé ou refroidi, selon la fonction choisie.

Commande de la vitesse du ventilateur



La vitesse du ventilateur peut se régler à l'aide du commutateur de vitesse du ventilateur. Pour changer la vitesse du ventilateur, appuyez sur la partie  du commutateur pour l'augmenter et sur la partie  pour la réduire. Pour couper le ventilateur, appuyez sur le bouton OFF.

Climatiseur

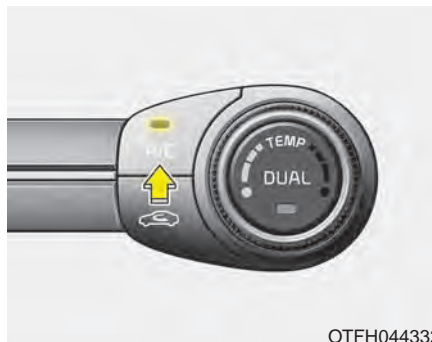

Appuyez sur le bouton A/C pour mettre le climatiseur en marche (le témoin s'allume).

Appuyez de nouveau sur le bouton pour éteindre le climatiseur.

Mode éteint (OFF)



Appuyez sur le bouton OFF pour éteindre la climatisation automatique. Vous pouvez toujours utiliser les boutons de mode et d'admission d'air en autant que le commutateur d'allumage soit en position ON.

Sélection de l'écran d'information sur la climatisation (si équipé)

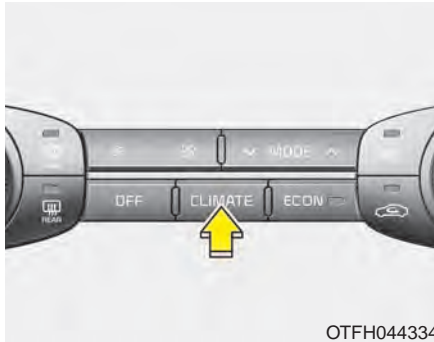

Appuyer sur le bouton CLIMATE permet d'afficher l'information sur la climatisation.

Touche climatiseur économique

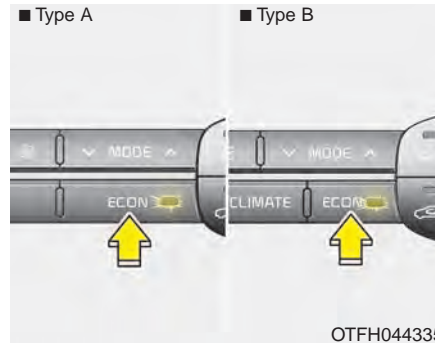



1. Si l'on appuie sur la touche ECON et que le climatiseur est allumé, le climatiseur réduira son fonctionnement, afin de tenter de réduire la consommation d'essence.
2. Si l'on désire un fonctionnement rapide et maximal du climatiseur et que le système ECON est enclenché, appuyer de nouveau sur la touche ECON pour éteindre le système ECON.

Fonctionnement du système

Ventilation

1. Réglez le mode à la position .
2. Réglez la commande d'admission d'air sur l'air extérieur.
3. Réglez la température au niveau désiré.
4. Réglez le ventilateur à la vitesse désirée.

Chauffage

1. Réglez le mode à la position .
2. Réglez la commande d'admission d'air sur l'air extérieur.
3. Réglez la température au niveau désiré.
4. Réglez le ventilateur à la vitesse désirée.
5. Pour une déshumidification, mettez le climatiseur (si équipé) en marche.
 - Si le pare-brise s'embue, réglez le mode à la position  ou .

Conseils d'utilisation

- Pour empêcher la poussière et les vapeurs déplaisantes d'entrer dans le véhicule par le système de ventilation, réglez la commande d'admission d'air sur recirculation. Retournez la commande à la position d'air frais une fois la zone traversée, afin de garder un air frais dans le véhicule. Ceci aidera à tenir le conducteur alerte et confortable.
- L'air pour le système de chauffage/climatisation est aspiré par des grilles juste devant le pare-brise. Assurez-vous que ces grilles soient toujours propres (sans feuilles, neige, glace ou autres obstructions).
- Pour éviter l'embuement intérieur du pare-brise, réglez la commande d'admission d'air en position d'air frais et le ventilateur à la vitesse désirée; mettez le climatiseur en circuit et ajustez la température au degré désiré.

Climatiseur

Les climatiseurs de Kia utilisent le réfrigérant R-134a.

1. Faites démarrer le moteur et appuyez sur le bouton du climatiseur.
 2. Réglez le mode à la position .
 3. Réglez la commande d'admission d'air sur recirculation. Toutefois, l'utilisation prolongée de l'air recirculé assèchera l'air de façon excessive. Si c'est le cas, changez la position de la commande.
 4. Ajustez la vitesse du ventilateur et la température afin d'assurer un confort optimal.
- Quand le niveau de refroidissement voulu est atteint, réglez la commande de température à l'extrême gauche, réglez la commande de mode sur MAX A/C puis réglez le ventilateur à sa vitesse maximale.

* AVIS

- Quand vous utilisez le climatiseur, surveillez le témoin de température de près quand vous montez des côtes ou dans la grosse circulation, et que la température extérieure est élevée. Le climatiseur peut faire surchauffer le moteur. Continuez d'utiliser le ventilateur, mais coupez le climatiseur si le témoin de température indique un surchauffage.
- Si vous abaissez les glaces par temps humide, le climatiseur peut causer la formation de gouttelettes d'eau à l'intérieur du véhicule. Comme la présence excessive de gouttelettes d'eau peut causer des dommages à l'équipement électrique, n'utilisez le climatiseur que si vous gardez les glaces relevées.

Conseils sur l'utilisation du climatiseur

- Si le véhicule a été stationné au soleil par temps chaud, abaissez les glaces pendant un moment pour laisser l'air chaud s'échapper de l'habitacle.
- Pour réduire le taux d'humidité sur l'intérieur des glaces par temps pluvieux ou humide, réduisez l'humidité dans l'habitacle en faisant fonctionner le climatiseur.
- Quand vous utilisez le climatiseur, vous pourrez noter, à l'occasion, un changement dans le régime du moteur quand le compresseur du climatiseur s'engage. Il s'agit là d'un fonctionnement caractéristique normal.
- Utilisez le climatiseur une fois par mois, même si ce n'est que pour quelques minutes, afin d'assurer un rendement optimal du système.
- Vous pourrez noter, lors du fonctionnement du climatiseur, la formation de gouttelettes de condensation (même une petite flaque) sur le plancher, du côté du passager. Il s'agit là d'un fonctionnement caractéristique normal.
- Utiliser le climatiseur au mode de recirculation d'air n'assure pas un refroidissement maximal; en outre, l'utilisation continue à ce mode peut rendre l'air rassis.
- Lors du refroidissement, il se peut que vous remarquiez un débit d'air brumilleux en raison du refroidissement rapide et de l'admission d'air humide. Cette caractéristique fait partie du fonctionnement normal du système.

Si le climatiseur fonctionne de façon trop puissante, il se pourrait que la différence entre la température extérieure et la température du pare-brise crée de la buée sur la surface extérieure du pare-brise. Cela pourrait réduire la visibilité pour le conducteur. Si cela se produit, sélectionner le mode "  " et réduire la vitesse du ventilateur.

Fitre à air de la climatisation

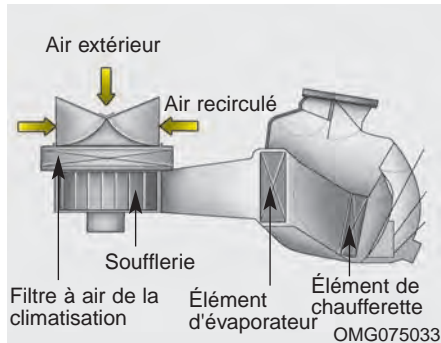

Le filtre à air de la climatisation est monté derrière la boîte à gants et filtre la poussière et autres polluants qui pourraient entrer dans le véhicule par le système de climatisation. Si, avec le temps, poussières et polluants s'accu-mulent sur le filtre, vous remarquerez une réduction du débit par les bouches d'air. Ceci entraînera une accumulation d'humidité dans l'habitacle, même si la commande d'admission d'air se trouve sur air extérieur.

Dans ce cas, faites remplacer le (si équipé) filtre à air de la climatisation chez un concessionnaire Kia agréé.

* AVIS

- Remplacez le filtre tel qu'indiqué au calendrier d'entretien. Si le véhicule est utilisé dans des conditions difficiles comme sur des routes poussiéreuses ou mal entretenues, une inspection et un changement plus fréquents du filtre sera nécessaire.
- Si le débit d'air chute subitement, faites vérifier le système chez un concessionnaire Kia agréé.

Vérifier le niveau de fluide frigorigène dans le climatiseur et de lubrifiant dans le compresseur

Quand le volume de liquide frigorigène est bas, le rendement du climatiseur s'en trouve réduit. Surcharger peut aussi avoir un impact négatif sur le système de climatisation.

Donc si un fonctionnement anormal est noté, faites inspecter le système chez un concessionnaire Kia agréé.

⚠ AVERTISSEMENT

Le système de climatisation du véhicule hybride doit être entretenu par un concessionnaire Kia agréé.

Le système de climatisation du véhicule hybride est connecté au système de haute tension et nécessite des fluides, des outils et des procédures d'entretien spécialisés. Un entretien impropre du système de climatisation du véhicule hybride peut entraîner une décharge électrique, des blessures graves ou même la mort.



⚠ AVERTISSEMENT

Le réfrigérant est sous très haute pression. De ce fait, l'entretien du climatiseur doit être fait uniquement par des techniciens formés et certifiés. Il est essentiel que le type et la quantité exacts de réfrigérant soient utilisés, faute de quoi des blessures corporelles ou des dommages au véhicule pourraient survenir.

DÉGIVRAGE ET DÉSEMBUAGE DU PARE-BRISE

⚠ AVERTISSEMENT

- Chauffage du pare-brise

Pour éviter la buée sur le pare-brise, ne pas utiliser la position  ou la position  lors du refroidissement, si le temps est très humide.

- Pour un dégivrage maximal, réglez le bouton de température à l'extrême droite (chaud) et le ventilateur à la vitesse la plus élevée.
- Si vous voulez diriger une partie de l'air chaud au plancher pendant le dégivrage ou le désembuage, réglez le mode sur plancher-dégivrage.
- Avant de prendre la route, dégagez toute la neige et la glace du pare-brise, de la lunette arrière, des glaces latérales et des rétroviseurs extérieurs.
- Dégagez la neige et la glace du capot et de la prise d'air au pied du pare-brise afin d'améliorer le rendement du dégivreur et de la chaufferette, et de réduire le risque d'embuement sur la face intérieure du pare-brise.

Climatisation automatique

Dégivrage de la face intérieure du pare-brise

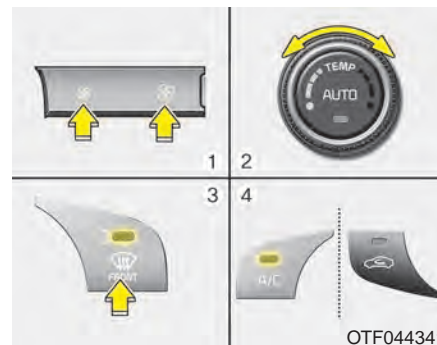

1. Choisissez la vitesse de ventilateur voulue.
2. Choisissez la température voulue.
3. Appuyez sur le bouton de dégivrage ().
4. L'air extérieur (frais) est automatiquement choisi.

Si l'air extérieur (frais) n'est pas automatiquement choisi, appuyez sur le bouton correspondant.

Dégivrage de la face extérieure du pare-brise

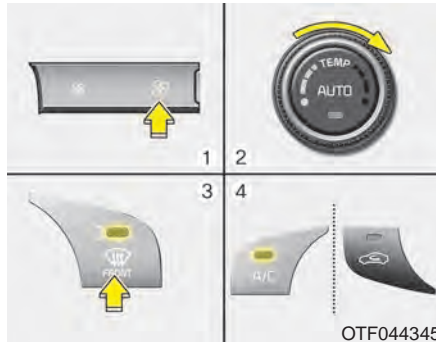

1. Réglez la vitesse du ventilateur au maximum (extrême droite).
2. Réglez la température au plus haut (HI).
3. Appuyez sur le bouton de dégivrage (☼).
4. L'air extérieur (frais) est automatiquement choisi.

Logique de désembuage

Afin de réduire le risque d'embuement sur l'intérieur du pare-brise, l'admission d'air ou la climatisation est contrôlée automatiquement en fonction de certaines conditions, comme la position ☼ ou ☼. Pour annuler ou retourner à la logique de désembuage, procédez comme suit.

Climatisation automatique

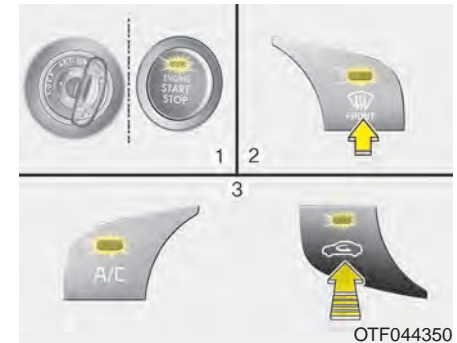

1. Tournez la clé de contact sur ON.
2. Appuyez sur le bouton de dégivrage (☼).
3. Tenant le bouton du climatiseur (A/C) enfoncé, appuyez sur le bouton d'admission d'air (☼) au moins 5 fois en 3 secondes.

Le voyant sur la touche d'admission d'air clignote 3 fois, à des intervalles de 0,5 seconde.

Cela indique que la logique de désembuage a été annulée ou retournée au statut programmé

Si la batterie est déchargée ou déconnectée, vous devez rétablir le statut de la logique de désembuage.

Auto-désembuage (si équipé)

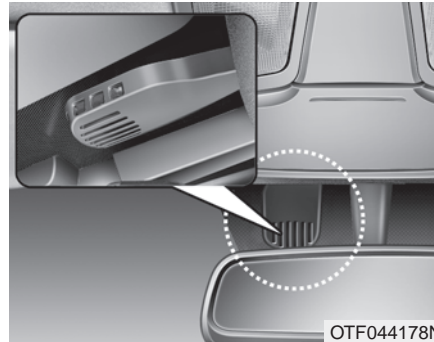

L'autodésembueur réduit le risque d'embuement sur l'intérieur du pare-brise en détectant automatiquement le niveau d'humidité sur la face intérieure du pare-brise.

Le système d'auto-désembuage fonctionne quand la chaufferette ou le climatiseur est en circuit.



Ce témoin s'allume quand l'autodésembueur détecte de l'humidité sur la face intérieure du pare-brise et se met en marche.

Si l'air dans l'habitacle est plus humide, le système fonctionne à un niveau plus élevé. Par exemple, si l'autodésembueur ne désembue pas le pare-brise à la position 1 Air extérieur, il essaie de nouveau au niveau 2 Souffler de l'air vers le pare-brise.

- Niveau 1 : Actionner le climatiseur
- Niveau 2 : Air extérieur
- Niveau 3 : Souffler de l'air vers le pare-brise
- Niveau 4 : Augmenter l'air vers le pare-brise

Si le véhicule est muni d'un dégivreur automatique, celui-ci se met en fonctionnement si les conditions l'exigent. Pour annuler le dégivreur automatique, appuyer sur la touche du dégivreur avant 4 fois en 2 secondes, tout en appuyant sur la touche AUTO. Pour utiliser le système, répétez la procédure ci-haut.

- Une fois désactivé : Le témoin du bouton du dégivreur avant clignotera 3 fois (1 seconde d'intervalle) pour indiquer que le système a été désactivé.
- Une fois activé : Le témoin du bouton du dégivreur avant clignotera 6 fois (0,5 seconde d'intervalle) pour indiquer que le système a été activé.

En cas de débranchement ou de déchargement de la batterie, le statut du dégivreur est remis à zéro.

* AVIS

Si la position climatiseur éteint ou recirculation d'air est choisi manuellement alors que l'autodésembueur est en marche, le témoin de l'autodésembueur clignote 3 fois pour aviser que l'opération manuelle a été annulée vu le besoin d'une vision nette.



MISE EN GARDE

N'enlevez pas le couvercle du capteur situé dans le coin supérieur du pare-brise, côté conducteur. Vous pourriez endommager les pièces du système, ce qui n'est pas couvert par la garantie sur le véhicule.

RANGEMENTS

Les rangements servent à ranger les menus articles.

Pour éviter le risque de vol, ne laissez pas d'objets de valeur dans les rangements.

Gardez toujours le couvercle du rangement fermé quand vous conduisez.

⚠ AVERTISSEMENT
- Matières inflammables

Ne rangez pas de briquets, bouteilles de propane ou autres matières inflammables ou explosives dans le véhicule. Ces articles peuvent prendre feu ou exploser si le véhicule est exposée à une température élevée pendant une période prolongée.

Rangement dans la console centrale (si équipé)

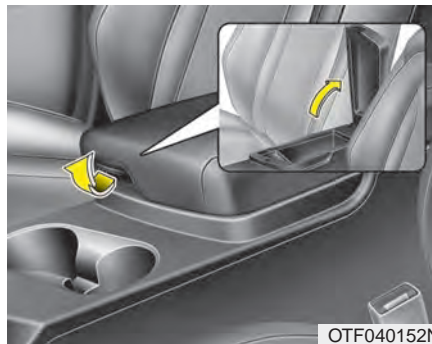

Pour ouvrir le bac de rangement de la console centrale, tirez le levier vers le haut.

Boîte à gants

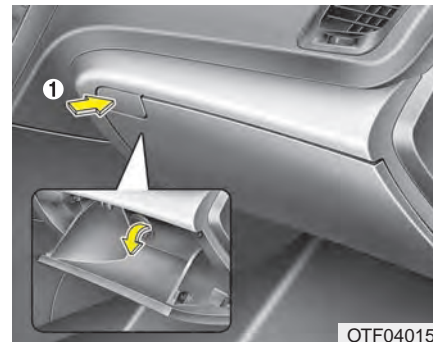

Pour ouvrir la boîte à gants, appuyer sur le bouton (1), et la boîte à gants s'ouvrira automatiquement. Refermez la boîte à gants quand vous avez terminé.

Coffret climatisé (si équipé)

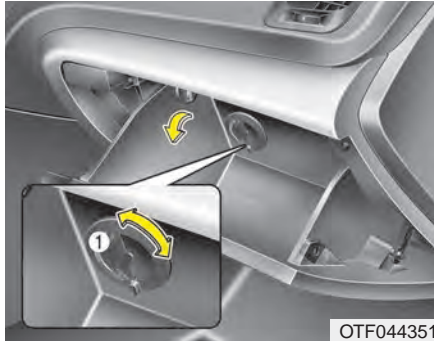

Vous pouvez garder des cannettes de boissons gazeuses ou autres au frais en utilisant le levier d'ouverture/fermeture de l'évent dans la boîte à gants.

1. Mettez le ventilateur en circuit et réglez la température au niveau désiré.
2. Placez le levier d'ouverture/fermeture de la boîte à gants en position ouverte.
3. Si vous n'utilisez pas le coffret climatisé, réglez le levier en position fermée.

Si des articles bloquent l'évent, l'efficacité de refroidissement s'en trouvera réduite.

* AVIS

Ne placez pas d'articles périssables dans le coffret climatisé car vous pourriez ne pas pouvoir maintenir une température uniforme pour les garder frais.

* AVIS

Si le commutateur de température est réglé sur la position tiède ou chaude, de l'air tiède ou chaud circulera dans la boîte à gants.

Rangement de lunettes de soleil

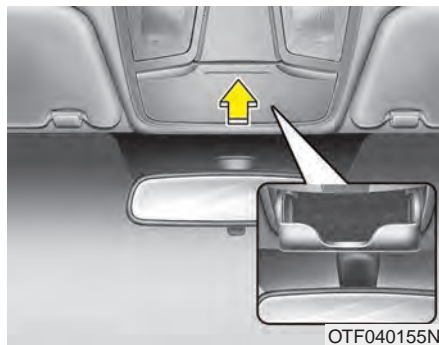

Pour ouvrir le rangement, appuyez sur le couvercle et il s'ouvrira lentement. Placez-y les lunettes, les verres face à l'extérieur.

Repoussez le couvercle pour fermer le logement.

⚠ AVERTISSEMENT

- Éviter toute distraction lors de la conduite.

- Ne gardez rien d'autre que des lunettes de soleil dans le casier à lunettes. D'autres objets pourraient être lancés hors du casier lors d'un arrêt brusque ou d'un accident, risquant de causer des blessures aux passagers.
- N'ouvrez pas le casier à lunettes pendant que vous conduisez. Il pourrait obstruer le rétroviseur.
- Ne pas forcer si des lunettes ne rentrent pas dans le boîtier à lunettes ou si on ne parvient pas à refermer le boîtier. Insister ou forcer en essayant de fermer le boîtier pourrait briser ou déformer les lunettes. De plus, tenter d'ouvrir le boîtier avec force si des lunettes sont coincées dans le boîtier pourrait causer des blessures corporelles.

CARACTÉRISTIQUES INTÉRIEURES

Porte-gobelets

⚠ AVERTISSEMENT

- Liquides chauds

- Ne placez pas de tasses de liquide chaud sans couvercle dans les porte-gobelets alors que le véhicule est en mouvement. Si le liquide chaud se renverse, vous pourriez vous brûler. De telles brûlures au conducteur pourraient mener à une perte de contrôle du véhicule.
- Pour réduire le risque de blessure advenant une collision ou un arrêt brusque, ne placez pas de bouteilles, de verres, de cannettes, etc., sans couvercle et lâches dans le porte-gobelets quand le véhicule est en mouvement.

⚠ AVERTISSEMENT

Ne laissez pas les cannettes et les bouteilles exposées directement au soleil et ne les placez pas dans un véhicule très chaud. Elles pourraient exploser.

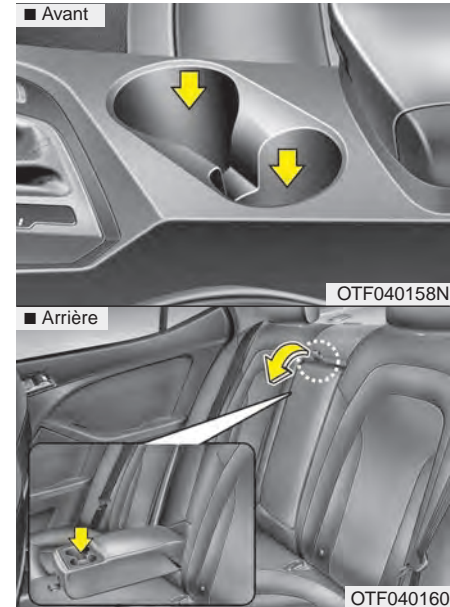

Des tasses ou de petites cannettes de boisson peuvent être placées dans le porte-gobelets.

Pare-soleil

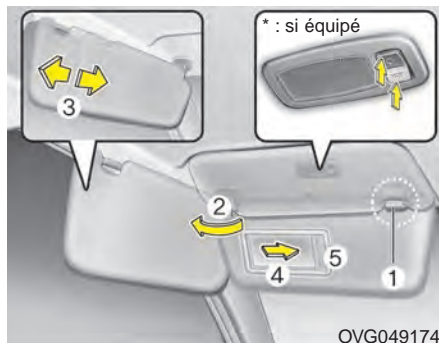

Utilisez le pare-soleil pour bloquer la lumière directe du soleil sur le pare-brise et les glaces latérales.

Pour utiliser le pare-soleil, rabattez-le.

Pour utiliser le pare-soleil sur une glace latérale, rabattez-le, décrochez-en l'extrémité (1) et faites-le pivoter vers le côté (2).

Ajustez la rallonge du pare-soleil vers l'avant ou l'arrière (3).

Ajustez le pare-soleil en le glissant vers l'intérieur ou l'extérieur (4).

Le porte-billet (5, si équipé) est fourni pour tenir un billet de poste de péage.

⚠ MISE EN GARDE - Éclairage des miroirs de courtoisie

Après utilisation, refermer complètement le couvercle du miroir de courtoisie et replacer le pare-soleil dans sa position initiale. Si le couvercle du miroir de courtoisie n'est pas refermé correctement, la lampe restera allumée. Cela pourrait décharger la batterie et endommager le pare-soleil.

Prise de courant (si équipé)



La prise de courant sert à alimenter les téléphones mobiles et autres appareils conçus pour fonctionner sur le système électrique d'un véhicule. Les appareils doivent consommer moins de 10 ampères, quand le moteur tourne.

N'utilisez la prise de courant que lorsque le moteur est en marche et déconnectez la fiche de l'accessoire après son utilisation. Brancher un accessoire pendant une période prolongée alors que le moteur est éteint, pourrait décharger la batterie.

Ne branchez que des accessoires 12 volts qui consomment moins de 10 ampères.

Ajustez le climatiseur ou la chaufferette au réglage minimal quand vous utilisez la prise de courant.

Refermez le couvercle quand vous n'utilisez pas la prise.

Certains appareils électriques peuvent causer une interférence électronique quand ils sont branchés dans la prise du véhicule. Ces appareils peuvent émettre des parasites et causer le mauvais fonctionnement d'autres systèmes ou appareils électriques dans le véhicule.

⚠ AVERTISSEMENT

Ne mettez pas un doigt ou un objet (aiguille, etc.) dans la prise de courant et ne la touchez pas avec une main mouillée. Vous risquez de subir un choc électrique.

Montre numérique



⚠ AVERTISSEMENT

N'ajustez pas la montre pendant que vous conduisez. Vous pourriez perdre le contrôle et causer un accident qui pourrait résulter en des blessures graves, voire même la mort.

Vous devez régler l'heure de nouveau chaque fois que la batterie est déconnectée ou que le fusible du circuit est déconnecté.

Les boutons de la montre fonctionnent comme suit, quand la clé de contact est sur ON :

HEURES (1)

Chaque pression du bouton H fait avancer l'heure d'une heure.

MINUTES (2)

Chaque pression du bouton M fait avancer l'heure d'une minute.

Conversion de l'affichage:

Pour passer du format 12 heures à 24 heures, appuyez simultanément sur les boutons H et M pendant plus de 5 secondes.

Exemple : si 10:15 p.m. est affiché, l'heure deviendra 22:15.

Patères (si équipé)



OUN026348

Pour utiliser la patère, tirez sur la portion supérieure de la patère.



MISE EN GARDE

- Suspendre des vêtements

Ne suspendez aucun vêtement lourd car le poids pourrait endommager le crochet.

Ancrage(s) de tapis

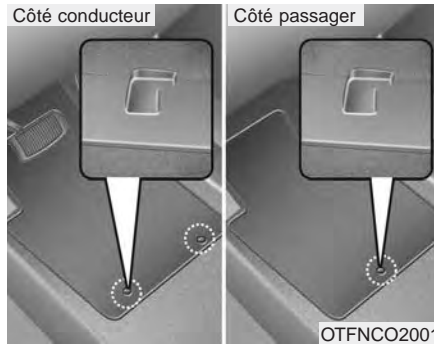

Si vous utilisez un tapis sur la moquette, assurez-vous de l'accrocher à l'ancrage sur le plancher. Vous empêcherez ainsi le tapis de glisser vers l'avant.

⚠ AVERTISSEMENT - Tapis de sol d'autres fournisseurs

Ne pas utiliser des tapis de sol d'autres fournisseurs qui ne peuvent pas être fixés avec sécurité sur les crochets d'ancrage. Ces tapis peuvent glisser et empêcher le fonctionnement correct des pédales.

Respectez les points suivants quand vous installez un tapis dans le véhicule.

- Assurez-vous que le tapis soit solidement attaché aux ancrages de tapis avant de conduire le véhicule.
- N'utilisez AUCUN tapis qui ne peut être solidement retenu par les ancrages de tapis du véhicule,
- N'empilez pas de tapis un par-dessus l'autre (ex. : un tapis toutes saisons en caoutchouc sur un tapis peluché). N'installez qu'un seul tapis par position.

IMPORTANT - Votre véhicule a été construit avec des ancrages de tapis du côté conducteur faits pour retenir le tapis solidement en place. Afin d'éviter toute interférence avec le fonctionnement des pédales, Kia recommande que n'installez que des tapis Kia conçus pour votre véhicule.

Navigateur (si équipé)

Le navigateur détermine la position actuelle du véhicule à l'aide des données de positionnement GPS et guide le conducteur vers une destination prédéterminée. Des renseignements détaillés sur le navigateur sont fournis sur le manuel séparé fourni.

CHAÎNE HAUTE-FIDÉLITÉ

* AVIS

Si vous installez des phares HID (décharge haute densité) de marché secondaire, la chaîne stéréo et les dispositifs électroniques de votre véhicule pourraient mal fonctionner.

Antenne dans la lunette arrière (si équipé)

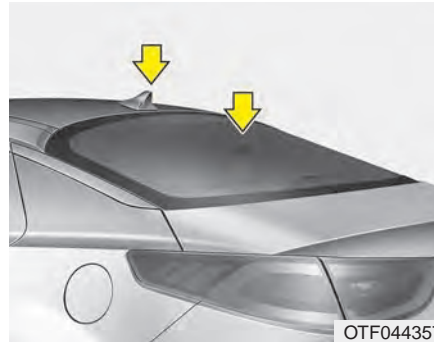

Quand vous allumez la radio après avoir tourné la clé de contact sur ON ou ACC, la chaîne recevra les signaux AM et FM par l'antenne coulée dans la lunette arrière.

Antenne en nageoire de requin (si équipé)

L'antenne en nageoire de requin capte les données transmises.

⚠ MISE EN GARDE

- *Ne nettoyez pas l'intérieur de la glace arrière avec un nettoyeur à vitre ou un grattoir pour enlever les saletés car vous pourriez endommager les éléments de l'antenne.*
- *Évitez de poser des enduits métalliques comme du Ni, du Cd, et autres. Ils pourraient faire interférence avec la réception AM ou FM.*

Commandes de radio au volant (si équipé)

■ Type A

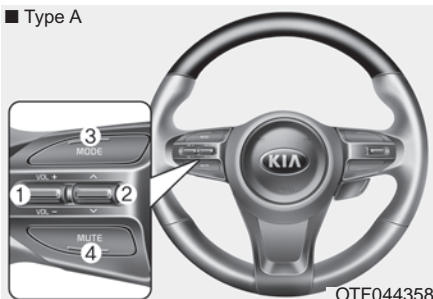

■ Type B

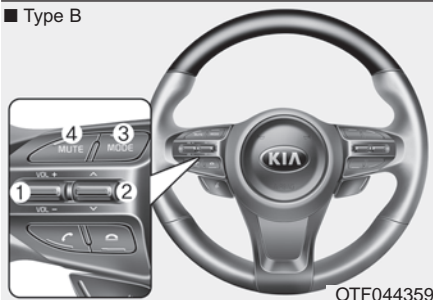

Les commandes de radio au volant se veulent de promouvoir une conduite en toute sécurité.



MISE EN GARDE

N'appuyez pas simultanément sur plusieurs boutons de la télécommande.

VOLUME (+/-) (1)

- Soulevez le levier (+) pour augmenter le niveau sonore.
- Abaissez le levier (-) pour réduire le niveau sonore.

PRESET/SEEK (^ / v) (2)

Le bouton SEEK/PRESET agit de façons différentes dépendamment du mode.

Pour les fonctions suivantes, appuyez sur le bouton pendant 0,8 s ou plus.

Mode RADIO

Elle exécute la recherche automatique (AUTO SEEK).

Mode CD/USB/iPod

Elle exécute l'avance et le recul rapides (FF/REW).

Si vous appuyez sur SEEK/PRESET pendant moins de 0,8 seconde, il fonctionnera comme suit :

Mode RADIO

Elle agit comm touche de mémoire (PRESET STATION).

Mode CD/USB/iPod

Elle agit comme touche de piste précédente/suivante (TRACK UP/DOWN).

MODE (3)

Appuyez sur le bouton pour changer de source sonore.

- FM(1~2) → AM → SAT(1~3) → CD → USB AUX(iPod) FM...

Outre le changement de mode, le bouton permet de mettre la chaîne en ou hors circuit alors que le commutateur d'allumage se trouve sur ACC ou ON.

- Mise en circuit : appuyez sur le bouton alors que la radio est hors circuit.

- Mise hors circuit : appuyez sur le bouton pendant plus de 0,8 s alors que la radio est en circuit.

MUTE (4, si équipé)

- Appuyez sur le bouton pour engager la sourdine.
- Appuyez sur le bouton pour couper le microphone pendant un appel téléphonique.

Les boutons de commande sont expliqués plus en détail dans les pages qui suivent.

Prise Aux, USB et iPod®



Si votre véhicule est équipé d'une prise Aux, USB (bus série universel) ou iPod®, vous pouvez utiliser la prise Aux pour y brancher un appareil audio, la prise USB pour y brancher un appareil USB et la prise iPod® pour y brancher un iPod®.

* AVIS

Si vous utilisez la prise de courant pour alimenter un appareil audio, vous pourrez entendre un bruit de fond pendant la lecture. Si c'est le cas, utilisez l'alimentation de l'appareil audio seulement.

* iPod® est une marque de commerce de Apple Inc.

Comment fonctionne la radio d'auto

Réception radio en FM

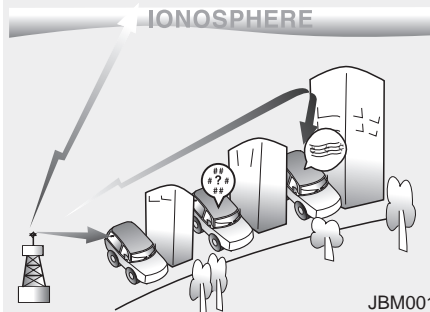

Les signaux AM et FM sont diffusés par des tours de transmission situées autour de la ville. Ces signaux sont captés par l'antenne radio de votre véhicule. Le signal atteint alors le poste de radio qui les transmet aux haut-parleurs.

Quand votre véhicule capte un signal radio puissant, la conception technique précise de la radio assure une reproduction sonore de la meilleure qualité possible. Parfois, le signal reçu peut être de piètre qualité ou faible.

Ceci peut être dû à des facteurs comme la distance par rapport à la station radio ou à la présence d'édifices, de ponts ou d'autres gros obstacles dans la région.

Réception AM

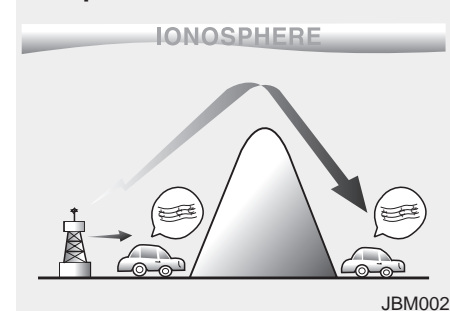

Les diffusions en AM peuvent être captées sur de plus grandes distances que les diffusions en FM. Ceci provient du fait que les ondes radio AM sont transmises à basses fréquences. Ces longues ondes radio de basse fréquence peuvent suivre la courbe de la Terre plutôt que se déplacer en ligne droite dans l'atmosphère. De plus, elles suivent ainsi une meilleure couverture.

Station radio FM

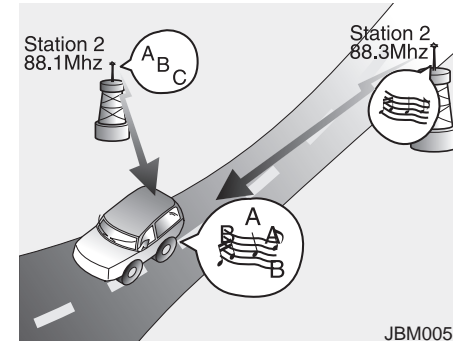
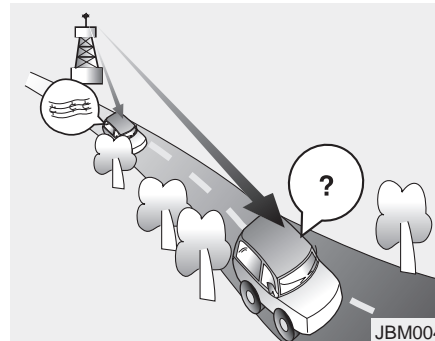
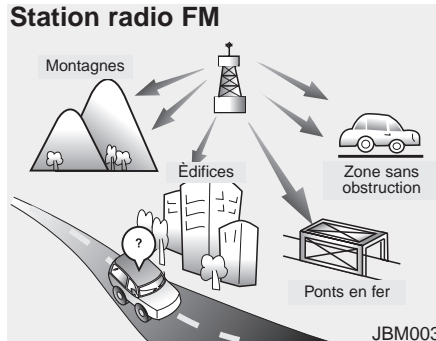

Les diffusions en FM sont transmises à haute fréquence et ne suivent pas la surface de la Terre. De ce fait, les diffusions FM commencent généralement à faiblir, à courte distance de la station. De plus, les signaux FM sont bloqués facilement par les édifices, montagnes et autres obstacles. Il peut en résulter des conditions d'écoute indésirables ou désagréables qui vous feront croire qu'un problème existe avec votre radio. Les conditions suivantes sont normales et n'indiquent pas un problème :

- **Évanouissement** - alors que le véhicule s'éloigne de la station de radio, le signal faiblit et le son commence à s'évanouir. Dans ce cas, nous vous suggérons de syntoniser une nouvelle station.
- **Scintillement/électrostatique** - Les signaux FM faibles ou de grandes obstructions entre la tour de transmission et votre poste de radio peuvent faire interférence au signal et causer des bruits d'électrostatique ou de scintillement. Réduire le niveau d'aiguës pourra amenuiser l'effet jusqu'à ce que l'interférence disparaisse.
- **Permutation de station** - Alors que le signal FM faiblit, un autre signal plus puissant de même fréquence peut être capté. Ceci vient du fait que la radio est conçue pour se verrouiller sur le signal le plus clair. Si cela se produit, syntonisez une autre station au signal plus puissant.
- **Annulation par cheminements multiples** - Des signaux radio reçus de plusieurs directions peuvent causer de la distorsion ou un scintillement. Ceci est causé par un signal direct et réfléchi provenant de la même station, ou par des signaux de deux stations de fréquences voisines. Si cela se produit, syntonisez une autre station jusqu'à ce que la condition disparaisse.

Utilisation d'un cellulaire ou d'une radio bidirectionnelle

L'utilisation d'un téléphone cellulaire dans le véhicule peut faire interférence avec l'équipement radio. Cela ne veut pas dire que l'équipement fait défaut. Dans pareil cas, utilisez le cellulaire aussi loin que possible de l'équipement radio.

MISE EN GARDE

Quand on utilise un appareil de communication comme un cellulaire ou une radio dans le véhicule, il faut utiliser une antenne séparée. Si on utilise le cellulaire ou la radio avec une antenne intégrée seulement, il peut y avoir interférence avec le système électrique du véhicule, ce qui pourrait nuire au bon fonctionnement du véhicule.

AVERTISSEMENT

N'utilisez pas un cellulaire en conduisant. Vous devriez vous arrêter en lieu sûr avant d'utiliser votre cellulaire.

Soin des disques

- Si la température à l'intérieur de la voiture est trop élevée, ouvrir les glaces de la voiture pour aérer avant d'utiliser le système.
- Il est illégal de copier et d'utiliser des fichiers MP3/WMA sans permission. N'utilisez que des CD créés légalement.
- N'appliquez jamais sur un CD, un agent volatile comme du benzène ou un diluant, des nettoyants ordinaires ou des aérosols magnétiques pour disques analogiques.
- Pour éviter que la surface des disques ne subisse des dommages, tenir les CD par les rebords ou par les rebords de l'orifice central seulement.
- Nettoyez la surface du disque avec un chiffon doux avant la lecture (essuyez-le du centre vers le rebord).
- Ne pas endommager la surface du disque ou fixer des pièces de ruban gommé sur celui-ci.

- Seulement insérer des CD dans le lecteur de CD (ne pas insérer plus d'un CD à la fois).
- Gardez les CD dans leur boîtier pour les protéger contre les éraflures et les saletés.
- Tout dépendant du type de CD, soit CD-R ou CD-RW, certains CD pourraient ne pas fonctionner normalement en fonction de la société qui les a fabriqués. Lors de telles circonstances, une utilisation continue peut entraîner un mauvais fonctionnement du système audio.

*** AVIS - Lecture d'un CD protégé contre la copie ou incompatible**

Certains CD protégés contre la copie et non conformes aux normes internationales de CD audio (Red Book) peuvent ne pas jouer sur la chaîne. Notez que si vous tentez de faire jouer un CD protégé contre la copie et que le lecteur de CD ne fonctionne pas correctement, le CD peut être défectueux et non pas le lecteur.

NOTA:

Ordre de lecture des fichiers (dossiers) :

1. Ordre de lecture des chansons :
① à ⑭ en séquence.

2. Ordre de lecture des dossiers :

*** S'il n'y a aucun fichier de chanson dans le dossier, ce dernier n'est pas affiché.**

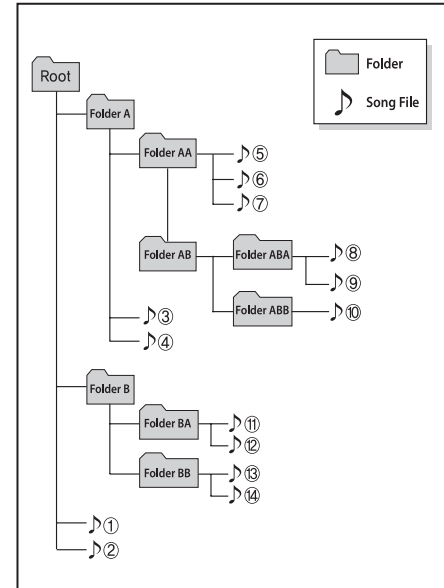
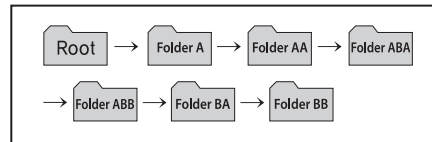

AVERTISSEMENT

- Ne pas regarder fixement l'écran pendant la conduite. Le fait de fixer l'écran pendant de longues périodes de temps pourrait provoquer des accidents de la circulation.
- Ne pas démonter, monter, ou modifier le système audio. De tels actes pourraient entraîner un accident, un incendie ou un choc électrique.
- L'utilisation du téléphone pendant la conduite peut conduire à un manque d'attention à l'égard des conditions de la circulation et augmenter la probabilité d'un accident. Utiliser le téléphone après avoir stationné le véhicule.

(suite)

(suite)

- Faire attention à ne pas renverser d'eau ou introduire des objets étrangers dans l'appareil. De tels actes pourraient provoquer de la fumée, un incendie ou un mauvais fonctionnement du produit.
- S'abstenir de l'utiliser si l'écran est vide ou qu'aucun son ne peut être entendu, car ces signes peuvent indiquer un mauvais fonctionnement du produit. L'utilisation continue dans de telles conditions pourrait conduire à des accidents (un incendie, un choc électrique, etc.) ou des mauvais fonctionnements du produit.
- Ne pas toucher l'antenne en cas de tonnerre ou de foudre, car de tels actes peuvent conduire à un choc électrique induit par la foudre.

(suite)

(suite)

- Ne pas arrêter ni stationner dans des zones à interdiction de stationner afin de faire fonctionner le produit. De tels actes pourraient provoquer des accidents de la circulation.
- Utiliser le système lorsque l'allumage du véhicule est activé. Une utilisation prolongée lorsque l'allumage est désactivé pourrait entraîner la décharge de la batterie.

MISE EN GARDE

- *L'utilisation de l'appareil pendant la conduite peut entraîner des accidents dus à un manque d'attention à l'égard du milieu extérieur. Stationner d'abord le véhicule avant de faire fonctionner l'appareil.*

(suite)

(suite)

- *Régler le volume à des niveaux qui permettent au conducteur d'entendre les sons provenant de l'extérieur du véhicule. La conduite dans un état où les sons extérieurs ne peuvent pas être entendus peut provoquer des accidents.*
- *Faire attention au réglage du volume lorsqu'on allume l'appareil. Une sortie soudaine d'un volume extrême lorsqu'on allume l'appareil pourrait causer une déficience auditive. (Régler le volume à un niveau approprié avant d'éteindre l'appareil.)*
- *Mettre le contact avant d'utiliser cet appareil. Ne pas faire fonctionner le système audio pendant de longues périodes de temps lorsque le contact est coupé, car cela peut entraîner la décharge de la batterie.*

(suite)

(suite)

- *Ne pas soumettre l'appareil à des chocs violents. Une pression directe sur le côté avant du moniteur peut endommager l'écran ACL ou l'écran tactile.*
- *Lors du nettoyage de l'appareil, s'assurer d'éteindre ce dernier et d'utiliser un chiffon sec et lisse. Ne jamais utiliser de matériaux rugueux, de chiffons imbibés de produits chimiques ou de solvants (de l'alcool, du benzène, des diluants, etc.), car ces matériaux peuvent endommager le panneau de l'appareil ou causer la détérioration de la couleur ou de la qualité.*
- *Ne pas mettre des breuvages près du système audio. Le déversement de boissons peut entraîner un mauvais fonctionnement du système.*

(suite)

(suite)

- *En cas de mauvais fonctionnement du produit, communiquer avec le magasin ou le centre d'après service.*
- *Le fait de mettre le système audio dans un environnement électromagnétique peut entraîner des interférences sonores.*
- *Éviter tout contact de solutions caustique, comme le parfum ou les huiles cosmétiques, avec la planche de bord. Cela pourrait l'endommager ou la décolorer.*

CONCERNANT LES DISPOSITIFS USB

- Pour utiliser un dispositif USB externe, assurez-vous que le dispositif n'est pas connecté lors du démarrage, puis connectez le dispositif.
- Si vous faites démarrer le véhicule alors que le dispositif USB est connecté, vous risquez d'endommager le dispositif USB (l'USB n'est pas protégé contre l'AÉA).
- Si vous faites démarrer le moteur ou l'éteignez alors que le dispositif USB est connecté, le dispositif USB externe pourra ne pas fonctionner.
- Le système pourrait ne pas être capable de lire des fichiers MP3 ou WMA non authentiques.
 - 1) Il ne peut faire jouer que les fichiers MP3 comprimés à un taux de 8 Kbps à 320 Kbps.
 - 2) Il ne peut faire jouer que les fichiers WMA comprimés à un taux de 8 Kbps à 320 Kbps.

(suite)

(suite)

- Faites attention aux décharges électrostatiques lors de la connexion et de la déconnexion du dispositif USB.
- Un lecteur MP3 codé ne sera pas reconnu.
- Dépendamment de l'état du dispositif USB externe, le dispositif USB externe connecté pourra ne pas être reconnu.
- Si le formatage octets/secteur du dispositif USB externe est autre que 512 octets ou 2048 octets, le dispositif ne sera pas reconnu.
- N'utilisez qu'un dispositif USB formaté selon FAT 12/16/32.
- Un dispositif USB sans identification USB I/F pourra ne pas être reconnu.
- Assurez-vous que la fiche USB ne touche pas le corps humain ou un objet quelconque.
- Si vous connectez et déconnectez un dispositif USB dans un bref intervalle, vous risquez d'endommager le dispositif.

(suite)

(suite)

- Vous pourrez entendre un bruit étrange lors de la connexion et de la déconnexion du dispositif USB.
- Si vous déconnectez le dispositif USB externe pendant la lecture au mode USB, le dispositif USB externe risque de s'endommager ou de mal fonctionner. Aussi, ne connectez le dispositif USB externe que si le moteur est éteint ou la chaîne est à un autre mode. (p. ex. Radio, CD)
- Dépendamment du type et de la capacité du dispositif USB externe ou du type de fichiers stockés dans le dispositif, le délai de reconnaissance du dispositif peut différer; il ne s'agit pas d'une défaut, vous devez simplement être patient.
- Utiliser une clé USB uniquement pour lire les fichiers de musique.
- La lecture de vidéos à l'aide de l'USB n'est pas possible.

(suite)

(suite)

- Utiliser des accessoires USB comme un chargeur ou un réchauffeur avec USB I/F, peut réduire la performance ou entraîner un mauvais fonctionnement.
- Si vous utilisez des dispositifs comme un répartiteur USB acheté séparément, la chaîne de son pourra ne pas reconnaître le dispositif USB. Connectez le dispositif USB directement à la prise multimédia du véhicule.
- Si le dispositif USB est divisé en unités logiques, seuls les fichiers de musique sur l'unité de la plus haute priorité seront reconnus par la chaîne.
- Les dispositifs comme les lecteurs MP3 / téléphones cellulaires / appareils photo numériques qui ne sont pas reconnus par la norme USB I/F, ne seront pas reconnus par la chaîne.
- Il se peut que certains appareils mobiles ne puissent pas être chargés à partir de la connexion USB.

(suite)

(suite)

- Les disques durs USB ou les dispositifs USB susceptibles de tomber en panne à cause des vibrations du véhicule ne sont pas pris en charge. (type à bâtonnet)
- Les dispositifs USB autres que standard (GENRE COUVERCLE MÉTALLIQUE) pourront ne pas être reconnus.
- Un lecteur de carte-mémoire USB Flash (CF, SD, micro SD, etc.) ou un disque dur externe ne sera pas reconnu.
- Les fichiers de musique protégés par DRM (DIGITAL RIGHTS MANAGEMENT) ne seront pas reconnus.
- Les données dans une mémoire USB peuvent être perdues lors de l'utilisation sur la chaîne; on recommande que vous fassiez une copie de toutes les données importantes et personnelles.

(suite)

(suite)

- Éviter d'utiliser les produits de mémoire USB servant également de porteclés ou d'accessoires de téléphone cellulaire, puisqu'ils pourraient endommager la prise USB. S'assurer d'utiliser uniquement les produits connecteur à type fiche.



UTILISATION D'UN iPod®

- Certains modèles d'iPod® pourraient ne pas prendre en charge le protocole de communication, de sorte qu'il sera impossible de lire les fichiers correctement.

Modèles d'iPod® compatibles :

- iPhone® 3GS/4
 - iPod® Touch, 1re à 4e génération
 - iPod® Nano, 1re à 6e génération
 - iPod® Classic
- L'ordre de recherche ou de lecture des chansons dans un iPod® peut être différent de l'ordre de recherche dans le système audio.
 - Si l'iPod® est désactivé en raison d'un défaut interne, il faut le réinitialiser. (Réinitialisation : Se reporter au manuel iPod®)
 - Un iPod® pourrait ne pas fonctionner normalement si la pile est faible.

(suite)

(suite)

- Certains appareils iPod®, comme un iPhone, peuvent être connectés au moyen de l'interface *Bluetooth®* Wireless Technology. L'appareil doit être compatible avec la chaîne sonore *Bluetooth®* Wireless Technology (tel un casque d'écoute stéréo *Bluetooth®* Wireless Technology). L'appareil peut jouer, mais il ne sera pas commandé à partir de la chaîne sonore.
- Pour utiliser les fonctionnalités d'un iPod avec le système audio, utiliser le câble fourni lors de l'achat de l'iPod®.
- Un saut ou un mauvais fonctionnement peut se produire en fonction des caractéristiques de l'iPod® ou du téléphone.
- Si l'iPhone est connecté à un appareil avec *Bluetooth®* Wireless Technology ou à une prise USB, le son risque de ne pas être bon. Sur l'iPhone, sélectionner la station d'accueil ou la fonction *Bluetooth®* Wireless Technology pour modifier la sortie audio (la source).

(suite)

(suite)

- Au moment de connecter l'iPod® au moyen du câble d'alimentation pour iPod®, insérer le connecteur jusqu'au bout dans la prise multimédia. Si le connecteur n'est pas bien inséré, les communications entre l'iPod® et la chaîne sonore pourraient être interrompues.
- Au moment d'ajuster les effets sonores de l'iPod® et du système audio, les effets des deux appareils se chevaucheront et pourraient diminuer ou compromettre la qualité sonore.
- Désactiver la fonction d'égaliseur d'iPod® au moment d'ajuster le volume de la chaîne sonore et fermer l'égaliseur du système audio lors de l'utilisation d'un égaliseur d'iPod®.
- Déconnecter le câble de l'iPod® de l'iPod® lorsqu'aucun iPod® n'est utilisé avec la chaîne sonore de la voiture. Autrement, l'iPod® pourrait demeurer en mode d'accessoires et pourrait ne pas bien fonctionner.

Bluetooth® Wireless Technology

Bluetooth® Wireless Technology

Le logo et la marque *Bluetooth®* sont des marques de commerce déposées de Bluetooth SIG Inc., et toute utilisation de ces marques est accordée par licence.

Un téléphone cellulaire *Bluetooth®* est nécessaire pour utiliser *Bluetooth®* Wireless Technology.

⚠ AVERTISSEMENT

- **Conduire en étant distrait pourrait entraîner une perte de contrôle du véhicule, pouvant entraîner un accident, des blessures graves ou même la mort. La responsabilité première du conducteur est d'assurer la conduite sécuritaire du véhicule, en conformité avec le Code de la route. Ne jamais utiliser d'appareils, d'équipements ou de dispositifs intégrés au véhicule illégaux ou qui inciteraient le conducteur à quitter la route des yeux ou à ne plus se concentrer sur la conduite sécuritaire du véhicule.**

Avant l'utilisation de **Bluetooth® Wireless Technology** mains libres

Qu'est-ce que **Bluetooth®** ?

- **Bluetooth®** fait référence à une technologie de réseautage sans fil à courte distance qui fait appel à la fréquence de 2,45 GHz afin de se brancher à différents appareils à l'intérieur d'une certaine distance.
- Pris en charge à l'intérieur des ordinateurs personnels, des appareils externes, des téléphones **Bluetooth®**, des PDA, des différents appareils électroniques et dans les automobiles, **Bluetooth®** permet la transmission de données à hautes vitesses sans devoir utiliser un câble de branchement.
- Le **Bluetooth®** mains libres est un dispositif qui permet à l'utilisateur d'effectuer de manière pratique des appels téléphoniques à partir de téléphones cellulaires **Bluetooth®** grâce au système de navigation/AV.

- **Bluetooth®** mains libre pourrait être incompatible sur certains téléphones cellulaires. Pour en apprendre davantage sur la compatibilité d'un appareil mobile, visiter le site à l'adresse www.kia.com.

Précautions pour une conduite prudente

- Le **Bluetooth®** mains libres est une caractéristique qui permet aux conducteurs de pratiquer une conduite prudente. En connectant l'unité principale à un téléphone **Bluetooth®**, on permet à l'utilisateur de placer et de recevoir des appels de manière pratique et d'utiliser ses contacts. Avant d'utiliser le **Bluetooth®**, lire attentivement le contenu de ce manuel d'utilisation.
- Une utilisation excessive ou des opérations pendant la conduite peuvent donner lieu à des pratiques de conduite négligentes, ainsi qu'à des accidents. Éviter de procéder à un trop grand nombre d'opérations pendant la conduite.
- Fixer l'écran pendant de longues périodes de temps est dangereux et pourrait provoquer des accidents de circulation. Pendant la conduite, observer l'écran pendant de courtes périodes seulement.

Pendant la connexion au téléphone *Bluetooth*®

- Avant de connecter l'unité principale au téléphone cellulaire, vérifier d'abord que le téléphone cellulaire prend en charge les caractéristiques *Bluetooth*®.
- Même si le téléphone prend *Bluetooth*® en charge, on ne pourra trouver le téléphone lors de recherches si celui-ci est réglé au mode caché ou si le système *Bluetooth*® a été désactivé. Invalider l'état caché ou activer l'appareil *Bluetooth*® avant de rechercher ou de se brancher à l'unité principale.
- Si on ne veut pas de connexion automatique avec l'appareil *Bluetooth*®, désactiver la caractéristique du téléphone cellulaire.
- Le volume et la qualité des appels mains libres peuvent varier en fonction du téléphone cellulaire.
- Stationner le véhicule au moment de brancher l'unité principale au téléphone cellulaire.
- La connexion de *Bluetooth*® Wireless Technology peut être interrompue par intermittence sur certains téléphones cellulaires. Suivre les étapes pour essayer de nouveau.
 1. Désactiver/activer la fonction *Bluetooth*® dans le téléphone cellulaire et essayer ensuite de nouveau.
 2. ALLUMER et ÉTEINDRE le téléphone cellulaire, puis essayer de nouveau.
 3. Redémarrer le système de navigation audio et essayer de nouveau.
 4. Supprimer tous les appareils jumelés pour ensuite les jumeler et les essayer de nouveau.
- La qualité et le volume des appels mains libres peuvent varier selon le modèle de téléphone cellulaire.

Reconnaissance vocale

- Quand vous utilisez la fonction de reconnaissance vocale, seule les commandes figurant dans le manuel d'utilisation sont prises en charge.
- Il faut être conscient que, pendant le fonctionnement du système de reconnaissance vocale, si vous appuyez sur une touche autre que la touche  ou si vous touchez l'écran, le mode de reconnaissance vocale prendra fin.
- Pour optimiser les performances en matière de reconnaissance vocale, placer le microphone utilisé pour la reconnaissance vocale au-dessus de la tête du siège conducteur et maintenir une position appropriée pendant l'énonciation des commandes.

(suite)

(suite)

- Dans les situations suivantes, il se peut que la reconnaissance vocale ne fonctionne pas correctement en raison de sons extérieurs.
 - Lorsque les glaces et le toit ouvrant vitré sont ouverts
 - Lorsque l'air provenant du dispositif de refroidissement/ chauffage souffle fort
 - Lorsqu'on entre et passe à travers un tunnel
 - Lorsqu'on conduit sur des routes accidentées et cahoteuses
 - Pendant de fortes pluies (orages, tempêtes)
- Les commandes vocales téléphoniques ne peuvent être utilisées que lorsqu'un dispositif *Bluetooth*® Wireless Technology est connecté.
- Lors d'appels effectués en énonçant un nom, le contact correspondant doit être téléchargé et enregistré dans le système audio.

(suite)

(suite)

- Après le téléchargement de l'annuaire téléphonique *Bluetooth*® Wireless Technology, la conversion des données du répertoire téléphonique en données vocales prend un certain temps. Pendant ce temps, il se peut que la reconnaissance vocale ne fonctionne pas correctement.
- Énoncer les commandes vocales naturellement et clairement, comme dans le cadre d'une conversation normale.

■ CD Player : AM1A0TKAN,8V, AM1A0TKKN,8V



CONTRÔLEURS ET FONCTIONS DU SYSTÈME

* L'affichage et les paramètres peuvent varier selon le type d'audio sélectionné.

Unité audio principale



(1) **EJECTER**
Éjecte le disque.

(2) **RADIO**

Changements au mode FM/AM/SIRIUS™.

Chaque fois qu'un bouton est enfoncé, le mode change dans l'ordre suivant : FM1 → FM2 → AM → SAT1 → SAT2 → SAT3.

* Dans Réglages>Affichage, l'écran flash de la radio apparaîtra lorsque le [mode Flash] est activé (On).

Lorsque l'écran flash apparaît, utiliser le bouton **SYNTONISER** ou les touches **1** ~ **6** pour sélectionner le mode voulu.

(3) **MEDIA**

Change au mode CD, USB (iPod®), AUX, Ma musique, Audio BT.

Chaque fois qu'un bouton est enfoncé, le mode change dans l'ordre suivant : CD, USB (iPod®), AUX, Ma musique, Audio BT.

* Dans Réglages>Affichage, l'écran flash de l'appareil apparaîtra lorsque le [mode Flash] est activé (On).

Lorsque l'écran flash apparaît, utiliser le bouton **SYNTONISER** ou les touches **1** ~ **5** pour sélectionner le mode voulu.

(4) **PHONE**

Fait fonctionner l'écran du téléphone.

* Quand un téléphone n'est pas connecté, l'écran de connexion apparaît.

(5) **SEEK TRACK**

Mode radio : Recherche automatiquement des fréquences de diffusion.

Modes CD, USB, iPod®, Ma musique

- Appuyer sur la touche rapidement (moins de 0,8 s) : Passe à la chanson suivante ou précédente (fichier).

- Maintenir enfoncé la clé (plus de 0,8 s) : Recule ou avance la chanson actuelle.

Mode Audio BT : Passe à la chanson suivante ou précédente (fichier)

* La fonction lecture/pause peut s'exécuter différemment en fonction du téléphone cellulaire.

(6) Bouton alimentation/volume

☉ Alimentation : Allume et éteint l'alimentation en appuyant sur le bouton.

☉ Volume : Établit le volume en tournant le bouton de gauche à droite.



(7) **DISP**

Chaque fois que le bouton est enfoncé brièvement (moins de 0,8 s), éteint l'écran → allume l'écran → éteint l'écran

* Le son continue et seulement l'écran sera éteint. Lorsque l'écran est éteint, appuyer sur n'importe quelle touche pour le rallumer.

(8) **SCAN**

Mode radio

- Appuyer sur la clé rapidement : Donne un aperçu de chaque diffusion pendant 5 secondes.

- Maintenir enfoncé la clé (plus de 0,8 s) : Donne un aperçu des diffusions enregistrées dans le pré-réglage **1** ~ **6** pendant 5 secondes.

* Appuyer sur la touche **SCAN** une fois de plus pour continuer à écouter la fréquence actuelle.

* La radio SAT ne prend pas en charge la fonction de balayage programmé.

Modes CD, USB, Ma musique

- Appuyer sur la touche rapidement (moins de 0,8 s) : Fait entendre chaque chanson (fichier) pendant 10 secondes.

* Appuyer sur la touche **SCAN** une fois de plus pour continuer à écouter la chanson ou le fichier actuel.

(9) **SETUP**

Appuyez brièvement sur la touche (moins de 0,8 s) : Passe à travers les modes de réglage Affichage, Son, Horloge, Téléphone, Système

Tenez la touche enfoncée (plus de 0,8 s) : Passe à l'écran de réglage de l'heure

(10) **MENU**

Affiche les menus pour le mode actuel.

* iPod® List : Renvoie à la catégorie parente

(11) **CAT FOLDER**

Mode radio

- RADIO SIRIUS™ : Recherche par catégorie.

Mode MP3, CD, USB : Recherche par dossier.

(12) **● Bouton SYNTONISER**

Mode AM/FM : La fréquence change en tournant le bouton de gauche à droite.

Modes CD, USB, iPod®, Ma musique : Recherche les chansons (fichiers) en tournant le bouton de gauche à droite.

Mode de radio SiriusXM™ :

- Change la station en tournant le bouton à gauche/droite. Appuyez sur le bouton pour choisir la station.

* Quand la chanson désirée est affichée, appuyer sur le bouton pour l'écouter.

Déplace la focalisation dans tous les menus de sélection et sélectionne les menus.

(13) **1 ~ 6** (Programmation)

Mode radio : Enregistre les fréquences (stations) ou reçoit les fréquences enregistrées (stations)

Modes CD, USB, iPod®, Ma musique

- **1 RPT** : Répéter

- **2 RDM** : Aléatoire

Sur l'écran flash de la radio, du média, des configurations et des menus, le menu des numéros est sélectionné.

CONFIGURATION

Réglages de l'affichage

Appuyer sur la **SETUP** touche ► Sélectionner [Affichage] grâce au **1** bouton SYNTONISER ou à la **1** touche ► Sélectionner le menu grâce au **1** bouton SYNTONISER.

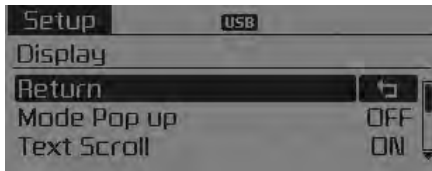

Mode Flash

[Mode Flash] ► Modifie On / Off le mode de sélection

- Lorsque l'appareil est allumé, appuyer sur la touche **RADIO** ou **MEDIA** pour faire apparaître l'écran flash de modification de mode.

Défilement de texte

[Défilement de texte] ► Réglage On / Off.

- On : Maintient le défilement.
- Off : Défile seulement une (1) fois.

Affichage média

Lors de la lecture d'un fichier MP3, sélectionner l'information à afficher de " Dossier/fichier " ou de " Album/ artiste/chanson ".



RÉGLAGES SONORES

Appuyer sur la **SETUP** touche ▶
Sélectionner [Son] grâce au **○** bouton SYNTONISER ou à la **2** touche ▶
Sélectionner le menu grâce au **○** bouton SYNTONISER.

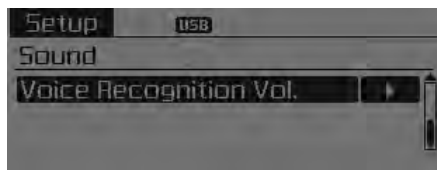
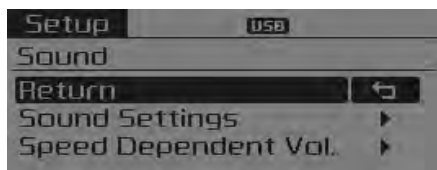

Réglages sonores

Ce menu permet de régler les "niveaux graves, milieu, aigus" ainsi que l'équilibreur avant-arrière de volume et l'équilibre gauche-droit.

Sélectionner [Réglages sonores] ▶
Sélectionner le menu grâce au **○** bouton SYNTONISER ▶ Tourner **○** le bouton SYNTONISER vers la gauche et la droite pour le réglage

- Niveaux graves, milieu, aigus : Sélectionne le ton sonore.
- Équilibreur avant-arrière, équilibre gauche-droit : Déplace l'équilibreur avant-arrière et équilibre gauche-droit du son.
- Défaut : Rétablit les réglages de défaut.

* Retour : Lors du réglage des valeurs, si on appuie sur le **○** bouton SYNTONISER, cela restaurera le menu parent.



Commande de volume selon la vitesse

Cette fonction est utilisée pour contrôler automatiquement le niveau du volume selon la vitesse du véhicule.

Sélectionner [Volume selon la vitesse] ▶ Réglage en 4 niveaux [Désactivé/Bas/Moyen/Élevé] du bouton SYNTONISER.

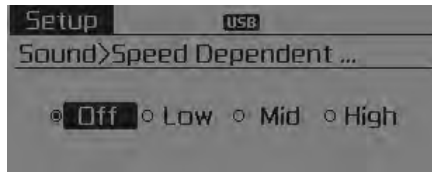

Volume de la reconnaissance vocale

Règle le volume de la reconnaissance vocale.

Sélectionner [Volume de la reconnaissance vocale] ▶ Régler le volume du bouton SYNTONISER.



RÉGLAGES DU SYSTÈME

Appuyer sur la **SETUP** touche ▶
Sélectionner [Système] ▶
Sélectionner le menu avec le 
bouton SYNTONISER.

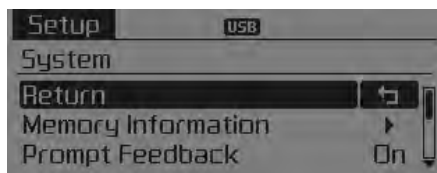

Information de mémoire

Affiche la mémoire actuellement utilisée et la mémoire totale du système.

Sélectionner [Information de mémoire] ▶
▶ OK.

La mémoire actuellement utilisée est affichée sur le côté gauche tandis que la mémoire totale du système est affichée sur le côté droit.



Rétroaction rapide

Cette fonction est utilisée pour modifier les paramètres de la commande vocale entre les modes Normal et Expert.

Sélectionner [Rétroaction rapide] ▶
Régler avec le  bouton SYNTONISER.

- On : Ce mode est pour les utilisateurs débutants et fournit des instructions détaillées pendant le fonctionnement de la commande vocale.

- Off : Ce mode est destiné aux utilisateurs experts et omet certaines informations pendant le fonctionnement de la commande vocale. (Lorsqu'on est en mode Expert, on peut entendre les instructions avec les commandes [Aide] ou [Menu].)

Langue

Ce menu est utilisé pour définir la langue d'affichage et de reconnaissance vocale.

Sélectionner [Langue] ▶ Régler avec le  bouton SYNTONISER.

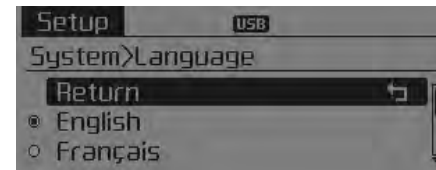

- * Le système redémarrera une fois que la langue aura été modifiée.
- * Langues prises en charge par région.
 - English, Français, Español

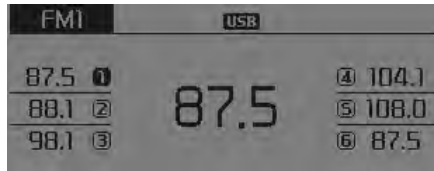

RADIO : FM, AM OU SIRIUS™**RECHERCHE**

Appuyer sur la touche .

- Appuyer sur la touche rapidement (moins de 0,8 s) : Recherche automatiquement une nouvelle station.
- Maintenir enfoncé la touche (plus de 0,8 s) : Lorsque la touche est maintenue enfoncée, la fréquence change continuellement. Lorsque la clé est relâchée, recherche automatiquement une nouvelle fréquence à partir de ce point.



RECHERCHE des programmés

Appuyer sur la touche  ~ .

- Appuyer sur la touche rapidement (moins de 0,8 s) : Fait jouer la fréquence enregistrée dans la touche correspondante.
- Maintenir enfoncé la touche (plus de 0,8 s) : Si on appuie sur la touche voulue  ~  et qu'on la garde enfoncée, cela permettra d'enregistrer l'émission en cours à la touche sélectionnée et un signal sonore se fera entendre.

BALAYAGE

Appuyer sur la touche .

- Appuyer sur la touche rapidement (moins de 0,8 s) : La fréquence de diffusion augmente et on entend chaque diffusion pendant 5 secondes. Après avoir balayé toutes les fréquences, retourne et fait jouer la fréquence de diffusion actuelle.
- Maintenir enfoncé la touche (plus de 0,8 s) : Diffuse les ondes enregistrées dans les prééglages  ~  pendant 5 secondes.

Sélectionner avec la recherche manuelle

Tourner le bouton  SYNTONISER vers la gauche/droite pour régler la fréquence.

- FM : Change de 200 kHz
- AM : Change de 10 kHz

MENU

Dans la touche **MENU**, il y a les fonctions A.Store (enregistrement automatique) et Info.



A.Store

Appuyer sur la **MENU** touche ▶
Régler [A.Store] avec le  bouton SYNTONISER ou la touche **1**.

Enregistre les diffusions avec une réception supérieure dans les touches **1** ~ **6**. Si aucune fréquence n'est reçue, la fréquence la plus récemment reçue sera diffusée.

Renseignements sur la Radio par satellite SIRIUS™

Canaux de radio par satellite :

La radio par satellite SIRIUS™ offre plus de 130 canaux dont 69 canaux de musique sans publicité, plus des canaux de sport, de nouvelles, d'actualités et de divertissements diffusés à l'échelle nationale. Si vous désirez de plus amples renseignements et consulter la liste complète des canaux SIRIUS™, consultez sirius.com aux États-Unis et sirius-canada.ca au Canada; encore composez le 1-800-643-2112.

Facteurs concernant la réception de la radio par satellite :

Afin de recevoir un signal de satellite, votre véhicule a été doté d'une antenne de radio par satellite située sur le toit. Le toit offre le meilleur point pour une vue ouverte et sans obstruction du ciel, une exigence pour la radio par satellite. Comme pour la réception AM/FM, plusieurs facteurs peuvent affecter la qualité de réception du signal de radio par satellite :

- Obstruction de l'antenne : pour une réception optimale, gardez l'antenne libre de neige et de glace, et gardez bagages et autres matériaux aussi loin que possible de l'antenne.
- Terrain : collines, montagnes, gratte-ciels, ponts, tunnels, voies d'autoroute surélevées, parcs de stationnement, forêts et orages électriques peuvent tous nuire à la réception.

Service de radio par satellite SIRIUS™ :

La radio par satellite SIRIUS™ est un service par abonnement qui diffuse des émissions de musique, de sports, de nouvelles et d'actualités aux postes récepteurs qui peuvent être installés par un service après-vente ou à l'usine, en plus de postes ménagers, portatifs et sans fil, sans oublier les ordinateurs personnels par voie de l'Internet.

Les véhicules équipés d'une radio par satellite SIRIUS™ installée à l'usine comprennent :

- Le matériel requis ainsi qu'un abonnement d'essai gratuit débutant à la date de la vente ou de la location du véhicule.
- Pour de légers frais supplémentaires, on peut accéder aux canaux SIRIUS™ de musique ainsi qu'à d'autres canaux choisis sur ordinateur, par voie de l'Internet (clients des États-Unis seulement).

Si vous désirez connaître les conditions d'abonnement, communiquez avec SIRIUS™ au 1-800-643-2112.

AVIS :

Pour continuer d'avoir accès au service SiriusXM après la période d'essai de 3 mois incluse avec l'achat du véhicule, un abonnement est requis. Après la période d'essai, le forfait choisi du service SiriusXM sera automatiquement renouvelé et facturé au coût en vigueur, sauf si le client appelle Sirius XM au 1- 866-635-2349 pour l'annuler. Consulter le Contrat du consommateur sur www.siriusxm.com pour obtenir toutes les modalités. La programmation peut changer. Le service satellite Sirius est réservé aux personnes âgées d'au moins 18 ans et couvre les 48 états contigus des États-Unis, D.C., et PR (la couverture pouvant parfois être limitée). Les informations sur la circulation ne sont pas disponibles sur tous les marchés. Consulter siriusxm.com/traffic pour obtenir davantage de renseignements.

Sirius, XM et toutes les marques et logos afférents sont des marques de commerce de Sirius XM Radio Inc.

RADIO SIRIUS™

Utilisation de la radio satellite SIRIUS™

Le véhicule Kia bénéficie d'une période de 3 mois gratuit de radio satellite SIRIUS™ donc on accède à plus de 130 chaînes de musique, d'information et de divertissement.

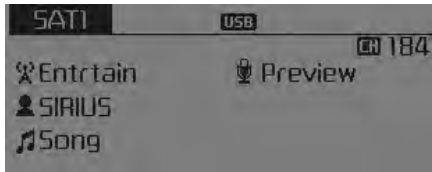

Activation

Pour prolonger ou réactiver son abonnement à la radio satellite SIRIUSMC, communiquer avec le service à la clientèle de Sirius au 1-888-539-7474, préparer son numéro d'identification Sirius/numéro de série électronique (SID/ESN). Pour obtenir le SID/ESN, allumer la radio, appuyer sur la touche [RADIO], et se positionner sur le canal zéro.

Prendre note que le véhicule devra être activé en mode Sirius et qu'aucun obstacle ne se trouve entre celui-ci et le ciel afin que le radio puisse recevoir le signal d'activation.

RECHERCHE

Appuyer sur la **[RADIO]** touche ▶

- Appuyer sur la touche rapidement (moins de 0,8 seconde) : sélectionner la station précédente ou suivante.
- Appuyer sur la touche et la maintenir enfoncée (plus de 0,8 secondes) : continuer vers la station précédente ou suivante.
- * Si l'icône "Catégorie" est affiché, les stations sont changées dans la catégorie actuelle.

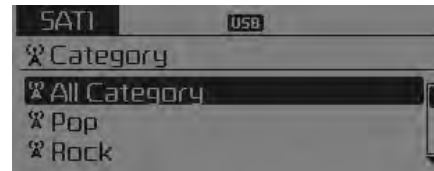

BALAYAGE

Appuyer sur la **[SCAN]** touche ▶

- Appuyer sur la touche rapidement (moins de 0,8 seconde) : Transmet chaque diffusion pendant 5 secondes
- * Appuyer sur la **[SCAN]** touche une fois de plus pour continuer à écouter la fréquence actuelle
- * Si l'icône "Catégorie" est affiché, les stations sont changées dans la catégorie actuelle.

Catégorie

- Appuyer sur la **[CAT FOLDER]** touche ▶
Appuyer sur le **[TUNE]** bouton (syntoniser)
- L'affichage indique les menus de la catégorie, met en surbrillance la catégorie à laquelle le canal actuel appartient.
 - Dans le mode Liste de catégories, appuyer sur la **[CAT FOLDER]** touche pour parcourir la liste des catégories.

- Appuyer sur le bouton TUNE (syntoniser) pour sélectionner le canal le plus bas de la catégorie en surbrillance.
- * Si le canal est sélectionné en sélectionnant une catégorie, l'icône " CATÉGORIE " (catégorie) apparaît en haut de l'écran.

Programmation

Appuyer sur la **RADIO** touche ▶
1 ~ **6**

- Appuyer sur la touche rapidement (moins de 0,8 seconde) : Fait jouer la fréquence enregistrée dans la touche correspondante.
- Appuyer sur la touche et la maintenir enfoncée (plus de 0,8 secondes) : Si on appuie sur la touche volume **1** ~ **6** et qu'on la garde enfoncée, cela permettra d'enregistrer l'émission en cours à la touche sélectionnée et un SIGNAL SONORE se fera entendre.

* Dépannage



1. Erreur d'antenne

Si ce message est affiché, l'antenne ou le câble d'antenne est brisé ou débranché. Veuillez consulter votre concessionnaire Kia.



2. Signal d'acquisition

Si ce message est affiché, il signifie que l'antenne est recouverte et que le signal de radio par satellite SIRIUS™ n'est pas disponible. S'assurer que l'antenne est découverte et qu'il n'y a aucun obstacle entre elle et le ciel.

Syntoniser

- Tourner  Bouton TUNE (syntoniser) : Modifie le numéro du canal ou fait défiler la liste des catégories.
- Appuyer  Bouton TUNE (syntoniser) : Sélectionne le menu.

Menu

Sélectionner le menu des catégories avec le  bouton TUNE (syntoniser)
▶ Appuyer sur la **MENU** touche ▶
Sélectionner [**Info**] avec le  bouton TUNE (syntoniser) ou la **1** touche

Info (information)

Affiche les informations de l'artiste/la chanson de la chanson actuelle.



MÉTHODE D'UTILISATION DE BASE :

CD audio / CD MP3 / USB / iPod® / Ma musique

Appuyer sur la touche **MEDIA** pour modifier le mode MOD dans l'ordre de CD → USB(iPod®) → AUX → My Music → BT Audio.

Le nom du dossier/fichier s'affiche à l'écran.

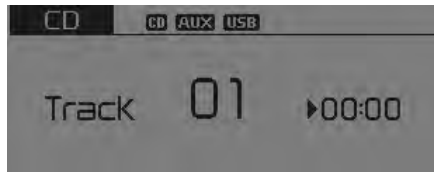

<CD audio>



<CD MP3>

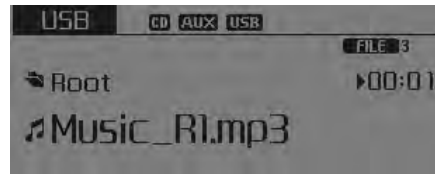

<USB>

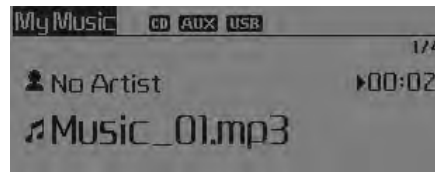

<Ma musique>

- * CD commence à jouer automatiquement lorsqu'il est inséré.
- * La musique du dispositif USB commence à jouer automatiquement lorsque ce dispositif est connecté.

Répéter

Lorsque la chanson (fichier) joue ▶ appuyer sur la touche (RPT).

Mode CD audio, CD MP3, USB, iPod®, Ma musique : RPT à l'écran.

- Pour répéter une chanson (Appuyer sur la touche) : Répète la chanson actuelle.

Mode MP3 CD, USB : FLD.RPT à l'écran.

- Pour répéter le dossier (en appuyant deux fois) : répète tous les fichiers du dossier actuel.

* Appuyer sur la touche **1 RPT** une fois de plus pour désactiver.

Aléatoire

Lorsque la chanson (fichier) ▶ appuyer sur la touche (RDM).

Mode CD audio, Ma musique : RDM à l'écran.

- Lecture aléatoire de dossiers (Appuyer sur la touche) : Joue toutes les chansons en ordre aléatoire.

Mode MP3 CD, USB : FLD.RDM à l'écran.

- Lecture aléatoire de dossiers (Appuyer sur la touche) : Fait jouer tous les fichiers du dossier actuel dans un ordre aléatoire.

Mode iPod® : ALL RDM à l'écran

- Tous aléatoire (appuyer sur la clé) : Joue tous les fichiers dans un ordre aléatoire.

Mode CD MP3, USB : ALL RDM à l'écran.

- Tous aléatoire (appuyer deux fois) : Joue tous les fichiers dans un ordre aléatoire.
- * Appuyer sur la touche **2RDM** une fois de plus pour désactiver.

Changer de chanson/fichier

Lorsque la chanson (fichier) joue, appuyer sur la touche **SEEK TRACK**.

- Appuyer sur la touche rapidement : Lit la chanson actuelle depuis le début.
- * Si la touche **SEEK TRACK** est enfoncé encore une fois en moins de 2 secondes, on lit la chanson précédente.

- Maintenir enfoncé la touche (plus de 0,8 s) : Recule la chanson actuelle.

Lorsque la chanson (le fichier) joue, appuyer sur la touche **SEEK TRACK**.

- Appuyer sur la touche rapidement : Lit la chanson suivante.
- Maintenir enfoncée la touche (plus de 0,8 s) : Avance rapidement la chanson actuelle.

Balayage

Lorsque la chanson (le fichier) joue, appuyer sur la touche **SCAN**.

- Appuyer sur la touche rapidement : Balaie toutes les chansons à partir de la chanson suivante pendant 10 secondes chacune.
- * Appuyer sur la touche **SCAN** une fois de plus pour désactiver.
- * La fonction BALAYAGE n'est pas prise en charge en mode iPod®.

Recherche par dossier : Mode MP3 CD, USB

Lorsque le fichier joue, appuyer sur la touche **CAT FOLDER** (Dossier vers le haut).

- Recherche le dossier suivant.

Lorsque le fichier joue, appuyer sur la touche **CAT FOLDER** (Dossier vers le bas).

- Recherche le dossier parent.

* Si on sélectionne un dossier en appuyant sur le bouton SYNTONISER **⊙**, le premier fichier du dossier sélectionné se mettra à jouer.

* En mode iPod®, passe au dossier principal.

Recherche des chansons (fichier)

- Tourner **⊙** bouton SYNTONISER : Recherche les chansons (fichiers).
- Appuyer **⊙** bouton SYNTONISER : Fait jouer la chanson sélectionnée (fichier).

MENU : CD audio

Appuyer sur la touche du mode CD MP3 **MENU** pour sélectionner les fonctions Répéter, Aléatoire et Information.

**Répéter**

Appuyer sur la touche **MENU** ▶ Sélectionner [**1**RPT] avec le bouton SYNTONISER **⊙** ou la touche **1 RPT** pour faire répéter la chanson en cours.

Aléatoire

Appuyer sur la touche **MENU** ▶ Sélectionner [**2**RDM] avec le bouton SYNTONISER **⊙** ou la touche **2 RDM** pour faire jouer les chansons du dossier en cours de façon aléatoire.

* Appuyer sur RDM une fois de plus pour désactiver.

Information

Appuyer sur la touche **MENU** ▶ Sélectionner [**3**Info] avec le bouton SYNTONISER **⊙** ou la touche **3** pour faire afficher les données de la chanson en cours.

* Appuyer sur la touche **MENU** pour désactiver l'affichage d'information.

MENU : CD MP3/USB

Appuyer sur la touche du mode CD MP3 **MENU** pour sélectionner les fonctions Répéter, Lecture aléatoire de dossiers, Répétition du dossier, Tous aléatoire, Information et Copier.

**Répéter**

Appuyer sur la touche **MENU** ▶ Sélectionner [**1**RPT] avec le bouton SYNTONISER **⊙** ou la touche **1 RPT** pour faire répéter la chanson en cours.

* Appuyer sur RPT une fois de plus pour désactiver.

Lecture aléatoire de dossiers

Appuyer sur la **MENU** touche ▶ Sélectionner [**2**F.RDM] avec le bouton SYNTONISER **⊙** ou la touche **2 RDM** pour faire jouer les chansons du dossier en cours de façon aléatoire.

* Appuyer sur F.RDM une fois de plus pour désactiver.

Répétition du dossier

Appuyer sur la **MENU** touche ▶ Sélectionner [**3**F.RPT] avec le bouton SYNTONISER **⊙** ou la touche **3** pour faire répéter les chansons du dossier en cours.

* Appuyer sur F.RPT une fois de plus pour désactiver.

Tous aléatoire

Appuyer sur la **MENU** touche ▶ Sélectionner [**4**A.RDM] avec le bouton SYNTONISER **⊙** ou la touche **4** pour faire jouer toutes les chansons du CD de façon aléatoire.

* Appuyer sur A.RDM une fois de plus pour désactiver.

Information

Appuyer sur la **MENU** touche ▶ Sélectionner [**5**Info] avec le bouton SYNTONISER **⊙** ou la touche **5** pour faire afficher les données de la chanson en cours.

* Appuyer sur la touche **MENU** pour désactiver l'affichage d'information.

Copier

Appuyer sur la **MENU** touche ▶ Sélectionner [**6**Copier] avec le bouton SYNTONISER **⊙** ou la touche **6**.

• Ceci copie la chanson actuelle dans Ma musique. La musique copiée peut être lue depuis le mode Ma musique.

* Si on appuie sur une autre touche lorsque la copie est en cours, une fenêtre flash apparaîtra pour demander si l'on veut annuler la copie.

* Si un autre média est connecté ou inséré (USB, CD, iPod®, AUX) lorsque la copie est en cours, la copie sera annulée.

* La musique ne peut pas jouer lorsque la copie est en cours.

MENU : iPod®

En mode iPod®, appuyer sur la touche **MENU** pour sélectionner les fonctions Répéter, Aléatoire Album, Tous aléatoire, Information et Recherche.



Répéter

Appuyer sur la **MENU** touche ▶ Sélectionner [**1**RPT] avec le bouton SYNTONISER **⊙** ou la touche **1 RPT** pour faire répéter la chanson en cours.

* Appuyer sur RPT une fois de plus pour désactiver la fonction répéter.

Tous aléatoire

Appuyer sur la **MENU** touche ▶
Sélectionner [**2**RDM] avec le bouton
SYNTONISER  ou la touche **2**.

Fait jouer toutes les chansons de la
catégorie actuelle dans un ordre
aléatoire.

* Appuyer sur RDM une fois de plus
pour désactiver.

Information

Appuyer sur la touche **MENU** touche
▶ Sélectionner [**3**Info] avec le
bouton SYNTONISER  ou la touche
3.

Affiche l'information de la chanson
actuelle.

* Appuyer sur la touche **MENU**
pour désactiver l'affichage
d'information.

Recherche

Appuyer sur la **MENU** touche ▶
Sélectionner [**4**Search] avec le
bouton SYNTONISER  ou la touche
4.

Affiche la liste des catégories de
l'iPod®.

* Lors de la recherche des
catégories de l'iPod®, si on appuie
sur la touche **MENU**, on passe à
la catégoriemère.

MENU : Mode Ma musique

En mode Ma musique, appuyer sur la touche **MENU** pour sélectionner les fonctions Répéter, Aléatoire, Information, Supprimer, Supprimer tout et Supprimer la sélection.



Répéter

Appuyer sur la **MENU** touche ▶ Sélectionner [**1**RPT] avec le bouton SYNTONISER ● ou la touche **1 RPT**. Répète la chanson en lecture.

* Appuyer sur RPT une fois de plus pour désactiver la fonction répéter.

Aléatoire

Appuyer sur la **MENU** touche ▶ Sélectionner [**2**RDM] avec le bouton SYNTONISER ● ou la touche **2 RDM**.

Joue toutes les chansons en ordre aléatoire.

* Appuyer sur RDM une fois de plus pour désactiver la fonction aléatoire.

Information

Appuyer sur la **MENU** touche ▶ Sélectionner [**3** Info] avec le bouton SYNTONISER ● ou la touche **3**.

Affiche l'information de la chanson actuelle.

* Appuyer sur la touche **MENU** pour désactiver l'affichage d'information.

Supprimer

Appuyer sur la **MENU** touche ▶ Sélectionner [**4**Supprimer] avec le bouton SYNTONISER ● ou la touche **4**.

• Supprime le fichier en cours de lecture.

Sur l'écran de la lecture, si on appuie sur la touche Supprimer, cela supprimera la chanson en cours de lecture.

• Supprime le fichier de la liste.

① Sélectionner le fichier qu'on veut supprimer en appuyant sur le bouton SYNTONISER ●.

② Appuyer sur le bouton **MENU** et sélectionner le menu de suppression pour supprimer le fichier sélectionné.

Tout supprimer

Appuyer sur la touche **MENU** ▶ Sélectionner **[Del.All]** avec le bouton SYNTONISER **⊙** ou la touche **5**.

Supprime toutes les chansons de Ma musique.

Supprimer la sélection

Appuyer sur la touche **MENU** ▶ Sélectionner **[Del.Sel]** avec le bouton SYNTONISER **⊙** ou la touche **6**.

Les chansons de Ma musique sont sélectionnées et supprimées.

① Sélectionner les chansons qu'on veut supprimer de la liste.

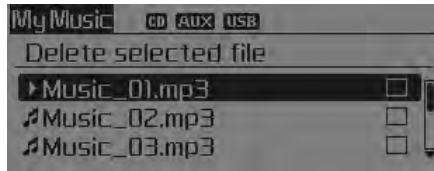

② Après la sélection, appuyer sur la **MENU** touche et sélectionner le menu de suppression.

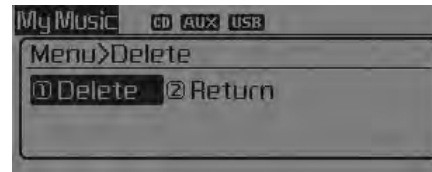

Ma Musique

- Même s'il y a de la mémoire, on peut enregistrer 6 000 chansons, au maximum.
- On peut copier la même chanson jusqu'à 1 000 fois.
- Les données de la mémoire peuvent être vérifiées dans le menu système Setup.

AUX

Le mode AUX sert à faire jouer des médias externes qui sont actuellement branchés à la prise AUX.

Le mode AUX démarre automatiquement lorsqu'un dispositif externe est branché à la prise AUX.

Si un dispositif externe est branché, on peut également appuyer sur la touche **MEDIA** pour passer au mode AUX.

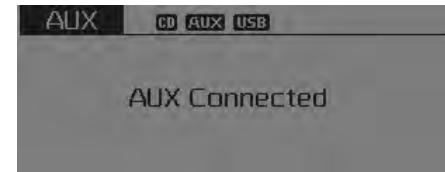

* Le mode AUX ne démarre que si un dispositif externe est branché à la prise AUX.

AUX

Insérer complètement le câble AUX à la prise AUX pour lancer ce mode.

Bluetooth® Wireless Technology - AUDIO

Qu'est-ce que la Bluetooth® Wireless Technology?

La technologie sans fil *Bluetooth®* permet de connecter certains appareils, notamment des appareils sans fil, des écouteurs et des télécommandes, sur une courte distance. Pour obtenir de plus amples informations, consulter le site Web de *Bluetooth® Wireless Technology* à l'adresse www.Bluetooth.com

Avant d'utiliser les fonctions audio *Bluetooth® Wireless Technology*.

- L'audio *Bluetooth® Wireless Technology* n'est peut-être pas pris en charge. Tout dépend de la compatibilité de votre téléphone cellulaire doté de la *Bluetooth® Wireless Technology*.

- Pour utiliser l'audio *Bluetooth® Wireless Technology*, on doit d'abord jumeler et connecter le téléphone cellulaire doté de la *Bluetooth® Wireless Technology*.
- Le mot et les logos *Bluetooth®* sont des marques de commerce déposées et possédées par Bluetooth SIG, Inc. Toute utilisation de ces marques par Kia est faite sous licence. Les autres marques ou noms de commerce sont la propriété de leurs propriétaires respectifs. Un téléphone compatible avec *Bluetooth®* est requis pour pouvoir utiliser la technologie sans fil *Bluetooth®*.

⚠ AVERTISSEMENT

Conduire en étant distrait pourrait entraîner une perte de contrôle du véhicule, pouvant entraîner un accident, des blessures graves ou même la mort. La responsabilité première du conducteur est d'assurer la conduite sécuritaire du véhicule, en conformité avec le Code de la route. Ne jamais utiliser d'appareils, d'équipements ou de dispositifs intégrés au véhicule illégaux ou qui inciteraient le conducteur à quitter la route des yeux ou à ne plus se concentrer sur la conduite sécuritaire du véhicule.

- L'audio *Bluetooth*[®] *Wireless Technology* ne peut être utilisée que lorsque le mode [Lecture de musique en continu] du téléphone est activé (On).
- * Régler la lecture de musique en continu avec *Bluetooth*[®] *Wireless Technology* : Appuyer sur la touche **SETUP** ▶ Sélectionner [Phone] ▶ Sélectionner [Lecture de musique en continu] avec le bouton SYNTONISER ● Sélectionner (On)/(Off).

Allumer l'audio *Bluetooth*[®] *Wireless Technology*

- Appuyer sur la touche **MEDIA** pour changer de mode dans l'ordre suivant CD → USB → AUX → My Music → BT Audio.
- Si BT Audio est sélectionné, la lecture de l'audio *Bluetooth*[®] *Wireless Technology* commencera.
- * L'audio peut ne pas démarrer automatiquement dans le cas de certains téléphones cellulaires.

Utilisation des fonctions audio *Bluetooth*[®] *Wireless Technology*

- Lecture/arrêt

Appuyer sur le ● bouton SYNTONISER pour lire et interrompre la chanson actuelle.

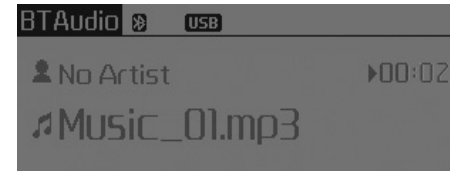

- Chanson précédente/suivante

Appuyer sur **SEEK TRACK** ↓ ou **SEEK TRACK** ↑ pour faire jouer la chanson précédente ou suivante.

- * Les fonctions chanson précédente/chanson suivante/lecture/pause pourraient être incompatibles sur certains téléphones cellulaires.



TÉLÉPHONE

Avant d'utiliser la technologie sans fil *Bluetooth*® sur son téléphone cellulaire :

- Pour pouvoir utiliser la technologie sans fil *Bluetooth*®, le téléphone cellulaire *Bluetooth*® doit tout d'abord être jumelé et connecté.
- Si le téléphone cellulaire n'est pas jumelé ou connecté, le mode Téléphone ne sera pas accessible. Une fois que le téléphone cellulaire est jumelé ou connecté, l'écran d'aide apparaîtra.
- Si la Priorité est réglée de façon à se connecter quand le véhicule est allumé (IGN/ACC ON), le téléphone cellulaire sans fil *Bluetooth*® sera automatiquement connecté, même si le téléphone se trouve à l'extérieur du véhicule, dans la limite de la portée du système *Bluetooth*®. Si l'utilisateur ne désire pas que son téléphone cellulaire soit connecté automatiquement à la technologie sans fil *Bluetooth*®, régler la connexion de la technologie sans fil *Bluetooth*® (*Bluetooth*® Wireless Technology) sur OFF.

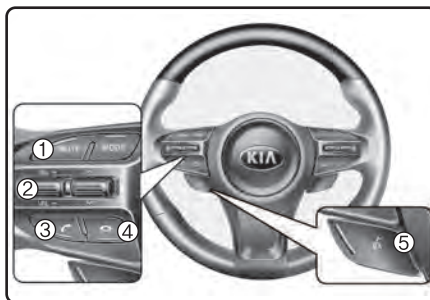
Faire un appel avec les commandes sur le volant



- (1) Bouton MUTE (sourdine) : Met le microphone en sourdine pendant un appel.
- (2) Bouton VOLUME : Augmente ou baisse le volume des haut-parleurs.
- (3)  bouton : Fait et transfère les appels.
- (4)  bouton : Met fin aux appels ou annule les fonctions.
- (5)  bouton : Active le volume de la reconnaissance vocale.

- Vérifier l'historique des appels et placer un appel.

- ① Appuyer rapidement (moins de 0,8 s) sur la touche  sur la télécommande de volant de direction.
- ② L'historique des appels apparaîtra sur l'écran.
- ③ Appuyer sur la touche  une fois de plus pour appeler le numéro sélectionné.

- Recomposition du dernier numéro appelé.

- ① Maintenir enfoncé (plus de 0,8 s) la touche  sur la télécommande de volant de direction.
- ② Le dernier numéro appelé est recomposé.

Bluetooth® Wireless Technology

Jumeler un appareil compatible avec Bluetooth®

Qu'est-ce que le jumelage Bluetooth® Wireless Technology?

Le jumelage désigne le processus de synchronisation de votre téléphone ou dispositif Bluetooth® Wireless Technology avec le système audio de votre voiture pour assurer la connexion. Le jumelage est nécessaire pour connecter et utiliser la fonction Bluetooth® Wireless Technology.

- Le mot et les logos Bluetooth® sont des marques de commerce déposées et possédées par Bluetooth SIG, Inc. Toute utilisation de ces marques par Kia est faite sous licence. Les autres marques ou noms de commerce sont la propriété de leurs propriétaires respectifs. Un téléphone compatible avec Bluetooth® est requis pour pouvoir utiliser la technologie sans fil Bluetooth®.

⚠ AVERTISSEMENT

Conduire en étant distrait pourrait entraîner une perte de contrôle du véhicule, pouvant entraîner un accident, des blessures graves ou même la mort. La responsabilité première du conducteur est d'assurer la conduite sécuritaire du véhicule, en conformité avec le Code de la route. Ne jamais utiliser d'appareils, d'équipements ou de dispositifs intégrés au véhicule illégaux ou qui inciteraient le conducteur à quitter la route des yeux ou à ne plus se concentrer sur la conduite sécuritaire du véhicule.

Touche de jumelage **PHONE** / touche sur la télécommande de direction

Quand aucun dispositif n'a été jumelé

1. Appuyer sur la touche **PHONE** ou la touche  sur la télécommande de direction.



2. Appuyer sur le bouton [OK] pour passer à l'écran Jumeler le téléphone.

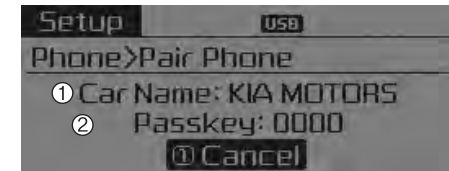

Caractéristiques du véhicule

- 1) Nom de la voiture : Nom du dispositif tel qu'affiché pendant une recherche à partir de votre dispositif *Bluetooth*® Wireless Technology
- 2) Mot de passe : Mot de passe servant à jumeler le dispositif
3. À partir de votre dispositif à technologie sans fil *Bluetooth*® (c.-à-d. votre téléphone cellulaire), rechercher et sélectionner le système audio de votre voiture.

[Dispositif non pris en charge par le SSP]

(SSP : Secure Simple Pairing ou jumelage simple sécurisé)

4. Après quelques instants, un écran s'affiche pour saisir le mot de passe. Saisir le mot de passe " 0000 " pour jumeler votre dispositif *Bluetooth*® Wireless Technology avec le système audio de votre voiture.

[Dispositif pris en charge par le SSP]
4. Après un léger délai, un écran affiche le code de 6 chiffres. Saisissez alors le code sur votre appareil *Bluetooth*® sans fil et confirmez-le.

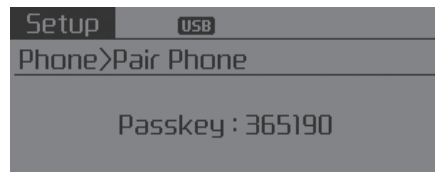

5. Une fois le jumelage terminé, l'écran suivant s'affiche.

Pendant le jumelage, assurez-vous que toutes les demandes de connexion au téléphone soient acceptées pour télécharger les contacts et permettre l'acceptation des demandes ultérieures de connexion.

Visiter [http : //www.kia.com/#/bluetooth](http://www.kia.com/#/bluetooth) pour obtenir davantage de renseignements sur le jumelage de téléphones cellulaires compatibles avec Bluetooth, et pour obtenir la liste des téléphones compatibles.

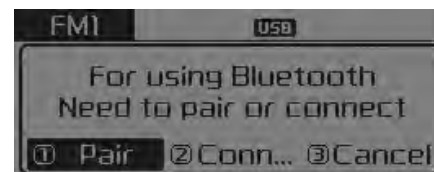

- Si des dispositifs *Bluetooth*® Wireless Technology sont jumelés mais aucun d'entre eux n'est connecté pour l'instant, l'écran suivant s'affiche lorsque vous appuyez sur la touche **PHONE** ou la touche  de la télécommande de direction. Sélectionner le bouton [Jumeler] pour jumeler un nouveau dispositif ou sélectionner [Connecter] pour connecter un dispositif qui a déjà été jumelé.

Jumelage par la configuration [TÉLÉPHONE]

Appuyer sur la touche **SETUP** ▶
Sélectionner [Téléphone] ▶
Sélectionner [Jumeler le téléphone]
▶ Sélectionner le bouton **TUNE**

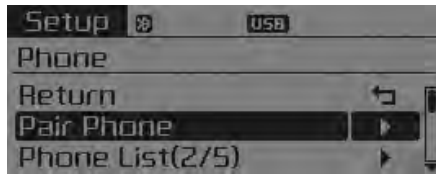

1. Les étapes suivantes sont les mêmes que les étapes décrites dans la section " Quand aucun appareil n'a été jumelé " de la page précédente.
- Les caractéristiques de la technologie sans fil *Bluetooth* compatible avec le véhicule sont les suivantes. Certaines caractéristiques pourraient ne pas être compatibles, en fonction de l'appareil utilisé.
 - Recevoir et faire des appels mains libres

- Fonctions lors d'un appel (passer en mode privé, passer en mode attente, micro on/off)
- Télécharger l'historique d'appel
- Télécharger les contacts du cellulaire
- Connecter automatiquement l'appareil compatible avec la technologie mains libres *Bluetooth*
- Audio en transit Bluetooth

- On peut jumeler jusqu'à cinq appareils compatibles avec la technologie mains libres *Bluetooth* sur le système mains libres du véhicule.
- Un seul dispositif *Bluetooth* peut être connecté à la fois.
- Un seul appareil compatible à la technologie mains libres *Bluetooth* peut être utilisé en même temps.

- Si un appareil compatible à la technologie mains libres *Bluetooth* est déjà branché, il n'est pas possible d'en brancher un autre.
- Seules les fonctionnalités audio Bluetooth des appareils compatibles à la technologie mains libres *Bluetooth* sont acceptées.
- Les fonctionnalités Bluetooth sont possibles seulement pour les appareils compatibles avec la technologie mains libres ou audio, comme les téléphones cellulaires compatibles avec la technologie mains libres *Bluetooth* ou un appareil audio Bluetooth.
- Si l'un des appareils compatibles avec la technologie mains libres *Bluetooth* est déconnecté parce qu'il est hors réseau, éteint ou qu'une erreur de communication se produit, le système recherchera et reconnectera automatiquement l'appareil compatible avec la technologie mains libres *Bluetooth* correspondant;

- Si une erreur de communication se produit entre l'appareil compatible avec la technologie mains libres *Bluetooth*® et le système mains libres du véhicule, réinitialiser l'appareil en l'éteignant, puis en le rallumant. Une fois que l'appareil compatible avec la technologie mains libres *Bluetooth*® sera réinitialisé, la communication reprendra.
- Une fois que le jumelage est effectué, le système demandera une fois de télécharger les contacts du téléphone cellulaire. Une confirmation pourrait être requise pour certains téléphones. Il faut donc s'assurer que le téléphone accepte la connexion. Se référer au guide de l'utilisateur pour obtenir davantage de renseignements concernant le jumelage et les connexions des téléphones.

Connexion d'un appareil

Appuyer sur la **SETUP** touche ▶
Sélectionner [Phone] (téléphone ▶
Sélectionner [Phone List] (liste de téléphones)

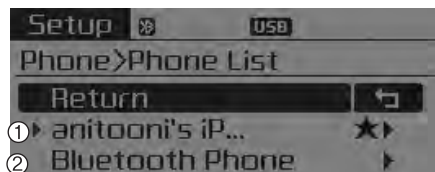

- 1) Téléphone connecté : Appareil qui est actuellement connecté
- 2) Téléphone jumelé : Appareil qui est jumelé mais non connecté

À partir de la liste des téléphones jumelés, sélectionner le dispositif que vous souhaitez connecter et sélectionner [Connecter].

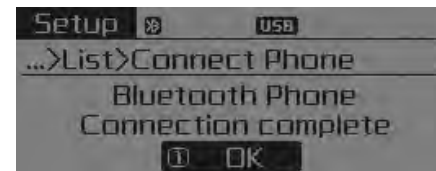
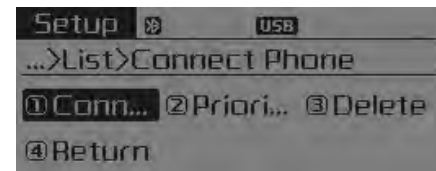

Modifier la priorité

Qu'est-ce qu'une priorité?

Il est possible de jumeler jusqu'à cinq dispositifs *Bluetooth®* Wireless Technology avec le système audio de la voiture. La fonction " Modifier la priorité " sert donc à configurer la priorité de connexion des téléphones jumelés.

Appuyer sur la **SETUP** touche ▶
Sélectionner [Phone] (téléphone ▶
Sélectionner [Phone List] (liste de téléphones)

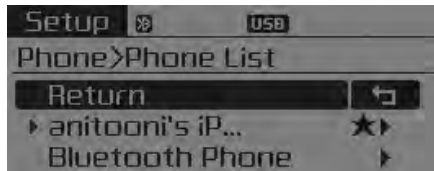

À partir de la liste des téléphones jumelés, sélectionner le téléphone auquel vous souhaitez attribuer la plus grande priorité, sélectionner le bouton [Modifier la priorité] dans le menu. Le dispositif sélectionné recevra la priorité la plus élevée.

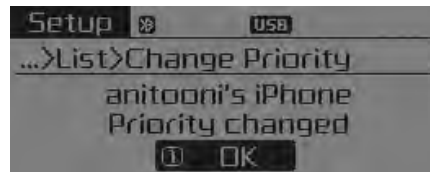
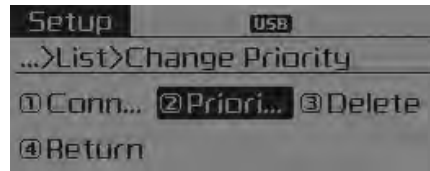

- Une icône de priorité s'affichera si un téléphone est choisi comme étant le téléphone prioritaire.

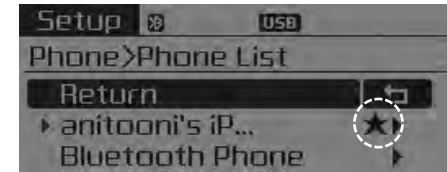

Déconnexion d'un appareil

Appuyer sur la **SETUP** touche ▶
Sélectionner [Phone] (téléphone) ▶
Sélectionner [Phone List] (liste de téléphones)

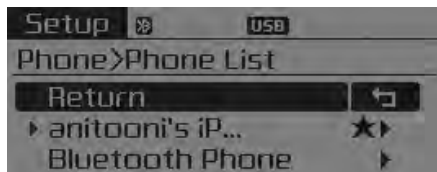

À partir de la liste des téléphones jumelés, sélectionner le dispositif actuellement connecté et sélectionner le bouton [Déconnecter].

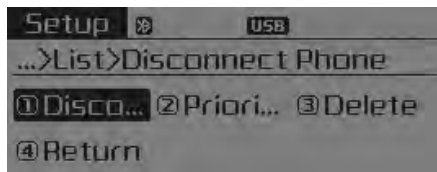

Suppression d'un appareil

Appuyer sur la **SETUP** touche ▶
Sélectionner [Phone] (téléphone) ▶
Sélectionner [Phone List] (liste de téléphones)

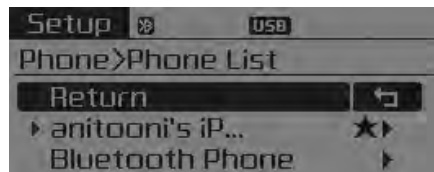

À partir de la liste des téléphones jumelés, sélectionner le dispositif que vous souhaitez supprimer et sélectionner le bouton [Supprimer].

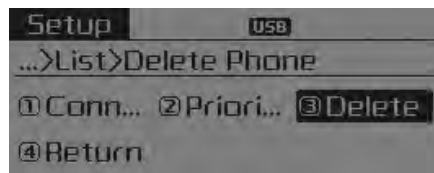

- Lors de la suppression du dispositif actuellement connecté, le dispositif sera automatiquement déconnecté pour pouvoir réaliser le processus de suppression.
- Si un dispositif *Bluetooth®* Wireless Technology jumelé est supprimé, l'historique des appels et les coordonnées enregistrées du dispositif seront également supprimés.
- Pour utiliser de nouveau un dispositif supprimé, vous devez refaire le processus de jumelage.

UTILISER *Bluetooth®* Wireless Technology

Écran du menu du téléphone

Menus du téléphone

Avec un dispositif *Bluetooth®* Wireless Technology connecté, appuyer sur la touche **PHONE** pour afficher l'écran Menu du téléphone.

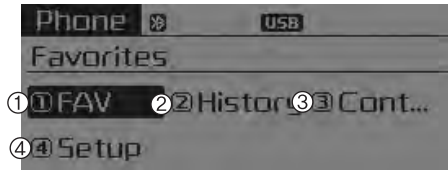

- 1) Favori : Jusqu'à 20 contacts utilisés fréquemment sont enregistrés pour y avoir rapidement accès.
- 2) Historique des appels : Affiche l'écran de la liste d'historique des appels

- 3) Contacts : Affiche l'écran de la liste de contacts
- 4) Configuration : Affiche les paramètres liés au téléphone

- Si le bouton [Historique des appels] est sélectionné, alors qu'il n'existe pas de données dans l'historique des appels, déclenchera une invitation à télécharger les données d'historique des appels.
- Si la touche [Contacts] est sélectionnée, mais qu'aucune donnée n'est enregistrée, un message demandant de télécharger les contacts s'affichera.
- Cette fonction pourrait être incompatible sur certains téléphones cellulaires. Pour obtenir de plus amples renseignements sur le téléchargement, se reporter au manuel d'utilisation du téléphone cellulaire.

Prendre des appels téléphoniques

Prendre un appel téléphonique

Si vous répondez à un appel sur un dispositif *Bluetooth®* Wireless Technology connecté, l'écran suivant s'affiche.

Pour accepter l'appel, appuyer  sur la touche du volant quand on reçoit l'appel entrant.

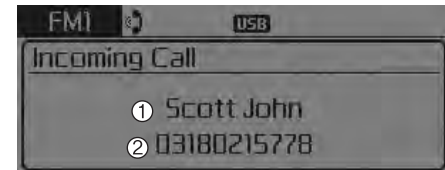

- 1) Appelant : Affiche le nom de l'autre partie quand l'appelant est enregistré parmi vos contacts
- 2) Numéro entrant : Affiche le numéro entrant

- Si un appel entrant est signalé sur l'écran, les fonctions audio et de réglages sont désactivées. Seul le volume fonctionnera.
- Le numéro de téléphone peut ne pas s'afficher correctement sur certains téléphones cellulaires.
- Quand un appel est pris avec le téléphone cellulaire, le mode d'appel passe automatiquement au mode Numéro privé.

Favoris

Appuyer sur la touche **PHONE** ►
Sélectionner [Favoris]



- 1) Contact préféré sauvegardé : Connecte l'appel sélectionné
- 2) Pour ajouter un favori : Les contacts téléchargés sont sauvegardés dans les favoris.

- Pour sauvegarder les favoris, on recommande de télécharger les contacts.
- Les contacts sauvegardés dans les favoris ne seront pas automatiquement mis à jour, même s'ils ont été mis à jour dans le téléphone. Pour mettre à jour les favoris, supprimer le dossier " Mes favoris " et en créer un nouveau.

Historique des appels

Appuyer sur la touche **PHONE** ►
Sélectionner [Historique des appels]

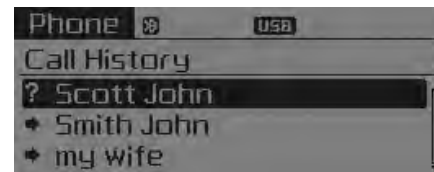

Une liste indiquant les appels entrants, sortants et manqués est affichée.

- Certains téléphones cellulaires pourraient ne pas sauvegarder l'historique des appels.
- Les appels reçus avec l'identité de l'interlocuteur cachée ne seront pas sauvegardés dans l'historique.
- Il est impossible d'utiliser l'historique d'appel si aucun appel n'est enregistré ou si le téléphone compatible avec la technologie mains libres *Bluetooth*® n'est pas connecté.

- L'historique d'appel enregistré jusqu'à 20 appels reçus, faits ou manqués.
- La durée des appels passés/reçus n'est pas sauvegardée.

Contacts

Appuyer sur la touche **PHONE** ►
Sélectionner [Contacts]



La liste des entrées figurant dans votre annuaire téléphonique est affichée.

NOTE:

Trouvez un contact par ordre alphabétique en appuyant sur la touche **(MENU)**.

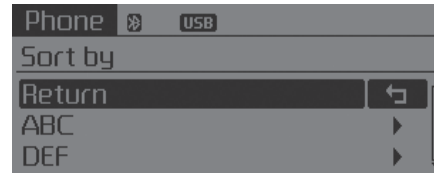

- On peut télécharger jusqu'à 1 000 contacts sauvegardés dans un téléphone cellulaire compatible avec la technologie mains libres *Bluetooth*® dans le répertoire du véhicule. On ne peut pas modifier ou supprimer les contacts téléchargés dans le répertoire du véhicule avec le téléphone.
- Les contacts de chaque téléphone cellulaire jumelés à l'appareil compatible avec la technologie mains libres *Bluetooth*® sont gérés indépendamment (il y a un maximum de 5 téléphones et de 1 000 contacts par téléphone). Les données téléchargées précédemment sont mises à jour même si l'appareil compatible avec la technologie mains libres *Bluetooth*® a été débranché. (Cependant, les contacts et l'historique d'appel sauvegardés dans le téléphone seront supprimés si le téléphone jumelé est supprimé.)
- On peut télécharger les contacts si on utilise l'audio en transit Bluetooth.

- Une icône et une barre de statut s'affichent lors du téléchargement du contact.
- Il est impossible de télécharger des contacts si la fonctionnalité de téléchargement des contacts de l'appareil compatible avec la technologie mains libres *Bluetooth®* est désactivée. Certains appareils demandent l'autorisation avant de commencer à télécharger les contacts. Si le téléchargement ne se fait pas automatiquement, vérifier les réglages de l'appareil compatible avec la technologie mains libres *Bluetooth®* ou le statut sur l'écran.
- Certains téléphones pourraient ne pas être compatibles avec le téléchargement des contacts. Pour obtenir davantage de renseignements sur les appareils et les fonctionnalités *Bluetooth®* compatibles, se référer au guide d'utilisation du téléphone.

Réglage *Bluetooth®* Wireless Technology

Le mot et les logos *Bluetooth®* sont des marques de commerce déposées et possédées par Bluetooth SIG, Inc. Toute utilisation de ces marques par Kia est faite sous licence. Les autres marques ou noms de commerce sont la propriété de leurs propriétaires respectifs. Un téléphone compatible avec *Bluetooth®* est requis pour pouvoir utiliser la technologie sans fil *Bluetooth®*.

AVERTISSEMENT

Conduire en étant distrait pourrait entraîner une perte de contrôle du véhicule, pouvant entraîner un accident, des blessures graves ou même la mort. La responsabilité première du conducteur est d'assurer la conduite sécuritaire du véhicule, en conformité avec le Code de la route. Ne jamais utiliser d'appareils, d'équipements ou de dispositifs intégrés au véhicule illégaux ou qui inciteraient le conducteur à quitter la route des yeux ou à ne plus se concentrer sur la conduite sécuritaire du véhicule.

Jumelage d'un nouvel appareil

Appuyer sur la touche **SETUP** ▶
 Sélectionner [Téléphone] ▶
 Sélectionner [Jumeler téléphone]

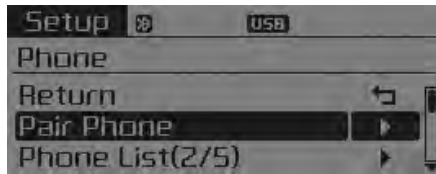

Les appareils munis de *Bluetooth*® Wireless Technology peuvent être jumelés au système audio.

Pour en savoir plus, se reporter à la rubrique " Jumelage lors de la configuration du téléphone " dans la section *Bluetooth*® Wireless Technology.

Afficher la liste de téléphones jumelés

Appuyer sur la **SETUP** touche ▶
 Sélectionner [Phone] (téléphone ▶
 Sélectionner [Phone List] (liste de téléphones)

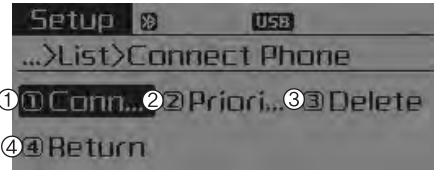
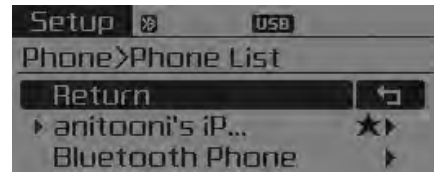

Cette fonction est utilisée pour afficher les téléphones cellulaires appariés au système audio. Lors de la sélection d'un téléphone apparié, le menu de configuration s'affiche.

Pour en savoir plus, se reporter à la rubrique " Programmation *Bluetooth*® Wireless Technology " dans la section *Bluetooth*® Wireless Technology.

- 1) Connecter/déconnecter le téléphone : Connecter/déconnecter le téléphone sélectionné
- 2) Changer de priorité : Règle le téléphone actuellement sélectionné au niveau de priorité de connexion le plus élevé.
- 3) Supprimer : Supprime le téléphone sélectionné.
- 4) Retour : Passe à l'écran précédent

- Pour savoir si un téléphone cellulaire autorise le téléchargement des contacts, se référer au guide de l'utilisateur du téléphone cellulaire en question.
- Seuls les contacts du téléphone connecté peuvent être téléchargés.

Téléchargement des contacts

Appuyer sur la touche **SETUP** ▶
Sélectionner [Téléphone] ▶
Sélectionner [Téléchargement contacts]



Lors du téléchargement des contacts d'un téléphone cellulaire, une barre indiquant le progrès du téléchargement est affichée.

- Au moment de télécharger les contacts du téléphone, les données de correspondance précédentes sont supprimées.
- Cette fonction pourrait être incompatible sur certains téléphones cellulaires.
- Il est possible que la reconnaissance vocale ne fonctionne pas pendant le téléchargement des contacts.

Téléchargement automatique (contacts)

Appuyer sur la touche **SETUP** ▶
Sélectionner [Téléphone] ▶
Sélectionner [Téléchargement automatique]

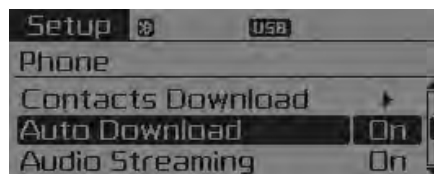

Cette fonction s'emploie lors du téléchargement automatique des contacts cellulaires après la connexion d'un téléphone muni de *Bluetooth®* Wireless Technology.

* AVIS

- La fonction de téléchargement automatique téléchargera des contacts cellulaires chaque fois que le téléphone est connecté. Le temps nécessaire du téléchargement peut varier selon le numéro de contacts sauvegardés et l'état de la communication.
- Avant le téléchargement de contacts, vérifier d'abord que le téléphone cellulaire prend en charge la fonction de téléchargement des contacts.

Lecture de musique en continu

Appuyer sur la touche **SETUP** ▶
 Sélectionner [Téléphone] ▶
 Sélectionner [Lecture de musique en continu]

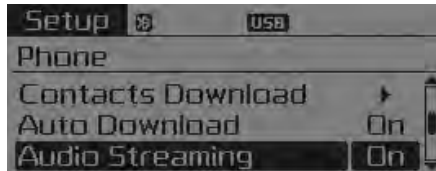

Si la Lecture de musique en continu est activée, il est possible de lire des fichiers musicaux enregistrés dans l'appareil compatible *Bluetooth*® Wireless Technology du véhicule.

Volume de sortie

Appuyer sur la touche **SETUP** ▶
 Sélectionner [Téléphone] ▶
 Sélectionner [Volume de sortie]

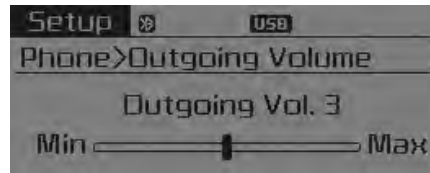

Utiliser **TUNE** pour régler le volume de sortie.

- Même pendant un appel, on peut modifier le volume en utilisant la touche **SEEK TRACK**.

Désactiver le système Bluetooth

Appuyer sur la touche **SETUP** ▶
 Sélectionner [Téléphone] ▶
 Sélectionner [Système Bluetooth désactivé]

Une fois *Bluetooth*® Wireless Technology désactivée, les fonctions connexes ne seront pas prises en charge par le système audio.

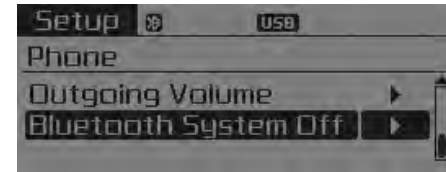

- Pour réactiver *Bluetooth*® Wireless Technology, aller à **SETUP** ▶ [Téléphone], puis sélectionner "Oui".

RECONNAISSANCE VOCALE

Utiliser la reconnaissance vocale

Commencer à utiliser la reconnaissance vocale

Appuyer brièvement sur la touche  sur le volant

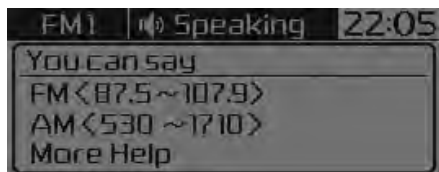

Si l'invite de rétroaction est [ACTIVÉE], le système dira " Veuillez énoncer une commande après le signal sonore. " suivi d'un signal sonore.

- Si l'invite de rétroaction est [DÉSACTIVÉE], le système n'émettra qu'un signal sonore.
- Pour modifier l'invite de rétroaction [ACTIVÉE]/[DÉSACTIVÉE], accéder à **SETUP** ▶ [Système] ▶ [Invite de rétroaction]
- Pour une bonne reconnaissance vocale, énoncer la commande vocale après la directive vocale et le signal sonore.

Annulation temporaire des invites de rétroaction

Pendant qu'une invite de rétroaction est énoncée ▶ Appuyer rapidement sur la touche  sur la télécommande de direction (moins de 0,8 seconde)

L'invite de rétroaction prend immédiatement fin et le signal sonore est émis. Après le signal sonore, énoncer la commande vocale.

Réinitialiser la reconnaissance vocale

Pendant que le système attend une commande ▶ Appuyer rapidement sur la touche  sur la télécommande de direction (moins de 0,8 seconde)

L'état d'attente de commande prend immédiatement fin et le signal sonore est émis. Après le signal sonore, énoncer la commande vocale.

TERMINER L'UTILISATION DE LA RECONNAISSANCE VOCALE

Pendant l'utilisation de la reconnaissance vocale ► Maintenir enfoncé la touche  sur la télécommande de volant de direction (plus de 0,8 seconde)

- Pendant l'utilisation de commande vocale, celle-ci prendra fin si une touche du volant de direction ou une autre touche est enfoncée.
- Dans un état pendant lequel le système attend une commande vocale, dire " Annuler " ou " Fin " pour mettre fin à la commande vocale.
- Dans un état pendant lequel le système attend une commande vocale, maintenir enfoncée la touche  sur la télécommande de direction pour mettre fin à la commande vocale.

Astuces concernant la reconnaissance vocale et les contacts téléphoniques :

Le système de reconnaissance vocale de Kia pourrait reconnaître difficilement certains accents ou certains noms peu courants. Lorsqu'on utilise la reconnaissance vocale pour passer un appel, parler d'un ton modéré, et prononcer les syllabes clairement. Pour que la reconnaissance vocale fonctionne le mieux possible, prendre ces éléments en compte lors de l'enregistrement des contacts :

- Ne pas enregistrer de noms simples (par exemple, " Jean ", " Maman ", " Josée ", etc.) Utiliser toujours les noms et prénoms pour tous les contacts.
- Ne pas utiliser de caractères spéciaux (comme " @ ", " tirets - ", " et & ").

- Ne pas utiliser d'abréviations (par exemple, utiliser " Lieutenant " au lieu de " Lt ") ou d'acronymes (par exemple, utiliser " Services financiers " au lieu de " SF "). Énoncer toujours le nom exactement comme il est enregistré dans la liste des contacts.

Meilleures pratiques pour la Liste de contacts

- 1) N'utilisez pas d'acronymes (ex. : utilisez " Service provincial de la finance " plutôt que " SPF ").
- 2) Si un nom dans la liste de contacts n'est pas reconnu, donnez-lui un nom plus descriptif (ex. : utilisez " Gran-père Joseph " plutôt que " vieux Joseph ")

Utilisation illustrée des commandes vocales

- Engager la commande vocale.

Appuyez brièvement sur  (moins de 0,8 s) :

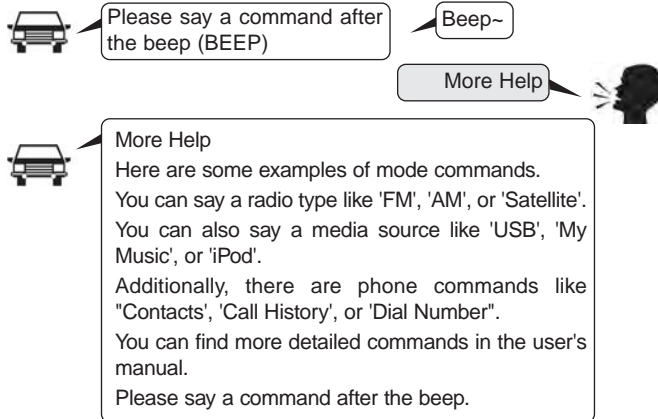

- Sauter la reconnaissance vocale

Appuyez brièvement sur  (moins de 0,8 s) :

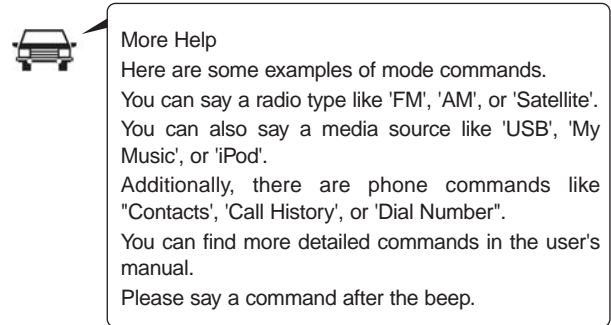
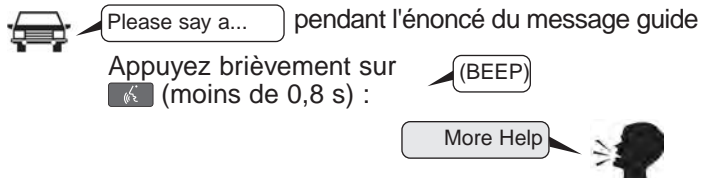

- Fin de la commande vocale.

Appuyez brièvement sur  (moins de 0,8 s) :

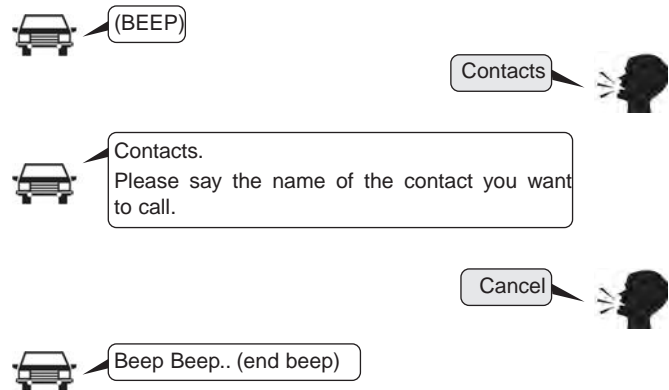

Liste des commandes vocales

- Commandes courantes : Ces commandes peuvent être utilisées dans la plupart des situations. (À noter cependant que certaines commandes pourraient ne pas fonctionner dans certains cas).

Command	Fonction
More Help (Aide pour tout)	Guide sur les commandes qui peuvent être utilisées en tout temps avec le système.
Help (Aide)	Guide sur les commandes qui peuvent être utilisées au mode courant.
Call<Name> (Appeler <Nom>)	Appels <Nom> mémorisés dans les Contacts. Ex. Appeler « John Smith ».
Phone (Téléphone)	Offre des conseils sur les commandes téléphoniques. Après avoir énoncé cette commande, dire " Favoris ", " Historique des appels " ou " Composer le numéro " afin d'exécuter les fonctions correspondantes.
Favorites (Favoris)	Afficher l'écran des favoris.
Call History (Historique des appels)	Affiche l'écran de l'historique des appels.
Contacts (Appeler par nom)	Affiche l'écran des contacts. Après avoir prononcé la commande, dites le nom d'un contact mémorisé dans les Contacts pour établir une connexion automatique.
Dial Number (Composer le numéro)	Affiche l'écran numérique de composition. Une fois la commande donnée, vous pouvez dicter le numéro à composer.
Recomposer (Redial)	Établit la connexion avec le dernier numéro composé.

Commande	Fonction
Tutorial (Tutoriel)	Offre de l'aide sur l'utilisation des commandes vocales et sur les connexions <i>Bluetooth</i> ®.
Radio	<ul style="list-style-type: none"> • Pendant l'écoute de la radio, affiche l'écran suivant de la radio. (FM1→FM2→AM→SAT1→SAT2→SAT3→FM1) • Pendant l'écoute à un mode différent, affiche le dernier écran radio affiché. • Pendant l'écoute de la radio FM, maintient le statut courant. • Pendant l'écoute à un mode différent, affiche le dernier écran FM.
FM1(FM un)	Affiche l'écran FM1.
FM2(FM deux)	Affiche l'écran FM2.
AM	Affiche l'écran AM.
FM Preset 1~6 (FM présélection 1~6)	Syntonise le dernier canal écouté en mémoire FM 1 à 6.
AM Preset 1~6 (AM présélection 1~6)	Syntonise le canal mémorisé en mémoire AM 1 à 6.
FM 87.5~107.9	Syntonise la fréquence FM correspondante.
AM 530~1710	Syntonise la fréquence AM correspondante.

Caractéristiques du véhicule

Commande	Fonction
SiriusXM™	<ul style="list-style-type: none">• Pendant l'écoute de la radio SIRIUS™, maintient le statut courant.• Pendant l'écoute à un mode différent, affiche le dernier écran SIRIUS™ affiché.
SiriusXM™ (Satellite) 1~3	Affiche l'écran SIRIUS™ choisi.
SiriusXM™ Channel 0~223	Joue la chaîne SIRIUS™ sélectionnée.
Media (Média)	Passe au dernier écran de supports.
CD	Fait jouer la musique sur le CD.
USB	Fait jouer la musique USB.
iPod®	Fait jouer la musique d'un iPod.

Commande	Fonction
My Music (Ma musique)	Fait jouer la musique mémorisée dans My Music.
AUX (Auxiliaire)	Fait jouer la musique sur un dispositif externe connecté.
Bluetooth® Audio	Écoutez la musique sauvegardée dans l'appareil de technologie sans fil <i>Bluetooth®</i> qui est connecté.
Please repeat (Veuillez répéter)	Répète le dernier commentaire.
Mute (Sourdine)	Met le son en sourdine
Cancel (Exit) (Annuler (Quitter))	Met fin à la commande vocale.

- Commandes pour la radio FM/AM : commandes disponibles pendant le fonctionnement de la radio FM, AM

Commande	Fonction
Preset 1~6 (Présélection 1~6)	Fait jouer le canal mémorisé sous la touche de mémoire 1 à 6.
Scan (Balayage)	Balaie les fréquences syntonisables suivant la fréquence actuelle et les échantillonne pendant 10 secondes chacune.
Preset Scan (Balayage des présélections)	Passe à la position mémoire suivant la position actuelle et l'échantillonne pendant 10 secondes.
Information	Affiche l'information sur la fréquence courante. (Cette fonction peut être utilisée pour la réception RBDS.)

- Commandes pour la radio par satellite : commandes qui peuvent servir à l'écoute de la radio par satellite.

Commande	Fonction
Channel 0~223 (Canal 0 à 223)	Lit le canal satellite sélectionné.
Scan (Balayage)	Balaie les canaux syntonisables depuis le canal actuel et les échantillonne pendant 10 secondes chacun.
Preset 1~6 (Présélection 1~6)	Fait jouer la fréquence mémorisée sous la touche 1 à 6.
Information	Affiche l'information sur la fréquence courante.

Caractéristiques du véhicule

- Commandes pour le lecteur CD : commandes disponibles pendant le fonctionnement du lecteur CD
- Commandes pour la prise MP3 CD/USB : commandes disponibles pendant le fonctionnement de la prise USB et MP3 CD

Commande	Fonction
Random (Lecture aléatoire)	Fait la lecture aléatoire des pistes du CD.
Random Off (Arrêt de la lecture aléatoire)	Annule la lecture aléatoire et reprend la lecture séquentielle.
Repeat (Répéter)	Fait répéter la piste actuelle.
Repeat Off (Répétition désactivée)	Annule la lecture répétitive et reprend la lecture séquentielle.
Track 1~30 (Piste 1~30)	Fait jouer la piste du numéro indiqué.

Commande	Fonction
Random (Lecture aléatoire)	Fait la lecture aléatoire des fichiers dans le dossier courant.
Random Off (Arrêt de la lecture aléatoire)	Annule la lecture aléatoire des fichiers et reprend la lecture séquentielle.
Repeat (Répéter)	Fait répéter le fichier courant.
Repeat Off (Répétition désactivée)	Annule la lecture répétitive des fichiers et reprend la lecture séquentielle.
Information	Affiche l'écran d'information sur le fichier courant.
Next Folder (Dossier suivant)	Joue le premier fichier du dossier suivant.
Previous Folder (Dossier précédent)	Joue le premier fichier du dossier précédent.

- Commandes iPod® : commandes qui peuvent être utilisées avec un iPod®.
- Commandes My Music : commandes qui peuvent être utilisées avec My Music.

Commande	Fonction
Random (Lecture aléatoire)	Fait la lecture aléatoire des chansons dans la catégorie courante.
Random Off (Arrêt de la lecture aléatoire)	Annule la lecture aléatoire des chansons et reprend la lecture séquentielle.
Repeat (Répéter)	Fait répéter la chanson courante.
Repeat Off (Répétition désactivée)	Annule la lecture répétitive des chansons et reprend la lecture séquentielle.

Commande	Fonction
Random (Lecture aléatoire)	Fait la lecture aléatoire des chansons mémorisées.
Random Off (Arrêt de la lecture aléatoire)	Cancel random play to play files in sequential order.
Repeat (Répéter)	Repeats the current file.
Repeat Off (Répétition désactivée)	Annule la lecture aléatoire des chansons et reprend la lecture séquentielle.
Delete (Supprimer)	Efface le fichier courant. Vous passerez par un procédé additionnel de confirmation.

- Commandes pour la chaîne audio de la technologie sans fil *Bluetooth*[®] : les commandes disponibles pendant l'audio en transit provenant d'un téléphone cellulaire compatible avec la technologie mains libres *Bluetooth*[®]

Commande	Fonction
Play (Jouer)	Fait jouer la chanson couramment en pause.
Pause	Fait une pause de la chanson courante.

iPod[®] est une marque de commerce déposée d'Apple Inc. Appareil cellulaire numérique iPod[®] vendu séparément.

Le mot et les logos *Bluetooth*[®] sont des marques de commerce déposées et possédées par Bluetooth SIG, Inc. Toute utilisation de ces marques par Kia est faite sous licence. Un téléphone compatible avec *Bluetooth*[®] est requis pour pouvoir utiliser la technologie sans fil *Bluetooth*[®]. Pour continuer d'avoir accès au service SiriusXM après la période d'essai de 3 mois incluse avec l'achat du véhicule, un abonnement est requis. Après la période d'essai, le forfait choisi du service SiriusXM sera automatiquement renouvelé et facturé au coût en vigueur, sauf si le client appelle Sirius XMMC au 1- 866-635-2349 pour l'annuler. Consulter le Contrat du consommateur sur www.siriusxm.com pour obtenir toutes les modalités. Le service satellite Sirius est réservé aux personnes âgées d'au moins 18 ans et couvre les 48 états contigus des États-Unis, D.C. et PR (la couverture pouvant parfois être limitée). Les informations sur la circulation ne sont pas disponibles sur tous les marchés. Consulter siriusxm.com/traffic pour obtenir davantage de renseignements. Sirius, XM et toutes les marques et logos afférents sont des marques de commerce de Sirius XM Radio Inc.

Conduite du véhicule

Avant de prendre la route	5-4	• Pour accélérer temporairement alors que le régulateur est en circuit	5-36
• Avant d'entrer dans le véhicule	5-4	• Pour désengager le régulateur de vitesse	5-36
• Inspections nécessaires	5-4	• Pour ramener la vitesse de croisière à plus de 40 km/h (25 mi/h) environ	5-37
• Avant de démarrer	5-4	• Pour mettre le régulateur hors circuit	5-37
Bouton de démarrage/arrêt du moteur	5-6	Système active ECO	5-38
• Bouton de démarrage/arrêt du moteur illumine	5-6	• Fonctionnement de l'Active ECO	5-38
• Positions du bouton de démarrage/arrêt du moteur	5-6	• Quand l'Active ECO est activé	5-38
Démarrage du système hybride	5-9	• Limites du dispositif Active ECO	5-38
• Démarrage du système hybride avec clé intelligente	5-9	Dispositif de détection de présence dans les angles morts (BSD)	5-39
Boîte-pont automatique	5-12	• BSD (détection des angles morts) / LCA (aide au changement de voie)	5-40
• Utilisation de la boîte-pont automatique	5-12	• Alerte de trafic transversal arrière	5-43
• Bonnes pratiques de conduite	5-17	• Conditions de non-fonctionnement	5-45
Système de freinage	5-18	• Cet appareil est conforme à la norme RSS-210 d'Industrie Canada.	5-46
• Freins assistés	5-18	Utilisation économique	5-47
• Frein de stationnement	5-21	Conditions spéciales de conduite	5-49
• Système de freinage antiblocage (ABS)	5-23	• Conditions dangereuses	5-49
• Contrôle électronique de stabilité (ESC)	5-25	• Balancement du véhicule	5-49
• Commande d'aide au démarrage en pente (HAC)	5-29	• Négocier les virages en douceur	5-50
• Gestion de la stabilité du véhicule (VSM)	5-30	• Conduire la nuit	5-51
• Bonnes pratiques de freinage	5-32	• Conduire dans la pluie	5-51
Régulateur de vitesse	5-34		
• Pour régler le régulateur à une vitesse	5-35		
• Pour augmenter la vitesse réglée	5-35		
• Pour réduire la vitesse réglée	5-36		

- Conduire dans un endroit inondé 5-52
- Conduite hors route 5-52
- Rouler sur l'autoroute. 5-53
- Conduite en hiver 5-54**
 - Neige et glace 5-54
 - Liquide de refroidissement à forte teneur en éthylène glycol 5-55
 - Vérifier la batterie et les câbles 5-55
 - Passer à une " huile d'hiver " 5-55
 - Vérifier les bougies et le système d'allumage 5-55
 - Empêcher les serrures de geler 5-55
 - Utiliser un lave-glace antigel approuvé. 5-56
 - Ne laissez pas le frein de stationnement geler 5-56
 - Ne laissez pas la glace et la neige s'accumuler sous la bas de caisse. 5-56
 - Équipement en cas d'urgence. 5-57
- Limite de charge du véhicule 5-58**
 - Étiquette de renseignements sur les pneus et la charge 5-58
 - Étiquette de certification 5-61
- Poids du véhicule 5-63**
 - Poids à vide 5-63
 - Poids en ordre de marche. 5-63
 - Poids de charge 5-63
 - Poids brut sur l'essieu (PBE) 5-63
- Poids nominal brut sur l'essieu (PNBE) 5-63
- Poids brut du véhicule (PBV). 5-63
- Poids nominal brut du véhicule (PNBV). 5-63

Assurez-vous qu'il n'y a aucune fuite dans le système d'échappement

Faites vérifier le système d'échappement chaque fois que le véhicule est soulevé pour une vidange d'huile ou une autre raison. Si vous notez un changement dans le son de l'échappement ou si vous roulez sur un objet qui frappe le fond de la voiture, faites vérifier le système d'échappement dès que possible chez un concessionnaire Kia agréé.

⚠ AVERTISSEMENT - Gaz d'échappement

Ne pas inhaler des gaz d'échappement ou laisser le moteur en marche dans une pièce fermée. Les gaz d'échappement contiennent du monoxyde de carbone, un gaz transparent et inodore qui cause l'évanouissement et la mort par asphyxie.

⚠ AVERTISSEMENT - Hayon ouvert

Ne pas conduire avec le hayon ouvert. Les gaz toxiques peuvent entrer dans l'habitacle. S'il faut vraiment conduire avec le hayon ouvert, on doit :

- 1.Ouvrir toutes les fenêtres.**
- 2.Ouvrir les bouches de ventilation latérale.**
- 3.Mettre la ventilation sur air extérieur, l'acheminement de l'air au sol ou au visage, et le ventilateur à la vitesse maximum.**

AVANT DE PRENDRE LA ROUTE

Avant d'entrer dans le véhicule

- Assurez-vous que les glaces, les rétroviseurs extérieurs et les feux soient propres.
- Vérifiez l'état des pneus.
- Vérifiez sous le véhicule s'il y a des signes de fuites.
- Assurez-vous qu'il n'y a aucun obstacle derrière le véhicule si vous avez l'intention de faire marche arrière.

Inspections nécessaires

Vérifiez régulièrement les niveaux de liquides comme l'huile à moteur, le liquide de refroidissement, le liquide des freins et le lave-glace. Plus de détails à cet effet à la chapitre 7, " Entretien ".



⚠ AVERTISSEMENT
- Distractions pendant la conduite

Se concentrer sur la conduite. La responsabilité première du conducteur est d'assurer la conduite sécuritaire et légale du véhicule. Ne jamais utiliser d'appareils, d'équipements ou de dispositifs intégrés au véhicule qui inciteraient le conducteur à ne plus se concentrer sur la conduite sécuritaire du véhicule.

Avant de démarrer

- Fermez et verrouillez toutes les portes.
 - Positionnez le siège de façon à ce que les commandes soient à portée de la main.
 - Boucler la ceinture de sécurité.
 - Ajustez les rétroviseurs intérieur et extérieurs.
 - Assurez-vous que l'éclairage général fonctionne.
 - Vérifiez tous les cadrans.
 - Vérifiez le fonctionnement des témoins d'alerte quand vous tournez la clé de contact sur ON.
 - Désengagez le frein de stationnement et assurez-vous que le témoin de frein s'éteigne.
- Pour une opération sûre, prenez connaissance des caractéristiques et de l'équipement de votre véhicule.

⚠ AVERTISSEMENT

- Vérifier les alentours du véhicule

Avant de faire marche avant (D) ou arrière (R), regardez toujours autour du véhicule pour voir s'il y a des gens, surtout des enfants, à proximité.

⚠ AVERTISSEMENT

- Conduite avec les facultés affaiblies

Ne pas conduire avec les facultés affaiblies. Boire et conduire est dangereux. Même une petite quantité d'alcool affecte les réflexes, la perception et le discernement. La conduite sous l'effet des drogues est dangereuse, plus dangereuse que sous l'effet de l'alcool.

⚠ AVERTISSEMENT

- Objets non arrimés

Arrimer et ranger soigneusement les objets dans le véhicule. Lors d'un arrêt ou d'un virage soudain, les objets non fixés peuvent tomber au sol et affecter la commande des pédales, ce qui peut causer un accident.

⚠ AVERTISSEMENT

- Risque d'incendie

Lorsque vous garez ou immobilisez le véhicule et conservez le moteur en marche, veillez à ne pas appuyer sur l'accélérateur durant une période prolongée. Cela pourrait surchauffer le moteur ou le système d'échappement et causer un incendie.

BOUTON DE DÉMARRAGE/ARRÊT DU MOTEUR (SI ÉQUIPÉ)

Bouton de DÉMARRAGE/ARRÊT DU MOTEUR illuminé



Dès que la porte avant est ouverte et pour plus de commodité, le bouton de DÉMARRAGE/ARRÊT DU MOTEUR s'illumine. Il s'éteint environ 30 secondes après que vous ayez fermé la porte. Il s'éteint aussi dès que l'antivol est armé.

Positions du bouton de DÉMARRAGE/ARRÊT DU MOTEUR

OFF (éteint)

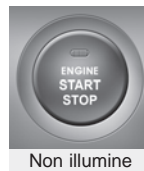

Si vous voulez éteindre le moteur (position START/RUN) ou couper le courant du véhicule (position ON), appuyez sur le bouton de DÉMARRAGE/ARRÊT DU MOTEUR alors que le levier de changement de vitesses est sur P (Park). Si vous appuyez sur le bouton de DÉMARRAGE/ARRÊT DU MOTEUR alors que le levier est sur une position autre que P (Park), le bouton de DÉMARRAGE/ARRÊT DU MOTEUR ne passera pas à la position OFF, mais plutôt à la position ACC.

En cas d'urgence, il est possible d'éteindre le moteur ou de placer le commutateur en position ACC quand le véhicule est en mouvement. Pour ce faire, appuyer sur le bouton de démarrage/arrêt du moteur pendant plus de 2 secondes ou appuyer dessus successivement 3 fois en moins de 3 secondes. Si le véhicule se déplace toujours, il est possible de redémarrer le moteur sans appuyer sur la pédale de frein en appuyant sur le bouton de démarrage/arrêt du moteur si le levier de vitesses est placé sur N (neutre).

ACC (Accessoires)



Témoin orange

Appuyez sur le bouton de DÉMARRAGE/ARRÊT DU MOTEUR alors qu'il se trouve à la position OFF, sans appuyer sur la pédale de freinage.

Les accessoires électriques sont sous tension.

Si le bouton de DÉMARRAGE/ARRÊT DU MOTEUR est laissé sur ACC pendant plus d'une heure, le bouton s'éteint automatiquement afin d'éviter de décharger la batterie.

ON (En circuit)



Témoin vert

Appuyez sur le bouton de DÉMARRAGE/ARRÊT DU MOTEUR alors qu'il se trouve à la position ACC, sans appuyer sur la pédale de freinage.

Les témoins avertisseurs peuvent être vérifiés avant que le moteur démarre. Ne laissez pas le bouton de DÉMARRAGE/ARRÊT DU MOTEUR en position ON trop longtemps. La batterie pourrait se décharger, empêchant le moteur de démarrer.

START/RUN (Démarrage/marche)



Non illuminé

Pour démarrer le système hybride, positionner le levier de vitesses sur P (Stationnement), puis appuyer sur la pédale de frein et sur le bouton de démarrage/arrêt du moteur.

Si on appuie sur le bouton de démarrage/arrêt du moteur sans appuyer sur la pédale de frein, le système hybride ne démarrera pas et le bouton changera comme suit :

OFF → ACC → ON → OFF

Vous risquez de décharger la batterie si vous laissez le bouton de DÉMARRAGE/ ARRÊT DU MOTEUR trop longtemps en position ACC ou ON.

AVERTISSEMENT

- Démarrage du véhicule

- N'appuyez jamais sur le bouton de DÉMARRAGE/ ARRÊT DU MOTEUR quand le véhicule est en mouvement. Vous risqueriez de perdre le contrôle du volant et des freins, ce qui pourrait entraîner un accident.
- Le verrou antivol du volant ne remplace pas le frein de stationnement. Avant de vous lever du siège du conducteur, assurez-vous toujours que le levier de changement de vitesses se trouve sur P (Park), engagez le frein de stationnement et éteignez le moteur. Un mouvement inattendu et soudain du véhicule peut survenir si vous ne prenez pas ces précautions.

* AVIS

Si on appuie sur la pédale de frein avant de démarrer le véhicule, la pédale de frein pourrait sembler instable. Cela est normal, du moment que le voyant n'est pas allumé.

DÉMARRAGE DU SYSTÈME HYBRIDE

Démarrage du système hybride avec clé intelligente (si équipé)



1. Gardez la clé intelligente sur vous ou dans le véhicule.
2. Assurez-vous que le frein de stationnement est serré.
3. Placez le levier de la boîte-pont sur P (stationnement). Appuyez à fond sur la pédale de frein
4. Appuyez sur le bouton de DÉMARRAGE/ARRÊT DU MOTEUR tout en appuyant sur la pédale de freinage.

Il devrait démarrer sans que vous ayez à appuyer sur l'accélérateur.

5. Ne pas laisser le véhicule immobile en attendant que le moteur chauffe. Commencer à conduire à un régime modéré (en évitant des accélérations et décélérations brusques.)

MISE EN GARDE

- *Si le voyant "READY" s'éteint alors que le véhicule est en mouvement, ne pas essayer de positionner le levier de vitesses sur P. Si les conditions routières et la circulation le permettent, il est possible redémarrer le système hybride sans appuyer sur la pédale de frein, en conservant le levier dans la même position et en appuyant sur le bouton de démarrage/arrêt du moteur pendant que le véhicule est en mouvement.*
- *Si le système hybride démarre, le symbole "READY" s'allumera. Si le symbole "READY" ne s'allume pas, faire vérifier et réparer le véhicule par un concessionnaire Kia agréé.*

- Il se peut que le moteur ne démarre pas si la clé est éloignée de vous, même si celle-ci se trouve dans le véhicule.
 - Quand le bouton de DÉMARRAGE/ ARRÊT DU MOTEUR se trouve sur ACC ou à une autre position, si une porte est ouverte, le système cherche la clé intelligente. Si elle ne se trouve pas dans le véhicule, l'avertissement "Key is not in vehicle" s'affiche à l'écran ACL. Si toutes les portes sont fermées, le carillon sonne 5 secondes. L'indicateur ou l'avertissement s'éteint dès que le véhicule est en mouvement. Gardez toujours la clé intelligente avec vous.
- Le moteur ne démarrera que si la clé intelligente se trouve dans le véhicule.

AVERTISSEMENT

- Mouvement non voulu du véhicule

Ne jamais laisser la clé Smart dans le véhicule avec des personnes ou enfants qui ne connaissent pas le fonctionnement du véhicule. Si on appuie sur le bouton-poussoir de démarrage et si la clé est dans le véhicule, le moteur est mis en marche et le véhicule peut se déplacer.

MISE EN GARDE

Si la température ambiante est faible, le symbole "READY" pourra rester allumé plus longtemps que normalement.

AVERTISSEMENT

Le système HEV ne démarrera que si la clé intelligente se trouve dans le véhicule. Ne laissez jamais les enfants ni quiconque d'autre qui n'est pas familier avec le véhicule, toucher le bouton de démarrage/ arrêt du système HEV ou toute autre pièce connexe.





OTF054006

- Si le fusible des feux d'arrêt est grillé, vous ne pouvez pas faire démarrer le moteur normalement. Remplacez le fusible. Si la chose n'est pas possible, vous pouvez faire démarrer le moteur en appuyant sur le bouton de DÉMARRAGE/ARRÊT DU MOTEUR pendant 10 secondes à la position ACC. Le moteur peut démarrer sans que vous ayez à appuyer sur la pédale de freinage. Toutefois, pour votre propre sécurité, appuyez toujours sur la pédale de freinage avant de faire démarrer le moteur.
N'appuyez pas sur le bouton de DÉMARRAGE/ARRÊT DU MOTEUR pendant plus de 10 secondes, sauf si le fusible des feux d'arrêt est grillé.
- Si la pile est faible ou que la clé intelligente ne fonctionne pas correctement, on peut démarrer le moteur en appuyant sur le bouton de démarrage/arrêt avec la clé intelligente. Le côté avec le bouton de verrouillage devrait toucher le bouton de démarrage/arrêt du moteur directement. Quand vous appuyez directement sur le bouton de démarrage/arrêt du moteur avec la clé intelligente, celle-ci devrait toucher le bouton à un angle droit.

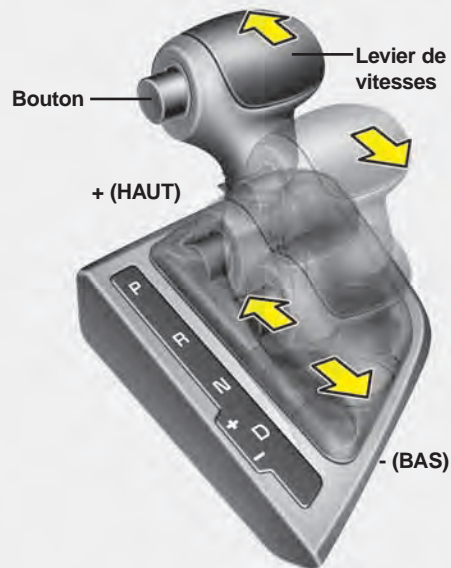
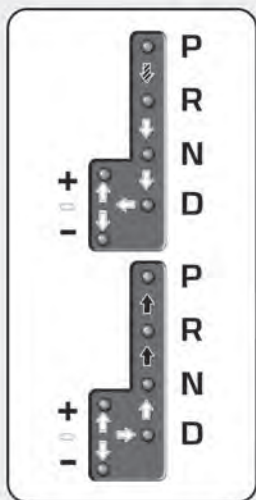
BOÎTE-PONT AUTOMATIQUE



-  Pour changer de vitesse, enfoncer la pédale de frein et appuyer sur le bouton.
-  Appuyez sur le bouton pour changer de rapport.
-  Le levier de vitesses peut être déplacé librement.

OTFH054010

Utilisation de la boîte-pont automatique

La boîte-pont automatique haut rendement offre 6 rapports de marche avant et un de marche arrière. Chaque rapport est choisi automatiquement, en fonction de la position du levier de vitesse.

* AVIS

Les premiers changements de vitesse peuvent être brusques sur un véhicule neuf ou si sa batterie a été déconnectée. Ceci est normal et la séquence de changement de vitesse est ajustée par le TCM (module de commande de la boîte-pont) ou le PCM (module de contrôle du groupe motopropulseur) après quelques changements.

Pour un fonctionnement doux, appuyez sur la pédale de frein pour passer du neutre (N) à la marche avant ou arrière.

 **MISE EN GARDE**
- Boîte-pont

Pour éviter d'endommager la boîte-pont, n'accélérez pas en marche arrière ou avant quand les freins sont engagés.

Le transaxle peut être endommagé si on passe à la position P (stationnement) lorsque le véhicule est en mouvement.

Quand vous arrêtez dans une pente, ne tenez pas le véhicule avec le pouvoir du moteur. Utilisez les freins ou le frein de stationnement.

Rapports de la boîte-pont

Le témoin lumineux au tableau de bord indique la position du levier de vitesse quand la clé de contact se trouve en position ON.

P (Park)

Arrêtez toujours le véhicule complètement avant de changer le levier sur P (Park). Cette position verrouille la boîte-pont et empêche les roues avant de tourner.

Embrayer sur P (Park) quand le véhicule roule bloquera les roues de traction, causant une perte de contrôle du véhicule.

R (Reverse) (marche arrière)

Utilisez cette position pour faire marche arrière avec le véhicule.



MISE EN GARDE

- Changement de vitesse

Arrêtez toujours le véhicule complètement avant de passer en marche arrière; vous pourriez endommager la boîte-pont en embrayant en marche arrière alors que le véhicule est en mouvement, sauf tel qu'expliqué dans " Faire balancer le véhicule ", plus loin dans ce manuel.

N (Neutre)

Les roues et la boîte-pont sont désengagées. Le véhicule roule librement même dans une petite pente, à moins que le frein de stationnement ou les freins ne soient engagés.

D (Drive)

Il s'agit de la position normale de marche avant. La boîte-pont passe automatiquement à travers la séquence de 6 rapports afin d'assurer une économie de consommation et une puissance maximales.

Pour plus de puissance lors d'un dépassement ou en grimpant une côte, enfoncez l'accélérateur. La boîte-pont effectuera alors une rétrogradation automatique.

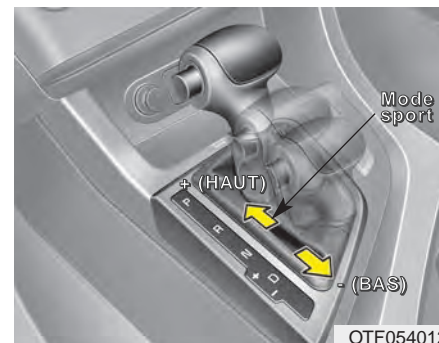

Mode sport

Que le véhicule soit stationnaire ou en mouvement, vous pouvez passer au mode sport en poussant le levier de vitesse de la position D (Drive) vers la grille manuelle. Pour retourner à la conduite automatique (D), ramenez le levier vers la grille principale.

Au mode sport, déplacer le levier vers l'arrière ou l'avant permet de changer de vitesses rapidement. Contrairement à une boîte manuelle, le mode sport permet le changement de vitesses sans relâcher l'accélérateur.

HAUT (+) : Poussez le levier une fois vers l'avant pour passer au rapport supérieur suivant.

BAS (-) : Tirez le levier une fois vers l'arrière pour rétrograder d'un rapport.

- Au mode sport, le conducteur doit effectuer les changements de vitesses en fonction des conditions de la route, prenant soin de ne pas faire tourner le moteur dans le rouge.
- Au mode sport, seuls les 6 rapports de marche avant peuvent être utilisés. Pour faire marche arrière ou stationner, ramenez le levier sur R ou P selon le cas.
- Au mode sport, la rétrogradation se fait automatiquement quand le véhicule ralentit. Quand le véhicule s'arrête, le 1er rapport est automatiquement choisi.

- Au mode sport, quand le régime du moteur approche la zone rouge, la boîte passe automatiquement à un rapport supérieur.
- Afin de maintenir un niveau approprié de performance et de sécurité, la boîte-pont pourra ne pas exécuter certains changements quand le levier de vitesse est actionné.
- Lors de la conduite sur une route glissante, poussez le levier de vitesse vers l'avant à la position (+). La boîte-pont passe au 2 (ou 3) rapport, ce qui permet un roulement plus doux sur une surface glissante. Ramenez le levier vers (-) pour rétrograder au 1er rapport.

Dispositif de verrouillage du levier de vitesse

La boîte-pont automatique est dotée d'un dispositif de verrouillage qui empêche la boîte-pont de passer de la position P (Park) à R (Reverse) sans que la pédale de frein soit enfoncée.

Pour passer de P (Park) à R (Reverse):

1. Tenez la pédale de frein enfoncée.
2. Faites démarrer le moteur ou tournez la clé de contact sur ON.
3. Déplacez le levier de vitesses.

Si vous enfoncez et relâchez la pédale de frein de façon répétitive alors que le levier de vitesse est sur P (Park), vous pourrez entendre un claquement au niveau du levier. Ceci est normal.

⚠ AVERTISSEMENT

- Changement du sélecteur à partir de P

Appuyez toujours sur la pédale de frein pour embrayer de P (Park) à un autre rapport afin d'éviter le mouvement accidentel du véhicule, ce qui pourrait blesser des personnes dans le véhicule ou autour.

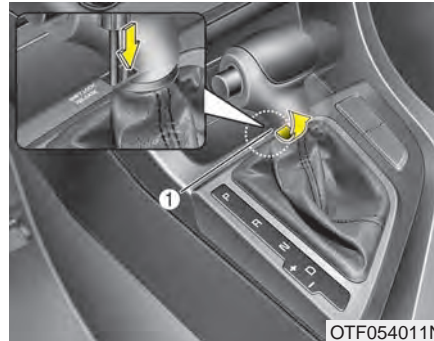

**Supplantation du verrouillage
(avec le système de clé smart)**

Si le levier de vitesse ne peut pas sortir de la position P (Park) ou N (Neutre) sur R (Reverse) alors que vous appuyez sur la pédale de frein, gardez la pédale de frein enfoncée et procédez comme suit :

1. Retirez soigneusement le capuchon de l'orifice d'accès à la supplantation du verrouillage (1).
2. Insérez un tournevis dans l'orifice d'accès et poussez.

3. Déplacez le levier de changement de vitesses.
4. Aussitôt après, faites inspecter le véhicule chez un concessionnaire Kia agréé.

Bonnes pratiques de conduite

- Ne déplacez jamais le levier de P ou N à une autre position alors que vous appuyez sur la pédale d'accélérateur.
- Ne déplacez jamais le levier de vitesse sur P alors que le véhicule est en mouvement.
- Ralentissez avant de rétrograder. Sinon, le rapport inférieur pourra ne pas s'engager.
- Utilisez toujours le frein de stationnement. Ne vous fiez pas à la position P (Park) de la boîte-pont pour empêcher le véhicule de bouger.
- Vous obtiendrez un rendement et une consommation de carburant optimaux en appuyant et relâchant la pédale d'accélérateur en douceur.

Monter une pente à partir d'une position d'arrêt

Pour monter une pente prononcée à partir d'une position d'arrêt, appuyez sur la pédale de frein, déplacez le levier de vitesse sur D (Drive). Choisissez le rapport approprié dépendamment de la charge et de l'angle de pente, puis relâchez le frein de stationnement. Appuyez graduellement sur l'accélérateur tout en relâchant les freins.

SYSTÈME DE FREINAGE

Freins assistés

Le système de freinage du véhicule est assisté par la pompe hydraulique électrique.

Si les freins perdent de la puissance à cause d'une panne du système de contrôle des freins, d'une alimentation instable ou pour toute autre raison, il est possible d'arrêter le véhicule en appuyant plus fort que d'habitude sur la pédale de frein. À noter cependant que la distance d'arrêt sera plus longue. Faire vérifier le système de freinage le plus rapidement possible.

AVERTISSEMENT

Si la pédale de frein ne retourne pas à sa position normale quand vous la relâchez, le système de freinage peut ne pas bien fonctionner. Faites vérifier le véhicule chez un concessionnaire Kia agréé.

AVERTISSEMENT

Afin d'éviter à avoir à freiner, ne suivez pas de près le véhicule devant vous et évitez les virages brusques si un freinage est requis dans une pente abrupte. Dans pareil cas, vous pourrez freiner mais il faudra appliquer une plus grande force.

MISE EN GARDE

N'appuyez pas sur la pédale de frein de façon continue si le témoin READY n'est pas allumé.

MISE EN GARDE

- Pédale de frein

Ne pas conduire avec son pied sur la pédale de frein. Cela fera trop chauffer les freins et peut causer de l'usure excessive des segments et des plaquettes de frein.

⚠ AVERTISSEMENT
- Freinage sur les pentes inclinées

Éviter d'appliquer continuellement les freins lorsqu'on descend une pente inclinée et longue. Dans ce cas, il est préférable de passer le sélecteur à un rapport inférieur. L'utilisation continue des freins cause sa surchauffe et peut entraîner une diminution temporaire de la puissance de freinage.

Les freins sont moins efficaces lorsqu'ils sont mouillés. Le véhicule pourrait aussi tirer sur un côté lors du freinage. On doit appuyer légèrement sur le frein pour savoir s'il est affaibli. Pour sécher les freins, appuyer sur la pédale légèrement, tout en gardant une vitesse modérée, jusqu'à ce que l'efficacité revienne à la normale.

Advenant une panne des freins

Si les freins du véhicule font défaut alors que le véhicule roule, vous pouvez faire un arrêt d'urgence en utilisant le frein de stationnement. La distance de freinage sera toutefois bien plus grande que normalement.

⚠ AVERTISSEMENT
- Frein de stationnement

Éviter d'appliquer le frein de stationnement pour arrêter un véhicule qui se déplace, à moins qu'on se trouve dans une situation d'urgence.

Appliquer le frein de stationnement alors que le véhicule roule à vitesse normale, peut entraîner une perte subite de contrôle du véhicule. Si vous devez utiliser le frein de stationnement pour arrêter le véhicule, usez de grande prudence.

Indicateur d'usure des freins à disque

Quand les plaquettes de frein sont usées et que des plaquettes neuves sont requises, vous entendrez un son strident d'avertissement sur les freins avant ou arrière (si équipé). Ce son peut être intermittent ou se produire chaque fois que vous appuyez sur la pédale de frein.

N'oubliez pas que certains climats ou certaines conditions de conduite peuvent faire grincer les freins. Ceci est normal et n'indique pas un problème avec les freins.



MISE EN GARDE - Remplacement de la pédale de frein

Ne pas continuer à conduire si les plaquettes de frein sont usées. Cela peut endommager les freins et entraîner des réparations coûteuses.

Toujours remplacer les plaquettes de frein avant ou arrière par paires.



AVERTISSEMENT - Usure des freins

Si les freins émettent un grincement aigu lors du freinage, il faut les réparer. Si on ignore cet avertissement des freins, on peut causer un accident sérieux.

Frein de stationnement

Engager le frein de stationnement

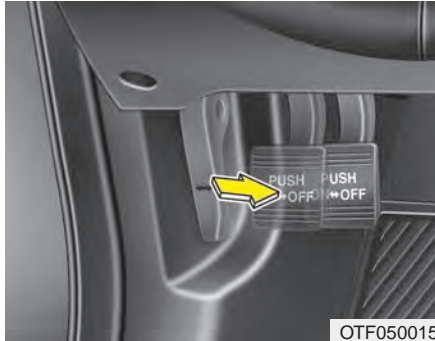

Pour engager le frein de stationnement, appuyez d'abord sur la pédale de frein puis enfoncez la pédale du frein de stationnement aussi loin que possible.



MISE EN GARDE - Frein de stationnement

Rouler avec le frein de stationnement engagé causera une usure excessive des plaquettes de frein et des rotors de frein.

Désengager le frein de stationnement

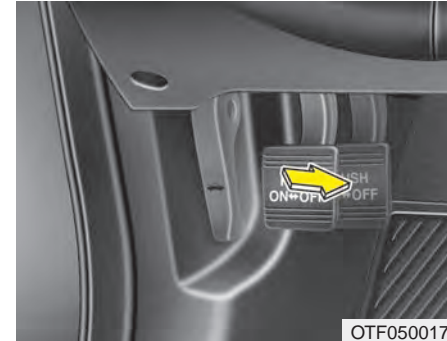

Pour desserrer le frein de stationnement, appuyez une deuxième fois sur la pédale de celui-ci tout en serrant le frein au pied. La pédale se relèvera automatiquement en position désengagée.

⚠ AVERTISSEMENT

- Utilisation du frein de stationnement

Tout véhicule stationné devrait avoir son frein de stationnement engagé pour éviter le mouvement accidentel du véhicule, ce qui pourrait causer des blessures aux passagers ou aux piétons.



Vérifiez le témoin d'alerte des freins en tournant la clé de contact sur ON (sans faire démarrer le moteur). Le témoin s'allumera si le frein de stationnement est engagé quand la clé de contact se trouve sur ON ou START.

Avant de prendre la route, assurez-vous que le frein de stationnement est bien désengagé et que le témoin des freins est éteint.

Si le voyant d'anomalie des freins reste allumé, alors que le frein de stationnement est desserré et que le système hybride affiche "READY", cela pourrait indiquer une anomalie avec le système de freinage. Faire corriger immédiatement la situation.

Si possible, cessez de rouler avec le véhicule immédiatement. Sinon, conduisez avec extrême prudence et seulement jusqu'à ce que vous atteigniez un endroit sûr pour arrêter le véhicule ou une station-service.

Système de freinage antiblocage (ABS)

Les freins ABS (ou l'ESC) ne peuvent empêcher un accident si on conduit en faisant des manœuvres dangereuses ou inappropriées. Même si ces systèmes augmentent l'efficacité d'un freinage d'urgence, il faut garder une distance sécuritaire au véhicule devant. On doit réduire la vitesse si les conditions de conduite sont mauvaises, par exemple :

- Si la route est cahoteuse, ou recouverte de neige ou de gravier
- Si le pavé est irrégulier, ou a de niveaux variables.

Ces situations entraînent une distance de freinage accrue, qui doit être prise en considération.

Le système ABS détecte continuellement la vitesse des roues. Si les roues sont sur le point de se bloquer, l'ABS module continuellement la pression hydraulique appliquée aux freins.

Si, lors d'un freinage, les roues sont sur le point de se bloquer, vous entendrez un son de cliquetis des freins ou sentirez un vrombrissement sur la pédale de frein. Ceci est normal et indique que le système ABS fait son travail.

Pour soutirer le maximum de l'ABS lors d'un freinage d'urgence, ne tentez pas de moduler la pression de freinage en " pompant " la pédale de frein. Appuyez sur la pédale de frein avec la plus grande force possible ou nécessaire dans le cas, et laissez le système ABS contrôler la pression appliquée à chaque roue.

* AVIS

Vous pourrez entendre un cliquetis dans le compartiment-moteur quand le véhicule se met à rouler après le démarrage du moteur. Cela est normal et indique que le système de freinage antiblocage fonctionne correctement.

- Même avec le système de freinage antiblocage, votre véhicule requiert une distance d'arrêt adéquate. Maintenez toujours une distance sûre avec les véhicules devant vous.
- Ralentissez toujours dans les courbes. Le système de freinage antiblocage ne peut pas empêcher des accidents causés par une vitesse excessive.
- Sur les routes inégales ou avariées, le système de freinage antiblocage pourra accroître la distance d'arrêt comparativement à celle de véhicules avec système de freinage ordinaire.



Le témoin des freins ABS s'allume pendant 3 secondes après que le commutateur est mis sur ON. Le témoin s'éteint après ce temps d'autodiagnostic de l'ABS, s'il fonctionne normalement. Si le témoin reste allumé, l'ABS est en panne, mais les freins fonctionnent toujours. Communiquer avec un concessionnaire agréé Kia aussitôt que possible.

- Si vous roulez sur une route avec peu de traction, comme une route glacée, et appuyez continuellement sur les freins, l'ABS sera continuellement actionné et le témoin ABS pourra s'allumer. Arrêtez-vous à un endroit sûr et éteignez le moteur.
- Redémarrez le moteur. Si le témoin ABS est éteint, le système ABS fonctionne normalement. Autrement, il y a un problème avec le ABS et vous devriez contacter un concessionnaire Kia agréé dès que possible.

*** AVIS**

Si vous utilisez des câbles volants pour faire démarrer le véhicule après que la batterie ait été déchargée, le moteur pourra ne pas tourner rondement et le témoin du système ABS pourra rester allumé. Ceci est causé par la faible tension de la batterie et ne veut pas dire que l'ABS fait défaut.

- Ne " pompez " pas la pédale de frein.
- Laissez la batterie recharger avant de prendre la route.

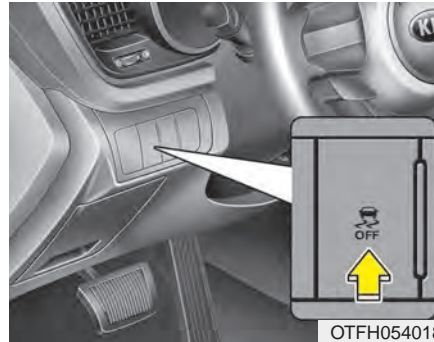
Contrôle électronique de stabilité (ESC)

Le système de contrôle électronique de stabilité (ESC) sert à stabiliser le véhicule quand vous négociez des virages. L'ESC compare la direction dans laquelle vous voulez aller avec celle que prend le véhicule. L'ESC applique les freins à chaque roue et prend charge du système de gestion du moteur afin de stabiliser le véhicule.

Une vitesse excessive dans les virages, des manoeuvres brusques et l'hydroplanage sur les surfaces détrempées peuvent causer de graves accidents. Seul un conducteur prudent et attentif pourra prévenir un accident en évitant les manoeuvres qui entraînent une perte de traction. Même avec l'ESC, prenez toujours des précautions normales comme rouler à vitesse sûre pour les conditions de la route.

Le contrôle électronique de stabilité (ESC) aide le conducteur à maintenir le contrôle du véhicule dans des conditions difficiles. Il n'est pas un substitut pour de bonnes pratiques de conduite. Des facteurs comme la vitesse, les conditions routières et la réaction du conducteur auront tous un effet sur l'efficacité de l'ESC à éviter une perte de contrôle. Il vous en revient toujours, en tant que conducteur, de rouler et de négocier les virages à vitesse raisonnable et de tenir compte d'une marge de sécurité suffisante.

Si vous appuyez sur la pédale de frein dans des conditions où les roues pourraient se bloquer, vous pourriez entendre un son de cliquetis sur les freins ou sentir une réaction équivalente sur la pédale de frein. Cela est normal et indique que l'ESC fonctionne.

Fonctionnement de l'ESC

ESC en circuit



- Quand la clé de contact est sur ON, les témoins d'alerte ESC et ESC OFF s'allument pendant environ 3 secondes puis le témoin ESC s'éteint.
- Appuyez sur le bouton ESC OFF pendant au moins une demi-seconde après avoir placé la clé de contact sur ON pour mettre l'ESC hors circuit (le témoin ESC OFF s'allume). Pour remettre l'ESC en circuit, appuyez sur ESC OFF (le témoin ESC OFF s'éteint).
- Quand vous faites démarrer le moteur, vous pourrez entendre un léger son de cliquetis. Il s'agit de l'ESC qui exécute un auto-diagnostic et cela n'indique pas un problème.

Système activé



Quand l'ESC est activé, le témoin ESC clignote.

- Quand le contrôle électronique de stabilité fonctionne correctement, vous pouvez sentir de légères impulsions dans le véhicule. Ce n'est que l'effet du contrôle sur les freins et ne signale rien d'inhabituel.
- Quand vous sortez de la vase ou quittez une route glissante, appuyer sur la pédale d'accélérateur pourra ne pas augmenter le régime du moteur.

ESC hors circuit

ESC OFF





Cette voiture présente deux types d'états de désactivation de l'ESC.

Si le moteur s'arrête alors que le système ESC est désactivé, l'ESC restera désactivé. Au redémarrage du moteur, l'ESC s'activera automatiquement de nouveau.





• État de désactivation ESC 1

Pour annuler le fonctionnement du système ESC, appuyer sur le bouton de désactivation ESC (ESC OFF ) brièvement (le témoin lumineux de désactivation ESC [ESC OFF ] s'allumera). Dans cet état, la fonction de commande du moteur ne fonctionne pas. Cela signifie que la fonction de traction asservie ne fonctionne pas. Seule la fonction de commande des freins fonctionne.



• État de désactivation ESC 2

Pour annuler le fonctionnement du système ESC, appuyer sur le bouton de désactivation ESC (ESC OFF ) pendant plus de 3 secondes. Le témoin lumineux de désactivation ESC (ESC OFF ) s'allume et la sonnerie d'avertissement de désactivation ESC se fera entendre. Dans cet état, la fonction de commande du moteur et la fonction de commande des freins ne fonctionnent pas. Cela signifie que la fonction de commande de stabilité de la voiture ne fonctionne plus.

Témoin d'alerte

■ Témoin ESC (clignotant)



■ Témoin ESC OFF (s'allume)



Quand vous tournez la clé de contact sur ON, le témoin d'alerte s'allume puis s'éteint si le système ESC fonctionne correctement.

Le témoin ESC clignote quand l'ESC fonctionne, et reste allumé si l'ESC fait défaut.

Le témoin lumineux ESC OFF s'allume si l'ESC est mis hors circuit avec le bouton ou si l'ESC ne s'engage pas quand vous le mettez en circuit.

Rouler avec des pneus ou des jantes de grandeurs différentes peut causer le mauvais fonctionnement de l'ESC.

Quand vous remplacez des pneus, assurez-vous qu'ils sont tous de la même grandeur que les pneus de première monte.

AVERTISSEMENT

- **Contrôle électronique de la stabilité**

Même si le véhicule est doté de contrôle électronique de la stabilité (ESC), on doit conduire avec attention. Ce dispositif ne peut aider à garder la maîtrise du véhicule que dans certaines situations.

Utilisation de ESC OFF

Sur la route

- Il est bon de tenir l'ESC en circuit autant que possible, pour la conduite de tous les jours.
- Pour mettre l'ESC hors circuit quand vous conduisez, appuyez sur le bouton ESC OFF alors que vous roulez sur une route plate.

N'appuyez jamais sur le bouton ESC OFF quand l'ESC est activé (témoin ESC clignotant).

Si vous mettez l'ESC hors circuit alors qu'il est activé, vous pourriez perdre le contrôle du véhicule.

⚠ AVERTISSEMENT
- Le fonctionnement de l'ESC

N'appuyez jamais sur le bouton ESC OFF quand l'ESC est activé (témoin ESC clignotant).

Si vous mettez l'ESC hors circuit alors qu'il est activé, vous pourriez perdre le contrôle du véhicule.

Commande d'aide au démarrage en pente (HAC)

L'aide au démarrage en côte est une fonction de confort. Elle vise principalement à empêcher le véhicule de reculer lorsque vous démarrez vers le haut du côté. L'aide maintient pendant 2 secondes la pression de freinage appliquée par le conducteur lors de l'arrêt, laissant au conducteur assez de temps pour appuyer sur l'accélérateur et prendre la route. La pression de freinage est réduite dès que le dispositif détecte l'intention du conducteur d'accélérer.

⚠ AVERTISSEMENT
- Activation du dispositif HAC

Les conducteurs devraient user de prudence quand l'HAC est activé. Le véhicule pourrait rouler vers l'arrière à cause d'un manque de pression de freinage et causer un accident.

- Le HAC ne s'engage pas si le levier de changement de vitesses se trouve sur P (Park) ou N (neutre).
- Le HAC s'engage même si l'ESC est hors circuit, mais ne s'engage pas si l'ESC fait défaut.

Gestion de la stabilité du véhicule (VSM)

Ce système améliore encore plus la stabilité du véhicule et la réaction du volant quand vous conduisez sur une route glissante ou si le véhicule détecte des changements dans le coefficient de traction entre les roues droites et gauches lors du freinage.

Fonctionnement du VSM

Quand la gestion de la stabilité du véhicule (VMS) fonctionne normalement, on peut ressentir des pulsations légères dans le véhicule. Cela est causé par la modulation des freins et n'indique rien d'anormal.

Le VSM ne fonctionnera pas quand :

- vous roulez sur un plan incliné (côte ou pente);
- faites marche arrière;
- le témoin ESC OFF () reste allumé au tableau de bord;
- le témoin EPS reste allumé au tableau de bord.

Mise hors circuit du VSM

Si vous appuyez sur le bouton ESC OFF pour mettre l'ESC hors circuit, le VSM sera aussi mis hors circuit et le témoin ESC OFF () s'allumera. Appuyez de nouveau sur le bouton pour remettre le VSM en circuit. Le témoin ESC OFF s'éteindra.

Témoin d'anomalie

Le VSM pourra se désactiver même si vous ne le mettez pas hors circuit en appuyant sur ESC OFF. Cela indique qu'une anomalie a été détectée dans le système de direction assistée électronique ou dans le système VSM. Si le témoin ESC (🚗) ou le témoin d'anomalie EPS reste allumé, rendez-vous chez un concessionnaire agréé Kia et faites vérifier le système.

- Le VSM est conçu pour fonctionner à une vitesse supérieure à environ 15 km/h (9 mi/h) dans les courbes.
- Le VSM est conçu pour fonctionner à une vitesse supérieure à environ 30 km/h (18 mi/h) lors du freinage sur une surface à coefficient de frottement variable.

- Le système de gestion de la stabilité du véhicule ne remplace pas de bonnes pratiques de conduite; ce n'est qu'une fonction d'appoint. Il en revient au conducteur de toujours vérifier la vitesse et la distance entre son véhicule et les autres. Tenez toujours le volant fermement quand vous conduisez.
- Votre véhicule est conçu pour réagir en fonction des intentions du conducteur, même avec un système VSM. Prenez toujours les précautions qui s'imposent, roulant à une vitesse appropriée aux conditions de la route, surtout par mauvais temps et sur les routes glissantes.

⚠️ AVERTISSEMENT **- Grandeur des pneus/ jantes**

Quand vous remplacez les pneus et les jantes, assurez-vous qu'ils soient de la même grandeur que les pneus et les jantes d'origine. Rouler avec des pneus ou des jantes de grandeur différente peut réduire les avantages du système de sécurité supplémentaire et du dispositif VSM.

Bonnes pratiques de freinage

- Assurez-vous que le frein de stationnement est désengagé et que le témoin de frein de stationnement est éteint, avant de prendre la route.
- Rouler dans l'eau peut mouiller les freins. Il en est de même quand vous passez dans un lave-auto. Les freins mouillés sont dangereux. Votre véhicule pourrait ne pas s'arrêter aussi vite si les freins sont mouillés et les freins mouillés peuvent tirer le véhicule d'un côté ou de l'autre.

Pour sécher les freins, appuyez légèrement sur la pédale de frein jusqu'à ce que le freinage retourne à la normale, prenant soin de garder le contrôle du véhicule en tout temps. Si le freinage ne retourne pas à la normale, arrêtez le véhicule dès que vous pouvez le faire en toute sécurité et communiquez avec un concessionnaire Kia agréé.

- Ne descendez pas une côte en roulement libre. Cela est extrêmement dangereux. Gardez le véhicule embrayé en tout temps, utilisez les freins pour vous ralentir, puis rétrogradez pour utiliser le frein moteur et maintenir une vitesse sûre.
- Ne "roulez" pas le pied sur la pédale de frein. Appuyer le pied contre la pédale de frein en conduisant peut être dangereux car les freins risquent de surchauffer et de perdre leur efficacité. Cela accélère aussi l'usure des pièces de frein.
- Si vous avez une crevaison en conduisant, appuyez lentement sur la pédale de frein et gardez le véhicule pointant droit devant alors que vous ralentissez. Une fois que vous roulez assez lentement pour faire un arrêt en sécurité, rendez-vous en bordure de la route et arrêtez à un endroit sûr.
- Si votre véhicule est équipé d'une boîte-pont automatique, ne laissez pas votre véhicule glisser vers l'avant. Gardez le pied fermement sur la pédale de frein quand le véhicule est arrêté.
- Soyez prudent quand vous stationnez dans une pente. Engagez le frein de stationnement fermement et placez le levier de vitesses sur P (boîte automatique). Si le véhicule pointe vers le bas de la pente, tournez les roues avant vers la chaîne de trottoir pour empêcher le véhicule de rouler. Si le véhicule pointe vers le haut de la pente, tournez les roues vers la route pour empêcher le véhicule de rouler. S'il n'y a pas de chaîne de trottoir ou si vous devez empêcher le véhicule de rouler, calez les roues.

- Dans certaines conditions, le frein de stationnement engagé peut geler en place. Ceci se produit surtout quand la neige ou la glace s'accumule près ou autour des freins arrière ou si les freins sont mouillés. S'il ya a une chance que le frein de stationnement gèle, ne l'engagez que temporairement alors que vous placez le levier de vitesse sur P (boîte automatique), puis calez les roues pour éviter que le véhicule roule. Désengagez alors le frein de stationnement.
- Ne tenez pas le véhicule dans une pente à l'aide de la pédale de l'accélérateur. Vous pourriez faire surchauffer la boîte-pont. Utilisez toujours la pédale de frein ou le frein de stationnement.

RÉGULATEUR DE VITESSE (SI ÉQUIPÉ)

Le régulateur de vitesse vous permet de programmer le véhicule de façon à ce qu'il maintienne une vitesse constante sans que vous ayez à garder le pied sur l'accélérateur.

Le régulateur est conçu pour fonctionner au-dessus de 40 km/h (25 mi/h) environ.

Si le régulateur de vitesse est laissé en circuit (témoin CRUISE allumé au tableau de bord), le régulateur pourrait s'engager par accident. Gardez le régulateur de vitesse hors circuit (témoin CRUISE éteint au tableau de bord) quand vous ne l'utilisez pas, afin d'éviter de régler une vitesse par inadvertance.

N'utilisez le régulateur de vitesse que si vous roulez sur une route ouverte, par beau temps.

Ne pas utiliser le régulateur de vitesse s'il y a beaucoup de circulation, si la circulation est variable, si la route est sinueuse, mouillée, glacée ou couverte de neige, ou sur une côte ou pente de plus de 6 % d'inclinaison.

* AVIS

- Lors de l'usage normal du régulateur de vitesse, si vous activez ou réactivez le commutateur SET après avoir appuyé sur les freins, le régulateur se remet en circuit après 3 secondes environ. Ce délai est normal.
- Pour activer le régulateur de vitesse, appuyez sur la pédale de frein au moins une fois après avoir mis le commutateur d'allumage à la position « ON » ou démarré le moteur. Cela permet de vérifier si la commande de frein, qui est un composant important pour annuler le régulateur de vitesse, fonctionne bien.

AVERTISSEMENT

- Mauvaise utilisation du régulateur de vitesse

Ne pas utiliser le régulateur de vitesse si la circulation ne permet pas la conduite sécuritaire à vitesse constante et à une distance suffisante au véhicule devant.

Pour régler le régulateur à une vitesse :



1. Enfoncer le bouton RÉGULATEUR DE VITESSE sur le volant de direction pour allumer le système. Le témoin lumineux RÉGULATEUR DE VITESSE s'allumera dans le groupe d'instruments.
2. Accélérez à la vitesse voulue, qui devrait être entre 40 km/h (25mi/h).



3. Déplacer le levier (1) vers le bas (à RÉGLER-) et le relâcher à la vitesse désirée. Le témoin lumineux RÉGLER s'allumera dans le groupe d'instruments. Relâcher la pédale d'accélérateur en même temps. La vitesse désirée sera automatiquement maintenue.

Sur une pente abrupte, le véhicule peut ralentir ou accélérer légèrement, lorsqu'on descend ou on monte sur la pente.

Pour augmenter la vitesse réglée :



Procédez de l'une de ces façons :

- Déplacer le levier (1) vers le haut (à RES+) et le maintenir. Le véhicule accélérera. Relâcher le levier à la vitesse désirée.
- Déplacer le levier (1) vers le haut (à RES+) et le relâcher immédiatement.

La vitesse de croisière augmentera de 2 km/h (1 mi/h) chaque fois que le levier est déplacé vers le haut (à RES+) de cette manière.

Pour réduire la vitesse réglée :



Procédez de l'une de ces façons :

- Déplacer le levier (1) vers le bas (à RÉGLER-) et le maintenir. Le véhicule ralentira graduellement. Relâcher le levier à la vitesse que l'on veut maintenir.
- Déplacer le levier (1) vers le bas (à RÉGLER-) et le relâcher immédiatement.

La vitesse de croisière diminuera de 2 km/h (1 mi/h) chaque fois que le levier est déplacé vers le bas (à RÉGLER-) de cette manière.

Pour accélérer temporairement alors que le régulateur est en circuit :

Si vous désirez accélérer temporairement alors que le régulateur est en circuit, appuyez sur la pédale de l'accélérateur. La vitesse accrue n'affecte pas le réglage du régulateur.

Pour revenir à la vitesse de consigne, retirer le pied de la pédale d'accélérateur.

Pour désengager le régulateur de vitesse, procédez d'une de ces façons :



- Enfoncer la pédale de frein.
- Avec une boîte automatique, placez le levier de vitesse sur N (neutre).
- Appuyez sur le bouton CANCEL sur le volant.
- Réduisez la vitesse du véhicule 15 km/h (9 mi/h) sous la vitesse de mémoire.
- Réduisez la vitesse du véhicule à moins de 40 km/h (25 mi/h) environ.

Chacune de ces actions désengagera le régulateur de vitesse (le témoin SET au tableau de bord s'éteint), mais ne met pas le régulateur de vitesse hors circuit. Pour remettre la commande du régulateur de vitesse en marche, soulever le levier (à RES+) sur le volant de direction. Vous retournerez à la vitesse programmée précédemment.

Pour ramener la vitesse de croisière à plus de 40 km/h (25 mi/h) environ :



OTFH054022

Si on a fait appel à une méthode autre que le bouton du RÉGULATEUR DE VITESSE pour annuler la vitesse de croisière et si le système est encore activé, la vitesse de consigne la plus récente sera automatiquement rétablie au moment de déplacer le levier vers le haut.

Il ne se réengagera toutefois pas si la vitesse a été réduite à moins de 40 km/h (25 mi/h) environ.

Pour mettre le régulateur hors circuit, procédez de l'une de ces façons :

- Enfoncer le bouton RÉGULATEUR DE VITESSE (le témoin lumineux RÉGULATEUR DE VITESSE s'allumera dans le groupe d'instruments).
- Coupez l'allumage.

Ces deux actions ont pour effet de mettre le régulateur de vitesse hors circuit. Si vous voulez réutiliser le régulateur de vitesse, reprenez les étapes présentées sous " Pour régler le régulateur de vitesse ", en page précédente.

SYSTÈME ACTIVE ECO (SI ÉQUIPÉ)

Fonctionnement de l'Active ECO



L'Active ECO aide à améliorer l'efficacité éconergétique en contrôlant le moteur et la boîte-pont. L'efficacité éconergétique peut toutefois être affectée par les habitudes du conducteur et les conditions de la route.

- Si vous appuyez sur le bouton Active ECO, le témoin ECO (vert) s'allume pour indiquer que l'Active ECO est engagé.
- Une fois engagé, l'Active ECO ne se désengage pas même si vous faites redémarrer le moteur. Pour désengager le dispositif, vous devez appuyer sur Active ECO de nouveau.
- Quand l'Active ECO est hors circuit, le véhicule retourne au mode normal de fonctionnement.

Quand l'Active ECO est activé :

- Le moteur peut devenir plus bruyant.
- Le véhicule pourra ralentir un peu.
- Le rendement du climatiseur pourra être affecté.

Limites du dispositif Active ECO

Si l'Active ECO est engagé dans les conditions suivantes, le fonctionnement du dispositif sera limité même si le témoin ECO ne change pas.

- Température du liquide de refroidissement basse :
le dispositif sera limité tant que la température normale de service n'est pas atteinte.
- Monter une côte :
le dispositif limitera la puissance disponible car le couple du moteur sera restreint.
- Mode sport :
le dispositif sera limité en fonction de la position du levier de vitesses.
- Si vous enfoncez l'accélérateur pendant quelques secondes :
Le système sera limité, puisqu'il déterminera que le conducteur accélère, souhaitant aller plus vite.

DISPOSITIF DE DÉTECTION DE PRÉSENCE DANS LES ANGLES MORTS (BSD) (SI ÉQUIPÉ)

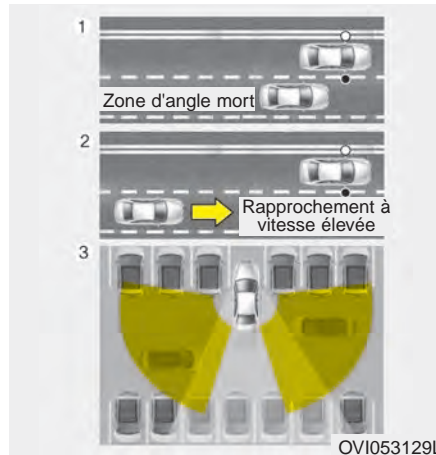

OVI053129L

Le BSD (dispositif de détection de présence dans les angles morts) utilise un capteur radar pour alerter le conducteur en cas de danger.

Il surveille la zone latérale arrière du véhicule et fournit des renseignements au conducteur.

Le système de détection de présence dans les angles morts (BSD) peut détecter des véhicules ou le mouvement, dans ces situations :

- (1) BSD (dispositif de détection de présence dans les angles morts)
La plage d'avertissement dépend de la vitesse du véhicule. À noter cependant que si la vitesse du véhicule dépasse celle des autres véhicules d'environ 6 mi/h (10 km/h), le dispositif n'émettra pas d'avertissement.
- (2) LCA (assistance au changement de voie)
Si un autre véhicule s'approche à vitesse élevée, le dispositif alertera le conducteur.
- (3) RCTA (Alerte de trafic transversal arrière)
Si le véhicule est en marche arrière et que le dispositif détecte un véhicule approchant du côté gauche ou du côté droit, il alertera le conducteur.

⚠ AVERTISSEMENT

- **Toujours vérifier les conditions routières pendant la conduite, même si le BSD (dispositif de détection de présence dans les angles morts) fonctionne, afin de pouvoir parer aux situations inattendues.**
- **Le BSD (dispositif de détection de présence dans les angles morts) est un dispositif d'assistance uniquement. Ne pas s'y fier uniquement et toujours conduire prudemment.**
- **Le système de détection des angles morts (ou BSD - Blind Spot Detection) ne remplace pas les procédures appropriées pour effectuer un changement de voie en toute sécurité. Conduisez toujours prudemment et usez de prudence quand vous changez de voie. Le système de détection des angles morts pourrait ne pas détecter tous les objets le long du véhicule.**

BSD (détection des angles morts) / LCA (aide au changement de voie)

Conditions de fonctionnement

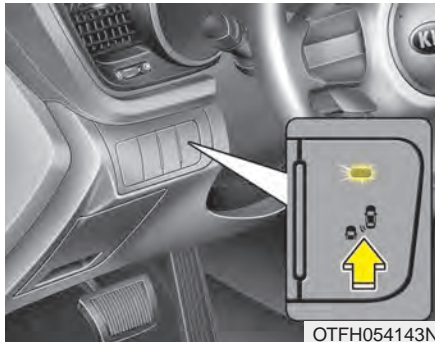

Quand on appuie sur le commutateur BSD (dispositif de détection de présence dans les angles morts) et que le bouton de démarrage/arrêt du moteur est sur ON, le voyant placé sur le commutateur s'allumera. Le dispositif s'enclenchera dès que la vitesse du véhicule dépassera 30 km/h (18,6 mi/h). Le dispositif sera désactivé si on appuie de nouveau sur le commutateur. Dans ce cas, le voyant du commutateur s'éteindra.

Quand le commutateur d'allumage sera placé sur OFF ou sur ON, le BSD retrouvera son statut précédent.

Quand l'utilisation du dispositif n'est pas nécessaire, le désactiver à l'aide du commutateur. Quand le dispositif est activé, le voyant du rétroviseur extérieur s'allumera pendant 3 secondes.

Types d'avertissement

Le dispositif est activé lorsque :

1. Le commutateur est enclenché
2. La vitesse du véhicule dépasse 30 km/h (18,6 mi/h)
3. D'autres véhicules sont détectés à l'arrière

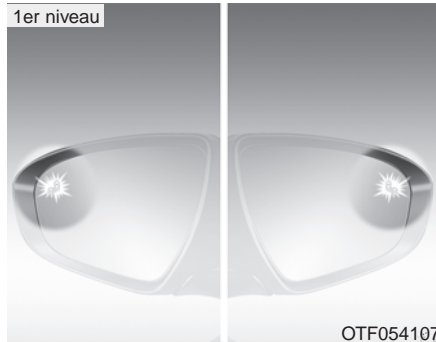

Si la présence d'un véhicule est détectée dans la zone de surveillance, un voyant s'allumera sur le rétroviseur extérieur ou l'écran au plafond. Si aucun véhicule n'est détecté, le voyant s'éteindra.

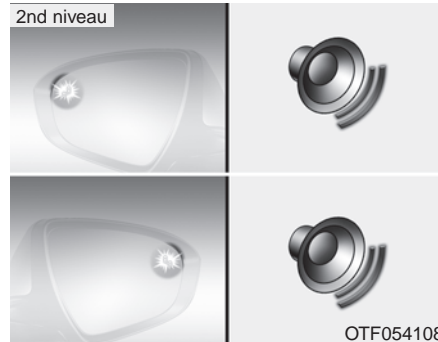

L'alarme de deuxième niveau est activée lorsque :

1. L'alerte de premier niveau est activée
2. Un clignotant est enclenché

Si l'alarme de deuxième niveau est activée, le voyant lumineux clignotera dans le rétroviseur extérieur ou sur l'écran au plafond ou une alarme retentira. Si le clignotant est alors éteint, l'alarme de deuxième niveau sera désactivée.

Capteur de détection



Les capteurs sont situés à l'intérieur du pare-chocs arrière.

Toujours s'assurer que le pare-chocs arrière soit propre pour assurer le bon fonctionnement du dispositif.

Message d'avertissement



Le message s'affiche, avertissant le conducteur si des matières étrangères se trouvent sur le pare-chocs arrière ou s'il y a un point chaud près du pare-chocs arrière.

Le témoin du commutateur et le système se mettront automatiquement hors circuit.

Retirez toute matière étrangère du pare-chocs arrière.

Si le système ne fonctionne pas normalement même après avoir nettoyé le pare-chocs arrière, faites vérifier le système chez un concessionnaire Kia agréé.

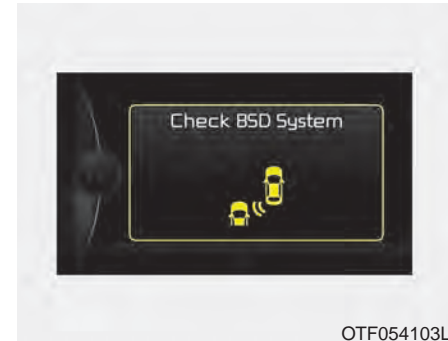

Si le système ne fonctionne pas correctement, un message d'avertissement s'affiche et le témoin du commutateur s'éteint. Le système se met automatiquement hors circuit.

Faites vérifier votre véhicule chez un concessionnaire Kia agréé.

Alerte de trafic transversal arrière

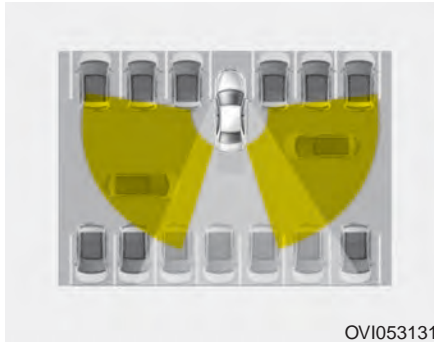

OVI053131

En marche arrière, à la sortie d'un stationnement par exemple, le capteur détecte les véhicules approchant à droite ou à gauche et retransmet ces données au conducteur.

Conditions de fonctionnement

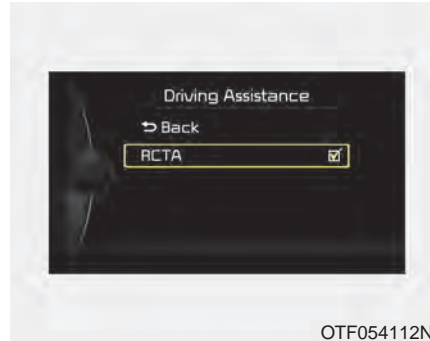

OTF054112N1

- Le dispositif s'enclenche à une vitesse inférieure à 10 km/h (6,2 mi/h), quand le levier de vitesses est en position R (marche arrière).
- L'alerte de trafic transversal arrière (RCTA) détecte les véhicules situés entre 0,5 m et 20 m sur les côtés. Si la vitesse du véhicule approchant dans la zone de détection se situe entre 4 km/h (2,5 mi/h) et 36 km/h (22 mi/h), il sera détecté. Il faut cependant noter que la distance de détection du dispositif varie en fonction des conditions routières. Toujours conduire avec prudence et vérifier les environs du véhicule.
- Choisissez RCTA (alerte de trafic transversal arrière) dans " Réglages utilisateur " sous " Aide à la conduite " sur le groupe d'instruments. Le système se mettra en circuit, prêt à être activé.
- Choisissez RCTA de nouveau pour mettre le système hors circuit.
- Si le moteur est coupé puis remis en marche, le système RCTA retournera au statut qu'il avait avant que le moteur soit coupé. Placez toujours le système RCTA hors circuit si vous ne l'utilisez pas.

Types d'avertissement

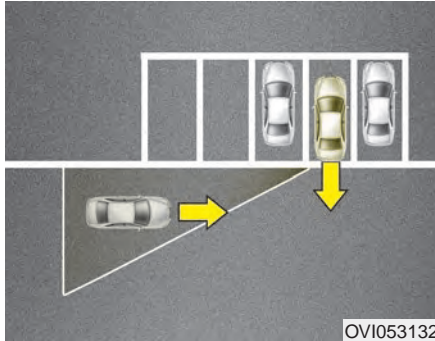

- Si les capteurs détectent un véhicule approchant sur les côtés, un carillon retentira ou un voyant lumineux clignotera sur le rétroviseur extérieur.
- Si le véhicule détecté se trouve hors de la plage de détection de votre véhicule, éloignez lentement le véhicule de l'objet détecté; l'avertissement s'annulera.
- Selon les circonstances, le dispositif pourrait ne pas signaler la présence d'un véhicule. Toujours conduire avec prudence et vérifier les environs du véhicule.

* Si une barrière ou des véhicules sont placés dans la zone de détection du capteur, cela pourrait détériorer sa capacité de détection.

⚠ AVERTISSEMENT

- Un voyant avertisseur s'allumera sur le rétroviseur extérieur ou sur l'écran au plafond si un véhicule est détecté. Pour éviter les accidents, ne pas fixer le voyant et ne pas oublier de vérifier les environs du véhicule.
- **Toujours conduire prudemment, même si le véhicule est muni du BSD (dispositif de détection de présence dans les angles morts). Ne pas s'y fier uniquement et toujours regarder autour de soi avant de changer de voie. Dans certains cas, le dispositif pourrait ne pas alerter le conducteur. Il est donc important de toujours vérifier les alentours pendant la conduite.**

(suite)

(suite)

- Le système de détection des angles morts (ou BSD - Blind Spot Detection) ne remplace pas les procédures appropriées pour effectuer un changement de voie en toute sécurité. Conduisez toujours prudemment et usez de prudence quand vous changez de voie. Le système de détection des angles morts pourrait ne pas détecter tous les objets le long du véhicule.

MISE EN GARDE

- *Le dispositif pourrait ne pas fonctionner correctement si le pare-chocs est remplacé ou réparé près du capteur.*
- *La zone de détection dépend de la largeur de la route. Si la route est étroite, le dispositif pourrait détecter les véhicules se trouvant sur la même voie.*
- *À l'inverse, si la route est très large, le dispositif pourrait ne pas détecter les véhicules se trouvant sur la voie d'à côté.*
- *Des ondes électromagnétiques puissantes pourraient désactiver le dispositif.*

Conditions de non-fonctionnement

Attention du conducteur requise

Le conducteur doit faire preuve de prudence dans les situations suivantes, car le dispositif pourrait ne pas l'alerter ou ne pas fonctionner correctement si :

- Le véhicule se trouve dans un virage, à un péage, à une barrière d'arrêt, etc.
- Le capteur est entouré de pluie, de neige, de boue, etc.
- Le pare-chocs arrière est recouvert ou camouflé par un autocollant, un protecteur de pare-chocs, un porte-vélo, etc. à proximité du capteur.
- Le pare-chocs arrière est endommagé ou le capteur a été déplacé.
- La hauteur du véhicule est modifiée, quand le coffre est très chargé, que la pression des pneus est anormale, etc.
- Le temps est mauvais, lors de tempêtes de pluie ou de neige, par exemple.
- Un objet fixe, comme un garde-fou, est à proximité du véhicule.
- Beaucoup de métal se trouve à proximité du véhicule, comme dans les zones de construction par exemple.
- Un gros véhicule, comme un autobus ou un camion, est proche.
- Une moto ou un vélo est proche.
- Une remorque plate est proche.
- Un véhicule double très vite.
- Un véhicule change de voie.
- On monte ou descend une pente abrupte et que les voies ne sont pas toutes au même niveau.
- Un véhicule est très près de l'arrière.
- Une remorque ou un porte-vélo est installé à l'arrière du véhicule.
- La température du pare-chocs est élevée.
- Les capteurs sont obstrués par un véhicule, un mur ou un pilier sur un stationnement.

- Le véhicule recule en même temps qu'une auto détectée.
- Un petit objet, comme un caddie ou une poussette, se trouve derrière le véhicule.
- Un véhicule bas, comme une voiture de sport, se trouve derrière.
- Un véhicule se trouve très près.

Le voyant du rétroviseur extérieur pourrait ne pas alerter le conducteur si :

- Le miroir ou le boîtier du rétroviseur extérieur est très sale
- La glace est très sale
- La glace est très teintée

Cet appareil est conforme à la norme RSS-210 d'Industrie Canada.

L'exploitation est autorisée aux deux conditions suivantes :

- (1) l'appareil ne doit pas produire de brouillage, et
- (2) l'utilisateur de l'appareil doit accepter tout brouillage radioélectrique subi, même si le brouillage est susceptible d'en compromettre le fonctionnement.

UTILISATION ÉCONOMIQUE

La consommation en carburant du véhicule dépend de votre façon de conduire, de l'endroit où vous conduisez et du moment où vous conduisez.

Chacun de ces facteurs ayant une influence sur le kilométrage (millage) réalisé par litre (gallon) de carburant. Pour utiliser le véhicule de la façon la plus économique possible, voici quelques suggestions qui vous permettront d'économiser de l'argent en carburant et en réparations :

- Roulez en douceur. Accélérez modérément. Ne partez pas en saut de lièvre, ne faites pas de changement de vitesse à plein régime et maintenez une vitesse de croisière stable. Ne faites pas de course entre les feux de circulation. Ajustez votre vitesse à celle de la circulation afin de la tenir aussi stable que possible. Éviter les congestions autant que possible. Tenez-vous toujours à une bonne distance des autres véhicules afin d'éviter de freiner inutilement. Ceci réduit aussi l'usure des freins.
- Roulez à vitesse modérée. Plus vous roulez vite, plus vous consommez de carburant. Rouler à vitesse modérée, surtout sur l'autoroute, est l'une des façons les plus efficaces de réduire la consommation.
- Ne "roulez" pas sur le frein. Ceci augmente la consommation ainsi que l'usure de ces pièces. De plus, conduire le pied contre la pédale de frein peut faire surchauffer les freins, ce qui en réduit l'efficacité et peut mener à des conséquences graves.
- Prenez soin de vos pneus. Gardez-les gonflés à la pression recommandée. Des pneus mal gonflés, trop mous ou trop durs, entraînent une usure anticipée. Vérifiez la pression des pneus au moins une fois par mois.
- Voyez à ce que la géométrie du train soit maintenue. Une géométrie déréglée peut provenir d'un choc contre une chaîne de trottoir ou d'un roulement trop rapide sur des surfaces irrégulières. Une géométrie déréglée use les pneus plus vite et peut engendrer d'autres problèmes mécaniques en plus d'augmenter la consommation de carburant.
- Gardez votre véhicule en bon état. Pour maintenir une bonne économie de carburant et réduire les frais d'entretien, respectez le programme d'entretien suggéré à la chapitre 7. Si vous roulez dans des conditions intenses, des intervalles plus fréquents seront requis (détails à la chapitre 7).

- Gardez votre véhicule propre. Pour un service maximal, le véhicule devrait être maintenu propre et exempt de matières corrosives. Il est particulièrement important de ne pas laisser la vase, les saletés, la glace, etc. s'accumuler sur le bas de caisse. Ce poids additionnel peut accroître la consommation de carburant et contribuer à la corrosion.
- Voyagez léger. Ne transportez pas de poids inutile dans le véhicule. Le poids augmente la consommation de carburant.
- Ne laissez pas le moteur tourner au ralenti plus longtemps que nécessaire. Si vous attendez (ailleurs que dans la circulation), éteignez le moteur et ne le redémarrez qu'au moment de partir.
- Rappelez-vous : votre véhicule n'a pas besoin de réchauffer longtemps. Une fois le moteur démarré, laissez-le tourner 10 à 20 secondes avant de prendre la route. Par temps froid, laissez-le réchauffer un peu plus longtemps.
- Ne laissez pas le moteur forcer ni tourner à survitesse. Par forcer s'entend faire tourner le moteur lentement à un rapport élevé, au point de risquer de le caler. Si cela se produit, rétrogradez. Tourner à survitesse veut dire maintenir un régime au-delà de la limite sûre. Ceci devrait être évité en changeant de rapport au régime recommandé.
- N'utilisez le climatiseur qu'au besoin absolu. Le climatiseur utilise le pouvoir du moteur et l'utiliser augmente la consommation.
- Abaisser les glaces en roulant à vitesse élevée peut augmenter la consommation de carburant.
- Vous réaliserez une consommation plus élevée avec des vents de front et latéraux. Pour contrer cet effet, roulez plus lentement.

Garder un véhicule en bon état de service est important pour économiser du carburant et la sécurité. Faites donc effectuer les travaux d'entretien réguliers chez un concessionnaire Kia agréé.

AVERTISSEMENT

- Moteur coupé en mouvement

Ne coupez jamais le moteur pour descendre une pente ou en tout temps quand le véhicule est en mouvement. La servodirection et les freins assistés ne fonctionnent pas quand le moteur est coupé. Plutôt, laissez le moteur tourner et rétrogradez pour utiliser l'effet de freinage du moteur. De plus, couper l'allumage pendant que vous conduisez pourrait engager le verrou du volant, ce qui résulterait en une perte de direction et un risque de blessures graves ou de mort.

CONDITIONS SPÉCIALES DE CONDUITE

Conditions dangereuses

Si vous faites face à des conditions de route dangereuses comme de l'eau, de la neige, de la glace, de la vase, du sable ou autre, suivez ces suggestions :

- Roulez prudemment et maintenez une plus grande distance de freinage.
- Évitez les freinages et les manoeuvres brusques.
- Si vous n'avez pas de freins ABS, pompez la pédale de frein en petits coups légers jusqu'à ce que le véhicule s'arrête.

Ne pompez pas la pédale de frein si le véhicule est équipé du système ABS.

- Si vous êtes pris dans la neige, la vase ou le sable, embrayez en deuxième. Accélérez lentement pour éviter de faire patiner les roues.
- Utilisez du sable, du gros sel ou une matière antiglisse quelconque sous les roues motrices pour donner de la traction quand vous êtes pris sur la glace, dans la neige ou dans la vase.

⚠ AVERTISSEMENT
- Rétrogradation

Ne pas mettre un rapport inférieur si le transaxle est automatique ou si le pavé est glissant. Le changement soudain de vitesse des pneus peut causer un dérapage et un accident.

Balancement du véhicule

Si vous devez faire balancer le véhicule pour vous sortir de la neige, du sable ou de la vase, tournez le volant à gauche et à droite pour dégager la partie autour des roues avant. Ensuite, alternez entre la marche arrière et un rapport de marche avant dans le cas d'une boîte automatique. Ne faites pas survivre le moteur ni patiner les roues si possible. Si, après quelques essais, vous êtes toujours embourbé, faites appel à un service de dépannage pour éviter de faire surchauffer le moteur et d'endommager la boîte de vitesses.

Le système ESC doit être éteint avant de pousser un véhicule coincé.

⚠ MISE EN GARDE

- Pousser un véhicule coincé

Le balancement prolongé peut faire surchauffer le moteur, endommager la boîte de vitesses et endommager les pneus.

⚠ MISE EN GARDE

- Patinage des pneus

Ne faites pas patiner les pneus, surtout à plus de 56 km/h (35 mi/h). Faire patiner les roues à vitesse élevée quand le véhicule est stationnaire peut faire surchauffer un pneu qui pourrait alors s'endommager et blesser des personnes à proximité.

⚠ AVERTISSEMENT

- Mouvement soudain du véhicule

Ne pas essayer de pousser le véhicule s'il y a des personnes ou des objets trop proches. Le véhicule pourrait bouger soudainement vers l'avant ou l'arrière lorsqu'il se dégage.

Négocier les virages en douceur



Évitez de freiner ou de changer de rapport dans les virages, surtout si la route est mouillée. Préférez toujours les virages sous une accélération en douceur. Si vous suivez ces suggestions, l'usure des pneus sera tenue au minimum.

Conduire la nuit



Comme conduire la nuit présente plus de risques que conduire de jour, voici quelques points importants à ne pas oublier :

- Ralentissez et maintenez une plus grande distance entre vous et les autres véhicules car il est difficile de bien voir dans la noirceur, surtout là où il y a peu d'éclairage.

- Ajoutez les rétroviseurs de façon à réduire les reflets des phares.
- Maintenez les phares propres et bien alignés sur les véhicules qui ne sont pas dotés de dispositif auto-aligneur de phares. Les phares sales et mal alignés réduiront la visibilité la nuit.
- Évitez de regarder directement les phares des véhicules en sens inverse. Vous pourriez être temporairement aveuglé et il faut quelques secondes aux yeux pour se réhabituer à la noirceur.

Conduire dans la pluie



La pluie et les routes mouillées rendent la conduite dangereuse, surtout si vous n'êtes pas prêt pour un pavage glissant. Voici quelques points à considérer :

- Une grosse averse réduit grandement la visibilité et augmente la distance d'arrêt : ralentissez.
- Gardez les essuie-glace en bon état. Remplacez les lames d'essuie-glace qui forment des stries ou ne râclent pas toute la surface du pare-brise.

- Si les pneus ne sont pas en bon état, un freinage soudain sur une route mouillée peut vous faire dérapier et, possiblement, causer un accident. Assurez-vous que vos pneus sont en bon état.
- Allumez les phares pour être plus visibles des autres.
- Rouler trop vite dans les grosses flaques d'eau peut affecter les freins. Si vous devez rouler dans des flaques, faites-le lentement.
- Si vous croyez que vos freins sont mouillés, appuyez légèrement sur la pédale de frein tout en conduisant normalement jusqu'à ce que vous repreniez la force de freinage normale.

Conduire dans un endroit inondé

Évitez de rouler dans les endroits inondés à moins que vous ne soyez certain que le niveau d'eau n'atteindra pas le bas de l'essieu des roues. Roulez dans l'eau lentement. Maintenez une distance d'arrêt suffisante car le rendement des freins pourrait être affecté.

Après avoir roulé dans l'eau, séchez les freins en appuyant légèrement sur la pédale de frein à plusieurs reprises alors que le véhicule roule lentement.

Conduite hors route

Conduisez prudemment hors route, car des roches ou des racines d'arbres pourraient endommager votre véhicule. Familiarisez-vous aux conditions hors route des endroits où vous conduirez avant d'engager votre véhicule dans ces endroits.

Rouler sur l'autoroute

Pneus

Ajustez la pression des pneus aux spécifications. Des pneus mous pourront surchauffer et entraîner des problèmes.

Des pneus usés ou endommagés peuvent offrir une traction réduite et entraîner des problèmes.

Ne gonflez jamais un pneu à une pression supérieure à celle indiquée sur le pneu.

⚠ AVERTISSEMENT

- Rainures des pneus

Toujours vérifier les rainures des pneus avant de conduire. Les pneus usés peuvent causer la perte de la maîtrise du véhicule et doivent être remplacés aussitôt que possible. Pour plus de détails et les profondeurs acceptables des rainures, consulter le chapitre 7, "Pneus et jantes".

Carburant, liquide de refroidissement du moteur, huile à moteur

Rouler à vitesse de croisière consomme plus de carburant que rouler en ville. N'oubliez pas de vérifier le niveau du liquide de refroidissement et de l'huile du moteur.

Courroie d'entraînement

Une courroie lâche ou endommagée peut faire surchauffer le moteur.

CONDUITE EN HIVER



Les conditions de conduite intenses connues en hiver peuvent entraîner une usure hâtive et d'autres problèmes. Afin de tenir au minimum les problèmes de la conduite en hiver, suivez ces suggestions.

Neige et glace

Pour rouler dans la neige profonde, il vous faudra peut-être des pneus d'hiver. Si c'est le cas, vous devez choisir des pneus de grandeur et de type équivalents aux pneus de première monte. Ne pas respecter ce point peut avoir un effet sur la sécurité et la tenue de route du véhicule. De plus, rouler trop vite, accélérer trop vite, freiner soudainement et négocier des virages serrés peuvent s'avérer des pratiques dangereuses.

Lors de la décélération, utilisez le frein moteur au maximum. Le freinage soudain sur la neige ou la glace peut entraîner des dérapages. Vous devez maintenir une distance adéquate entre les véhicules devant et autour de vous. Enfin, freinez doucement.

Pneus d'hiver

Si vous posez des pneus d'hiver sur votre véhicule, assurez-vous qu'il s'agisse de pneus radiaux de même grandeur et de même capacité que les pneus de première monte. Posez des pneus d'hiver sur les quatre roues pour équilibrer la tenue de route dans toutes les conditions climatiques. N'oubliez pas que la traction offerte par les pneus d'hiver sur la route sèche diffère de celle des pneus de première monte. Vous devriez conduire prudemment même si les routes sont dégagées. Consultez le marchand de pneus pour une recommandation concernant les vitesses maximales.

Ne posez pas de pneus à crampons sans d'abord vous assurer que les règlements municipaux ou provinciaux le permettent.

Liquide de refroidissement à forte teneur en éthylène glycol

Le système de refroidissement de votre véhicule est rempli d'un liquide à l'éthylène glycol de grande qualité. Il s'agit du seul type de liquide de refroidissement qui devrait être utilisé parce qu'il protège de la corrosion dans le système de refroidissement, lubrifie la pompe à eau et protège du gel. Assurez-vous de remplacer ou de refaire le plein de liquide conformément au calendrier d'entretien présenté à la chapitre 7. Avant l'hiver, faites vérifier le liquide de refroidissement pour assurer que son point de congélation est suffisant pour les températures prévues en hiver.

Vérifier la batterie et les câbles

L'hiver est éprouvant pour les batteries. Inspecter visuellement la batterie et les câbles, en suivant les instructions du chapitre 7. Ne jamais tenter de vérifier la batterie hybride à haute tension. Un concessionnaire Kia agréé ou une station-service peuvent vérifier le niveau de charge de la batterie.

Passer à une " huile d'hiver "

Dans certains climats, on recommande l'utilisation d'une " huile d'hiver " de plus faible viscosité. Voyez les recommandations à la chapitre 8. Si vous n'êtes pas certain du type d'huile à utiliser, consultez un concessionnaire Kia agréé.

Vérifier les bougies et le système d'allumage

Inspectez les bougies comme indiqué à la chapitre 7 et remplacez-les au besoin. Vérifiez aussi les fils et les composants de l'allumage pour être sûr qu'ils ne sont pas fissurés, usés ou endommagés.

Empêcher les serrures de geler

Pour protéger les serrures du gel, atomisez un déglaçant approuvé ou de la glycérine dans le trou de la serrure. Si la serrure est couverte de glace, atomisez un peu de déglaçant pour faire fondre la glace. Si la serrure est gelée à l'intérieur, vous serez peut-être capable de la dégeler avec une clé chauffée. Maniez la clé chauffée avec soin pour ne pas vous blesser.

Utiliser un lave-glace antigel approuvé

Pour éviter que le lave-glace gèle, ajoutez un liquide lave-glace antigel approuvé conformément aux directives sur le contenant. Un lave-glace antigel peut être obtenu d'un concessionnaire Kia agréé et de la plupart des revendeurs de pièces automobiles. N'utilisez pas un liquide de refroidissement pour moteur ni d'autres types d'antigels car ils pourraient endommager la peinture.

Ne laissez pas le frein de stationnement geler

Dans certaines conditions, le frein de stationnement peut geler en place. Ceci peut se produire quand de la neige ou de la glace s'accumule autour ou près des freins arrière ou si les freins sont mouillés. Si le frein de stationnement risque de geler, ne l'engagez que temporairement alors que vous déplacez le levier de vitesses sur P (boîte automatique), puis calez les roues arrière afin d'empêcher le véhicule de rouler. Désengagez ensuite le frein de stationnement.

Ne laissez pas la glace et la neige s'accumuler sous la bas de caisse

Dans certaines conditions, la glace et la neige peuvent s'accumuler dans les ailes et nuire à la direction. Si vous roulez par mauvais temps en hiver et qu'une telle situation pourrait survenir, vous devriez vérifier régulièrement le bas de caisse et vous assurer que les roues avant et la direction bougent librement.

Équipement en cas d'urgence

Dépendamment de la sévérité du climat où vous conduisez, vous devriez garder en équipement d'urgence dans le véhicule. Parmi les articles, on pourrait citer des élingues ou des chaînes de remorquage, une lampe de poche, des fusées d'urgence, du sable, une pelle, des câbles volants, un râcloir, des gants, une guenille, des saloppettes, une couverture, etc.

TRACTION D'UNE REMORQUE

I n'est pas recommandé d'utiliser ce véhicule pour tirer une remorque.

LIMITE DE CHARGE DU VÉHICULE

TIRE AND LOADING INFORMATION RENSEIGNEMENTS SUR LES PNEUS ET LE CHARGEMENT				
SEATING CAPACITY NOMBRE DE PLACES		TOTAL 5	FRONT AVANT 2	REAR ARRIÈRE 3
The combined weight of occupants and cargo should never exceed 410 kg or 904 lbs. Le poids total des occupants et du chargement ne doit jamais dépasser 410 kg ou 904 lb.				
TIRE PNEU	SIZE DIMENSIONS	COLD TIRE PRESSURE PRESSION DES PNEUS À FROID	SEE OWNER'S MANUAL FOR ADDITIONAL INFORMATION	
FRONT AVANT	P205/65R16	235kPa, 34psi	VOIR LE MANUEL DE L'USAGER POUR PLUS DE RENSEIGNEMENTS	
REAR ARRIÈRE	P205/65R16	235kPa, 34psi		
SPARE DE SECOURS	T125/80D16	420kPa, 60psi		

TIRE AND LOADING INFORMATION RENSEIGNEMENTS SUR LES PNEUS ET LE CHARGEMENT				
SEATING CAPACITY NOMBRE DE PLACES		TOTAL 5	FRONT AVANT 2	REAR ARRIÈRE 3
The combined weight of occupants and cargo should never exceed 410 kg or 904 lbs. Le poids total des occupants et du chargement ne doit jamais dépasser 410 kg ou 904 lb.				
TIRE PNEU	SIZE DIMENSIONS	COLD TIRE PRESSURE PRESSION DES PNEUS À FROID	SEE OWNER'S MANUAL FOR ADDITIONAL INFORMATION	
FRONT AVANT	P215/55R17	235kPa, 34psi	VOIR LE MANUEL DE L'USAGER POUR PLUS DE RENSEIGNEMENTS	
REAR ARRIÈRE	P215/55R17	235kPa, 34psi		
SPARE DE SECOURS	T125/80D16	420kPa, 60psi		

TIRE AND LOADING INFORMATION RENSEIGNEMENTS SUR LES PNEUS ET LE CHARGEMENT				
SEATING CAPACITY NOMBRE DE PLACES		TOTAL 5	FRONT AVANT 2	REAR ARRIÈRE 3
The combined weight of occupants and cargo should never exceed 410 kg or 904 lbs. Le poids total des occupants et du chargement ne doit jamais dépasser 410 kg ou 904 lb.				
TIRE PNEU	SIZE DIMENSIONS	COLD TIRE PRESSURE PRESSION DES PNEUS À FROID	SEE OWNER'S MANUAL FOR ADDITIONAL INFORMATION	
FRONT AVANT	P205/65R16	235kPa, 34psi	VOIR LE MANUEL DE L'USAGER POUR PLUS DE RENSEIGNEMENTS	
REAR ARRIÈRE	P205/65R16	235kPa, 34psi		
SPARE DE SECOURS	NONE AUCUN			

TIRE AND LOADING INFORMATION RENSEIGNEMENTS SUR LES PNEUS ET LE CHARGEMENT				
SEATING CAPACITY NOMBRE DE PLACES		TOTAL 5	FRONT AVANT 2	REAR ARRIÈRE 3
The combined weight of occupants and cargo should never exceed 410 kg or 904 lbs. Le poids total des occupants et du chargement ne doit jamais dépasser 410 kg ou 904 lb.				
TIRE PNEU	SIZE DIMENSIONS	COLD TIRE PRESSURE PRESSION DES PNEUS À FROID	SEE OWNER'S MANUAL FOR ADDITIONAL INFORMATION	
FRONT AVANT	P215/55R17	235kPa, 34psi	VOIR LE MANUEL DE L'USAGER POUR PLUS DE RENSEIGNEMENTS	
REAR ARRIÈRE	P215/55R17	235kPa, 34psi		
SPARE DE SECOURS	NONE AUCUN			

OTFH050040N/OTFH050041N/OTFH050042N/OTFH050043N

Étiquette de renseignements sur les pneus et la charge

L'étiquette apposée sur le montant de la porte du conducteur renseigne sur la grandeur des pneus de première monte, la pression à froid recommandée pour votre véhicule, le nombre de places dans le véhicule et le poids maximal du véhicule.

Charge pour le véhicule :

410 kg (904 lb)

La charge pour le véhicule représente le poids combiné maximal des passagers et des bagages. Si le véhicule est équipé d'une remorque, le poids combiné doit aussi tenir compte du poids au point d'attelage.

Nombre de passagers :

Total : 5 personnes

(Siège avant : 2 personnes,
Sièges arrière : 3 personnes)

Le nombre maximal de places tient compte du conducteur.

Toutefois, le nombre de places peut être réduit dépendamment du poids des occupants et de la charge transportée.

Ne surchargez pas le véhicule car il y a un poids total ou une limite de charge incluant passagers et bagages, que le véhicule peut transporter.

Capacité de remorquage :

Il n'est pas recommandé d'utiliser ce véhicule pour tirer une remorque.

Capacité de charge:

La capacité de charge augmente ou diminue en fonction du poids et du nombre d'occupants et de la charge au point d'attelage si le véhicule est équipé d'une remorque.

Comment établir la limite exacte de charge

1. Relevez l'information " Le poids combiné des passagers et de la charge ne devrait jamais dépasser XXX kg ou XXX lb. " sur l'étiquette du véhicule.
2. Calculez le poids combiné du conducteur et des passagers qui seront à bord.
3. Soustrayez le poids combiné du conducteur et des passagers, des XXX kg ou XXX lb.
4. Le chiffre résultant est égal à la quantité de bagages permise. Par exemple, si le poids XXX est égal à 635 kg (1400 lb) et qu'il y a cinq passagers pesant 68 kg (150 lb) dans le véhicule, la quantité de bagages permise serait de 295 kg (650 lb).
 $(635 - 340 (5 \times 68) = 295 \text{ kg ou } 1400 - 750 (5 \times 150) = 650 \text{ lb})$

5. Calculez le poids combiné des bagages à charger dans le véhicule. Ce poids ne doit pas dépasser la capacité calculée au point 4.
6. Si le véhicule tire aussi une remorque, la charge de la remorque sera transférée au véhicule. Consultez ce manuel pour connaître l'impact qu'aura une remorque sur la charge possible dans votre véhicule.

Exemple 1

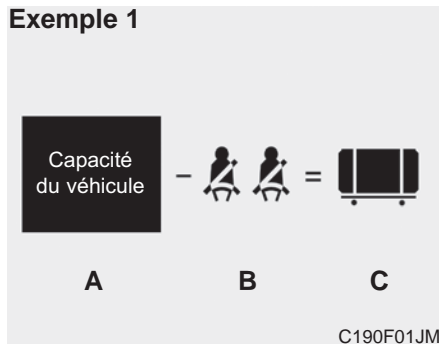

Item	Description	Total
A	Capacité du véhicule	385 kg (849 lb)
B	Soustraire le poids des occupants 68 kg (150 lb) × 2	136 kg (300 lb)
C	Charge de bagages possible	249 kg (549 lb)

Exemple 2

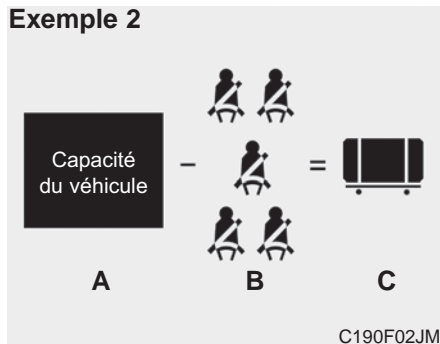

Item	Description	Total
A	Capacité du véhicule	385 kg (849 lb)
B	Soustraire le poids des occupants 68 kg (150 lb) × 5	340 kg (750 lb)
C	Charge de bagages possible	45 kg (99 lb)

Exemple 3

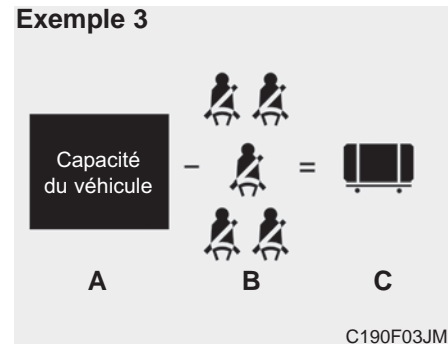

Item	Description	Total
A	Capacité du véhicule	385 kg (849 lb)
B	Soustraire le poids des occupants 73 kg (161 lb) × 3	365 kg (805 lb)
C	Charge de bagages possible	20 kg (44 lb)

Consultez l'étiquette sur les pneus et la charge du véhicule pour relever des renseignements particuliers sur la capacité du véhicule et le nombre de places. Le poids combiné du conducteur, des passagers et de la charge ne doit jamais dépasser la capacité indiquée pour votre véhicule.

Étiquette de certification

L'étiquette de certification se trouve sur le montant de la porte du conducteur, au niveau du pilier central.

Cette étiquette indique le poids maximal permissible du véhicule à pleine charge. C'est ce qu'on appelle le poids nominal brut du véhicule (PNBV). Le PNBV tient compte du poids du véhicule, des occupants, du carburant et de la charge.

Cet étiquette indique aussi le poids maximal qui peut être supporté par les essieux avant et arrière, appelé poids nominal brut sur l'essieu (PNBE).

Pour connaître les charges réelles sur les essieux avant et arrière, vous devez vous rendre à un poste de bascule et faire peser votre véhicule. Le concessionnaire peut vous aider à cet effet. Assurez-vous d'étendre la charge uniformément des deux côtés de la ligne de centre.

⚠ AVERTISSEMENT **- Surcharge**

Ne dépassez jamais le PNBV donné pour votre véhicule, le PNBE pour l'essieu avant ou arrière, et la capacité maximale du véhicule.

Si ces capacités sont dépassées, le freinage peut devenir moins efficace et la conduite plus difficile.

L'étiquette vous aidera à calculer la charge et l'équipement installé que votre véhicule peut supporter.

Si vous transportez des items dans le véhicule (valises, outils, paquets etc.), ils se déplacent aussi vite que le véhicule. Si vous devez arrêter ou tourner rapidement ou si vous avez un accident, les items continueront de se déplacer et pourront blesser quelqu'un dans le véhicule.

⚠ AVERTISSEMENT **- Surcharge du véhicule**

Ne pas surcharger le véhicule. La surcharge peut causer la surchauffe des pneus et leur possible défaillance, des distances de freinage accrues et une conduite moins sécuritaire. Le tout peut contribuer à un accident.

*** AVIS**

Surcharger le véhicule peut causer des dommages. De telles réparations ne sont pas couvertes par la garantie. Ne surchargez pas le véhicule.

⚠ AVERTISSEMENT

- Chargement lâche

Ne pas laisser des objets contondants non arrimés dans l'habitacle du véhicule (p. ex., valises, sièges d'enfant non arrimés). Ces objets peuvent heurter les occupants lors d'un arrêt soudain ou d'un accident.

POIDS DU VÉHICULE

Cette chapitre vous aidera à bien charger votre véhicule et une remorque, pour garder le poids du véhicule chargé en-deça des limites permises, avec ou sans remorque. Bien charger le véhicule assurera le retour du véhicule à sa performance originale. Avant de charger le véhicule, prenez le temps d'étudier les termes suivants concernant le poids du véhicule, avec ou sans remorque, et se trouvant dans les spécifications du véhicule et sur l'étiquette de certification:

Poids à vide

Il s'agit du poids du véhicule, incluant un réservoir plein d'essence et tout l'équipement de série. Il n'inclut pas les passagers, les bagages ni l'équipement en option.

Poids en ordre de marche

Il s'agit du poids du véhicule quand vous l'avez obtenu du concessionnaire, incluant tout équipement de marché secondaire.

Poids de charge

Ce chiffre comprend tous les poids ajoutés au poids à vide, y compris les bagages et l'équipement en option.

Poids brut sur l'essieu (PBE)

Il s'agit du poids total appliqué sur chaque essieu (avant et arrière), y compris le poids en ordre de marche et toute charge.

Poids nominal brut sur l'essieu (PNBE)

Il s'agit du poids maximal permis qui peut être transporté par un essieu (avant ou arrière). Cette valeur se trouve sur l'étiquette de certification.

La charge totale sur chaque essieu ne doit jamais dépasser le PNBE.

Poids brut du véhicule (PBV)

Il s'agit du poids à vide plus le poids réel de la charge et des passagers.

Poids nominal brut du véhicule (PNBV)

Il s'agit du poids maximal permis du véhicule chargé (incluant options, équipement, passagers et charge). Le PNVB se trouve sur l'étiquette de certification, sur le montant de la porte du conducteur.

Que faire en cas d'urgence

Signal d'avertissement	6-2
• Feux de détresse	6-2
En cas d'urgence sur la route	6-3
• Si le moteur cale à un carrefour ou à une traversée ..	6-3
• Si vous avez une crevaison sur la route	6-3
• Si le moteur cale pendant la conduite	6-3
• En cas d'accident	6-4
Si le moteur ne démarre pas	6-7
• Si le moteur ne tourne pas ou tourne lentement	6-7
• Si le moteur tourne normalement mais ne démarre pas	6-7
Démarrage assisté	6-8
• Démarrage assisté	6-8
• Démarrage en poussant	6-10
Si le moteur surchauffe	6-11
En cas de crevaison	6-12
• Vérin et outils	6-12
• Sortir et ranger la roue de secours	6-13
• Changer un pneu	6-13
• Roue de secours compacte	6-18
En cas de crevaison (avec une trousse de réparation de pneu)	6-21
• Introduction	6-22

• Notes concernant l'utilisation sûre de la trousse de réparation des pneus	6-23
• Composantes de la trousse de réparation des pneus ..	6-24
• Utilisation de la trousse de réparation des pneus ..	6-25
• Distribution du scellant	6-26
• Vérification de la pression du pneu	6-27
• Caractéristiques techniques	6-28
Dépannage	6-29
• Service de dépannage	6-29
• Crochet de remorquage amovible (avant)	6-30
• Remorquage d'urgence	6-30

SIGNAL D'AVERTISSEMENT

Feux de détresse

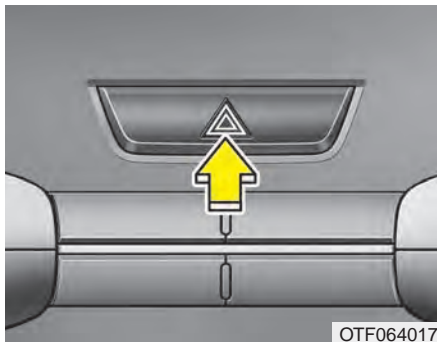

Les feux de détresse avisent les autres conducteurs de procéder avec extrême prudence quand ils approchent ou passent votre véhicule.

Ils devraient être utilisés chaque fois que vous faites une réparation d'urgence ou que vous arrêtez le véhicule en bordure de la route.

Appuyez sur le commutateur des feux de détresse pour les engager, peu importe la position de la clé de contact. Le commutateur est situé sur le panneau de la console centrale. Tous les feux de signalisation clignoteront simultanément.

- Les feux de détresse fonctionnent, que le moteur soit en marche ou non.
- Les clignotants ne fonctionnent pas quand les feux de détresse sont engagés.
- Il faut s'assurer d'utiliser les feux de détresse quand on fait remorquer le véhicule.

EN CAS D'URGENCE SUR LA ROUTE

Si le moteur cale à un carrefour ou à une traversée

Si le moteur cale à un carrefour ou à une traversée, réglez le levier de changement de vitesses sur N (neutre) et poussez le véhicule à un endroit sûr.

Si vous avez une crevaison sur la route

Si vous avez une crevaison en conduisant :

- 1.Retirez le pied de la pédale de l'accélérateur et laissez le véhicule ralentir tout le tenant droit sur le route. N'appuyez pas immédiatement sur les freins et ne tentez pas de vous rendre en bordure de la route, car vous pourriez perdre le contrôle. Une fois que le véhicule roule à une vitesse sûre pour le faire, freinez doucement et arrêtez-vous en bordure de la route. Placez-vous aussi loin que possible de la voie de circulation, sur une section au niveau. Si vous êtes sur l'autoroute, ne vous arrêtez pas sur le terre-plein central, entre les deux voies principales.
- 2.Une fois le véhicule arrêté, engagez les feux de détresse, engagez le frein de stationnement puis engagez la boîte de vitesses sur P (boîte automatique).

3.Demandez à tous les passagers de sortir du véhicule. Assurez-vous qu'ils sortent du côté opposé à celui de la circulation.

4.Pour changer le pneu crevé, suivez les directives fournies un peu plus loin dans la section.

Si le moteur cale pendant la conduite

Si le système hybride cesse de fonctionner pendant la conduite :

- 1.Réduisez votre vitesse graduellement, maintenant le véhicule droit. Approchez prudemment l'accotement pour atteindre un endroit sûr.
- 2.Engagez les feux de détresse.
- 3.Essayez de faire redémarrer le moteur. Si le moteur ne démarre pas, contactez un concessionnaire Kia agréé ou recherchez un service d'aide qualifié.

En cas d'accident

▲ AVERTISSEMENT

- Après avoir garé le véhicule, placer le levier de la transmission sur la position " P ". Éteindre le système hybride en appuyant sur le bouton de démarrage/d'extinction du moteur.
- Pour des raisons de sécurité, ne pas toucher aux câbles sous haute tension, aux connecteurs ou aux modules électriques. Les composants sous haute tension sont identifiés par la couleur orange.
- Des câbles ou des fils pourraient être visibles à l'intérieur ou à l'extérieur du véhicule. Ne jamais toucher les fils ou les câbles sous haute tension, car cela pourrait causer une électrocution pouvant entraîner des blessures graves ou la mort.

(suite)

(suite)

- En cas d'incendie peu important de la petite batterie sous haute tension, utiliser l'une de ces méthodes pour éteindre l'incendie :

- Produits chimiques secs
- CO2
- Grandes quantités d'eau
- Mousse ordinaire

En cas d'incendie de la grande batterie sous haute tension, utiliser l'une de ces méthodes pour éteindre l'incendie :

- Grandes quantités d'eau
 - Brouillard
 - Mousse ordinaire
- S'il faut remorquer le véhicule, se référer au chapitre 6.

▲ AVERTISSEMENT

En cas d'accident :

1. Arrêter le véhicule, puis placer le levier de la transmission sur la position " P ". Appuyer ensuite sur le frein de stationnement.
2. Éteindre le système hybride en appuyant sur le bouton de démarrage/d'extinction du moteur.
3. Évacuer le véhicule et se rendre dans un endroit sécuritaire.
4. Appeler les services de secours et les avvertir qu'il s'agit d'un véhicule hybride.

(suite)

(suite)

Ne pas toucher aux câbles sous haute tension, aux connecteurs ou aux modules électriques. Les composants sous haute tension sont identifiés par la couleur orange.

Des câbles ou des fils pourraient être visibles à l'intérieur ou à l'extérieur du véhicule. Ne jamais toucher les fils ou les câbles sous haute tension, car cela pourrait causer une électrocution pouvant entraîner des blessures graves ou la mort.

AVERTISSEMENT

En cas d'incendie :

1. Arrêter le véhicule, puis placer le levier de la transmission sur la position " P ". Appuyer ensuite sur le frein de stationnement. Si l'incendie émet de la fumée et qu'il faut aérer, ouvrir une fenêtre si cela est possible.
2. Éteindre le système hybride en appuyant sur le bouton de démarrage/d'extinction du moteur.
3. Évacuer le véhicule et se rendre dans un endroit sécuritaire.
4. Appeler les services de secours et les avertir qu'il s'agit d'un véhicule hybride.

(suite)

(suite)

Si un extincteur est disponible, éteindre l'incendie avec précaution. Ne pas toucher aux câbles, connecteurs ou modules sous haute tension, identifiés par leur couleur orange. Des câbles ou des fils pourraient être visibles à l'intérieur ou à l'extérieur du véhicule. Ne jamais toucher les fils ou les câbles sous haute tension, car cela pourrait causer une électrocution pouvant entraîner des blessures graves ou la mort.

⚠ AVERTISSEMENT

En cas d'immersion dans l'eau :
Si le véhicule est inondé, que les moquettes sont trempées ou qu'il y a de l'eau sur les planchers, ne pas tenter de démarrer le système hybride. Ne jamais toucher les fils ou les câbles sous haute tension, identifiés par leur couleur orange, car cela pourrait causer une électrocution pouvant entraîner des blessures graves ou la mort.

Faire remorquer le véhicule chez un concessionnaire Kia agréé.

SI LE MOTEUR NE DÉMARRE PAS

Si le moteur ne tourne pas ou tourne lentement

1. Si le véhicule est équipé d'une boîte automatique, assurez-vous que le levier de vitesse se trouve au neutre ou sur P (Park), et que le frein de stationnement est engagé.
2. Vérifiez les connexions de la batterie pour être sûr qu'elles sont propres et bien serrées.
3. Allumez le plafonnier. Si la lumière est faible ou s'éteint quand vous engagez le démarreur, la batterie est déchargée.
4. Vérifiez les connexions au démarreur; assurez-vous qu'elles sont bien serrées.
5. Ne poussez ni ne tirez le véhicule pour tenter de le faire démarrer. Voyez les directives concernant le " Démarrage assisté ".

AVERTISSEMENT

- Démarrage à la poussée
ou au remorquage

Ne pas pousser ou remorquer pour faire démarrer le véhicule. Cela pourrait causer une surcharge sur le convertisseur catalytique et risquer de créer un incendie.

Si le moteur tourne normalement mais ne démarre pas

1. Vérifiez le niveau de carburant.
2. La clé de contact sur LOCK, vérifiez tous les connecteurs aux bobines d'allumage et aux bougies. Reconnectez toute connexion défectueuse ou lâche.
3. Vérifiez la canalisation d'alimentation en carburant dans le compartiment-moteur.
4. Si le moteur ne veut toujours pas démarrer, contactez un concessionnaire Kia agréé ou recherchez un service d'aide qualifié.

DÉMARRAGE ASSISTÉ

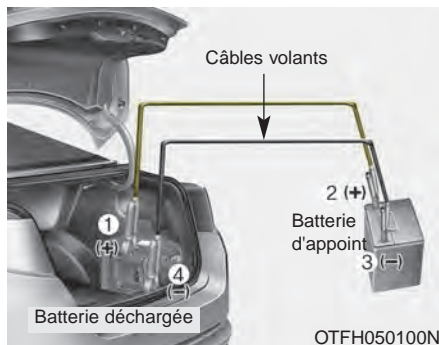

Connectez les câbles en ordre numérique et déconnectez-les dans l'ordre inverse.

Démarrage assisté

Le démarrage assisté peut être dangereux s'il n'est pas bien exécuté. Aussi, pour éviter de vous blesser ou d'endommager le véhicule ou la batterie, respectez la procédure de démarrage assisté. Si vous n'êtes pas certain, nous vous recommandons fortement de faire appel à un technicien compétent ou à un service de dépannage.

⚠ MISE EN GARDE - Batterie à 12 volts

N'utilisez qu'un système de démarrage assisté de 12 volts. Vous pouvez endommager le démarreur, le système d'allumage et d'autres pièces électriques 12 volts si vous utilisez une alimentation de 24 volts (deux batteries 12 volts en série ou une génératrice de 24 volts).

⚠ AVERTISSEMENT - Batterie

Ne tentez jamais de vérifier le niveau d'électrolyte de la batterie car la batterie pourrait se rompre ou exploser, causant des blessures graves.

⚠ AVERTISSEMENT - Batterie congelée

Ne pas essayer de démarrer le véhicule à l'aide d'un câble de démarrage si la batterie est congelée ou si le niveau d'électrolyte est bas, parce que la batterie peut craquer ou exploser.

⚠ AVERTISSEMENT
- Batterie

Tenez flammes et étincelles loin de la batterie. La batterie dégage des vapeurs d'hydrogène qui peuvent exploser si elles sont exposées à des flammes ou des étincelles.

⚠ AVERTISSEMENT
- Risque de l'acide sulfurique

Lorsqu'on essaie de démarrer le véhicule à l'aide d'un câble de démarrage, attention à ne pas toucher l'acide, et ne pas le laisser tomber sur les vêtements ou le véhicule. L'acide sulfurique des batteries est toxique et très corrosif.

Procédure pour le démarrage assisté

- 1.Éteignez toute charge électrique inutile.
- 2.Assurez-vous que la batterie d'appoint est de 12 volts et que sa borne négative est connectée à la masse.
- 3.Si la batterie d'appoint est montée sur un autre véhicule, ne laissez pas les deux véhicules se toucher.
- 4.Connectez les câbles volants exactement dans la séquence donnée sur l'illustration. Connectez d'abord l'extrémité d'un câble à la borne positive de la batterie déchargée (1), puis l'autre extrémité à la borne positive de la batterie d'appoint (2). Connectez une extrémité de l'autre câble à la borne négative de la batterie d'appoint (3) puis l'autre extrémité à une pièce métallique fixe et solide (exemple : support de moteur) loin de la batterie (4). Ne le connectez pas près ou sur une pièce mobile.

Ne laissez pas les câbles volants toucher quoi que ce soit sauf les bornes ou la masse appropriée. Ne vous penchez pas au-dessus de la batterie quand vous effectuez ces connexions.

⚠ MISE EN GARDE
- Câbles de batterie

Ne connectez pas le câble volant de la borne négative de la batterie d'appoint à la borne négative de la batterie déchargée. Ceci peut faire surchauffer la batterie déchargée qui peut alors fissurer et laisser couler l'acide de batterie.

- 5.Faites démarrer le véhicule avec la batterie d'appoint et laissez-le tourner à 2000 trs/min. Faites alors démarrer le véhicule dont la batterie déchargée.

Si la raison de décharge de la batterie n'est pas évidente, faites-la vérifier chez un concessionnaire Kia agréé.

Démarrage en poussant

On ne peut pas faire démarrer un véhicule avec boîte automatique en le poussant.

Suivez les directives données pour le démarrage assisté.

⚠ AVERTISSEMENT
- Démarrage au remorquage

Ne tirez jamais un véhicule pour le faire démarrer car le saut soudain vers l'avant quand le moteur démarre pourrait causer une collision avec le véhicule remorqueur.

SI LE MOTEUR SURCHAUFFE

Si le témoin de température indique un surchauffage, le véhicule perd de la puissance ou si vous entendez un cliquetis ou un cognement puissant, le moteur est probablement trop chaud. Dans ce cas:

1. Arrêtez-vous en bordure de la route dès que vous pouvez le faire en toute sécurité.
2. Placez le levier de vitesse sur P (boîte automatique) et engagez le frein de stationnement. Si le climatiseur fonctionne, éteignez-le.
3. Si le liquide de refroidissement s'écoule sous le véhicule ou si de la vapeur s'échappe sous le capot, coupez le moteur. N'ouvrez pas le capot tant que le liquide de refroidissement coule ou la vapeur s'échappe. S'il n'y a aucun signe de perte de liquide ou de vapeur, laissez le moteur refroidir puis vérifiez si le ventilateur du moteur fonctionne. Si le ventilateur ne fonctionne pas, coupez le moteur.

4. Vérifiez si la courroie d'entraînement de la pompe à eau est bien tendue. Si la courroie semble en bon état, vérifiez s'il y a une fuite au radiateur, aux durites ou sous la voiture (si le climatiseur fonctionne, il est normal que de l'eau froide se draine sous la voiture quand vous l'arrêtez).

AVERTISSEMENT

Quand le moteur tourne, gardez les mains, les cheveux et les vêtements loin des pièces mobiles comme le ventilateur et les courroies, afin d'éviter de vous blesser.

5. Si la courroie de la pompe à eau est cassée ou le liquide de refroidissement coule, coupez immédiatement le moteur et contactez le concessionnaire Kia agréé le plus près pour obtenir de l'aide.

AVERTISSEMENT

N'enlevez pas le bouchon du radiateur quand le moteur est chaud. Le liquide de refroidissement chaud sous pression pourrait causer des brûlures graves.

6. Si vous ne pouvez pas trouver la cause du surchauffage, attendez que le moteur retourne à sa température normale puis, s'il y a eu perte de liquide de refroidissement, ajoutez soigneusement du liquide dans le réservoir afin d'en amener le niveau à la marque centrale du réservoir.
7. Soyez prudent. Surveillez les signes de surchauffage. Si le moteur surchauffe de nouveau, demandez l'aide d'un concessionnaire Kia agréé.

Une perte importante de liquide de refroidissement signifie qu'il y a une fuite dans le système de refroidissement. Ceci devrait être vérifié le plus tôt possible chez un concessionnaire Kia agréé.

EN CAS DE CREVAISON

Vérin et outils

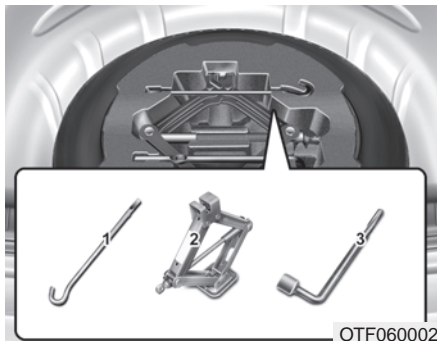

La roue de secours, le vérin, la manivelle et la clé à écrous se trouvent dans le coffre. Retirez le panneau à bagages pour accéder à l'équipement.

- (1) Manivelle
- (2) Vérin
- (3) Clé à écrous

Directives concernant le vérin

Le vérin n'est fourni que pour le changement d'une roue en cas d'urgence.

Rangez le vérin correctement pour éviter qu'il vibre quand le véhicule est en mouvement.

Suivez les directives concernant le vérin afin de réduire le risque de blessure.

⚠ AVERTISSEMENT - Changer une roue

Ne tentez jamais de réparer le véhicule alors qu'il se trouve sur la voie de circulation d'une route ou d'une autoroute.

Placez toujours le véhicule hors de la route, sur l'accotement, avant de tenter de changer un pneu crevé. Le vérin devrait être utilisé sur une surface au niveau solide. Si vous ne pouvez trouver une place au niveau et solide en bordure de la route, contactez un service de dépannage.

Assurez-vous d'utiliser la position avant ou arrière appropriée pour le vérin; n'utilisez jamais le pare-chocs ou une autre partie du véhicule pour supporter le vérin.

⚠ AVERTISSEMENT - Cric
Ne mettre aucune partie de son corps sous le véhicule qui est supporté par un cric, parce que le véhicule peut facilement glisser hors du cric. Utiliser toujours des chandelles appropriées.

Ne laissez personne dans le véhicule quand vous utilisez le vérin. Si des enfants sont présents, assurez-vous qu'ils soient à un endroit sûr, loin de la route et du véhicule soulevé sur le vérin.

⚠ AVERTISSEMENT
- Véhicule sur cric avec
moteur en marche

Ne pas démarrer le moteur si le véhicule est supporté par un cric, parce que cela peut faire tomber le véhicule du cric.

Sortir et ranger la roue de secours



Tournez le boulon à ailettes dans le sens antihoraire.

Rangez la roue dans l'ordre inverse de son retrait.

Pour éviter que la roue et les outils vibrent quand le véhicule bouge, rangez-les correctement.

Changer un pneu



1. Stationnez le véhicule sur une surface au niveau et engagez le frein de stationnement.
2. Engagez le levier de vitesse en sur P (boîte automatique).
3. Engagez les feux de détresse.

Que faire en cas d'urgence



1JBA6504

4. Sortez la clé à écrous de roue, le vérin, la manivelle et la roue de secours.
5. Calez l'avant et l'arrière de la roue en diagonale opposée à la position du vérin.

Pour éviter que le véhicule bouge quand vous changez une roue, engagez toujours le frein de stationnement et caliez la roue à la diagonale opposée de la roue que vous changez.

Nous recommandons que vous caliez les roues du véhicule et que personne ne reste à l'intérieur du véhicule quand il est soulevé.



OTF064004

6. Desserrez les écrous de roue en les desserrant sur un tour, dans le sens antihoraire, mais n'enlevez pas les écrous tant que la roue n'est pas soulevée du sol.

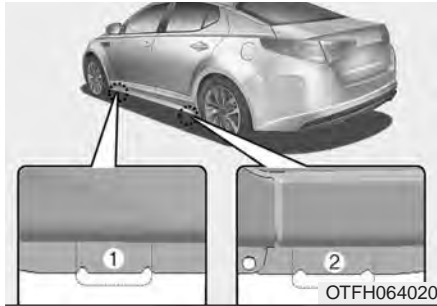

7. Placez le vérin à la position avant (1) ou arrière (2) la plus près de la roue à changer. placez le vérin à la position désignée sur le châssis. Les positions de vérin sont des plaques soudées au châssis avec deux pattes et un point soulevé pour aligner le vérin.



8. Insérez la manivelle dans le vérin et tournez-la dans le sens horaire afin de soulever le véhicule jusqu'à ce que le pneu soit soulevé du sol. Cette mesure est d'environ 30 mm (1 po). Avant d'enlever les boulons de roue, assurez-vous que le véhicule est bien stable et qu'il n'y a aucun risque de mouvement ou de glissement.

9. Desserrez les écrous de roue et enlevez-les à la main. Tirez la roue et déposez-la à plat sur le sol pour éviter qu'elle se mette à rouler. Prenez la roue de secours, alignez les orifices dans la jante avec les goujons et glissez la roue en place. Si vous avez de la difficulté, inclinez la roue légèrement et alignez le trou du haut avec le goujon du haut. Bougez ensuite la roue jusqu'à ce qu'elle se glisse sur les autres goujons.

Que faire en cas d'urgence

Les roues et les enjoliveurs peuvent avoir des bords tranchants. Manipulez-les avec soin pour éviter de vous blesser. Avant de monter la roue, assurez-vous que rien sur le moyeu ou la jante (vase, bitume, gravier ou autre) ne fasse entrave au positionnement correct de la roue sur l'essieu.

⚠ AVERTISSEMENT - Montage des roues

Vérifier que la roue est en contact avec le moyeu lors de son montage sur le véhicule. Si le contact des surfaces de la roue et du moyeu n'est pas correct, les écrous de roue peuvent devenir mal serrés et causer la sortie de la roue, ce qui peut entraîner la perte de la maîtrise du véhicule.

10. Pour réinstaller la roue, placez-la sur le goujons, vissez les écrous sur les goujons et serrez-les à la main. Bougez la roue pour vous assurer qu'elle est bien appuyée puis serrez les écrous aussi fort que possible à la main.
11. Abaissez le véhicule sur le sol en tournant la manivelle du vérin dans le sens antihoraire.



Placez la clé comme indiqué sur l'illustration et serrez les écrous de la roue. Assurez-vous que la douille de la clé soit bien ancrée sur l'écrou. Ne serrez pas les écrous en appuyant sur la clé avec le pied ou en utilisant un tuyau de rallonge.

Serrez chaque écrou de la roue dans la séquence numérique indiquée sur l'illustration, jusqu'à ce que tous les écrous soient serrés. Revérifiez chaque écrou. Après avoir changé les roues, faites serrer les écrous au couple approprié, dès que possible, chez un concessionnaire Kia agréé.

Couple de serrage des écrous:

Jantes en acier et en alliage d'aluminium :

9 à 11 kg-m (65 à 79 lb-pi)

Si vous avez un manomètre pour pneus, enlevez le capuchon de la valve et vérifiez la pression du pneu. Si elle est inférieure à la pression recommandée, rendez-vous lentement jusqu'à la station-service la plus près et gonflez le pneu à la pression appropriée. Si la pression est trop élevée, ajustez-la. Remettez toujours le capuchon sur la valve après avoir vérifié ou ajusté la pression d'air dans le pneu. L'air pourra s'échapper du pneu si vous ne remettez pas le capuchon. Si vous perdez le capuchon, achetez-en un autre et posez-le dès que possible.

Après avoir changé une roue, placez le pneu crevé dans le coffre, avec le vérin et les outils.



MISE EN GARDE

- Réutilisation des écrous de roue

Vérifier que les écrous retirés du véhicule sont réutilisés, ou s'ils sont remplacés, que ceux de remplacement ont les mêmes mesures métriques et le chanfreinage que les écrous anciens. L'utilisation des écrous à mesures non métriques ne fixe pas la roue correctement et endommage les goujons, ce qui forcera leur remplacement.

Notez que la plupart des écrous de roue n'ont pas de filets métriques. Soyez extrêmement prudent quand vous vérifiez le style de filet avant d'installer des écrous ou des jantes de marché secondaire. Si vous n'êtes pas certain, consultez un concessionnaire Kia agréé.



AVERTISSEMENT

- Goujons de roue

Ne pas conduire le véhicule si les goujons de roue sont endommagés. Ils peuvent perdre leur capacité à retenir la roue et la sortie d'une peut causer un accident.

Rangez bien le vérin, la manivelle, la clé à écrous et le pneu de secours pour éviter qu'ils vibrent quand le véhicule est en mouvement.



AVERTISSEMENT

- Pression d'air inadéquate de la roue de secours

Vérifiez la pression d'air dès que possible après avoir installé la roue de secours. Ajustez la pression en consultant " Pneus et jantes " à la chapitre 8.

Important - Roue de secours compacte (si équipé)

Votre véhicule est équipé d'une roue de secours compacte. Cette roue occupe moins d'espace qu'une roue normale. Le pneu est plus petit que le pneu normal et n'est conçu que pour un service temporaire.

MISE EN GARDE

- *Roulez prudemment quand vous utilisez la roue de secours. La roue de secours compacte devrait être remplacée par une roue ordinaire dès que possible.*
- *On ne recommande pas l'utilisation simultanée de plus d'une roue de secours compacte sur ce véhicule.*

AVERTISSEMENT

- Roue de secours

Elle ne sert qu'en cas d'urgence.

Ne pas conduire le véhicule à plus de 80 km/h (50 mi/h) s'il roule sur une roue de secours compacte. La roue normale doit être réparée ou remplacée aussitôt que possible pour éviter la défaillance de la roue de secours.

La roue de secours compacte devrait être gonflée à 420 kPa (60 psi).

*** AVIS**

Vérifiez la pression du pneu après avoir installé la roue de secours. Ajustez-la à la pression spécifiée, si nécessaire.

Quand vous utilisez une roue de secours compacte, prenez ces précautions :

- En aucun cas devriez-vous rouler à plus de 80 km/h (50 mi/h); une vitesse plus élevée pourrait endommager le pneu.
- Assurez-vous de rouler assez lentement pour les conditions routières afin d'éviter les risques routiers comme les nids de poule ou les débris. Ceux-ci pourraient causer de graves dommages à la roue compacte.
- Tout usage routier continu de la roue de secours peut mener à une crevaison, une perte de contrôle du véhicule et possiblement, à des blessures.
- Ne dépassez pas la capacité de charge maximale du véhicule, indiquée sur le flanc du pneu compact.
- Évitez de rouler sur des obstacles. Le diamètre de la roue de secours compacte est inférieur à celui d'une roue normale, réduisant donc la garde au sol du véhicule d'environ 25 mm (1 po). Vous pourriez endommager le véhicule.
- Ne passez pas le véhicule dans un lave-auto quand la roue de secours compacte est installée.
- La roue de secours compacte ne devrait pas être installée sur l'essieu avant si le véhicule doit rouler sur une route enneigée ou glacée.
- N'utilisez pas la roue de secours compacte sur un autre véhicule. Elle a été conçue spécialement pour votre véhicule.
- La durée utile de la semelle du pneu de la roue de secours compacte est inférieure à celle d'un pneu ordinaire. Vérifiez l'état du pneu compact régulièrement et remplacez-le par un autre pneu compact de même grandeur et design, monté sur la même jante.
- Le pneu de secours compact ne doit pas être monté sur une autre jante et des pneus ordinaires ou d'hiver et des jantes ou cerceaux de roue ne devraient pas être montés sur la jante de la roue de secours compacte. Faire ainsi pourraient endommager ces pièces ou d'autres composantes du véhicule.
- N'utilisez pas plus d'une roue de secours compacte à la fois.
- Ne tirez pas de remorque si vous utilisez une roue de secours compacte.

Étiquette du vérin

- Exemple
- Type A

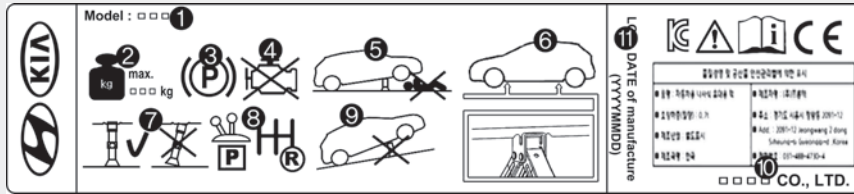

OHYK064001

- Type B



OHYK064002

* L'étiquette réelle de vérin sur le véhicule peut différer de l'illustration. Pour des spécifications plus détaillées, consultez l'étiquette apposée au vérin.

1. Nom de modèle
2. Charge maximale permissible
3. Engagez le frein de stationnement quand vous utilisez le vérin.
4. Coupez le moteur quand vous utilisez le vérin.
5. Ne vous glissez pas sous un véhicule soulevé avec le vérin.
6. Les points désignés sous le châssis
7. Quand vous soulevez le véhicule, le socle du vérin doit être à la verticale sous le point de levée.
8. Sur un véhicule à boîte manuelle, engagez la boîte en marche arrière ou, sur un véhicule à boîte automatique, engagez le levier à la position P.
9. Le vérin ne devrait être utilisé que sur un sol ferme et au niveau.
10. Fabricant du vérin
11. Date de production

EN CAS DE CREVAISON (AVEC UNE TROUSSE DE RÉPARATION DE PNEU, SI ÉQUIPÉ)

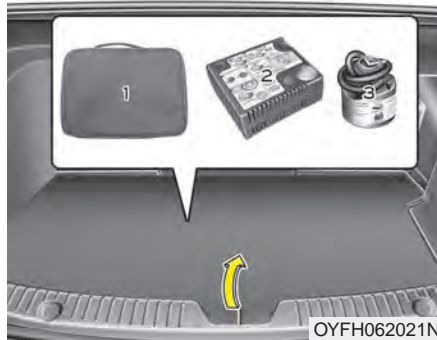

Afin d'assurer un fonctionnement sûr, lisez et suivez les directrices dans ce manuel avant l'utilisation.

- (1) Sac de la trousse de réparation de pneu
- (2) Compresseur
- (3) Bouteille de scellant

La trousse de réparation des pneus ne sert qu'à la réparation temporaire d'un pneu et le pneu devrait être inspecté chez un concessionnaire Kia agréé dès que possible.

⚠ MISE EN GARDE

- Une bouteille de scellant par pneu

La trousse de réparation temporaire de crevaison est composée d'une bouteille. Cette bouteille convient à la réparation d'un seul pneu. Consulter son concessionnaire pour obtenir des bouteilles de scellant supplémentaire.

⚠ AVERTISSEMENT

- Flanc du pneu

N'utilisez pas la trousse de réparation des pneus pour réparer une perforation sur le flanc du pneu. Le pneu pourrait se détériorer et causer un accident.

⚠ AVERTISSEMENT

- Réparation temporaire

Faites réparer le pneu dès que possible. Le pneu peut se dégonfler à tout moment après avoir été gonflé à l'aide de la trousse de réparation des pneus.

Introduction



La trousse de réparation des pneus vous permet de vous déplacer advenant une crevaison.

Comprenant un compresseur et un composé de scellage, la trousse scelle efficacement la plupart des perforations dans un pneu de véhicule de tourisme causées par un clou ou un objet semblable, et regonfle le pneu.

Après vous être assuré que le pneu est bien scellé, vous pouvez rouler avec prudence (sur autant que 200 km [120 mi]) à une vitesse maximale de 80 km/h (50 mi/h) pour vous rendre à une station service ou chez un revendeur de pneu afin de faire remplacer le pneu.

Il se peut que certains pneus ne puissent être scellés complètement, surtout s'il s'agit d'une grande perforation ou d'un dommage au flanc.

La perte de pression dans le pneu peut affecter la performance du pneu.

Pour cette raison, vous devriez éviter les manoeuvres brusques, surtout si le véhicule est chargé ou tire une remorque.

La trousse de réparation des pneus n'est pas conçue pour réparer un pneu de façon permanente et ne peut être utilisée que pour un seul pneu.

Les directives montrent, étape par étape, comment sceller une crevaison de façon simple et fiable.

Consultez la section "Notes concernant l'utilisation sûre de la trousse de réparation des pneus".

Notes concernant l'utilisation sûre de la trousse de réparation des pneus

- Arrêtez le véhicule en bordure de la route afin de pouvoir utiliser la trousse de réparation des pneus à une bonne distance de la circulation.
- Engagez toujours le frein de stationnement afin de vous assurer que votre véhicule ne bougera pas, même si vous êtes sur une surface au niveau.
- N'utilisez la trousse de réparation des pneus que pour sceller/gonfler un pneu de voiture de tourisme. Seules les perforations sur la semelle du pneu peuvent être scellées à l'aide de la trousse de réparation des pneus.
- Ne l'utilisez pas pour les pneus de motocyclette, de vélo ou autre.
- Pour votre sécurité, n'utilisez pas la trousse de réparation des pneus si le pneu et la jante sont endommagés.
- La trousse de réparation des pneus pourra ne pas être utile si le diamètre de perforation est supérieur à environ 6 mm (0,24 po).
Si le pneu ne peut pas être réparé adéquatement avec la trousse de réparation des pneus, prenez contact avec le concessionnaire Kia le plus près.
- N'utilisez pas la trousse de réparation des pneus si le pneu a été gravement endommagé après avoir roulé à plat ou trop dégonflé.
- N'enlevez pas l'objet qui a pénétré le pneu (vis ou clou ou autre du genre).
- Si la voiture se trouve à l'extérieur, laissez le moteur tourner sinon utiliser le compresseur pourrait éventuellement décharger la batterie.
- Ne laissez jamais la trousse de réparation des pneus sans surveillance quand elle est utilisée.
- Ne laissez pas le compresseur fonctionner plus de 10 minutes à la fois car il pourrait surchauffer.
- N'utilisez pas la trousse de réparation des pneus à une température inférieure à -30°C (-22°F).

Composantes de la trousse de réparation des pneus

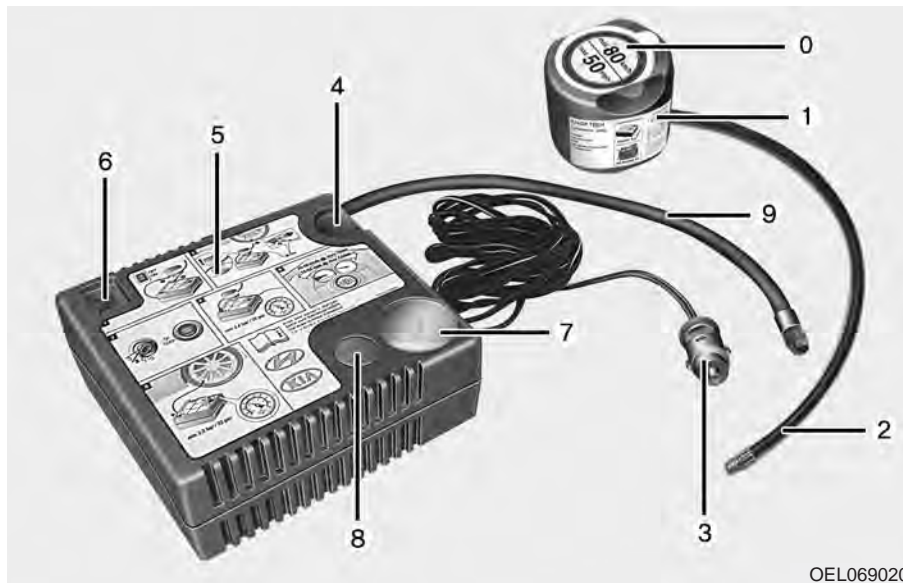

8. Capuchon fileté pour réduire la pression de gonflage du pneu
9. Boyau pour raccorder le compresseur à la bouteille de scellant ou le compresseur à la roue.

Les raccords, le câble et le boyau de raccordement se trouvent dans le boîtier du compresseur.

⚠ AVERTISSEMENT - Scellant trop âgé

Ne pas utiliser la bouteille de scellant pour pneus si la date de péremption, indiquée sur la bouteille, est dépassée. Le pneu pourrait ne pas bien se réparer.

0. Étiquette de restriction de vitesse
1. Bouteille de scellant avec étiquette de restriction de vitesse
2. Boyau de raccordement entre la bouteille de scellant et la roue
3. Raccords et câble pour la connexion à une prise de courant
4. Support pour la bouteille de scellant
5. Compresseur
6. Interrupteur
7. Jauge pour vérifier la pression du pneu

⚠ AVERTISSEMENT

- Scellant

- Garder hors de la portée des enfants.
- Éviter le contact avec les yeux.
- Ne pas avaler.

Suivez strictement la séquence indiquée sinon le scellant pourrait s'échapper à haute pression.

Utilisation de la trousse de réparation des pneus

1. Retirez l'étiquette de restriction de vitesse (0) de la canette de scellant (1) et apposez-la à un endroit bien visible dans l'habitacle (sur le volant, par exemple) afin de rappeler au conducteur de ne pas rouler trop vite.
2. Vissez l'embout du boyau (9) dans le raccord de la bouteille de scellant.
3. S'assurer que ce bouton (8) sur le compresseur n'est pas appuyé.
4. Dévissez le capuchon de la valve du pneu crevé et vissez le boyau de remplissage (2) de la bouteille de scellant sur la valve.
5. Placez la bouteille de scellant dans le boîtier (4) du compresseur afin qu'elle se tienne droite.

*** AVIS**

Si quelque chose a crevé le pneu et y est encore logé, ne pas le retirer avant d'utiliser la trousse de réparation temporaire de crevaillon.



OTF064023N

6. Assurez-vous que le compresseur est éteint (interrupteur sur O).
7. Brancher entre le compresseur et la prise de courant du véhicule en utilisant le câble et les connecteurs.
8. Le bouton Engine Start/Stop ou le commutateur d'allumage réglé sur ON, mettez le compresseur en marche et laissez-le fonctionner pendant 5 à 7 minutes environ afin de remplir le scellant à la pression appropriée (consultez Pneus et jantes au chapitre 8). La pression de gonflage du pneu après le remplissage est sans importance et sera vérifiée/corrigée plus tard.

Assurez-vous de ne pas surgonfler le pneu et tenez-vous à bonne distance du pneu pendant le remplissage.

 **MISE EN GARDE**
- Pression du pneu

Ne tentez pas de conduire si la pression du pneu est inférieure à 200 kPa (29 psi). Cela pourrait causer un accident à cause d'une défaillance soudaine du pneu.

9. Éteignez le compresseur.

10. Séparez les boyaux du connecteur de la bouteille de scellant et de la valve du pneu.

Retournez la trousse de réparation des pneus dans son rangement, dans le véhicule.

 **AVERTISSEMENT**

Il existe un risque d'empoisonnement par monoxyde de carbone et de suffocation si le moteur tourne dans un endroit peu ou pas ventilé (comme dans un garage ou un stationnement souterrain).

Distribution du scellant

11. Parcourez immédiatement 7 à 10 km (4 à 6 milles) afin de distribuer le scellant uniformément dans le pneu.

Ne dépassez pas 80 km/h (50 mi/h). Et si possible, ne roulez pas à moins de 20 km/h (12 mi/h).

En conduisant, si l'on détecte des vibrations, des difficultés de conduite ou des bruits inhabituels, réduire sa vitesse et conduire avec précaution jusqu'à ce qu'on puisse se garer de façon sécuritaire sur le bord de la route. Si une telle situation se produit, appeler l'assistance routière ou une remorqueuse.

Le scellant de la trousse de réparation temporaire de crevaison pourrait tacher la tige du capteur de pression des pneus ou la roue. Après utilisation de la trousse, enlever tout résidu de scellant et inspecter la tige et la roue. Au besoin, communiquer avec son concessionnaire Kia.

Vérification de la pression du pneu

1. Après avoir parcouru environ 7 à 10 km (4 à 6 mi) ou roulé pendant une dizaine de minutes, arrêtez-vous à un endroit sûr.
2. Connectez le boyau (9) du compresseur directement à la valve du pneu.
3. Branchez la fiche du compresseur dans la prise de courant.
4. Ajustez le pneu à la pression recommandée. L'allumage en position ON, procédez comme suit.
 - **Pour augmenter la pression dans le pneu** : Mettez le compresseur en marche (interrupteur sur I). Pour vérifier la pression courante du pneu, éteignez le compresseur un moment.

* AVIS

La jauge de pression peut indiquer une pression plus élevée quand le compresseur est en marche. Pour obtenir une lecture précise, le compresseur doit être éteint.

- **Pour réduire la pression dans le pneu** : Dévissez le capuchon fileté (8) du boyau du compresseur.



MISE EN GARDE

- Détecteur de pression du pneu

Si vous utilisez la trousse de réparation des pneus avec un scellant non approuvé par Kia, le scellant pourrait endommager le détecteur de pression du pneu. Le scellant sur le détecteur de pression et la jante devrait être éliminé quand vous remplacez le pneu par un pneu neuf et faites inspecter les détecteurs de pression par un concessionnaire agréé.

Caractéristiques techniques

Tension du système : 12 VCC

Tension de service : 10 à 15 VCC

Intensité nominale : 15 A max.

Plage de température de service :

-30 ~ +70°C (-22 ~ +158°F)

Pression de service max. :

6 bar (87 psi)

Dimensions du compresseur :

168 x 150 x 68 mm

(6,6 x 5,9 x 2,7 po)

Bouteille de scellant :

104 x 85 ø mm

(4,1 x 3,3 ø po)

Poids du compresseur :

1,05 kg (2,31 lb)

Volume de scellant :

300 ml (18,3 po³)

Garantie du scellant : 5 ans (scellant.)

DÉPANNAGE

Service de dépannage

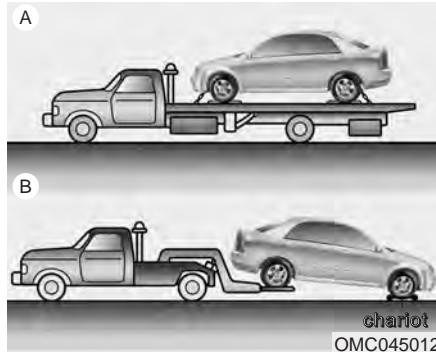

Si vous avez besoin d'un service de dépannage d'urgence, nous vous recommandons de faire appel à un concessionnaire Kia agréé ou à un service de dépannage commercial. Les procédures de remorquage appropriées doivent être suivies pour ne pas endommager le véhicule. On recommande l'utilisation d'un chariot à roues ou d'une plate-forme.

Voyez "Remorquage d'une remorque" à la chapitre 5; vous y trouverez des conseils pour le remorquage.

Vous pouvez faire remorquer le véhicule, les roues arrière sur le sol (sans chariot), les roues avant soulevées.

Si les roues chargées ou des éléments de suspension sont endommagés ou si le véhicule est remorqué les roues avant sur le sol, il faut utiliser un chariot à roues sous les roues avant.

Si vous faites remorquer le véhicule par un dépanneur commercial et que des chariots à roues ne sont pas utilisés, les roues avant du véhicule doivent toujours être soulevées, par les roues arrière.

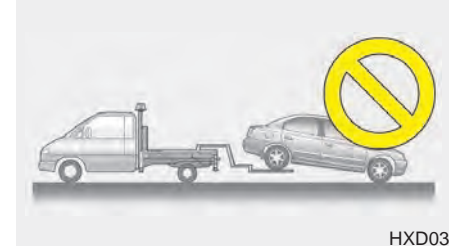
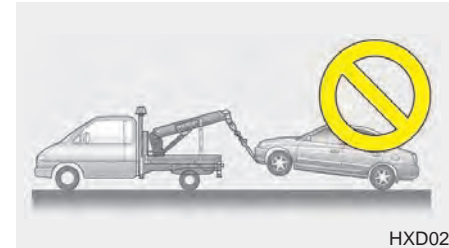

⚠ MISE EN GARDE

- Dépannage

- **Ne faites pas remorquer pas le véhicule avec un équipement du genre élingue. Utilisez un élévateur de roues ou une plate-forme.**
- **Ne faites pas remorquer le véhicule par l'arrière, les roues avant sur le sol, car vous pourriez endommager le véhicule.**

Crochet de remorquage amovible (avant) (si équipé)

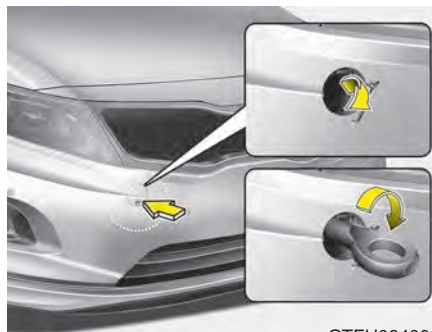

OTFH064009

1. Sortez le crochet de remorquage de l'étui à outils.
2. Enlevez le couvercle obturateur en pressant sa partie inférieure, sur le pare-chocs avant.
3. Installez le crochet de remorquage en le tournant dans le sens horaire dans le trou, jusqu'à ce qu'il soit bien vissé.
4. Enlevez le crochet de remorquage et remettez le bouchon après l'utilisation.

Remorquage d'urgence

■ Avant (si équipé)

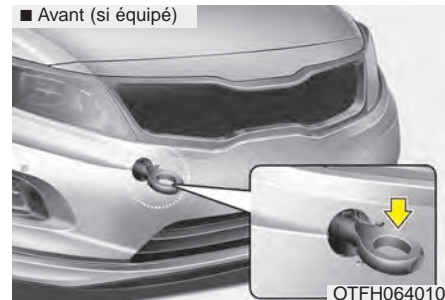

■ Arrière

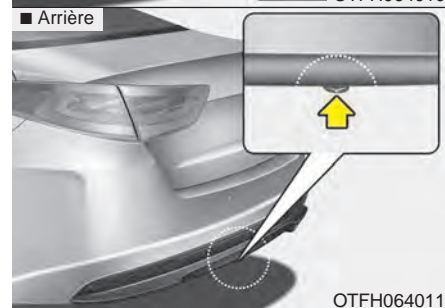

Si vous devez faire remorquer votre véhicule, nous vous recommandons de faire appel à un concessionnaire Kia agréé ou à un service de dépannage commercial.

Si vous ne pouvez obtenir un service de dépannage en cas d'urgence, vous pouvez faire remorquer votre véhicule de façon temporaire à l'aide d'un câble ou d'une chaîne attachée au crochet de remorquage d'urgence sous l'avant (ou l'arrière) du véhicule. Soyez extrêmement prudent quand vous faites remorquer le véhicule. Un conducteur doit être au volant pour diriger le véhicule et appliquer les freins.

Un tel remorquage ne peut être fait que sur des routes à surface dure et sur de très courtes distances, à basse vitesse. En outre, les roues, les essieux, le groupe motopropulseur, la direction et les freins doivent tous être en bon état.

- N'utilisez pas les crochets de remorquage pour désembourber le véhicule pris dans la vase, le sable ou autre, si le véhicule ne peut pas s'en sortir seul.
- Évitez de remorquer un véhicule plus lourd que le véhicule remorqueur.
- Les conducteurs des deux véhicules doivent garder un contact fréquent.



MISE EN GARDE

- **Attachez une élingue de remorquage au crochet de remorquage.**
- **Utiliser une partie du véhicule autre que le crochet de remorquage peut endommager la carrosserie du véhicule.**
- **N'utilisez qu'un câble ou une chaîne spécialement conçue pour le remorquage. Attachez le câble ou la chaîne solidement au crochet de remorquage.**

- Avant le remorquage d'urgence, assurez-vous que le crochet n'est pas endommagé.
- Attachez le câble ou la chaîne de remorquage solidement au crochet.
- Ne donnez pas un coup sec sur le crochet. Appliquez une force uniforme et constante.
- Pour éviter d'endommager le crochet, ne tirez pas le véhicule de côté ou selon la verticale. Tirez-le toujours droit devant.

⚠ AVERTISSEMENT

User d'extrême prudence lors du remorquage du véhicule :

- Éviter tout démarrage soudain ou toute manœuvre brusque, car cela tirerait excessivement sur le crochet de remorquage d'urgence et sur le câble ou la chaîne de remorquage. Une force excessive exercée sur le crochet, le câble ou la chaîne de remorquage pourrait les briser, ce qui entraînerait des blessures et des dommages sérieux.
- Si le véhicule en panne ne semble pas pouvoir bouger, ne pas forcer le remorquage. Contacter un concessionnaire Kia agréé ou un service de dépannage professionnel pour obtenir de l'aide.
- Remorquer le véhicule en maintenant une ligne aussi droite que possible.
- Pendant le remorquage, garder une bonne distance avec le véhicule.

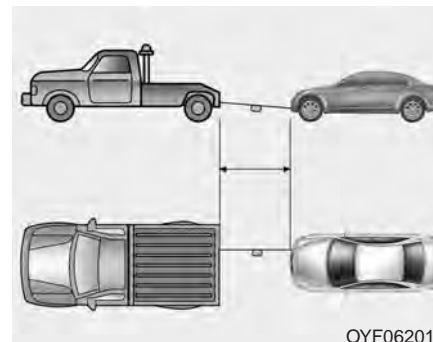

- Utilisez une élingue de remorquage d'au moins 5 m (16 pi) de long. Attachez un chiffon blanc ou rouge (d'environ 30 cm (12 po) de large) au centre de l'élingue pour la rendre visible.
- Roulez prudemment pour éviter que l'élingue de remorquage devienne lâche pendant le remorquage.

Précautions à prendre lors du remorquage d'urgence

- Placez la clé de contact sur ACC pour assurer que le volant ne se bloque pas.
- Placez le levier de vitesse au N (neutre).
- Désengagez le frein de stationnement.
- Appuyez plus fortement que normal sur la pédale de frein car la performance de freinage sera réduite.
- Un effort supérieur sur le volant sera requis parce que la direction assistée ne fonctionnera pas.
- Si vous descendez une pente, les freins risquent de surchauffer et leur performance pourrait être réduite. Arrêtez souvent et laissez les freins refroidir.



MISE EN GARDE - Boîte de vitesses automatique

- ***Si le véhicule est remorqué les quatre roues au sol, il ne peut être remorqué que de l'avant. Assurez-vous que la boîte-pont est au neutre. Assurez-vous que le volant est déverrouillé en plaçant la clé de contact sur ACC. Un conducteur doit se trouver dans le véhicule remorqué afin de contrôler le volant et les freins.***
- ***Afin d'éviter de graves dommages à la boîte-pont, limitez la vitesse du véhicule à 15 km/h (10 mi/h) et remorquez le véhicule su moins de 1,5 km (1 mille).***
- ***Avant de faire un remorquage, vérifiez si le liquide de la boîte automatique fuit sous le véhicule. Si c'est le cas, il faut utiliser un véhicule de remorquage à plateforme ou un chariot de remorquage.***

Lors du remorquage d'urgence du véhicule sans chariots transporteurs :

1. Réglez l'allumage à la position ACC.
2. Placez le levier de vitesses en position N (neutre).
3. Désengagez le frein de stationnement.



MISE EN GARDE

- Position du levier pour le remorquage

Placez toujours le levier de vitesses en position neutre (N) lors du remorquage du véhicule. Un manque à placer le levier de vitesses en position neutre (N) peut causer des dommages internes à la boîte-pont.

Entretien

Compartiment-moteur	7-3	Frein de stationnement	7-43
Services d'entretien	7-4	• Vérifier le frein de stationnement	7-43
• Responsabilité du propriétaire	7-4	Filter à air	7-44
• Précautions concernant l'entretien par le		• Remplacement du filtre	7-44
propriétaire	7-5	Filter à air de la climatisation	7-46
Entretien par le propriétaire	7-6	• Inspection du filtre	7-46
• Programme d'entretien par le propriétaire	7-6	• Remplacement du filtres	7-46
Programme d'entretien	7-9	Lames d'essuie-glace	7-48
• Programme d'entretien routinier normal	7-10	• Inspection des lames	7-48
• Programme d'entretien pour le service intense	7-27	• Remplacement des lames d'essuie-glace	7-48
Explication des items au programme		Batterie	7-50
d'entretien	7-29	• Pour un meilleur rendement de la batterie	7-50
Huile à moteur	7-33	• Recharger une batterie	7-51
• Vérification du niveau de l'huile	7-33	• Réinitialisation des dispositifs	7-52
• Changement de l'huile à moteur et du filtre à huile	7-34	Pneus et jantes	7-53
Liquide de refroidissement	7-35	• Entretien des pneus	7-53
• Liquide de refroidissement dans l'investeur	7-35	• Pression à froid recommandée pour les pneus	7-53
• Liquide de refroidissement	7-35	• Vérification de la pression de gonflage	7-55
• Vidange du liquide de refroidissement	7-39	• Permutation des pneus	7-56
Liquide de frein	7-40	• Correction de la géométrie et équilibrage des roues	7-57
• Vérifier le niveau de liquide de frein	7-40	• Remplacement des pneus	7-57
Lave-glace	7-42	• Remplacement des jantes	7-58
• Vérifier le niveau du lave-glace	7-42	• Traction des pneus	7-59
		• Entretien des pneus	7-59



- Indications sur le flanc du pneu. 7-59
- Pneu à profil bas 7-67
- Fusibles 7-69**
 - Description du panneau de fusibles/relais 7-74
- Ampoules d'éclairage. 7-84**
 - Remplacement des ampoules des phares avant, feux de position, clignotants, catadioptrés latéraux et phares antibrouillard avant 7-85
 - Remplacement d'ampoules des clignotants latéraux. . 7-88
 - Remplacement des ampoules des feux arrière 7-89
 - Remplacement de l'ampoule d'éclairage de la plaque d'immatriculation. 7-91
 - Remplacement du feu d'arrêt surélevé 7-92
 - Remplacement de l'ampoule d'éclairage ambiant. . 7-95
- Soin de l'apparence 7-96**
 - Soins extérieurs 7-96
 - Soins intérieurs 7-102
- Système antipollutions 7-104**

COMPARTIMENT-MOTEUR

■ 2,4L Moteur



1. Boîte à relais secondaire
2. Liquide de refroidissement du moteur
3. Réservoir du lave-glace
4. Bouchon de radiateur
5. Jauge d'huile
6. Bouchon de remplissage d'huile
7. Réservoir de liquide de frein
8. Filtre à air
9. Boîte de fusibles
10. Réservoir de liquide de refroidissement du convertisseur

* Le compartiment-moteur du véhicule réel peut différer de l'illustration.

OYFH071001

SERVICES D'ENTRETIEN

Soyez toujours extrêmement prudent afin de ne pas endommager le véhicule et de ne pas vous blesser lorsque vous faites des travaux d'entretien ou une inspection.

Si vous avez des doutes concernant une inspection ou un entretien sur votre véhicule, nous vous recommandons fortement de faire faire le travail chez un concessionnaire Kia agréé.

Un concessionnaire Kia agréé possède des techniciens formés à l'usine et les pièces de marque Kia nécessaires pour bien entretenir votre véhicule. Pour obtenir des conseils d'experts et un service de qualité, passez chez un concessionnaire Kia agréé.

Un entretien inadéquat, incomplet ou insuffisant pourrait engendrer des problèmes qui se traduiraient par des dommages au véhicule, un accident ou des blessures.

Responsabilité du propriétaire

* AVIS

Il en revient au propriétaire de maintenir un dossier des services d'entretien.

Vous devriez conserver tous les documents prouvant que l'entretien approprié a été exécuté sur le véhicule, conformément aux tableaux du programme d'entretien se trouvant dans les pages qui suivent. Vous aurez besoin de ces documents pour prouver votre conformité avec les exigences de service et d'entretien pour les garanties.

Les renseignements détaillés sur la garantie se trouvent dans le manuel de renseignements sur la garantie et le service à la clientèle.

Les réparations et les ajustements requis suite à un mauvais entretien ou à un manque à faire faire l'entretien requis, ne sont pas couverts par la garantie.

Nous vous recommandons de faire faire l'entretien et les réparations chez un concessionnaire Kia agréé. Un concessionnaire Kia agréé saura satisfaire les normes élevées de qualité en service et reçoit l'appui technique de Kia afin de vous fournir le plus haut niveau de satisfaction en service.

Précautions concernant l'entretien par le propriétaire

Un service inadéquat ou incomplet peut se solder par des problèmes. Cette section n'offre des conseils que pour les travaux d'entretien simples à exécuter.

Tel qu'expliqué plus tôt, plusieurs travaux ne peuvent être exécutés que par un concessionnaire Kia agréé équipé d'outils spéciaux.

* AVIS

Un mauvais entretien par le propriétaire pendant la période de garantie peut affecter la couverture de garantie. Pour plus de détails, lisez le manuel sur la garantie et le service à la clientèle fourni avec le véhicule. Si vous avez des doutes concernant l'entretien ou les procédures appropriées, faites faire le service par un concessionnaire Kia agréé.

AVERTISSEMENT - Travaux d'entretien

Ne jamais porter de bijoux ou de vêtements amples lorsqu'on travaille sous le capot et que le moteur du véhicule fonctionne. Ils pourraient se coincer dans des pièces mobiles. Si le moteur doit tourner pendant qu'on travaille sous le capot, s'assurer de retirer tous ses bijoux (surtout les bagues, les bracelets, les montres et les colliers) et sa cravate, son écharpe ou tout autre vêtement ample avant de s'approcher du moteur ou des ventilateurs de refroidissement.

AVERTISSEMENT

Éteindre le système hybride avant d'ouvrir le capot du moteur, faute de quoi la haute tension pourrait causer des blessures graves ou même la mort par électrocution.

AVERTISSEMENT

Effectuer une purge du système de freins après la réparation des freins hydrauliques. Demander à son concessionnaire agréé Kia d'effectuer la purge du système.

ENTRETIEN PAR LE PROPRIÉTAIRE

Les listes suivantes proposent des vérifications et des inspections que le propriétaire ou un concessionnaire Kia agréé devrait faire aux intervalles indiqués afin d'assurer le fonctionnement sûr et fiable du véhicule.

Toute condition anormale devrait être portée à l'attention du concessionnaire dès que possible.

Ces vérifications d'entretien par le propriétaire ne sont généralement pas couvertes par les garanties et l'on pourra vous facturer pour la main-d'oeuvre, les pièces et les lubrifiants.

Programme d'entretien par le propriétaire

Quand vous faites le plein en carburant:

- Vérifiez le niveau d'huile du moteur.
- Vérifiez le niveau du liquide de refroidissement dans son réservoir.
- Vérifiez le niveau du lave-glace.
- Vérifiez si les pneus sont bien gonflés.

⚠ AVERTISSEMENT

Soyez prudent quand vous vérifiez le niveau du liquide de refroidissement lorsque le moteur est chaud. Un liquide bouillant ou de la vapeur peut s'échapper sous pression. Vous risquez de vous brûler ou de vous blesser gravement.

Quand vous utilisez votre véhicule:

- Notez tout changement dans le son de l'échappement ou la présence d'odeur de gaz d'échappement dans le véhicule.
- Vérifiez si le volant vibre. Notez toute augmentation d'effort ou mou dans le volant, ou changement dans le roulement en ligne droite.
- Notez si le véhicule tourne ou " tire " légèrement d'un côté quand vous roulez sur une surface douce et plate.
- Quand vous arrêtez, notez tout son inhabituel, dérive d'un côté, déplacement accru de la pédale de frein ou " dureté " dans la pédale de frein.

- S'il y a glissement ou changement de comportement de la part de la boîte-pont, vérifiez-en le niveau du liquide.
- Vérifiez la fonction P (Park) de la boîte automatique.
- Vérifiez le frein de stationnement.
- Vérifiez s'il y a des fuites de liquide sous le véhicule (il est normal que le climatiseur fasse dégoutter de l'eau pendant ou après son utilisation).

Au moins une fois par mois :

- Vérifiez le niveau du réservoir du liquide de refroidissement du moteur.
- Vérifiez le fonctionnement de tous les feux extérieurs dont les feux d'arrêt, les feux de signalisation et les feux de détresse.
- Vérifiez la pression de tous les pneus, y compris celle de la roue de secours.

Au moins deux fois par année (au printemps et à l'automne) :

- Vérifiez l'état des durites et des boyaux de la chaufferette et du climatiseur.
- Vérifiez le fonctionnement du gicleur de lave-glace et des essuie-glace. Nettoyez les lames d'essuie-glace avec un chiffon propre imbibé de lave-glace.
- Vérifiez l'alignement des phares.
- Vérifiez le silencieux, les tuyaux d'échappement, les boucliers et les collets.
- Vérifiez le fonctionnement et l'état des ceintures de sécurité sous-abdominales et épaulières.
- Vérifiez l'état des pneus et si les écrous de roue sont bien serrés.

Au moins une fois par année:

- Nettoyez les trous de drainage de la carrosserie et des portes.
- Lubrifiez les charnières et les gâches des portes et les charnières du capot.
- Lubrifiez les serrures et les loquets de portes et de capot.
- Lubrifiez le calfeutrage de caoutchouc des portes.
- Vérifiez le niveau du réservoir du liquide de refroidissement du moteur.
- Vérifiez le niveau de liquide de la servodirection.
- Vérifiez le niveau du réservoir du liquide de refroidissement du moteur.
- Nettoyez la batterie et ses bornes.
- Vérifiez le niveau du liquide de frein

PROGRAMME D'ENTRETIEN

Suivez le programme d'entretien normal si vous n'utilisez pas votre véhicule dans l'une des conditions suivantes. Si l'une ou l'autre des conditions suivantes s'applique, suivez le programme d'entretien pour service intense.

- Conduite répétitive sur de courtes distances.
- Conduite sur des routes poussiéreuses ou sablonneuses.
- Utilisation constante des freins.
- Conduite à des endroits où l'on utilise du sel ou d'autres matières corrosives.
- Conduite sur des routes détériorées ou vaseuses.
- Conduite en régions montagneuses.
- Périodes prolongées au ralenti ou à basse vitesse.
- Conduite prolongée par temps froid ou extrêmement humide.
- Plus de la moitié de la conduite dans la grosse circulation à une température supérieure à 32°C (90°F).

Si vous utilisez votre véhicule dans l'une de ces conditions, vous devriez faire des inspections, des remplacements et des remplissages plus fréquents qu'aux intervalles du programme d'entretien normal. Après 120 mois ou 240 000 km (150 000 milles), continuez de suivre les intervalles d'entretien prescrits.

PROGRAMME D'ENTRETIEN ROUTINIER NORMAL

Les entretiens suivants doivent être effectués pour assurer de bonnes performances et un bon contrôle des émissions. Conserver les factures et les reçus de tous les services d'émissions effectués sur le véhicule pour protéger sa garantie. La fréquence des entretiens est déterminée par le kilométrage et la durée indiqués, selon ce qui est atteint en premier.

- *1 : Si une essence avec détergent de première qualité n'est pas disponible, le constructeur recommande l'ajout d'une bouteille d'additif. Les concessionnaires Kia agréés fournissent des additifs, ainsi que des conseils d'utilisation. Ne jamais mélanger d'autres additifs.
- *2 : On considère que le filtre à essence et le filtre à air du réservoir d'essence n'ont pas besoin d'entretien. Cependant, le constructeur recommande l'inspection périodique de ces filtres dans le cadre de ce programme d'entretien, en fonction de la qualité du carburant utilisé. Si des problèmes de sécurité surgissent (notamment une restriction du débit du carburant, des sautes de pression, des pertes de pression, des problèmes de démarrage, etc.), remplacer le filtre immédiatement, même si le programme d'entretien ne le conseille pas. Consulter un concessionnaire Kia agréé pour obtenir des conseils.
- *3 : La courroie d'entraînement doit être remplacée si elle se fissure ou s'il y a une réduction excessive de tension.
- *4 : Déterminer si les poussoirs de soupape font un bruit exagéré et/ou si les vibrations du moteur sont excessives et régler en fonction.

PROGRAMME D'ENTRETIEN NORMAL

Les services d'entretien suivants doivent être exécutés pour assurer un bon contrôle des émissions et une bonne performance. Conservez vos factures pour tous les travaux sur le système antipollution du véhicule aux fins de la garantie. Là où un kilométrage et un intervalle de temps sont donnés, la fréquence est établie par la première occurrence.

12 000 km ou 6 mois

- Inspection du filtre à air
- Inspectez la courroie HSG
(12 000 km ou 12 mois)
- Inspection du boyau de dépression
- Vidange d'huile et remplacement du filtre à huile
(12 000 km ou 12 mois)
- Ajouter un additif à carburant *1
(Tous les 12 000 km ou 12 mois)

* Inspecter - Inspecter les composants et les pièces connexes; au besoin, rectifier, nettoyer, remplir, ajuster ou remplacer.

PROGRAMME D'ENTRETIEN NORMAL (SUITE)

24 000 km ou 12 mois

- Inspection du filtre à air
- Inspectez la courroie HSG
(24 000 km ou 24 mois)
- Inspection du boyau de dépression
- Inspection du liquide frigorigène du climatiseur
- Inspection des boyaux et canalisation de frein
- Inspection des arbres de transmission et des soufflets
- Inspection du tuyau d'échappement et du silencieux
- Inspection des disques/plaquettes, étriers de freins avant
- Vérifiez les disques/plaquettes des freins arrière
- Inspecter le frein de stationnement
- Inspection de la boîte d'engrenages, des tringles et soufflets/
joint à rotule du bras inférieur, joint à rotule du bras supérieur
- Inspection des boulons de fixation de la suspension
- Remplacement du filtre à air de la climatisation
(évaporateur et soufflerie)
- Vidange d'huile et remplacement du filtre à huile
(24 000 km ou 24 mois)
- Ajouter un additif à carburant *1
(Tous les 12 000 km ou 12 mois)

* Inspecter - Inspecter les composants et les pièces connexes; au besoin, rectifier, nettoyer, remplir, ajuster ou remplacer.

PROGRAMME D'ENTRETIEN NORMAL (SUITE)**36 000 km ou 18 mois**

- Inspection du filtre à air
- Inspectez la courroie HSG
(36 000 km ou 36 mois)
- Inspection du boyau de dépression
- Vidange d'huile et remplacement du filtre à huile
(36 000 km ou 36 mois)
- Ajouter un additif à carburant *1
(Tous les 12 000 km ou 12 mois)

* Inspecter - Inspecter les composants et les pièces connexes; au besoin, rectifier, nettoyer, remplir, ajuster ou remplacer.

PROGRAMME D'ENTRETIEN NORMAL (SUITE)

48 000 km ou 24 mois

- Inspection du liquide frigorigène du climatiseur
- Inspection du liquide de frein
- Inspection des boyaux et canalisation de frein
- Inspection des arbres de transmission et des soufflets
- Inspection du tuyau d'échappement et du silencieux
- Inspection des disques/plaquettes, étriers de freins avant
- Inspection du filtre à carburant *¹
- Inspection des canalisations, boyaux et raccords d'alimentation en carburant
- Inspection du filtre du réservoir de carburant (si équipé) *²
- Inspectez la courroie HSG (48 000 km ou 48 mois)
- Vérifiez les disques/plaquettes des freins arrière
- Inspection du frein de stationnement
- Inspection de la boîte d'engrenages, des tringles et soufflets/joint à rotule du bras inférieur, joint à rotule du bras supérieur
- Inspection des boulons de fixation de la suspension
- Inspection du boyau de dépression

(suite)

(suite)

- Inspecter le tuyau à vapeurs, le bouchon du réservoir d'essence et le réservoir d'essence
- Remplacement du filtre à air
- Remplacement du filtre à air de la climatisation (évaporateur et soufflerie)
- Vidange d'huile et remplacement du filtre à huile (48 000 km ou 48 mois)
- Ajouter un additif à carburant *¹ (Tous les 12 000 km ou 12 mois)

* Inspecter - Inspecter les composants et les pièces connexes; au besoin, rectifier, nettoyer, remplir, ajuster ou remplacer.

PROGRAMME D'ENTRETIEN NORMAL (SUITE)**60 000 km ou 30 mois**

- Inspection du filtre à air
- Inspectez la courroie HSG (60 000 km ou 60 mois)
- Inspection du boyau de dépression
- Vidange d'huile et remplacement du filtre à huile (60 000 km ou 60 mois)
- Ajouter un additif à carburant *1 (Tous les 12 000 km ou 12 mois)

* Inspecter - Inspecter les composants et les pièces connexes; au besoin, rectifier, nettoyer, remplir, ajuster ou remplacer.

72 000 km ou 36 mois

- Inspection du filtre à air
- Inspection du liquide frigorigène du climatiseur
- Inspection des boyaux et canalisation de frein
- Inspection des arbres de transmission et des soufflets
- Inspection du tuyau d'échappement et du silencieux
- Inspection des disques/plaquettes, étriers de freins avant

(suite)

(suite)

- Inspectez la courroie HSG (72 000 km ou 72 mois)
- Inspecter le frein de stationnement
- Vérifiez les disques/plaquettes des freins arrière
- Inspection de la boîte d'engrenages, des tringles et soufflets/joint à rotule du bras inférieur, joint à rotule du bras supérieur
- Inspection des boulons de fixation de la suspension
- Inspection du boyau de dépression
- Remplacement du filtre à air de la climatisation (évaporateur et soufflerie)
- Vidange d'huile et remplacement du filtre à huile (72 000 km ou 72 mois)
- Ajouter un additif à carburant *1 (Tous les 12 000 km ou 12 mois)

* Inspecter - Inspecter les composants et les pièces connexes; au besoin, rectifier, nettoyer, remplir, ajuster ou remplacer.

PROGRAMME D'ENTRETIEN NORMAL (SUITE)

84 000 km ou 42 mois

- Inspection du filtre à air
- Inspectez la courroie HSG (84 000 km ou 84 mois)
- Inspection du boyau de dépression
- Vidange d'huile et remplacement du filtre à huile (84 000 km ou 84 mois)
- Ajouter un additif à carburant *1 (Tous les 12 000 km ou 12 mois)

* Inspecter - Inspecter les composants et les pièces connexes; au besoin, rectifier, nettoyer, remplir, ajuster ou remplacer.

PROGRAMME D'ENTRETIEN NORMAL (SUITE)**96 000 km ou 48 mois**

- Inspection du liquide frigorigène du climatiseur
- Inspection des boyaux et canalisation de frein
- Inspection des arbres de transmission et des soufflets
- Inspection du tuyau d'échappement et du silencieux
- Inspection des disques/plaquettes, étriers de freins avant
- Inspection des disques/plaquettes des freins arrière
- Inspection de la boîte d'engrenages, des tringles et soufflets/
joint à rotule du bras inférieur, joint à rotule du bras supérieur
- Inspection des boulons de fixation de la suspension
- Inspection du liquide de frein
- Inspection du filtre à carburant *²
- Inspection des canalisations, boyaux et raccords
d'alimentation en carburant
- Inspection du filtre du réservoir de carburant (si équipé) *²
- Inspection du frein de stationnement
- Inspection du boyau de dépression
- Inspection du boyau des vapeurs et du capuchon

(suite)

(suite)

- Inspecter le jeu des soupapes *⁴
- Inspecter la courroie de la pompe à eau
(auto-tendeur, HSG, pompe à eau)
(96 000 ou 72 mois initiaux puis tous les 24 000 km ou 24
mois)
- Remplacement du filtre à air
- Remplacement du filtre à air de la climatisation
(évaporateur et soufflerie)
- Vidange d'huile et remplacement du filtre à huile
(96 000 km ou 96 mois)
- Inspectez la courroie HSG (96 000 km ou 48 mois)
- Ajouter un additif à carburant *¹
(Tous les 12 000 km ou 12 mois)

* Inspecter - Inspecter les composants et les pièces connexes; au besoin, rectifier, nettoyer, remplir, ajuster ou remplacer.

PROGRAMME D'ENTRETIEN NORMAL (SUITE)

108 000 km ou 54 mois

- Inspection du filtre à air
- Inspectez la courroie HSG (108 000 km ou 108 mois)
- Inspection du boyau de dépression
- Vidange d'huile et remplacement du filtre à huile (108 000 km ou 108 mois)
- Ajouter un additif à carburant *1 (Tous les 12 000 km ou 12 mois)

* Inspecter - Inspecter les composants et les pièces connexes; au besoin, rectifier, nettoyer, remplir, ajuster ou remplacer.

PROGRAMME D'ENTRETIEN NORMAL (SUITE)**120 000 km ou 60 mois**

- Inspection du filtre à air
- Inspection du liquide frigorigène du climatiseur
- Inspection des boyaux et canalisation de frein
- Inspection des arbres de transmission et des soufflets
- Inspection du tuyau d'échappement et du silencieux
- Inspection des disques/plaquettes, étriers de freins avant
- Inspectez la courroie HSG (120 000 km ou 120 mois)
- Inspecter le frein de stationnement
- Vérifiez les disques/plaquettes des freins arrière
- Inspection de la boîte d'engrenages, des tringles et soufflets/joint à rotule du bras inférieur, joint à rotule du bras supérieur
- Inspection des boulons de fixation de la suspension
- Inspection du boyau de dépression
- Inspecter la courroie de la pompe à eau (auto-tendeur, HSG, pompe à eau) (96 000 ou 72 mois initiaux puis tous les 24 000 km ou 24 mois)
- Remplacement du filtre à air de la climatisation (évaporateur et soufflerie)
- Vidange d'huile et remplacement du filtre à huile (120 000 km ou 120 mois)

(suite)

(suite)

- Ajouter un additif à carburant *1
(Tous les 12 000 km ou 12 mois)

* Inspecter - Inspecter les composants et les pièces connexes; au besoin, rectifier, nettoyer, remplir, ajuster ou remplacer.

132 000 km ou 66 mois

- Inspection du filtre à air
- Inspectez la courroie HSG (132 000 km ou 132 mois)
- Inspection du boyau de dépression
- Vidange d'huile et remplacement du filtre à huile (132 000 km ou 132 mois)
- Ajouter un additif à carburant *1
(Tous les 12 000 km ou 12 mois)

* Inspecter - Inspecter les composants et les pièces connexes; au besoin, rectifier, nettoyer, remplir, ajuster ou remplacer.

PROGRAMME D'ENTRETIEN NORMAL (SUITE)

144 000 km ou 72 mois

- Inspection du liquide frigorigène du climatiseur
- Inspection du liquide de frein
- Inspection des boyaux et canalisation de frein
- Inspection des arbres de transmission et des soufflets
- Inspection du tuyau d'échappement et du silencieux
- Inspection des disques/plaquettes, étriers de freins avant
- Inspection du filtre à carburant *²
- Inspection des canalisations, boyaux et raccords d'alimentation en carburant
- Inspection du filtre du réservoir de carburant (si équipé) *²
- Inspectez la courroie HSG (144 000 km ou 144 mois)
- Inspection du frein de stationnement
- Vérifiez les disques/plaquettes des freins arrière
- Inspection de la boîte d'engrenages, des tringles et soufflets/joint à rotule du bras inférieur, joint à rotule du bras supérieur
- Inspection des boulons de fixation de la suspension
- Inspection du boyau de dépression
- Inspection du boyau des vapeurs et du capuchon

(suite)

(suite)

- Inspecter la courroie de la pompe à eau (auto-tendeur, HSG, pompe à eau) (96 000 ou 72 mois initiaux puis tous les 24 000 km ou 24 mois)
- Remplacement du filtre à air de la climatisation (évaporateur et soufflerie)
- Remplacement du filtre à air
- Vidange d'huile et remplacement du filtre à huile (144 000 km ou 144 mois)
- Ajouter un additif à carburant *¹ (Tous les 12 000 km ou 12 mois)

* Inspecter - Inspecter les composants et les pièces connexes; au besoin, rectifier, nettoyer, remplir, ajuster ou remplacer.

PROGRAMME D'ENTRETIEN NORMAL (SUITE)**156 000 km ou 78 mois**

- Inspection du filtre à air
- Inspectez la courroie HSG (156 000 km ou 156 mois)
- Inspection du boyau de dépression
- Vidange d'huile et remplacement du filtre à huile (156 000 km ou 156 mois)
- Ajouter un additif à carburant *1 (Tous les 12 000 km ou 12 mois)

* Inspecter - Inspecter les composants et les pièces connexes; au besoin, rectifier, nettoyer, remplir, ajuster ou remplacer.

168 000 km ou 84 mois

- Inspection du filtre à air
- Inspection du liquide frigorigène du climatiseur
- Inspection des boyaux et canalisation de frein
- Inspection des arbres de transmission et des soufflets
- Inspection du tuyau d'échappement et du silencieux
- Inspection des disques/plaquettes, étriers de freins avant
- Inspectez la courroie HSG (168 000 km ou 168 mois)

(suite)

(suite)

- Inspecter le frein de stationnement
- Vérifiez les disques/plaquettes des freins arrière
- Inspection de la boîte d'engrenages, des triangles et soufflets/ joint à rotule du bras inférieur, joint à rotule du bras supérieur
- Inspection des boulons de fixation de la suspension
- Inspection du boyau de dépression
- Inspecter la courroie de la pompe à eau (auto-tendeur, HSG, pompe à eau) (96 000 ou 72 mois initiaux puis tous les 24 000 km ou 24 mois)
- Remplacement du filtre à air de la climatisation (évaporateur et soufflerie)
- Vidange d'huile et remplacement du filtre à huile (168 000 km ou 168 mois)
- Remplacement des bougies d'allumage (enduites d'iridium)
- Ajouter un additif à carburant *1 (Tous les 12 000 km ou 12 mois)

* Inspecter - Inspecter les composants et les pièces connexes; au besoin, rectifier, nettoyer, remplir, ajuster ou remplacer.

PROGRAMME D'ENTRETIEN NORMAL (SUITE)

180 000 km ou 90 mois

- Inspection du filtre à air
- Inspectez la courroie HSG (180 000 km ou 180 mois)
- Inspection du boyau de dépression
- Vidange d'huile et remplacement du filtre à huile (180 000 km ou 180 mois)
- Ajouter un additif à carburant *1 (Tous les 12 000 km ou 12 mois)

* Inspecter - Inspecter les composants et les pièces connexes; au besoin, rectifier, nettoyer, remplir, ajuster ou remplacer.

PROGRAMME D'ENTRETIEN NORMAL (SUITE)**192 000 km ou 96 mois**

- Inspection du liquide frigorigène du climatiseur
- Inspection du liquide de frein
- Inspection des boyaux et canalisation de frein
- Inspection des arbres de transmission et des soufflets
- Inspection du tuyau d'échappement et du silencieux
- Inspection des disques/plaquettes, étriers de freins avant
- Inspection du filtre à carburant *2
- Inspection des canalisations, boyaux et raccords d'alimentation en carburant
- Inspection du filtre du réservoir de carburant (si équipé)*2
- Inspection du frein de stationnement
- Vérifiez les disques/plaquettes des freins arrière
- Inspection de la boîte d'engrenages, des tringles et soufflets/ joint à rotule du bras inférieur, joint à rotule du bras supérieur
- Inspection des boulons de fixation de la suspension
- Inspection du boyau de dépression
- Inspection du boyau des vapeurs et du capuchon

(suite)

(suite)

- Inspecter le jeu des soupapes *4
- Inspecter la courroie de la pompe à eau (auto-tendeur, HSG, pompe à eau) (96 000 ou 72 mois initiaux puis tous les 24 000 km ou 24 mois)
- Remplacement du filtre à air
- Remplacement du filtre à air de la climatisation (évaporateur et soufflerie)
- Remplacer le liquide de refroidissement du moteur (d'abord à 192 000 km ou 120 mois puis tous les 48 000 km ou 24 mois)
- Remplacer le liquide de refroidissement de l'inverseur (192 000 km ou 120 mois initiaux puis tous les 48 000 km ou 24 mois)
- Vidange d'huile et remplacement du filtre à huile (192 000 km ou 192 mois)
- Inspectez la courroie HSG (192 000 km ou 96 mois)
- Ajouter un additif à carburant *1 (Tous les 12 000 km ou 12 mois)

* Inspecter - Inspecter les composants et les pièces connexes; au besoin, rectifier, nettoyer, remplir, ajuster ou remplacer.

PROGRAMME D'ENTRETIEN NORMAL (SUITE)

204 000 km ou 102 mois

- Remplacement du filtre à air
- Inspectez la courroie HSG (204 000 km ou 204 mois)
- Inspection du boyau de dépression
- Vidange d'huile et remplacement du filtre à huile (204 000 km ou 204 mois)
- Ajouter un additif à carburant *1 (Tous les 12 000 km ou 12 mois)

※ Inspecter - Inspecter les composants et les pièces connexes; au besoin, rectifier, nettoyer, remplir, ajuster ou remplacer.

PROGRAMME D'ENTRETIEN NORMAL (SUITE)**216 000 km ou 108 mois**

- Inspection du filtre à air
- Inspection du boyau de dépression
- Inspection du liquide frigorigène du climatiseur
- Inspection des boyaux et canalisation de frein
- Inspection des arbres de transmission et des soufflets
- Inspection du tuyau d'échappement et du silencieux
- Inspection des disques/plaquettes, étriers de freins avant
- Inspectez la courroie HSG (216 000 km ou 216 mois)
- Inspecter le frein de stationnement
- Vérifiez les disques/plaquettes des freins arrière
- Inspection de la boîte d'engrenages, des tringles et soufflets/joint à rotule du bras inférieur, joint à rotule du bras supérieur
- Inspection des boulons de fixation de la suspension
- Inspecter la courroie de la pompe à eau (auto-tendeur, HSG, pompe à eau) (96 000 ou 72 mois initiaux puis tous les 24 000 km ou 24 mois)
- Remplacement du filtre à air de la climatisation (évaporateur et soufflerie)
- Vidange d'huile et remplacement du filtre à huile (216 000 km ou 216 mois)

(suite)

(suite)

- Ajouter un additif à carburant *1
(Tous les 12 000 km ou 12 mois)

* Inspecter - Inspecter les composants et les pièces connexes; au besoin, rectifier, nettoyer, remplir, ajuster ou remplacer.

228 000 km ou 114 mois

- Inspection du filtre à air
- Inspectez la courroie HSG (228 000 km ou 228 mois)
- Inspection du boyau de dépression
- Vidange d'huile et remplacement du filtre à huile (228 000 km ou 228 mois)
- Ajouter un additif à carburant *1
(Tous les 12 000 km ou 12 mois)

* Inspecter - Inspecter les composants et les pièces connexes; au besoin, rectifier, nettoyer, remplir, ajuster ou remplacer.

PROGRAMME D'ENTRETIEN NORMAL (SUITE)

240 000 km ou 120 mois

- Inspection du liquide frigorigène du climatiseur
- Inspection du liquide de frein
- Inspection des boyaux et canalisation de frein
- Inspection des arbres de transmission et des soufflets
- Inspection du tuyau d'échappement et du silencieux
- Inspection des disques/plaquettes, étriers de freins avant
- Inspection du filtre à carburant *2
- Inspection des canalisations, boyaux et raccords d'alimentation en carburant
- Inspection du filtre du réservoir de carburant (si équipé) *2
- Inspectez la courroie HSG (240 000 km ou 240 mois)
- Inspection du frein de stationnement
- Vérifiez les disques/plaquettes des freins arrière
- Inspection de la boîte d'engrenages, des tringles et soufflets / joint à rotule du bras inférieur, joint à rotule du bras supérieur
- Inspection des boulons de fixation de la suspension
- Inspection du boyau de dépression
- Inspection du boyau des vapeurs et du capuchon
- Inspecter la courroie de la pompe à eau (auto-tendeur, HSG, pompe à eau) (96 000 ou 72 mois initiaux puis tous les 24 000 km ou 24 mois)

(suite)

(suite)

- Remplacement du filtre à air de la climatisation (évaporateur et soufflerie)
- Remplacement du filtre à air
- Vidange d'huile et remplacement du filtre à huile (240 000 km ou 240 mois)
- Remplacer le liquide de refroidissement du moteur (d'abord à 192 000 km ou 120 mois puis tous les 48 000 km ou 24 mois)
- Remplacer le liquide de refroidissement de l'inverseur (192 000 km ou 120 mois initiaux puis tous les 48 000 km ou 24 mois)
- Ajouter un additif à carburant *1 (Tous les 12 000 km ou 12 mois)

* Inspecter - Inspecter les composants et les pièces connexes; au besoin, rectifier, nettoyer, remplir, ajuster ou remplacer.

Aucune vérification, aucun service requis

- Liquide de la boîte automatique

PROGRAMME D'ENTRETIEN POUR LE SERVICE INTENSE

Les items suivants doivent faire l'objet d'un entretien plus fréquent vu les conditions de service intense. Consultez le tableau suivant pour connaître l'intervalle d'entretien approprié.

R : Remplacer

I : Inspecter et, après l'inspection, nettoyer, ajuster, réparer ou remplacer, le cas échéant.

ITEM	ENTRETIEN	INTERVALLES	CONDITIONS DE SERVICE
HUILE ET FILTRE À HUILE DU MOTEUR	R	TOUS LES 6 000 KM OU 6 MOIS	A, B, C, D, E, F, G, H, I, K
FILTRE À AIR	R	PLUS FRÉQUENTS	C, E
BOUGIES	R	PLUS FRÉQUENTS	A, B, H, I, K
LIQUIDE DE BOÎTE DE VITESSES AUTOMATIQUE	R	TOUS LES 96 000 KM	A, C, E, F, G, I
COURROIE HSG	R	TOUS LES 48 000 KM OU 24 MOIS	C, D, E, K, L
	I	TOUS LES 6 000 KM OU 6 MOIS	C, D, E, K, L
FREIN À DISQUE AVANT/PLAQUETTES, ÉTRIERS	I	PLUS FRÉQUENTS	C, D, G, H
FREINS À DISQUE ARRIÈRE/PLAQUETTES	I	PLUS FRÉQUENTS	C, D, G, F
FREIN DE STATIONNEMENT	I	PLUS FRÉQUENTS	C, D, G, H
BOÎTE D'ENGRENAGES DE DIRECTION, TIMONERIE ET SOUFFLETS/JOINT À ROTULE DU BRAS INFÉRIEUR, JOINT À ROTULE DU BRAS SUPÉRIEUR	I	TOUS LES 12 000 KM OU 6 MOIS	C, D, E, F, G, H, I
ARBRES DE TRACTION ET SOUFFLETS	I	PLUS FRÉQUENTS	C, D, E, F, G, H, I, J

ITEM	ENTRETIEN	INTERVALLES	CONDITIONS DE SERVICE
FILTRE DE CLIMATISATION (ÉVAPORATEUR ET SOUFFLERIE)	R	PLUS FRÉQUENTS	C, E

CONDITIONS DE SERVICE INTENSE

- A - Conduire répétitive sur de courtes distances de moins de 8 km (5 milles) à température normale ou de moins de 16 km (10 milles) par temps froid.
- B - Ralenti ou vitesse réduite excessive sur de longues distances.
- C - Conduire sur des routes avariées, poussiéreuses, vaseuses, non pavées, en gravier ou salées.
- D - Conduire à des endroits où l'on utilise du sel ou des matières corrosives ou par temps très froid
- E - Conduire à des endroits sablonneux
- F - Conduire dans la grosse circulation à plus de 32°C (90°F)
- G - Conduire en terrain montagneux
- H - Tirer une remorque ou une caravane, utiliser un porte-bagages
- I - Service comme voiture de patrouille, taxi ou autre service commercial ou pour remorquer
- J - Vitesse supérieure à 170 km/h (106 mi/h)
- K - Conduire régulièrement dans le trafic discontinu
- L - Conduire régulièrement dans des régions pluvieuses

EXPLICATION DES ITEMS AU PROGRAMME D'ENTRETIEN

Huile et filtre à huile du moteur

L'huile et le filtre à huile du moteur devraient être remplacés aux intervalles indiqués dans le programme d'entretien. Si le véhicule est utilisé en service intense, des changements plus fréquents sont alors requis.

Courroies d'entraînement

Inspectez l'état des courroies d'entraînement (coupures, fissures, usure excessive ou saturation d'huile) et remplacez-les au besoin. Vérifiez aussi régulièrement la tension des courroies d'entraînement et ajustez-la au besoin.

Filtre à carburant

Un filtre obstrué peut limiter la vitesse à laquelle le véhicule peut rouler, endommager le système antipollution et causer d'autres problèmes comme des démarrages difficiles. Si une quantité excessive de matières étrangères s'accumule dans le réservoir, il faudra remplacer le filtre plus souvent.

Après avoir installé un nouveau filtre, faites tourner le moteur pendant quelques minutes puis vérifiez s'il y a des fuites aux raccords. Les filtres devraient être posés par un concessionnaire Kia agréé.

Canalisations de carburant, boyaux de carburant et raccords

Vérifiez si les canalisations, les boyaux et les raccords fuient ou sont endommagés. Faites immédiatement remplacer toute pièce endommagée ou qui fuit par un concessionnaire Kia agréé.

Boyau de vapeurs et bouchon de remplissage en carburant

Inspectez le boyau de vapeurs et le bouchon de remplissage aux intervalles indiqués dans le programme d'entretien. Si vous remplacez le boyau de vapeurs ou le bouchon de remplissage, assurez-vous qu'il est bien posé.

Boyaux d'évent du carter

Vérifiez si la surface des boyaux présente des dommages mécaniques ou thermiques. Caoutchouc dur et friable, fissures, déchirures, coupures, abrasions et gonflement excessif sont des signes de détérioration. Payez une attention particulière à la surface des boyaux se trouvant près d'une source de chaleur élevée comme le collecteur d'échappement.

Vérifiez le cheminement de ces boyaux pour vous assurer qu'ils ne touchent aucune source de chaleur, aucun rebord tranchant ni aucune pièce mobile qui pourrait causer des dommages. Vérifiez tous les raccords comme les collets. Assurez-vous qu'ils sont bien serrés et qu'ils ne coulent pas. Les boyaux devraient être remplacés immédiatement s'ils présentent un signe quelconque de détérioration.

Filtre à air

Remplacez le filtre à air par un de marque Kia.

Bougies

Assurez-vous que les bougies neuves sont de la bonne plage thermique.

Jeu des soupapes

Vérifiez si les soupapes produisent des bruits ou des vibrations et ajustez-les au besoin. Ce travail devrait être fait par un concessionnaire Kia agréé.

Système de refroidissement

Vérifiez les composantes du système de refroidissement comme le radiateur, le réservoir de liquide, les durites et les raccords. Remplacez toute pièce endommagée.

Liquide de refroidissement

Le liquide de refroidissement du moteur et de l'onduleur devrait être changé aux intervalles spécifiés dans le programme d'entretien.

Liquide de boîte-pont automatique

En usage normal, le niveau du liquide de la boîte-pont automatique n'a pas besoin d'être vérifié.

Toutefois, dans des conditions de service intense, le liquide devrait être vidangé chez un concessionnaire Kia agréé conformément au calendrier d'entretien présenté au début de ce chapitre.

* AVIS

Essentiellement, le liquide de la boîte-pont automatique est rouge. Avec le temps en service, la couleur du liquide deviendra plus foncée. Ceci est normal et vous ne devriez pas utiliser le changement de couleur une raison pour la vidange du liquide de la boîte automatique.

Boyaux et canalisations de frein

Faites une inspection visuelle pour détecter toute usure par frottement, fissure, détérioration ou fuite. Faites immédiatement remplacer les pièces endommagées ou détériorées.

Liquide de frein

Vérifiez le niveau du liquide dans le réservoir. Il devrait se situer entre les indications " MIN " et " MAX " se trouvant sur le flanc du réservoir. N'utilisez qu'un liquide de frein hydraulique conforme à la spécification DOT 3 ou DOT 4.

Frein de stationnement

Inspectez les pièces du frein de stationnement dont la lever et les câbles.

Plaquettes, étriers et rotors de frein

Vérifiez si les plaquettes sont très usées, si les disques sont usés ou décentrés et si les étriers fuient.

Tuyau d'échappement et silencieux

Faites l'inspection visuelle des tuyaux d'échappement, du silencieux et des supports. Recherchez des signes de fissures, détérioration ou dommages. Faites démarrer le moteur et relevez tout bruit de fuite. Resserrez les raccords ou remplacez les pièces au besoin.

Boulons de fixation de la suspension

Vérifiez si les raccords de suspension sont lâches ou endommagés. Resserrez-les au couple spécifié.

Boîte de direction, timonerie et soufflets/joint à rotule du bras inférieur

Le véhicule arrêté et le moteur éteint, vérifiez s'il y a un jeu excessif dans le volant.

Vérifiez l'état de la timonerie (plis, dommages). Vérifiez les soufflets et les joints à rotule (détérioration, fissures, dommages). Remplacez toute pièce endommagée.

Arbres de traction et soufflets

Vérifiez les arbres, les soufflets et les collets (fissures, détérioration, dommages). Remplacez toute pièce endommagée et, si nécessaire, réinsérez de la graisse.

Fluide frigorigène du climatiseur

Vérifiez les canalisations et les raccords pour des signes de fuites ou de dommages.

HUILE À MOTEUR

Vérification du niveau de l'huile

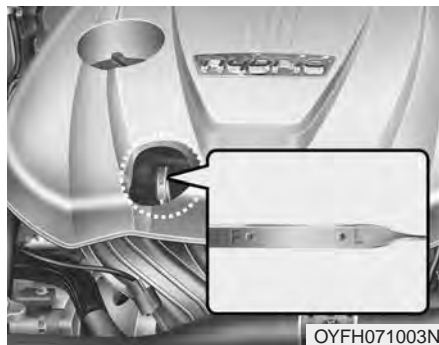

OYFH071003N

1. Assurez-vous que le véhicule soit au niveau.
2. Faites démarrer le moteur et attendez qu'il atteigne sa température normale de service.
3. Éteignez le moteur, attendez environ 5 minutes pour que l'huile redescende dans le carter.
4. Sortez la jauge, essuyez-la et réinsérez-la complètement.

⚠ AVERTISSEMENT - Durite

Faites bien attention de ne pas toucher la durite pendant la vérification ou quand vous ajoutez de l'huile. Elle est assez chaude pour vous brûler.

5. Retirez la jauge à nouveau et vérifiez le niveau. Il devrait se trouver entre les marques F et L.

⚠ MISE EN GARDE - Remplacement de l'huile moteur

Ne mettez pas trop d'huile dans le moteur; ceci pourrait l'endommager.



OYFH071004N

S'il se trouve près de L, ajoutez suffisamment d'huile pour ramener le niveau sur F. **N'en ajoutez pas trop.**

Utilisez un entonnoir pour éviter de déverser de l'huile sur les pièces du moteur.

N'utilisez que l'huile à moteur spécifiée (voyez " Lubrifiants recommandés et quantités " à la chapitre 8.)

Changement de l'huile à moteur et du filtre à huile

Faites faire la vidange d'huile et le remplacement du filtre chez un concessionnaire Kia agréé, conformément au programme d'entretien fourni au début de ce chapitre.

⚠ AVERTISSEMENT

L'huile à moteur usée peut irriter ou causer un cancer de la peau suite à un contact prolongé. L'huile à moteur usée contient des produits chimiques qui ont causé un cancer chez les animaux de laboratoire. Protégez-vous toujours la peau en vous lavant bien les mains avec une eau chaude savonneuse dès que possible après avoir manipulé l'huile usée.

LIQUIDE DE REFROIDISSEMENT

Liquide de refroidissement dans l'investeur

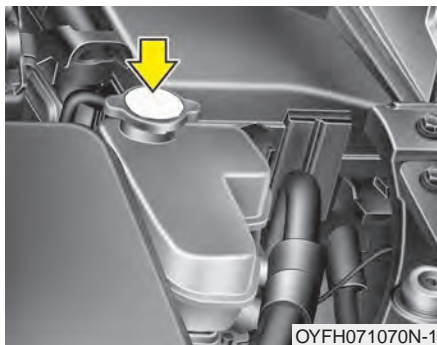

Le système de refroidissement à haute pression comporte un réservoir rempli d'antigel toutes saisons. Ce réservoir est rempli à l'usine. Vérifiez la qualité de l'antigel et le niveau du liquide tous les jours.

Si le niveau approche MIN, ajoutez du liquide pour ramener le niveau entre MIN et MAX puis faites vérifier le système de refroidissement chez un concessionnaire Kia agréé pour voir s'il y a une fuite.

MISE EN GARDE

Faites attention de ne pas ajouter trop de liquide de refroidissement lors du remplissage.

Liquide de refroidissement

Le système de refroidissement haute pression est muni d'un réservoir rempli d'un liquide antigel. Le réservoir est rempli à l'usine.

Vérifiez le niveau de protection de l'antigel ainsi que le niveau de liquide tous les jours, au début de la saison hivernale et avant de voyager en hiver.

Vérifier le niveau du liquide de refroidissement

⚠ AVERTISSEMENT



Retirer le bouchon de radiateur et le bouchon de refroidissement de l'onduleur

- Ne jamais essayer de retirer le bouchon de radiateur ou le bouchon de refroidissement de l'onduleur si le moteur est en marche ou chaud. Vous pourriez causer des dommages au système de refroidissement et au moteur, en plus de souffrir des blessures graves causées par l'échappement du liquide bouillant ou de vapeur.
- Le niveau de liquide de refroidissement est influencé par la température du système hybride. Avant de remplir le liquide de refroidissement du moteur ou de l'onduleur, éteindre le véhicule hybride, puis remplir le liquide avec soin.

(suite)

(suite)

- Coupez le moteur et attendez qu'il refroidisse. Usez de grande prudence quand vous enlevez le bouchon du radiateur.

Enveloppez-le d'un chiffon épais puis tournez-le lentement dans le sens antihoraire jusqu'à la butée. Reculez-vous et laissez la pression s'échapper du système. Quand vous êtes certain que le système n'est plus sous pression, appuyez sur le bouchon et tournez-le dans le sens antihoraire pour l'enlever.

- Même si le moteur n'est pas en marche, ne pas retirer le bouchon du radiateur ou de refroidissement de l'onduleur, ou le bouchon de vidange, si le moteur ou le radiateur est chaud. Un liquide bouillant ou de la vapeur peut s'échapper sous pression et vous blesser gravement.

⚠ AVERTISSEMENT



Le moteur électrique (de refroidissement) est contrôlé par la température du liquide de

refroidissement du moteur, la pression du fluide frigorigène et la vitesse du véhicule. Il peut parfois fonctionner même quand le moteur est éteint. Soyez extrêmement prudent si vous travaillez près des lames du ventilateur afin de ne pas vous blesser sur les lames rotatives. Le moteur électrique s'éteindra une fois que la température du liquide de refroidissement aura chuté. Un tel fonctionnement est normal.

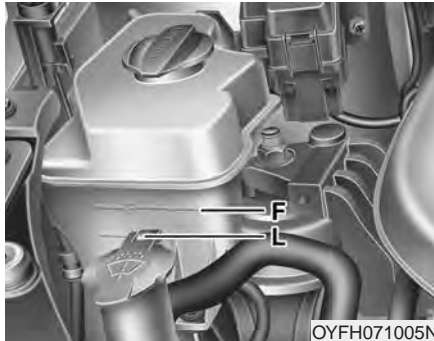

OYFH071005N

Amenez le niveau jusqu'à la marque F, mais sans la dépasser. Si vous devez ajouter du liquide régulièrement, faites vérifier le système de refroidissement par un concessionnaire Kia agréé.

Vérifiez l'état des durites du système de refroidissement et des boyaux de la chaufferette, en plus de l'état des raccords. Remplacez les boyaux enflés ou détériorés.

Le niveau du liquide de refroidissement devrait être tenu entre les marques F et L sur le réservoir de liquide, quand le moteur est froid.

Si le niveau du liquide de refroidissement est bas, ajoutez assez d'eau distillée (désionisée) afin d'assurer une protection contre le gel et la corrosion.

Liquide de refroidissement recommandé pour le moteur à combustion et l'inverseur

- Si vous ajoutez du liquide, n'utilisez qu'une eau désionisée ou douce; ne mélangez jamais d'eau dure avec le liquide de refroidissement fourni par l'usine. Un mauvais mélange de liquide peut entraîner un mauvais fonctionnement grave ou endommager le moteur.
- Le moteur du véhicule comporte des pièces en aluminium et elles doivent être protégées de la corrosion et du gel avec un liquide de refroidissement à base d'éthylène glycol.
- N'UTILISEZ PAS un liquide à base d'alcool ou de méthanol et ne le mélangez pas avec le liquide de refroidissement recommandé.
- N'utilisez pas une solution contenant de l'antigel à plus de 60 % ou à moins de 35 %. Ceci réduirait l'efficacité de la solution.

Consultez le tableau suivant pour connaître les proportions du mélange.

Température ambiante	Mélange, en pourcentage (volume)	
	Antigel	Eau
-15°C (5°F)	35	65
-25°C (-13°F)	40	60
-35°C (-31°F)	50	50
-45°C (-49°F)	60	40

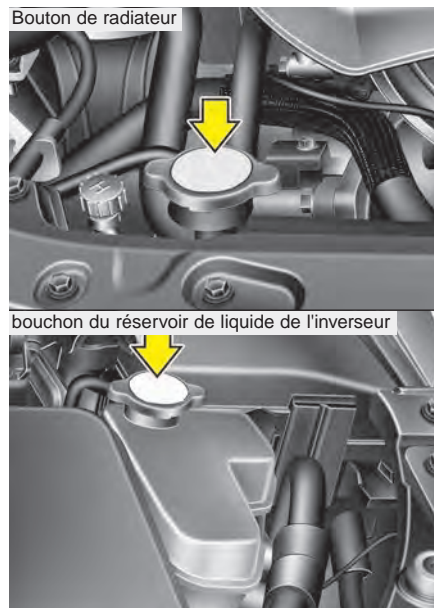

OYFH071006N-1/OYFH071070N-1

AVERTISSEMENT



Bouton de radiateur et bouchon du réservoir de liquide de l'inverseur

Ne pas retirer le bouchon du radiateur ou de refroidissement de l'onduleur si le moteur ou le radiateur est chaud. Du liquide bouillant et de la vapeur pourraient être éjectés sous pression et vous blesser gravement.

Vidange du liquide de refroidissement

Faites remplacer le liquide de refroidissement du moteur et de l'onduleur par un concessionnaire Kia en suivant le programme d'entretien présenté au début du chapitre.

MISE EN GARDE

Mettre un chiffon épais ou du tissu autour du bouchon du radiateur ou de refroidissement de l'onduleur avant de remplir de liquide de refroidissement, pour empêcher que le liquide ne déborde et ne tombe sur les pièces du moteur ou du générateur.

AVERTISSEMENT

- Liquide de refroidissement

- N'utilisez pas un liquide de refroidissement ou de l'antigel de radiateur dans le réservoir du lave-glace.
- Le liquide de refroidissement du radiateur peut nuire grandement à la visibilité lorsque giclé sur le pare-brise, entraînant la perte de contrôle du véhicule ou des dommages à la peinture et à la carrosserie.

LIQUIDE DE FREIN

Vérifier le niveau de liquide de frein

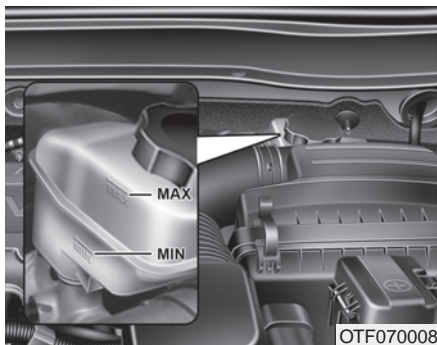

Vérifiez régulièrement le niveau de liquide dans le réservoir. Le niveau devrait se situer entre les marques MAX et MIN sur le flanc du réservoir. Avant d'enlever le capuchon du réservoir et d'ajouter du liquide, nettoyez bien la surface autour du capuchon afin d'éviter la contamination du liquide de frein.

MISE EN GARDE - Liquide approprié

N'utilisez qu'un liquide pour frein dans le système de frein. De petites quantités du mauvais liquide (comme une huile à moteur) peuvent causer des dommages au système de frein.

Si le niveau est bas, ajoutez du liquide jusqu'à la marque MAX. Le niveau s'abaissera alors que le kilométrage s'accumule. Il s'agit là d'une condition normale associée à l'usure des garnitures de frein. Si le niveau de liquide est excessivement bas, faites vérifier les freins chez un concessionnaire Kia agréé.

N'utilisez que le liquide de frein spécifié (voyez "Lubrifiants recommandés et quantités" à la chapitre 8.)

Ne mélangez jamais des liquides de types différents.

Si le système de *frein* nécessite un remplissage fréquent du liquide, faites inspecter le véhicule chez un concessionnaire Kia agréé.

Quand vous remplacez ou ajoutez du liquide de frein, manipulez-le avec soin. Évitez tout contact avec les yeux. Si le liquide de frein entre en contact avec les yeux, rincez-les immédiatement avec de grandes quantités d'eau fraîche. Faites-vous examiner les yeux dès que possible par un médecin.



MISE EN GARDE

- Liquide de freins

Le liquide de frein ne doit pas toucher à la peinture de la carrosserie du véhicule, sinon un dommage à la peinture en découlera.

On ne doit jamais utiliser un liquide de frein qui a été exposé à l'air pendant une période prolongée, puisque la qualité de celui-ci ne peut être garantie. On doit en disposer de manière appropriée.

LAVE-GLACE

Vérifier le niveau du lave-glace

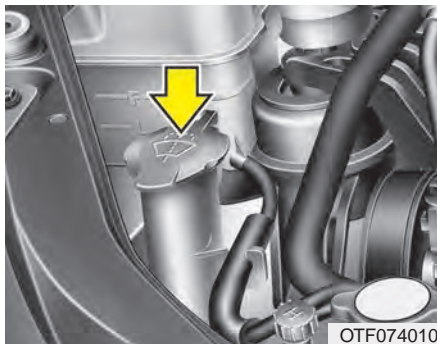

Vérifiez le niveau de lave-glace dans le réservoir et ajoutez-en au besoin. De l'eau ordinaire peut remplacer le lave-glace au besoin. Toutefois, utilisez un lave-glace avec antigel par temps froid afin d'éviter le gel.

⚠ AVERTISSEMENT - Lave-glace

Ne jamais boire de lave-glace. Il est très toxique pour les humains et les animaux.

⚠ AVERTISSEMENT - Liquide inflammable

Ne pas laisser le lave-glace entrer en contact avec le feu ou les étincelles. Le lave-glace peut être inflammable dans certaines circonstances et peut ainsi provoquer un incendie.

FREIN DE STATIONNEMENT

Vérifier le frein de stationnement

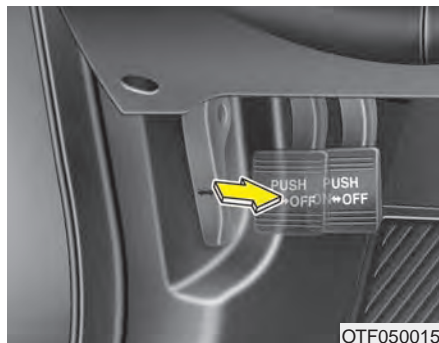

Vérifiez si le déplacement satisfait la spécification quand la pédale de frein de stationnement est pressée avec une pression de 20 kg (44 lb ou 196 N). De plus, le frein de stationnement seul devrait retenir le véhicule dans une pente assez prononcée.

FILTRE À AIR

Remplacement du filtre

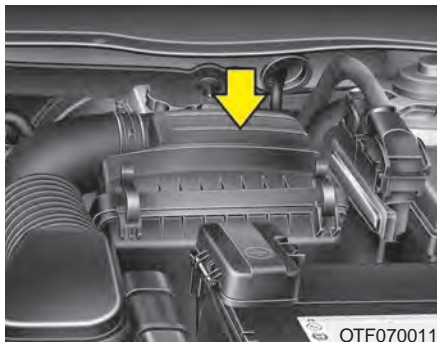

Il devrait être remplacé au besoin et ne devrait pas être lavé.

Vous pouvez nettoyer le filtre lors de l'inspection de l'élément du filtre à air.

Nettoyez le filtre avec de l'air comprimé.

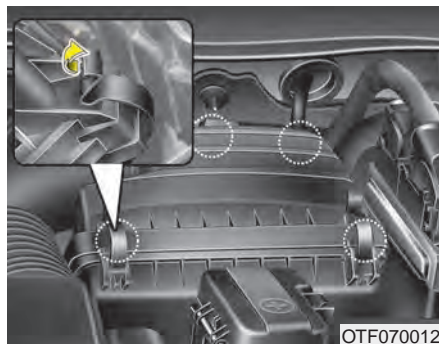

1. Desserrez les pinces de retenue du couvercle du boîtier du filtre à air et enlevez le couvercle.



2. Essuyez l'intérieur du boîtier du filtre à air.
3. Remettez le filtre dans le boîtier.
4. Réattachez les pinces de retenue du couvercle du boîtier du filtre à air.

Remplacez le filtre à air aux intervalles dictés dans le programme d'entretien au début de la section.

Si vous utilisez le véhicule dans des régions très poussiéreuses ou sablonneuses, remplacez l'élément filtrant plus souvent, selon les intervalles dictés par le programme d'entretien pour un service intense, au début de la chapitre.



MISE EN GARDE

- Entretien du filtre à air

- ***Ne roulez pas sans l'élément filtrant en place; ceci pourrait causer une usure excessive du moteur.***
- ***Quand vous enlevez l'élément filtrant, faites attention de ne pas laisser la poussière et la saleté entrer dans l'admission d'air car cela pourrait causer des dommages.***
- ***Utilisez une pièce de marque Kia. L'utilisation d'une pièce d'une autre marque pourrait endommager le capteur de débit d'air ou le turbocompresseur.***

FILTRE À AIR DE LA CLIMATISATION (SI ÉQUIPÉ)

Inspection du filtre

Le filtre à air du système de climatisation devrait être remplacé aux intervalles indiqués sur le calendrier d'entretien. Si le véhicule est utilisé dans des villes très polluées ou sur des routes poussiéreuses pendant de longues périodes, il devrait être inspecté et remplacé à intervalles plus fréquents. Si vous voulez remplacer vous-même le filtre à air du système de climatisation, faites-le conformément à la procédure suivante et prenez soin de ne pas endommager les composants.

Remplacement du filtre

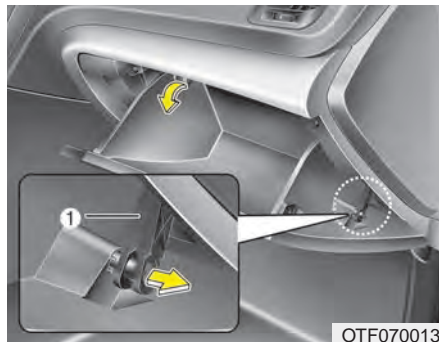

1. Ouvrez la boîte à gants.

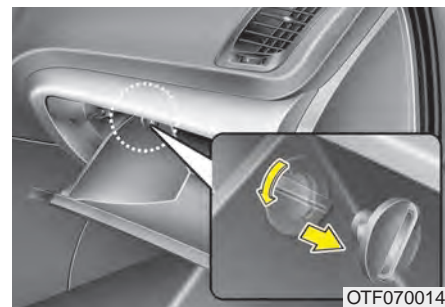

2. Enlevez le couvercle du filtre à air de la climatisation en appuyant sur le loquet sur le côté droit du couvercle.
3. Pressez le côté droit du filtre à air de la climatisation et tirez le filtre hors de son boîtier.

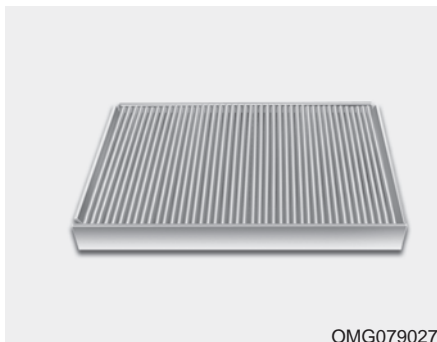

OMG079027

4. Remplacez le filtre à air de la climatisation.
5. Réassemblez dans le sens inverse de la démonte.

Si vous remplacez le filtre à air du climatiseur, installez-le de manière appropriée. Autrement, le système peut devenir bruyant et l'efficacité du filtre peut être compromise.

LAMES D'ESSUIE-GLACE

Inspection des lames

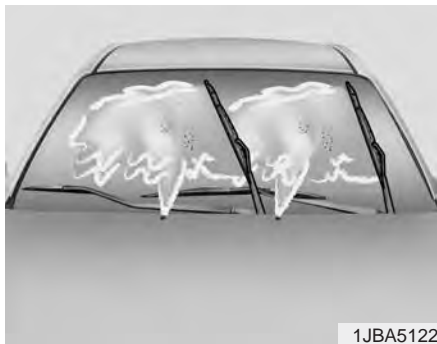

1JBA5122

Il a été noté que les cires chaudes appliquées par les lave-auto peuvent rendre le pare-brise difficile à nettoyer.

La contamination du pare-brise ou des lames d'essuie-glace par des matières étrangères, peut réduire l'efficacité des essuie-glace. Parmi les sources communes de contamination, citons les insectes, la sève, et les cires chaudes des lave-autos commerciaux. Si les lames ne râclent pas bien, nettoyez le pare-brise et les lames d'essuie-glace avec un bon nettoyant ou un détergent doux et rincez-les bien à l'eau claire.

MISE EN GARDE

Pour éviter d'endommager les lames d'essuie-glace, n'utilisez pas d'essence, de kérosène, de diluant à peinture ni de dissolvants sur ou près des lames d'essuie-glace.

Remplacement des lames d'essuie-glace

Quand les essuie-glace ne peuvent plus nettoyer le pare-brise efficacement, les lames sont probablement usées ou endommagées et il faut les remplacer.

Pour éviter d'endommager les bras et autres composants d'essuie-glace, n'essayez pas d'actionner les essuie-glace à la main.

L'utilisation de lames d'essuie-glace autres que celles spécifiées pourra causer un mauvais fonctionnement ou une panne des essuie-glace.

Lame d'essuie-glace du pare-brise

1. Soulevez le bras d'essuie-glace.

⚠ MISE EN GARDE

Ne laissez pas le bras d'essuie-glace tomber contre le pare-brise car vous pourriez causer des dommages à la vitre.

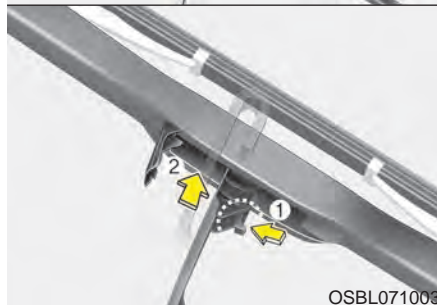
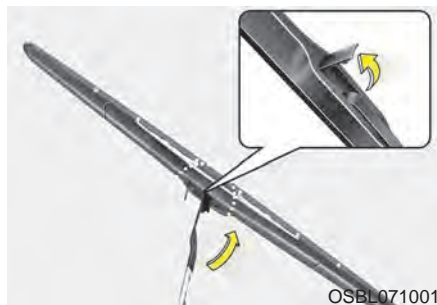

2. Tournez l'attache du balai d'essuie-glace. Soulevez ensuite l'attache du balai d'essuie-glace.
3. Appuyez sur l'attache (1) et relevez le bras de l'essuie-glace (2).



4. Abaissez le bras de l'essuie-glace (3) et installez le nouveau jeu de balai d'essuie-glace dans le sens inverse au retrait.
5. Remplacez le bras de l'essuie-glace sur le pare-brise.

BATTERIE

Pour un meilleur rendement de la batterie

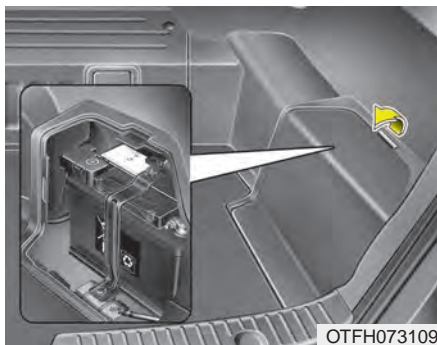

- Gardez la batterie solidement installée.
- Gardez le dessus de la batterie propre et sec.
- Gardez les bornes et les connexions propres, bien serrées et enduites d'une gelée de pétrole ou d'une graisse pour contacts.
- Rincez immédiatement tout électrolyte renversé avec une solution d'eau et de bicarbonate de soude.

- Si vous prévoyez ne pas utiliser le véhicule pendant une période prolongée, déconnectez les câbles de la batterie.

⚠ AVERTISSEMENT - Risque d'explosion



Tenez les cigarettes allumées et toute autre source de flamme ou d'étincelle loin de la batterie.



L'hydrogène, un gaz très combustible, est toujours présent dans les cellules de la batterie et peut exploser s'il est enflammé.

⚠ AVERTISSEMENT - Batteries à acide sulfurique



Gardez les batteries hors de la portée des enfants parce qu'elles contiennent de l'ACIDE SULFURIQUE très corrosif. Évitez tout contact avec les yeux, la peau, les vêtements et le fini peinturé.



Portez des lunettes de sûreté quand vous chargez une batterie ou travaillez près d'une batterie. Assurez toujours une bonne ventilation quand vous travaillez dans un espace clos.



Lisez toujours ces directives avec soin quand vous manipulez une batterie.



Si de l'électrolyte entre en contact avec les yeux, rincez-les à grande eau pendant au moins 15 minutes et obtenez une aide médicale immédiate.

Si de l'électrolyte entre en contact avec la peau, lavez bien la zone affectée. Si vous ressentez des douleurs ou une sensation de brûlure, obtenez une aide médicale immédiate.



Une batterie jetée d'une façon inappropriée peut être nuisible à l'environnement et la santé humaine. Jetez la batterie en suivant les lois ou les règlements locaux.



La batterie contient du plomb. Ne pas jeter après utilisation. Toujours rapporter la batterie chez un concessionnaire Kia agréé, afin qu'elle soit recyclée.

⚠ AVERTISSEMENT
- Rechargement de la batterie

Ne jamais essayer de recharger la batterie si les câbles de batterie sont branchés.

Si le véhicule n'est pas conduit pendant une longue période et que les températures sont basses, retirer la batterie et l'entreposer à l'intérieur.

⚠ AVERTISSEMENT
- Risque d'électrocution

Ne jamais toucher le système d'allumage si le véhicule est en mouvement. L'allumage génère une haute tension qui peut tuer.

Recharger une batterie

Votre véhicule est équipé d'une batterie plomb-calcium sans entretien.

- Si la batterie se décharge rapidement (vous avez laissé les phares ou l'éclairage intérieur en circuit alors que le véhicule n'était pas utilisé, par exemple), effectuez une charge d'entretien (lente) de 10 heures.
- Si la batterie se décharge graduellement à cause de la charge électrique pendant que le véhicule est en service, rechargez-la à 20 ou 30 A pendant deux heures.

Quand vous rechargez une batterie, prenez les précautions suivantes :

- La batterie doit être retirée du véhicule et placée à un endroit bien ventilé.
 - Surveillez la batterie pendant la charge et arrêtez la charge ou réduisez-en l'intensité si les cellules commencent à produire des vapeurs ou si la température de l'électrolyte dans les cellules dépasse 49°C (120°F).
 - Portez des lunettes de sûreté quand vous vérifiez la batterie en cours de charge.
 - Déconnectez le chargeur de batterie dans l'ordre suivant :
 1. Éteignez l'interrupteur principal du chargeur.
 2. Débranchez la pince négative de la borne négative de la batterie.
 3. Débranchez la pince positive de la borne positive de la batterie.
- Avant d'effectuer l'entretien ou la charge d'une batterie, éteignez tous les accessoires et coupez le moteur.
 - Quand vous enlevez et remettez la batterie, le câble négatif de la batterie doit être déconnecté en premier et reconnecté en dernier.

Réinitialisation des dispositifs

Certains dispositifs doivent être réinitialisés quand la batterie a été déchargée ou déconnectée.

- Auto-abaissement des glaces (voir le chapitre 4)
- Toit ouvrant (voir le chapitre 4)
- Ordinateur de route (voir le chapitre 4)
- Climatisation (voir le chapitre 4)
- Montre (voir le chapitre 4)
- Chaîne haute-fidélité (voir le chapitre 4)

PNEUS ET JANTES

Entretien des pneus

Pour des questions de sécurité et d'économie de carburant, en plus du maintien de l'état des pneus, gardez toujours les pneus gonflés à la pression recommandée et respectez les limites de charge et les recommandations de distribution du poids pour le véhicule.

Pression à froid recommandée pour les pneus

La pression des pneus (y compris celle de la roue de secours) devrait être vérifiée quand les pneus sont froids. " Pneus froids " veut dire que le véhicule n'a pas été utilisé pendant au moins trois heures ou n'a pas roulé plus de 1,6 km (un mille).

Le maintien de la pression recommandée assure la meilleure qualité de roulement possible, la meilleure tenue de route et une usure minimale des pneus.

Voyez les pressions d'air recommandées pour les pneus sous " Pneus et jantes " à la chapitre 8.



OMG055004

Toutes les spécifications (grandeurs et pressions) se trouvent sur une étiquette apposée sur le pilier central, du côté conducteur.

⚠ Avertissement

- Sous-gonflage des pneus

Gonfler les pneus selon les recommandations de ce manuel. S'ils sont trop sous-gonflés (70 kPa (10 psi) ou plus), ils peuvent se surchauffer, crever, se fissurer ou présenter autres défaillances qui peuvent causer la perte de la maîtrise et un accident. Le risque est encore plus élevé par temps chaud et quand vous roulez pendant de longues périodes à vitesse élevée.

- Le sous-gonflage peut aussi causer une usure excessive, une mauvaise tenue de route et une plus grande consommation de carburant. La déformation de la jante est aussi possible. Gardez toujours les pneus bien gonflés. Si un pneu doit être gonflé régulièrement, faites-le vérifier chez un concessionnaire Kia agréé.
 - Le surgonflage donne un roulement dur, une usure excessive au centre de la bande de roulement du pneu et un plus grand risque de dommage avec les risques routiers.
 - Normalement, la pression des pneus chauds dépasse la pression recommandée à froid de 28 à 41 kPa (4 à 6 psi). Ne dégonflez pas le pneu pour ajuster sa pression sinon il deviendra sous-gonflé.
 - Assurez-vous de remettre les capuchons de valve. Sans ces capuchons, saletés et humidité peuvent s'incruster dans la valve et causer une fuite d'air. Si un capuchon est manquant, posez-en un neuf dès que possible.
- Observez toujours les points suivants :
- Vérifiez la pression des pneus quand ils sont froids (après que le véhicule ait été stationné pendant au moins trois heures ou n'ait pas roulé plus de 1,6 km (1 mille) après avoir démarré).
 - Vérifiez la pression de la roue de secours chaque fois que vous vérifiez la pression des autres pneus.
 - Ne surchargez pas votre véhicule. Faites attention de ne pas surcharger le porte-bagages si le véhicule en a un.

Vérification de la pression de gonflage

Vérifiez les pneus une fois par mois ou plus souvent.

Vérifiez aussi la pression de la roue de secours.

Comment vérifier la pression

Utilisez un manomètre de qualité pour vérifier la pression des pneus. Vous ne pouvez pas dire si les pneus sont bien gonflés simplement en les regardant. Les pneus radiaux peuvent paraître bien gonflés même quand ils sont sous-gonflés.

Vérifiez la pression quand les pneus sont froids. " Pneus froids " veut dire que le véhicule n'a pas été utilisé pendant au moins trois heures ou n'a pas roulé plus de 1,6 km (un mille).

Enlevez le capuchon de la tige de la valve du pneu. Pressez le manomètre fermement contre la valve. Si la pression à froid correspond à la pression recommandée sur l'étiquette de pression et de charge, aucun autre ajustement n'est requis. Si la pression est inférieure, ajoutez de l'air pour ramener le pneu à la pression recommandée.

Si vous surgonflez le pneu, appuyez sur la tige de métal au centre de la valve pour faire échapper l'air. Revérifiez la pression avec le manomètre à pneu. Assurez-vous de remettre le capuchon sur la tige quand vous avez terminé. Les capuchons empêchent les fuites d'air en protégeant contre les saletés et l'humidité.

- Vérifiez régulièrement la pression, le niveau d'usure et l'état des pneus. Utilisez toujours une jauge de pression.
- Les pneus trop mous ou trop durs ne s'usent pas uniformément, entraînant des problèmes de tenue de route, une perte de contrôle ou une défaillance subite, ce qui peut entraîner un accident, des blessures et même la mort. La pression à froid recommandée pour les pneus de votre véhicule est indiquée dans ce manuel et sur l'étiquette des pneus située sur le pilier central du côté du conducteur.
- N'oubliez pas de vérifier la pression de la roue de secours. Kia recommande que vous vérifiiez la roue de secours chaque fois que vous vérifiez la pression des autres pneus du véhicule.

Permutation des pneus

Pour assurer une usure uniforme des pneus, on recommande que les pneus soient permutés tous les 12 000 km (7500 milles) ou plus souvent si l'on remarque une usure inégale.

Vérifiez aussi l'équilibre des roues quand vous faites faire la permutation.

Lors de la permutation, notez toute usure inégale ou dommage. Une usure inégale est habituellement causée par une mauvaise pression de gonflage, un dérèglement de la géométrie, des jantes déséquilibrées, des freinages brusques ou des virages serrés. Vérifiez le flanc et la semelle pour tout signe de bosse ou déformation. Remplacez le pneu si vous remarquez une telle condition. Après la permutation, assurez-vous de remettre les pneus avant et arrière à la pression recommandée et assurez-vous que les écrous de roue sont bien serrés.

Voyez " Pneus et jantes " à le chapitre 8.

Sans roue de secours

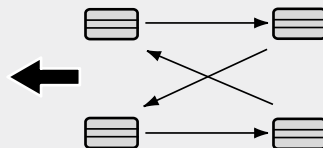

S2BLA790A

Pneus directionnels (si équipé)

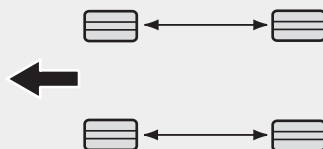

CBGQ0707A

Les plaquettes de frein à disque devraient être inspectées chaque fois que vous faites la permutation des pneus.

Les pneus radiaux à motif de bande de roulement asymétrique ne devraient être permutés que de l'avant à l'arrière et non pas de gauche à droite.

N'incluez pas la roue de secours compacte dans la permutation.

⚠ AVERTISSEMENT
- Mélange de types de pneus

Ne jamais monter des pneus à carcasse diagonale et des pneus à carcasse radiale sur le même véhicule, parce que cela peut affecter la conduite.

Correction de la géométrie et équilibrage des roues

Les roues du véhicule sont alignées et équilibrées avec soin à l'usine afin d'assurer la meilleure durée utile et la meilleure performance possible avec les pneus.

Dans la plupart des cas, vous n'aurez jamais besoin de faire corriger la géométrie. Toutefois, si vous remarquez une usure inhabituelle des pneus ou si le véhicule tire d'un côté ou de l'autre, la géométrie nécessite peut-être une correction.

Si le véhicule vibre quand vous roulez sur une route douce, l'équilibrage des roues doit être corrigé.



MISE EN GARDE

Utiliser les mauvaises masses d'équilibrage peut endommager les jantes en aluminium du véhicule. N'utilisez que les masses d'équilibrage approuvées.

Remplacement des pneus



Si l'usure du pneu est uniforme, l'indicateur d'usure apparaît sous forme d'une bande solide en travers de la semelle. L'indicateur apparaît quand il reste moins de 1,6 mm (1/16 po) de semelle sur le pneu. Remplacez le pneu quand l'indicateur apparaît.

N'attendez pas que l'indicateur apparaisse sur toute la semelle avant de remplacer le pneu.

L'ABS compare la vitesse des roues. La grandeur des pneus peut affecter la vitesse des roues. Quand vous remplacez les pneus, utilisez 4 pneus de la même grandeur que les pneus d'origine. Utiliser des pneus de grandeur différente peut entraîner le fonctionnement irrégulier de l'ABS (freinage antiblocage) et de l'ESC (contrôle électronique de la stabilité) (si équipé).

Remplacement de la roue de secours compacte

La roue de secours compacte possède une durée de bande bien plus courte d'un pneu normal. Remplacez-la quand l'indicateur d'usure apparaît. La roue de secours compacte de rechange devrait avoir les mêmes caractéristiques que celui fourni avec le véhicule neuf et devrait être installé à la même place que la roue de secours compacte d'origine. Le pneu de secours compact n'est pas conçu pour être monté sur une jante normale, et la jante de la roue de secours compacte ne convient pas à un pneu normal.

Remplacement des jantes

Quand, pour une raison quelconque, vous remplacez des jantes en métal, assurez-vous que les nouvelles jantes sont équivalentes aux jantes de première monte au niveau du diamètre, de la largeur et du déport.

Une roue de la mauvaise grandeur pourra avoir un effet sur la durée utile de la roue et du roulement, la capacité de freinage et d'arrêt, les caractéristiques de manoeuvrabilité, la garde au sol, l'écart carrosserie-pneu, la calibration du compteur de vitesse et du compteur kilométrique, l'orientation des phares et la hauteur du pare-chocs.

⚠ MISE EN GARDE - Roues

Les roues qui ne correspondent pas aux recommandations de Kia pourraient ne pas s'adapter parfaitement au véhicule, ce qui pourrait causer une conduite plus difficile et une mauvaise tenue de route.

Traction des pneus

La traction des pneus peut être réduite si vous roulez avec des pneus usés ou mal gonflés ou sur des routes glissantes. Les pneus devraient être remplacés quand l'indicateur d'usure apparaît. Pour réduire le risque de perte de contrôle, ralentissez sur les routes mouillées, enneigées ou glacées.

Entretien des pneus

Outre la pression de gonflage, la géométrie des roues aide à réduire l'usure des pneus. Si un pneu s'use inégalement, faites vérifier la géométrie chez un concessionnaire.

Quand vous faites installer de nouveaux pneus, assurez-vous qu'ils sont bien équilibrés. Ceci améliorera le confort de roulement et la durée utile des pneus. En outre, un pneu devrait toujours être ré-équilibré s'il est démonté de la jante.

Indications sur le flanc du pneu

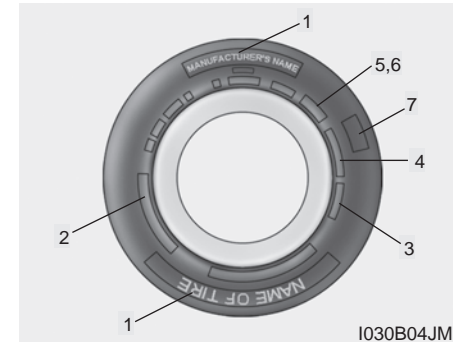

I030B04JM

L'information sur le flanc du pneu identifie les caractéristiques fondamentales du pneu et fournit le numéro d'identification du pneu (TIN) pour la certification de sécurité. Le TIN peut servir à identifier le pneu advenant un rappel.

1. Nom du fabricant ou de marque

Il s'agit du nom du fabricant ou du nom de marque du pneu.

2. Désignation de grandeur du pneu

Le flanc du pneu porte une désignation de grandeur. Vous aurez besoin de cette information pour choisir un pneu de rechange pour votre voiture. Suit une explication des lettres et des chiffres qui font partie de la désignation du pneu.

Exemple de désignation :

(Ces chiffres ne sont fournis qu'à titre d'exemple; la désignation du pneu varie en fonction du véhicule.)

P205/55R16 89H

P - Type de véhicule applicable (les pneus avec un P (Passenger) conviennent aux voitures de tourisme ou aux camionnettes; toutefois, les pneus ne portent pas tous cette lettre).

205 - Largeur du pneu, en millimètres.

55 - Rapport d'aspect, soit la hauteur du pneu, en pourcentage, par rapport à sa largeur.

R - Code de construction (radial).

16 - Diamètre de la jante, en pouces.

89 - Indice de charge. Code numérique associé avec la charge maximale que le pneu peut supporter.

H - Cote de vitesse. Voyez le tableau des cotes de vitesse fourni dans cette section, pour plus de détails.

Désignation de grandeur des jantes

Les jantes portent aussi des renseignements importants dont vous aurez besoin si vous devez les remplacer. Suit une explication des lettres et chiffres qui composent la désignation de grandeur des jantes.

Exemple de désignation :

6,0JX16

6,0 - Largeur de la jante, en pouces.

J - Désignation du contour de la jante.

16 - Diamètre de la jante, en pouces.

Cotes de vitesse des pneus

Le tableau suivant dresse la liste des diverses cotes de vitesse présentement utilisées pour les pneus de voitures de tourisme. La cote de vitesse fait partie de la désignation de la grandeur du pneu sur le flanc du pneu. Ce symbole correspond à la vitesse maximale de roulage que peut supporter un pneu, sans danger.

Symbole de cote de vitesse	Vitesse maximale
S	180 km/h (112 mi/h)
T	190 km/h (118 mi/h)
H	210 km/h (130 mi/h)
V	240 km/h (149 mi/h)
Z	Plus de 240 km/h (149 mi/h)

3. Vérification de la durée utile du pneu (TIN : Tire Identification Number)

Les pneus de plus de 6 ans, d'après la date de manufacture, (y compris le pneu de rechange), devraient être remplacés par des pneus neufs. La date de manufacture se trouve sur le flanc des pneus (parfois sur l'intérieur de la roue), avec le code DOT. Le code DOT se compose d'une série de chiffres et de lettres. La date de manufacture s'identifie par les quatre derniers chiffres (caractères) du code DOT.

DOT : XXXX XXXX OOOO

La première partie du code DOT identifie le numéro de code de l'usine, la grandeur du pneu et le motif de bande. Les quatre derniers caractères identifient la semaine et l'année de manufacture.

Par exemple :

DOT XXXX XXXX 1614 signifie que le pneu a été fabriqué la 16e semaine de 2014.

AVERTISSEMENT - Âge du pneu

Remplacer les pneus selon les recommandations. S'ils ne sont pas remplacés au bon moment, ils peuvent causer des défaillances soudaines qui peuvent causer la perte de la maîtrise du véhicule et un accident.

4. Composition et matériaux des plis du pneu

Le nombre de couches ou plis de toiles enduites de caoutchouc composant le pneu. Les fabricants de pneus doivent indiquer les matériaux constituant le pneu, comme l'acier, le nylon, le polyester et d'autres. La lettre " R " identifie une carcasse radiale; la lettre " D " identifie une carcasse en diagonale; et la lettre " B ", une carcasse diagonale ceinturée.

5. Pression de gonflage maximale permise

Ce chiffre représente la pression d'air maximale à laquelle on peut gonfler le pneu. Ne dépassez pas la pression maximale permise. Consultez l'étiquette de renseignements sur les pneus et la charge pour connaître la pression de gonflage recommandée.

6. Charge maximale

Ce chiffre indique la charge maximale, en kilogrammes et en livres, que peut supporter le pneu. Quand vous remplacez des pneus sur le véhicule, posez toujours des pneus avec la même cote de charge que les pneus de première monte.

7. Classement uniforme de qualité des pneus

Les niveaux de qualité, le cas échéant, se trouvent sur le flanc du pneu, entre l'épaulement et la section de largeur maximale.

Exemple :

USURE DE BANDE 440

TRACTION A

TEMPÉRATURE A

Usure de la bande de roulement

Le classement uniforme de la qualité des pneus est un système comparatif d'usure lors d'essais dans des conditions contrôlées, sur un terrain d'essai du gouvernement. Par exemple, un pneu de classe 150 s'usera une fois et demie (1 ½) plus vite sur le terrain d'essai du gouvernement qu'un pneu de classe 100.

La performance relative des pneus dépend des conditions d'usage réelles toutefois, et peut différer grandement de la norme vu les variantes dans les habitudes de conduite, les pratiques d'entretien et les différences dans les caractéristiques routières et climatiques. Les classements sont moulés sur le flanc des pneus de tourisme.

Les pneus offerts de série ou en option pour votre véhicule pourront être de classement différent.

Traction - AA, A, B & C

La classe de traction, de la plus élevée à la plus faible, sont AA, A, B et C. Les classes représentent l'habileté du pneu à arrêter sur un pavage mouillé, tel que mesuré dans des conditions contrôlées sur une surface d'essai du gouvernement, en asphalte et en béton. Un pneu de classe C pourra offrir une mauvaise performance de traction.

La classe de traction adordée à ce pneu est basée sur des tests de traction pour un freinage en ligne droite et ne tient pas compte des caractéristiques d'accélération, en virage, en hydroplanage ou en traction de pointe.

Température -A, B & C

Les cotes de température A (la plus élevée), B et C représentent la résistance du pneu à produire de la chaleur et son habileté à dissiper la chaleur dans des conditions contrôlées d'essai sur une roue d'essai en laboratoire.

Une température élevée soutenue peut causer la dégénération du matériau du pneu et en réduire la durée utile. Une température excessive peut mener à une panne subite du pneu. Les cotes B et A représentent les niveaux de performance sur roue d'essai en laboratoire, plus élevés que le minimum requis par la loi.

Terminologie du pneu et définitions

Bande de roulement: La partie du pneu qui entre en contact avec la route.

Capacité portante du véhicule: Le nombre de places désignées, multiplié par 68 kg (150 lb), plus la charge cotée et la charge des bagages.

Ceinture: La couche de câbles enduite de caoutchouc et située entre les plis et la bande de roulement. Les câbles peuvent être faits d'acier ou d'autres matériaux renforcés.

Charge maximale du véhicule sur le pneu: La charge sur un pneu particulier, établie en distribuant à chaque essieu, sa part du poids à vide, du poids des accessoires et du poids normal de passagers, divisée par deux.

Cote de charge maximale: La cote de charge d'un pneu, à la pression de gonflage maximale permise pour ce pneu.

Cote de vitesse: Un code alphanumérique assigné à un pneu, indiquant la vitesse maximale à laquelle le pneu peut être utilisé.

Distribution des occupants: Positions désignées des places.

Flanc : La partie du pneu entre la bande de roulement et le talon.

Flanc extérieur : Le côté d'un pneu à bande asymétrique qui fait face à l'extérieur quand le pneu est monté sur le véhicule. Le flanc extérieur porte un lettrage blanc ou le nom du fabricant, la marque et le nom de modèle moulé, moulés plus haut ou plus profondément que les mêmes moulages sur le flanc intérieur.

Flanc extérieur prévu : Le côté d'un pneu à motif asymétrique qui doit toujours faire face vers l'extérieur quand le pneu est monté sur le véhicule.

Indicateurs d'usure : Des bandes étroites, parfois dites barres d'usure, qui apparaissent sur la bande de roulement quand il ne reste que 2/32 po d'épaisseur à la bande.

Indications DOT : Le code DOT comprend numéro d'identification du pneu (TIN), soit un indicatif alphanumérique qui permet d'identifier le fabricant, l'usine de fabrication, la marque et la date de production.

Indice de charge : Un nombre désigné dans la plage de 1 à 279, qui correspond à la capacité de charge d'un pneu.

Jante : Un support métallique pour un pneu et sur lequel les talons du pneu s'attachent.

KiloPascal (kPa) : Unité de mesure métrique de la pression d'air dans le pneu.

PBE AR : Poids brut sur l'essieu, pour l'essieu arrière.

PBE AV : Poids brut sur l'essieu, pour l'essieu avant.

Plaque-étiquette du véhicule : Une étiquette affixée en permanence au véhicule et indiquant la grandeur des pneus de première monte et leur pression de gonflage recommandée.

PNBV : Poids nominal brut du véhicule.

Pneu à carcasse diagonale : Un pneu dont les plis sont superposés à la diagonale, sous un angle de moins de 90 degrés par rapport à la ligne du centre de la bande de roulement.

Pneu à carcasse radiale : Un pneu dont les câbles s'allongent jusqu'aux talons et superposés à un angle de 90 degrés par rapport à la ligne de centre de la bande de roulement.

Pneu de voiture de tourisme (P-metric) : Un pneu qui se monte sur les voitures de tourisme et certaines camionnettes légères et véhicules à vocation multiple.

Poids à vide : Le poids d'un véhicule automobile avec son équipement de série et en option, y compris un réservoir plein de carburant, l'huile et le liquide de refroidissement, mais sans passagers ni bagages.

Poids des accessoires : Le poids combiné de tous les accessoires en option. En exemple, citons la boîte automatique, les sièges à commande électrique et le climatiseur.

Poids maximal sous charge du véhicule : La somme du poids à vide, du poids des accessoires, de la capacité de charge pour le véhicule et du poids des options.

Poids normal des occupants : Le nombre de places pour lequel le véhicule a été conçu, multiplié par 68 kg (150 lb).

Pression à froid : La pression d'air dans le pneu, mesurée en kiloPascal (kPa) ou livres au pouce carré (psi) avant que le pneu ait chauffé par roulement.

Pression d'air : La quantité d'air à l'intérieur du pneu et exerçant une pression vers l'extérieur. La pression d'air est exprimée en kiloPascal (kPa) ou livres au pouce carré (psi).

Pression de gonflage recommandée : La pression de gonflage du pneu, recommandée par le fabricant du véhicule et indiquée sur la plaque-étiquette du pneu.

Pression maximale de gonflage : La pression d'air maximale à laquelle un pneu froid peut être gonflé. La pression d'air maximale est moulée sur le flanc.

Rapport d'aspect : La relation entre la hauteur et la largeur du pneu.

Talon : Le talon contient des fils d'acier enveloppés par des câbles d'acier qui retiennent le pneu contre la jante.

Traction : La friction entre le pneu et la surface de la route. L'agrippage.

UTQGS : Indice de qualité de pneu uniforme (Uniform Tire Quality Grading Standards). Un système de mesure pour comparer les cotes de traction, de température et d'usure. Les cotes sont établies par les fabricants des pneus, utilisant des procédures d'essai établies par le gouvernement. Les cotes sont moulées sur le flanc du pneu.

Pneus toutes saisons

Kia spécifie des pneus toutes saisons sur certains modèles afin d'offrir une bonne performance de service à l'année longue, y compris sur les routes enneigées et glacées. Les pneus toutes saisons sont identifiés par l'indication ALL SEASON et/ou M+S (Mud and Snow) sur le flanc du pneu. Les pneus à neige offrent une meilleure traction dans la neige que les pneus toutes saisons et pourraient être plus appropriés dans certaines régions.

Pneus d'été

Kia spécifie des pneus d'été sur certains modèles afin d'offrir une performance supérieure sur les routes sèches. Le rendement des pneus d'été est grandement réduit dans la neige et sur la glace. Les pneus d'été n'ont aucune cote de traction M+S sur le flanc. Si vous prévoyez utiliser votre véhicule sur des routes enneigées ou glacées, Kia recommande que vous utilisiez des pneus d'hiver ou des pneus toutes saisons sur les quatre roues.

Pneus à neige

Si vous dotez votre véhicule de pneus à neige, ils devraient être de la même grandeur et de la même capacité de charge que les pneus de première monte. Les pneus à neige devraient être posés sur les quatre roues sinon vous pourriez connaître des problèmes de tenue de route.

Les pneus à neige devraient être gonflés 28 kPa (4 psi) de plus que la pression recommandée pour les pneus de première monte, indiquée sur l'étiquette des pneus apposée sur le pilier central de la porte du conducteur; ou gonflés jusqu'à la pression maximale indiquée sur le flanc du pneu, selon la moindre des deux pressions.

Ne roulez pas à plus de 120 km/h (75 mi/h) quand le véhicule est monté sur des pneus d'hiver.

Pneus à carcasse radiale

Les pneus à carcasse radiale offrent une durée utile accrue de bande de roulement, une résistance aux risques routiers et un roulement plus doux à haute vitesse. Les pneus à carcasse radiale utilisés sur ce véhicule sont du genre ceinturés et choisis en fonction des caractéristiques de roulement et de maniabilité du véhicule. Les pneus à carcasse radiale offrent la même capacité de charge que les pneus ceinturés à carcasse diagonale de même grandeur et possèdent la même pression recommandée de gonflage. Combiner des pneus à carcasse radiale et des pneus à carcasse diagonale sur un même véhicule, nuira grandement à la tenue de route du véhicule. La meilleure règle : montez toujours des pneus à carcasse radiale identiques sur les quatre roues.

Des pneus à usure plus lente peuvent être plus susceptibles à une usure irrégulière de la bande de roulement. Il est très important de suivre les intervalles de permutation des pneus indiqués dans cette section afin d'obtenir la durée utile de bande la plus longue possible avec ces pneus. Coupures et perforations dans les pneus à carcasse radiale ne peuvent être réparées que si elles se trouvent sur la bande de roulement, car le flanc est flexible. Consultez un revendeur de pneus concernant la réparation d'un pneu à carcasse radiale.

Pneu à profil bas (si équipé)

Des pneus à profil bas, dont le ratio est inférieur à 50, sont fournis avec le véhicule pour lui conférer une allure sportive.

Les pneus à profil bas sont optimisés pour assurer une meilleure maniabilité et un meilleur freinage. De ce fait, la conduite pourrait être moins confortable et les pneus pourraient faire plus de bruit que les pneus ordinaires.

⚠ MISE EN GARDE

Puisque les flancs d'un pneu à profil bas sont plus courts que la normale, la jante et le pneu à profil bas peuvent être endommagés plus facilement. De ce fait, suivre les instructions ci-dessous :

- ***Conduire précautionneusement sur les routes cahoteuses ou hors route, car ce genre de route pourrait endommager les pneus et les jantes. Après la conduite sur de telles routes, inspecter les jantes et les pneus.***
- ***Conduire lentement si l'on passe sur un nid-de-poule, un dos d'âne, une bouche d'égout ou un trottoir, afin d'éviter d'endommager les jantes et les pneus.***
- ***En cas d'impact sur le pneu, inspecter l'état du pneu ou communiquer avec son concessionnaire Kia agréé.***
- ***Pour empêcher tout dommage aux pneus, inspecter l'état et la pression des pneus tous les 3 000 km.***

 **MISE EN GARDE**

- *Reconnaître un dommage causé à un pneu à l'œil nu est difficile. Si on suspecte un dommage aux pneus, même si on ne peut le confirmer à l'œil nu, faire vérifier ou remplacer le pneu, car un dommage pourrait provoquer une fuite d'air.*
- *Si le pneu est endommagé lors de la conduite sur une route cahoteuse ou hors route ou lors du passager sur un nid-de-poule, un dos d'âne, une bouche d'égout ou un trottoir, le dommage ne sera pas couvert par la garantie.*
- *Les spécifications du pneu sont indiquées sur le flanc du pneu.*

FUSIBLES

Fusible à lamelles



Normal



Claqué

Fusible cartouche



Normal



Claqué

Fusible autoréarmable



Normal



Claqué

Fusible principal



Normal



Claqué

OLM079051N

Les fusibles protègent le système électrique d'un véhicule contre les dommages que pourraient causer une surcharge.

Ce véhicule comporte 2 panneaux de fusibles, un derrière le panneau de custode du côté conducteur et l'autre, dans le compartiment-moteur près de la batterie.

Si des lampes, des accessoires ou des commandes cessent de fonctionner, vérifiez le fusible du circuit approprié. Si un fusible a claqué, l'élément à l'intérieur du fusible sera fondu.

Si le système électrique ne fonctionne pas, vérifiez d'abord le panneau de fusibles du côté du conducteur.

Avant de remplacer un fusible sauté, débrancher le câble négatif de la batterie.

Remplacez toujours un fusible claqué par un fusible de même intensité.

Si le fusible de rechange claque, cela indique un problème électrique. Évitez d'utiliser le système défectueux et consultez immédiatement un concessionnaire Kia agréé.

Trois types de fusibles sont utilisés : lamelles pour les faibles intensités, cartouches et autoréarmables pour les intensités élevées.

⚠ AVERTISSEMENT

- Remplacement des fusibles

- Ne remplacez jamais un fusible par rien d'autre qu'un fusible de même intensité.
- Un fusible de plus haute intensité pourrait causer des dommages et possiblement, un incendie.
- Ne remplacez jamais un fusible par un fil, même pour une réparation temporaire. Vous risqueriez de causer des dommages graves au câblage et même un incendie.

⚠ MISE EN GARDE

N'utilisez pas un tournevis ou un outil métallique quelconque pour retirer un fusible car vous pourriez causer un court-circuit et endommager le système.

*** AVIS**

L'étiquette du panneau de fusibles/relais peut différer légèrement des équipements.

⚠ MISE EN GARDE

- *Si l'on remplace un fusible ou un relais sauté par un nouveau, s'assurer que le nouveau fusible ou relais s'adapte correctement dans la borne. Si un fusible ou un relais est mal fixé, cela pourrait endommager les fils et les systèmes électriques du véhicule et causer un incendie.*

(suite)

(suite)

- *Ne pas enlever les fusibles, les relais et les bornes fixés à l'aide de boulons ou d'écrous. Ces fusibles, relais et bornes pourraient ne pas être resserrés correctement, ce qui pourrait provoquer un incendie. Si des fusibles, des relais ou des bornes fixés à l'aide de boulons ou d'écrous ont sauté, consulter un concessionnaire Kia agréé.*
- *Ne placer aucun autre objet dans les bornes des fusibles/relais, comme un circuit ou un fil, à part un fusible ou un relais compatible. Ne pas respecter cette directive pourrait provoquer un mauvais contact ou une panne du système.*

Remplacer un fusible sur le panneau intérieur

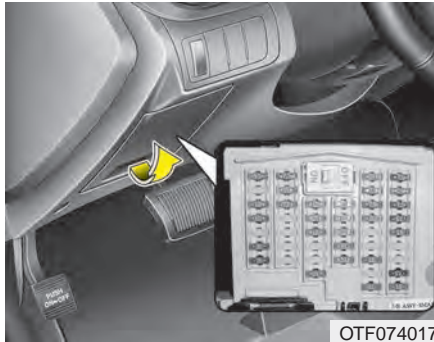

1. Éteindre le système hybride du véhicule et tous les autres commutateurs.
2. Ouvrez le couvercle du panneau de fusibles.

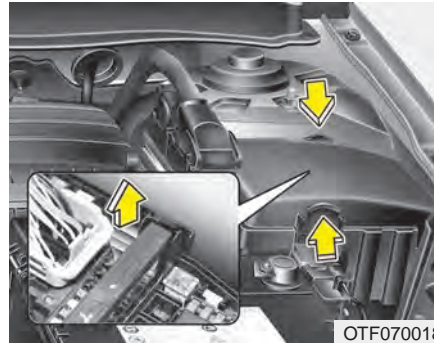

3. Tirez bien droit, le fusible qui semble fautif. Utilisez l'extracteur fourni sur le panneau des fusibles dans le compartiment moteur.
4. Vérifiez le fusible enlevé et remplacez-le s'il est claqué.
5. Insérez un nouveau fusible de même intensité et assurez-vous qu'il est bien enclenché dans les pinces.

S'il est lâche, consultez un concessionnaire Kia agréé.

Si vous n'avez pas de fusible de rechange, utilisez un fusible de même intensité d'un autre circuit dont vous n'auriez pas besoin pour opérer le véhicule, comme celui de l'allume-cigarette.

Si les phares ou d'autres composants électriques ne fonctionnent pas et que les fusibles sont en bon état, vérifiez la boîte de fusibles dans le compartiment-moteur. Si un fusible a claqué, vous devez le remplacer.

Commutateur à fusible

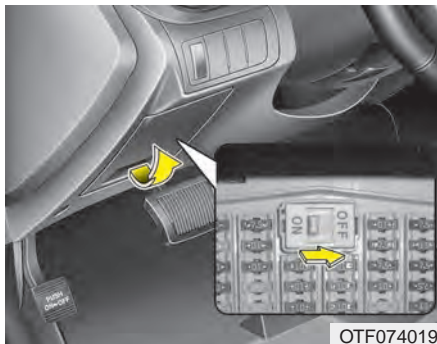

Placer toujours le commutateur à fusible à la position **ACTIVÉ**.

Si vous placez le commutateur à la position **DÉSACTIVÉ**, certains articles, comme le système audio et l'horloge numérique doivent être réinitialisés, alors que la télécommande (ou la clé intelligente) pourrait ne pas bien fonctionner.

⚠ MISE EN GARDE

- **Toujours** placer le commutateur à fusible à la position **ACTIVÉ** en conduisant le véhicule.
- **N'actionnez pas** le fusible-interrupteur de transport de façon répétitive. Le fusible-interrupteur risque de s'user.

* AVIS

Si vous devez stationner votre véhicule pour une période prolongée de plus d'un mois, mettez le fusible-commutateur hors circuit (**OFF**) pour éviter de décharger la batterie.

Remplacement d'un fusible dans le compartiment-moteur

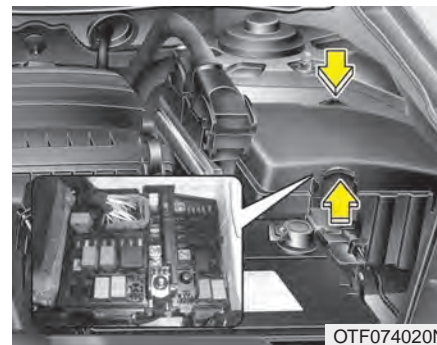

1. Éteindre le système hybride du véhicule et tous les autres commutateurs.
2. Enlevez le couvercle du boîtier de fusibles en pressant la patte et tirant le couvercle.
3. Pour enlever ou poser un fusible, utilisez l'outil de retrait fourni dans la boîte de fusibles du compartiment-moteur. Vérifiez le fusible enlevé et remplacez-le s'il est claqué.

4. Insérez un nouveau fusible de même intensité et assurez-vous qu'il soit bien serré entre les pinces. S'il est lâche, consultez un concessionnaire Kia agréé.

⚠ MISE EN GARDE

Après avoir vérifié le boîtier de fusibles dans le compartiment-moteur, remettez le couvercle du boîtier bien en place sinon il ne sera pas hermétique et une infiltration d'eau pourra causer des problèmes électriques.

Fusible principal

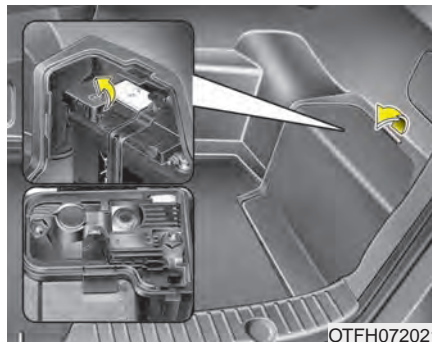

Si le fusible principal a claqué, vous devez l'enlever comme suit :

1. Éteindre le système hybride.
2. Déconnectez le câble négatif de la batterie.
3. Retirez les écrous identifiés dans l'illustration ci-haut.
4. Remplacez le fusible par un nouveau de même intensité.
5. Réinstallez les écrous et le câble de la batterie.

Fusible autoréarmable

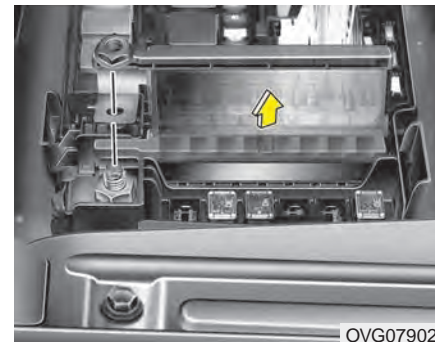

Si le fusible réarmable a claqué, enlevez-le comme suit :

1. Enlevez le panneau de fusibles du compartiment-moteur.
2. Retirez les écrous identifiés dans l'illustration ci-haut.
3. Remplacez le fusible par un nouveau de même intensité.
4. Réinstallez les écrous et le câble de la batterie.

Description du panneau de fusibles/relais

Vous trouverez, sur l'intérieur du couvercle des boîtes de fusibles/relais, un schéma fournissant le nom et l'intensité du fusible/relais.

Panneau de fusibles au tableau de bord

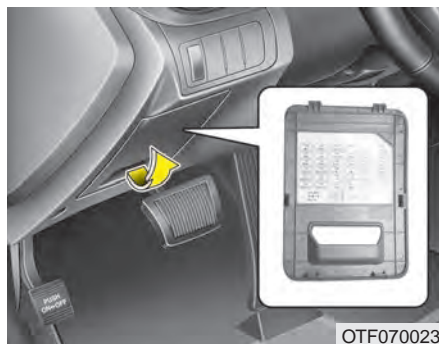

* AVIS

Les descriptions de fusibles peuvent ne pas toutes s'appliquer à votre véhicule. Elles étaient précises au moment de mettre sous presse. Quand vous inspectez la boîte de fusibles de votre véhicule, référez-vous à l'étiquette sur le couvercle de la boîte.

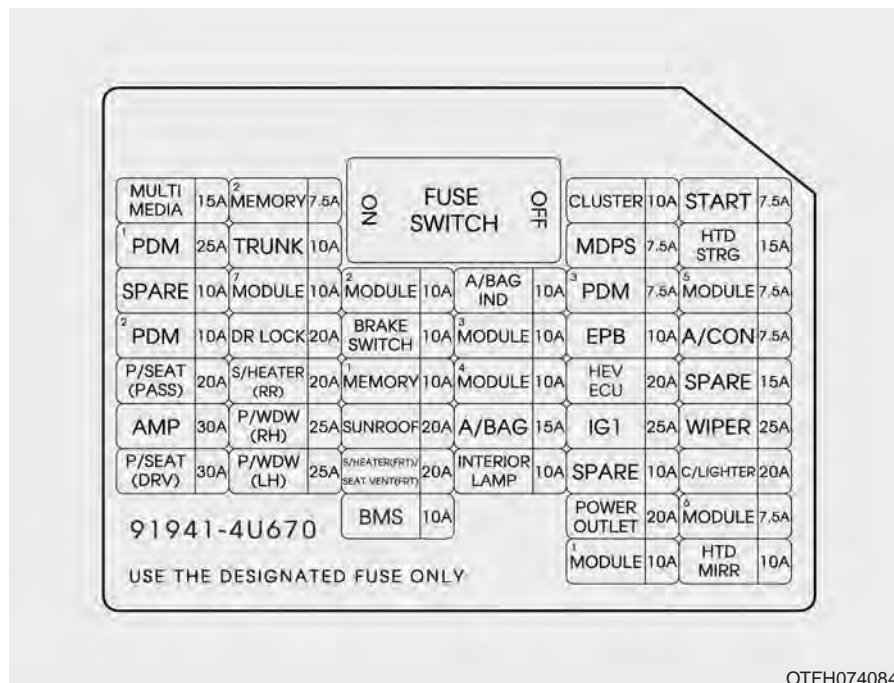

Panneau fusibles interne

Description	Capacité du fusible	Composant protégé
MULTIMEDIA	15A	AUDIO_UVO, AUDIO (PA'30 A,B), NAVI_3.0, NAVI_4.0, TMU
PDM 1	25A	Bloc de commande clé intelligente (avec clé intelligente)
SPARE	10A	-
PDM2	10A	BLOC CLÉ INT. COMM. BOUTON DÉM.
P/SEAT(PASS)	20A	Commutateur siège manuel pass.
AMP	30A	AMP
P/SEAT(DRV)	30A	Bloc IMS cond. comm. manuel siège cond., comm. soutien lombaire (2 régl.)
MEMORY 2	7,5A	PIC_RF_RECEIVER
TRUNK	10A	Relais couv. coffre, plafon. coffre
MODULE 7	10A	COMM MODE SPORT, COMM GLACES ÉLECT. ARR.
DR LOCK	20A	Relais verr./déver. portes, relais son clignotants
S/HEATER(RR)	20A	Relais chauffe-siège gau/dr
P/WDW(RH)	25A	Module antipincement glace pass (LHD), module antipincement glace arr., relais glaces élect. droite
P/WDW(LH)	25A	Module antipincement glace élect. cond. (LHD), module antipincement glace élect. arr., module glace gauche, relais glaces élect. gauche
MODULE 2	10A	BCM, toit panoramique, capteur de pluie

Description	Capacité du fusible	Circuit protégé
BRAKE SWITCH	10A	Bloc de comm. clé int., comm. bouton arrêt/dém., comm. feux d'arrêt
MEMORY 1	10A	EXT. SIÈGES (IMS), EXT. GARN. PORTE (RABBATABLE), TABLEAU DE BORD, CLIM., ECM, RELAIS RABAT AUTO, TPMS, PRISE DE COURANT, CAPTEUR LUMINOSITÉ A_L, MUTE
SUNROOF	20A	Toit panoramique
S/HEATER(FRT) SEAT VERNT(FRT)	20A	EXT. SIÈGE (CHAUFF. VENT.)
SPARE	10A	-
A/BAG IND	10A	Tableau de bord
MODULE 3	10A	Comm. mode sport
MODULE 4	10A	Module de comm. cond./pass. (avec CCS), module siège chauff. cond./pass. (sans CCS), comm. chauff. siège av. et CCS, inverseur pompe huile, module surveillance pression des pneus
A/BAG	15A	BLOC COUSS. CONFL. ALL. IG1 , WCS_PASS ALL1
INTERIOR LAMP	10A	Poignée ext. cond./pass. clé intell. (avec clé intell.), lampe portes cond./pass., module commande clim., récepteur RF (avec clé intell.), Module IMS cond., BCM, connecteur Data Link, lampes seuil porte cond./pass., comm. rétro ext. élect., relais extinction auto des phares, tableau de bord
CLUSTER	10A	TABLEAU DE BORD (ALL 1)
MDPS	7,5A	Comm. planche de bord, module comm. EPS (avec MDPS), voyant niveau ATM, comm. EPB, bloc EPB
PDM 3	7,5A	Bloc de commande clé intel. (avec clé int.)

Description	Capacité du fusible	Circuit protégé
EPB	10A	EPB
HEV ECU	20A	UNITÉ HCU ALL1
IG 1	25A	BOÎTE E/R ALL1
BMS	10A	BLOC BMS B+
POWER OUTLET	20A	Prise ce courant ava.
MODULE 1	10A	Module mise à niveau automatique des phares (Auto HLLD), comm. mise à niveau des phares (HLLD manuel), actionneur mise à niveau des phares dr/gau, BCM, module capteur assistance au stationnement av., tableau de bord, rétro électrochromique, bloc comm. clim., module IMS cond., sonnerie assistance stationnement arr., module d'avertissement de dépassement de voie
START	7,5A	RELAIS ALARME
HTD STRG	15A	Volant chauffant
MODULE 5	7,5A	Bloc comm. clé intell. (avec clé intell.), siège arrière, relais chauffe-siège (dr/gau), fusible et boîte de relais E/R (relay 2), boîte diesle (relais filtre à carburant)
A/CON	7,5A	Module comm. clim, boîte de fusibles et relais E/R (RELAIS 14)
SPARE	15A	-
WIPER	25A	RELAIS ESS. GL. E/R
C/LIGHTER	20A	Allume-cigare
MODULE 6	7,5A	TOIT PANORAMIQUE (IG2), IONISEUR, BOITE DSL, CHAUFFE-SIÈGE ARR.
HTD MIRR	10A	Rétroviseurs électriques passager et conducteur

Panneau de fusibles du compartiment moteur

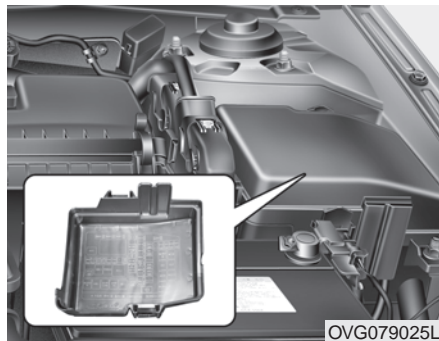

* AVIS

Les descriptions de fusibles peuvent ne pas toutes s'appliquer à votre véhicule. Elles étaient précises au moment de mettre sous presse. Quand vous inspectez la boîte de fusibles de votre véhicule, référez-vous à l'étiquette sur le couvercle de la boîte.

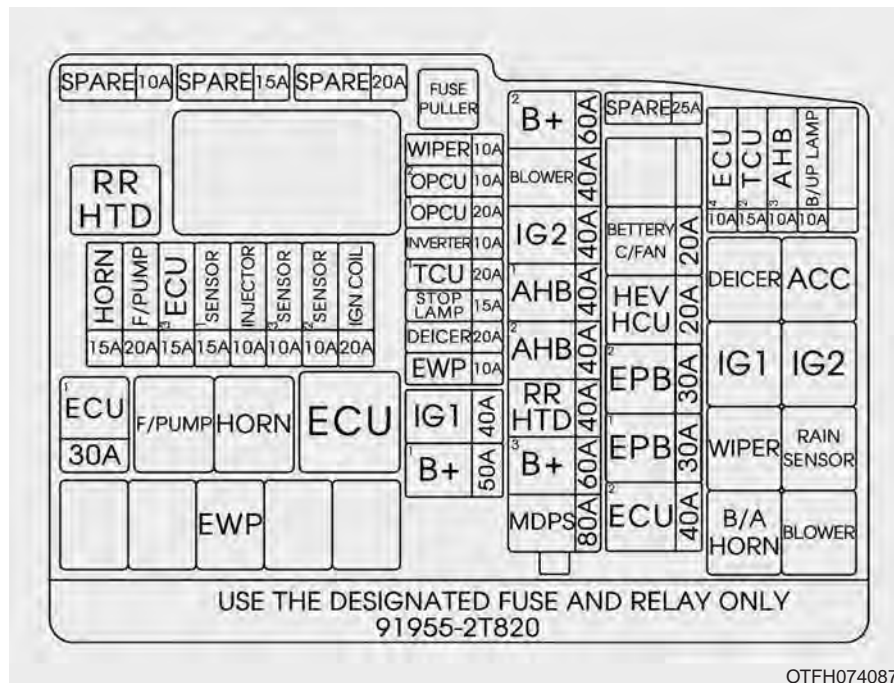

Panneau de fusibles compartiment moteur

Description	Capacité du fusible	Circuit protégé
RR HTD	40A	BOITE E/R BOBINE RELAIS CHAUFF. ARR.
HORN	15A	KLAXON (DR/GAU)
F/PUMP	20A	MTR POMPE CARB.
ECU 3	15A	PCU (GDI) BATT. DIRECT
SENSOR 1	15A	CAPTEUR O2 BAS (GDI), CAPTEUR O2 HAUT (GDI)
INJECTOR	10A	BOITE E/R BOBINE RELAIS POMPE CARBURANT
SENSOR 3	10A	CMP1, 2 (GDI, TGDI), IMMOBILISATEUR SMATRA
SENSOR 2	10A	CKP (GDI), VIS (GDI), OCV1, 2 (GDI), PCSV (GDI), CCV (GDI)
IGN COIL	20A	BOBINE ALL. MOTEUR
ECU 1	30A	RELAY ECU
SPARE	10A	-
SPARE	15A	-
SPARE	20A	-
WIPER	10A	BCM, CAPTEUR PLUIE, MTR ESSUIE-GLACES
AMS	10A	CAPTEUR BATTERIE

Description	Capacité du fusible	Circuit protégé
OPCU 1	20A	BLOC OPCU B+
OPCU 2	20 A	BLOC OPCU ALL. 1
TCU 1	20A	TCU
STOP LAMP	15A	RELAIS 10 (relay chauff. clim.), RELAIS FEU D'ARRÊT
DEICER	20A	RELAIS 7 (relais déglaceur)
IG1	40A	COMM. ALL.
B+ 1	50A	B+
B+ 2	60A	B+
BLOWER	40A	RELAIS 14 (relais souffleur)
IG 2	40A	COMM. ALL., RELAIS ALL. 2
AHB 1	40A	BLOC MOTEUR ESC B+, DIAGNOSTIC ABS A/B SOUPAPE B+
AHB 2	40A	BLOC ESC SOLÉNOIDE B+
RR HTD	40A	RELAIS 1 (Relais chauff. arr.)
B+ 3	60A	B+
MDPS	80A	Bloc commande EPS
HEV HCU	20A	BLOC TCU B+
BATTERY C/FAN	20A	BMS

Description	Capacité du fusible	Circuit protégé
INVERTER	50A	INVERSEUR O_P
EPB 2	30A	BLOC EPB BATT2
EPB 1	30A	BLOC EPB BATT1
ECU 2	40A	BOITE EMS (B+)
ECU 4	10A	ECU MOTEUR
TCU 2	15A	CAPTEUR VIT., COMM. POSITION, INVERSEUR O_P
AHB 3	10A	BLOC ECU, ALL 1
B/UP LAMP	10A	RÉTRO ÉLECTROCHROMIQUE, BCM, FEUX ARR. (IN) DR/GAU
EWP	10A	POMPE À EAU MTR B+

Compartiment moteur (boîte de relais secondaires)

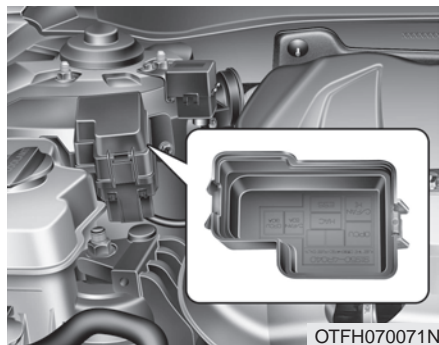

* AVIS

Les descriptions de fusibles peuvent ne pas toutes s'appliquer à votre véhicule. Elles étaient précises au moment de mettre sous presse. Quand vous inspectez la boîte de fusibles de votre véhicule, référez-vous à l'étiquette sur le couvercle de la boîte.

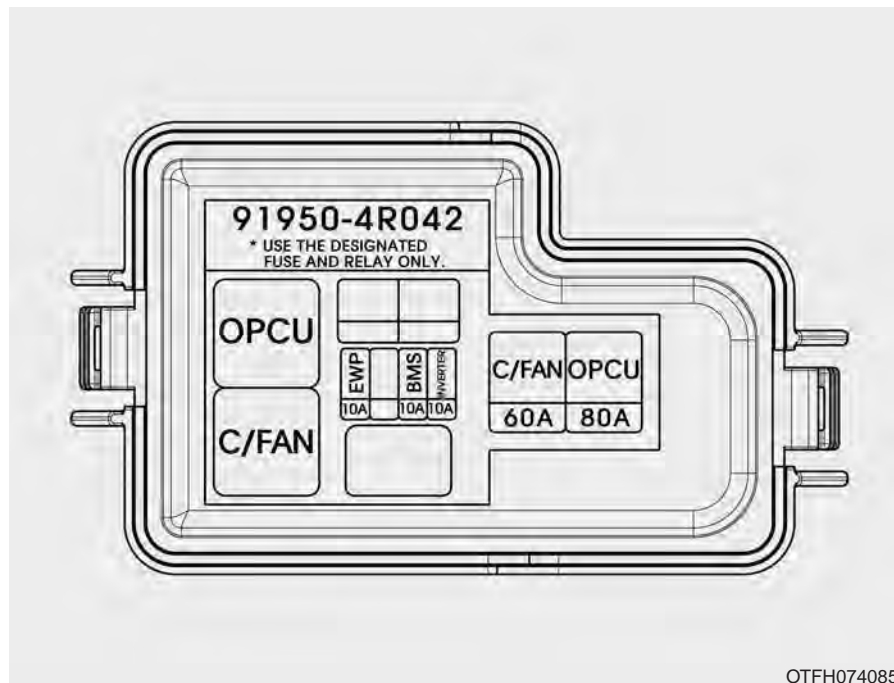

Panneau de fusibles et relais secondaires

Description	Capacité du fusible	Circuit protégé
EWP	10A	POMPE À EAU ÉLECT ALL 1
BMS	10A	BLOC BMS ALL1
INVERTER	10A	BLOC LDC ALL1 , INVERSEUR MOTEUR ALL 1
C/FAN	60A	COMM. RELAIS VENT.
OPCU	80A	BLOC OPCU B+

AMPOULES D'ÉCLAIRAGE

AVERTISSEMENT

- Lampes

Avant de travailler sur l'éclairage, engagez le frein de stationnement, assurez-vous que le commutateur d'allumage est en position LOCK, et éteignez l'éclairage, pour éviter le mouvement soudain du véhicule, de vous brûler les doigts ou de recevoir un choc électrique.

MISE EN GARDE

- Remplacement de l'ampoule

Assurez-vous de remplacer une ampoule grillée par une neuve de même intensité. Sinon, vous pourriez faire claquer le fusible ou endommager le système électrique.

Si vous ne possédez pas les outils requis, les ampoules requises ou l'expertise requise, consultez un concessionnaire Kia agréé. Dans bien des cas, il est difficile de remplacer les ampoules d'éclairage car d'autres pièces du véhicule doivent être démontées pour accéder à l'ampoule. Ceci est particulièrement vrai si vous devez démonter les blocs optiques pour atteindre les ampoules de phare. Le retrait/installation du phare peut entraîner des dommages au niveau du véhicule.

N'utilisez que les ampoules d'intensité spécifiées.

Remplacement des ampoules des phares avant, feux de position, clignotants, catadioptrés latéraux et phares antibrouillard avant



OTFH074027N

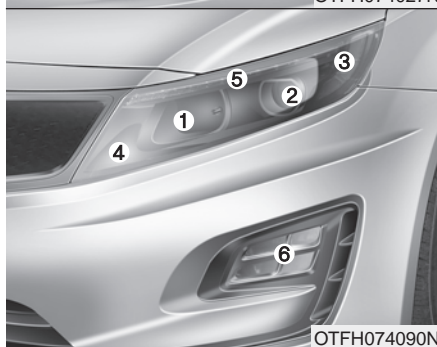

OTFH074090N

- (1) Phares avant (pleins phares)
- (2) Phares avant (feux de croisement)
- (3) Catadioptrés latéraux avant
- (4) Clignotants avant (et feux de position avant*)
- (5) Feux de position avant*
- (6) Phares antibrouillard*

* : si équipé

Phares avant

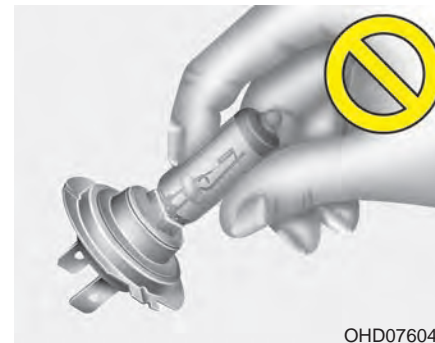

OHD076046

⚠ AVERTISSEMENT
 - Ampoules aux halogénures
 Les ampoules aux halogénures sont remplies d'un gaz sous pression qui peut faire voler des pièces de verre si elles éclatent.

Manipulez-les toujours avec grand soin; évitez de les érafler ou de les égratigner. Si les ampoules sont allumées, évitez le contact avec les liquides. Ne touchez jamais le verre avec la main nue. L'huile résiduelle peut faire surchauffer l'ampoule qui éclatera une fois allumée. Une ampoule ne devrait fonctionner que lorsqu'elle est installée dans un phare.

Si une ampoule est endommagée ou fissurée, remplacez-la immédiatement et jetez-la soigneusement.

Portez des lunettes de sûreté quand vous changez une ampoule. Laissez l'ampoule refroidir avant de la toucher.

Ampoule du phare avant (type d'ampoule)

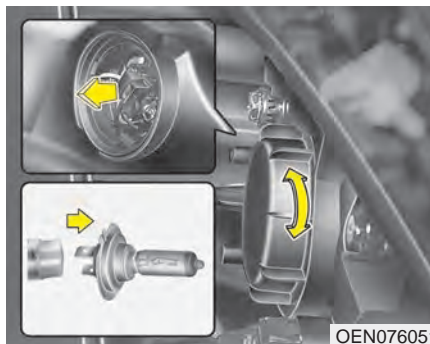

1. Éteindre le moteur.
2. Ouvrir le capot.
3. Enlever la lentille du phare en la tournant dans le sens inverse des aiguilles d'une montre.
4. Débrancher le connecteur de la douille de l'ampoule.
5. Enlever l'ampoule du phare.
6. Installer une nouvelle ampoule.

7. Brancher le connecteur de la douille de l'ampoule.
8. Repositionner la lentille du phare en la tournant dans le sens des aiguilles d'une montre.

S'il faut réajuster le faisceau des phares après l'assemblage des phares avant, s'adresser à un concessionnaire Kia agréé.



OTF070065/OTF074066N/OTF074069

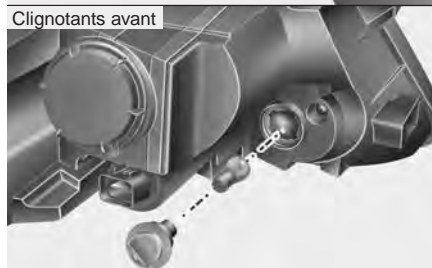
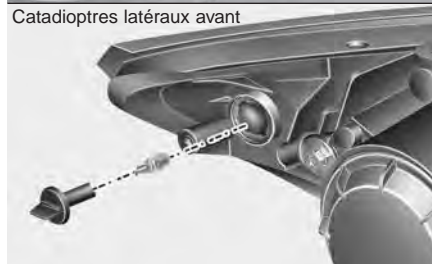
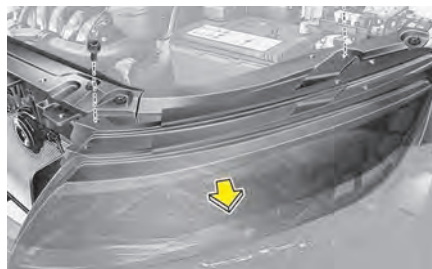

OTF070068/OTF070050N/OTF070051N

Feu de position avant / Clignotant avant

Feu de position avant

1. Éteignez le moteur.
2. Ouvrez le capot.
3. Retirez le soufflet d'admission et ses vis.
4. Enlevez le couvercle du pare-chocs et le coussinet en tournant la vis.
5. Enlevez les écrous du phare.
6. Enlever la douille du phare en la tournant dans le sens inverse des aiguilles d'une montre jusqu'à ce que les onglets de la douille s'alignent aux fentes du boîtier.
7. Enlever l'ampoule de la douille en appuyant dessus et en la tournant dans le sens inverse des aiguilles d'une montre jusqu'à ce que les onglets de l'ampoule s'alignent aux fentes de la douille. Tirez l'ampoule hors de sa douille.

8. Installer une nouvelle ampoule en l'insérant dans la douille et en la tournant jusqu'à ce qu'elle se verrouille.
9. Installer la douille dans le phare en alignant les onglets de la douille aux fentes du phare, puis en tournant la douille dans le sens des aiguilles d'une montre.
10. Réinstallez le phare, le coussinet et le couvercle du pare-chocs.

Clignotants avant

1. Éteignez le moteur.
2. Ouvrez le capot.
3. Enlever la douille du phare en la tournant dans le sens inverse des aiguilles d'une montre jusqu'à ce que les onglets de la douille s'alignent aux fentes du boîtier.
4. Enlever l'ampoule de la douille en appuyant dessus et en la tournant dans le sens inverse des aiguilles d'une montre jusqu'à ce que les onglets de l'ampoule s'alignent aux fentes de la douille. Tirez l'ampoule hors de sa douille.
5. Installer une nouvelle ampoule en l'insérant dans la douille et en la tournant jusqu'à ce qu'elle se verrouille.
6. Installer la douille dans le phare en alignant les onglets de la douille aux fentes du phare, puis en tournant la douille dans le sens des aiguilles d'une montre.

Remplacement d'ampoules des clignotants latéraux



Si l'ampoule ne fonctionne pas, faites vérifier le véhicule chez un concessionnaire Kia agréé.

Ampoules des phares antibrouillard avant



1. Éteignez le moteur.
2. Enlevez le couvercle inférieur en tournant les vis.
3. Passer la main derrière le phare avant.

4. Débrancher le connecteur d'alimentation de la douille.
5. Enlever l'ampoule à douille du boîtier en faisant tourner la douille dans le sens des aiguilles d'une montre, jusqu'à ce que les onglets de la douille s'alignent aux fentes du phare.
6. Insérer une nouvelle ampoule à douille dans le boîtier en alignant les onglets de la douille aux fentes du phare. Pousser la douille dans le boîtier, et la tourner dans le sens des aiguilles d'une montre.
7. Rebrancher le connecteur d'alimentation à la douille.
8. Remonter la jupe inférieure du pare-chocs avant.

Remplacement des ampoules des feux arrière

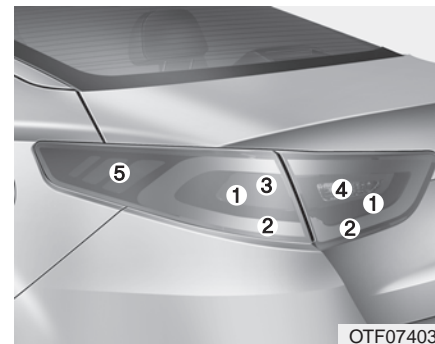

- (1) Feux d'arrêt et feux arrière
- (2) Feux arrière
- (3) Clignotants arrière
- (4) Feux de recul
- (5) Ctadioptres latéraux

Si l'ampoule ne fonctionne pas (LED), faites vérifier le véhicule chez un concessionnaire Kia agréé.

Clignotant arrière

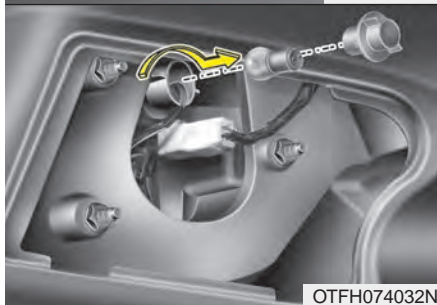

1. Éteignez le moteur.
2. Ouvrez le coffre.
3. Ouvrez le couvercle d'accès.

4. Enlever la douille du phare en la tournant dans le sens inverse des aiguilles d'une montre jusqu'à ce que les onglets de la douille s'alignent aux fentes du boîtier.
5. Enlever l'ampoule de la douille en appuyant dessus et en la tournant dans le sens inverse des aiguilles d'une montre jusqu'à ce que les onglets de l'ampoule s'alignent aux fentes de la douille. Tirez l'ampoule hors de sa douille.
6. Installer une nouvelle ampoule en l'insérant dans la douille et en la tournant jusqu'à ce qu'elle se verrouille.
7. Installer la douille dans le phare en alignant les onglets de la douille aux fentes du phare, puis en tournant la douille dans le sens des aiguilles d'une montre.
8. Remettez le couvercle d'accès en le tirant dans l'orifice d'accès.

Feu de recul

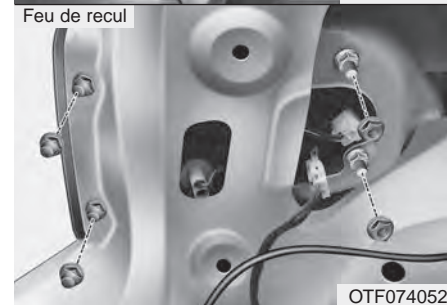
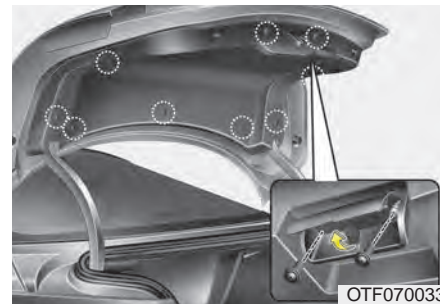

1. Éteignez le moteur.
2. Ouvrez le coffre.

3. Desserrez la vis de retenue du couvercle du panneau du coffre puis enlevez le couvercle.
4. Déconnectez le câble puis enlevez les écrous en les tournant dans le sens antihoraire.



5. Sortez le feu.
6. Insérez une ampoule neuve dans la douille.
7. Réinstallez le feu dans le coffre.
8. Remettez les écrous et le connecteur puis le couvercle du panneau du coffre en enfonceant la vis.

Remplacement de l'ampoule d'éclairage de la plaque d'immatriculation

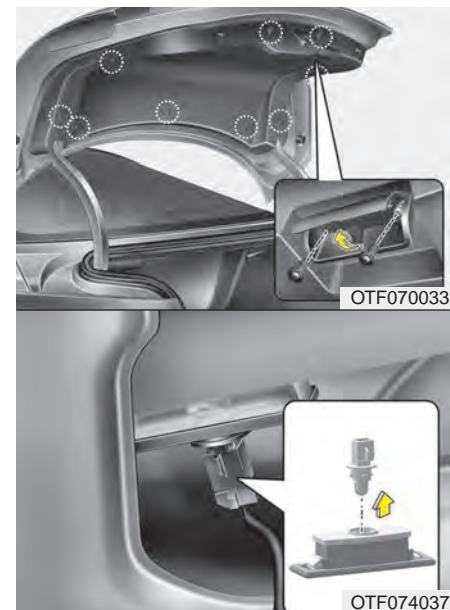

1. Éteignez le moteur.
2. Ouvrez le coffre.

3. Desserrez la vis de retenue du couvercle du panneau du coffre puis enlevez le couvercle.
4. Sortez le feu.
5. Insérez une ampoule neuve dans la douille.
6. Réinstallez le couvercle du panneau du coffre en enfonçant la vis.

Remplacement du feu d'arrêt surélevé



Ampoule du feu d'arrêt surélevé



1. Éteignez le moteur.
2. Soulevez le coussin du siège.
3. Sous le siège, enlevez les écrous qui retiennent chaque côté du siège. Retirez les deux côtés du siège.



OTF030020

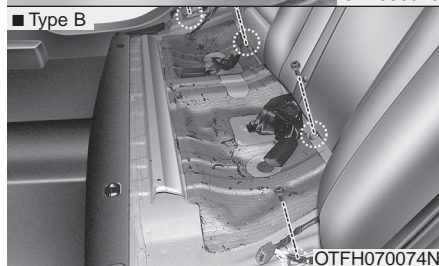

OTFH070074N

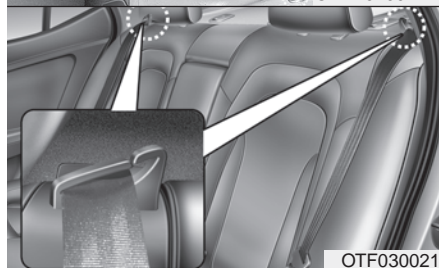

OTF030021

4. Type A

Rabattez le dossier en tirant le bouton de déverrouillage (1). Repliez le dossier vers l'avant et le bas fermement. (si équipé)

Type B

Relevez le dossier du siège. Le dossier du siège s'attache au crochet fixé à la tablette de lunette arrière. (si équipé)

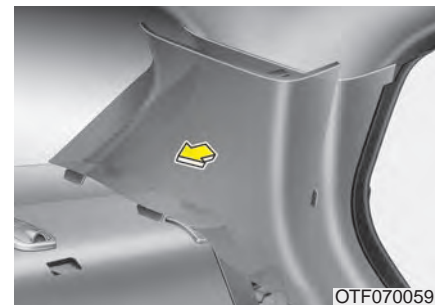

OTF070059N



OTF070060N

5. Retirez le pilier C avec soin. **Si vous tirez le pilier C avec trop de force, vous risquez de le casser.**

6. Déconnectez le câble branché à la tablette.



7. Retirez les vis et la tablette de lunette arrière.
8. Enlevez le tissu et les écrous.
9. Remplacez l'ampoule du feu d'arrêt surélevé.

10. Réinstallez la tablette, le câble et les côtés du siège. Soulevez le dossier du siège et poussez-le fermement vers l'arrière jusqu'à ce qu'il s'enclenche en place.
11. Réinstallez le coussin en le pressant fermement.

Lecteur de cartes

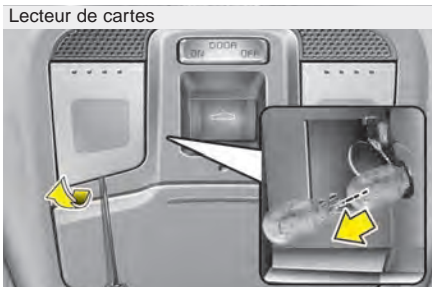

Éclairage d'accueil

■ Type A

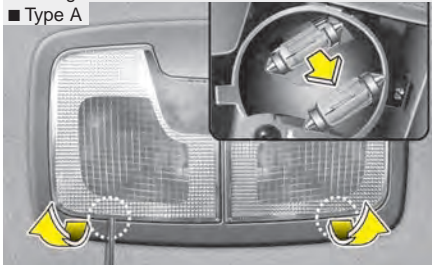

■ Type B

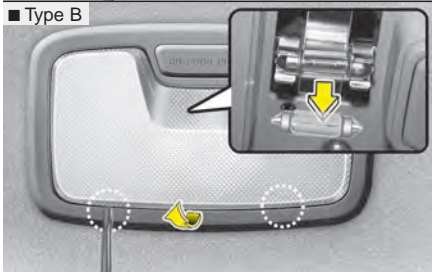

OTFH074038N/OTF070039/OTF070040

Lampe de pare-soleil

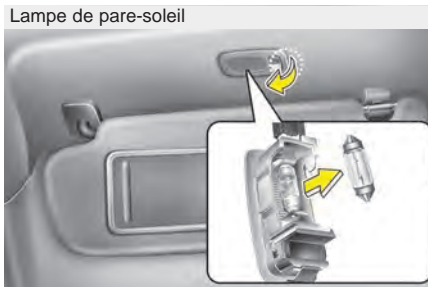

Éclairage du coffre

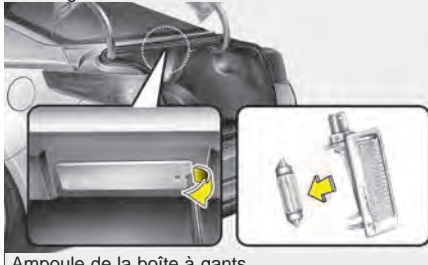

Ampoule de la boîte à gants



OVB079040/OTF070041/OTF070042

Remplacement de l'ampoule d'éclairage ambiant

1. Au moyen d'un tournevis à lame plate, extraire doucement le verre du boîtier d'éclairage ambiant.
2. Retirer l'ampoule en la tirant en ligne droite.

⚠ AVERTISSEMENT

Avant de travailler sur la lampe, s'assurer que le bouton **DÉSACTIVÉ** est enfoncé pour éviter de se brûler les doigts ou de recevoir un choc électrique.

3. Installer une nouvelle ampoule dans la douille.
4. Aligner les languettes du verre avec les encoches du logement de la lampe et enclencher le verre en place.

⚠ MISE EN GARDE

Faites attention de ne pas salir ou endommager la lentille, la patte de la lentille ou le boîtier en plastique.

SOIN DE L'APPARENCE

Soins extérieurs

Mises en garde générales concernant l'extérieur

Il est très important de suivre les directives sur l'étiquette du nettoyant chimique ou du poli. Lisez tous les avertissements et toutes les mises en garde qui figurent sur l'étiquette.



MISE EN GARDE

- Lentille de phare

Pour éviter tout dommage, ne nettoyez pas la lentille du phare avec un solvant chimique ou un détergent puissant.

Entretien du fini

Lavage

Pour aider à protéger le fini contre la rouille et la détérioration, lavez-le bien et régulièrement (au moins une fois par mois) avec une eau tiède ou froide.

Si vous utilisez votre véhicule hors route, lavez-le après chaque randonnée hors route. Portez une attention particulière au retrait du sel, des saletés, de la vase et de toute autre matière étrangère accumulée sur les bas de portes et les bas de caisse.

Insectes, bitume, sève, fiente d'oiseau, pollution industrielle et autres dépôts du genre peuvent endommager le fini du véhicule si vous ne les nettoyez pas immédiatement.

Même un lavage rapide à l'eau claire pourra ne pas éliminer tous ces dépôts. Vous pouvez utiliser un savon doux, sûr pour les finis peints.

Après le lavage, rincez le véhicule à fond, à l'eau tiède ou froide. Ne laissez pas le savon sécher sur le fini.

Après avoir lavé le véhicule, faites l'essai des freins en roulant lentement pour voir s'ils ont été affectés par l'eau. Si le rendement des freins est diminué, séchez les freins en appuyant légèrement sur la pédale de frein tout en maintenant une vitesse d'avance lente.

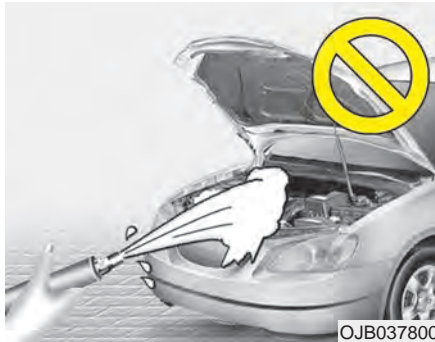

⚠ MISE EN GARDE

- *Le lavage à l'eau du compartiment-moteur, y compris le lavage haute pression, peut entraîner une panne des circuits électriques dans le compartiment-moteur.*
- *Ne laissez jamais l'eau ou un liquide quelconque entrer en contact avec les composants électriques ou électroniques à l'intérieur du véhicule, car vous pourriez les endommager.*

Cirage

Cirez le véhicule quand l'eau ne forme plus de gouttelettes sur le fini. Lavez et séchez le véhicule avant d'appliquer la cire. Utilisez une cire liquide ou en pâte de bonne qualité et suivez le mode d'emploi du fabricant. Cirez toutes les garnitures métalliques pour les protéger et conserver leur lustre.

Nettoyer les traces d'huile, de bitume et autres du genre avec un détachant, soulève habituellement la cire à ces endroits, même si le reste du véhicule n'a pas encore besoin d'être ciré.

⚠ MISE EN GARDE

- *Essuyer la poussière ou la saleté sur la carrosserie avec un chiffon sec peut égratigner le fini.*
- *N'utilisez pas de laine d'acier, de nettoyeurs abrasifs ni de détergents puissants contenant des agents alcalins ou caustiques, sur les pièces chromées ou en aluminium anodisé. Vous pourriez en endommager le fini protecteur et causer une décoloration ou une détérioration de la peinture.*

Réparation des dommages au fini

Éraflures profondes ou éclats de roche sur la surface peinte devraient être réparés sans tarder. Le métal exposé rouillera vite et pourra demander une réparation majeure.

Si votre véhicule est endommagé et nécessite une réparation ou un remplacement de parties en métal, assurez-vous que l'atelier de carrosserie applique un enduit antirouille sur les pièces réparées ou remplacées.

Entretien des pièces métalliques brillantes

- Pour éliminer le bitume routier et les insectes, utilisez un décapant à bitume et non pas un grattoir ou un autre objet tranchant du genre.
- Pour protéger la surface des pièces métalliques brillantes contre la corrosion, appliquez une couche de cire ou de préservatif de chrome et frottez-le jusqu'à l'obtention d'un grand lustre.
- En hiver ou dans les régions côtières, recouvrez les pièces métalliques brillantes d'une couche plus épaisse de cire ou de préservatif. Au besoin, enduisez les pièces d'une gelée de pétrole non corrosive ou d'un autre composé protecteur du genre.

Entretien du soubassement de carrosserie

Les matières corrosives utilisées pour éliminer la glace et la neige et pour le contrôle de la poussière peuvent s'accumuler sur le soubassement. Si vous n'enlevez pas ces matières, une rouille accélérée pourra se former sur les pièces du soubassement comme les canalisations de carburant, le châssis, le plancher et le système d'échappement, même si elles ont été traitées avec un antirouille.

Faites un bon rinçage du soubassement et des ouvertures de roue avec une eau tiède ou froide une fois par mois, après une randonnée hors route et à la fin de chaque hiver. Portez une attention particulière à ces endroits parce qu'il est difficile de voir toute la vase et la saleté accumulée. Arroser la crasse routière sans l'éliminer fera plus de tort que de bien. Ne laissez pas les saletés obstruer les trous de drainage des bas de porte, des bas de caisse et des membres du châssis; l'eau emprisonnée à ces endroits formera de la rouille.

Entretien de jantes en aluminium ou en chrome

Les jantes en aluminium ou en chrome sont recouvertes d'un revêtement protecteur transparent.

- Ne pas utiliser d'agent de nettoyage abrasif, de pâte à polir, de dissolvant ou de brosse métallique sur les jantes en aluminium ou en chrome. Ils pourraient égratigner ou endommager le revêtement.
- Attendre que la jante ait refroidi avant de la nettoyer.
- N'utilisez qu'un savon doux ou un détergent neutre et rincez bien avec de l'eau. Assurez-vous de nettoyer les jantes après avoir roulé sur des routes salées. Ceci aide à protéger de la corrosion.
- Évitez de laver les jantes avec des brosses de lavage haute vitesse.
- Ne pas utiliser de détergent alcalin ou acide. Cela pourrait endommager et corroder les jantes en aluminium ou en chrome recouvertes d'un revêtement protecteur transparent.

Protection contre la corrosion

Protéger le véhicule contre la corrosion

En utilisant les designs et les pratiques de construction les plus avancées pour combattre la corrosion, nous pouvons assembler des véhicules de la plus haute qualité. Toutefois, ceci n'est qu'une partie du travail.

Afin d'obtenir une protection à long terme contre la corrosion, l'aide et la collaboration du propriétaire du véhicule sont requises.

Causes communes de corrosion

Suivent les causes les plus communes de corrosion sur un véhicule :

- Sel routier, saleté et humidité que l'on laisse accumuler sous la voiture.
- Élimination de la peinture ou des enduits protecteurs par les pierres, le gravier, l'abrasion ou les petits accrocs et les éraflures qui laissent le métal sans protection, exposé à la corrosion.

Zones de forte corrosion

Si vous vivez à un endroit où votre véhicule est régulièrement exposé à des matières corrosives, une protection contre la corrosion est particulièrement importante. Parmi les causes communes de corrosion accélérées, on peut citer le sel routier, les produits chimiques de contrôle des poussières, l'air salin de la mer et la pollution industrielle.

L'humidité engendre la corrosion

L'humidité crée des conditions favorables à la corrosion. Par exemple, la corrosion sera accélérée par un taux d'humidité élevé, surtout quand la température est tout juste au-dessus du point de congélation. Dans pareil cas, la matière corrosive est tenue en contact avec les surfaces du véhicule par l'humidité qui s'évapore très lentement.

La vase est particulièrement corrosive car elle prend du temps à sécher et retient l'humidité en contact avec le véhicule. Bien que la vase paraisse sèche, elle retient toujours l'humidité et favorise la corrosion.

Une température élevée peut aussi accélérer la corrosion des pièces qui ne sont pas bien ventilées, empêchant ainsi l'humidité de se dissiper. Pour toutes ces raisons, il est particulièrement important de garder votre véhicule exempt de vase ou d'accumulation d'autres matières. Ceci ne s'applique pas seulement aux surfaces visibles mais plus particulièrement au soubassement du véhicule.

Pour aider à prévenir la corrosion

Vous pouvez aider à prévenir la corrosion en observant les points suivants :

Gardez votre véhicule propre

La meilleure façon d'empêcher la corrosion consiste à garder son véhicule propre et exempt de matières corrosives. Portez une attention particulière au soubassement du véhicule.

- Si vous vivez à un endroit de forte corrosion, où l'on utilise du sel routier, près de la mer, dans les zones de pollution industrielle, de pluie acide, etc., vous devriez porter une attention particulière à la protection contre la corrosion. En hiver, rincez le soubassement du véhicule au moins une fois par mois et à la fin de l'hiver, assurez-vous de nettoyer le soubassement à fond.
- Quand vous nettoyez le soubassement du véhicule, portez une attention particulière aux composants sous les ailes et dans les recoins. Soyez minutieux; juste mouiller la vase plutôt que la laver à fond accélèrera la corrosion plutôt que l'empêcher. L'eau et la vapeur pressurisées sont particulièrement efficaces pour éliminer les dépôts de vase et de matières corrosives.
- Quand vous nettoyez les bas de porte, les bas de caisse et les membres du châssis, assurez-vous que les orifices de drainage restent bien ouverts pour que l'humidité puisse s'échapper et non pas rester prisonnière dans les panneaux et former de la rouille.

Gardez votre garage sec

Ne stationnez pas votre véhicule dans un garage humide et mal ventilé. Ceci crée un milieu favorable pour la corrosion. Ceci est particulièrement vrai si vous lavez votre véhicule dans le garage ou si vous le stationnez alors qu'il est encore mouillé ou couvert de neige et de glace ou de vase. Même un garage chauffé peut contribuer à la corrosion, à moins qu'il soit bien ventilé pour dissiper l'humidité.

Gardez la peinture et les garnitures en bon état

Égratignures et écaillures sur le fini devraient être couvertes avec une peinture de retouche dès que possible afin de réduire le risque de corrosion. Si vous pouvez voir le métal nu, nous recommandons de faire faire le travail dans un atelier de carrosserie qualifié.

Fiente d'oiseau: La fiente d'oiseau est très corrosive et peut endommager les surfaces peintes en quelques heures. Nettoyez toujours la fiente d'oiseau dès que possible.

Ne négligez pas l'intérieur

L'humidité peut s'accumuler dans l'habitacle, sous les tapis, et causer de la corrosion. Vérifiez régulièrement sous les tapis pour vous assurer que tout est bien sec. Soyez très prudent si vous transportez des engrais, des matières nettoyantes ou des produits chimiques dans votre véhicule.

Ces produits ne devraient être transportés que dans des contenants adéquats et tout déversement devrait être essuyé immédiatement, rincé à l'eau claire et bien séché.

Soins intérieurs

Mises en garde générales concernant l'intérieur

Éviter que des produits chimiques, notamment les parfums, les huiles cosmétiques, la crème solaire, les savons et les désodorisants d'air, entrent en contact avec les pièces de l'intérieur. En effet, cela pourrait les endommager ou les décolorer. Si ce genre de produits entrent en contact avec les pièces de l'intérieur, les essuyer immédiatement.

Se référer au mode d'emploi pour déterminer comment nettoyer correctement le vinyle.

MISE EN GARDE

Ne laissez jamais l'eau ou d'autres liquides toucher les composants électriques ou électroniques à l'intérieur du véhicule car ils pourraient les endommager.

MISE EN GARDE

Utilisez un détergent neutre ou une solution à faible teneur en alcool pour nettoyer le cuir (volant, sièges, etc.). Utiliser une solution à forte teneur en alcool ou un détergent acide/alcalin pourrait déteindre ou décaper la surface du cuir.

Nettoyage du capitonnage et des garnitures intérieures

Vinyle

Éliminez la poussière et la saleté du vinyle à l'aide d'une époussette ou d'un aspirateur. Nettoyez le vinyle avec un nettoyeur pour le vinyle.

Tissu

Éliminez la poussière et la saleté des tissus à l'aide d'une époussette ou d'un aspirateur. Nettoyez les tissus avec une solution de savon doux recommandée pour le capitonnage ou les tapis. Nettoyez les taches fraîches immédiatement avec un détachant. Si vous ne les nettoyez pas immédiatement, le tissu restera taché et pourra se décolorer. En outre, les propriétés ignifuges du tissu seront réduites si vous ne l'entretenez pas bien.

Utiliser un produit autre que les nettoyeurs et les procédures recommandées pourra changer l'apparence du tissu et en réduire les propriétés ignifuges.

Nettoyer les ceintures de sécurité

Nettoyez le tressage des ceintures avec une solution de savon doux recommandée pour le capitonnage ou les tapis. Suivez le mode d'emploi fourni avec le savon. Ne blanchissez ni ne reteintez le tressage car vous pourriez l'affaiblir.

Nettoyer la surface intérieure des glaces

Si l'intérieur des glaces s'embue (devient couvert d'un film huileux, gras ou cireux), vous pouvez nettoyer les glaces avec un produit pour vitres. Suivez le mode d'emploi sur le contenant du produit.

**MISE EN GARDE**

Ne grattez ni n'érafilez la face intérieure de la lunette arrière, vous pourriez endommager le grillage du dégivreur arrière.

SYSTÈME ANTIPOLLUTION

Le système antipollution du véhicule est couvert par une garantie limitée écrite. Voyez les renseignements sur la garantie fournis dans le manuel sur la garantie et l'entretien de votre véhicule.

Votre véhicule est équipé d'un système antipollution conforme à tous les règlements antipollution en vigueur.

Il y a trois systèmes antipollution en tout, à savoir :

- (1) Système de contrôle des gaz de carter
- (2) Système de contrôle des émissions de vapeurs de carburant
- (3) Système de contrôle des gaz d'échappement

Afin d'assurer le bon fonctionnement du système antipollution, on recommande que vous fassiez inspecter et entretenir votre véhicule par un concessionnaire Kia agréé, conformément au programme d'entretien dans ce manuel.

Miseen garde concernant l'inspection et le test de maintenance (avec le système de contrôle électronique de stabilité (ESC)) :

- **Pour éviter les ratés pendant le test au dynamomètre, coupez le système de contrôle électronique de stabilité (ESC) en appuyant sur l'interrupteur ESC.**
- **Une fois le test au dynamomètre effectué, remettez l'ESC en circuit en appuyant de nouveau sur l'interrupteur ESC.**

1. Système de contrôle des gaz de carter

Le système de recyclage des gaz de carter sert à éliminer la pollution dans l'air causée par les fuites de gaz provenant du carter. Le système alimente un air frais filtré au carter par l'entremise d'un boyau d'admission d'air. Dans le carter, l'air frais se mélange aux gaz qui passent alors dans le système d'induction, par la soupape RGC.

2. Système de contrôle des émissions de vapeurs de carburant (incluant la RVRC : récupération des vapeurs de remplissage en carburant)

Le système de contrôle des émissions de vapeurs de carburant empêche ces vapeurs de s'échapper dans l'air.

(La RVRC est conçue pour permettre aux vapeurs dans le réservoir de carburant d'être aspirées dans un réservoir pendant le remplissage à une station-service, empêchant la libération des vapeurs de carburant dans l'atmosphère.)

Absorbeur de vapeurs de carburant

Les vapeurs de carburant produites dans le réservoir de carburant sont stockées dans l'absorbeur. Quand le moteur fonctionne, les vapeurs de carburant dans l'absorbeur sont aspirées dans le réservoir d'équilibre par l'entremise d'un clapet à solénoïde de commande de purge.

Clapet à solénoïde de commande de purge (CSCP)

Le clapet à solénoïde de commande de purge est contrôlé par le module de commande du moteur (ECM). Quand la température du liquide de refroidissement est basse, au ralenti, le CSCP se ferme pour éviter que le moteur aspire les vapeurs de carburant. Une fois que le moteur se réchauffe pendant la conduite normale, le CSCP s'ouvre pour permettre au moteur d'utiliser les vapeurs de carburant.

3. Système de contrôle des gaz d'échappement

Ce système contrôle très efficacement les gaz d'échappement, tout en maintenant une bonne performance.

Modifications au véhicule

Ce véhicule ne devrait être modifié d'aucune façon. Une modification au véhicule pourrait en affecter la performance, la sécurité ou la durabilité, et pourrait aller à l'encontre des lois et règlements sur la sécurité et la pollution.

De plus, les dommages ou les problèmes suite à une modification ne sont pas couverts par la garantie.

- Utiliser des appareils électroniques non approuvés pourrait entraîner un fonctionnement anormal du véhicule, endommager les circuits électriques, décharger la batterie ou causer un incendie. Par mesure de sécurité, ne jamais utiliser d'appareils électroniques non approuvés.

Mises en garde concernant les gaz d'échappement du moteur (oxyde de carbone)

- Les gaz d'échappement peuvent contenir de l'oxyde de carbone. Donc, si vous sentez des gaz d'échappement dans l'habitacle, faites inspecter et réparer le système d'échappement immédiatement. Si vous pensez que les gaz d'échappement entrent dans le véhicule, ne conduisez qu'avec les glaces complètement abaissées. Faites inspecter et réparer votre véhicule immédiatement.

⚠ AVERTISSEMENT

- Échappement

Les gaz d'échappement contiennent de l'oxyde de carbone (CO). Bien qu'il soit inodore et incolore, l'oxyde de carbone est dangereux et même mortel. Suivez les directives sur cette page pour éviter l'empoisonnement par oxyde de carbone.

- Ne faites pas tourner le moteur dans un endroit fermé (comme un garage) plus longtemps que nécessaire pour déplacer le véhicule hors de l'endroit.
- Quand le véhicule est arrêté à un endroit ouvert pendant plus qu'un bref instant et que le moteur tourne, ajustez le système de ventilation pour que l'air frais extérieur soit aspiré dans le véhicule.
- Ne restez jamais assis pendant de longues périodes dans un véhicule stationné ou arrêté, alors que le moteur est en marche.
- Si le moteur cale ou ne veut pas démarrer, des tentatives répétées de faire redémarrer le moteur peuvent endommager le système antipollution.

⚠ AVERTISSEMENT

- Convertisseur catalytique

Ne pas s'approcher du convertisseur catalytique ou de l'échappement si le moteur est en marche ou s'il a été éteint depuis peu. Ces pièces sont très chaudes et peuvent brûler.

Mises en garde concernant les pots catalytiques (si équipé)

⚠ AVERTISSEMENT

- Incendie

- **Ne pas garer ou conduire le véhicule, ou conduire le moteur près des objets inflammables comme l'herbe, la végétation, le papier, les feuilles, etc. Ces objets peuvent être allumés sous le véhicule si l'échappement est trop chaud.**
- **Ne pas retirer le dissipateur thermique près de l'échappement, ne pas mettre une protection sous l'échappement ou revêtir le soubassement du véhicule contre la corrosion. Cela pourrait poser un risque d'incendie dans certaines situations.**

Votre véhicule est doté d'un dispositif antipollution avec pot catalytique.

Les précautions suivantes devraient être prises :

- N'utilisez que de l'essence SANS PLOMB.
- N'utilisez pas le véhicule si vous détectez des signes de mauvais fonctionnement du moteur, comme des ratés ou une perte évidente de puissance.
- Ne faites pas un usage abusif du moteur comme rouler avec l'allumage coupé ou descendre des pentes, la boîte de vitesse engagée et l'allumage coupé.
- Ne laissez pas tourner le moteur à un ralenti accéléré pendant de longues périodes (5 minutes ou plus).
- Ne modifiez aucune pièce du moteur ou du système antipollution. Toutes les inspections et tous les ajustements doivent être faits chez un concessionnaire Kia agréé.

- Évitez de conduire alors que le niveau de carburant est extrêmement bas. Tomber en panne sèche pourrait causer des ratés du moteur et endommager le pot catalytique.

Un manque à observer ces précautions pourra se solder par des dommages au pot catalytique et au véhicule. En outre, de telles actions pourraient rendre les garanties nulles et sans effet.

Caractéristiques techniques & Renseignements pour le consommateur

Dimensions	8-2
Moteur	8-2
Poids brut du véhicule	8-2
Volume du coffre	8-3
Batterie	8-3
Climatiseur	8-3
Intensité des ampoules	8-4
Pneus et jantes	8-5
Lubrifiants recommandés et volume	8-6
• Indice de viscosité SAE recommandé	8-7
Numéro d'identification du véhicule (NIV)	8-8
Étiquette de certification du véhicule	8-8
Étiquette des pneus	8-9
Numéro du moteur	8-9

DIMENSIONS

Item	mm (po)
Longueur hors tout	4.845 (190,7)
Largeur hors tout	1.830 (72,0)
Hauteur hors tout	1.450 (57,1)
Voie avant	1.601 (63,0) ^{*1} /1.595 (62,8) ^{*2} /1.591 (62,6) ^{*3}
Voir arrière	1.601 (63,0) ^{*1} /1.595 (62,8) ^{*2} /1.591 (62,6) ^{*3}
Empattement	2.795 (110,0)

*1 : avec des pneus R16

*2 : avec des pneus R17

*3 : avec des pneus R18

MOTEUR

Item	Moteur 2,4L
Cylindrée [cc (po³)]	2.359 (143,96)
Alésage x course [mm (po.)]	87 x 97 mm (3,46 x 3,82 in)
Ordre d'allumage	1 → 3 → 4 → 2
Nbre de cylindres	4. In-line

POIDS BRUT DU VÉHICULE

Item	Moteur 2,4L	
Poids brut du véhicule	A/T	2.080 kg (4.586 lbs)

VOLUME DU COFFRE

Item	Moteur 2,4L
SAE	305 l (10,78 cu ft)

BATTERIE

Item	Hybride
Tension de l'accumulateur	270V
Tension des cellules	3,75V
Configuration des cellules et du module	72 cell (9 module x 8 cell par module)
Poids du système d'accumulateur	42kg (93 lbs.) (système)
Dimensions	54,4L (211*355*726)

Composantes alimentées par l'accumulateur

- Moteur électrique, câble d'alimentation, HSG, inverseur/LDC, compresseur du climatiseur

CLIMATISEUR

Frigorigène type	R - 134a
Huile de compresseur	POE(Polyol Ester)

INTENSITÉ DES AMPOULES

Ampoule		Intensité	Type d'ampoule	
Avant	Phares (croisement)	55	H7S	
	Phares de type DHI (croisement)*	35	D1S	
	Phares (route)	55	H7L	
	Clignotants avant	28	P28/8W	
	Feux de gabarit avant	8/LED	P28/8W/LED	
	Phares antibrouillard avant*	35/LED	H8L/LED	
	Clignotants latéraux*	LED	LED	
	Feu de position avant	LED	LED	
Arrière	Type DEL	Feux d'arrêt/arrière (extérieur)	LED	LED
		Feux arrière (côté)	LED	LED
	Clignotants arrière	27	P27W	
	Feux de marche arrière	16	#921	
	Feux d'arrêt surélevés*	LED	LED	
	Feux de plaque d'immatriculation	5	W5W	
Habitacle	Lampes de lecture	10	W10W	
	Plafonniers	10	C10W	
	Lampes du miroir de courtoisie	5	C5W	
	Lampes de la boîte à gants	5	C5W	
	Lampe du coffre	5	C5W	

* : si équipé

PNEUS ET JANTES

Item	Grandeur des pneus	Grandeur de jante	Pression de gonflage kPa (psi)				Couple des écrous de roue, kg•m (lb•ft, N•m)
			Vitesse / charge normale*1		Haute vitesse / Charge maximale		
			Avant	Arrière	Avant	Arrière	
Pneus	P205/65R16 94H	6,5Jx16	235 (34)	235 (34)	235 (34)	235 (34)	9~11 (65~79, 88~107)
	P215/55R17 93V	6,5Jx17	235 (34)	235 (34)	235 (34)	235 (34)	

*1 Charge normale : jusqu'à 3 personnes



MISE EN GARDE

Utiliser des pneus d'une taille différente pourrait endommager les pièces afférentes ou provoquer une panne.

LUBRIFIANTS RECOMMANDÉS ET VOLUME

Pour aider à maintenir la performance et la durabilité du moteur et du groupe motopropulseur, n'utilisez que des lubrifiants de bonne qualité. Utiliser les bons lubrifiants aidera le moteur à tourner rondement et favorisera une bonne consommation de carburant. Les lubrifiants et liquides suivants sont recommandés pour votre véhicule.

Lubrifiant	Volume	Classe
Huile à moteur ^{*1 *2} (vidange/remplissage) Recommandée (ou l'équivalent) 	4,8 l (5,07 US qt.)	API Service SM ^{*3} , ILSAC GF-4 ou mieux
Liquide de boîte-pont automatique	6,6 l (6,98 US qt.)	ATF SP-IV
Liquide de refroidissement	6,6 ~ 6,9 l (6,97 ~ 7,29 US qt.)	MÉLANGE, antigel et eau (liquide à base d'éthylène glycol pour un radiateur en aluminium)
Liquide de refroidissement de l'inverseur	2,26 l (2,39 US qt.)	MÉLANGE, antigel et eau (liquide à base d'éthylène glycol pour un radiateur en aluminium)
Liquide pour frein	0,7~0,8 l (0,7~0,8 US qt.)	FMVSS116 DOT-3 ou DOT-4
Carburant	65 l (17,2 US gal.)	Consultez « Carburants » à la chapitre 1

*1 Voyez les indices de viscosité SAE recommandés, en page suivante.

*2 On peut maintenant se procurer des huiles à moteur étiquetées éconergétiques. Outre les avantages habituels, elles contribuent à une économie de carburant en réduisant la quantité requise pour surmonter la friction du moteur. Souvent, ces améliorations sont difficiles à constater lors de la conduite quotidienne, mais avec le temps, elles peuvent présenter des économies marquées de coût et d'énergie.

*3 Si l'huile de moteur API service SM n'est pas disponible dans votre pays, vous pouvez utiliser une huile API service SL.

**Indice de viscosité SAE
recommandé**

⚠ MISE EN GARDE

Tenez toujours propre la partie autour du bouchon de remplissage, du bouchon de vidange ou de la jauge d'huile avant de vérifier ou de vidanger un lubrifiant. Ceci est particulièrement important dans les endroits poussiéreux ou sablonneux et après avoir utilisé le véhicule sur des routes non pavées. Nettoyer autour du bouchon et de la jauge d'huile empêchera les saletés et la crasse d'entrer dans le moteur et d'autres mécanismes qui pourraient alors s'endommager.

La viscosité (consistance) de l'huile du moteur influence la consommation de carburant et le fonctionnement par temps froid (démarrage et coulabilité de l'huile). Les huiles à indice réduit offrent une meilleure économie de carburant et un meilleur rendement par temps froid. Mais une huile d'indice élevé assurera une meilleure lubrification par temps chaud.

Utiliser des huiles de viscosités autres que celles recommandées peut endommager le moteur.

Quand vous choisissez une huile, tenez toujours compte de la plage de température de service avant d'effectuer un changement. Vous pouvez utiliser le tableau suivant pour vous aider à choisir la viscosité d'huile recommandée.

Plage de température pour les indices de viscosité SAE										
Température	°C	-30	-20	-10	0	10	20	30	40	50
	(°F)	-10	0	20	40	60	80	100	120	
Huile pour moteur à essence *1							20W-50			
							15W-40			
							10W-30			
							5W-20, 5W-30			

*1. Pour une meilleure économie de carburant, on recommande une huile à moteur d'indice de viscosité SAE 5W-20 (API Service SM / ILSAC GF-4). Si cette huile à moteur n'est pas disponible, choisissez une huile à moteur appropriée en consultant le tableau de viscosité des huiles de moteur.



NUMÉRO D'IDENTIFICATION DU VÉHICULE (NIV)

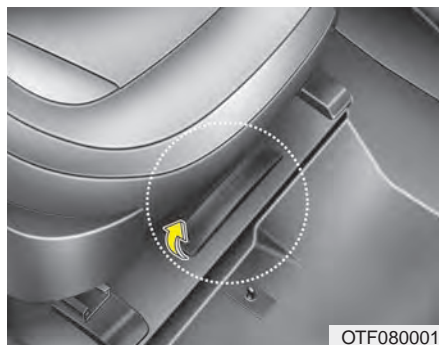

Le numéro d'identification du véhicule (NIV) est utilisé pour l'enregistrement de votre véhicule et toute autre transaction légale concernant la propriété, etc.

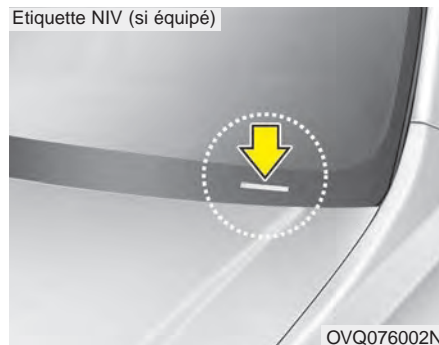

Le NIV est également inscrit sur une plaque fixée sur le dessus du tableau de bord. On peut facilement voir le numéro sur la plaque depuis l'extérieur à travers le pare-brise.

ÉTIQUETTE DE CERTIFICATION DU VÉHICULE



L'étiquette de certification de véhicule apposée sur le pilier central du côté du conducteur possède le numéro d'identification du véhicule (NIV).

ÉTIQUETTE DES PNEUS



Les pneus montés sur votre véhicule ont été choisis parce qu'ils offrent le meilleur rendement lors de la conduite normale.

L'étiquette des pneus, située sur le montant central de la porte du conducteur, donne les pressions recommandées pour votre véhicule.

NUMÉRO DU MOTEUR

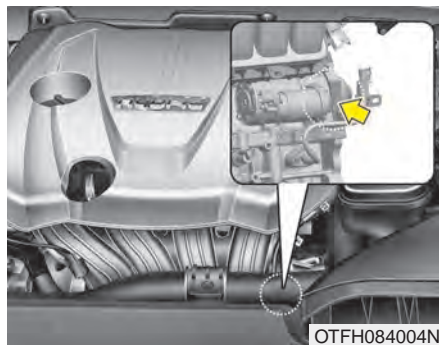

Le numéro du moteur est estampé sur le bloc, au point indiqué sur l'illustration.

Index

A

Affichage acl.	4-64
Messages d'avertissement.	4-74
Mode d'entretien.	4-69
Mode de réglages d'utilisateur.	4-71
Modes ACL.	4-64
Modes d'informations hybrides.	4-65
Ampoules d'éclairage.	7-84
Remplacement d'ampoules des clignotants latéraux. .	7-88
Remplacement de l'ampoule d'éclairage ambiant. .	7-95
Remplacement de l'ampoule d'éclairage de la plaque d'immatriculation.	7-91
Remplacement des ampoules des feux arrière.	7-89
Remplacement des ampoules des phares avant, feux de position, clignotants, catadioptrés latéraux et phares antibrouillard avant.	7-85
Remplacement du feu d'arrêt surélevé.	7-92
Antivol.	4-14
Stage antivol.	4-15
Stage armé.	4-14
Stage désarmé.	4-15
Aperçu de l'extérieur.	2-2
Aperçu de l'intérieur.	2-4
Aperçu du coffre.	2-7
Appareil de retenue pour enfant.	3-31
Utiliser un appareil de retenue pour enfant.	3-32
Avant de prendre la route.	5-4

Avant de démarrer.	5-4
Avant d'entrer dans le véhicule.	5-4
Inspections nécessaires.	5-4

B

Batterie.	7-50
Pour un meilleur rendement de la batterie.	7-50
Recharger une batterie.	7-51
Réinitialisation des dispositifs.	7-52
Boîte-pont automatique.	5-12
Bonnes pratiques de conduite.	5-17
Utilisation de la boîte-pont automatique.	5-12
Bouton de démarrage/arrêt du moteur.	5-6
Bouton de démarrage/arrêt du moteur illumine.	5-6
Positions du bouton de démarrage/arrêt du moteur. .	5-6

C

Caméra de rétrovisée.	4-106
Capot.	4-30
Fermeture du capot.	4-31
Ouverture du capot.	4-30
Caractéristiques intérieures.	4-143
Ancrage(s) de tapis.	4-147
Montre numérique.	4-145
Navigateur.	4-148
Pare-soleil.	4-144

Patères	4-146	Commande manuelle du chauffage et de la climatisation	4-125
Porte-gobelets	4-143	Fitre à air de la climatisation	4-134
Prise de courant	4-144	Fonctionnement du système	4-131
Carburant	1-3	Vérifier le niveau de fluide frigorigène dans le climatiseur et de lubrifiant dans le compresseur	4-134
Additifs pour carburant	1-5	Coffre	4-22
Carburant contenant du MMT	1-4	Câble d'ouverture d'urgence du coffre	4-23
Essence avec éthanol ou méthanol	1-3	Fermeture du coffre	4-23
N'utilisez pas de méthanol	1-5	Ouverture du coffre	4-22
Utilisation du MTBE	1-4	Ouverture d'urgence du coffre	4-24
Utilisation en pays étranger	1-5	Compartiment-moteur	2-6, 7-3
Ceintures de sécurité	3-19	Conditions spéciales de conduite	5-49
Ceinture de sécurité à prétendeur	3-25	Balancement du véhicule	5-49
Consignes concernant les ceintures de sécurité	3-28	Conditions dangereuses	5-49
Soin des ceintures de sécurité	3-29	Conduire dans la pluie	5-51
Système de retenue	3-19	Conduire dans un endroit inondé	5-52
Chaîne haute-fidélité	4-149	Conduire la nuit	5-51
Antenne dans la lunette arrière	4-149	Conduite hors route	5-52
Commandes de radio au Volant	4-150	Négocier les virages en douceur	5-50
Prise Aux, USB et iPod®	4-151	Rouler sur l'autoroute	5-53
Clé intelligente	4-4	Conduite en hiver	5-54
Dispositif antidémarrage	4-12	Empêcher les serrures de geler	5-55
Enregistrement de votre numéro de clés	4-4	Équipement en cas d'urgence	5-57
Fonctions de la clé intelligente	4-4	Liquide de refroidissement à forte teneur en éthylène glycol	5-55
Précautions relatives à la clé intelligente	4-8		
Remplacement des piles	4-10		
Utilisation du télédéverrouillage	4-7		
Climatisation automatique	4-123		
Climatisation automatique	4-124		

Index

Ne laissez pas la glace et la neige s'accumuler sous la bas de caisse	5-56
Ne laissez pas le frein de stationnement geler	5-56
Neige et glace	5-54
Passer à une " huile d'hiver "	5-55
Utiliser un lave-glace antigel approuvé	5-56
Vérifier la batterie et les câbles	5-55
Vérifier les bougies et le système d'allumage	5-55
Coussin gonflable - système de retenue supplémentaire avancé	3-39
Ajouter un équipement ou modifier un véhicule équipé de coussins gonflables	3-63
Coussin gonflable latéral	3-54
Coussins gonflables du conducteur et du passager	3-51
Éléments et fonctions du SRS	3-43
Entretien du SRS	3-62
Étiquette d'avertissement des coussins gonflables	3-63
Le principe derrière les coussins gonflables	3-40
Rideau gonflable	3-56
Système de détection d'occupant	3-46
Témoin lumineux des coussins gonflables	3-42

D

Dégivrage et désembuage du pare-brise	4-136
Climatisation automatique	4-136
Logique de désembuage	4-137
Dégivreur	4-122

Dégivreur de lunette arrière	4-122
Démarrage assisté	6-8
Démarrage assisté	6-8
Démarrage en poussant	6-10
Démarrage du système hybride	5-9
Démarrage du système hybride avec clé intelligente	5-9
Dépannage	6-29
Crochet de remorquage amovible (avant)	6-30
Remorquage d'urgence	6-30
Service de dépannage	6-29
Dimensions	8-2
Dispositif de détection de présence dans les angles morts (BSD)	5-39
Alerte de trafic transversal arrière	5-43
BSD (détection des angles morts) / LCA (aide au changement de voie)	5-40
Cet appareil est conforme à la norme RSS-210 d'Industrie Canada	5-46
Conditions de non-fonctionnement	5-45

E

Éclairage	4-108
Clignotants et indication de changement de voie	4-112
Commutateur général d'éclairage	4-109
Dispositif de mise au niveau des phares	4-109
Extinction retardée des phares avant	4-108
Fonction d'économiseur de batterie	4-108

Phares antibrouillard avant	4-113
Phares de jour	4-109
Utilisation des feux de route	4-111
Éclairage intérieur	4-118
Fonction de coupure automatique	4-118
Lampe de boîte à gants	4-121
Lampe de coffre	4-120
Lampe de lecture	4-118
Lampe de miroir de courtoisie	4-121
Plafonnier	4-119
En cas de crevaison	6-12
Changer un pneu	6-13
Roue de secours compacte	6-18
Sortir et ranger la roue de secours	6-13
Vérin et outils	6-12
En cas de crevaison (avec une trousse de réparation de pneu)	6-21
Caractéristiques techniques	6-28
Composantes de la trousse de réparation des pneus	6-24
Distribution du scellant	6-26
Introduction	6-22
Notes concernant l'utilisation sûre de la trousse de réparation des pneus	6-23
Utilisation de la trousse de réparation des pneus	6-25
Vérification de la pression du pneu	6-27
En cas d'urgence sur la route	6-3
En cas d'accident	6-4
Si le moteur cale à un carrefour ou à une traversée	6-3

Si le moteur cale pendant la conduite	6-3
Si vous avez une crevaison sur la route	6-3
Entretien par le propriétaire	7-6
Programme d'entretien par le propriétaire	7-6
Essuie-glace et lave-glace	4-114
Essuie-glace du pare-brise	4-114
Lave-glace (Avant)	4-116
Étiquette de certification du véhicule	8-8
Étiquette des pneus	8-9
Explication des items au programme d'entretien	7-29

F

Filtre à air	7-44
Remplacement du filtre	7-44
Fitre à air de la climatisation	7-46
Inspection du filtre	7-46
Remplacement du filtres	7-46
Frein de stationnement	7-43
Vérifier le frein de stationnement	7-43
Fusibles	7-69
Description du panneau de fusibles/relais	7-74

G

Glaces	4-25
Glaces à commande électrique	4-26
Loquet des lève-glaces	4-28

Index

Groupe d'instruments	4-57
Commande d'affichage ACL	4-58
Commande du groupe d'instruments	4-58
Indicateur de montée en vitesse/rétrogradation de la boîte-pont	4-63
Instruments	4-59
Groupe motopropulseur hybride.	1-6

H

Huile à moteur	7-33
Changement de l'huile à moteur et du filtre à huile. .	7-34
Vérification du niveau de l'huile	7-33
Hybride.	
Démarrage d'un véhicule hybride	H8
État de charge(soc)	H3
Flux d'énergie du optima hev	H4
Jauge ECO GUIDE	4-61
Les éléments d'un véhicule hybride	H10
Mode EV	4-98
Niveau ECO	H2, 4-65
Système hybride de kia.	H2
Témoin de service	4-98

I

Intensité des ampoules	8-4
----------------------------------	-----

L

Lames d'essuie-glace	7-48
Inspection des lames	7-48
Remplacement des lames d'essuie-glace	7-48
Lave-glace.	7-42
Vérifier le niveau du lave-glace	7-42
Limite de charge du véhicule	5-58
Étiquette de certification	5-61
Étiquette de renseignements sur les pneus et la charge	5-58
Liquide de frein	7-40
Vérifier le niveau de liquide de frein.	7-40
Liquide de refroidissement	7-35
Liquide de refroidissement.	7-35
Liquide de refroidissement dans l'investeur.	7-35
Vidange du liquide de refroidissement	7-39
Lubrifiants recommandés et volume	8-6
Indice de viscosité SAE recommandé	8-7

M

Moteur.	8-2
-----------------	-----

N

Numéro d'identification du véhicule (NIV)	8-8
Numéro du moteur	8-9

P

Pneus et jantes	7-53
Correction de la géométrie et équilibrage des roues.	7-57
Entretien des pneus	7-53
Entretien des pneus	7-59
Indications sur le flanc du pneu	7-59
Permutation des pneus	7-56
Pneu à profil bas.	7-67
Pression à froid recommandée pour les pneus.	7-53
Remplacement des jantes.	7-58
Remplacement des pneus.	7-57
Traction des pneus	7-59
Vérification de la pression de gonflage	7-55
Pneus et jantes	8-5
Poids brut du véhicule	8-3
Poids du véhicule	5-63
Poids à vide	5-63
Poids brut du véhicule (PBV)	5-63
Poids brut sur l'essieu (PBE)	5-63
Poids de charge	5-63
Poids en ordre de marche.	5-63
Poids nominal brut du véhicule (PNBV)	5-63
Poids nominal brut sur l'essieu (PNBE)	5-63
Programme d'entretien	7-9
Programme d'entretien pour le service intense	7-27
Programme d'entretien routinier normal	7-10

R

Rangements.	4-140
Boîte à gants.	4-140
Coffret climatisé.	4-141
Rangement dans la console centrale	4-140
Rangement de lunettes de soleil.	4-142
Régulateur de vitesse	5-34
Pour accélérer temporairement alors que le régulateur est en circuit	5-36
Pour augmenter la vitesse réglée	5-35
Pour désengager le régulateur de vitesse	5-36
Pour mettre le régulateur hors circuit	5-37
Pour ramener la vitesse de croisière à plus de 40 km/h (25 mi/h) environ	5-37
Pour réduire la vitesse réglée.	5-36
Pour régler le régulateur à une vitesse.	5-35
Rétroviseurs	4-46
Rétroviseur extérieur	4-54
Rétroviseur intérieur.	4-46
Rodage du véhicule	1-6

S

Serrures de porte.	4-17
Actionner les serrures de porte de l'extérieur du véhicule	4-17

Index

Actionner les serrures de porte de l'intérieur du véhicule	4-18	Feux de détresse	6-2
Auto-verrouillage/ déverrouillage des portes.	4-20	Soin de l'apparence	7-96
Dispositif de déverrouillage des portes sur détection d'un choc.	4-20	Soins extérieurs	7-96
Serrure de porte arrière à l'épreuve des enfants	4-20	Soins intérieurs.	7-102
Services d'entretien	7-4	Système active eco	5-38
Précautions concernant l'entretien par le propriétaire.	7-5	Fonctionnement de l'Active ECO.	5-38
Responsabilité du propriétaire	7-4	Limites du dispositif Active ECO	5-38
Si le moteur ne démarre pas	6-7	Quand l'Active ECO est activé.	5-38
Si le moteur ne tourne pas ou tourne lentement	6-7	Système antipollutions	7-104
Si le moteur tourne normalement mais ne démarre pas	6-7	Système d'accueil	4-107
Si le moteur surchauffe.	6-11	Éclairage d'accueil (feux de position)	4-107
Siège	3-2	Éclairage d'accueil (plafonnier, feux de position)	4-107
Accoudoir	3-17	Plafonnier	4-107
Chauffe-siège	3-11	Système d'assistance de stationnement à reculons	4-103
Chauffe-siège	3-16	Auto-diagnostic	4-105
Poche sur le dossier	3-14	Fonctionnement du système d'assistance de stationnement à reculons	4-103
Réglage du siège arrière.	3-15	Mises en garde concernant l'avertisseur de marche arrière	4-105
Réglage du siège avant - électrique	3-6	Non-fonctionnement du système d'assistance de stationnement à reculons	4-104
Réglage du siège avant- manuel.	3-4	Système de freinage	5-18
Siège arrière	3-2	Bonnes pratiques de freinage.	5-32
Siège du conducteur.	3-2	Commande d'aide au démarrage en pente (HAC)	5-29
Siège du passager avant	3-2	Contrôle électronique de stabilité (ESC)	5-25
Transport d'articles longs/étroits	3-17	Frein de stationnement.	5-21
Ventilation du siège	3-12	Freins assistés.	5-18
Signal d'avertissement.	6-2	Gestion de la stabilité du véhicule (VSM).	5-30

Système de freinage antiblocage (ABS)	5-23
Système de mémoire de position du conducteur	4-41
Fonction d'accès facile	4-42
Mise en mémoire des positions à l'aide des boutons sur la porte	4-41

T

Tableau de bord	2-5
Témoins d'avertissement et témoins lumineux	4-90
Témoins d'avertissement	4-90
Voyant indicateur	4-98
Toit ouvrant panoramique	4-36
Coulissement du toit ouvrant	4-36
Fermeture du toit ouvrant	4-37
Inclinaison du toit ouvrant	4-38
Pare-soleil	4-39
Réinitialisation du toit ouvrant	4-40
Totalisateur partiel électronique	4-85
Aperçu	4-85
Cote de consommation	4-85
Trajet A/B	4-87

U

Utilisation du manuel	1-2
Utilisation économique	5-47

V

Volant	4-43
Avertisseur sonore	4-45
Colonne de direction inclinable et télescopique	4-44
Servodirection électronique (EPS)	4-43
Volet du réservoir de carburant	4-32
Dispositif de déverrouillage du volet du réservoir de carburant	4-35
Fermeture du volet du réservoir de carburant	4-32
Ouverture du volet du réservoir de carburant	4-32
Volume du coffre	8-3