

LA SOCIÉTÉ Kia



Nous vous félicitons d'avoir fait l'acquisition de votre nouvelle Kia. En tant que constructeur automobile global axé sur la qualité élevée et la valeur pour son argent, Kia Motors est vouée à vous fournir une expérience en matière de service après-vente qui surpassera vos attentes.

Tous les renseignements fournis dans le manuel du propriétaire étaient exacts au moment de mettre sous presse. Kia se réserve toutefois le droit d'apporter des changements de temps à autre afin de maintenir sa politique d'amélioration continue de ses produits.

Ce manuel s'applique à toutes les versions de ce véhicule et inclut des images, des descriptions et des explications sur les équipements de série, ainsi que les équipements optionnels. De ce fait, certaines parties de ce manuel pourraient ne pas s'appliquer à votre véhicule Kia spécifique. Certaines images sont fournies à titre d'illustration uniquement et pourraient montrer des équipements différents de ceux de votre véhicule.

Conduisez prudemment et profitez bien de votre véhicule Kia!

Merci d'avoir opté pour un véhicule Kia.

Lorsque vous aurez besoin d'un service, rappelez-vous que personne ne connaît mieux votre véhicule que votre concessionnaire Kia. Ce dernier fait appel à des techniciens formés à l'usine, des outils spéciaux recommandés, des pièces de rechange de marque Kia et il est voué à votre entière satisfaction.

Comme d'éventuels propriétaires auront aussi besoin de ces renseignements importants, ce manuel devrait être laissé dans le véhicule s'il est vendu.

Ce manuel fournit des renseignements sur l'opération, l'entretien et la sécurité de votre nouveau véhicule. Il est complété d'un manuel sur la garantie et d'information au consommateur qui offre des renseignements importants concernant toutes les garanties accordées sur votre véhicule.

Nous vous demandons de lire cette documentation avec soin et de suivre les recommandations afin d'assurer l'opération sûre et plaisante de votre nouveau véhicule.

Kia offre une grande variété d'options, de composantes et de caractéristiques qui changent selon les modèles. Il se peut donc que certains dispositifs décrits dans ce manuel, ainsi que les illustrations qui les accompagnent, ne s'appliquent pas à votre véhicule particulier.

Les renseignements et les caractéristiques présentés dans ce manuel étaient exacts au moment de mettre sous presse. Kia se réserve le droit de discontinuer ou de modifier les caractéristiques techniques ou le design en tout temps, sans avis et sans obligation que ce soit. Si vous avez des questions, vous pouvez toujours consulter votre concessionnaire Kia.

Nous sommes voués à faire de la possession de votre véhicule Kia, une expérience plaisante.

© 2019 Kia Canada Inc.

Tous droits réservés. La reproduction par quelque moyen que ce soit, électronique ou mécanique, y compris la photocopie, l'enregistrement ou tout système de stockage ou d'archivage informatique, ou la traduction, en tout ou en partie de ce manuel, est interdite sans la permission écrite de Kia Canada Inc..

Imprimé en Mexico

TABLE DES MATIÈRES

Introduction

1

Aperçu du véhicule

2

Caractéristiques de sécurité de votre véhicule

3

Caractéristiques du véhicule

4

Chaîne haute-fidélité

5

Conduite du véhicule

6

Que faire en cas d'urgence

7

Entretien

8

Spécifications, renseignements pour le consommateur

9

Index

I

Introduction

Utilisation du manuel	1-2
Carburant	1-3
• Essence avec éthanol ou méthanol	1-3
• N'utilisez pas de méthanol	1-5
• Additifs pour carburant	1-5
Modifications au véhicule	1-6
Rodage du véhicule	1-6
Enregistreur de données d'événements du véhicule	1-7

UTILISATION DU MANUEL

Nous voulons vous aider à soutenir le plus grand plaisir possible à conduire votre véhicule. Le manuel de l'utilisateur peut vous aider de bien des façons. Nous vous recommandons fortement de le lire en entier. Afin de minimiser tout risque de mort ou de blessure, vous devez lire et respecter les AVERTISSEMENTS et les MISES EN GARDE tout au long du manuel.

Les illustrations viennent compléter le texte afin de mieux expliquer comment profiter du véhicule. En lisant le manuel, vous prendrez connaissance des caractéristiques du véhicule, des notices de sécurité importantes et de conseils de conduite sous diverses conditions routières.

Le contenu du manuel est résumé dans la table des matières. Utilisez l'index si vous recherchez un sujet particulier; il s'agit d'une liste alphabétique de toute l'information qui se trouve dans le manuel.

Sections : le manuel est divisé en 9 sections, en plus d'un index. Chaque section débute par une courte table des matières pour avoir immédiatement une idée de l'information qui s'y trouve.

Vous trouverez, à travers le manuel, des AVERTISSEMENTS, MISES EN GARDE et AVIS, visant à assurer votre sécurité.

Vous devriez lire attentivement les directives et recommandations des AVERTISSEMENTS, MISES EN GARDE et AVIS.

AVERTISSEMENT

Signale un danger, un risque de blessure grave ou même de mort si on l'ignore.

MISE EN GARDE

Signale un risque de dommage au véhicule si vous l'ignorez.

*** AVIS**

L'avis offre des renseignements utiles ou intéressants.

CARBURANT

Votre nouveau véhicule n'utilise qu'un carburant sans plomb d'indice d'octane ((R+M)/2) 87 (indice d'octane de recherche 91) ou plus élevé. (Ne pas utiliser de mélanges de carburant contenant du méthanol.)

Votre nouveau véhicule est conçu pour offrir un rendement optimal avec un CARBURANT SANS PLOMB qui minimise les émissions à l'échappement et l'encrassement des bougies.

N'ajoutez jamais d'agents nettoyants de système de carburant autres que ceux spécifiés. (consultez un concessionnaire Kia agréé pour plus de détails.)

- Serrez le bouchon du réservoir jusqu'au déclic, sinon le témoin d'anomalie  s'allumera.

⚠ AVERTISSEMENT - Faire le plein

- **Ne forcez pas un trop plein une fois que le bec de la pompe se déclenche automatiquement. Essayer de remplir davantage le réservoir peut provoquer un débordement sur la personne ou le sol, ce qui pose un risque d'incendie.**
- **Assurez-vous toujours que le bouchon du réservoir est bien remis en place pour empêcher un déversement de carburant en cas d'accident.**

Essence avec éthanol ou méthanol

Le gasohol, un mélange d'essence et d'éthanol (alcool de grain) et l'essence ou le gasohol contenant du méthanol (alcool de bois) sont souvent vendus de pair avec l'essence sans plomb ou en remplacement.

En vertu des règlements de l'EPA, il est permis d'utiliser de l'éthanol dans votre véhicule.

Ne pas utiliser de gasohol contenant plus de 15 pour cent d'éthanol et ne pas utiliser d'essence ou de gasohol contenant du méthanol. L'éthanol procure moins d'énergie que l'essence, alors qu'il attire l'eau. Par conséquent, il est probable qu'il réduise le rendement du carburant et ainsi diminuer l'économie d'essence.

Le méthanol peut causer des problèmes de conduite et endommager le système d'alimentation, le système de commande du moteur et le système de contrôle des émissions.

Cesser d'utiliser tout genre de gasohol si des problèmes de conduite surviennent.

Il se peut que les dommages au véhicule ou les problèmes de conduite ne soient pas couverts par la garantie du fabricant s'ils résultent de l'utilisation de :

1. L'essence-alcool ou l'essence contient du méthanol.
2. Le carburant contient du plomb.
3. L'alco-essence renferme plus de 15 pour cent d'éthanol.

Le " E85 " est un carburant alternatif composé à 85 pour cent d'éthanol et 15 pour cent d'essence. Il est fabriqué exclusivement pour les véhicules à carburant polyvalent. Le " E85 " n'est pas compatible avec votre véhicule. L'utilisation du " E85 " pourra nuire au rendement du moteur et endommager le moteur et le système d'alimentation en carburant. Kia recommande que les clients évitent d'utiliser un carburant contenant plus de 15 pour cent d'éthanol.

*** AVIS**

La garantie limitée sur le véhicule neuf ne couvre pas les dommages au système d'alimentation ni les problèmes de rendement engendrés par l'utilisation du carburant E85.

*** AVIS**

Ne jamais utiliser de carburant contenant du méthanol. Utiliser des produits contenant du méthanol, même peu fréquemment, peut provoquer des problèmes de moteur.

Autres carburants

L'utilisation de carburant contenant du silicone (Si), du MMT (Manganèse, Mn), du ferrocène (Fe), ou autre additif métallique peut endommager le véhicule et le moteur, ou provoquer des ratés, une mauvaise accélération, des calages du moteur, la fonte du catalyseur, un bouchage, une corrosion anormale, une réduction de la durabilité, etc.

De plus, le voyant indicateur de dysfonctionnement (MIL) pourrait s'allumer.

*** AVIS**

Les dommages au système d'alimentation ou les problèmes liés à la performance causés par l'utilisation de tels carburants pourraient ne pas être couverts par votre garantie limitée sur le véhicule neuf.

Utilisation du MTBE

Nous recommandons d'éviter les carburants contenant du MTBE (éther méthyl-tertiobutylique) à plus de 15,0 % par vol. (teneur en oxygène de 2,7 %).

Un carburant contenant du MTBE à plus de 15,0 % par vol. (teneur en oxygène de 2,7 %) peut réduire le rendement, causer un blocage par la vapeur ou rendre les démarrages difficiles.

*** AVIS**

La garantie limitée de véhicule neuf pourra ne pas couvrir les dommages au système d'alimentation en carburant ou les problèmes de performance provenant de l'utilisation de carburants contenant du méthanol ou du MTBE (éther méthyl-tertiobutylique) à plus de 15,0 % par vol. (teneur en oxygène de 2,7 %.)

Essence contenant du MMT

Certaines essences contiennent des additifs nuisibles au manganèse, tel que le MMT (méthylcyclopentadiényl manganèse tricarbonyl). Kia déconseille l'utilisation d'essence contenant du MMT. Ce type de carburant peut réduire la performance du véhicule et affecter le dispositif antipollution. Il est possible que le témoin d'anomalie du groupe d'instruments s'allume.

N'utilisez pas de méthanol

N'utilisez pas de carburants contenant du méthanol (alcool de bois) dans votre véhicule. Ce type de carburant peut réduire la performance du véhicule et endommager les composants du système d'alimentation, du système de commande du moteur et le système de contrôle des émissions.

Additifs pour carburant

Kia recommande l'utilisation d'essences de bonne qualité traitées avec des additifs détergents comme l'essence détergente de QUALITÉ SUPÉRIEURE qui aide à empêcher la formation de dépôts dans le moteur. Ces essences aident le moteur à fonctionner plus proprement et à améliorer le rendement du système antipollution. Si vous désirez en savoir plus sur les essences détergentes de QUALITÉ SUPÉRIEURE, consultez le site (www.toptiergas.com).

Les clients qui n'utilisent pas régulièrement une essence détergente de QUALITÉ SUPÉRIEURE et qui éprouvent des difficultés à faire démarrer le moteur de leur véhicule ou dont le moteur ne tourne pas rondement, peuvent ajouter des additifs, vendus séparément.

Si une essence détergente de QUALITÉ SUPÉRIEURE n'est pas disponible, on recommande l'ajout d'une bouteille d'additif dans le réservoir de carburant tous les 12 000 km (7 500 milles) ou à chaque vidange d'huile.

Vous pouvez vous procurer des additifs chez votre concessionnaire Kia agréé; vous pouvez aussi y obtenir des renseignements sur leur utilisation. Ne mélangez pas des additifs différents.

Utilisation en pays étranger

Si vous prévoyez utiliser votre véhicule dans un autre pays, voyez à :

- Respecter tous les règlements d'enregistrement et d'assurance;
- Connaître le type de carburant acceptable qui sera disponible.

MODIFICATIONS AU VÉHICULE

Ce véhicule ne devrait être modifié d'aucune façon. Une modification au véhicule pourrait en affecter la performance, la sécurité ou la durabilité, et pourrait aller à l'encontre des lois et règlements sur la sécurité et la pollution.

De plus, les dommages ou les problèmes suite à une modification ne sont pas couverts par la garantie.

- Utiliser des appareils électroniques non approuvés pourrait entraîner un fonctionnement anormal du véhicule, endommager les circuits électriques, décharger la batterie ou causer un incendie. Par mesure de sécurité, ne jamais utiliser d'appareils électroniques non approuvés.

RODAGE DU VÉHICULE

Aucune période spéciale de rodage n'est requise. En suivant quelques simples précautions au cours des premiers 1 000 km (600 milles), vous pourrez améliorer la performance, la consommation en carburant et la durée utile du véhicule.

- N'emballez pas le moteur.
- Roulez en tenant le régime du moteur entre 2 000 et 4 000 trs/min (tours ou révolutions à la minute).
- Ne maintenez pas la même vitesse pendant de longues périodes, qu'elle soit rapide ou lente. Faites varier le régime du moteur afin de bien roder ce dernier.
- Évitez les arrêts brusques, sauf en cas d'urgence, afin de permettre au frein de bien se placer.
- Ne faites aucun remorquage au cours des premiers 2 000 km (1 200 milles).

ENREGISTREUR DE DONNÉES D'ÉVÉNEMENTS DU VÉHICULE

Ce véhicule est doté d'un enregistreur de données d'événements (EDR). L'objectif principal de cet EDR est d'enregistrer lors de certaines collisions ou de certaines situations proches d'une collision (en cas du déploiement d'un coussin gonflable ou d'impact avec un obstacle sur la route, par exemple), des données qui aideront à comprendre la façon dont les systèmes du véhicule se sont comportés. L'EDR est conçu pour enregistrer les données en rapport avec la dynamique du véhicule et les systèmes de sécurité pendant une courte période, généralement 30 secondes ou moins. L'EDR de ce véhicule enregistre ce genre de données :

- * Comment les différents systèmes du véhicule ont fonctionné;
- * Si les ceintures du conducteur et du passager étaient bouclées ou non;
- * La force d'application (ou l'absence d'application) de la pédale de l'accélérateur et/ou de frein et,
- * La vitesse de déplacement du véhicule.

Ces données peuvent permettre de mieux comprendre les circonstances d'une collision ou de blessures. N.B. Les données sont enregistrées par l'EDR uniquement en cas de collision grave. Aucune donnée n'est enregistrée par l'EDR dans des conditions de conduites normales. De plus, aucune donnée personnelle (ex. nom, sexe, âge, emplacement de l'accident) n'est enregistrée. Cependant, d'autres parties (la police notamment) pourraient associer les données de l'EDR à des données personnelles acquises lors d'une enquête de collision.

Pour lire les données enregistrées par un EDR, il faut posséder des outils spécifiques et pouvoir accéder physiquement au véhicule ou à l'EDR. Le constructeur du véhicule, ainsi que d'autres parties en possession de l'équipement requis (la police notamment) peuvent lire les données s'ils ont accès au véhicule ou à l'EDR.

Aperçu du véhicule

Aperçu de l'extérieur	2-2
Aperçu de l'intérieur	2-5
Tableau de bord	2-6
Compartiment-moteur	2-7

APERÇU DE L'EXTÉRIEUR

■ Visée avant



1. Capot.....	4-40
2. Phare (Caractéristiques du véhicule)....	4-99
Phare (Programme d'entretien).....	8-73
3. Feu antibrouillard (Caractéristiques du véhicule).....	4-103
Feu antibrouillard ou lampe DRL (Programme d'entretien)	8-73
4. Pneus et jantes	8-38, 9-5
5. Rétroviseur extérieur	4-56
6. Toit ouvrant.....	4-47
7. Lame d'essuie-glace du pare-brise (Caractéristiques du véhicule).....	4-105
Lame d'essuie-glace du pare-brise (Programme d'entretien)	8-32
8. Vitres	4-34
9. Assistance d'évitement de collision frontale (FCA)	6-44

* La forme réelle peut différer de l'illustration.

OSC017005N

■ Visée arrière (4 PORTES)



- | | |
|--|------|
| 1. Serrures de porte | 4-19 |
| 2. Volet du réservoir de carburant | 4-43 |
| 3. Feu combiné arrière
(Programme d'entretien) | 8-75 |
| 4. Feu de freinage central surélevé
(Programme d'entretien) | 8-75 |
| 5. Coffre..... | 4-25 |
| 6. Antenne | 5-2 |
| 7. Écran de recul | 4-97 |

* La forme réelle peut différer de l'illustration.

OSC017006N

■ Visée arrière (5 PORTES)



- 1. Serrures de porte4-19
- 2. Volet du réservoir de carburant4-43
- 3. Feu combiné arrière
(Programme d'entretien)8-74
- 4. Feu de freinage central surélevé
(Programme d'entretien)8-74
- 5. Hayon4-31
- 6. Antenne5-2
- 7. Écran de recul4-97
- 8. Lame d'essuie-glace de lunette arrière
(Caractéristiques du véhicule).....4-109
Lame d'essuie-glace de lunette arrière
(Programme d'entretien)8-34

* La forme réelle peut différer de l'illustration.

OSC017002N

APERÇU DE L'INTÉRIEUR

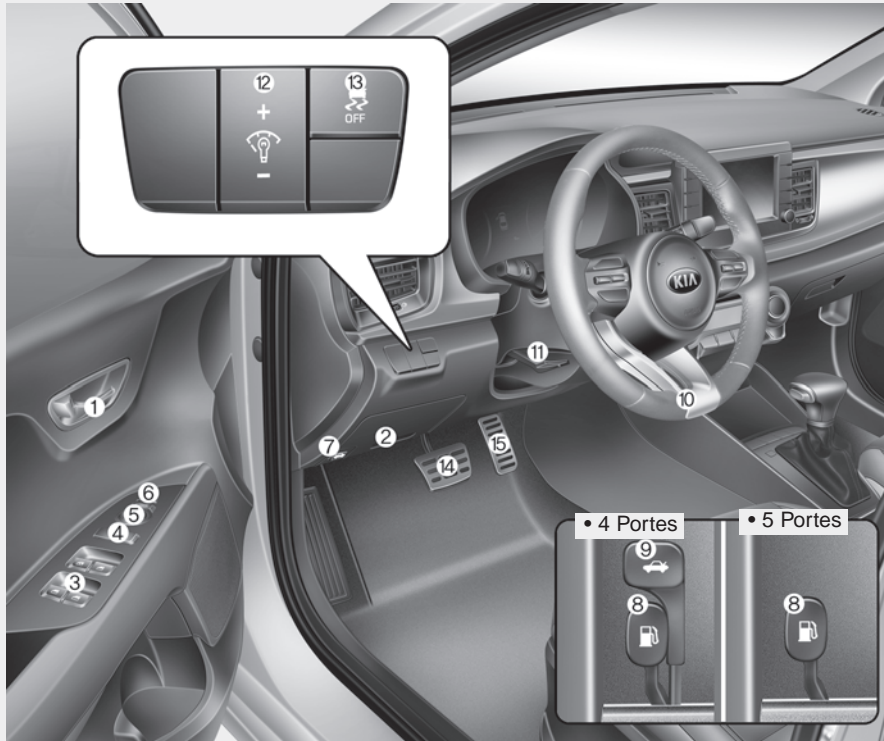

1. Poignée de portière intérieure4-20
2. Panneau de fusibles intérieur8-56
3. Commutateur des glaces à commande électrique4-35
4. Bouton de verrouillage des glaces à commande électrique4-38
5. Commande des rétroviseurs extérieurs4-57
6. Pliage du rétroviseur extérieur4-58
7. Manette d'ouverture du capot4-40
8. Levier d'ouverture du volet du réservoir de carburant4-43
9. Levier d'ouverture du coffre4-25
10. Volant de direction4-53
11. Commande d'inclinaison du volant4-54
12. Commande de réglage de la luminosité du tableau de bord4-60
13. Commutateur ESC Off6-35
14. Pédale de frein6-29
15. Pédale de l'accélérateur

OSC017003N

TABLEAU DE BORD



1. Tableau de bord	4-60
2. Klaxon	4-54
3. Coussin gonflable avant du conducteur	3-53
4. Commande des phares/des clignotants	4-98
5. Essuie-glaces/lave-glace	4-105
6. Commutateur d'allumage	6-6
Bouton de démarrage/arrêt du moteur	6-8
7. Feux de détresse	7-2
8. Audio	5-8
9. Commutateur de verrouillage central des portières	4-21
10. Régulateur de la température intérieure	4-117, 4-128
11. Prise AUX, USB	5-3
12. Boîte-pont manuelle	6-15
Transmission variable intelligente	6-19
13. Frein de stationnement	6-31
14. Coussin gonflable avant du passager	3-53
15. Prise de courant	4-151
16. Boîte à gants	4-145
17. Commandes audio au volant	5-11
18. Chauffe-siège	4-149
19. Volant de direction chauffé	4-55
20. Système de mode sport	6-62
21. Chargeur USB	4-152
22. Boîte de rangement de la console centrale ..	4-145
23. Boîte de régulateur de vitesse	6-52

OSC017004N

COMPARTIMENT-MOTEUR

■ Gamma II 1,6L MPI (Moteur à essence)

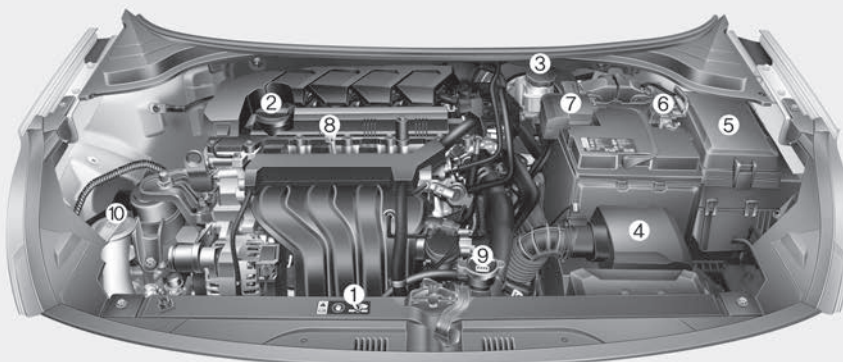

- | | |
|---|------|
| 1. Réservoir de liquide de refroidissement | 8-22 |
| 2. Bouchon de remplissage de l'huile de moteur..... | 8-19 |
| 3. Réservoir de liquide de frein/d'embrayage | 8-24 |
| 4. Filtre à air..... | 8-28 |
| 5. Boîte à fusibles | 8-58 |
| 6. Borne négative de la batterie | 8-35 |
| 7. Borne positive de la batterie..... | 8-35 |
| 8. Jauge à huile | 8-19 |
| 9. Bouchon du radiateur | 8-21 |
| 10. Réservoir de liquide de lave-glace | 8-26 |

* Le compartiment-moteur du véhicule réel peut différer de l'illustration.

OSC078047N

Caractéristiques de sécurité de votre véhicule

Attention sécurité!	3-2
• Toujours porter sa ceinture de sécurité	3-2
• Toujours attacher les enfants	3-2
• Dangers associés aux coussins gonflables	3-2
• Distraction du conducteur	3-3
• Vitesse	3-3
• Garder son véhicule en bon état de circulation	3-3
Siège	3-4
• Siège du conducteur	3-4
• Siège du passager avant	3-4
• Siège arrière	3-4
• Réglage du siège avant	3-7
• Appui-tête (pour siège avant)	3-8
• Poche sur le dossier	3-11
• Réglage du siège arrière	3-11
Ceintures de sécurité	3-16
• Système de retenue	3-16
• Ceinture de sécurité à prétendeur	3-22
• Consignes concernant les ceintures de sécurité	3-25
• Soins des ceintures de sécurité	3-27
Sièges pour enfant (CRS)	3-29
• Utiliser un appareil de retenue pour enfant	3-30

Coussin gonflable - Système de retenue supplémentaire avancé	3-37
• Le principe derrière les coussins gonflables	3-38
• Témoin lumineux des coussins gonflables	3-40
• Éléments et fonctions du SRS	3-41
• Système de détection d'occupant	3-44
• Coussins gonflables du conducteur et du passager ..	3-53
• Coussin gonflable latéral	3-57
• Rideau gonflable	3-59
• Pourquoi mon coussin gonflable ne s'est-il pas déployé? (Conditions de déploiement)	3-61
• Entretien du SRS	3-66
• Ajouter un équipement ou modifier un véhicule équipé de coussins gonflables	3-67
• Étiquette d'avertissement des coussins gonflables ..	3-67

ATTENTION SÉCURITÉ!

Cette section et ce manuel fournissent de nombreuses précautions et recommandations visant à assurer la sécurité du conducteur et des passagers. Les précautions de sécurité consignées dans cette section figurent parmi les plus importantes.

Toujours porter sa ceinture de sécurité

Les ceintures de sécurité assurent la meilleure protection possible en cas d'accident, quel qu'il soit. Les coussins gonflables sont conçus pour seconder les ceintures de sécurité, pas pour les remplacer. Même si le véhicule est muni de coussins gonflables, il est essentiel que tous les occupants du véhicule bouclent TOUJOURS leur ceinture de sécurité et la portent correctement.

Toujours attacher les enfants

Tous les enfants de moins de 13 ans doivent s'asseoir sur le siège arrière et être bien attachés. Les enfants de moins de 13 ans ne devraient jamais s'asseoir sur le siège du passager avant. Les nourrissons et les jeunes enfants doivent être attachés dans des sièges pour enfants adaptés à leur âge. Les enfants de plus grande taille devraient utiliser un rehausseur et la ceinture de sécurité du véhicule jusqu'à ce qu'ils aient atteint une taille suffisante pour pouvoir utiliser correctement la ceinture sans rehausseur.

Dangers associés aux coussins gonflables

Les coussins gonflables peuvent sauver des vies, mais ils peuvent également causer des blessures graves ou mortelles si les occupants sont assis trop près ou ne sont pas attachés correctement. Les nourrissons, les jeunes enfants et les adultes de petite taille risquent le plus d'être blessés par un coussin gonflable qui se déploie. Suivre à la lettre toutes les instructions et tous les avertissements consignés dans ce manuel.

Distraction du conducteur

La distraction pose un danger sérieux et est potentiellement mortelle, surtout pour les conducteurs inexpérimentés. Au volant, le conducteur devrait toujours prioriser la sécurité et connaître les diverses situations qui pourraient le distraire (par exemple, somnoler, essayer d'attraper un objet éloigné, manger, se maquiller, se laisser distraire par les autres passagers ou utiliser un téléphone cellulaire).

Les conducteurs sont distraits quand ils quittent la route des yeux ou lâchent le volant pour se concentrer sur une activité qui ne consiste pas à conduire son automobile. Pour réduire les risques de distraction et d'accident:

- **TOUJOURS** utiliser ses appareils mobiles (lecteurs MP3, téléphones, navigateurs, etc.) quand le véhicule est stationné ou arrêté dans une zone sécuritaire.

- Utiliser **UNIQUEMENT** son appareil mobile si la loi et les conditions routières le permettent en toute sécurité. **NE JAMAIS** envoyer de messages textes ou de courriels pendant la conduite. La plupart des pays interdisent aux conducteurs d'écrire ou d'envoyer des messages textes en conduisant. Certains pays et villes interdisent également aux conducteurs d'utiliser des téléphones tenus à la main.
- **NE JAMAIS** se laisser distraire de la conduite par un appareil mobile. La sécurité des passagers du véhicule et des autres usagers de la route est entre les mains du conducteur. Il est donc responsable et se doit de toujours conduire de manière sécuritaire, en gardant les mains sur le volant et les yeux fixés sur la route.

Vitesse

Les excès de vitesse sont une cause fréquente des blessures et des décès sur la route. En règle générale, le risque augmente proportionnellement à la vitesse. Cela dit, des blessures sérieuses peuvent également survenir à des vitesses plus faibles. Ne jamais conduire plus vite que ne le permettent les conditions routières et la sécurité, quelle que soit la limite de vitesse indiquée.

Garder son véhicule en bon état de circulation

L'explosion d'un pneu ou une panne mécanique peut avoir des conséquences désastreuses. Dans le but de réduire les risques, vérifier fréquemment la pression et l'état des pneus de son véhicule, et effectuer tous les entretiens routiniers prescrits par le constructeur automobile.

SIÈGE

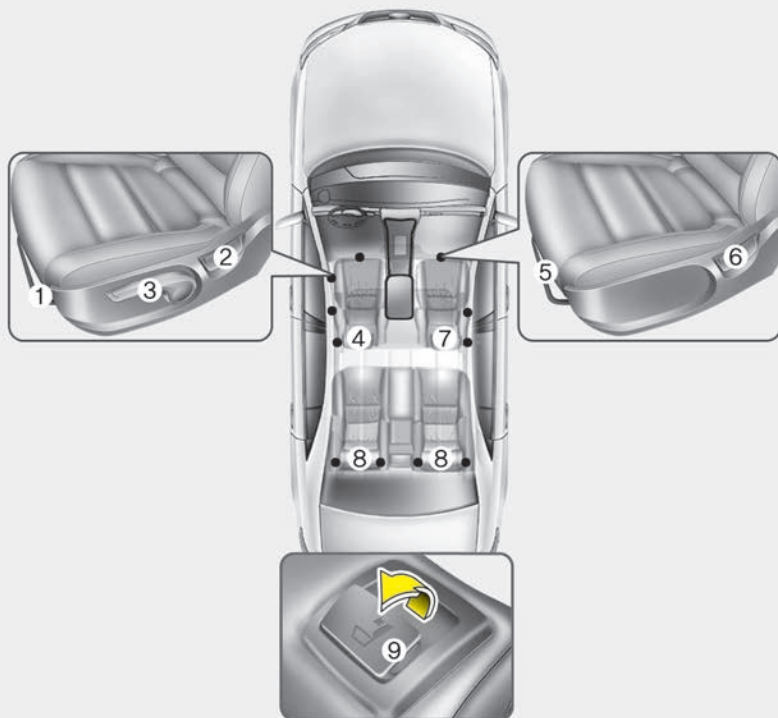

Siège du conducteur

- (1) Avance et recul
- (2) Angle du dossier
- (3) Réglage de la hauteur du siège*
- (4) Appui-tête

Siège du passager avant

- (5) Avance et recul
- (6) Angle du dossier
- (7) Appui-tête

Siège arrière

- (8) Appui-tête
- (9) Dossier de siège rabattable*

*: si équipé

* La caractéristique du véhicule peut différer de l'illustration.

OSC037001N

⚠ AVERTISSEMENT

- Objets lâches

Ne placez rien sous les sièges avant. Les objets lâches au pied du conducteur peuvent nuire à l'opération des pédales et risquer de causer un accident.

⚠ AVERTISSEMENT

- Redresser le siège

Ne pas appuyer sur le levier de relâche d'un dossier à réglage manuel sans maintenir et retenir le dossier, faute de quoi le dossier pourrait se relever soudainement et frapper la personne qui le contrôle ou les autres passagers.

⚠ AVERTISSEMENT

- Coussins

Les occupants ne doivent jamais s'asseoir sur des coussins supplémentaires posés sur le siège. Les hanches de l'occupant pourraient glisser sous la ceinture de sécurité de hanches en cas d'accident ou d'arrêt brutal.

⚠ AVERTISSEMENT

- Responsabilité du conducteur pour le passager avant

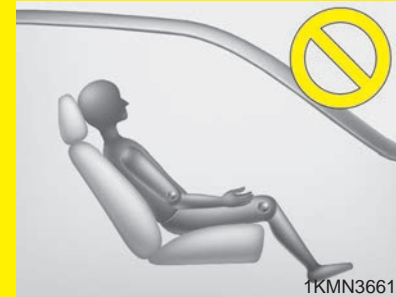

Quand le véhicule est en mouvement, le conducteur doit demander au passager de garder le dossier du siège en position redressée. Si un accident survient et que le dossier du siège est incliné, la capacité de retenue de la ceinture de sécurité sera grandement réduite.

⚠ AVERTISSEMENT

- Siège du conducteur

- Ne jamais essayer de régler le siège si le véhicule est en mouvement. Cela pourrait causer la perte de la maîtrise du véhicule.
- Ne jamais laisser quoi que ce soit gêner le positionnement ou le réglage normal du dossier du siège.
- S'asseoir le plus loin possible du volant, tout en gardant une position de conduite confortable. Il est recommandé de garder une distance de 25 cm (10 po.) entre la poitrine et le volant, sinon le coussin gonflable pourrait blesser le conducteur en cas d'accident.

⚠ AVERTISSEMENT

- Réglage du siège

- Ne pas régler le siège si la ceinture de sécurité est bouclée. Le mouvement du siège vers l'avant causerait une grande pression sur l'abdomen.
- Ne pas placer sa main près du fond du siège ou des coulisses de siège lors de son réglage. La main pourrait être coincée par le mécanisme du siège.

⚠ AVERTISSEMENT

- Petits objets

User d'extrême prudence en ramassant les objets glissés sous le siège ou entre le siège et la console centrale. On pourrait se couper les mains ou se blesser à cause des rebords coupants du mécanisme du siège.

Caractéristiques du cuir de la sellerie

- Le cuir est fabriqué avec la partie extérieure de la peau d'un animal et est traité pour que l'on obtienne le cuir utilisé. Puisqu'il s'agit d'une matière naturelle, chaque section diffère en épaisseur et en densité. Le cuir pourrait se froisser, à cause d'une extension ou d'un rétrécissement naturel causés par la température ou l'humidité.
- La housse du siège est fabriquée à l'aide d'une matière extensible pour améliorer le confort des occupants.
- Les portions en contact avec le corps sont incurvées et les zones soutenant le corps sont surélevées pour assurer un excellent confort et une bonne stabilité pendant la conduite.
- Le cuir pourrait se froisser naturellement à force d'être utilisé. Cela n'est pas causé par un défaut du produit.

⚠ MISE EN GARDE

- *Les ceintures comportant des sections métalliques, les fermetures éclair ou les clés placées dans la poche arrière peuvent endommager la sellerie.*
- *Ne pas mouiller le siège. Cela pourrait endommager le cuir naturel.*
- *Les jeans ou les tissus javellisés pourraient contaminer, endommager ou décolorer la surface de la sellerie en tissu.*

* AVIS

Les plis et les abrasions apparaissant naturellement à cause de l'utilisation ne sont pas couverts par la garantie.

Réglage du siège avant

Avancée et recul

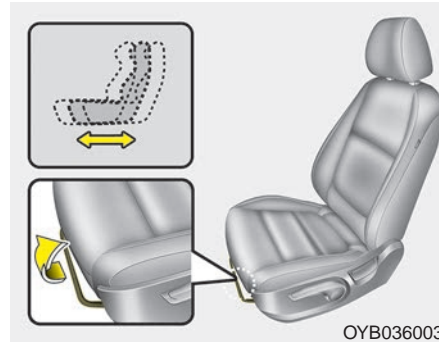

Pour avancer ou reculer le siège :

1. Soulevez et retenez le levier de glissement du siège.
2. Faites glisser le siège à la position désirée.
3. Relâchez la barre et assurez-vous que le siège est ancré en position.

Ajustez le siège avant de conduire. Assurez-vous qu'il est bien enclenché en position en essayant de le faire bouger vers l'avant et l'arrière sans utiliser le levier. Si le siège se déplace, il n'est pas bien enclenché.

⚠ AVERTISSEMENT

- Mouvement inattendu du siège

Après le réglage manuel du siège, toujours vérifier s'il est bien verrouillé en essayant de le bouger vers l'avant et vers l'arrière. Si le siège n'est pas bien verrouillé, il pourrait se déplacer soudainement et causer la perte de la maîtrise du véhicule.

Angle du dossier

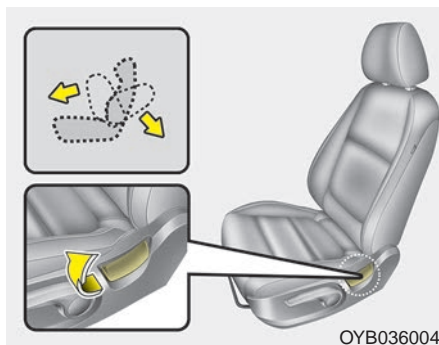

Pour incliner le dossier :

1. Penchez-vous légèrement vers l'avant et soulevez le levier d'inclinaison du dossier.
2. Appuyez-vous lentement contre le dossier pour en ajuster la position.
3. Relâchez le levier et assurez-vous que le dossier s'enclenche en position. (le levier DOIT retourner à sa position d'origine pour que le dossier se bloque en position.)

Hauteur du siège (si équipé, siège du conducteur)

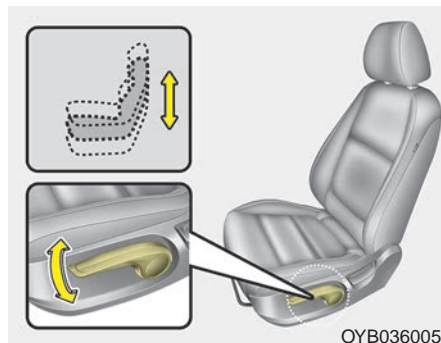

Pour modifier la hauteur du siège, actionnez le levier vers le haut ou le bas.

- Pour abaisser le siège, appuyer plusieurs fois sur le levier, jusqu'à ce que le siège atteigne la position désirée.
- Pour baisser le siège, relever plusieurs fois le levier, jusqu'à ce que le siège atteigne la position désirée.

Appui-tête (pour siège avant)

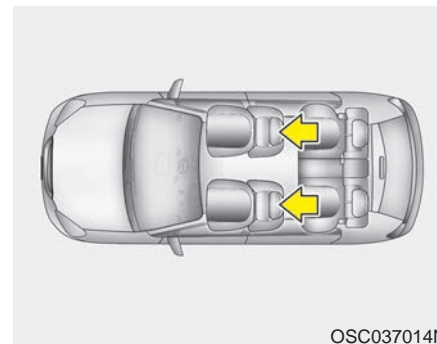

Les sièges du conducteur et du passager avant sont munis d'appui-tête, pour la sécurité et le confort des occupants.

Non seulement l'appui-tête ajoute-t-il au confort du conducteur et du passager avant, mais il aide aussi à protéger la tête et la nuque en cas de collision.

Afin d'assurer une efficacité maximale en cas d'accident, l'appui-tête devrait être ajusté de façon à ce que le centre de l'appui-tête se trouve à la hauteur du centre de gravité de la tête de l'occupant. En général, le centre de gravité de la tête de la plupart des gens est la même que la hauteur des yeux. Ajustez aussi l'appui-tête aussi près que possible de votre tête.

Pour cette raison, l'utilisation d'un coussin qui éloigne le corps du dossier n'est pas recommandée.

Réglage de la hauteur

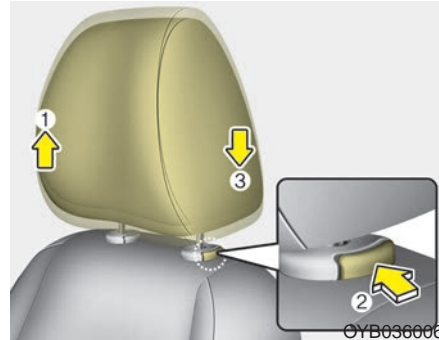

Pour soulever l'appui-tête, tirez-le à la position voulue (1). Pour l'abaisser, tenez le bouton de déverrouillage (2) enfoncé et abaissez l'appui-tête à la position voulue (3).

⚠ AVERTISSEMENT

- Démontage et réglage de l'appui-tête

- **Ne pas conduire le véhicule si les appui-têtes ne sont pas en place. Ils aident à prévenir des blessures cervicales et crâniennes en cas d'accident.**
- **Ne pas régler la hauteur de l'appui-tête si le véhicule est en mouvement. Le conducteur pourrait perdre la maîtrise du véhicule.**

⚠ MISE EN GARDE

Une traction ou une poussée excessive peuvent endommager l'appui-tête.

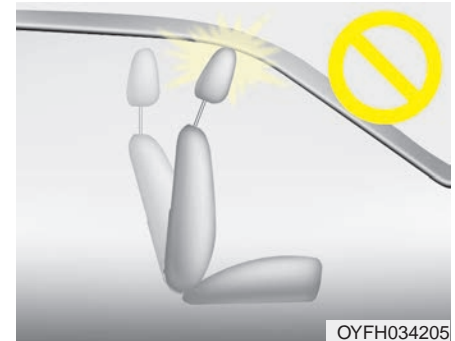

OYFH034205

*** AVIS**

Si l'on rabat le dossier de siège vers l'avant alors que l'appui-tête et le coussin de siège sont levés, l'appui-tête risque d'entrer en contact avec le pare-soleil ou d'autres parties du véhicule.

Désinstallation et installation

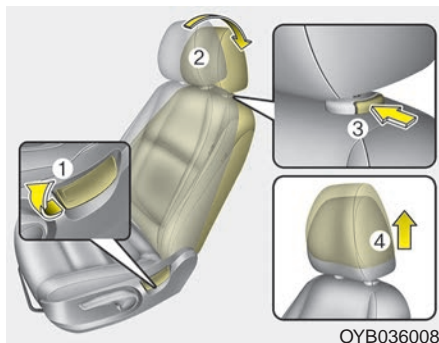

Pour enlever l'appuie-tête :

1. Incliner le dossier (2) à l'aide du levier (1).
2. Soulevez l'appuie-tête au maximum.

3. Appuyez sur le bouton de dégagement de l'appuie-tête (3) tout en tirant sur l'appuie-tête (4).

⚠ AVERTISSEMENT

- Retrait des appuie-têtes

NE JAMAIS laisser quelqu'un s'asseoir sur un siège sans appuie-tête. Les appuie-tête offrent un soutien vital à la tête et au cou lors d'une collision.

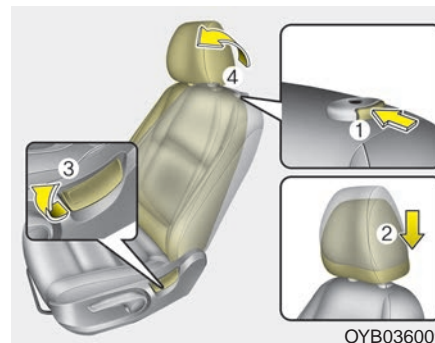

Pour réinstaller l'appuie-tête :

1. Introduisez les tiges (2) de l'appuie-tête dans les orifices tout en appuyant sur le bouton de dégagement (1).
2. Incliner le dossier (4) à l'aide du levier (3).

3. Ajustez l'appuie-tête à la hauteur appropriée.

⚠ AVERTISSEMENT

- Installation des appuie-tête

Pour réduire le risque de blessures crâniennes ou cervicales, toujours s'assurer que l'appuie-tête est verrouillé en place et toujours l'ajuster correctement après l'installation.

Poche sur le dossier

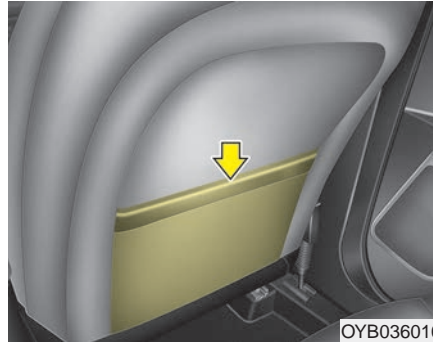

Le dossier du siège du passager avant est doté d'une poche de rangement.

⚠ AVERTISSEMENT

- Poches sur les dossiers

Ne placez aucun objet lourd ou tranchant dans les poches. En cas d'accident, ces objets pourraient percuter un occupant. Des objets lourds sur le dossier du passager avant pourraient aussi affecter le système du capteur du coussin gonflable.

Réglage du siège arrière

Appui-tête (pour siège arrière)

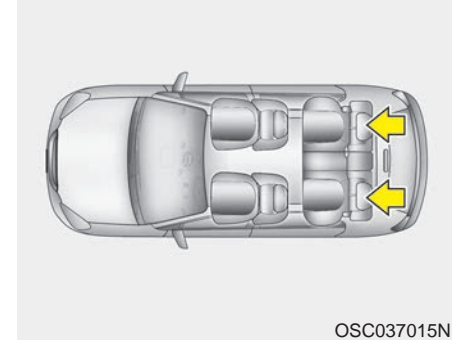

Pour la sécurité et le confort des passagers, des appuie-têtes sont installés à la place assise gauche et droite du siège arrière.

Non seulement l'appuie-tête assure-t-il le confort des passagers, mais il aide aussi à protéger la tête et la nuque en cas d'accident.

Afin d'assurer une efficacité maximale en cas d'accident, l'appui-tête devrait être ajusté de façon à ce que le centre de l'appui-tête se trouve à la hauteur du centre de gravité de la tête de l'occupant. En général, le centre de gravité de la tête de la plupart des gens est la même que la hauteur des yeux.

Ajustez aussi l'appui-tête aussi près que possible de votre tête. Pour cette raison, l'utilisation d'un coussin qui éloigne le corps du dossier n'est pas recommandée.

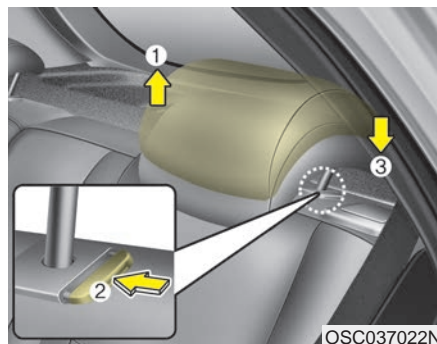

Réglage de la hauteur (si équipé)

Pour soulever l'appui-tête, amenez-le à la position désirée (1). Pour l'abaisser, tenez le bouton de déverrouillage (2) enfoncé puis abaissez l'appui-tête au niveau désiré (3).

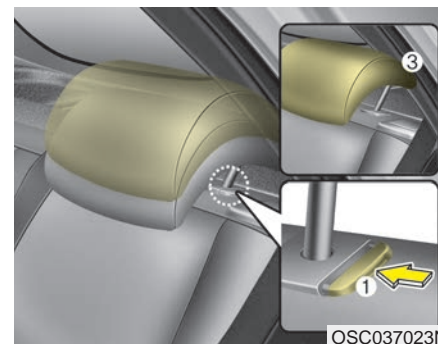

Désinstallation et installation

Pour enlever l'appui-tête, soulevez-le aussi haut que possible puis tenez le bouton de déverrouillage (1) enfoncé tout en continuant de soulever l'appui-tête (2).

Pour réinstaller l'appui-tête, placez les tiges (3) de l'appui-tête dans les orifices tout en appuyant sur le bouton de libération (1). Ajustez ensuite la hauteur de l'appui-tête.

Rabattre le dossier arrière

Les dossiers arrière peuvent être rabattus pour faciliter le transport de longs articles ou augmenter le volume du coffre.

⚠ AVERTISSEMENT

- Dossiers rabattus

Ne laissez personne s'asseoir sur le dossier rabattu du siège quand le véhicule est en mouvement car il ne s'agit pas là d'un siège approprié et on ne peut pas utiliser la ceinture de sécurité. Un accident ou un arrêt brusque pourrait se solder par des blessures graves ou mortelles.

⚠ AVERTISSEMENT

- Objets

Les objets placés sur le dossier arrière rabattu ne doivent pas dépasser les appuie-têtes des sièges avant, sinon ces objets pourraient être projetés vers l'avant dans le cas d'arrêt soudain, et causer des blessures ou des dommages.

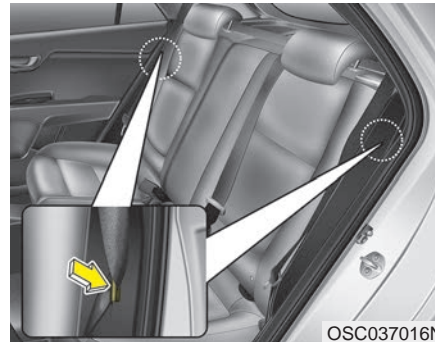

Pour rabattre le dossier du siège arrière (si équipé) :

1. En repliant le dossier, insérez la boucle de ceinture de sécurité arrière dans la poche entre le dossier de siège et le coussin, puis assurez-vous que les deux ceintures de sécurité n'interfèrent pas avec les bagages et la cargaison arrimés. Ensuite, insérez la ceinture de sécurité dans les deux trous situés des deux côtés.
2. Réglez le dossier du siège avant selon la verticale et, si nécessaire, faites glisser le siège avant vers l'avant.
3. Abaissez les appuie-têtes arrière à la position la plus basse.

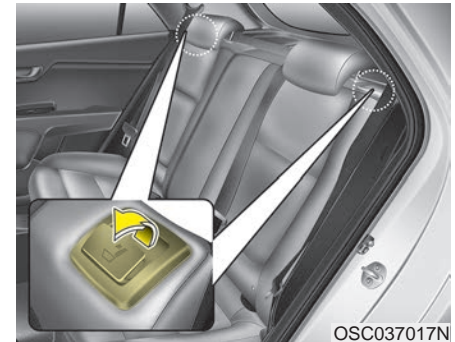

4. Tirer sur le levier de déverrouillage et rabattre le dossier arrière vers l'avant et le bas fermement.

Pour remonter le dossier arrière

1. Pour utiliser le dossier arrière, tirer le dossier vers le haut et l'arrière. Le tirer fermement jusqu'à ce qu'il émette le clic de verrouillage en place. Toujours vérifier qu'il est bien verrouillé en position redressée en tirant sur le haut du dossier.
2. Remettre la ceinture de sécurité arrière à la position correcte.
3. Lorsque le dossier est complètement installé, vérifier le rabattage du dossier.

Quand vous relevez le dossier des sièges arrière, n'oubliez pas de remettre les ceintures de sécurité en position appropriée.

MISE EN GARDE

User de précautions en chargeant des articles par le siège arrière, afin de ne pas endommager l'intérieur du véhicule.

AVERTISSEMENT

Ne pas rabattre le siège arrière si cela oblige le conducteur à adopter une position qui n'est pas adaptée à sa morphologie. En effet, cela pourrait augmenter les risques et la gravité des blessures en cas d'arrêt soudain ou de collision.

AVERTISSEMENT

- Redresser les dossiers du siège

En redressant le dossier du siège, prendre soin de le maintenir tout en le relevant doucement. Si le dossier est redressé sans être maintenu, l'arrière du siège pourrait basculer à nouveau vers l'avant, et blesser quelqu'un en le heurtant.

AVERTISSEMENT

En redressant le dossier du siège arrière après l'avoir rabattu :

Prendre soin de ne pas endommager la courroie ou la boucle de la ceinture de sécurité et de ne pas coincer la courroie ou la boucle de la ceinture de sécurité dans le siège arrière en redressant le dossier. S'assurer que le dossier est bien verrouillé en position verticale en tirant sur la partie supérieure du dossier. Si le dossier n'est pas verrouillé correctement, il pourrait se rabattre et laisser passer le chargement dans l'habitacle en cas d'accident ou d'arrêt brusque, ce qui pourrait entraîner des blessures graves ou la mort.

⚠ AVERTISSEMENT
- Dossier arrière

Pour redresser le dossier arrière à partir de la position rabattue, tenir le dossier par le haut et le pivoter lentement. Vérifier qu'il est verrouillé en position redressée en essayant de faire bouger le haut du dossier. En cas d'accident ou d'arrêt soudain, des bagages pourraient rabattre un dossier mal verrouillé et entrer brutalement dans l'habitacle.

⚠ AVERTISSEMENT
- Bagages

Ne pas placer des objets lourds sur le siège arrière, parce qu'ils peuvent ne pas être arrimés adéquatement et pourraient atteindre les occupants en cas de collision frontale.

CEINTURES DE SÉCURITÉ

Système de retenue

Les ceintures de sécurité sont conçues pour supporter le corps par les régions osseuses et doivent donc passer ou sur l'avant du pelvis, ou devant de la poitrine et des épaules. Éviter de passer la ceinture sur le ventre.

La ceinture doit être ajustée fermement et confortablement pour offrir la protection pour laquelle elle a été conçue.

Si la ceinture est lâche, elle ne protégera pas adéquatement celui qui la porte.

S'assurer de ne pas contaminer le tissu avec de la pâte à polir, de l'huile, des produits chimiques et en particulier avec de l'acide de batterie. Nettoyer la ceinture à l'aide de savon doux et d'eau. La ceinture doit être remplacée si le tissu est effiloché, contaminé ou endommagé.

- Pour une protection maximale du système de retenue, les ceintures doivent toujours être bouclées lorsque le véhicule est en mouvement. L'épaulière doit passer sur le milieu de l'épaule, et sur la clavicule.
- Ne jamais permettre aux enfants d'occuper le siège du passager avant. Voir la section sur le système de retenue pour les enfants pour plus de détails.
- L'utilisateur doit éviter d'effectuer tout ajout ou modification qui empêcherait les dispositifs de réglage de la ceinture de sécurité de fonctionner afin d'éliminer le jeu, ou qui empêcherait le réglage de la ceinture de sécurité pour éliminer le jeu.
- Quand vous bouclez la ceinture de sécurité, assurez-vous de ne pas l'attacher dans la boucle d'un autre siège. Ceci peut être très dangereux et la ceinture pourra ne pas bien vous protéger.
- Ne débouclez pas la ceinture de sécurité et ne la bouclez et débouclez de façon répétitive pendant que vous conduisez. Vous risqueriez de perdre le contrôle et d'avoir un accident qui pourrait causer la mort, des blessures graves ou des dommages à la propriété.
- Quand vous bouclez la ceinture de sécurité, assurez-vous qu'elle ne passe pas par-dessus des objets durs ou fragiles.

⚠ AVERTISSEMENT
- Ceinture de sécurité à
épaulière

Ne jamais porter la ceinture à épaulière sous le bras ou derrière le dos. Si la ceinture à épaulière est mal positionnée, elle ne peut pas protéger en cas d'accident.

⚠ AVERTISSEMENT

- Ceinture de sécurité endommagée

Remplacer l'ensemble de la ceinture de sécurité si une partie du tissu ou des pièces sont endommagées. Il n'est pas certain qu'une ceinture de sécurité endommagée pourra protéger en cas d'accident.

⚠ AVERTISSEMENT

- Boucle de ceinture de sécurité

Assurez-vous qu'aucun objet (gomme, miettes, pièces de monnaie) n'obstrue le fonctionnement de la boucle. Ces objets pourraient empêcher le bouclage adéquat de la ceinture.

⚠ AVERTISSEMENT

- Ceinture de sécurité tordue

Vérifier que la ceinture n'est pas tordue. Une ceinture tordue ne protège pas adéquatement en cas d'accident, et pourra même blesser celui qui la porte.

Avertissement de ceinture de sécurité



En guise de rappel au conducteur, le voyant de ceinture non bouclé s'allumera et un carillon retentira pendant environ 6 secondes à chaque fois que le commutateur d'allumage est positionné sur ON, que la ceinture soit bouclée ou non.

Si la ceinture de sécurité du conducteur n'est pas bouclée lorsque le commutateur d'allumage est sur ON, ou qu'elle est détachée après avoir mis le commutateur d'allumage sur ON, le témoin de ceinture de sécurité s'allumera jusqu'à ce que la ceinture soit bouclée.

Si la vitesse du véhicule dépasse 9 km/h (6 mi/h) et que le conducteur ne boucle pas sa ceinture de sécurité, le voyant avertisseur s'allumera.

Si la ceinture de sécurité n'est toujours pas bouclée et que la vitesse du véhicule excède 20 km/h (12 mi/h), la sonnerie d'avertissement de ceinture de sécurité retentira pendant 100 secondes environ et le témoin d'avertissement correspondant clignotera.

Si le conducteur se détache alors que la vitesse du véhicule est inférieure à 20 km/h (12 mi/h), le voyant s'allumera jusqu'à ce que le conducteur boucle à nouveau sa ceinture.

Ceinture de sécurité à 3 points avec blocage d'urgence du rétracteur – conducteur

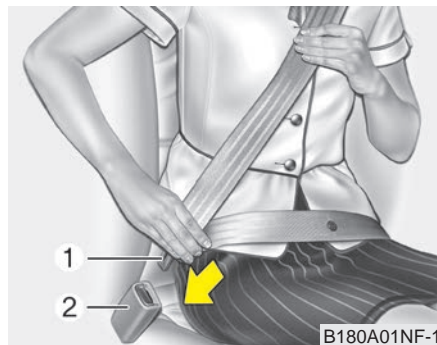

Boucler la ceinture :

Pour boucler votre ceinture, sortez-la du rétracteur et insérez la languette de métal (1) dans la boucle (2). Vous entendrez un déclic quand la languette s'enclenche dans la boucle.

La ceinture s'ajuste automatiquement à la bonne longueur une fois la ceinture sous-abdominale ajustée manuellement sur les hanches. Si vous vous penchez lentement vers l'avant, la ceinture s'allonge avec vous. S'il y a arrêt brusque ou choc, la ceinture se bloque; il en est de même si vous vous penchez brusquement vers l'avant.

Si vous ne pouvez pas sortir la ceinture de sécurité du rétracteur, tirez fermement sur la ceinture puis relâchez-la. Vous devriez alors pouvoir allonger la ceinture en douceur.

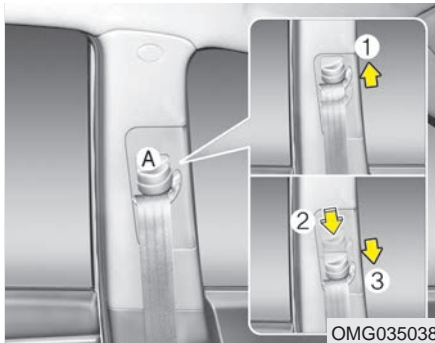

Réglage de la hauteur

Vous pouvez ajuster la hauteur de l'ancrage de l'épaulière sur 3 positions, pour plus de confort et de sécurité.

La hauteur de la ceinture ajustable ne devrait jamais être trop près de la nuque. La bandoulière devrait être ajustée de façon à croiser la poitrine et passer au milieu de l'épaule la plus près de la porte, et non pas le long du cou.

Pour ajuster la hauteur de l'ancrage de la ceinture de sécurité, abaissez ou soulevez l'ajusteur à la position voulue.

Pour soulever l'ajusteur, tirez-le vers le haut (1). Pour l'abaisser, poussez-le vers le bas (3) tout en appuyant sur le bouton (2).

Relâchez le bouton pour retenir l'ancrage en place. Essayez de bouger l'ajusteur pour vous assurer qu'il est bien ancré. Ne jamais positionner la ceinture épaulière sur votre cou ou visage.

Un ceinture de sécurité mal placée peut causer des blessures graves lors d'un accident.

⚠ AVERTISSEMENT
- Remplacement de la ceinture de sécurité

Remplacer les ceintures de sécurité après un accident de voiture. Un accident pourrait endommager les ceintures de sécurité et elles ne pourront pas protéger les occupants adéquatement lors d'une autre collision.

⚠ AVERTISSEMENT
- Position de la ceinture de sécurité

Ne jamais faire passer la ceinture de sécurité devant le cou ou le visage.

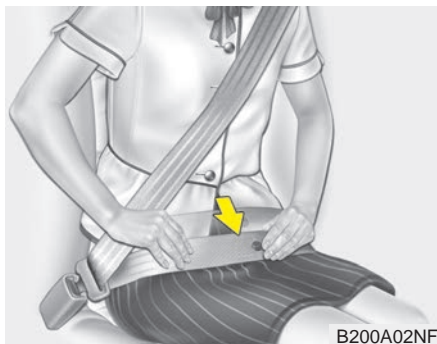

⚠ AVERTISSEMENT

Positionner la ceinture sous-abdominale le plus bas possible sur les hanches. Si la ceinture se trouve trop haute sur l'abdomen, les chances de lésion augmentent en cas d'accident. Ne pas passer les deux bras par-dessus ou par-dessous la ceinture. Garder un bras par-dessus et un bras par-dessous, comme le montre l'illustration.

Ne jamais passer l'épaulière de la ceinture de sécurité sous le bras.

Ceinture de sécurité à 3 points avec rétracteur combiné à blocage – passagers avant et arrière

Boucler sa ceinture

Les sièges arrière sont munis de ceintures de sécurité à rétracteur combiné qui accepte l'installation d'un siège d'enfant. Bien qu'un rétracteur combiné soit installé sur la ceinture du passager avant, nous recommandons fortement que les enfants soit toujours assis sur le siège arrière. Ne placez JAMAIS un siège de bébé sur le siège avant du véhicule.

Ce genre de ceinture de sécurité combine les caractéristiques de la ceinture de sécurité à blocage d'urgence du rétracteur, et de la ceinture de sécurité à blocage automatique du rétracteur. Pour attacher votre ceinture, sortez-la du rétracteur et insérez la languette de métal dans la boucle. Vous entendrez un déclic lorsque la languette s'enclenche.

Si vous n'utilisez pas de siège d'enfant, la ceinture fonctionne comme celle du conducteur (ceinture à blocage d'urgence du rétracteur).

La ceinture s'ajuste automatiquement à la bonne longueur une fois la ceinture sous-abdominale ajustée manuellement sur les hanches.

Complètement sortie du rétracteur pour utiliser un siège d'enfant, la ceinture change de fonction. Elle peut se rétracter mais pas s'allonger (blocage automatique du rétracteur). Voyez « Utilisation d'un siège d'enfant », plus loin dans cette section.

Pour passer du blocage automatique au blocage d'urgence, laissez la ceinture détachée se rétracter complètement.

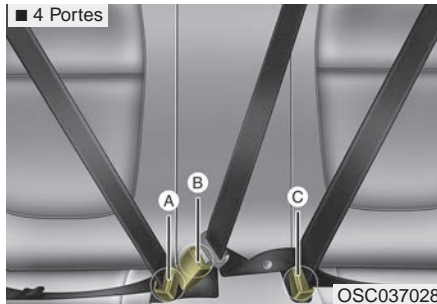

Pour être correctement protégé, chaque occupant doit insérer et enclencher correctement la languette métallique de sa ceinture dans la boucle correspondante.

- * A : Boucle de ceinture arrière droite
- B : Boucle de ceinture centrale arrière
- C : Boucle de ceinture arrière gauche

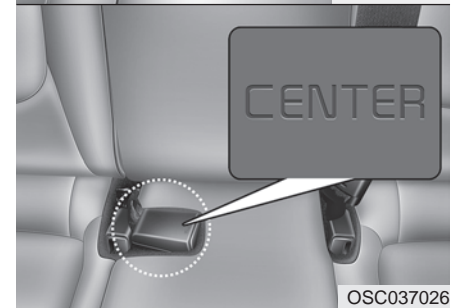
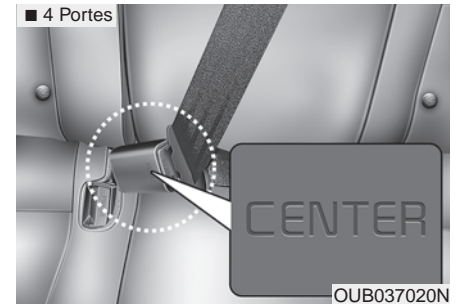

Si vous utilisez la ceinture de sécurité centrale arrière, il faut utiliser la boucle avec la marque " CENTER " .

⚠ MISE EN GARDE

Ne pas tenter d'introduire de force ou de verrouiller la languette métallique de la ceinture de sécurité de droite ou de gauche dans la boucle du milieu. Cela pourrait endommager la boucle du milieu et la boucle pourrait ne plus s'enclencher correctement.

⚠ AVERTISSEMENT

S'assurer d'utiliser la boucle correspondante au siège du centre. Enclencher de force la languette métallique de la ceinture de sécurité de droite ou de gauche dans la boucle du milieu peut donner l'impression que la ceinture est attachée, alors que ce n'est pas le cas.

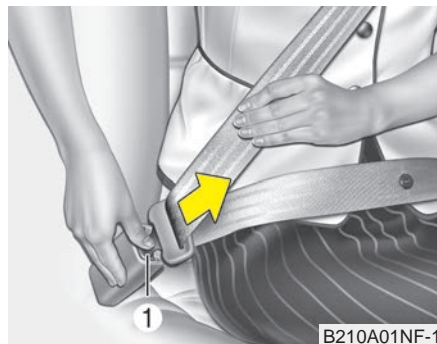

Déboucler la ceinture de sécurité

Pour déboucler votre ceinture, appuyez sur le bouton de dégagement (1) de la boucle. Une fois débouclée, la ceinture devrait automatiquement s'enrouler dans le rétracteur.

Si ce n'est pas le cas, assurez-vous que la ceinture n'est pas tortillée et essayez de nouveau.

Ceinture de sécurité à prétendeur

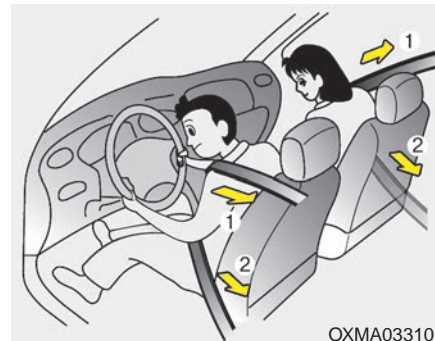

Le véhicule est équipé de ceintures de sécurité avec prétendeur pour le conducteur et le passager avant.

1. Prétendeur à rétracteur

Le prétendeur est un système supplémentaire des ceintures de sécurité. Le but du prétendeur est de resserrer la ceinture de sécurité autour du torse de l'occupant dans certaines collisions frontales.

Les prétendeurs des ceintures de sécurité pourraient s'activer en même temps que les coussins gonflables si la collision est suffisamment grave.

Lors d'un arrêt soudain ou si l'occupant se penche trop vite vers l'avant, le rétracteur de la ceinture de sécurité se bloque en position. Lors de certaines collisions de l'avant (ou de côté), le prétendeur s'actionne et tend la ceinture de sécurité plus serrée contre le corps de l'occupant.

Si le système détecte une tension excessive sur la ceinture du conducteur lorsque le prétendeur est activé, le limiteur de charge dans le rétracteur relâchera un peu la pression de la ceinture concernée.

2. Dispositif d'attache d'urgence (EFD)

Le rétracteur d'urgence (EFD) est une caractéristique supplémentaire des ceintures de sécurité. L'objectif de l'EFD est de resserrer la ceinture des hanches contre l'occupant dans certaines collisions.

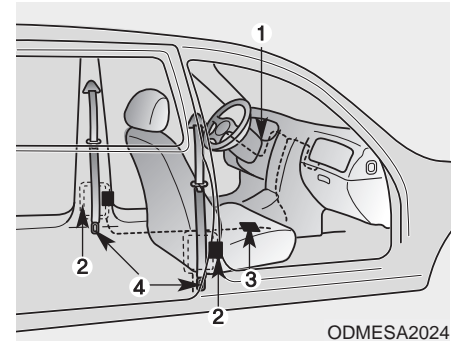

Le prétendeur de ceinture de sécurité comprend ces organes principaux. Leur emplacement est indiqué sur l'illustration :

1. Témoin lumineux de coussin gonflable SRS
2. Prétendeur de rétracteur
3. Module de contrôle SRS
4. Dispositif de retenue d'urgence (EFD)

Pour soutirer un avantage maximal du prétendeur de ceinture :

1. La ceinture de sécurité doit être portée correctement et ajustée à la bonne position. Lisez et suivez tous les renseignements importants et les mises en garde concernant les systèmes de sécurité du véhicule – y compris les ceintures de sécurité et les coussins gonflables – présentés dans ce manuel.
2. Voyez à ce que vous et vos passagers portiez toujours votre ceinture de sécurité de façon appropriée.

* AVIS

Si le prétendeur est actionné, vous pourrez entendre un bruit sec et voir une poussière fine qui ressemble à de la fumée. Cela est tout-à-fait normal et n'est aucunement dangereux.

AVERTISSEMENT - Irritation de la peau

Laver avec soin les zones exposées de la peau après un accident où les prétendeurs ont été activés. La fine poussière provenant de l'activation des prétendeurs peut causer l'irritation de la peau et elle ne doit pas être inhalée pendant une période de temps prolongée.

Comme le capteur qui déploie les coussins gonflables est connecté au prétendeur de ceinture, le témoin de coussin gonflable SRS () s'allumera au tableau de bord pendant 6 secondes environ, une fois que la clé de contact est tournée sur «ON». Il devrait ensuite s'éteindre. Si le prétendeur de ceinture fait défaut, ce témoin s'allume même si les coussins gonflables SRS ne font pas défaut. Si le témoin SRS ne s'allume pas quand vous tournez la clé de contact sur ON, s'il reste allumé après un délai d'environ 6 secondes ou s'il reste allumé alors que vous conduisez, faites inspecter le système SRS et de prétendeurs dès que possible chez un concessionnaire Kia agréé.

* AVIS

Ne jamais essayer de réparer ou d'entretenir le prétendeur de ceinture de sécurité, d'aucune façon. Ne jamais essayer de vérifier ou de remplacer le prétendeur soi-même. Ces réparations doivent être faites par un concessionnaire agréé Kia.

⚠ AVERTISSEMENT
- Prétendeur chaud

Ne pas toucher l'ensemble du prétendeur pendant plusieurs minutes après leur activation. Lorsque le mécanisme du prétendeur est déclenché en cas d'accident, il devient chaud et pourrait brûler celui qui le touche.

Les prétendeurs sont conçus pour fonctionner une seule fois. Ils doivent être ensuite remplacés. Communiquer avec le concessionnaire agréé Kia pour le remplacement des prétendeurs.

Consignes concernant les ceintures de sécurité

Nourrisson ou petit enfant

Vous devriez connaître les exigences particulières dans votre pays. Les sièges pour enfants ou bébé doivent être bien installés et placés sur le siège arrière. Pour en savoir plus sur ces appareils de retenue, voyez « Appareil de retenue pour enfant », dans cette section.

Plus grands enfants

Les enfants qui sont trop grands pour un appareil de retenue pour enfant, devraient s'asseoir sur le siège arrière et utiliser les ceintures de sécurité. La ceinture sous-abdominale devrait être bien serrée sur les hanches et aussi basse que possible. Vérifiez la position de la ceinture régulièrement. Un enfant qui se tortille peut déplacer sa ceinture. Les enfants sont mieux protégés en cas d'accident quand ils sont retenus par le système approprié, sur le siège arrière. Si un plus grand enfant (13 ans ou plus) doit s'asseoir sur le siège avant, il doit être solidement retenu par la ceinture de sécurité et le siège devrait être reculé le plus loin possible. Les enfants de 13 ans et moins devraient être solidement attachés sur le siège arrière. Ne placez JAMAIS un enfant de 13 ans ou moins sur le siège avant. Ne placez JAMAIS un siège d'enfant faisant face vers l'arrière, sur le siège avant.

Si l'épaulière de la ceinture de sécurité touche légèrement le cou ou le visage de l'enfant, essayez de placer l'enfant plus près du centre du véhicule. Si l'épaulière touche toujours le visage ou le cou, l'enfant doit être placé sur un appareil de retenue.

⚠ AVERTISSEMENT
- Jeunes enfants

Si la ceinture de sécurité touche au visage ou au cou d'un enfant lorsqu'elle est bouclée, cela signifie que l'enfant est trop petit pour s'asseoir dans le véhicule sans rehausseur. En cas de collision, la ceinture infligera des blessures au cou, à la gorge et au visage de l'enfant.

Retenue des femmes enceintes

Dans la mesure du possible les femmes enceintes doivent porter la ceinture ventrale/épauière, conformément aux recommandations de leurs médecins. La partie ventrale doit toujours être portée **AUSSI SERRÉE ET AUSSI BAS QUE POSSIBLE.**

⚠ AVERTISSEMENT
- Femmes enceintes

Les femmes enceintes ne doivent jamais passer la ceinture sous-abdominale sur le ventre, là où se trouve le fœtus. La pression de la ceinture pendant un accident écrasera le fœtus.

Personne blessée

Une personne blessée devrait porter une ceinture de sécurité lors de son déplacement. Au besoin, recherchez les conseils d'un médecin.

Une personne par ceinture

Deux personnes (y compris les enfants) ne devraient jamais porter la même ceinture. Ceci pourrait accroître la gravité des blessures lors d'un accident.

Ne vous allongez pas

Afin de réduire le risque de blessures lors d'un accident, et de soutenir l'efficacité maximale du système de retenue, tous les passagers devraient s'asseoir droits et les sièges avant devraient être en position redressée quand le véhicule est en mouvement. Une ceinture de sécurité ne peut pas offrir une bonne protection si la personne est couchée sur le siège arrière ou si le dossier du siège avant est rabaisé.

Soin des ceintures de sécurité

Ne démontez ni ne modifiez jamais les ceintures de sécurité. Assurez-vous que les ceintures et leur mécanisme ne soient pas endommagés par les charnières de siège ou de porte ou autrement.

Femmes enceintes

On devrait vérifier régulièrement l'état de toutes les ceintures de sécurité. Toute pièce endommagée devrait être remplacée dès que possible.

Gardez les ceintures propres et sèches

Les ceintures de sécurité devraient gardées propres et sèches. Si les ceintures sont sales, elles peuvent être nettoyées avec une solution d'eau savonneuse chaude. N'utilisez jamais de javellisant, de détergent puissant ni d'adrasif car ils pourraient endommager ou affaiblir le tissu.

Quand remplacer les ceintures de sécurité

L'assemblage ou les assemblages entiers de ceintures de sécurité devraient être remplacés si le véhicule a été impliqué dans un accident. Ceci devrait être fait même si aucun dommage n'est évident. Toute question concernant le fonctionnement des ceintures de sécurité devrait être dirigée à un concessionnaire Kia agréé.

⚠ AVERTISSEMENT

- Ceinture de sécurité pincée

Lorsqu'on relève le dossier du siège arrière, s'assurer que la courroie et la boucle de la ceinture ne sont pas coincées ou pincées par le dossier. Cela pourrait endommager la courroie ou la boucle, et celles-ci pourraient alors ne pas fonctionner normalement en cas de collision ou d'arrêt soudain.

⚠ AVERTISSEMENT

Les ceintures de sécurité peuvent chauffer dans une voiture fermée laissée en plein soleil. Elles peuvent brûler les occupants, surtout les nourrissons et les enfants.

SIÈGES POUR ENFANT (CRS)

Tous les enfants de moins de 13 ans doivent s'asseoir sur le siège arrière et être bien attachés pour minimiser les risques de blessures en cas d'accident, de freinage brusque ou de manoeuvre soudaine. Selon les statistiques, les enfants sont mieux protégés s'ils sont attachés correctement à l'arrière que sur le siège avant. Même avec des coussins gonflables, les enfants peuvent être blessés grièvement ou tués. Les enfants trop grands pour les sièges pour enfants doivent porter leurs ceintures de sécurité.

La plupart des pays ont des lois exigeant que les enfants voyagent dans des sièges pour enfant agréés.

Les lois définissant l'âge, le poids et la taille auxquels les enfants peuvent être attachés avec des ceintures de sécurité diffèrent en fonction du pays. Il est donc important de connaître les exigences de son pays d'habitation et des autres pays lors des voyages.

Les sièges pour enfants doivent être placés et installés correctement sur le siège arrière. Un siège pour enfant vendu dans le commerce et conforme aux normes de sécurité de son pays doit être utilisé.

Les dispositifs de retenue pour enfant sont conçus de façon à maintenir fermement en place un siège d'enfant sur un siège du véhicule à l'aide de la ceinture sous-abdominale ou de la section sous-abdominale d'une ceinture à trois points d'ancrage, ou à l'aide d'un point d'attache supérieur et/ou de fixations d'assise de type LATCH.

Les enfants peuvent être blessés ou tués dans un accident si leur appareil ou siège est mal installé. Utilisez un siège pour les petits enfants ou nourrissons. Avant d'acheter un appareil de retenue particulier, assurez-vous qu'il convient à votre véhicule et à votre enfant. Suivez les directives du fabricant lors de l'installation du système de retenue pour enfant.

AVERTISSEMENT

- **Position du système de retenue**

Ne jamais placer un enfant ou un siège de bébé sur le siège du passager avant.

Un enfant sur le siège du passager avant serait forcément atteint par un coussin gonflable qui se déploie.

⚠ AVERTISSEMENT

- Système de retenue pour enfants chaud

Le système de retenue pour enfants peut devenir très chaud s'il est laissé dans le véhicule par un jour ensoleillé. Vérifier la température du revêtement, des boucles et des loquets avant de replacer l'enfant dans son siège.

Lorsque l'ensemble de retenue d'enfant n'est pas utilisé, rangez-le dans l'aire de chargement ou attachez-le à l'aide d'une ceinture de sécurité de manière à ce qu'il ne soit pas projeté vers l'avant en cas d'un arrêt soudain ou d'un accident.

⚠ AVERTISSEMENT

- Tenir un enfant dans les bras ou sur les genoux

Ne jamais tenir un enfant dans les bras ou sur les genoux lorsque le véhicule est en mouvement. En cas d'accident, l'enfant peut être arraché de vos bras et projeté dans l'intérieur de l'habitacle.

Toujours utiliser un système de retenue pour enfant approprié à son âge et poids.

⚠ AVERTISSEMENT

- Utilisation de la ceinture de sécurité

Ne pas utiliser une seule ceinture pour deux passagers en même temps. Cela annulera ou réduira grandement les avantages de sécurité que la ceinture de sécurité offre aux occupants.

Utiliser un appareil de retenue pour enfant

Appareil de retenue face vers l'arrière

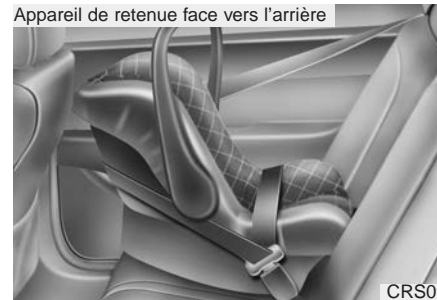

CRS09

Appareil de retenue face vers l'avant



OTQ037038

Pour les tout petits et les bébés, il faut utiliser un siège d'enfant. Celui-ci devrait convenir à la grandeur et au poids de l'enfant et être installé selon les directives du fabricant.

Pour des raisons de sécurité, nous recommandons qu'un appareil de retenue d'enfant soit utilisé sur les sièges arrière.

Comme les ceintures de sécurité se déplacent librement dans des conditions normales et ne se bloquent que dans des conditions extrêmes ou d'urgence (mode de blocage d'urgence), vous devez régler manuellement ces ceintures au mode d'auto-blocage pour fixer un siège d'enfant.

Si la ceinture de sécurité ne fonctionne pas tel qu'indiqué ici, faites aussitôt vérifier le dispositif chez un concessionnaire Kia agréé.

⚠ AVERTISSEMENT
- Enfants sans surveillance

Ne jamais laisser d'enfants sans surveillance dans un véhicule. La température de l'intérieur du véhicule peut augmenter très rapidement, ce qui peut entraîner des blessures ou même la mort de l'enfant laissé dans le véhicule.

⚠ AVERTISSEMENT

- Installation de siège pour enfant

- **Toujours suivre les instructions fournies par le fabricant du système de retenue pour enfant. Le fabricant connaît bien son produit.**
- **La non-observance des instructions de ce manuel et du manuel du système de retenue pour enfant peut causer l'installation incorrecte du système, ce qui peut réduire la protection offerte à l'enfant en cas d'accident ou d'arrêt soudain.**

*** AVIS**

Si l'appuie-tête du véhicule empêche l'installation correcte d'un siège pour enfant (stipulée dans le manuel du siège pour enfant), l'appuie-tête de cette position doit être réajusté ou complètement enlevé.

Mettre une ceinture de sécurité de passager au mode d'auto-blocage

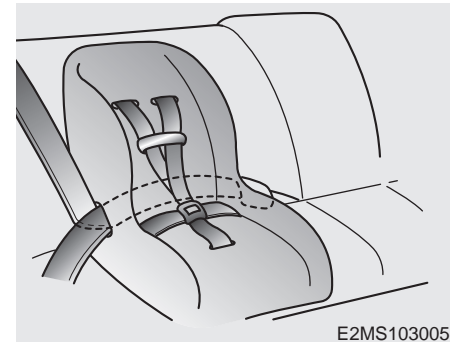

Le mode d'auto-verrouillage aidera à empêcher le mouvement normal de l'enfant qui entraînerait le desserrement de la ceinture de sécurité et réduirait ainsi l'efficacité du système de retenue. Procédez comme suit pour rendre le système de retenue sécuritaire.

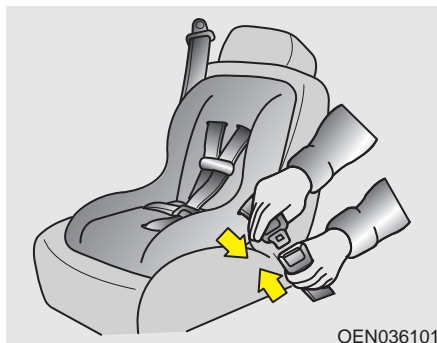

Pour installer un appareil de retenue pour enfant sur les places gauche, droite ou centrale du siège arrière :

1. Placez l'appareil de retenue sur le siège et acheminez la ceinture de sécurité autour ou à travers l'appareil de retenue, selon les indications du fabricant. Assurez-vous que la ceinture n'est pas tordue.
2. Attachez la languette de la ceinture de sécurité dans la boucle, et écoutez bien le déclic distinct.

Placez le bouton de dégagement dans une position d'accès facile en cas d'urgence.



3. Tirez complètement l'épaulière. Quand elle est ainsi sortie, le rétracteur de la ceinture de sécurité passe au mode de blocage automatique (retenue d'enfant).



4. Laissez l'épaulière se rétracter lentement et portez attention au son de déclic ou de cliquetis. Cela indique que le rétracteur est au mode de blocage automatique. Si vous n'entendez aucun son, reprenez les points 3 et 4.

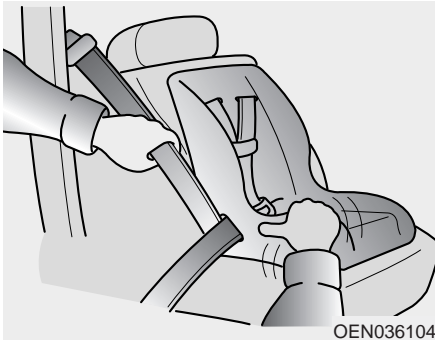

OEN036104

5. Reprenez autant de mou que possible en appuyant sur l'appareil de retenue tout en réinsérant l'épaulière dans le rétracteur.
6. Poussez et tirez l'appareil de retenue pour vous assurer que la ceinture le tient fermement en place. Si ce n'est pas le cas, relâchez la ceinture et reprenez les points 2 à 6.
7. Vérifiez de nouveau si le rétracteur est en blocage automatique en tentant de tirer la ceinture encore plus. Si c'est impossible, le rétracteur est en blocage automatique.

La ceinture sous-abdominale et épaulière revient au " mode verrouillé d'urgence " lorsqu'elle est entièrement enroulée.

Les sept étapes précédentes doivent donc être suivies chaque fois qu'un siège pour enfant est installé.

Pour retirer le siège pour enfant, appuyer sur le bouton de déverrouillage sur la boucle et puis tirer sur la ceinture sous-abdominale et épaulière pour la retirer du siège et laisser la ceinture s'enrouler entièrement.

⚠ AVERTISSEMENT
- Mode de verrouillage automatique

Mettre le rétracteur au mode de verrouillage automatique lors de l'installation d'un système de retenue pour enfant.

Si le rétracteur n'est pas au mode de verrouillage automatique, le siège pour enfant peut bouger lorsque le véhicule fait un virage ou un arrêt soudain.

Installation d'un siège d'enfant sur le système d'ancrage à longeron

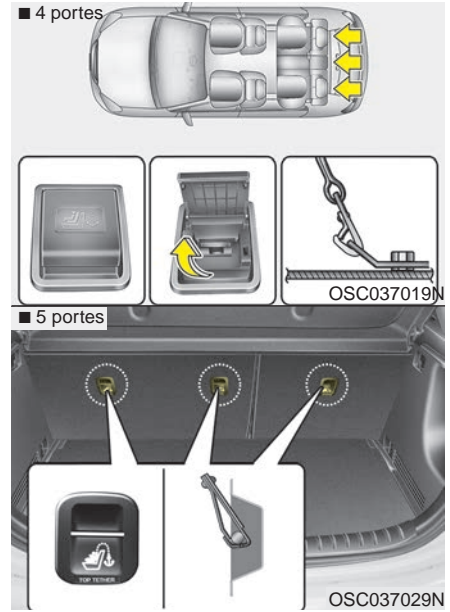

Les crochets de siège d'enfant se trouvent sur la tablette (4 portes) ou le plancher derrière le siège arrière (5 portes).



Ce symbole indique la position de l'ancrage pour siège pour enfant.



1. Acheminez les longerons du siège d'enfant par-dessus le dossier du siège.

Si le véhicule est muni d'appuie-têtes réglables, faire passer la courroie de fixation sous l'appuie-tête, entre les deux bras de l'appuie-tête. Si le véhicule n'est pas muni d'appuie-têtes réglables, faire passer la courroie de fixation par-dessus le dossier du siège.

2. Accrochez le crochet du longeron à l'attache appropriée puis tendez le longeron pour bien fixer le siège d'enfant.

AVERTISSEMENT - Longeron

N'attachez jamais plus d'un siège d'enfant à un longeron ou un point d'ancrage. La charge accrue pourrait faire rompre le longeron ou le point d'ancrage.

Vérifier que le système de retenue pour enfant est bien fixé en le poussant et le tirant dans de différentes directions. Si le système est fixé incorrectement, il peut bouger ou tomber, et même se séparer, ce qui peut causer des blessures ou la mort.

Fixer un siège d'enfant aux ancrages inférieurs pour siège d'enfant

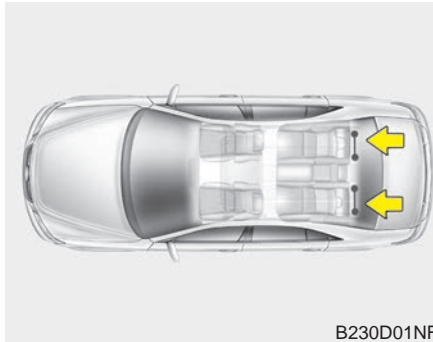

B230D01NF

Certains fabricants de sièges d'enfant fabriquent des sièges étiquetés LATCH ou compatibles LATCH. LATCH signifie "Lower Anchors and Tethers for Children". Ces sièges comportent deux fixations rigides ou flexibles qui s'attachent à deux ancrages LATCH situés à des endroits particuliers sur le véhicule. Ce type de siège d'enfant élimine le besoin d'utiliser la ceinture de sécurité du véhicule pour ancrer le siège d'enfant sur les sièges arrière.

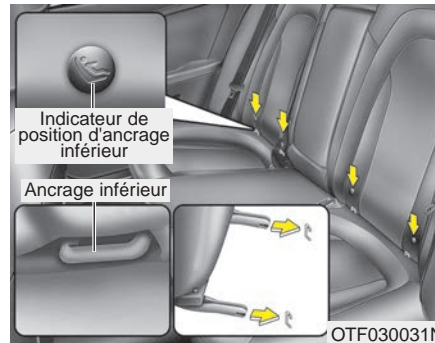

Des symboles de siège d'enfant se trouvent sur les dossiers arrière gauche et droit, indiquant la position des ancrages inférieurs pour les sièges d'enfant.

⚠ AVERTISSEMENT
- Ceintures de sécurité non utilisées
Toujours serrer la ceinture derrière le siège pour enfant lorsqu'il n'est pas utilisé pour retenir le siège pour enfant. La non-observance de cette consigne peut causer l'étranglement de l'enfant.

Votre véhicule est équipé d'ancrages LATCH. Les ancrages LATCH se trouvent aux places arrière gauche et droite. Leur emplacement est illustré. Il n'y a pas d'ancrage LATCH à la position centrale.

Les ancrages LATCH se trouvent entre le dossier et le coussin du siège arrière gauche et droit.

Lors de l'installation du système de retenue pour enfant à l'aide des ancrages LATCH, boucler la ceinture épaulière, puis verrouiller le rétracteur et tirer sur la ceinture pour éliminer tout relâchement de la ceinture. Celle-ci doit rester serrée contre le dossier du siège.

Suivez les directives du fabricant du siège d'enfant pour bien installer les sièges d'enfant avec attaches LATCH ou compatibles avec LATCH.

Une fois le siège d'enfant LATCH installé, assurez-vous qu'il est bien attaché aux ancrages LATCH et aux crochets.

Testez le siège de retenue avant d'y placer l'enfant. Faites-le basculer d'un côté à l'autre. Essayez de l'arracher du siège. Vérifiez si les ancrages retiennent le siège solidement en place.

⚠ AVERTISSEMENT

**- Ancrages inférieurs
LATCH**

Ne jamais essayer d'attacher un siège équipé d'ancrages LATCH sur le siège central du véhicule. Les ancrages inférieurs sont pour l'utilisation sur les sièges latéraux (gauche ou droit). Les ancrages peuvent être endommagés et se briser en cas d'accident.

COUSSIN GONFLABLE - SYSTÈME DE RETENUE SUPPLÉMENTAIRE AVANCÉ

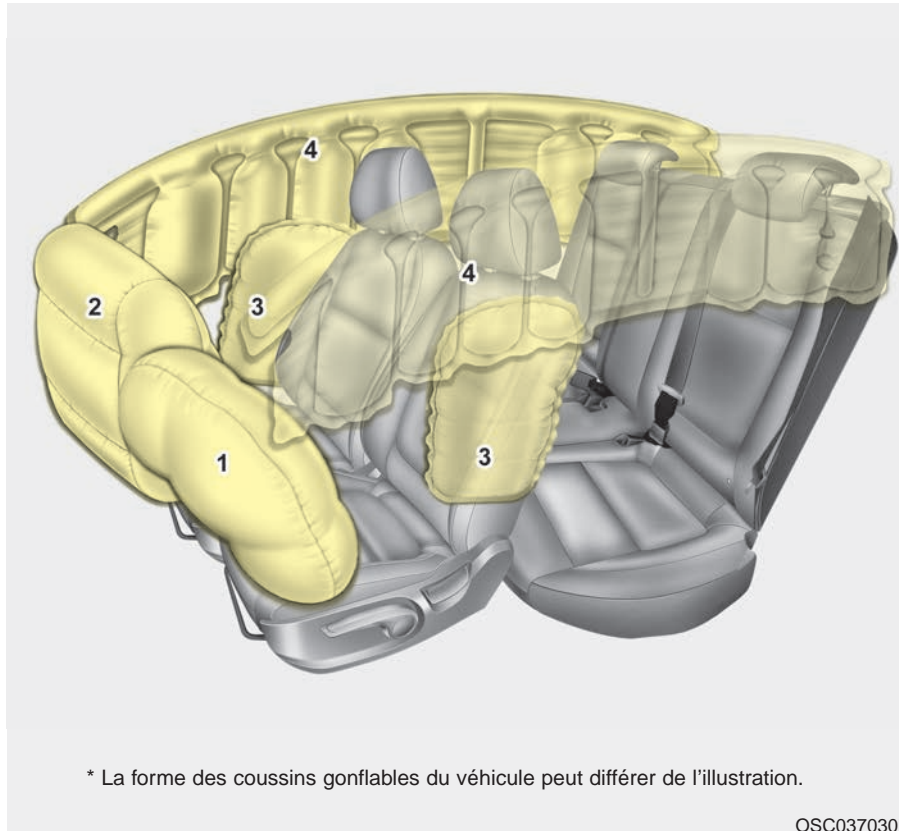

- (1) Coussin gonflable du conducteur
- (2) Coussin gonflable du passager avant
- (3) Coussins gonflables latéral
- (4) Rideau gonflable

Même dans un véhicule équipé de coussins gonflables, vous et vos passagers devez toujours porter votre ceinture de sécurité afin de minimiser le risque de blessures et leur gravité, advenant une collision ou un carambolage.

* La forme des coussins gonflables du véhicule peut différer de l'illustration.

OSC037030N

Le principe derrière les coussins gonflables

- Les coussins gonflables sont activés (capable de se déployer au besoin) quand la clé de contact se trouve sur ON ou START.
- Les coussins gonflables avant et latéraux (si équipé de coussins et rideaux latéraux) se déploient instantanément lors d'un choc avant ou latéral important, afin d'aider à protéger les occupants contre des blessures graves.

En général, les coussins gonflables se déploient en fonction de la force et de la direction du choc. Ces deux facteurs établissent si les capteurs transmettent ou non un signal de déploiement.

- Le déploiement du coussin gonflable est basé sur plusieurs facteurs dont la vitesse du véhicule, l'angle du choc ainsi que la densité et la rigidité des véhicules ou des objets avec lesquels le véhicule entre en contact. Les facteurs déterminants ne sont pas limités à ceux mentionnés ici.

Airbags ne se déploient pas dans toutes les situations d'impact.

- Les coussins gonflables avant se déploient et se dégonflent en un instant.

Il vous est pratiquement impossible de voir les coussins se déployer lors d'un accident. Il y a plus de chances que vous les voyiez dégonflés, pendant de leur boîtier, après la collision.

- Sur les véhicules équipés d'un capteur de capotage, lorsque le système de détection détecte un capotage, il déclenche le gonflage des coussins de sécurité gonflables latéraux et des rideaux gonflables. Cette fonction de protection vient s'ajouter à la fonction de gonflage déclenchée dans certaines collisions latérales.

Dans ce dernier cas, les coussins gonflables latéraux et latéraux de type rideau resteront déployés plus longtemps, pour aider à éviter que les occupants soient éjectés hors du véhicule. Cette disposition est efficace si les occupants portent leur ceinture de sécurité.

- Afin d'aider à assurer une protection lors de grosses collisions, les coussins gonflables doivent se déployer rapidement. La vitesse de déploiement des coussins gonflable est en fonction du bref moment entre l'impact et le moment auquel le coussin doit se déployer pour isoler l'occupant de la structure du véhicule. Cette rapidité de déploiement réduit le risque de blessures graves ou mettant la vie en danger lors d'une grosse collision. Cela fait donc partie intégrante de la conception d'un coussin gonflable.

Ceci étant dit, le déploiement peut aussi causer des blessures comme des abrasions faciales, des échymoses, des fractures et parfois même des blessures graves, parce que la vitesse de déploiement nécessite une grande force d'expansion.

- Dans certains cas, le contact avec le volant ou le coussin gonflable du côté passager peut entraîner des blessures mortelles, surtout si l'occupant se trouve excessivement près du volant ou du coussin gonflable du côté passager.

⚠ AVERTISSEMENT

- Déploiement du coussin gonflable

Le conducteur devrait s'asseoir aussi loin que possible du volant, tout en gardant le contrôle de son véhicule en tout confort. Il est recommandé de s'asseoir de façon à ce que le volant se trouve à une distance d'au moins 25 cm (10 po) de la poitrine du conducteur. Le coussin gonflable pourrait causer des blessures au conducteur lors du déploiement si cette distance minimale n'est pas respectée.

Bruit et fumée

Quand les coussins gonflables se déploient, ils peuvent générer un gros bruit et laisser de la fumée et de la poudre dans l'air, à l'intérieur du véhicule. Ceci est normal et causé par l'ignition du dispositif de gonflage. Une fois le coussin gonflable déployé, vous pourrez éprouver de la difficulté à respirer suite au choc du coussin et de la ceinture de sécurité contre votre poitrine, et à cause de la présence de fumée et de poudre. **Ouvrez les portes et/ou les vitres dès que possible après le choc, afin de réduire l'inconfort et prévenir l'exposition prolongée à la fumée et à la poudre.**

Même si la fumée et la poudre ne sont pas toxiques, elles peuvent provoquer des irritations cutanées, oculaires, des voies respiratoires, etc. Si c'est le cas, lavez-vous et rincez-vous immédiatement à l'eau froide et consultez un médecin si les symptômes persistent.

⚠ AVERTISSEMENT

- Pièces chaudes

Ne pas toucher les pièces internes des logements de coussin gonflable immédiatement après son déploiement. Ces pièces (sur le volant, la planche de bord et les brancards de toit sur les portières avant et arrière) sont très chaudes et peuvent brûler la peau.

⚠ AVERTISSEMENT

Ne pas installer ou placer d'accessoires près des zones de déploiement des coussins gonflables, y compris le tableau de bord, les glaces, les piliers et les longerons de toit.

Installer un appareil de retenue pour enfant sur le siège avant est interdit

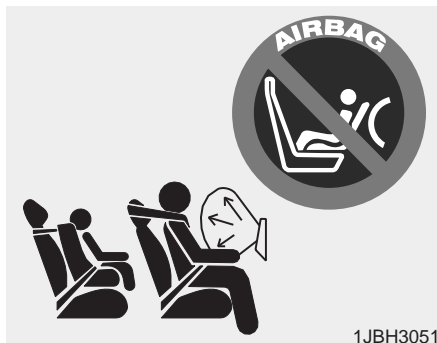

Ne placez jamais un appareil de retenue pour enfant qui fait face vers l'arrière, sur le siège de passager avant. Si le coussin gonflable se déploie, il pourrait frapper l'appareil de retenue, causant des blessures graves ou mortelles.

De plus, ne placez aucun siège d'enfant sur le siège de passager avant. Si le coussin gonflable du passager avant se déploie, il pourrait causer des blessures graves ou mortelles à l'enfant.

⚠ AVERTISSEMENT

- Déploiement des coussins gonflables

Lorsqu'un siège pour enfant doit être installé sur l'un des sièges proches des portières arrière, celui-ci doit être placé le plus éloigné possible de la portière si le véhicule est doté de coussins gonflables latéraux ou de type rideau. Le déploiement des coussins gonflables de type rideau pourrait causer des blessures graves ou tuer un nourrisson ou un enfant.

⚠ AVERTISSEMENT

Ne pas installer ni placer d'accessoires dans les zones de déploiement des coussins gonflables.

Témoin lumineux des coussins gonflables

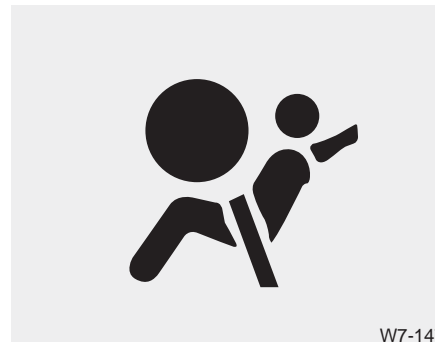

W7-147

Le témoin d'avertissement du coussin de sécurité gonflable dans votre tableau de bord a pour but de vous alerter d'un problème éventuel au niveau du coussin, soit les coussins latéraux ou les coussins de type rideau qui protègent en cas de capotage.

Faites vérifier le système si :

- Le voyant avertisseur du coussin gonflable ne s'allume pas quelques secondes lorsque l'allumage est positionné sur ON.
- Le voyant avertisseur du coussin gonflable reste allumé après 6 secondes environ.
- Le voyant avertisseur du coussin gonflable s'allume alors que le véhicule est en mouvement.

Éléments et fonctions du SRS

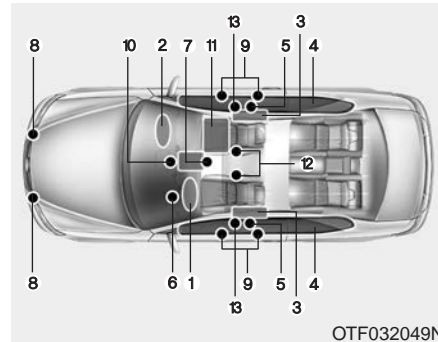

Le SRS comprend ces éléments :

1. Module du coussin gonflable du conducteur
2. Module du coussin gonflable du passager avant
3. Modules de coussins gonflables latéraux
4. Modules des rideaux gonflables
5. Prétendeurs de rétracteur*
6. Témoin lumineux des coussins gonflables
7. Module de contrôle du SRS (SRSCM) / Capteur de capotage

8. Capteurs de choc frontal

9. Capteurs de choc latéral

10. Témoin de coussin hors circuit (PASSENGER AIR BAG OFF) (siège de passager avant seulement)

11. Système de classification d'occupant (siège de passager avant seulement)

12. Capteurs des boucles de ceinture de sécurité du conducteur et du passager avant

13. Dispositif de retenue d'urgence (EFD)

* : si équipé

Le SRSCM surveille continuellement tous les éléments SRS quand la clé de contact est en position ON, afin d'établir si un choc est suffisamment puissant pour déployer les coussins gonflables ou actionner les prétendeurs.

Le témoin des coussins gonflables s'allume au tableau de bord pendant 6 secondes environ quand vous tournez la clé de contact en position ON. Il devrait ensuite s'éteindre.

Si une des conditions suivantes survient, cela signifie que le système SRS ne fonctionne pas correctement. Dans ce cas, faites inspecter le SRS dès que possible chez un concessionnaire Kia agréé.

- Le témoin ne s'allume pas brièvement quand vous tournez la clé de contact sur ON.
- Le témoin reste allumé une fois le délai de 6 secondes écoulé.
- Le témoin s'allume alors que le véhicule est en mouvement.

Coussin gonflable avant du conducteur (1)



Les modules de coussins gonflables se trouvent au centre du volant et dans le panneau devant le passager avant, au-dessus de la boîte à gants. Si le MCSRS détecte un choc suffisamment grand sur l'avant du véhicule, il fera déployer les coussins gonflables avant, automatiquement.

Coussin gonflable avant du conducteur (2)



Au moment du déploiement, les joints de déchirement du panneau du coussin gonflant se séparent sous la pression d'expansion du coussin gonflable, permettant ainsi au coussin de se déployer complètement.

Coussin gonflable avant du conducteur (3)

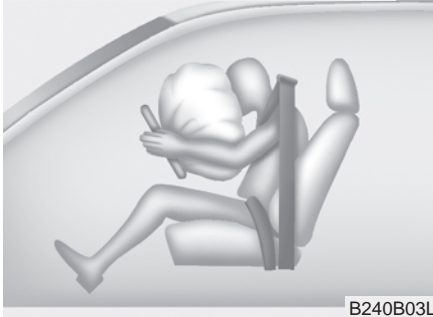

Le coussin déployé, de pair avec la ceinture de sécurité bien portée, ralentit le mouvement vers l'avant du conducteur ou du passager, réduisant le risque de blessures à la tête et au torse.

Dès qu'il s'est complètement déployé, le coussin se dégonfle, permettant au conducteur de maintenir une visibilité vers l'avant et de manoeuvrer ou d'exécuter d'autres actions.

Coussin gonflable avant du passager



⚠ AVERTISSEMENT
- Obstacles pour les
coussins gonflables

Ne placer aucun objet ou accessoire sur le volant, la planche de bord, ou devant le passager avant, au-dessus de la boîte à gants. En cas d'accident, un tel objet ou accessoire sera dangereusement projeté par le déploiement du coussin gonflable.

⚠ AVERTISSEMENT
- Objets non arrimés

Ne rien placer (parapluie, sac, etc. entre la portière avant et le siège avant. Ces objets pourraient se transformer en projectiles dangereux si le coussin gonflable se déploie.

- Si un coussin gonflable se déploie, vous pourrez entendre un gros bruit suivi d'une fine poudre dans l'air. Ceci est normal et ne pose aucun danger. Les coussins gonflables sont emballés dans cette fine poudre. La poussière produite lors du déploiement peut irriter la peau ou les yeux et aggraver l'asthme chez certaines personnes. Toujours bien laver la peau avec de l'eau froide et un savon doux lorsqu'elle a été exposée à un coussin gonflable qui s'est déployé.

- Le SRS peut fonctionner uniquement si le bouton de démarrage/arrêt du moteur est positionné sur ON. Si le témoin des coussins gonflables ne s'allume pas, reste allumé après plus de 6 secondes quand vous tournez la clé de contact sur ON ou, après le démarrage, s'allume alors que vous roulez, le SRS ne fonctionne pas bien. Dans ce cas, faites aussitôt inspecter votre véhicule chez un concessionnaire Kia agréé.

* AVIS

Avant de remplacer un fusible ou de déconnecter la borne de la batterie, tournez la clé de contact à la position LOCK et retirez-la du commutateur. N'enlevez ni ne remplacez jamais le fusible des coussins gonflables quand le commutateur d'allumage est en position ON. Un manque à respecter cet avertissement pourra faire allumer le témoin des coussins gonflables.

Système de détection d'occupant

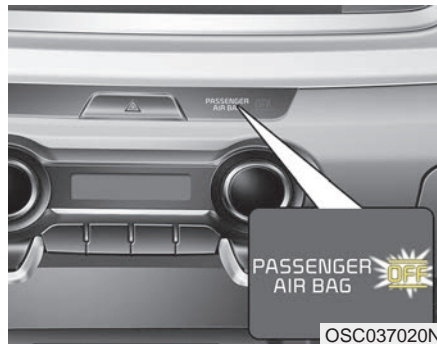

Votre véhicule est équipé d'un système de détection de l'occupant sur le siège du passager avant.

Le système de détection de l'occupant sert à détecter la présence d'un passager avant correctement assis et à établir si le coussin gonflable du passager avant doit être mis en circuit (déployable) ou non. Seul le coussin de sécurité gonflable du passager avant est commandé au moyen du système de détection d'occupant.

Ne placez rien devant le témoin **OFF** du coussin gonflable du passager.

Principaux éléments du système de détection d'occupant

- Un appareil de détection est placé à l'intérieur du coussin du siège passager avant.
- Un système électronique qui établit si les coussins gonflables du passager doivent être activés ou désactivés.
- Un témoin lumineux au tableau de bord avec les mots PASSENGER AIR BAG "OFF" indiquant que le système de coussin gonflable du passager avant est désactivé.
- L'indicateur lumineux de coussin gonflable au tableau de bord est relié au système de détection d'occupant.

Si le système détermine qu'une personne assise sur le siège de passager avant est un adulte et qu'il est bien assis (dossier relevé, centré sur le siège et ceinture de sécurité bouclée, jambes confortablement allongées et pieds sur le plancher), le témoin PASSENGER AIR BAG "OFF" s'éteint et le coussin gonflable du passager sera en circuit pour une protection en cas de choc frontal.

Le témoin du coussin de passager est situé sur la panneau central du tableau de bord. Le système détecte les conditions 1 à 4 au tableau suivant et met le coussin gonflable du passager avant en ou hors circuit d'après ces conditions.

Assurez-vous toujours que vous et les occupants du véhicule soient assis et bien attachés (assis droit, le dossier du siège droit, centré sur le coussin, les jambes confortablement allongées, les pieds sur le plancher, portant la ceinture de sécurité correctement) afin que les coussins gonflables et les ceintures de sécurité offrent la protection la plus efficace.

- Le SDO (Système de détection d'occupant) peut ne pas fonctionner correctement si le passager agit de façon à affecter le système de détection, comme :

- (1) Ne pas s'asseoir droit;
- (2) Se pencher vers la porte ou la console centrale;
- (3) S'asseoir sur le côté ou l'avant du siège;
- (4) Placer les jambes sur le tableau de bord;
- (5) Mal porter sa ceinture de sécurité;
- (6) Abaisser le dossier du siège vers l'arrière.

Condition et fonctionnement du système de classification d'occupant

Conditions détectées par le système de classification d'occupant	Témoin lumineux		Dispositifs
	Témoin PASSENGER AIR BAG "OFF"	Témoin lumineux du SRS	Coussin gonflable du passager avant
1. Adulte*1 ou enfant de 13 ans et plus*2	Hors circuit	Hors circuit	Activé
2. Système de retenue de poupon ou d'enfant âgé de 12 mois*3 *4	En circuit	Hors circuit	Désactivé
3. Non occupé	En circuit	Hors circuit	Désactivé
4. Mauvais fonctionnement	Hors circuit	En circuit	Activé

*1) Le système détermine si l'occupant est un adulte. Quand un plus petit adulte est assis sur le siège de passager avant, le système pourra l'identifier en tant qu'enfant, selon son physique et sa posture.

*2) Ne laissez pas un enfant s'asseoir sur le siège de passager avant. Quand un enfant est trop grand pour un siège d'enfant s'assoit sur le siège de passager avant, le système peut le reconnaître en tant qu'adulte selon son physique et sa posture.

*3) N'installez jamais un appareil de retenue d'enfant sur le siège de passager avant.

*4) L'indicateur PASSENGER AIR BAG "OFF" (coussin gonflable désactivé du côté passager) pour s'allumer de façon intermittente si un enfant de 12 mois à 12 ans (avec ou sans système de retenue pour enfant) est assis sur le siège du passager avant. Cette situation est normale.

MISE EN GARDE

- **Ne pas installer de siège de sécurité enfant sur le siège du passager lorsque ce dernier est détremé par tout type de liquide.**
- **Ne pas modifier ou transformer le système de détection des occupants (ODS - Occupant Detection System). Cela pourrait endommager le système et l'empêcher de fonctionner correctement en cas de collision.**

⚠ AVERTISSEMENT - Système ODS

Se positionner incorrectement sur le siège affecte négativement le système de détection de présence (ODS) et peut entraîner la désactivation du coussin gonflable du passager avant. Il est important pour le conducteur de demander aux passagers de s'asseoir comme l'indique ce manuel.

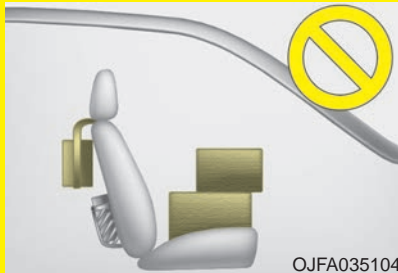

- Ne pas placer de charges lourdes dans l'aumônière du dossier de siège de passager avant ou sur le siège du passager avant.

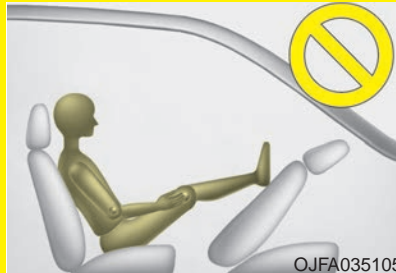

- Ne placez jamais les pieds contre le dossier du siège de passager avant.



- Ne vous asseyez jamais les hanches poussées vers l'avant du siège.

(Suite)

(Suite)



- N'inclinez jamais le dossier du siège de passager avant de façon excessive.



- Ne pas s'asseoir sur le siège du passager en portant des vêtements épais, comme une combinaison de ski ou une protection de hanche.



- Ne placez jamais les pieds sur le tableau de bord.

(Suite)

(Suite)



- Ne pas utiliser d'accessoires recouvrant la surface des sièges, comme des couvertures ou des coussins épais.



- Ne vous appuyez jamais contre la porte ou sur la console centrale.
- Ne vous assoyez jamais de côté sur le siège de passager avant.

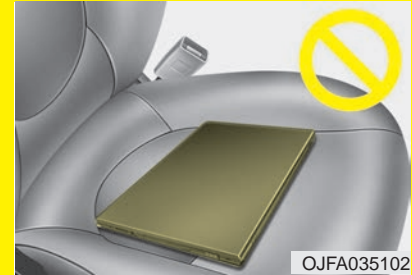

- Ne pas placer d'appareils électroniques, comme des ordinateurs portables ou des lecteurs DVD, et ne pas positionner de matériaux conducteurs, comme des bouteilles d'eau, sur le siège du passager.

Ne pas utiliser d'appareils électroniques utilisant des chargeurs à onduleurs, comme des ordinateurs portables et des radios satellites.

⚠ AVERTISSEMENT

- Siège passager humide

Ne pas renverser de liquide sur le siège passager. Tout liquide renversé sur le siège passager peut causer l'activation ou un dysfonctionnement du témoin d'airbag. En cas de renversement de liquide sur le siège passager, veiller à sécher ce dernier parfaitement avant de reprendre la route.

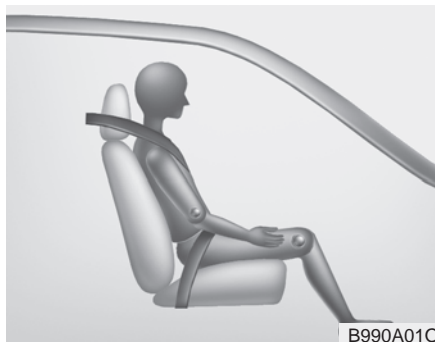

Si le témoin PASSENGER AIR BAG "OFF" s'allume alors qu'un adulte est assis sur le siège de passager avant, tournez la clé de contact sur LOCK et demandez au passager de bien s'asseoir (droit, le dossier relevé, centré sur le coussin, la ceinture de sécurité bouclée, jambes confortablement allongées et pieds sur le plancher). Refaites démarrer le moteur et demandez à la personne de maintenir cette position. Ceci permettra au système de détecter la personne et d'engager le coussin gonflable du passager.

Si le témoin PASSENGER AIR BAG "OFF" reste allumé, demandez au passager de s'asseoir sur le siège arrière.

⚠ AVERTISSEMENT

- Voyant " AIR BAG OFF "
(coussin gonflable désactivé)

Ne pas laisser un adulte s'asseoir sur le siège avant si le voyant PASSENGER AIR BAG " OFF " (coussin gonflable du passager désactivé) est allumé, car le coussin gonflable ne se déploiera pas en cas d'accident. Le conducteur doit demander au passager de se repositionner sur le siège. Si le passager n'est pas assis correctement, le coussin gonflable peut être désactivé et ne pas se déployer en cas de collision. Si le voyant PASSENGER AIR BAG " OFF " reste allumé après que le passager se soit assis correctement et que le moteur soit redémarré, demandez au passager de s'asseoir à l'arrière, car le coussin gonflable du passager ne se déploiera pas.

* AVIS

- Ne pas utiliser de housse de sièges couvrant la surface du siège ni de chauffe-siège pour passagers d'une autre marque.
- Si l'intérieur du véhicule est nettoyé à la vapeur ou avec des produits nettoyants, sécher correctement le siège. Vérifier ensuite le fonctionnement normal des témoins PASSENGER AIR BAG "OFF" (coussin gonflable passager désactivé) et d'avertissement des coussins gonflables.
- L'entretien des pièces associées au siège du passager et à l'ODS, quel qu'il soit, doit être effectué par un centre de service Kia.
- Après avoir déposé ou reposé du siège passager pour une réparation, vérifier le bon fonctionnement des témoins PASSENGER AIR BAG "OFF" (coussin gonflable passager désactivé) et d'avertissement des coussins gonflables avec le siège passager occupé ou inoccupé.

AVERTISSEMENT

- Système ODS (système de détection d'occupant du siège passager)

Le fait de s'asseoir dans le véhicule dans une position incorrecte ou de déposer des articles sur ou sous le siège passager peut nuire au fonctionnement normal de l'ODS (système de détection d'occupant du siège passager). Le conducteur doit demander au passager avant de s'asseoir comme le décrivent les instructions de ce manuel.

* AVIS

Lorsque le symbole PASSENGER AIR BAG "OFF" (coussin gonflable du passager désactivé) est allumé, le système de coussins gonflables du passager ne fonctionne pas. Le coussin gonflable du passager se déploiera, si cela est nécessaire, uniquement si le voyant n'est pas allumé.

* AVIS

Ne pas modifier ni remplacer le siège du passager avant. Ne rien placer sur ou ne rien fixer sur le siège, comme une couverture, une housse ou un chauffe-siège installé après la vente. Cela pourrait affecter négativement le dispositif de détection des occupants.

* AVIS

Le témoin PASSENGER AIR BAG “OFF” s’allume pendant environ 4 secondes après que l’on tourne la clé de contact sur ON ou que le moteur démarre. Si le siège de passager avant est occupé, le système de détection d’occupant établira la classification du passager avant après quelques secondes de plus.

Tout enfant de moins de 12 ans doit s’asseoir sur le siège arrière. Ceux qui sont trop grands pour le siège d’enfant doivent utiliser les ceintures de sécurité ordinaires. Peu importe le type d’accident, les enfants sont toujours mieux protégés s’ils sont au siège arrière et sont bouclés.

AVERTISSEMENT

- Interférence avec le système de détection de l’occupant
- Ne pas placer d’objet lourd ou d’appareil électronique allumé (ex. ordinateur portable, navigateur, appareil de diffusion numérique, chaîne audio, console de jeu, lecteur MP3, etc.) dans la pochette du dossier du siège du passager avant ou sur le siège du passager avant.
- Ne rien fixer sur le dossier du siège du passager avant (ex. tablette).
- Ne pas mettre les pieds sur le dossier du siège du passager avant.
- Ne rien placer sous le siège du passager avant.

(Suite)

(Suite)

- Ne pas mettre d’objet coupant ou pointu sur le siège du passager avant. Ils pourraient endommager le système de détection de l’occupant s’ils percent ou coupent le coussin du siège.
- Ne pas renverser de liquide sur le siège.

Ne pas respecter les conseils ci-dessus peut entraver le bon fonctionnement du capteur de détection du passager, ce qui augmenterait les risques de blessures en cas d’accident.

Si le système de détection de présence est défaillant, le témoin de coussin gonflable du SRS  sur la planche de bord s'allume, car le coussin gonflable du passager avant est branché à ce système. Si le système est défaillant, le témoin PASSENGER AIR BAG " OFF " (coussin gonflable du passager désactivé) ne s'allume pas et ce coussin se déploiera en cas d'accident frontal, même s'il n'y a personne sur le siège du passager avant.

* AVIS

Les coussins gonflables ne peuvent être utilisés qu'une seule fois. Demander à un concessionnaire Kia agréé de remplacer immédiatement un coussin gonflable déployé.

- Bien que le véhicule soit équipé d'un système de détection d'occupant, n'installez jamais un système de retenue d'enfant sur le siège de passager avant. En se déployant, le coussin gonflable pourrait frapper l'enfant avec violence, causant des blessures graves ou mortelles. Tout enfant de 12 ans et moins devrait s'asseoir sur le siège arrière. Les enfants trop grands pour un siège d'enfant devraient utiliser les ceintures de sécurité sous-abdominale/épaulière. Quel que soit le type d'accident, les enfants de tout âge seront plus en sécurité, bien attachés sur le siège arrière.
- Si le témoin PASSENGER AIR BAG " OFF " s'allume alors qu'un adulte est bien assis (dossier relevé, centré sur le siège et ceinture de sécurité bouclée, jambes confortablement allongées et pieds sur le plancher) sur le siège de passager avant, demandez à cette personne de s'asseoir à l'arrière.

Coussins gonflables du conducteur et du passager

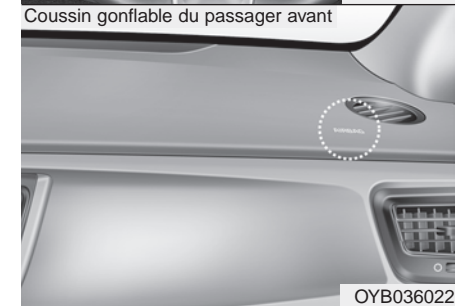
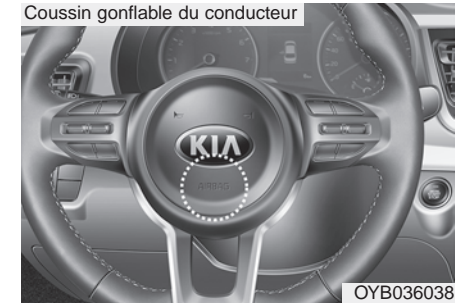

Votre véhicule est équipé d'un système de retenue supplémentaire avancé (coussins gonflables) et de ceintures de sécurité à trois points aux positions du conducteur et du passager avant.

La présence du système est indiquée par les lettres «AIR BAG» en relief au centre du volant et sur le panneau devant le passager avant, au-dessus de la boîte à gants.

Le SRS se compose de coussins gonflables montés sous des enveloppes au centre du volant, et sur le panneau devant le passager avant, au-dessus de la boîte à gants.

Le système SRS sert à fournir au conducteur du véhicule et/ou au passager avant, une protection additionnelle à celle des ceintures de sécurité, advenant un choc frontal assez important. Le SRS utilise des détecteurs pour recueillir des données sur l'utilisation des ceintures de sécurité par le conducteur et le passager avant et la gravité du choc.

Les détecteurs de boucle de ceinture de sécurité établissent si les ceintures du conducteur et du passager avant sont bien bouclées.

Ces détecteurs permettent de contrôler le déploiement des coussins gonflables dépendamment du fait que les ceintures sont bouclées ou non et de la gravité du choc.

Le SRS avancé permet de contrôler le déploiement des coussins gonflables sur deux niveaux. Un premier étage convient aux chocs de force moyenne. Un deuxième étage répond aux chocs plus importants.

Le coussin gonflable du passager avant est conçu pour aider à réduire les blessures à un enfant assis près du tableau de bord lors d'un choc à vitesse réduite. Toutefois, les enfants seront mieux protégés s'ils sont retenus sur le siège arrière.

Selon l'importance du choc et l'utilisation des ceintures de sécurité, le SRSCM (module de contrôle du SRS) contrôle le déploiement des coussins gonflables. Un manque à bien porter sa ceinture de sécurité peut augmenter le risque ou la gravité des blessures lors d'un accident.

Votre véhicule est aussi équipé d'un système de détection d'occupant sur le siège de passager avant. Le système de détection d'occupant détecte la présence d'un passager sur le siège du passager avant et met le coussin gonflable du passager avant hors circuit dans certaines conditions. Vous trouverez de plus amples renseignements à cet effet dans la section « Système de détection d'occupant ».

Ne pas placer d'objets qui peuvent générer un champ magnétique sur le siège avant. Cela pourrait causer une défaillance du capteur de position du siège sur la coulisse.

La modification de la structure du siège peut causer le déploiement du coussin gonflable à un niveau différent de celui qui devrait être fourni.

Les règlements gouvernementaux exigent que les constructeurs fournissent un point de contact concernant la modification du véhicule pour les personnes handicapées, modification qui pourrait affecter le système avancé de coussins gonflables du véhicule. Ce contact est le service d'expérience client gratuit de Kia au 1-877-KIA-AUTO (1-877-542-2886). Toutefois, Kia n'endosse ni ne supporte les changements aux parties ou à la structure du véhicule qui pourraient affecter le système avancé de coussins gonflables, y compris le système de détection d'occupant.

⚠ AVERTISSEMENT
- Remplacement /
Modifications

Le siège du passager avant, la planche de bord, ou la portière ne doivent être remplacés que par un concessionnaire agréé Kia, qui utilisera des pièces d'origine Kia adéquates au véhicule en question. Tout remplacement ou modification qui n'est pas réalisé de cette façon peut affecter négativement le fonctionnement du système de détection de présence et les coussins gonflables perfectionnés.

Les coussins gonflables avancés sont combinés à des ceintures de sécurité à prétendeur afin d'aider à fournir une protection accrue des occupants lors d'une collision frontale. Les coussins gonflables avant sont conçus pour ne pas se déployer si la ceinture de sécurité à prétendeur peut offrir une protection.

⚠ AVERTISSEMENT
- Câblage du système SRS

Ne pas altérer ou débrancher le câblage du système SRS, ou un autre composant du système SRS. Cela pourrait entraîner des blessures, en raison du déploiement accidentel des coussins gonflables ou la défaillance du système SRS.

Les coussins gonflables avant ne sont pas conçus pour se déployer en cas d'impact latéral ou arrière ou en cas de capotage. Cependant, si le seuil de déploiement frontal est atteint lors d'une collision latérale, les coussins gonflables avant pourraient se déployer. De plus, les coussins gonflables avant ne se déploieront pas si la force de l'impact frontal n'atteint pas le seuil de déploiement.

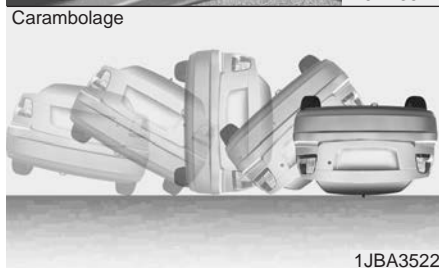
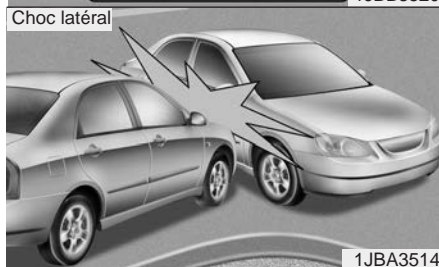
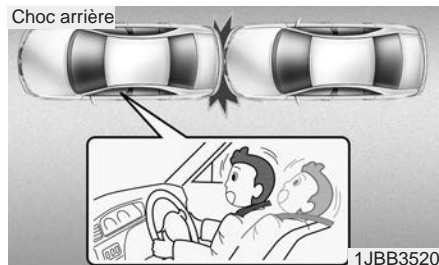

⚠ AVERTISSEMENT

- Aucun objet fixé

Aucun objet (tel qu'un couvercle de planche de bord, un support de téléphone cellulaire, un porte-gobelet, du parfum ou des autocollants) ne devrait être placé au-dessus ou près des modules de coussin de sécurité gonflable sur le volant de direction, le tableau de bord, le pare-brise et le panneau du passager avant au-dessus de la boîte à gants. Des objets à ces endroits pourraient infliger des blessures si le véhicule se trouve dans un accident assez grave pour provoquer le déploiement des coussins gonflables. Ne pas mettre d'objet sur le coussin gonflable ou entre le coussin gonflable et l'occupant.

⚠ AVERTISSEMENT

Ne jamais placer ou insérer un objet dans l'une des petites ouvertures situées près des étiquettes de coussins gonflables apposées aux sièges du véhicule. Si un coussin gonflable se déploie, cet objet pourrait gêner le déploiement du coussin et entraîner un accident ou des blessures corporelles inattendues.

Coussin gonflable latéral

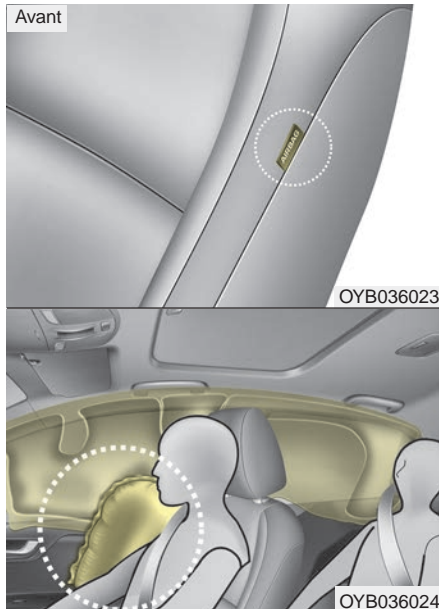

Votre véhicule est équipé d'un coussin latéral sur chaque siège avant.

Ces coussins donnent au conducteur et au passager avant, une protection additionnelle que la ceinture de sécurité seul ne peut pas offrir.

- Les coussins de sécurité gonflables latéraux sont conçus pour se déployer pendant certaines collisions entraînant un choc latéral, en fonction de la gravité de l'impact, de l'angle, de la vitesse et du point où se produit le choc. Cependant, si l'impact frontal atteint la limite de déploiement latéral, les coussins gonflables latéraux peuvent se déployer.
- Les coussins gonflables latéraux peuvent se déployer du côté du choc ou des deux côtés.

- Les coussins de sécurité gonflables latéraux et/ou les rideaux gonflable des deux côtés du véhicule se déploieront advenant un capotage ou la détection d'un risque de capotage.
- Les coussins de sécurité gonflables latéraux ne sont pas conçus pour se déployer dans toutes les situations de choc latéral ou de capotage.

⚠ AVERTISSEMENT - Déploiement inattendu

Éviter de causer des chocs sur le capteur de coussin gonflable contre choc latéral lorsque le commutateur d'allumage est sur ON pour prévenir un déploiement inattendu de ce coussin gonflable.

* La forme des coussins gonflables du véhicule peut différer de l'illustration.

Le coussin gonflable contre choc latéral est une protection supplémentaire aux systèmes de ceinture de sécurité du conducteur et du passager. Il ne les remplace pas. Tous les occupants du véhicule doivent utiliser leur ceinture de sécurité toujours lorsque le véhicule est en fonctionnement.

Pour une meilleure protection des coussins gonflables contre choc latéral et pour éviter d'être blessé par les coussins gonflables latéraux en déploiement, les occupants des sièges avant doivent s'asseoir en position redressée et être bouclés par leur ceinture de sécurité. Les mains gauche et droite du conducteur doivent être sur le volant à 9 et 15 h respectivement. Les bras et mains du passager avant doivent être sur la jambe.

⚠ AVERTISSEMENT
- Déploiement

N'installer aucun accessoire (housses de siège comprises) sur le côté ou près du coussin gonflable contre choc latéral, parce qu'il peut affecter négativement le déploiement de ce coussin gonflable.

Si le revêtement original du siège est endommagé, le faire vérifier et réparer par un concessionnaire agréé Kia. Informer le concessionnaire que le véhicule est doté de coussin gonflable contre choc latéral et d'un système de détection de présence.

⚠ AVERTISSEMENT
- Objets projetés

Ne placer aucun objet (parapluie, sacoche, etc.) entre la portière avant et le siège avant. Ces objets peuvent être projetés dangereusement lors du déploiement du coussin gonflable latéral.

⚠ AVERTISSEMENT

- Aucun objet fixé

- Ne pas mettre d'objet sur le coussin gonflable ou entre le coussin gonflable et l'occupant. De plus, ne pas fixer des objets autour des zones de déploiement des coussins gonflables, comme la portière, les vitres latérales, les piliers avant et les piliers arrière.
- Ne rien mettre entre la portière et le siège. Ils pourraient se transformer en projectile dangereux si le coussin gonflable latéral se déploie.
- Ne pas placer d'accessoires sur le côté ou près des coussins gonflables latéraux.
- Par mesure de sécurité, ne pas suspendre d'objets lourds sur les crochets portemanteaux.

(Suite)

(Suite)

- Ne jamais placer ni insérer d'objets dans les petites ouvertures situées près des étiquettes de coussin gonflable latéral fixées sur les sièges du véhicule.

Si le coussin gonflable se déploie, un tel objet pourrait nuire au déploiement et provoquer un accident ou des lésions corporelles.

Rideau gonflable

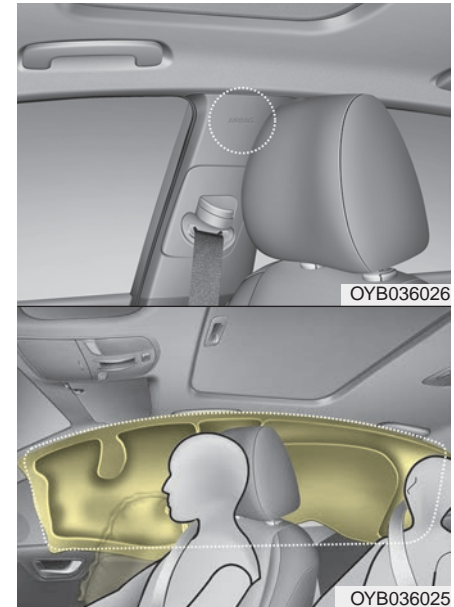

* La forme des coussins gonflables du véhicule peut différer de l'illustration.

Les rideaux gonflables se trouvent de chaque côté, le long des traverses du pavillon, au-dessus des portes avant et arrière.

Ils sont conçus pour protéger les passagers lors de certains chocs latéraux et pour éviter qu'ils ne soient éjectés du véhicule en cas de capotage, particulièrement quand les ceintures de sécurité sont également utilisées.

- Les rideaux latéraux ne se déploient que sous certains chocs latéraux en fonction de la force, de l'angle, de la vitesse et du point d'impact. Cependant, si l'impact frontal atteint la limite de déploiement latéral, les coussins gonflables latéraux de type rideau peuvent se déployer.

- Les coussins gonflables latéraux peuvent se déployer du côté du choc ou des deux côtés.
- Les deux rideaux gonflables se déploient aussi lors de certaines situations de carambolage.
- Les rideaux gonflables ne sont pas conçus pour se déployer sous n'importe quel choc latéral ou carambolage.

Ne laissez pas les passagers se pencher contre la porte, placer leur bras sur la porte, étirer le bras à l'extérieur ou placer des objets entre eux et la porte quand ils sont assis à une position protégée par un coussin latéral, un rideau latéral ou les deux.

* AVIS

Ne tentez jamais d'ouvrir ou de réparer les composants du système de rideaux gonflables. Ceci ne devrait être fait que par un concessionnaire Kia agréé.

AVERTISSEMENT - Aucun objet fixé

- Ne placer aucun objet sur le coussin de sécurité gonflable. En outre, ne pas attacher d'objets près des zones de déploiement du coussin de sécurité gonflable telles que la portière, la vitre de la portière arrière, les pieds avant et arrière ou le brancard de toit.
- Ne pas pendre des objets durs ou cassables sur le crochet à vêtements.

Pourquoi mon coussin gonflable ne s'est-il pas déployé? (Conditions de déploiement)

Il existe plusieurs types d'accidents où le coussin gonflable n'apporterait aucune protection additionnelle.

On peut citer les chocs arrière, les chocs secondaire et tertiaire d'une collision en chaîne, et les chocs à basse vitesse.

Dans ces situations, les coussins gonflables pourraient ne pas se déployer.

Capteurs des coussins gonflables

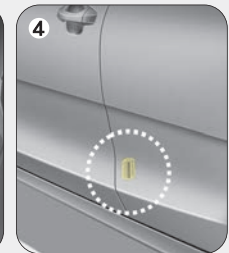
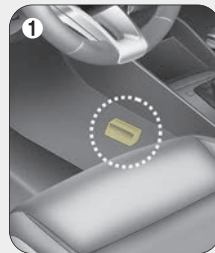

OSC037013N/OYB036032/OSC037024N/OYB036033/OYB036034

- (1) Module de contrôle du SRS / Capteur de capotage
- (2) Capteur de choc frontal

- (3) Capteur de choc latéral
- (4) Capteur de pression de choc latéral

⚠ AVERTISSEMENT

- Détecteurs des coussins gonflables

- **Ne frappez et ne laissez aucun objet frapper les capteurs des coussins gonflables.**

Ceci pourrait causer un déploiement inattendu, résultant en des blessures graves ou mortelles.

- **Si la position ou l'angle des capteurs sont modifiés d'une façon quelconque, les coussins gonflables pourraient ne pas se déployer lorsqu'ils devraient le faire, ou pourraient se déployer lorsqu'ils ne le devraient pas.**

Ne tentez donc pas d'effectuer des réparations autour des capteurs de coussins gonflables. Faites vérifier et réparer votre véhicule chez un concessionnaire Kia agréé.

Si le pare-chocs avant, la carrosserie ou le montant B est déformé, l'angle des capteurs de choc latéral pourrait changer, ce qui causerait des problèmes. Un concessionnaire agréé Kia doit vérifier et réparer le véhicule si nécessaire.

L'installation de pare-chocs ou de protections de pare-chocs qui ne sont pas d'origine peut affecter négativement le déploiement des coussins gonflables en cas d'accident.

Conditions de déploiement des coussins gonflables

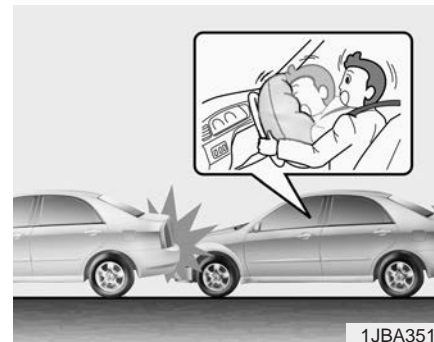

Coussin gonflable avant

Les coussins de sécurité gonflables avant sont conçus pour se déployer lors d'une collision frontale en fonction de la gravité de l'impact de la collision frontale.



1JBA3516



OYDDSA2040

* La forme des coussins gonflables du véhicule peut différer de l'illustration.

Coussins gonflables latéraux

Les coussins gonflables latéraux (coussins/rideaux gonflables contre les chocs latéraux) sont conçus pour se déployer quand un choc est détecté par les capteurs de chocs latéraux, dépendamment du choc lors d'une collision de côté.

Par ailleurs, les coussins latéraux et/ou les rideaux gonflables sont conçus pour se gonfler quand un capteur de capotage détecte un capotage.

Bien que les coussins de sécurité gonflables avant (côté conducteur et passager avant) soient conçus pour se gonfler en cas de collision frontale, il est également possible qu'ils se gonflent dans d'autres types de collision si les capteurs de choc avant détectent une force frontale significative dans le cadre d'un autre type de choc. Les coussins latéraux et les rideaux gonflables sont conçus pour se gonfler dans certaines collisions entraînant un choc latéral. Ils peuvent se gonfler lors de toute autre collision lorsqu'une force latérale est détectée par les capteurs.

Le coussin de sécurité gonflable latéral et/ou les rideaux gonflables peuvent également se gonfler lorsque les capteurs de capotage indiquent un risque de capotage (même si aucun capotage véritable ne survient) ou dans d'autres situations, entre autres, lorsqu'on incline le véhicule pendant le remorquage.

Même si les coussins de sécurité gonflables latéraux et/ou les rideaux gonflables ne protègent pas contre les chocs lors d'un capotage, ils se déploieront afin d'éviter que les occupants ne soient éjectés, en particulier ceux qui sont retenus au moyen des ceintures de sécurité.

Les coussins gonflables peuvent se déployer si le châssis du véhicule frappe des bosses ou des objets en roulant sur de mauvaises routes ou montant un trottoir. Conduisez prudemment quand vous roulez sur les mauvaises routes ou sur des surfaces qui ne sont pas conçues pour la circulation routière.

Cas où les coussins gonflables ne se déploient pas

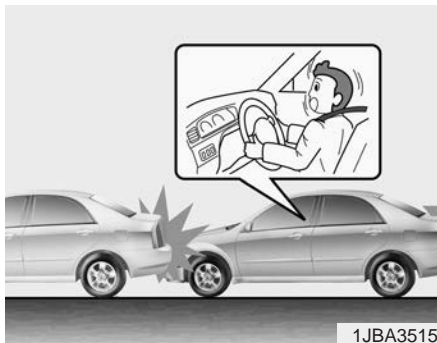

- Dans certaines collisions à faible vitesse, les coussins gonflables pourraient ne pas se déployer. Les coussins gonflables sont conçus pour ne pas se déployer dans pareils cas parce qu'ils n'offriraient aucun avantage sur la protection des ceintures de sécurité.



- Les coussins gonflables avant ne sont pas conçus pour se déployer lors d'un choc arrière parce que les occupants sont poussés vers l'arrière par la force de l'impact. Les coussins gonflables n'offriraient aucun avantage additionnel dans pareil cas.

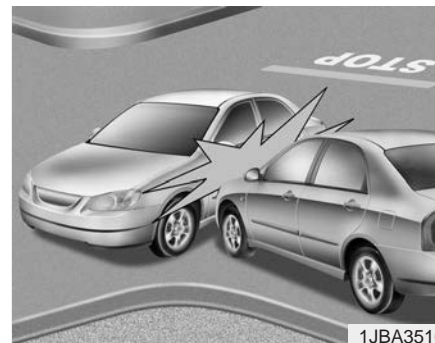

- Les coussins gonflables avant pourront ne pas se déployer lors d'un choc latéral parce que les occupants se déplacent dans la direction du choc. Si le choc est latéral, le déploiement des coussins gonflables avant n'offrirait aucune protection additionnelle.

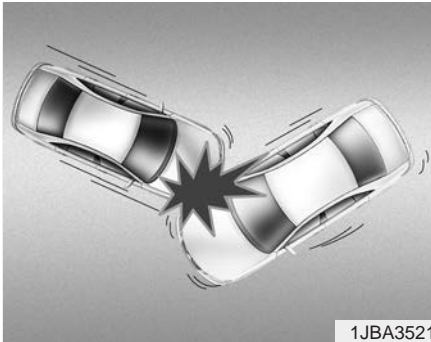

- Dans le cas d'une collision de travers ou sous un certain angle, la force d'impact peut diriger les occupants dans une direction où les coussins gonflables pourraient n'offrir aucun avantage additionnel. Dans pareil cas, il se peut que les capteurs ne fassent pas déployer les coussins gonflables.

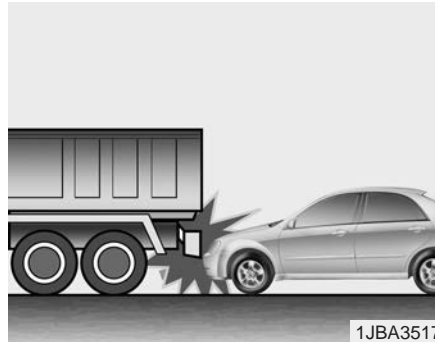

- Souvent, les conducteurs freinent brusquement tout juste avant l'impact. Un tel freinage fait écraser le devant du véhicule qui « glisse » alors sous un véhicule à garde au sol plus élevée. Il se peut que les coussins gonflables ne se déploient pas dans pareil cas parce que les forces de décélération détectées par les capteurs pourraient être grandement remplacées par de tels types de collisions.

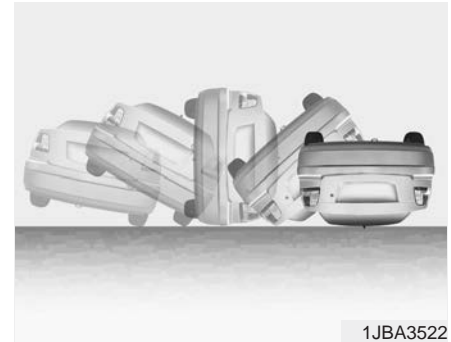

- Les coussins de sécurité gonflables avant ne se déploieront pas lors de capotages dans les cas où le déploiement ne fournirait aucune protection supplémentaire pour l'occupant. Cependant, les rideaux gonflables et les coussins de sécurité gonflables latéraux peuvent se déployer si le véhicule capote.

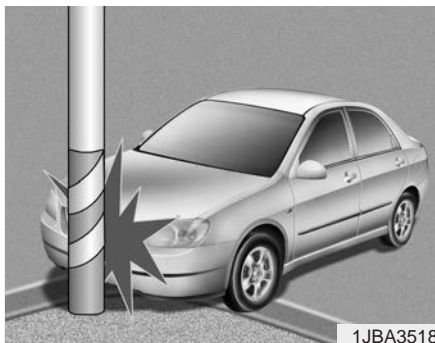

- Les coussins gonflables pourront ne pas se déployer si le véhicule frappe des objets comme un poteau ou un arbre, quand le point d'impact est concentré sur une zone et que la pleine force du choc n'est pas transmise aux capteurs.

Entretien du SRS

Le SRS ne demande pratiquement aucun entretien car il ne possède aucune pièce que vous puissiez entretenir vous-même en toute sécurité. Si le témoin lumineux SRS « AIR BAG » ne s'allume pas ou reste continuellement allumé, faites aussitôt inspecter votre véhicule chez un concessionnaire Kia agréé.

Tout travail sur le système SRS comme le retrait, l'installation, la réparation ou tout autre travail sur le volant, le panneau du passager avant, les sièges avant ou les montants du pavillon, doit être effectué par un concessionnaire Kia agréé. La mauvaise manipulation du système SRS peut entraîner des blessures graves.

Pour nettoyer le revêtement d'un coussin gonflable, utilisez un linge sec et doux ou un chiffon légèrement humecté d'eau propre. Les solvants ou les nettoyants peuvent affecter le revêtement du coussin et nuire au bon déploiement.

⚠ AVERTISSEMENT - Altération du SRS

Ne pas altérer ou débrancher le câblage du système SRS, ou un autre composant du système SRS. Cela pourrait provoquer le déploiement accidentel des coussins gonflables ou désactiver le système de retenue supplémentaire.

⚠ AVERTISSEMENT - Remorquage du véhicule

Toujours positionner le bouton de démarrage/arrêt du moteur en position OFF si le véhicule est remorqué. Les coussins gonflables latéraux pourraient se déployer si le véhicule est incliné (si le véhicule est remorqué, par exemple). En effet, les capteurs de capotage à l'intérieur du véhicule pourraient mal interpréter la situation.

Si des composants du SRS doivent être jetés ou si le véhicule doit être envoyé à la ferraille, il faut prendre certaines mesures de précaution. Un concessionnaire Kia agréé connaît ces précautions et pourra vous fournir les renseignements nécessaires. Un manque à prendre ces précautions et à suivre les procédures accroît le risque de blessures.

Ajouter un équipement ou modifier un véhicule équipé de coussins gonflables

Si vous modifiez votre véhicule en changeant le châssis, les pare-chocs, la devanture, la tôle latérale ou la hauteur de roulement, cela peut avoir un effet sur le fonctionnement du système de coussins gonflables du véhicule.

Étiquette d'avertissement des coussins gonflables

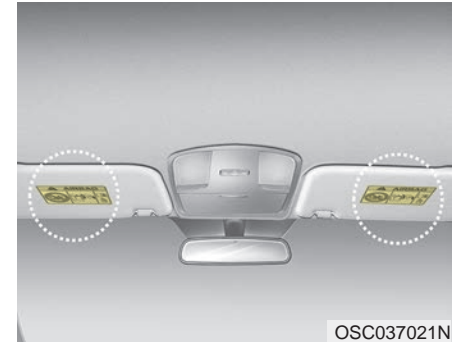

Des étiquettes d'avertissement, certaines exigées par les Normes de sécurité des véhicules automobiles du Canada (NSVAC), sont apposées pour avertir le conducteur et les passagers des risques que présentent le système de coussins gonflables.

*** AVIS**

Lisez bien tous les renseignements dans le manuel du propriétaire concernant les coussins gonflables du véhicule.

Caractéristiques du véhicule

Clés.....	4-4	• Serrure de porte arrière à l'épreuve des enfants... 4-23	
• Enregistrement de votre numéro de clés.....	4-4	Coffre (véhicule à 4 portières).....	4-25
• Fonctionnement des clés.....	4-4	• Ouverture du coffre.....	4-25
Clé intelligente.....	4-6	• Fermeture du coffre.....	4-25
• Fonctions de la clé intelligente.....	4-6	• Ouverture d'urgence du coffre.....	4-26
• Précautions relatives à la clé intelligente.....	4-8	Coffre intelligent (véhicule à 4 portières).....	4-27
Télédéverrouillage.....	4-10	Hayon (véhicule à 5 portières).....	4-31
• Utilisation du télédéverrouillage.....	4-10	• Ouverture du hayon.....	4-31
• Mises en garde.....	4-11	• Fermeture du hayon.....	4-32
• Remplacement des piles.....	4-12	• Ouverture d'urgence du hayon.....	4-33
• Dispositif antidémarrage.....	4-14	Glaces.....	4-34
Antivol.....	4-16	• Glaces à commande électrique.....	4-35
• Stage armé.....	4-16	• Glaces à commandes manuelles.....	4-39
• Stage antivol.....	4-17	Capot.....	4-40
• Stage désarmé.....	4-18	• Ouverture du capot.....	4-40
Serrures de porte.....	4-19	• Fermeture du capot.....	4-41
• Actionner les serrures de porte de l'extérieur du véhicule.....	4-19	• Avertisseur de capot ouvert.....	4-42
• Actionner les serrures de porte de l'intérieur du véhicule.....	4-20	Volet du réservoir de carburant.....	4-43
• Dispositif de déverrouillage des portes sur détection d'un choc.....	4-22	• Ouverture du volet du réservoir de carburant....	4-43
• Auto-verrouillage/déverrouillage des portes.....	4-22	• Fermeture du volet du réservoir de carburant....	4-43
• Dispositif de verrouillage par détection de la vitesse.....	4-22	Toit ouvrant.....	4-47
		• Signal d'ouverture du toit ouvrant.....	4-48
		• Ouverture du toit ouvrant.....	4-49
		• Inclinaison du toit ouvrant.....	4-50
		• Paresoleil.....	4-51

- Réinitialisation du toit ouvrant 4-51
- Volant** 4-53
 - Servodirection électronique (EPS)..... 4-53
 - Levier de commande de direction inclinable et télescopique 4-54
 - Avertisseur sonore 4-54
 - Volant chauffant 4-55
- Rétroviseurs** 4-56
 - Rétroviseur intérieur..... 4-56
 - Rétroviseur extérieur 4-56
- Groupe d'instruments** 4-60
 - Commande du groupe d'instruments 4-61
 - Commande d'affichage ACL 4-61
 - Instruments 4-62
 - Indicateur de montée en vitesse/rétrogradation de la boîte-pont 4-65
- Affichages à ACL** 4-67
 - Aperçu 4-67
 - Information de parcours (ordinateur de route).... 4-67
 - Modes ACL (pour les tableaux de bord de type B) . 4-74
 - Mode Service 4-74
 - Mode de réglages d'utilisateur (pour les tableaux de bord de type B)..... 4-75
- Témoins d'avertissement et témoins lumineux** . 4-84
 - Témoins d'avertissement 4-84
 - Témoins lumineux..... 4-93
- Écran de recul**..... 4-97
 - Fonction de écran de recul..... 4-97
- Éclairage** 4-98
 - Fonction d'économiseur de batterie 4-98
 - Fonction d'escorte avec les phares..... 4-98
 - Éclairage d'accueil 4-98
 - Phares de jour 4-99
 - Commutateur général d'éclairage 4-99
 - Utilisation des feux de route..... 4-101
 - Clignotants et indication de changement de voie.. 4-102
 - Phares antibrouillard avant..... 4-103
- Essuie-glace et lave-glace**..... 4-105
 - Essuie-glace du pare-brise 4-106
 - Lave-glace (Avant)..... 4-108
 - Commutateur de lave-glace/essuie-glace arrière (véhicule à 5 portières) 4-109
- Éclairage intérieur** 4-111
 - Fonction de coupure automatique 4-111
 - Lampe de lecture 4-111
 - Plafonnier 4-112
 - Éclairage du coffre/hayon..... 4-114
 - Lampe de boîte à gants..... 4-114
 - Lampe de miroir de courtoisie..... 4-115

Dégivreur	4-116
• Dégivreur de lunette arrière	4-116

Système de climatisation à commande manuelle	4-117
• Chauffage et climatisation	4-118
• Fonctionnement du système	4-123
• Filtre à air de la climatisation	4-125
• Vérifier le niveau de fluide frigorigène dans le climatiseur et de lubrifiant dans le compresseur	4-126
• Prise d'air extérieur pour le toit ouvrant	4-127

Climatisation automatique	4-128
• Chauffage et climatisation automatiques	4-129
• Commande manuelle du chauffage et de la climatisation	4-130
• Fonctionnement du système	4-134
• Filtre à air de la climatisation	4-137
• Vérifier le niveau de fluide frigorigène dans le climatiseur et de lubrifiant dans le compresseur	4-137
• Prise d'air extérieur pour le toit ouvrant	4-139

Dégivrage et désembuage du pare-brise	4-140
• Commande manuelle de climatisation	4-140
• Climatisation automatique	4-141
• Logique de désembuage	4-142

Rangements	4-145
• Rangement dans la console centrale	4-145

• Boîte à gants	4-145
• Rangement de lunettes de soleil	4-146
• Fixations de filet à bagages	4-146

Caractéristiques intérieures	4-148
• Porte-gobelets	4-148
• Pare-soleil	4-149
• Chauffe-siège	4-149
• Prise de courant	4-151
• Chargeur USB	4-152
• Patères	4-152
• Ancre(s) de tapis	4-153
• Crochets pour sacs de magasinage	4-154
• Capot du compartiment à bagages (véhicule à 5 portières)	4-154

CLÉS

Enregistrement de votre numéro de clés



Le numéro de code de la clé est imprimé sur l'étiquette. En cas de perte des clés, ce numéro permettra à un concessionnaire Kia agréé de dupliquer facilement les clés. Retirer l'étiquette de code de la clé et le ranger dans un endroit sécuritaire. De plus, enregistrer le numéro de code de la clé et le conserver dans un endroit pratique et sécuritaire, mais pas dans le véhicule.

⚠ AVERTISSEMENT

- Clés de recharge d'autres fournisseurs

Utiliser seulement les clés d'allumage d'origine Kia. Si une clé d'un autre fournisseur est utilisée, le commutateur d'allumage pourrait ne pas revenir à ON après START. Si cela arrive, le démarreur continuera de fonctionner, ce qui peut causer un incendie à cause d'un courant excessif circulant dans le câblage.

Fonctionnement des clés

Clé escamotable

■ Clé escamotable

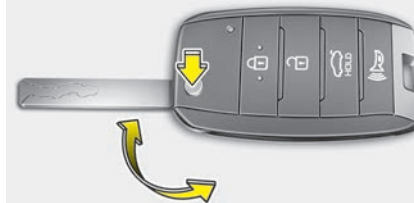

OSC047004N

Pour faire sortir la clé, appuyer sur le bouton de déverrouillage et la clé se dépliera automatiquement.

Pour la replier, on doit la rabattre manuellement tout en appuyant sur le bouton de déverrouillage.

⚠ MISE EN GARDE

- Utilisation du bouton de clé

Ne pas replier la clé sans appuyer sur le bouton de déverrouillage, car la clé pourrait s'endommager.

Clé intelligente

■ Clé intelligente



Pour enlever la clé mécanique, tenez le bouton enfoncé et sortez la clé mécanique.

Pour réinsérer la clé mécanique, placez la clé dans l'orifice et enfoncez-la jusqu'à ce que vous entendiez un déclic.

⚠ AVERTISSEMENT - Clé d'allumage ou clé intelligente

Ne jamais laisser les clés dans le véhicule avec des enfants sans surveillance. Laisser des enfants sans surveillance dans un véhicule avec un démarrage à clé ordinaire ou à clé intelligente est dangereux.

Les enfants copient les adultes et pourraient insérer la clé dans le commutateur d'allumage ou appuyer sur le bouton de démarrage. La clé permettrait alors aux enfants d'actionner les glaces ou autres fonctions électriques, ou même déplacer le véhicule, ce qui pourrait provoquer des blessures graves ou la mort.

CLÉ INTELLIGENTE (SI ÉQUIPÉ)

Fonctions de la clé intelligente



La clé intelligente permet de verrouiller ou déverrouiller une porte et même de faire démarrer le véhicule, sans insérer la clé dans le commutateur de contact.

Les fonctions des touches de la clé intelligente sont semblables à celle du télédéverrouillage. (voyez la chapitre "Télédéverrouillage".)

Verrouillage



Appuyer sur les touches sur les poignées de porte extérieures avant alors que toutes les portes sont fermées et qu'une porte est déverrouillée, verrouillera toutes les portes (et le capot et le coffre/hayon).

Les feux de détresse clignoteront et un carillon retentira une fois pour indiquer que toutes les portières. Le bouton ne fonctionne que lorsque la clé intelligente se trouve à moins de 0,7 à 1 m (28 à 40 po) de la poignée de porte extérieure. Si vous voulez confirmer qu'une porte est verrouillée ou non, vous devriez vérifier le bouton de verrouillage de la porte à l'intérieur du véhicule ou tirer sur la poignée de porte extérieure.

Dans les cas suivants, les portières ne se verrouilleront pas même si le bouton de la portière extérieure est sélectionné, et un carillon retentira pendant 3 secondes :

- la clé intelligente se trouve dans le véhicule;
- le commutateur d'allumage est en position ACC ou ON;
- une porte quelconque est ouverte, sauf le coffre/hayon.

Déverrouillage

Appuyer sur les touches de la poignée extérieure de la porte du conducteur alors que toutes les portes sont fermées et verrouillées, déverrouille la porte du conducteur. Les feux de détresse clignotent et le carillon sonne deux fois pour indiquer que la porte du conducteur est déverrouillée.

Appuyer sur la touche de la poignée extérieure de la porte du passager avant alors que toutes les portes sont fermées et verrouillées, déverrouille toutes les portes. Les feux de détresse clignotent et le carillon sonne deux fois pour indiquer que toutes les portes sont déverrouillées. Le bouton ne fonctionne que lorsque la clé intelligente se trouve à moins de 0,7 à 1 m (28 à 40 po) de la poignée de porte extérieure.

Démarrage

Vous pouvez faire démarrer le moteur sans insérer la clé. Pour obtenir de l'information détaillée, reportez-vous à la rubrique "Démarrage du moteur à l'aide d'une clé intelligente" au chapitre 6.

Ouverture du coffre (véhicule à 4 portières)

- Si le conducteur se situe à entre 70 et 100 cm (28 et 40 po) de la poignée extérieure du coffre avec la clé intelligente en sa possession et appuie sur la poignée, le coffre s'ouvrira.
- Si le conducteur ouvre le coffre, puis le referme, alors que toutes les portières sont fermées, le coffre se verrouillera à nouveau automatiquement (le voyant clignotera une fois).
- Si le conducteur ferme le coffre en laissant la clé intelligente à l'intérieur, une alarme retentira pendant environ 5 secondes. Dans ce cas, le coffre ne sera pas verrouillé et le conducteur pourra appuyer sur le bouton pour l'ouvrir et récupérer la clé intelligente.

Déverrouiller le hayon (véhicule à 5 portières)

- Si le conducteur se situe à entre 70 et 100 cm (28 et 40 po) de la poignée extérieure du hayon avec la clé intelligente en sa possession et appuyé sur la poignée, le hayon s'ouvrira.
- Si le conducteur ouvre le hayon, puis le referme, alors que toutes les portières sont fermées, le coffre se verrouillera à nouveau automatiquement (le voyant clignotera une fois).
- Si le conducteur ferme le hayon en laissant la clé intelligente à l'intérieur, le rappel de clé intelligente déverrouillera toutes les portières. Dans ce cas, le hayon ne sera pas verrouillé et le conducteur pourra appuyer sur le bouton pour l'ouvrir et récupérer la clé intelligente.

Précautions relatives à la clé intelligente

- Si, pour une raison quelconque, vous perdez votre clé intelligente, il vous sera impossible de faire démarrer le moteur. Faites remorquer le véhicule, selon le besoin, et communiquez avec un concessionnaire Kia agréé.
- Un maximum de 2 clés intelligentes peuvent être enregistrées pour un seul véhicule. Si vous perdez une clé intelligente, vous devez immédiatement vous rendre chez votre concessionnaire Kia agréé avec votre véhicule et votre clé afin de protéger votre véhicule contre tout vol possible.

- La clé intelligente ne fonctionnera pas dans les cas suivants :

- La clé intelligente se trouve près d'un émetteur radio tel qu'une station de radiodiffusion ou un aéroport qui peut provoquer une interférence avec le fonctionnement normal de la clé intelligente.
- La clé intelligente se trouve près d'une radio bidirectionnelle ou d'un téléphone cellulaire.
- La clé intelligente d'un autre véhicule est utilisée à proximité de votre véhicule.

Si la clé intelligente ne fonctionne pas correctement, ouvrez et fermez la porte au moyen de la clé mécanique. En cas de tout problème avec la clé intelligente, veuillez communiquer avec un concessionnaire Kia agréé.

- Si la clé Smart est à proximité de votre téléphone cellulaire ou de votre téléphone intelligent, le signal de la clé Smart pourrait être bloqué par le fonctionnement normal de votre téléphone cellulaire ou de votre téléphone intelligent.
- Le circuit interne de la clé pourrait être endommagé par l'humidité (boisson, eau, etc.) ou la chaleur. Les dommages causés par une exposition à des liquides ou à la chaleur ne sont pas couverts par la garantie du constructeur.

Il s'agit d'un point particulièrement important lorsque le téléphone est en mode actif comme lorsque vous faites un appel, recevez un appel, vous vous servez de la messagerie texte et/ou vous envoyez/recevez des courriels. Veuillez éviter de placer la clé Smart et votre téléphone cellulaire ou votre téléphone intelligent dans la même poche de pantalon ou de manteau et garder une distance adéquate entre les deux appareils.

- Toujours garder la clé intelligente sur soi en quittant le véhicule. Une clé intelligente laissée près ou dans le véhicule peut provoquer le déchargement de la batterie.



MISE EN GARDE
- Télécommande

Ne pas mouiller la clé Smart avec de l'eau ou autre liquide. Elle peut être endommagée.

Le présent appareil est conforme aux CNR d'Industrie Canada applicables aux appareils radio exempts de licence.

L'exploitation est autorisée aux deux conditions suivantes :

- (1) L'appareil ne doit pas produire de brouillage, et
- (2) L'utilisateur de l'appareil doit accepter tout brouillage radioélectrique subi, même si le brouillage est susceptible d'en compromettre le fonctionnement.

*** AVIS**

Tout changement ou modification expressément non approuvée par la partie responsable de la conformité, peut rendre nulle l'autorisation de l'utilisateur d'opérer cet appareil. Si le télédéverrouillage ne fonctionne pas suite à des changements ou à des modifications non approuvées par la partie responsable de la conformité, il ne sera pas couvert par la garantie du constructeur.

TÉLÉDÉVERROUILLAGE (SI ÉQUIPÉ)

Utilisation du télédéverrouillage

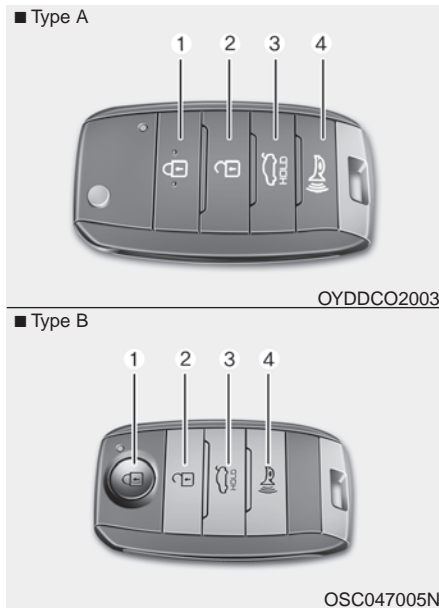

Verrouillage (1)

Toutes les portes (et le capot et le coffre/hayon) se verrouillent si vous appuyez sur le bouton de verrouillage. Appuyer sur la touche de verrouillage pour verrouiller toutes les portières (et le capot et le coffre/hayon). Si toutes les portières (et le capot et le coffre/hayon) sont fermés, les feux de détresse clignoteront et un carillon retentira une fois pour indiquer que toutes les portières (et le capot et le coffre/hayon) sont verrouillés.

Si vous appuyez sur le bouton de verrouillage pendant plus de 4 secondes, les feux de détresse clignoteront et le carillon sonnera une fois, confirmant que la porte est verrouillée. (si équipé)

Toutefois, si une porte est ouverte, les feux de détresse (et/ou le carillon) ne fonctionneront pas. Si toutes les portes sont fermées après que vous ayez appuyé sur le bouton, les feux de détresse clignoteront une fois.

Déverrouillage (2)

Appuyer une fois sur le bouton de déverrouillage déverrouille la porte du conducteur. Les feux de détresse clignoteront deux fois et un carillon retentira deux fois pour indiquer que la portière du conducteur est déverrouillée.

Si vous appuyez sur le bouton de déverrouillage une fois de plus dans les 4 secondes, toutes les portes se déverrouilleront. Les feux de détresse clignoteront deux fois (avec la clé intelligente, le carillon se fait aussi entendre) de plus, indiquant que toutes les portes sont déverrouillées. Après avoir appuyé sur le bouton, les portes se reverrouilleront automatiquement si aucune porte n'est ouverte dans les 30 secondes qui suivent.

Si le conducteur tente de verrouiller ou de déverrouiller les portières en appuyant sur la touche de verrouillage ou de déverrouillage dans les situations suivantes, les portières ne seront pas verrouillées ou déverrouillées.

- Pour verrouiller ou déverrouiller une portière quand l'allumage est sur ACC ou ON.
- Pour verrouiller une portière alors qu'une ou plusieurs portières sont ouvertes.

En fonction du véhicule, le conducteur peut désactiver ou activer le verrouillage sélectif.

* AVIS

Si le système de télédéverrouillage ne fonctionne pas en raison d'une clé mouillée avec de l'eau ou un autre liquide, la garantie du fabricant ne s'applique pas.

Ouverture du coffre (3)

Appuyer sur ce bouton pendant plus d'une seconde fait ouvrir le coffre.

Ouverture du hayon (3)

Appuyer sur ce bouton pendant plus d'une seconde fait ouvrir le hayon.

Cependant, une fois que le conducteur aura appuyé sur ce bouton, le hayon se verrouillera automatiquement, à moins qu'il ne soit ouvert dans les 30 secondes.

De plus, si le hayon est ouvert, puis refermé, il se verrouillera automatiquement.

Alarme (4)

L'avertisseur sonne et les feux de détresse clignotent pendant 30 secondes environ si vous appuyez sur ce bouton pendant plus de 0,5 seconde. Pour couper l'avertisseur et les feux de détresse, appuyez sur n'importe quel bouton de l'émetteur.

Mises en garde

L'émetteur (ou la clé intelligente) ne fonctionnera pas dans les conditions suivantes :

- La clé de contact se trouve dans le commutateur d'allumage.
- Vous êtes au-delà de la portée de l'émetteur (ou la clé intelligente) (30 m (90 pi) environ).
- La pile de l'émetteur (ou la clé intelligente) est faible.
- D'autres véhicules ou objets bloquent le signal.
- La température est extrêmement froide.
- L'émetteur (ou la clé intelligente) se trouve près d'un émetteur radio comme une station de radio ou un aéroport, qui fait interférence au fonctionnement normal de l'émetteur.

Si l'émetteur (ou la clé intelligente) ne fonctionne pas correctement, verrouillez et déverrouillez la porte avec la clé de contact. Si vous éprouvez des difficultés avec l'émetteur (ou la clé intelligente), consultez un concessionnaire Kia agréé.

- Si le transmetteur est à proximité de votre téléphone cellulaire ou de votre téléphone intelligent, le signal du transmetteur pourrait être bloqué par le fonctionnement normal de votre téléphone cellulaire ou de votre téléphone intelligent. Il s'agit d'un point particulièrement important lorsque le téléphone est en mode actif comme lorsque vous faites un appel, recevez un appel, vous vous servez de la messagerie texte et/ou vous envoyez/recevez des courriels.

Veuillez éviter de placer le transmetteur et votre téléphone cellulaire ou votre téléphone intelligent dans la même poche de pantalon ou de manteau et garder une distance adéquate entre les deux appareils.

Le présent appareil est conforme aux CNR d'Industrie Canada applicables aux appareils radio exempts de licence.

L'exploitation est autorisée aux deux conditions suivantes :

- (1) L'appareil ne doit pas produire de brouillage, et
- (2) L'utilisateur de l'appareil doit accepter tout brouillage radioélectrique subi, même si le brouillage est susceptible d'en compromettre le fonctionnement.

* AVIS

Tout changement ou modification expressément non approuvée par la partie responsable de la conformité, peut rendre nulle l'autorisation de l'utilisateur d'opérer cet appareil. Si le télédéverrouillage ne fonctionne pas suite à des changements ou à des modifications non approuvées par la partie responsable de la conformité, il ne sera pas couvert par la garantie du constructeur.

Remplacement des piles

■ Type A



OYDDCO2005

■ Type B, C

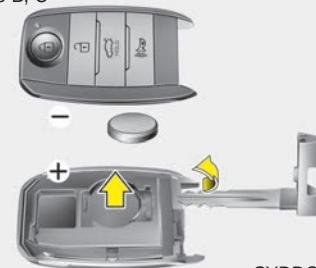

OYDDCO2006

Une pile devrait durer plusieurs années, mais si le transmetteur ou la clé intelligente cesse de bien fonctionner, remplacez la pile par une neuve.

Si vous ne savez pas exactement comment utiliser ou poser la pile, consultez un concessionnaire Kia agréé.

Type A

1. Ouvrez le couvercle du transmetteur.
2. Remplacez la pile par une pile neuve (CR2032). S'assurer que la pile est positionnée correctement lors du remplacement.
3. Refermez l'émetteur dans l'ordre inverse de son ouverture.

Type B

1. Retirer la clé mécanique.
2. Ouvrir le couvercle arrière.
3. Remplacez la pile par une pile neuve (CR2032). S'assurer que la pile est positionnée correctement lors du remplacement.
4. Refermez l'émetteur dans l'ordre inverse de son ouverture.

- Le transmetteur ou la clé intelligente est conçue pour fonctionner des années durant, sans problème. Cependant, l'exposition à l'humidité ou une décharge électrostatique peut causer un mauvais fonctionnement. Si vous ne savez pas exactement comment utiliser ou poser la pile, consultez un concessionnaire Kia agréé.
- Utiliser la mauvaise pile peut entraîner le mauvais fonctionnement du transmetteur ou de la clé intelligente. Assurez-vous d'utiliser la bonne pile.
-  Une batterie jetée d'une façon inappropriée peut être nuisible à l'environnement et la santé humaine. Jetez la batterie en suivant les lois ou les règlements locaux.

MISE EN GARDE

- Dommages à la télécommande

L'émetteur ou la clé intelligente pourrait ne plus fonctionner si on le laisse tomber, ou si on l'expose à l'humidité, l'électricité statique, la chaleur ou la lumière directe du soleil.

IC AVERTISSEMENT

Le présent appareil est conforme aux CNR d'Industrie Canada applicables aux appareils radio exempts de licence.

L'exploitation est autorisée aux deux conditions suivantes : (1) l'appareil ne doit pas produire de brouillage, et (2) l'utilisateur de l'appareil doit accepter tout brouillage radioélectrique subi, même si le brouillage est susceptible d'en compromettre le fonctionnement.

Dispositif antidémarrage

Votre véhicule est muni d'un antidémarrage électronique qui réduit le risque d'une utilisation non autorisée du véhicule.

L'antidémarrage électronique se compose d'un petit transpondeur dans la clé de contact et de dispositifs électroniques dans le véhicule.

Chaque fois que vous insérez la clé de contact dans le commutateur et la tournez sur ON, l'antidémarrage électronique vérifie la clé de contact afin d'assurer qu'elle est valide.

Si la clé est valide, le moteur démarre.

Si la clé n'est pas valide, le moteur ne démarre pas.

Désactiver le dispositif antidémarrage :

Insérez la clé de contact dans le barillet et tournez-la sur ON.

Activer le dispositif antidémarrage :

Tournez la clé de contact sur OFF. L'antidémarrage s'active automatiquement. Sans une clé de contact valide, le moteur ne démarrera pas.

Le code de l'antidémarrage est unique à chaque client et devrait être gardé confidentiel. Ne laissez pas le code dans le véhicule.

*** AVIS**

Garder chaque clé séparée afin d'éviter une anomalie au démarrage.

Ne placez aucun objet métallique près du commutateur d'allumage.

Ces objets pourraient couper le signal du transpondeur et empêcher le moteur de démarrer.

S'il vous faut des clés additionnelles ou si vous perdez vos clés, consultez un concessionnaire Kia agréé.



MISE EN GARDE

- Dommage à l'antidémarrage

Ne soumettez pas l'antidémarrage à l'effet de l'humidité, à une décharge électrostatique ou à une manutention brusque. Vous pourriez l'endommager.



MISE EN GARDE

- Modifications à l'antidémarrage

Ne changez, ne modifiez ni n'ajustez l'antidémarrage car cela pourrait entraîner son mauvais fonctionnement.

Le présent appareil est conforme aux CNR d'Industrie Canada applicables aux appareils radio exempts de licence.

L'exploitation est autorisée aux deux conditions suivantes :

- (1) L'appareil ne doit pas produire de brouillage, et
- (2) L'utilisateur de l'appareil doit accepter tout brouillage radioélectrique subi, même si le brouillage est susceptible d'en compromettre le fonctionnement.

*** AVIS**

Tout changement ou modification expressément non approuvée par la partie responsable de la conformité, peut rendre nulle l'autorisation de l'utilisateur d'opérer cet appareil.

Procédure de secours (supplantation)

Si vous tournez la clé de contact sur ON et que le témoin d'antidémarrage () s'éteint après avoir clignoté 5 fois, il y a un problème avec le transpondeur de la clé de contact. Vous ne pourrez pas faire démarrer le moteur sans la procédure de secours. Pour faire démarrer le moteur, vous devez entrer votre code en utilisant le commutateur d'allumage.

L'exemple suivant montre comment entrer le code " 2345 ".

1. Tournez la clé de contact sur ON. Le témoin d'antidémarrage () clignotera 5 fois et s'éteindra, indiquant le début de la procédure de secours.
2. Ramenez la clé de contact à la position ACC.

3. Pour entrer le premier chiffre ("2": dans l'exemple), tournez la clé de contact sur ON et ACC deux fois. Procédez ainsi pour les chiffres suivants, dans les 3 à 10 secondes qui suivent (ainsi, pour le chiffre "3", tournez la clé de contact sur ON et ACC trois fois).
4. Si tous les chiffres du code ont été entrés correctement, vous pourrez faire démarrer le moteur dans les 30 secondes. Si vous tentez de faire démarrer le moteur après 30 secondes, le moteur ne démarrera pas et vous devrez entrer le code de nouveau.

Après avoir utilisé la procédure de secours, vous devriez vous rendre immédiatement chez un concessionnaire Kia agréé afin de faire inspecter et réparer la clé de contact ou le système antidémarrage.

ANTIVOL (SI ÉQUIPÉ)

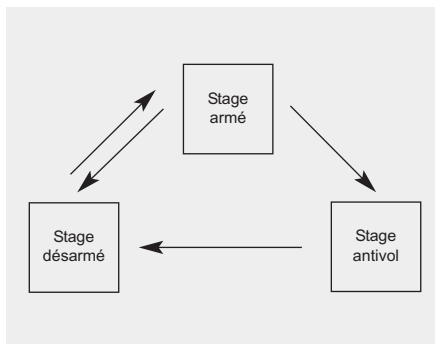

Le dispositif est conçu pour protéger contre l'entrée non autorisée dans le véhicule. Le dispositif comprend trois stages de service : armé, antivol et désarmé. S'il est déclenché, le dispositif fait entendre une alarme sonore et fait clignoter les feux de détresse.

Stage armé

Avec la clé intelligente

Stationner le véhicule et arrêter le moteur. Armer l'alarme en suivant la procédure décrite ci-dessous.

1. Éteindre le moteur.
2. S'assurer que toutes les portières (et le hayon) et le capot du moteur sont correctement fermés.
3. • Verrouiller les portières en appuyant sur le bouton situé sur la poignée extérieure de la portière avant, en ayant la clé intelligente en sa possession.

Une fois les étapes ci-dessus réalisées, les feux de détresse s'allument une fois pour indiquer que le système est armé.

Si une portière reste ouverte, les portières ne se verrouilleront pas, et un carillon sonnera pendant 3 secondes. Fermer la portière restée ouverte et essayer à nouveau de verrouiller les portières.

Si le hayon ou le capot reste ouvert, les feux de détresse ne s'allumeront pas et l'alarme antivol ne sera pas activée. Refermer le hayon ou le capot pour activer l'alarme, et les feux de détresse clignoteront une fois.

- Pour verrouiller les portières, appuyer sur la touche de verrouillage de la clé intelligente.

Une fois les étapes ci-dessus réalisées, les feux de détresse s'allumeront une fois pour indiquer que le système est armé.

Si une portière (ou le coffre/hayon) ou le capot du moteur reste ouvert, les feux de détresse ne s'allumeront pas et l'alarme antivol ne sera pas activée. Refermer toutes les portières (et le coffre/hayon) et le capot pour activer l'alarme, et les feux de détresse clignoteront une fois.

Avec la télécommande

Stationner le véhicule et arrêter le moteur. Armer l'alarme en suivant la procédure décrite ci-dessous.

1. Éteindre le moteur et retirer la clé de l'allumage.
2. S'assurer que toutes les portières (et le hayon), et le capot du moteur sont correctement fermés.
3. Pour verrouiller les portières, appuyer sur la touche de verrouillage de la télécommande.

Une fois les étapes ci-dessus réalisées, les feux de détresse clignoteront une fois pour indiquer que le système est armé.

Si une portière (ou le hayon) ou le capot du moteur reste ouvert, les feux de détresse ne s'allumeront pas et l'alarme antivol ne sera pas activée. Refermer toutes les portières (et le hayon) et le capot pour activer l'alarme, et les feux de détresse clignoteront une fois.

- **Ne pas activer l'alarme tant que tous les passagers n'ont pas quitté le véhicule. Si l'alarme est activée alors qu'un passager est toujours dans le véhicule, l'alarme pourrait se déclencher si le passager sort du véhicule. Si on ouvre une portière, le hayon ou le capot dans les 30 secondes suivant l'activation de l'alarme, elle sera désactivée, afin d'empêcher un déclenchement inutile.**

Stage antivol

L'alarme sera activée si une des conditions suivantes survient alors que le système est armé.

- On peut ouvrir les portières avant ou arrière sans utiliser la clé mécanique ou la télécommande (ou la clé intelligente).
- On peut ouvrir le coffre sans utiliser la clé mécanique ou la télécommande (ou la clé intelligente).
- Le capot est ouvert.

Le klaxon retentit et les feux de détresse clignotent continuellement pendant 27 secondes environ. Pour éteindre le système, déverrouillez les portes avec le transmetteur (ou la clé intelligente).

Stage désarmé

Le système sera désarmé quand :

Transmetteur

- Vous appuyez sur le bouton de déverrouillage des portes.
- Le moteur est mis en marche (dans les 3 secondes).
- Le commutateur d'allumage est laissé sur ON pendant 30 secondes ou plus.

Clé intelligente

- Vous appuyez sur le bouton de déverrouillage des portes.
- Vous appuyez sur le bouton extérieur de la porte avant alors que vous portez la clé intelligente.
- Le moteur est mis en marche. (dans les 3 secondes)

Une fois les portes déverrouillées, les feux de détresse clignotent deux fois pour indiquer que le système est désarmé.

Si, après avoir appuyé sur le bouton de déverrouillage, une porte (ou le hayon) n'est pas ouverte dans les 30 secondes, le système s'arme de nouveau.

*** AVIS**

- Évitez d'essayer de faire démarrer le véhicule alors que l'antivol est activé. Le démarreur est hors circuit quand l'antivol est activé. Si le système ne se désarme pas avec la télécommande, insérez la clé dans le commutateur d'allumage, tournez le commutateur sur ON et attendez 30 secondes. L'antivol sera alors désarmé.
- Si vous perdez vos clés, consultez un concessionnaire Kia agréé.

SERRURES DE PORTE

Actionner les serrures de porte de l'extérieur du véhicule

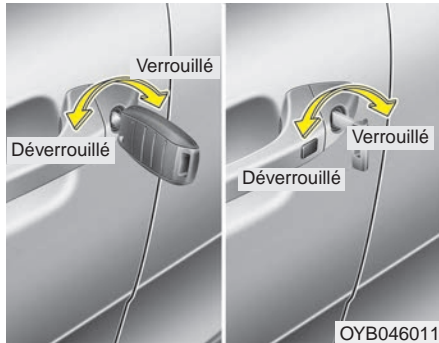

- Pour verrouiller les portières, tourner la clé vers l'arrière du véhicule. Pour les déverrouiller, tourner la clé vers l'avant du véhicule.
- Si vous verrouillez/déverrouillez les portes avec la clé, toutes les portes du véhicule se verrouillent/déverrouillent automatiquement.

- Tourner la clé sur la portière du conducteur vers l'avant du véhicule pour déverrouiller la portière du conducteur. Répéter l'opération dans les 4 secondes pour déverrouiller toutes les portières.
- Les portes peuvent aussi être verrouillées et déverrouillées avec l'émetteur (ou la clé intelligente). (si équipé)
- Une fois les portes déverrouillées, elles peuvent être ouvertes en tirant la poignée de la porte.
- Pour fermer une porte, poussez-la de la main. Assurez-vous que toutes les portes sont bien fermées.

* AVIS

- Par temps froid et pluvieux, le mécanisme de verrouillage et de porte peut ne pas bien fonctionner à cause du gel.
- Si la porte est verrouillée/déverrouillée à plusieurs reprises successives avec la clé de contact ou le commutateur de serrure, le dispositif peut cesser de fonctionner un moment afin de protéger le circuit et d'empêcher des dommages aux composantes du dispositif.

⚠ AVERTISSEMENT

- **Toujours fermer correctement les portières avant de partir. Une portière mal fermée pourrait s'ouvrir quand le véhicule est en mouvement.**
- **Garder les mains hors de la trajectoire de la portière afin d'éviter les blessures lors de la fermeture.**

⚠ MISE EN GARDE

Ne pas ouvrir et refermer la portière de façon répétée ou avec une force excessive. Cela pourrait endommager la portière.

⚠ AVERTISSEMENT

Si des passagers doivent rester dans le véhicule alors qu'il fait très chaud ou très froid dehors, cela pose des risques de blessure et de mort. Ne jamais verrouiller le véhicule de l'extérieur si quelqu'un se trouve à l'intérieur.

Actionner les serrures de porte de l'intérieur du véhicule

Utiliser le bouton de verrouillage



- Pour déverrouiller une porte, tirez le bouton de verrouillage (1) à la position déverrouillée. La marque rouge sera alors visible.
- Pour verrouiller une porte, poussez le bouton de verrouillage (1) à la position verrouillée. Si la porte est bien verrouillée, la marque rouge du bouton ne sera pas visible.
- Pour ouvrir la porte, tirez la poignée de la porte (2).

- Si la poignée intérieure de la porte avant est tirée alors que le bouton de serrure est en position verrouillée, le bouton se déverrouille et la porte s'ouvre.
- Les portes avant ne peuvent pas être verrouillées si la clé de contact est dans le commutateur (ou si la clé intelligente se trouve dans le véhicule) et qu'une porte est ouverte.

Si une serrure à commande électrique ne fonctionne pas alors que vous êtes dans le véhicule, essayez l'une de ces techniques :

- Actionnez la serrure à plusieurs reprises (électronique et manuelle) tout en tirant simultanément sur la poignée de porte.
- Actionnez les autres serrures et poignées de porte, à l'avant et à l'arrière.
- Abaissez la glace avant et utilisez la clé pour déverrouiller la porte de l'extérieur.

Commutateur de verrouillage central (si équipé)

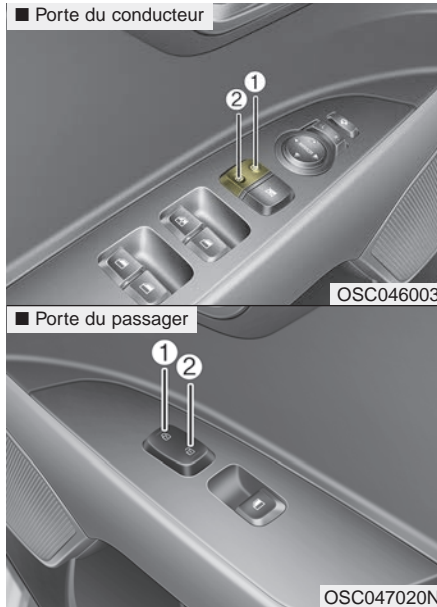

S'actionne en appuyant sur le commutateur de verrouillage central des portes.

- Appuyer sur la position de verrouillage (1) du commutateur verrouille toutes les portes du véhicule.
- Appuyer sur la position de déverrouillage (2) du commutateur déverrouille toutes les portes du véhicule.
- Si la clé se trouve dans le commutateur d'allumage (ou si la Smartkey se trouve dans le véhicule) et qu'une porte est ouverte, les portes ne se verrouilleront (1) pas quand vous appuierez sur le commutateur de verrouillage central.

⚠ AVERTISSEMENT - Portes

- Les portes devraient toujours être bien fermées et verrouillées quand le véhicule est en mouvement, afin d'éviter l'ouverture accidentelle d'une portes.
- Avant d'ouvrir une portière, s'assurer qu'il n'y a pas de véhicule, de moto, de bicyclette ou de piéton sur la trajectoire de la portière. Ouvrir une portière alors que quelque chose ou quelqu'un s'en approche peut endommager la portière ou causer des blessures.

⚠ AVERTISSEMENT

- Enfants, animaux et personnes handicapés laissés sans surveillance

Ne jamais laisser des enfants, des animaux ou des personnes handicapées sans surveillance à l'intérieur d'un véhicule. La température d'un véhicule fermé peut devenir très élevée, pouvant causer des blessures graves ou même la mort d'un enfant, d'un animal ou d'une personne handicapée sans surveillance qui serait incapable de sortir seul du véhicule.

Dispositif de déverrouillage des portes sur détection d'un choc (si équipé)

Toutes les portes se déverrouillent automatiquement quand un choc entraîne le déploiement des coussins gonflables.

Auto-verrouillage/déverrouillage des portes (si équipé)

- Toutes les portes se verrouillent automatiquement quand le levier de vitesse est déplacé de P (Park).
- Toutes les portes se déverrouillent automatiquement quand le levier de vitesse est placé sur P (Park).

Dispositif de verrouillage par détection de la vitesse (si équipé)

Toutes les portières se verrouillent automatiquement dès que la vitesse du véhicule dépasse 15 km/h (9 mi/h). Toutes les portières se déverrouillent automatiquement quand vous éteignez le moteur ou quand vous retirez la clé du commutateur d'allumage.

Un concessionnaire Kia agréé peut activer ou désactiver certaines fonctions d'auto-verrouillage/déverrouillage, comme suit :

- auto-déverrouillage des portes à l'aide du bouton de verrou de porte du conducteur;
- auto-verrouillage/déverrouillage des portes en plaçant le levier de vitesse ailleurs que sur P (Park) ou sur P (Park);
- auto-déverrouillage des portes en retirant la clé de contact du commutateur (dans le cas de la clé intelligente, quand le bouton ENGINE START/STOP est tourné sur OFF);

Si vous voulez activer ou désactiver certaines fonctions d'auto-verrouillage/déverrouillage, consultez un concessionnaire Kia agréé.

Serrure de porte arrière à l'épreuve des enfants

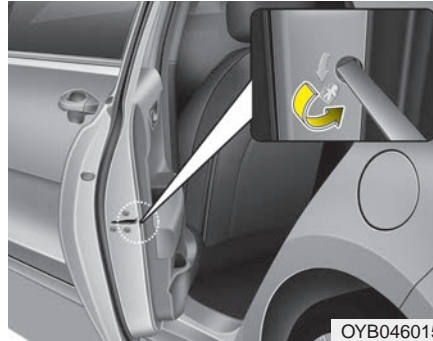

Une serrure à l'épreuve des enfants est fournie pour aider à empêcher les enfants d'ouvrir les portes arrière par accident, de l'intérieur du véhicule. Les serrures de sécurité des portes arrière devraient être utilisées chaque fois qu'un enfant se trouve dans le véhicule.

1. Ouvrez la porte arrière.
2. Poussez sur " Lock (🔒) " la serrure à l'épreuve des enfants qui se trouve sur la bordure arrière de la porte. Si le loquet de sécurité pour enfants est engagé, la porte arrière ne s'ouvrira pas même si l'on actionne la poignée de porte intérieure.
3. Fermez la porte arrière.

Pour ouvrir la porte arrière, tirez la poignée extérieure de la porte.

Bien que les portes puissent être déverrouillées, la portearrière ne s'ouvrira pas en tirant sur la poignée intérieure tant que la serrure à l'épreuve des enfants n'est pas en position déverrouillée.

AVERTISSEMENT

**- Verrous de sécurité des
portières arrière**

Utiliser les verrous de sécurité des portières arrière, qui empêchent d'ouvrir les portières de l'intérieur, lorsqu'un enfant se trouve dans le véhicule. Si un enfant ouvre une portière par inadvertance alors que le véhicule est en mouvement, il pourrait tomber sur la chaussée.

COFFRE (VÉHICULE À 4 PORTIÈRES)

Ouverture du coffre



Pour ouvrir le coffre de l'intérieur du véhicule, tirez la manette de dégagement du panneau du coffre.

Une fois le coffre ouvert puis refermé, il se verrouille automatiquement.

* AVIS

Par temps froid ou pluvieux, le gel pourra empêcher la serrure ou le mécanisme du coffre de fonctionner correctement.

⚠ AVERTISSEMENT

Le panneau du coffre se soulèvera. Assurez-vous qu'il n'y a aucun objet ni aucune personne près de l'arrière du véhicule quand vous ouvrez le coffre.

⚠ MISE EN GARDE

Assurez-vous de fermer le coffre avant de conduire le véhicule. Des objets fiés dans le coffre pourraient être endommagés si le coffre n'est pas fermé correctement avant de partir.

Fermeture du coffre

Pour fermer le coffre, abaissez le panneau du coffre et pressez-le pour qu'il s'enclenche. Essayez toujours de soulever le panneau pour vous assurer que le coffre est bien fermé.

⚠ AVERTISSEMENT - Gaz d'échappement

Le couvercle du coffre devrait toujours être tenu complètement fermé quand le véhicule est en marche. Si on le laisse ouvert ou entrouvert, des gaz d'échappement toxiques peuvent entrer dans le véhicule et causer des malaises graves ou la mort.

⚠ AVERTISSEMENT

Ne jamais laisser personne s'installer dans le coffre. Le coffre est un endroit très dangereux en cas de collision.

Ouverture d'urgence du coffre

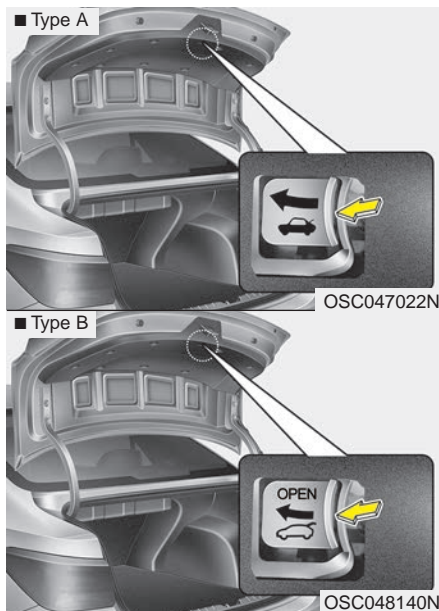

Ne jamais installer personne dans le coffre. Le coffre est un endroit extrêmement dangereux en cas de collision.

Utiliser le levier d'ouverture d'urgence uniquement en cas d'extrême urgence. Dans ce cas, user d'extrême prudence, surtout si le véhicule est en mouvement.

Ce véhicule est équipé d'un levier d'ouverture d'urgence du coffre, situé à l'intérieur du coffre. Si quelqu'un se trouve enfermé par inadvertance dans le coffre, tourner la poignée dans le sens de la flèche pour déclencher le mécanisme et ouvrir le coffre.

COFFRE INTELLIGENT (VÉHICULE À 4 PORTIÈRES, SI ÉQUIPÉ)

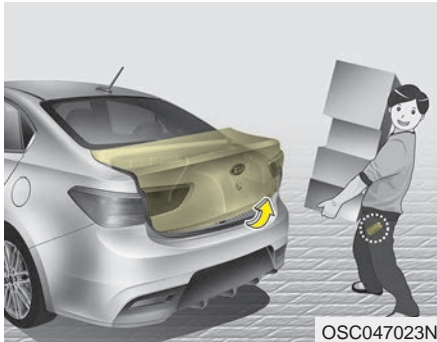

Si le véhicule est doté d'une clé intelligente, on peut ouvrir le coffre sans y toucher.

Comment utiliser le coffre intelligent

Le coffre peut être ouvert à distance si les conditions suivantes sont remplies :

- 15 secondes après que toutes les portes aient été fermées et verrouillées.
- La clé intelligente se trouve dans la zone de détection pendant plus de 3 secondes.

*** AVIS**

- Le coffre intelligent ne fonctionne pas si :
 - La clé intelligente est détectée dans les 15 secondes après avoir fermé et verrouillé les portes et la détection est continue.
 - La clé intelligente est détectée dans les 15 secondes après avoir fermé et verrouillé les portes et en-deça de 1,5 m (60 po) de la poignée des portières avant. (Véhicules équipés de l'éclairage d'accueil)
- Si la clé intelligente est laissée dans la zone de détection dans les 15 secondes suivant la fermeture et le verrouillage des portières, la fonction sera automatiquement désactivée après 10 minutes.
 - Une porte n'est pas fermée ou verrouillée.
 - La clé intelligente se trouve dans le véhicule.

1. Paramètres

Pour activer le coffre intelligent,

- (1) Changer les modes ACL au mode Réglage d'utilisateur.
- (2) Sélectionner le mode Portière.
- (3) Activer le coffre intelligent.

* Pour obtenir davantage de renseignements, se référer à la section " Écran ACL " de ce chapitre.

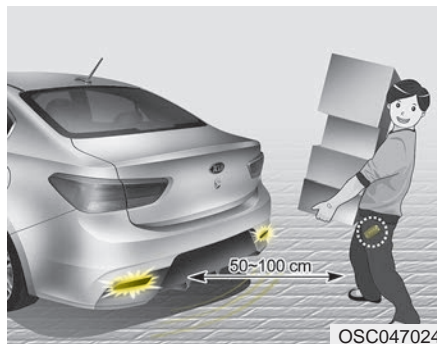

2. Détection et alerte

Si vous vous trouvez dans la zone de détection (50 à 100 cm (20 à 40 po) derrière le véhicule) avec la clé intelligente, les feux de détresse clignoteront et le carillon sonnera pendant environ 3 secondes pour vous aviser que la clé intelligente a été détectée et le coffre s'ouvrira.

* AVIS

Ne vous approchez pas de la zone de détection si vous ne voulez pas ouvrir le coffre. Si vous entrez dans la zone de détection par inadvertance et que les feux de détresse et le carillon s'actionnent, retirez-vous de la zone de détection avec la clé intelligente. Le coffre restera fermé.



3. Ouverture automatique

Les feux de détresse clignoteront le carillon sonnera 2 fois puis le coffre s'ouvrira lentement.

⚠ AVERTISSEMENT

S'assurer que rien ne tombe de l'arrière de l'espace de chargement lors de l'ouverture du coffre. Cela pourrait en effet causer des blessures graves.

*** AVIS**

Gardez la clé hors de la portée des enfants. Les enfants pourraient ouvrir le coffre intelligent par inadvertance en jouant près de l'arrière du véhicule.

- Assurez-vous de fermer le coffre avant de prendre la route.
- Assurez-vous qu'il n'y a personne ni aucun objet autour du coffre avant d'ouvrir ou de fermer le coffre à commande électrique.
- Assurez-vous de désactiver le coffre intelligent quand vous lavez le véhicule. Sinon, le coffre pourrait s'ouvrir par inadvertance.

Désactiver le coffre intelligent à l'aide de la clé intelligente



1. Portière verrouillée
2. Portière déverrouillée
3. Coffre ouvert
4. Alarme

Si vous appuyez sur un bouton quelconque de la clé intelligente pendant le stage de détection et d'alerte, la fonction de coffre intelligent se désactivera.

Assurez-vous de savoir comment désactiver le coffre intelligent dans un cas d'urgence.

* AVIS

- Si vous appuyez sur le bouton de déverrouillage des portières (2), le coffre intelligent se désactivera temporairement. Mais si vous n'ouvrez pas une portière dans les 30 secondes, le coffre intelligent se réactivera.
- Si vous appuyez sur le bouton d'ouverture du coffre (3) pendant plus d'une seconde, le coffre s'ouvrira.
- Si vous appuyez sur le bouton de verrouillage des portières (1) ou d'ouverture du coffre (3) alors que la fonction de coffre intelligent n'est pas au stage de détection et d'alerte, le coffre intelligent ne sera pas désactivé.
- Si la fonction d'ouverture du coffre intelligent est désactivée en appuyant sur une touche de la clé intelligente ou en ouvrant une portière, cette fonction peut être réactivée en fermant et en verrouillant toutes les portières.

Zone de détection

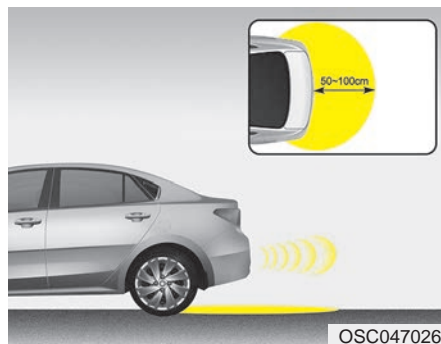

- Le coffre intelligent s'engage sur détection de l'alerte de présence de la clé intelligente en-deça de 50 à 100 cm du coffre.
- L'alerte s'arrête dès que la clé intelligente sort de la zone de détection pendant le stage de détection et d'alerte.

* AVIS

- Le coffre intelligent ne fonctionnera pas dans les situations suivantes :
 - La clé intelligente se trouve près d'un transmetteur radio comme une station de radio ou un aéroport qui pourrait faire interférence au bon fonctionnement de l'émetteur.
 - La clé intelligente se trouve près d'un émetteur-récepteur radio mobile ou d'un téléphone cellulaire.
 - La clé intelligente d'un autre véhicule est utilisée à proximité de votre véhicule.
- La distance de détection peut être supérieure ou inférieure quand :
 - Un côté du véhicule est soulevé pour le remplacement d'un pneu ou l'inspection d'un véhicule.
 - Le véhicule est garé dans une pente ou sur une route non goudronnée, etc.

HAYON (VÉHICULE À 5 PORTIÈRES)

Ouverture du hayon

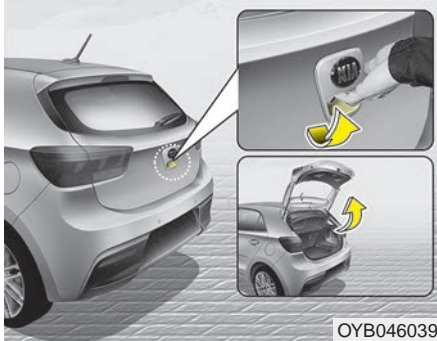

- Le hayon se verrouille ou se déverrouille quand toutes les portes sont verrouillées ou déverrouillées avec la clé, le transmetteur ou le commutateur de verrouillage central.
- Si le hayon est déverrouillé, on peut l'ouvrir en appuyant sur le contacteur de la poignée et en tirant celle-ci vers le haut.

- Si toutes les portières sont verrouillées, et que le conducteur appuie sur la touche de déverrouillage du hayon sur la clé intelligente pendant plus d'une seconde, seul le hayon est déverrouillé. Si le hayon est ouvert, puis refermé, le hayon se verrouillera automatiquement.

* Il n'y a pas de serrure

* AVIS

Par temps froid et humide, les serrures et mécanismes de portes peuvent ne pas bien fonctionner à cause du gel.

⚠ AVERTISSEMENT

Le hayon s'ouvre vers le haut. Assurez-vous qu'aucun objet et qu'aucune personne ne se trouve près de l'arrière du véhicule quand vous ouvrez le hayon.

⚠ MISE EN GARDE

- Jambe du hayon

Assurez-vous de bien fermer le hayon avant de prendre la route. Vous pourriez endommager les élévateurs du hayon et la quincaillerie de fermeture si le hayon n'est pas bien fermé.

Fermeture du hayon



Pour fermer le hayon, abaissez-le et poussez-le fermement. Assurez-vous que le hayon est solidement enclenché.

Assurez-vous de garder les mains, les pieds et toute autre partie du corps à distance sûre avant de fermer le hayon.

⚠ MISE EN GARDE

- Fermer le hayon

Assurez-vous qu'il n'y a rien près de l'attache et de la gâche quand vous fermez le hayon sinon vous risqueriez d'endommager l'attache du hayon.

⚠ AVERTISSEMENT

- Fumées d'échappement

Si vous roulez avec le hayon ouvert, il y a risque que des gaz d'échappement nocifs entrent dans le véhicule, pouvant causer des blessures graves ou mortelles aux occupants.

Si vous devez conduire le hayon ouvert, gardez les événements et toutes les fenêtres ouverts pour assurer l'entrée d'un air frais additionnel dans le véhicule.

⚠ AVERTISSEMENT

- S'asseoir dans l'espace de chargement

Les occupants ne devraient jamais s'asseoir dans le coffre où il n'y a aucun dispositif de retenue. Pour éviter des blessures en cas d'accident ou d'arrêt brusque, les occupants devraient toujours être bien retenus.

Ouverture d'urgence du hayon



Votre véhicule est équipé d'un dispositif d'ouverture d'urgence, situé dans le bas du hayon. Si une personne est enfermée par inadvertance dans le compartiment à bagages. Le hayon peut être ouvert en procédant comme suit :

1. Introduisez la clé mécanique dans l'orifice.
2. Poussez la clé mécanique vers la droite.
3. Relevez le hayon.

⚠ AVERTISSEMENT

- **Ne jamais laisser personne s'installer dans le coffre. Il s'agit d'un emplacement très dangereux en cas d'accident.**
- **N'utilisez le levier d'ouverture qu'en cas d'urgence. Utilisez-le avec extrême précaution, surtout si le véhicule est en mouvement.**

GLACES

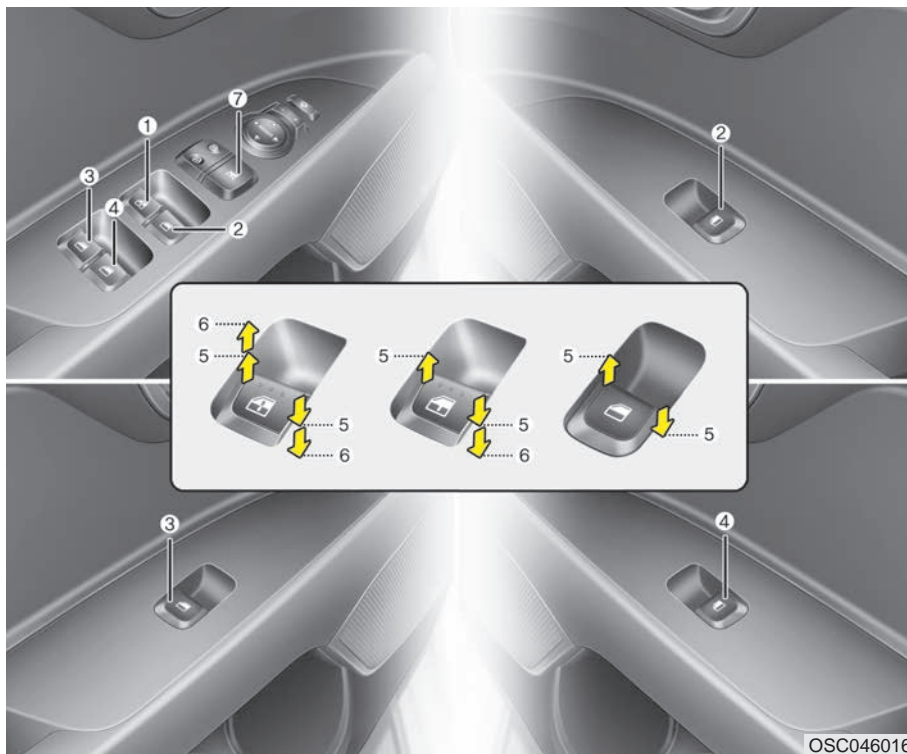

- (1) Commutateur du lève-glace, côté conducteur
- (2) Commutateur du lève-glace, côté passager avant
- (3) Commutateur du lève-glace arrière gauche*
- (4) Commutateur du lève-glace arrière droit*
- (5) Soulèvement et abaissement de la glace
- (6) Élévation/abaissement automatique des vitres à commande électrique* (Glace du conducteur)
- (7) Loquet des glaces à commande électrique*

* : si équipé

* AVIS

Par temps froid et humide, le gel peut nuire au bon fonctionnement des glaces à commande électrique.

Glaces à commande électrique (si équipé)

Les vitres à commande électrique ne s'actionnent que si la clé de contact se trouve en position ON. Chaque porte est munie d'un commutateur de commande de vitre. Pour le conducteur, on retrouve un commutateur de verrouillage qui empêche l'actionnement des vitres des passagers arrière.

Les glaces à commandes électriques peuvent être actionnées pendant environ 10 minutes après le retrait de la clé d'allumage ou après que la clé est positionnée sur ACC ou LOCK. Si toutefois, les portes sont ouvertes, les vitres à commande électrique ne peuvent pas être actionnées, même en deçà du délai de 30 secondes.

Si la glace ne peut pas être fermée parce qu'elle est bloquée par un objet, retirer l'objet puis fermer la glace.

* AVIS

Lorsque vous conduisez tandis que les glaces arrière sont baissées ou que le toit ouvrant (si équipé) est en position ouverte (ou partiellement ouverte), un bruit d'infiltration ou de pulsation peut se faire entendre. Ce bruit est normal et on peut le réduire ou l'éliminer en prenant les mesures suivantes. Si le bruit se fait entendre alors que l'une ou les deux glaces arrière sont baissées, abaissez partiellement les deux glaces avant d'environ 2,5 cm. Si vous entendez le bruit tandis que le toit ouvrant est ouvert, refermez-le légèrement.

⚠ MISE EN GARDE

Ne pas installer d'accessoires près de la zone d'ouverture des glaces. Cela pourrait entraver le fonctionnement de la protection anti-pincement, décrite dans la section « Protection antipincement » de ce manuel.

Soulèvement et abaissement des glaces (si équipé)

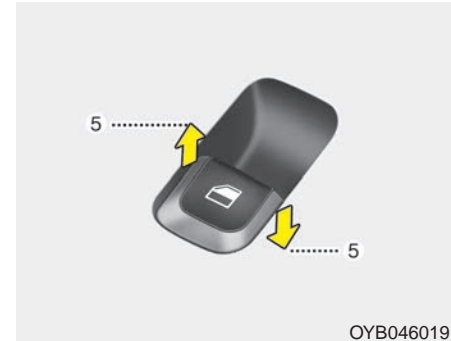

OYB046019

Un commutateur maître des lève-glaces se trouve sur la porte du conducteur; il commande toutes les glaces du véhicule.

Pour soulever ou abaisser une glace, abaissez ou soulevez la partie avant du commutateur correspondant à la glace à commander (5).

Glace à auto-abaissement (si équipée) (Glace du conducteur)

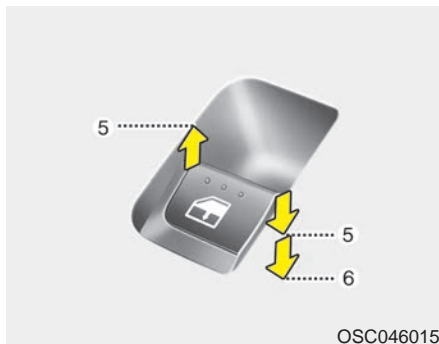

Abaisser momentanément le commutateur de lève-glace à la deuxième position de détente (6) abaisse complètement la glace du conducteur même si vous relâchez le commutateur. Pour arrêter la glace à la position désirée alors que la glace monte ou descend, appuyer brièvement sur le commutateur dans la direction opposée de la glace.

Glace à levée/descente automatique (si équipée)

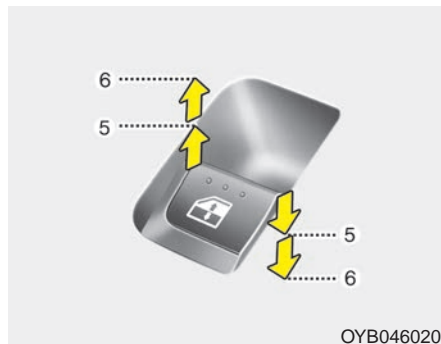

La glace baisse ou monte entièrement lorsqu'on appuie ou que l'on tire momentanément le commutateur de lève-glace à la position du deuxième cran d'arrêt (6) et ce, même lorsqu'on relâche le commutateur. Pour arrêter la vitre au niveau désiré alors qu'elle se déplace, soulevez ou appuyez sur le commutateur dans le sens inverse du mouvement de la vitre.

Si on n'utilise pas la glace à commande électrique de manière appropriée, le système de commande électrique des glaces doit être réinitialisé comme suit :

1. Tournez le commutateur d'allumage à la position "ON".
2. Relevez la glace du conducteur et continuez à tirer sur le commutateur de lève-glace pendant au moins 1 seconde après que la glace est complètement relevée.

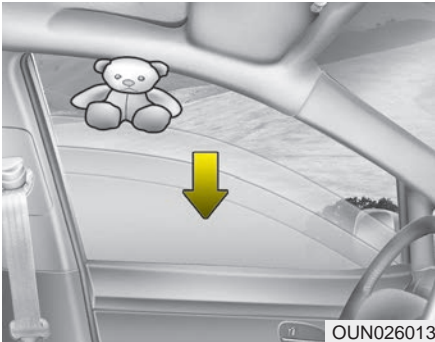

Inversion automatique (si équipé)

Si le mouvement ascendant de la glace est bloqué par un objet ou une partie du corps, la glace détecte la résistance et le mouvement ascendant cesse. La glace descend alors d'environ 30 cm (11,8 po) pour permettre de retirer l'objet.

Si la glace détecte la résistance pendant que son contacteur est tiré continuellement vers le haut, celle-ci cessera son mouvement vers le haut puis s'abaissera d'environ 2,5 cm (1 po).

Si l'interrupteur de lève-glace est tiré continuellement vers le haut à nouveau dans les cinq 5 secondes qui suivent l'abaissement de la glace au moyen de la fonction d'inversion automatique, cette dernière ne fonctionnera pas.

La fonction d'arrêt automatique de la glace du conducteur n'est active que lorsque la fonction de levée automatique est utilisée en tirant l'interrupteur entièrement vers le haut. La fonction d'arrêt automatique ne fonctionne pas si la glace est levée à l'aide de la position mi-chemin de l'interrupteur de lève-glace.

⚠ AVERTISSEMENT

Vérifiez toujours pour déceler la présence d'obstructions avant de lever quelque glace que ce soit, afin d'éviter les blessures et les dommages au véhicule. Si un objet d'un diamètre inférieur à 4 mm (0,16 po) est coincé entre la glace et la coulisse supérieure, il se peut que la glace à arrêt automatique ne détecte pas la résistance et qu'elle ne s'arrête pas pour inverser sa direction.

⚠ AVERTISSEMENT

La protection anti-pincement ne fonctionne pas lors de la réinitialisation des glaces. S'assurer que rien ni personne ne se trouve sur la trajectoire de la glace avant de la refermer, afin d'éviter les blessures ou les dommages au véhicule.

⚠ AVERTISSEMENT

Ne jamais installer d'accessoires dépassant par une glace ouverte. Cela pourrait empêcher le bon fonctionnement de la sécurité anti-pincement.

Loquet des lève-glaces (si équipé)

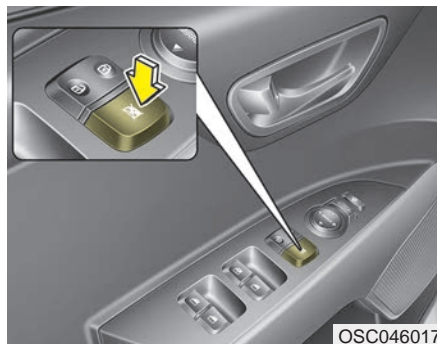

Le conducteur peut verrouiller les commutateurs d'ouverture/de fermeture des glaces arrière en appuyant sur le commutateur de verrouillage des glaces (la position verrouillage est la position appuyée).

Quand le commutateur de verrouillage des glaces est appuyé :

- Le conducteur peut actionner toutes les glaces électriques.
- Le passager avant peut actionner sa propre glace.
- Les passagers arrière ne peuvent pas actionner leurs propres glaces.

⚠ MISE EN GARDE

- Ouverture et fermeture des glaces

Pour éviter d'endommager le système de vitres à commande électrique, n'ouvrez ni ne fermez deux vitres ou plus en même temps. Ceci assurera la durée prolongée du fusible.

⚠ AVERTISSEMENT

- Glaces

- Ne laissez pas les enfants jouer avec les commutateurs de lève-glace. Gardez le loquet des glaces engagé (enfoncé).
- Ne pas passer le visage ou les bras par une glace ouverte pendant que le véhicule est en mouvement.

Assurez-vous que les bras, les mains et la tête des passagers, ainsi que toute autre obstruction soit hors d'atteinte quand vous soulevez les glaces.

Glaces à commandes manuelles (si équipé)

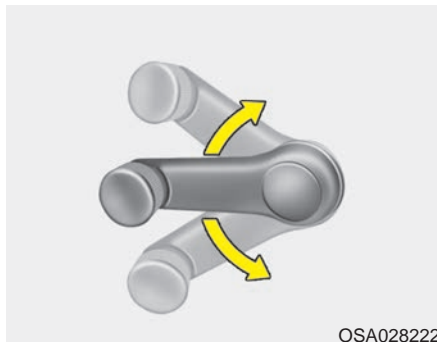

Pour fermer ou ouvrir la glace, tourner la poignée dans le sens des aiguilles d'une montre ou dans le sens inverse respectivement.

⚠ AVERTISSEMENT

S'assurer que les bras, les mains et le corps des passagers ne se trouvent pas sur la trajectoire des glaces lors de l'ouverture ou de la fermeture des glaces.

CAPOT

Ouverture du capot

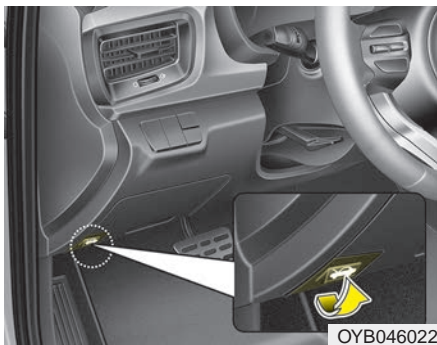

1. Tirez le levier d'ouverture pour déclencher le capot. Le capot devrait se soulever légèrement.

⚠ AVERTISSEMENT

Garer le véhicule sur une surface plane, éteindre le moteur, positionner le levier de vitesses sur P (stationnement, pour les véhicules dotés d'une transmission variable intelligente) ou en 1^{re} ou R (marche arrière, si le véhicule est doté d'une boîte manuelle), enclencher le frein de stationnement, puis ouvrir le capot.

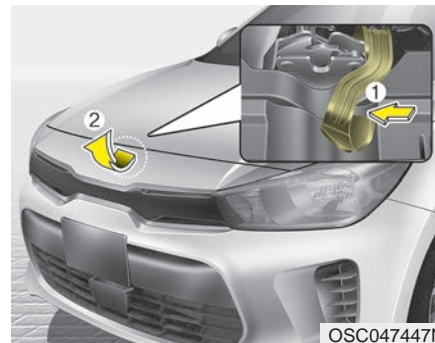

2. Se placer à l'avant du véhicule, soulever légèrement le capot, pousser le loquet secondaire (1) vers le haut, puis soulever le capot (2).



3. Dégager la tige de maintien.
4. Utiliser la tige de maintien pour garder le capot ouvert.

⚠ AVERTISSEMENT
- Pièces chaudes

Saisir la tige de maintien sur la partie gainée de caoutchouc. Le caoutchouc prévient les brûlures par contact avec le métal chaud lorsque le moteur est chaud.

Fermeture du capot

1. Avant de fermer le capot, assurez-vous que :
 - tous les bouchons dans le compartiment-moteur sont bien remis en place;
 - les gants, les guenilles ou toute autre matière combustible est retirée du compartiment-moteur;
2. Remettez la tige de soutien sur sa pince pour éviter qu'elle vibre.
3. Abaisser le capot jusqu'à 30 cm environ de sa position fermée, puis le laisser tomber. S'assurer qu'il est bien verrouillé.
4. Vérifier que le capot est correctement verrouillé. S'il est possible de soulever le capot, même très légèrement, cela signifie qu'il n'est pas fermé correctement.
Dans ce cas, l'ouvrir à nouveau et le refermer en appuyant un peu plus fort.

⚠ AVERTISSEMENT
- Risque d'incendie

Ne laissez ni gants, ni guenilles ni quelque matière combustible que ce soit dans le compartiment-moteur. Ceci pourrait être une cause d'incendie.

Avertisseur de capot ouvert (si équipé)

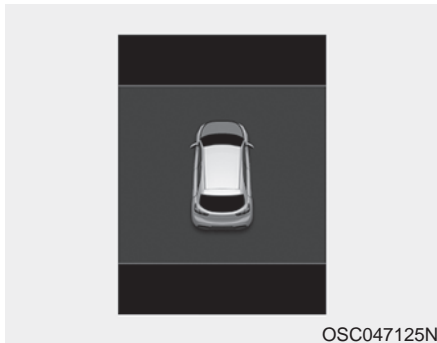

Lorsque le capot est ouvert, un message (si équipé) d'avertissement s'affichera à l'écran ACL.

Le carillon sera activé lorsque le véhicule roule à 3 km/h ou plus alors que le capot est ouvert.

⚠ AVERTISSEMENT

- Capot non verrouillé

Avant de démarrer le véhicule, toujours s'assurer que le capot est fermement verrouillé. Si ce n'est pas le cas, le capot pourrait se relever quand le véhicule est en mouvement, causant une perte totale de visibilité, ce qui pourrait provoquer un accident.

⚠ AVERTISSEMENT

La tige de soutien doit être insérée complètement dans l'orifice prévu à cet effet, chaque fois que vous inspectez le compartiment-moteur. Ceci empêchera le capot de tomber et possiblement, de vous blesser.

⚠ MISE EN GARDE

Avant de refermer le capot, s'assurer que plus rien ne se trouve dans le compartiment moteur ou sur la tôle environnante. Fermer le capot alors qu'un objet en obstrue la trajectoire peut endommager le moteur, la tôle ou l'objet en lui-même.

VOLET DU RÉSERVOIR DE CARBURANT

Ouverture du volet du réservoir de carburant

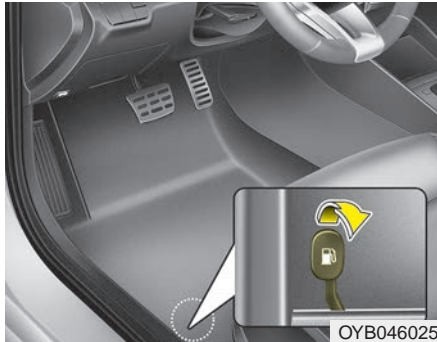

Le volet du réservoir de carburant doit être ouvert de l'intérieur du véhicule en tirant le levier d'ouverture du volet du réservoir de carburant.

Si le volet ne s'ouvre pas parce qu'il est gelé, tapez ou enfoncez légèrement le volet pour briser la glace et dégager le volet. Ne forcez pas l'ouverture du volet. Au besoin, atomisez un liquide dégivrant autour du volet (n'utilisez pas d'antigel pour le radiateur) ou placez le véhicule à un endroit chaud et laissez la glace fondre.

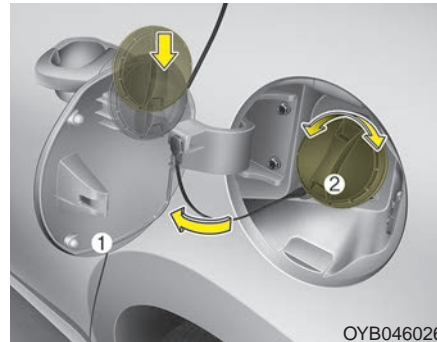

1. Coupez le moteur.
2. Pour ouvrir le volet du réservoir de carburant, soulevez la manette du volet du réservoir de carburant.
3. Ouvrez le volet (1) de remplissage complètement.
4. Pour enlever le bouchon du réservoir (2), tournez-le dans le sens antihoraire.
5. Faites le plein.

Fermeture du volet du réservoir de carburant

1. Pour fixer le bouchon, le tourner dans le sens des aiguilles d'une montre, jusqu'à ce qu'il clique une fois. Ceci indique que le bouchon est bien serré.
2. Refermez le volet du réservoir de carburant et poussez-le légèrement afin de vous assurer qu'il soit bien fermé.

AVERTISSEMENT - Faire le plein

Retirez toujours le bouchon du réservoir avec soin et lentement. Si le capuchon laisse échapper des vapeurs ou produit un son de sifflement, attendez que l'action cesse avant d'ouvrir le bouchon complètement.

Assurez-vous toujours que le bouchon du réservoir est bien remis en place pour empêcher un déversement de carburant en cas d'accident.

* AVIS

Si le véhicule n'est pas sur une surface plane lors du remplissage du réservoir, la jauge pourrait ne pas se diriger vers F, même si le réservoir est plein.

Il ne s'agit pas d'un mauvais fonctionnement. Si on déplace le véhicule vers un sol nivelé, l'indicateur de niveau de carburant se déplacera vers la position pleine.

* AVIS

Serrer le bouchon jusqu'au premier cliquetis, faute de quoi le voyant de bouchon du réservoir de carburant s'allumera.

Assurez-vous toujours que le bouchon est bien remis en place pour empêcher un déversement de carburant en cas d'accident.

AVERTISSEMENT

- Risque d'incendie et d'explosion

Lire et suivre tous les avertissements affichés à la station-service. La non-observance de ces avertissements causera des blessures, des brûlures graves ou même la mort, en raison d'un incendie ou d'une explosion.

AVERTISSEMENT

- Électricité statique

- Avant de toucher le pistolet de distribution de carburant, il faut éliminer la possibilité d'une décharge dangereuse d'électricité statique en touchant une partie en métal du véhicule, tout en se tenant à une distance sécuritaire du trou de remplissage de carburant, du pistolet et des autres objets où il y a du carburant.

(Suite)

(Suite)

Une décharge d'électricité statique peut enflammer les vapeurs de carburant en causant un incendie.

- Ne pas retourner dans le véhicule après avoir commencé le remplissage, parce que cela peut générer de l'électricité statique, en touchant, frottant, ou glissant un objet ou tissu (polyester, satin, nylon, etc.) capable de produire de l'électricité statique. S'il faut entrer dans le véhicule, on doit ensuite éliminer la possibilité d'une décharge en touchant de nouveau une partie en métal du véhicule, loin du trou de remplissage de carburant, du pistolet et des autres objets où il y a du carburant.

⚠ AVERTISSEMENT

- Bidon d'essence portatif

Lors de l'utilisation d'un bidon de carburant approuvé, le placer au sol avant de le remplir. Une décharge d'électricité statique à partir du bidon peut enflammer les vapeurs de carburant et causer un incendie. Le remplissage commencé, continuer de toucher le véhicule jusqu'à la fin du remplissage. Utiliser seulement les bidons en plastiques approuvés et conçus pour porter et entreposer de l'essence.

⚠ AVERTISSEMENT

- Incendies causés par les téléphones portables

Ne pas utiliser de téléphones cellulaires lors du remplissage de carburant. Le courant électrique et/ou l'interférence électronique des téléphones cellulaires peuvent enflammer les vapeurs de carburant et causer un incendie.

⚠ AVERTISSEMENT

- Le remplissage de carburant et les incendies

Toujours éteindre le moteur avant le remplissage de carburant. Les étincelles produites par les composants électriques du moteur peuvent enflammer les vapeurs de carburant et causer un incendie. Le remplissage achevé, vérifier que le bouchon de remplissage est fermé correctement avant de démarrer le moteur.

⚠ AVERTISSEMENT

- Fumée

NE PAS utiliser des allumettes ou d'allume-cigarette et NE JAMAIS FUMER ou laisser une cigarette allumée dans le véhicule lorsqu'on est dans une station de service, en particulier lorsqu'on effectue le remplissage de carburant. Le carburant automobile est très inflammable et peut causer un incendie.

Assurez-vous de refaire le plein en carburant tel que stipulé dans les " Exigences de carburant " au chapitre 1.

Si le bouchon du réservoir de carburant doit être remplacé, n'utilisez qu'un bouchon de marque Kia ou l'équivalent spécifié pour votre véhicule. Utiliser le mauvais bouchon se soldera par un mauvais fonctionnement grave du système d'alimentation en carburant ou du système antipollution.



MISE EN GARDE

- Peinture extérieure

Ne renversez pas d'essence sur les surfaces extérieures du véhicule. Tout déversement d'essence peut endommager les surfaces peintes.

TOIT OUVRANT (SI ÉQUIPÉ)



OYB046027

Si votre véhicule est pourvu d'un toit ouvrant, vous pouvez le faire glisser ou l'incliner au moyen du levier de commande du toit ouvrant situé sur la console supérieure.

Le toit ouvrant ne peut être ouvert, fermé ou incliné que si le clé de contact est en position ON.

MISE EN GARDE

Pour éviter d'endommager le toit ouvrant, enlever régulièrement la saleté accumulée sur le guide du toit.

Par temps froid et humide, le toit ouvrant peut geler et ne pas fonctionner correctement.

Après un passage dans un lave-auto ou un gros orage, assurez-vous d'essuyer l'eau qui pourrait se trouver sur le toit ouvrant avant de l'actionner.

Le toit ouvrant ne peut pas glisser quand il est en position inclinée, ni être incliné une fois qu'il est ouvert.

MISE EN GARDE

- Levier de commande du toit ouvrant

Ne continuez pas à déplacer le levier de commande du toit ouvrant une fois que ce dernier est en position entièrement ouverte, fermée ou inclinée. Le dommage du moteur ou des composants du système pourrait en découler.

AVERTISSEMENT

- Fonctionnement du toit ouvrant

Lors de la fermeture du toit ouvrant, vérifier qu'aucune partie du corps n'est dans la trajectoire parcourue par le toit ouvrant coulissant, parce qu'elle pourrait être coincée ou écrasée.

AVERTISSEMENT

Ne jamais actionner le toit ouvrant ou le pare-soleil pendant la conduite. Cela pourrait entraîner une perte de contrôle et un accident pouvant causer la mort, des blessures graves ou des dégâts matériels.

⚠ AVERTISSEMENT

Pour éviter l'actionnement accidentel du toit ouvrant, ne pas laisser les enfants toucher aux commandes du toit ouvrant.

⚠ AVERTISSEMENT

Ne pas laisser les enfants utiliser le toit ouvrant vitré.

⚠ MISE EN GARDE

Éviter que des bagages dépassent par le toit ouvrant vitré pendant la conduite.

Signal d'ouverture du toit ouvrant (si équipé)

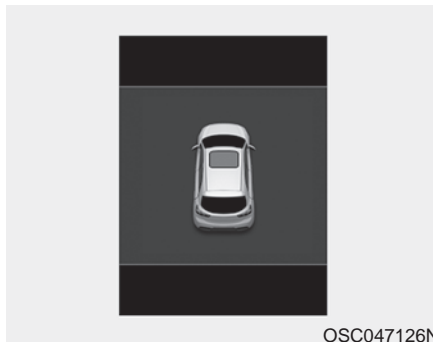

Si le conducteur retire la clé de l'allumage (ou éteint le moteur, si le véhicule est muni d'une clé intelligente) et ouvre la porte alors que le toit ouvrant n'est pas complètement fermé, un carillon avertisseur retentira pendant quelques secondes et un schéma d'avertissement apparaîtra sur l'écran ACL.

Fermer complètement le toit ouvrant avant de quitter son véhicule.

⚠ MISE EN GARDE

S'assurer que le toit ouvrant est complètement fermé avant de quitter le véhicule. Si le toit ouvrant reste ouvert, la pluie ou la neige pourrait pénétrer et mouiller l'intérieur du véhicule par le toit ouvrant. Cela pourrait également encourager le vol.

Ouverture du toit ouvrant

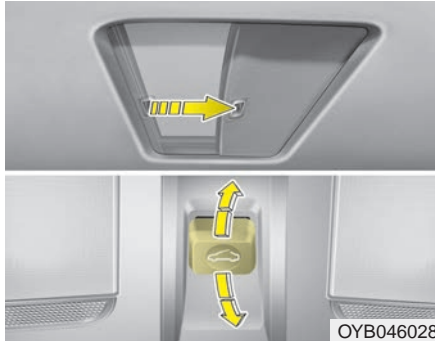

Pour ouvrir le toit ouvrant automatiquement :

Appuyer vers l'arrière sur le levier de commande du toit ouvrant jusqu'à la deuxième position, puis le relâcher. Le toit ouvrant s'ouvrira complètement.

Le toit ouvrant vitré glissera à la position ouverte recommandée (à environ 5 cm (2 po) avant la position de glissement ouverte maximale).

Pour arrêter le toit ouvrant, actionner brièvement le levier de commande.

Pour ouvrir le toit ouvrant jusqu'à sa position d'ouverture maximale, appuyer vers l'arrière sur le levier de commande une fois de plus, et le maintenir appuyé jusqu'à ce que le toit ouvrant s'ouvre complètement.

Pour réduire le bruit du vent pendant la conduite, il est recommandé de laisser le toit ouvrant sur la position d'ouverture recommandée (c'est-à-dire environ 5 cm (2 po.) avant l'ouverture maximale).

Pour fermer le toit ouvrant automatiquement :

Pousser le levier de commande du toit ouvrant vers l'avant jusqu'à la deuxième position et le relâcher. Le toit ouvrant se ferme automatiquement et complètement.

Pour arrêter le toit ouvrant, actionner brièvement le levier de commande.

Quand vous roulez le toit ouvrant ouvert (ou partiellement ouvert), vous pourrez entendre un vrombrissement ou un bruit de pulsation causé par le vent. Ce bruit est normal et peut être réduit ou éliminé comme suit. Si le toit ouvrant ouvert fait du bruit, réduisez légèrement la grandeur de l'ouverture du toit.

Auto-inversion

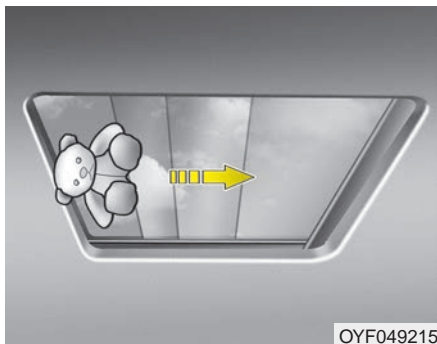

Si un objet ou une partie du corps est détectée alors que le toit ouvrant se ferme automatiquement, il engagera l'auto-inversion puis s'arrêtera.

La fonction d'auto-inversion ne fonctionne pas si un petit objet est coincé entre la glace coulissante et le châssis du toit ouvrant. Assurez-vous toujours que passagers et objets sont loin du toit ouvrant avant de le fermer.

⚠ AVERTISSEMENT

Afin d'éviter les blessures corporelles ou les dommages au véhicule, toujours s'assurer qu'aucune tête, partie du corps ou aucun objet ne se trouvent pas sur la trajectoire de la glace avant de la fermer.

Les objets de moins de 4 mm (0,16 po) de diamètre, coincés entre le verre du toit ouvrant et le guide du toit, peuvent ne pas être détectés par la protection automatique. Dans ce cas, le toit ouvrant poursuivra sa trajectoire sans s'arrêter ni s'inverser.

Inclinaison du toit ouvrant



Pour incliner le toit ouvrant, pousser le levier de commande vers le haut, jusqu'à ce que le toit ouvrant atteigne la position désirée.

Pour fermer le toit ouvrant, pousser le levier vers l'avant ou le tirer vers le bas jusqu'à ce que le toit ouvrant se déplace à la position désirée.

⚠ AVERTISSEMENT

- Toit ouvrant

- Ne pas passer le visage, le cou, les bras ou le corps par le toit ouvrant lors de la conduite ou pendant l'actionnement du toit ouvrant.
- Ne pas sortir la tête, le cou, les bras ou le corps par le toit ouvrant pendant la conduite.

⚠ MISE EN GARDE

- Dommages au moteur du toit ouvrant

Le moteur peut être endommagé si on essaie d'ouvrir le toit ouvrant lorsque la température est au-dessous de zéro ou lorsqu'il est couvert de neige ou de glace.

Paresoleil



Quand vous ouvrez le toit ouvrant, le paresoleil s'ouvre aussi. Une fois le toit ouvrant fermé, vous pouvez fermer le paresoleil à la main.

Réinitialisation du toit ouvrant

Vous devez réinitialiser le dispositif du toit ouvrant chaque fois que la batterie est déconnectée ou déchargée, ou que le fusible connexe grille :

1. Le commutateur d'allumage doit être positionné sur ON.
2. Refermer complètement le toit ouvrant.
3. Relâcher la touche de commande.
4. Pousser la touche de commande vers l'avant jusqu'à ce que le toit ouvrant s'incline et se déplace légèrement de bas en haut. Relâcher ensuite la touche de commande.
5. Pousser la touche de commande vers l'avant, jusqu'à ce que le toit ouvrant réagisse comme suit :

INCLINÉ OUVERT → COULISSE
OUVERT → COULISSE FERMÉ

Relâcher ensuite la touche de commande.

*** AVIS**

Ne pas lâcher le levier jusqu'à la fin de l'opération.

Si le levier est relâché par inadvertance avant la fin de l'opération, reprendre le processus à partir de l'étape 2.

* Si vous désirez des renseignements complémentaires, consultez un concessionnaire Kia agréé.

*** AVIS**

Le toit ouvrant pourra ne pas bien fonctionner s'il n'est pas réinitialisé après que la batterie du véhicule ait été déconnectée ou déchargée, ou que le fusible connexe ait grillé.

VOLANT

Servodirection électronique (EPS)

La servodirection utilise le moteur pour faciliter la direction du véhicule. Si le moteur est éteint ou si la servodirection fait défaut, le véhicule peut toujours être dirigé mais l'effort requis sera accru.

La servodirection est contrôlée par l'unité de contrôle de servodirection qui détecte le couple au volant, et la vitesse du véhicule, pour contrôler le moteur.

Le volant devient plus raide quand la vitesse du véhicule s'accroît, et plus mou quand la vitesse du véhicule s'abaisse, afin d'offrir un meilleur contrôle du volant.

Si vous notez un changement dans l'effort requis pour manoeuvrer lors de l'utilisation normale du véhicule, faites vérifier la servodirection chez un concessionnaire Kia agréé.

* AVIS

Les symptômes suivants peuvent survenir pendant l'opération normale du véhicule :

- Le volant devient plus difficile à tourner après avoir fait démarrer le moteur. Ceci survient alors que l'EPS effectue sa séquence diagnostique. Une fois la séquence terminée, le volant retournera à son état normal.
- Vous pourriez entendre le cliquement du relais EPS après avoir tourné la clé de contact à la position ON ou LOCK.
- Vous pourrez entendre le bruit du moteur alors que le véhicule est arrêté ou roule à basse vitesse.
- L'effort sur le volant de direction augmente si le volant est tourné continuellement lorsque le véhicule n'est pas en mouvement. Ce pendant, il revient à la normale après quelques minutes.

(Suite)

(Suite)

- Un bruit pourra se produire quand vous tournez le volant par temps très froid. Ce bruit disparaîtra avec la hausse de la température. Il s'agit d'une condition normale.
- Si le voyant d'anomalie du système de chargement s'affiche ou que la tension de la batterie est faible (lorsque l'alternateur ou la batterie ne fonctionne pas correctement), l'assistance de la direction pourrait s'annuler et le volant plus difficile à tourner.

Si le système de direction à moteur électrique ne fonctionne pas normalement, le témoin s'allumera au tableau de bord. Il se peut qu'il faille forcer davantage sur le volant pour le faire tourner. Confier le véhicule à un concessionnaire Kia autorisé et faire vérifier le véhicule le plus tôt possible.

Levier de commande de direction inclinable et télescopique (si équipé)

La colonne de direction inclinable vous permet d'ajuster la hauteur du volant avant de conduire. Vous pouvez aussi soulever le volant pour avoir plus d'espace pour les jambes en sortant et entrant dans le véhicule.

Le volant devrait être réglé à une position confortable tout en permettant de bien voir les cadrans et les témoins du tableau de bord.

⚠ AVERTISSEMENT - Réglage du volant

N'ajustez jamais l'angle ou la hauteur du volant pendant que vous conduisez. Vous pourriez perdre le contrôle du véhicule.

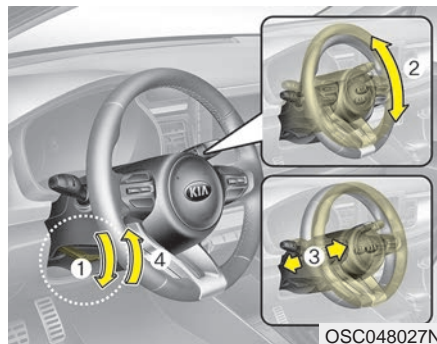

Pour modifier l'angle du volant, abaissez le levier de blocage (1), ajustez l'angle (2) et la hauteur (3) du volant, puis relevez le levier pour engager (4) le volant en position. Assurez-vous d'ajuster le volant avant de conduire.

*** AVIS**

Après le réglage, il se peut, parfois, que le levier de dégagement de verrou ne bloque pas le volant de direction. Il ne s'agit pas d'une anomalie. Cela se produit si deux pignons ne sont pas correctement enclenchés. En pareil cas, régler de nouveau le volant de direction, puis bloquer le volant de direction.

Avertisseur sonore



Pour klaxonner, appuyer sur le volant, aux endroits où se trouvent les symboles de klaxon. Vérifier le klaxon de temps à autre pour s'assurer qu'il fonctionne correctement.

*** AVIS**

Pour klaxonner, appuyer sur le volant, aux endroits où se trouve le symbole du klaxon (voir l'illustration). Le klaxon fonctionnera uniquement si le conducteur appuie sur cette zone.

Volant chauffant (si équipé)

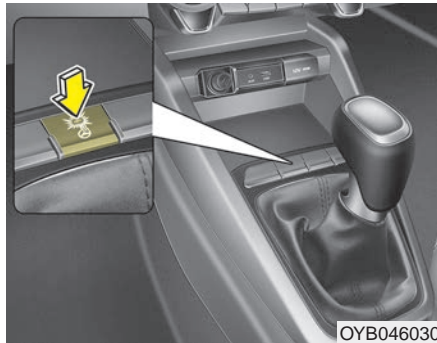

Lorsque le commutateur d'allumage se trouve en position ACTIVÉ, une pression sur le bouton du volant de direction a pour effet de réchauffer celui-ci. Le témoin sur le bouton s'allumera.

Pour désactiver le volant de direction chauffé, appuyer une fois de plus sur le bouton. Le témoin sur le bouton s'éteindra.

Si le chauffage du volant est activé et que le moteur est éteint, le chauffage du volant sera désactivé.

* AVIS

Le volant chauffant s'éteindra automatiquement environ 30 minutes après l'allumage de la fonction de chauffage

⚠ MISE EN GARDE

- *N'installez pas aucun revêtement sur le volant. Ceci pourrait endommager le système de chauffage du volant.*
- *N'utilisez pas de solvant comme un diluant à peinture, du benzène, de l'alcool ou de l'essence pour nettoyer le volant chauffant. Cela endommagerait la surface du volant.*
- *Si la surface du volant est endommagée par un objet tranchant, les composants du volant chauffant pourraient aussi être endommagés.*

⚠ AVERTISSEMENT

Si le voyant devient trop chaud, éteindre le système. Le volant chauffant peut causer des brûlures, même à basse température, surtout s'il est utilisé pendant de longues périodes.

RÉTROVISEURS

Rétroviseur intérieur

Ajustez le rétroviseur de façon à avoir une vue au centre de la lunette arrière. Effectuez cet ajustement avant de prendre la route.

Ne placez aucun objet sur le siège arrière qui pourrait nuire à votre visibilité par la lunette arrière.

⚠ AVERTISSEMENT

- Réglage du rétroviseur

N'ajustez pas le rétroviseur pendant que vous conduisez. Vous pourriez perdre le contrôle du véhicule.

⚠ AVERTISSEMENT

Ne modifiez pas le rétroviseur et n'installez pas un rétroviseur plus large. Vous risqueriez d'être blessé advenant un accident ou le déploiement des coussins gonflables.

Rétroviseur jour et nuit

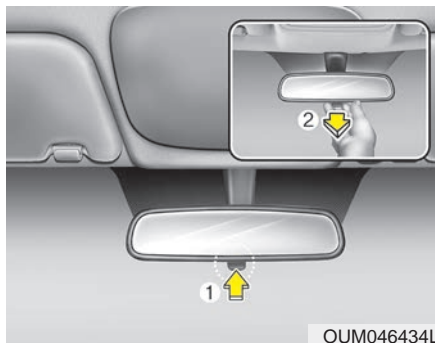

Effectuez cet ajustement avant de prendre la route et avec le levier jour et nuit à la position jour (1).

Tirez le levier jour et nuit vers vous (2) pour réduire les reflets des phares des véhicules derrière vous quand vous conduisez le soir.

N'oubliez pas que vous perdez une certaine clarté quand vous utilisez la position nuit.

* (1) : Jour, (2) : Nuit

Rétroviseur extérieur

Assurez-vous d'ajuster la position des rétroviseurs avant de prendre la route.

Votre véhicule est équipé de rétroviseurs extérieurs gauche et droit. Les rétroviseurs peuvent être réglés à l'aide de la télécommande (si équipé). Les rétroviseurs extérieurs peuvent se rabattre contre le véhicule afin d'éviter les dommages dans un lave-auto ou dans une rue étroite.

Le rétroviseur extérieur droit est doté d'un miroir convexe. Les objets sont plus près qu'ils le paraissent.

Utilisez le rétroviseur intérieur ou une observation directe pour établir la distance réelle des véhicules derrière vous quand vous changez de voie.

⚠ MISE EN GARDE

- Rétroviseur intérieur

Ne grattez pas la glace sur la face du rétroviseur. Vous pourriez endommager la vitre. Si la glace nuit au réglage du rétroviseur, ne forcez pas le rétroviseur. Pour éliminer la glace, utilisez un déglaceur en aérosol ou une éponge ou un chiffon avec de l'eau très chaude.

⚠ MISE EN GARDE

Quand vous nettoyez le rétroviseur, utilisez un essuie-tout ou un produit semblable humecté de nettoyeur pour vitres. Ne pulvérisez pas le nettoyeur directement sur le rétroviseur. Le nettoyeur risque de pénétrer dans le boîtier du rétroviseur.

⚠ AVERTISSEMENT

- Réglage du rétroviseur

N'ajustez ni ne repliez les rétroviseurs extérieurs pendant que vous conduisez. Vous pourriez perdre le contrôle.

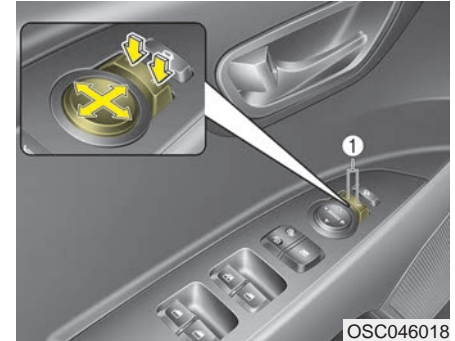
Télécommande**Type électrique**

La télécommande électrique du rétroviseur permet d'ajuster la position des rétroviseurs extérieurs gauche et droit. Pour ajouter la position d'un rétroviseur, le commutateur d'allumage doit être sur ACC.

Pour ajuster la position de l'un de ces rétroviseurs, appuyer sur le commutateur R ou L (1) pour choisir le rétroviseur de droite ou de gauche, respectivement. Appuyer ensuite sur un point correspondant (▲) sur la commande de positionnement des rétroviseurs pour déplacer le rétroviseur vers le haut, le bas, la droite ou la gauche.

Une fois que l'ajustement est terminé, appuyer de nouveau sur le commutateur R ou L pour éviter de déplacer le rétroviseur par inadvertance.

MISE EN GARDE

- Rétroviseur extérieur

- *Les rétroviseurs s'arrêtent quand ils atteignent l'angle maximal de réglage, mais le moteur continue de tourner tant que vous appuyez sur le commutateur. N'appuyez pas sur le commutateur plus longtemps que nécessaire sinon vous pourriez endommager le moteur.*
- *Ne tentez pas d'ajuster le rétroviseur extérieur à la main; vous risqueriez d'endommager les pièces internes.*

Rabattre le rétroviseur extérieur



Modèle électrique

Pour rabattre le rétroviseur extérieur, appuyer sur le bouton.

Pour le déployer, appuyer à nouveau sur le bouton.

*** AVIS****- Rétroviseur extérieur à commande électrique**

Le rétroviseur extérieur à commande électrique s'ajuste même quand l'allumage est coupé. Toutefois, afin d'éviter de décharger la batterie inutilement, n'ajustez pas les rétroviseurs plus longtemps que nécessaire quand le moteur ne fonctionne pas.

**MISE EN GARDE**

Ne pas rabattre un rétroviseur extérieur à commandes électriques à la main. Cela pourrait provoquer une défaillance du moteur.

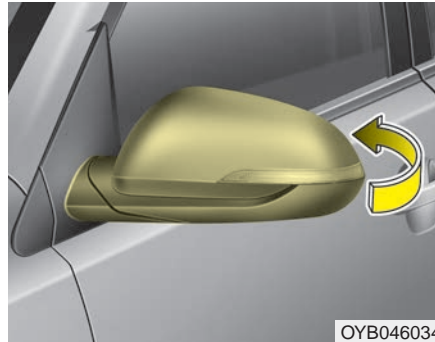
**Modèle manuel**

Pour rabattre le rétroviseur extérieur, saisir le boîtier du rétroviseur et le ramener vers le véhicule.

GRUPE D'INSTRUMENTS

■ Type A



1. Compte-tours
2. Compteur de vitesse
3. Jauge de température du liquide de refroidissement du moteur
4. Indicateur de niveau de carburant
5. Témoins d'alerte et d'avertissement
6. Affichage ACL

■ Type B



* L'apparence du tableau de bord et l'affichage de l'écran ACL dans le véhicule pourraient différer de l'illustration.

OSC048100C/OSC047101C

Commande du groupe d'instruments

Réglage de l'éclairage du groupe d'instruments

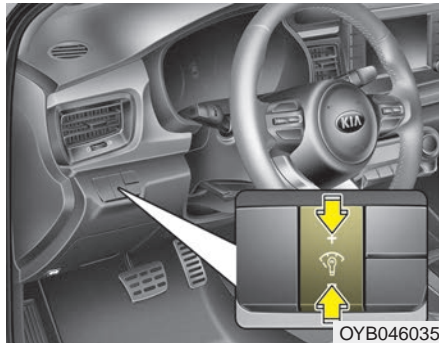

L'intensité lumineuse du tableau de bord peut être ajustée en appuyant sur le commutateur de réglage d'intensité alors que le commutateur d'allumage est sur ON.

L'ACL du groupe d'instruments affiche le niveau d'intensité.

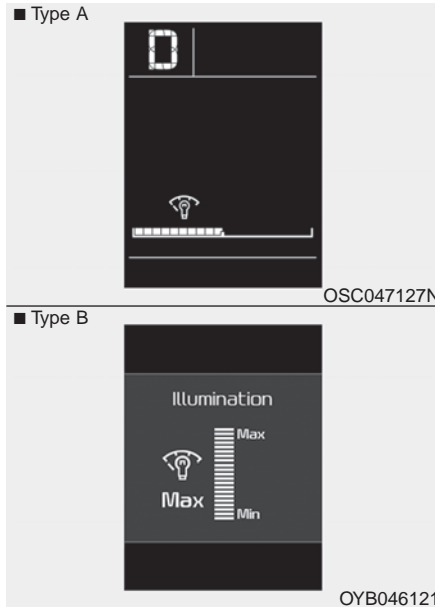

- La luminosité changera de façon continue si l'on maintient la touche de réglage de l'éclairage (" + " ou " - ") appuyée.
- Un carillon retentira si la luminosité arrive à son niveau maximal ou minimal.

Commande d'affichage ACL

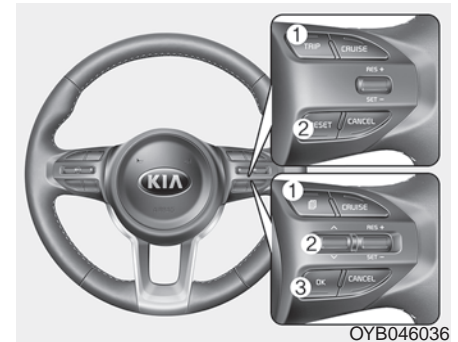



Il est possible de modifier les modes de l'affichage ACL au moyen des boutons de commande sur le volant de direction.

[Type A]

- (1) TRIP : La touche " TRIP " permet de changer le mode de voyage
- (2) RESET : La touche " RESET " permet de réinitialiser les articles

[Type B]

- (1)  : Bouton MODE pour modifier les MODES ACL
- (2)  /  : Commutateur de défilement MOVE pour sélectionner les éléments
- (3) OK : Bouton « SET/RESET » pour régler ou réinitialiser les éléments

* Concernant les modes ACL, se reporter à « Affichages ACL » dans ce chapitre.

Instruments

Indicateur de vitesse



L'indicateur de vitesse indique la vitesse à laquelle le véhicule se déplace, en marche avant.

L'indicateur fournit une lecture en kilomètres à l'heure ainsi qu'en milles à l'heure.

Compte-tours



Le compte-tours fournit une indication approximative du régime du moteur (tours à la minute (trs/min.)).

Utilisez l'indication au compte-tours pour juger du moment approprié pour changer de rapport et empêcher le moteur de caler ou de tourner en survitesse.

L'aiguille du compte-tours peut bouger légèrement quand vous tournez la clé de contact sur ACC ou sur ON alors que le moteur est éteint. Ceci est normal et n'affecte en rien la précision du compte-tours une fois le moteur en marche.

⚠ MISE EN GARDE

- Zone rouge

Ne faites pas tourner le moteur dans le ROUGE. Vous pourriez causer de graves dommages au moteur.

⚠ AVERTISSEMENT

- Radiateur chaud

Ne jamais retirer le bouchon du radiateur lorsque le moteur est chaud. Le liquide de refroidissement se trouve sous pression et pourrait causer des brûlures graves. Attendre le refroidissement du moteur avant d'ajouter du liquide de refroidissement au réservoir.

Indicateur de température du liquide de refroidissement



OSC047104N

Cet indicateur renseigne sur la température du liquide de refroidissement du moteur, quand la clé de contact est sur ON.

Si le pointeur de l'indicateur dépasse la zone normale, en direction du " H ", cela indique un surchauffage qui risque d'endommager le moteur.

Arrêtez de rouler si le moteur surchauffe. Dans pareil cas, lisez "Si le moteur surchauffe" à la chapitre 7.

Indicateur de niveau de carburant



OSC047105C

L'indicateur de niveau de carburant indique la quantité approximative de carburant dans le réservoir. La capacité du réservoir de carburant est indiquée au chapitre 9. L'indicateur de niveau de carburant est accompagné d'un témoin de bas niveau de carburant qui s'allume quand le réservoir de carburant est presque vide.

Dans les pentes ou les virages, le pointeur de la jauge de carburant pourra bouger ou l'indicateur de bas niveau de carburant s'allumer plus tôt que normalement, à cause du mouvement du carburant dans le réservoir.

* AVIS - Jauge à carburant

Tomber en panne d'essence peut exposer les occupants du véhicule à des dangers. S'arrêter et remplir le réservoir dès que possible une fois que le voyant s'allume ou que l'aiguille de la jauge s'approche du « E » (vide).



MISE EN GARDE

- Niveau bas de carburant

Éviter de conduire alors que le niveau de carburant est extrêmement bas. Le moteur pourrait présenter des ratés d'allumage, endommageant ainsi le convertisseur catalytique advenant une panne de carburant.

* AVIS

La jauge à essence pourrait ne pas être exacte si le véhicule se trouve dans une pente.

Compteur kilométrique

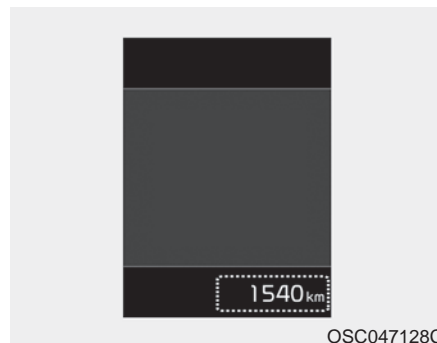

Compteur kilométrique

Le compteur kilométrique indique la distance totale que le véhicule a parcourue et devrait servir à déterminer le moment où l'on devrait procéder à l'entretien périodique.

- Plage du compteur kilométrique :
0 ~ 1 599 999 kilomètres ou
0 ~ 999 999 miles.

Indicateur de température extérieure



Cet indicateur indique la température actuelle de l'air extérieur en intervalles de 1 °C (1 °F).

- Plage de température :
 - Pour les tableaux de bord de type A : -40°C ~ 85°C (-40°F ~ 199°F)
 - Pour les tableaux de bord de type B : -40°C ~ 85°C (-40°F ~ 211°F)

La température extérieure indiquée sur l'affichage peut ne pas changer immédiatement comme elle le fait sur un thermomètre ordinaire afin d'éviter toute inattention de la part du conducteur.

Pour modifier la température (des °C aux °F ou vice versa)

- Pour les tableaux de bord de type A Appuyer sur la touche "TRIP" pendant plus de 5 secondes.

- Pour les tableaux de bord de type B Il est possible de modifier l'unité de température au moyen du mode « Réglages d'utilisateur » de l'affichage ACL.

* Pour obtenir davantage de renseignements, se référer à la section " Écran ACL " de ce chapitre.

Indicateur de montée en vitesse/rétrogradation de la boîte-pont

Transmission variable intelligente (si équipé)

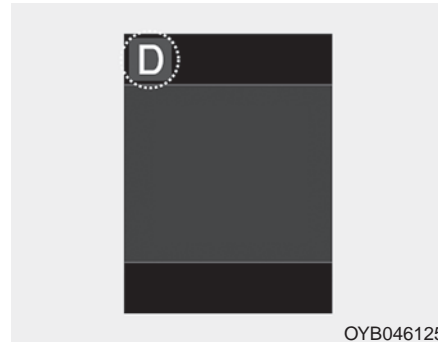

Ce voyant indique le mode du levier de vitesses de la transmission variable intelligente sélectionné.

- Stationnement : P
- Marche arrière : R
- Point mort : N
- Marche avant : D
- Mode manuel : 1, 2, 3, 4, 5, 6, 7, 8

Témoin de changement de vitesse, boîte manuelle (si équipé)

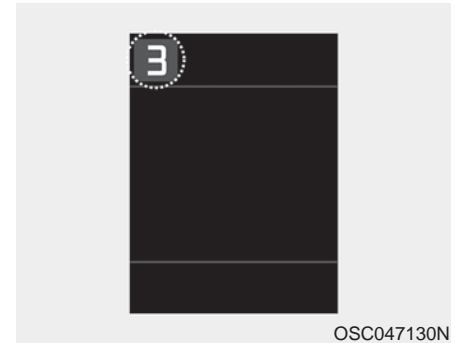

Le voyant indique la vitesse ptimale permettant de consommer moins de carburant.

- Passage à la vitesse supérieure : ▲2, ▲3, ▲4, ▲5, ▲6
- Passage à la vitesse inférieure : ▼3, ▼4, ▼5

Par exemple

- ▲↻: Indique que passer en 3e est préférable (et que le levier de vitesses est actuellement en 2e ou en 1e).
- ▼↻: Indique que rétrograder en 3e est préférable (et que le levier de vitesses est actuellement en 4e, 5e ou 6e).

Si le système ne fonctionne pas correctement, le voyant ne s'affiche pas.

AFFICHAGES À ACL (SI ÉQUIPÉ)

Aperçu

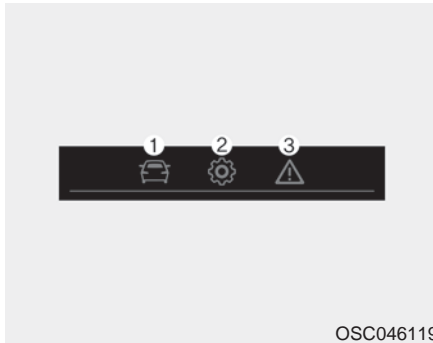

Information de parcours (ordinateur de route)

Le totalisateur partiel électronique est un système d'information du conducteur sur micro-ordinateur qui affiche l'information relative à la conduite.

* AVIS

Certains paramètres de conduite enregistrés dans le totalisateur partiel électronique (comme la vitesse moyenne du véhicule) se réinitialisent lorsque la batterie est déconnectée.

Les affichages à ACL montrent aux conducteurs l'information suivante.

- Information de parcours
- Modes ACL
- Messages d'avertissement

Trip Modes

- Pour les tableaux de bord de type A

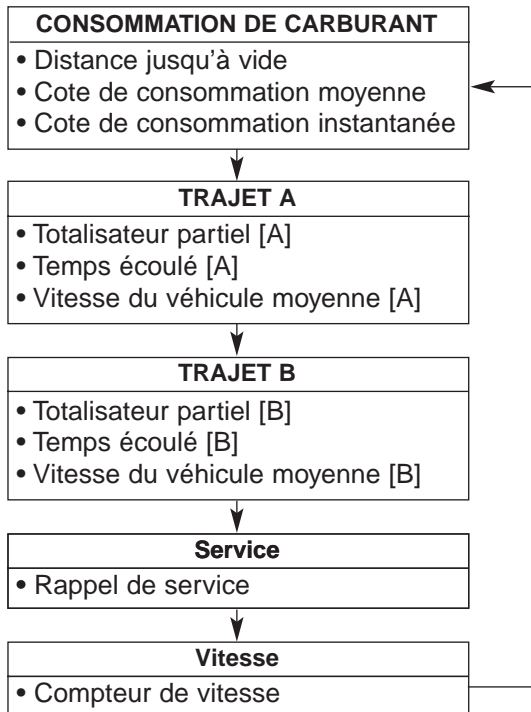

Pour changer le mode voyage, appuyer sur la touche "TRIP".

- Pour les tableaux de bord de type B

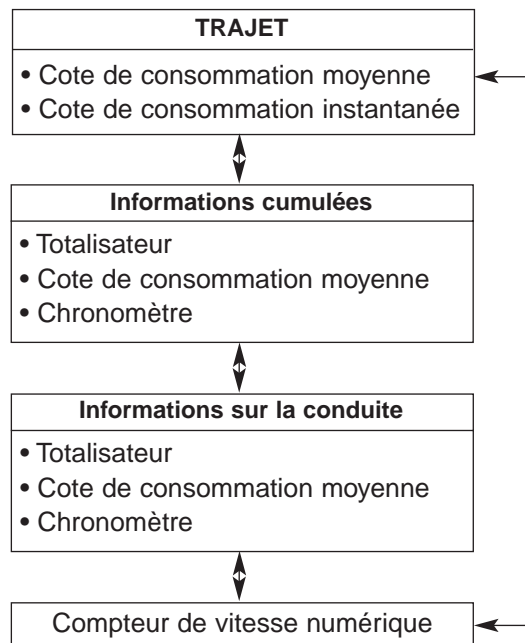

Pour changer le mode d'affichage, utiliser le commutateur de défilement de l'affichage (\wedge/\vee) du mode de l'ordinateur de voyage.

Cote de consommation

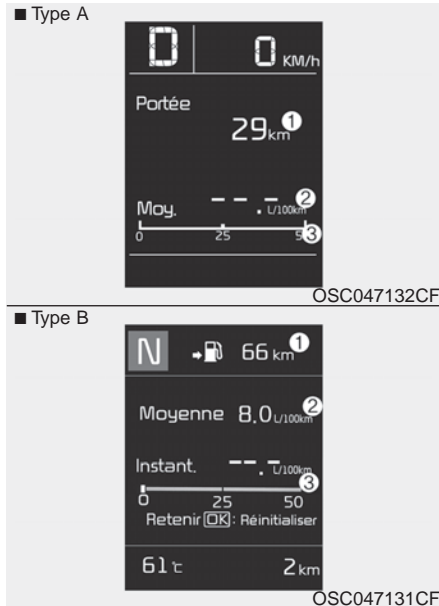

Autonomie (1)

- La gamme jusqu'à ce que le réservoir soit vide représente la distance estimée que le véhicule peut parcourir avec ce qui reste de carburant.
 - Plage de distance : 1 ~ 9 999 km ou 1 ~ 99 999 mi.
- Si la distance estimée est inférieure à 1 km (1 mi), le totalisateur partiel électronique affichera le message « --- », qui représente la distance jusqu'à ce que le réservoir soit vide.

* AVIS

- Si le véhicule ne se trouve pas sur un terrain au niveau ou si le courant de la batterie a été interrompu, il se peut que la fonction de distance jusqu'à ce que le réservoir soit vide soit défectueuse.
- La distance jusqu'à ce que le réservoir soit vide peut différer de la distance véritable parcourue, puisqu'il s'agit d'une estimation de la distance de conduite disponible.
- Le totalisateur partiel électronique peut ne pas enregistrer le carburant additionnel si on ajoute moins de 6 litres (1,6 gallons) de carburant au véhicule.
- La cote de consommation et la distance jusqu'à ce que le réservoir soit vide peuvent varier considérablement en fonction des conditions routières, des habitudes de conduite et de l'état du véhicule.

Cote de consommation moyenne (2)

- La cote de consommation moyenne se calcule à partir de la distance totale parcourue et de la consommation de carburant depuis la dernière réinitialisation de la cote de consommation moyenne.
 - Plage de cote de consommation : 0,0 ~ 99,9 L/100 km, km/L ou mi/gal US
- La cote de consommation moyenne peut être réinitialisée manuellement et automatiquement.

Réinitialisation manuelle

Pour remettre à zéro manuellement la consommation moyenne de carburant, appuyer sur le bouton RESET (pour les tableaux de bord de type A), OK (pour les tableaux de bord de type B) (réinitialisation) au volant pendant plus de 1 seconde lorsque la consommation moyenne de carburant est affichée.

Réinitialisation automatique (pour les tableaux de bord de type B)

Pour que la consommation moyenne de carburant se réinitialise automatiquement à chaque plein, sélectionner le mode "Fuel economy auto reset" (réinitialisation automatique de consommation de carburant) dans le menu des Paramètres utilisateur de l'écran LCD (Se reporter à "Affichage ACL").

- OFF - On peut mettre manuellement sur le défaut à l'aide du commutateur de remise à zéro du compteur journalier.
- Après l'allumage [After Ignition] - Le véhicule sera automatiquement mis sur le défaut 4 heures après que le commutateur d'allumage ait été positionné sur OFF.
- Après le remplissage du réservoir de carburant [After Refueling] - Le véhicule sera automatiquement mis sur le défaut après que le réservoir ait été rempli avec plus de 6 litres de carburant et que l'on ait parcouru plus d'un kilomètre.

* AVIS

La cote de consommation moyenne n'est pas affichée afin de permettre un calcul plus précis si le véhicule ne se déplace pas pendant plus de 10 secondes ou sur plus de 50 mètres (0,03 mile) depuis l'ACTIVATION du commutateur d'allumage ou du bouton engine start/stop (mise en marche/arrêt du moteur).

Cote de consommation instantanée (3)

- Ce mode affiche la cote de consommation instantanée pendant les quelques dernières secondes lorsque la vitesse du véhicule est supérieure à 10 km/h (6,2 mi/h).
 - Plage de cote de consommation : 30,0 L/100 km ou 0,0 ~ 50,0 mi/gal US

Trajet A/B (pour les tableaux de bord de type A)



Totalisateur partiel (1)

- Le totalisateur partiel indique la distance totale parcourue depuis la dernière réinitialisation du totalisateur partiel.
 - Plage de distance : 0 ~ 999999 mi ou 0 ~ 1599999 km
- Pour réinitialiser le totalisateur partiel, appuyer sur le bouton de sur le volant de direction pendant plus de 1 seconde lorsque le totalisateur partiel est affiché.

Temps écoulé (2)

- Le temps écoulé équivaut au temps de conduite total depuis la dernière réinitialisation du temps écoulé.
 - Plage de temps (hh:mm) : 00:00 à 99:59
- Pour réinitialiser le temps écoulé, appuyer sur le bouton de sur le volant de direction pendant plus de 1 seconde lorsque le temps écoulé est affiché.

* AVIS

Même si le véhicule est immobile, le temps écoulé est maintenu alors que le moteur tourne.

Vitesse moyenne du véhicule (3)

- La vitesse moyenne du véhicule se calcule à partir de la distance totale parcourue et de la durée de conduite depuis la dernière réinitialisation de la vitesse moyenne du véhicule.
 - Plage de vitesses : 0 à 999 km/h ou mi/h
- Pour réinitialiser la vitesse moyenne du véhicule, appuyer sur le bouton de sur le volant de direction pendant plus de 1 seconde lorsque la vitesse moyenne du véhicule est affichée.

* AVIS

- La vitesse moyenne du véhicule n'est pas affichée si la distance de conduite est inférieure à 50 mètres (0,03 mile) ou si la durée de conduite est inférieure à 10 secondes depuis l'ACTIVATION du commutateur d'allumage ou du bouton engine start/stop (mise en marche/arrêt du moteur).
- Même si le véhicule est immobile, la vitesse moyenne du véhicule est maintenue alors que le moteur tourne.

Compteur de vitesse numérique

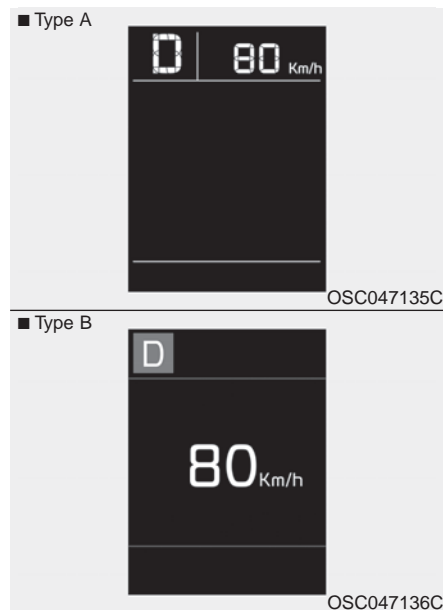

Ce message indique la vitesse du véhicule.

Mode d'informations cumulées sur la conduite (pour les tableaux de bord de type B)

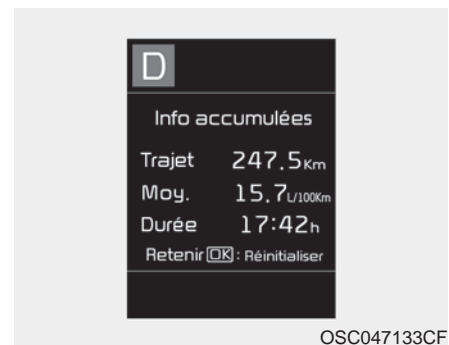

Affiche des informations cumulées à partir du point de kilométrage/consommation de carburant/temps par défaut.

- Les informations cumulées sont calculées après que le véhicule ait parcouru plus de 300 mètres (0,2 mi).
- Si vous appuyez sur le bouton "OK" pendant plus de 1 seconde après l'affichage des Informations cumulées, les informations seront réinitialisées.

- Si le moteur tourne, même si le véhicule n'est pas en mouvement, les informations seront cumulées.

Mode d'informations sur la conduite en une fois (pour les tableaux de bord de type B)



Le véhicule affiche des Informations sur la conduite une fois par cycle d'allumage.

- La consommation de carburant est calculée après que le véhicule ait parcouru plus de 300 mètres (0,2 mi).
- Les Informations de conduite sont réinitialisées 4 heures après avoir coupé le contact. De ce fait, si le véhicule est démarré dans les 4 heures, les informations ne seront pas remises à zéro.

- Si vous appuyez sur le bouton "OK" pendant plus de 1 seconde après l'affichage des Informations de conduite, les informations seront réinitialisées.
- Les données continueront de s'accumuler tant que le moteur tourne, même si le véhicule ne bouge pas.

Modes ACL (pour les tableaux de bord de type B)



(1) Mode de l'ordinateur de route

Ce mode affiche les renseignements de conduite, comme le totalisateur partiel, l'économie de carburant et ainsi de suite.

* Pour plus de détails, se reporter à « Totalisateur partiel électronique » dans ce chapitre.

(2) Mode de réglage d'utilisateur

À ce mode, il est possible de modifier le réglage des portières, des phares, et ainsi de suite.

(3) Mode d'avertissement principal

Ce mode fournit des messages d'avertissement relatifs à la panne du TPMS, à la basse pression (si équipé) ou à l'huile moteur basse (si équipé).

* Pour contrôler les modes ACL, se reporter à « Contrôle de l'affichage ACL » dans ce chapitre.

Mode Service

Intervalle d'entretien

Le délai d'entretien routinier (en kilomètres et en jours) est calculé et s'affiche.

Si le kilométrage ou le temps restant atteint 1 500 km (900 mi) ou 30 jours.

Un message d'intervalles de service s'affichera pendant plusieurs secondes, à chaque fois que le commutateur d'allumage ou le bouton de démarrage/arrêt du moteur est positionné sur ON.

Entretien requis

Si le véhicule n'est pas entretenu conformément à l'intervalle d'entretien déjà enregistré, le message « Entretien nécessaire » apparaît pendant plusieurs secondes chaque fois qu'on place le commutateur d'allumage ou le bouton engine start/stop (mise en marche/arrêt du moteur) à la position ACTIVÉ.

Pour réinitialiser l'intervalle d'entretien au kilométrage et aux jours saisis précédemment :

- Appuyer sur le bouton RÉINITIALISATION pendant plus de 1 seconde. (pour les tableaux de bord de type A)
- Appuyer sur le bouton OK (réinitialisation) pendant plus de 1 seconde. (pour les tableaux de bord de type B)

*** AVIS**

Si une des conditions suivantes survient, il se peut que le kilométrage et le nombre de jours soient inexacts.

- Le câble de batterie est déconnecté.
- Le commutateur à fusible est désactivé.
- La batterie est déchargée.

Mode de réglages d'utilisateur (pour les tableaux de bord de type B)

À ce mode, il est possible de modifier le réglage des portières, des phares, et ainsi de suite.

⚠ AVERTISSEMENT

Ne pas modifier les réglages de l'utilisateur pendant la conduite. Cela pourrait entraîner une perte de contrôle du véhicule et provoquer un accident, des blessures graves ou la mort.

Modifier les réglages uniquement après avoir positionné le levier de vitesses sur P/Modifier les réglages uniquement après avoir enclenché le frein de stationnement

Ce message d'avertissement apparaît si le conducteur tente de modifier les réglages pendant la conduite.

- Transmission variable intelligente

Par mesure de sécurité, modifier les réglages uniquement après avoir stationné le véhicule, enclenché le frein de stationnement et positionné le levier de vitesses sur P (stationnement).

- Boîte de vitesses manuelle

Par mesure de sécurité, modifier les réglages uniquement après avoir enclenché le frein de stationnement et positionné le levier de vitesses sur N (point mort).

Aide à la conduite (si équipé)

- **Assistance d'évitement de collision frontale (FCA) (si équipé)** : Permet d'activer ou de désactiver la FCA.
 - * Pour obtenir davantage de détails, se référer à la section « Assistance d'évitement de collision frontale (FCA) » au chapitre 6.
- **Alerte collision frontale (FCW) (si équipé)** : Permet de choisir la sensibilité de l'alerte de collision frontale.
 - * Pour obtenir davantage de détails, se référer à la section « Assistance d'évitement de collision frontale (FCA) » au chapitre 6.

Portière

• **Verrouillage automatique**

- Activation sur mouvement : Toutes les portières seront automatiquement verrouillées si la vitesse du véhicule excède 15 km/h (9 mi/h).
- Activation sur vitesse passée : Toutes les portières seront automatiquement verrouillées si le levier de vitesses est positionné de P (stationnement) à R (marche arrière), N (point mort), ou D (marche avant). (Lorsque le moteur est allumé, il est activé.)

• **Déverrouillage automatique**

- Désactivé : Le système de déverrouillage automatique de portière sera annulé.
- Véhicule Arrêt/Marche clé retirée : Toutes les portières seront automatiquement déverrouillées lorsque la clé d'allumage est retirée du commutateur d'allumage ou le bouton ENGINE START/STOP est mis à la position OFF.
- Au passage à la position P : Toutes les portières seront automatiquement déverrouillées si le levier de vitesses est positionné sur P (stationnement). (Lorsque le moteur est allumé, il est activé.)

- **Déverrouillage à deux pressions (si équipé)**

- Off : La fonction de déverrouillage à deux pressions sera désactivée. Par conséquent, toutes les portières se déverrouilleront si la portière est déverrouillée.
- On : La portière du conducteur se déverrouillera si la portière est déverrouillée. Lorsque la portière est déverrouillée de nouveau en moins de 4 secondes, toutes les portières se déverrouilleront.

- **Réponse du klaxon (si équipé)** : Si cet élément est coché, le son du verrouillage des portes est activé lors du verrouillage des portes.

- **Coffre intelligent (si équipé)** : Pour activer ou désactiver le système de coffre intelligent.

* Pour plus de détails, consultez "Coffre intelligent" dans ce chapitre.

Feu

- **Clignotant à un contact**

- Désactivé : La fonction de clignotant à un contact sera désactivée.
- 3, 5, 7 clignotements : Les signaux de changement de voie clignoteront à 3, 5 ou 7 reprises lorsque la manette de clignotant est légèrement déplacée.

* Pour en savoir plus, se reporter à « Feu » dans ce chapitre.

- **Délai des phares**

- Si cet élément est coché, la fonction de délai des phares sera activée.

Commodité

- **Affichage Essuie-glace/Éclairage (si équipé)** : Si cet élément est coché, l'affichage essuie-glace/éclairage sera activé.

- **Essuie-glace arrière actionné automatiquement (en marche arrière) (si équipé)** : Si la case à côté de cet article est cochée, l'essuie-glace arrière sera automatiquement actionné si les essuie-glaces avant sont allumés et que le levier de vitesses est positionné sur R (marche arrière).

- **Affichage de la position du rapport (si équipé)** : Pour activer ou désactiver l'affichage de la position du rapport. Lorsqu'elle est activée, la position du rapport est affichée sur l'écran LCD.

- **Avertisseur de verglas (si équipé)** : Si cette case est cochée, l'avertisseur de verglas sera activé.

Intervalle de service

- **Intervalle d'entretien**

Pour activer ou désactiver la fonction d'intervalle d'entretien.

- **Régler l'intervalle**

Pour modifier l'intervalle du kilométrage et de la durée.

- **Réinitialiser**

Pour réinitialiser la fonction d'intervalle d'entretien.

Autres caractéristiques

- **Réinitialisation automatique de consommation de carburant**

- Désactivé : La consommation moyenne de carburant ne se réinitialise pas automatiquement à chaque plein.

- Après l'allumage : La consommation moyenne de carburant se réinitialise automatiquement 4 heures après avoir coupé le moteur.

- Après le plein : La consommation moyenne de carburant se réinitialise automatiquement à chaque plein.

- **Unité de consommation de carburant**

Choisissez l'unité de consommation de carburant. (Gallon US ↔ Gallon UK)

- **Unité de température**

Choisissez l'unité de température. (°C, °F)

- **Unité de pression des pneus (si équipé)**

Choisissez l'unité de pression des pneus. (psi, kPa, bar)

Langue

Choisissez la langue.

Réinitialiser

Vous pouvez réinitialiser les menus dans le mode Paramètres utilisateur. Tous les menus du mode Paramètres utilisateur sont initialisés, sauf l'intervalle d'entretien.

Messages d'avertissement

Les messages d'avertissement apparaissent sur l'ACL pour avertir le conducteur. Il se trouve au centre du groupe d'instruments.

Le message d'avertissement peut apparaître de manière différente selon le type de groupe d'instruments et certains peuvent ne montrer aucun message d'avertissement.

Le message d'avertissement est montré sous forme de symbole, de symbole et de texte, ou de texte seulement. La langue préférée peut être choisie (pour le type B seulement) en sélectionnant le menu des paramètres de l'utilisateur dans le mode ACL.

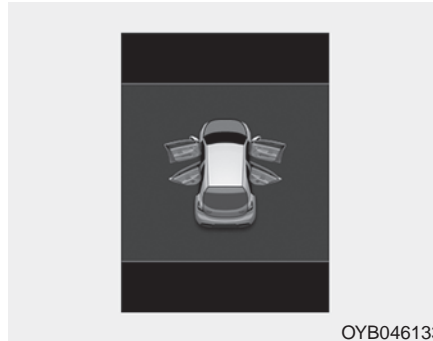

Portière, capot, coffre (hayon) ouvert

- Cet avertissement s'affiche pour indiquer la portière, le capot ou le coffre (hayon) ouvert.

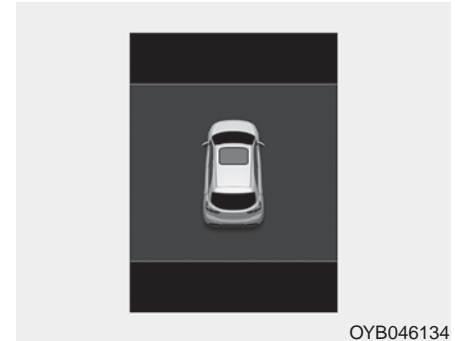

Toit ouvrant vitré ouvert (si équipé)

- Cet avertissement est affiché si on arrête le moteur alors que le toit ouvrant vitré est ouvert.

Le moteur a surchauffé

Ce message d'avertissement s'allume lorsque la température du liquide de refroidissement est supérieure 120 °C (248 °F). Cela signifie que le moteur surchauffe et qu'il pourrait subir des dommages.

* Si votre véhicule surchauffe, se reporter à « Surchauffe » au chapitre 7.

Passer à la position « P » (pour le système de clé intelligente et transmission variable intelligente)

- Ce message d'avertissement s'allume si on tente d'arrêter le moteur sans que le levier de vitesses ne se trouve à la position P (stationnement).
- Le bouton engine start/stop (mise en marche/arrêt du moteur) passe alors à la position ACC (si on appuie sur le bouton engine start/stop [mise en marche/arrêt du moteur] une autre fois, il passera à la position ACTIVÉ).

Pile de clé faible

(pour le système de clé intelligente)

- Ce message d'avertissement s'allume si la pile de la clé intelligente est déchargée alors que le bouton engine start/stop (mise en marche/arrêt du moteur) passe à la position ACTIVÉ.

Appuyer sur le bouton de mise en marche tout en tournant le volant (pour le système de clé intelligente)

- Ce message d'avertissement s'allume si le volant de direction ne se déverrouille pas normalement alors que le bouton engine start/stop (mise en marche/arrêt du moteur) est enfoncé.
- Cela signifie qu'on devrait appuyer sur le bouton engine start/stop (mise en marche/arrêt du moteur) en tournant le volant de direction à droite et à gauche.

Volant de direction déverrouillé

(pour le système de clé intelligente)

- Ce message d'avertissement s'allume si le volant de direction ne se bloque pas alors que le bouton engine start/stop (mise en marche/arrêt du moteur) passe à la position DÉACTIVÉ.

Vérifier le système d'antivol sur volant (pour le système de clé intelligente)

- Ce message d'avertissement s'allume si le volant de direction ne se bloque pas normalement alors que le bouton engine start/stop (mise en marche/arrêt du moteur) passe à la position DÉACTIVÉ.

Appuyer sur la pédale de frein pour démarrer le moteur (pour le système de clé intelligente et transmission variable intelligente)

- Ce message d'avertissement s'allume si la clé intelligente n'est pas détectée lorsqu'on appuie sur le bouton engine start/stop (mise en marche/arrêt du moteur).
- Cela signifie qu'il faut enfoncer la pédale de frein afin de démarrer le moteur.

Appuyer sur la pédale d'embrayage pour démarrer le moteur " Press clutch pedal to start engine " (si le véhicule est équipé d'une clé intelligente et d'une boîte manuelle)

- Ce message s'affichera si le conducteur appuie plusieurs fois sur le bouton de démarrage/d'arrêt du moteur (ce qui le placera en position ACC) sans appuyer sur la pédale d'embrayage.
- Ce message signale au conducteur d'appuyer sur la pédale d'embrayage s'il souhaite démarrer le moteur.

Clé n'est pas dans le véhicule (pour le système de clé intelligente)

- Ce message d'avertissement s'allume si la clé intelligente n'est pas dans le véhicule lorsqu'on appuie sur le bouton engine start/stop (mise en marche/arrêt du moteur).
- Cela signifie qu'on devrait toujours garder la clé intelligente sur soi.

Clé n'est pas détectée (pour le système de clé intelligente)

- Ce message d'avertissement s'allume si la clé intelligente n'est pas détectée lorsqu'on appuie sur le bouton engine start/stop (mise en marche/arrêt du moteur).

Appuyer de nouveau sur le bouton de mise en marche (pour le système de clé intelligente)

- Ce message d'avertissement s'allume si on ne peut actionner le bouton engine start/stop (mise en marche/arrêt du moteur) si le système du bouton engine start/stop (mise en marche/arrêt du moteur) présente un problème.
- Cela signifie qu'on peut démarrer le moteur en appuyant une fois de plus sur le bouton engine start/stop (mise en marche/arrêt du moteur).
- Si le témoin d'avertissement s'allume chaque fois qu'on appuie sur le bouton engine start/stop (mise en marche/arrêt du moteur), faire vérifier le véhicule par un concessionnaire Kia autorisé immédiatement.

Appuyer sur le bouton de mise en marche avec la clé intelligente (pour le système de clé intelligente)

- Ce message d'avertissement s'allume si on appuie sur le bouton engine start/stop (mise en marche/arrêt du moteur) alors que le message « Clé n'est pas détectée » est allumé.
- À ce moment, le témoin lumineux d'antidémarrage clignote.

Vérifier le fusible du « COMMUTATEUR DE FREIN » (pour le système de clé intelligente et transmission variable intelligente)

- Ce message d'avertissement s'allume si le fusible du commutateur de frein est déconnecté.
- Cela signifie qu'on devrait remplacer le fusible par un neuf. Si cela n'est pas possible, on peut démarrer le moteur en appuyant directement sur le bouton engine start/stop (mise en marche/arrêt du moteur) pendant 10 secondes, lorsque celui-ci est en position ACC.

Passer à la position « P » ou « N » pour démarrer le moteur (pour le système de clé intelligente et transmission variable intelligente)

- Ce message d'avertissement s'allume si on tente de démarrer le moteur lorsque le levier de vitesses ne se trouve pas à la position P (stationnement) ou N (point mort).

* AVIS

Il est possible de démarrer le moteur lorsque le levier de vitesses se trouve à la position N (point mort). Mais, pour votre sécurité, il est recommandé de démarrer le moteur alors que le levier de vitesses se trouve à la position P (stationnement).

Témoin d'avertissement de route glacée (si équipé)

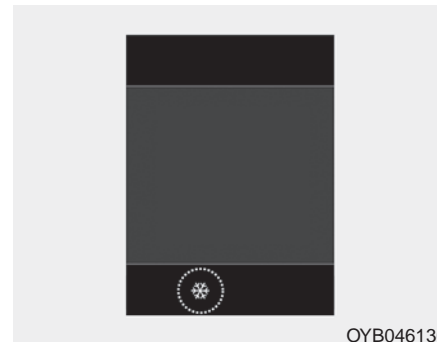

Ce voyant avertit le conducteur que la route pourrait être verglacée.

Dans ce cas, le voyant (et la jauge de température extérieure) clignotera 5 fois, puis restera allumé et un carillon retentira une fois.

- La température affichée sur l'indicateur de température extérieure est inférieure à environ 4°C (40 °F).

*** AVIS**

Si l'avertisseur de route verglacée apparaît pendant la conduite, redoubler de prudence et éviter de faire des excès de vitesse, d'accélérer ou de freiner brusquement ou de prendre les virages trop vite.

TÉMOINS D'AVERTISSEMENT ET TÉMOINS LUMINEUX

Témoins d'avertissement

* AVIS - Témoins d'avertissement

S'assurer que tous les témoins d'avertissement sont **DÉSACTIVÉS** après avoir démarré le moteur. Si un témoin demeure **ACTIVÉ**, cela indique une situation qui mérite une attention.

Témoin d'avertissement de coussin de sécurité gonflable



Ce témoin d'avertissement s'allume :

- Après avoir placé le commutateur d'allumage ou le bouton engine start/stop (mise en marche/arrêt du moteur) à la position **ACTIVÉ**.
 - Il s'allume pendant environ 6 secondes et s'éteint ensuite.
- Lorsqu'il y a un mauvais fonctionnement du SRS.

Dans ce cas, faire vérifier le véhicule par un concessionnaire Kia autorisé.

Témoin de ceinture de sécurité



Ce témoin d'avertissement informe le conducteur que sa ceinture de sécurité n'est pas bouclée.

* Pour plus de détails, se reporter à « Ceintures de sécurité » dans le chapitre 3.

Témoin d'avertissement de frein de stationnement et de liquide de frein



Ce témoin d'avertissement s'allume :

- Après avoir placé le commutateur d'allumage ou le bouton engine start/stop (mise en marche/arrêt du moteur) à la position ACTIVÉ.
 - Il s'allume pendant environ 3 secondes.
- Lorsque le frein de stationnement est appliqué.
- Lorsque le niveau de liquide de frein dans le réservoir est bas.
 - Si le témoin d'avertissement s'allume alors que le frein de stationnement est desserré, cela indique que le niveau de liquide de frein dans le réservoir est bas.

Si le niveau de liquide de frein dans le réservoir est bas :

1. Conduire prudemment jusqu'à l'endroit sécuritaire le plus près et arrêter le véhicule.
2. Le moteur étant arrêté, vérifier immédiatement le niveau de liquide de frein et en ajouter au besoin (pour plus de détails, se reporter à « Liquide de frein » dans le chapitre 8). Vérifier ensuite si les composants de frein présentent des fuites de liquide. Si le système de freinage présente toujours des fuites, le témoin d'avertissement demeure allumé ou les freins ne fonctionnent pas correctement, éviter de conduire le véhicule.

Dans ce cas, faire remorquer le véhicule chez un concessionnaire Kia autorisé et le faire inspecter.

Système de freinage en diagonale double

Votre véhicule est muni de systèmes de freinage en diagonale doubles. Cela signifie que deux roues peuvent freiner si un des systèmes doubles devait tomber en panne.

Si un seul des deux circuits de freinage fonctionne, il faudra appuyer plus fort sur la pédale de frein pour arrêter le véhicule.

De plus, si le système de freinage n'est pas entièrement opérationnel, la distance de freinage du véhicule augmentera.

Si les freins tombent en panne pendant la conduite, passer à un régime inférieur pour augmenter le freinage du moteur et arrêter le véhicule de manière sécuritaire aussi tôt que possible.

Il est dangereux de conduire le véhicule alors qu'un témoin d'avertissement est ACTIVÉ. Si le témoin d'avertissement du frein de stationnement et du liquide de frein s'allume alors que le frein de stationnement est desserré, cela indique que le niveau de liquide de frein est bas.

Dans ce cas, faire vérifier le véhicule par un concessionnaire Kia autorisé.

Témoin d'avertissement du système de freinage antiblocage (ABS)



Ce témoin d'avertissement s'allume :

- Après avoir placé le commutateur d'allumage ou le bouton engine start/stop (mise en marche/arrêt du moteur) à la position ACTIVÉ.
 - Il s'allume pendant environ 3 secondes et s'éteint ensuite.
- Lors d'un mauvais fonctionnement du système ABS (le système de freinage normal sera encore fonctionnel sans recourir au système de freinage antiblocage).

Dans ce cas, faire vérifier le véhicule par un concessionnaire Kia autorisé.

Témoin d'avertissement du système de distribution électronique de la force de freinage (EBD)



Ces deux témoins d'avertissement s'allument en même temps pendant la conduite :

- Lorsque les systèmes de freinage ABS et régulier peuvent ne pas fonctionner correctement.

Dans ce cas, faire vérifier le véhicule par un concessionnaire Kia autorisé.

⚠ AVERTISSEMENT

- Voyants de freins/ABS

Si le voyant des freins ABS et le voyant du frein de stationnement et du liquide de frein sont tous les deux allumés, le système de freinage ne fonctionnera pas correctement. Cela pourrait entraîner une situation dangereuse ou inattendue en cas de freinage brusque, augmentant les risques d'accident ou de blessure.

Si les deux voyants s'allument, ralentir et éviter de freiner brusquement. Demander à un concessionnaire Kia agréé d'inspecter le véhicule dès que possible.

*** AVIS**

- Témoin d'avertissement du système de distribution électronique de la force de freinage (EBD)

Lorsque le témoin d'avertissement de freins ABS est allumé ou lorsque les témoins d'avertissement de freins ABS et de frein de stationnement et de liquide de frein sont allumés, l'indicateur de vitesse, le compteur kilométrique ou le totalisateur partiel pourraient ne pas fonctionner. De plus, le témoin d'avertissement EPS peut s'allumer, alors que la force de braquage du volant de direction peut augmenter ou diminuer.

Dans ce cas, faire vérifier le véhicule par un concessionnaire Kia autorisé aussi tôt que possible.

Témoin d'avertissement de la servodirection électronique (EPS) (si équipé)



Ce témoin d'avertissement s'allume :

- Après avoir placé le commutateur d'allumage ou le bouton engine start/stop (mise en marche/arrêt du moteur) à la position ACTIVE.
 - Il demeure allumé jusqu'à ce qu'on démarre le moteur.
- Lorsqu'il y a un mauvais fonctionnement de l'EPS.

Dans ce cas, faire vérifier le véhicule par un concessionnaire Kia autorisé.

Témoin d'anomalie (MIL)



Ce témoin d'avertissement s'allume :

- Après avoir placé le commutateur d'allumage ou le bouton engine start/stop (mise en marche/arrêt du moteur) à la position ACTIVÉ.
 - Il demeure allumé jusqu'à ce qu'on démarre le moteur.
- Lorsqu'il y a un mauvais fonctionnement du système de contrôle des vapeurs de carburant.

Dans ce cas, faire vérifier le véhicule par un concessionnaire Kia autorisé.

MISE EN GARDE

Si le témoin d'anomalie (MIL) s'allume, des dommages peuvent survenir au niveau du convertisseur catalytique, ce qui pourrait entraîner une perte de puissance du moteur.

Dans ce cas, faire vérifier le véhicule par un concessionnaire Kia autorisé aussi tôt que possible.

MISE EN GARDE

- Témoin d'anomalie (MIL)

La conduite alors que le témoin d'anomalie (MIL) est allumé peut endommager les systèmes de contrôle des vapeurs de carburant, ce qui pourrait compromettre la qualité de la conduite et/ou la cote de consommation.

Témoin d'avertissement du système de charge



Ce témoin d'avertissement s'allume :

- Après avoir placé le commutateur d'allumage ou le bouton engine start/stop (mise en marche/arrêt du moteur) à la position ACTIVÉ.
 - Il demeure allumé jusqu'à ce qu'on démarre le moteur.
- Lorsqu'il y a un mauvais fonctionnement de l'alternateur ou du système de charge électrique.

Si il y a un mauvais fonctionnement de l'alternateur ou du système de charge électrique :

1. Conduire prudemment jusqu'à l'endroit sécuritaire le plus près et arrêter le véhicule.
2. Arrêter le moteur et vérifier si la courroie d'entraînement de l'alternateur est desserrée ou brisée.

Si la courroie est bien ajustée, il se peut que le système de charge électrique présente un problème.

Dans ce cas, faire vérifier le véhicule par un concessionnaire Kia autorisé aussi tôt que possible.

Témoin d'avertissement de la pression d'huile du moteur



Ce témoin d'avertissement s'allume :

- Après avoir placé le commutateur d'allumage ou le bouton engine start/stop (mise en marche/arrêt du moteur) à la position ACTIVÉ.
 - Il demeure allumé jusqu'à ce qu'on démarre le moteur.
- Lorsque la pression d'huile du moteur est basse.

Si la pression d'huile du moteur est basse :

1. Conduire prudemment jusqu'à l'endroit sécuritaire le plus près et arrêter le véhicule.
2. Arrêter le moteur et vérifier le niveau d'huile moteur (pour plus de détails, se reporter à « Démarrage du moteur » dans la section 8). Si le niveau est bas, ajouter de l'huile au besoin.

Si le témoin d'avertissement demeure allumé après avoir ajouté de l'huile ou si aucune huile n'est disponible, faire vérifier le véhicule par un concessionnaire Kia autorisé aussi tôt que possible.

MISE EN GARDE

- Surchauffe du moteur

Ne jamais continuer à conduire lorsque le moteur surchauffe. Autrement, le moteur pourrait être endommagé.

MISE EN GARDE

- Dommages causés au moteur

Ne pas arrêter le moteur dès que le voyant avertisseur de pression d'huile s'allume et reste allumé pendant la conduite peut endommager gravement le moteur.

Si le témoin d'avertissement demeure allumé alors que le moteur est en marche, cela indique que le moteur peut présenter un dommage grave. Dans ce cas,

1. Arrêter le véhicule de manière sécuritaire aussi tôt que possible.
2. Arrêter le moteur et vérifier le niveau d'huile. Si le niveau d'huile est bas, ajouter de l'huile moteur jusqu'au niveau prescrit.
3. Démarrer le moteur de nouveau. Si le témoin d'avertissement demeure allumé après avoir démarré le moteur, arrêter immédiatement le moteur. Dans ce cas, faire vérifier le véhicule par un concessionnaire Kia autorisé.

Témoin d'avertissement du niveau bas de carburant



Ce témoin d'avertissement s'allume :
Lorsque le réservoir de carburant est presque vide.

Si le réservoir de carburant est presque vide :

Ajouter du carburant dès que possible.

MISE EN GARDE

- Niveau bas de carburant

La conduite alors que le témoin d'avertissement de niveau bas de carburant ou si le niveau de carburant se trouve en-dessous "E" de peut provoquer des ratés d'allumage et endommager le convertisseur catalytique (si équipé).

Témoin de basse pression des pneus (si équipé)



Ce témoin s'allume :

- Quand vous tournez placez le bouton Engine Start/Stop en position ON.
 - Il s'allume pendant 3 secondes environ puis s'éteint.
- Quand un ou plusieurs pneus sont suffisamment dégonflés.
- * Vous trouverez de plus amples renseignements sous "Système de surveillance de la pression des pneus (TPMS)" au chapitre 7.

Ce témoin reste allumé après avoir clignoté pendant 60 secondes environ ou reprend le clignotement à des intervalles d'environ 3 secondes :

- Quand le TPMS ne fonctionne pas correctement.

Dans pareil cas, faites vérifier votre véhicule chez un concessionnaire Kia agréé dès que possible.
- * Vous trouverez de plus amples renseignements sous "Système de surveillance de la pression des pneus (TPMS)" au chapitre 7.

⚠ AVERTISSEMENT
- Pneus dégonflés

- **Des pneus dégonflés rendront le véhicule instable et pourra entraîner une perte de contrôle du véhicule et augmenter la distance de freinage.**
- **Conduire sur des pneus sous-gonflés peut provoquer une surchauffe et un éclatement des pneus, ce qui peut provoquer un accident.**

Le TPMS ne peut pas vous avertir d'un dommage grave et soudain aux pneus dû à des facteurs externes.

Si vous sentez le véhicule devenir instable, retirez immédiatement votre pied de l'accélérateur, appliquez les freins graduellement en appuyant légèrement sur la pédale et amenez le véhicule lentement à un arrêt sûr hors de la route.

Témoin d'avertissement de portière entrouverte (si équipé)



Ce témoin d'avertissement s'allume :
Lorsqu'une portière n'est pas fermée de façon sécuritaire.

Témoin d'avertissement de hayon entrouvert (si équipé)



Ce témoin d'avertissement s'allume :
Lorsque le coffre (hayon) n'est pas fermé de façon sécuritaire.

Voyant de niveau bas du liquide de lave-glace (si équipé)



Ce voyant s'allume lorsque :

- Le réservoir de liquide de lave-glace est presque vide.
Si ce voyant s'allume, remplir le réservoir de liquide de lave-glace.

Mode d'avertissement principal (si équipé)



- Ce témoin d'avertissement informe le conducteur des situations suivantes :
 - Assistance d'évitement de collision frontale (FCA) (si équipé)
 - Anomalie de l'alerte de collision frontale (FCW) (si équipé)
 - Radar de l'assistance d'évitement de collision frontale (FCA) bloqué (si équipé)

Le témoin d'avertissement principal s'allume si plus d'une des situations ci-dessus se produit.

Témoin d'avertissement de phare à DÉL (si équipé)



Ce voyant avertisseur s'allume :

- Si le bouton de démarrage/arrêt du moteur est positionné sur ON.
 - Il s'allume pendant environ 3 secondes et s'éteint ensuite.
- Lorsque le phare à DÉL comporte une anomalie.

Dans ce cas, faire vérifier le véhicule par un concessionnaire Kia autorisé.

Ce voyant clignotera :

- Lorsqu'une composante du phare à DÉL comporte une anomalie.

Dans ce cas, faire vérifier le véhicule par un concessionnaire Kia autorisé.

*** AVIS**

Le fait de conduire avec un témoin d'avertissement de phare à DÉL constamment allumé peut réduire la durée utile du phare à DÉL (feux de croisement).

Témoins lumineux

Témoin lumineux du système de commande électronique de la stabilité (ESC)



Ce témoin lumineux s'allume :

- Après avoir placé le commutateur d'allumage ou le bouton engine start/stop (mise en marche/arrêt du moteur) à la position ACTIVÉ.
 - Il s'allume pendant environ 3 secondes et s'éteint ensuite.
- Lorsqu'il y a un mauvais fonctionnement du système ESC.
 - Dans ce cas, faire vérifier le véhicule par un concessionnaire Kia autorisé.

Ce témoin lumineux clignote :

Lorsque le système ESC est en marche.

- * Pour plus de détails, se reporter à « Commande électronique de la stabilité (ESC) » dans le chapitre 6.

Témoin lumineux de désactivation du système de commande électronique de la stabilité (ESC)



Ce témoin lumineux clignote :

- Après avoir placé le commutateur d'allumage ou le bouton engine start/stop (mise en marche/arrêt du moteur) à la position ACTIVÉ.
 - Il s'allume pendant environ 3 secondes et s'éteint ensuite.
- Lorsqu'on désactive le système ESC en appuyant sur le bouton de désactivation ESC.

- * Pour plus de détails, se reporter à « Commande électronique de la stabilité (ESC) » dans le chapitre 6.

Témoin lumineux d'antidémarrage (sans clé intelligente)



Ce témoin lumineux s'allume :

- Si le véhicule détecte l'antidémarrage dans la clé, alors que le commutateur d'allumage est positionné sur ON (activé).
 - Il est maintenant possible de démarrer le moteur.
 - Le témoin lumineux s'éteint après le démarrage du moteur.

Ce témoin lumineux clignote :

- Lorsqu'il y a un mauvais fonctionnement du système antidémarrage.
Dans ce cas, faire vérifier le véhicule par un concessionnaire Kia autorisé.

Témoin lumineux d'antidémarrage (avec clé intelligente)



Ce témoin lumineux s'allume pendant au plus 30 secondes :

- Lorsque le véhicule détecte correctement la clé intelligente à l'intérieur du véhicule alors que le bouton engine start/stop (mise en marche/arrêt du moteur) se trouve à la position ACC ou ACTIVÉ.
 - Il est maintenant possible de démarrer le moteur.
 - Le témoin lumineux s'éteint après le démarrage du moteur.

Le voyant indicateur clignote pendant environ 10 secondes :

- Lorsque la clé intelligente ne se trouve pas dans le véhicule.
 - Si c'est le cas, il n'est pas possible de démarrer le moteur.

Ce témoin lumineux s'allume pendant environ 2 secondes et s'éteint ensuite :

- Lorsque le véhicule ne peut pas détecter la clé intelligente à l'intérieur du véhicule alors que le bouton engine start/stop (mise en marche/arrêt du moteur) est ACTIVÉ.
Dans ce cas, faire vérifier le véhicule par un concessionnaire Kia autorisé.

Ce témoin lumineux clignote :

- Lorsque la pile de la clé intelligente est faible.
 - Si c'est le cas, il n'est pas possible de démarrer le moteur. Cependant, il est possible de démarrer le moteur en appuyant sur le bouton engine start/stop (mise en marche/arrêt du moteur) avec la clé intelligente. (Pour plus de détails, se reporter à « Démarrage du moteur » dans la section 6.)
- Lorsqu'il y a un mauvais fonctionnement du système antidémarrage.

Dans ce cas, faire vérifier le véhicule par un concessionnaire Kia autorisé.

Témoin de clignotants

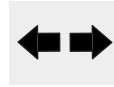

Ce témoin lumineux clignote :

- Lorsqu'un clignotant est activé.

Si une des conditions suivantes survient, il peut y avoir un mauvais fonctionnement du système de clignotants. Dans ce cas, faire vérifier le véhicule par un concessionnaire Kia autorisé.

- Le témoin lumineux ne clignote pas, mais s'allume.
- Le témoin lumineux clignote plus rapidement.
- Le témoin lumineux ne s'allume pas du tout.

Témoin de feux de route



Ce témoin lumineux s'allume :

- Lorsque les phares sont allumés en position de feux de route
- Lorsque la manette de clignotant est tirée à la position de clignotement de passage.

Témoin lumineux d'éclairage ACTIVE



Ce témoin lumineux s'allume :

- Lorsque les feux rouges arrière ou les phares sont allumés.

Témoin lumineux de phare antibrouillard avant (si équipé)



Ce témoin lumineux s'allume :

- Lorsque les phares antibrouillard avant sont allumés.

Témoin lumineux de régulateur de vitesse (si équipé)

CRUISE

Ce témoin lumineux s'allume :

- Lorsque le système de régulateur de vitesse est en fonction.
- * Pour plus de détails, se reporter à « Système de régulateur de vitesse » dans la section 6.

Témoin lumineux de RÉGLAGE du régulateur de vitesse (si équipé)

SET

Ce témoin lumineux s'allume :

- Lorsque la vitesse du régulateur de vitesse est réglée.
- * Pour plus de détails, se reporter à « Système de régulateur de vitesse » dans la section 6.

Voyant du mode SPORT (si équipé)

SPORT

Ce témoin lumineux s'allume :

- Indique que le mode « SPORT » a été sélectionné.
- * Pour obtenir davantage de renseignements, se référer à la section « Mode SPORT » du chapitre 6.

ÉCRAN DE RECU

Fonction de écran de recul

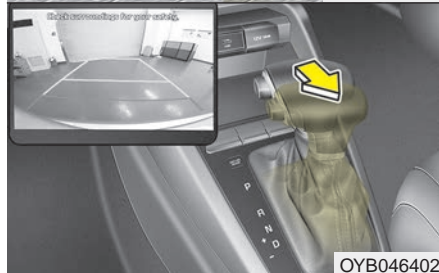

L'écran de recul s'activera quand le commutateur d'allumage est allumé et que le levier de vitesse est positionné sur R (marche arrière).

Veuillez noter qu'au démarrage, l'écran de recul pourrait ne pas s'afficher instantanément, à cause du temps nécessaire à l'allumage du système audio.

Ce dispositif est un système de sécurité complémentaire qui montre ce qui se trouve derrière le véhicule par le biais de l'écran UVO ou du navigateur lorsque la marche arrière est enclenchée.

Le conducteur a la responsabilité de toujours vérifier le rétroviseur intérieur et les rétroviseurs extérieurs et la zone derrière le véhicule avant et pendant la marche arrière.

Gardez toujours l'objectif de la caméra propre. Si l'objectif est couvert d'une matière étrangère, la caméra ne pourra pas fonctionner correctement.

L'écran de recul ne remplace en aucun cas des pratiques de marche arrière sécuritaires. Toujours conduire prudemment et user de prudence en marche arrière.

L'écran de recul pourrait ne pas afficher tous les objets derrière le véhicule.

⚠ AVERTISSEMENT

- Marche arrière et utilisation de la caméra

Ne jamais se fier entièrement à l'écran de recul en marche arrière. Toujours vérifier la zone à l'arrière du véhicule avant d'y entrer, et toujours vérifier les alentours du véhicule, regarder par-dessus son épaule et consulter les rétroviseurs avant de reculer.

Puisqu'il est difficile de prévoir si et quand un obstacle surgira derrière soi, toujours reculer lentement et s'arrêter immédiatement si l'on pressent que quelqu'un, surtout un enfant, se trouve derrière le véhicule.

ÉCLAIRAGE

Fonction d'économiseur de batterie

- Cette fonction se veut d'empêcher la décharge de la batterie. Le dispositif éteint automatiquement les feux quand le conducteur retire la clé de contact (clé intelligente : éteint le moteur) et ouvre la portière du côté du conducteur.
- Avec cette fonction, les feux de position s'éteignent automatiquement si le conducteur se stationne en bordure de la route, la nuit.

Si vous désirez laisser les feux allumés une fois la clé de contact enlevée (clé intelligente : moteur éteint), procédez comme suit :

- 1) Ouvrez la porte du conducteur.
- 2) Éteignez puis rallumez les feux de position à l'aide du commutateur général d'éclairage sur la colonne de direction.

Fonction d'escorte avec les phares (si équipé)

Les phares (et/ou les feux arrière) resteront allumés pendant environ 5 minutes une fois la clé de contact retirée ou le commutateur d'allumage tourné sur ACC ou LOCK. Toutefois, si la porte du conducteur est ouverte et fermée, les phares s'éteindront après 15 secondes.

Les phares peuvent être éteints en appuyant sur le bouton de verrouillage du transmetteur (ou de la SmartKey) à deux reprises ou en plaçant le commutateur des phares en position hors circuit.

Si le conducteur sort du véhicule par une autre porte (sauf celle du conducteur), la fonction d'économiseur de batterie ne fonctionnera pas et la fonction d'escorte des phares ne s'éteindra pas automatiquement. Cela risque de décharger la batterie. Dans pareil cas, assurez-vous d'éteindre les phares avant de sortir du véhicule.

Si les phares avant ne fonctionnent pas correctement, demander à un concessionnaire Kia agréé de les examiner.

Pour éviter toute panne, ne pas essayer d'inspecter ou de remplacer soi-même les fils électriques.

Éclairage d'accueil (si équipé)

Si le commutateur des phares se trouve en position ON ou AUTO et que toutes les portières (et le hayon) sont fermées et verrouillées, appuyer sur la touche de déverrouillage de la télécommande (ou clé intelligente) pour allumer les phares pendant environ 15 secondes.

Si le commutateur des phares avant est en position AUTO, la fonction ne sera activée que la nuit.

Si le conducteur appuie à nouveau sur la touche de déverrouillage de la télécommande (ou de la clé intelligente), les phares avant s'éteindront immédiatement.

Phares de jour (si équipé)

Les feux de jour (FDJ) permettent aux autres de mieux voir l'avant de votre véhicule pendant la journée. Les FDJ peuvent être utiles dans plusieurs conditions différentes de conduite, et notamment après le lever du jour et avant la tombée de la nuit.

Le système FDJ se coupe lorsque :

1. Le commutateur des phares est activé.
2. Le moteur est coupé.
3. Les phares antibrouillard avant sont allumés.
4. Le frein de stationnement est enclenché.

Commutateur général d'éclairage

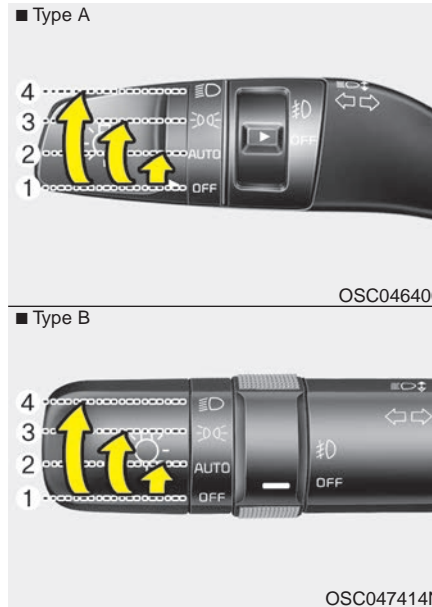

Le commutateur offre une position pour les phares et une pour les feux de position.

Pour actionner l'éclairage, tournez le bouton au bout du levier de commande, sur l'une de ces positions :

- (1) Position d'arrêt
- (2) Position d'éclairage automatique (si équipé)
- (3) Feux de position et feux arrière
- (4) Phares

Feux de position ()

■ Type A



OSC047401N

■ Type B

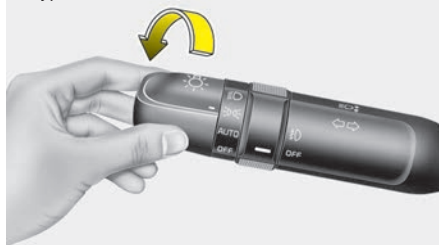

OSC047415N

Quand le commutateur est placé à cette position, les feux arrière, les feux de plaque d'immatriculation et l'éclairage du tableau de bord s'allument.

Phares ()

■ Type A



OSC047402N

■ Type B



OSC047416N

Quand le commutateur est placé à cette position, les phares, les feux arrière, les feux de position, les feux de plaque d'immatriculation et l'éclairage du tableau de bord s'allument.

Le commutateur d'allumage doit être en position ON pour que les phares s'allument.

Position d'éclairage automatique (si équipé)

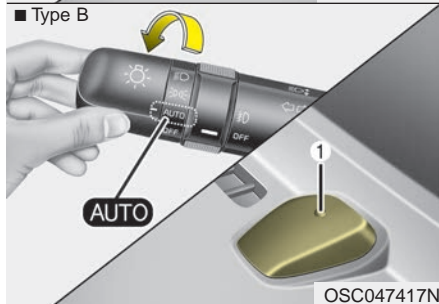
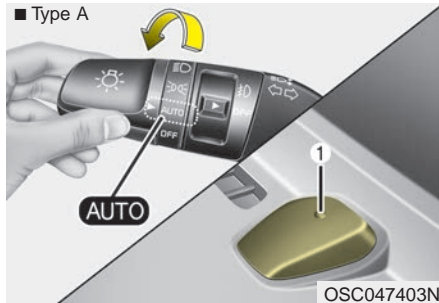

Lorsque le commutateur d'éclairage est en position d'éclairage AUTO (automatique), les feux arrière et les phares s'allument et s'éteignent automatiquement, selon le degré de luminosité à l'extérieur du véhicule.

⚠ MISE EN GARDE

Ne placez jamais un objet sur le capteur (1) situé sur le tableau de bord. Vous vous assurez ainsi d'un meilleur contrôle du système d'éclairage automatique.

Ne nettoyez pas le capteur au moyen de nettoyant à vitres. Ce nettoyant pourrait laisser une légère pellicule qui risquerait de nuire au fonctionnement du capteur.

Si le pare-brise de votre véhicule est teinté ou enduit d'un autre type de revêtement, il se peut que le système d'éclairage automatique ne fonctionne pas correctement.

Utilisation des feux de route

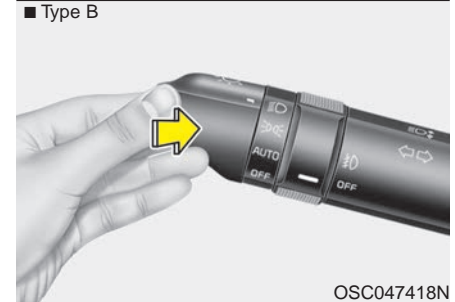
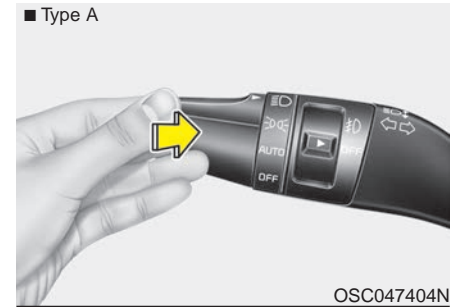

Pour utiliser les feux de route, poussez le levier vers l'avant. Tirer pour enclencher les feux de croisement.

Le voyant des feux de route s'allume lorsque les feux de route sont activés.

Pour éviter que la batterie se décharge, ne laissez pas l'éclairage allumé pendant une longue période alors que le moteur est éteint.

⚠ AVERTISSEMENT

N'utilisez pas les feux de route quand vous croisez d'autres véhicules. Utiliser les feux de route pourrait obstruer la vision des autres conducteurs.

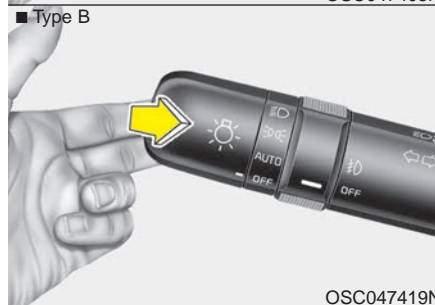
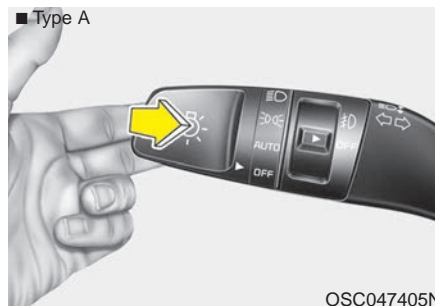

Pour faire clignoter les feux de route, tirez le levier vers vous. Il retourne à sa position normale (feux de croisement) dès que vous le relâchez. Le commutateur des phares n'a pas à être engagé pour utiliser cette fonction.

Clignotants et indication de changement de voie

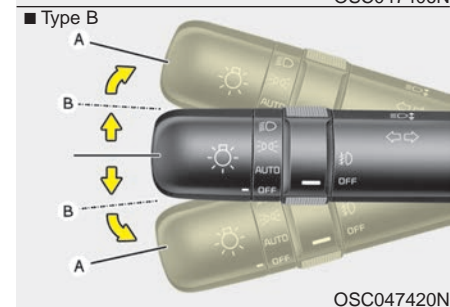
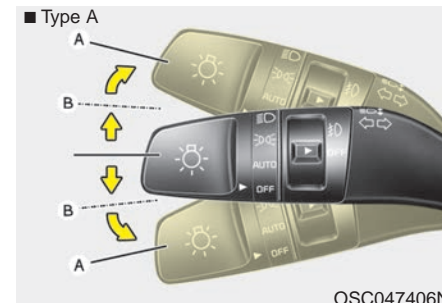

Le commutateur d'allumage doit être en position ON pour que les clignotants fonctionnent. Pour utiliser les clignotants, soulevez ou abaissez le levier (A). Les flèches vertes au tableau de bord clignotent en fonction de l'utilisation du levier. Le clignotement s'arrête automatiquement une fois le virage effectué. Si les clignotants fonctionnent toujours après avoir négocié le virage, ramenez le levier au centre, de la main.

Pour indiquer un changement de voie, déplacez le levier légèrement vers le haut ou le bas (B) et tenez-le en place. Le levier retourne à sa position neutre dès que vous le relâchez.

Si un témoin de clignotant reste allumé ou clignote de façon anormale, l'ampoule d'un feu de signalisation peut être grillée et devrait être remplacée.

Clignotant avec une seule pression

Pour activer cette fonction, déplacer légèrement le levier, puis le relâcher. Le clignotant clignotera 3, 5 ou 7 fois. On peut personnaliser le clignotement de cette fonctionnalité dans la section " Configuration " (User Setting) et " Clignotant à un contact " (One touch turn signal). Se référer à la section " Configuration " au chapitre 4. (si équipé)

*** AVIS**

Si un clignotant clignote trop rapidement ou trop lentement, il est possible que l'ampoule soit grillée ou qu'une mauvaise connexion électrique soit présente.

Phares antibrouillard avant (si équipé)

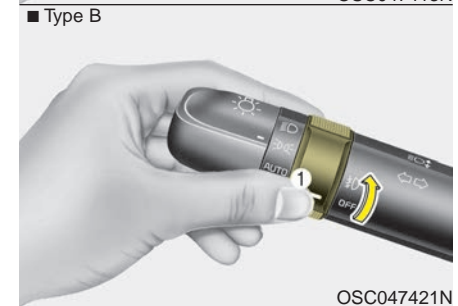

Les phares antibrouillard servent à améliorer la visibilité et à éviter des accidents dans des conditions de mauvaise visibilité (brouillard, pluie, neige, etc.).

Les phares antibrouillard s'allument quand vous placez l'interrupteur des phares antibrouillard (1) en circuit, après avoir allumé les phares.

Pour éteindre les phares antibrouillard (1), réglez-en le commutateur hors circuit (OFF).

Les phares antibrouillard consomment beaucoup de courant. N'utilisez les phares antibrouillard que dans des conditions de faible visibilité.

ESSUIE-GLACE ET LAVE-GLACE

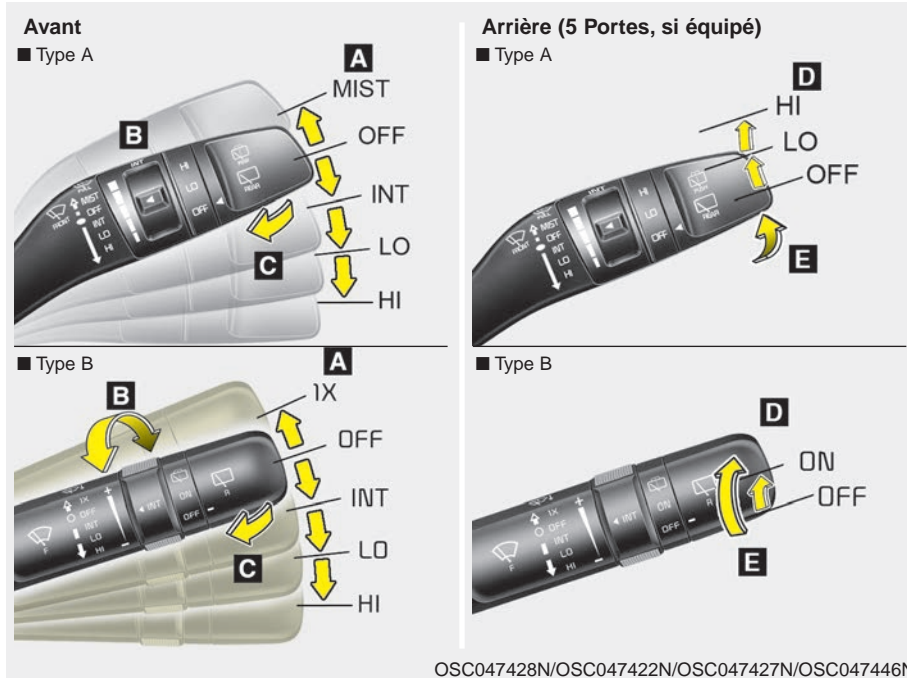

A : Régulateur des essuie-glaces (Avant)

- HI – Râclage rapide
- LO – Râclage lent
- INT – Râclage à intermittence
- AUTO* – Commande automatique des essuie-glaces
- OFF – Arrêt
- MIST – Un seul râclage

B : Réglage temporel du râclage à intermittence

C : Giclage avec quelques râclages (avant)*

D : Commande du lave-glace/essuie-glace arrière

- / ON – Râclage continu
- O/OFF – Arrêt
- HI – Râclage rapide
- LO – Râclage lent

E : Giclage avec quelques râclages (arrière)

* : si équipé

Essuie-glace du pare-brise

Ils fonctionnent comme suit quand la clé de contact se trouve en position ON.

MIST : Pour un seul cycle, poussez le levier vers le haut et relâchez-le. Les essuie-glace continueront de fonctionner si vous tenez le levier soulevé.

OFF : Les essuie-glace ne fonctionnent pas.

INT : Les essuie-glace fonctionnent de façon intermittente, à intervalle régulier. Utilisez ce mode sous une pluie légère ou bruine. Pour faire varier la vitesse, tournez le bouton de commande.

LO : Vitesse normale des essuie-glace.

HI : Vitesse rapide des essuie-glace.

* AVIS

Si de la neige ou de la glace sont accumulées sur le pare-brise, le dégivrer pendant environ 10 minutes ou jusqu'à ce que la neige ou la glace soient fondues avant d'utiliser les essuie-glaces.

En effet, ne pas enlever la glace ou la neige avant d'utiliser les essuie-glaces et le lave-glace peut endommager le système.

Régulateur automatique (si équipé)



Le détecteur de pluie, situé à l'extrémité supérieure du pare-brise, détecte la quantité de pluie et contrôle le cycle d'essuyage selon l'intervalle qui convient. Plus il pleut, plus les essuie-glaces fonctionnent rapidement. Lorsque la pluie cesse, les essuie-glaces s'arrêtent.

Pour faire varier la vitesse, tourner le bouton du régulateur de vitesse (1).

Si la commande d'essuie-glaces est réglée au mode AUTOMATIQUE lorsque le commutateur d'allumage est en position ON (activé), l'essuie-glace fonctionnera une fois pour effectuer une vérification automatique du système. Régler les essuie-glaces à la position ARRÊT lorsqu'il n'est pas utilisé.

MISE EN GARDE

Lorsque le commutateur d'allumage est en position ON (activé) et que la commande d'essuie-glaces est placée dans le mode AUTOMATIQUE, faire preuve de prudence dans les situations suivantes afin d'éviter toute blessure aux mains ou d'autres parties du corps :

- ***Ne pas toucher à la partie supérieure du pare-brise qui fait face au détecteur de pluie.***
- ***Ne pas essuyer l'extrémité supérieure du pare-brise avec un chiffon humide ou mouillé.***
- ***Ne pas exercer de pression sur le pare-brise.***

MISE EN GARDE

Lors du lavage du véhicule, régler la commande d'essuie-glaces en position ARRÊT pour arrêter l'opération de balayage automatique.

Les essuie-glaces peut fonctionner et être endommagé si le commutateur est réglé en mode AUTOMATIQUE lors du lavage du véhicule.

Ne pas retirer le couvercle du capteur situé à l'extrémité supérieure du pare-brise du côté passager. Des dommages aux composants du système pourraient se produire et ne pas être couverts par la garantie du véhicule.

(Suite)

(Suite)

Lors du démarrage du véhicule en hiver, régler la commande d'essuie-glaces en position ARRÊT. Sinon, l'essuie-glace risque de fonctionner et la glace peut endommager les balais d'essuie-glaces. Toujours retirer toute la neige et la glace et bien dégivrer le pare-brise avant de faire fonctionner les essuie-glaces.

Lave-glace (Avant)

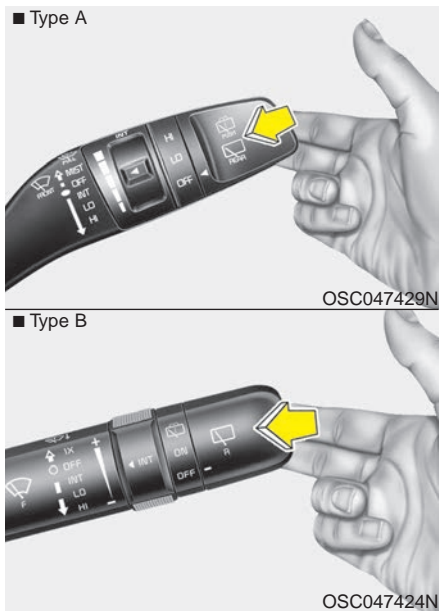

Le levier en position neutre, tirez-le légèrement vers vous pour faire gicler du lave-glace sur le pare-brise et actionner les essuie-glace sur 1 à 3 cycles.

Utilisez cette fonction quand le pare-brise est encrassé.

Le giclage et le fonctionnement des essuie-glace se maintiennent tant que vous ne relâchez pas le levier. Si le lave-glace ne fonctionne pas, vérifiez-en le niveau.

S'il n'y a pas assez de liquide, remplissez le réservoir avec un lave-glace non abrasif.

Le bec de remplissage du réservoir de lave-glace se trouve à l'avant du compartiment-moteur, du côté passager.

⚠ MISE EN GARDE

Pour éviter d'endommager la pompe du lave-glace, n'actionnez pas le lave-glace quand son réservoir est vide.

⚠ AVERTISSEMENT

- Visibilité altérée

N'utilisez pas le lave-glace par temps froid sans d'abord réchauffer le pare-brise avec le dégivreur; le lave-glace pourrait geler au contact avec le pare-brise et obstruer la vue.

⚠ MISE EN GARDE

- Position des essuie-glaces

Lors du lavage du véhicule, positionner le levier des essuie-glaces sur OFF, pour annuler le fonctionnement automatique. Si le levier des essuie-glaces est positionné sur AUTO, les essuie-glaces pourraient s'enclencher lors du lavage.

⚠ MISE EN GARDE

- Essuie-glace et pare-brise

- *Pour éviter d'endommager les essuie-glace et le pare-brise, n'actionnez pas les essuie-glace quand le pare-brise est sec.*
- *Pour éviter d'endommager les lames d'essuie-glace, ne les exposez pas à l'essence, au kérosène, à un diluant à peinture ou à d'autres solvants.*
- *Pour éviter d'endommager le bras d'essuie-glace et d'autres composantes, ne tentez pas d'actionner les essuie-glace à la main.*

Commutateur de lave-glace/essuie-glace arrière (véhicule à 5 portières)

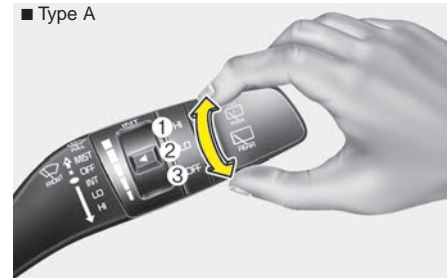

OSC047430N

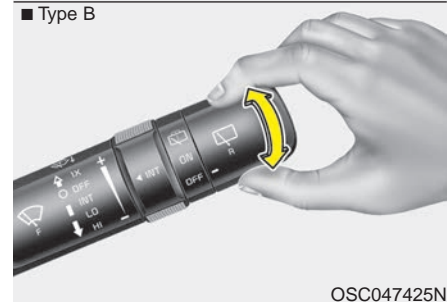

OSC047425N

Le commutateur de l'essuie-glace et du lave-glace arrière est situé au bout du levier de commande des essuie-glaces avant.

Tourner le commutateur pour actionner l'essuie-glace et le lave-glace arrière.

ON - Fonctionnement normal des essuie-glace

(1) HI – Râclage rapide

(2) LO – Râclage lent

(3) OFF - L'essuie-glace est éteint

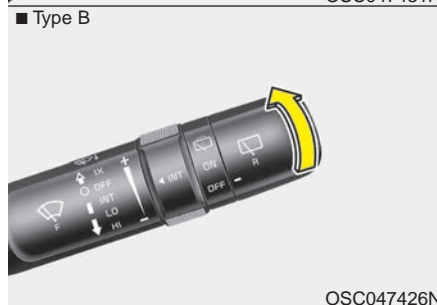

Pousser le levier vers le pare-brise ou tourner le commutateur du levier vers le pare-brise pour vaporiser du liquide de lave-glace sur la lunette arrière et activer les essuie-glaces. La vaporisation et l'essuyage se poursuivent jusqu'à ce que le conducteur relâche le commutateur.

ÉCLAIRAGE INTÉRIEUR

Ne pas utiliser l'éclairage intérieur pendant de longues périodes si le moteur est éteint. Cela pourrait décharger la batterie.

⚠ AVERTISSEMENT - Éclairage intérieur

Ne pas mettre l'éclairage intérieur lors de la conduite nocturne. L'éblouissement de l'éclairage intérieur peut rendre la visibilité difficile et causer un accident.

Fonction de coupure automatique (si équipé)

L'éclairage intérieur s'éteint automatiquement après environ 20 minutes si le commutateur d'allumage est en position OFF.

Si le véhicule est muni d'un antivol, l'éclairage intérieur s'éteint automatiquement environ 5 secondes après avoir armé l'antivol.

Lampe de lecture (si équipé)

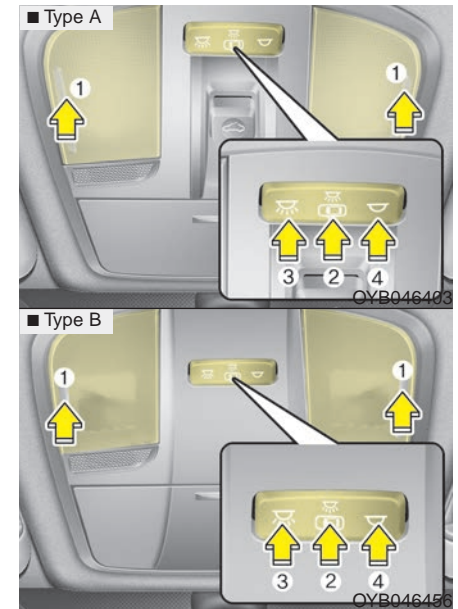

Appuyez sur le commutateur pour l'allumer ou l'éteindre (1). Cette lampe fournit un faisceau spot pratique pour lire les cartes routières dans la noirceur ou comme lampe personnelle pour le conducteur ou le passager avant.

- DOOR (2) :

Sur DOOR, la lampe de lecture et le plafonnier s'allument quand une portière est ouverte, quelle que soit la position du commutateur d'allumage. Quand les portières sont déverrouillées par la télécommande (ou la clé intelligente), la lampe de lecture et le plafonnier s'allument pendant 30 secondes environ, tant qu'une portière est ouverte.

Les lampes de lecture et le plafonnier s'éteignent graduellement environ 30 secondes après la fermeture de la portière. Toutefois, si la clé de contact est sur ON ou si toutes les portières sont verrouillées, la lampe de lecture et le plafonnier s'éteignent immédiatement. Si une portière est ouverte alors que le commutateur d'allumage se trouve sur ACC ou LOCK, la lampe de lecture et le plafonnier restent allumés environ 20 minutes. Toutefois, si une portière est ouverte alors que le commutateur d'allumage est sur ON, la lampe de lecture et le plafonnier resteront continuellement allumés.

Si le commutateur de plafonnier de type B est sur OFF, le plafonnier ne s'allumera pas.

- ON (3) :

Les lampes de lecture et le plafonnier restent allumés en tout temps.

- OFF (4) :

Les lampes restent éteintes même si une porte est ouverte.

* AVIS

Si la lampe est allumée en appuyant sur la lentille (1), elle ne s'éteint pas même si le commutateur (2) est sur OFF.

Plafonnier

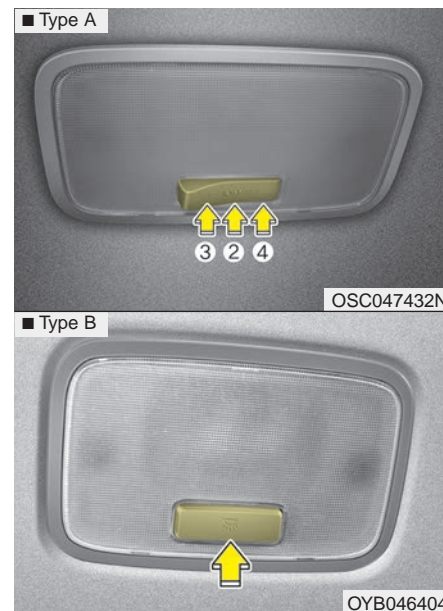

Pour allumer ou éteindre le plafonnier, pousser le commutateur. Si le véhicule n'est pas muni de lampes de lecture, le plafonnier s'allumera ou s'éteindra également dans ces situations.

- Le plafonnier s'allumera si une portière est ouverte. Elle s'éteindra ensuite après environ 30 secondes.
- Le plafonnier s'allumera pendant environ 30 secondes si l'on déverrouille les portières avec la télécommande ou la clé intelligente, du moment que les portières ne sont pas ouvertes.
- Le plafonnier restera allumé pendant environ 20 minutes si une portière est ouverte et que le commutateur d'allumage est placé en position ACC ou LOCK/OFF.
- Le plafonnier restera allumé indéfiniment si la portière est ouverte et que le commutateur d'allumage est placé en position ON.
- Le plafonnier s'éteindra immédiatement si le commutateur d'allumage est changé en position ON ou que toutes les portières sont verrouillées.

- DOOR (2) :

Sur DOOR, la lampe de lecture et le plafonnier s'allument quand une portière est ouverte, quelle que soit la position du commutateur d'allumage. Quand les portières sont déverrouillées par la télécommande (ou la clé intelligente), la lampe de lecture et le plafonnier s'allument pendant 30 secondes environ, tant qu'une portière est ouverte.

Les lampes de lecture et le plafonnier s'éteignent graduellement environ 30 secondes après la fermeture de la portière. Toutefois, si la clé de contact est sur ON ou si toutes les portières sont verrouillées, la lampe de lecture et le plafonnier s'éteignent immédiatement. Si une portière est ouverte alors que le commutateur d'allumage se trouve sur ACC ou LOCK, la lampe de lecture et le plafonnier restent allumés environ 20 minutes. Toutefois, si une portière est ouverte alors que le commutateur d'allumage est sur ON, la lampe de lecture et le plafonnier resteront continuellement allumés.

Si le commutateur de plafonnier de type B est sur OFF, le plafonnier ne s'allumera pas.

- ON (3) :

Les lampes de lecture et le plafonnier restent allumés en tout temps.

- OFF (4) :

Les lampes restent éteintes même si une porte est ouverte.

*** AVIS**

Si la lampe est allumée en appuyant sur la lentille (1), elle ne s'éteint pas même si le commutateur (2) est sur OFF.

Éclairage du coffre/hayon

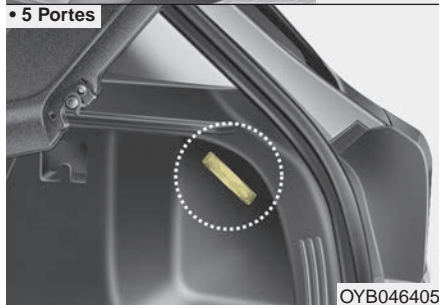
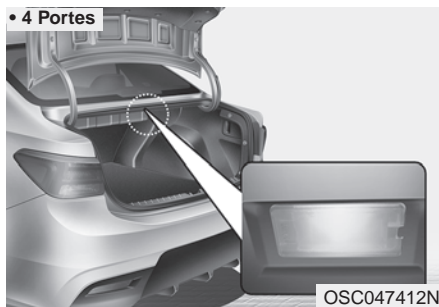

La lampe du coffre/hayon s'allume lorsque le coffre/hayon est ouvert. La lumière reste allumée tant que le coffre/hayon est ouvert.

Pour empêcher de décharger la batterie, refermer le coffre/le hayon après avoir utilisé la lampe.

Lampe de boîte à gants

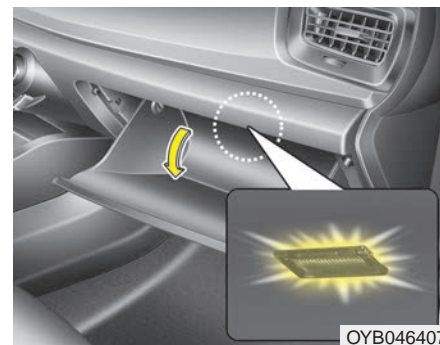

L'éclairage de la boîte à gants s'allume lorsque la boîte à gants s'ouvre. Pour prévenir la décharge inutile de la batterie, fermer la boîte à gants fermement après l'utilisation.

Lampe de miroir de courtoisie (si équipé)



Appuyez sur le commutateur pour allumer ou éteindre la lampe.

- ☽ : La lampe s'allume si vous appuyez sur ce bouton.
- ○ : La lampe s'éteindra si vous appuyez sur ce bouton.

⚠ MISE EN GARDE

Laissez toujours le commutateur en position éteinte quand vous n'utilisez pas la lampe du miroir de courtoisie. Si le pare-soleil est relevé et que la lampe est allumée, cela pourrait décharger la batterie ou endommager le pare-soleil.

DÉGIVREUR

MISE EN GARDE - Conducteurs

Pour éviter d'endommager les conducteurs collés sur la face intérieure de la lunette arrière, n'utilisez jamais d'instrument coupant ni de produits pour vitres abrasifs pour nettoyer la lunette.

Pour dégivrer ou désembuer le pare-brise, voyez « Dégivrage et désembuage du pare-brise » un peu plus loin.

Dégivreur de lunette arrière



Le dégivreur chauffe la lunette arrière afin d'éliminer le givre, la buée et la glace mince sur les faces intérieure et extérieure, quand le moteur est en marche.

Pour utiliser le dégivreur de lunette arrière, appuyez sur le bouton du dégivreur, situé sur le panneau de commutateurs de la console centrale. Le témoin du bouton de dégivreur s'allume quand le dégivreur est en circuit.

S'il y a une forte accumulation de neige sur la lunette arrière, enlevez-la avant d'utiliser le dégivreur.

Le dégivreur de lunette arrière s'éteint automatiquement après 20 minutes environ, ou quand le clé de contact est tournée sur OFF. Pour éteindre le dégivreur, appuyez de nouveau sur le bouton du dégivreur arrière.

Dégivreur de rétroviseur extérieur (si équipé)

Si le véhicule est équipé de rétroviseurs extérieurs chauffants, ils s'activeront de pair avec le dégivreur de lunette arrière.

SYSTÈME DE CLIMATISATION À COMMANDE MANUELLE

■ Type A





1. Bouton de commande de la vitesse du ventilateur
2. Touche de sélection du mode
3. Bouton de commande de la température
4. Touche de commande de la prise d'air (si équipé)
5. Touche du dégivreur arrière
6. Touche du climatiseur

■ Type B



OSC047300N/OSC047301N

Chauffage et climatisation

1. Faites démarrer le moteur.
2. Réglez le mode à la position désirée.
Pour améliorer l'efficacité du chauffage et du refroidissement;
 - Chauffage: 
 - Refroidissement: 
3. Réglez la température au degré désiré.
4. Réglez la commande d'entrée d'air sur air extérieur (frais) ou air recirculé.
5. Réglez la vitesse du ventilateur.
6. Si vous voulez utiliser le climatiseur, appuyez sur le bouton du climatiseur.

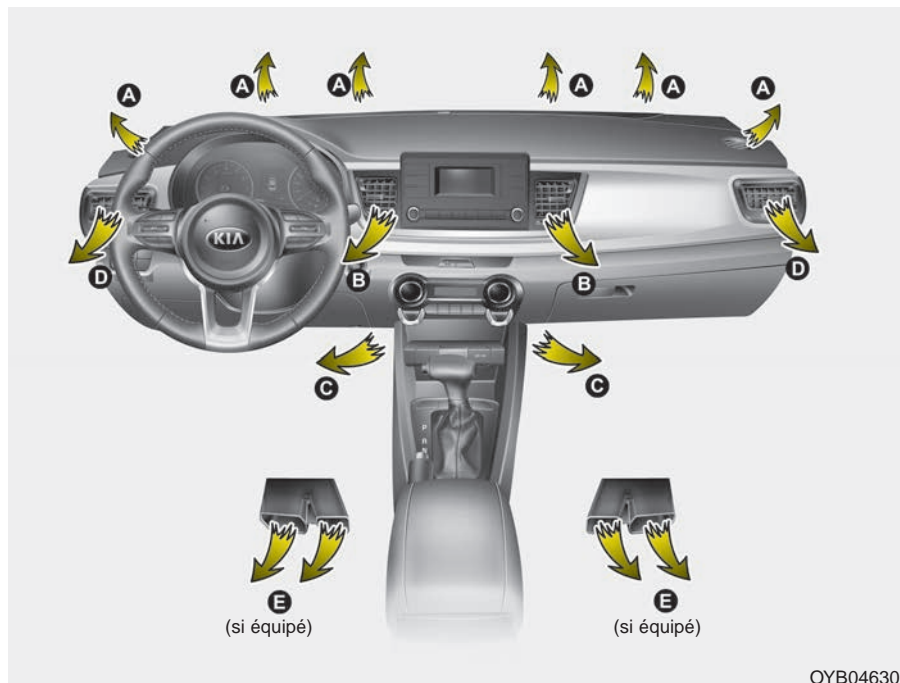

OYB046302

Sélection du mode

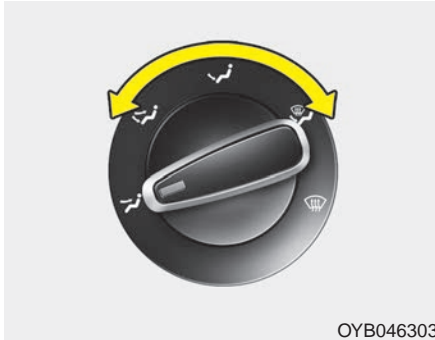

OYB046303

Le bouton de sélection du mode commande la direction du débit d'air dans le système de ventilation.

L'air peut être dirigé vers le plancher, aux évents du tableau de bord ou au pare-brise. Cinq symboles sont utilisés pour représenter les positions « visage », « visage et sol », « sol », « sol et dégivrage » et « dégivrage ».



Niveau du visage (B, D)

L'air est dirigé vers le haut du corps et le visage. Chaque bouche d'air peut être ajustée pour contrôler le débit d'air.



Niveau combiné (B, C, D, E)

Le courant d'air est dirigé au visage et au plancher.



Niveau du plancher (A, C, D, E)

La majorité du courant d'air est dirigée vers le plancher; un petit courant d'air est aussi dirigé vers le pare-brise et le dégivreur latéral.



Niveau plancher/dégivrage (A, C, D, E)

La majorité du courant d'air est dirigée vers le plancher et le pare-brise, avec un petit courant d'air dirigé vers les dégivreurs latéraux.



Niveau dégivrage (A, D)

La majorité du courant d'air est dirigée vers le pare-brise, avec un petit courant d'air dirigé vers les dégivreurs latéraux.

Climatisation MAX (B, D) (si équipé)

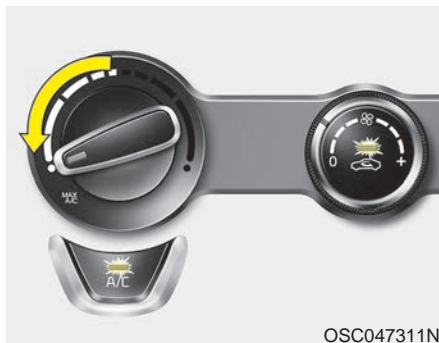

Pour utiliser le climatiseur au maximum, mettez la climatisation en circuit et appuyez sur MAX A/C. L'air est dirigé vers le haut du corps et le visage.

À ce mode, le climatiseur et la position d'air recirculé sont automatiquement choisis.

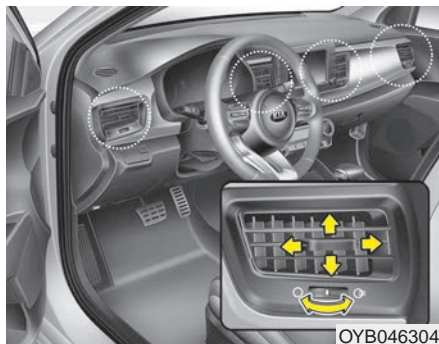

Bouches d'air au tableau de bord

Les bouches de ventilation peuvent être ouvertes ou fermées séparément à l'aide de la roulette.

Vous pouvez aussi ajuster la direction du courant d'air sortant de ces bouches d'air, à l'aide du levier, comme illustré.

Commande de température

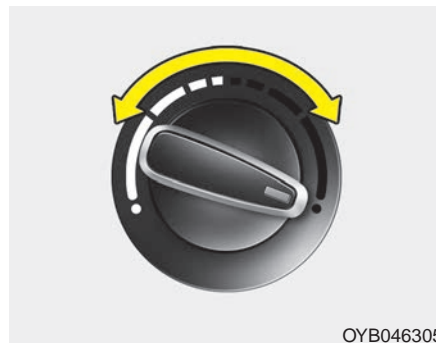

La commande de température permet de contrôler la température du courant d'air provenant du système de ventilation. Pour changer la température de l'air dans l'habitacle, tourner le bouton vers la droite pour réchauffer l'air et vers la gauche pour rafraîchir l'air.

Commande d'admission d'air



Ce bouton permet de choisir l'air extérieur ou la recirculation de l'air dans l'habitacle.

Pour changer la position de la commande d'admission d'air, appuyez sur le bouton.

Position de recirculation d'air



Quand la recirculation d'air est choisie, l'air de l'habitacle est aspiré par le système de climatisation puis réchauffé ou refroidi, selon la fonction choisie.

Position d'air extérieur



Si la position de l'air recirculé n'est pas sélectionnée ou est désactivée, l'air viendra de l'extérieur et sera chauffé ou refroidi, selon la fonction choisie.

L'utilisation prolongée de la chaufferette à la position de recirculation d'air (sans avoir choisi le climatiseur) peut entraîner l'embuage du pare-brise et des vitres latérales, et l'air dans l'habitacle pourra avoir une odeur de renfermé.

De plus, l'utilisation prolongée du climatiseur avec air recirculé produira un air excessivement sec dans l'habitacle.

AVERTISSEMENT - Visibilité réduite

L'utilisation continue du régulateur de la température en position d'air recirculé pourrait augmenter le taux d'humidité à l'intérieur du véhicule, embuer le pare-brise et réduire la visibilité.

⚠ AVERTISSEMENT

- Air recirculé

Utiliser le régulateur de température en position d'air recirculé pendant une longue période peut provoquer l'endormissement et une perte de contrôle du véhicule. Positionner la prise d'air sur l'air extérieur (air frais) aussi souvent que possible pendant la conduite.

⚠ AVERTISSEMENT

- Dormir avec le climatiseur actionné

Ne pas dormir dans un véhicule dont le climatiseur ou le chauffage est allumé. Cela pourrait causer des blessures graves ou la mort à cause de la baisse du niveau d'oxygène et/ou de la température corporelle.

Bouton du ventilateur



Le ventilateur ne fonctionne que si le commutateur d'allumage est sur ON. Le bouton du ventilateur permet de régler la vitesse du ventilateur. Pour changer la vitesse, tournez simplement le bouton vers la droite pour accroître la vitesse, ou vers la gauche pour la réduire.

Pour éteindre les ventilateurs



Pour éteindre les ventilateurs, placer le bouton de commande de la vitesse du ventilateur sur la position " 0 ".

Climatiseur

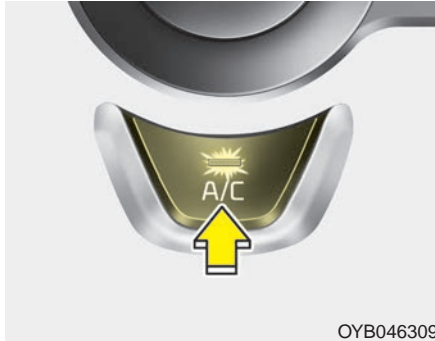

OYB046309



Appuyer sur la touche AC pour allumer le climatiseur (le voyant s'allumera). Appuyer de nouveau sur la touche AC pour éteindre le climatiseur.

Fonctionnement du système

Ventilation

1. Réglez le mode à la position .
2. Réglez la commande d'admission d'air sur l'air extérieur.
3. Réglez la température au niveau désiré.
4. Réglez le ventilateur à la vitesse désirée.

Chauffage

1. Réglez le mode à la position .
 2. Réglez la commande d'admission d'air sur l'air extérieur.
 3. Réglez la température au niveau désiré.
 4. Réglez le ventilateur à la vitesse désirée.
 5. Pour une déshumidification, mettez le climatiseur (si équipé) en marche.
- Si le pare-brise s'embue, réglez le mode à la position  ou .

Conseils d'utilisation

- Pour empêcher la poussière et les vapeurs déplaisantes d'entrer dans le véhicule par le système de ventilation, réglez la commande d'admission d'air sur recirculation. S'assurer de repositionner la prise d'air sur « air frais » une fois que la zone n'est plus poussiéreuse ou enfumée, afin d'aérer l'habitacle. Ceci aidera à tenir le conducteur alerte et confortable.
- L'air pour le système de chauffage/ climatisation est aspiré par des grilles juste devant le pare-brise. Assurez-vous que ces grilles soient toujours propres (sans feuilles, neige, glace ou autres obstructions).
- Pour éviter l'embuement intérieur du pare-brise, réglez la commande d'admission d'air en position d'air frais et le ventilateur à la vitesse désirée; mettez le climatiseur en circuit et ajustez la température au degré désiré.

Climatiseur

Les climatiseurs de Kia utilisent le réfrigérant R-1234yf.

1. Faites démarrer le moteur et appuyez sur le bouton du climatiseur.
 2. Réglez le mode à la position .
 3. Réglez la commande d'admission d'air sur recirculation. Toutefois, l'utilisation prolongée de l'air recirculé assèchera l'air de façon excessive. Si c'est le cas, changez la position de la commande.
 4. Ajustez la vitesse du ventilateur et la température afin d'assurer un confort optimal.
- On recommande de confier l'entretien et la formation concernant le système de climatiseur uniquement à des techniciens agréés pour assurer un bon fonctionnement.
 - Le système de climatiseur doit être réparé dans un endroit bien aéré.

- L'évaporateur de climatisation (serpentin de refroidissement) ne doit jamais être réparé ou remplacé par un autre enlevé d'un véhicule d'occasion ou de récupération et les nouveaux évaporateurs MAC de remplacement doivent être certifiés (et étiquetés) conforme à la norme SAE J2842.



MISE EN GARDE

- Climatisation excessive

Quand vous utilisez le climatiseur, surveillez le témoin de température de près quand vous montez des côtes ou dans la grosse circulation, et que la température extérieure est élevée. Le fonctionnement excessif du climatiseur peut causer la surchauffe du moteur et l'endommager. Continuez d'utiliser le ventilateur, mais coupez le climatiseur si le témoin de température indique un surchauffage.

*** AVIS**

Si vous abaissez les glaces par temps humide, le climatiseur peut causer la formation de gouttelettes d'eau à l'intérieur du véhicule. Comme la présence excessive de gouttelettes d'eau peut causer des dommages à l'équipement électrique, n'utilisez le climatiseur que si vous gardez les glaces relevées.

Conseils sur l'utilisation du climatiseur

- Si le véhicule a été stationné au soleil par temps chaud, abaissez les glaces pendant un moment pour laisser l'air chaud s'échapper de l'habitacle.
- Pour réduire le taux d'humidité sur l'intérieur des glaces par temps pluvieux ou humide, réduisez l'humidité dans l'habitacle en faisant fonctionner le climatiseur.
- Quand vous utilisez le climatiseur, vous pourrez noter, à l'occasion, un changement dans le régime du moteur quand le compresseur du climatiseur s'engage. Il s'agit là d'un fonctionnement caractéristique normal.
- Utiliser le climatiseur chaque mois pendant quelques minutes afin d'optimiser les performances du système.

- Vous pourrez noter, lors du fonctionnement du climatiseur, la formation de gouttelettes de condensation (même une petite flaque) sur le plancher, du côté du passager. Il s'agit d'une caractéristique de fonctionnement normale du système.
- Utiliser le climatiseur au mode de recirculation d'air n'assure pas un refroidissement maximal; en outre, l'utilisation continue à ce mode peut rendre l'air rassis.
- Lors du refroidissement, il se peut que vous remarquiez un débit d'air brumailleux en raison du refroidissement rapide et de l'admission d'air humide. Il s'agit d'une caractéristique de fonctionnement normale du système.

Fitre à air de la climatisation

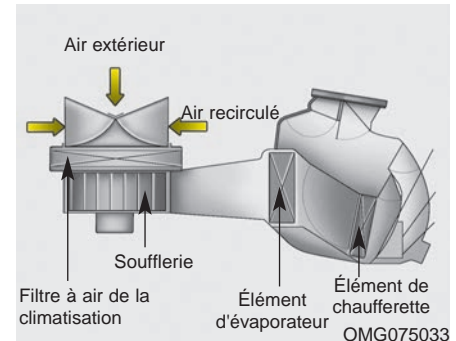

Le filtre à air de la climatisation est monté derrière la boîte à gants et filtre la poussière et autres polluants qui pourraient entrer dans le véhicule par le système de climatisation. Si, avec le temps, poussières et polluants s'accumulent sur le filtre, vous remarquerez une réduction du débit par les bouches d'air. Ceci entraînera une accumulation d'humidité dans l'habitacle, même si la commande d'admission d'air se trouve sur air extérieur. Dans ce cas, faites remplacer le filtre à air de la climatisation chez un concessionnaire Kia agréé.

* AVIS

- Remplacez le filtre tel qu'indiqué au calendrier d'entretien.
Si le véhicule est utilisé dans des conditions difficiles comme sur des routes poussiéreuses ou mal entretenues, une inspection et un changement plus fréquents du filtre sera nécessaire.
- Si le débit d'air se réduit brusquement, faire vérifier le système par un concessionnaire Kia agréé.

Vérifier le niveau de fluide frigorigène dans le climatiseur et de lubrifiant dans le compresseur

Quand le volume de liquide frigorigène est bas, le rendement du climatiseur s'en trouve réduit. Surcharger peut aussi avoir un impact négatif sur le système de climatisation.

Donc si un fonctionnement anormal est noté, faites inspecter le système chez un concessionnaire Kia agréé.

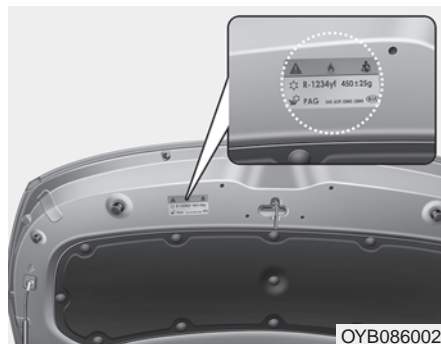

L'étiquette donnant des renseignements sur le réfrigérant est collée sous le couvercle du capot.

⚠ AVERTISSEMENT - Véhicules équipés de R-1234yf



Puisque le réfrigérant est un produit légèrement inflammable et sous haute pression, le système de climatisation devrait uniquement être examiné, réparé et entretenu par des techniciens formés et certifiés. (Se référer à SAE J2845)

Il est important d'utiliser le type et le montant adéquats d'huile et de réfrigérant.

Tous les réfrigérants doivent être extraits à l'aide d'un équipement approprié.

Faire s'évaporer les réfrigérants directement dans l'atmosphère est dangereux pour tous les êtres vivants et l'environnement.

Ne pas suivre ces avertissements peut entraîner des blessures graves.

⚠ AVERTISSEMENT

L'huile et le produit réfrigérant du système de climatisation de véhicule sont sous très haute pression. Une explosion pourrait survenir si les bonnes procédures d'entretien ne sont pas suivies. Pour réduire les risques de blessures graves ou de mort, il est fortement conseillé de demander à un technicien formé et certifié de faire l'entretien du système de climatisation de ce véhicule.

⚠ MISE EN GARDE

- Réparation du climatiseur

Il est important d'utiliser le type et la quantité adéquats d'huile et de réfrigérant, faute de quoi le véhicule pourrait être endommagé. Pour éviter tout dommage, nous recommandons de faire faire l'entretien du système de climatisation de ce véhicule uniquement par des techniciens formés et agréés.

Il est fortement recommandé de faire faire l'entretien du climatiseur par un concessionnaire Kia agréé.

Prise d'air extérieur pour le toit ouvrant (si équipé)

La prise d'air extérieur (air frais) est sélectionnée automatiquement si le toit ouvrant est ouvert.

Si le conducteur sélectionne l'air recirculé, le système maintiendra cette position pendant 3 minutes, puis sélectionnera automatiquement la prise d'air extérieur (air frais).

Une fois que le toit ouvrant sera refermé, la prise d'air reviendra à la position qui était sélectionnée avant l'ouverture du toit ouvrant.

CLIMATISATION AUTOMATIQUE (SI ÉQUIPÉ)



1. Bouton de commande de température
2. Touche AUTO (régulation automatique)
3. Affichage du régulateur de vitesse
4. Bouton de commande de la vitesse du ventilateur
5. Touche OFF
6. Touche du dégivreur d'essuie-glaces
7. Touche du dégivreur arrière
8. Touche de sélection du mode
9. Touche du climatiseur (si équipé)
10. Touche du climatiseur

⚠ MISE EN GARDE

Faire fonctionner le souffleur avec le commutateur d'allumage en position ON pourrait décharger la batterie. Il est conseillé d'actionner le souffleur quand le moteur tourne.

OYB046300

Chauffage et climatisation automatiques



1. Appuyez sur le bouton AUTO. Les fonctions mode, vitesse du ventilateur, admission d'air et climatisation seront contrôlées automatiquement en fonction de la température choisie.



2. Réglez le commutateur de température à la température voulue.

* AVIS

- Pour couper le fonctionnement automatique, choisissez n'importe lequel des boutons ou commutateurs suivants :
 - Bouton de sélection de mode
 - Bouton de climatiseur
 - Bouton de dégivreur de pare-brise (Appuyer de nouveau sur la touche pour désactiver le dégivreur avant. Le voyant "AUTO" s'affichera de nouveau sur l'écran d'information.)
 - Bouton de commande d'entrée d'air
 - Commutateur de vitesse de ventilateur
- La fonction choisie sera contrôlée manuellement alors que les autres fonctions seront automatiques.
- Pour votre commodité et pour améliorer l'efficacité d'utilisation du climatiseur à régulation automatique, utilisez le bouton "AUTO" et réglez la température à 23 °C (73 °F).

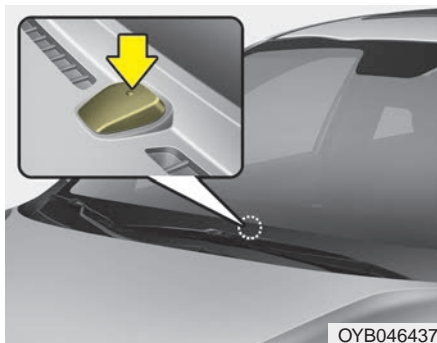

* AVIS

Ne placez jamais rien sur le capteur situé sur le tableau de bord. Il assure le bon fonctionnement du système de chauffage et de climatisation.

Commande manuelle du chauffage et de la climatisation

Le chauffage et la climatisation peuvent être contrôlés manuellement en appuyant sur les boutons autres que AUTO. Dans ce cas, le système fonctionne en séquence, selon l'ordre de sélection des boutons.

1. Faites démarrer le moteur.
2. Réglez le mode à la position désirée.

Pour améliorer l'efficacité du chauffage et du refroidissement;

- Chauffage: 

- Refroidissement: 

3. Réglez la température désirée.
4. Réglez la commande d'entrée d'air sur air extérieur (frais) ou air recirculé.
5. Réglez le ventilateur à la vitesse désirée.
6. Si vous le désirez, mettez le climatiseur en circuit.

Appuyez sur le bouton AUTO pour retourner au mode de commande entièrement automatique.

Sélection du mode



Le bouton MODE permet de choisir la direction de l'air dans le système de ventilation.

Chaque pression du bouton de sélection permet de changer de mode, dans l'ordre suivant :



Voyez l'illustration de la " Climatisation manuelle ".



Niveau du visage (B, D)

L'air est dirigé vers le haut du corps et le visage. Chaque bouche d'air peut être ajustée pour contrôler le débit d'air.



Double niveau (B, C, D, E)

L'air est dirigé vers le visage et le plancher.



Niveau du plancher (C, A, D, E)

La majorité du courant d'air est dirigée vers le plancher; un petit courant d'air est aussi dirigé vers le pare-brise et le dégivreur latéral.



Niveau plancher/dégivrage (A, C, D, E)

La majorité du courant d'air est dirigée vers le plancher et le pare-brise, avec un petit courant d'air dirigé vers les dégivreurs latéraux.



OYB046321

Niveau dégivrage

La majorité du courant d'air est dirigée vers le pare-brise, avec un petit courant d'air dirigé vers les dégivreurs latéraux.

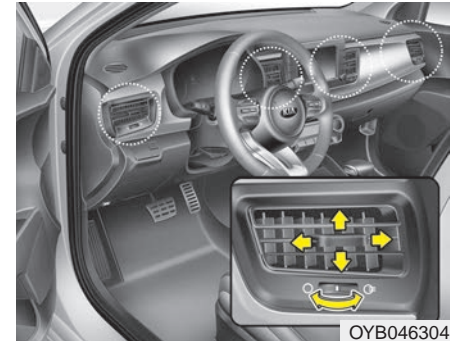

OYB046304

Bouches d'air au tableau de bord

Chaque bouche d'air peut être ouverte ou fermée séparément à l'aide de la roulette horizontale.

Vous pouvez aussi ajuster la direction du courant d'air sortant de ces bouches d'air, à l'aide du levier, comme illustré.

Commande de température



Le bouton de contrôle de la température vous permet de contrôler la température de l'air provenant du système de ventilation. Pour changer la température de l'air dans l'habitacle, tournez le bouton vers la droite pour un air plus chaud, ou vers la gauche pour un air plus frais.

Commande d'admission d'air

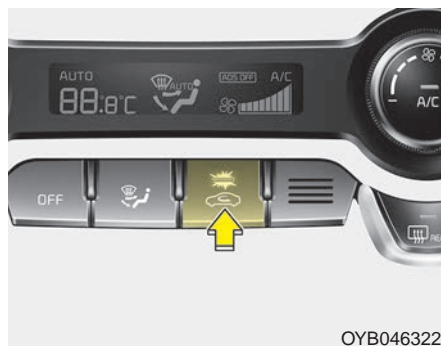

Ce bouton permet de choisir l'air extérieur (frais) ou la recirculation de l'air dans l'habitacle.

Pour changer la position de la commande d'admission d'air, appuyez sur le bouton.

Position de recirculation d'air



Quand la recirculation d'air est choisie, l'air de l'habitacle est aspiré par le système de climatisation puis réchauffé ou refroidi, selon la fonction choisie.

Position d'air extérieur (frais)



Si la position de l'air recirculée n'est pas sélectionnée ou est désactivée, l'air viendra de l'extérieur et sera chauffé ou refroidi, selon la fonction choisie.

L'utilisation prolongée de la chaufferette à la position de recirculation d'air peut entraîner l'embuement du pare-brise et des vitres latérales, et l'air dans l'habitacle pourra avoir une odeur de renfermé.

De plus, l'utilisation prolongée du climatiseur avec air recirculé produira un air excessivement sec dans l'habitacle.

⚠ AVERTISSEMENT
- Visibilité réduite

L'utilisation continue du régulateur de la température en position d'air recirculé pourrait augmenter le taux d'humidité à l'intérieur du véhicule, embuer le pare-brise et réduire la visibilité.

⚠ AVERTISSEMENT

- Dormir dans le véhicule avec le climatiseur allumé

Ne jamais dormir dans le véhicule avec le climatiseur ou le chauffage allumé, car cela pourrait provoquer des blessures graves ou la mort à cause d'une baisse du niveau d'oxygène ou d'une hypothermie.

⚠ AVERTISSEMENT

- Air recirculé

L'utilisation ininterrompue du régulateur de température en position d'air recirculé peut provoquer la somnolence ou l'endormissement, et une perte de contrôle du véhicule. Positionner la prise d'air sur l'air extérieur aussi souvent que possible pendant la conduite.

Commande de la vitesse du ventilateur



OYB046315

Utiliser le bouton rotatif de commande de la force du débit d'air pour choisir la vitesse du ventilateur. Plus la vitesse du ventilateur est élevée, plus la quantité d'air soufflée sera importante.

Appuyer sur la touche OFF pour éteindre le ventilateur.

Climatiseur



Appuyez sur le bouton A/C pour mettre le climatiseur en marche (le témoin s'allume).

Appuyez de nouveau sur le bouton pour éteindre le climatiseur.

Mode éteint (OFF)

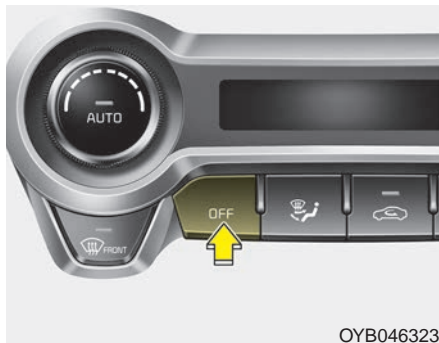



Appuyez sur le bouton OFF pour éteindre la climatisation automatique. Vous pouvez toujours utiliser les boutons de mode et d'admission d'air en autant que le commutateur d'allumage soit en position ON.

Fonctionnement du système

Ventilation

1. Réglez le mode à la position .
2. Réglez la commande d'admission d'air sur l'air extérieur.
3. Réglez la température au niveau désiré.
4. Réglez le ventilateur à la vitesse désirée.

Chauffage

1. Réglez le mode à la position .
2. Réglez la commande d'admission d'air sur l'air extérieur.
3. Réglez la température au niveau désiré.
4. Réglez le ventilateur à la vitesse désirée.
5. Pour une déshumidification, mettez le climatiseur (si équipé) en marche.
 - Si le pare-brise s'embue, réglez le mode à la position  ou .

Conseils d'utilisation

- Pour empêcher la poussière et les vapeurs déplaisantes d'entrer dans le véhicule par le système de ventilation, réglez la commande d'admission d'air sur recirculation. S'assurer de repositionner la prise d'air sur « air frais » une fois que la zone n'est plus poussiéreuse ou enfumée, afin d'aérer l'habitacle. Ceci aidera à tenir le conducteur alerte et confortable.
- L'air pour le système de chauffage/climatisation est aspiré par des grilles juste devant le pare-brise. Assurez-vous que ces grilles soient toujours propres (sans feuilles, neige, glace ou autres obstructions).
- Pour éviter l'embuement intérieur du pare-brise, réglez la commande d'admission d'air en position d'air frais et le ventilateur à la vitesse désirée; mettez le climatiseur en circuit et ajustez la température au degré désiré.

Climatiseur

Les climatiseurs de Kia utilisent le réfrigérant R-1234yf.

1. Faites démarrer le moteur et appuyez sur le bouton du climatiseur.
 2. Réglez le mode à la position .
 3. Réglez la commande d'admission d'air sur recirculation. Toutefois, l'utilisation prolongée de l'air recirculé assèchera l'air de façon excessive. Si c'est le cas, changez la position de la commande.
 4. Ajustez la vitesse du ventilateur et la température afin d'assurer un confort optimal.
- On recommande de confier l'entretien et la formation concernant le système de climatiseur uniquement à des techniciens agréés pour assurer un bon fonctionnement.
 - Le système de climatiseur doit être réparé dans un endroit bien aéré.

- L'évaporateur de climatisation (serpentin de refroidissement) ne doit jamais être réparé ou remplacé par un autre enlevé d'un véhicule d'occasion ou de récupération et les nouveaux évaporateurs MAC de remplacement doivent être certifiés (et étiquetés) conforme à la norme SAE J2842.

MISE EN GARDE

- *Quand vous utilisez le climatiseur, surveillez le témoin de température de près quand vous montez des côtes ou dans la grosse circulation, et que la température extérieure est élevée. Le climatiseur peut faire surchauffer le moteur. Continuez d'utiliser le ventilateur, mais coupez le climatiseur si le témoin de température indique un surchauffage.*

(Suite)

(Suite)

- ***Si vous abaissez les glaces par temps humide, le climatiseur peut causer la formation de gouttelettes d'eau à l'intérieur du véhicule. Comme la présence excessive de gouttelettes d'eau peut causer des dommages à l'équipement électrique, n'utilisez le climatiseur que si vous gardez les glaces relevées.***

Conseils sur l'utilisation du climatiseur

- Si le véhicule a été stationné au soleil par temps chaud, abaissez les glaces pendant un moment pour laisser l'air chaud s'échapper de l'habitacle.
- Pour réduire le taux d'humidité sur l'intérieur des glaces par temps pluvieux ou humide, réduisez l'humidité dans l'habitacle en faisant fonctionner le climatiseur.

- Quand vous utilisez le climatiseur, vous pourrez noter, à l'occasion, un changement dans le régime du moteur quand le compresseur de climatiseur s'engage. Il s'agit d'une caractéristique de fonctionnement normale du système.
- Utiliser le climatiseur chaque mois pendant quelques minutes afin d'optimiser les performances du système.
- Vous pourrez noter, lors du fonctionnement du climatiseur, la formation de gouttelettes de condensation (même une petite flaque) sur le plancher, du côté du passager. Il s'agit d'une caractéristique de fonctionnement normale du système.
- Utiliser le climatiseur au mode de recirculation d'air n'assure pas un refroidissement maximal; en outre, l'utilisation continue à ce mode peut rendre l'air rassis.
- Lors du refroidissement, il se peut que vous remarquiez un débit d'air brumailleux en raison du refroidissement rapide et de l'admission d'air humide. Il s'agit d'une caractéristique de fonctionnement normale du système.
- Si le climatiseur fonctionne de façon trop puissante, il se pourrait que la différence entre la température extérieure et la température du pare-brise crée de la buée sur la surface extérieure du pare-brise. Cela pourrait réduire la visibilité pour le conducteur. Si cela se produit, sélectionner le mode "  " et réduire la vitesse du ventilateur.

Fitre à air de la climatisation

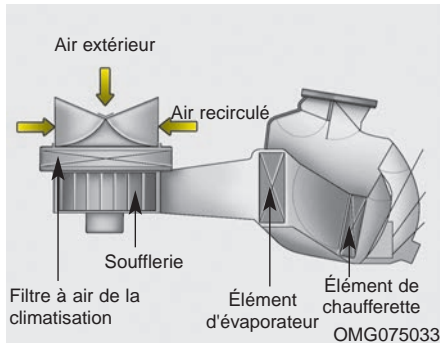

Le filtre à air de la climatisation est monté derrière la boîte à gants et filtre la poussière et autres polluants qui pourraient entrer dans le véhicule par le système de climatisation. Si, avec le temps, poussières et polluants s'accumulent sur le filtre, vous remarquerez une réduction du débit par les bouches d'air. Ceci entraînera une accumulation d'humidité dans l'habitacle, même si la commande d'admission d'air se trouve sur air extérieur. Dans ce cas, faites remplacer le filtre à air de la climatisation chez un concessionnaire Kia agréé.

* AVIS

- Remplacez le filtre tel qu'indiqué au calendrier d'entretien. Si le véhicule est utilisé dans des conditions difficiles comme sur des routes poussiéreuses ou mal entretenues, une inspection et un changement plus fréquents du filtre sera nécessaire.
- Si le débit d'air se réduit brusquement, faire vérifier le système par un concessionnaire Kia agréé.

Vérifier le niveau de fluide frigorigène dans le climatiseur et de lubrifiant dans le compresseur

Quand le volume de liquide frigorigène est bas, le rendement du climatiseur s'en trouve réduit. Surcharger peut aussi avoir un impact négatif sur le système de climatisation.

Donc si un fonctionnement anormal est noté, faites inspecter le système chez un concessionnaire Kia agréé.

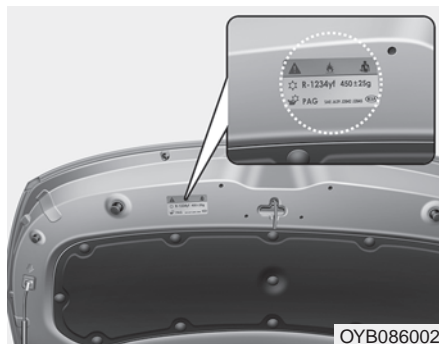

L'étiquette donnant des renseignements sur le réfrigérant est collée sous le couvercle du capot.

⚠ AVERTISSEMENT

- Véhicules équipés de R-1234yf



Puisque le réfrigérant est un produit légèrement inflammable et sous haute pression, le système de climatisation devrait uniquement être examiné, réparé et entretenu par des techniciens formés et certifiés. (Se référer à SAE J2845)



Il est important d'utiliser le type et le montant adéquats d'huile et de réfrigérant.

Tous les réfrigérants doivent être extraits à l'aide d'un équipement approprié.

Faire s'évaporer les réfrigérants directement dans l'atmosphère est dangereux pour tous les êtres vivants et l'environnement.

Ne pas suivre ces avertissements peut entraîner des blessures graves.

⚠ AVERTISSEMENT

L'huile et le produit réfrigérant du système de climatisation de véhicule sont sous très haute pression. Une explosion pourrait survenir si les bonnes procédures d'entretien ne sont pas suivies. Pour réduire les risques de blessures graves ou de mort, il est fortement conseillé de demander à un technicien formé et certifié de faire l'entretien du système de climatisation de ce véhicule.



MISE EN GARDE

- Réparation du climatiseur

Il est important d'utiliser le type et la quantité adéquats d'huile et de réfrigérant, faute de quoi le véhicule pourrait être endommagé. Pour éviter tout dommage, nous recommandons de faire faire l'entretien du système de climatisation de ce véhicule uniquement par des techniciens formés et agréés.

Il est fortement recommandé de faire faire l'entretien du climatiseur par un concessionnaire Kia agréé.

Prise d'air extérieur pour le toit ouvrant (si équipé)

La prise d'air extérieur (air frais) est sélectionnée automatiquement si le toit ouvrant est ouvert.

Si le conducteur sélectionne l'air recirculé, le système maintiendra cette position pendant 3 minutes, puis sélectionnera automatiquement la prise d'air extérieur (air frais).

Une fois que le toit ouvrant sera refermé, la prise d'air reviendra à la position qui était sélectionnée avant l'ouverture du toit ouvrant.

DÉGIVRAGE ET DÉSEMBUAGE DU PARE-BRISE

⚠ AVERTISSEMENT

- Chauffage du pare-brise

Ne pas utiliser la position (🚗) ou (🚗) quand le climatiseur fonctionne, si le temps est extrêmement humide. La différence de température entre l'air extérieur et le pare-brise pourrait créer de la buée sur l'extérieur du pare-brise, entraînant une perte de visibilité.

- Pour dégivrer le plus rapidement, tourner le bouton de la température complètement vers la droite (chaud) et choisir la vitesse du ventilateur la plus élevée.
- Si vous voulez diriger une partie de l'air chaud au plancher pendant le dégivrage ou le désembuage, réglez le mode sur plancher-dégivrage.
- Avant de prendre la route, dégagez toute la neige et la glace du pare-brise, de la lunette arrière, des glaces latérales et des rétroviseurs extérieurs.
- Dégagez la neige et la glace du capot et de la prise d'air au pied du pare-brise afin d'améliorer le rendement du dégivreur et de la chaufferette, et de réduire le risque d'embuage sur la face intérieure du pare-brise.

Commande manuelle de climatisation

Dégivrage de la face intérieure du pare-brise



1. Réglez la vitesse du ventilateur à une position autre que « 0 ».
2. Choisissez la température voulue.
3. Réglez le mode sur 🚗 ou 🚗 .
4. L'air extérieur (frais) est automatiquement choisi.

Si l'air extérieur (frais) n'est pas automatiquement choisi, appuyez sur le bouton correspondant.

Dégivrage de la face extérieure du pare-brise



1. Réglez la vitesse du ventilateur au maximum (complètement à droite).
2. Choisir la température la plus élevée (HI).
3. Réglez le mode sur .
4. L'air extérieur (frais) est automatiquement choisi.

Climatisation automatique

Dégivrage de la face intérieure du pare-brise



1. Choisissez la vitesse de ventilateur voulue.
2. Choisissez la température voulue.
3. Appuyez sur le bouton de dégivrage ().
4. L'air extérieur (frais) est automatiquement choisi.

Si l'air extérieur (frais) n'est pas automatiquement choisi, appuyez sur le bouton correspondant.

Si vous choisissez la position , la vitesse la plus basse de ventilateur passe automatiquement à la vitesse la plus élevée.



Dégivrage de la face extérieure du pare-brise



1. Réglez la vitesse du ventilateur au maximum (extrême droite).
2. Choisir la température la plus élevée (HI).
3. Appuyez sur le bouton de dégivrage ().
4. L'air extérieur (frais) est automatiquement choisi.



Si vous choisissez la position , la vitesse la plus basse du ventilateur passe à la vitesse la plus élevée.

Logique de désembuage

Afin de réduire le risque d'embuement sur l'intérieur du pare-brise, l'admission d'air ou la climatisation est contrôlée automatiquement en fonction de certaines conditions, comme la position  ou . Pour annuler ou retourner à la logique de désembuage, procédez comme suit :

Commande manuelle de climatisation



1. Tournez la clé de contact sur ON.
2. Réglez le bouton de mode sur dégivrage (.
3. Choisir la vitesse du ventilateur désirée, à l'exception du « 0 ».
4. Tout en appuyant sur la touche A/C sans la relâcher, appuyer au moins 5 fois de suite sur la touche de commande de la prise d'air () dans un délai de 3 secondes.

Le témoin du bouton d'admission d'air clignotera trois fois à intervalles de 0,5 seconde pour indiquer que la logique de désembuage a été annulée ou retournée au statut programmé.

Si la batterie est déchargée ou déconnectée, vous devez rétablir le statut de la logique de désembuage.

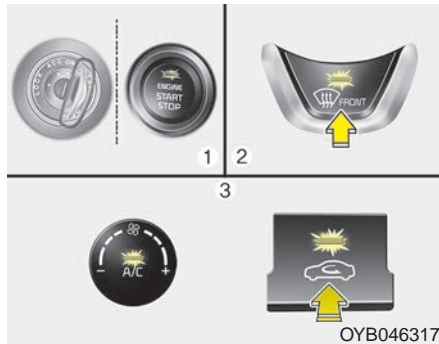
Climatisation automatique

1. Tournez la clé de contact sur ON.
2. Appuyez sur le bouton de dégivrage (🚗).
3. Tenant le bouton du climatiseur (A/C) enfoncé, appuyez sur le bouton d'admission d'air (🚗) au moins 5 fois en 3 secondes.

Le voyant sur la touche d'admission d'air clignote 3 fois, à des intervalles de 0,5 seconde. Pour indiquer que la logique de désembuage a été annulée ou retournée au statut programmé.

Si la batterie est déchargée ou déconnectée, vous devez rétablir le statut de la logique de désembuage.

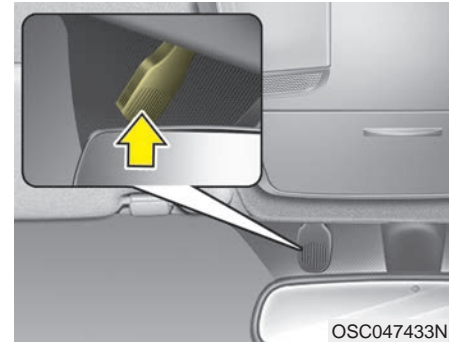
Auto-désembuage (si équipé)

Le désembuage automatique réduit les risques d'accumulation de buée sur l'intérieur du pare-brise. Il détecte automatiquement l'humidité à l'intérieur du pare-brise et la réduit en augmentant automatiquement la quantité d'air dirigée vers le pare-brise.

Le désembuage automatique est activé en mode AUTO.



Ce voyant s'allume si le désembueur automatique détecte de l'humidité à l'intérieur du pare-brise et lance le désembuage.

Si l'air intérieur est humide, le système de désembuage automatiquement réduira l'humidité sur l'intérieur du pare-brise comme suit :

Niveau 1 : Actionner le climatiseur

Niveau 2 : Air extérieur

Niveau 3 : Souffler de l'air vers le pare-brise

Niveau 4 : Augmenter l'air vers le pare-brise

Si le véhicule est muni d'un dégivreur automatique, celui-ci se met en fonctionnement si les conditions l'exigent.

Toutefois, si vous souhaitez désactiver le système de désembuage automatique, maintenez le bouton de dégivrage avant enfoncé plus de 3 secondes.

Le symbole "ADS OFF" s'affiche dans l'affichage de la température pour vous informer que le système est désactivé.

Pour réactiver le système de désembuage automatique, suivez la procédure ci-dessus et le symbole "ADS OFF" disparaît.

En cas de débranchement ou de déchargement de la batterie, le statut du dégivreur est remis à zéro.

* AVIS

- Si le désembuage automatique enclenche le climatiseur et que l'on essaie de l'éteindre, le voyant clignotera 3 fois, mais le climatiseur ne s'éteindra pas.
- Pour assurer l'efficacité du désembuage automatique, ne pas sélectionner la position de recirculation de l'air lorsque le désembuage automatique est en fonctionnement.

MISE EN GARDE

N'enlevez pas le couvercle du capteur situé dans le coin supérieur du pare-brise, côté conducteur. Vous pourriez endommager les pièces du système, ce qui n'est pas couvert par la garantie sur le véhicule.

RANGEMENTS

Les rangements servent à ranger les menus articles.

Pour éviter le risque de vol, ne laissez pas d'objets de valeur dans les rangements.

Gardez toujours le couvercle du rangement fermé quand vous conduisez.

⚠ AVERTISSEMENT

- Matières inflammables

Ne rangez pas de briquets, bouteilles de propane ou autres matières inflammables ou explosives dans le véhicule. Ces articles peuvent prendre feu ou exploser si le véhicule est exposée à une température élevée pendant une période prolongée.

Rangement dans la console centrale (si équipé)

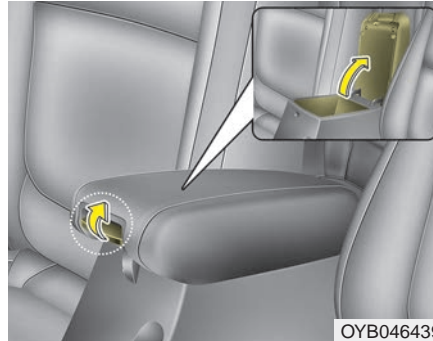

OYB046439

Pour ouvrir le bac de rangement de la console centrale, tirez le levier vers le haut.

Boîte à gants

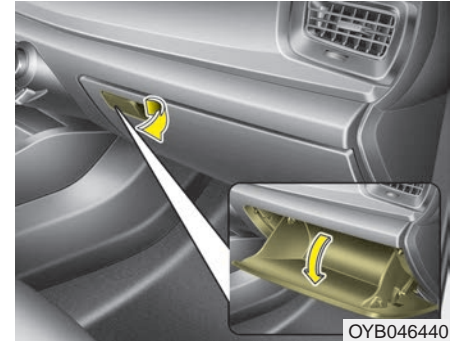

OYB046440

Pour ouvrir la boîte à gants, tirer sur la poignée. Cela ouvrira automatiquement la boîte à gants. Refermer la boîte à gants après chaque utilisation.

Toujours garder la boîte à gants bien fermée lorsque le véhicule est en mouvement.

⚠ AVERTISSEMENT

- Boîte à gants

Pour réduire le risque de blessures en cas d'accident ou d'arrêt soudain, toujours fermer le couvercle de la boîte à gants pendant la conduite.

Rangement de lunettes de soleil (si équipé)

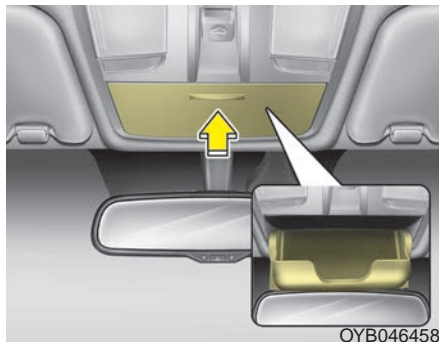

Pour ouvrir le rangement, appuyez sur le couvercle et il s'ouvrira lentement. Placez-y les lunettes, les verres face à l'extérieur.

Repoussez le couvercle pour fermer le logement.

⚠ AVERTISSEMENT

Ne pas ouvrir le boîtier à lunettes quand le véhicule est en mouvement. Un boîtier à lunettes ouvert pourrait bloquer la visibilité du rétroviseur intérieur.

⚠ AVERTISSEMENT - Casier à lunettes

Ne rien mettre dans l'étui à lunettes, à part des lunettes. Des objets plus lourds pourraient être éjectés du boîtier en cas d'arrêt soudain ou d'accident, ce qui pourrait blesser les passagers.

Fixations de filet à bagages (si équipé)



Utiliser les 4 crochets situés dans l'espace de chargement pour fixer le filet à bagages. Cela permettra d'y ranger des articles, afin qu'ils ne glissent pas dans l'espace de chargement.

Si nécessaire, nous vous invitons à contacter un concessionnaire Kia agréé.

 **MISE EN GARDE**

Pour éviter d'endommager la marchandise ou le véhicule, procéder avec soin en transportant des objets fragiles ou volumineux dans le coffre.

 **AVERTISSEMENT**

Pour éviter les blessures, **NE PAS** tendre excessivement le filet à bagages et toujours garder le visage et le corps hors de la trajectoire potentielle de l'élastique du filet à bagages, au cas où il se briserait. **N'utilisez PAS** le filet si la sangle affiche des signes visibles d'usure ou de dommage.

CARACTÉRISTIQUES INTÉRIEURES

Porte-gobelets

⚠ AVERTISSEMENT

- Liquides chauds

Ne placez pas de tasses de liquide chaud sans couvercle dans les porte-gobelets alors que le véhicule est en mouvement. Si le liquide chaud se renverse, vous pourriez vous brûler. De telles brûlures au conducteur pourraient mener à une perte de contrôle du véhicule.

⚠ MISE EN GARDE

S'assurer que les couvercles des boissons sont bien fermés pendant la conduite. En cas de déversement, du liquide pourrait s'introduire dans les circuits électriques ou électroniques du véhicule et endommager les pièces électriques/électroniques.

*** AVIS**

S'il est nécessaire de nettoyer du liquide renversé dans les portetasses, ne pas les chauffer à haute température. Cela pourrait endommager le portegobelet.

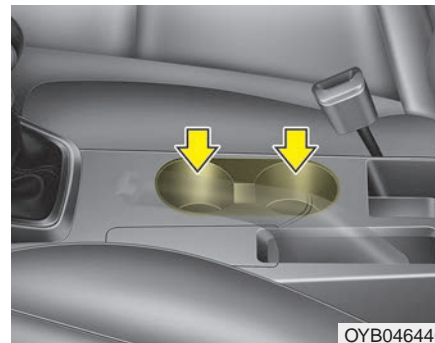

Des tasses ou de petites cannettes de boisson peuvent être placées dans le porte-gobelets.

Pare-soleil

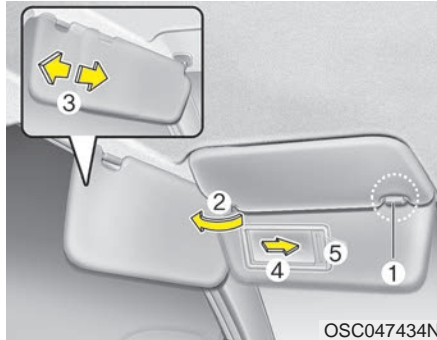

Utilisez le pare-soleil pour bloquer la lumière directe du soleil sur le pare-brise et les glaces latérales.

Pour utiliser le pare-soleil, rabattez-le.

Pour utiliser le pare-soleil sur une glace latérale, rabattez-le, décrochez-en l'extrémité (1) et faites-le pivoter vers le côté (2).

Ajustez la rallonge du pare-soleil vers l'avant ou l'arrière (3).

Ajustez le pare-soleil en le glissant vers l'intérieur ou l'extérieur (4).

Le porte-billet (5, si équipé) est fourni pour tenir un billet de poste de péage.



MISE EN GARDE

- Éclairage des miroirs de courtoisie

Après utilisation, refermer complètement le couvercle du miroir de courtoisie et replacer le pare-soleil dans sa position initiale. Si le couvercle du miroir de courtoisie n'est pas refermé correctement, la lampe restera allumée. Cela pourrait décharger la batterie et endommager le pare-soleil.

Chauffe-siège (si équipé)



Le chauffe-siège permet de réchauffer les sièges avant par temps froid.

Le commutateur d'allumage en position ON, appuyez sur le commutateur du chauffe-siège du conducteur ou du passager avant.

Par temps doux ou si vous ne voulez pas utiliser le chauffe-siège, gardez les commutateurs en position éteinte.

- La température du siège est modifiée comme suit chaque fois que vous appuyez sur le bouton :

ARRÊT→HAUT()→MILIEU()→BAS()

↑

- Par défaut, le réchauffeur de siège est en position d'arrêt chaque fois que le contact est établi.

* AVIS

Quand le chauffe-siège est en circuit, le circuit de chauffage du siège s'allume ou s'éteint, en fonction de la température du siège.



MISE EN GARDE

- Dommages causés au siège

- *Si vous nettoyez les sièges, n'utilisez pas de solvant organique comme un diluant, du benzène, de l'alcool ou de l'essence. Vous risqueriez d'endommager la surface du chauffe-siège ou les sièges.*
- *Pour prévenir la surchauffe pendant le fonctionnement du chauffage de siège, ne pas placer sur le siège des objets qui empêchent le passage de la chaleur, comme des couvertures, des coussins ou des housses de siège.*
- *Ne placez aucun objet lourd ou tranchant sur un siège doté d'un chauffe-siège. Vous risqueriez d'endommager les éléments du chauffe-siège.*



AVERTISSEMENT

- Risque de brûlures

Les occupants doivent pouvoir sentir si le siège devient trop chaud et pouvoir mettre le chauffe-siège hors circuit. Le chauffage de siège pourrait causer des brûlures même à basse température, s'il est utilisé pour de longues périodes.

Le conducteur doit faire preuve d'extrême prudence avec les types de passagers suivants :

1. Poupons, enfants, personnes âgées ou handicapées ou patients externes
2. Personnes avec peau sensible ou qui brûle facilement
3. Personnes fatiguées
4. Personnes intoxiquées
5. Personnes qui prennent des médicaments qui causent de la somnolence (hypnotiques, comprimés pour le rhume, etc.)

Prise de courant (si équipé)



La prise de courant sert à alimenter les téléphones mobiles et autres appareils conçus pour fonctionner sur le système électrique d'un véhicule. Les appareils doivent consommer moins de 15 ampères, 12 V quand le moteur tourne.

N'utilisez la prise de courant que lorsque le moteur est en marche et déconnectez la fiche de l'accessoire après son utilisation. Brancher un accessoire pendant une période prolongée alors que le moteur est éteint, pourrait décharger la batterie.

Ne branchez que des accessoires 12 volts qui consomment moins de 15 ampères.

Refermez le couvercle quand vous n'utilisez pas la prise.

Certains appareils électriques peuvent causer une interférence électronique quand ils sont branchés dans la prise du véhicule. Ces appareils peuvent émettre des parasites et causer le mauvais fonctionnement d'autres systèmes ou appareils électriques dans le véhicule.

Utiliser des appareils électriques dépassant la limite de capacité peut faire surchauffer la prise de courant et les fils électriques, ce qui peut entraîner une défaillance électrique. Toujours s'assurer que la prise de l'appareil est bien enclenchée dans la prise de courant. Un mauvais branchement peut entraîner une défaillance du circuit électrique.

Les appareils électriques dotés d'une batterie intégrée peuvent créer une circulation de courant, ce qui peut entraîner une défaillance des appareils électriques et électroniques du véhicule. Utiliser uniquement les appareils électriques dotés d'une protection contre l'inversion du courant.

⚠ AVERTISSEMENT - Décharge électrique

Ne pas insérer un doigt ou un objet (comme un stylo, par exemple) dans la prise de courant et ne pas toucher la prise avec une main mouillée. Vous risquez de subir un choc électrique.

Chargeur USB (si équipé)

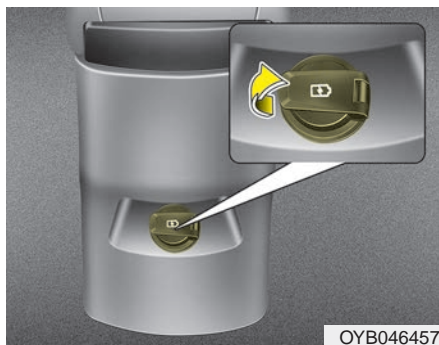

Le chargeur USB sert à recharger les piles des petits appareils électriques à l'aide d'un câble USB. Les appareils électriques peuvent être rechargés quand le bouton Engine Start/Stop se trouve sur ACC, ON ou START.

Le statut de charge peut être surveillé sur l'appareil électrique.

Déconnectez le câble USB de la prise USB après l'utilisation.

- Certains appareils n'acceptent pas une charge rapide mais pourront être chargés à vitesse normale.
- Utilisez le chargeur USB quand le moteur est en marche afin d'éviter de décharger la batterie.
- Seuls les appareils qui peuvent être branchés à la prise USB peuvent être utilisés.
- Le chargeur USB ne doit être utilisé que pour la charge de piles.
- Les chargeurs de piles ne peuvent pas être chargés.

Patères (si équipé)

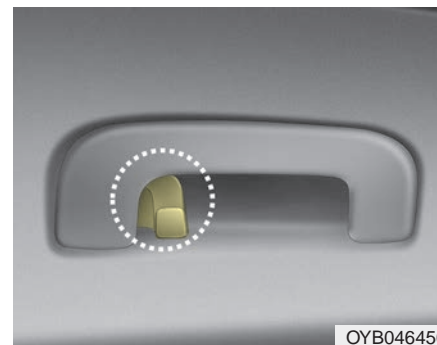

Le portemanteau est situé au-dessus des sièges arrière.



MISE EN GARDE

- Suspendre des vêtements

Ne suspendez aucun vêtement lourd car le poids pourrait endommager le crochet.

⚠ AVERTISSEMENT

Ne pas pendre d'autres objets tels que des cintres ou des objets durs, sauf des vêtements. En outre, ne pas placer des objets lourds, coupants ou cassables dans les pochettes à vêtements. Lors d'un accident ou si le rideau gonflable est déployé, cela pourrait causer des dommages au véhicule ou des blessures aux occupants.

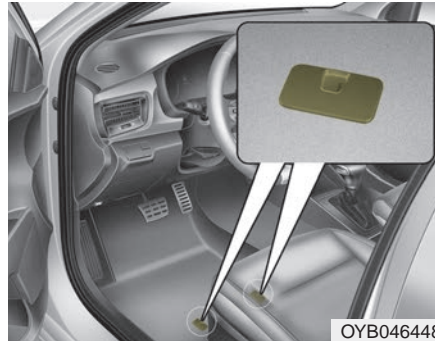
Ancrage(s) de tapis

Si vous utilisez un tapis sur la moquette, assurez-vous de l'accrocher à l'ancrage sur le plancher. Vous empêcherez ainsi le tapis de glisser vers l'avant.

⚠ AVERTISSEMENT

- Tapis de sol d'autres fournisseurs

Ne pas utiliser des tapis de sol d'autres fournisseurs qui ne peuvent pas être fixés avec sécurité sur les crochets d'ancrage. Ces tapis peuvent glisser et empêcher le fonctionnement correct des pédales.

Respectez les points suivants quand vous installez un tapis dans le véhicule.

- Assurez-vous que le tapis soit solidement attaché aux ancrages de tapis avant de conduire le véhicule.
- N'utilisez AUCUN tapis qui ne peut être solidement retenu par les ancrages de tapis du véhicule,
- N'empilez pas de tapis un par-dessus l'autre (ex. : un tapis toutes saisons en caoutchouc sur un tapis peluché). N'installez qu'un seul tapis par position.

* AVIS

Votre véhicule a été construit avec des ancrages de tapis du côté conducteur faits pour retenir le tapis solidement en place. Afin d'éviter toute interférence avec le fonctionnement des pédales, Kia recommande que n'installiez que des tapis Kia conçus pour votre véhicule.

Crochets pour sacs de magasinage (si équipé)

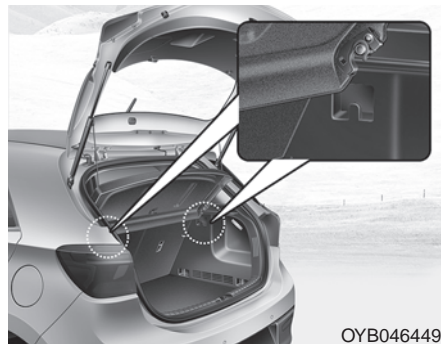

⚠ MISE EN GARDE

- **Ne pas accrocher de sac pesant plus de 3 kg (7 lb) sur le crochet, car cela pourrait l'endommager.**
- **Ne pas accrocher de sacs remplis d'objets fragiles sur les routes cahoteuses, car cela pourrait endommager les objets.**

Capot du compartiment à bagages (véhicule à 5 portières)

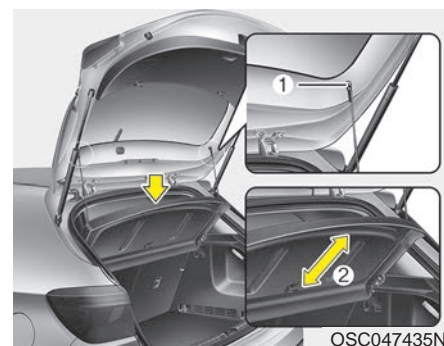

Utiliser le capot pour cacher les articles rangés dans le compartiment à bagages.

Le capot du compartiment à bagages se soulève lorsque le hayon est ouvert. Déconnecter la sangle (1) du support pour ramener le capot à la position initiale. Pour retirer complètement le capot du compartiment à bagages, soulever le capot à un angle de 43 degrés et le tirer pour le sortir complètement (2). Pour installer le capot, inverser la procédure de retrait.

Pour ramener le capot du compartiment à bagages à sa position initiale, saisir le capot et l'abaisser.

 **MISE EN GARDE**

- *Ne pas conduire le véhicule avec le capot retiré. Cela peut endommager le capot.*
- *Ne pas appliquer une force excessive sur l'étagère, car cela pourrait l'endommager ou la déformer.*

 **AVERTISSEMENT**

Ne placer aucun objet sur le capot du compartiment à bagages pendant la conduite. De tels objets peuvent être projetés à l'intérieur du véhicule, risquant ainsi de blesser les occupants en cas d'accident ou lors d'un freinage.

Ne jamais transporter que ce soit dans le coffre. Il est conçu uniquement pour les bagages.

Préserver l'équilibre du véhicule et placer le poids le plus possible vers l'avant.

Chaîne haute-fidélité

Chaîne haute-fidélité	5-2
• Antenne	5-2
• Ports AUX, USB	5-3
• Comment fonctionne la radio d'auto.....	5-3
Audio (Avec écran tactile)	5-8
• Fonctionnalités de votre système audio	5-9
• Radio	5-15
• SiriusXM	5-18
• Médias	5-20
• Téléphone	5-33
• Configuration	5-44
Déclaration de conformité	5-47
• IC	5-47

CHAÎNE HAUTE-FIDÉLITÉ

* AVIS

Si vous installez des phares HID de marché secondaire, la chaîne stéréo et les dispositifs électroniques de votre véhicule pourraient mal fonctionner.

Antenne

Antenne de toit

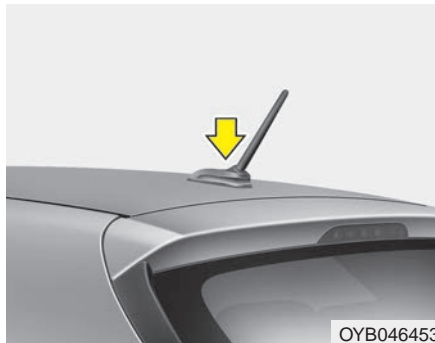

Votre véhicule utilise une antenne de toit pour recevoir les signaux AM et FM. L'antenne de ce véhicule est amovible.

Pour retirer l'antenne, la tourner dans le sens contraire des aiguilles d'une montre. Pour la fixer, la tourner dans le sens des aiguilles d'une montre.

Quand vous réinstallez l'antenne de toit, il est important de bien la serrer et de la placer selon la verticale afin d'assurer une bonne réception. Mais le conducteur pourrait l'enlever lors du stationnement ou du chargement de bagages sur la galerie de toit.

Quand vous utilisez le porte-bagages, ne placez pas la charge près de l'antenne afin d'assurer une bonne réception.

MISE EN GARDE

Avant de s'engager dans un endroit au plafond bas ou dans un lave-auto, retirer l'antenne en la tournant dans le sens contraire des aiguilles d'une montre. Ne pas retirer l'antenne pourrait l'endommager.

Port AUX, USB (si équipé)



Vous pouvez utiliser le port AUX pour connecter des dispositifs audio et le port USB pour brancher un dispositif USB ou un iPod®.

* AVIS

Si vous utilisez la prise de courant pour alimenter un appareil audio, vous pourrez entendre un bruit de fond pendant la lecture. Si c'est le cas, utilisez l'alimentation de l'appareil audio seulement.

Comment fonctionne la radio d'auto

Réception radio en FM

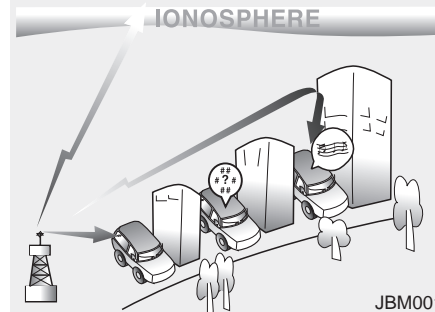

Les signaux AM et FM sont diffusés par des tours de transmission situées autour de la ville. Ces signaux sont captés par l'antenne radio de votre véhicule. Ce signal est ensuite reçu par la radio et envoyé vers les haut-parleurs du véhicule.

Quand votre véhicule capte un signal radio puissant, la conception technique précise de la radio assure une reproduction sonore de la meilleure qualité possible. Parfois, le signal reçu peut être de piètre qualité ou faible.

Cela peut être dû à un ensemble de facteurs, notamment la distance avec la station de radio, la présence d'ondes puissantes provenant d'autres stations de radio ou la présence de bâtiments, de ponts ou autres constructions importantes dans la région.

Réception AM

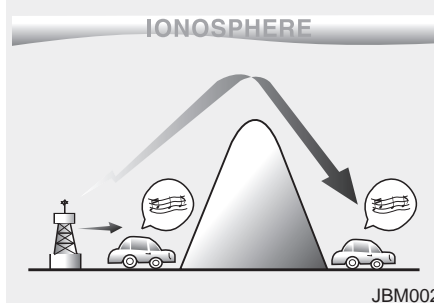

Les diffusions en AM peuvent être captées sur de plus grandes distances que les diffusions en FM. Ceci provient du fait que les ondes radio AM sont transmises à basses fréquences. Ces longues ondes radio de basse fréquence peuvent suivre la courbe de la Terre plutôt que se déplacer en ligne droite dans l'atmosphère. De plus, elles suivent la forme des obstructions, offrant ainsi une meilleure couverture.

Station radio FM

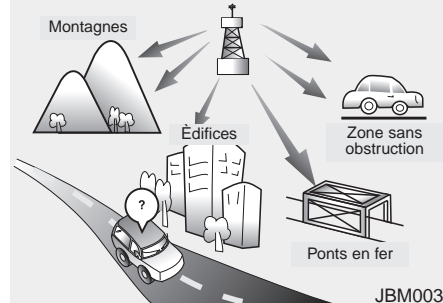

Les diffusions en FM sont transmises à haute fréquence et ne suivent pas la surface de la Terre. De ce fait, les diffusions FM commencent généralement à faiblir, à courte distance de la station. De plus, les signaux FM sont bloqués facilement par les édifices, montagnes et autres obstacles. Il peut en résulter des conditions d'écoute indésirables ou désagréables qui vous feront croire qu'un problème existe avec votre radio. Les conditions suivantes sont normales et n'indiquent pas un problème :

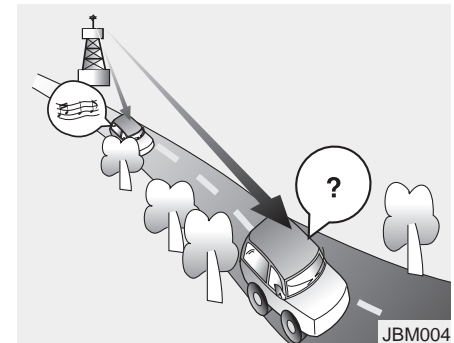

- Évanouissement - alors que le véhicule s'éloigne de la station de radio, le signal faiblit et le son commence à s'évanouir. Dans ce cas, nous vous suggérons de syntoniser une nouvelle station.
- Scintillement/électrostatique - Les signaux FM faibles ou de grandes obstructions entre la tour de transmission et votre poste de radio peuvent faire interférence au signal et causer des bruits d'électrostatique ou de scintillement. Réduire le niveau d'aiguës pourra amenuiser l'effet jusqu'à ce que l'interférence disparaisse.

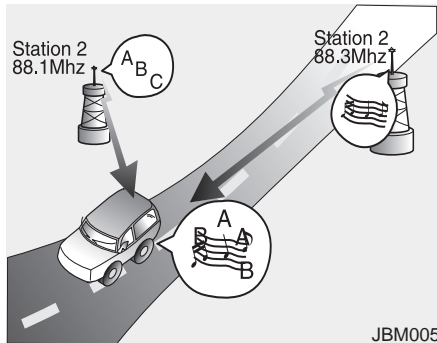

- Permutation de station - Alors que le signal FM faiblit, un autre signal plus puissant de même fréquence peut être capté. Ceci vient du fait que la radio est conçue pour se verrouiller sur le signal le plus clair. Si cela se produit, syntonisez une autre station au signal plus puissant.

- Annulation par cheminements multiples - Des signaux radio reçus de plusieurs directions peuvent causer de la distorsion ou un scintillement. Ceci est causé par un signal direct et réfléchi provenant de la même station, ou par des signaux de deux stations de fréquences voisines. Si cela se produit, syntonisez une autre station jusqu'à ce que la condition disparaisse.

Utilisation d'un cellulaire ou d'une radio bidirectionnelle

L'utilisation d'un téléphone cellulaire dans le véhicule peut faire interférence avec l'équipement radio. Cela ne veut pas dire que l'équipement fait défaut. Dans ce cas, utiliser le téléphone cellulaire à bonne distance de l'équipement audio.

Quand on utilise un appareil de communication comme un cellulaire ou une radio dans le véhicule, il faut utiliser une antenne séparée. Si on utilise le cellulaire ou la radio avec une antenne intégrée seulement, il peut y avoir interférence avec le système électrique du véhicule, ce qui pourrait nuire au bon fonctionnement du véhicule. N'utilisez pas un cellulaire en conduisant. Vous devriez vous arrêter en lieu sûr avant d'utiliser votre cellulaire.

⚠ AVERTISSEMENT

N'utilisez pas un cellulaire en conduisant. Vous devriez vous arrêter en lieu sûr avant d'utiliser votre cellulaire.

⚠ AVERTISSEMENT

- Se laisser distraire pendant la conduite

Se laisser distraire en conduisant peut entraîner une perte de contrôle du véhicule pouvant entraîner un accident, des blessures graves ou la mort. La principale responsabilité du conducteur est de conduire son véhicule de façon sécuritaire et en respectant les lois. L'utilisation d'appareils mobiles, d'autres équipements et systèmes qui obligent le conducteur à quitter la route des yeux et à ne pas se concentrer sur la conduite, ou qui sont interdits par la loi, est fortement déconseillée.

⚠ AVERTISSEMENT

- Chaîne audio

Ne pas démonter, assembler ou modifier la chaîne audio. Cela pourrait entraîner un incendie ou une décharge électrique.

⚠ AVERTISSEMENT

- Antenne

Ne pas toucher l'antenne en cas d'orage ou de présence d'éclairs, car cela pourrait entraîner une électrocution.

iPod®

iPod® est une marque déposée de Apple Inc.

***Bluetooth®* Wireless Technology**

Un téléphone cellulaire compatible avec la technologie sans fil *Bluetooth®* Wireless Technology est nécessaire pour pouvoir utiliser la technologie *Bluetooth®* Wireless Technology.

Le mot et les logos Bluetooth® sont des marques de commerce déposées de Bluetooth SIG, Inc. et toute utilisation de ces marques par Kia est faite sous licence.

Les autres marques et noms de commerce sont la propriété de leurs propriétaires respectifs.

Un téléphone cellulaire compatible avec Bluetooth® est nécessaire pour pouvoir utiliser la technologie sans fil *Bluetooth®* Wireless Technology.

Pour vérifier la compatibilité du téléphone avec la technologie sans fil *Bluetooth®* Wireless Technology, visitez <http://www.kia.com>.



AUDIO (Avec écran tactile)



(Avec *Bluetooth*® Wireless Technology)

H8H4G0001EC

Fonctionnalités de votre système audio

Unité principale



* L'aspect dans le véhicule peut différer de l'illustration.

(1) Écran ACL

- Appuyer sur l'écran pour sélectionner une touche.

(2) RADIO

- Démarre la radio FM, AM et SiriusXM.

(3) MÉDIA

- Sélectionner USB (iPod®), Bluetooth® Wireless Technology (BT) Audio ou AUX.
- Afficher le menu Média lorsqu'au moins deux supports sont branchés ou lorsque la touche **[MEDIA]** a été effleurée pour sélectionner le mode Média.

(4) TÉLÉPHONE

- Démarrer le mode Bluetooth® Wireless Technology Phone (téléphone Bluetooth).

(5) Bouton ALIMENTATION / VOLUME

- Tourner le bouton pour régler le volume.
- Appuyer sur le bouton pour allumer ou éteindre l'appareil.

(6) RÉINITIALISER

- Arrêt et redémarrage du système.

(7) RECHERCHE/PISTE

- Rechercher des fréquences lorsque le mode Radio est activé.
- Changer de chanson lorsque le mode Média est activé.



(8) AFFICHAGE

- Active ou désactive l'affichage.

(9) CLOCK (horloge)

- Affiche l'heure/la date/le jour.

(10) CONFIGURATION

- Accéder aux réglages Display (affichage), Sound (son), Date/Time (date/heure), System (système), Screen Saver (économiseur d'écran) et Display Off (affichage désactivé).

(11) Bouton de SYNTONISATION

- Tourner le bouton pour naviguer dans la liste des stations/chansons.
- Appuyer sur le bouton pour sélectionner un élément.

⚠ AVERTISSEMENT

- Distraction provoquée par le réglage de l'horloge

Ne pas régler l'horloge pendant la conduite. Cela pourrait provoquer une perte de contrôle de la direction et causer des blessures ou des accidents.

Contrôle à distance du volant

(équipé de la technologie sans fil *Bluetooth®* Wireless Technology)

* L'aspect dans le véhicule peut différer de l'illustration.

(1) MODE

- Appuyer sur le bouton pour modifier le mode dans l'ordre suivant : Radio ➔ Media (Média).
- Maintenir le bouton enfoncé pour désactiver.

(2) VOLUME

- Appuyer sur le bouton pour régler le volume.

(3) FLÈCHE VERS LE HAUT/VERS LE BAS

- Appuyer sur ce bouton lorsque le mode Radio est activé pour rechercher des présélections.
- Appuyer sur ce bouton lorsque le mode Radio est activé et le maintenir enfoncé pour rechercher des fréquences.
- Appuyer sur ce bouton lorsque le mode Média est activé pour changer de chanson.
- Appuyer sur le bouton lorsque le mode Média est activé pour rechercher rapidement une chanson.

(4) SOURDINE

- Appuyer pour mettre le volume sur sourdine.

(5) APPELER

- Appuyer sur le bouton
 - Si le mode Mains libres *Bluetooth®* Wireless Technology n'est pas activé ou lors de la réception d'un appel téléphonique.

Premier appui : affiche l'écran Composer un Numéro.

Deuxième appui : affiche automatiquement le dernier numéro composé.

Troisième appui : compose le numéro de téléphone saisi.

- Appuyer sur l'écran de notification d'appel entrant pour accepter l'appel téléphonique.
- Appuyer sur le mode Mains Libres *Bluetooth®* Wireless Technology pour passer à l'appel en attente.

- Appuyer sur le bouton et le maintenir enfoncé
 - Si le mode Mains Libres *Bluetooth*® Wireless Technology pas activé ou lors de la réception d'un appel téléphonique, le dernier numéro composé s'affiche.
 - Appuyer sur le mode Mains Libres *Bluetooth*® Wireless Technology pour transférer l'appel sur votre téléphone cellulaire.
 - Appuyer sur le mode Téléphone cellulaire pour passer en mode Mains Libres *Bluetooth*® Wireless Technology.

(6) FIN

- Appuyer sur le mode Mains Libres *Bluetooth*® Wireless Technology terminer un appel téléphonique.
- Appuyer sur l'écran d'appel entrant pour rejeter l'appel.

⚠ AVERTISSEMENT

Une conduite distraite peut causer une perte de contrôle du véhicule, un accident, de graves blessures, voire la mort. La responsabilité principale du conducteur étant une utilisation sûre et légale du véhicule, toute utilisation des dispositifs manuels, des autres équipements et systèmes du véhicule qui attirent l'œil du conducteur, son attention et sa concentration à l'écart de l'utilisation sûre d'un véhicule ou interdite par la loi est à exclure pendant l'utilisation du véhicule.

- Régler le volume à des niveaux qui permettent au conducteur d'entendre les sons provenant de l'extérieur du véhicule. La conduite dans un état où les sons extérieurs ne peuvent pas être entendus peut provoquer des accidents.
- Faire attention au réglage du volume lorsqu'on allume l'appareil. Une sortie soudaine d'un volume extrême lorsqu'on allume l'appareil pourrait causer une déficience auditive. (Régler le volume à un niveau approprié avant d'éteindre l'appareil.)
- Mettre le contact avant d'utiliser cet appareil. Ne pas faire fonctionner le système audio pendant de longues périodes de temps lorsque le contact est coupé, car cela peut entraîner la décharge de la batterie.
- En cas d'anomalie de fonctionnement du produit, veuillez contacter le magasin vendeur ou le centre de service à la clientèle.
- Le fait de mettre le système audio dans un environnement électromagnétique peut entraîner des interférences sonores.

⚠ MISE EN GARDE

- Moniteur LCD

Ne pas soumettre le dispositif à des chocs ou des impacts importants. Une pression directe sur l'avant du moniteur peut endommager l'écran ACL ou tactile.

⚠ MISE EN GARDE

- *En nettoyant le dispositif, veiller à éteindre le système audio et à utiliser un chiffon sec et doux.*
- *Ne pas placer de boissons à proximité du système audio. Une boisson renversée peut provoquer un mauvais fonctionnement du système.*
- *Ne jamais utiliser de matériaux durs, de chiffons chimiques ou de solvants (alcool, benzène, dissolvants, etc.) étant donné que de tels matériaux peuvent endommager le panneau du dispositif et/ou provoquer une détérioration de la couleur/ de la qualité.*
- *Éviter que des solutions caustiques telles que du parfum et de l'huile cosmétique entrent en contact avec la planche de bord car elles pourraient l'endommager ou la décolorer.*

(Suite)











(Suite)

- *Ne pas utiliser si l'écran est blanc ou si le son n'est pas audible. En effet, cela pourrait indiquer une anomalie du produit.*

Une utilisation continue dans cet état pourrait endommager davantage le système.

Informations sur les icônes de statut

Les icônes indiquant le statut audio sont affichées dans le coin supérieur droit de l'écran.

Icône		Fonction
	Muet	Mise en sourdine sélectionnée
	Batterie	Durée restante de la batterie d'un appareil <i>Bluetooth</i> ® Wireless Technology connecté
	Connexion Mains libres + Musique en Transit	Appel mains libres <i>Bluetooth</i> ® Wireless Technology et musique en transit disponibles
	Connexion mains libres	Appel mains libres <i>Bluetooth</i> ® Wireless Technology disponible
	Musique en transit <i>Bluetooth</i> ® Wireless Technology	Musique en transit <i>Bluetooth</i> ® Wireless Technology disponible
	Téléchargement de contacts	Téléchargement de contacts par le biais des communications sans fil <i>Bluetooth</i> ® Wireless Technology
	Téléchargement de l'historique des appels	Téléchargement de l'historique des appels par le biais des communications sans fils <i>Bluetooth</i> ® Wireless Technology
	Ligne occupée	Appel en cours
	Micro muet	Micro muet pendant un appel (la personne qui appelle ne peut pas entendre votre voix)
	Force du signal du téléphone	Affiche la force du signal du téléphone pour un téléphone cellulaire connecté à l'aide de <i>Bluetooth</i> ® Wireless Technology

Radio

Vous pouvez écouter la Radio FM, AM ou SiriusXM.



(1) Bande

Permuter entre FM, AM et SiriusXM.

(2) Présélections

Changer le numéro de présélections sur le menu principal.

(3) Liste

Afficher toutes les stations disponibles.

(4) Menu

Naviguer sur l'écran de menu.

(5) Présélections 1~40

Sauvegarder ou écouter vos stations préférées.

Permuter entre FM, AM et SiriusXM

- Appuyer sur la touche **[RADIO]** du système audio pour permuter entre FM, AM et SiriusXM.
- Appuyer sur la touche **[Band]** sur l'écran pour permuter entre FM, AM et SiriusXM.

Recherche de fréquences

Rechercher des fréquences en appuyant sur la touche **[SEEK/TRACK]** (RECHERCHE/PISTE).

< Présélections >

En appuyant sur [**< Présélections >**], les touches des présélections 1~40 affichées à l'écran peuvent être changées.

Présélections 1~40

Appuyez sur la touche pour écouter une présélection.

Restez appuyer sur le numéro de la touche pour sauvegarder la station actuelle.

Liste

Une liste de toutes les stations disponibles est affichée. Appuyer sur la station souhaitée.

Les stations préférées peuvent être enregistrées dans [Présélections] en appuyant sur la touche [+].

Menu

Appuyer sur [Menu] et sélectionner la fonction souhaitée.

- Présélections : Sauvegarder jusqu'à 40 stations fréquemment utilisées.

Pour écouter une station présélectionnée, appuyer sur la station souhaitée.

Appuyer sur le segment souhaité compris entre 1 à 40. La station syntonisée est alors enregistrée dans le segment sélectionné.

Si le segment est vide, appuyer tout simplement dessus pour enregistrer la station.

- Balayage : toutes les stations disponibles sur le lieu du véhicule sont lues pendant cinq secondes chacune.
- Information : visualise les informations détaillées des stations.
- Réglages du son : les réglages du son audio peuvent être modifiés.
- Info. de Station : définir si vous souhaitez recevoir les informations de la station.

* AVIS - Informations sur la radio satellite SiriusXM®

- **Canaux de radio satellite : profitez de la radio satellite SiriusXM avec un abonnement d'essai de 3 mois à l'ensemble Sirius Select. Vous pourrez parcourir différents canaux, avec de la publicité de la musique gratuite, et tous vos sports favoris, des discours exclusifs, des divertissements et une sélection de programmes de premier choix. Pour d'autres informations et une liste complète des canaux SiriusXM, consultez le site siriusxm.com aux États-Unis, siriusxm.ca au Canada, ou appelez SiriusXM au 1-888-539-7474.**

(Suite)

(Suite)

- Facteurs de réception des radio satellites : pour recevoir le signal par satellite, votre véhicule a été équipé d'une antenne radio satellite placée sur le toit du véhicule. Le toit du véhicule représente le meilleur emplacement pour une vue du ciel sans obstacles, ce qu'exige un système de radio satellite. Comme la réception AM/FM, il existe plusieurs facteurs qui peuvent limiter les performances de réception de la radio satellite :
 - Obstructions de l'antenne : pour des performances optimales de réception, tenez l'antenne dégagée de l'accumulation de neige et de glace et tenez les bagages et autres matériaux le plus possible éloignés de l'antenne.

(Suite)

(Suite)

- Service de radio satellite SiriusXM : SiriusXM est un service de radio satellite avec abonnement qui diffuse de la musique, des sports, des nouvelles et des programmes de divertissement vers des récepteurs radio, qui peuvent être installés dans les véhicules à moteur ou en usine, ainsi que les périphériques du domicile, portables et sans fil, et par une connexion Internet sur un ordinateur personnel. Les véhicules équipés d'un système de radio satellite SiriusXM d'usine comprennent :
 - L'équipement et un abonnement d'essai et d'initiation, qui commence à la date de la vente ou de la location du véhicule.
 - Pour une mise à jour peu coûteuse, accédez aux canaux de musique SiriusXM, et autres canaux choisis sur Internet à l'aide de n'importe quel ordinateur connecté à Internet (clients des États-Unis uniquement).

(Suite)

(Suite)

- Les services SiriusXM nécessitent un abonnement vendu séparément, ou dans un ensemble, par Sirius XM Radio Inc. Si vous décidez de poursuivre le service après l'essai, le plan d'abonnement choisi se renouvelle automatiquement après et vous serez facturé selon le mode de paiement choisi au taux en cours. Les frais et taxes s'appliquent. Pour annuler, vous devez appeler SiriusXM au 1-866-635-2349. Consulter l'intégralité des termes de l'accord client SiriusXM sur le site www.siriusxm.com. Les services de satellite et les données SiriusXM aux États-Unis ne sont disponibles que dans les 48 états voisins, DC et Porto-Rico (avec des limitations de couverture). Le service satellite SiriusXM est également disponible au Canada ; consulter www.siriusxm.ca. Tous les tarifs et les programmes sont susceptibles de modifications. Sirius, XM et toutes les marques et les logos associés sont des marques déposées de Sirius XM Radio Inc.

SiriusXM



(1) Bande

Permuter entre FM, AM et SiriusXM.

(2) Présélections

Changer le numéro de présélections sur le menu principal.

(3) Liste

Afficher tous les canaux.

(4) Menu

Naviguer sur l'écran de menu.

(5) Présélections 1~40

Sauvegarder ou écouter vos postes préférés.

(6) Lecture directe

Passez en mode diffusion en direct.

(7) Retour rapide

Repasser le dernier programme diffusé.

- En restant appuyant moins de 0,8 sec : Passe au segment précédent.
- Maintenu pendant plus de 1,0 seconde : Passe au 5 sec précédentes.

(8) Lecture/Pause

Lecture/Pause du programme diffusé.

(9) Avance rapide

Passe au segment suivant.

Permuter entre FM, AM et SiriusXM

- Appuyer sur la touche **[RADIO]** du système audio pour permuter entre FM, AM et SiriusXM.
- Appuyer sur la touche **[Band]** sur l'écran pour permuter entre FM, AM et SiriusXM.

Recherche de postes

Appuyer sur la touche **[SEEK/TRACK]** (RECHERCHE /PISTE) pour rechercher des postes.

< Présélections >

En appuyant sur [**< Présélections >**], les touches des présélections 1~40 affichées à l'écran peuvent être changées.

Présélections 1~40

Appuyer sur la touche pour écouter une présélection.

Appuyer sur le numéro de la touche et le maintenir enfoncé pour sauvegarder le poste syntonisé.

Liste

Une liste de tous les canaux est affichée.

Appuyer sur le poste souhaité.

Vos postes préférés peuvent être enregistrés dans [Présélections] en appuyant sur la touche [+].

Menu

Appuyer sur [Menu] et sélectionner la fonction souhaitée.

- Présélections : enregistrer jusqu'à 40 postes fréquemment écoutés.

Pour écouter un poste présélectionné, appuyer sur le poste souhaité.

Appuyer sur le segment souhaité compris entre 1 à 40. Le poste syntonisé est alors enregistré dans le segment sélectionné.

Si le canal est vide, appuyer tout simplement dessus pour enregistrer le poste.

- Catégories : les canaux peuvent être recherchés par catégorie.

- Syntonisation directe : le poste souhaité peut être sélectionné en entrant les numéros.
- Réglages du son : les réglages du son audio peuvent être modifiés.
- Étiquetage de Chanson : marque les informations de la chanson en cours.

Lorsqu'un iPhone® ou un iPod® est connecté, les informations de la chanson marquée sont envoyées automatiquement à l'appareil connecté.

*** AVIS**

Il est possible de marquer jusqu'à 50 chansons.

- Balayage : tous les postes disponibles là où se trouve le véhicule sont lus pendant cinq secondes chacun.
- Horaire des Programmes : visualiser l'horaire du programme.
- Fonction Favoris : cette fonction permet à SiriusXM™ de diffuser des présélections supplémentaires.

- Exemple 1 : pendant les vacances, " chansons de vacances " comprendra tous les canaux SiriusXM™ qui jouent des chansons de vacances. L'utilisateur pourra donc y accéder facilement.

Plusieurs séries de données favorites peuvent être diffusées par SiriusXM™ et être changées de temps en temps.

- Information : visualiser les informations détaillées des postes.
- Catégorie Fixé : rechercher ou balayer les postes dans la catégorie actuelle uniquement.

Médias

MP3

Formats audio pris en charge

Compressed audio formats	MPEG1 Audio Layer3
	MPEG2 Audio Layer3
	MPEG2.5 Audio Layer3
	Windows Media Audio Ver 7.X & 8.X

* AVIS

Les formats de fichier autres que ceux mentionnés ci-dessus peuvent ne pas être reconnus ou lus. Les informations comme le nom du fichier peuvent ne pas s'afficher.

Plage de types de fichiers compressés pris en charge

1. Plage de débits binaires (Kbps)

	MPEG1	MPEG2	MPEG2.5	WMA
		Layer3		
32	8	8	8	48
40	16	16	16	64
48	24	24	24	80
56	32	32	32	96
64	40	40	40	128
80	48	48	48	160
96	56	56	56	192
112	64	64		
128	80	80		
160	96	96		
192	112	112		
224	128	128		
256	144	144		
320	160	160		

2. Fréquence d'échantillonnage (Hz)

MPEG1	MPEG2	MPEG2.5	WMA
44100	22050	11025	32000
48000	24000	12000	44100
32000	16000	8000	48000

- La qualité sonore des fichiers compressés MP3/WMA peut varier en fonction du débit binaire. (Un débit binaire plus élevé peut produire une meilleure qualité de son.)
- Le produit reconnaît uniquement les fichiers ayant une extension MP3 ou WMA.

Les fichiers qui n'ont pas l'une de ces extensions ne sont pas reconnus.

3. Nombre de dossiers et fichiers pouvant être reconnus

- Dossiers : 2 000 pour une clé USB
- Fichiers : 6 000 pour une clé USB
- Aucune limite de reconnaissance pour les hiérarchies de dossiers

4. Plage d'affichage des caractères (Unicode)

- Noms de dossiers : jusqu'à 64 caractères anglais. (64 caractères coréens)
- Noms de fichiers : jusqu'à 32 caractères anglais. (32 caractères coréens)

Langues prises en charge (prise en charge Unicode)

- Coréen : 2 604 caractères
- Anglais : 94 caractères
- Caractères chinois communs : 4 888 caractères
- Caractères spéciaux : 986 caractères

*** AVIS**

Les caractères japonais/chinois simplifiés ne sont pas pris en charge.

*** AVIS - Utilisation des périphériques USB**

- Démarrer le véhicule lorsqu'un périphérique USB est branché peut endommager le périphérique. Veuillez débrancher les périphériques USB avant de démarrer le véhicule.
- Démarrer le véhicule ou arrêter le moteur lorsqu'un périphériques USB externe est branché peut entraîner un dysfonctionnement du périphérique USB externe.
- Prendre garde à l'électricité statique en connectant/déconnectant les périphériques USB externes.
- Un lecteur MP3 codé n'est pas reconnu lorsqu'il est connecté comme périphérique externe.
- Les périphériques USB externes peuvent ne pas être reconnus selon leur état.
- Seuls des produits formatés avec octet/secteurs en 4 KB ou moins seront reconnus.

(Suite)

(Suite)

- Seuls les périphériques USB au format FAT12/16/32 sont reconnus ; les systèmes de fichiers NTFS et ExFAT ne sont pas reconnus.
- Certains périphériques USB ne sont pas reconnus en raison de problèmes de compatibilité.
- Ne pas toucher les connexions USB.
- Brancher et débrancher rapidement les périphériques USB pendant une courte période de temps peut entraîner un dysfonctionnement de l'équipement.
- Des sons anormaux peuvent être perçus lorsque le périphériques USB est débranché.
- Éteindre le système audio avant de brancher ou de débrancher les périphériques USB externes.
- La reconnaissance peut prendre plus de temps en fonction du type de périphérique USB externe, de sa capacité ou du format des fichiers contenus.

(Suite)

(Suite)

- L'affichage d'images et la lecture de vidéos ne sont pas pris en charge.
- L'utilisation d'accessoires USB, impliquant une charge et une chaleur dans l'I/F USB, peut entraîner une baisse des performances du produit ou des dysfonctionnements. Ne pas utiliser de périphériques ou d'accessoires USB à ces fins.
- L'utilisation de concentrateurs USB et de câbles d'extension disponibles à la vente peut entraîner un dysfonctionnement du système audio du véhicule lors de la reconnaissance du périphérique USB.
Brancher l'appareil USB directement au port USB du véhicule.

(Suite)

(Suite)

- Lorsque des périphériques USB de capacité élevée avec des divisions de pilote logique sont utilisés, seuls les fichiers enregistrés sur le pilote logique de niveau le plus élevé peuvent être lus.
Si des applications sont téléchargées sur un périphérique USB, la lecture du fichier peut échouer.
- Certains lecteurs MP3, téléphones cellulaires et certaines caméras numériques, etc. (périphériques USB qui ne sont pas reconnus en tant que périphérique de stockage mobile) peuvent ne pas fonctionner normalement lorsqu'ils sont connectés.
- La charge par l'USB peut ne pas être prise en charge par certains dispositifs mobiles.
- Le fonctionnement est garanti uniquement pour les pilotes de mémoire USB (type cache en métal).

(Suite)

(Suite)

- Le fonctionnement des périphériques HDD, CF, SD et des clés USB n'est pas garanti.
- Les fichiers DRM (GDN - gestion des droits numériques) ne peuvent pas être lus.
- Les périphériques de mémoire USB de type SD, de type CF et les autres périphériques USB qui nécessitent des adaptateurs pour la connexion ne sont pas pris en charge.
- Le bon fonctionnement des pilotes USB et HDD USB avec des connecteurs desserrés en raison des vibrations du véhicule n'est pas garanti (iStick, etc.)
- Les produits USB qui sont utilisés comme porte-clés ou accessoires de téléphone cellulaire peuvent endommager la prise USB et affecter la bonne lecture du fichier. Éviter d'utiliser ces produits. Utiliser uniquement des produits équipés de connecteurs de prise, comme indiqué sur le schéma ci-dessous.



(Suite)

(Suite)

- Lorsque les périphériques MP3 ou les téléphones cellulaires sont connectés simultanément par les modes AUX, BT Audio et USB, un claquement ou un dysfonctionnement peut se produire.

USB



(1) Répéter

Activer/Désactiver la répétition.

(2) Aléatoire

Active/Désactiver la lecture aléatoire.

(3) Liste

Visualiser une liste de toutes les chansons.

(4) Menu

Naviguer sur l'écran de menu.

(5) Image de l'album

Visualiser les informations relatives à la chanson.

(6) Pause

Lire ou mettre la musique en mode pause.

(7) Progression de la lecture

Appuyer sur cette touche pour passer à l'endroit souhaité.

Lecture

- Appuyer sur la touche **[MEDIA] (MÉDIA)** et sélectionner [USB].
- Brancher un pilote USB sur le port USB pour lire automatiquement les fichiers du pilote USB.

Changement de chanson

- Appuyer sur la touche **[SEEK/TRACK] (RECHERCHE/PISTE)** pour écouter la chanson précédente ou suivante.
- Maintenir la touche **[SEEK/TRACK] (RECHERCHE/PISTE)** enfoncée pour revenir en arrière ou avancer rapidement dans la chanson en cours.
- Rechercher des chansons en tournant la molette de **TUNE (SYNTONISATION)**, et appuyer sur le bouton pour procéder à la lecture.

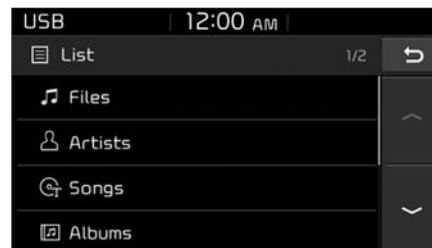





Sélection de chansons à partir d'une liste

Appuyer sur [Liste] pour voir une liste de chansons disponibles à la lecture. Sélectionner et écouter la chanson souhaitée.

Répéter la lecture

Appuyer sur [Repeat] pour activer ou désactiver la fonction " Répéter tout ", " Répéter le morceau en cours ", " Répéter le dossier " ou " Répéter la catégorie ".



-  Répéter tout : toutes les chansons de la liste d'écoute sont répétées.
-  Répéter la chanson en cours : la chanson actuellement en cours est répétée.
-  Répéter le dossier : toutes les chansons du dossier en cours sont répétées.
-  Répéter catégorie : répète toutes les chansons de la catégorie en cours.

* AVIS

La fonction de répétition du dossier n'est disponible que lorsque les chansons sont écoutées dans la catégorie [File] (fichiers) de [List] (liste).

Lecture aléatoire

Appuyer sur [Shuffle] (aléatoire) pour activer/désactiver la lecture " Aléatoire ", de " Dossier aléatoire " ou de " Catégorie aléatoire ".

-  Aléatoire : les chansons sont lues dans un ordre aléatoire.
-  Dossier aléatoire : les chansons du dossier en cours sont lues dans un ordre aléatoire.
-  Catégorie aléatoire : les chansons de la catégorie en cours sont lues dans un ordre aléatoire.

Menu

Appuyer sur [Menu] et sélectionner la fonction souhaitée.

- Informations : des informations détaillées concernant la chanson en cours de lecture s'affichent.
- Réglages du son : les réglages du son audio peuvent être modifiés.

* AVIS - Utilisation de périphériques iPod®

- Pour utiliser la fonction de commande iPod® du système audio, utiliser le câble prévu à cet effet fourni avec l'iPod®.
- Le fait de brancher l'iPod® au véhicule lors de la lecture peut entraîner un bruit sourd qui dure environ une seconde ou deux. Brancher l'iPod® au véhicule après avoir arrêté la lecture ou activé le mode pause.
- Brancher l'iPod® lorsque le véhicule est en mode ACC ON pour commencer la charge.
- Lors du branchement du câble d'iPod®, veiller à bien enfoncer le câble dans le port.
- Lorsque les effets d'égalisation sont activés simultanément sur les périphériques externes, comme les iPod® et le système audio, les effets d'égalisation peuvent se chevaucher et entraîner une détérioration ou une distorsion du son.

(Suite)

(Suite)

- Si cela est possible, désactiver la fonction EQ (égalisation) pour tous les périphériques externes.
- Un bruit peut se produire lorsqu'un iPod® ou le port AUX est connecté. Débrancher et ranger séparément le périphérique lorsqu'il n'est pas utilisé.
 - Il peut y avoir du bruit si le système audio est utilisé avec un iPod® ou un périphérique externe AUX branché à la prise d'alimentation. Dans ces cas-là, débrancher l'iPod® ou le périphérique externe de la prise d'alimentation.
 - La lecture peut être interrompue ou le périphérique peut présenter un dysfonctionnement en fonction des caractéristiques de l'iPod®/iPhone®.
 - La lecture peut échouer si votre iPhone® est connecté à l'aide de *Bluetooth*® Wireless Technology et un périphérique USB. Dans ce cas, sélectionner le connecteur Dock ou le *Bluetooth*® Wireless Technology de l'iPhone® pour changer les réglages de sortie du son.

(Suite)

(Suite)

- Si votre version de logiciel ne prend pas en charge le protocole de communication ou si votre iPod® n'est pas reconnu en raison d'un dysfonctionnement, d'anomalies ou de défauts du périphérique, le mode iPod® ne peut pas être utilisé.
- L'ordre de recherche ou de lecture des chansons dans le périphériques iPod® peut être différent de celui du système audio.
- Si l'iPod® a échoué suite à un problème interne, réinitialiser l'iPod®. (Consulter le manuel de l'iPod®.)
- En fonction de la version du logiciel, l'iPod® peut ne pas parvenir à se synchroniser avec le système. Si le support est retiré ou débranché avant d'être reconnu, le mode précédent peut ne pas être restauré (l'iPad® ne peut pas être chargé).

(Suite)

(Suite)

- Les câbles autres que le câble de 1 mètre fourni avec les produits iPod®/iPhone® risquent de ne pas être reconnus.
- Lorsque d'autres applications de musique sont utilisées sur votre iPod®, la fonction de synchronisation du système risque d'échouer en raison d'un dysfonctionnement au niveau de l'application iPod®.

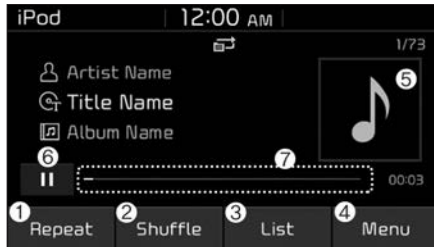
iPod®**(1) Répéter**

Activer/Désactiver la répétition.

(2) Aléatoire

Activer/Désactiver la lecture aléatoire.

(3) Liste

Visualiser une liste de toutes les chansons.

(4) Menu

Naviguer sur l'écran de menu.

(5) Image de l'album

Visualiser les informations relatives à la chanson.

(6) Pause

Lire ou mettre la musique en mode pause

(7) Progression de la lecture

Sélectionner pour passer à l'emplacement désiré.

Lecture

- Brancher l'iPod® au port USB audio, appuyer sur la touche **[MEDIA]** et sélectionner [iPod].

Changement de chanson



- Appuyer sur la touche **[SEEK/TRACK] (RECHERCHE/PISTE)** pour écouter la chanson précédente ou suivante.
- Maintenir la touche **[SEEK/TRACK] (RECHERCHE/PISTE)** enfoncée pour revenir en arrière ou avancer rapidement dans la chanson en cours.
- Rechercher des chansons en tournant la molette **TUNE (SYNTONISATION)**, et appuyer sur le bouton pour procéder à la lecture.

Sélection de chansons à partir d'une liste

Appuyer sur [Liste] pour voir une liste de chansons disponibles à la lecture. Sélectionner et écouter la chanson souhaitée.

Répéter la lecture

Appuyer sur [Repeat] pour activer ou désactiver la fonction "Répéter catégorie", "Répéter la chanson en cours".

-  Répéter catégorie : répète toutes les chansons de la catégorie en cours.
-  Répéter la chanson en cours : la chanson en cours est répétée.

Lecture aléatoire

Appuyer sur [Shuffle] (aléatoire) pour activer/désactiver la lecture de "Catégorie aléatoire".

-  Catégorie aléatoire : les chansons de la catégorie en cours sont lues dans un ordre aléatoire.

Menu

Appuyer sur [Menu] et sélectionner la fonction souhaitée.

- Informations : des informations détaillées concernant la chanson en cours de lecture s'affichent.
- Réglages du son : les réglages du son audio peuvent être modifiés.

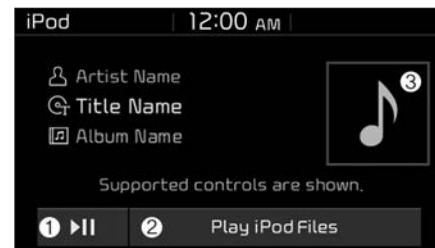

Lorsque d'autres programmes musicaux fonctionnent

Lorsque les chansons enregistrées sur l'iPod® sont lues par le biais d'une application musicale séparée, l'écran suivant s'affiche.

- (1) Lecture/Pause : activer le mode pause ou écouter la musique.
- (2) Écouter les fichiers iPod : écouter de la musique enregistrée sur votre iPod®.
- (3) Image de l'album : visualiser les informations de lecture.

* AVIS

L'opération peut être effectuée correctement en raison d'un dysfonctionnement au niveau de l'application iPod®.

Lecture des fichiers iPod

- Sélectionner [Écouter les fichiers iPod] pour écouter les chansons enregistrées sur l'iPod®.

S'il n'y a aucune chanson enregistrée sur l'iPod®, la fonction [Écouter les fichiers iPod] est désactivée.

⚠ AVERTISSEMENT
- Se laisser distraire pendant la conduite

Se laisser distraire en conduisant peut entraîner une perte de contrôle du véhicule pouvant entraîner un accident, des blessures graves ou la mort. Le conducteur a pour responsabilité première de conduire son véhicule de façon sécuritaire et légale. Donc, le conducteur ne devrait jamais utiliser d'appareils portatifs, d'autres équipements ou de systèmes du véhicule qui l'obligent à quitter la route des yeux, à ne plus se concentrer sur la conduite sécuritaire du véhicule ou sont interdits par la loi pendant qu'il conduit.

*** AVIS - Utilisation de l'audio à Bluetooth® Wireless Technology**

- Le mode Audio *Bluetooth*® Wireless Technology peut uniquement être utilisé si un téléphone *Bluetooth*® Wireless Technology est connecté. Seuls les appareils prenant en charge l'audio *Bluetooth*® Wireless Technology peuvent être utilisés.
- Si le téléphone *Bluetooth*® Wireless Technology est débranché lors de la lecture, la musique s'arrête.
- Lorsque les touches TRACK UP/DOWN (piste suivante/précédente) sont utilisées lors de la musique en transit *Bluetooth*® Wireless Technology, un claquement ou des interruptions de son peuvent se produire en fonction du périphérique de téléphone mobile.
(Suite)

(Suite)

- En fonction du modèle de téléphone mobile, la fonction de musique en transit peut ne pas être prise en charge.
- Si un appel téléphonique est émis ou reçu lorsque la musique est lue en mode Audio *Bluetooth*[®] Wireless Technology, l'appel peut se mélanger à la musique.
- Lorsque vous retournez au mode Audio *Bluetooth*[®] Wireless Technology une fois l'appel terminé, la lecture risque de ne pas reprendre automatiquement pour certains modèles de téléphone cellulaire.

Précautions pour une conduite prudente

Mains Libres par Bluetooth[®] Wireless Technology est une fonction qui permet de conduire en mode mains libres en toute sécurité. La connexion du système audio du véhicule à un téléphone à *Bluetooth*[®] Wireless Technology permet à l'utilisateur de passer des appels, de recevoir des appels et de gérer le répertoire téléphonique de manière pratique. Avant d'utiliser la *Bluetooth*[®] Wireless Technology, lire attentivement le contenu de ce manuel d'utilisateur.

AVERTISSEMENT

- Se laisser distraire pendant la conduite

Se laisser distraire en conduisant peut entraîner une perte de contrôle du véhicule pouvant entraîner un accident, des blessures graves ou la mort. Le conducteur a pour responsabilité première de conduire son véhicule de façon sécuritaire et légale. Donc, le conducteur ne devrait jamais utiliser d'appareils portatifs, d'autres équipements ou de systèmes du véhicule qui l'obligent à quitter la route des yeux, à ne plus se concentrer sur la conduite sécuritaire du véhicule ou sont interdits par la loi pendant qu'il conduit.

Bluetooth® Wireless Technology (BT) Audio



(1) Répéter

Activer/Désactiver la répétition.

(2) Lecture aléatoire

Activer/Désactiver la lecture aléatoire.

(3) Menu

Naviguer sur l'écran de menu.

(4) Lecture/Pause

Lire ou mettre la musique en mode pause.

* AVIS

- Certains modèles de téléphone cellulaire risquent de ne pas prendre en charge des fonctions particulières.
- Le volume audio *Bluetooth®* Wireless Technology est synchronisé avec le volume de média du téléphone cellulaire.

Lecture

- Appuyer sur la touche **[MEDIA] (MÉDIA)** et sélectionner **[BT Audio]**.

Changement de chanson



- Appuyer sur la touche **[SEEK/TRACK] (RECHERCHE/PISTE)** pour écouter la chanson précédente ou suivante.

* AVIS

Certains téléphones cellulaires risquent de ne pas prendre en charge cette fonction.

Répéter la lecture

Appuyer sur **[Repeat]** (répéter) pour activer ou désactiver la fonction "Repeat all" (répéter tout), "Repeat current song" (répéter la chanson en cours) ou "Repeat category" (répéter la catégorie).



-  Répéter tout : toutes les chansons de la liste d'écoute sont répétées.
-  Répéter la chanson en cours : la chanson en cours est répétée.
-  Repeat category (répéter catégorie) : répète toutes les chansons de la catégorie en cours.

* AVIS

La fonction de répétition dépend de l'opération de l'appareil *Bluetooth®* Wireless Technology connecté.

Lecture aléatoire

Appuyer sur [Shuffle] (aléatoire) pour activer/désactiver la lecture " Shuffle (aléatoire) ", " Shuffle category (catégorie aléatoire) ".

-  Aléatoire : les chansons sont lues dans un ordre aléatoire.
-  Catégorie aléatoire : les chansons de la catégorie en cours sont lues dans un ordre aléatoire.

* AVIS

La fonction aléatoire dépend de l'opération de l'appareil *Bluetooth*® Wireless Technology connecté.

Menu

Appuyer sur [Menu] et sélectionner la fonction souhaitée.

- Connexions : le périphérique *Bluetooth*® Wireless Technology actuellement connecté peut être changé.
- Informations : des informations détaillées concernant la chanson en cours de lecture s'affichent.
- Réglages du son : les réglages du son audio peuvent être modifiés.

AUX

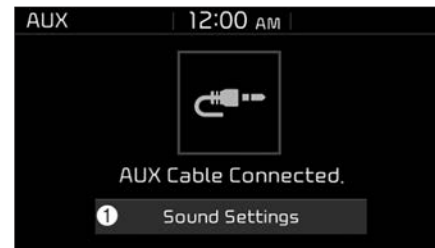

Activation de la fonction AUX

- Appuyer sur la touche **[MEDIA]** (MÉDIA) et sélectionner **[AUX]**.
 - Branchez la prise de connexions des appareils externes au terminal AUX pour lancer AUX.
- (1) Réglages du son : les réglages du son audio peuvent être modifiés.

Téléphone

* AVIS - Utilisation d'un téléphone à *Bluetooth*[®] Wireless Technology

- *Bluetooth*[®] Wireless Technology est une technologie de mise en réseau sans fil à faible distance qui utilise une fréquence de 2,4 GHz pour connecter divers périphériques à une certaine distance.
- Cette technologie est utilisée dans les PC, les périphériques, les téléphones *Bluetooth*[®] Wireless Technology, les tablettes, les appareils électroménagers et les automobiles. Les périphériques prenant en charge *Bluetooth*[®] Wireless Technology peuvent échanger des données à des vitesses élevées sans nécessiter de connexions de câble.
- Les périphériques Mains Libres *Bluetooth*[®] Wireless Technology permettent d'accéder facilement aux fonctions du téléphone par le biais des téléphones cellulaires équipés du *Bluetooth*[®] Wireless Technology.

(Suite)

(Suite)

- Certains périphériques *Bluetooth*[®] Wireless Technology peuvent ne pas être pris en charge par la fonction Mains Libres *Bluetooth*[®] Wireless Technology.
- Lorsque le *Bluetooth*[®] Wireless Technology est connecté et que des appels sont passés à l'aide d'un téléphone cellulaire connecté depuis l'extérieur du véhicule, l'appel est connecté par le biais de la fonction Mains Libres *Bluetooth*[®] Wireless Technology du véhicule.
- Veiller à déconnecter la fonction Mains Libres *Bluetooth*[®] Wireless Technology par le biais du périphérique *Bluetooth*[®] Wireless Technology ou de l'écran audio.
- La fonction Mains Libres *Bluetooth*[®] Wireless Technology aux conducteurs de rouler en toute sécurité. En connectant un téléphone *Bluetooth*[®] Wireless Technology au système audio du véhicule, il est possible de passer et recevoir des appels téléphoniques par le biais du système audio et de gérer les contacts. Consulter le mode d'emploi avant toute utilisation.

AVERTISSEMENT - Se laisser distraire pendant la conduite

Se laisser distraire en conduisant peut entraîner une perte de contrôle du véhicule pouvant entraîner un accident, des blessures graves ou la mort. Le conducteur a pour responsabilité première de conduire son véhicule de façon sécuritaire et légale. Donc, le conducteur ne devrait jamais utiliser d'appareils portatifs, d'autres équipements ou de systèmes du véhicule qui l'obligent à quitter la route des yeux, à ne plus se concentrer sur la conduite sécuritaire du véhicule ou sont interdits par la loi pendant qu'il conduit.

Mesures de sécurité lors de la connexion des périphériques *Bluetooth®* Wireless Technology

- Le véhicule prend en charge les fonctions *Bluetooth®* Wireless Technology suivantes. Certains périphériques *Bluetooth®* Wireless Technology risquent de ne pas prendre en charge certaines fonctions.
 - 1) Appels téléphoniques Mains libres *Bluetooth®* Wireless Technology
 - 2) Opérations pendant un appel (Commandes Privé, Transférer, Vol. Sortant)
 - 3) Télécharger l'historique des appels enregistré dans le périphérique *Bluetooth®* Wireless Technology
 - 4) Télécharger les contacts enregistrés dans le périphérique *Bluetooth®* Wireless Technology
 - 5) Téléchargement des contacts/de l'historique des appels lorsque *Bluetooth®* Wireless Technology est connecté
- 6) Connexion automatique d'un périphérique *Bluetooth®* Wireless Technology lorsque le véhicule est démarré
- 7) Lecture de musique en transit *Bluetooth®* Wireless Technology
 - Avant de connecter le système audio à votre périphérique, vous assurer que le périphérique prend bien en charge la fonction *Bluetooth®* Wireless Technology.
 - Même si votre périphérique prend en charge la fonction *Bluetooth®* Wireless Technology, une connexion *Bluetooth®* Wireless Technology ne peut pas être établie si la fonction *Bluetooth®* Wireless Technology de l'appareil est désactivée. Rechercher et se connecter avec la fonction *Bluetooth®* Wireless Technology activée.
 - Jumeler et connecter les périphériques *Bluetooth®* Wireless Technology au système audio lorsque le véhicule est immobile.
- Si une connexion *Bluetooth®* Wireless Technology est perdue pour des raisons anormales alors qu'un périphérique *Bluetooth®* Wireless Technology est connecté (plage de communication dépassée, périphérique éteint, erreurs de communication, etc.), le périphérique *Bluetooth®* Wireless Technology déconnecté est recherché et automatiquement reconnecté.
- Pour désactiver la fonction de connexion automatique du périphérique *Bluetooth®* Wireless Technology, désactiver la fonction *Bluetooth®* Wireless Technology de votre périphérique.

Consulter le mode d'emploi de chaque périphérique pour voir si le *Bluetooth®* Wireless Technology est pris en charge.
- La qualité et le volume des appels *Bluetooth®* Wireless Technology peuvent varier en fonction du type de périphérique *Bluetooth®* Wireless Technology.

- Certains périphériques *Bluetooth®* Wireless Technology sont soumis à des problèmes de connexion *Bluetooth®* Wireless Technology. Dans ce cas, procéder comme suit.

- 1) Désactiver la fonction *Bluetooth®* Wireless Technology de votre périphérique *Bluetooth®* Wireless Technology
 ⇒ L'activer et essayer de nouveau.
- 2) Supprimer le périphérique jumelé sur le système audio et le périphérique *Bluetooth®* Wireless Technology, puis le jumeler de nouveau.
- 3) Éteindre le périphérique *Bluetooth®* Wireless Technology
 ⇒ Le rallumer et essayer de nouveau.
- 4) Retirer complètement la batterie de votre périphérique *Bluetooth®* Wireless Technology ; la réinsérer, relancer le périphérique et tenter une nouvelle connexion.
- 5) Redémarrer le véhicule et tenter une nouvelle connexion.

Jumeler un périphérique Bluetooth® Wireless Technology

Informations concernant le jumelage des périphériques *Bluetooth®* Wireless Technology

- Le jumelage se réfère au processus de jumelage de téléphones cellulaires ou de périphériques *Bluetooth®* Wireless Technology avec le système avant la connexion. Cette procédure est nécessaire pour connecter et utiliser le *Bluetooth®* Wireless Technology.
- Jusqu'à cinq périphériques peuvent être jumelés.

Jumeler le premier périphérique *Bluetooth®* Wireless Technology

Appuyer sur la touche **[PHONE]** (téléphone) du système audio ou la touche **[CALL]** (appeler) sur la commande du volant ⇒ Rechercher le véhicule à partir du périphérique *Bluetooth®* Wireless Technology et procéder au jumelage ⇒ Saisir le mot de passe dans le périphérique *Bluetooth®* Wireless Technology ou approuver le mot de passe ⇒ *BLE jumelage Bluetooth® Wireless Technology est terminé.*

1. Lorsque la touche **[PHONE]** (téléphone) du système audio ou la touche **[CALL]** (appeler) du volant est enfoncée, l'écran suivant s'affiche. Les périphériques peuvent maintenant être jumelés.



(1) Nom de l'appareil : nom recherché dans le périphérique *Bluetooth®* Wireless Technology.

* AVIS

Le nom de l'appareil sur l'image ci-dessus est donné à titre d'exemple. Se reporter au périphérique pour connaître le nom du périphérique.

2. Rechercher les périphériques *Bluetooth®* Wireless Technology disponibles dans le menu *Bluetooth®* Wireless Technology de votre périphérique *Bluetooth®* Wireless Technology (téléphone cellulaire, etc.)

3. Vérifier si le nom du véhicule sur le périphérique *Bluetooth®* Wireless Technology correspond au nom du véhicule indiqué sur l'écran du système audio, puis le sélectionner.

4-1. Si un mot de passe doit être saisi pour l'appareil, un écran de saisie apparaîtra sur l'appareil compatible avec la technologie sans fil *Bluetooth®* Wireless Technology.

- Saisir le mot de passe « 0000 » sur l'appareil compatible avec la technologie sans fil *Bluetooth®* Wireless Technology.

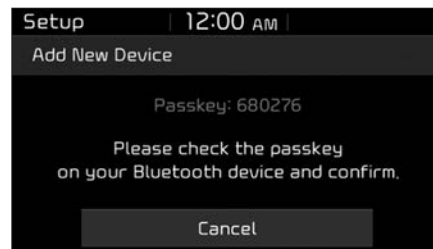

4-2. Pour les périphériques qui nécessitent une confirmation du mot de passe, l'écran suivant s'affiche sur le système audio. Un écran de saisie d'un mot de passe à 6 chiffres s'affiche sur le périphérique *Bluetooth®* Wireless Technology.

- Après avoir confirmé que les mots de passe à 6 chiffres affichés sur l'écran du système audio et sur le périphérique *Bluetooth®* Wireless Technology sont identiques, appuyer sur **[OK]** sur le périphérique *Bluetooth®* Wireless Technology.

*** AVIS**

Le mot de passe à 6 chiffres indiqué sur l'image ci-dessus est donné à titre d'exemple. Se reporter au véhicule pour connaître le mot de passe.

Jumeler un deuxième périphérique Bluetooth® Wireless Technology

Appuyer sur la touche **[SETUP]** (CONFIGURATION) du système audio Sélectionner [Bluetooth] → Sélectionner [Connexions] → Sélectionner [Ajoutez nouveau].

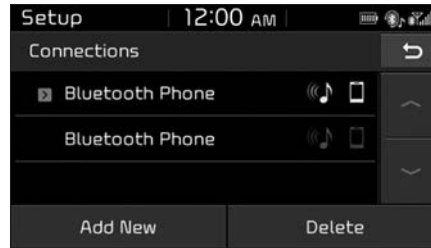

- À partir de ce point, la procédure de jumelage est identique au [Jumelage du premier périphérique Bluetooth].

*** AVIS**

- Le mode de mise en veille du Bluetooth® Wireless Technology dure trois minutes. Si un périphérique n'est pas jumelé dans les trois minutes, le jumelage est annulé. Recommencer alors depuis le début.
- Pour la plupart des périphériques Bluetooth® Wireless Technology, une connexion est établie automatiquement après le jumelage. Cependant, certains périphériques nécessitent une confirmation séparée au moment de la connexion une fois le jumelage effectué. Vérifier le périphérique Bluetooth® Wireless Technology après le jumelage pour voir s'il est bien connecté.

Branchement des périphériques Bluetooth® Wireless Technology

Si aucun périphérique n'est connecté

Appuyer sur la touche **[PHONE]** (téléphone) du système audio ou sur la commande **[CALL]** (appeler) du volant → Liste des périphériques *Bluetooth® Wireless Technology* jumelés → Sélectionner le périphérique *Bluetooth® Wireless Technology* souhaité dans la liste → Connecter le *Bluetooth® Wireless Technology*.

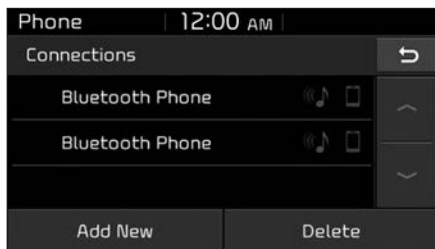

Si aucun périphérique n'est connecté

Sélectionner la touche **[PHONE]** (téléphone) du système audio → Sélectionner [Settings] (paramètres) → Sélectionner [Connexions] → Sélectionner le périphérique *Bluetooth® Wireless Technology* à connecter → Sélectionner [Connexions] → Connect *Bluetooth® Wireless Technology*.

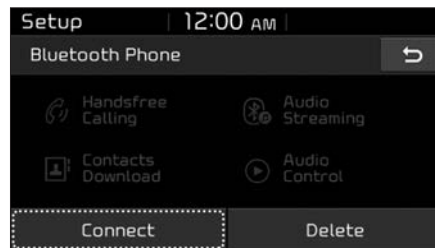

*** AVIS**

- Un seul périphérique *Bluetooth® Wireless Technology* peut être connecté à la fois.
- Lorsqu'un périphérique *Bluetooth® Wireless Technology* est connecté, d'autres périphériques ne peuvent pas être jumelés.

Accepter/rejeter des appels téléphoniques

Réception d'appels téléphoniques lorsque le *Bluetooth® Wireless Technology* est connecté.



- (1) Nom de l'appelant : si le numéro de l'appelant est dans vos contacts, le nom correspondant s'affiche.
- (2) Numéro de téléphone entrant : le numéro de l'appel entrant s'affiche.
- (3) Reçu : accepter l'appel.
- (4) Rejeter : rejeter l'appel.

*** AVIS**

- Lorsque l'écran de l'appel reçu s'affiche, l'écran de mode audio et des réglages ne peut pas s'afficher. Seule la commande de volume d'appel est prise en charge.
- Certains périphériques *Bluetooth*® Wireless Technology risquent de ne pas prendre en charge la fonction de rejet d'appel.
- *Bluetooth*® Wireless Technology risquent de ne pas prendre en charge la fonction d'affichage du numéro.

Opération pendant les appels

Appel entrant lorsque le *Bluetooth*® Wireless Technology est connecté ➔ Sélectionner [Reçu].



- (1) Durée de l'appel : affichage de la durée de l'appel.
- (2) Nom de l'appelant : si le numéro de l'appelant est dans vos contacts, le nom correspondant s'affiche.
- (3) Numéro de téléphone entrant : le numéro de l'appel entrant s'affiche.
- (4) Clavier : le pavé numérique pour procéder à la saisie du service de réponse automatique s'affiche.
- (5) Privé : l'appel est transféré sur un téléphone cellulaire.
- (6) Volume Sortant : régler le volume sonore sortant.
- (7) Fin : terminer l'appel.

*** AVIS**

- Certains périphériques *Bluetooth*® Wireless Technology risquent de ne pas prendre en charge la fonction Privé.
- Le volume sonore sortant peut varier en fonction du type de périphérique *Bluetooth*® Wireless Technology. Si le volume sonore sortant est trop élevé ou trop faible, régler le Volume Sortant.

Favoris

Sélectionner la touche **[PHONE]** (téléphone) sur le système audio → Sélectionner [Favoris] → La liste de favoris s'affiche.



- (1) Liste des Favoris : une liste des favoris jumelés s'affiche. Procéder à l'appel une fois sélectionné.
- (2) Ajouter aux Favoris : ajouter un numéro de téléphone téléchargé dans les Favoris.
- (3) Supprimer : supprimer un favori enregistré.

* AVIS

- Jusqu'à 20 favoris peuvent être jumelés pour chaque périphérique *Bluetooth*® Wireless Technology jumelé.
- Les favoris sont accessible lorsque le périphérique *Bluetooth*® Wireless Technology auquel ils ont été jumelés est connecté.
- Le système audio ne télécharge pas les favoris à partir des périphériques *Bluetooth*® Wireless Technology. Les favoris doivent être réenregistrés pour être utilisés.
- Pour ajouter un élément dans les favoris, les contacts doivent d'abord être téléchargés.
- Les favoris enregistrés ne sont pas mis à jour même si les contacts du périphérique *Bluetooth*® Wireless Technology connecté sont changés. Dans ce cas, les favoris doivent être supprimés et ajoutés à nouveau.

Historique des Appels

Sélectionner la touche **[PHONE]** (téléphone) sur le système audio → Sélectionner [Historique des Appels] → L'historique des appels s'affiche.

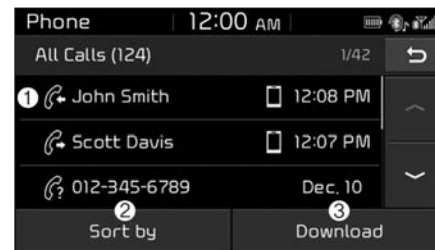

- (1) Historique des Appels : affiche la liste de l'historique des appels téléchargée. Procéder à l'appel une fois sélectionné.
- (2) Trier par : trier en fonction de tous les appels, les appels émis, les appels reçus ou les appels manqués.

- (3) Télécharger : télécharger l'historique des appels à partir des périphériques *Bluetooth*[®] Wireless Technology connectés.

* AVIS

- Jusqu'à 50 appels émis, reçus, et manqués sont enregistrés.
- Lorsque la dernière liste d'appels est reçue, l'historique d'appels existant est supprimé.

Contacts

Sélectionner la touche [PHONE] (téléphone) sur le système audio → Sélectionner [Contacts] → Sélectionner une lettre (ABC) → Les contacts s'affichent.

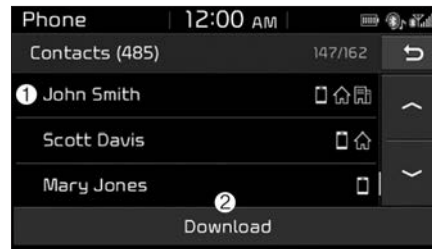

- (1) Contacts : affiche les contacts téléchargés. Procéder à l'appel une fois sélectionné.
- (2) Télécharger : télécharger les contacts à partir des périphériques *Bluetooth*[®] Wireless Technology connectés.

* AVIS

- Seuls les formats de contacts compatibles peuvent être téléchargés et affichés de l'appareil compatible avec la technologie sans fil *Bluetooth*[®] Wireless Technology. Les contacts provenant d'autres applications ne seront pas inclus.
- Jusqu'à 2 000 contacts peuvent être enregistrés.
- Dans certains cas, une confirmation supplémentaire de votre périphérique *Bluetooth*[®] Wireless Technology est nécessaire pour télécharger les contacts. Si les contacts ne sont pas téléchargés, vérifier les réglages du périphérique *Bluetooth*[®] Wireless Technology ou l'écran du système audio pour approuver le téléchargement.
- Les contacts sans numéro de téléphone ne s'affichent pas.

Composer

Sélectionner la touche **[PHONE]** (TÉLÉPHONE) → Sélectionner [Composer].



(1) Fenêtre de saisie du numéro de téléphone : le numéro de téléphone saisi à l'aide du pavé numérique s'affiche.

(2) Effacer

- Appuyer sur cette touche pour supprimer les chiffres un à un.
- Appuyer sur cette touche et la maintenir enfoncée pour supprimer tout le numéro de téléphone.

(3) Clavier : saisir le numéro de téléphone.

(4) Nom du téléphone *Bluetooth®* Wireless Technology

- Le nom du téléphone *Bluetooth®* Wireless Technology connecté s'affiche.
- Les contacts correspondant à la lettre saisie/au chiffre saisi s'affichent.

(5) Appeler

- Saisir et sélectionner un numéro de téléphone à appeler.
- Sélectionner sans saisir un numéro de téléphone pour voir le dernier numéro composé.

Connexions (si équipé)

Appuyer sur la touche **[PHONE]** de l'unité audio → Sélectionner [Connexions].

- Pour les réglages de connexion, se référer à la page Réglages → Sélectionner [Bluetooth] → Sélectionner [Connections].

Configuration

Sélectionner la touche **[PHONE]** (TÉLÉPHONE) → Sélectionner [Settings].

- Pour les réglages du téléphone, reportez-vous à la page Configuration → Sélectionner [Bluetooth].

⚠ AVERTISSEMENT

- Se laisser distraire
pendant la conduite

Se laisser distraire en conduisant peut entraîner une perte de contrôle du véhicule pouvant entraîner un accident, des blessures graves ou la mort. Le conducteur a pour responsabilité première de conduire son véhicule de façon sécuritaire et légale. Donc, le conducteur ne devrait jamais utiliser d'appareils portatifs, d'autres équipements ou de systèmes du véhicule qui l'obligent à quitter la route des yeux, à ne plus se concentrer sur la conduite sécuritaire du véhicule ou sont interdits par la loi pendant qu'il conduit.

Configuration

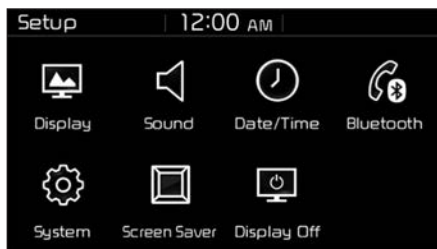

Accéder aux réglages Display (affichage), Sound (son), Date/Time (date/heure), Bluetooth, System (système), Screen Saver (économiseur d'écran) et Display Off (affichage désactivé).

Appuyer sur la touche **[SETUP]** (configuration) du système audio.

Affichage

Appuyer sur la touche **[SETUP]** (configuration) du système audio → Sélectionner **[Affichage]**.

- Mode : la luminosité de l'écran du système audio peut être réglée en fonction du moment de la journée.
- Luminosité : la luminosité de l'écran du système audio peut être modifiée.

Son

Appuyer sur la touche **[SETUP]** (configuration) du système audio → Sélectionner **[Son]**.

- Position : la balance et le panoramique du son peuvent être ajustées.
- Ton : la couleur de la tonalité du son peut être réglée.
- Priorité de l'avertisseur de recul : le volume de la radio sera automatiquement baissé en marche arrière.
- Commande du Volume en Fonction de la Vitesse : règle automatiquement le volume en fonction de la vitesse du véhicule.

- Bip Écran Tactile : sélectionner si vous souhaitez qu'un bip sonore soit émis lorsque l'écran est touché.

Date/Time (date/heure)

Sélectionner la touche **[SETUP]** (configuration) sur le système audio → Sélectionner **[Date/Time]** (date/heure).

- Set time (régler l'heure) : régler l'heure affichée sur l'écran audio.
- Time Format (format de l'heure) : choisir entre le format 12 heures et 24 heures.
- Set Date (régler la date) : régler la date affichée sur l'écran audio.

Bluetooth

Appuyer sur la touche **[SETUP]** (configuration) du système audio → Sélectionner [Bluetooth].

- Connexions : contrôler le jumelage, la suppression, la connexion et le débranchement des périphériques *Bluetooth®* Wireless Technology.
- Priorité de connexion automatique : règle la priorité de connexion des périphériques *Bluetooth®* Wireless Technology lorsque le véhicule roule.
- Télécharger des contacts : les contacts peuvent être téléchargés depuis les périphériques *Bluetooth®* Wireless Technology connectés.
- Messages vocaux *Bluetooth* : lit ou met en sourdine les messages vocaux concernant le jumelage, la connexion et les erreurs d'un périphérique *Bluetooth®* Wireless Technology.

*** AVIS**

- Lorsque des périphériques jumelés sont supprimés, l'historique d'appels et les contacts du périphérique enregistrés dans le système audio sont supprimés.
- Pour les connexions *Bluetooth®* Wireless Technology ayant une faible priorité de connexion, un certain temps peut s'avérer nécessaire pour établir la connexion.
- Les contacts peuvent être téléchargés uniquement à partir du périphérique *Bluetooth®* Wireless Technology actuellement connecté.
Si aucun périphérique *Bluetooth®* Wireless Technology n'est connecté, la touche Téléchargement des Contacts est désactivée.

Système

Appuyer sur la touche **[SETUP]** (configuration) du système audio → Sélectionner [Système].

- Langue : modifie le choix de langue de l'utilisateur.

Screen Saver **(économiseur d'écran)**

Régler les informations affichées lorsque le système audio est désactivé ou si l'écran est éteint.

Sélectionner la touche **[SETUP]** (configuration) sur le système audio
→ Sélectionner [Screen Saver] (économiseur d'écran).

- Analog (analogique) : une horloge analogique est affichée.
- Digital (numérique) : une horloge numérique est affichée.
- None (aucune) : aucune information n'est affichée.

Affichage Désactivé

Pour éviter les reflets, l'écran peut être éteint lorsque le système fonctionne.

Appuyer sur la touche **[SETUP]** (configuration) du système audio → Sélectionner [Affichage Désactivé].

Déclaration de conformité

IC

This device complies with Industry Canada license-exempt RSS standard(s). Operation is subject to the following two conditions: (1) This device may not cause interference; and (2) This device must accept any interference, including interference that may cause undesired operation of the device.

Le présent appareil est conforme aux CNR d'Industrie Canada applicables aux appareils radio exempts de licence. L'exploitation est autorisée aux deux conditions suivantes: (1) l'appareil ne doit pas produire de brouillage, et (2) l'utilisateur de l'appareil doit accepter tout brouillage radioélectrique subi, même si le brouillage est susceptible d'en compromettre le fonctionnement.

RF Exposure

The antenna (or antennas) must be installed so as to maintain at all times a distance minimum of at least 20 cm between the radiation source (antenna) and any individual. This device may not be installed or used in conjunction with any other antenna or transmitter.

l'exposition aux RF

L'antenne (ou les antennes) doit être installée de façon à maintenir tout instant une distance minimum de au moins 20 cm entre la source de radiation (l'antenne) et toute personne physique.

Conduite du véhicule

Avant de prendre la route	6-4
• Avant d'entrer dans le véhicule	6-4
• Inspections nécessaires	6-4
• Avant de démarrer	6-4
Positions de la clé de contact	6-6
• Position de la clé de contact	6-6
Bouton de démarrage/arrêt du moteur	6-8
• Bouton de démarrage/arrêt du moteur illuminé	6-8
• Positions du bouton de démarrage/arrêt du moteur	6-8
Démarrage du moteur	6-12
• Démarrage du moteur avec la clé de contact	6-12
• Démarrage du moteur à l'aide de la clé intelligente	6-13
Boîte-pont manuelle	6-15
• Utilisation de la boîte-pont manuelle	6-15
• Bonnes pratiques de conduite	6-17
Transmission variable intelligente (IVT)	6-19
• Fonctionnement de la transmission variable intelligente (IVT)	6-19
• Bonnes habitudes de conduite	6-26
Système de freinage	6-25
• Freins assistés	6-25
• Frein de stationnement	6-27
• Système de freinage antiblocage (ABS)	6-29
• Contrôle électronique de stabilité (ESC)	6-31
• Commande d'aide au démarrage en pente (HAC)	6-35

• Gestion de la stabilité du véhicule (VSM)	6-36
• Bonnes pratiques de freinages	6-38
Assistance d'évitement de collision frontale (FCA) (à Radar)	6-44
• Paramètres et activation du freinage d'urgence autonome	6-45
• Message d'avertissement et contrôle de la FCA	6-47
• Activation des freins	6-48
• Capteur radar avant de la FCA	6-49
• Anomalie du système	6-50
• Limite du système	6-52
Régulateur de vitesse	6-57
• Commutateur de régulateur de vitesse	6-58
• Pour régler le régulateur à une vitesse	6-58
• Pour augmenter la vitesse réglée	6-59
• Pour réduire la vitesse réglée	6-59
• Pour accélérer temporairement alors que le régulateur est en circuit	6-60
• Pour désengager le régulateur de vitesse, procédez d'une de ces façons	6-60
• Pour ramener la vitesse de croisière à plus de 30 km/h (20 mi/h) environ	6-61
• Pour mettre le régulateur hors circuit, procédez de l'une de ces façons	6-61

Système de commande intégré du mode sport ..	6-62
• Mode sport	6-62
Utilisation économique.	6-64
Conditions spéciales de conduite	6-66
• Conditions dangereuses	6-66
• Balancement du véhicule	6-66
• Négocier les virages en douceur	6-67
• Conduire la nuit	6-68
• Conduire dans la pluie	6-68
• Conduire dans un endroit inondé	6-69
• Conduite hors route	6-69
• Rouler sur l'autoroute	6-69
Conduite en hiver	6-71
• Neige et glace	6-71
• Liquide de refroidissement à forte teneur en éthylène glycol	6-72
• Vérifier la batterie et les câbles	6-72
• Passer à une " huile d'hiver "	6-72
• Vérifier les bougies et le système d'allumage	6-72
• Empêcher les serrures de geler	6-72
• Utiliser un lave-glace antigel approuvé	6-72
• Ne laissez pas le frein de stationnement geler	6-73
sous la bas de caisse	6-73
• Équipement en cas d'urgence	6-73

Limite de charge du véhicule	6-74
• Étiquette de renseignements sur les pneus et la charge	6-74
• Étiquette de certification	6-77
Poids du véhicule	6-79
• Poids à vide	6-79
• Poids en ordre de marche	6-79
• Poids de charge	6-79
• Poids brut sur l'essieu (PBE)	6-79
• Poids nominal brut sur l'essieu (PNBE)	6-79
• Poids brut du véhicule (PBV)	6-79
• Poids nominal brut du véhicule (PNBV)	6-79

Assurez-vous qu'il n'y a aucune fuite dans le système d'échappement

Faites vérifier le système d'échappement chaque fois que le véhicule est soulevé pour une vidange d'huile ou une autre raison.

Si vous notez un changement dans le son de l'échappement ou si vous roulez sur un objet qui frappe le fond de la voiture, faites vérifier le système d'échappement dès que possible chez un concessionnaire Kia agréé.

⚠ AVERTISSEMENT - Gaz d'échappement

Ne pas inhaler des gaz d'échappement ou laisser le moteur en marche dans une pièce fermée.

Les gaz d'échappement contiennent du monoxyde de carbone, un gaz transparent et inodore qui cause l'évanouissement et la mort par asphyxie.

⚠ AVERTISSEMENT - Coffre/hayon ouvert

Ne pas conduire avec le coffre/hayon ouvert.

Les gaz toxiques peuvent entrer dans l'habitacle. S'il faut vraiment conduire avec le coffre/hayon ouvert, on doit :

- 1. Ouvrir toutes les fenêtres.**
- 2. Ouvrir les bouches de ventilation latérale.**
- 3. Mettre la ventilation sur air extérieur, l'acheminement de l'air au sol ou au visage, et le ventilateur à la vitesse maximum.**

AVANT DE PRENDRE LA ROUTE

Avant d'entrer dans le véhicule

- Assurez-vous que les glaces, les rétroviseurs extérieurs et les feux soient propres.
- Vérifiez l'état des pneus.
- Vérifiez sous le véhicule s'il y a des signes de fuites.
- Assurez-vous qu'il n'y a aucun obstacle derrière le véhicule si vous avez l'intention de faire marche arrière.

Inspections nécessaires

Vérifiez régulièrement les niveaux de liquides comme l'huile à moteur, le liquide de refroidissement, le liquide des freins et le lave-glace. Plus de détails à cet effet à la chapitre 8, " Entretien ".



AVERTISSEMENT
- Distraction pendant la conduite

Se concentrer sur la route pendant la conduite. La principale responsabilité du conducteur reste l'opération sécuritaire et légale de son véhicule. Les appareils mobiles ou tout autre équipement ou système du véhicule pouvant distraire le conducteur ne devraient pas être utilisés pendant la conduite du véhicule.

Avant de démarrer

- Fermez et verrouillez toutes les portes.
- Positionnez le siège de façon à ce que les commandes soient à portée de la main.
- Ajustez les rétroviseurs intérieur et extérieurs.
- Assurez-vous que l'éclairage général fonctionne.
- Vérifiez tous les cadrans.
- Vérifiez le fonctionnement des témoins d'alerte quand vous tournez la clé de contact sur ON.
- Désengagez le frein de stationnement et assurez-vous que le témoin de frein s'éteigne.

Pour une opération sûre, prenez connaissance des caractéristiques et de l'équipement de votre véhicule.

⚠ AVERTISSEMENT

- Risque d'incendie

Lorsque vous garez ou immobilisez le véhicule et conservez le moteur en marche, veillez à ne pas appuyer sur l'accélérateur durant une période prolongée. Cela pourrait surchauffer le moteur ou le système d'échappement et causer un incendie.

⚠ AVERTISSEMENT

- Vérifier les alentours du véhicule

Avant de faire marche avant (D) ou arrière (R), regardez toujours autour du véhicule pour voir s'il y a des gens, surtout des enfants, à proximité.

⚠ AVERTISSEMENT

- Objets non arrimés

Arrimer et ranger soigneusement les objets dans le véhicule. Lors d'un arrêt ou d'un virage soudain, les objets non fixés peuvent tomber au sol et affecter la commande des pédales, ce qui peut causer un accident.

⚠ AVERTISSEMENT

- Port de chaussures adaptées

Toujours porter des chaussures adaptées lors de la conduite. Le port de chaussures inadéquates (talons hauts, bottes de ski, sandales, etc.) pourrait gêner l'utilisation des pédales de freins et d'accélérateur.

⚠ AVERTISSEMENT

- Conduite avec les facultés affaiblies

Ne pas conduire avec les facultés affaiblies. Boire et conduire est dangereux. Même une petite quantité d'alcool affecte les réflexes, la perception et le discernement.

Conduire sous l'influence de drogue, y compris certains médicaments prescrits par un médecin, peut être aussi dangereux, voire plus dangereux que de conduire en état d'ébriété.

POSITIONS DE LA CLÉ DE CONTACT

Position de la clé de contact

LOCK



Le volant se verrouille pour protéger contre le vol.

La clé de contact ne peut s'enlever qu'à la position LOCK. Pour amener la clé à la position LOCK, enfoncez-la légèrement à la position ACC puis tournez-la sur LOCK.

Le verrouillage antivol du volant ne remplace pas le frein de stationnement.

Avant de quitter le siège du conducteur, toujours s'assurer que le levier de vitesse est en première (si le véhicule est doté d'une boîte manuelle) ou positionné sur P (stationnement) (si le véhicule est doté d'une transmission à variation intelligente), que le frein de stationnement est complètement enclenché et que le moteur est éteint.

ACC (accessoire)

Le volant est déverrouillé et les accessoires électriques fonctionnent.

S'il est difficile de tourner le commutateur d'allumage en position ACC, tourner la clé tout en tournant le volant vers la droite et vers la gauche pour relâcher la tension.

ON

Les témoins d'alerte peuvent être vérifiés avant de faire démarrer le moteur. Il s'agit de la position normale de marche, une fois le moteur démarré.

Ne laissez pas la clé sur ON si le moteur est éteint, car vous risqueriez de décharger la batterie.

START

Tournez la clé sur START pour faire démarrer le moteur. Le démarreur fonctionne tant que vous ne lâchez pas la clé; la clé retourne alors à la position ON. Vous pouvez vérifier le témoin d'alerte des freins à cette position.

* AVIS

Si le commutateur d'allumage est laissé en position ACC ou ON pendant une longue période, la batterie peut se décharger.

⚠ AVERTISSEMENT
- Clé de contact

Ne placez jamais la clé de contact sur LOCK ou ACC alors que le véhicule est en mouvement. Vous pourriez perdre le contrôle du volant et des freins et avoir un accident.

⚠ AVERTISSEMENT
- Volant

Ne pas essayer d'atteindre une commande à travers du volant lorsque le véhicule est en mouvement. Passer la main ou le bras à travers le volant peut causer la perte de la maîtrise du véhicule et un accident.

⚠ AVERTISSEMENT
- Porte-clés

Ne pas suspendre de petits porte-monnaie, de nombreuses clés ou tout autre accessoire lourd sur le porte-clés du conducteur utilisé pour démarrer le véhicule. Si la clé est insérée, la position de l'allumage pourrait être changée par inadvertance à ACC pendant le déplacement, ce qui augmenterait le risque d'accident et la désactivation de plusieurs caractéristiques de sécurité importantes.

⚠ AVERTISSEMENT
- Quitter le véhicule

Pour éviter les mouvements inattendus et soudains du véhicule, toujours verrouiller la transmission en position P (stationnement) et enclencher le frein de stationnement avant de quitter son véhicule. Avant de Quitter son siège, toujours s'assurer que le levier de vitesses est positionné sur P (stationnement), que le frein de stationnement est solidement serré et que le moteur est éteint.

BOUTON DE DÉMARRAGE/ARRÊT DU MOTEUR (SI ÉQUIPÉ)

Bouton de DÉMARRAGE/ARRÊT DU MOTEUR illuminé



Le bouton de démarrage/arrêt du moteur s'éclaire quand la portière du conducteur est ouverte. Il s'éteindra environ 30 secondes après la fermeture de la portière. Il s'éteindra immédiatement si l'alarme antivol est activée.

Positions du bouton de DÉMARRAGE/ARRÊT DU MOTEUR

OFF (éteint)

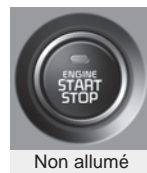

• Avec une boîte de vitesses manuelle

Pour éteindre le moteur (position START/RUN) ou l'alimentation du véhicule (position ON), arrêter le véhicule, puis appuyer sur le bouton de démarrage/arrêt du moteur.

• Véhicules dotés d'une transmission à variation intelligente

Pour éteindre le moteur (position START/RUN) ou l'alimentation du véhicule (position ON), appuyer sur le bouton de démarrage/arrêt du moteur tandis que le levier de vitesses est positionné sur P (stationnement). Si le conducteur appuie sur le bouton de démarrage/arrêt du moteur sans positionner le levier de vitesses sur P (stationnement), le bouton de démarrage/arrêt du moteur passera en position ACC, pas en position OFF.

De plus, le volant se verrouille quand le bouton de démarrage/arrêt du moteur est positionné sur OFF, afin de prévenir le vol. Le volant se verrouille quand la portière du conducteur est ouverte.

Véhicules équipés d'un verrou de colonne de direction antivol

Le volant se verrouille quand le bouton de démarrage/arrêt du moteur est positionné sur OFF, afin de prévenir le vol. Le volant se verrouille quand la portière du conducteur est ouverte.

Si le volant n'est pas verrouillé correctement quand la portière du conducteur est ouverte, une alerte sonore retentira. Si le problème n'est pas résolu, demander à un concessionnaire Kia agréé de vérifier le système.

De plus, si le bouton de démarrage/arrêt du moteur est positionné sur OFF après l'ouverture de la portière du conducteur, le volant ne se verrouillera pas et une alerte sonore retentira. Dans cette situation, fermer la portière du conducteur. Le volant se verrouillera et l'alerte sonore cessera.

* AVIS

Si le volant ne se verrouille pas correctement, le bouton de démarrage/arrêt du moteur ne fonctionnera pas. Dans ce cas, appuyer sur le bouton de démarrage/arrêt du moteur tout en tournant le volant vers la droite et vers la gauche pour relâcher la pression du volant.

- S'il est difficile de positionner le bouton de démarrage/arrêt du moteur sur ACC, tourner le volant vers la droite et vers la gauche pour relâcher la pression du volant, tout en appuyant sur le bouton de démarrage/arrêt du moteur.
- Toujours arrêter le véhicule avant d'éteindre le moteur.

* AVIS

Il est possible d'éteindre le moteur (START/RUN) ou l'alimentation du véhicule (ON) uniquement si le véhicule est à l'arrêt.

MISE EN GARDE

En cas d'urgence, il est possible de couper le moteur ou d'enclencher le mode ACC quand le véhicule est en mouvement en appuyant sur le bouton de démarrage/arrêt du moteur pendant plus de 2 secondes ou 3 fois de suite en moins de 3 secondes. Si le véhicule est toujours en mouvement, il est possible de redémarrer le moteur sans appuyer sur la pédale de frein en positionnant le levier de vitesses sur N (point mort) et en appuyant sur le bouton de démarrage/arrêt du moteur.

ACC (Accessoires)



Orange

- **Avec une boîte de vitesses manuelle**

Appuyer sur le bouton de démarrage/arrêt du moteur quand le bouton est en position OFF sans appuyer sur la pédale d'embrayage.

- **Véhicules dotés d'une transmission à variation intelligente**

Appuyer sur le bouton de démarrage/arrêt du moteur quand il se trouve en position OFF sans appuyer sur la pédale de frein.

Le volant se déverrouille et les accessoires électriques sont opérationnels.

Si le bouton de démarrage/arrêt du moteur reste en position ACC pendant plus d'une heure, il est désactivé automatiquement pour empêcher le déchargement de la batterie.

ON (En circuit)



Rouge

- **Avec une boîte de vitesses manuelle**

Appuyer sur le bouton de démarrage/arrêt du moteur quand le bouton est en position ACC sans appuyer sur la pédale d'embrayage.

- **Véhicules dotés d'une transmission à variation intelligente**

Appuyer sur le bouton de démarrage/arrêt du moteur quand il se trouve en position OFF sans appuyer sur la pédale de frein.

Vérifier les voyants lumineux avant le démarrage du moteur. Ne pas laisser le bouton de démarrage/arrêt du moteur en position ON pendant une longue période. Cela pourrait décharger la batterie, car le moteur ne tourne pas.

START/RUN (Démarrage/marche)



Non allumé

- **Avec une boîte de vitesses manuelle**

Pour démarrer le moteur, appuyer sur la pédale d'embrayage et la pédale de frein, puis appuyer sur le bouton de démarrage/arrêt du moteur tout en conservant le levier de vitesses en position N (point mort).

- **Véhicules dotés d'une transmission à variation intelligente**

Pour démarrer le moteur, appuyer sur la pédale de frein et appuyer sur le bouton de démarrage/arrêt du moteur tout en conservant le levier de vitesses en position P (stationnement) ou en position N (point mort). Par mesure de sécurité, toujours démarrer le moteur quand le levier de vitesses est en position P (stationnement).

Si le bouton de démarrage/arrêt du moteur est positionné sur ACC ou ON pendant une longue période, cela peut décharger la batterie.



AVERTISSEMENT

- Démarrage du véhicule

Ne jamais appuyer sur le bouton de démarrage/arrêt du moteur quand le véhicule est en mouvement, sauf en cas d'urgence. Cela entraînerait une perte de contrôle de la direction et du freinage, ce qui pourrait provoquer un accident.

DÉMARRAGE DU MOTEUR

AVERTISSEMENT

- Chaussures appropriées

Portez toujours des chaussures appropriées pour opérer votre véhicule. Des chaussures inappropriées (talons hauts, bottes de ski ou autres) pourront nuire à l'utilisation de la pédale de frein, de l'accélérateur et d'embrayage.

Démarrage du moteur avec la clé de contact (si équipé)

1. Assurez-vous que le frein de stationnement est engagé.
2. **Boîte manuelle** - Appuyez à fond sur la pédale d'embrayage et engagez le levier de vitesse au neutre. Tenez la pédale d'embrayage et la pédale de frein enfoncée alors que vous tournez la clé de contact sur START.

Transmission variable intelligente - Engagez le levier de vitesse à la position P (Park). Appuyez à fond sur la pédale de frein.

Vous pouvez aussi faire démarrer le moteur en réglant le levier de vitesse sur N (neutre).

3. Tournez la clé de contact sur START et tenez-la en position jusqu'à ce que le moteur démarre (un maximum de 10 secondes), puis relâchez la clé.

*Vous devriez le faire démarrer **sans appuyer sur l'accélérateur.***

4. Ne pas attendre que le moteur chauffe à l'arrêt.

Démarrer et conduite à un régime moteur modéré. (Éviter les accélérations ou les ralentissements rapides ou excessifs.)

Si le moteur cale en route, ne déplacez pas le levier de vitesse sur P (Park). Si les conditions de la circulation et de la route le permettent, vous pouvez placer le levier à la position N (neutre) alors que le véhicule roule toujours et tournez la clé de contact sur START pour tenter de faire redémarrer le moteur.

MISE EN GARDE

- Démarreur

N'engagez pas le démarreur pendant plus de 10 secondes. Si le moteur cale ou ne démarre pas, attendez 5 à 10 secondes avant de réengager le démarreur. Une mauvaise utilisation du démarreur pourrait l'endommager.

Démarrage du moteur à l'aide de la clé intelligente (si équipé)

1. Gardez la clé intelligente sur vous ou dans le véhicule.
2. Assurez-vous que le frein de stationnement est serré.
3. Placez le levier de la boîte-pont sur P (stationnement).
4. Appuyez sur le bouton de DÉMARRAGE/ARRÊT DU MOTEUR tout en appuyant sur la pédale de freinage.
5. Par temps extrêmement froid (moins de -18°C/0°F) ou si le véhicule n'a pas été utilisé pendant plusieurs jours, laissez le moteur réchauffer sans appuyer sur l'accélérateur.

Que le moteur soit froid ou chaud, il devrait démarrer sans que vous ayez à appuyer sur l'accélérateur.

- Il se peut que le moteur ne démarre pas si la clé est éloignée de vous, même si celle-ci se trouve dans le véhicule.
- Quand le bouton de DÉMARRAGE/ARRÊT DU MOTEUR se trouve sur ACC ou à une autre position, si une porte est ouverte, le système cherche la clé intelligente. Si la clé smart n'est pas dans le véhicule, les témoins "KEY OUT" ou  clignotent, ou le message "La clé n'est pas dans le véhicule" s'affiche sur l'écran LCD. Si toutes les portes sont fermées, le carillon sonne 5 secondes. L'indicateur ou l'avertissement s'éteint dès que le véhicule est en mouvement. Gardez toujours la clé intelligente avec vous.

Le moteur ne démarrera que si la clé intelligente se trouve dans le véhicule.

AVERTISSEMENT

- Mouvement non voulu du véhicule

Ne jamais laisser la clé Smart dans le véhicule avec des personnes ou enfants qui ne connaissent pas le fonctionnement du véhicule. Si on appuie sur le bouton-poussoir de démarrage et si la clé est dans le véhicule, le moteur est mis en marche et le véhicule peut se déplacer.

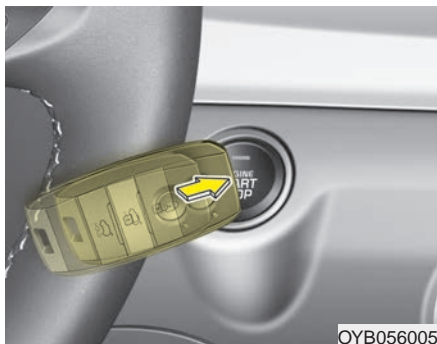

Toutefois, pour votre propre sécurité, appuyez toujours sur la pédale de freinage avant de faire démarrer le moteur.

MISE EN GARDE

N'appuyez pas sur le bouton de DÉMARRAGE/ARRÊT DU MOTEUR pendant plus de 10 secondes, sauf si le fusible des feux d'arrêt est grillé.

- Si la pile est faible ou que la clé intelligente ne fonctionne pas correctement, on peut démarrer le moteur en appuyant sur le bouton de démarrage/arrêt avec la clé intelligente.
- Si le fusible des feux d'arrêt est grillé, vous ne pouvez pas faire démarrer le moteur normalement. Remplacez le fusible. Si la chose n'est pas possible, vous pouvez faire démarrer le moteur en appuyant sur le bouton de DÉMARRAGE/ARRÊT DU MOTEUR pendant 10 secondes à la position ACC. Le moteur peut démarrer sans que vous ayez à appuyer sur la pédale de freinage.

BOÎTE-PONT MANUELLE (SI ÉQUIPÉ)



Utilisation de la boîte-pont manuelle

La boîte-pont comporte 6 rapports de marche avant.

Le motif de changement de rapport est imprimé sur le pommeau du levier. La boîte-pont est entièrement synchronisée sur tous les rapports de marche avant, assurant une grande facilité de changement de rapports.

Enfoncez la pédale de l'embrayage pour changer de rapport, puis relâchez-la rapidement.

Si votre véhicule est muni d'une serrure de commutateur d'allumage, le moteur ne démarrera pas tant que vous n'appuyez pas sur la pédale d'embrayage.

Le levier de vitesses doit être replacé au point mort avant de passer la marche arrière (R). La bouton (1) située immédiatement sous le pommeau du levier doit être soulevée tout en déplaçant le levier de vitesses à la position R.

Assurez-vous que le véhicule est complètement arrêté avant d'embrayer en marche arrière (R).

Ne faites jamais tourner le moteur dans le rouge du compte-tours (trs/min.).

⚠ MISE EN GARDE

- Rétrogradation des vitesses

- **En rétrogradant de la cinquième à la quatrième vitesse, prendre soin de ne pas appuyer latéralement sur le levier de vitesses, car cela pourrait enclencher la deuxième vitesse. Une telle rétrogradation entraînerait l'augmentation du régime du moteur jusqu'à la ligne rouge, ce qui pourrait endommager le moteur.**
- **Ne rétrogradez pas de plus de 2 rapports et ne rétrogradez pas si le moteur tourne à régime élevé (5 000 trs/min. ou plus). Une telle rétrogradation peut endommager le moteur, l'embrayage et la transmission.**

- Par temps froid, changer de vitesse peut être difficile tant que l'huile de la boîte-pont n'est pas réchauffée. Ceci est normal et n'endommage pas la boîte-pont.
- Si le véhicule est à l'arrêt et qu'il est difficile de passer la 1^{re} ou la marche arrière (R), laisser le levier de vitesse au point mort et relâcher la pédale d'embrayage. Appuyer de nouveau sur la pédale d'embrayage, puis passer la 1^{re} ou la marche arrière.

MISE EN GARDE

- Usure prématurée

N'utilisez pas le levier de vitesse comme appuie-main pendant que vous conduisez car vous pourriez entraîner l'usure anticipée des fourchettes d'embrayage de la boîte-pont.

MISE EN GARDE

- ***Pour éviter d'endommager l'embrayage, ne pas démarrer en deuxième vitesse, sauf en cas de démarrage sur une route glissante.***
- ***Si le conducteur relâche trop rapidement la pédale d'embrayage après avoir enclenché la première ou la marche arrière (R), cela pourrait faire caler le moteur et causer un accident.***
- ***Enfoncer complètement la pédale de l'embrayage. Relâcher la pédale d'embrayage et ne pas l'enfoncer à nouveau avant qu'elle ne soit revenue dans sa position normale. Enfoncer et relâcher la pédale d'embrayage de façon répétée sans attendre le retour à la position normale peut endommager l'embrayage.***

(Suite)

(Suite)

- ***Ne pas surcharger le véhicule. Cela pourrait causer une friction thermique anormale sur le disque de l'embrayage et endommager le couvercle et le disque de l'embrayage.***

⚠ AVERTISSEMENT

- Position du levier de vitesses

- Avant de quitter le siège du conducteur, toujours enclencher complètement le frein de stationnement et éteindre le moteur. S'assurer ensuite d'enclencher la première vitesse si le véhicule est garé sur une surface plane ou dans une montée ou d'enclencher la marche arrière (R) si le véhicule est garé dans une descente. Si ces précautions ne sont pas suivies dans cet ordre, cela pourrait provoquer un mouvement soudain et inattendu du véhicule.
- Ne pas utiliser le frein moteur (rétrograder) rapidement sur une surface glissante. Cela pourrait provoquer un dérapage et causer un accident.

Utilisation de la pédale d'embrayage

La pédale d'embrayage doit être complètement enfoncée avant de changer de vitesse, puis relâchée lentement. La pédale doit être complètement relevée quand vous conduisez. N'appuyez pas le pied sur la pédale d'embrayage quand vous conduisez. Ceci causerait une usure inutile. N'engagez pas l'embrayage en partie pour retenir le véhicule dans une pente. N'actionnez pas la pédale d'embrayage de façon rapide et répétitive.

Rétrogradation

Quand vous devez ralentir dans la circulation ou en montant une pente prononcée, rétrogradez avant que le moteur commence à gronder. Rétrograder réduit le risque de calage et permet une meilleure accélération quand vous devez prendre de la vitesse. Quand vous descendez une pente prononcée, rétrograder aide à maintenir une vitesse sûre et prolonge la durée utile des freins.

Bonnes pratiques de conduite

- Ne désembrayez jamais le véhicule pour descendre une pente librement, Ceci est extrêmement dangereux. Laissez toujours le véhicule embrayé.
- Ne "roulez" pas sur les freins. Ils pourraient surchauffer et mal fonctionner. Plutôt, si vous descendez une longue côte, ralentissez et rétrogradez. Ainsi, le frein moteur aidera à ralentir le véhicule.
- Ralentissez avant de rétrograder. Ceci aidera à empêcher le moteur de tourner en survitesse, ce qui pourrait l'endommager.
- Ralentissez par temps très venteux. Il vous sera plus facile de contrôler le véhicule.
- Assurez-vous que le véhicule soit complètement arrêté avant d'embrayer en marche arrière. Autrement, vous pourriez endommager la boîte-pont.

⚠ AVERTISSEMENT

- Soyez extrêmement prudent quand vous roulez sur une surface glissante. Soyez spécialement prudent en freinant, accélérant et changeant de vitesse. Sur les surfaces glissantes, un changement de vitesse brusque peut entraîner le dérapage des roues motrices et une perte de contrôle du véhicule.
- Bouclez toujours votre ceinture! Lors d'une collision, un passager qui ne porte pas sa ceinture risque bien plus d'être gravement blessé ou tué qu'un passager qui porte sa ceinture.
- Ne dépassez jamais la limite de vitesse affichée.

(Suite)

(Suite)



- Éviter les hautes vitesses lors des virages. Cela augmente le risque de capotage et de perte de maîtrise du véhicule. Les capotages sont extrêmement dangereux et difficiles à prévoir.

TRANSMISSION VARIABLE INTELLIGENTE (IVT) (SI ÉQUIPÉ)

Fonctionnement de la transmission variable intelligente (IVT)

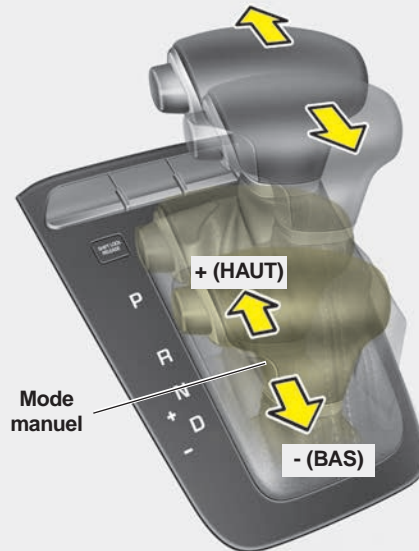
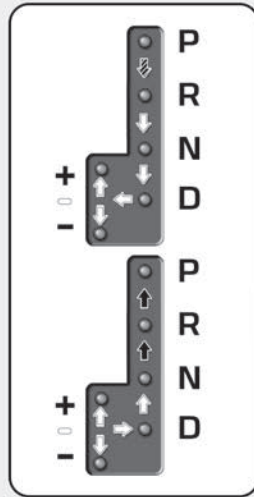
La transmission variable intelligente (IVT) change automatiquement les vitesses en fonction de la vitesse du véhicule et de la position de la pédale de l'accélérateur. Les vitesses sont sélectionnées automatiquement, en fonction de la position du levier de vitesses.



-  Appuyer sur la pédale de frein et sur la touche de déverrouillage pour changer de vitesse.
-  Appuyer sur la touche de déverrouillage pour changer de vitesse.
-  Le levier de vitesses peut alors être déplacé.

OYB056071

Pour une fonctionnement doux, appuyez sur la pédale de frein pour passer du neutre (N) à la marche avant ou arrière.

AVERTISSEMENT

- Transmission variable intelligente (IVT)

- **Toujours vérifier les alentours du véhicule pour s'assurer que rien ni personne, et surtout pas des enfants, ne se trouve à proximité du véhicule, avant de positionner le levier de vitesses sur D (marche avant) ou sur R (marche arrière).**
- **Avant de quitter le siège du conducteur, toujours s'assurer que le levier de vitesses est en position P (stationnement); enclencher le frein de stationnement et couper le moteur. Un mouvement imprévu et soudain du véhicule pourrait se produire si ces précautions ne sont pas suivies dans l'ordre indiqué.**

(Suite)

(Suite)

- **Ne pas utiliser le frein moteur en rétrogradant brusquement sur les routes glissantes. Cela pourrait causer un accident.**



MISE EN GARDE

- ***Pour éviter d'endommager la transmission, ne pas accélérer en marche arrière (R) ou en marche avant tout en enfonçant la pédale de frein.***
- ***À l'arrêt dans une pente, ne pas maintenir le véhicule immobile avec l'embrayage. Utiliser les freins ou le frein de stationnement.***
- ***Ne pas passer de N (point mort) ou de P (stationnement) à D (marche avant) ou R (marche arrière) si le régime du moteur n'est pas au ralenti.***

Rapports de la boîte-pont

Le témoin lumineux au tableau de bord indique la position du levier de vitesse quand la clé de contact se trouve en position ON.

P (Park)

Arrêtez toujours le véhicule complètement avant de changer le levier sur P (Park). Cette position verrouille la boîte-pont et empêche les roues avant de tourner.

AVERTISSEMENT

- Positionner le levier de vitesses sur P (stationnement) alors que le véhicule est en mouvement provoquera le blocage des roues, ce qui pourrait entraîner la perte de contrôle du véhicule.
- Ne pas utiliser la position P (stationnement) à la place du frein de stationnement. Toujours s'assurer que le levier de vitesses est en position P (stationnement) et que le frein de stationnement est bien enclenché.
- Ne jamais laisser un enfant sans surveillance dans un véhicule.

MISE EN GARDE

Positionner le levier de vitesses sur P (stationnement) alors que le véhicule est en mouvement peut endommager la boîte de vitesse.

R (Reverse) (marche arrière)

Utilisez cette position pour faire marche arrière avec le véhicule.

MISE EN GARDE

Arrêtez toujours le véhicule complètement avant de passer en marche arrière; vous pourriez endommager la boîte-pont en embrayant en marche arrière alors que le véhicule est en mouvement, sauf tel qu'expliqué dans " Faire balancer le véhicule ", plus loin dans ce manuel.

N (Neutre)

Les roues et la boîte-pont sont désengagées. Le véhicule roule librement même dans une petite pente, à moins que le frein de stationnement ou les freins ne soient engagés.

AVERTISSEMENT

Ne pas conduire avec le levier de vitesses en position N (point mort).

Le frein moteur pourrait ne pas fonctionner, ce qui pourrait provoquer un accident.

- Stationnement à la position N (point mort)

Se garer en suivant les étapes ci-dessus pour pouvoir pousser le véhicule.

1. Après avoir stationné le véhicule, appuyer sur la pédale de frein et amener le levier de vitesses à la position « P » avec le bouton d'allumage à la position « ON » ou avec le moteur en marche.
2. Si le frein de stationnement est engagé, desserrer le frein de stationnement.
3. Mettre le bouton d'allumage à la position « OFF » tout en appuyant sur la pédale de frein.
 - Pour les véhicules équipés d'une clé intelligente, le commutateur d'allumage peut être amené à la position « OFF » uniquement si le levier de vitesses est à la position « P ».

4. Positionner le levier de vitesses sur « N » (point mort), tout en appuyant sur la pédale de frein et sur le bouton de relâche du verrouillage d'embrayage. Il est également possible d'insérer un outil (comme un tournevis plat) dans le trou d'accès du verrouillage de l'embrayage. Le véhicule se déplacera alors en présence d'une force externe appliquée.

AVERTISSEMENT

- Sauf en cas de stationnement au point mort, toujours stationner le véhicule à la position « P » (stationnement) pour raison de sécurité et engager le frein de stationnement.
- Avant de stationner à la position « N » (point mort), s'assurer d'abord que le terrain de stationnement est plat et de niveau. Ne pas stationner à la position « N » sur une pente ou une déclivité.

Si le véhicule est stationné dans une pente avec le levier de vitesses sur « N », il pourrait se déplacer et causer des dommages ou des blessures.

D (Drive)

Il s'agit de la vitesse de conduite normale. La transmission passera automatiquement les vitesses pour assurer la meilleure économie de carburant et la meilleure puissance possible.

Pour plus de puissance lors d'un dépassement ou en grimpant une côte, enfoncez l'accélérateur. La boîte-pont effectuera alors une rétrogradation automatique.

* AVIS

Toujours s'arrêter complètement avant de positionner le levier de vitesses sur D (marche avant).

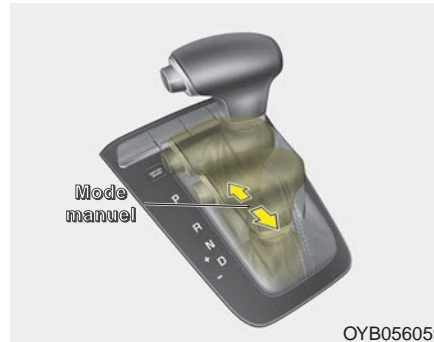

Mode manuel

Pour sélectionner le mode manuel, déplacer le levier de vitesses de la position D (marche avant) à la coulisse manuelle, que le véhicule soit à l'arrêt ou en mouvement.

Le mode manuel gère la dynamique de conduite en modulant automatiquement la résistance de la direction et la logique de commande du moteur et de la transmission, afin d'améliorer les performances de conduite.

En mode manuel, déplacer le levier de vitesses vers l'avant ou vers l'arrière pour changer rapidement de vitesse. Contrairement à une boîte manuelle, le mode manuel permet de changer les vitesses tout en appuyant sur la pédale de l'accélérateur.

- + (vitesse supérieure) : Pousser le levier vers l'avant une fois pour passer à la vitesse supérieure.
- (vitesse inférieure) : Tirer le levier vers l'arrière une fois pour rétrograder d'une vitesse.

* AVIS

- En mode manuel, le conducteur doit changer de vitesse en fonction des conditions routières et s'assurer que le régime du moteur reste toujours en dessous de la ligne rouge.
- En mode manuel, le conducteur pourra seulement passer les 8 vitesses avant. Pour enclencher la marche arrière ou pour stationner le véhicule, positionner le levier de vitesses sur R (marche arrière) ou P (stationnement), selon la situation.
- En mode manuel, la transmission rétrogradera automatiquement si le véhicule ralentit. Si le véhicule s'arrête, la première est sélectionnée automatiquement.
- En mode manuel, la vitesse supérieure est passée automatiquement si le régime du moteur s'approche de la ligne rouge.

(Suite)

(Suite)

- Pour maintenir les performances requises et par mesure de sécurité, le véhicule pourrait ne pas effectuer certains changements de vitesse, même si le conducteur actionne le levier de vitesses.
- Sur les routes glissantes, pousser le levier de vitesses vers l'avant, en position +. La 2e vitesse sera ainsi sélectionnée, ce qui favorisera une conduite plus souple, mieux adaptée aux routes glissantes. Tirer le levier de vitesses vers le - pour passer la première.
- Quand le mode manuel est activé :
 - Le régime du moteur aura tendance à rester élevé pendant un certain temps, même si le conducteur relâche la pédale de l'accélérateur.
 - Les passages à la vitesse supérieure sont retardés pendant l'accélération.
- En mode manuel, la consommation de carburant pourrait augmenter.

Verrouillage de l'embrayage (si équipé)

Par mesure de sécurité, la transmission variable intelligente (IVT) est dotée d'un dispositif de verrouillage, qui empêche de passer de la position P (stationnement) à la position R (marche arrière) quand la pédale de frein n'est pas enfoncée.

Pour passer de la position P (stationnement) à la position R (marche arrière):

1. Enfoncer la pédale de frein sans la relâcher.
2. Démarrer le moteur ou positionner le commutateur d'allumage sur ON.
3. Déplacer le levier de vitesses.

Si le conducteur appuie de façon répétée sur la pédale de frein alors que le levier de vitesses est en position P (stationnement), un bruit et des vibrations provenant du levier de vitesses pourraient se produire. Cela est normal.

⚠ AVERTISSEMENT

Toujours enfoncer complètement la pédale de frein avant de passer le levier de vitesses de P (stationnement) à une autre vitesse, et la maintenir enfoncée jusqu'au moment du départ. Cela évitera tout déplacement non intentionnel pouvant blesser les occupants du véhicule ou les piétons.



Relâche du verrouillage de l'embrayage

Si le levier de vitesses ne peut pas être positionné de P (stationnement) à R (marche arrière), alors que la pédale de frein est enfoncée, suivez ces étapes :

1. Positionner le commutateur d'allumage sur LOCK/OFF.
2. Enclencher le frein de stationnement.
3. Enlever soigneusement le couvercle recouvrant le trou d'accès au système de relâche du verrouillage de l'embrayage.
4. Insérer un outil (comme un tournevis plat, par exemple) dans le trou d'accès et appuyer sur l'outil.
5. Déplacer le levier de vitesses.
6. Enlever l'outil du trou et repositionner le couvercle.
7. Demander à un concessionnaire Kia agréé d'inspecter le véhicule.

Verrouillage de la clé d'allumage (si équipé)

Il est impossible de retirer la clé de l'allumage si le levier de vitesses n'est pas positionné sur P (stationnement).

Bonnes habitudes de conduite

- Ne jamais déplacer le levier de vitesses de P (stationnement) ou N (point mort) à une autre vitesse en appuyant sur la pédale de l'accélérateur.
 - Ne jamais positionner le levier de vitesses sur P (stationnement) si le véhicule est en mouvement.
 - Toujours s'assurer que le véhicule est complètement arrêté avant de positionner le levier de vitesses sur R (marche arrière) ou sur D (marche avant).
 - Ne jamais mettre le véhicule au point mort et le laisser rouler en roue libre dans une descente. Cela est extrêmement dangereux. Toujours enclencher une vitesse quand le véhicule est en mouvement.
- Ne pas rouler en gardant le pied sur la pédale de frein. Cela peut provoquer une surchauffe et une défaillance des freins. Pour ralentir dans les longues descentes sans utiliser excessivement les freins, passer la vitesse inférieure. Le frein moteur contribuera à ralentir le véhicule.
 - Ralentir avant de rétrograder, sinon, la vitesse inférieure pourrait ne pas s'enclencher.
 - Toujours enclencher le frein de stationnement avant de quitter le véhicule. Placer le levier de vitesses sur P (stationnement) ne suffit pas à empêcher le véhicule de se déplacer dans toutes les situations.

⚠ AVERTISSEMENT

User d'extrême prudence sur les surfaces glissantes. User d'une prudence toute particulière lors du freinage, de l'accélération ou du changement de vitesse. Sur les surfaces glissantes, un changement brusque de la vitesse du véhicule peut entraîner une perte d'adhérence et de maîtrise du véhicule.

- Un conducteur obtient des performances et une économie maximales en appuyant et en relâchant doucement l'accélérateur.

⚠ AVERTISSEMENT

- **TOUJOURS** porter sa ceinture de sécurité. Un occupant non attaché a beaucoup plus de risque d'être gravement blessé ou tué qu'un occupant correctement attaché.
- Éviter de prendre les virages ou de tourner à haute vitesse.
- Ne pas donner de coups de volant rapides et soudains, pour changer de voie brusquement ou prendre des virages serrés à grande vitesse.
- Le risque de capotage est beaucoup plus élevé si le conducteur perd le contrôle de son véhicule à des vitesses d'autoroute.
- Une perte de contrôle se produit souvent si deux roues ou plus quittent la chaussée et que le conducteur corrige brusquement sa trajectoire pour revenir sur la route.

(Suite)

(Suite)

- Si le véhicule quitte la chaussée, ne pas tourner brusquement le volant. Il est préférable de ralentir avant de revenir sur la route.
- Toujours respecter les limites de vitesse.

⚠ AVERTISSEMENT

Si le véhicule est pris dans la neige, le sable ou la boue, on peut faire le mouvement du train pour le libérer. Cependant, ne pas effectuer cette manœuvre si des personnes ou des objets se trouvent près du véhicule. Pendant la manœuvre, le véhicule pourrait avancer ou reculer soudainement s'il se libère, ce qui pourrait blesser les passants ou causer des dommages matériels.

Démarrages en côte

Pour effectuer un démarrage en côte, appuyer sur la pédale de frein, relâcher le frein de stationnement, puis positionner le levier de vitesses sur D (marche avant). Sélectionner la vitesse appropriée, en fonction du poids du véhicule et de la pente. Appuyer graduellement sur la pédale de l'accélérateur, tout en relâchant la pédale de frein.

Lors d'un démarrage en côte, le véhicule pourrait avoir tendance à reculer. Passer la 2^e vitesse permettra d'aider à éviter que le véhicule ne recule.

SYSTÈME DE FREINAGE

Freins assistés

Votre véhicule est équipé de freins assistés qui s'ajustent automatiquement en usage normal.

Advenant que les freins perdent l'assistance du servofrein parce que le moteur a calé ou pour une autre raison, vous pouvez toujours arrêter le véhicule en appuyant plus fortement que normalement sur la pédale des freins. La distance d'arrêt sera aussi plus longue.

Quand le moteur ne fonctionne pas, la puissance de freinage de réserve se trouve réduite chaque fois que vous appuyez sur la pédale de frein. Ne pompez pas la pédale de frein quand le servofrein ne fonctionne pas.

Ne pompez la pédale de frein que pour maintenir le contrôle du volant sur une surface glissante.



MISE EN GARDE

- Pédale de frein

Ne pas conduire avec son pied sur la pédale de frein. Cela fera trop chauffer les freins et peut causer de l'usure excessive des segments et des plaquettes de frein.



AVERTISSEMENT

- Freinage sur les pentes inclinées

Éviter d'appliquer continuellement les freins lorsqu'on descend une pente inclinée et longue. Dans ce cas, il est préférable de passer le sélecteur à un rapport inférieur. L'utilisation continue des freins cause sa surchauffe et peut entraîner une diminution temporaire de la puissance de freinage.

Si les freins sont détremés, ils pourront ne pas freiner le véhicule aussi bien que d'habitude ou tirer d'un côté. Appliquer les freins légèrement vous indiquera s'ils réagiront de cette façon. Testez toujours les freins ainsi après avoir roulé dans une eau profonde. Pour sécher les freins, appuyez légèrement sur la pédale de frein tout en maintenant une vitesse sûre, jusqu'à ce que les freins retournent à leur état normal.

Advenant une panne des freins

Si les freins du véhicule font défaut alors que le véhicule roule, vous pouvez faire un arrêt d'urgence en utilisant le frein de stationnement. La distance de freinage sera toutefois bien plus grande que normalement.

⚠ AVERTISSEMENT - Frein de stationnement

Éviter d'appliquer le frein de stationnement pour arrêter un véhicule qui se déplace, à moins qu'on se trouve dans une situation d'urgence. Appliquer le frein de stationnement alors que le véhicule roule à vitesse normale, peut entraîner une perte subite de contrôle du véhicule. Si vous devez utiliser le frein de stationnement pour arrêter le véhicule, usez de grande prudence.

Indicateur d'usure des freins à disque

Quand les plaquettes de frein sont usées et que des plaquettes neuves sont requises, vous entendrez un son strident d'avertissement sur les freins avant ou arrière (si équipé). Ce son peut être intermittent ou se produire chaque fois que vous appuyez sur la pédale de frein.

N'oubliez pas que certains climats ou certaines conditions de conduite peuvent faire grincer les freins. Ceci est normal et n'indique pas un problème avec les freins.

Toujours remplacer les plaquettes de frein avant ou arrière par paires.

⚠ MISE EN GARDE - Remplacement de la pédale de frein

Ne pas continuer à conduire si les plaquettes de frein sont usées. Cela peut endommager les freins et entraîner des réparations coûteuses.

⚠ AVERTISSEMENT - Usure des freins

Si les freins émettent un grincement aigu lors du freinage, il faut les réparer. Si on ignore cet avertissement des freins, on peut causer un accident sérieux.

Freins à tambour arrière (si équipé)

Les freins à tambour arrière ne sont pas dotés d'indicateurs d'usure. De ce fait, faire inspecter la garniture des freins arrière si un bruit de frottement se fait entendre. De plus, faire inspecter les freins arrière à chaque changement ou permutation des pneus et à chaque remplacement des freins avant.

Frein de stationnement

Engager le frein de stationnement

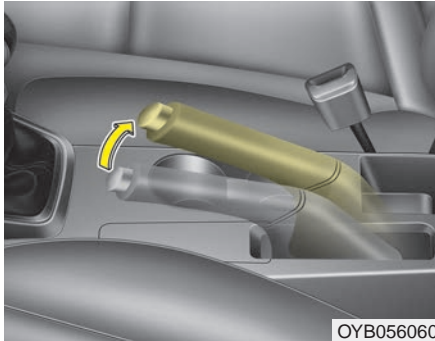

Pour engager le frein de stationnement, appuyez d'abord sur la pédale de frein et, sans appuyer sur le bouton de déengagement, soulevez le levier du frein de stationnement aussi haut que possible. De plus, si le véhicule est stationné en pente, il est recommandé d'enclencher une vitesse (pour les véhicules équipés d'une boîte manuelle) ou de positionner le levier de vitesse sur P (stationnement) (pour les véhicules équipés d'une transmission à variation intelligente).

⚠ MISE EN GARDE - Frein de stationnement

Rouler avec le frein de stationnement engagé causera une usure excessive des plaquettes (ou garnitures) de frein et des rotors de frein.

Désengager le frein de stationnement

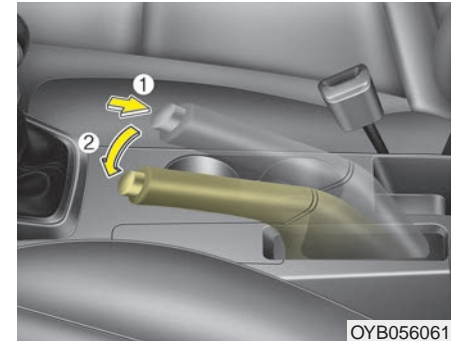

Pour désengager le frein de stationnement, appuyez d'abord sur la pédale de frein puis soulevez légèrement le levier du frein de stationnement. Ensuite, enfoncez le bouton (1) de déengagement du levier et rabaissez le levier du frein de stationnement (2), tenant le bouton enfoncé.

⚠ AVERTISSEMENT

- Utilisation du frein de stationnement

- **Ne jamais laisser un passager toucher au frein de stationnement. Si le frein de stationnement est desserré par inadvertance, cela pourrait provoquer des blessures graves.**
 - **Tout véhicule stationné devrait avoir son frein de stationnement engagé pour éviter le mouvement accidentel du véhicule, ce qui pourrait causer des blessures aux passagers ou aux piétons.**
- Si le véhicule est équipé d'une transmission à variation intelligente, s'assurer que le véhicule avance uniquement si le conducteur appuie sur la pédale de l'accélérateur. Gardez le pied fermement sur la pédale de frein quand le véhicule est arrêté.
 - Soyez prudent quand vous stationnez dans une pente. Engagez le frein de stationnement fermement et placez le levier de vitesses sur P (transmission variable intelligente) ou N (boîte manuelle). Si le véhicule pointe vers le bas de la pente, tournez les roues avant vers la chaîne de trottoir pour empêcher le véhicule de rouler. Si le véhicule pointe vers le haut de la pente, tournez les roues vers la route pour empêcher le véhicule de rouler. S'il n'y a pas de trottoir ou que la situation l'exige, bloquer les roues.
 - Dans certaines conditions, le frein de stationnement engagé peut geler en place. Ceci se produit surtout quand la neige ou la glace s'accumule près ou autour des freins arrière ou si les freins sont mouillés. Si le frein de stationnement risque de geler, l'enclencher temporairement, positionner le levier de vitesses sur P (pour les véhicules à transmission variable intelligente), bloquer les roues pour empêcher le véhicule de se déplacer et relâcher le frein de stationnement. Désengagez alors le frein de stationnement.
 - Ne pas maintenir un véhicule immobile en utilisant la pédale de l'accélérateur dans une pente. Vous pourriez faire surchauffer la boîte-pont. Utilisez toujours la pédale de frein ou le frein de stationnement.



Vérifiez le témoin d'alerte des freins en tournant la clé de contact sur ON (sans faire démarrer le moteur). Le témoin s'allumera si le frein de stationnement est engagé quand la clé de contact se trouve sur ON ou START.

Avant de prendre la route, assurez-vous que le frein de stationnement est bien désengagé et que le témoin des freins est éteint.

Si le témoin des freins reste allumé une fois le frein de stationnement désengagé alors que le moteur tourne, cela pourrait indiquer un problème avec le système de freinage. Il faudra alors s'en occuper immédiatement.

Si possible, cessez de rouler avec le véhicule immédiatement. Sinon, conduisez avec extrême prudence et seulement jusqu'à ce que vous atteigniez un endroit sûr pour arrêter le véhicule ou une station-service.

Système de freinage antiblocage (ABS)

Les freins ABS (ou l'ESC) ne peuvent empêcher un accident si on conduit en faisant des manœuvres dangereuses ou inappropriées. Même si les ABS (ou l'ESC) contribuent à améliorer la maîtrise du véhicule lors des freinages d'urgence, toujours maintenir une distance de sécurité suffisante avec ce qui précède.

Toujours réduire sa vitesse si les conditions routières sont mauvaises. Toujours conduire à vitesse réduite dans les situations suivantes :

- Si la route est cahoteuse, ou recouverte de neige ou de gravier.
- Si le pavé est irrégulier, ou a de niveaux variables.

Ces situations entraînent une distance de freinage accrue, qui doit être prise en considération.

Le système ABS détecte continuellement la vitesse des roues. Si les roues sont sur le point de se bloquer, l'ABS module continuellement la pression hydraulique appliquée aux freins.

Si, lors d'un freinage, les roues sont sur le point de se bloquer, vous entendrez un son de cliquetis des freins ou sentirez un vrombrissement sur la pédale de frein. Ceci est normal et indique que le système ABS fait son travail.

Pour soutirer le maximum de l'ABS lors d'un freinage d'urgence, ne tentez pas de moduler la pression de freinage en " pompant " la pédale de frein. Appuyez sur la pédale de frein avec la plus grande force possible ou nécessaire dans le cas, et laissez le système ABS contrôler la pression appliquée à chaque roue.

* AVIS

Vous pourrez entendre un cliquetis dans le compartiment-moteur quand le véhicule se met à rouler après le démarrage du moteur. Cela est normal et indique que le système de freinage antiblocage fonctionne correctement.

- Même avec le système de freinage antiblocage, votre véhicule requiert une distance d'arrêt adéquate. Maintenez toujours une distance sûre avec les véhicules devant vous.
- Ralentissez toujours dans les courbes. Le système de freinage antiblocage ne peut pas empêcher des accidents causés par une vitesse excessive.
- Sur les routes inégales ou avariées, le système de freinage antiblocage pourra accroître la distance d'arrêt comparativement à celle de véhicules avec système de freinage ordinaire.



W-78

Le témoin des freins ABS s'allume pendant 3 secondes après que le commutateur est mis sur ON. Le témoin s'éteint après ce temps d'autodiagnostic de l'ABS, s'il fonctionne normalement. Si le témoin reste allumé, l'ABS est en panne, mais les freins fonctionnent toujours. Communiquer avec un concessionnaire agréé Kia aussitôt que possible.

- Si vous roulez sur une route avec peu de traction, comme une route glacée, et appuyez continuellement sur les freins, l'ABS sera continuellement actionné et le témoin ABS pourra s'allumer. Arrêtez-vous à un endroit sûr et éteignez le moteur.
- Redémarrez le moteur. Si le témoin ABS est éteint, le système ABS fonctionne normalement. Autrement, il y a un problème avec le ABS et vous devriez contacter un concessionnaire Kia agréé dès que possible.

* AVIS

Si vous utilisez des câbles volants pour faire démarrer le véhicule après que la batterie ait été déchargée, le moteur pourra ne pas tourner rondement et le témoin du système ABS pourra rester allumé. Ceci est causé par la faible tension de la batterie et ne veut pas dire que l'ABS fait défaut.

- Ne " pompez " pas la pédale de frein.
- Laissez la batterie recharger avant de prendre la route.

Contrôle électronique de stabilité (ESC)

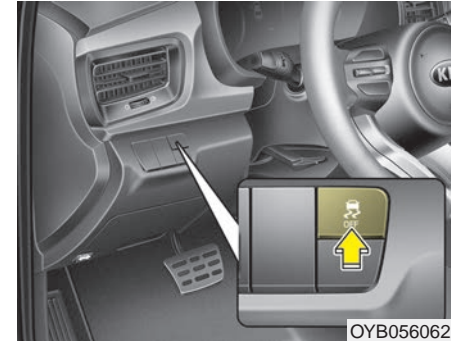

Le système de contrôle électronique de stabilité (ESC) sert à stabiliser le véhicule quand vous négociez des virages. L'ESC compare la direction dans laquelle vous voulez aller avec celle que prend le véhicule. L'ESC applique les freins à chaque roue et prend charge du système de gestion du moteur afin de stabiliser le véhicule.

Une vitesse excessive dans les virages, des manoeuvres brusques et l'hydroplanage sur les surfaces détrempées peuvent causer de graves accidents. Seul un conducteur prudent et attentif pourra prévenir un accident en évitant les manoeuvres qui entraînent une perte de traction. Même avec l'ESC, prenez toujours des précautions normales comme rouler à vitesse sûre pour les conditions de la route.

Le contrôle électronique de stabilité (ESC) aide le conducteur à maintenir le contrôle du véhicule dans des conditions difficiles. Il n'est pas un substitut pour de bonnes pratiques de conduite. Des facteurs comme la vitesse, les conditions routières et la réaction du conducteur auront tous un effet sur l'efficacité de l'ESC à éviter une perte de contrôle. Il vous en revient toujours, en tant que conducteur, de rouler et de négocier les virages à vitesse raisonnable et de tenir compte d'une marge de sécurité suffisante.

Si vous appuyez sur la pédale de frein dans des conditions où les roues pourraient se bloquer, vous pourriez entendre un son de cliquetis sur les freins ou sentir une réaction équivalente sur la pédale de frein. Cela est normal et indique que l'ESC fonctionne.

⚠ AVERTISSEMENT

Pour assurer une protection optimale, toujours porter sa ceinture de sécurité. Aucun système, aussi perfectionné soit-il, ne peut compenser toutes les erreurs d'un conducteur et/ou toutes les conditions de conduite. Toujours conduire de façon responsable.

Fonctionnement de l'ESC

ESC en circuit

-

- Quand la clé de contact est sur ON, les témoins d'alerte ESC et ESC OFF s'allument pendant environ 3 secondes puis le témoin ESC s'éteint.
- Appuyez sur le bouton ESC OFF pendant au moins une demi-seconde après avoir placé la clé de contact sur ON pour mettre l'ESC hors circuit (le témoin ESC OFF s'allume). Pour remettre l'ESC en circuit, appuyez sur ESC OFF (le témoin ESC OFF s'éteint).
- Quand vous faites démarrer le moteur, vous pourrez entendre un léger son de cliquetis. Il s'agit de l'ESC qui exécute un auto-diagnostic et cela n'indique pas un problème.

Système activé



Quand l'ESC est activé, le témoin ESC clignote.

- Quand le contrôle électronique de stabilité fonctionne correctement, vous pouvez sentir de légères impulsions dans le véhicule. Ce n'est que l'effet du contrôle sur les freins et ne signale rien d'inhabituel.
- Quand vous sortez de la vase ou quittez une route glissante, appuyer sur la pédale d'accélérateur pourra ne pas augmenter le régime du moteur.

ESC hors circuit

ESC OFF



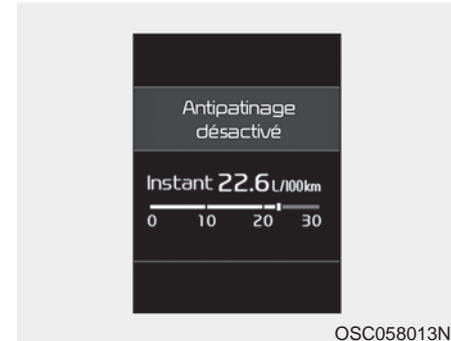

Cette voiture présente deux types d'états de désactivation de l'ESC.

Si le moteur s'arrête alors que le système ESC est désactivé, l'ESC restera désactivé. Au redémarrage du moteur, l'ESC s'activera automatiquement de nouveau.



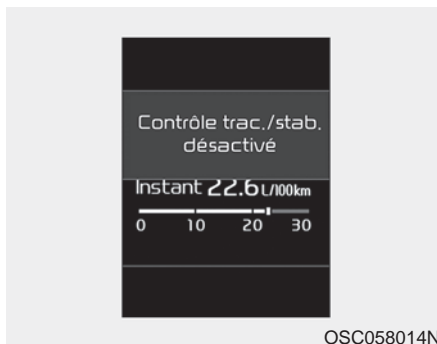

- **ESC OFF niveau 1 - « Traction Control disabled [Antipatinage désactivé] »**

Pour annuler l'antipatinage et utiliser seulement la fonction de commande des freins de l'ESC, appuyer brièvement sur le bouton « ESC OFF  » (pendant moins de 3 secondes). Le voyant ESC OFF  s'allumera. À ce niveau, la fonction de commande des freins sera active.



- **ESC OFF niveau 2 - « Traction and Stability Control disabled [Contrôle de stabilité et antipat. désac.] »**

Pour annuler l'antipatinage et le contrôle du freinage, appuyer sur le bouton « ESC OFF  » pendant plus de 3 secondes. Le voyant ESC OFF  s'allumera et un carillon se fera entendre. Dans cet état, le contrôle de stabilité du véhicule ne fonctionnera pas.

Témoin d'alerte

- Témoin ESC (clignotant)



- Témoin ESC OFF (clignotant)



Quand vous tournez la clé de contact sur ON, le témoin d'alerte s'allume puis s'éteint si le système ESC fonctionne correctement.

Le témoin lumineux ESC OFF s'allume si l'ESC est mis hors circuit avec le bouton ou si l'ESC ne s'engage pas quand vous le mettez en circuit.

Rouler avec des pneus ou des jantes de grandeurs différentes peut causer le mauvais fonctionnement de l'ESC.

AVERTISSEMENT

Rouler avec des pneus ou des jantes de grandeurs différentes peut causer le mauvais fonctionnement de l'ESC. Quand vous remplacez des pneus, assurez-vous qu'ils sont tous de la même grandeur que les pneus de première monte.

AVERTISSEMENT

- Contrôle électronique de la stabilité

Même si le véhicule est doté de contrôle électronique de la stabilité (ESC), on doit conduire avec attention. Ce dispositif ne peut aider à garder la maîtrise du véhicule que dans certaines situations.

Utilisation de ESC OFF

Sur la route

- Il est bon de tenir l'ESC en circuit autant que possible, pour la conduite de tous les jours.
- Pour mettre l'ESC hors circuit quand vous conduisez, appuyez sur le bouton ESC OFF alors que vous roulez sur une route plate.

⚠ AVERTISSEMENT
- Le fonctionnement de l'ESC

N'appuyez jamais sur le bouton ESC OFF quand l'ESC est activé (témoin ESC clignotant).

Si vous mettez l'ESC hors circuit alors qu'il est activé, vous pourriez perdre le contrôle du véhicule.

Commande d'aide au démarrage en pente (HAC)

L'assistance au démarrage en côte (HAC) est conçue pour empêcher le véhicule de reculer lors d'un démarrage en côte, en appliquant automatiquement les freins pendant environ 2 secondes. Les freins se désengagent dès que vous appuyez sur l'accélérateur ou après 2 secondes environ.

Le HAC ne s'actionne que pendant 2 secondes; aussi, appuyez toujours sur l'accélérateur pour faire avancer le véhicule.

⚠ AVERTISSEMENT

- Utilisation des freins dans une pente

L'assistance au démarrage en côte (HAC) ne remplace pas l'utilisation des freins lorsque le véhicule est à l'arrêt dans une pente. Pour éviter tout accident quand le véhicule est à l'arrêt dans une pente, s'assurer de garder une pression suffisante sur la pédale de frein pour éviter que le véhicule ne recule. Relâcher la pédale de frein uniquement lorsqu'on est prêt à accélérer et à repartir.

⚠ MISE EN GARDE

- *Le HAC ne s'engage pas si le levier de changement de vitesses se trouve sur P (stationnement) ou N (point mort).*
- *Le HAC s'engage même si l'ESC est hors circuit, mais ne s'engage pas si l'ESC fait défaut.*

Gestion de la stabilité du véhicule (VSM)

Ce système améliore encore plus la stabilité du véhicule et la réaction du volant quand vous conduisez sur une route glissante ou si le véhicule détecte des changements dans le coefficient de traction entre les roues droites et gauches lors du freinage.

Fonctionnement du VSM

Quand le VSM fonctionne, le témoin de l'ESC () clignote.

Quand le système de gestion de la stabilité du véhicule fonctionne correctement, vous sentirez de légères impulsions et/ou une réaction anormale du volant (EPS). Il ne s'agit là que de la réaction du frein et de l'EPS et n'indique rien d'anormal.

Le VSM ne fonctionnera pas quand :

- Vous roulez sur un plan incliné (côte ou pente)
- Conduite en marche arrière
- Le témoin ESC OFF () reste allumé au tableau de bord
- Le témoin EPS reste allumé au tableau de bord

Mise hors circuit du VSM

Si vous appuyez sur le bouton ESC OFF pour mettre l'ESC hors circuit, le VSM sera aussi mis hors circuit et le témoin ESC OFF () s'allumera.

Appuyez de nouveau sur le bouton pour remettre le VSM en circuit. Le voyant « ESC OFF » s'éteindra.



AVERTISSEMENT

- Gestion de la stabilité du véhicule

Toujours conduire avec prudence, même si le véhicule est équipé de la gestion de la stabilité du véhicule. Cette fonction ne peut pas aider le conducteur à conserver la maîtrise de son véhicule dans toutes les circonstances

Témoin d'anomalie

Le VSM pourra se désactiver même si vous ne le mettez pas hors circuit en appuyant sur ESC OFF. Cela indique qu'une anomalie a été détectée dans le système de direction assistée électronique ou dans le système VSM. Si le témoin ESC () ou le témoin d'anomalie EPS reste allumé, rendez-vous chez un concessionnaire agréé Kia et faites vérifier le système.

- Le VSM est conçu pour fonctionner à une vitesse supérieure à environ 15 km/h (9 mi/h) dans les courbes.
- Le VSM est conçu pour fonctionner à une vitesse supérieure à environ 30 km/h (18 mi/h) lors du freinage sur une surface à coefficient de frottement variable.

- Votre véhicule est conçu pour réagir en fonction des intentions du conducteur, même avec un système VSM. Prenez toujours les précautions qui s'imposent, roulant à une vitesse appropriée aux conditions de la route, surtout par mauvais temps et sur les routes glissantes.



AVERTISSEMENT

Le système de gestion de la stabilité du véhicule ne remplace pas de bonnes pratiques de conduite; ce n'est qu'une fonction d'appoint. Il en revient au conducteur de toujours vérifier la vitesse et la distance entre son véhicule et les autres. Tenez toujours le volant fermement quand vous conduisez.

⚠ AVERTISSEMENT

**- Grandeur des
pneus/jantes**

Quand vous remplacez les pneus et les jantes, assurez-vous qu'ils soient de la même grandeur que les pneus et les jantes d'origine. Conduire avec des pneus ou des jantes de tailles différentes peut avoir une incidence sur la tenue de route du véhicule.

⚠ AVERTISSEMENT

Pour maximiser la protection, toujours porter sa ceinture de sécurité. Aucun dispositif, aussi perfectionné soit-il, ne peut compenser toutes les erreurs de conduite et/ou toutes les conditions de conduite. Toujours conduire de façon responsable.

Bonnes pratiques de freinage

- Assurez-vous que le frein de stationnement est désengagé et que le témoin de frein de stationnement est éteint, avant de prendre la route.
- Rouler dans l'eau peut mouiller les freins. Il en est de même quand vous passez dans un lave-auto. Les freins mouillés sont dangereux. Votre véhicule pourrait ne pas s'arrêter aussi vite si les freins sont mouillés et les freins mouillés peuvent tirer le véhicule d'un côté ou de l'autre.

Pour sécher les freins, appuyez légèrement sur la pédale de frein jusqu'à ce que le freinage retourne à la normale, prenant soin de garder le contrôle du véhicule en tout temps. Si le freinage ne retourne pas à la normale, arrêtez le véhicule dès que vous pouvez le faire en toute sécurité et communiquez avec un concessionnaire Kia agréé.

- Ne descendez pas une côte en roulement libre. Cela est extrêmement dangereux. Gardez le véhicule embrayé en tout temps, utilisez les freins pour vous ralentir, puis rétrogradez pour utiliser le frein moteur et maintenir une vitesse sûre.
- Ne "roulez" pas le pied sur la pédale de frein. Appuyer le pied contre la pédale de frein en conduisant peut être dangereux car les freins risquent de surchauffer et de perdre leur efficacité. Cela accélère aussi l'usure des pièces de frein.
- Si le véhicule est équipé d'une transmission à variation intelligente, s'assurer que le véhicule avance uniquement si le conducteur appuie sur la pédale de l'accélérateur. Une fois que vous roulez assez lentement pour faire un arrêt en sécurité, rendez-vous en bordure de la route et arrêtez à un endroit sûr.

- Si votre véhicule est équipé d'une boîte-pont automatique, ne laissez pas votre véhicule glisser vers l'avant. Gardez le pied fermement sur la pédale de frein quand le véhicule est arrêté.
- Soyez prudent quand vous stationnez dans une pente. Engagez le frein de stationnement fermement et placez le levier de vitesses sur P (pour les véhicules à transmission variable intelligente) ou N (boîte manuelle). Si le véhicule pointe vers le bas de la pente, tournez les roues avant vers la chaîne de trottoir pour empêcher le véhicule de rouler. Si le véhicule pointe vers le haut de la pente, tournez les roues vers la route pour empêcher le véhicule de rouler. S'il n'y a pas de trottoir ou que la situation l'exige, bloquer les roues.
- Dans certaines conditions, le frein de stationnement engagé peut geler en place. Ceci se produit surtout quand la neige ou la glace s'accumule près ou autour des freins arrière ou si les freins sont mouillés. S'il ya a une chance que le frein de stationnement gèle, ne l'engagez que temporairement alors que vous placez le levier de vitesse sur P (pour les véhicules à transmission variable intelligente), bloquer les roues pour empêcher le véhicule de se déplacer et relâcher le frein de stationnement. Désengagez alors le frein de stationnement.
- Ne tenez pas le véhicule dans une pente à l'aide de la pédale de l'accélérateur. Vous pourriez faire surchauffer la boîte. Utilisez toujours la pédale de frein ou le frein de stationnement.

ASSISTANCE D'ÉVITEMENT DE COLLISION FRONTALE (FCA) (À RADAR) (SI ÉQUIPÉ)

La FCA est conçue pour détecter et surveiller le véhicule devant sur la route par le biais de capteurs (radars), pour avertir le conducteur si une collision est imminente et, si nécessaire, pour enclencher le freinage d'urgence.

* Le système FCA à radar ne étecte pas les piétons devant le véhicule.

⚠ AVERTISSEMENT

- Limites de l'assistance d'évitement de collision frontale (FCA)

La FCA est uniquement un dispositif d'aide à la conduite et ne remplace en aucun cas une conduite sécuritaire. Le conducteur a la responsabilité de toujours vérifier sa vitesse et la distance de sécurité le séparant du véhicule de devant et d'être prêt à freiner au besoin.

⚠ AVERTISSEMENT

Prendre les précautions suivantes lors de l'utilisation de l'assistance d'évitement de collision frontale (FCA) :

- Ce dispositif est uniquement un dispositif d'aide à la conduite et n'est pas prévu pour remplacer la responsabilité du conducteur, qui doit toujours conduire avec extrême prudence en accordant toute son attention aux conditions routières. La zone de détection et les objets pouvant être détectés par les capteurs sont limités. Toujours faire preuve de vigilance pendant la conduite.
- NE JAMAIS conduire plus vite que les conditions routières ne le permettent et dans les virages.

(Suite)

(Suite)

- Toujours conduire avec prudence pour empêcher les situations soudaines et inattendues. La FCA ne peut pas arrêter complètement le véhicule ni éviter les collisions. La FCA n'est pas un système d'évitement intégral de collision.

Paramètres et activation du freinage d'urgence autonome

Paramètres du système

Le conducteur peut activer la FCA en positionnant le commutateur d'allumage en position ON et en sélectionnant « Réglages de l'utilisateur » → « Aide à la conduite » → « Assistance d'évitement de collision frontale ».

La FCA est désactivée si le conducteur annule le réglage.



Le voyant avertisseur s'allume à l'écran ACL lorsque la FCA est désactivée. Il s'allume même si l'ESC (contrôle de stabilité électronique) est désactivé. Le conducteur peut voir le statut de la FCA grâce au voyant à l'écran ACL. Si le voyant reste allumé alors que la FCA est activée, demander à un concessionnaire Kia agréé de vérifier le système.

Le conducteur peut choisir le moment d'activation initial de l'alerte dans les « Paramètres de l'utilisateur » au tableau de bord. Les options de l'avertisseur de collision frontale sont les suivantes :

• TÔT [Early] :

– Quand cette option est sélectionnée, l'avertisseur initial de collision frontale est activé plus tôt que la normale. Avec ce réglage, l'alerte initiale est donnée à une bonne distance du véhicule devant. Si l'alerte « TÔT » semble trop sensible, choisir l'option « Normal ». À noter que si le véhicule devant s'arrête brusquement, l'alerte pourrait sembler tardive, même si l'option « Tôt » est sélectionnée.

• Normal :

– Quand cette option est sélectionnée, l'avertisseur initial de collision frontale est activé normalement. Par rapport au réglage Tôt, l'alerte initiale est donnée à une distance plus courte du véhicule devant.

- TARD [Late] :

- Quand cette option est sélectionnée, l'avertisseur initial de collision frontale est activé plus tard que la normale. Avec ce réglage, l'alerte initiale est donnée à une distance réduite du véhicule devant. Choisir cette option uniquement si la circulation est fluide ou que la vitesse est faible.

Conditions devant être remplies pour le déclenchement

La FCA sera activée si l'option FCA est sélectionnée à l'écran ACL et si les conditions suivantes sont remplies :

- L'ESC (contrôle de la stabilité du véhicule) est activé.
- La vitesse est supérieure à 10 km/h. (La FCA fonctionne uniquement à certaines vitesses)
- Si la FCA détecte un véhicule devant.

⚠ AVERTISSEMENT

La FCA pourrait ne pas détecter tous les obstacles et ne pas émettre d'avertissement ou freiner dans toutes les situations dangereuses. De ce fait, le conducteur ne doit jamais attendre l'intervention de la FCA s'il voit un obstacle et a la capacité de freiner.

⚠ AVERTISSEMENT

Une fois que le véhicule est arrêté dans un endroit sécuritaire, activer ou désactiver la FCA à l'aide des commandes au volant.

- La FCA est automatiquement activée au démarrage.
Le conducteur peut désactiver la FCA en annulant le réglage à l'écran ACL.
- La FCA est automatiquement désactivée si l'ESC est désactivé. Si l'ESC est désactivé, il sera impossible d'activer la FCA à l'aide de l'écran ACL. Dans cette situation, le voyant FCA sera allumé, mais cela n'indique pas une anomalie de fonctionnement.

Message d'avertissement et contrôle de la FCA

La FCA émet des messages et des alertes d'avertissement et enclenche le freinage d'urgence, dans les situations où il y a un risque de collision frontale. Cela peut se produire si le véhicule freine brusquement ou si la distance de sécurité avec le véhicule de devant est insuffisante.

Avert. devant (1^{er} avertissement)



Ce message d'avertissement apparaît à l'écran ACL en même temps que l'avertissement.

Avert. collis. (2^e avertissement)



- Ce message d'avertissement apparaît à l'écran ACL en même temps que le carillon.
- La vitesse du véhicule sera réduite jusqu'à une certaine limite.
 - Le freinage est activé graduellement si un véhicule se trouve devant.
 - Le freinage est activé dans la limite déterminée pour minimiser l'impact de la collision.

Frein d'urgence (3^e avertissement)



- Ce message d'avertissement apparaît à l'écran ACL en même temps que le carillon.
- La vitesse du véhicule sera réduite jusqu'à une certaine limite.
 - Le freinage est activé dans la limite déterminée pour minimiser l'impact de la collision. La force de freinage maximale est activée juste avant la collision.

Activation des freins

- En cas d'urgence, le système de freinage s'apprête pour réagir plus rapidement dès que le conducteur appuie sur la pédale de frein.
- La FCA accentue la puissance de freinage pour l'optimiser quand le conducteur appuie sur la pédale de frein.
- Le contrôle du freinage est automatiquement désactivé si le conducteur appuie fortement sur la pédale de l'accélérateur ou s'il donne un coup de volant brusque.
- Le contrôle du freinage est annulé automatiquement si les facteurs de risque disparaissent.

⚠ MISE EN GARDE

Le conducteur doit toujours faire preuve de prudence en conduisant son véhicule, même si aucun message d'avertissement n'apparaît ou aucune alarme d'avertissement ne retentit.

⚠ AVERTISSEMENT

La FCA ne peut pas arrêter complètement le véhicule ni éviter toutes les collisions. Le conducteur a la responsabilité de conduire prudemment et de garder la maîtrise de son véhicule.

⚠ AVERTISSEMENT

La logique de la FCA est définie par certains paramètres, comme la distance avec le véhicule de devant, la vitesse du véhicule de devant et la vitesse de ce véhicule. Certaines situations, comme le mauvais temps ou de mauvaises conditions routières, peuvent affecter le fonctionnement de la FCA.

⚠ AVERTISSEMENT

Ne jamais conduire dangereusement délibérément pour essayer d'activer le système.

Capteur radar avant de la FCA

Pour assurer le bon fonctionnement de la FCA, toujours s'assurer que le capteur et le couvercle du capteur sont propres et qu'ils ne sont pas recouverts de saleté, de neige ou de débris. La présence de saleté, de neige ou de substances étrangères peut affecter le fonctionnement du capteur.

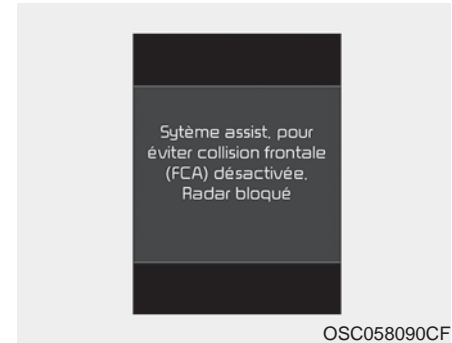
Message et alertes d'avertissement

Si le capteur est obstrué par de la saleté, de la neige ou des débris, la FCA peut s'annuler temporairement. Dans ce cas, un avertissement apparaîtra à l'écran ACL. Enlever la saleté, la neige ou les débris et nettoyer le capteur ou le couvercle du capteur avant de réutiliser la FCA. Le fonctionnement normal reprendra une fois les corps étrangers enlevés. La FCA pourrait ne pas fonctionner correctement dans une zone vide où rien n'est détecté après l'allumage du moteur (sur un terrain vague, par exemple).

* AVIS

- Ne rien placer (autocollant, protection de pare-chocs, etc.) près du capteur radar. Cela peut gêner la détection du radar.
- Toujours s'assurer que le capteur et le couvercle du capteur sont propres.
- Utiliser uniquement un chiffon doux pour laver le véhicule. Ne pas diriger de l'eau sous pression directement sur le capteur ou le couvercle du capteur.
- Prendre soin de ne pas exercer de force inutile sur la zone du capteur avant. Si le capteur se déplace sous l'effet d'une pression, le système pourrait ne pas fonctionner normalement et ne pas émettre d'avertissement visuel ou sonore. Dans ce cas, demander à un concessionnaire Kia agréé d'inspecter le véhicule.

(Suite)

(Suite)

- Si le pare-chocs avant est endommagé autour du radar, la FCA pourrait ne pas fonctionner correctement. Dans ce cas, demander à un concessionnaire Kia agréé d'inspecter le véhicule.
- Utiliser uniquement des pièces de marque pour réparer ou remplacer un capteur ou un couvercle de capteur endommagé. Ne pas peindre le couvercle du capteur.
- Écouter le système audio à un niveau sonore élevé peut empêcher le conducteur d'entendre les alertes de la FCA.

Anomalie du système

- Si la FCA ne fonctionne pas correctement, le voyant de la FCA () s'allumera et le message (« Vérifier FCA ») apparaîtra pendant quelques secondes. Une fois que le message disparaîtra, le voyant d'avertissement principal () apparaîtra. Dans ce cas, demander à un concessionnaire Kia agréé d'inspecter le véhicule.
- Le message d'avertissement de la FCA peut apparaître en même temps que le voyant de l'ECS.

⚠ AVERTISSEMENT

- La FCA est uniquement un système d'aide à la conduite visant à simplifier la tâche du conducteur. Cependant, le conducteur reste entièrement responsable de la maîtrise de son véhicule. Ne jamais se fier entièrement au système FCA. Toujours garder une distance de sécurité appropriée et, au besoin, appuyer sur la pédale de frein pour réduire sa vitesse.
- Dans certains cas et dans certaines circonstances, la FCA peut être activée prématurément. Ce message d'avertissement initial apparaît à l'écran ACL et un carillon retentit. De plus, dans certaines situations, le capteur radar avant peut ne pas détecter le véhicule devant. Dans ces situations, la FCA ne sera pas activée et le message d'avertissement n'apparaîtra pas.

(Suite)

(Suite)

- S'il y a une anomalie de fonctionnement de la FCA, l'assistance d'évitement de collision frontale (FCA) ne fonctionne pas, même si le système de freinage fonctionne normalement.
- Il est toujours plus difficile de contrôler son véhicule en cas de freinage d'urgence. Toujours garder une distance de sécurité suffisante avec le véhicule de devant.
- La FCA pourrait s'activer pendant le freinage et le véhicule pourrait s'arrêter brusquement, et les objets non sécurisés pourraient être projetés vers les passagers. Toujours sécuriser les objets.
- La FCA pourrait ne pas être activée si le conducteur freine pour éviter une collision.

(Suite)

(Suite)

- Si le véhicule de devant s'arrête brusquement, il pourrait être impossible d'arrêter le véhicule à temps, ce qui provoquerait une collision. Toujours conduire avec extrême prudence.
- Les occupants peuvent être blessés si la FCA arrête brusquement le véhicule. Toujours conduire avec extrême prudence.

⚠ AVERTISSEMENT

- La FCA détecte uniquement les véhicules devant.
- La FCA ne fonctionne pas en marche arrière.
- La FCA n'est pas conçue pour détecter d'autres objets sur la route.
- La FCA ne détecte pas les véhicules approchant par la droite ou par la gauche.
- La FCA ne détecte pas les véhicules garés en travers de la route (dans une impasse par exemple).

Dans ces situations, toujours conserver une distance de sécurité suffisante et, au besoin, appuyer sur la pédale de frein pour ralentir et augmenter la distance de sécurité.

Limite du système

La FCA est conçue pour détecter et surveiller le véhicule devant par le biais de signaux radar, afin d'avertir le conducteur de l'imminence d'une collision et, au besoin, d'activer le freinage d'urgence. Dans certaines situations, le capteur radar pourrait ne pas détecter le véhicule devant. Dans ce cas, la FCA pourrait ne pas fonctionner correctement. Le conducteur doit redoubler de prudence dans les situations suivantes, car le fonctionnement de la FCA peut être limité :

Détection des véhicules

Le capteur peut être limité lorsque :

- Le radar est obstrué par un corps étranger ou des débris
- Le mauvais temps (averse ou tempête de neige) gêne la visibilité du capteur radar
- Une interférence est causée par des ondes électromagnétiques
- Une lumière intense et irrégulière se reflète dans le capteur du radar
- La reconnaissance du radar est limitée
- Le véhicule de devant est trop petit pour être détecté (p. ex. une moto, etc.)
- Le véhicule devant a une forme inhabituelle (p. ex. une remorque, un poids lourd, etc.)
- La conduite du véhicule de devant est irrégulière
- Le véhicule se trouve sur une route non goudronnée, inégale ou dénivelée
- Le véhicule se trouve à l'intérieur d'un édifice, comme un stationnement souterrain

- Le véhicule se trouve dans une zone contenant du métal (comme une zone de construction, une voie ferrée, etc.)
- Un changement de hauteur se produit soudain, comme en passant sur un dos-d'âne
- Le mauvais état de la route provoque des vibrations importantes
- Le véhicule se trouve sur un rond-point derrière un véhicule
- Le capteur ou le couvercle du capteur est endommagé
- Le véhicule passe sous un tunnel, arrive à un péage ou se trouve sur une route partiellement goudronnée
- La reconnaissance radar nécessaire dépasse les capacités du capteur radar.

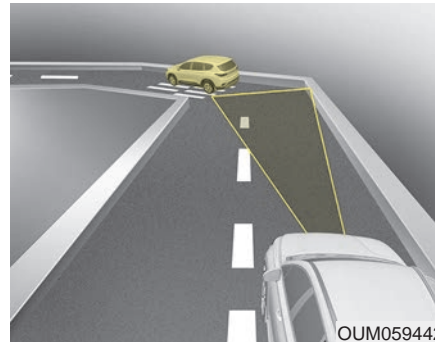

- Conduire sur une route sinueuse
 Les performances de la FCA sont réduites dans les virages. Dans les virages, la FCA pourrait ne pas détecter les véhicules devant, même s'ils se trouvent sur la même voie. La FCA pourrait émettre des alertes ou des messages d'avertissement inutilement ou ne pas en émettre du tout. User de prudence dans les virages, conserver une bonne distance de sécurité et, au besoin, appuyer sur la pédale de frein pour réduire sa vitesse.

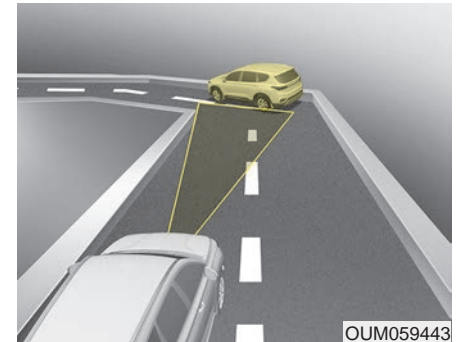

À l'inverse, dans les virages, la FCA pourrait détecter un véhicule se trouvant sur la voie d'à côté. Dans ce cas, le système pourrait enclencher les freins. Le conducteur doit toujours surveiller la route et les conditions de conduite. Au besoin, appuyer sur la pédale de frein pour réduire sa vitesse. De plus, le conducteur pourrait devoir appuyer sur la pédale de l'accélérateur pour éviter les décélérations inutiles réalisées par la FCA. Toujours vérifier les conditions de circulation aux alentours du véhicule.

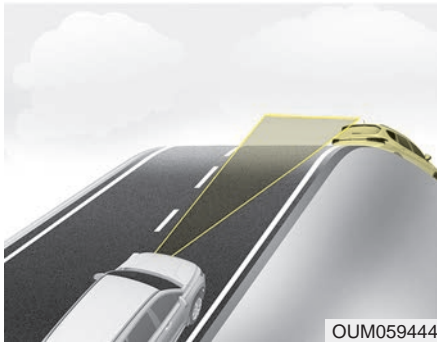

- Conduite dans une pente

L'efficacité de la FCA diminue dans les côtes ou les descentes et le système pourrait ne pas reconnaître les véhicules devant se trouvant sur la même voie. La FCA pourrait émettre des alertes ou des messages d'avertissement inutilement ou ne pas en émettre du tout.

Si la FCA détecte subitement un véhicule à l'avant en haut d'une côte, le véhicule pourrait décélérer brusquement.

Toujours garder les yeux fixés sur la route dans les montées ou les descentes et, au besoin, appuyer sur la pédale de frein pour réduire sa vitesse, afin de maintenir une distance de sécurité adéquate.

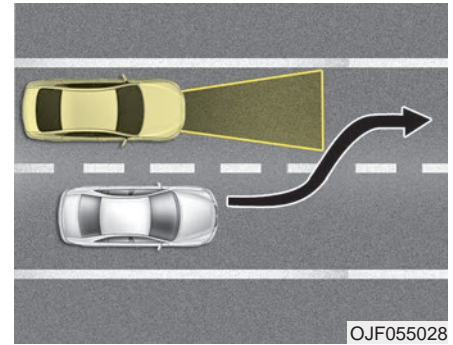

- Changement de voie

Si un véhicule change de voie devant, la FCA pourrait ne pas détecter le véhicule immédiatement, surtout si le changement est brusque. Dans ce cas, conserver une bonne distance de sécurité, et, au besoin, appuyer sur la pédale de frein pour réduire sa vitesse.

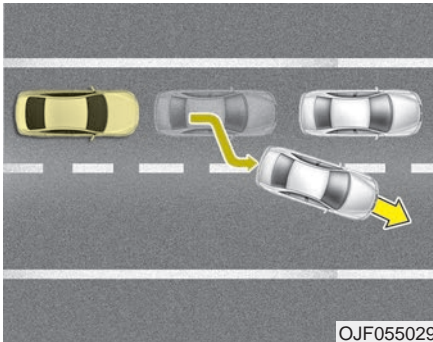

Dans les embouteillages, si le véhicule qui était arrêté devant change de voie, la FCA pourrait ne pas détecter immédiatement le nouveau véhicule devant. Dans ce cas, conserver une bonne distance de sécurité, et, au besoin, appuyer sur la pédale de frein pour réduire sa vitesse.

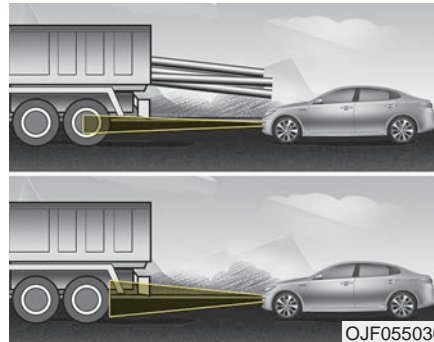

- Détection des véhicules

Redoubler de prudence si le véhicule devant est chargé et que la charge dépasse vers l'arrière, ou si le véhicule devant est surélevé, car cela pourrait provoquer des situations dangereuses. La FCA pourrait ne pas détecter un chargement dépassant de l'arrière d'un véhicule. Dans ces situations, conserver une bonne distance de sécurité avec le chargement, et, au besoin, appuyer sur la pédale de frein pour réduire sa vitesse.

⚠ AVERTISSEMENT - Tester la FCA

Dans certaines situations, la FCA pourrait ne pas fonctionner correctement. Ne jamais tenter de tester le bon fonctionnement de la FCA en lançant le véhicule vers une personne ou un objet. Cela pourrait provoquer des blessures graves ou même la mort.

⚠ AVERTISSEMENT - FCA et remorquage

Désactiver la FCA dans les paramètres de l'utilisateur à l'écran ACL avant de remorquer un autre véhicule. Pendant le remorquage, l'application des freins pourrait compromettre la sécurité du véhicule.

*** AVIS**

Il peut arriver que la FCA soit désactivée par des interférences électromagnétiques.

⚠ AVERTISSEMENT

- User de grande prudence si le chargement du véhicule devant dépasse de l'arrière ou si la garde au sol du véhicule devant est élevée.
- La FCA est conçue pour détecter et surveiller le véhicule de devant par le biais de capteurs. Elle n'est pas conçue pour détecter les vélos, les motos ou les petits objets à roulettes comme les valises, les caddies ou les poussettes.
- Si le pare-chocs avant ou le radar doit être remplacé, demander à un concessionnaire Kia agréé de vérifier l'installation et le bon fonctionnement du système.

RÉGULATEUR DE VITESSE (SI ÉQUIPÉ)

Le régulateur de vitesse vous permet de programmer le véhicule de façon à ce qu'il maintienne une vitesse constante sans que vous ayez à garder le pied sur l'accélérateur.

Le régulateur est conçu pour fonctionner au-dessus de 30 km/h (20 mi/h) environ.

Si le régulateur de vitesse est laissé en circuit (témoin CRUISE allumé au tableau de bord), le régulateur pourrait s'engager par accident. Gardez le régulateur de vitesse hors circuit (témoin CRUISE éteint au tableau de bord) quand vous ne l'utilisez pas, afin d'éviter de régler une vitesse par inadvertance.

N'utilisez le régulateur de vitesse que si vous roulez sur une route ouverte, par beau temps.

Ne pas utiliser le régulateur de vitesse s'il y a beaucoup de circulation, si la circulation est variable, si la route est sinueuse, mouillée, glacée ou couverte de neige, ou sur une côte ou pente de plus de 6 % d'inclinaison.

* AVIS

- Lors de l'usage normal du régulateur de vitesse, si vous activez ou réactivez le commutateur SET après avoir appuyé sur les freins, le régulateur se remet en circuit après 3 secondes environ. Ce délai est normal.
- Pour activer le régulateur de vitesse, appuyez sur la pédale de frein au moins une fois après avoir mis le commutateur d'allumage à la position « ON » ou démarré le moteur.

AVERTISSEMENT

- Mauvaise utilisation du régulateur de vitesse

Ne pas utiliser le régulateur de vitesse si la circulation ne permet pas la conduite sécuritaire à vitesse constante et à une distance suffisante au véhicule devant.

Commutateur de régulateur de vitesse

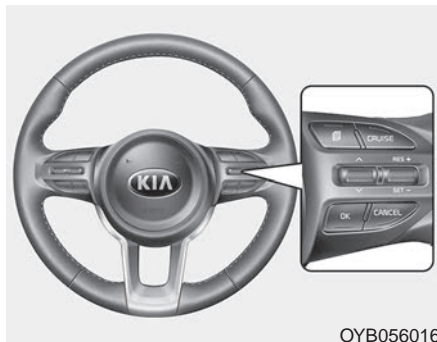

RÉGULATEUR DE VITESSE : Active ou désactive le système du régulateur de vitesse.

ANNULER : Annule le fonctionnement du régulateur de vitesse.

RES+ : Reprend ou augmente la vitesse du régulateur de vitesse.

RÉGLER- : Établit ou diminue la vitesse du régulateur de vitesse.

Pour régler le régulateur à une vitesse :

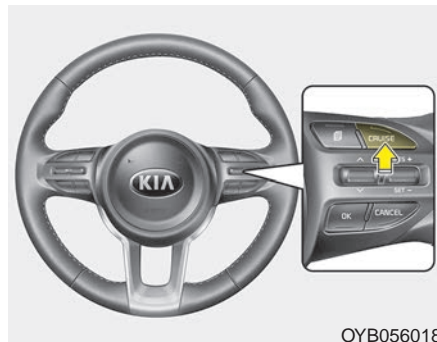

1. Enfoncer le bouton **RÉGULATEUR DE VITESSE** sur le volant de direction pour allumer le système. Le témoin lumineux **RÉGULATEUR DE VITESSE** s'allumera dans le groupe d'instruments.
2. Accélérez à la vitesse voulue, qui devrait être entre 30 km/h (20 mi/h).

* AVIS - Boîte-pont manuelle

Si le véhicule est muni d'une boîte-pont manuelle, il est nécessaire d'appuyer au moins une fois sur la pédale de frein après le démarrage du moteur pour pouvoir régler le régulateur de vitesse.

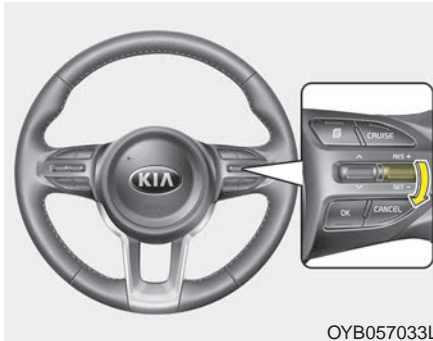

OYB057033L

- Déplacer le levier vers le bas (à RÉGLER-) et le relâcher à la vitesse désirée. Le témoin lumineux RÉGLER s'allumera dans le groupe d'instruments. Relâcher la pédale d'accélérateur en même temps. La vitesse désirée sera automatiquement maintenue.

Sur une pente abrupte, le véhicule peut ralentir ou accélérer légèrement, lorsqu'on descend ou on monte sur la pente.

Pour augmenter la vitesse réglée :

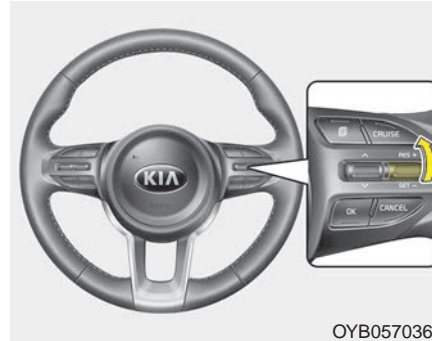

OYB057036L

Procédez de l'une de ces façons :

- Déplacer le levier vers le haut (à RES+) et le maintenir. Le véhicule accélérera. Relâcher le levier à la vitesse désirée.
- Déplacer le levier vers le haut (à RES+) et le relâcher immédiatement.

La vitesse de croisière augmentera de 2 km/h (1 mi/h) chaque fois que le levier est déplacé vers le haut (à RES+) de cette manière.

Pour réduire la vitesse réglée :

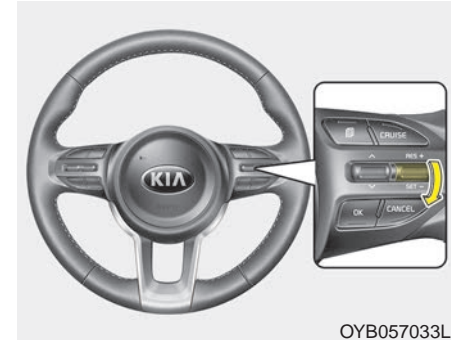

OYB057033L

Procédez de l'une de ces façons :

- Déplacer le levier vers le bas (à RÉGLER-) et le maintenir. Le véhicule ralentira graduellement. Relâcher le levier à la vitesse que l'on veut maintenir.
- Déplacer le levier vers le bas (à RÉGLER-) et le relâcher immédiatement.

La vitesse de croisière diminuera de 2 km/h (1 mi/h) chaque fois que le levier est déplacé vers le bas (à RÉGLER-) de cette manière.

Pour accélérer temporairement alors que le régulateur est en circuit :

Si vous désirez accélérer temporairement alors que le régulateur est en circuit, appuyez sur la pédale de l'accélérateur. La vitesse accrue n'affecte pas le réglage du régulateur.

Pour revenir à la vitesse de consigne, retirer le pied de la pédale d'accélérateur.

Pour désengager le régulateur de vitesse, procédez d'une de ces façons :

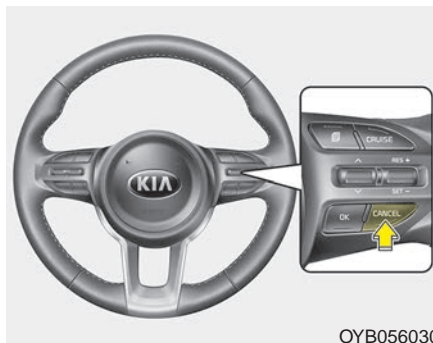

- Enfoncer la pédale de frein.
- Appuyez sur la pédale d'embrayage avec une boîte manuelle.
- Passer au point mort (N) (pour les véhicules dotés d'une transmission à variation intelligente).
- Appuyez sur le bouton CANCEL sur le volant.
- Réduisez la vitesse du véhicule 20 km/h (12 mi/h) sous la vitesse de mémoire.

- Réduisez la vitesse du véhicule à moins de 30 km/h (20 mi/h) environ.

Chacune de ces actions désengagera le régulateur de vitesse (le témoin SET au tableau de bord s'éteint), mais ne met pas le régulateur de vitesse hors circuit. Pour remettre la commande du régulateur de vitesse en marche, soulever le levier (à RES+) sur le volant de direction. Vous retournerez à la vitesse programmée précédemment.

Pour ramener la vitesse de croisière à plus de 30 km/h (20 mi/h) environ :

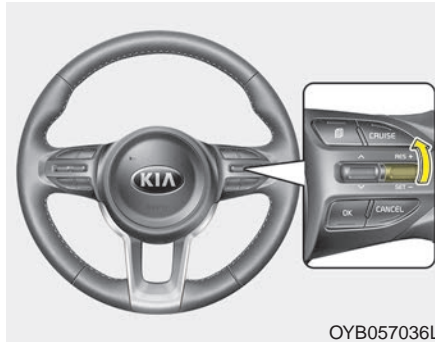

Si on a fait appel à une méthode autre que le bouton du RÉGULATEUR DE VITESSE pour annuler la vitesse de croisière et si le système est encore activé, la vitesse de consigne la plus récente sera automatiquement rétablie au moment de déplacer le levier vers le haut (à RES+).

Il ne se réengagera toutefois pas si la vitesse a été réduite à moins de 30 km/h (20 mi/h) environ.

*** AVIS**

Toujours vérifier les conditions routières avant de soulever le levier (vers RES+) pour reprendre sa vitesse.

Pour mettre le régulateur hors circuit, procédez de l'une de ces façons :

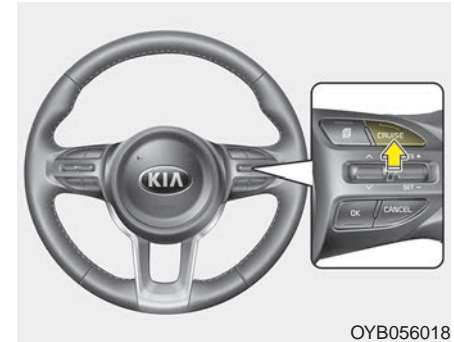

- Enfoncer le bouton RÉGULATEUR DE VITESSE (le témoin lumineux RÉGULATEUR DE VITESSE s'allumera dans le groupe d'instruments).
- Coupez l'allumage.

Ces deux actions ont pour effet de mettre le régulateur de vitesse hors circuit. Si vous voulez réutiliser le régulateur de vitesse, reprenez les étapes présentées sous " Pour régler le régulateur de vitesse ", en page précédente.

SYSTÈME DE COMMANDE INTÉGRÉ DU MODE SPORT

Mode SPORT

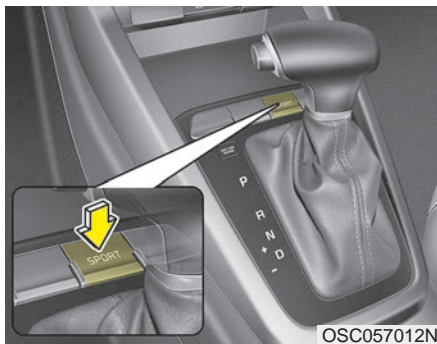

On peut choisir le mode de conduite en fonction des préférences de conduite ou des conditions routières.

Le mode change quand on appuie sur le bouton SPORT MODE.

NORMAL ↔ SPORT

* Si vous choisissez le mode normal, il n'est pas affiché sur le groupe d'instruments.

Mode *SPORT*

SPORT

Le mode SPORT favorise une conduite dynamique en modifiant les réglages de la direction, du moteur et de la transmission.

- Si le conducteur appuie sur le bouton du mode SPORT, le voyant SPORT (jaune ou blanc) s'allumera.
- Si le dispositif est activé :
 - Tout en maintenant la vitesse du véhicule, le dispositif maintient la vitesse et le régime du moteur pendant un certain temps, même si le conducteur n'appuie pas sur la pédale de l'accélérateur.
 - Le passage à la vitesse supérieure est retardé.

- Si le mode SPORT était activé lorsque le moteur a été éteint et que le conducteur rallume le moteur, le mode NORMAL sera automatiquement activé. Pour réactiver le mode SPORT, appuyer à nouveau sur le bouton SPORT.

*** AVIS**

En mode Sport, la consommation d'essence pourrait augmenter.

UTILISATION ÉCONOMIQUE

La consommation en carburant du véhicule dépend de votre façon de conduire, de l'endroit où vous conduisez et du moment où vous conduisez.

Chacun de ces facteurs ayant une influence sur le kilométrage (millage) réalisé par litre (gallon) de carburant. Pour utiliser le véhicule de la façon la plus économique possible, voici quelques suggestions qui vous permettront d'économiser de l'argent en carburant et en réparations :

- Roulez en douceur. Accélérez modérément. Ne partez pas en saut de lièvre, ne faites pas de changement de vitesse à plein régime et maintenez une vitesse de croisière stable. Ne faites pas de course entre les feux de circulation. Ajustez votre vitesse à celle de la circulation afin de la tenir aussi stable que possible. Éviter les congestions autant que possible. Tenez-vous toujours à une bonne distance des autres véhicules afin d'éviter de freiner inutilement. Ceci réduit aussi l'usure des freins.

- Roulez à vitesse modérée. Plus vous roulez vite, plus vous consommez de carburant. Rouler à vitesse modérée, surtout sur l'autoroute, est l'une des façons les plus efficaces de réduire la consommation.
- Ne "roulez" pas sur le frein. Ceci augmente la consommation ainsi que l'usure de ces pièces. De plus, conduire le pied contre la pédale de frein peut faire surchauffer les freins, ce qui en réduit l'efficacité et peut mener à des conséquences graves.
- Prenez soin de vos pneus. Gardez-les gonflés à la pression recommandée. Des pneus mal gonflés, trop mous ou trop durs, entraînent une usure anticipée. Vérifiez la pression des pneus au moins une fois par mois.
- Voyez à ce que la géométrie du train soit maintenue. Une géométrie déréglée peut provenir d'un choc contre une chaîne de trottoir ou d'un roulement trop rapide sur des surfaces irrégulières. Une géométrie déréglée use les pneus plus vite et peut engendrer d'autres problèmes mécaniques en plus d'augmenter la consommation de carburant.
- Gardez votre véhicule en bon état. Pour maintenir une bonne économie de carburant et réduire les frais d'entretien, respectez le programme d'entretien suggéré à la section 8. Si vous roulez dans des conditions intenses, des intervalles plus fréquents seront requis (détails à la section 8).

- Gardez votre véhicule propre. Pour un service maximal, le véhicule devrait être maintenu propre et exempt de matières corrosives. Il est particulièrement important de ne pas laisser la vase, les saletés, la glace, etc. s'accumuler sur le bas de caisse. Ce poids additionnel peut accroître la consommation de carburant et contribuer à la corrosion.
- Voyagez léger. Ne transportez pas de poids inutile dans le véhicule. Le poids augmente la consommation de carburant.
- Ne laissez pas le moteur tourner au ralenti plus longtemps que nécessaire. Si vous attendez (ailleurs que dans la circulation), éteignez le moteur et ne le redémarrez qu'au moment de partir.
- Rappelez-vous : votre véhicule n'a pas besoin de réchauffer longtemps. Une fois le moteur démarré, laissez-le tourner 10 à 20 secondes avant de prendre la route. Par temps froid, laissez-le réchauffer un peu plus longtemps.
- Ne laissez pas le moteur forcer ni tourner à survitesse. Par forcer s'entend faire tourner le moteur lentement à un rapport élevé, au point de risquer de le caler. Si cela se produit, rétrogradez. Tourner à survitesse veut dire maintenir un régime au-delà de la limite sûre. Ceci devrait être évité en changeant de rapport au régime recommandé.
- N'utilisez le climatiseur qu'au besoin absolu. Le climatiseur utilise le pouvoir du moteur et l'utiliser augmente la consommation.
- Abaisser les glaces en roulant à vitesse élevée peut augmenter la consommation de carburant.
- Vous réaliserez une consommation plus élevée avec des vents de front et latéraux. Pour contrer cet effet, roulez plus lentement.

Garder un véhicule en bon état de service est important pour économiser du carburant et la sécurité. Faites donc effectuer les travaux d'entretien réguliers chez un concessionnaire Kia agréé.

⚠ AVERTISSEMENT
- Moteur coupé en mouvement

Ne coupez jamais le moteur pour descendre une pente ou en tout temps quand le véhicule est en mouvement. La servodirection et les freins assistés ne fonctionnent pas quand le moteur est coupé. Plutôt, laissez le moteur tourner et rétrogradez pour utiliser l'effet de freinage du moteur. De plus, couper l'allumage pendant que vous conduisez pourrait engager le verrou du volant, ce qui résulterait en une perte de direction et un risque de blessures graves ou de mort.

CONDITIONS SPÉCIALES DE CONDUITE

Conditions dangereuses

Si vous faites face à des conditions de route dangereuses comme de l'eau, de la neige, de la glace, de la vase, du sable ou autre, suivez ces suggestions :

- Roulez prudemment et maintenez une plus grande distance de freinage.
- Évitez les freinages et les manoeuvres brusques.
- Si vous n'avez pas de freins ABS, pompez la pédale de frein en petits coups légers jusqu'à ce que le véhicule s'arrête.

Ne pompez pas la pédale de frein si le véhicule est équipé du système ABS.

- Si vous êtes pris dans la neige, la vase ou le sable, embrayez en deuxième. Accélérez lentement pour éviter de faire patiner les roues.
- Utilisez du sable, du gros sel ou une matière antiglisse quelconque sous les roues motrices pour donner de la traction quand vous êtes pris sur la glace, dans la neige ou dans la vase.

AVERTISSEMENT - Rétrogradation

Ne pas rétrograder sur les surfaces glissantes avec un véhicule doté d'une transmission à variation intelligente. Le changement soudain de vitesse des pneus peut causer un dérapage et un accident.

Balancement du véhicule

Si vous devez faire balancer le véhicule pour vous sortir de la neige, du sable ou de la vase, tournez le volant à gauche et à droite pour dégager la partie autour des roues avant. Ensuite, passer alternativement de la 1re à la marche arrière (R) (si le véhicule est doté d'une boîte manuelle) ou de R (marche arrière) à une vitesse avant (si le véhicule est doté d'une transmission variable intelligente). Ne faites pas survivre le moteur ni patiner les roues si possible. Si, après quelques essais, vous êtes toujours embourbé, faites appel à un service de dépannage pour éviter de faire surchauffer le moteur et d'endommager la boîte de vitesses.

Le système ESC doit être éteint avant de pousser un véhicule coincé.

⚠ MISE EN GARDE

- Pousser un véhicule coincé

Le balancement prolongé peut faire surchauffer le moteur, endommager la boîte de vitesses et endommager les pneus.

⚠ MISE EN GARDE

- Patinage des pneus

Ne faites pas patiner les pneus, surtout à plus de 56 km/h (35 mi/h). Faire patiner les roues à vitesse élevée quand le véhicule est stationnaire peut faire surchauffer un pneu qui pourrait alors s'endommager et blesser des personnes à proximité.

⚠ AVERTISSEMENT

- Mouvement soudain du véhicule

Ne pas essayer de pousser le véhicule s'il y a des personnes ou des objets trop proches. Le véhicule pourrait bouger soudainement vers l'avant ou l'arrière lorsqu'il se dégage.

Négocier les virages en douceur



OBH058035L

Évitez de freiner ou de changer de rapport dans les virages, surtout si la route est mouillée. Préférez, négociez toujours les virages sous une accélération en douceur. Si vous suivez ces suggestions, l'usure des pneus sera tenue au minimum.

Conduire la nuit



Comme conduire la nuit présente plus de risques que conduire de jour, voici quelques points importants à ne pas oublier :

- Ralentissez et maintenez une plus grande distance entre vous et les autres véhicules car il est difficile de bien voir dans la noirceur, surtout là où il y a peu d'éclairage.

- Ajoutez les rétroviseurs de façon à réduire les reflets des phares.
- Maintenez les phares propres et bien alignés sur les véhicules qui ne sont pas dotés de dispositif auto-aligneur de phares. Les phares sales et mal alignés réduiront la visibilité la nuit.
- Évitez de regarder directement les phares des véhicules en sens inverse. Vous pourriez être temporairement aveuglé et il faut quelques secondes aux yeux pour se réhabituer à la noirceur.

Conduire dans la pluie



La pluie et les routes mouillées rendent la conduite dangereuse, surtout si vous n'êtes pas prêt pour un pavage glissant. Voici quelques points à considérer :

- Une grosse averse réduit grandement la visibilité et augmente la distance d'arrêt : ralentissez.
- Gardez les essuie-glace en bon état. Remplacez les lames d'essuie-glace qui forment des stries ou ne râclent pas toute la surface du pare-brise.

- Si les pneus ne sont pas en bon état, un freinage soudain sur une route mouillée peut vous faire déraiper et, possiblement, causer un accident. Assurez-vous que vos pneus sont en bon état.
- Allumez les phares pour être plus visibles des autres.
- Rouler trop vite dans les grosses flaques d'eau peut affecter les freins. Si vous devez rouler dans des flaques, faites-le lentement.
- Si vous croyez que vos freins sont mouillés, appuyez légèrement sur la pédale de frein tout en conduisant normalement jusqu'à ce que vous repreniez la force de freinage normale.

Conduire dans un endroit inondé

Évitez de rouler dans les endroits inondés à moins que vous ne soyez certain que le niveau d'eau n'atteindra pas le bas de l'essieu des roues. Roulez dans l'eau lentement. Maintenez une distance d'arrêt suffisante car le rendement des freins pourrait être affecté.

Après avoir roulé dans l'eau, séchez les freins en appuyant légèrement sur la pédale de frein à plusieurs reprises alors que le véhicule roule lentement.

Conduite hors route

Conduisez prudemment hors route, car des roches ou des racines d'arbres pourraient endommager votre véhicule. Familiarisez-vous aux conditions hors route des endroits où vous conduirez avant d'engager votre véhicule dans ces endroits.

Rouler sur l'autoroute

Pneus

Ajustez la pression des pneus aux spécifications. Des pneus mous pourront surchauffer et entraîner des problèmes.

Des pneus usés ou endommagés peuvent offrir une traction réduite et entraîner des problèmes.

Ne gonflez jamais un pneu à une pression supérieure à celle indiquée sur le pneu.

⚠ AVERTISSEMENT

- Rainures des pneus

Toujours vérifier les rainures des pneus avant de conduire. Les pneus usés peuvent causer la perte de la maîtrise du véhicule et doivent être remplacés aussitôt que possible. Pour plus de détails et les profondeurs acceptables des rainures, consulter le chapitre 8, "Pneus et jantes".

⚠ AVERTISSEMENT

- Pneus surgonflés ou sousgonflés

Toujours vérifier le gonflement des pneus avant de conduire. Des pneus sousgonflés ou surgonflés peuvent causer une mauvaise tenue de route, une perte de maîtrise du véhicule et un problème soudain de pneu, ce qui pourrait entraîner un accident, des blessures ou même la mort.

Carburant, liquide de refroidissement du moteur, huile à moteur

Rouler à vitesse de croisière consomme plus de carburant que rouler en ville. N'oubliez pas de vérifier le niveau du liquide de refroidissement et de l'huile du moteur.

Courroie d'entraînement

Une courroie lâche ou endommagée peut faire surchauffer le moteur.

CONDUITE EN HIVER



Les conditions de conduite intenses connues en hiver peuvent entraîner une usure hâtive et d'autres problèmes. Afin de tenir au minimum les problèmes de la conduite en hiver, suivez ces suggestions.

Neige et glace

Pour conduire le véhicule dans la neige, il pourrait être nécessaire de l'équiper de pneus d'hiver. Si c'est le cas, vous devez choisir des pneus de grandeur et de type équivalents aux pneus de première monte. Ne pas respecter ce point peut avoir un effet sur la sécurité et la tenue de route du véhicule. De plus, rouler trop vite, accélérer trop vite, freiner soudainement et négocier des virages serrés peuvent s'avérer des pratiques dangereuses.

Lors de la décélération, utilisez le frein moteur au maximum. Le freinage soudain sur la neige ou la glace peut entraîner des dérapages. Vous devez maintenir une distance adéquate entre les véhicules devant et autour de vous. Enfin, freinez doucement.

Pneus d'hiver

Si vous posez des pneus d'hiver sur votre véhicule, assurez-vous qu'il s'agisse de pneus radiaux de même grandeur et de même capacité que les pneus de première monte. Posez des pneus d'hiver sur les quatre roues pour équilibrer la tenue de route dans toutes les conditions climatiques. N'oubliez pas que la traction offerte par les pneus d'hiver sur la route sèche diffère de celle des pneus de première monte. Vous devriez conduire prudemment même si les routes sont dégagées. Consultez le marchand de pneus pour une recommandation concernant les vitesses maximales.

Ne posez pas de pneus à crampons sans d'abord vous assurer que les règlements municipaux ou provinciaux le permettent.

⚠ AVERTISSEMENT - Taille des pneus d'hiver

Les pneus d'hiver doivent être de taille et de type équivalents aux pneus ordinaires du véhicule. Si ce n'est pas le cas, la sécurité et la tenue de route du véhicule pourraient être compromises.

Liquide de refroidissement à forte teneur en éthylène glycol

Le système de refroidissement de votre véhicule est rempli d'un liquide à l'éthylène glycol de grande qualité. Il s'agit du seul type de liquide de refroidissement qui devrait être utilisé parce qu'il protège de la corrosion dans le système de refroidissement, lubrifie la pompe à eau et protège du gel. Assurez-vous de remplacer ou de refaire le plein de liquide conformément au calendrier d'entretien présenté à la section 8. Avant l'hiver, faites vérifier le liquide de refroidissement pour assurer que son point de congélation est suffisant pour les températures prévues en hiver.

Vérifier la batterie et les câbles

L'hiver ajoute un fardeau sur le système électrique. Faites l'inspection visuelle de la batterie et des câbles, tel que suggéré à la section 8. Le niveau de charge de la batterie peut être vérifié chez un concessionnaire Kia agréé ou dans une station-service.

Passer à une " huile d'hiver "

Dans certains climats, on recommande l'utilisation d'une " huile d'hiver " de plus faible viscosité. Voyez les recommandations à la section 9. Si vous n'êtes pas certain du type d'huile à utiliser, consultez un concessionnaire Kia agréé.

Vérifier les bougies et le système d'allumage

Inspectez les bougies comme indiqué à la section 8 et remplacez-les au besoin. Vérifiez aussi les fils et les composants de l'allumage pour être sûr qu'ils ne sont pas fissurés, usés ou endommagés.

Empêcher les serrures de geler

Pour protéger les serrures du gel, atomisez un déglacant approuvé ou de la glycérine dans le trou de la serrure. Si la serrure est couverte de glace, atomisez un peu de déglacant pour faire fondre la glace. Si la serrure est gelée à l'intérieur, vous serez peut-être capable de la dégeler avec une clé chauffée. Maniez la clé chauffée avec soin pour ne pas vous blesser.

Utiliser un lave-glace antigel approuvé

Pour éviter que le lave-glace gèle, ajoutez un liquide lave-glace antigel approuvé conformément aux directives sur le contenant. Un lave-glace antigel peut être obtenu d'un concessionnaire Kia agréé et de la plupart des revendeurs de pièces automobiles. N'utilisez pas un liquide de refroidissement pour moteur ni d'autres types d'antigels car ils pourraient endommager la peinture.

Ne laissez pas le frein de stationnement geler

Dans certaines conditions, le frein de stationnement peut geler en place. Ceci peut se produire quand de la neige ou de la glace s'accumule autour ou près des freins arrière ou si les freins sont mouillés. Si le frein de stationnement risque de geler, ne l'engagez que temporairement alors que vous déplacez le levier de vitesses sur P (transmission variable intelligente) ou en 1ère ou marche arrière (boîte manuelle), bloquer les roues pour empêcher le véhicule de se déplacer et relâcher le frein de stationnement. Désengagez ensuite le frein de stationnement.

Ne laissez pas la glace et la neige s'accumuler sous la bas de caisse

Dans certaines conditions, la glace et la neige peuvent s'accumuler dans les ailes et nuire à la direction. Si vous roulez par mauvais temps en hiver et qu'une telle situation pourrait survenir, vous devriez vérifier régulièrement le bas de caisse et vous assurer que les roues avant et la direction bougent librement.

Équipement en cas d'urgence

Dépendamment de la sévérité du climat où vous conduisez, vous devriez garder en équipement d'urgence dans le véhicule. Parmi les articles, on pourrait citer des élingues ou des chaînes de remorquage, une lampe de poche, des fusées d'urgence, du sable, une pelle, des câbles volants, un râcloir, des gants, une guenille, des salopettes, une couverture, etc.

TRACTION D'UNE REMORQUE
Il n'est pas recommandé d'utiliser ce véhicule pour tirer une remorque.

LIMITE DE CHARGE DU VÉHICULE

Étiquette de renseignements sur les pneus et la charge

Charge pour le véhicule :

385 kg (849 lb)

La charge pour le véhicule représente le poids combiné maximal des passagers et des bagages. Si le véhicule est équipé d'une remorque, le poids combiné doit aussi tenir compte du poids au point d'attelage.

TIRE AND LOADING INFORMATION		RENSEIGNEMENTS SUR LES PNEUS ET LE CHARGEMENT	
SEATING CAPACITY	TOTAL 5	FRONT 2	REAR 3
NOMBRE DE PLACES	TOTAL 5	AVANT 2	ARRIÈRE 3
The combined weight of occupants and cargo should never exceed 385 kg or 849 lb. Le poids total des occupants et du chargement ne doit jamais dépasser 385 kg ou 849 lb.			
TIRE PNEU	SIZE DIMENSIONS	COLD TIRE PRESSURE PRESSION DES PNEUS À FROID	SEE OWNER'S MANUAL FOR ADDITIONAL INFORMATION
FRONT AVANT	1E5-1E5P25	230kPa, 33psi	VOIR LE MANUEL DE L'USAGER POUR PLUS DE RENSEIGNEMENTS
REAR ARRIÈRE	1E5-1E5P25	230kPa, 33psi	
SPARE DE SECOURS	T12E-1800E5	420kPa, 60psi	

OSC067003N

TIRE AND LOADING INFORMATION		RENSEIGNEMENTS SUR LES PNEUS ET LE CHARGEMENT	
SEATING CAPACITY	TOTAL 5	FRONT 2	REAR 3
NOMBRE DE PLACES	TOTAL 5	AVANT 2	ARRIÈRE 3
The combined weight of occupants and cargo should never exceed 385 kg or 849 lb. Le poids total des occupants et du chargement ne doit jamais dépasser 385 kg ou 849 lb.			
TIRE PNEU	SIZE DIMENSIONS	COLD TIRE PRESSURE PRESSION DES PNEUS À FROID	SEE OWNER'S MANUAL FOR ADDITIONAL INFORMATION
FRONT AVANT	20E-4E5R17	230kPa, 33psi	VOIR LE MANUEL DE L'USAGER POUR PLUS DE RENSEIGNEMENTS
REAR ARRIÈRE	20E-4E5R17	230kPa, 33psi	
SPARE DE SECOURS	NONE AUCUN		

OSC067006N

TIRE AND LOADING INFORMATION		RENSEIGNEMENTS SUR LES PNEUS ET LE CHARGEMENT	
SEATING CAPACITY	TOTAL 5	FRONT 2	REAR 3
NOMBRE DE PLACES	TOTAL 5	AVANT 2	ARRIÈRE 3
The combined weight of occupants and cargo should never exceed 385 kg or 849 lb. Le poids total des occupants et du chargement ne doit jamais dépasser 385 kg ou 849 lb.			
TIRE PNEU	SIZE DIMENSIONS	COLD TIRE PRESSURE PRESSION DES PNEUS À FROID	SEE OWNER'S MANUAL FOR ADDITIONAL INFORMATION
FRONT AVANT	20E-4E5R17	230kPa, 33psi	VOIR LE MANUEL DE L'USAGER POUR PLUS DE RENSEIGNEMENTS
REAR ARRIÈRE	20E-4E5R17	230kPa, 33psi	
SPARE DE SECOURS	T12E-1800E5	420kPa, 60psi	

OSC067004N

TIRE AND LOADING INFORMATION		RENSEIGNEMENTS SUR LES PNEUS ET LE CHARGEMENT	
SEATING CAPACITY	TOTAL 5	FRONT 2	REAR 3
NOMBRE DE PLACES	TOTAL 5	AVANT 2	ARRIÈRE 3
The combined weight of occupants and cargo should never exceed 385 kg or 849 lb. Le poids total des occupants et du chargement ne doit jamais dépasser 385 kg ou 849 lb.			
TIRE PNEU	SIZE DIMENSIONS	COLD TIRE PRESSURE PRESSION DES PNEUS À FROID	SEE OWNER'S MANUAL FOR ADDITIONAL INFORMATION
FRONT AVANT	1E5-1E5P25	230kPa, 33psi	VOIR LE MANUEL DE L'USAGER POUR PLUS DE RENSEIGNEMENTS
REAR ARRIÈRE	1E5-1E5P25	230kPa, 33psi	
SPARE DE SECOURS	NONE AUCUN		

OSC067005N

L'étiquette apposée sur le montant de la porte du conducteur renseigne sur la grandeur des pneus de première monte, la pression à froid recommandée pour votre véhicule, le nombre de places dans le véhicule et le poids maximal du véhicule.

Nombre de passagers :

Total : 5 personnes

(Siège avant : 2 personnes,
Sièges arrière : 3 personnes)

Le nombre maximal de places tient compte du conducteur.

Toutefois, le nombre de places peut être réduit dépendamment du poids des occupants et de la charge transportée.

Ne surchargez pas le véhicule car il y a un poids total ou une limite de charge incluant passagers et bagages, que le véhicule peut transporter.

Capacité de remorquage :

Il n'est pas recommandé d'utiliser ce véhicule pour tirer une remorque.

Capacité de charge :

La capacité de charge augmente ou diminue en fonction du poids et du nombre d'occupants.

Comment établir la limite exacte de charge

1. Relevez l'information " Le poids combiné des passagers et de la charge ne devrait jamais dépasser XXX kg ou XXX lb. " sur l'étiquette du véhicule.
2. Calculez le poids combiné du conducteur et des passagers qui seront à bord.
3. Soustrayez le poids combiné du conducteur et des passagers, des XXX kg ou XXX lb.

4. Le chiffre résultant est égal à la quantité de bagages permise. Par exemple, si le poids XXX est égal à 635 kg (1400 lb) et qu'il y a cinq passagers pesant 68 kg (150 lb) dans le véhicule, la quantité de bagages permise serait de 295 kg (650 lb).

$$(635 - 340 (5 \times 68)) = 295 \text{ kg ou } 1400 - 750 (5 \times 150) = 650 \text{ lb}$$

5. Calculez le poids combiné des bagages à charger dans le véhicule. Ce poids ne doit pas dépasser la capacité calculée au point 4.
6. Si le véhicule tire aussi une remorque, la charge de la remorque sera transférée au véhicule. Consultez ce manuel pour connaître l'impact qu'aura une remorque sur la charge possible dans votre véhicule.

Exemple 1

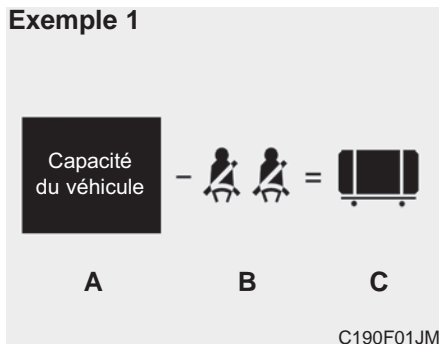

Item	Description	Total
A	Capacité du véhicule	385 kg (849 lb)
B	Soustraire le poids des occupants 68 kg (150 lb) × 2	136 kg (300 lb)
C	Charge de bagages possible	249 kg (549 lb)

Exemple 2

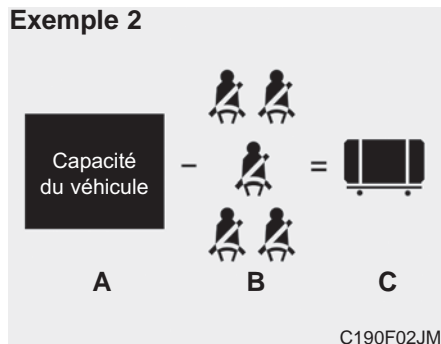

Item	Description	Total
A	Capacité du véhicule	385 kg (849 lb)
B	Soustraire le poids des occupants 68 kg (150 lb) × 5	340 kg (750 lb)
C	Charge de bagages possible	45 kg (99 lb)

Exemple 3

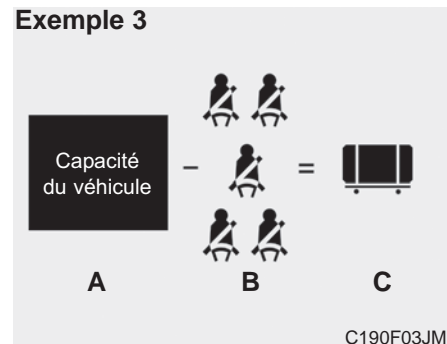

Item	Description	Total
A	Capacité du véhicule	385 kg (849 lb)
B	Soustraire le poids des occupants 73 kg (161 lb) × 5	365 kg (805 lb)
C	Charge de bagages possible	20 kg (44 lb)

Consultez l'étiquette sur les pneus et la charge du véhicule pour relever des renseignements particuliers sur la capacité du véhicule et le nombre de places. Le poids combiné du conducteur, des passagers et de la charge ne doit jamais dépasser la capacité indiquée pour votre véhicule.

Étiquette de certification

L'étiquette de certification se trouve sur le montant de la porte du conducteur, au niveau du pilier central.

Cette étiquette indique le poids maximal permissible du véhicule à pleine charge. C'est ce qu'on appelle le poids nominal brut du véhicule (PNBV). Le PNVB tient compte du poids du véhicule, des occupants, du carburant et de la charge.

Cet étiquette indique aussi le poids maximal qui peut être supporté par les essieux avant et arrière, appelé poids nominal brut sur l'essieu (PNBE).

Pour connaître les charges réelles sur les essieux avant et arrière, vous devez vous rendre à un poste de bascule et faire peser votre véhicule. Le concessionnaire peut vous aider à cet effet. Assurez-vous d'étendre la charge uniformément des deux côtés de la ligne de centre.

AVERTISSEMENT - Surcharge

Ne dépassez jamais le PNBV donné pour votre véhicule, le PNBE pour l'essieu avant ou arrière, et la capacité maximale du véhicule. Si ces capacités sont dépassées, le freinage peut devenir moins efficace et la conduite plus difficile.

L'étiquette vous aidera à calculer la charge et l'équipement installé que votre véhicule peut supporter.

Si vous transportez des items dans le véhicule (valises, outils, paquets etc.), ils se déplacent aussi vite que le véhicule. Si vous devez arrêter ou tourner rapidement ou si vous avez un accident, les items continueront de se déplacer et pourront blesser quelqu'un dans le véhicule.

⚠ AVERTISSEMENT
- Surcharge du véhicule

Ne pas surcharger le véhicule. La surcharge peut causer la surchauffe des pneus et leur possible défaillance, des distances de freinage accrues et une conduite moins sécuritaire. Le tout peut contribuer à un accident.

⚠ AVERTISSEMENT
- Chargement lâche

Ne pas laisser des objets contondants non arrimés dans l'habitacle du véhicule (p. ex., valises, sièges d'enfant non arrimés). Ces objets peuvent heurter les occupants lors d'un arrêt soudain ou d'un accident.

*** AVIS**

Surcharger le véhicule peut causer des dommages. De telles réparations ne sont pas couvertes par la garantie. Ne surchargez pas le véhicule.

POIDS DU VÉHICULE

Cette section vous aidera à bien charger votre véhicule et une remorque, pour garder le poids du véhicule chargé en-deça des limites permises, avec ou sans remorque. Bien charger le véhicule assurera le retour du véhicule à sa performance originale. Avant de charger le véhicule, prenez le temps d'étudier les termes suivants concernant le poids du véhicule, avec ou sans remorque, et se trouvant dans les spécifications du véhicule et sur l'étiquette de certification :

Poids à vide

Il s'agit du poids du véhicule, incluant un réservoir plein d'essence et tout l'équipement de série. Il n'inclut pas les passagers, les bagages ni l'équipement en option.

Poids en ordre de marche

Il s'agit du poids du véhicule quand vous l'avez obtenu du concessionnaire, incluant tout équipement de marché secondaire.

Poids de charge

Ce chiffre comprend tous les poids ajoutés au poids à vide, y compris les bagages et l'équipement en option.

Poids brut sur l'essieu (PBE)

Il s'agit du poids total appliqué sur chaque essieu (avant et arrière), y compris le poids en ordre de marche et toute charge.

Poids nominal brut sur l'essieu (PNBE)

Il s'agit du poids maximal permis qui peut être transporté par un essieu (avant ou arrière). Cette valeur se trouve sur l'étiquette de certification.

La charge totale sur chaque essieu ne doit jamais dépasser le PNBE.

Poids brut du véhicule (PBV)

Il s'agit du poids à vide plus le poids réel de la charge et des passagers.

Poids nominal brut du véhicule (PNBV)

Il s'agit du poids maximal permis du véhicule chargé (incluant options, équipement, passagers et charge). Le PNVB se trouve sur l'étiquette de certification, sur le montant de la porte du conducteur.

Que faire en cas d'urgence

Signal d'avertissement	7-2
• Feux de détresse.	7-2
En cas d'urgence sur la route	7-3
• Si le moteur cale à un carrefour ou à une traversée	7-3
• Si vous avez une crevaison sur la route.	7-3
• Si le moteur cale sur la route	7-3
Si le moteur ne démarre pas	7-4
• Si le moteur ne tourne pas ou tourne lentement	7-4
• Si le moteur tourne normalement mais ne démarre pas	7-4
Démarrage assisté.	7-5
• Démarrage assisté	7-5
• Démarrage en poussant	7-7
Si le moteur surchauffe	7-8
Système de surveillance de la pression des pneus (TPMS -Type A)	7-9
• Voyant de pression basse des pneus.	7-10
• Voyant d'anomalie du TPMS (système de surveillance de la pression des pneus)	7-11
• Changement d'un pneu avec TPMS	7-12
Système de surveillance de la pression des pneus (TPMS - Type B)	7-14
• Vérification de la pression des pneus	7-14
• Voyant de pression basse des pneus.	7-16
• Voyant de position du pneu à basse pression	7-16

• Changement d'un pneu avec TPMS	7-18
En cas de crevaison (avec une trousse de réparation de pneu).	7-21
• Introduction	7-22
• Notes concernant l'utilisation sûre de la trousse de réparation des pneus	7-23
• Composantes de la trousse de réparation des pneus	7-24
• Utilisation de la trousse de réparation des pneus	7-25
• Distribution du scellant.	7-27
• Vérification de la pression du pneu.	7-28
• Caractéristiques techniques	7-29
En cas de crevaison (avec roue de secours)	7-30
• Vérin et outils.	7-30
• Sortir et ranger la roue de secours	7-31
• Changer un pneu	7-32
• Étiquette du vérin	7-39
Dépannage.	7-40
• Service de dépannage	7-40
• Crochet de remorquage amovible (avant)	7-42
• Remorquage d'urgence.	7-42

SIGNAL D'AVERTISSEMENT

Feux de détresse

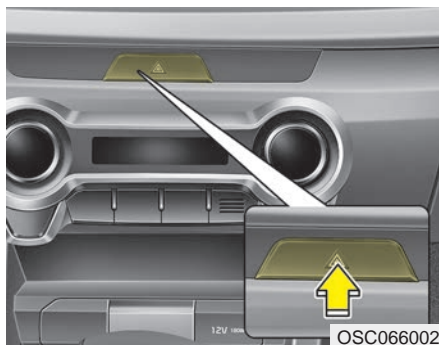

Les feux de détresse avisent les autres conducteurs de procéder avec extrême prudence quand ils approchent ou passent votre véhicule.

Ils devraient être utilisés chaque fois que vous faites une réparation d'urgence ou que vous arrêtez le véhicule en bordure de la route.

Appuyez sur le commutateur des feux de détresse pour les engager, peu importe la position de la clé de contact. Le commutateur est situé sur le panneau de la console centrale. Tous les feux de signalisation clignoteront simultanément.

- Les feux de détresse fonctionnent, que le moteur soit en marche ou non.
- Les clignotants ne fonctionnent pas quand les feux de détresse sont engagés.
- Il faut s'assurer d'utiliser les feux de détresse quand on fait remorquer le véhicule.

EN CAS D'URGENCE SUR LA ROUTE

En cas d'urgence, il est possible d'éteindre le moteur ou de placer le commutateur en position ACC quand le véhicule est en mouvement. Pour ce faire, appuyer sur le bouton de démarrage/arrêt du moteur pendant plus de 2 secondes ou appuyer dessus successivement 3 fois en moins de 3 secondes. Si le véhicule se déplace toujours, il est possible de redémarrer le moteur sans appuyer sur la pédale de frein en appuyant sur le bouton de démarrage/arrêt du moteur si le levier de vitesses est placé sur N (point mort) (Si le véhicule est équipé de la clé intelligente).

Si le moteur cale à un carrefour ou à une traversée

Si le moteur cale à un carrefour ou à une traversée, réglez le levier de changement de vitesses sur N (neutre) et poussez le véhicule à un endroit sûr.

Si vous avez une crevaison sur la route

Si vous avez une crevaison en conduisant :

1. Retirez le pied de la pédale de l'accélérateur et laissez le véhicule ralentir tout le tenant droit sur la route. N'appuyez pas immédiatement sur les freins et ne tentez pas de vous rendre en bordure de la route, car vous pourriez perdre le contrôle. Une fois que le véhicule roule à une vitesse sûre pour le faire, freinez doucement et arrêtez-vous en bordure de la route. Placez-vous aussi loin que possible de la voie de circulation, sur une section au niveau. Si vous êtes sur l'autoroute, ne vous arrêtez pas sur le terre-plein central, entre les deux voies principales.
2. Une fois le véhicule arrêté, engagez les feux de détresse, engagez le frein de stationnement puis engagez la boîte de vitesses sur P (transmission variable intelligente) ou en marche arrière (boîte manuelle).

3. Demandez à tous les passagers de sortir du véhicule. Assurez-vous qu'ils sortent du côté opposé à celui de la circulation.
4. Pour changer le pneu crevé, suivez les directives fournies un peu plus loin dans la section.

Si le moteur cale sur la route

1. Réduisez votre vitesse graduellement, maintenant le véhicule droit. Approchez prudemment l'accotement pour atteindre un endroit sûr.
2. Engagez les feux de détresse.
3. Essayez de faire redémarrer le moteur. Si le moteur ne démarre pas, contactez un concessionnaire Kia agréé ou recherchez un service d'aide qualifié.

SI LE MOTEUR NE DÉMARRE PAS

Si le moteur ne tourne pas ou tourne lentement

1. Si le véhicule est équipé d'une transmission variable intelligente, s'assurer que le levier de vitesse est positionné sur N (point mort) ou sur P (stationnement) et que le frein de stationnement est enclenché.
2. Vérifiez les connexions de la batterie pour être sûr qu'elles sont propres et bien serrées.
3. Allumez le plafonnier. Si la lumière est faible ou s'éteint quand vous engagez le démarreur, la batterie est déchargée.
4. Vérifiez les connexions au démarreur; assurez-vous qu'elles sont bien serrées.
5. Ne poussez ni ne tirez le véhicule pour tenter de le faire démarrer. Voyez les directives concernant le " Démarrage assisté ".

⚠ AVERTISSEMENT
- Démarrage à la poussée
ou au remorquage

Ne pas pousser ou remorquer pour faire démarrer le véhicule. Cela pourrait causer une surcharge sur le convertisseur catalytique et risquer de créer un incendie.

Si le moteur tourne normalement mais ne démarre pas

1. Vérifiez le niveau de carburant.
2. La clé de contact sur LOCK, vérifiez tous les connecteurs aux bobines d'allumage et aux bougies. Reconnectez toute connexion défectueuse ou lâche.
3. Vérifiez la canalisation d'alimentation en carburant dans le compartiment-moteur.
4. Si le moteur ne veut toujours pas démarrer, contactez un concessionnaire Kia agréé ou recherchez un service d'aide qualifié.

DÉMARRAGE ASSISTÉ

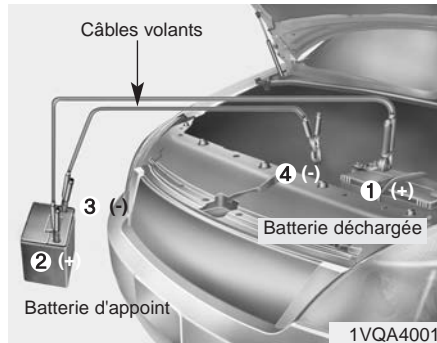

Connectez les câbles en ordre numérique et déconnectez-les dans l'ordre inverse.

Démarrage assisté

Le démarrage assisté peut être dangereux s'il n'est pas bien exécuté. Aussi, pour éviter de vous blesser ou d'endommager le véhicule ou la batterie, respectez la procédure de démarrage assisté. Si vous n'êtes pas certain, nous vous recommandons fortement de faire appel à un technicien compétent ou à un service de dépannage.

⚠ MISE EN GARDE - Batterie à 12 volts

N'utilisez qu'un système de démarrage assisté de 12 volts. Vous pouvez endommager le démarreur, le système d'allumage et d'autres pièces électriques 12 volts si vous utilisez une alimentation de 24 volts (deux batteries 12 volts en série ou une génératrice de 24 volts).

⚠ AVERTISSEMENT - Batterie

Ne tentez jamais de vérifier le niveau d'électrolyte de la batterie car la batterie pourrait se rompre ou exploser, causant des blessures graves.

⚠ AVERTISSEMENT - Batterie congelée

Ne pas essayer de démarrer le véhicule à l'aide d'un câble de démarrage si la batterie est congelée ou si le niveau d'électrolyte est bas, parce que la batterie peut craquer ou exploser.

⚠ AVERTISSEMENT

- Batterie

Tenez flammes et étincelles loin de la batterie. La batterie dégage des vapeurs d'hydrogène qui peuvent exploser si elles sont exposées à des flammes ou des étincelles.

⚠ AVERTISSEMENT

- Risque de l'acide sulfurique

Lorsqu'on essaie de démarrer le véhicule à l'aide d'un câble de démarrage, attention à ne pas toucher l'acide, et ne pas le laisser tomber sur les vêtements ou le véhicule. L'acide sulfurique des batteries est toxique et très corrosif.

Procédure pour le démarrage assisté

1. Assurez-vous que la batterie d'appoint est de 12 volts et que sa borne négative est connectée à la masse.
2. Si la batterie d'appoint est montée sur un autre véhicule, ne laissez pas les deux véhicules se toucher.
3. Éteignez toute charge électrique inutile.
4. Connectez les câbles volants exactement dans la séquence donnée sur l'illustration. Connectez d'abord l'extrémité d'un câble à la borne positive de la batterie déchargée (1), puis l'autre extrémité à la borne positive de la batterie d'appoint (2).

Connectez une extrémité de l'autre câble à la borne négative de la batterie d'appoint (3) puis l'autre extrémité à une pièce métallique fixe et solide (exemple : support de moteur) loin de la batterie (4). Ne le connectez pas près ou sur une pièce mobile.

Ne laissez pas les câbles volants toucher quoi que ce soit sauf les bornes ou la masse appropriée. Ne vous penchez pas au-dessus de la batterie quand vous effectuez ces connexions.

⚠ AVERTISSEMENT

- Câbles de batterie

Ne connectez pas le câble volant de la borne négative de la batterie d'appoint à la borne négative de la batterie déchargée. Ceci peut faire surchauffer la batterie déchargée qui peut alors fissurer et laisser couler l'acide de batterie.

S'assurer de brancher l'une des pinces du câble à la borne négative de la batterie d'alimentation, et d'accrocher l'autre à un point métallique, loin de la batterie.

5. Faites démarrer le véhicule avec la batterie d'appoint et laissez-le tourner à 2 000 trs/min. Faites alors démarrer le véhicule dont la batterie déchargée.

Si la raison de décharge de la batterie n'est pas évidente, faites-la vérifier chez un concessionnaire Kia agréé.

Démarrage en poussant

Les véhicules à boîte manuelle ne doivent pas être démarrés en étant poussés. Cela pourrait endommager le système antipollution.

Il est impossible de démarrer les véhicules dotés d'une transmission à double embrayage ou d'une transmission variable intelligente en les poussant.

Suivez les directives données pour le démarrage assisté.

⚠ AVERTISSEMENT
- Démarrage au remorquage
Ne jamais remorquer un véhicule pour le démarrer.
Si le moteur démarre, le véhicule pourrait bondir soudainement en avant et provoquer une collision avec le véhicule de remorquage.

SI LE MOTEUR SURCHAUFFE

Si le témoin de température indique un surchauffage, le véhicule perd de la puissance ou si vous entendez un cliquetis ou un cognement puissant, le moteur est probablement trop chaud. Dans ce cas :

1. Arrêtez-vous en bordure de la route dès que vous pouvez le faire en toute sécurité.
2. Placez le levier de vitesse sur P (transmission variable intelligente) ou au neutre (boîte manuelle) et engagez le frein de stationnement. Si le climatiseur fonctionne, éteignez-le.
3. Si le liquide de refroidissement s'écoule sous le véhicule ou si de la vapeur s'échappe sous le capot, coupez le moteur. N'ouvrez pas le capot tant que le liquide de refroidissement coule ou la vapeur s'échappe. S'il n'y a aucun signe de perte de liquide ou de vapeur, laissez le moteur refroidir puis vérifiez si le ventilateur du moteur fonctionne. Si le ventilateur ne fonctionne pas, coupez le moteur.

4. Vérifiez si la courroie d'entraînement de la pompe à eau est bien tendue. Si la courroie semble en bon état, vérifiez s'il y a une fuite au radiateur, aux durites ou sous la voiture. (si le climatiseur fonctionne, il est normal que de l'eau froide se draine sous la voiture quand vous l'arrêtez.)

AVERTISSEMENT - Sous le capot

Quand le moteur tourne, gardez les mains, les cheveux et les vêtements loin des pièces mobiles comme le ventilateur et les courroies, afin d'éviter de vous blesser.

5. Si la courroie de la pompe à eau est cassée ou le liquide de refroidissement coule, coupez immédiatement le moteur et contactez le concessionnaire Kia agréé le plus près pour obtenir de l'aide.

AVERTISSEMENT - Bouchon du radiateur

N'enlevez pas le bouchon du radiateur quand le moteur est chaud. Le liquide de refroidissement chaud sous pression pourrait causer des brûlures graves.

6. Si vous ne pouvez pas trouver la cause du surchauffage, attendez que le moteur retourne à sa température normale puis, s'il y a eu perte de liquide de refroidissement, ajoutez soigneusement du liquide dans le réservoir afin d'en amener le niveau à la marque centrale du réservoir.
7. Soyez prudent. Surveillez les signes de surchauffage. Si le moteur surchauffe de nouveau, demandez l'aide d'un concessionnaire Kia agréé.

Une perte importante de liquide de refroidissement signifie qu'il y a une fuite dans le système de refroidissement. Ceci devrait être vérifié le plus tôt possible chez un concessionnaire Kia agréé.

SYSTÈME DE SURVEILLANCE DE LA PRESSION DES PNEUS (TPMS -TYPE A, SI ÉQUIPÉ)



(1) Voyant de pression basse des pneus/d'anomalie du TPMS

Chaque pneu, y compris le pneu de secours (s'il est fourni), doit être vérifié tous les mois à froid et gonflé à la pression recommandée par le fabricant du véhicule indiquée sur la plaque du véhicule ou sur l'étiquette de pression de gonflage des pneus. (Si votre véhicule est équipé de pneus de dimensions différentes de celles indiquées sur la plaque du véhicule ou sur l'étiquette de pression de gonflage des pneus, il vous faut déterminer la bonne pression de gonflage pour ces pneus.)

Par sécurité, votre véhicule a été équipé d'un système de surveillance de la pression des pneus (TPMS), qui allume un témoin de basse pression des pneus lorsqu'un ou plusieurs pneus est sous gonflé de façon importante. Par conséquent, lorsque le témoin de basse pression des pneus s'allume, vous devez vous arrêter et vérifier vos pneus dès que possible, et les gonfler à la pression correcte. Le fait de rouler avec des pneus trop sous-gonflés provoque une surchauffe des pneus et peut entraîner leur défaillance. Un sous-gonflage réduit également le rendement en carburant et la durée de vie de la bande de roulement, et peut affecter la tenue de route du véhicule et la capacité à s'arrêter.

Prière de noter que le TPMS ne remplace pas une bonne maintenance des pneus et qu'il appartient au conducteur de maintenir une pression correcte des pneus, même si le sous-gonflage n'a pas atteint le niveau de déclenchement de l'éclairage du témoin de basse pression des pneus du TPMS.

Votre véhicule est également équipé d'un indicateur de dysfonctionnement du TPMS pour signaler quand le système ne fonctionne pas correctement. L'indicateur de dysfonctionnement du TPMS est combiné au témoin de basse pression des pneus. Lorsque le système détecte un dysfonctionnement, le témoin clignote pendant environ une minute et reste ensuite allumé en continu. Cette séquence continue lors des démarrages suivants du véhicule, tant que le dysfonctionnement est présent. Lorsque l'indicateur de dysfonctionnement est allumé, le système peut ne pas pouvoir détecter ou signaler une basse pression des pneus comme prévu. Un dysfonctionnement du TPMS peut se produire pour des raisons diverses, comme la pose de pneus ou de roues de secours ou différents sur le véhicule, en empêchant le TPMS de fonctionner correctement.

Vérifier toujours le témoin de dysfonctionnement du TPMS après avoir remplacé un ou plusieurs pneus (ou roues) sur votre véhicule, pour vous assurer que les pneus et les roues de rechange ou différents permettent au TPMS de continuer à fonctionner correctement.

* AVIS

Si l'indicateur du TPMS (basse pression des pneus) ne s'allume pas pendant 3 secondes lorsque le bouton ENGINE START/STOP (démarrage/arrêt du moteur) est mis sur ON, si le moteur tourne, ou s'il reste allumé après environ 3 secondes, conduire votre véhicule chez votre concessionnaire agréé Kia le plus proche et faire vérifier le système.



Voyant de pression basse des pneus

Si les voyants du système de surveillance de la pression des pneus s'allument, cela signifie qu'un ou plusieurs pneus sont très sous-gonflés.

Si les voyants s'allument, réduire immédiatement sa vitesse, éviter de prendre des virages trop serrés et prévoir une distance de freinage supplémentaire. Arrêter le véhicule et vérifier la pression des pneus dès que possible. Gonfler les pneus à la pression indiquée sur les spécifications ou l'étiquette de pression des pneus, située sur le panneau externe du pilier central, du côté conducteur. S'il n'est pas possible de vérifier rapidement la pression du pneu ou si l'air ajouté au pneu n'augmente pas la pression, remplacer le pneu à pression basse par la roue de secours.

Le voyant d'anomalie du TPMS et le voyant de pression basse des pneus pourraient s'allumer après le démarrage et après 20 minutes de conduite, jusqu'à ce que le pneu défaillant soit réparé ou remplacé.

En hiver ou par temps froid, le voyant de pression basse des pneus pourrait s'allumer si la pression des pneus a été ajustée alors que les températures extérieures étaient plus élevées. Cela ne signifie pas que le TPMS fonctionne mal, car une température basse entraîne une baisse proportionnelle de la pression des pneus.

Si l'on passe d'une zone chaude à une zone froide ou inversement, ou si la température extérieure varie de façon importante, vérifier la pression des pneus et l'ajuster à la pression recommandée.

Lors du gonflement des pneus, il est possible que la pression indiquée par la jauge ne soit pas suffisante pour que le voyant de pression basse s'éteigne. En effet, certaines pompes sont moins exactes que d'autres. Dans ce cas, pour que le voyant de pression basse s'éteigne, gonfler le pneu un peu au-dessus de la pression de gonflement recommandée.



Voyant d'anomalie du TPMS (système de surveillance de la pression des pneus)

Le voyant de pression basse des pneus s'allumera après avoir clignoté pendant environ une minute si une défaillance du système de surveillance de la pression des pneus est détectée. Si le système détecte correctement un sous-gonflement malgré la défaillance, le voyant d'anomalie et le voyant de position du pneu à pression basse s'allumeront.

Si le voyant d'anomalie du TPMS s'allume, demander à un concessionnaire Kia agréé d'inspecter le véhicule dès que possible pour déterminer la cause du problème.

Le voyant d'anomalie du TPMS pourrait s'allumer si le véhicule passe à proximité de câbles d'alimentation électrique ou d'émetteurs radio, comme les stations de police, les bureaux gouvernementaux ou de services publics, les stations de diffusion, les installations militaires, les aéroports ou les tours émettrices. En effet, ces ondes peuvent entraver le bon fonctionnement du système de surveillance de la pression des pneus (TPMS).

Le voyant d'anomalie du TPMS pourrait s'allumer si des chaînes sont utilisées ou si des appareils électroniques indépendants, comme un ordinateur portable, un chargeur mobile, un démarreur à distance ou un navigateur, etc. sont utilisés dans le véhicule. En effet, ces appareils peuvent entraver le bon fonctionnement du système de surveillance de la pression des pneus (TPMS).

⚠ AVERTISSEMENT

- Dommages causés par une pression basse des pneus

Ne pas conduire avec des pneus sous-gonflés. Si un pneu est sous-gonflé, cela peut le faire surchauffer et le faire éclater, ce qui rendrait le véhicule instable, augmenterait les distances de freinage et provoquerait une perte de contrôle du véhicule.

Changement d'un pneu avec TPMS

En cas de crevaison, le voyant de pression basse des pneus s'allumera. Demander à un concessionnaire Kia agréé de réparer le pneu dès que possible ou remplacer le pneu crevé par la roue de secours.



MISE EN GARDE

- Agents de réparation de crevaison

Ne jamais utiliser d'agents de réparation de crevaison non approuvés par Kia pour réparer et/ou gonfler à pneu à basse pression. Un scellant non approuvé par Kia peut endommager les capteurs de pression des pneus.

Chaque roue est équipée d'un capteur de pression des pneus installé à l'intérieur du pneu, sous la tige de valve. Des jantes compatibles avec le TPMS doivent être utilisées. Nous vous recommandons de toujours faire faire l'entretien des pneus de ce véhicule chez un concessionnaire Kia agréé.

Même si le pneu à basse pression est remplacé par la roue de secours, le voyant de pression basse des pneus restera allumé jusqu'à ce que le pneu soit réparé et replacé sur le véhicule. Si on remplace le pneu à basse pression par la roue de secours, le voyant d'anomalie du TPMS pourrait s'allumer après quelques minutes si le capteur TPMS de la roue de secours n'est pas initialisé.

Une fois que le pneu à basse pression est regonflé à la pression recommandée et installé sur le véhicule; ou que le capteur TPMS de la roue de secours est initialisé par un concessionnaire Kia agréé, le voyant d'anomalie du TPMS et le voyant de pression basse des pneus s'éteindront après quelques minutes de conduite.

Si le voyant ne s'éteint pas après quelques minutes de conduite, demander à un concessionnaire Kia agréé d'inspecter le véhicule.

Si le pneu d'origine est remplacé par la roue de secours, le capteur TPMS de la roue de secours devrait être initialisé et le capteur TPMS de la roue d'origine devrait être désactivé. Si la roue d'origine est installée dans le porte-roue de secours et que le capteur TPMS n'est pas désactivé, cela pourrait entraver le bon fonctionnement du système de surveillance de la pression des pneus. Faire réparer ou remplacer le pneu avec capteur TPMS par un concessionnaire Kia agréé.

Il est difficile de détecter un pneu sous-gonflé en le regardant simplement. Toujours utiliser une jauge de pression de bonne qualité pour mesurer la pression de gonflement du pneu. Il est important de savoir que la pression d'un pneu chaud (sur lequel on a conduit) sera toujours plus élevée que celle d'un pneu froid.

Un pneu froid est un pneu qui est resté stationnaire pendant au moins 3 heures ou qui a parcouru moins d'un mile (1,6 km) au cours des trois dernières heures.

Laisser le pneu refroidir avant d'en mesurer la pression. Toujours s'assurer que le pneu est froid avant de le gonfler à la pression recommandée.

Le TPMS ne peut pas avertir le conducteur en cas de perte soudaine et importante de pression, causée par des facteurs externes comme un clou ou des débris sur la route.

Si le véhicule semble instable, relâcher immédiatement la pédale de l'accélérateur, freiner graduellement et légèrement et sortir de la route lentement, dans un endroit sécuritaire.

* AVIS

Changer, modifier ou désactiver les composants du système de surveillance de la pression des pneus (TPMS) pourrait empêcher le TPMS d'avertir le conducteur en cas de pression basse des pneus ou pourrait entraîner une défaillance du TPMS. Changer, modifier ou désactiver les composants du système de surveillance de la pression des pneus (TPMS) peut annuler la garantie pour cette partie du véhicule.

Le présent appareil est conforme aux CNR d'Industrie Canada applicables aux appareils radio exempts de licence.

L'exploitation est autorisée aux deux conditions suivantes :

- (1) L'appareil ne doit pas produire de brouillage, et
- (2) L'utilisateur de l'appareil doit accepter tout brouillage radioélectrique subi, même si le brouillage est susceptible d'en compromettre le fonctionnement.

SYSTÈME DE SURVEILLANCE DE LA PRESSION DES PNEUS (TPMS -TYPE B, SI ÉQUIPÉ)



- (1) Voyant de pression basse des pneus/d'anomalie du TPMS
- (2) Voyant de position du pneu à basse pression (affiché à l'écran ACL)

Vérification de la pression des pneus

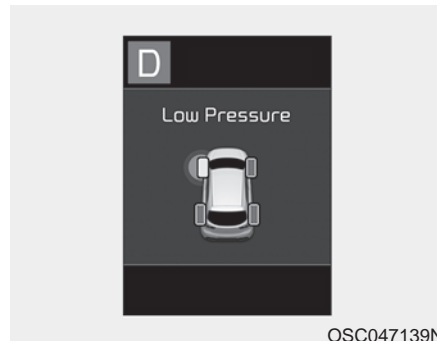

- On peut vérifier la pression des pneus à l'aide du mode « information » au tableau de bord.
 - Se référer à la section « Mode de configuration de l'utilisateur » au chapitre 4.
- Si la pression des pneus ne s'affiche pas, car le véhicule est arrêté, le message « Conduire pour afficher » [Drive to display] s'affiche. Vérifier la pression des pneus après la conduite.

- On peut changer l'unité de mesure de la pression des pneus dans le mode de configuration de l'utilisateur au tableau de bord.
 - psi, kPa, bar (se référer à la section « Mode de configuration de l'utilisateur » au chapitre 4).

* AVIS

- La pression des pneus peut changer à l'arrêt, en fonction du style de conduite et de l'altitude.
- Une alerte de pression basse des pneus peut retentir si la pression d'un pneu est égale ou plus élevée que les autres pneus. Cela est normal et causé par le changement de pression du pneu provoqué par la température du pneu.

Chaque pneu, y compris le pneu de secours (s'il est fourni), doit être vérifié tous les mois à froid et gonflé à la pression recommandée par le fabricant du véhicule indiquée sur la plaque du véhicule ou sur l'étiquette de pression de gonflage des pneus. (Si votre véhicule est équipé de pneus de dimensions différentes de celles indiquées sur la plaque du véhicule ou sur l'étiquette de pression de gonflage des pneus, il vous faut déterminer la bonne pression de gonflage pour ces pneus.)

Par sécurité, votre véhicule a été équipé d'un système de surveillance de la pression des pneus (TPMS), qui allume un témoin de basse pression des pneus lorsqu'un ou plusieurs pneus est sous gonflé de façon importante. Par conséquent, lorsque le témoin de basse pression des pneus s'allume, vous devez vous arrêter et vérifier vos pneus dès que possible, et les gonfler à la pression correcte. Le fait de rouler avec des pneus trop sous-gonflés provoque une surchauffe des pneus et peut entraîner leur défaillance.

Un sous-gonflage réduit également le rendement en carburant et la durée de vie de la bande de roulement, et peut affecter la tenue de route du véhicule et la capacité à s'arrêter.

Prière de noter que le TPMS ne remplace pas une bonne maintenance des pneus et qu'il appartient au conducteur de maintenir une pression correcte des pneus, même si le sous-gonflage n'a pas atteint le niveau de déclenchement de l'éclairage du témoin de basse pression des pneus du TPMS.

Votre véhicule est également équipé d'un indicateur de dysfonctionnement du TPMS pour signaler quand le système ne fonctionne pas correctement. L'indicateur de dysfonctionnement du TPMS est combiné au témoin de basse pression des pneus. Lorsque le système détecte un dysfonctionnement, le témoin clignote pendant environ une minute et reste ensuite allumé en continu.

Cette séquence continue lors des démarrages suivants du véhicule, tant que le dysfonctionnement est présent. Lorsque l'indicateur de dysfonctionnement est allumé, le système peut ne pas pouvoir détecter ou signaler une basse pression des pneus comme prévu. Un dysfonctionnement du TPMS peut se produire pour des raisons diverses, comme la pose de pneus ou de roues de secours ou différents sur le véhicule, en empêchant le TPMS de fonctionner correctement. Vérifier toujours le témoin de dysfonctionnement du TPMS après avoir remplacé un ou plusieurs pneus (ou roues) sur votre véhicule, pour vous assurer que les pneus et les roues de rechange ou différents permettent au TPMS de continuer à fonctionner correctement.

* AVIS

Si l'indicateur du TPMS (basse pression des pneus) ne s'allume pas pendant 3 secondes lorsque le bouton ENGINE START/STOP (démarrage/arrêt du moteur) est mis sur ON, si le moteur tourne, ou s'il reste allumé après environ 3 secondes, conduire votre véhicule chez votre concessionnaire agréé Kia le plus proche et faire vérifier le système.



Voyant de pression basse des pneus

Voyant de position du pneu à basse pression



Si les voyants du système de surveillance de la pression des pneus s'allument, cela signifie qu'un ou plusieurs pneus sont très sous-gonflés.

Si les voyants s'allument, réduire immédiatement sa vitesse, éviter de prendre des virages trop serrés et prévoir une distance de freinage supplémentaire. Arrêter le véhicule et vérifier la pression des pneus dès que possible.

Gonfler les pneus à la pression indiquée sur les spécifications ou l'étiquette de pression des pneus, située sur le panneau externe du pilier central, du côté conducteur. S'il n'est pas possible de vérifier rapidement la pression du pneu ou si l'air ajouté au pneu n'augmente pas la pression, remplacer le pneu à pression basse par la roue de secours.

Le voyant d'anomalie du TPMS et le voyant de pression basse des pneus pourraient s'allumer après le démarrage et après 20 minutes de conduite, jusqu'à ce que le pneu défaillant soit réparé ou remplacé.

En hiver ou par temps froid, le voyant de pression basse des pneus pourrait s'allumer si la pression des pneus a été ajustée alors que les températures extérieures étaient plus élevées. Cela ne signifie pas que le TPMS fonctionne mal, car une température basse entraîne une baisse proportionnelle de la pression des pneus.

Si l'on passe d'une zone chaude à une zone froide ou inversement, ou si la température extérieure varie de façon importante, vérifier la pression des pneus et l'ajuster à la pression recommandée.

⚠ AVERTISSEMENT

- Dommages causés par une pression basse des pneus

Ne pas conduire avec des pneus sous-gonflés. Si un pneu est sous-gonflé, cela peut le faire surchauffer et le faire éclater, ce qui rendrait le véhicule instable, augmenterait les distances de freinage et provoquerait une perte de contrôle du véhicule.

⚠ MISE EN GARDE

Même si le pneu est regonflé, le voyant avertisseur pourrait ne pas s'éteindre. C'est parce qu'une pompe de gonflement peut avoir une certaine marge d'erreur. Le voyant de pression basse des pneus s'éteindra si la pression des pneus est supérieure à la pression de gonflement recommandée.



Voyant d'anomalie du TPMS (système de surveillance de la pression des pneus)

Le voyant de pression basse des pneus s'allumera après avoir clignoté pendant environ une minute si une défaillance du système de surveillance de la pression des pneus est détectée. Si le système détecte correctement un sous-gonflement malgré la défaillance, le voyant d'anomalie et le voyant de position du pneu à pression basse s'allumeront. Par exemple, si le capteur avant gauche est défaillant, le voyant d'anomalie du TPMS s'allumera et, si le pneu avant droit, arrière gauche ou arrière droit est sous-gonflé, le voyant de position du pneu à pression basse s'allumera également, en même temps que le voyant d'anomalie du TPMS.

Si le voyant d'anomalie du TPMS s'allume, demander à un concessionnaire Kia agréé d'inspecter le véhicule dès que possible pour déterminer la cause du problème.

- Le voyant d'anomalie du TPMS pourrait s'allumer si le véhicule passe à proximité de câbles d'alimentation électrique ou d'émetteurs radio, comme les stations de police, les bureaux gouvernementaux ou de services publics, les stations de diffusion, les installations militaires, les aéroports ou les tours émettrices. En effet, ces ondes peuvent entraver le bon fonctionnement du système de surveillance de la pression des pneus (TPMS).

- Le voyant d'anomalie du TPMS pourrait s'allumer si des chaînes sont utilisées ou si des appareils électroniques indépendants, comme un ordinateur portable, un chargeur mobile, un démarreur à distance ou un navigateur, etc. sont utilisés dans le véhicule. En effet, ces appareils peuvent entraver le bon fonctionnement du système de surveillance de la pression des pneus (TPMS).

Changement d'un pneu avec TPMS

En cas de crevaison, le voyant de pression basse des pneus s'allumera. Demander à un concessionnaire Kia agréé de réparer le pneu dès que possible ou remplacer le pneu crevé par la roue de secours.



MISE EN GARDE

- Agents de réparation de crevaison

Ne jamais utiliser d'agents de réparation de crevaison non approuvés par Kia pour réparer et/ou gonfler à pneu à basse pression. Un scellant non approuvé par Kia peut endommager les capteurs de pression des pneus.

Chaque roue est équipée d'un capteur de pression des pneus installé à l'intérieur du pneu, sous la tige de valve. Des jantes compatibles avec le TPMS doivent être utilisées. Nous vous recommandons de toujours faire faire l'entretien des pneus de ce véhicule chez un concessionnaire Kia agréé.

Même si le pneu à basse pression est remplacé par la roue de secours, le voyant de pression basse des pneus restera allumé jusqu'à ce que le pneu soit réparé et remplacé sur le véhicule.

Si on remplace le pneu à basse pression par la roue de secours, le voyant d'anomalie du TPMS pourrait s'allumer après quelques minutes si le capteur TPMS de la roue de secours n'est pas initialisé.

Une fois que le pneu à basse pression est regonflé à la pression recommandée et installé sur le véhicule; ou que le capteur TPMS de la roue de secours est initialisé par un concessionnaire Kia agréé, le voyant d'anomalie du TPMS et le voyant de pression basse des pneus s'éteindront après quelques minutes de conduite.

Si le voyant ne s'éteint pas après quelques minutes de conduite, demander à un concessionnaire Kia agréé d'inspecter le véhicule.

Si le pneu d'origine est remplacé par la roue de secours, le capteur TPMS de la roue de secours devrait être initialisé et le capteur TPMS de la roue d'origine devrait être désactivé. Si la roue d'origine est installée dans le porte-roue de secours et que le capteur TPMS n'est pas désactivé, cela pourrait entraver le bon fonctionnement du système de surveillance de la pression des pneus. Faire réparer ou remplacer le pneu avec capteur TPMS par un concessionnaire Kia agréé.

Il est difficile de détecter un pneu sous-gonflé en le regardant simplement. Toujours utiliser une jauge de pression de bonne qualité pour mesurer la pression de gonflement du pneu. Il est important de savoir que la pression d'un pneu chaud (sur lequel on a conduit) sera toujours plus élevée que celle d'un pneu froid (qui est resté stationnaire pendant au moins 3 heures ou qui a parcouru moins d'un mile (1,6 km) au cours des trois dernières heures). Laisser le pneu refroidir avant d'en mesurer la pression. Toujours s'assurer que le pneu est froid avant de le gonfler à la pression recommandée.

Un pneu froid est un pneu qui est resté stationnaire pendant au moins 3 heures ou qui a parcouru moins d'un mile (1,6 km) au cours des trois dernières heures.

Ne pas utiliser de scellant pour pneu si le véhicule est équipé d'un système de surveillance de la pression des pneus. Le scellant liquide peut endommager les capteurs de pression des pneus.

- Le TPMS ne peut pas avertir le conducteur en cas de perte soudaine et importante de pression, causée par des facteurs externes comme un clou ou des débris sur la route.
- Si le véhicule semble instable, relâcher immédiatement la pédale de l'accélérateur, freiner graduellement et légèrement et sortir de la route lentement, dans un endroit sécuritaire.

*** AVIS - Protection du TPMS**

Changer, modifier ou désactiver les composants du système de surveillance de la pression des pneus (TPMS) pourrait empêcher le TPMS d'avertir le conducteur en cas de pression basse des pneus ou pourrait entraîner une défaillance du TPMS. Changer, modifier ou désactiver les composants du système de surveillance de la pression des pneus (TPMS) peut annuler la garantie pour cette partie du véhicule.

Le présent appareil est conforme aux CNR d'Industrie Canada applicables aux appareils radio exempts de licence.

L'exploitation est autorisée aux deux conditions suivantes :

- (1) L'appareil ne doit pas produire de brouillage, et
- (2) L'utilisateur de l'appareil doit accepter tout brouillage radioélectrique subi, même si le brouillage est susceptible d'en compromettre le fonctionnement.

EN CAS DE CREVAISON (AVEC UNE TROUSSE DE RÉPARATION DE PNEU, SI ÉQUIPÉ)

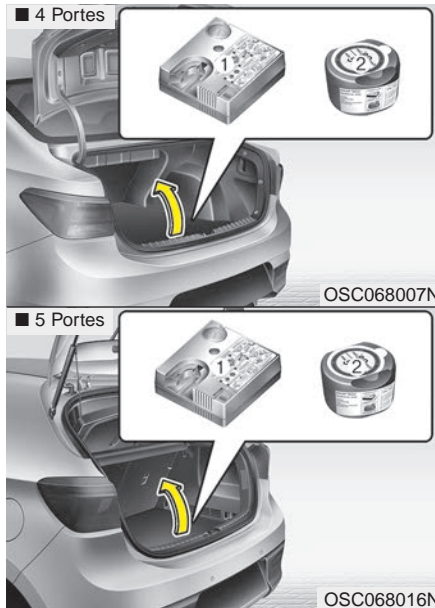

La trousse de réparation des pneus ne sert qu'à la réparation temporaire d'un pneu et le pneu devrait être inspecté chez un concessionnaire Kia agréé dès que possible.

Faites réparer le pneu dès que possible. Le pneu peut se dégonfler à tout moment après avoir été gonflé à l'aide de la trousse de réparation des pneus.

⚠ AVERTISSEMENT - Flanc du pneu

N'utilisez pas la trousse de réparation des pneus pour réparer une perforation sur le flanc du pneu. Le pneu pourrait se détériorer et causer un accident.

*** AVIS**

La trousse de réparation temporaire de crevaison est composée d'une bouteille. Cette bouteille convient à la réparation d'un seul pneu. Consulter son concessionnaire pour obtenir des bouteilles de scellant supplémentaire.

Afin d'assurer un fonctionnement sûr, lisez et suivez les directrices dans ce manuel avant l'utilisation.

- (1) Compresseur
- (2) Bouteille de scellant

Introduction

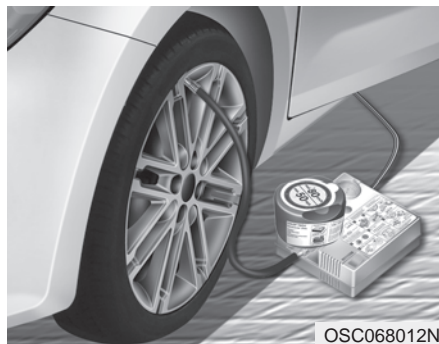

La trousse de réparation des pneus vous permet de vous déplacer advenant une crevaison.

Comprenant un compresseur et un composé de scellage, la trousse scelle efficacement la plupart des perforations dans un pneu de véhicule de tourisme causées par un clou ou un objet semblable, et regonfle le pneu.

Après vous être assuré que le pneu est bien scellé, vous pouvez rouler avec prudence (sur autant que 200 km [120 mi]) à une vitesse maximale de 80 km/h (50 mi/h) pour vous rendre à une station service ou chez un revendeur de pneu afin de faire remplacer le pneu.

Il se peut que certains pneus ne puissent être scellés complètement, surtout s'il s'agit d'une grande perforation ou d'un dommage au flanc.

La perte de pression dans le pneu peut affecter la performance du pneu.

Pour cette raison, vous devriez éviter les manoeuvres brusques, surtout si le véhicule est chargé ou tire une remorque.

La trousse de réparation des pneus n'est pas conçue pour réparer un pneu de façon permanente et ne peut être utilisée que pour un seul pneu.

Les directives montrent, étape par étape, comment sceller une crevaison de façon simple et fiable.

Consultez la section "Notes concernant l'utilisation sûre de la trousse de réparation des pneus".

Notes concernant l'utilisation sûre de la trousse de réparation des pneus

- Arrêtez le véhicule en bordure de la route afin de pouvoir utiliser la trousse de réparation des pneus à une bonne distance de la circulation.
- Engagez toujours le frein de stationnement afin de vous assurer que votre véhicule ne bougera pas, même si vous êtes sur une surface au niveau.
- N'utilisez la trousse de réparation des pneus que pour sceller/gonfler un pneu de voiture de tourisme. Seules les perforations sur la semelle du pneu peuvent être scellées à l'aide de la trousse de réparation des pneus.
- Ne l'utilisez pas pour les pneus de motocyclette, de vélo ou autre.
- Pour votre sécurité, n'utilisez pas la trousse de réparation des pneus si le pneu et la jante sont endommagés.
- La trousse de réparation des pneus pourra ne pas être utile si le diamètre de perforation est supérieur à environ 6 mm (0,24 po).
Si le pneu ne peut pas être réparé adéquatement avec la trousse de réparation des pneus, prenez contact avec le concessionnaire Kia le plus près.
- N'utilisez pas la trousse de réparation des pneus si le pneu a été gravement endommagé après avoir roulé à plat ou trop dégonflé.
- N'enlevez pas l'objet qui a pénétré le pneu (vis ou clou ou autre du genre).
- Si la voiture se trouve à l'extérieur, laissez le moteur tourner sinon utiliser le compresseur pourrait éventuellement décharger la batterie.
- Ne laissez jamais la trousse de réparation des pneus sans surveillance quand elle est utilisée.
- Ne laissez pas le compresseur fonctionner plus de 10 minutes à la fois car il pourrait surchauffer.
- N'utilisez pas la trousse de réparation des pneus à une température inférieure à -30 °C (-22 °F).

Composantes de la trousse de réparation des pneus

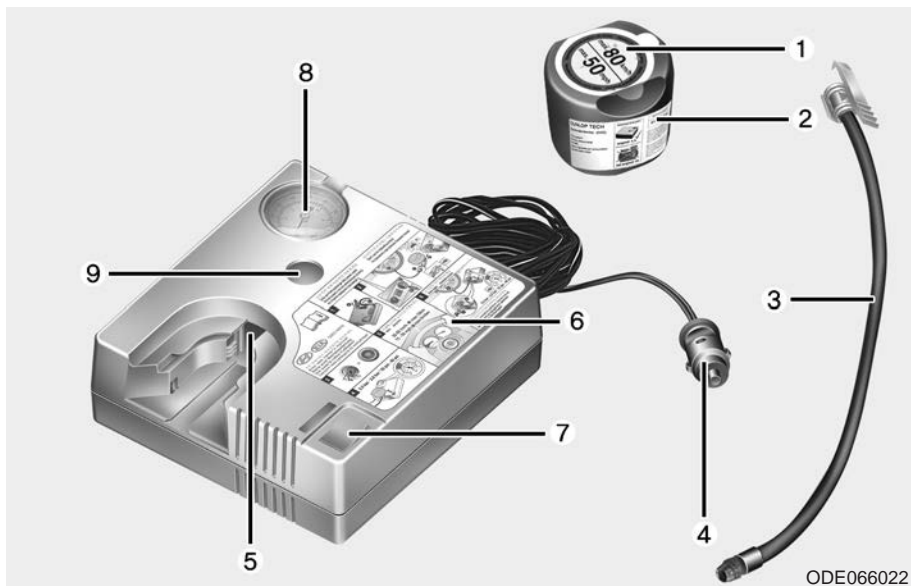

1. Étiquette de restriction de vitesse
2. Bouteille de scellant avec étiquette de restriction de vitesse
3. Boyau de raccordement entre la bouteille de scellant et la roue
4. Raccords et câble pour la connexion à une prise de courant
5. Support pour la bouteille de scellant
6. Compresseur
7. Interrupteur
8. Jauge pour vérifier la pression du pneu

9. Capuchon fileté pour réduire la pression de gonflage du pneu

Les raccords, le câble et le boyau de raccordement se trouvent dans le boîtier du compresseur.

⚠ AVERTISSEMENT - Scellant trop âgé

Ne pas utiliser la bouteille de scellant pour pneus si la date de péremption, indiquée sur la bouteille, est dépassée. Le pneu pourrait ne pas bien se réparer.

⚠ AVERTISSEMENT - Scellant

- Garder hors de la portée des enfants.
- Éviter le contact avec les yeux.
- Ne pas avaler.

Suivez strictement la séquence indiquée sinon le scellant pourrait s'échapper à haute pression.

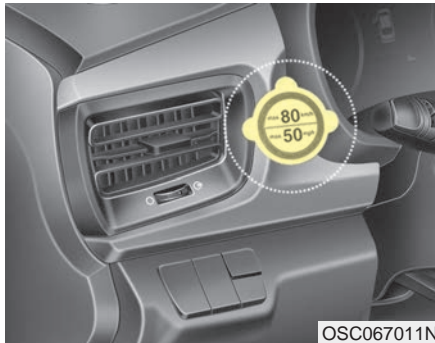

* AVIS

Avant d'utiliser la trousse de réparation de pneu, veuillez lire attentivement les instructions fixées sur le boîtier du produit d'étanchéité. Détacher l'étiquette de limite de vitesse sur le boîtier du produit d'étanchéité et la poser sur un endroit très visible. Toujours rouler à une vitesse inférieure à la limite.

Utilisation de la trousse de réparation des pneus



Suivre soigneusement les étapes ci-dessous.

1. Secouer le boîtier de produit d'étanchéité.

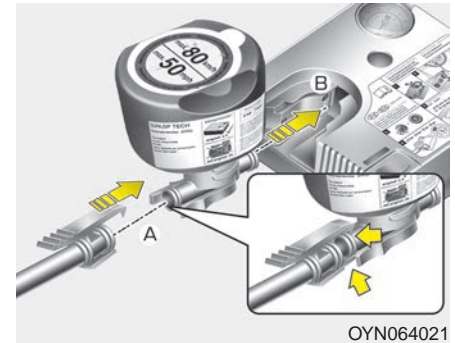

2. Branchez le flexible de remplissage (3) au raccord du flacon de produit d'étanchéité (A).
3. Placez la bouteille de scellant dans le boîtier (B) du compresseur afin qu'elle se tienne droite.
4. S'assurer que le bouton (9) situé sur le compresseur n'est pas appuyé.

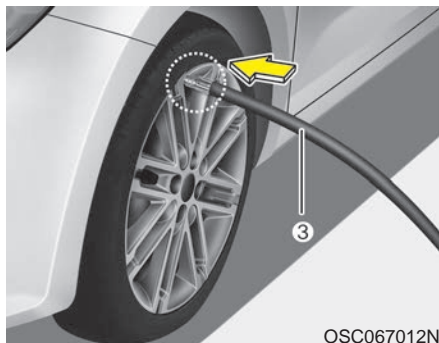

5. Dévisser le bouchon de la valve du pneu à plat et visser le tuyau de remplissage (3) de la bouteille d'enduit de réparation sur la valve.



* AVIS

Si l'enduit d'étanchéité est injecté alors que la valve d'injection de pression d'air du pneu et le flexible d'injection d'enduit d'étanchéité ne sont pas totalement raccordés l'un à l'autre, l'enduit d'étanchéité peut déborder et obstruer la valve.

* AVIS

Si un objet ayant crevé le pneu est visible, ne pas le retirer avant d'utiliser le kit de réparation temporaire de crevaison.

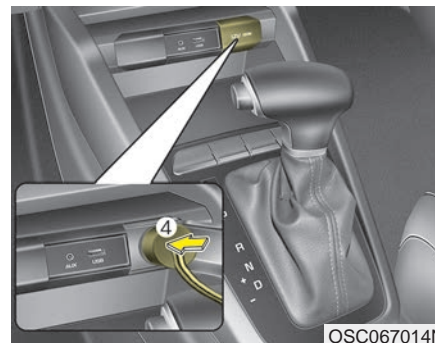

6. Assurez-vous que le compresseur est éteint (interrupteur sur 0).
7. Brancher entre le compresseur et la prise de courant du véhicule (4) à l'aide du câble et des connecteurs.

8. Positionner le bouton de démarrage/arrêt du moteur sur ON ou le commutateur d'allumage sur ON, allumer le compresseur et le laisser fonctionner pendant 5 à 7 minutes pour remplir le scellant à la pression adéquate. (consultez Pneus et jantes au chapitre 9). La pression de gonflage du pneu après le remplissage est sans importance et sera vérifiée/corrigée plus tard. Assurez-vous de ne pas surgonfler le pneu et tenez-vous à bonne distance du pneu pendant le remplissage.

⚠ AVERTISSEMENT
- Pression du pneu

Ne tentez pas de conduire si la pression du pneu est inférieure à 200 kpa (29 psi). Cela pourrait causer un accident à cause d'une défaillance soudaine du pneu.

9. Éteignez le compresseur.

10. Séparez les boyaux du connecteur de la bouteille de scellant et de la valve du pneu.

Retournez la trousse de réparation des pneus dans son rangement, dans le véhicule.

⚠ AVERTISSEMENT
- Oxyde de carbone

Un risque d'empoisonnement et d'étouffement par monoxyde de carbone est présent si le moteur tourne dans un endroit mal ventilé ou non aéré (comme à l'intérieur d'un bâtiment).

Distribution du scellant

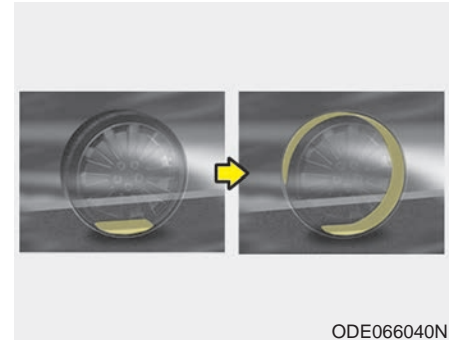

11. Parcourez immédiatement 7 à 10 km (4 à 6 milles) afin de distribuer le scellant uniformément dans le pneu.

Ne dépassez pas 80 km/h (50 mi/h). Et si possible, ne roulez pas à moins de 20 km/h (12 mi/h).

Si, en conduisant, vous notez des vibrations, des perturbations ou des bruits inhabituels, ralentissez et conduisez prudemment jusqu'à ce que vous puissiez vous arrêter en toute sécurité sur le bord de la route.

Téléphonez au service d'assistance routière ou à un service de remorquage. Si le kit de réparation temporaire de crevaison est utilisé, le scellant pourrait tacher les capteurs de pression des pneus et la jante. Dans ce cas, retirer les capteurs de pression des pneus et la jante tachés par le scellant et faites vérifier votre véhicule chez un concessionnaire Kia agréé.

Vérification de la pression du pneu

1. Après avoir parcouru environ 7 à 10 km (4 à 6 mi) ou roulé pendant une dizaine de minutes, arrêtez-vous à un endroit sûr.
2. Branchez le flexible de remplissage (3) du compresseur (du côté avec collier) directement, puis branchez le flexible de remplissage (3) (du côté opposé) à la valve du pneu.
3. Branchez le compresseur à la prise électrique du véhicule à l'aide du câble et des connecteurs.

4. Ajustez le pneu à la pression recommandée.

L'allumage en position ON, procédez comme suit.

- Pour augmenter la pression dans le pneu : Mettre le compresseur à la position [I]. Pour vérifier la pression courante du pneu, éteignez le compresseur un moment.

*** AVIS**

La jauge de pression pourrait indiquer une pression supérieure à la pression réelle du pneu si le compresseur est en fonctionnement. Pour obtenir la pression exacte du pneu, éteindre le compresseur avant de prendre la mesure.

- Pour réduire la pression de gonflement du pneu : Appuyer sur le bouton (9) du compresseur.



MISE EN GARDE

- Détecteur de pression du pneu

Si vous utilisez la trousse de réparation des pneus avec un scellant non approuvé par Kia, le scellant pourrait endommager le détecteur de pression du pneu. Le scellant sur le détecteur de pression et la jante devrait être éliminé quand vous remplacez le pneu par un pneu neuf et faites inspecter les détecteurs de pression par un concessionnaire agréé.

Caractéristiques techniques

Tension du système : 12 VCC
 Tension de service : 10 à 15 VCC
 Intensité nominale : 10 A ± 1 A
 (En fonctionnement 12 VCC)
 Plage de température de service :
 -30 ~ +70°C (-22 ~ +158°F)
 Pression de service max. :
 6 bar (87 psi)
 Dimensions du compresseur :
 161 X 150 X 55.8 mm
 (6,3 X 5,9 X 2,2 po)
 Bouteille de scellant :
 81 x 85 ø mm
 (3,2 x 3,3 ø po)
 Poids du compresseur :
 735 g ± 25 g
 (1,62 lb ± 0,06 lb)
 Volume de scellant :
 200 ml (12,2 po³)

- * Le produit d'étanchéité et les pièces de rechange peuvent se trouver et être remplacés chez un concessionnaire agréé de véhicules ou de pneus. Les flacons de produit d'étanchéité vides peuvent être jetés à votre domicile. Le résidu liquide du produit d'étanchéité doit être mis au rebut par votre concessionnaire de véhicules ou de pneus, ou conformément à la réglementation locale sur l'élimination des déchets.

EN CAS DE CREVAISON (AVEC ROUE DE SECOURS, SI ÉQUIPÉ)

Vérin et outils

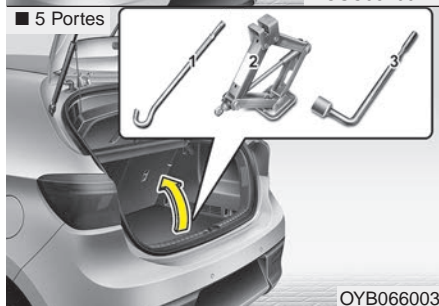

La roue de secours, le vérin, la manivelle et la clé à écrous se trouvent dans le coffre.

Retirez le panneau à bagages pour accéder à l'équipement.

- (1) Manivelle
- (2) Vérin
- (3) Clé à écrous

Directives concernant le vérin

Le vérin n'est fourni que pour le changement d'une roue en cas d'urgence.

Rangez le vérin correctement pour éviter qu'il vibre quand le véhicule est en mouvement.

Suivez les directives concernant le vérin afin de réduire le risque de blessure.

⚠ AVERTISSEMENT
- Changer une roue

Ne tentez jamais de réparer le véhicule alors qu'il se trouve sur la voie de circulation d'une route ou d'une autoroute.

Placez toujours le véhicule hors de la route, sur l'accotement, avant de tenter de changer un pneu crevé. Le vérin devrait être utilisé sur une surface au niveau solide. Si vous ne pouvez trouver une place au niveau et solide en bordure de la route, contactez un service de dépannage.

Assurez-vous d'utiliser la position avant ou arrière appropriée pour le vérin; n'utilisez jamais le pare-chocs ou une autre partie du véhicule pour supporter le vérin.

⚠ AVERTISSEMENT - Cric
Ne mettre aucune partie de son corps sous le véhicule qui est supporté par un cric, parce que le véhicule peut facilement glisser hors du cric. Utiliser toujours des chandelles appropriées.

Ne laissez personne dans le véhicule quand vous utilisez le vérin. Si des enfants sont présents, assurez-vous qu'ils soient à un endroit sûr, loin de la route et du véhicule soulevé sur le vérin.

⚠ AVERTISSEMENT
- Véhicule sur cric avec
moteur en marche

Ne pas démarrer le moteur si le véhicule est supporté par un cric, parce que cela peut faire tomber le véhicule du cric.

Sortir et ranger la roue de secours

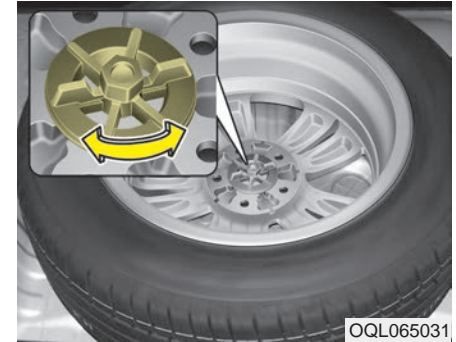

Tourner le boulon de fixation à ailettes dans le sens inverse des aiguilles d'une montre pour l'enlever. Rangez la roue dans l'ordre inverse de son retrait.

Pour éviter que la roue et les outils vibrent quand le véhicule bouge, rangez-les correctement.



S'il est difficile de desserrer le boulon à ailettes maintenant la roue de secours à la main, il est possible de le desserrer à l'aide de la poignée du cric.

1. Positionner la poignée du cric (1) dans le boulon à ailettes maintenant la roue de secours.
2. Tourner le boulon à ailettes dans le sens inverse des aiguilles d'une montre, en se servant de la poignée du cric comme d'un levier.

Changer un pneu



1. Stationnez le véhicule sur une surface au niveau et engagez le frein de stationnement.
2. Positionner le levier de vitesse sur R (marche arrière) pour les véhicules à boîte manuelle ou sur P (stationnement) pour les véhicules à transmission à variation intelligente.
3. Engagez les feux de détresse.

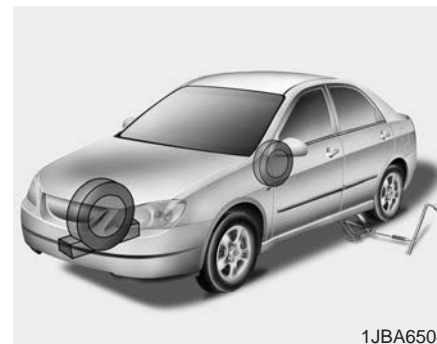

4. Sortez la clé à écrous de roue, le vérin, la manivelle et la roue de secours.
5. Calez l'avant et l'arrière de la roue en diagonale opposée à la position du vérin.

⚠ AVERTISSEMENT

- Changement de pneu

- Pour éviter tout mouvement du véhicule pendant le changement d'un pneu, toujours enclencher le frein de stationnement et bloquer la roue diagonalement opposée à l'emplacement de la roue à changer.
- Nous recommandons de bloquer les roues et de faire sortir tous les occupants du véhicule avant d'actionner le cric.



OYB066004

6. Desserrez les écrous de roue en les desserrant sur un tour, dans le sens antihoraire, mais n'enlevez pas les écrous tant que la roue n'est pas soulevée du sol.

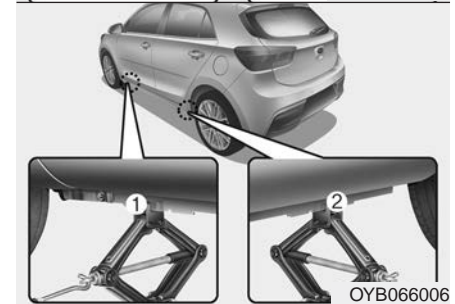
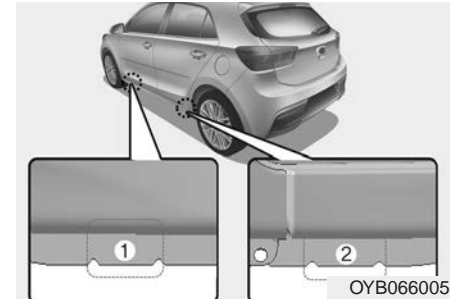

7. Placez le vérin à la position avant (1) ou arrière (2) la plus près de la roue à changer. placez le vérin à la position désignée sur le châssis. Les positions de vérin sont des plaques soudées au châssis avec deux pattes et un point soulevé pour aligner le vérin.

⚠ AVERTISSEMENT

- Emplacement du cric

Pour réduire les risques de blessure, utiliser uniquement le cric fourni avec ce véhicule, aux endroits prévus pour le cric. Ne jamais positionner le cric à un autre endroit sous le véhicule.

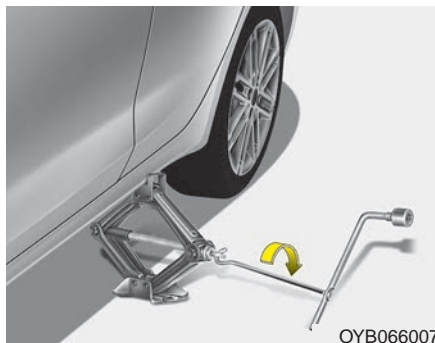

8. Insérez la manivelle dans le vérin et tournez-la dans le sens horaire afin de soulever le véhicule jusqu'à ce que le pneu soit soulevé du sol. Cette mesure est d'environ 30 mm (1 po). Avant d'enlever les boulons de roue, assurez-vous que le véhicule est bien stable et qu'il n'y a aucun risque de mouvement ou de glissement.

9. Desserrez les écrous de roue et enlevez-les à la main. Tirez la roue et déposez-la à plat sur le sol pour éviter qu'elle se mette à rouler. Prenez la roue de secours, alignez les orifices dans la jante avec les goujons et glissez la roue en place. Si vous avez de la difficulté, inclinez la roue légèrement et alignez le trou du haut avec le goujon du haut. Bougez ensuite la roue jusqu'à ce qu'elle se glisse sur les autres goujons.

Les roues et les enjoliveurs peuvent avoir des bords tranchants. Manipulez-les avec soin pour éviter de vous blesser. Avant de monter la roue, assurez-vous que rien sur le moyeu ou la jante (vase, bitume, gravier ou autre) ne fasse entrave au positionnement correct de la roue sur l'essieu.

⚠ AVERTISSEMENT
- Montage des roues

Vérifier que la roue est en contact avec le moyeu lors de son montage sur le véhicule. Si le contact des surfaces de la roue et du moyeu n'est pas correct, les écrous de roue peuvent devenir mal serrés et causer la sortie de la roue, ce qui peut entraîner la perte de la maîtrise du véhicule.

10. Pour réinstaller la roue, placez-la sur le goujons, vissez les écrous sur les goujons et serrez-les à la main. Bougez la roue pour vous assurer qu'elle est bien appuyée puis serrez les écrous aussi fort que possible à la main.
11. Abaissez le véhicule sur le sol en tournant la manivelle du vérin dans le sens antihoraire.

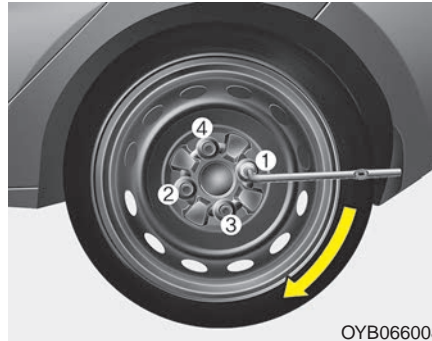

OYB066008

Placez la clé comme indiqué sur l'illustration et serrez les écrous de la roue. Assurez-vous que la douille de la clé soit bien ancrée sur l'écrou. Ne serrez pas les écrous en appuyant sur la clé avec le pied ou en utilisant un tuyau de rallonge.

Serrez chaque écrou de la roue dans la séquence numérique indiquée sur l'illustration, jusqu'à ce que tous les écrous soient serrés. Revérifiez chaque écrou. Après avoir changé les roues, faites serrer les écrous au couple approprié, dès que possible, chez un concessionnaire Kia agréé.

Couple de serrage des écrous:

Jantes en acier et en alliage d'aluminium :

11 à 13 kg-m (79 à 94 lbf-pi)

Si vous avez un manomètre pour pneus, enlevez le capuchon de la valve et vérifiez la pression du pneu. Si elle est inférieure à la pression recommandée, rendez-vous lentement jusqu'à la station-service la plus près et gonflez le pneu à la pression appropriée. Si la pression est trop élevée, ajustez-la. Remettez toujours le capuchon sur la valve après avoir vérifié ou ajusté la pression d'air dans le pneu. L'air pourra s'échapper du pneu si vous ne remettez pas le capuchon. Si vous perdez le capuchon, achetez-en un autre et posez-le dès que possible.

Après avoir changé une roue, placez le pneu crevé dans le coffre, avec le vérin et les outils.

MISE EN GARDE

Après le remplacement des pneus, resserrer les écrous de roues après avoir parcouru environ 50 km (30 mi), afin de s'assurer que le serrage des roues est approprié.

Vérifier et resserrer les écrous de roues à nouveau après avoir parcouru environ 1 000 km (620 miles).

MISE EN GARDE

- Réutilisation des écrous de roue

Vérifier que les écrous retirés du véhicule sont réutilisés, ou s'ils sont remplacés, que ceux de remplacement ont les mêmes mesures métriques et le chanfreinage que les écrous anciens. L'utilisation des écrous à mesures non métriques ne fixe pas la roue correctement et endommage les goujons, ce qui forcera leur remplacement.

Notez que la plupart des écrous de roue n'ont pas de filets métriques. Soyez extrêmement prudent quand vous vérifiez le style de filet avant d'installer des écrous ou des jantes de marché secondaire. Si vous n'êtes pas certain, consultez un concessionnaire Kia agréé.

AVERTISSEMENT

- Goujons de roue

Ne pas conduire le véhicule si les goujons de roue sont endommagés. Ils peuvent perdre leur capacité à retenir la roue et la sortie d'une peut causer un accident.

Rangez bien le vérin, la manivelle, la clé à écrous et le pneu de secours pour éviter qu'ils vibrent quand le véhicule est en mouvement.

Vérifiez la pression d'air dès que possible après avoir installé la roue de secours. Ajustez la pression en consultant " Pneus et jantes " au chapitre 8.

Important - Roue de secours compacte (si équipé)

Votre véhicule est équipé d'une roue de secours compacte. Cette roue occupe moins d'espace qu'une roue normale. Le pneu est plus petit que le pneu normal et n'est conçu que pour un service temporaire.

Roulez prudemment quand vous utilisez la roue de secours. La roue de secours compacte devrait être remplacée par une roue ordinaire dès que possible.

On ne recommande pas l'utilisation simultanée de plus d'une roue de secours compacte sur ce véhicule.



La roue de secours compacte devrait être gonflée à 420 kPa (60 psi).

*** AVIS**

Vérifiez la pression du pneu après avoir installé la roue de secours. Ajustez-la à la pression spécifiée, si nécessaire.

Quand vous utilisez une roue de secours compacte, prenez ces précautions :

- En aucun cas devriez-vous rouler à plus de 80 km/h (50 mi/h); une vitesse plus élevée pourrait endommager le pneu.
- Assurez-vous de rouler assez lentement pour les conditions routières afin d'éviter les risques routiers comme les nids de poule ou les débris. Ceux-ci pourraient causer de graves dommages à la roue compacte.
- Tout usage routier continu de la roue de secours peut mener à une crevaison, une perte de contrôle du véhicule et possiblement, à des blessures.
- Ne dépassez pas la capacité de charge maximale du véhicule, indiquée sur le flanc du pneu compact.

- Évitez de rouler sur des obstacles. Le diamètre de la roue de secours compacte est inférieur à celui d'une roue normale, réduisant donc la garde au sol du véhicule d'environ 25 mm (1 po). Vous pourriez endommager le véhicule.
- Ne passez pas le véhicule dans un lave-auto quand la roue de secours compacte est installée.
- La roue de secours compacte ne devrait pas être installée sur l'essieu avant si le véhicule doit rouler sur une route enneigée ou glacée.
- N'utilisez pas la roue de secours compacte sur un autre véhicule. Elle a été conçue spécialement pour votre véhicule.
- La durée utile de la semelle du pneu de la roue de secours compacte est inférieure à celle d'un pneu ordinaire. Vérifiez l'état du pneu compact régulièrement et remplacez-le par un autre pneu compact de même grandeur et design, monté sur la même jante.
- Le pneu de secours compact ne doit pas être monté sur une autre jante et des pneus ordinaires ou d'hiver et des jantes ou cerceaux de roue ne devraient pas être montés sur la jante de la roue de secours compacte. Faire ainsi pourraient endommager ces pièces ou d'autres composantes du véhicule.
- N'utilisez pas plus d'une roue de secours compacte à la fois.
- Ne tirez pas de remorque si vous utilisez une roue de secours compacte.

Étiquette du vérin

- Exemple
- Type A

Model : □□□ ①

kg max. □□□ kg ②

③ (P) ④ ⑤ ⑥ ⑦ ⑧ ⑨

DATE OF MANUFACTURE (YYYYMMDD) ⑪

OHYK064001

- Type B

kg Max. ① □□□□□□

kg □□□□ kg ②

③ (P) ④ ⑤ ⑥ ⑦ ⑧ ⑨ ⑫ REPRESENTATIVE : □□□□□□□□

DATE OF MANUFACTURE (YYYYMMDD) ⑪

OHYK064005

- Type C

●MAX. WEIGHT □□□□kg(□□□□lb) ①

USE ONLY TO SPECIFIED CAR(지정 차량에만 사용함 것)

●CARGA MAXIMA □□□□kg(□□□□lb) ②

●USELO SOLO PARA EL VEHICULO ESPECIFICADO

●Максимальная использовать только для грузоподъемность □□□□кг данного автомобиля

●最大质量 □□□□kg(□□□□lb), 仅适用于指定车型

●الوزن الأقصى □□□□ كجم - رطل ③

●استخدم فقط للسيارة المحددة

DATE OF MANUFACTURE (YYYYMMDD) ⑪

OHYK064002

* L'étiquette réelle de vérin sur le véhicule peut différer de l'illustration. Pour des spécifications plus détaillées, consultez l'étiquette apposée au vérin.

1. Nom de modèle
2. Charge maximale permissible
3. Engagez le frein de stationnement quand vous utilisez le vérin.
4. Coupez le moteur quand vous utilisez le vérin.
5. Ne vous glissez pas sous un véhicule soulevé avec le vérin.
6. Les points désignés sous le châssis
7. Quand vous soulevez le véhicule, le socle du vérin doit être à la verticale sous le point de levée.
8. Positionner le levier de vitesses sur R (si le véhicule est doté d'une boîte de vitesses manuelle) ou positionner le levier de vitesses sur P (stationnement) (si le véhicule est doté d'une transmission variable intelligente (IVT)).
9. Le vérin ne devrait être utilisé que sur un sol ferme et au niveau.
10. Fabricant du vérin
11. Date de production
12. Compagnie du représentant et adresse

DÉPANNAGE

Service de dépannage

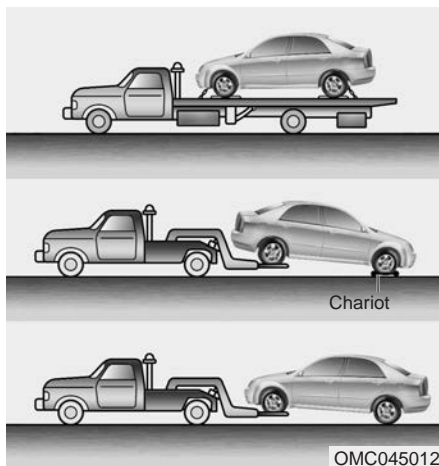

Si vous avez besoin d'un service de dépannage d'urgence, nous vous recommandons de faire appel à un concessionnaire Kia agréé ou à un service de dépannage commercial. Les procédures de remorquage appropriées doivent être suivies pour ne pas endommager le véhicule. On recommande l'utilisation d'un chariot à roues ou d'une plate-forme.

Vous pouvez faire remorquer le véhicule, les roues arrière sur le sol (sans chariot), les roues avant soulevées.

Si les roues chargées ou des éléments de suspension sont endommagés ou si le véhicule est remorqué les roues avant sur le sol, il faut utiliser un chariot à roues sous les roues avant.

Si vous faites remorquer le véhicule par un dépanneur commercial et que des chariots à roues ne sont pas utilisés, les roues avant du véhicule doivent toujours être soulevées, par les roues arrière.

⚠ AVERTISSEMENT
- Coussins gonflables latéraux et latéraux de type rideau

Si votre véhicule est équipé de coussins gonflables latéraux et de rideaux gonflables, réglez le commutateur d'allumage sur OFF ou ACC si le véhicule est remorqué. Les coussins gonflables latéraux et les rideaux gonflables peuvent se déployer si l'allumage est sur ON et le détecteur de renversement détecte une situation de renversement.

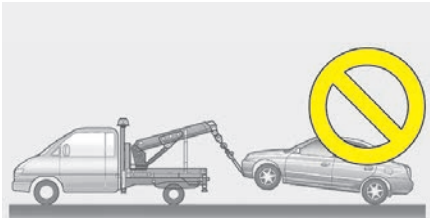

HXD02

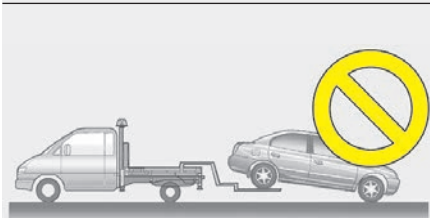

HXD03



OSC079054N

⚠ MISE EN GARDE

- **Ne faites pas remorquer pas le véhicule avec un équipement du genre élingue. Utilisez un élévateur de roues ou une plate-forme.**
- **Ne faites pas remorquer le véhicule par l'arrière, les roues avant sur le sol, car vous pourriez endommager le véhicule.**
- **Ne pas remorquer le véhicule avec les 4 roues sur le sol (derrière une auto-caravane ou un autre véhicule), car cela peut endommager gravement la transmission à variation intelligente.**

Si vous faites remorquer votre véhicule d'urgence, sans chariot à roues :

1. Placez la clé de contact sur ACC.
2. Placez le levier de vitesse sur N (point mort).
3. Désengagez le frein de stationnement.

⚠ MISE EN GARDE

- Rapport à utiliser pour le remorquage

Placez toujours le levier de vitesses sur N (neutre) quand vous faites remorquer le véhicule. Toujours mettre le sélecteur du véhicule remorqué sur N (point mort), sinon le transaxle peut être endommagé.

Crochet de remorquage amovible (avant) (si équipé)

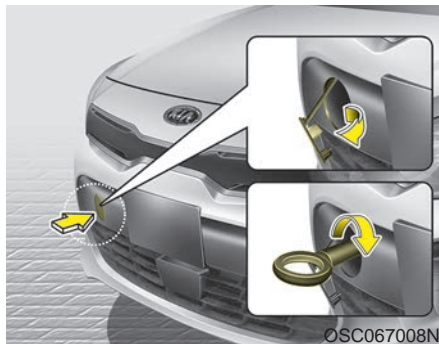

1. Retirer le crochet de remorquage de la boîte à outils située dans le coffre/le hayon.
2. Enlevez le couvercle obturateur en pressant sa partie inférieure, sur le pare-chocs avant.
3. Installez le crochet de remorquage en le tournant dans le sens horaire dans le trou, jusqu'à ce qu'il soit bien vissé.
4. Enlevez le crochet de remorquage et remettez le bouchon après l'utilisation.

Remorquage d'urgence

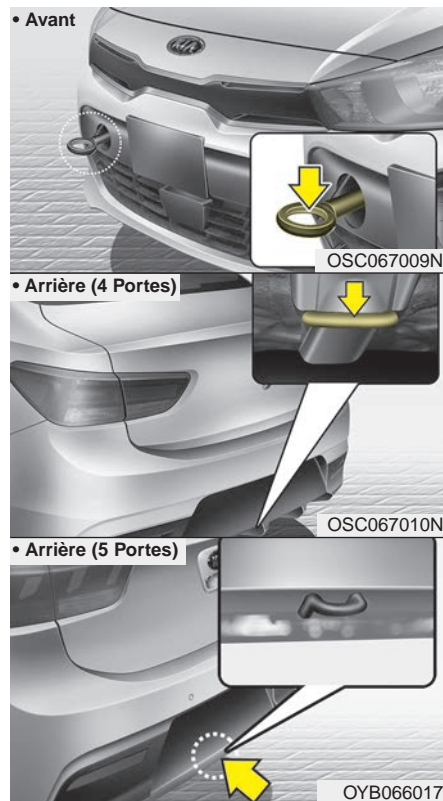

Si vous devez faire remorquer votre véhicule, nous vous recommandons de faire appel à un concessionnaire Kia agréé ou à un service de dépannage commercial.

Si vous ne pouvez obtenir un service de dépannage en cas d'urgence, vous pouvez faire remorquer votre véhicule de façon temporaire à l'aide d'un câble ou d'une chaîne attachée au crochet de remorquage d'urgence sous l'avant (ou l'arrière) du véhicule. Soyez extrêmement prudent quand vous faites remorquer le véhicule. Un conducteur doit être au volant pour diriger le véhicule et appliquer les freins.

Un tel remorquage ne peut être fait que sur des routes à surface dure et sur de très courtes distances, à basse vitesse. En outre, les roues, les essieux, le groupe motopropulseur, la direction et les freins doivent tous être en bon état.

- N'utilisez pas les crochets de remorquage pour désembourber le véhicule pris dans la vase, le sable ou autre, si le véhicule ne peut pas s'en sortir seul.

- Évitez de remorquer un véhicule plus lourd que le véhicule remorqueur.
- Les conducteurs des deux véhicules doivent garder un contact fréquent.
- Attachez une élingue de remorquage au crochet de remorquage.
- Utiliser une partie du véhicule autre que le crochet de remorquage peut endommager la carrosserie du véhicule.
- N'utilisez qu'un câble ou une chaîne spécialement conçue pour le remorquage. Attachez le câble ou la chaîne solidement au crochet de remorquage.
- Pour tirer, démarrer ou faire rouler le véhicule, faire accélérer ou décélérer le véhicule lentement et graduellement, tout en maintenant une tension adéquate sur la corde ou chaîne de remorquage, sinon, les crochets de remorquage et le véhicule pourraient être endommagés.
- Avant de remorquer, vérifiez que le crochet n'est ni brisé ni endommagé.

- Attachez le câble ou la chaîne de remorquage solidement au crochet.
- Ne donnez pas un coup sec sur le crochet. Appliquez une force uniforme et constante.
- Pour éviter d'endommager le crochet, ne tirez pas le véhicule de côté ou selon la verticale. Tirez-le toujours droit devant.

⚠ MISE EN GARDE

Utiliser une partie du véhicule autre que le crochet de remorquage peut endommager la carrosserie du véhicule.

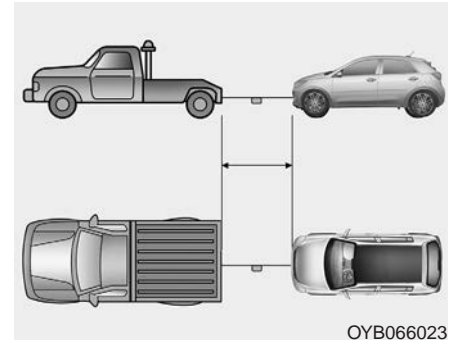

- Utilisez une élingue de remorquage d'au moins 5 m (16 pi) de long. Attachez un chiffon blanc ou rouge (d'environ 30 cm (12 po) de large) au centre de l'élingue pour la rendre visible.
- Roulez prudemment pour éviter que l'élingue de remorquage devienne lâche pendant le remorquage.
- Lors du remorquage, le conducteur doit rester dans le véhicule, afin de pouvoir contrôler le volant et les freins. Par contre, aucun autre passager ne doit se trouver dans le véhicule.

⚠ AVERTISSEMENT -

Précautions à prendre en cas de remorquage d'urgence

User d'une grande prudence lors du remorquage du véhicule.

- Éviter les démarrages soudains ou les actions brusques. Cela pourrait tirer excessivement sur le crochet, le câble ou la chaîne de remorquage. Cela pourrait briser le crochet, le câble ou la chaîne et causer des blessures ou des dommages graves.
- Si le véhicule ne peut pas être déplacé, ne pas poursuivre le remorquage. Dans ce cas, contacter un concessionnaire Kia agréé ou un service de remorquage professionnel.

(Suite)

(Suite)

- Remorquer le véhicule en ligne droite, dans toute la mesure du possible.
- Ne pas s'approcher du véhicule pendant le remorquage.

Précautions à prendre lors du remorquage d'urgence

- Placez la clé de contact sur ACC pour assurer que le volant ne se bloque pas.
- Placez le levier de vitesse au N (point mort).
- Désengagez le frein de stationnement.
- Appuyez plus fortement que normal sur la pédale de frein car la performance de freinage sera réduite.
- Un effort supérieur sur le volant sera requis parce que la direction assistée ne fonctionnera pas.
- Si vous descendez une pente, les freins risquent de surchauffer et leur performance pourrait être réduite. Arrêtez souvent et laissez les freins refroidir.
- Remorquer le véhicule à une vitesse de 25 km/h (16 mi/h) ou moins, sur une distance maximale de 20 km (12,4 miles).

Si le véhicule est remorqué les quatre roues au sol, il ne peut être remorqué que de l'avant. Assurez-vous que la boîte-pont est au neutre. Assurez-vous que le volant est déverrouillé en plaçant la clé de contact sur ACC. Un conducteur doit se trouver dans le véhicule remorqué afin de contrôler le volant et les freins.



MISE EN GARDE - Boîte de vitesses automatique

- *Afin d'éviter de graves dommages à la boîte-pont, limitez la vitesse du véhicule à 15 km/h (10 mi/h) et remorquez le véhicule sur moins de 1,5 km (1 mille).*
- *Avant de faire un remorquage, vérifiez si le liquide de la boîte automatique fuit sous le véhicule. Si c'est le cas, il faut utiliser un véhicule de remorquage à plateforme ou un chariot de remorquage.*

Entretien

Compartiment-moteur	8-4	Filter à air	8-28
Services d'entretien	8-5	• Remplacement du filtre	8-28
• Responsabilité du propriétaire	8-5	Fitre à air de la climatisation	8-30
• Précautions concernant l'entretien par le propriétaire	8-6	• Inspection du filtre	8-30
Entretien par le propriétaire	8-7	Lames d'essuie-glace	8-32
• Programme d'entretien par le propriétaire	8-7	• Inspection des lames	8-32
Programme d'entretien	8-9	• Remplacement des lames d'essuie-glace	8-32
• Précautions lors des services d'entretien programmés	8-9	Batterie	8-35
Explication des items au programme d'entretien .	8-15	• Pour un meilleur rendement de la batterie	8-35
Vérification des niveaux de liquide	8-18	• Recharger une batterie	8-37
Huile à moteur	8-19	• Réinitialisation des dispositifs	8-37
• Vérification du niveau de l'huile	8-19	Pneus et jantes	8-38
• Vidange d'huile et changement du filtre	8-20	• Entretien des pneus	8-38
Liquide de refroidissement	8-21	• Pression à froid recommandée pour les pneus	8-38
• Vérifier le niveau du liquide de refroidissement	8-21	• Pression des pneus	8-39
• Vidange du liquide de refroidissement	8-23	• Vérification de la pression de gonflage	8-40
Liquide de frein et d'embrayage	8-24	• Permutation des pneus	8-41
• Vérifier le niveau de liquide de frein/embrayage	8-24	• Correction de la géométrie et équilibrage des roues	8-42
Lave-glace	8-26	• Remplacement des pneus	8-42
• Vérifier le niveau du lave-glace	8-26	• Remplacement des jantes	8-43
Frein de stationnement	8-27	• Traction des pneus	8-43
• Vérifier le frein de stationnement	8-27	• Entretien des pneus	8-43
		• Indications sur le flanc du pneu	8-44
		• Pneus toutes saisons	8-50
		• Pneus d'été	8-51

- Pneus à neige 8-51
- Radial-ply tires 8-52
- Pneus à carcasse radiale 8-52
- Pneu à profil bas 8-52
- Fusibles 8-54**
 - Remplacer un fusible sur le panneau intérieur 8-56
 - Fusible-mémoire 8-57
 - Remplacement d'un fusible
dans le compartiment-moteur 8-58
 - Description du panneau de fusibles/relais 8-61
- Ampoules d'éclairage 8-70**
 - Précautions à suivre lors du remplacement
des ampoules 8-70
 - Position d'ampoule de feu (avant) 8-73
 - Position des ampoules (arrière) (5 portes) 8-74
 - Position des ampoules (arrière) (4 portes) 8-75
 - Position des ampoules (côté) 8-76
 - Remplacement de l'ampoule du phare avant
(feux de croisement/pleins phares) (à ampoule)
(Phares avant de type A) 8-76
 - Remplacement de l'ampoule du catadioptré latéral
(avant) (à ampoule) (phares avant de type A) 8-77
 - Remplacement de l'ampoule des clignotants avant
(Phare avant Type A) 8-78
 - Remplacement de l'ampoule du phare avant
(feux de croisement/feux de route) (à ampoule)
(Phare avant de type B) 8-79
 - Remplacement de l'ampoule du phare avant
(feux de croisement/pleins phares) (à DEL)
(Phares avant de type B) 8-80
 - Remplacement de l'ampoule des clignotants avant
(Phare avant Type B) 8-80
 - Remplacement de l'ampoule du catadioptré latéral
(avant) (à DEL) (phares avant de type B) 8-81
 - Remplacement de l'ampoule des phares antibrouillard
avant 8-81
 - Remplacement de l'ampoule de feu de position + DRL
(type DEL) 8-82
 - Remplacement de l'ampoule des feux de jour
(à ampoule) 8-82
 - Remplacement de l'ampoule du clignotant latéral
(à DEL) 8-83
 - Remplacement de l'ampoule du clignotant latéral
(à ampoule) 8-83
 - Remplacement de l'ampoule des feux arrière et d'arrêt
(véhicule à 5 portières) 8-84
 - Remplacement de l'ampoule du clignotant arrière
(véhicule à 5 portières) 8-85
 - Remplacement de l'ampoule des feux d'arrêt et arrière
(à DEL) (véhicule à 5 portières) 8-86

- Remplacement de l'ampoule des feux de recul (véhicule à 4 portières) 8-87
- Remplacement de l'ampoule des feux arrière (intérieurs) (véhicule à 4 portières) 8-87
- Remplacement de l'ampoule du catadioptré latéral (arrière) (à ampoule) (feu arrière combiné de type A) (véhicule à 5 portières) 8-88
- Remplacement de l'ampoule du catadioptré latéral (arrière) (à DEL) (feu arrière combiné de type B) (véhicule à 5 portières) 8-89
- Remplacement de l'ampoule du feu d'arrêt surélevé (véhicule à 5 portières) 8-90
- Remplacement de l'ampoule des feux de recul 8-90
- Remplacement de l'ampoule du clignotant arrière (véhicule à 4 portières) 8-91
- Remplacement de l'ampoule des feux d'arrêt/arrière/clignotants latéraux (à ampoule) (véhicule à 4 portières) 8-92
- Remplacement de l'ampoule du catadioptré latéral (arrière) (à DEL) (feu arrière combiné de type B) (véhicule à 4 portières) 8-93
- Remplacement de l'ampoule des feux de recul (véhicule à 4 portières) 8-94
- Remplacement de l'ampoule des feux arrière (à ampoule) (véhicule à 4 portières) 8-95
- Remplacement de l'ampoule des feux d'arrêt et arrière (à DEL) (véhicule à 4 portières) 8-96
- Remplacement de l'ampoule du feu d'arrêt surélevé (véhicule à 4 portières) 8-96
- Remplacement de l'ampoule du coffre (véhicule à 4 portières) 8-97
- Remplacement d'une ampoule de lampe de lecture . 8-97
- Remplacement d'une ampoule de lampe de miroir de courtoisie 8-98
- Remplacement d'une ampoule de lampe d'ambiance 8-99
- Remplacement de l'ampoule de lampe de boîte à gants 8-99
- Remplacement d'ampoule d'espace de chargement du hayon (véhicule à 5 portières) 8-100
- Soin de l'apparence 8-101
 - Soins extérieurs 8-101
 - Soins intérieurs 8-107
- Système antipollution 8-110
 - Système de contrôle des gaz de carter 8-110
 - Système de contrôle des émissions de vapeurs de carburant (incluant la RVRC : récupération des vapeurs de remplissage en carburant) 8-110
 - Système de contrôle des gaz d'échappement. 8-111

COMPARTIMENT-MOTEUR

■ Gamma II 1,6L MPI (moteur à essence)

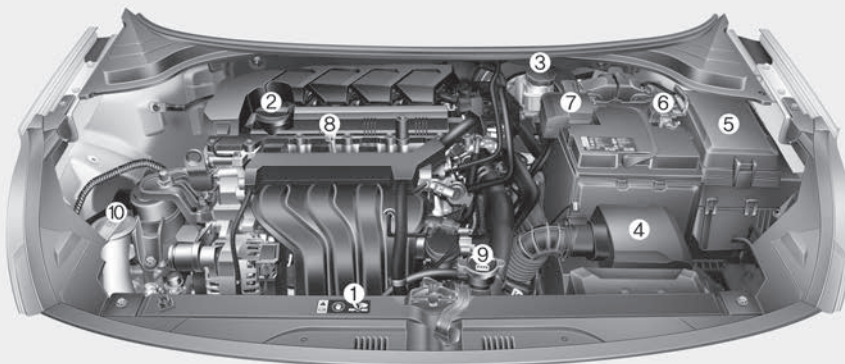

1. Réservoir du liquide de refroidissement
2. Bouchon de remplissage d'huile
3. Réservoir de liquide de frein/d'embrayage
4. Filtre à air
5. Boîte à fusibles
6. Borne négative de la batterie
7. Borne positive de la batterie
8. Jauge d'huile à moteur
9. Bouchon de radiateur
10. Réservoir de lave-glace du pare-brise

* Le compartiment-moteur du véhicule peut différer de l'illustration.

OSC078047N

SERVICES D'ENTRETIEN

Soyez toujours extrêmement prudent afin de ne pas endommager le véhicule et de ne pas vous blesser lorsque vous faites des travaux d'entretien ou une inspection.

Si vous avez des doutes concernant une inspection ou un entretien sur votre véhicule, nous vous recommandons fortement de faire faire le travail chez un concessionnaire Kia agréé.

Un concessionnaire Kia agréé possède des techniciens formés à l'usine et les pièces de marque Kia nécessaires pour bien entretenir votre véhicule. Pour obtenir des conseils d'experts et un service de qualité, passez chez un concessionnaire Kia agréé.

Un entretien inadéquat, incomplet ou insuffisant pourrait engendrer des problèmes qui se traduiraient par des dommages au véhicule, un accident ou des blessures.

Responsabilité du propriétaire

* AVIS

Il en revient au propriétaire de maintenir un dossier des services d'entretien.

Vous devriez conserver tous les documents prouvant que l'entretien approprié a été exécuté sur le véhicule, conformément aux tableaux du programme d'entretien se trouvant dans les pages qui suivent. Vous aurez besoin de ces documents pour prouver votre conformité avec les exigences de service et d'entretien pour les garanties.

Des informations détaillées sur la garantie sont fournies dans le passeport de service.

Les réparations et les ajustements requis suite à un mauvais entretien ou à un manque à faire faire l'entretien requis, ne sont pas couverts par la garantie.

Nous vous recommandons de faire faire l'entretien et les réparations chez un concessionnaire Kia agréé. Un concessionnaire Kia agréé saura satisfaire les normes élevées de qualité en service et reçoit l'appui technique de Kia afin de vous fournir le plus haut niveau de satisfaction en service.

Précautions concernant l'entretien par le propriétaire

Un service inadéquat ou incomplet peut se solder par des problèmes. Cette section n'offre des conseils que pour les travaux d'entretien simples à exécuter.

Tel qu'expliqué plus tôt, plusieurs travaux ne peuvent être exécutés que par un concessionnaire Kia agréé équipé d'outils spéciaux.

*** AVIS**

Un mauvais entretien par le propriétaire pendant la période de garantie peut affecter la couverture de garantie. Pour obtenir davantage de détails, lire le passeport de service fourni avec ce véhicule. Si vous avez des doutes concernant l'entretien ou les procédures appropriées, faites faire le service par un concessionnaire Kia agréé.

⚠ AVERTISSEMENT - Travaux d'entretien

Ne jamais porter de bijoux ou de vêtements amples lorsqu'on travaille sous le capot et que le moteur du véhicule fonctionne. Ils pourraient se coincer dans des pièces mobiles. Si le moteur doit tourner pendant qu'on travaille sous le capot, s'assurer de retirer tous ses bijoux (surtout les bagues, les bracelets, les montres et les colliers) et sa cravate, son écharpe ou tout autre vêtement ample avant de s'approcher du moteur ou des ventilateurs de refroidissement.

⚠ AVERTISSEMENT - Contact avec les parties métalliques

Ne pas toucher les parties métalliques (y compris les jambes de force) lorsque le moteur tourne ou est chaud. Cela pourrait entraîner des blessures graves. Couper le moteur et attendre que les parties métalliques soient refroidies avant de travailler sur le véhicule.

ENTRETIEN PAR LE PROPRIÉTAIRE

Les listes suivantes proposent des vérifications et des inspections que le propriétaire ou un concessionnaire Kia agréé devrait faire aux intervalles indiqués afin d'assurer le fonctionnement sûr et fiable du véhicule.

Toute condition anormale devrait être portée à l'attention du concessionnaire dès que possible.

Ces vérifications d'entretien par le propriétaire ne sont généralement pas couvertes par les garanties et l'on pourra vous facturer pour la main-d'oeuvre, les pièces et les lubrifiants.

Programme d'entretien par le propriétaire

Quand vous faites le plein en carburant :

- Vérifiez le niveau d'huile du moteur.
- Vérifiez le niveau du liquide de refroidissement dans son réservoir.
- Vérifiez le niveau du lave-glace.
- Vérifiez si les pneus sont bien gonflés.

⚠ AVERTISSEMENT

- Liquide de refroidissement chaud

Soyez prudent quand vous vérifiez le niveau du liquide de refroidissement lorsque le moteur est chaud. Un liquide bouillant ou de la vapeur peut s'échapper sous pression.

Quand vous utilisez votre véhicule :

- Notez tout changement dans le son de l'échappement ou la présence d'odeur de gaz d'échappement dans le véhicule.
- Vérifiez si le volant vibre. Notez toute augmentation d'effort ou mou dans le volant, ou changement dans le roulement en ligne droite.
- Notez si le véhicule tourne ou " tire " légèrement d'un côté quand vous roulez sur une surface douce et plate.
- Quand vous arrêtez, notez tout son inhabituel, dérive d'un côté, déplacement accru de la pédale de frein ou " dureté " dans la pédale de frein.
- S'il y a glissement ou changement de comportement de la part de la boîte-pont, vérifiez-en le niveau du liquide.
- Vérifier le bon fonctionnement de la boîte manuelle, incluant le fonctionnement du levier de vitesses.
- Vérifier la fonction P (stationnement) de la transmission à variation intelligente.

- Vérifiez le frein de stationnement.
- Vérifiez s'il y a des fuites de liquide sous le véhicule (il est normal que le climatiseur fasse dégoutter de l'eau pendant ou après son utilisation).

Au moins une fois par mois :

- Vérifiez le niveau du réservoir du liquide de refroidissement du moteur.
- Vérifiez le fonctionnement de tous les feux extérieurs dont les feux d'arrêt, les feux de signalisation et les feux de détresse.
- Vérifier les pressions de gonflement de tous les pneus, y compris de la roue de secours, et détecter toute trace d'usure excessive ou inégale et tout dommage.
- S'assurer que les écrous de roues sont bien serrés.

Au moins deux fois par année (au printemps et à l'automne) :

- Vérifiez l'état des durites et des boyaux de la chaufferette et du climatiseur.
- Vérifiez le fonctionnement du gicleur de lave-glace et des essuie-glace. Nettoyez les lames d'essuie-glace avec un chiffon propre imbibé de lave-glace.
- Vérifiez l'alignement des phares.
- Vérifiez le silencieux, les tuyaux d'échappement, les boucliers et les collets.
- Vérifiez le fonctionnement et l'état des ceintures de sécurité sous-abdominales et épaulières.

Au moins une fois par année :

- Nettoyez les trous de drainage de la carrosserie et des portes.
- Lubrifiez les charnières et les gâches des portes et les charnières du capot.
- Lubrifiez les serrures et les loquets de portes et de capot.
- Lubrifiez le calfeutrage de caoutchouc des portes.
- Vérifiez le niveau du réservoir du liquide de refroidissement du moteur.
- Inspecter et lubrifier les tringleries et les commandes de la transmission à variation intelligente.
- Nettoyez la batterie et ses bornes.
- Vérifiez le niveau du liquide de frein/embrayage.

PROGRAMME D'ENTRETIEN

Précautions lors des services d'entretien programmés

Suivez le programme d'entretien normal si vous n'utilisez pas votre véhicule dans l'une des conditions suivantes. Si l'une ou l'autre des conditions suivantes s'applique, suivez le programme d'entretien pour service intense.

- Conduite fréquente sur de courtes distances inférieures à 8 km (5 milles) à température normale ou inférieures à 16 km (10 milles) à température de gel
- Marche au ralenti prolongée ou conduite à faible vitesse sur de longues distances
- Conduite sur routes dégradées, poussiéreuses, boueuses, non revêtues, parsemées de gravillons ou salées
- Conduite dans des régions utilisant du sel ou d'autres matières corrosives ou par temps très froid
- Conduite en conditions de poussière forte
- Conduite dans une zone à forte densité de circulation
- Conduite répétée en côte, en descente ou dans des routes montagneuses
- Traction d'une remorque ou utilisation d'une cellule de camping sur la galerie de toit
- Utilisation comme voiture de patrouille, taxi, ou autre utilisation commerciale de remorquage de véhicules
- Conduite à plus de 170 km/h (106 milles/h)
- Arrêts et redémarrages fréquents

Si le véhicule est utilisé dans les situations citées ci-dessus, les inspections, les remplacements et les remplissages doivent être plus fréquents. Dans ce cas, suivre les instructions du programme d'entretien dans des conditions exigeantes, plutôt que le programme d'entretien dans des conditions normales.

Programme de maintenance normale - Modèles sans moteur turbo

Les services de maintenance suivants doivent être effectués pour assurer un bon contrôle des émissions et de bonnes performances.

Conservez les reçus de tous les entretiens effectués sur les émissions du véhicule pour protéger votre garantie. Lorsque le kilométrage et l'heure sont affichés, la fréquence d'entretien est déterminée par la première occurrence.

INTERVALLES DE MAINTENANCE	Nombre de mois ou distance parcourue, selon la première occurrence															
	Mois	12	24	36	48	60	72	84	96	108	120	132	144	156	168	180
ÉLÉMENT DE MAINTENANCE	Miles×1 000	7,5	15	22,5	30	37,5	45	52,5	60	67,5	75	82,5	90	97,5	105	112,5
	Km×1 000	12	24	36	48	60	72	84	96	108	120	132	144	156	168	180
Courroies d'entraînement *1	Inspecter d'abord à 96 000 km (60 000 miles) ou 72 mois, Inspecter ensuite tous les 24 000 km (15 000 miles) ou tous les 24 mois															
Huile moteur et filtre à huile moteur	Gamma II 1,6L MPI	R	R	R	R	R	R	R	R	R	R	R	R	R	R	R
Additifs pour carburant *2	Ajouter tous les 12 000 km (7 500 miles) ou tous les 12 mois															
Filtre à air		I	I	I	R	I	I	I	R	I	I	I	R	I	I	I
Bougies	Gamma II 1,6L MPI	Remplacer tous les 156 000 km (97 500 miles)														
Intervertir les roues	Intervertir tous les 12 000 km (7 500 miles)															

I : Inspecter et si nécessaire, régler, corriger, nettoyer ou remplacer.

R : Remplacer ou changer.

*1 : La courroie d'entraînement doit être remplacée lorsque des craquelures se produisent ou lorsque la tension est réduite.

*2 : Si l'essence à détergent TOP TIER n'est pas disponible, une bouteille d'additif est recommandée. Des additifs sont disponibles auprès de votre concessionnaire agréé Kia avec des informations sur leur utilisation. Ne pas mélanger d'autres additifs.

Programme de maintenance normale - Modèles sans moteur turbo (SUITE)

ÉLÉMENT DE MAINTENANCE	INTERVALLES DE MAINTENANCE																
	Nombre de mois ou distance parcourue, selon la première occurrence																
	Mois	12	24	36	48	60	72	84	96	108	120	132	144	156	168	180	
Miles×1 000	7,5	15	22,5	30	37,5	45	52,5	60	67,5	75	82,5	90	97,5	105	112,5		
Km×1 000	12	24	36	48	60	72	84	96	108	120	132	144	156	168	180		
Filtre à air de climatisation (pour l'évaporateur et le souffleur)	R	R	R	R	R	R	R	R	R	R	R	R	R	R	R	R	
Flexible de dépression	I	I	I	I	I	I	I	I	I	I	I	I	I	I	I	I	
Liquide de refroidissement du moteur	Remplacer d'abord à 192 000 km (120 000 miles) ou 10 ans, ensuite, remplacer tous les 48 000 km (30 000 miles) ou tous les 24 mois																
État de la batterie	I	I	I	I	I	I	I	I	I	I	I	I	I	I	I	I	
Conduites de frein, flexibles et raccords (y compris le servofrein)	I	I	I	I	I	I	I	I	I	I	I	I	I	I	I	I	
Freins à disques et plaquettes	I	I	I	I	I	I	I	I	I	I	I	I	I	I	I	I	
Crémaillère de direction, timonerie et soufflets	I	I	I	I	I	I	I	I	I	I	I	I	I	I	I	I	
Arbre de transmission et soufflets	-	I	-	I	-	I	-	I	-	I	-	I	-	I	-	I	
Boulons de montage de suspension	I	I	I	I	I	I	I	I	I	I	I	I	I	I	I	I	
Compresseur de climatiseur/réfrigérant	I	I	I	I	I	I	I	I	I	I	I	I	I	I	I	I	
Système d'échappement	I	I	I	I	I	I	I	I	I	I	I	I	I	I	I	I	

I : Inspecter et si nécessaire, régler, corriger, nettoyer ou remplacer.

R : Remplacer ou changer.

Programme de maintenance normale - Modèles sans moteur turbo (SUITE)

ÉLÉMENT DE MAINTENANCE	INTERVALLES DE MAINTENANCE	Nombre de mois ou distance parcourue, selon la première occurrence														
	Mois	12	24	36	48	60	72	84	96	108	120	132	144	156	168	180
	Miles×1 000	7,5	15	22,5	30	37,5	45	52,5	60	67,5	75	82,5	90	97,5	105	112,5
	Km×1 000	12	24	36	48	60	72	84	96	108	120	132	144	156	168	180
Système de refroidissement		-	-	-		-		-		-		-		-		-
Liquide de transmission variable intelligente		Aucune vérification, aucun entretien requis														
Liquide de boîte manuelle *3		-	-	-		-	-	-		-	-	-		-	-	-
Flexible de vapeur et bouchon de remplissage de carburant		-		-		-		-		-		-		-		-
Filtre à air de réservoir de carburant *4		-		-		-		-		-		-		-		-
Conduites de carburant, flexibles et raccords		-	-	-		-	-	-		-	-	-		-	-	-
Frein de stationnement		-		-		-		-		-		-		-		-
Liquide de frein et d'embrayage (si équipé)					R				R				R			
Jeu libre de la pédale d'embrayage (si équipé) et de frein																
Tous les loquets, les charnières et les serrures		-		-		-		-		-		-		-		-
Absorbeur de vapeurs de carburant		-	-	-		-	-	-		-	-	-		-	-	-

| : Inspecter et si nécessaire, régler, corriger, nettoyer ou remplacer.

R : Remplacer ou changer.

*3 : Changer le liquide de boîte manuelle chaque fois que le liquide est submergé dans l'eau.

*4 : Le filtre à air du réservoir de carburant est considéré sans entretien, mais une inspection régulière est recommandée, car ce calendrier d'entretien dépend de la qualité du carburant.

Maintenance en conditions d'utilisation sévères - Modèles sans moteur turbo

Les éléments suivants doivent être entretenus plus souvent sur les voitures utilisées normalement en conditions de conduite sévères. Se reporter au diagramme ci-dessous pour les intervalles de maintenance appropriés.

R : Remplacer

I : Inspecter et après l'inspection, nettoyer, régler, réparer ou remplacer si nécessaire

ÉLÉMENT DE MAINTENANCE		OPÉRATION DE MAINTENANCE	INTERVALLES DE MAINTENANCE	CONDITION DE CONDUITE
Huile moteur et filtre à huile moteur	Gamma II 1,6L MPI	R	Tous les 6 000 km (3 750 miles) ou tous les 6 mois	A, B, C, D, E, F, G, H, I, J, K
Filtre à air		R	Plus souvent	C, E
Bougies		R	Plus souvent	A, B, F, G, H, I, K
Liquide de transmission variable intelligente		R	Tous les 96 000 km (60 000 miles)	A, C, D, E, F, G, H, I, J
Liquide de boîte manuelle		R	Tous les 120 000 km (75 000 miles)	C, D, E, F, G, H, I, J
Disques, plaquettes, étriers et rotors de frein		I	Plus souvent	C, D, E, G, H
Frein de stationnement		I	Plus souvent	C, D, G, H
Boîtier de direction, timonerie et soufflets		I	Plus souvent	C, D, E, F, G
Boulons de montage de suspension		I	Plus souvent	C, D, E, F, G

ÉLÉMENT DE MAINTENANCE	OPÉRATION DE MAINTENANCE	INTERVALLES DE MAINTENANCE	CONDITION DE CONDUITE
Arbres de transmission et soufflets	I	Plus souvent	C, D, E, F, G, H, I, J
Filtre à air de climatisation (pour l'évaporateur et le souffleur)	R	Plus souvent	C, E, G

Conditions de conduite sévères

- A - Conduite fréquente sur de courtes distances inférieures à 8 km (5 miles) à température normale ou inférieures à 16 km (10 miles) à température de gel
- B - Marche au ralenti prolongée ou conduite à faible vitesse sur de longues distances
- C - Conduite sur routes dégradées, poussiéreuses, boueuses, non revêtues, parsemées de gravillons ou salées
- D - Conduite dans des régions utilisant du sel ou d'autres matières corrosives ou par temps très froid
- E - Conduite en conditions de poussière forte

- F - Conduite dans une zone à forte densité de circulation
- G - Conduite répétée en côte, en descente ou dans des routes montagneuses
- H - Traction d'une remorque ou utilisation d'une cellule de camping ou une galerie de toit
- I - Conduite comme voiture de patrouille, taxi, autre utilisation commerciale ou remorquage de véhicules
- J - Conduite à plus de 170 km/h (106 mi/h)
- K - Arrêts et redémarrages fréquents

EXPLICATION DES ITEMS AU PROGRAMME D'ENTRETIEN

Huile et filtre à huile du moteur

L'huile et le filtre à huile du moteur devraient être remplacés aux intervalles indiqués dans le programme d'entretien. Si le véhicule est utilisé en service intense, des changements plus fréquents sont alors requis.

Courroies d'entraînement

Inspectez l'état des courroies d'entraînement (coupures, fissures, usure excessive ou saturation d'huile) et remplacez-les au besoin. Vérifiez aussi régulièrement la tension des courroies d'entraînement et ajustez-la au besoin.

Filtre à carburant (pour les véhicules équipés d'un moteur à essence)

Les véhicules équipés d'un moteur à essence de Kia sont dotés d'un filtre à carburant sans entretien intégré au réservoir de carburant. En général, il n'est pas nécessaire d'effectuer un entretien régulier ou de remplacer le filtre, mais cela dépend de la qualité du carburant utilisé. Si des situations dangereuses surviennent, comme une restriction du débit de carburant, des poussées, des pertes de puissance ou des difficultés de démarrage, il faudra inspecter ou remplacer le filtre à carburant.

Cela doit être fait par un concessionnaire Kia agréé.

Canalisations de carburant, boyaux de carburant et raccords

Vérifiez si les canalisations, les boyaux et les raccords fuient ou sont endommagés. Faites immédiatement remplacer toute pièce endommagée ou qui fuit par un concessionnaire Kia agréé.

Boyau de vapeurs et bouchon de remplissage en carburant

Inspecter le tuyau d'évacuation des vapeurs d'essence et le bouchon de réservoir aux intervalles indiqués dans le programme d'entretien. S'assurer de faire installer correctement les nouveaux tuyaux d'évacuation des vapeurs d'essence et bouchons de réservoir.

Boyaux d'évent du carter

Vérifiez si la surface des boyaux présente des dommages mécaniques ou thermiques. Caoutchouc dur et friable, fissures, déchirures, coupures, abrasions et gonflement excessif sont des signes de détérioration. Payez une attention particulière à la surface des boyaux se trouvant près d'une source de chaleur élevée comme le collecteur d'échappement.

Vérifiez le cheminement de ces boyaux pour vous assurer qu'ils ne touchent aucune source de chaleur, aucun rebord tranchant ni aucune pièce mobile qui pourrait causer des dommages. Vérifiez tous les raccords comme les collets. Assurez-vous qu'ils sont bien serrés et qu'ils ne coulent pas. Les boyaux devraient être remplacés immédiatement s'ils présentent un signe quelconque de détérioration.

Filtre à air

Remplacez le filtre à air par un de marque Kia.

Bougies

Assurez-vous que les bougies neuves sont de la bonne plage thermique.

Jeu des soupapes (si équipé)

Vérifiez si les soupapes produisent des bruits ou des vibrations et ajustez-les au besoin. Ce travail devrait être fait par un concessionnaire Kia agréé.

Système de refroidissement

Vérifiez les composantes du système de refroidissement comme le radiateur, le réservoir de liquide, les durites et les raccords. Remplacez toute pièce endommagée.

Liquide de refroidissement

Le liquide devrait être changé aux intervalles indiqués dans le programme d'entretien.

Liquide de boîte manuelle (si équipé)

Inspectez le liquide de la boîte manuelle conformément au calendrier d'entretien.

Liquide de transmission variable intelligente (IVT) (si équipé)

Il est inutile de changer le liquide de transmission variable intelligente (IVT) dans des conditions d'utilisation normales.

Par contre, dans des conditions d'utilisation intensive, faire changer le liquide de transmission variable intelligente par un concessionnaire Kia agréé en suivant le programme d'entretien compilé au début de ce chapitre.

(Se référer à la section « Entretien dans des conditions d'utilisation intensive » au chapitre 8.)

* AVIS

Le liquide de transmission variable intelligente (IVT) est ambré.

Au fur et à mesure, le liquide de transmission variable intelligente (IVT) deviendra plus foncé. Cela est normal et la couleur du liquide de transmission n'indique pas qu'il faut le changer.



MISE EN GARDE

Utiliser uniquement le liquide de transmission variable intelligente (IVT) spécifié. Utiliser un liquide de transmission non spécifié (même s'il indique être compatible avec les liquides spécifiés) peut détériorer la qualité des changements de vitesse, provoquer des vibrations et, au bout du compte, causer la défaillance de la transmission.

(Se référer à la section « Lubrifiants recommandés et capacités » au chapitre 9.)

WARNING

- Do not change oil.
- In case of repair, use only Genuine SP-CVT1
- Ne changez pas l'huile.
- En cas de réparation, utilisez uniquement SP-CVT1
- 请勿随便更换油。
- 需要维修的情况下，只能使用正品 SP-CVT1
- Масло не заменять. В случае ремонта следует использовать только оригинальное SP-CVT1

OBD078066

Boyaux et canalisations de frein

Faites une inspection visuelle pour détecter toute usure par frottement, fissure, détérioration ou fuite. Faites immédiatement remplacer les pièces endommagées ou détériorées.

Liquide de frein/embrayage

Vérifiez le niveau du liquide dans le réservoir. Il devrait se situer entre les indications " MIN " et " MAX " se trouvant sur le flanc du réservoir. N'utilisez qu'un liquide de frein hydraulique conforme à la spécification DOT 3 ou DOT 4.

Frein de stationnement

Inspecter le frein de stationnement, le levier et les câbles.

Disques, plaquettes, étriers et rotors de frein

Vérifiez si les plaquettes sont très usées, si les disques sont usés ou décentrés et si les étriers fuient.

Tuyau d'échappement et silencieux

Faites l'inspection visuelle des tuyaux d'échappement, du silencieux et des supports. Recherchez des signes de fissures, détérioration ou dommages. Faites démarrer le moteur et relevez tout bruit de fuite. Resserrez les raccords ou remplacez les pièces au besoin.

Boulons de fixation de la suspension

Vérifiez si les raccords de suspension sont lâches ou endommagés. Resserrez-les au couple spécifié.

Boîte de direction, timonerie et soufflets/joint à rotule du bras inférieur

Le véhicule arrêté et le moteur éteint, vérifiez s'il y a un jeu excessif dans le volant.

Vérifiez l'état de la timonerie (plis, dommages). Vérifiez les soufflets et les joints à rotule (détérioration, fissures, dommages). Remplacez toute pièce endommagée.

Arbres de traction et soufflets

Vérifiez les arbres, les soufflets et les collets (fissures, détérioration, dommages). Remplacez toute pièce endommagée et, si nécessaire, réinsérez de la graisse.

Fluide frigorigène du climatiseur

Vérifiez les canalisations et les raccords pour des signes de fuites ou de dommages.

VÉRIFICATION DES NIVEAUX DE LIQUIDE

Lors de la vérification de l'huile moteur, du liquide de refroidissement du moteur, du liquide de frein et du liquide de lave-glace, toujours veiller à nettoyer la zone autour d'un bouchon de remplissage, bouchon de vidange ou de la jauge d'huile avant de contrôler ou de vidanger un lubrifiant ou un liquide. Ceci est particulièrement important dans des régions poussiéreuses ou sableuses ou lorsque le véhicule est utilisé sur des routes non revêtues. Le nettoyage autour des bouchons et de la jauge d'huile empêche la poussière et le sable de pénétrer dans le moteur et d'autres mécanismes qui pourraient être endommagés.

HUILE À MOTEUR

Vérification du niveau de l'huile

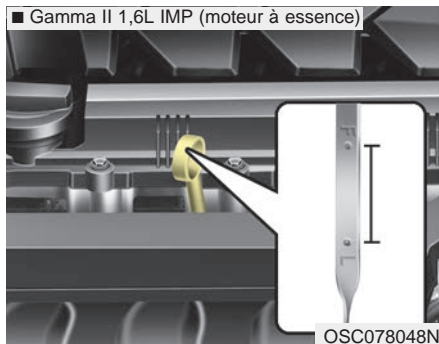

1. Assurez-vous que le véhicule soit au niveau.
2. Faites démarrer le moteur et attendez qu'il atteigne sa température normale de service.
3. Éteignez le moteur, attendez environ 5 minutes pour que l'huile redescende dans le carter.
4. Sortez la jauge, essuyez-la et réinsérez-la complètement.

⚠ AVERTISSEMENT - Durite

Faites bien attention de ne pas toucher la durite pendant la vérification ou quand vous ajoutez de l'huile. Elle est assez chaude pour vous brûler.

5. Retirez la jauge à nouveau et vérifiez le niveau. Il devrait se trouver entre les marques F et L.

⚠ MISE EN GARDE - Remplacement de l'huile moteur

Ne mettez pas trop d'huile dans le moteur; ceci pourrait l'endommager.

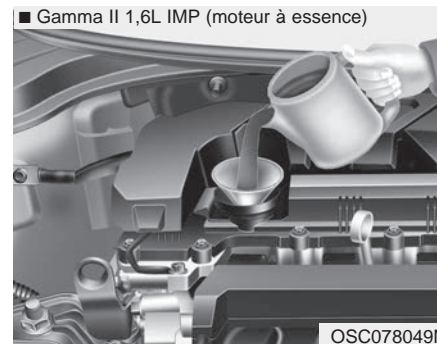

S'il se trouve près de L, ajoutez suffisamment d'huile pour ramener le niveau sur F. **N'en ajoutez pas trop.**

Utilisez un entonnoir pour éviter de déverser de l'huile sur les pièces du moteur.

N'utilisez que l'huile à moteur spécifiée. (Voyez " Lubrifiants recommandés et quantités " à la section 9.)

Vidange d'huile et changement du filtre

Faites faire la vidange d'huile et le remplacement du filtre chez un concessionnaire Kia agréé, conformément au programme d'entretien fourni au début de la section.

⚠ AVERTISSEMENT

L'huile à moteur usée contient des produits chimiques qui ont causé un cancer chez les animaux de laboratoire. Protégez-vous toujours la peau en vous lavant bien les mains avec une eau chaude savonneuse dès que possible après avoir manipulé l'huile usée.

LIQUIDE DE REFROIDISSEMENT

Le système de refroidissement haute pression est muni d'un réservoir rempli d'un liquide antigel. Le réservoir est rempli à l'usine.

Vérifiez la qualité de l'antigel et le niveau du liquide au moins une fois par année : au début de l'hiver, et avant de voyager dans une région au climat plus froid.

Vérifier le niveau du liquide de refroidissement

⚠ AVERTISSEMENT



Retrait du bouchon de radiateur

Ne tentez jamais d'enlever le bouchon du radiateur alors que le moteur est en marche ou chaud. Le faire pourrait endommager le moteur et le système de refroidissement. De plus, le liquide de refroidissement chaud ou la vapeur pourrait causer des blessures graves.

- Coupez le moteur et attendez qu'il refroidisse. Utilisez de grande prudence quand vous enlevez le bouchon du radiateur. Enveloppez-le d'un chiffon épais puis tournez-le lentement dans le sens antihoraire jusqu'à la butée. Reculez-vous et laissez la pression s'échapper du système. Quand vous êtes certain que le système n'est plus sous pression, appuyez sur le bouchon et tournez-le dans le sens antihoraire pour l'enlever.
- Même si le moteur ne fonctionne pas, n'enlevez jamais le bouchon du radiateur ou le bouchon de vidange alors que le moteur ou le radiateur est chaud. Un liquide bouillant ou de la vapeur peut s'échapper sous pression et vous blesser gravement.

⚠ AVERTISSEMENT
- Ventilateur du radiateur



Être prudent lorsqu'on travaille près des pales du ventilateur du radiateur. Son moteur électrique est commandé par la température du liquide de refroidissement, par la pression du frigorigène et par la vitesse du véhicule. Le ventilateur peut aussi tourner lorsque le moteur n'est pas en marche.

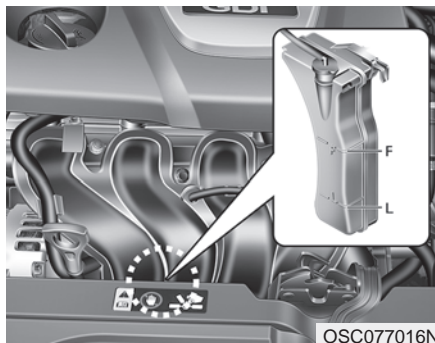

OSC077016N

Vérifiez l'état des durites du système de refroidissement et des boyaux de la chaufferette, en plus de l'état des raccords. Remplacez les boyaux enflés ou détériorés.

Le niveau du liquide de refroidissement devrait être tenu entre les marques F et L sur le réservoir de liquide, quand le moteur est froid.

Si le niveau est bas, ajoutez suffisamment du liquide spécifié pour assurer une protection contre le gel et la corrosion. Amenez le niveau jusqu'à la marque F, mais sans la dépasser. Si vous devez ajouter du liquide régulièrement, faites vérifier le système de refroidissement par un concessionnaire Kia agréé.

Liquide de refroidissement recommandé

- Si vous ajoutez du liquide de refroidissement, n'utilisez qu'une eau désionisée ou une eau douce pour véhicule; n'ajoutez jamais d'eau dure au liquide de refroidissement d'origine. Un mauvais mélange de liquide de refroidissement peut mener à un mauvais fonctionnement grave ou à des dommages au moteur.
- Le moteur de ce véhicule comporte des pièces en aluminium devant être protégées par un liquide de refroidissement à l'éthylène-glycol à base de phosphate, afin d'éviter la corrosion et le gel.
- N'UTILISEZ PAS un liquide à base d'alcool ou de méthanol et ne le mélangez pas avec le liquide de refroidissement recommandé.
- N'utilisez pas une solution contenant de l'antigel à plus de 60 % ou à moins de 35 %. Ceci réduirait l'efficacité de la solution.

*** AVIS**

S'assurer que le bouchon du réservoir de liquide de refroidissement est refermé correctement après le remplissage.

Consultez le tableau suivant pour connaître les proportions du mélange.

Température ambiante	Mélange, en pourcentage (volume)	
	Antigel	Eau
-15°C (5°F)	35	65
-25°C (-13°F)	40	60
-35°C (-31°F)	50	50
-45°C (-49°F)	60	40

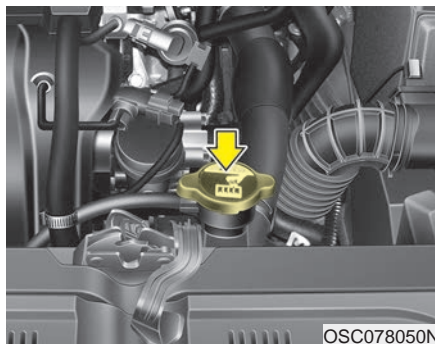
**⚠ AVERTISSEMENT**

Bouchon de radiateur

Ne pas retirer le bouchon du radiateur lorsque le moteur et le radiateur sont chauds. Un liquide de refroidissement bouillant et de la vapeur peuvent être expulsés sous pression, ce qui peut entraîner des blessures graves.

Vidange du liquide de refroidissement

Faites faire la vidange du liquide de refroidissement par un concessionnaire Kia agréé, aux intervalles spécifiés dans le programme d'entretien au début de la section.

⚠ MISE EN GARDE

Placer un tissu épais autour du bouchon du réservoir du radiateur avant de remplir le réservoir avec du liquide de refroidissement. Cela évitera que le liquide de refroidissement ne se répande sur les pièces du moteur, et en particulier sur le générateur.

LIQUIDE DE FREIN ET D'EMBRAYAGE (SI ÉQUIPÉ)

Vérifier le niveau de liquide de frein/embrayage

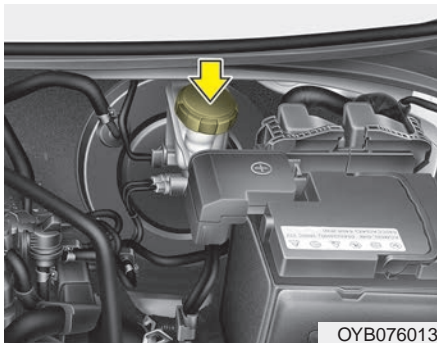

Vérifiez régulièrement le niveau de liquide dans le réservoir. Le niveau devrait se situer entre les marques MAX et MIN sur le flanc du réservoir. Avant d'enlever le bouchon du réservoir et d'ajouter du liquide de frein/d'embrayage, nettoyez soigneusement la zone autour du bouchon, afin d'éviter toute contamination du liquide de frein/d'embrayage.

MISE EN GARDE

- Utiliser le liquide approprié

Utiliser uniquement du liquide de frein/d'embrayage dans le système de freinage. Une quantité même infime d'un liquide inadapté (comme de l'huile de moteur par exemple) peut endommager le système de freinage.

Si le niveau est bas, ajouter du liquide jusqu'à la marque MAX (maximum). Le niveau s'abaissera alors que le kilométrage s'accumule. Il s'agit là d'une condition normale associée à l'usure des garnitures de frein. Si le niveau de liquide est excessivement bas, faites vérifier les freins chez un concessionnaire Kia agréé.

Utiliser uniquement le liquide de frein/d'embrayage spécifié. (se référer à la section « Lubrifiants et capacités recommandées » du chapitre 9.)

Ne mélangez jamais des liquides de types différents.

Si le système de frein nécessite un remplissage fréquent du liquide, faites inspecter le véhicule chez un concessionnaire Kia agréé.

Manier le liquide de frein/d'embrayage avec précaution lors du changement ou de l'ajout. Ne pas le laisser entrer en contact avec les yeux. En cas de contact avec les yeux, rincer immédiatement les yeux avec de grandes quantités d'eau claire. Faites-vous examiner les yeux dès que possible par un médecin.

**MISE EN GARDE**

- Liquide de
frein/d'embrayage

*Ne jamais laisser le liquide de
frein/d'embrayage entrer en
contact avec la peinture de la
carrosserie, car cela
endommagera la peinture.*

Ne jamais utiliser un liquide de frein/d'embrayage exposé à l'air pendant une période prolongée. En effet, sa qualité ne peut pas être garantie. Jeter le liquide conformément aux lois locales.

LAVE-GLACE

Vérifier le niveau du lave-glace

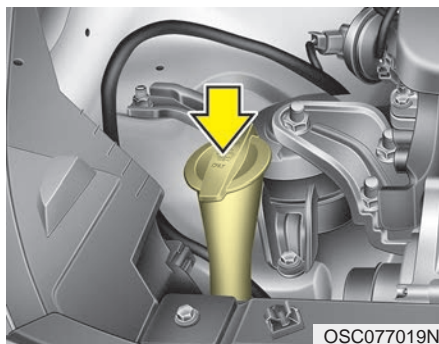

Le réservoir est translucide pour permettre de bien voir le niveau du liquide.

Vérifiez le niveau de lave-glace dans le réservoir et ajoutez-en au besoin. De l'eau ordinaire peut remplacer le lave-glace au besoin. Toutefois, utilisez un lave-glace avec antigel par temps froid afin d'éviter le gel.

⚠ AVERTISSEMENT - Liquide inflammable

Ne pas laisser le lave-glace entrer en contact avec le feu ou les étincelles. Le lave-glace peut être inflammable dans certaines circonstances et peut ainsi provoquer un incendie.

⚠ AVERTISSEMENT - Liquide de lave-glace

Ne pas ingérer le liquide de lave-glace. Le liquide de lave-glace est un poison pour les humains et les animaux.

⚠ AVERTISSEMENT - Liquide de refroidissement

- Ne pas mettre de liquide de refroidissement ou d'antigel dans le réservoir de liquide de lave-glace.
- Du liquide de refroidissement dans le réservoir de liquide de lave-glace peut obstruer gravement la visibilité s'il est vaporisé sur le pare-brise, ce qui pourrait provoquer une perte de contrôle du véhicule.

FREIN DE STATIONNEMENT

Vérifier le frein de stationnement

Course : 5~7 déclics sous une force de 20 kg (44 lb, 196 N).

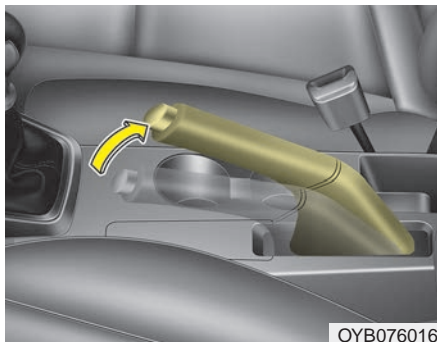

Vérifiez la course du frein de stationnement en comptant le nombre de déclics entre la position complètement engagée et complètement désengagée. De plus, le frein de stationnement seul ne suffit pas pour retenir le véhicule solidement dans une pente assez prononcée. Si la course du levier se situe sous ou au-delà des spécifications, faites ajuster le frein de stationnement par un concessionnaire Kia agréé.

FILTRE À AIR

Remplacement du filtre

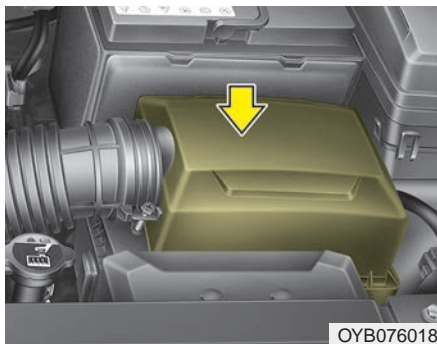

Il devrait être remplacé au besoin et ne devrait pas être lavé.

Nettoyer le filtre lors de l'inspection du compartiment du filtre à air. Nettoyer le filtre avec de l'air compressé.

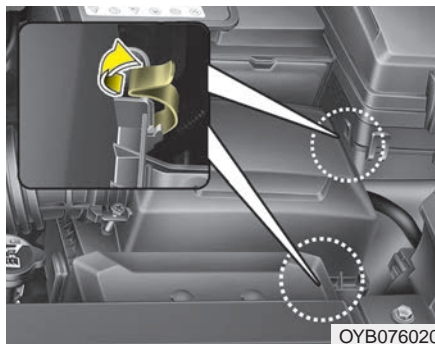

1. Desserrer les agrafes qui attachent le couvercle de filtre à air et ouvrir le couvercle.

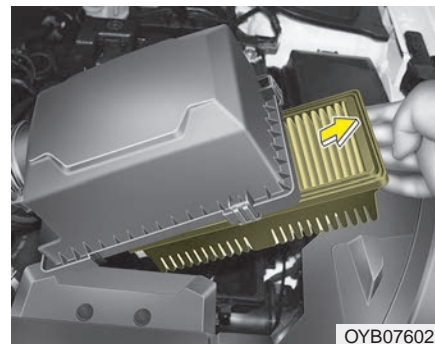

2. Essuyer l'intérieur du filtre à air.
3. Remplacer l'élément de filtre du filtre à air.
4. Verrouiller le couvercle avec les agrafes d'attache du couvercle.

Remplacez le filtre à air aux intervalles dictés dans le programme d'entretien au début de la section.

Si vous utilisez le véhicule dans des régions très poussiéreuses ou sablonneuses, remplacez l'élément filtrant plus souvent, selon les intervalles dictés par le programme d'entretien pour un service intense, au début de la section.



MISE EN GARDE

- Entretien du filtre à air

- ***Ne roulez pas sans l'élément filtrant en place; ceci pourrait causer une usure excessive du moteur.***
- ***Quand vous enlevez l'élément filtrant, faites attention de ne pas laisser la poussière et la saleté entrer dans l'admission d'air car cela pourrait causer des dommages.***
- ***Utilisez une pièce de marque Kia. L'utilisation d'une pièce d'une autre marque pourrait endommager le capteur de débit d'air ou le turbocompresseur.***

FITRE À AIR DE LA CLIMATISATION

Inspection du filtre

Le filtre à air du système de climatisation devrait être remplacé aux intervalles indiqués sur le calendrier d'entretien. Si le véhicule est utilisé dans des villes très polluées ou sur des routes poussiéreuses pendant de longues périodes, il devrait être inspecté et remplacé à intervalles plus fréquents. Si vous voulez remplacer vous-même le filtre à air du système de climatisation, faites-le conformément à la procédure suivante et prenez soin de ne pas endommager les composantes.

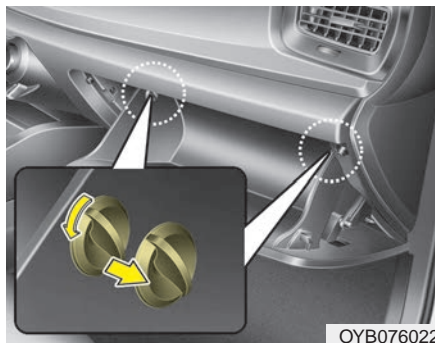

1. Ouvrir la boîte à gants et enlever les butoirs situés de chaque côté.

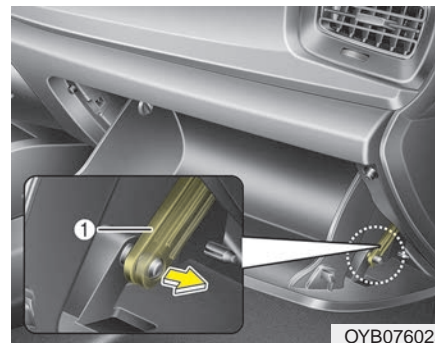

2. Quand la boîte à gants s'ouvre, tirer sur la courroie (1).

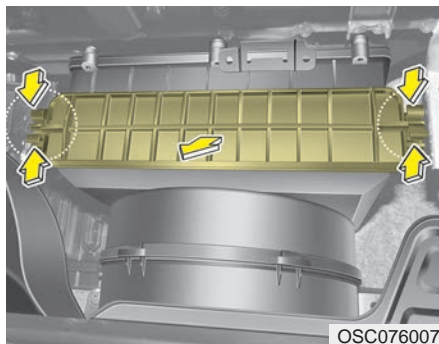

3. Enlever le couvercle du filtre du régulateur de la température en appuyant sur le verrou de chaque côté du couvercle.

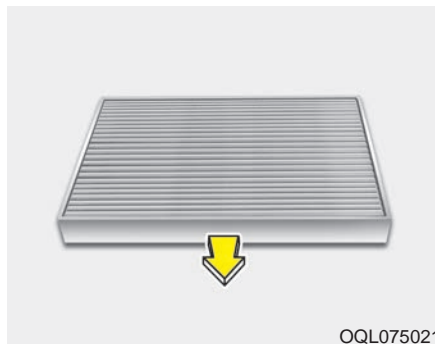

4. Remplacez l'élément filtrant.
5. Réassemblez le tout, dans l'ordre inverse du démontage.

Si vous remplacez le filtre à air du climatiseur, installez-le de manière appropriée. Autrement, le système peut devenir bruyant et l'efficacité du filtre peut être compromise.

LAMES D'ESSUIE-GLACE

Inspection des lames

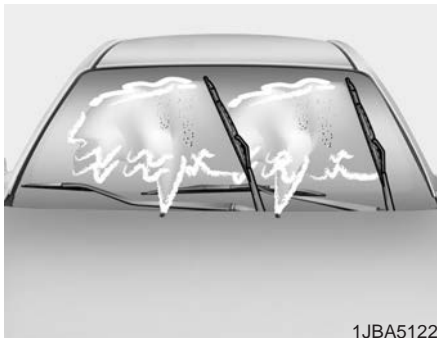

1JBA5122

Il a été noté que les cires chaudes appliquées par les lave-auto peuvent rendre le pare-brise difficile à nettoyer.

La contamination du pare-brise ou des lames d'essuie-glace par des matières étrangères, peut réduire l'efficacité des essuie-glace. Parmi les sources communes de contamination, citons les insectes, la sève, et les cires chaudes des lave-autos commerciaux. Si les lames ne râtent pas bien, nettoyez le pare-brise et les lames d'essuie-glace avec un bon nettoyant ou un détergent doux et rincez-les bien à l'eau claire.



MISE EN GARDE

- Lames d'essuie-glaces

Pour éviter d'endommager les lames d'essuie-glace, n'utilisez pas d'essence, de kérosène, de diluant à peinture ni de dissolvants sur ou près des lames d'essuie-glace.

Remplacement des lames d'essuie-glace

Quand les essuie-glace ne peuvent plus nettoyer le pare-brise efficacement, les lames sont probablement usées ou endommagées et il faut les remplacer.

Pour éviter d'endommager les bras et autres composants d'essuie-glace, n'essayez pas d'actionner les essuie-glace à la main.

Des balais d'essuie-glaces d'autres marques peuvent entraîner une anomalie de fonctionnement et/ou une panne. Nous recommandons l'utilisation de pièces certifiées par Kia.

Lame d'essuie-glace du pare-brise



MISE EN GARDE

- Bras d'essuie-glaces

Ne laissez pas le bras d'essuie-glace tomber contre le pare-brise car vous pourriez causer des dommages à la vitre.

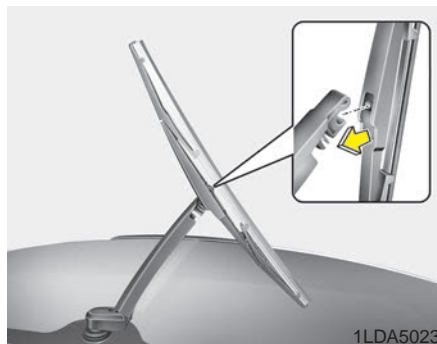
**Type A**

1. Soulevez le bras d'essuie-glace et tournez la lame de façon à exposer la pince de blocage en plastique.

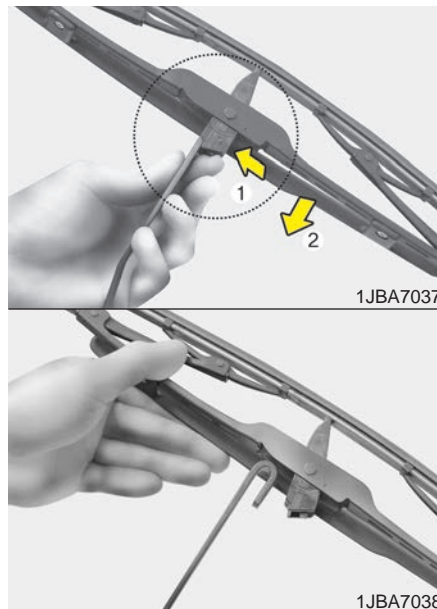

2. Comprimez la pince (1) et faites-glisser la lame vers le bas (2).
3. Séparez la lame du bras.
4. Posez la nouvelle lame dans le sens inverse du retrait.

**Type B**

1. Soulever le bras de l'essuie-glace.

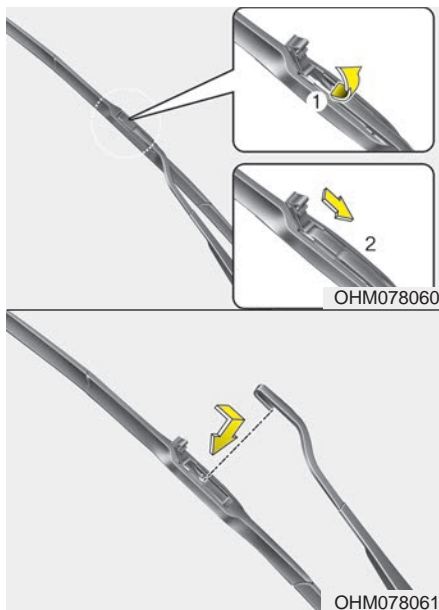

2. Soulever l'attache de la lame d'essuie-glace. Ensuite, tirer la lame vers le bas et la retirer du bras de l'essuie-glace.
3. Installer la nouvelle lame d'essuie-glace en suivant les étapes précédentes dans l'ordre inverse.

Lame d'essuie-glace de lunette arrière (véhicule à 5 portières)

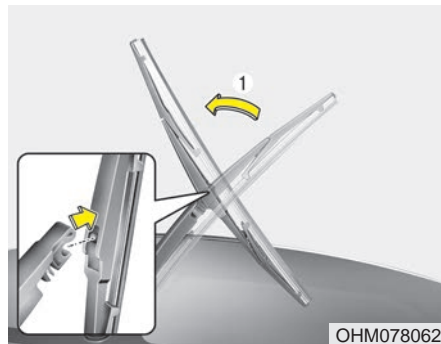

1. Soulevez le bras d'essuie-glace et retirez le balai d'essuie-glace.

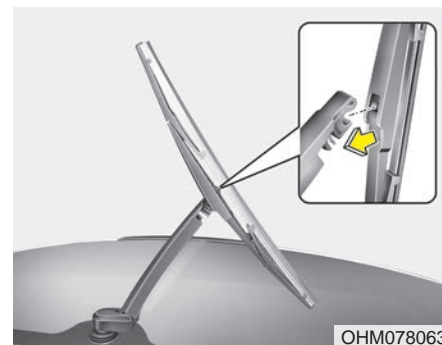

2. Installez le nouveau balai en insérant la partie centrale dans la fente du bras d'essuie-glace jusqu'à ce qu'il s'encliquète en place.
3. Assurez-vous que le balai est installé solidement en tentant de le tirer doucement.

Pour éviter d'endommager le bras d'essuie-glace et les autres pièces, faites remplacer la lame d'essuie-glace chez un concessionnaire Kia agréé.

BATTERIE

Pour un meilleur rendement de la batterie

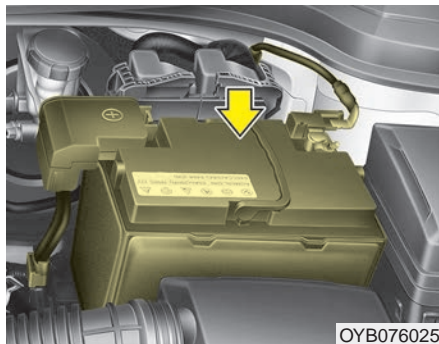

- Gardez la batterie solidement installée.
- Gardez le dessus de la batterie propre et sec.
- Gardez les bornes et les connexions propres, bien serrées et enduites d'une gelée de pétrole ou d'une graisse pour contacts.
- Rincez immédiatement tout électrolyte renversé avec une solution d'eau et de bicarbonate de soude.

- Si vous prévoyez ne pas utiliser le véhicule pendant une période prolongée, déconnectez les câbles de la batterie.

⚠ AVERTISSEMENT - Risque d'explosion



Tenez les cigarettes allumées et toute autre source de flamme ou d'étincelle loin de la batterie.



L'hydrogène, un gaz très combustible, est toujours présent dans les cellules de la batterie et peut exploser s'il est enflammé.



Gardez les batteries hors de la portée des enfants parce qu'elles contiennent de l'ACIDE SULFURIQUE très corrosif. Évitez tout contact avec les yeux, la peau, les vêtements et le fini peinturé.



Portez des lunettes de sûreté quand vous chargez une batterie ou travaillez près d'une batterie. Assurez toujours une bonne ventilation quand vous travaillez dans un espace clos.



Lisez toujours ces directives avec soin quand vous manipulez une batterie.



Si de l'électrolyte entre en contact avec les yeux, rincez-les à grande eau pendant au moins 15 minutes et obtenez une aide médicale immédiate.

Si de l'électrolyte entre en contact avec la peau, lavez bien la zone affectée. Si vous ressentez des douleurs ou une sensation de brûlure, obtenez une aide médicale immédiate.



Une batterie jetée d'une façon inappropriée peut être nuisible à l'environnement et la santé humaine. Jetez la batterie en suivant les lois ou les règlements locaux.



La batterie contient du plomb. Ne pas jeter les batteries usagées. Confier la batterie à un concessionnaire Kia agréé, qui se chargera de la recycler.

Ne tentez jamais de recharger une batterie alors que ses câbles sont branchés.

⚠ AVERTISSEMENT
- Risque d'électrocution

Ne jamais toucher le système d'allumage électrique quand le moteur est allumé. La tension élevée du système pourrait vous électrocuter.

⚠ AVERTISSEMENT
- Recharger une batterie

Ne tentez jamais de recharger une batterie alors que ses câbles sont branchés.

⚠ AVERTISSEMENT
- Composé de plomb de la batterie

Les pitons, les bornes et les accessoires de la batterie contiennent du plomb et des composés de plomb.

Se laver les mains après les avoir touchés.

*** AVIS**

Brancher des appareils électroniques non approuvés à la batterie pourrait la décharger. Ne jamais utiliser d'appareils non approuvés.

Recharger une batterie

Votre véhicule est équipé d'une batterie plomb-calcium sans entretien.

- Si la batterie se décharge rapidement (si les phares avant ou l'éclairage intérieur restent allumés alors que le véhicule est à l'arrêt, par exemple), la recharger lentement pendant 10 heures.
- Si la batterie se décharge graduellement à cause de la charge électrique pendant que le véhicule est en service, rechargez-la à 20 ou 30 A pendant deux heures.

Quand vous rechargez une batterie, prenez les précautions suivantes :

- La batterie doit être retirée du véhicule et placée à un endroit bien ventilé.
- Cigarettes, sources de flammes ou d'étincelles doivent être tenues loin de la batterie.
- Surveillez la batterie pendant la charge et arrêtez la charge ou réduisez-en l'intensité si les cellules commencent à produire des vapeurs ou si la température de l'électrolyte dans les cellules dépasse 49°C (120°F).
- Portez des lunettes de sûreté quand vous vérifiez la batterie en cours de charge.
- Déconnectez le chargeur de batterie dans l'ordre suivant :
 1. Éteignez l'interrupteur principal du chargeur.
 2. Décrochez la pince négative de la borne négative de la batterie.
 3. Décrochez la pince positive de la borne positive de la batterie.

- Avant d'effectuer l'entretien ou la charge d'une batterie, éteignez tous les accessoires et coupez le moteur.
- Quand vous enlevez et remettez la batterie, le câble négatif de la batterie doit être déconnecté en premier et reconnecté en dernier.

Réinitialisation des dispositifs

Certains dispositifs doivent être réinitialisés quand la batterie a été déchargée ou déconnectée.

- Auto-abaissement/élévation des glaces
- Toit ouvrant
- Ordinateur de route
- Climatisation

PNEUS ET JANTES

Entretien des pneus

Pour des questions de sécurité et d'économie de carburant, en plus du maintien de l'état des pneus, gardez toujours les pneus gonflés à la pression recommandée et respectez les limites de charge et les recommandations de distribution du poids pour le véhicule.

Pression à froid recommandée pour les pneus

La pression des pneus (y compris celle de la roue de secours) devrait être vérifiée quand les pneus sont froids. "Pneus froids" veut dire que le véhicule n'a pas été utilisé pendant au moins trois heures ou n'a pas roulé plus de 1,6 km (1 mille).

Le maintien de la pression recommandée assure la meilleure qualité de roulement possible, la meilleure tenue de route et une usure minimale des pneus.

Voyez les pressions d'air recommandées pour les pneus sous "Pneus et jantes" à la section 9.

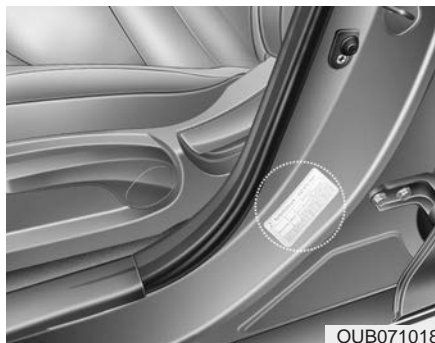

Toutes les spécifications (grandeurs et pressions) se trouvent sur une étiquette apposée sur le pilier central, du côté conducteur.

⚠ AVERTISSEMENT - Vérifier la pression de gonflement des pneus

Gonfler les pneus selon les instructions fournies dans ce manuel.

Vérifier régulièrement la pression des pneus et l'ajuster au besoin : au moins deux fois par mois et avant un long trajet.

Si vous ne respectez pas cette précaution, vous pouvez rouler sur des pneus dont la pression est incorrecte, ce qui n'affecterait pas uniquement la stabilité de votre véhicule, mais endommagerait également les pneus et entraînerait un risque d'accident.

Ce risque est beaucoup plus élevé par temps chaud et lors de la conduite pendant de longues périodes à des vitesses élevées.

- Le sous-gonflage peut aussi causer une usure excessive, une mauvaise tenue de route et une plus grande consommation de carburant. La déformation de la jante est aussi possible. Gardez toujours les pneus bien gonflés. Si un pneu doit être gonflé régulièrement, faites-le vérifier chez un concessionnaire Kia agréé.
- Le surgonflage donne un roulement dur, une usure excessive au centre de la bande de roulement du pneu et un plus grand risque de dommage avec les risques routiers.
- Normalement, la pression des pneus chauds dépasse la pression recommandée à froid de 28 à 41 kPa (4 à 6 psi). Ne dégonflez pas le pneu pour ajuster sa pression sinon il deviendra sous-gonflé.
- Assurez-vous de remettre les capuchons de valve. Sans ces capuchons, saletés et humidité peuvent s'incruster dans la valve et causer une fuite d'air. Si un capuchon est manquant, posez-en un neuf dès que possible.

Pression des pneus

Observez toujours les points suivants :

- Vérifiez la pression des pneus quand ils sont froids (après que le véhicule ait été stationné pendant au moins trois heures ou n'ait pas roulé plus de 1,6 km (1 mille) après avoir démarré).
- Vérifiez la pression de la roue de secours chaque fois que vous vérifiez la pression des autres pneus.
- Ne surchargez pas votre véhicule. Faites attention de ne pas surcharger le porte-bagages si le véhicule en a un.

AVERTISSEMENT - Gonflement des pneus

Un sous-gonflement ou un surgonflement des pneus peut réduire leur durée, affecter la maniabilité du véhicule et provoquer un éclatement des pneus. Cela pourrait provoquer une perte de contrôle du véhicule et causer des blessures graves.

Vérification de la pression de gonflage

Vérifiez les pneus une fois par mois ou plus souvent.

Vérifiez aussi la pression de la roue de secours.

Comment vérifier la pression

Utilisez un manomètre de qualité pour vérifier la pression des pneus. Vous ne pouvez pas dire si les pneus sont bien gonflés simplement en les regardant. Les pneus radiaux peuvent paraître bien gonflés même quand ils sont sous-gonflés.

Vérifiez la pression quand les pneus sont froids. " Pneus froids " veut dire que le véhicule n'a pas été utilisé pendant au moins trois heures ou n'a pas roulé plus de 1,6 km (un mille).

Enlevez le capuchon de la tige de la valve du pneu. Pressez le manomètre fermement contre la valve. Si la pression à froid correspond à la pression recommandée sur l'étiquette de pression et de charge, aucun autre ajustement n'est requis. Si la pression est inférieure, ajoutez de l'air pour ramener le pneu à la pression recommandée.

Si vous surgonflez le pneu, appuyez sur la tige de métal au centre de la valve pour faire échapper l'air. Revérifiez la pression avec le manomètre à pneu. Assurez-vous de remettre le capuchon sur la tige quand vous avez terminé. Les capuchons empêchent les fuites d'air en protégeant contre les saletés et l'humidité.

- Vérifiez régulièrement la pression, le niveau d'usure et l'état des pneus Utilisez toujours une jauge de pression.
- Les pneus trop ou pas assez gonflés s'usent de façon inégale, pouvant entraîner une mauvaise tenue de route, une perte de contrôle du véhicule ou un éclatement des pneus et causer des accidents, des blessures ou même la mort. La pression à froid recommandée pour les pneus de votre véhicule est indiquée dans ce manuel et sur l'étiquette des pneus située sur le pilier central du côté du conducteur.
- N'oubliez pas de vérifier la pression de la roue de secours. Kia recommande que vous vérifiiez la roue de secours chaque fois que vous vérifiez la pression des autres pneus du véhicule.

Permutation des pneus

Pour assurer une usure uniforme des pneus, on recommande que les pneus soient permutés tous les 12 000 km (7 500 milles) ou plus souvent si l'on remarque une usure inégale.

Vérifiez aussi l'équilibre des roues quand vous faites faire la permutation.

Lors de la permutation, notez toute usure inégale ou dommage. Une usure inégale est habituellement causée par une mauvaise pression de gonflage, un dérèglement de la géométrie, des jantes déséquilibrées, des freinages brusques ou des virages serrés. Vérifiez le flanc et la semelle pour tout signe de bosse ou déformation. Remplacez le pneu si vous remarquez une telle condition. Après la permutation, assurez-vous de remettre les pneus avant et arrière à la pression recommandée et assurez-vous que les écrous de roue sont bien serrés.

Voyez "Pneus et jantes" à le chapitre 9.

Sans roue de secours

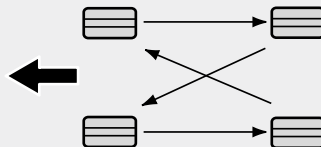

S2BLA790A

Pneus directionnels (si équipé)

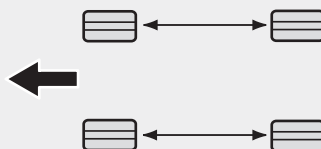

CBGQ0707A

Les plaquettes de frein à disque devraient être inspectées chaque fois que vous faites la permutation des pneus.

Les pneus radiaux à motif de bande de roulement asymétrique ne devraient être permutés que de l'avant à l'arrière et non pas de gauche à droite.

⚠ AVERTISSEMENT - Mélange de types de pneus

- N'incluez pas la roue de secours compacte (si équipé) dans la permutation.
- Ne jamais monter des pneus à carcasse diagonale et des pneus à carcasse radiale sur le même véhicule, parce que cela peut affecter la conduite.

Correction de la géométrie et équilibrage des roues

Les roues du véhicule sont alignées et équilibrées avec soin à l'usine afin d'assurer la meilleure durée utile et la meilleure performance possible avec les pneus.

Dans la plupart des cas, vous n'aurez jamais besoin de faire corriger la géométrie. Toutefois, si vous remarquez une usure inhabituelle des pneus ou si le véhicule tire d'un côté ou de l'autre, la géométrie nécessite peut-être une correction.

Si le véhicule vibre quand vous roulez sur une route douce, l'équilibrage des roues doit être corrigé.

MISE EN GARDE - Poids de roues

Utiliser les mauvaises masses d'équilibrage peut endommager les jantes en aluminium du véhicule. N'utilisez que les masses d'équilibrage approuvées.

Remplacement des pneus



Si l'usure du pneu est uniforme, l'indicateur d'usure (A) apparaît sous forme d'une bande solide en travers de la semelle. L'indicateur apparaît quand il reste moins de 1,6 mm (1/16 po) de semelle sur le pneu. Remplacez le pneu quand l'indicateur apparaît.

N'attendez pas que l'indicateur apparaisse sur toute la semelle avant de remplacer le pneu.

L'ABS compare la vitesse des roues. La grandeur des pneus peut affecter la vitesse des roues. Quand vous remplacez les pneus, utilisez 4 pneus de la même grandeur que les pneus d'origine. Utiliser des pneus de grandeur différente peut entraîner le fonctionnement irrégulier de l'ABS (freinage antiblocage) et de l'ESC (contrôle électronique de la stabilité).

* AVIS

- Il est recommandé de remplacer les pneus par les mêmes pneus que ceux fournis à l'origine avec le véhicule, sinon cela pourrait modifier les performances de conduite.
- Il est préférable de remplacer les quatre pneus en même temps. Si cela n'est pas possible ou si la chose est nécessaire, remplacez les deux pneus avant ou arrière en paire. Remplacer un seul pneu peut nuire gravement à la tenue de route du véhicule.

Remplacement de la roue de secours compacte

La roue de secours compacte possède une durée de bande bien plus courte d'un pneu normal. Remplacez-la quand l'indicateur d'usure apparaît. La roue de secours compacte de rechange devrait avoir les mêmes caractéristiques que celui fourni avec le véhicule neuf et devrait être installé à la même place que la roue de secours compacte d'origine. Le pneu de secours compact n'est pas conçu pour être monté sur une jante normale, et la jante de la roue de secours compacte ne convient pas à un pneu normal.

Remplacement des jantes

Quand, pour une raison quelconque, vous remplacez des jantes en métal, assurez-vous que les nouvelles jantes sont équivalentes aux jantes de première monte au niveau du diamètre, de la largeur et du déport.

Une roue de la mauvaise grandeur pourra avoir un effet sur la durée utile de la roue et du roulement, la capacité de freinage et d'arrêt, les caractéristiques de manoeuvrabilité, la garde au sol, l'écart carrosserie-pneu, la calibration du compteur de vitesse et du compteur kilométrique, l'orientation des phares et la hauteur du pare-chocs.



MISE EN GARDE

- Roues

Les roues qui ne correspondent pas aux recommandations de Kia pourraient ne pas s'adapter parfaitement au véhicule, ce qui pourrait causer une conduite plus difficile et une mauvaise tenue de route.

Traction des pneus

La traction des pneus peut être réduite si vous roulez avec des pneus usés ou mal gonflés ou sur des routes glissantes. Les pneus devraient être remplacés quand l'indicateur d'usure apparaît. Pour réduire le risque de perte de contrôle, ralentissez sur les routes mouillées, enneigées ou glacées.

Entretien des pneus

Outre la pression de gonflage, la géométrie des roues aide à réduire l'usure des pneus. Si un pneu s'use inégalement, faites vérifier la géométrie chez un concessionnaire.

Quand vous faites installer de nouveaux pneus, assurez-vous qu'ils sont bien équilibrés. Ceci améliorera le confort de roulement et la durée utile des pneus. En outre, un pneu devrait toujours être ré-équilibré s'il est démonté de la jante.

Indications sur le flanc du pneu

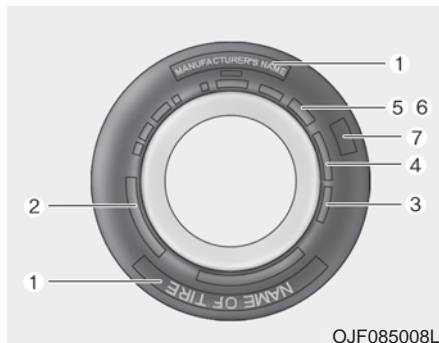

OJF085008L

L'information sur le flanc du pneu identifie les caractéristiques fondamentales du pneu et fournit le numéro d'identification du pneu (TIN) pour la certification de sécurité. Le TIN peut servir à identifier le pneu advenant un rappel.

1. Nom du fabricant ou de marque

Il s'agit du nom du fabricant ou du nom de marque du pneu.

2. Désignation de grandeur du pneu

Le flanc du pneu porte une désignation de grandeur. Vous aurez besoin de cette information pour choisir un pneu de rechange pour votre voiture. Suit une explication des lettres et des chiffres qui font partie de la désignation du pneu.

Exemple de désignation :

(Ces chiffres ne sont fournis qu'à titre d'exemple; la désignation du pneu varie en fonction du véhicule.)

P205/55R16 89H

P - Type de véhicule applicable (les pneus avec un P (Passenger) conviennent aux voitures de tourisme ou aux camionnettes; toutefois, les pneus ne portent pas tous cette lettre).

205 - Largeur du pneu, en millimètres.

55 - Rapport d'aspect, soit la hauteur du pneu, en pourcentage, par rapport à sa largeur.

R - Code de construction (radial).

16 - Diamètre de la jante, en pouces.

89 - Indice de charge. Code numérique associé avec la charge maximale que le pneu peut supporter.

H - Cote de vitesse. Voyez le tableau des cotes de vitesse fourni dans cette section, pour plus de détails.

Désignation de grandeur des jantes

Les jantes portent aussi des renseignements importants dont vous aurez besoin si vous devez les remplacer. Suit une explication des lettres et chiffres qui composent la désignation de grandeur des jantes.

Exemple de désignation :

6,0JX16

6,0 - Largeur de la jante, en pouces.

J - Désignation du contour de la jante.

16 - Diamètre de la jante, en pouces.

Cotes de vitesse des pneus

Le tableau suivant dresse la liste des diverses cotes de vitesse présentement utilisées pour les pneus de voitures de tourisme. La cote de vitesse fait partie de la désignation de la grandeur du pneu sur le flanc du pneu. Ce symbole correspond à la vitesse maximale de roulage que peut supporter un pneu, sans danger.

Symbole de cote de vitesse	Vitesse maximale
S	180 km/h (112 mi/h)
T	190 km/h (118 mi/h)
H	210 km/h (130 mi/h)
V	240 km/h (149 mi/h)
Z	Plus de 240 km/h (149 mi/h)

3. Vérification de la durée utile du pneu (TIN : Tire Identification Number)

Les pneus de plus de 6 ans, d'après la date de manufacture, (y compris le pneu de rechange), devraient être remplacés par des pneus neufs. La date de manufacture se trouve sur le flanc des pneus (parfois sur l'intérieur de la roue), avec le code DOT. Le code DOT se compose d'une série de chiffres et de lettres. La date de manufacture s'identifie par les quatre derniers chiffres (caractères) du code DOT.

DOT : XXXX XXXX 0000

La première partie du code DOT identifie le numéro de code de l'usine, la grandeur du pneu et le motif de bande. Les quatre derniers caractères identifient la semaine et l'année de manufacture.

Par exemple :

DOT XXXX XXXX 1619 signifie que le pneu a été fabriqué la 16e semaine de 2019.

AVERTISSEMENT - Âge du pneu

Remplacer les pneus selon les recommandations. S'ils ne sont pas remplacés au bon moment, ils peuvent causer des défaillances soudaines qui peuvent causer la perte de la maîtrise du véhicule et un accident.

4. Composition et matériaux des plis du pneu

Le nombre de couches ou plis de toiles enduites de caoutchouc composant le pneu. Les fabricants de pneus doivent indiquer les matériaux constituant le pneu, comme l'acier, le nylon, le polyester et d'autres. La lettre "R" identifie une carcasse radiale; la lettre "D" identifie une carcasse en diagonale; et la lettre "B", une carcasse diagonale ceinturée.

5. Pression de gonflage maximale permise

Ce chiffre représente la pression d'air maximale à laquelle on peut gonfler le pneu. Ne dépassez pas la pression maximale permise. Consultez l'étiquette de renseignements sur les pneus et la charge pour connaître la pression de gonflage recommandée.

6. Charge maximale

Ce chiffre indique la charge maximale, en kilogrammes et en livres, que peut supporter le pneu. Quand vous remplacez des pneus sur le véhicule, posez toujours des pneus avec la même cote de charge que les pneus de première monte.

7. Classement uniforme de qualité des pneus

Les niveaux de qualité, le cas échéant, se trouvent sur le flanc du pneu, entre l'épaulement et la section de largeur maximale.

Exemple :

USURE DE BANDE 440
TRACTION A
TEMPÉRATURE A

Usure de la bande de roulement

Le classement uniforme de la qualité des pneus est un système comparatif d'usure lors d'essais dans des conditions contrôlées, sur un terrain d'essai du gouvernement. Par exemple, un pneu de classe 150 s'usera une fois et demie (1 ½) plus vite sur le terrain d'essai du gouvernement qu'un pneu de classe 100.

La performance relative des pneus dépend des conditions d'usage réelles toutefois, et peut différer grandement de la norme vu les variantes dans les habitudes de conduite, les pratiques d'entretien et les différences dans les caractéristiques routières et climatiques.

Les pneus s'abiment avec le temps, même s'ils ne sont pas utilisés. Quelle que soit l'usure des pneus, nous recommandons leur remplacement après environ six (6) ans d'utilisation normale. La chaleur causée par les climats chauds ou une charge élevée fréquente peut accélérer l'usure.

Les classements sont moulés sur le flanc des pneus de tourisme. Les pneus offerts de série ou en option pour votre véhicule pourront être de classement différent.

Traction - AA, A, B & C

La classe de traction, de la plus élevée à la plus faible, sont AA, A, B et C. Les classes représentent l'habileté du pneu à arrêter sur un pavage mouillé, tel que mesuré dans des conditions contrôlées sur une surface d'essai du gouvernement, en asphalte et en béton. Un pneu de classe C pourra offrir une mauvaise performance de traction.

La classe de traction accordée à ce pneu est basée sur des tests de traction pour un freinage en ligne droite et ne tient pas compte des caractéristiques d'accélération, en virage, en hydroplanage ou en traction de pointe.

Température -A, B & C

Les cotes de température A (la plus élevée), B et C représentent la résistance du pneu à produire de la chaleur et son habileté à dissiper la chaleur dans des conditions contrôlées d'essai sur une roue d'essai en laboratoire.

Une température élevée soutenue peut causer la dégénération du matériau du pneu et en réduire la durée utile. Une température excessive peut mener à une panne subite du pneu. Les cotes B et A représentent les niveaux de performance sur roue d'essai en laboratoire, plus élevés que le minimum requis par la loi.

Terminologie du pneu et définitions

Bande de roulement : La portion du pneu qui entre en contact avec la route.

Capacité de charge du pneu : La capacité maximale de charge qu'un pneu gonflé à la pression recommandée peut porter.

Capacité de charge du véhicule : Le nombre de places assises multiplié par 68 kg (150 lb) plus la charge indiquée du chargement et des bagages.

Capacité de charge maximale : La capacité de charge qu'un pneu gonflé à la maximale pression permise peut porter.

Ceinture : Une couche de cordes recouvertes de caoutchouc, située entre les couches du pneu et la bande de roulement. Les cordes peuvent être en acier ou autre matériau renforcé.

Charge maximale du véhicule sur un pneu : La charge sur chaque pneu causée par le poids à vide, le poids des accessoires, le poids maximal des occupants et le poids du chargement.

Charge normale du véhicule sur un pneu : La charge sur chaque pneu déterminée en répartissant, sur chaque essieu, le poids à vide, le poids des accessoires et le poids normal des occupants divisés par 2.

Code DOT : Le code DOT inclut le numéro d'identification du pneu (NIP) et un code alphanumérique identifiant le fabricant, l'usine de production, la marque et la date de fabrication du pneu.

Cote de vitesse : Un code alphanumérique assigné à un pneu, indiquant la vitesse maximale pouvant être supportée par le pneu.

Étiquette du véhicule : Une étiquette apposée au véhicule de façon permanente qui indique la taille d'origine des pneus et la pression de gonflement recommandée.

GAWR (ou PTME) arrière : Poids technique maximal sous essieu arrière.

GAWR (ou PTME) avant : Poids technique maximal sous essieu avant.

GVWR (ou PNBV) : Poids nominal brut du véhicule.

Indicateurs d'usure de la bande de roulement : Bandes étroites, parfois appelées « bandes d'usure », apparaissant le long de la bande de roulement d'un pneu lorsqu'il reste seulement 1,6 mm de bande de roulement.

Indice de charge : Un chiffre assigné, allant de 1 à 279, indiquant le poids qu'un pneu peut supporter.

Jante : Le support en métal du pneu, sur lequel le talon du pneu est inséré.

Kilo Pascal (kPa) : La mesure métrique de la pression de l'air.

Paroi : La portion du pneu située entre la bande de roulement et le talon du pneu.

Paroi extérieure prévue : La paroi d'un pneu asymétrique devant toujours être tournée vers l'extérieur du véhicule.

Paroi externe : Lorsqu'un pneu asymétrique est monté sur une jante, une paroi spécifique doit faire face à l'extérieur. La paroi externe affiche des lettres blanches ou le nom du fabricant, la marque et/ou le nom du modèle moulés dans le pneu. Cette moulure est plus élevée ou plus profonde que les moulures de la paroi interne.

Plis : Une couche de cordes parallèles recouvertes de caoutchouc.

Pneu (ou pneumatique) : Un dispositif mécanique fabriqué avec du caoutchouc, des produits chimiques, du tissu et de l'acier ou autre matériau qui, monté sur une jante de voiture, produit une traction permettant le mouvement et contient le gaz ou le liquide nécessaire pour supporter le poids du véhicule.

Pneu à carcasse diagonale : Un pneu dont les couches sont positionnées à des angles alternés, à moins de 90° de la ligne centrale de la bande de roulement.

Pneu pour camion léger : Un pneu désigné par le fabricant comme étant destiné principalement aux camions légers ou véhicules multiusages.

Pneu pour voitures particulières (désignation P) : Un pneu utilisé pour les voitures particulières, certaines camionnettes légères, et certains véhicules multiusages.

Pneu radial : Un pneu dont les couches de corde qui se prolongent jusqu'au talon sont posées à 90° de la ligne centrale de la bande de roulement.

Poids à vide : Le poids total du véhicule, incluant les équipements de série et optionnels, ainsi que la capacité maximale de carburant, huile et liquide de refroidissement, mais sans compter le poids des occupants et du chargement.

Poids des accessoires : Cela indique le poids des accessoires optionnels. Les accessoires optionnels incluent la transmission à variation intelligente, les sièges à commandes électriques et le climatiseur.

Poids du pneu optionnel : Le poids combiné des options de production ordinaires installées sur le véhicule et pesant plus de 2,3 kg (5 lb) de plus que les équipements de série qu'elles remplacent, qui n'avaient pas été prise en compte dans le poids en ordre de marche et le poids des accessoires, incluant les freins renforcés, les équilibreur de conduite, les galeries de toit, les batteries à haut rendement et les versions spéciales.

Poids maximal du véhicule chargé : La somme du poids à vide, du poids des accessoires, du poids de la capacité du véhicule et du poids des options installées à l'usine.

Poids normal des occupants : Le nombre d'occupants que le véhicule peut accueillir, multiplié par 68 kg (150 livres).

Pression de gonflement maximale

: La pression maximale à laquelle on peut gonfler un pneu. La pression maximale est indiquée sur la paroi du pneu.

Pression de gonflement recommandée : La pression de gonflement recommandée par le constructeur du véhicule est indiquée sur l'étiquette du pneu.

Pression de l'air : La quantité d'air à l'intérieur du pneu poussant sur l'extérieur du pneu. La pression d'air est exprimée en kilos Pascal (kPa) ou en livre par pouces carrés (psi).

Pression du pneu à froid : La quantité d'air à l'intérieur du pneu, exprimée en kilos Pascal (kPa) ou en livre par pouces carrés (psi), et mesurée avant que le pneu n'ait pu accumuler de la chaleur pendant la conduite.

Rapport hauteur/largeur : Le rapport entre la hauteur du pneu et sa largeur.

Répartition des occupants : Les places assises prévues.

Talon : Le talon du pneu est composé de fils en aciers entourés de cordes en acier qui maintiennent le pneu à la jante.

Traction : La friction entre le pneu et la surface de la route et le degré d'adhérence fourni.

UTQGS : Les normes de cote de qualité uniforme des pneus (Uniform Tire Quality Grading Standards ou UTQGS) sont un système d'information sur les pneus fournissant aux consommateurs des cotes indiquant la traction, la température et l'usure d'un pneu. Les cotes sont déterminées par les fabricants de pneus à l'aide de procédures de test gouvernementales. Ces cotes sont moulées sur la paroi d'un pneu.

Pneus toutes saisons

Kia spécifie des pneus toutes saisons sur certains modèles afin d'offrir une bonne performance de service à l'année longue, y compris sur les routes enneigées et glacées. Les pneus toutes saisons sont identifiés par l'indication ALL SEASON et/ou M+S (Mud and Snow) sur le flanc du pneu. Les pneus à neige offrent une meilleure traction dans la neige que les pneus toutes saisons et pourraient être plus appropriés dans certaines régions.

Pneus d'été

Kia spécifie des pneus d'été sur certains modèles afin d'offrir une performance supérieure sur les routes sèches. Le rendement des pneus d'été est grandement réduit dans la neige et sur la glace. Les pneus d'été n'ont aucune cote de traction M+S sur le flanc. Si on prévoit utiliser le véhicule dans la neige ou sur la glace, Kia recommande d'utiliser des pneus à neige ou des pneus toutes saisons sur les quatre roues.

⚠ AVERTISSEMENT

Ne pas utiliser des pneus d'été à des températures inférieures à 7°C (45°F) ni sur des routes enneigées ou verglacées. À moins de 7°C (45°F), les pneus d'été perdent de leur élasticité et, de ce fait, l'adhérence et le freinage seront réduits également. Remplacer les pneus du véhicule à l'approche de l'hiver par des pneus d'hiver ou des pneus toutes saisons de la même taille que les pneus d'origine de votre véhicule. Ces deux types de pneus sont identifiés par la mention M+S (boue et neige). Utiliser des pneus d'été à très basse température peut les fissurer et les endommager complètement.

Pneus à neige

Si vous dotez votre véhicule de pneus à neige, ils devraient être de la même grandeur et de la même capacité de charge que les pneus de première monte. Les pneus à neige devraient être posés sur les quatre roues sinon vous pourriez connaître des problèmes de tenue de route.

Les pneus à neige devraient être gonflés 28 kPa (4 psi) de plus que la pression recommandée pour les pneus de première monte, indiquée sur l'étiquette des pneus apposée sur le pilier central de la porte du conducteur; ou gonflés jusqu'à la pression maximale indiquée sur le flanc du pneu, selon la moindre des deux pressions.

Ne roulez pas à plus de 120 km/h (75 mi/h) quand le véhicule est monté sur des pneus d'hiver.

Pneus à carcasse radiale

Les pneus à carcasse radiale offrent une durée utile accrue de bande de roulement, une résistance aux risques routiers et un roulement plus doux à haute vitesse. Les pneus à carcasse radiale utilisés sur ce véhicule sont du genre ceinturés et choisis en fonction des caractéristiques de roulement et de maniabilité du véhicule.

Les pneus à carcasse radiale offrent la même capacité de charge que les pneus ceinturés à carcasse diagonale de même grandeur et possèdent la même pression recommandée de gonflage. Combiner des pneus à carcasse radiale et des pneus à carcasse diagonale sur un même véhicule, nuira grandement à la tenue de route du véhicule. La meilleure règle : montez toujours des pneus à carcasse radiale identiques sur les quatre roues.

Des pneus à usure plus lente peuvent être plus susceptibles à une usure irrégulière de la bande de roulement. Il est très important de suivre les intervalles de permutation des pneus indiqués dans cette section afin d'obtenir la durée utile de bande la plus longue possible avec ces pneus. Coupures et perforations dans les pneus à carcasse radiale ne peuvent être réparées que si elles se trouvent sur la bande de roulement, car le flanc est flexible. Consultez un revendeur de pneus concernant la réparation d'un pneu à carcasse radiale.

Pneu à profil bas (si équipé)

Des pneus à profil bas, dont le ratio est inférieur à 50, sont fournis avec le véhicule pour lui conférer une allure sportive.

Puisque les pneus à profil bas sont optimisés pour la tenue de route et le freinage, la conduite pourrait être moins confortable et plus bruyante qu'avec des pneus normaux.

 MISE EN GARDE

Puisque les parois d'un pneu à profil bas sont plus courtes que la normale, la jante et le pneu s'abîment plus facilement. De ce fait, suivre les instructions ci-dessous.

- ***Conduire avec prudence sur les routes défoncées ou les chemins, car les pneus et les jantes pourraient s'abîmer. Inspecter les pneus et les jantes après la conduite.***
 - ***Conduire lentement si l'on passe sur un nid-de-poule, un dos d'âne, une bouche d'égout ou un trottoir, afin d'éviter d'endommager les jantes et les pneus.***
 - ***En cas d'impact sur le pneu, inspecter l'état du pneu ou communiquer avec son concessionnaire Kia agréé.***
 - ***Pour empêcher tout dommage aux pneus, inspecter l'état et la pression des pneus tous les 3 000 km.***
- Il n'est pas facile de détecter des pneus endommagés à l'œil nu. Si le pneu est impacté, faire vérifier ou remplacer le pneu, car les dommages peuvent provoquer une fuite d'air.
 - Si le pneu ou la jante est endommagé par une route défoncée, un chemin non goudronné, un nid-de-poule, une bouche d'égout ou un trottoir, les dégâts ne seront pas couverts par la garantie.
 - Les spécifications du pneu sont indiquées sur le flanc du pneu.

FUSIBLES

■ Fusible à lamelles

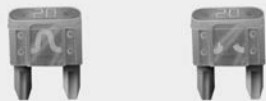

■ Fusible cartouche



■ Fusible multiple

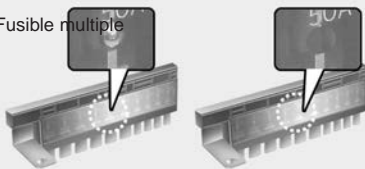

■ BFT



OJF075021

* Côté gauche : Normal,
Côté droit : Claqué

Les fusibles protègent le système électrique d'un véhicule contre les dommages que pourraient causer une surcharge.

Le véhicule est muni de 2 (ou 3) panneaux porte-fusibles, dont un situé à l'intérieur de la semelle du panneau du côté du conducteur et un autre dans le compartiment moteur à proximité de la batterie.

Si des lampes, des accessoires ou des commandes cessent de fonctionner, vérifiez le fusible du circuit approprié. Si un fusible a claqué, l'élément à l'intérieur du fusible sera fondu.

Si le système électrique ne fonctionne pas, vérifiez d'abord le panneau de fusibles du côté du conducteur.

Remplacez toujours un fusible claqué par un fusible de même intensité.

Si le fusible de rechange claqué, cela indique un problème électrique. Évitez d'utiliser le système défectueux et consultez immédiatement un concessionnaire Kia agréé.

Trois types de fusibles sont utilisés : lamelles pour les faibles intensités, cartouches et autoréarmables pour les intensités élevées.

⚠ AVERTISSEMENT

- Remplacement des fusibles

- **Ne remplacez jamais un fusible par rien d'autre qu'un fusible de même intensité.**
- **Un fusible de plus haute intensité pourrait causer des dommages et possiblement, un incendie.**
- **Ne remplacez jamais un fusible claqué par un bout de fil ou un papier d'aluminium, même s'il s'agit d'une réparation temporaire. Vous risqueriez de causer des dommages graves au câblage et même un incendie.**
- **Ne pas modifier arbitrairement les circuits électriques du véhicule ou y ajouter des composants.**

⚠ MISE EN GARDE

N'utilisez pas un tournevis ou un outil métallique quelconque pour retirer un fusible car vous pourriez causer un court-circuit et endommager le système.

*** AVIS**

- Lors du remplacement d'un fusible, éteindre le moteur, positionner le commutateur d'allumage sur « OFF », éteindre tous les commutateurs de tous les appareils électriques, puis débrancher la borne négative (-) de la batterie.
- L'étiquette du panneau de fusibles/relais peut différer légèrement des équipements.

⚠ AVERTISSEMENT

- Incendie électrique

Toujours s'assurer que les fusibles et les relais de rechange sont fixés de façon sécuritaire lors de l'installation. Des fusibles et des relais mal fixés peuvent provoquer un incendie.

⚠ MISE EN GARDE

- Lors du remplacement d'un fusible ou d'un relais grillé, s'assurer que le nouveau fusible ou relais soit positionné correctement sur les attaches. Des fusibles et des relais mal fixés peuvent endommager les circuits électriques.
- Ne pas enlever les fusibles, les relais et les bornes fixés avec des boulons ou des écrous. Si ces fusibles, relais et bornes ne sont pas replacés correctement, cela pourrait endommager le véhicule.

⚠ MISE EN GARDE

- **Ne pas insérer d'objet autre qu'un fusible ou un relais (comme un tournevis ou un fil par exemple) dans les bornes des fusibles/relais. Cela pourrait entraîner un mauvais contact et une défaillance du système électrique.**
- **Ne pas brancher de tournevis ou de fils électriques dans les bornes prévus pour les fusibles et les relais. Cela pourrait provoquer un court-circuit et endommager ou brûler les circuits électriques et les fils électriques à l'intérieur du véhicule.**
- **Si un fil est branché directement au feu arrière ou si l'ampoule est remplacée par une ampoule d'une intensité trop élevée lors du branchement d'une remorque, le bloc de jonction interne pourrait griller.**

Remplacer un fusible sur le panneau intérieur

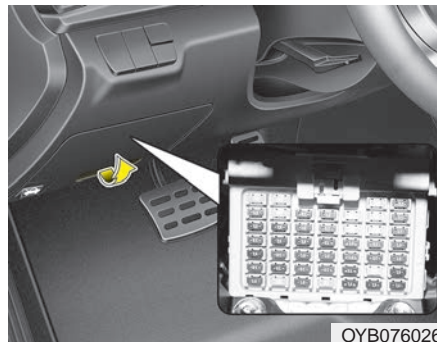

OYB076026

1. Coupez l'allumage et tous les autres commutateurs.
2. Ouvrez le couvercle du panneau de fusibles.

Si le commutateur est positionné sur OFF, un voyant d'avertissement s'affichera au tableau de bord.

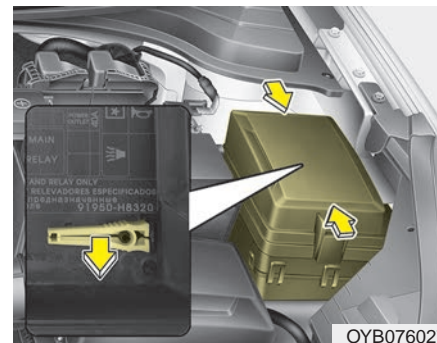

OYB076027

3. Tirez le fusible suspect bien droit en utilisant l'outil de retrait qui se trouve sur le couvercle du panneau des fusibles.
4. Vérifiez le fusible enlevé et remplacez-le s'il est claqué.

Des fusibles de rechange sont fournis dans le panneau à fusible du compartiment moteur.

5. Insérez un nouveau fusible de même intensité et assurez-vous qu'il est bien enclenché dans les pinces.

S'il est lâche, consultez un concessionnaire Kia agréé.

Si vous n'avez pas de fusible de rechange, utilisez un fusible de même intensité d'un autre circuit dont vous n'auriez pas besoin pour opérer le véhicule, comme celui de l'allume-cigarette.

Si les phares avant, les clignotants, le feu d'arrêt, les phares antibrouillard, les feux de jour, les feux arrière ou le feu d'arrêt surélevé ne fonctionnent pas, mais que les fusibles ne sont pas grillés, vérifier les fusibles dans la boîte à fusibles du compartiment moteur. Si un fusible a claqué, vous devez le remplacer.

* AVIS

Si les phares avant, les clignotants ou les feux arrière ne fonctionnent pas, mais que les ampoules ne sont pas grillées, demander à un concessionnaire Kia agréé de vérifier le véhicule.

⚠ MISE EN GARDE

- Couvercles des panneaux à fusibles

Si les commutateurs sont utilisés de façon excessive, les points de contact pourraient s'user trop rapidement. Éviter d'utiliser les commutateurs (sauf si le véhicule doit être stationné pendant plus d'un mois).

* AVIS

- Positionner tous les commutateurs sur ON pendant la conduite.
- Si le véhicule doit être inutilisé pendant plus d'un mois, positionner tous les commutateurs sur OFF, pour éviter le déchargement des batteries.

Fusible-mémoire



Ce véhicule est équipé d'un fusible-mémoire évitant le déchargement de la batterie si le véhicule est garé sans être utilisé pendant de longues périodes. Suivre les procédures suivantes avant de stationner un véhicule pendant une période prolongée.

1. Éteindre le moteur.
2. Éteindre les phares avant et les feux arrière.
3. Ouvrir le couvercle du panneau côté conducteur et enlever le fusible-mémoire.

Si le fusible-mémoire est retiré du panneau à fusibles, les alertes sonores, le système audio, l'horloge, l'éclairage intérieur, etc. ne fonctionneront pas. Certains éléments devront être réinitialisés après le remplacement du fusible. Se référer à la section « batterie » dans ce chapitre.

Même si le fusible-mémoire est retiré, la batterie peut toujours être déchargée si les phares avant ou d'autres appareils électriques sont utilisés.

Remplacement d'un fusible dans le compartiment-moteur

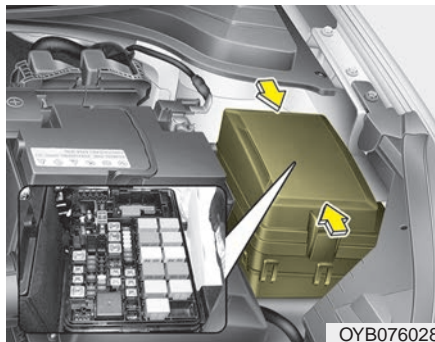

1. Coupez l'allumage et tous les autres commutateurs.
2. Enlevez le couvercle du panneau de fusibles en appuyant sur la patte et soulevant le couvercle. Si le fusible à lames est débranché, le retirer à l'aide de l'outil de changement des fusibles, situé dans la boîte à fusibles du compartiment moteur. Après avoir retiré le fusible, insérer un fusible de rechange de même calibre et le positionner de façon sécuritaire.

3. Pour enlever ou poser un fusible, utilisez l'outil de retrait fourni dans la boîte de fusibles du compartiment-moteur. Vérifiez le fusible enlevé et remplacez-le s'il est claqué.
4. Insérez un nouveau fusible de même intensité et assurez-vous qu'il soit bien serré entre les pinces. S'il est lâche, consultez un concessionnaire Kia agréé.

⚠ MISE EN GARDE

Après vérification du panneau à fusibles dans le compartiment moteur, repositionner le couvercle du panneau et l'enclencher jusqu'à ce qu'un clic se fasse entendre.

Si non, une panne électrique pourrait survenir, car de l'eau pourrait s'infiltrer dans le panneau à fusibles.

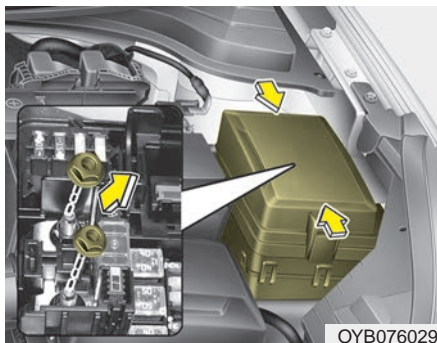
Fusible multiple

Si le fusible multiple a claqué, vous devez l'enlever comme suit :

1. Éteignez le moteur.
2. Déconnectez le câble négatif de la batterie.
3. Retirez les écrous identifiés dans l'illustration ci-haut.
4. Remplacez le fusible par un nouveau de même intensité.
5. Pour installer de nouveau le fusible principal, suivre les mêmes étapes en sens inverse.

⚠ MISE EN GARDE

Ne pas démonter ou remonter le fusible à usage multiple fixé avec des vis et des écrous. Un assemblage incorrect, partiel ou une force de serrage inadéquate pourrait provoquer un incendie. Demander à un concessionnaire Kia agréé d'effectuer le remplacement du fusible.

⚠ MISE EN GARDE

Inspecter visuellement le couvercle de la batterie pour s'assurer qu'il est bien fermé. Un couvercle mal fermé peut laisser l'humidité pénétrer dans la batterie, ce qui peut endommager les composants électriques.

⚠ MISE EN GARDE

- Les branchements aléatoires sont interdits lors de l'installation d'appareils

Des branchements aléatoires dans le véhicule sont dangereux et peuvent avoir un grave impact sur les performances du véhicule.

Utiliser des fils électriques aléatoires lors de l'installation d'un navigateur, d'une alarme antivol, d'un démarreur à distance, d'un téléphone automobile ou d'un système audio peut endommager le véhicule ou provoquer un incendie.



MISE EN GARDE

- Les modifications sont interdites

Ne pas modifier ce véhicule d'aucune façon que ce soit. C'est illégal et peut affecter les performances, la durabilité et la sécurité du véhicule. La garantie sera également annulée en cas de problèmes causés par une modification. Modifier le véhicule peut provoquer une anomalie de fonctionnement du véhicule, endommager les circuits électriques, décharger la batterie, endommager les connecteurs ou provoquer un incendie.

*** AVIS - Précaution lors de la teinture des glaces**

Teinter les glaces (surtout avec un film métallisé) peut gêner les communications, entraîner une mauvaise réception de la radio et créer une défaillance des phares automatiques, à cause du changement d'éclairage excessif à l'intérieur du véhicule. Cela pourrait également entraîner une défaillance des appareils électriques et électroniques et causer une anomalie ou une panne générale.

Description du panneau de fusibles/relais

Panneau à fusibles côté conducteur

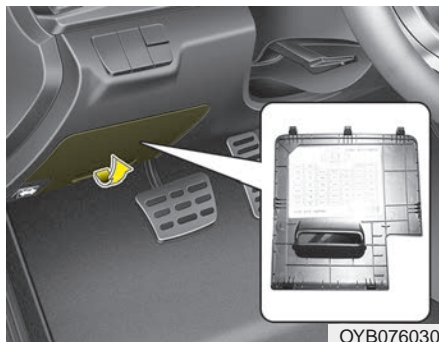

Vous trouverez, sur l'intérieur du couvercle des boîtes de fusibles/relais, un schéma fournissant le nom et l'intensité du fusible/relais.

* AVIS

Les descriptions de fusibles peuvent ne pas toutes s'appliquer à votre véhicule. Elles étaient précises au moment de mettre sous presse. Quand vous inspectez la boîte de fusibles de votre véhicule, référez-vous à l'étiquette sur le couvercle de la boîte.



Tableau de bord (panneau à fusibles côté conducteur)

Nom du fusible	Calibre du fusible	Protégé par circuit
DOOR LOCK	20A	Relais de déverrouillage du hayon, Relais de verrouillage/déverrouillage des portières, Relais de déverrouillage sélectif
POWER OUTLET	20A	Prise de courant
SAFETY P/WINDOW	25A	Module de sécurité antipincement de la glace du conducteur
STOP LAMP	15A	Module électronique du signal d'arrêt
T/SIGNAL LAMP	15A	BCM (Bloc de commande carrosserie), SLM (Module des ceintures de sécurité et de l'éclairage)
C/LIGHTER	20A	Allume-cigare
HEATED MIRROR	10A	Rétroviseur ext. électrique côté conducteur, Rétroviseur ext. électrique côté passager, Bloc de commande du climatiseur, ECM (Bloc de commande du moteur)/PCM (Bloc de commande du groupe motopropulseur)
DRL2	10A	BCM (Bloc de commande carrosserie)
P/WINDOW RH	25A	Commutateur principal glaces électriques, Commutateur glace électrique du passager
S/HEATER	20A	Module de commande du chauffe-siège avant
DRL1	10A	-
START	7,5A	Avec antidémarrreur antivol : ECM (Bloc de commande du moteur)/PCM (Bloc de commande du groupe motopropulseur), Bloc de jonction du compartiment moteur (Relais du démarreur), Bloc de commande de la clé intelligente Sans antidémarrreur antivol : Relais de l'alarme antivol
TAIL LAMP RH	7,5A	Phare avant côté droit, Feux combinés arrière (extérieurs) côté droit, Éclairage plaque d'immatriculation côté droit, Feux combinés arrière (intérieurs) côté droit, Éclairage (+)
MODULE2	10A	Bloc d'assistance d'évitement de collision frontale (FCA), Commutateur de planche de bord

Nom du fusible	Calibre du fusible	Protégé par circuit
TCU	15A	Bloc de jonction du compartiment moteur (Commutateur de feux de recul), Levier de vitesses de transmission variable intelligente, Commutateur de vitesse en prise, Commutateur de feux d'arrêt
P/WINDOW LH	25A	Commutateur principal glaces électriques
SPARE1	25A	Supplément
FOG LAMP REAR	10A	-
HEATED STEERING	15A	Volant chauffant
TAIL LAMP LH	7,5A	Phare avant côté gauche, Éclairage plaque d'immatriculation côté gauche, Feux combinés arrière (extérieurs) côté gauche, Feux combinés arrière (intérieurs) côté gauche, Lampe de boîte à gants
MODULE3	7,5A	Module de commande du chauffe-siège avant, Audio, Rétroviseur électrochrome, Bloc de commande du climatiseur, Unité principale audio/vidéo/navigateur, Connecteur en spirale, Indicateur de position du levier de vitesses de transmission variable intelligente
ABS	7,5A	Bloc de jonction du compartiment moteur (Connecteur de vérification multiusage), Module ESC (Contrôle électronique de stabilité)
BRAKE SWITCH	10A	Bloc de commande de la clé intelligente, Commutateur de feux d'arrêt
SPARE4	15A	Supplément
FOG LAMP FRONT	15A	Relais des phares antibrouillard
A/CON1	7,5A	Bloc de jonction du compartiment moteur (Relais du souffleur), Bloc de commande du climatiseur
MODULE5	10A	Bloc de jonction du compartiment moteur (Relais des phares avant, Relais des pleins phares avant), Capteur de pluie, Moteur de toit ouvrant, Module de commande du chauffe-siège avant, Module de sécurité antipincement de la glace du conducteur
MODULE7	10A	Bloc TPMS (Système de surveillance de la pression des pneus)
ECU	10A	ECM (Bloc de commande du moteur)/PCM (Bloc de commande du groupe motopropulseur), Module de l'antidémarrage antivol, Bloc de commande de la clé intelligente

Nom du fusible	Calibre du fusible	Protégé par circuit
SUNROOF	15A	Moteur de toit ouvrant
IMMO	10A	Module de l'antidémarrreur antivol
MODULE6	10A	Solénoïde de clé, Commutateur de console centrale
SPARE2	10A	Supplément
MODULE4	7,5A	SLM (Module des ceintures de sécurité et de l'éclairage), BCM (Bloc de commande carrosserie), Bloc de commande de la clé intelligente
SPARE5	10A	Supplément
AIR BAG	10A	ACU (Bloc de commande du coussin gonflable), Détecteur de présence du passager
MODULE1	7,5A	BCM (Bloc de commande carrosserie), SLM (Module des ceintures de sécurité et de l'éclairage), Verrouillage de clé
SMART KEY	25A	Bloc de commande de la clé intelligente
A/CON2	7,5A	-
WIPER RR	15A	Commutateur multifonction, Moteur d'essuie-glace arrière, Relais d'essuie-glace arrière
WIPER FRT	25A	Commutateur multifonction, Moteur d'essuie-glaces avant, Bloc de jonction du compartiment moteur (relais de la vitesse lente des essuie-glaces)
ACC	10A	Relais de la prise de courant, BCM (Bloc de commande carrosserie), SLM (Module des ceintures de sécurité et de l'éclairage), Audio, Verrouillage de clé, Unité principale audio/vidéo/navigateur, connecteur de chargement USB, Commutateur de rétroviseurs extérieurs électriques, Bloc de commande de la clé intelligente

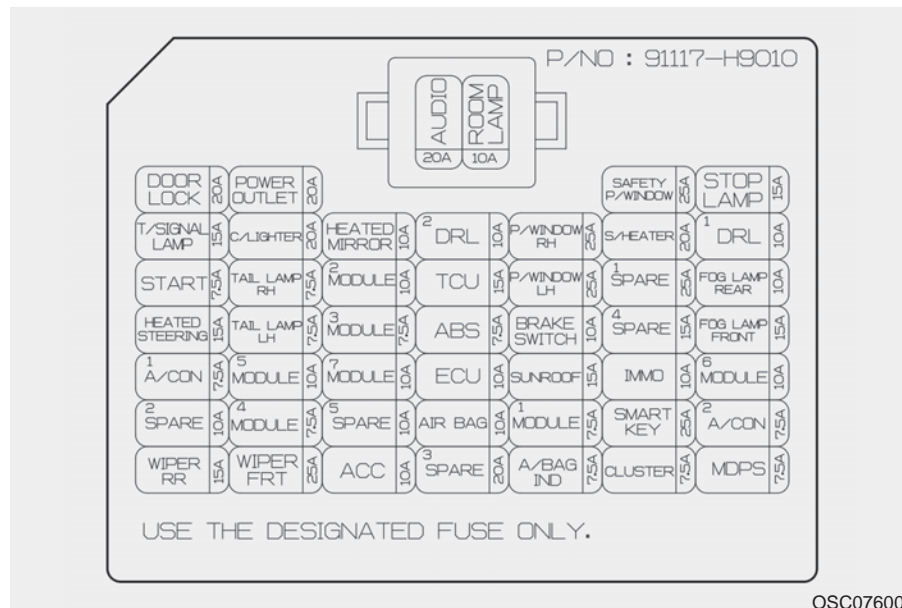
Nom du fusible	Calibre du fusible	Protégé par circuit
SPARE3	20A	Supplément
A/BAG IND	7,5A	Tableau de bord
CLUSTER	7,5A	Tableau de bord
MDPS	7,5A	Bloc MDPS (Direction assistée par moteur)
AUDIO	20A	Audio, Unité principale audio/vidéo/navigateur
ROOM LP	10A	Relais du plafonnier, lampe de boîte à gants, Bloc de commande du climatiseur, SLM (Module des ceintures de sécurité et de l'éclairage), BCM (Bloc de commande carrosserie), Capteur de luminosité et photosensible, Bloc TPMS (Système de surveillance de la pression des pneus), Tableau de bord, Connecteur Data Link, Lampe de plafonnier, Lampe de l'espace de chargement

Panneau à fusibles du compartiment moteur

Nom du fusible	Calibre du fusible	Protégé par circuit
MDPS	80A	Bloc MDPS (Direction assistée par moteur)
ALT	150A	Fusible - ABS1, BAS2, SOUFFLEUR, ARRIÈRE CHAUFFANT
REAR HEATED	40A	Bloc de jonction du tableau de bord (Relais du dégivreur arrière)
ABS1	40A	Module de l'ESC (Contrôle électronique de stabilité), Connecteur de vérification multiusage
ABS2	40A	Module de l'ESC (Contrôle électronique de stabilité)
BLOWER	40A	Relais du souffleur
WIPER	10A	Moteur d'essuie-glaces avant, Commutateur multifonction, Relais de vitesse lente des essuie-glaces
ECU4	15A	ECM (Bloc de commande du moteur)/PCM (Bloc de commande du groupe motopropulseur)
SENSOR	10A	Soupape de commande d'huile #1/#2, Relais du ventilateur de refroidissement 1/2, capteur d'oxygène (amont), Capteur d'oxygène (aval), Soupape solénoïde d'admission variable, Relais du climatiseur, Soupape solénoïde de commande de purge, Soupape de fermeture de la boîte à charbon
ECU2	15A	ECM (Bloc de commande du moteur)/PCM (Bloc de commande du groupe motopropulseur)
ECU3	20A	ECM (Bloc de commande du moteur)/PCM (Bloc de commande du groupe motopropulseur)
HEAD LAMP RH	10A	Phare avant côté droit
HEAD LAMP LH	10A	Phare avant côté gauche
IGN COIL	20A	Bobine d'allumage #1~#4, Condenseur
ECU5	15A	ECM (Bloc de commande du moteur)/PCM (Bloc de commande du groupe motopropulseur), Relais de la pompe de carburant

Nom du fusible	Calibre du fusible	Protégé par circuit
B/UP LAMP	10A	Commutateur de feux de recul
B+1	40A	Bloc de jonction du tableau de bord (Fusible - FEUX DE JOUR 2, ANTIBROUILLARD AVANT, FEUX D'ARRÊT, LAMP, MODULE6, Connecteur d'alimentation (AUDIO, PLAFONNIER))
B+2	50A	Bloc de jonction du tableau de bord (Fusible - ANTIDÉMARREUR, CLÉ INT., COMMUTATEUR DES FREINS, ANTIPINCEMENT GLACES, CHAUFFE-SIÈGE, TOIT OUVRANT, Relais des glaces électriques)
IG2	40A	Commutateur d'allumage, Relais IG2, Relais du démarreur
COOLING FAN	40A	Relais du ventilateur de refroidissement 1/2
ECU1	30A	Fusible - ECU3, ECU4, Relais principal
HEAD LAMP	20A	Relais des phares avant
H/LAMP HI	20A	Avec feux de jour CANADA: SLM (Module des ceintures de sécurité et de l'éclairage) ou BCM (Bloc de commande carrosserie) Sans feux de jour CANADA: Relais des pleins phares avant
FUEL PUMP	20A	Relais de pompe à carburant
HORN	15A	Relais du klaxon/Relais du klaxon de l'alarme antivol
A/CON	10A	Relais du climatiseur
AMS	10A	Capteur de batterie
B+3	40A	Bloc de jonction du tableau de bord (Fusible - CLIGNOTANT, VERROUILLAGE PORTIÈRES, Relais des feux arrière)
IG1	40A	Commutateur d'allumage, Relais IG1 Relay, Relais ACC
POWER OUTLET	40A	Bloc de jonction du tableau de bord (Relais de la prise de courant)

Relais

Nom de relais	Type
Relais principal	MINI
Relais de démarrage	MICRO
Relais de pompe à carburant	MICRO
Relais d'essuie-glaces élevé	MICRO
Relais des pleins phares avant	MICRO
Relais de ventilateur 2 de refroidissement	MICRO
Relais du klaxon de l'alarme antivol	MICRO
Relais de soufflante	MICRO
Relais de ventilateur 1 de refroidissement	MICRO
Relais d'essuie-glaces bas	MICRO
Relais des phares avant	MICRO
Relais du klaxon	MICRO
Relais du climatiseur	MICRO

AMPOULES D'ÉCLAIRAGE

Précautions à suivre lors du remplacement des ampoules

Toujours garder des ampoules de rechange de puissance similaire en cas d'urgence.

Se référer à la section « Puissance des ampoules » au chapitre 9.

Avant de changer une ampoule, garer le véhicule dans un endroit sécuritaire, éteindre le moteur, enclencher fermement le frein de stationnement et débrancher la borne négative (-) de la batterie.



AVERTISSEMENT

- Travailler sur les lampes

Avant de travailler sur l'éclairage, engagez le frein de stationnement, assurez-vous que le commutateur d'allumage est en position LOCK, et éteignez l'éclairage, pour éviter le mouvement soudain du véhicule, de vous brûler les doigts ou de recevoir un choc électrique.

N'utilisez que les ampoules d'intensité spécifiées.



MISE EN GARDE

- Remplacement de l'ampoule

Assurez-vous de remplacer une ampoule grillée par une neuve de même intensité. Sinon, vous pourriez faire claquer le fusible ou endommager le système électrique.



MISE EN GARDE

- Lentille de phare avant

Pour éviter d'endommager la lentille, ne pas la nettoyer avec des solvants chimiques ou des produits nettoyants puissants.

- **Anomalie des phares provoquée par une panne de réseau**

Les phares avant, les feux arrière et les phares antibrouillards peuvent s'allumer quand le commutateur des phares avant est allumé et ne pas s'allumer quand le commutateur des feux arrière est allumé. Ce problème peut venir d'un problème de réseau ou d'une défaillance du système de commande électrique du véhicule. En cas de problème, demander à un concessionnaire Kia agréé d'inspecter le véhicule.

- **Anomalie des phares provoquée par la stabilisation du système de contrôle électrique du véhicule**

Un phare fonctionnant normalement peut clignoter pendant quelques secondes. Cela est causé par la stabilisation du système de contrôle électrique du véhicule. Si le phare revient rapidement à la normale, aucune révision du véhicule n'est nécessaire.

Cependant, si le phare s'éteint après avoir clignoté quelques secondes ou si le clignotement se prolonge, demander à un concessionnaire Kia agréé d'inspecter le véhicule.

- * **AVIS**

- Si le connecteur de l'ampoule ou du phare est débranché alors que le phare est toujours allumé, le système électronique de la boîte à fusibles pourrait interpréter cela comme une défaillance. Dans ce cas, un incident des phares pourrait être enregistré sous un code diagnostique d'anomalie (DTC) dans la boîte à fusible.
- Il est normal que la lumière d'un phare allumé vacille ou clignote quelques instants à l'allumage. Cela est causé par la stabilisation de l'appareil de commande électronique du véhicule. Si l'éclairage reprend son état normal après avoir vacillé ou clignoté pendant quelques instants, cela signifie que le phare fonctionne normalement.

(Suite)

(Suite)

Cependant, si l'éclairage continue à vaciller ou à clignoter après un certain temps ou s'éteint complètement, cela pourrait indiquer un mauvais fonctionnement de l'appareil de commande électronique du véhicule. Dans ce cas, demander immédiatement à un concessionnaire Kia agréé d'inspecter le véhicule.

* AVIS

Nous recommandons de faire réaliser l'ajustement du faisceau des phares par un concessionnaire Kia agréé après un accident ou après le remplacement d'un phare.

* AVIS

Les lentilles des phares avant et des feux arrière peuvent sembler embuées ou gelées si le véhicule est lavé ou conduit par temps de pluie. Cela est provoqué par la différence de température entre l'intérieur et l'extérieur du phare et n'indique pas une anomalie de fonctionnement. Une fois que le phare est allumé et que l'humidité à l'intérieur du phare se réchauffe, elle se condensera et s'évaporerá. La quantité d'humidité restante dépend de la taille du phare, de la position de l'ampoule et du temps extérieur. Cependant, si l'humidité reste dans le phare, demander à un concessionnaire Kia agréé d'inspecter le véhicule.

Si vous ne possédez pas les outils requis, les ampoules requises ou l'expertise requise, consultez un concessionnaire Kia agréé. Dans bien des cas, il est difficile de remplacer les ampoules d'éclairage car d'autres pièces du véhicule doivent être démontées pour accéder à l'ampoule. Ceci est particulièrement vrai si vous devez démonter les blocs optiques pour atteindre les ampoules de phare.

Le retrait/installation du phare peut entraîner des dommages au niveau du véhicule.

Utiliser des ampoules d'autres marques ou des ampoules de mauvaise qualité peut griller un fusible ou endommager les circuits électriques.

Ne pas installer de phares ou de DEL supplémentaires sur le véhicule. Cela pourrait entraîner une défaillance des phares ou un clignotement. De plus, cela pourrait endommager la boîte à fusibles et les circuits électriques du véhicule.

Position d'ampoule de feu (avant)

■ Phare - Type A

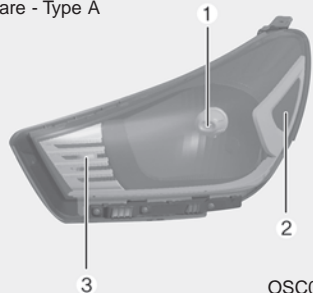

OSC077021N

■ Phare - Type B

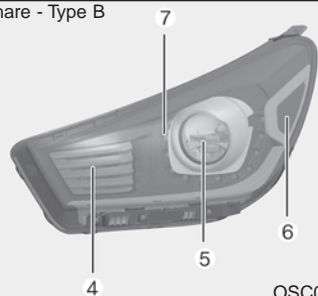

OSC078022N

■ Feu antibrouillard - Type A



OSC078044N

■ Feux de jour - Type A 9



OSC078045N

■ Feux de jour - Type B



OSC078046N

- (1) Phares avant (de croisement/de route) (à ampoule)
- (2) Clignotants latéraux (à ampoule)
- (3) Clignotants avant/feux de position
- (4) Clignotants avant (à ampoule)
- (5) Phares avant (de croisement/de route) (à ampoule/DEL)
- (6) Clignotants latéraux (à DEL)
- (7) Feux de position (à DEL)
ou
Feux de position/feux de jour (à DEL)
- (8) Phares antibrouillard (à ampoule)
- (9) Feux de jour (à ampoule)

Position des ampoules (arrière) (5 portes)

■ Feux combinés arrière (5 Portes) - Type A

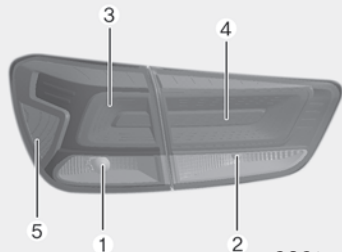

OSC077023N

■ Feux combinés arrière (5 Portes) - Type B

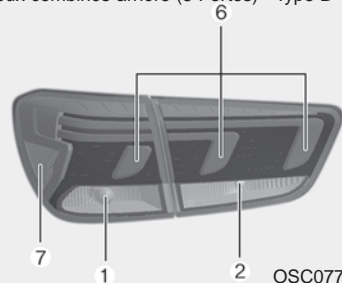

OSC077024N

■ Éclairage de plaque d'immatriculation (5 Portes)

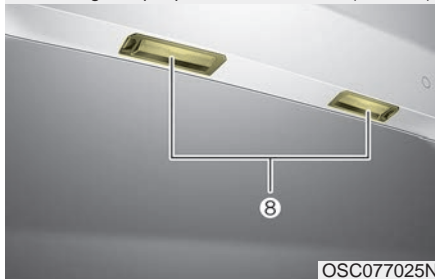

OSC077025N

■ Feu stop surélevé (5 Portes)

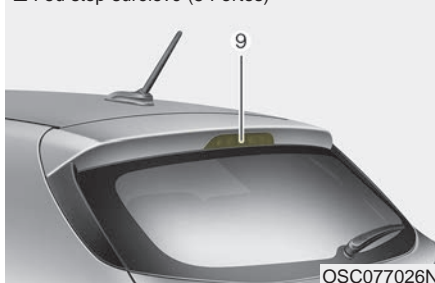

OSC077026N

- (1) Clignotants arrière (à ampoule)
- (2) Feux de recul (à ampoule)
- (3) Feux arrière et feux de recul (à ampoule)
- (4) Feux arrière (à ampoule)
- (5) Clignotants latéraux (à ampoule)
- (6) Feux d'arrêt et feux arrière (à DEL)
- (7) Clignotants latéraux (à DEL)
- (8) Éclairage de plaque d'immatriculation
- (9) Feu d'arrêt surélevé

Position des ampoules (arrière) (4 portes)

■ Feux combinés arrière (4 Portes) - Type A

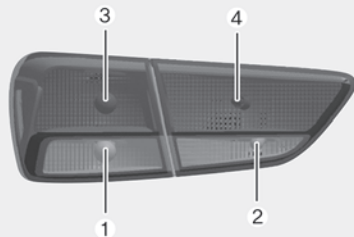

OSC077027N

■ Feux combinés arrière (4 Portes) - Type B

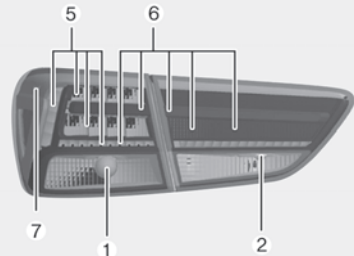

OSC077028N

■ Éclairage de plaque d'immatriculation (4 Portes)

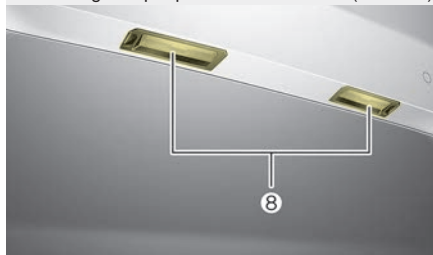

OSC077025N

■ Feu stop surélevé (4 Portes)

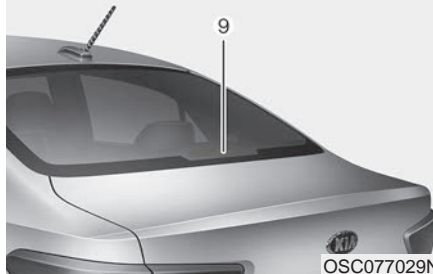

OSC077029N

- (1) Clignotants arrière (à ampoule)
- (2) Feux de recul (à ampoule)
- (3) Feux d'arrêt et feux arrière/clignotants latéraux (à ampoule)
- (4) Feux arrière (à ampoule)
- (5) Feux d'arrêt (à DEL)
- (6) Feux arrière (à DEL)
- (7) Clignotants latéraux (à DEL)
- (8) Éclairage de plaque d'immatriculation
- (9) Feu d'arrêt surélevé

Position des ampoules (côté)

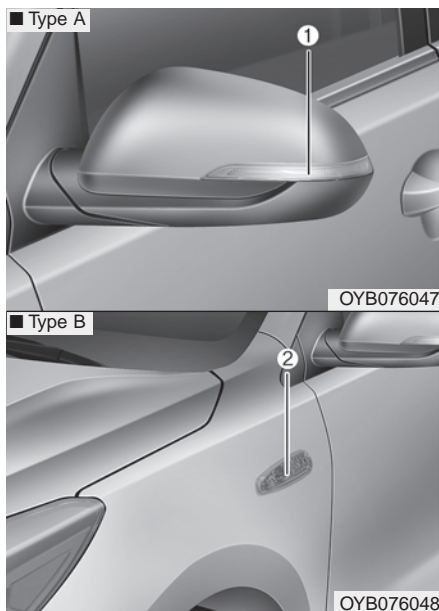

- (1) Clignotants latéraux (à DEL)
- (2) Clignotants latéraux (à ampoule)

Remplacement de l'ampoule du phare avant (feux de croisement/pleins phares) (à ampoule) (Phares avant de type A)

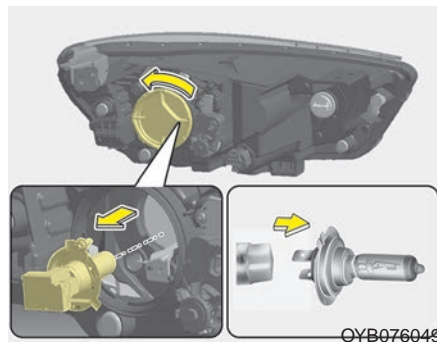

1. Ouvrir le capot.
2. Enlever le couvercle du phare avant en le tournant dans le sens inverse des aiguilles d'une montre.
3. Débrancher le connecteur de la douille du phare avant.
4. Dégagez le fil de retenue de l'ampoule du phare avant en appuyant sur l'embout et en le poussant vers le haut.
5. Enlever l'ampoule du phare avant.

6. Installer une nouvelle ampoule et enclencher le fil de retenue de l'ampoule du phare en alignant le fil à la rainure de l'ampoule.
7. Débrancher le connecteur de la douille du phare avant.
8. Installer le couvercle de l'ampoule du phare en le tournant dans le sens des aiguilles d'une montre.

Ampoule de phare

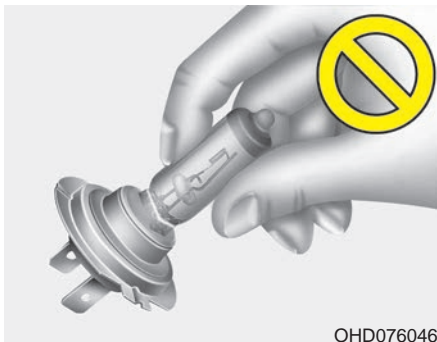

OHD076046

⚠ AVERTISSEMENT

- Ampoules halogènes

Manipuler les ampoules halogènes prudemment.

- Les ampoules halogènes contiennent du gaz sous pression et projettent des morceaux si le verre est brisé.

(Suite)

(Suite)

- Toujours les manipuler avec soin et éviter les rayures et les abrasions. Si les ampoules sont allumées, éviter tout contact avec des liquides. Ne jamais toucher le verre à mains nues. L'huile résiduelle peut provoquer une surchauffe de l'ampoule et la faire éclater lorsqu'elle s'allume. Une ampoule ne doit fonctionner que lorsqu'elle est montée dans un phare.
- Si une ampoule est endommagée ou fissurée, la remplacer immédiatement et la jeter soigneusement.
- Porter une protection oculaire pour changer une ampoule. Laisser l'ampoule refroidir avant de la manipuler.

Remplacement de l'ampoule du catadioptré latéral (avant) (à ampoule) (phares avant de type A)

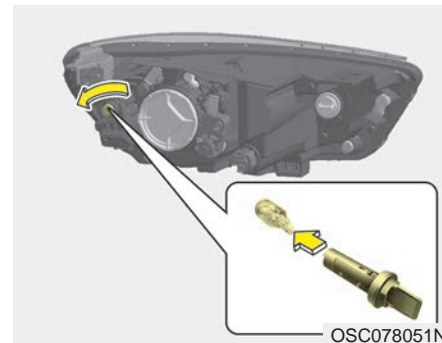

1. Ouvrir le capot.
2. Enlever la douille du boîtier en tournant la douille dans le sens inverse des aiguilles d'une montre jusqu'à ce que les onglets de la douille s'alignent aux fentes du boîtier.
3. Enlever l'ampoule en la tirant.

4. Insérer une nouvelle ampoule dans la douille-ampoule.
5. Installer la douille dans le boîtier en alignant les onglets avec les fentes du boîtier. Pousser la douille dans le boîtier et tourner la douille dans le sens des aiguilles d'une montre.

Remplacement de l'ampoule des clignotants avant (Phare avant Type A)

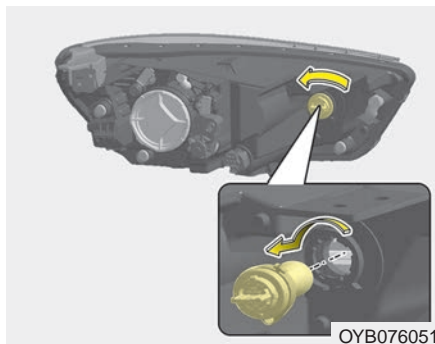

1. Ouvrir le capot.
2. Enlever la douille du phare avant en la tournant dans le sens inverse des aiguilles d'une montre, jusqu'à ce que les onglets de la douille s'alignent aux fentes sur le phare avant.

3. Séparer l'ampoule de la douille en l'enfonçant dans la douille et en la tournant dans le sens antihoraire jusqu'à ce que les picots de l'ampoule s'alignent avec les fentes de la douille. Tirez l'ampoule.
4. Insérer une nouvelle ampoule dans la douille et la faire tourner jusqu'à ce qu'elle se verrouille en place.
5. Installer la douille dans le phare avant en alignant les onglets sur la douille aux fentes du phare. Pousser la douille dans le phare avant et tourner la douille dans le sens des aiguilles d'une montre.

Remplacement de l'ampoule du phare avant (feux de croisement/feux de route) (à ampoule) (Phare avant de type B)

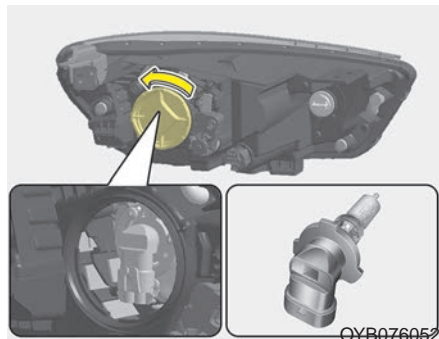

1. Ouvrir le capot.
2. Enlever le couvercle du phare avant en le tournant dans le sens inverse des aiguilles d'une montre.
3. Débrancher le connecteur de la douille du phare avant.

4. Enlever la douille du phare avant en la tournant dans le sens inverse des aiguilles d'une montre, jusqu'à ce que les onglets de la douille s'alignent aux fentes sur le phare avant.
5. Installer une nouvelle douille dans le phare avant en alignant les onglets de la douille aux fentes du phare avant. Pousser la douille dans le phare avant et tourner la douille dans le sens des aiguilles d'une montre.
6. Installer le couvercle de l'ampoule du phare en le tournant dans le sens des aiguilles d'une montre.

Ampoule de phare

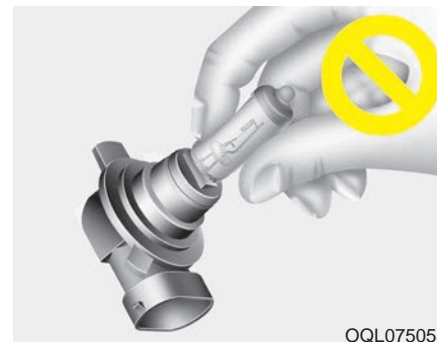

⚠ AVERTISSEMENT - Ampoules halogènes

Manipuler les ampoules halogènes prudemment.

- Les ampoules halogènes contiennent du gaz sous pression et projettent des morceaux si le verre est brisé.

(Suite)

(Suite)

- Toujours les manipuler avec soin et éviter les rayures et les abrasions. Si les ampoules sont allumées, éviter tout contact avec des liquides. Ne jamais toucher le verre à mains nues. L'huile résiduelle peut provoquer une surchauffe de l'ampoule et la faire éclater lorsqu'elle s'allume. Une ampoule ne doit fonctionner que lorsqu'elle est montée dans un phare.
- Si une ampoule est endommagée ou fissurée, la remplacer immédiatement et la jeter soigneusement.
- Porter une protection oculaire pour changer une ampoule. Laisser l'ampoule refroidir avant de la manipuler.

Remplacement de l'ampoule du phare avant (feux de croisement/pleins phares) (à DEL) (Phares avant de type B)



Si le phare avant (feu de croisement/de route) (1) ne fonctionne pas, demander à un concessionnaire Kia agréé d'inspecter le véhicule.

Remplacement de l'ampoule des clignotants avant (Phare avant Type B)

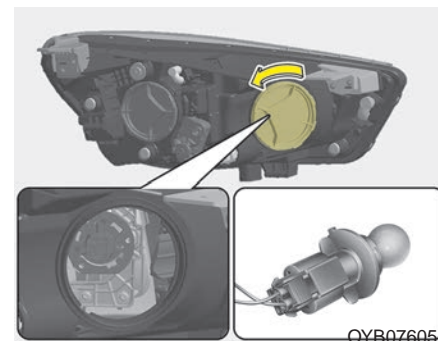

1. Ouvrir le capot.
2. Enlever le couvercle du phare avant en le tournant dans le sens inverse des aiguilles d'une montre.
3. Enlever la douille du phare avant en la tournant dans le sens inverse des aiguilles d'une montre, jusqu'à ce que les onglets de la douille s'alignent aux fentes sur le phare avant.

4. Enlever l'ampoule de la douille en appuyant dessus et en la faisant tourner dans le sens inverse des aiguilles d'une montre, jusqu'à ce que les onglets de l'ampoule s'alignent aux fentes de la douille. Sortir l'ampoule de la douille.
5. Insérer une nouvelle ampoule dans la douille et la faire tourner jusqu'à ce qu'elle se verrouille en place.
6. Installer la douille dans le phare avant en alignant les onglets sur la douille aux fentes du phare. Pousser la douille dans le phare avant et tourner la douille dans le sens des aiguilles d'une montre.
7. Installer le couvercle de l'ampoule du phare en le tournant dans le sens des aiguilles d'une montre.

Remplacement de l'ampoule du catadioptré latéral (à DEL) (à DEL) (phares avant de type B)



Si un catadioptré latéral (à DEL) (1) ne fonctionne pas, demander à un concessionnaire Kia agréé d'inspecter le véhicule.

L'ampoule à DEL ne peut pas être remplacée individuellement, car elle fait partie d'un bloc intégré. L'ensemble du phare doit être remplacé.

Un technicien qualifié devrait vérifier ou réparer le catadioptré latéral (à DEL), sinon, cela pourrait endommager les pièces du véhicule.

Remplacement de l'ampoule des phares antibrouillard avant

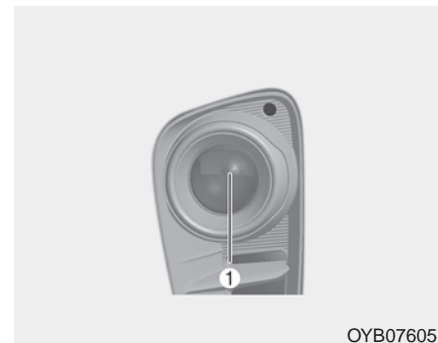

Si un phare antibrouillard avant (1) ne fonctionne pas, demander à un concessionnaire Kia agréé de vérifier le véhicule.

Les phares antibrouillards avant devraient être réparés par un technicien qualifié, pour éviter d'endommager les pièces du véhicule.

Remplacement de l'ampoule de feu de position + DRL (type DEL)



Si un feu de position + feu de jour (à DEL) (1) ne fonctionne pas, demander à un concessionnaire Kia agréé de vérifier le véhicule.

L'ampoule à DEL ne peut pas être remplacée individuellement, car elle fait partie d'un bloc intégré. L'ensemble du phare doit être remplacé.

Les feux de position et les feux de route (à DEL) devraient être réparés par un technicien qualifié, pour éviter d'endommager les pièces du véhicule.

Remplacement de l'ampoule des feux de jour (à ampoule)

■ Type A

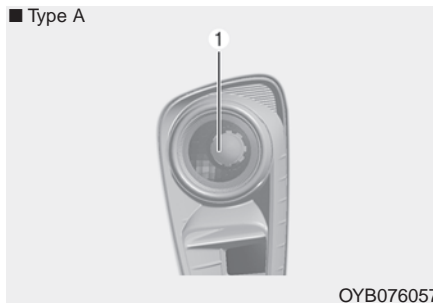

■ Type B

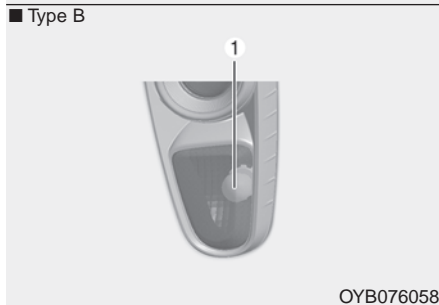

Si les feux de jour (1) ne fonctionnent pas, demander à un concessionnaire Kia agréé de vérifier le véhicule.

L'ampoule des feux de jour devrait être réparée par un technicien qualifié, pour éviter d'endommager les pièces du véhicule.

Remplacement de l'ampoule du clignotant latéral (à DEL)

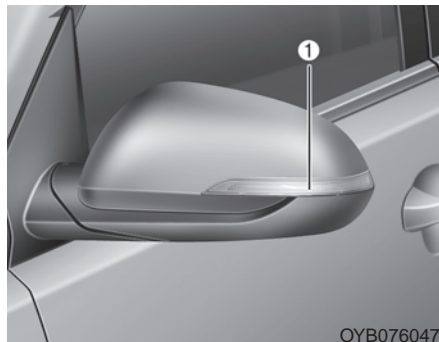

OYB076047

Si le clignotant latéral (à DEL) (1) ne fonctionne pas, demander à un concessionnaire Kia agréé de vérifier le véhicule.

L'ampoule à DEL ne peut pas être remplacée individuellement, car elle fait partie d'un bloc intégré. L'ensemble du phare doit être remplacé.

L'ampoule du clignotant (à DEL) devrait être réparée par un technicien qualifié, pour éviter d'endommager les pièces du véhicule.

Remplacement de l'ampoule du clignotant latéral (à ampoule)

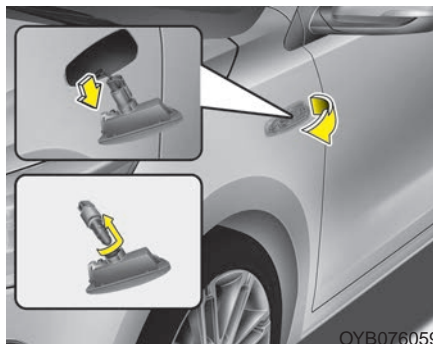

OYB076059

1. Enlever le phare du véhicule en dégageant le phare et en le tirant.
2. Débrancher le connecteur électrique de l'ampoule.
3. Séparer la douille de la lentille en tournant la douille dans le sens inverse des aiguilles d'une montre jusqu'à ce que les onglets sur la douille s'alignent aux fentes de la lentille.

4. Enlever l'ampoule en la tirant bien droit.
5. Insérer une nouvelle ampoule dans la douille.
6. Réassembler la douille et la lentille.
7. Brancher le connecteur électrique de l'ampoule.
8. Replacer le phare dans la carrosserie du véhicule.

Remplacement de l'ampoule des feux arrière et d'arrêt (véhicule à 5 portières)

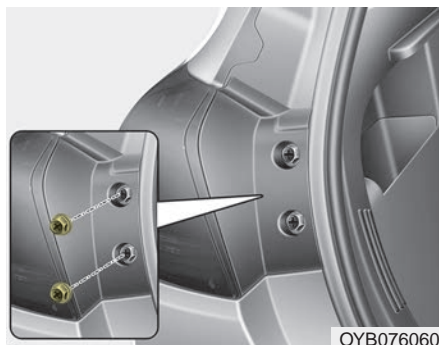

1. Ouvrir le coffre.
2. Desserrer les vis du phare à l'aide d'un tournevis cruciforme.

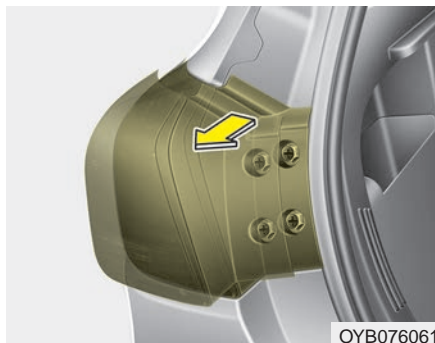

3. Enlever le feu combiné arrière en le dégageant de la carrosserie.
4. Débrancher le connecteur du feu arrière.

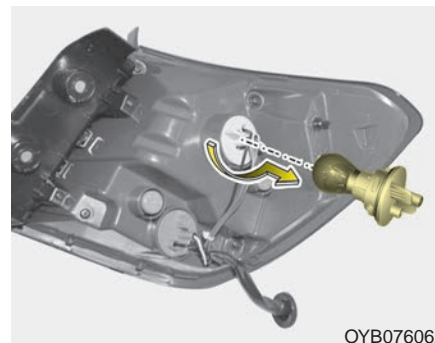

5. Enlever la douille du phare en la tournant dans le sens inverse des aiguilles d'une montre jusqu'à ce que les onglets sur la douille s'alignent aux fentes du phare.
6. Enlever l'ampoule de la douille en l'appuyant et en la faisant tourner dans le sens inverse des aiguilles d'une montre jusqu'à ce que les onglets sur l'ampoule s'alignent aux fentes de la douille. Tirer l'ampoule hors de la douille.
7. Insérer une nouvelle ampoule dans la douille en la faisant tourner jusqu'à ce qu'elle se verrouille.

8. Installer la douille dans le phare en alignant les onglets sur la douille aux fentes du phare. Pousser la douille dans le phare et tourner la douille dans le sens des aiguilles d'une montre.
9. Replacer les feux arrière dans la carrosserie du véhicule.

Remplacement de l'ampoule du clignotant arrière (véhicule à 5 portières)

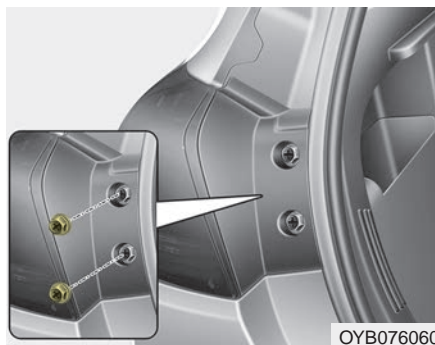

1. Ouvrir le coffre.
2. Desserrer les vis du phare à l'aide d'un tournevis cruciforme.

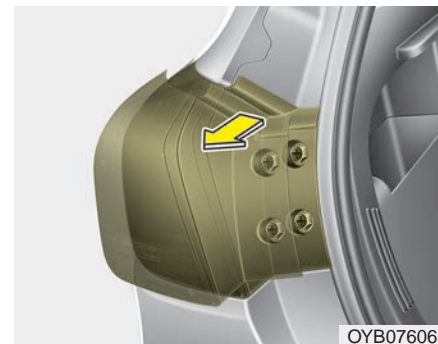

3. Enlever le feu combiné arrière en le dégageant de la carrosserie.
4. Débrancher le connecteur du feu arrière.

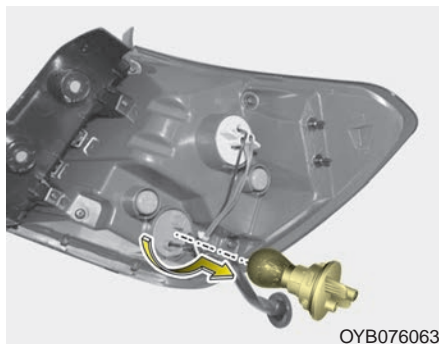

5. Enlever la douille du phare en la tournant dans le sens inverse des aiguilles d'une montre jusqu'à ce que les onglets sur la douille s'alignent aux fentes du phare.
6. Enlever l'ampoule de la douille en l'appuyant et en la faisant tourner dans le sens inverse des aiguilles d'une montre jusqu'à ce que les onglets sur l'ampoule s'alignent aux fentes de la douille. Tirer l'ampoule hors de la douille.
7. Insérer une nouvelle ampoule dans la douille en la faisant tourner jusqu'à ce qu'elle se verrouille.

8. Installer la douille dans le phare en alignant les onglets sur la douille aux fentes du phare. Pousser la douille dans le phare et tourner la douille dans le sens des aiguilles d'une montre.
9. Replacer les feux arrière dans la carrosserie du véhicule.

Remplacement de l'ampoule des feux d'arrêt et arrière (à DEL) (véhicule à 5 portières)

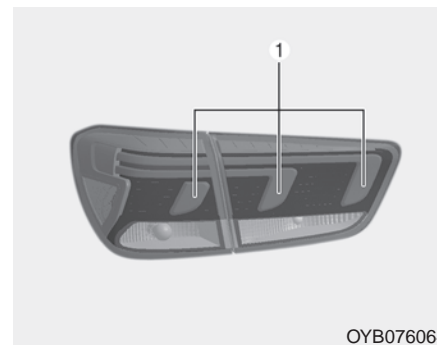

Si les feux d'arrêt et arrière (à DEL) (1) ne fonctionnent pas, demander à un concessionnaire Kia agréé de vérifier le véhicule.

L'ampoule à DEL ne peut pas être remplacée individuellement, car elle fait partie d'un bloc intégré. L'ensemble du phare doit être remplacé.

Le feu d'arrêt et le feu arrière (à DEL) devraient être réparés par un technicien qualifié, pour éviter d'endommager les pièces du véhicule.

Remplacement de l'ampoule des feux de recul (véhicule à 5 portières)

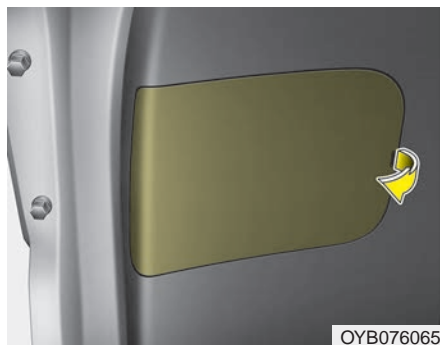

1. Ouvrir le hayon.
2. Enlever le couvercle de service.

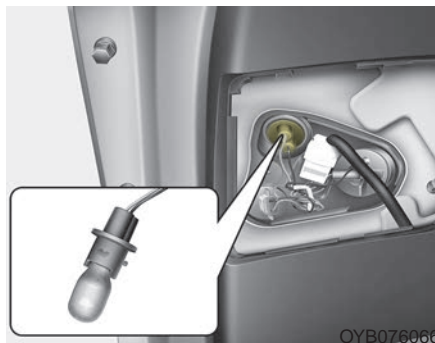

3. Enlever la douille du phare en la tournant dans le sens inverse des aiguilles d'une montre jusqu'à ce que les onglets sur la douille s'alignent aux fentes du phare.
4. Enlever l'ampoule de la douille en la tirant.
5. Insérer une nouvelle ampoule dans la douille.
6. Installer la douille dans le phare en alignant les onglets sur la douille aux fentes du phare. Pousser la douille dans le phare et tourner la douille dans le sens des aiguilles d'une montre.
7. Installer un couvercle de service en le plaçant dans le trou.

Remplacement de l'ampoule des feux arrière (intérieurs) (véhicule à 5 portières)

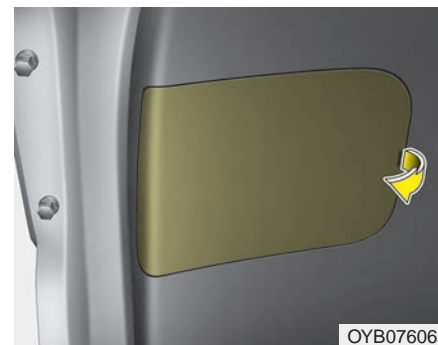

1. Ouvrir le hayon.
2. Enlever le couvercle de service.

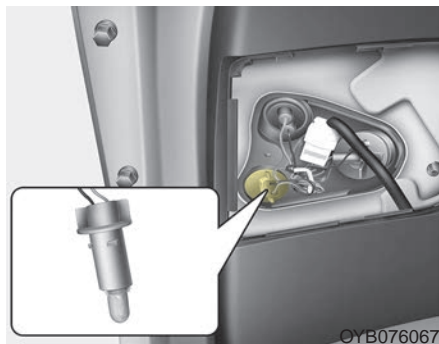

Remplacement de l'ampoule du catadioptré latéral (arrière) (à ampoule) (feu arrière combiné de type A) (véhicule à 5 portières)

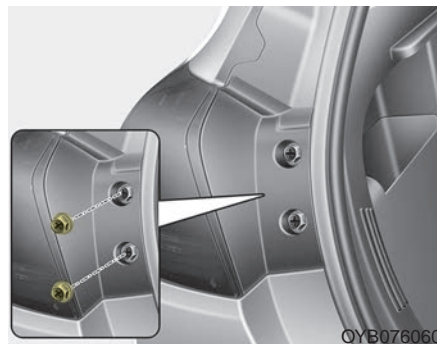

3. Enlever la douille du phare en la tournant dans le sens inverse des aiguilles d'une montre jusqu'à ce que les onglets sur la douille s'alignent aux fentes du phare.
4. Enlever l'ampoule de la douille en la tirant.
5. Insérer une nouvelle ampoule dans la douille.
6. Installer la douille dans le phare en alignant les onglets sur la douille aux fentes du phare. Pousser la douille dans le phare et tourner la douille dans le sens des aiguilles d'une montre.
7. Installer un couvercle de service en le plaçant dans le trou.

1. Ouvrir le hayon.
2. Enlever le couvercle de service.
3. Desserrer les vis du phare à l'aide d'un tournevis cruciforme.

4. Enlever le feu combiné arrière en le dégageant de la carrosserie.
5. Débrancher le connecteur du feu arrière.

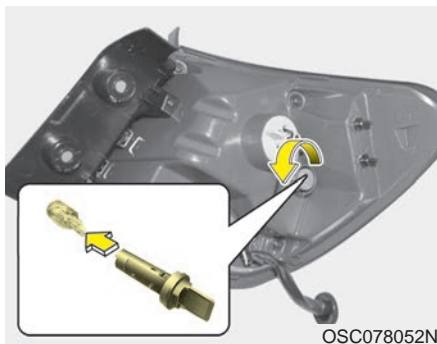

OSC078052N

6. Enlever la douille du phare en la tournant dans le sens inverse des aiguilles d'une montre jusqu'à ce que les onglets sur la douille s'alignent aux fentes du phare.
7. Enlever l'ampoule de la douille en la tirant.
8. Insérer une nouvelle ampoule dans la douille.
9. Installer la douille dans le phare en alignant les onglets sur la douille aux fentes du phare. Pousser la douille dans le phare et tourner la douille dans le sens des aiguilles d'une montre.

10. Brancher le connecteur du phare combiné arrière.
11. Replacer les feux arrière dans la carrosserie du véhicule.
12. Installer le couvercle de service.

Remplacement de l'ampoule du catadioptre latéral (arrière) (à DEL) (feu arrière combiné de type B) (véhicule à 5 portières)



OSC078024N

Si un catadioptre latéral (à DEL) (1) ne fonctionne pas, demander à un concessionnaire Kia agréé d'inspecter le véhicule.

L'ampoule à DEL ne peut pas être remplacée individuellement, car elle fait partie d'un bloc intégré. L'ensemble du phare doit être remplacé.

Un technicien qualifié devrait vérifier ou réparer le catadioptré latéral (à DEL), sinon, cela pourrait endommager les pièces du véhicule.

Remplacement de l'ampoule du feu d'arrêt surélevé (véhicule à 5 portières)

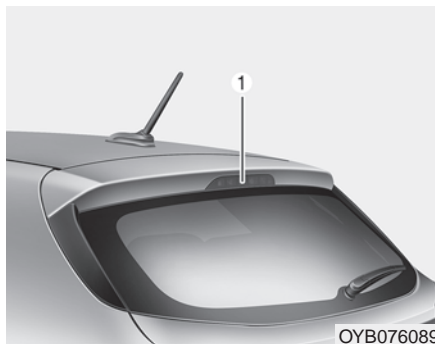

Si le feu d'arrêt surélevé (1) ne fonctionne pas, demander à un concessionnaire Kia agréé de vérifier le véhicule.

Le feu d'arrêt surélevé devrait être réparé par un technicien qualifié, pour éviter d'endommager les pièces du véhicule.

Remplacement de l'ampoule des feux de recul

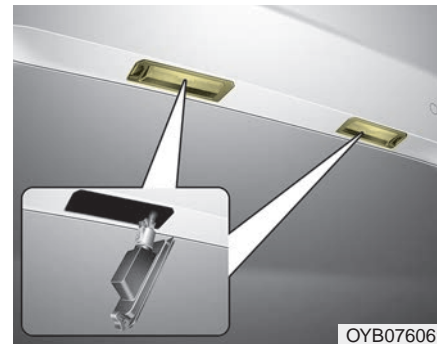

1. À l'aide d'un tournevis plat, dégager soigneusement la lentille de la lampe.
2. Enlever la douille du phare en la tournant dans le sens inverse des aiguilles d'une montre jusqu'à ce que les onglets sur la douille s'alignent aux fentes du phare.

3. Enlever l'ampoule de la douille en la tirant.
4. Insérer une nouvelle ampoule dans la douille.
5. Installer la douille dans le phare en alignant les onglets sur la douille aux fentes du phare. Pousser la douille dans le phare et tourner la douille dans le sens des aiguilles d'une montre.
6. Aligner les onglets de la lentille du phare avec les fentes du boîtier du phare et appuyer sur la lentille pour l'enclencher.

Remplacement de l'ampoule du clignotant arrière (véhicule à 4 portières)



OSC077030N

1. Ouvrir le coffre.
2. Enlever le couvercle de service en le tirant.



OSC077031N

3. Enlever la douille du phare en la tournant dans le sens inverse des aiguilles d'une montre jusqu'à ce que les onglets sur la douille s'alignent aux fentes du phare.
4. Enlever l'ampoule de la douille en l'appuyant et en la faisant tourner dans le sens inverse des aiguilles d'une montre jusqu'à ce que les onglets sur l'ampoule s'alignent aux fentes de la douille. Tirer l'ampoule hors de la douille.
5. Insérer une nouvelle ampoule dans la douille en la faisant tourner jusqu'à ce qu'elle se verrouille.

6. Installer la douille dans le phare en alignant les onglets sur la douille aux fentes du phare. Pousser la douille dans le phare et tourner la douille dans le sens des aiguilles d'une montre.
7. Installer le couvercle de service.

Remplacement de l'ampoule des feux d'arrêt/arrière/clignotants latéraux (à ampoule) (véhicule à 4 portières)



1. Ouvrir le coffre.
2. Enlever le couvercle de service en le tirant.

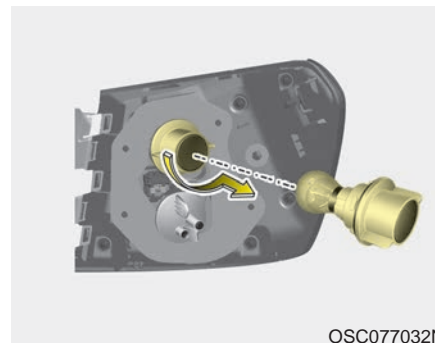

3. Enlever la douille du phare en la tournant dans le sens inverse des aiguilles d'une montre jusqu'à ce que les onglets sur la douille s'alignent aux fentes du phare.
4. Enlever l'ampoule de la douille en l'appuyant et en la faisant tourner dans le sens inverse des aiguilles d'une montre jusqu'à ce que les onglets sur l'ampoule s'alignent aux fentes de la douille. Tirer l'ampoule hors de la douille.
5. Insérer une nouvelle ampoule dans la douille en la faisant tourner jusqu'à ce qu'elle se verrouille.

6. Installer la douille dans le phare en alignant les onglets sur la douille aux fentes du phare. Pousser la douille dans le phare et tourner la douille dans le sens des aiguilles d'une montre.
7. Installer le couvercle de service.

Remplacement de l'ampoule du catadioptré latéral (arrière) (à DEL) (feu arrière combiné de type B) (véhicule à 4 portières)

Un technicien qualifié devrait vérifier ou réparer le catadioptré latéral (à DEL), sinon, cela pourrait endommager les pièces du véhicule.



Si un catadioptré latéral (à DEL) (1) ne fonctionne pas, demander à un concessionnaire Kia agréé d'inspecter le véhicule.

L'ampoule à DEL ne peut pas être remplacée individuellement, car elle fait partie d'un bloc intégré. L'ensemble du phare doit être remplacé.

Remplacement de l'ampoule des feux de recul (véhicule à 4 portières)



1. Ouvrir le coffre.
2. Desserrer les vis du couvercle du coffre et enlever le couvercle.

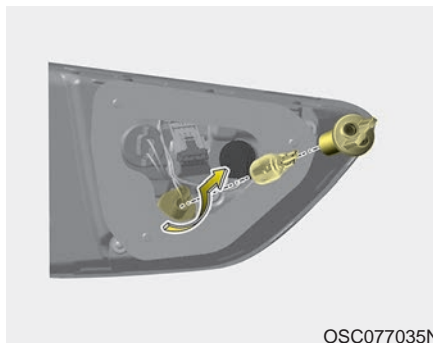

3. Enlever la douille du phare en la tournant dans le sens inverse des aiguilles d'une montre jusqu'à ce que les ongles sur la douille s'alignent aux fentes du phare.
4. Enlever l'ampoule de la douille en la tirant.
5. Insérer une nouvelle ampoule dans la douille.

6. Installer la douille dans le phare en alignant les ongles sur la douille aux fentes du phare. Pousser la douille dans le phare et tourner la douille dans le sens des aiguilles d'une montre.
7. Installer le couvercle du coffre.

Remplacement de l'ampoule des feux arrière (à ampoule) (véhicule à 4 portières)



1. Ouvrir le coffre.
2. Desserrer les vis du couvercle du coffre et enlever le couvercle.

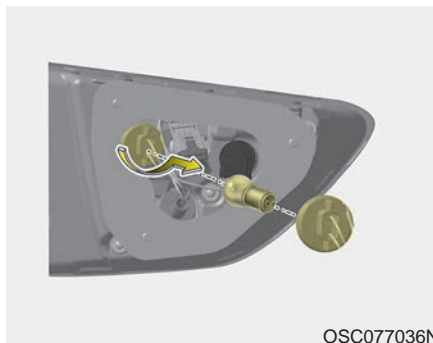

3. Enlever la douille du phare en la tournant dans le sens inverse des aiguilles d'une montre jusqu'à ce que les onglets sur la douille s'alignent aux fentes du phare.
4. Enlever l'ampoule de la douille en l'appuyant et en la faisant tourner dans le sens inverse des aiguilles d'une montre jusqu'à ce que les onglets sur l'ampoule s'alignent aux fentes de la douille. Tirer l'ampoule hors de la douille.
5. Insérer une nouvelle ampoule dans la douille en la faisant tourner jusqu'à ce qu'elle se verrouille.

6. Installer la douille dans le phare en alignant les onglets sur la douille aux fentes du phare. Pousser la douille dans le phare et tourner la douille dans le sens des aiguilles d'une montre.
7. Installer le couvercle du coffre.

Remplacement de l'ampoule des feux d'arrêt et arrière (à DEL) (véhicule à 4 portières)

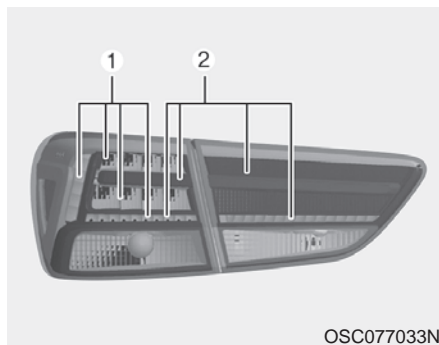

Si les feux d'arrêt et arrière (à DEL) (1,2) ne fonctionnent pas, demander à un concessionnaire Kia agréé de vérifier le véhicule.

L'ampoule à DEL ne peut pas être remplacée individuellement, car elle fait partie d'un bloc intégré. L'ensemble du phare doit être remplacé.

Le feu d'arrêt et le feu arrière (à DEL) devraient être réparés par un technicien qualifié, pour éviter d'endommager les pièces du véhicule.

Remplacement de l'ampoule du feu d'arrêt surélevé (véhicule à 4 portières)

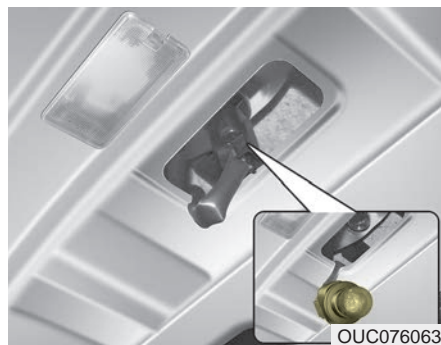

1. Ouvrir le coffre.
2. Enlever la douille du boîtier en faisant tourner la douille dans le sens inverse des aiguilles d'une montre jusqu'à ce que les onglets de la douille s'alignent aux fentes du boîtier.
3. Enlever l'ampoule de la douille en la tirant.

4. Insérer une nouvelle ampoule dans la douille.
5. Installer la douille dans le boîtier en alignant les onglets sur la douille aux fentes du boîtier. Appuyer sur la douille et la faire tourner la douille dans le sens des aiguilles d'une montre.

Remplacement de l'ampoule du coffre (véhicule à 4 portières)

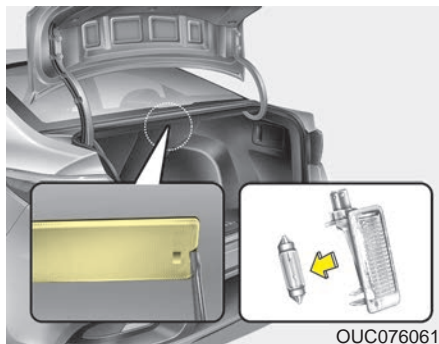

1. À l'aide d'un tournevis plat, dégager soigneusement la lentille de la lampe.
2. Enlever l'ampoule en la tirant bien droit.
3. Installer une nouvelle ampoule dans la douille.
4. Aligner les onglets de la lentille du phare avec les fentes du boîtier du phare et appuyer sur la lentille pour l'enclencher.

⚠ MISE EN GARDE

Veiller à ne pas salir ou endommager le verre, les languettes du verre et les logements en plastique.

Remplacement d'une ampoule de lampe de lecture

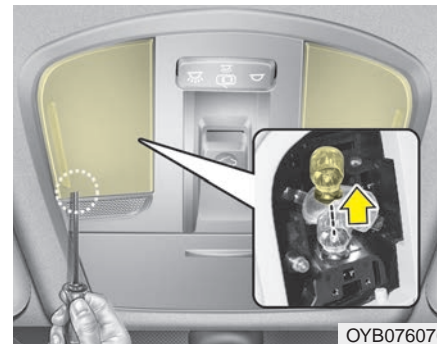

⚠ AVERTISSEMENT

- Lampes intérieures

Avant de travailler sur des lampes intérieures, s'assurer que le bouton " OFF " est enfoncé pour éviter de vous brûler les doigts ou de recevoir une décharge électrique.

1. À l'aide d'un tournevis à lame plate, faire doucement levier sur l'ensemble de lampe depuis l'intérieur.
2. Retirer l'ampoule en l'extrayant en ligne droite.
3. Poser une ampoule neuve dans la douille.
4. Reposer l'ensemble de lampe à l'intérieur.

MISE EN GARDE

Veiller à ne pas salir ou endommager le verre, les languettes du verre et les logements en plastique.

Remplacement d'une ampoule de lampe de miroir de courtoisie



AVERTISSEMENT - Lampes intérieures

Avant de travailler sur des lampes intérieures, s'assurer que le bouton " OFF " est enfoncé pour éviter de vous brûler les doigts ou de recevoir une décharge électrique.

1. À l'aide d'un tournevis à lame plate, faire doucement levier sur l'ensemble de lampe depuis l'intérieur.
2. Retirer l'ampoule en l'extrayant en ligne droite.
3. Poser une ampoule neuve dans la douille.
4. Reposer l'ensemble de lampe à l'intérieur.

MISE EN GARDE

Veiller à ne pas salir ou endommager le verre, les languettes du verre et les logements en plastique.

Remplacement d'une ampoule de lampe d'ambiance

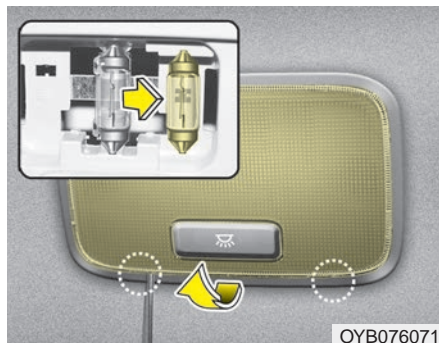

⚠ AVERTISSEMENT

- Lampes intérieures

Avant de travailler sur des lampes intérieures, s'assurer que le bouton " OFF " est enfoncé pour éviter de vous brûler les doigts ou de recevoir une décharge électrique.

1. À l'aide d'un tournevis à lame plate, appuyer doucement sur le couvercle du verre pour le séparer du logement de la lampe.
2. Retirer l'ampoule en l'extrayant en ligne droite.
3. Poser une ampoule neuve dans la douille.
4. Aligner les languettes du couvercle de verre avec les encoches du logement de la lampe et enclencher le verre.

⚠ MISE EN GARDE

Veiller à ne pas salir ou endommager le verre, les languettes du verre et les logements en plastique.

Remplacement de l'ampoule de lampe de boîte à gants

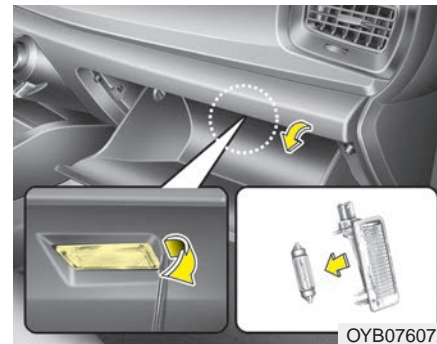

1. À l'aide d'un tournevis à lame plate, faire doucement levier sur l'ensemble de lampe depuis l'intérieur.
2. Retirer l'ampoule en l'extrayant en ligne droite.
3. Poser une ampoule neuve dans la douille.
4. Reposer l'ensemble de lampe à l'intérieur.

⚠ MISE EN GARDE

Veiller à ne pas salir ou endommager le verre, les languettes du verre et les logements en plastique.

Remplacement d'ampoule d'espace de chargement du hayon (véhicule à 5 portières)

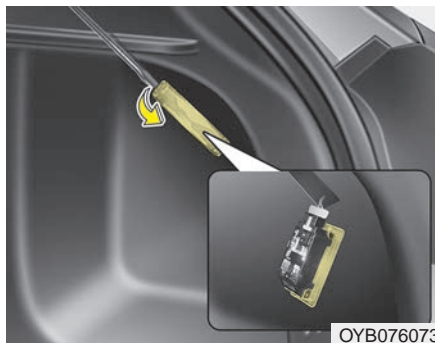

⚠ MISE EN GARDE

Veiller à ne pas salir ou endommager le verre, les languettes du verre et les logements en plastique.

1. À l'aide d'un tournevis plat, dégager soigneusement la lentille de la lampe.
2. Enlever l'ampoule en la tirant bien droit.
3. Installer une nouvelle ampoule dans la douille.
4. Aligner les onglets de la lentille du phare avec les fentes du boîtier du phare et appuyer sur la lentille pour l'enclencher.

SOIN DE L'APPARENCE

Soins extérieurs

Mises en garde générales concernant l'extérieur

Il est très important de suivre les directives sur l'étiquette du nettoyant chimique ou du poli. Lisez tous les avertissements et toutes les mises en garde qui figurent sur l'étiquette.

Entretien du fini

Lavage

Pour aider à protéger le fini contre la rouille et la détérioration, lavez-le bien et régulièrement (au moins une fois par mois) avec une eau tiède ou froide.

Si vous utilisez votre véhicule hors route, lavez-le après chaque randonnée hors route. Portez une attention particulière au retrait du sel, des saletés, de la vase et de toute autre matière étrangère accumulée sur les bas de portes et les bas de caisse.

Insectes, bitume, sève, fiente d'oiseau, pollution industrielle et autres dépôts du genre peuvent endommager le fini du véhicule si vous ne les nettoyez pas immédiatement.

Même un lavage rapide à l'eau claire pourra ne pas éliminer tous ces dépôts. Vous pouvez utiliser un savon doux, sûr pour les finis peints.

Après le lavage, rincez le véhicule à fond, à l'eau tiède ou froide. Ne laissez pas le savon sécher sur le fini.

⚠ AVERTISSEMENT

Après avoir lavé le véhicule, faites l'essai des freins en roulant lentement pour voir s'ils ont été affectés par l'eau. Si le rendement des freins est diminué, séchez les freins en appuyant légèrement sur la pédale de frein tout en maintenant une vitesse d'avance lente.

Lavage sous haute pression

- Lors de l'utilisation d'un système de lavage sous haute pression, maintenir une distance suffisante entre le gicleur et le véhicule. Une distance trop faible ou une pression trop élevée peut endommager les composants ou causer la pénétration de l'eau dans l'habitacle.
- Ne pas diriger le gicleur sous haute pression directement sur les caméras, les capteurs ou les zones les entourant. Le choc causé par la pression élevée de l'eau peut endommager ces éléments.
- Ne pas approcher le gicleur près des soufflets (couvercles en caoutchouc ou en plastique) ou des connecteurs. La pression élevée de l'eau peut endommager ces composants.

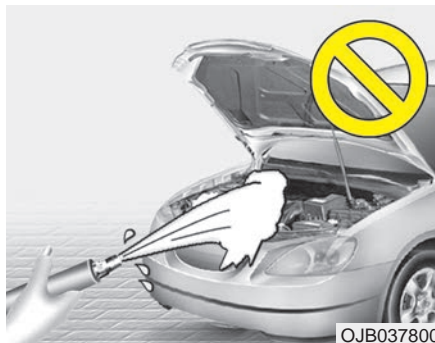

MISE EN GARDE

- Noyage du moteur

- **Laver le compartiment moteur avec de l'eau ou de l'eau sous pression peut entraîner la défaillance des circuits électriques situés dans le compartiment moteur.**
- **Ne laissez jamais l'eau ou un liquide quelconque entrer en contact avec les composants électriques ou électroniques à l'intérieur du véhicule, car vous pourriez les endommager.**

Cirage

Cirez le véhicule quand l'eau ne forme plus de gouttelettes sur le fini. Lavez et séchez le véhicule avant d'appliquer la cire. Utilisez une cire liquide ou en pâte de bonne qualité et suivez le mode d'emploi du fabricant. Cirez toutes les garnitures métalliques pour les protéger et conserver leur lustre.

Nettoyer les traces d'huile, de bitume et autres du genre avec un détachant, soulève habituellement la cire. Assurez-vous de réappliquer de la cire à ces endroits, même si le reste du véhicule n'a pas encore besoin d'être ciré.

Ne pas appliquer de cire sur l'unité non peinte, car cela pourrait la ternir.

**MISE EN GARDE****- Séchage du véhicule**

- ***Essuyer la poussière ou la saleté sur la carrosserie avec un chiffon sec peut égratigner le fini.***
- ***N'utilisez pas de laine d'acier, de nettoyants abrasifs ni de détergents puissants contenant des agents alcalins ou caustiques, sur les pièces chromées ou en aluminium anodisé. Vous pourriez en endommager le fini protecteur et causer une décoloration ou une détérioration de la peinture.***

Réparation des dommages au fini

Éraflures profondes ou éclats de roche sur la surface peinte devraient être réparés sans tarder. Le métal exposé rouillera vite et pourra demander une réparation majeure.

Si votre véhicule est endommagé et nécessite une réparation ou un remplacement de parties en métal, assurez-vous que l'atelier de carrosserie applique un enduit antirouille sur les pièces réparées ou remplacées.

Entretien des pièces métalliques brillantes

- Pour éliminer le bitume routier et les insectes, utilisez un décapant à bitume et non pas un grattoir ou un autre objet tranchant du genre.
- Pour protéger la surface des pièces métalliques brillantes contre la corrosion, appliquez une couche de cire ou de préservatif de chrome et frottez-le jusqu'à l'obtention d'un grand lustre.
- En hiver ou dans les régions côtières, recouvrez les pièces métalliques brillantes d'une couche plus épaisse de cire ou de préservatif. Au besoin, enduisez les pièces d'une gelée de pétrole non corrosive ou d'un autre composé protecteur du genre.

Entretien du dessous de la carrosserie

Du sel et d'autres produits chimiques corrosifs sont utilisés en hiver pour faire fondre la neige et empêcher les routes de verglacer. Si ces produits chimiques ne sont pas enlevés régulièrement, cela fera rouiller le dessous de la carrosserie du véhicule et, avec le temps, les conduites de carburant, le système de fixation du réservoir d'essence, la suspension du véhicule, le système d'échappement et même le cadre du véhicule.

- Nettoyer régulièrement le dessous du véhicule en hiver et lorsque le véhicule entre en contact avec du sel ou d'autres produits chimiques.

- Laver soigneusement et intégralement le dessous du véhicule à la fin de l'hiver.
- Demander à un technicien qualifié ou à une station d'inspection gouvernementale d'inspecter annuellement le véhicule pour détecter tout signe de corrosion.
- Faire inspecter immédiatement son véhicule si des écailles de corrosion sont visibles ou si les performances du véhicule changent. Cela pourrait se traduire par des freins mous ou spongieux, un mauvais contrôle directionnel, des bruits provenant de la suspension ou des bruits de frottement ou de cognement métallique.

Entretien de jantes en aluminium

Les jantes en aluminium sont recouvertes d'un revêtement protecteur transparent.

- Ne pas utiliser d'agent de nettoyage abrasif, de pâte à polir, de dissolvant ou de brosse métallique sur les jantes en aluminium. Ils pourraient égratigner ou endommager le revêtement.
- Attendre que la jante ait refroidi avant de la nettoyer.
- N'utilisez qu'un savon doux ou un détergent neutre et rincez bien avec de l'eau. Assurez-vous de nettoyer les jantes après avoir roulé sur des routes salées. Ceci aide à protéger de la corrosion.
- Évitez de laver les jantes avec des brosses de lavage haute vitesse.
- Ne pas utiliser de détergents alcalins ou acides. Ils peuvent endommager et faire rouiller les jantes en aluminium en détruisant la couche de protection transparente.

Protection contre la corrosion

Protéger le véhicule contre la corrosion

En utilisant les designs et les pratiques de construction les plus avancées pour combattre la corrosion, nous pouvons assembler des véhicules de la plus haute qualité. Toutefois, ceci n'est qu'une partie du travail. Afin d'obtenir une protection à long terme contre la corrosion, l'aide et la collaboration du propriétaire du véhicule sont requises.

Causes communes de corrosion

Suivent les causes les plus communes de corrosion sur un véhicule :

- Sel routier, saleté et humidité que l'on laisse accumuler sous la voiture.
- Élimination de la peinture ou des enduits protecteurs par les pierres, le gravier, l'abrasion ou les petits accroc et les éraflures qui laissent le métal sans protection, exposé à la corrosion.

Zones de forte corrosion

Si vous vivez à un endroit où votre véhicule est régulièrement exposé à des matières corrosives, une protection contre la corrosion est particulièrement importante. Parmi les causes communes de corrosion accélérées, on peut citer le sel routier, les produits chimiques de contrôle des poussières, l'air salin de la mer et la pollution industrielle.

L'humidité engendre la corrosion

L'humidité crée des conditions favorables à la corrosion. Par exemple, la corrosion sera accélérée par un taux d'humidité élevé, surtout quand la température est tout juste au-dessus du point de congélation. Dans pareil cas, la matière corrosive est tenue en contact avec les surfaces du véhicule par l'humidité qui s'évapore très lentement.

La vase est particulièrement corrosive car elle prend du temps à sécher et retient l'humidité en contact avec le véhicule. Bien que la vase paraisse sèche, elle retient toujours l'humidité et favorise la corrosion.

Une température élevée peut aussi accélérer la corrosion des pièces qui ne sont pas bien ventilées, empêchant ainsi l'humidité de se dissiper. Pour toutes ces raisons, il est particulièrement important de garder votre véhicule exempt de vase ou d'accumulation d'autres matières. Ceci ne s'applique pas seulement aux surfaces visibles mais plus particulièrement au soubassement du véhicule.

Pour aider à prévenir la corrosion

Vous pouvez aider à prévenir la corrosion en observant les points suivants :

Gardez votre véhicule propre

La meilleure façon d'empêcher la corrosion consiste à garder son véhicule propre et exempt de matières corrosives. Portez une attention particulière au soubassement du véhicule.

- Si vous vivez à un endroit de forte corrosion, où l'on utilise du sel routier, près de la mer, dans les zones de pollution industrielle, de pluie acide, etc., vous devriez porter une attention particulière à la protection contre la corrosion. En hiver, rincez le soubassement du véhicule au moins une fois par mois et à la fin de l'hiver, assurez-vous de nettoyer le soubassement à fond.

- Quand vous nettoyez le soubassement du véhicule, portez une attention particulière aux composants sous les ailes et dans les recoins. Soyez minutieux; juste mouiller la vase plutôt que la laver à fond accélèrera la corrosion plutôt que l'empêcher. L'eau et la vapeur pressurisées sont particulièrement efficaces pour éliminer les dépôts de vase et de matières corrosives.
- Quand vous nettoyez les bas de porte, les bas de caisse et les membres du châssis, assurez-vous que les orifices de drainage restent bien ouverts pour que l'humidité puisse s'échapper et non pas rester prisonnière dans les panneaux et former de la rouille.

Gardez votre garage sec

Ne stationnez pas votre véhicule dans un garage humide et mal ventilé. Ceci crée un milieu favorable pour la corrosion. Ceci est particulièrement vrai si vous lavez votre véhicule dans le garage ou si vous le stationnez alors qu'il est encore mouillé ou couvert de neige et de glace ou de vase. Même un garage chauffé peut contribuer à la corrosion, à moins qu'il soit bien ventilé pour dissiper l'humidité.

Gardez la peinture et les garnitures en bon état

Égratignures et écaillures sur le fini devraient être couvertes avec une peinture de retouche dès que possible afin de réduire le risque de corrosion. Si vous pouvez voir le métal nu, nous recommandons de faire faire le travail dans un atelier de carrosserie qualifié.

Fiente d'oiseau : La fiente d'oiseau est très corrosive et peut endommager les surfaces peintes en quelques heures. Nettoyez toujours la fiente d'oiseau dès que possible.

Ne négligez pas l'intérieur

L'humidité peut s'accumuler dans l'habitacle, sous les tapis, et causer de la corrosion. Vérifiez régulièrement sous les tapis pour vous assurer que tout est bien sec. Soyez très prudent si vous transportez des engrais, des matières nettoyantes ou des produits chimiques dans votre véhicule.

Ces produits ne devraient être transportés que dans des contenants adéquats et tout déversement devrait être essuyé immédiatement, rincé à l'eau claire et bien séché.

Soins intérieurs

Mises en garde générales concernant l'intérieur

Éviter que des produits chimiques, comme le parfum, une huile cosmétique, une crème solaire, un détergent pour les mains ou un assainisseur d'air, ne viennent en contact avec les pièces intérieures, puisqu'ils pourraient entraîner des dommages ou une décoloration. Les essuyer immédiatement s'ils viennent en contact avec les pièces intérieures. Voyez les directives à suivre pour nettoyer le vinyle correctement.



MISE EN GARDE

- Composants électriques

Ne laissez jamais l'eau ou d'autres liquides toucher les composants électriques ou électroniques à l'intérieur du véhicule car ils pourraient les endommager.

Nettoyage du capitonnage et des garnitures intérieures

Vinyle

Éliminez la poussière et la saleté du vinyle à l'aide d'une époussette ou d'un aspirateur. Nettoyez le vinyle avec un nettoyant pour le vinyle.

Tissu

Éliminez la poussière et la saleté des tissus à l'aide d'une époussette ou d'un aspirateur. Nettoyez les tissus avec une solution de savon doux recommandée pour le capitonnage ou les tapis. Nettoyez les taches fraîches immédiatement avec un détachant. Si vous ne les nettoyez pas immédiatement, le tissu restera taché et pourra se décolorer. En outre, les propriétés ignifuges du tissu seront réduites si vous ne l'entretenez pas bien.

Utiliser un produit autre que les nettoyants et les procédures recommandées pourra changer l'apparence du tissu et en réduire les propriétés ignifuges.

Nettoyer les ceintures de sécurité

Nettoyez le tressage des ceintures avec une solution de savon doux recommandée pour le capitonnage ou les tapis. Suivez le mode d'emploi fourni avec le savon. Ne blanchissez ni ne reteintez le tressage car vous pourriez l'affaiblir.

Nettoyer la surface intérieure des glaces

Si l'intérieur des glaces s'embue (devient couvert d'un film huileux, grassex ou cireux), vous pouvez nettoyer les glaces avec un produit pour vitres. Suivez le mode d'emploi sur le contenant du produit.



MISE EN GARDE

- Glace arrière

Ne grattez ni n'éraflez la face intérieure de la lunette arrière, vous pourriez endommager le grillage du dégivreur arrière.

Soin des sièges en cuir (si équipé)

- Passez régulièrement l'aspirateur sur le siège pour retirer la poussière et le sable.

Cela évitera d'user ou d'endommager le cuir et de maintenir sa qualité.

- Essuyez souvent la hausse du siège en cuir naturel avec un chiffon sec ou doux.
- L'utilisation fréquente d'une protection pour le cuir peut empêcher l'usure de la housse et aide à en maintenir la couleur.

Veillez à lire les instructions et consultez un spécialiste avant d'utiliser un revêtement pour cuir ou des produits de protection.

- Le cuir avec des couleurs claires (beige, beige crème) est facilement contaminé et d'aspect transparent. Nettoyez souvent les sièges.
- Évitez de les essuyer avec un chiffon humide. Cela peut craqueler la surface.

Nettoyage des sièges en cuir (si équipé)

- Éliminez immédiatement toute contamination. Reportez-vous aux instructions ci-dessous pour supprimer chacun des contaminants.
- Produits cosmétiques (crème solaire, fond de teint, etc.)
 - Appliquez une crème de nettoyage sur un chiffon et essuyez le point contaminé. Essuyez la crème avec un chiffon humide et éliminez l'eau avec un chiffon sec.
- Boissons (café, soda, etc.)
 - Appliquez une petite quantité de détergent neutre et frottez jusqu'à ce que les salissures disparaissent.
- Huile
 - Retirez immédiatement l'huile avec un tissu absorbant et essuyez avec un détachant pour cuir naturel uniquement.
- Chewing-gum
 - Faites durcir la gomme avec de la glace et éliminez-la progressivement.



MISE EN GARDE - Cuir

Utilisez un détergent neutre ou une solution à faible teneur en alcool pour nettoyer le cuir (volant, sièges, etc.). Utiliser une solution à forte teneur en alcool ou un détergent acide/alcalin pourrait déteindre ou décaper la surface du cuir.

Suivre les précautions concernant la sellerie en tissu (si équipé)

Pensez à nettoyer régulièrement les sièges en tissu avec un aspirateur en tenant compte des caractéristiques de la matière du tissu. S'ils sont très salis par des taches de boissons, etc., utilisez un produit nettoyant pour habitacle de voiture. Pour éviter d'endommager les housses de siège, utilisez une éponge ou un chiffon doux en microfibre et essuyez la housse de siège jusqu'aux coutures en effectuant des mouvements amples et en exerçant une pression modérée.

Les fermetures Velcro des vêtements ou les objets pointus peuvent provoquer des accrocs ou des rayures sur la surface des sièges.

Veillez à ne pas frotter ces objets contre la surface.

SYSTÈME ANTIPOLLUTION

Le système antipollution du véhicule est couvert par une garantie limitée écrite. Consulter les informations de garantie consignée dans le passeport de service.

Votre véhicule est équipé d'un système antipollution conforme à tous les règlements antipollution en vigueur.

Il y a trois systèmes antipollution en tout, à savoir.

- (1) Système de contrôle des gaz de carter
- (2) Système de contrôle des émissions de vapeurs de carburant
- (3) Système de contrôle des gaz d'échappement

Afin d'assurer le bon fonctionnement du système antipollution, on recommande que vous fassiez inspecter et entretenir votre véhicule par un concessionnaire Kia agréé, conformément au programme d'entretien dans ce manuel.

Miseen garde concernant l'inspection et le test de maintenance (avec le système de contrôle électronique de stabilité (ESC))

- **Pour éviter les ratés pendant le test au dynamomètre, coupez le système de contrôle électronique de stabilité (ESC) en appuyant sur l'interrupteur ESC.**
- **Une fois le test au dynamomètre effectué, remettez l'ESC en circuit en appuyant de nouveau sur l'interrupteur ESC.**

1. Système de contrôle des gaz de carter

Le système de recyclage des gaz de carter sert à éliminer la pollution dans l'air causée par les fuites de gaz provenant du carter. Le système alimente un air frais filtré au carter par l'entremise d'un boyau d'admission d'air. Dans le carter, l'air frais se mélange aux gaz qui passent alors dans le système d'induction, par la soupape RGC.

2. Système de contrôle des émissions de vapeurs de carburant (incluant la RVRC : récupération des vapeurs de remplissage en carburant)

Le système de contrôle des émissions de vapeurs de carburant empêche ces vapeurs de s'échapper dans l'air.

(La RVRC est conçue pour permettre aux vapeurs dans le réservoir de carburant d'être aspirées dans un réservoir pendant le remplissage à une station-service, empêchant la libération des vapeurs de carburant dans l'atmosphère.)

Absorbeur de vapeurs de carburant

Les vapeurs de carburant produites dans le réservoir de carburant sont stockées dans l'absorbeur. Quand le moteur fonctionne, les vapeurs de carburant dans l'absorbeur sont aspirées dans le réservoir d'équilibre par l'entremise d'un clapet à solénoïde de commande de purge.

Clapet à solénoïde de commande de purge (CSCP)

Le clapet à solénoïde de commande de purge est contrôlé par le module de commande du moteur (ECM). Quand la température du liquide de refroidissement est basse, au ralenti, le CSCP se ferme pour éviter que le moteur aspire les vapeurs de carburant. Une fois que le moteur se réchauffe pendant la conduite normale, le CSCP s'ouvre pour permettre au moteur d'utiliser les vapeurs de carburant.

3. Système de contrôle des gaz d'échappement

Ce système contrôle très efficacement les gaz d'échappement, tout en maintenant une bonne performance.

Mises en garde concernant les gaz d'échappement du moteur (oxyde de carbone)

- Les gaz d'échappement peuvent contenir de l'oxyde de carbone. Donc, si vous sentez des gaz d'échappement dans l'habitacle, faites inspecter et réparer le système d'échappement immédiatement. Si vous pensez que les gaz d'échappement entrent dans le véhicule, ne conduisez qu'avec les glaces complètement abaissées. Faites inspecter et réparer votre véhicule immédiatement.

⚠ AVERTISSEMENT - Échappement

Les gaz d'échappement contiennent de l'oxyde de carbone (CO). Bien qu'il soit inodore et incolore, l'oxyde de carbone est dangereux et même mortel. Suivez les directives sur cette page pour éviter l'empoisonnement par oxyde de carbone.

- Ne faites pas tourner le moteur dans un endroit fermé (comme un garage) plus longtemps que nécessaire pour déplacer le véhicule hors de l'endroit.
- Quand le véhicule est arrêté à un endroit ouvert pendant plus qu'un bref instant et que le moteur tourne, ajustez le système de ventilation pour que l'air frais extérieur soit aspiré dans le véhicule.
- Ne restez jamais assis pendant de longues périodes dans un véhicule stationné ou arrêté, alors que le moteur est en marche.
- Si le moteur cale ou ne veut pas démarrer, des tentatives répétées de faire redémarrer le moteur peuvent endommager le système antipollution.

Mises en garde concernant les pots catalytiques (si équipé)

⚠ AVERTISSEMENT

- Convertisseur catalytique

Ne pas s'approcher du convertisseur catalytique ou de l'échappement si le moteur est en marche ou s'il a été éteint depuis peu. Ces pièces sont très chaudes et peuvent brûler.

⚠ AVERTISSEMENT

- Incendie

- Ne pas garer ou conduire le véhicule, ou conduire le moteur près des objets inflammables comme l'herbe, la végétation, le papier, les feuilles, etc. Ces objets peuvent être allumés sous le véhicule si l'échappement est trop chaud.
- Ne pas retirer le dissipateur thermique près de l'échappement, ne pas mettre une protection sous l'échappement ou revêtir le soubassement du véhicule contre la corrosion. Cela pourrait poser un risque d'incendie dans certaines situations.

Votre véhicule est doté d'un dispositif antipollution avec pot catalytique.

Les précautions suivantes devraient être prises :

- N'utilisez que de l'essence SANS PLOMB.
- N'utilisez pas le véhicule si vous détectez des signes de mauvais fonctionnement du moteur, comme des ratés ou une perte évidente de puissance.
- Ne faites pas un usage abusif du moteur comme rouler avec l'allumage coupé ou descendre des pentes, la boîte de vitesse engagée et l'allumage coupé.
- Ne laissez pas tourner le moteur à un ralenti accéléré pendant de longues périodes (5 minutes ou plus).
- Ne modifiez aucune pièce du moteur ou du système antipollution. Toutes les inspections et tous les ajustements doivent être faits chez un concessionnaire Kia agréé.

- Évitez de conduire alors que le niveau de carburant est extrêmement bas. Tomber en panne sèche pourrait causer des ratés du moteur et endommager le pot catalytique.

Un manque à observer ces précautions pourra se solder par des dommages au pot catalytique et au véhicule. En outre, de telles actions pourraient rendre les garanties nulles et sans effet.

Spécifications, renseignements pour le consommateur

Moteur	9-2
Dimensions	9-2
Intensité des ampoules	9-3
Pneus et jantes	9-5
Poids/contenance	9-6
Système de climatisation	9-6
Lubrifiants recommandés et volume	9-7
• Indice de viscosité SAE recommandé	9-9
Étiquette de certification du véhicule	9-10
Numéro d'identification du véhicule (NIV)	9-10
Étiquette des pneus	9-11
Numéro du moteur	9-11
Signalement des problèmes de sécurité	9-12

MOTEUR

Article	Gamma II 1,6L MPI
Cylindrée cm ³ (po ³)	1 591 (97,09)
Alésage x course mm (po.)	77 x 85,4 (3,03 x 3,36)
Ordre d'allumage	1 → 3 → 4 → 2
Nbre de cylindres	4, In-line

DIMENSIONS

Article		mm (po)
Longueur hors tout	4 Portes	4 385 (172,6)
	5 Portes	4 065 (160)
Largeur hors tout		1 725 (67,9)
Hauteur hors tout	4 Portes	1 450 (57,1)
	5 Portes	1 450 (57,1)
Voie avant	185/65R15	1 524 (60,0)
	205/45R17	1 512 (59,5)
Voir arrière	185/65R15	1 529 (60,2)
	205/45R17	1 517 (59,7)
Empattement		2 580 (101,6)

INTENSITÉ DES AMPOULES

Ampoule de lampe		Intensité (W)	Type d'ampoule	
Avant	Phares avant (de croisement/de route)	à ampoule	55/60W	HB2
		à DEL	DEL	DEL
	Clignotants avant		21W	PY21W
	Feux de position avant	à ampoule	8W	PY28/8W
		à DEL	0,5W x 12	DEL
	Phares antibrouillard avant*		51W	HB4
	Feux de jour (DRL)*	à ampoule	21W	P21W
		à DEL	1W x 12	DEL
	Clignotant	à ampoule	5W	W5W
		à DEL	0,5W x 2	DEL
Arrière	Feux de freinage/feu rouge arrière (extérieurs)	à ampoule	21W/5W	P21/5W
	Feux rouges arrière (intérieurs)		5W	W5W
	Feux de freinage/feu rouge arrière (extérieurs)	à DEL	1W	DEL
	Feux rouges arrière (intérieurs)		0.2W	DEL
	Clignotant	à ampoule	5W	W5W
		à DEL	0,2W x 3	DEL
	Feux de clignotant arrière		21W	PY21W
	Feux de recul		16W	W16W
	Feu de freinage central surélevé*		5W x 4	W5W
Lampes de plaque d'immatriculation		5W x 2	W5W	

* si équipé

(Suite)

(Suite)

	Ampoule de lampe	Intensité (W)	Type d'ampoule
Intérieur	Lampes de lecture*	10W x 2	W10W
	Plafonnier	8W	FESTOON
	Lampes du miroir de courtoisie *	8W	FESTOON
	Lampes de la boîte à gants*	8W	FESTOON
	Lampe de coffre	8W	FESTOON

* si équipé

PNEUS ET JANTES

Article	Grandeur des pneus	Grandeur de jante	Pression de gonflage kPa (lb/po ²)				Couple des écrous de roue, kgf·m (lb·ft, N·m)
			Charge normale *1		Charge maximale		
			Avant	Arrière	Avant	Arrière	
Pneus	185/65R15	5,5J X 15	230 (33)	230 (33)	230 (33)	230 (33)	11~13 (79~94, 107~127)
	205/45R17	6,5J X 17					
Roue de secours compacte *2	T125/80D15	3,5J x 15	420 (60)	420 (60)	420 (60)	420 (60)	

*1 : Charge normale : jusqu'à 3 personnes

*2 : Si le véhicule n'est pas doté d'une roue de secours, il sera équipé d'une trousse Tire Mobility Kit.



MISE EN GARDE

Lorsque vous remplacez les pneus, utilisez les mêmes dimensions que les pneus d'origine.

Si vous utilisez des pneus de dimensions différentes, vous risquez d'endommager les pièces associées ou d'être à l'origine d'un mode de fonctionnement irrégulier.

* AVIS

- Nous vous recommandons de remplacer les pneus par des pneus identiques à ceux d'origine pour préserver les performances du véhicule.
- À des altitudes élevées, dans les régions montagneuses par exemple, il pourrait être nécessaire de gonfler les pneus à cause d'une pression atmosphérique plus basse. De ce fait, ajouter 1,5 psi à la pression recommandée pour chaque 1 000 mètres au-dessus du niveau de la mer dans les régions montagneuses.

POIDS/CONTENANCE

Article		Gamma II 1,6L MPI	
		4 Portes	5 Portes
Poids brut du véhicule kg (lbs.)	M/T	1 600 (3 527)	1 600 (3 527)
	IVT	1 640 (3 616)	1 640 (3 616)
Volume du coffre l (cu ft)		387 (13,7)	493 ^{*1} / 928 ^{*2} (17,4 ^{*1} / 32,8 ^{*2})

*1 : Derrière le siège arrière, sur le rebord supérieur du dossier du siège.

*2 : Derrière le siège arrière vers le haut.

M/T : Boîte-pont manuelle

IVT : Transmission variable intelligente

SYSTÈME DE CLIMATISATION

Article	Poids du volume	Classification
Réfrigérant	480 ± 25g 16,9 ± 0,88 oz	R-1234yf
Lubrifiant du compresseur	110 ± 10g 3,9 ± 0,35 oz	FD46XG (IDEMITSU)

Nous vous recommandons de contacter un concessionnaire Kia agréé pour obtenir davantage de détails.

LUBRIFIANTS RECOMMANDÉS ET VOLUME

Pour aider à maintenir la performance et la durabilité du moteur et du groupe motopropulseur, n'utilisez que des lubrifiants de bonne qualité. Utiliser les bons lubrifiants aidera le moteur à tourner rondement et favorisera une bonne consommation de carburant.

Les lubrifiants et liquides suivants sont recommandés pour votre véhicule.

Lubrifiant		Volume	Classification
Huile à moteur ^{1,2} (vidange/remplissage) Recommandée 	Gamma II 1,6L MPI	3,8 l (4,0 US qt.)	API ou plus récent (ILSAC ou plus récent) ou ACEA C5.
Liquide de boîte-pont manuelle	Gamma II 1,6L MPI	1,5 ~ 1,6 l (1,4 ~ 1,5 US qt.)	API Service GL-4 SAE 70W - HK SYN MTF 70W - SPIRAX S6 GHME 70W MTF - GS MTF HD 70W
Liquide de transmission variable intelligente	Gamma II 1,6L MPI	6,5 l (6,87 US qt.)	SP-CVT1 ²
Liquide de refroidissement	Gamma II 1,6L MPI	M/T	MÉLANGE, antigel et eau (Liquide de refroidissant à l'éthylène-glycol à base de phosphate pour les appareils de refroidissement)
		IVT	

M/T : Boîte-pont manuelle

IVT : Transmission variable intelligente

Spécifications, renseignements pour le consommateur

Lubrifiant	Volume	Classification
Liquide de freinage/embrayage	0,7~0,8 l (0,7~0,8 US qt.)	FMVSS116 DOT-3 ou DOT-4
Carburant	45 l (11,9 US gal)	Essence sans plomb

*1 Voyez les indices de viscosité SAE recommandés, en page suivante.

*2 On peut maintenant se procurer des huiles à moteur étiquetées éconergétiques. Outre les avantages habituels, elles contribuent à une économie de carburant en réduisant la quantité requise pour surmonter la friction du moteur. Souvent, ces améliorations sont difficiles à constater lors de la conduite quotidienne, mais avec le temps, elles peuvent présenter des économies marquées de coût et d'énergie.

*3 Utiliser uniquement le liquide de transmission IVT spécifié. Utiliser un liquide de transmission IVT non spécifié (même s'il est indiqué comme compatible) peut entraîner une détérioration de la qualité des passages de vitesses, des vibrations et, au bout d'un moment, une défaillance de la transmission (se référer à la section « Explication des éléments d'entretien routinier » au chapitre 8).

Indice de viscosité SAE recommandé

La viscosité (consistance) de l'huile du moteur influence la consommation de carburant et le fonctionnement par temps froid (démarrage et coulabilité de l'huile). Les huiles à indice réduit offrent une meilleure économie de carburant et un meilleur rendement par temps froid. Mais une huile d'indice élevé assurera une meilleure lubrification par temps chaud. Utiliser des huiles de viscosités autres que celles recommandées peut endommager le moteur. Quand vous choisissez une huile, tenez toujours compte de la plage de température de service avant d'effectuer un changement. Vous pouvez utiliser le tableau suivant pour vous aider à choisir la viscosité d'huile recommandée.

Plage de température pour les indices de viscosité SAE											
Température		°C	-30	-20	-10	0	10	20	30	40	50
		(°F)	-10	0	20	40	60	80	100	120	
Huile à moteur	Gamma II 1,6L MPI *1	10W-30									
		0/5W-20*1, 0/5W-30									



*1 : Pour améliorer l'économie de carburant, nous recommandons l'utilisation d'une huile de viscosité SAE 0W-20 (API ou plus récent (ILSAC ou plus récent) ou ACEA C5). Cependant, si cette huile de moteur n'est pas disponible, choisir l'huile adéquate en fonction du tableau de viscosité.

NUMÉRO D'IDENTIFICATION DU VÉHICULE (NIV)

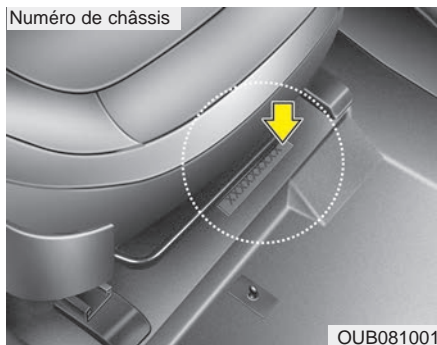

Le numéro d'identification du véhicule (NIV) est utilisé pour l'enregistrement de votre véhicule et toute autre transaction légale concernant la propriété, etc.

Le numéro est gravé sur la paroi avant du compartiment moteur.

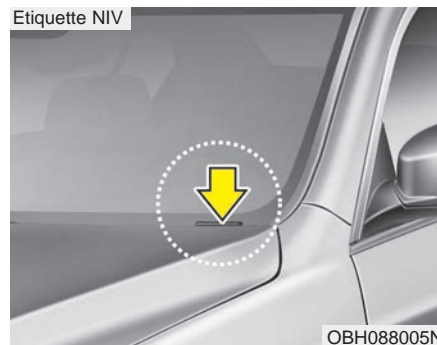

Etiquette NIV

Le NIV est également inscrit sur une plaque fixée sur le dessus du tableau de bord. On peut facilement voir le numéro sur la plaque depuis l'extérieur à travers le pare-brise.

ÉTIQUETTE DE CERTIFICATION DU VÉHICULE

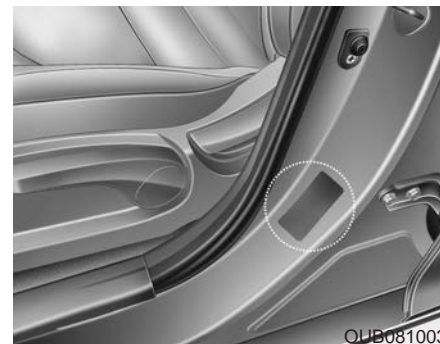

L'étiquette de certification de véhicule apposée sur le pilier central du côté du conducteur possède le numéro d'identification du véhicule (NIV).

ÉTIQUETTE DES PNEUS

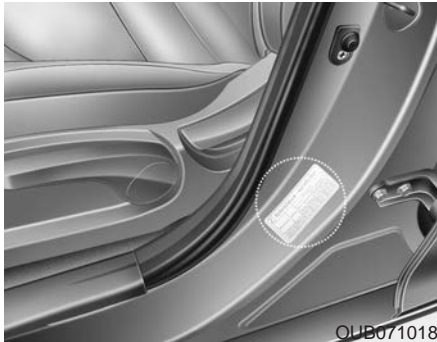

Les pneus montés sur votre véhicule ont été choisis parce qu'ils offrent le meilleur rendement lors de la conduite normale.

L'étiquette des pneus, située sur le montant central de la porte du conducteur, donne les pressions recommandées pour votre véhicule.

NUMÉRO DU MOTEUR

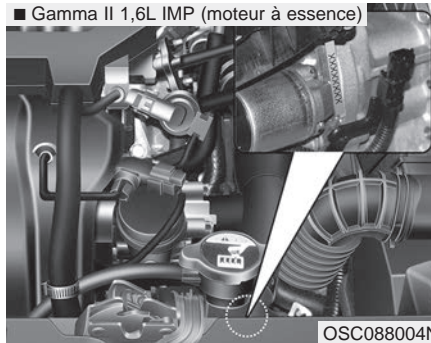

Le numéro du moteur est estampé sur le bloc, au point indiqué sur l'illustration.

SIGNALEMENT DES PROBLÈMES DE SÉCURITÉ

Si vous croyez que votre véhicule présente un défaut susceptible de causer une collision ou un décès, vous devez en informer immédiatement Transports Canada (TC), ainsi que Kia Canada Inc..

Adresse postale :

Transports Canada - ASFAD

330, rue Sparks

Ottawa, ON

K1A 0N5

Téléphone : 819-994-3328 (région d'Ottawa-Gatineau et international)

Sans frais : 1-800-333-0510 (au Canada)

Internet :

<http://www.tc.gc.ca/rappels>

Si TC devait recevoir des plaintes similaires, le ministère pourrait lancer une enquête; et s'il s'avère qu'il existe bel et bien un problème de sécurité touchant un groupe de véhicules, il pourrait exiger le déploiement d'une campagne de rappel et de réparation. Cependant, relativement à tout problème, TC ne peut pas intervenir sur une base individuelle entre vous, votre concessionnaire ou Kia Canada Inc..

Index

A

Affichages à ACL	4-67
Aperçu	4-67
Information de parcours (ordinateur de route)	4-67
Mode de réglages d'utilisateur (pour les tableaux de bord de type B)	4-75
Mode Service	4-74
Modes ACL (pour les tableaux de bord de type B)....	4-74
Ampoules d'éclairage	8-70
Position d'ampoule de feu (avant)	8-73
Position des ampoules (arrière) (4 portes).....	8-75
Position des ampoules (arrière) (5 portes).....	8-74
Position des ampoules (côté)	8-76
Précautions à suivre lors du remplacement des ampoules	8-70
Remplacement d'ampoule d'espace de chargement du hayon (véhicule à 5 portières)	8-100
Remplacement d'une ampoule de lampe d'ambiance	8-99
Remplacement d'une ampoule de lampe de lecture.....	8-97
Remplacement d'une ampoule de lampe de miroir de courtoisie.....	8-98
Remplacement de l'ampoule de feu de position + DRL (type DEL).....	8-82
Remplacement de l'ampoule de lampe de boîte à gants	8-99
Remplacement de l'ampoule des feux de recul	8-90
Remplacement de l'ampoule des clignotants avant (Phare avant Type A)	8-78
Remplacement de l'ampoule des clignotants avant (Phare avant Type B)	8-80
Remplacement de l'ampoule des feux arrière (intérieurs) (véhicule à 4 portières)	8-87
Remplacement de l'ampoule des feux arrière (à ampoule) (véhicule à 4 portières)	8-95
Remplacement de l'ampoule des feux arrière et d'arrêt (véhicule à 5 portières)	8-84
Remplacement de l'ampoule des feux de jour (à ampoule)	8-82
Remplacement de l'ampoule des feux de recul (véhicule à 4 portières)	8-87
Remplacement de l'ampoule des feux de recul (véhicule à 4 portières)	8-94
Remplacement de l'ampoule des feux d'arrêt et arrière (à DEL) (véhicule à 4 portières)	8-96
Remplacement de l'ampoule des feux d'arrêt et arrière (à DEL) (véhicule à 5 portières)	8-86
Remplacement de l'ampoule des feux d'arrêt/arrière/clignotants latéraux (à ampoule) (véhicule à 4 portières)	8-92
Remplacement de l'ampoule des phares antibrouillard avant.....	8-81
Remplacement de l'ampoule du catadioptré latéral (arrière) (à ampoule) (feu arrière combiné de type A) (véhicule à 5 portières)	8-88

Remplacement de l'ampoule du catadioptre latéral (arrière) (à DEL) (feu arrière combiné de type B) (véhicule à 4 portières)	8-93	Remplacement de l'ampoule du phare avant (feux de croisement/pleins phares) (à ampoule) (Phares avant de type A)	8-76
Remplacement de l'ampoule du catadioptre latéral (arrière) (à DEL) (feu arrière combiné de type B) (véhicule à 5 portières)	8-89	Remplacement de l'ampoule du phare avant (feux de croisement/pleins phares) (à DEL) (Phares avant de type B)	8-80
Remplacement de l'ampoule du catadioptre latéral (avant) (à ampoule) (phares avant de type A)	8-77	Antivol	4-16
Remplacement de l'ampoule du catadioptre latéral (avant) (à DEL) (phares avant de type B)	8-81	Stage antivol.....	4-17
Remplacement de l'ampoule du clignotant arrière (véhicule à 4 portières)	8-91	Stage armé	4-16
Remplacement de l'ampoule du clignotant arrière (véhicule à 5 portières)	8-85	Stage désarmé	4-18
Remplacement de l'ampoule du clignotant latéral (à ampoule)	8-83	Aperçu de l'extérieur.....	2-2
Remplacement de l'ampoule du clignotant latéral (à DEL)	8-83	Aperçu de l'intérieur	2-5
Remplacement de l'ampoule du coffre (véhicule à 4 portières)	8-97	Assistance d'évitement de collision frontale (FCA) (à Radar)	6-44
Remplacement de l'ampoule du feu d'arrêt surélevé (véhicule à 4 portières)	8-96	Activation des freins	6-48
Remplacement de l'ampoule du feu d'arrêt surélevé (véhicule à 5 portières)	8-90	Anomalie du système.....	6-50
Remplacement de l'ampoule du phare avant (feux de croisement/feux de route) (à ampoule) (Phare avant de type B)	8-79	Capteur radar avant de la FCA	6-49
		Limite du système	6-52
		Message d'avertissement et contrôle de la FCA	6-47
		Paramètres et activation du freinage d'urgence autonome	6-45
		Attention sécurité!	3-2
		Dangers associés aux coussins gonflables.....	3-2
		Distraction du conducteur	3-3
		Garder son véhicule en bon état de circulation	3-3
		Toujours attacher les enfants	3-2
		Toujours porter sa ceinture de sécurité	3-2
		Vitesse	3-3

Index

Audio (Avec écran tactile)	5-8
Configuration	5-44
Fonctionnalités de votre système audio.....	5-9
Médias	5-20
Radio	5-15
SiriusXM	5-18
Téléphone.....	5-33
Avant de prendre la route	6-4
Avant d'entrer dans le véhicule	6-4
Avant de démarrer	6-4
Inspections nécessaires	6-4

B

Batterie	8-35
Pour un meilleur rendement de la batterie.....	8-35
Recharger une batterie	8-37
Réinitialisation des dispositifs	8-37
Boîte-pont manuelle	6-15
Bonnes pratiques de conduite	6-17
Utilisation de la boîte-pont manuelle.....	6-15
Bouton de démarrage/arrêt du moteur	6-8
Bouton de démarrage/arrêt du moteur illuminé.....	6-8
Positions du bouton de démarrage/arrêt du moteur.....	6-8

C

Capot.....	4-40
Avertisseur de capot ouvert	4-42
Fermeture du capot	4-41
Ouverture du capot.....	4-40
Caractéristiques intérieures.....	4-148
Ancrage(s) de tapis	4-153
Capot du compartiment à bagages (véhicule à 5 portières)	4-154
Chargeur USB	4-152
Chauffe-siège	4-149
Crochets pour sacs de magasinage	4-154
Pare-soleil	4-149
Patères	4-152
Porte-gobelets	4-148
Prise de courant	4-151
Carburant	1-3
Additifs pour carburant	1-5
Essence avec éthanol ou méthanol	1-3
N'utilisez pas de méthanol.....	1-5
Ceintures de sécurité.....	3-16
Ceinture de sécurité à prétendeur	3-22
Consignes concernant les ceintures de sécurité.....	3-25
Soin des ceintures de sécurité	3-27
Système de retenue	3-16
Chaîne haute-fidélité.....	5-2
Antenne	5-2

Comment fonctionne la radio d'auto	5-3	Conduire dans la pluie	6-68
Ports AUX, USB	5-3	Conduire dans un endroit inondé.....	6-69
Clé intelligente	4-6	Conduire la nuit	6-68
Fonctions de la clé intelligente	4-6	Conduite hors route	6-69
Précautions relatives à la clé intelligente.....	4-8	Négocier les virages en douceur	6-67
Clés	4-4	Rouler sur l'autoroute.....	6-69
Enregistrement de votre numéro de clés	4-4	Conduite en hiver	6-71
Fonctionnement des clés	4-4	e laissez pas le frein de stationnement geler	6-73
Climatisation automatique	4-128	Empêcher les serrures de geler	6-72
Chauffage et climatisation automatiques.....	4-129	Équipement en cas d'urgence.....	6-73
Commande manuelle du chauffage et		Liquide de refroidissement à forte teneur en éthylène	
de la climatisation	4-130	glycol	6-72
Filtre à air de la climatisation	4-137	Ne laissez pas la glace et la neige s'accumuler	
Fonctionnement du système	4-134	sous la bas de caisse	6-73
Prise d'air extérieur pour le toit ouvrant	4-139	Neige et glace.....	6-71
Vérifier le niveau de fluide frigorigène		Passer à une " huile d'hiver "	6-72
dans le climatiseur et de lubrifiant		Utiliser un lave-glace antigel approuvé.....	6-72
dans le compresseur.....	4-137	Vérifier la batterie et les câbles	6-72
Coffre (véhicule à 4 portières)	4-25	Vérifier les bougies et le système d'allumage	6-72
Fermeture du coffre	4-25	Coussin gonflable - Système de retenue supplémentaire	
Ouverture d'urgence du coffre	4-26	avancé	3-37
Ouverture du coffre	4-25	Ajouter un équipement ou modifier un véhicule équipé	
Coffre intelligent (véhicule à 4 portières)	4-27	de coussins gonflables	3-67
Compartiment-moteur.....	2-7	Coussin gonflable latéral	3-57
Compartiment-moteur.....	8-4	Coussins gonflables du conducteur et du passager	3-53
Conditions spéciales de conduite	6-66	Éléments et fonctions du SRS	3-41
Balancement du véhicule.....	6-66	Entretien du SRS	3-66
Conditions dangereuses	6-66	Étiquette d'avertissement des coussins gonflables	3-67

Le principe derrière les coussins gonflables	3-38
Pourquoi mon coussin gonflable ne s'est-il pas déployé? (Conditions de déploiement)	3-61
Rideau gonflable	3-59
Système de détection d'occupant	3-44
Témoin lumineux des coussins gonflables	3-40

D

Déclaration de conformité	5-47
IC	5-47
Dégivrage et désembuage du pare-brise.....	4-140
Climatisation automatique	4-141
Commande manuelle de climatisation.....	4-140
Logique de désembuage.....	4-142
Dégivreur	4-116
Dégivreur de lunette arrière	4-116
Démarrage assisté	7-5
Démarrage assisté	7-5
Démarrage en poussant	7-7
Démarrage du moteur	6-12
Démarrage du moteur avec la clé de contact.....	6-12
Démarrage du moteur à l'aide de la clé intelligente ..	6-13
Dépannage	7-40
Crochet de remorquage amovible (avant)	7-42
Remorquage d'urgence.....	7-42
Service de dépannage.....	7-40
Dimensions	9-2

E

Éclairage intérieur	4-111
Éclairage du coffre/hayon	4-114
Fonction de coupure automatique	4-111
Lampe de boîte à gants	4-114
Lampe de lecture	4-111
Lampe de miroir de courtoisie.....	4-115
Plafonnier	4-112
Éclairage	4-98
Clignotants et indication de changement de voie ...	4-102
Commutateur général d'éclairage	4-99
Éclairage d'accueil.....	4-98
Fonction d'escorte avec les phares.....	4-98
Fonction d'économiseur de batterie	4-98
Phares antibrouillard avant	4-103
Phares de jour	4-99
Utilisation des feux de route	4-101
Écran de recul	4-97
Fonction de écran de recul.....	4-97
En cas de crevaison (avec roue de secours)	7-30
Changer un pneu	7-32
Étiquette du vérin.....	7-39
Sortir et ranger la roue de secours	7-31
Vérin et outils	7-30
En cas de crevaison (avec une trousse de réparation de pneu)	7-21
Caractéristiques techniques	7-29

Composantes de la trousse de réparation des pneus ..7-24	
Distribution du scellant	7-27
Introduction	7-22
Notes concernant l'utilisation sûre de la trousse de réparation des pneus	7-23
Utilisation de la trousse de réparation des pneus	7-25
Vérification de la pression du pneu	7-28
En cas d'urgence sur la route	7-3
Si le moteur cale sur la route	7-3
Si le moteur cale à un carrefour ou à une traversée	7-3
Si vous avez une crevaison sur la route.....	7-3
Enregistreur de données d'événements du véhicule	1-7
Entretien par le propriétaire	8-7
Programme d'entretien par le propriétaire	8-7
Essuie-glace et lave-glace.....	4-105
Commutateur de lave-glace/essuie-glace arrière (véhicule à 5 portières)	4-109
Essuie-glace du pare-brise	4-106
Lave-glace (Avant).....	4-108
Étiquette de certification du véhicule	9-10
Étiquette des pneus	9-11
Explication des items au programme d'entretien	8-15

F

Filtre à air	8-28
Remplacement du filtre	8-28
Fitre à air de la climatisation	8-30
Inspection du filtre	8-30
Frein de stationnement	8-27
Vérifier le frein de stationnement	8-27
Fusibles	8-54
Description du panneau de fusibles/relais	8-61
Fusible-mémoire	8-57
Remplacement d'un fusible dans le compartiment-moteur.....	8-58
Remplacer un fusible sur le panneau intérieur	8-56

G

Glaces	4-34
Glaces à commande électrique	4-35
Glaces à commandes manuelles	4-39
Groupe d'instruments	4-60
Commande du groupe d'instruments.....	4-61
Commande d'affichage ACL	4-61
Indicateur de montée en vitesse/rétrogradation de la boîte-pont	4-65
Instruments.....	4-62

H

Hayon (véhicule à 5 portières)	4-31
Fermeture du hayon	4-32
Ouverture d'urgence du hayon	4-33
Ouverture du hayon	4-31
Huile à moteur	8-19
Vidange d'huile et changement du filtre	8-20
Vérification du niveau de l'huile	8-19

I

Intensité des ampoules	9-3
------------------------------	-----

L

Lames d'essuie-glace	8-32
Inspection des lames	8-32
Remplacement des lames d'essuie-glace	8-32
Lave-glace.....	8-26
Vérifier le niveau du lave-glace.....	8-26
Limite de charge du véhicule	6-74
Étiquette de certification	6-77
Étiquette de renseignements sur les pneus et la charge.....	6-74
Liquide de frein et d'embrayage.....	8-24
Vérifier le niveau de liquide de frein/embrayage	8-24
Liquide de refroidissement	8-21

Vidange du liquide de refroidissement	8-23
Vérifier le niveau du liquide de refroidissement	8-21
Lubrifiants recommandés et volume	9-7
Indice de viscosité SAE recommandé	9-9

M

Modifications au véhicule	1-6
Moteur.....	9-2

N

Numéro d'identification du véhicule (NIV).....	9-10
Numéro du moteur	9-11

P

Pneus et jantes	8-38
Correction de la géométrie et équilibrage des roues	8-42
Entretien des pneus	8-38
Entretien des pneus	8-43
Indications sur le flanc du pneu.....	8-44
Permutation des pneus	8-41
Pneu à profil bas	8-52
Pneus d'été	8-51
Pneus toutes saisons.....	8-50
Pneus à carcasse radiale.....	8-52
Pneus à neige	8-51

Pression des pneus	8-39
Pression à froid recommandée pour les pneus	8-38
Radial-ply tires.....	8-52
Remplacement des jantes.....	8-43
Remplacement des pneus.....	8-42
Traction des pneus	8-43
Vérification de la pression de gonflage	8-40
Pneus et jantes	9-5
Poids du véhicule	6-79
Poids brut du véhicule (PBV)	6-79
Poids brut sur l'essieu (PBE)	6-79
Poids de charge	6-79
Poids en ordre de marche.....	6-79
Poids nominal brut du véhicule (PNBV).....	6-79
Poids nominal brut sur l'essieu (PNBE)	6-79
Poids à vide	6-79
Poids/contenance	9-6
Positions de la clé de contact	6-6
Position de la clé de contact	6-6
Programme d'entretien	8-9
Précautions lors des services d'entretien programmés	8-9

R

Rangements.....	4-145
Boîte à gants	4-145
Fixations de filet à bagages	4-146
Rangement dans la console centrale	4-145
Rangement de lunettes de soleil	4-146
Régulateur de vitesse	6-57
Commutateur de régulateur de vitesse.....	6-58
Pour accélérer temporairement alors que le régulateur est en circuit.....	6-60
Pour augmenter la vitesse réglée	6-59
Pour désengager le régulateur de vitesse, procédez d'une de ces façons.....	6-60
Pour mettre le régulateur hors circuit, procédez de l'une de ces façons	6-61
Pour ramener la vitesse de croisière à plus de 30 km/h (20 mi/h) environ	6-61
Pour réduire la vitesse réglée.....	6-59
Pour régler le régulateur à une vitesse.....	6-58
Rétroviseurs	4-56
Rétroviseur extérieur	4-56
Rétroviseur intérieur	4-56
Rodage du véhicule	1-6

S

- Serrures de porte4-19
- Actionner les serrures de porte de l'extérieur du véhicule.....4-19
 - Actionner les serrures de porte de l'intérieur du véhicule.....4-20
 - Auto-verrouillage/déverrouillage des portes4-22
 - Dispositif de déverrouillage des portes sur détection d'un choc4-22
 - Dispositif de verrouillage par détection de la vitesse4-22
 - Serrure de porte arrière à l'épreuve des enfants.....4-23
- Services d'entretien8-5
- Précautions concernant l'entretien par le propriétaire ..8-6
 - Responsabilité du propriétaire8-5
- Si le moteur ne démarre pas7-4
- Si le moteur ne tourne pas ou tourne lentement7-4
 - Si le moteur tourne normalement mais ne démarre pas7-4
- Si le moteur surchauffe.....7-8
- Siège3-4
- Appui-tête (pour siège avant)3-8
 - Poche sur le dossier3-11
 - Réglage du siège arrière.....3-11
 - Réglage du siège avant3-7
 - Siège arrière3-4
 - Siège du conducteur.....3-4
 - Siège du passager avant3-4
- Sièges pour enfant (CRS)3-29
- Utiliser un appareil de retenue pour enfant3-30
- Signalement des problèmes de sécurité9-12
- Signal d'avertissement7-2
- Feux de détresse.....7-2
- Soin de l'apparence8-101
- Soins extérieurs8-101
 - Soins intérieurs8-107
- Système antipollution8-110
- Système de contrôle des émissions de vapeurs de carburant (incluant la RVRC : récupération des vapeurs de remplissage en carburant)8-110
- Système de contrôle des gaz d'échappement8-111
- Système de contrôle des gaz de carter8-110
- Système de climatisation à commande manuelle4-117
- Chauffage et climatisation4-118
 - Fitre à air de la climatisation4-125
 - Fonctionnement du système4-123
 - Prise d'air extérieur pour le toit ouvrant4-127
 - Vérifier le niveau de fluide frigorigène dans le climatiseur et de lubrifiant dans le compresseur.....4-126
- Système de climatisation9-6
- Système de commande intégré du mode sport.....6-62
- Mode sport6-62
- Système de freinage6-25
- Bonnes pratiques de freinages6-38

Commande d'aide au démarrage en pente (HAC).....	6-35
Contrôle électronique de stabilité (ESC).....	6-31
Frein de stationnement.....	6-27
Freins assistés	6-25
Gestion de la stabilité du véhicule (VSM)	6-36
Système de freinage antiblocage (ABS)	6-29
Système de surveillance de la pression des pneus (TPMS - Type B)	7-14
Changement d'un pneu avec TPMS	7-18
Voyant de position du pneu à basse pression	7-16
Voyant de pression basse des pneus	7-16
Vérification de la pression des pneus	7-14
Système de surveillance de la pression des pneus (TPMS -Type A).....	7-9
Changement d'un pneu avec TPMS	7-12
Voyant de pression basse des pneus	7-10
Voyant d'anomalie du TPMS (système de surveillance de la pression des pneus).....	7-11

T

Tableau de bord.....	2-6
Télédéverrouillage	4-10
Dispositif antidémarrage	4-14
Mises en garde	4-11
Remplacement des piles.....	4-12
Utilisation du télédéverrouillage	4-10
Témoins d'avertissement et témoins lumineux	4-84
Témoins d'avertissement	4-84
Témoins lumineux	4-93
Toit ouvrant.....	4-47
Inclinaison du toit ouvrant.....	4-50
Ouverture du toit ouvrant.....	4-49
Paresoleil	4-51
Réinitialisation du toit ouvrant	4-51
Signal d'ouverture du toit ouvrant	4-48
Transmission variable intelligente (IVT)	6-19
Bonnes habitudes de conduite	6-26
Fonctionnement de la transmission variable intelligente (IVT).....	6-19

U

Utilisation du manuel	1-2
Utilisation économique.....	6-64

V

Vérification des niveaux de liquide8-18
Volant4-53
 Avertisseur sonore4-54
 Levier de commande de direction inclinable et
 télescopique4-54
 Servodirection électronique (EPS).....4-53
 Volant chauffant4-55
Volet du réservoir de carburant.....4-43
 Fermeture du volet du réservoir de carburant4-43
 Ouverture du volet du réservoir de carburant4-43