

## ***LA SOCIÉTÉ Kia***

---



Nous vous félicitons d'avoir fait l'acquisition d'un véhicule Kia neuf.

En tant que constructeur automobile mondial axé sur la qualité élevée et la valeur pour le prix, Kia Motors est vouée à vous offrir un service à la clientèle qui dépassera vos attentes.

Tous les renseignements contenus dans ce Guide du propriétaire sont exacts au moment de la mise sous presse. Kia se réserve toutefois le droit d'apporter des changements en tout temps, en accord avec sa politique d'amélioration continue de ses produits.

Ce manuel s'applique à tous les modèles Kia et peut inclure des descriptions et des explications couvrant l'équipement de série et en option. Aussi, certaines parties du manuel pourraient ne pas s'appliquer à votre véhicule particulier.

***Conduisez prudemment et profitez de votre Kia!***

Merci d'avoir opté pour un véhicule Kia.

Lorsque vous aurez besoin d'un service, rappelez-vous que personne ne connaît mieux votre véhicule que votre concessionnaire Kia. Ce dernier fait appel à des techniciens formés à l'usine, des outils spéciaux recommandés, des pièces de rechange de marque Kia et il est voué à votre entière satisfaction.

Comme d'éventuels propriétaires auront aussi besoin de ces renseignements importants, ce manuel devrait être laissé dans le véhicule s'il est vendu.

Ce manuel fournit des renseignements sur l'opération, l'entretien et la sécurité de votre nouveau véhicule. Il est complété d'un manuel sur la garantie et d'information au consommateur qui offre des renseignements importants concernant toutes les garanties accordées sur votre véhicule.

Nous vous demandons de lire cette documentation avec soin et de suivre les recommandations afin d'assurer l'opération sûre et plaisante de votre nouveau véhicule.

Kia offre une grande variété d'options, de composantes et de caractéristiques qui changent selon les modèles. Il se peut donc que certains dispositifs décrits dans ce manuel, ainsi que les illustrations qui les accompagnent, ne s'appliquent pas à votre véhicule particulier.

Les renseignements et les caractéristiques présentés dans ce manuel étaient exacts au moment de mettre sous presse. Kia se réserve le droit de discontinuer ou de modifier les caractéristiques techniques ou le design en tout temps, sans avis et sans obligation que ce soit. Si vous avez des questions, vous pouvez toujours consulter votre concessionnaire Kia.

Nous sommes voués à faire de la possession de votre véhicule Kia, une expérience plaisante.

© 2014 Kia Canada Inc.

Tous droits réservés. La reproduction par quelque moyen que ce soit, électronique ou mécanique, y compris la photocopie, l'enregistrement ou tout système de stockage ou d'archivage informatique, ou la traduction, en tout ou en partie de ce manuel, est interdite sans la permission écrite de Kia Canada Inc..

Imprimé en Mexique

## *TABLE DES MATIÈRES*

**Introduction**

**1**

**Aperçu du véhicule**

**2**

**Caractéristiques de sécurité de votre véhicule**

**3**

**Caractéristiques du véhicule**

**4**

**Conduite du véhicule**

**5**

**Que faire en cas d'urgence**

**6**

**Entretien**

**7**

**Caractéristiques techniques & Renseignements pour le consommateur**

**8**

**Index**

**I**

# Introduction

- Utilisation du manuel ..... 1-2
- Carburants ..... 1-3
  - Essence avec éthanol ou méthanol ..... 1-3
  - N'utilisez pas de méthanol ..... 1-5
  - Additifs pour carburant ..... 1-5
  - Utilisation en pays étranger ..... 1-6
- Directives de conduite du véhicule ..... 1-6
- Rodage du véhicule ..... 1-6
- Enregistreur de données d'événements  
du véhicule ..... 1-7

### UTILISATION DU MANUEL

Nous voulons vous aider à soutenir le plus grand plaisir possible à conduire votre véhicule. Le manuel de l'utilisateur peut vous aider de bien des façons. Nous vous recommandons fortement de le lire en entier. Afin de minimiser tout risque de mort ou de blessure, vous devez lire et respecter les AVERTISSEMENTS et les MISES EN GARDE tout au long du manuel.

Les illustrations viennent compléter le texte afin de mieux expliquer comment profiter du véhicule. En lisant le manuel, vous prendrez connaissance des caractéristiques du véhicule, des notices de sécurité importantes et de conseils de conduite sous diverses conditions routières.

Le contenu du manuel est résumé dans la table des matières. Utilisez l'index si vous recherchez un sujet particulier; il s'agit d'une liste alphabétique de toute l'information qui se trouve dans le manuel.

Sections : le manuel est divisé en huit sections, en plus d'un index. Chaque section débute par une courte table des matières pour avoir immédiatement une idée de l'information qui s'y trouve.

Vous trouverez, à travers le manuel, des AVERTISSEMENTS, MISES EN GARDE et AVIS, visant à assurer votre sécurité. Vous devriez lire attentivement les directives et recommandations des AVERTISSEMENTS, MISES EN GARDE et AVIS.

#### **AVERTISSEMENT**

**Signale un danger, un risque de blessure grave ou même de mort si on l'ignore.**

#### **MISE EN GARDE**

**Signale un risque de dommage au véhicule si vous l'ignorez.**

#### **\* AVIS**

**L'avis offre des renseignements utiles ou intéressants.**

## CARBURANTS

Votre nouveau véhicule n'utilise qu'un carburant sans plomb d'indice d'octane ((R+M)/2) 87 (indice d'octane de recherche 91) ou plus élevé. (Ne pas utiliser de mélanges de carburant contenant du méthanol.)

Votre nouveau véhicule est conçu pour offrir un rendement optimal avec un CARBURANT SANS PLOMB qui minimise les émissions à l'échappement et l'encrassement des bougies.

N'ajoutez jamais d'agents nettoyants de système de carburant autres que ceux spécifiés. (Consultez un concessionnaire Kia agréé pour plus de détails.)

- Serrez le bouchon du réservoir jusqu'au déclic, sinon le témoin d'anomalie  s'allumera.

### AVERTISSEMENT - Ravitaillement en carburant

- **Ne forcez pas un trop plein une fois que le bec de la pompe se déclenche automatiquement. Essayer de remplir davantage le réservoir peut provoquer un débordement sur la personne ou le sol, ce qui pose un risque d'incendie.**
- **Assurez-vous toujours que le bouchon du réservoir est bien remis en place pour empêcher un déversement de carburant en cas d'accident.**

### *Essence avec éthanol ou méthanol*

Le gasohol, un mélange d'essence et d'éthanol (alcool de grain) et l'essence ou le gasohol contenant du méthanol (alcool de bois) sont souvent vendus de pair avec l'essence sans plomb ou en remplacement.

En vertu des règlements de l'EPA, il est permis d'utiliser de l'éthanol dans votre véhicule.

Ne pas utiliser de gasohol contenant plus de 10 % d'éthanol et ne pas utiliser d'essence ou de gasohol contenant du méthanol. L'éthanol procure moins d'énergie que l'essence, alors qu'il attire l'eau. Par conséquent, il est probable qu'il réduise le rendement du carburant et ainsi diminuer l'économie d'essence.

Le méthanol peut causer des problèmes de conduite et endommager le système d'alimentation, le système de commande du moteur et le système de contrôle des émissions.

Cesser d'utiliser tout genre de gasohol si des problèmes de conduite surviennent.

Il se peut que les dommages au véhicule ou les problèmes de conduite ne soient pas couverts par la garantie du fabricant s'ils résultent de l'utilisation de :

1. L'essence-alcool ou l'essence contient du méthanol
2. Le carburant contient du plomb

Le " E85 " est un carburant alternatif composé à 85 pour cent d'éthanol et 15 pour cent d'essence. Il est fabriqué exclusivement pour les véhicules à carburant polyvalent. Le " E85 " n'est pas compatible avec votre véhicule. L'utilisation du " E85 " pourra nuire au rendement du moteur et endommager le moteur et le système d'alimentation en carburant. Kia recommande que les clients évitent d'utiliser un carburant contenant plus de 10 % d'éthanol.

### **\* AVIS**

**La garantie limitée sur le véhicule neuf ne couvre pas les dommages au système d'alimentation ni les problèmes de rendement engendrés par l'utilisation du carburant E85.**

### **\* AVIS**

**Ne jamais utiliser de carburant contenant du méthanol. Utiliser des produits contenant du méthanol, même peu fréquemment, peut provoquer des problèmes de moteur.**

### **Autres carburants**

Utiliser des carburants comme du :

- Du carburant contenant du silicone (Si)
- Du carburant contenant du MMT (manganèse, Mn)
- Du carburant contenant du ferrocène (Fe), et
- Du carburant contenant tout autre additif métallique

pourrait causer des dommages au véhicule et au moteur ou des blocages, des ratés, une mauvaise accélération, le calage du moteur, une fusion du catalyseur, une corrosion anormale, une réduction du cycle de vie, etc.

De plus, le voyant indicateur de dysfonctionnement (MIL) pourrait s'allumer.

### **\* AVIS**

**Les dommages au système d'alimentation ou les problèmes liés à la performance causés par l'utilisation de tels carburants pourraient ne pas être couverts par votre garantie limitée sur le véhicule neuf.**

### ***Essence contenant du MMT***

Certaines essences contiennent des additifs nuisibles au manganèse, tel que le MMT (tricarbonyl(éta5-méthylcyclopentadiényl)manganèse). Kia déconseille l'utilisation d'essence contenant du MMT. Ce type de carburant peut réduire la performance du véhicule et affecter le dispositif antipollution. Il est possible que le témoin d'anomalie du groupe d'instruments s'allume.

### ***N'utilisez pas de méthanol***

N'utilisez pas de carburants contenant du méthanol (alcool de bois) dans votre véhicule. Ce type de carburant peut réduire la performance du véhicule et endommager les composants du système d'alimentation, du système de commande du moteur et le système de contrôle des émissions.

### **\* AVIS**

**La garantie limitée de véhicule neuf pourra ne pas couvrir les dommages au système d'alimentation en carburant ou les problèmes de performance provenant de l'utilisation de carburants contenant du méthanol.**

### ***Additifs pour carburant***

Kia recommande l'utilisation d'essences de bonne qualité traitées avec des additifs détergents comme l'essence détergente de QUALITÉ SUPÉRIEURE qui aide à empêcher la formation de dépôts dans le moteur. Ces essences aident le moteur à fonctionner plus proprement et à améliorer le rendement du système antipollution. Si vous désirez en savoir plus sur les essences détergentes de QUALITÉ SUPÉRIEURE, consultez le site ([www.toptiergas.com](http://www.toptiergas.com)).

Les clients qui n'utilisent pas régulièrement une essence détergente de QUALITÉ SUPÉRIEURE et qui éprouvent des difficultés à faire démarrer le moteur de leur véhicule ou dont le moteur ne tourne pas rondement, peuvent ajouter des additifs, vendus séparément. Si une essence détergente de QUALITÉ SUPÉRIEURE n'est pas disponible, on recommande l'ajout d'une bouteille d'additif dans le réservoir de carburant tous les 12 000 km (7 500 milles) ou à chaque vidange d'huile.

Vous pouvez vous procurer des additifs chez votre concessionnaire Kia agréé; vous pouvez aussi y obtenir des renseignements sur leur utilisation. Ne mélangez pas des additifs différents.

### *Utilisation en pays étranger*

Si vous prévoyez utiliser votre véhicule dans un autre pays, voyez à:

- Respecter tous les règlements d'enregistrement et d'assurance;
- Connaître le type de carburant acceptable qui sera disponible.

### **DIRECTIVES DE CONDUITE DU VÉHICULE**

Comme pour tout autre véhicule de ce genre, le défaut de le conduire correctement peut entraîner une perte de contrôle, un accident ou un capotage.

En raison de ses caractéristiques particulières (voie de roulement, garde au sol plus élevée), le centre de gravité est plus élevé que celui des voitures ordinaires. Par conséquent, il n'est pas conçu pour effectuer des virages aux mêmes vitesses que les véhicules conventionnelles à deux roues motrices. Il faut donc éviter les virages serrés ou les manœuvres brusques. Encore une fois, le défaut de conduire ce véhicule correctement peut entraîner une perte de contrôle, un accident ou un capotage. **Assurez-vous de lire les directives de conduite sous la rubrique "Réduire le risque d'un capotage" au chapitre 5 du présent guide.**

### **RODAGE DU VÉHICULE**

Aucune période spéciale de rodage n'est requise. En suivant quelques simples précautions au cours des premiers 1 000 km (600 milles), vous pourrez améliorer la performance, la consommation en carburant et la durée utile du véhicule.

- N'emballez pas le moteur.
- Roulez en tenant le régime du moteur entre 2 000 et 4 000 trs/min (tours ou révolutions à la minute).
- Ne maintenez pas la même vitesse pendant de longues périodes, qu'elle soit rapide ou lente. Faites varier le régime du moteur afin de bien roder ce dernier.
- Évitez les arrêts brusques, sauf en cas d'urgence, afin de permettre au frein de bien se placer.
- Ne faites aucun remorquage au cours des premiers 2 000 km (1 200 milles).

## ENREGISTREUR DE DONNÉES D'ÉVÉNEMENTS DU VÉHICULE

Ce véhicule est doté d'un enregistreur de données d'événements (EDR). L'objectif principal de cet EDR est d'enregistrer lors de certaines collisions ou de certaines situations proches d'une collision (en cas du déploiement d'un coussin gonflable ou d'impact avec un obstacle sur la route, par exemple), des données qui aideront à comprendre la façon dont les systèmes du véhicule se sont comportés. L'EDR est conçu pour enregistrer les données en rapport avec la dynamique du véhicule et les systèmes de sécurité pendant une courte période, généralement 30 secondes ou moins. L'EDR de ce véhicule enregistre ce genre de données :

- \* Comment les différents systèmes du véhicule ont fonctionné;
- \* Si les ceintures du conducteur et du passager étaient bouclées ou non;
- \* La force d'application (ou l'absence d'application) de la pédale de l'accélérateur et/ou de frein et,
- \* La vitesse de déplacement du véhicule

Ces données peuvent permettre de mieux comprendre les circonstances d'une collision ou de blessures. N.B. Les données sont enregistrées par l'EDR uniquement en cas de collision grave. Aucune donnée n'est enregistrée par l'EDR dans des conditions de conduites normales. De plus, aucune donnée personnelle (ex. nom, sexe, âge, emplacement de l'accident) n'est enregistrée. Cependant, d'autres parties (la police notamment) pourraient associer les données de l'EDR à des données personnelles acquises lors d'une enquête de collision.

Pour lire les données enregistrées par un EDR, il faut posséder des outils spécifiques et pouvoir accéder physiquement au véhicule ou à l'EDR. Le constructeur du véhicule, ainsi que d'autres parties en possession de l'équipement requis (la police notamment) peuvent lire les données s'ils ont accès au véhicule ou à l'EDR.

# Aperçu du véhicule

Aperçu de l'extérieur . . . . .	2-2
Aperçu de l'intérieur . . . . .	2-4
Tableau de bord . . . . .	2-5
Compartiment-moteur . . . . .	2-6

## APERÇU DE L'EXTÉRIEUR

■ Visée avant



1. Capot.....	4-48
2. Phare .....	4-127, 7-84
3. Feu antibrouillard .....	4-130, 7-87
4. Pneus et jantes .....	7-51, 8-4
5. Rétroviseur extérieur .....	4-74
6. Toit ouvrant .....	4-55
7. Lame d'essuie-glace du pare-brise .....	4-131, 7-46
8. Vitres .....	4-43

\* La forme réelle peut différer de l'illustration.

OUMA014001

## ■ Visée arrière



- 9. Serrures de porte .....4-25
- 10. Volet du réservoir de carburant .....4-50
- 11. Feu combiné arrière .....7-89
- 12. Remplacement du feu  
de freinage central surélevé .....7-91
- 13. Lame d'essuie-glace de  
lunette arrière .....4-131, 7-46
- 14. Hayon .....4-32
- 15. Camera de retrovision .....4-123
- 16. Système d'aide au  
stationnement .....4-119

\* La forme réelle peut différer de l'illustration.

OUMA014002

## APERÇU DE L'INTÉRIEUR

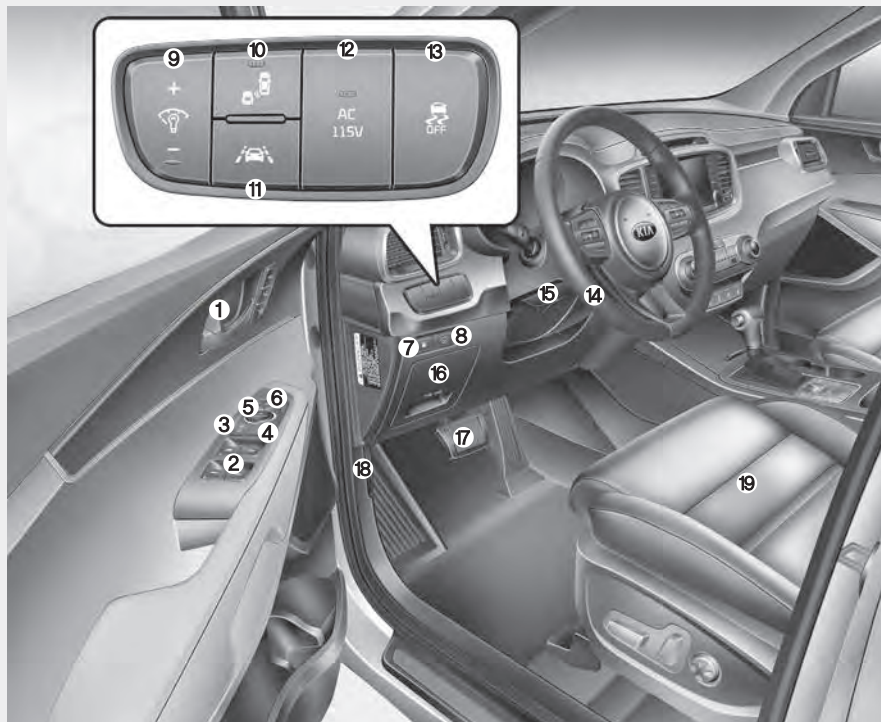

\* L'intérieur du véhicule réel peut différer de l'illustration.

1. Poignée intérieure de portière.....4-27
2. Commutateur des glaces à commande électrique .....4-44
3. Commutateur de verrouillage central des portières .....4-27
4. Bouton de verrouillage des glaces à commande électrique .....4-46
5. Commande des rétroviseurs extérieurs ..4-75
6. Pliage du rétroviseur extérieur .....4-76
7. Bouton d'ouverture du volet du réservoir d'essence.....4-50
8. Bouton d'ouverture et de fermeture du hayon électrique .....4-32
9. Commande de réglage de la luminosité du tableau de bord.....4-79
10. Interrupteur du BSD .....5-74
11. Interrupteur du LDWS .....5-82
12. Convertisseur CA .....4-180
13. Commutateur ESC Off .....5-42
14. Volant .....4-60
15. Levier d'inclinaison et de télescopage du volant.....4-61
16. Panneau de fusibles intérieur.....7-66
17. Pédale de frein .....5-27
18. Manette d'ouverture du capot .....4-48
19. Siège.....3-2

OUMA014003

## TABLEAU DE BORD

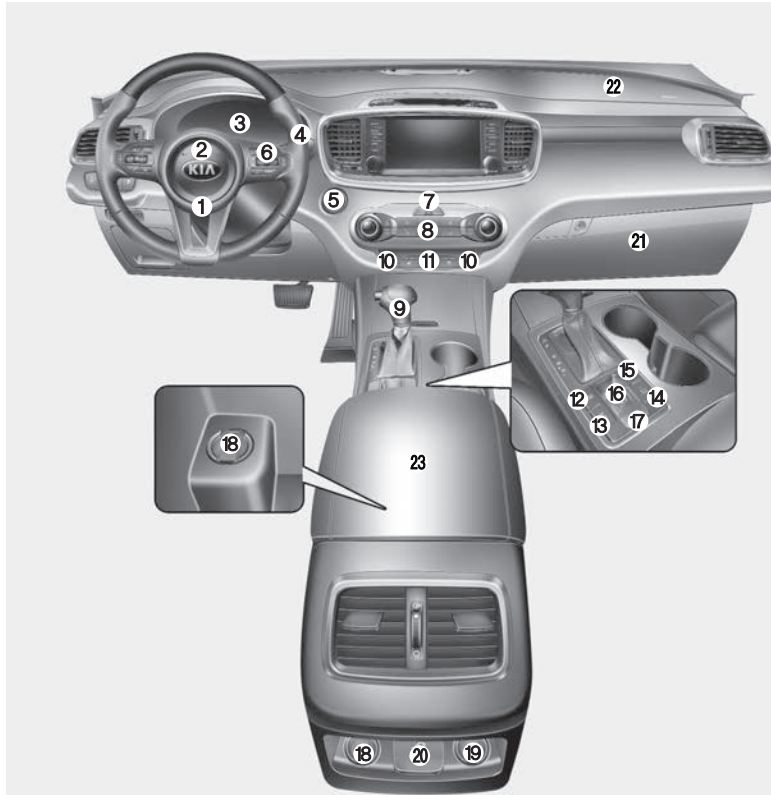

1. Coussin gonflable avant du conducteur.....3-61
2. Klaxon .....4-63
3. Groupe d'instruments .....478
4. Levier des essuie-glace et du lave-glace .....4-131
5. Commutateur d'allumage ou bouton de marche/arrêt du moteur .....5-7, 5-10
6. Régulateur de vitesse/Régulateur de vitesse intelligent perfectionné .....5-50, 5-54
7. Feux de détresse.....6-2
8. Système de climatisation .....4-142, 4-153
9. Levier de vitesses.....5-14
10. Chauffe-siège/ventilation du siège avant.....4-176, 4-177
11. Volant de direction chauffé .....4-62
12. Touche de mode de conduite .....5-71
13. Bouton de VERROUILLAGE AWD .....5-20
14. Systeme de surveillance 360° avec camera ...4-123
15. Touche d'allumage/d'extinction de l'assistance au stationnement arrière .....4-119
16. Touche du frein de stationnement électrique (EPB) .....5-30
17. Touche de MAINTIEN AUTOMATIQUE .....5-37
18. Chargeur USB .....4-181
19. Prise de courant .....4-179
20. Convertisseur CA .....4-180
21. Boîte à gants .....4-172
22. Coussin gonflable avant du passager .....3-61
23. Boîte de rangement de la console centrale ....4-172

\* La forme réelle peut différer de l'illustration.

OUMA014004

## COMPARTIMENT-MOTEUR

### ■ Moteur à essence (Theta II 2,4L) – GDI

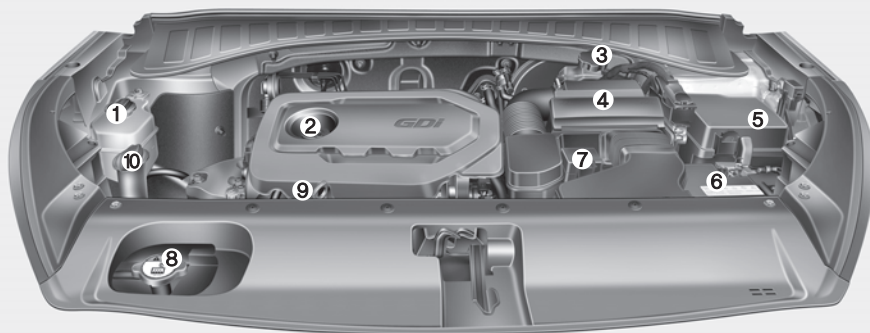

1. Réservoir du liquide de refroidissement du moteur .....7-35
2. Bouchon de remplissage d'huile moteur .....7-34
3. Réservoir du liquide de frein .....7-39
4. Filtre à air .....7-41
5. Boîtier à fusibles .....7-66
6. Borne négative de la batterie .....7-48
7. Borne positive de la batterie .....7-48
8. Bouchon du radiateur .....7-37
9. Jauge d'huile moteur .....7-33
10. Réservoir du liquide de lave-glaces .....7-40

\* Le compartiment-moteur réel du véhicule peut différer de l'illustration.

OUM074100L

■ Moteur à essence (Theta 2,0L) – T-GDI

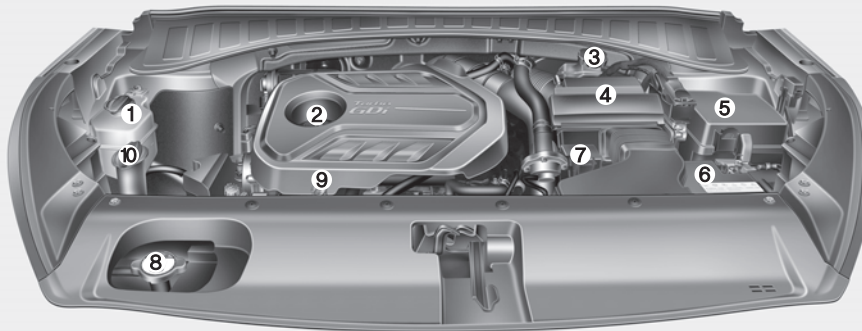

1. Réservoir du liquide de refroidissement du moteur .....7-35
2. Bouchon de remplissage d'huile moteur .....7-34
3. Réservoir du liquide de frein .....7-39
4. Filtre à air .....7-41
5. Boîtier à fusibles .....7-66
6. Borne négative de la batterie .....7-48
7. Borne positive de la batterie .....7-48
8. Bouchon du radiateur .....7-37
9. Jauge d'huile moteur .....7-33
10. Réservoir du liquide de lave-glaces .....7-40

\* Le compartiment-moteur réel du véhicule peut différer de l'illustration.

OUM074115L

### ■ Moteur Essence (Lambda II 3,3L) - GDI

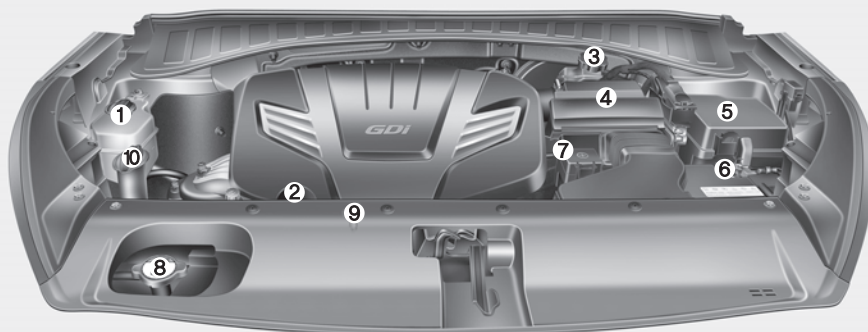

1. Réservoir du liquide de refroidissement .....7-35
2. Bouchon de remplissage d'huile moteur .....7-34
3. Réservoir du liquide de frein .....7-39
4. Filtre à air .....7-41
5. Boîtier à fusibles .....7-66
6. Borne négative de la batterie .....7-48
7. Borne positive de la batterie .....7-48
8. Bouchon du radiateur .....7-37
9. Jauge d'huile moteur .....7-33
10. Réservoir du liquide de lave-glaces .....7-40

\* Le compartiment-moteur réel du véhicule peut différer de l'illustration.

OUMA074001

# Caractéristiques de sécurité de votre véhicule

<b>Sièges</b> . . . . .	3-2	<b>Coussin gonflable - Système de retenue supplémentaire avancé</b> . . . . .	3-48
• Réglage du siège avant - manuel . . . . .	3-5	• Le principe derrière les coussins gonflables . . . . .	3-49
• Réglage du siège avant - électrique . . . . .	3-7	• N'installez pas un appareil de retenue pour enfant sur le siège de passager avant . . . . .	3-51
• Système de mémoire de position du conducteur (siège à réglages électriques) . . . . .	3-9	• Témoin lumineux des coussins gonflables . . . . .	3-51
• Appui-tête (pour le siège avant) . . . . .	3-12	• Éléments et fonctions du SRS . . . . .	3-52
• Poche sur le dossier . . . . .	3-16	• Système de détection d'occupant . . . . .	3-55
• Réglage du siège arrière . . . . .	3-16	• Coussins gonflables du conducteur et du passager . . . . .	3-61
• Appui-tête (pour siège arrière) . . . . .	3-23	• Coussin de sécurité gonflable latéral . . . . .	3-63
<b>Ceintures de sécurité</b> . . . . .	3-27	• Rideau gonflable . . . . .	3-65
• Système de retenue . . . . .	3-27	• Capteurs des coussins gonflables . . . . .	3-67
• Ceinture de sécurité à prétendeur . . . . .	3-34	• Entretien du SRS . . . . .	3-72
• Consignes concernant les ceintures de sécurité . . . . .	3-36	• Étiquette d'avertissement des coussins gonflables . . . . .	3-74
• Soin des ceintures de sécurité . . . . .	3-39		
<b>Appareil de retenue pour enfant</b> . . . . .	3-40		
• Utiliser un appareil de retenue pour enfant . . . . .	3-41		
• Installation d'un siège d'enfant sur le système d'ancrage à longeron . . . . .	3-45		
• Fixer un siège d'enfant aux ancrages inférieurs pour siège d'enfant . . . . .	3-46		

## SIÈGES

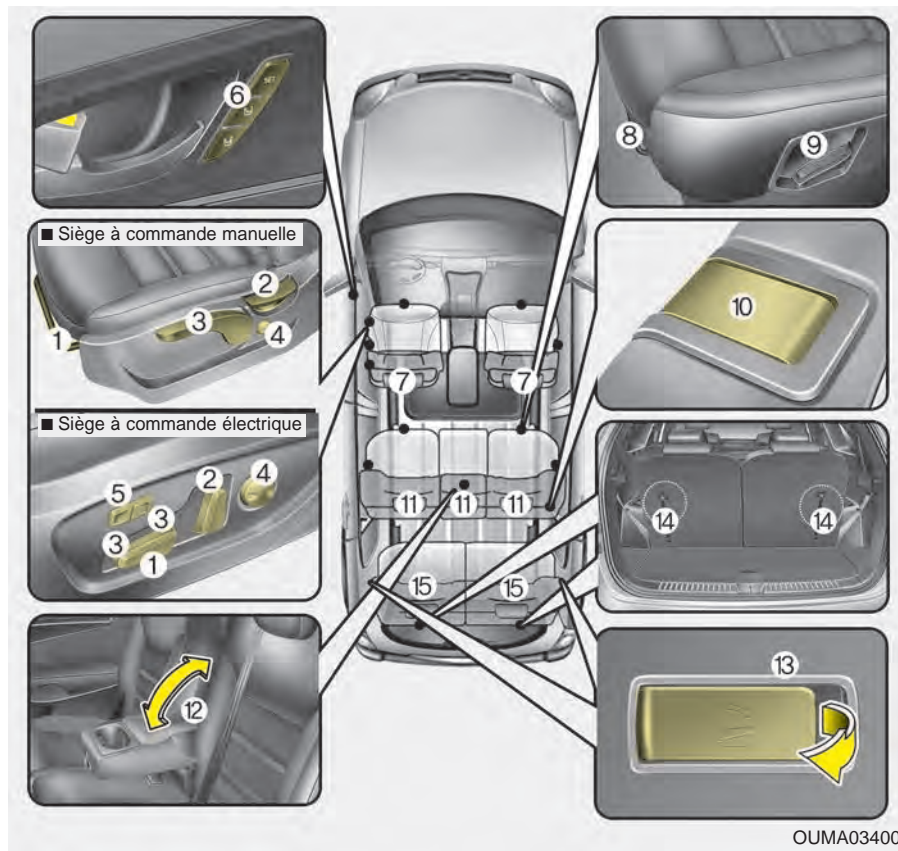

### Siège avant

- (1) Glissement vers l'avant et l'arrière
- (2) Angle du dossier
- (3) Hauteur du coussin de siège
- (4) Soutien lombaire (Siège du conducteur)\*
- (5) Rallonge de coussin (Siège du conducteur)\*
- (6) Système de mémoire de position du conducteur
- (7) Appui-tête

### Siège de 2e rangée

- (8) Glissement vers l'avant et l'arrière
- (9) Dossier inclinable et repliable
- (10) Levier d'avancée du siège\*
- (11) Appui-tête
- (12) Accoudoir
- (13) Rabattable à distance\*

### Siège de 3e rangée\*

- (14) Dossier de siège rabattable
- (15) Appui-tête

OUMA034001

\* : si équipé

**⚠ AVERTISSEMENT**

- Objets lâches

Ne placez rien sous les sièges avant. Les objets lâches au pied du conducteur peuvent nuire à l'opération des pédales et risquer de causer un accident.

**⚠ AVERTISSEMENT**

- Redresser le siège

Ne pas appuyer sur le levier de relâche d'un dossier à réglage manuel sans maintenir et retenir le dossier, faute de quoi le dossier pourrait se relever soudainement et frapper la personne qui le contrôle ou les autres passagers.

**⚠ AVERTISSEMENT**

- Responsabilité du conducteur envers les passagers



Le conducteur doit aviser les passagers qu'ils doivent garder le dossier de leur siège en position relevé quand le véhicule est en mouvement. Si le siège est incliné pendant un accident, les hanches de l'occupant pourraient glisser sous la ceinture de sécurité et appuyer fortement sur l'abdomen vulnérable de l'occupant.

**⚠ AVERTISSEMENT**

- Coussins

Les occupants ne doivent jamais s'asseoir sur des coussins supplémentaires.

Les hanches de l'occupant pourraient glisser sous la partie inférieure de la ceinture de sécurité en cas d'accident ou de freinage brusque.

**⚠ AVERTISSEMENT**

**- Siège du conducteur**

- Ne jamais essayer de régler le siège si le véhicule est en mouvement. Cela pourrait causer la perte de la maîtrise du véhicule.
- Ne rien laisser qui puisse modifier la position normale du dossier. Un objet ne doit pas être placé contre le dossier ou de manière à empêcher le verrouillage adéquat du dossier.
- S'asseoir le plus loin possible du volant, tout en gardant une position de conduite confortable. Il est recommandé de garder une distance de 10 po entre la poitrine et le volant, sinon le coussin gonflable pourrait blesser le conducteur en cas d'accident.

**⚠ AVERTISSEMENT**

**- Dossiers arrière**

Toujours verrouiller le dossier du siège arrière avant de conduire. Faute de quoi, les passagers ou des objets pourraient être propulsés vers l'avant et provoquer des blessures.

**⚠ AVERTISSEMENT**

**- Bagages et chargement**

En empilant des bagages ou du chargement dans l'espace de chargement, ne pas dépasser la hauteur des dossiers du siège arrière. Autrement, le chargement pourrait heurter ou blesser un passager en cas d'accident. Si les objets transportés sont hauts, lourds ou qu'ils doivent être empilés, les attacher de façon sécuritaire dans l'espace de chargement.

**⚠ AVERTISSEMENT**

**- Aire à bagages**

En aucune circonstance devriez-vous laisser des personnes voyager dans l'aire à bagages. L'aire à bagages est réservée au transport des bagages.

**⚠ AVERTISSEMENT**

**- Mouvement inattendu du siège**

Après le réglage manuel du siège, toujours vérifier s'il est bien verrouillé en essayant de le bouger vers l'avant et vers l'arrière. Si le siège n'est pas bien verrouillé, il pourrait se déplacer soudainement et causer la perte de la maîtrise du véhicule.

**⚠ AVERTISSEMENT**

**- Réglage du siège**

- Ne pas régler la position du siège avec la ceinture de sécurité bouclée. Avancer le siège pourrait causer une forte pression sur l'abdomen.
- Ne pas placer la main près des mécanismes du siège pendant le réglage du siège. On pourrait s'y coincer la main.

**⚠ AVERTISSEMENT**

**- Petit objet**

User d'extrême prudence en ramassant les objets glissés sous le siège ou entre le siège et la console centrale. On pourrait se couper les mains ou se blesser à cause des rebords coupants du mécanisme du siège.

**Réglage du siège avant - manuel**

*Glissement vers l'avant ou l'arrière*

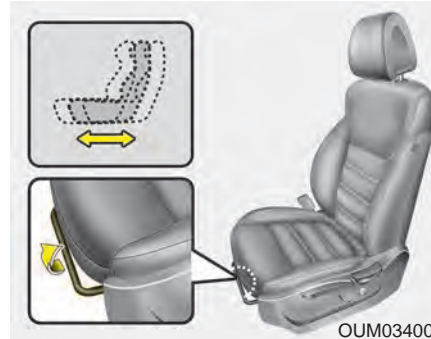

Pour avancer ou reculer le siège :

1. Soulevez et retenez le levier de glissement du siège.
2. Faites glisser le siège à la position désirée.
3. Relâchez la barre et assurez-vous que le siège est ancré en position.

Ajustez le siège avant de conduire. Assurez-vous qu'il est bien enclenché en position en essayant de le faire bouger vers l'avant et l'arrière sans utiliser le levier. Si le siège se déplace, il n'est pas bien enclenché.

### Angle du dossier

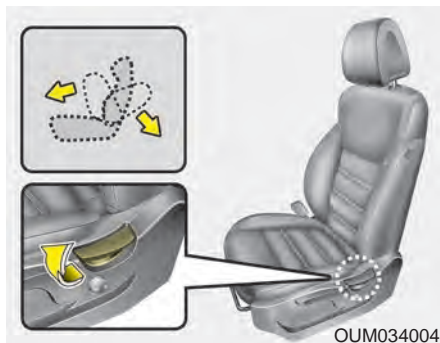

Pour incliner le dossier :

1. Penchez-vous légèrement vers l'avant et soulevez le levier d'inclinaison du dossier.
2. Appuyez-vous lentement contre le dossier pour en ajuster la position.
3. Relâchez le levier et assurez-vous que le dossier s'enclenche en position. (Le levier DOIT retourner à sa position d'origine pour que le dossier se bloque en position.)

### Hauteur du siège (si équipé)

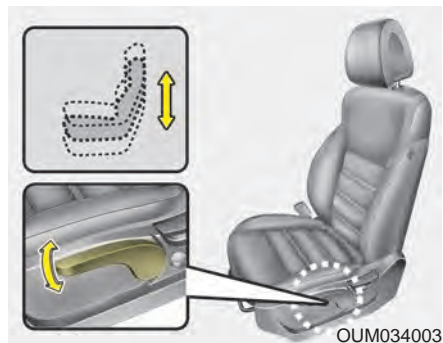

Pour modifier la hauteur du siège, actionnez le levier vers le haut ou le bas.

- Pour abaisser le siège, abaissez le levier à plusieurs reprises.
- Pour soulever le siège, soulevez le levier à plusieurs reprises.

### Soutien lombaire (si équipé)

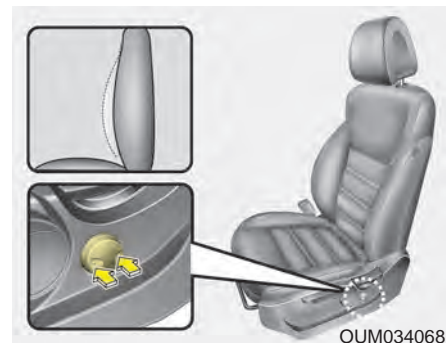

Le soutien lombaire peut s'ajuster en appuyant sur le commutateur de soutien lombaire qui se trouve sur le côté du siège.

1. Appuyer sur la partie avant du commutateur pour accroître le soutien ou sur la partie arrière pour le diminuer.
2. Relâcher le commutateur lorsqu'il a atteint la position désirée.

## Réglage du siège avant - électrique (si équipé)

Le siège avant peut s'ajuster à l'aide du bouton de commande sur le côté extérieur du coussin du siège. Ajustez le siège à la bonne position avant de prendre la route, afin de pouvoir bien contrôler le volant, les pédales et les commutateurs au tableau de bord.

### **⚠ AVERTISSEMENT**

**- Enfants sans surveillance**

**Ne jamais laisser des enfants sans surveillance dans le véhicule. Les enfants pourraient actionner les commandes du véhicule et se blesser.**



### **MISE EN GARDE**

**- Réglages électriques du siège**

*Les commandes de réglages du siège fonctionnent à l'aide d'un moteur électrique.*

*Une utilisation excessive peut endommager l'équipement électrique.*



### **MISE EN GARDE**

**- Réglages électriques du siège**

*Ne pas actionner deux commutateurs électriques (ou plus) en même temps lors du réglage du siège. Cela pourrait endommager le moteur électrique ou les composants électriques.*

En opération, le siège à commande électrique consomme beaucoup de courant. Afin d'éviter de drainer la batterie inutilement, n'ajustez pas le siège à commande électrique plus que nécessaire, quand le moteur est éteint.

## Position avancée ou reculée

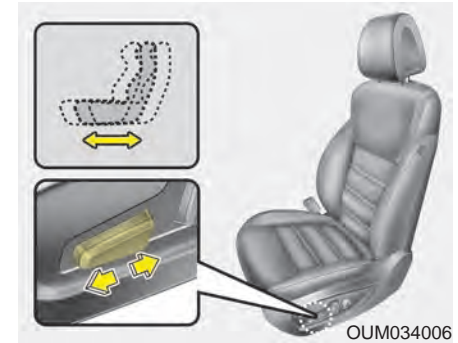

Poussez le bouton vers l'avant ou l'arrière pour placer le siège à la position voulue. Relâchez le bouton une fois le siège à la bonne position.

### Rallonge du coussin (pour le siège du conducteur, si équipé)

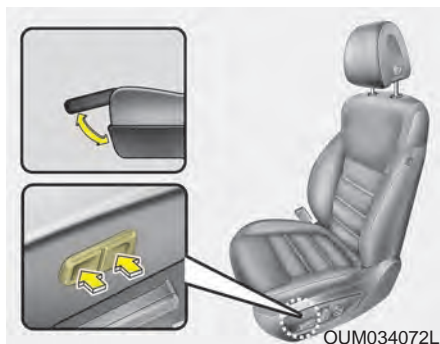

Pour relever la rallonge du coussin, appuyer sur la portion avant du commutateur. Pour abaisser la rallonge du coussin, appuyer sur la portion arrière du commutateur. Relâcher le commutateur lorsqu'il a atteint la position désirée.

### Angle du dossier

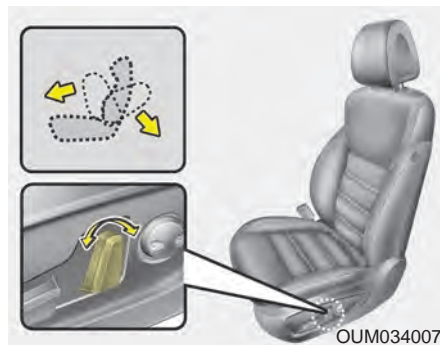

Poussez le bouton vers l'avant ou l'arrière pour amener le dossier à l'angle voulu. Relâchez le bouton une fois le dossier à la bonne position.

### Hauteur du coussin (si équipé)

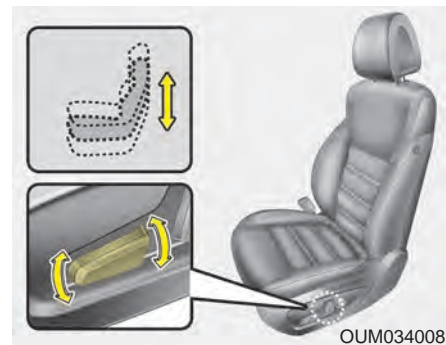

Utilisez l'avant du bouton pour soulever ou abaisser la partie avant du coussin du siège. Utilisez l'arrière du bouton pour soulever ou abaisser la partie arrière du coussin du siège. Relâchez le bouton une fois le coussin à la bonne position.

### Soutien lombaire (siège du conducteur)

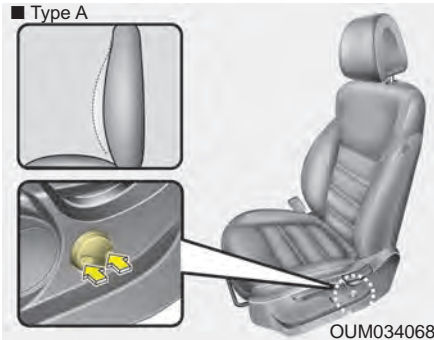

Le support lombaire peut être ajusté en appuyant sur le commutateur du support lombaire sur le flanc du siège du conducteur.

#### Type A

1. Appuyez sur l'avant du commutateur pour augmenter le support l'arrière pour réduire le support.
2. Relâcher le commutateur lorsqu'il a atteint la position désirée.

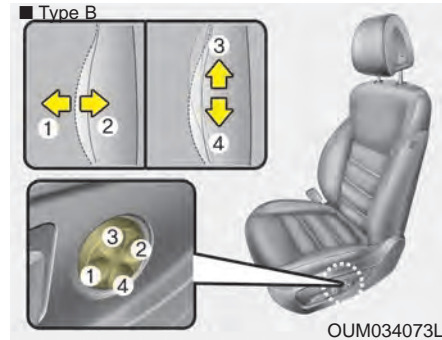

#### Type B

1. Appuyez sur l'avant du commutateur (1) pour augmenter le support l'arrière (2) pour réduire le support.
2. Vous pouvez relever ou abaisser le support en appuyant sur le commutateur (3) ou (4).
3. Relâcher le commutateur lorsqu'il a atteint la position désirée.

### Système de mémoire de position du conducteur (si équipé, siège à réglages électriques)

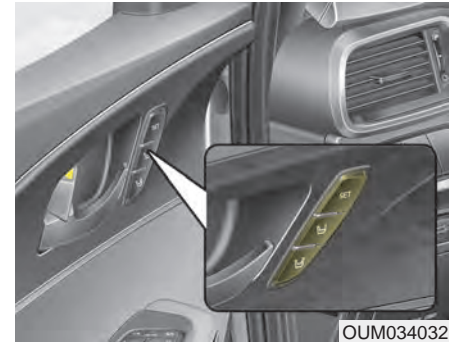

La mémorisation de la position du siège du conducteur permet de sauvegarder et de restituer la position mémorisée du siège du conducteur et des rétroviseurs, en appuyant simplement sur un bouton. En sauvegardant les positions désirées dans la mémoire, différents conducteurs peuvent repositionner le siège du conducteur, en fonction de leurs préférences de conduite.

Si la batterie est déconnectée, il faudra sauvegarder de nouveau la position désirée du siège dans la mémoire.

### **⚠ AVERTISSEMENT**

**Ne tentez jamais d'utiliser le système de mémoire de position du conducteur pendant que le véhicule roule.**

**Cela pourrait occasionner une perte de maîtrise du volant, pouvant entraîner ou des blessures corporelles graves, voire mortelles.**

### ***Mise en mémoire des positions à l'aide des boutons sur la porte***

#### **Mise en mémoire des positions du siège du conducteur**

1. Placer le levier de vitesses à la position P alors que le bouton Engine Start/Stop est activé ou que le commutateur d'allumage à « ON » (activé).
2. Régler confortablement la position du siège du conducteur et des rétroviseurs.
3. Appuyez sur le bouton " SET " sur le tableau de bord. Le système émet un bip.
4. Appuyez sur l'un des boutons de mémoire (1 ou 2) en 5 secondes après avoir appuyé sur le bouton " SET ". Le système émet deux bips lorsque la mise en mémoire a réussi.

Lors du rappel d'un ajustement mémorisé quand vous êtes assis dans le véhicule, vous pourriez être surpris par le réglage choisi si la mémoire a été utilisée par quelqu'un d'autre. Dans pareil cas, poussez immédiatement le bouton de contrôle de la position du siège dans la direction désirée afin d'arrêter le déplacement indésiré.

### Restituer une position mémorisée

1. Placer le levier de vitesses à la position P alors que le bouton Engine Start Stop est activé ou que le commutateur d'allumage à « ON » (activé).
2. Pour restituer une position mémorisée, appuyer sur le bouton correspondant à la position désirée (1 ou 2). Un carillon se fera entendre et le siège du conducteur se placera automatiquement dans la position mémorisée.

Si une commande de réglage du siège du conducteur est actionnée pendant que le siège est en train de reprendre la position mémorisée, le mouvement automatique s'arrêtera, et le siège se déplacera dans la direction indiquée par la commande de réglage.

### Fonction " accès facile " (si équipé)

Cette fonction actionne automatiquement le siège du conducteur dans les cas suivants :

- Si le véhicule n'est pas muni de la clé SMART
  - Cela aura pour effet de déplacer le siège du conducteur vers l'arrière au moment de retirer la clé de contact.
  - Le siège du conducteur se déplacera automatiquement vers l'avant quand on insère la clé dans l'allumage.
- Si le véhicule est muni de la clé SMART
  - Cela aura pour effet de déplacer le siège du conducteur vers l'arrière au moment de placer le bouton Engine Start Stop (mise en marche/arrêt du moteur) à la position DÉACTIVÉ.
  - Le siège du conducteur se déplacera automatiquement vers l'avant quand on met le commutateur de démarrage/ d'arrêt du moteur sur ACC ou START.

Il est possible de désactiver ou de réactiver cette caractéristique. Se reporter à « Réglages de l'utilisateur » au chapitre 4.

### Appui-tête (pour le siège avant)

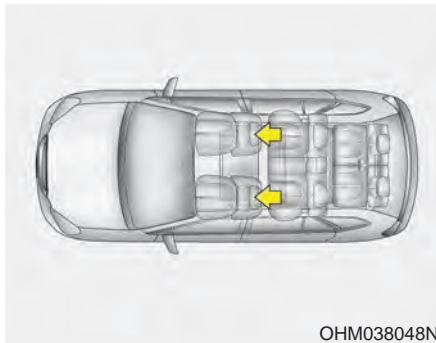

Les sièges du conducteur et du passager avant sont munis d'appui-tête, pour la sécurité et le confort des occupants.

Non seulement l'appui-tête ajoute-t-il au confort du conducteur et du passager avant, mais il aide aussi à protéger la tête et la nuque en cas de collision.

Afin d'assurer une efficacité maximale en cas d'accident, l'appui-tête devrait être ajusté de façon à ce que le centre de l'appui-tête se trouve à la hauteur du centre de gravité de la tête de l'occupant. En général, le centre de gravité de la tête de la plupart des gens est la même que la hauteur des yeux.

Ajustez aussi l'appui-tête aussi près que possible de votre tête. Pour cette raison, l'utilisation d'un coussin qui éloigne le corps du dossier n'est pas recommandée.

#### **⚠ AVERTISSEMENT**

**- Démontage et réglage de l'appui-tête**

- **Ne pas conduire le véhicule si les appui-têtes ne sont pas en place. Ils aident à prévenir des blessures cervicales et crâniennes en cas d'accident.**
- **Ne pas régler la hauteur de l'appui-tête si le véhicule est en mouvement. Le conducteur pourrait perdre la maîtrise du véhicule.**

### Réglage de la hauteur

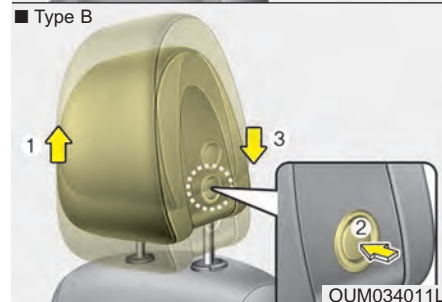
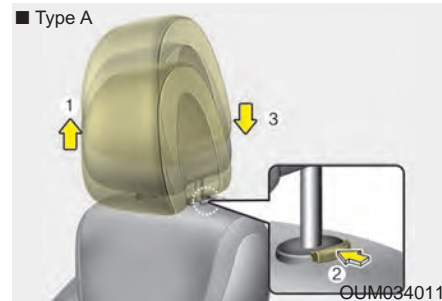

Pour soulever l'appui-tête, tirez-le à la position voulue (1). Pour l'abaisser, tenez le bouton de déverrouillage (2) enfoncé et abaissez l'appui-tête à la position voulue (3).

## Ajustement vers l'avant et l'arrière

### ■ Type A

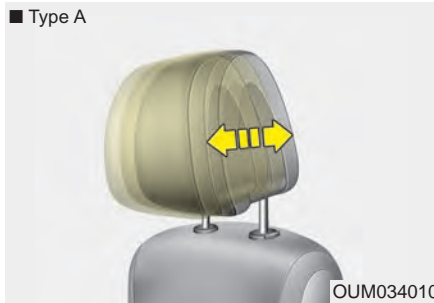

### ■ Type B

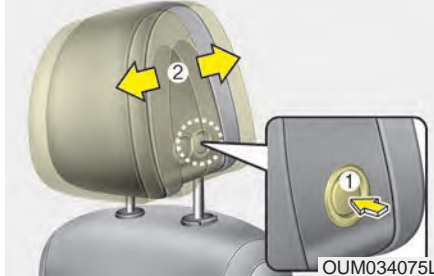

Pour ajuster l'appuie-tête vers l'avant, tirer l'appuie-tête vers l'avant pour le positionner à l'une des 4 positions de réglage. Ajuster l'appuie-tête de façon à bien soutenir la tête et le cou.

### Type A

Rabattre complètement l'appuie-tête vers l'avant, puis le relâcher.

### Type B

Appuyer, sans le relâcher, le bouton de relâche (1), et régler l'appuie-tête à la position désirée.

Ajuster l'appuie-tête de façon à bien soutenir la tête et le cou.

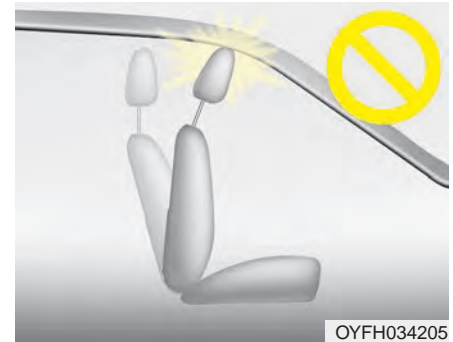

### ⚠ MISE EN GARDE

*Si l'on rabat le dossier de siège vers l'avant alors que l'appuie-tête et le coussin de siège sont levés, l'appuie-tête risque d'entrer en contact avec le pare-soleil ou d'autres parties du véhicule.*

## Retrait et réinstallation

### ■ Type A

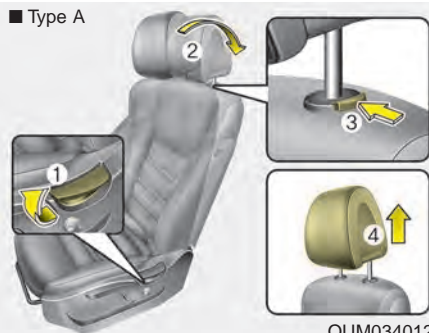

### ■ Type B

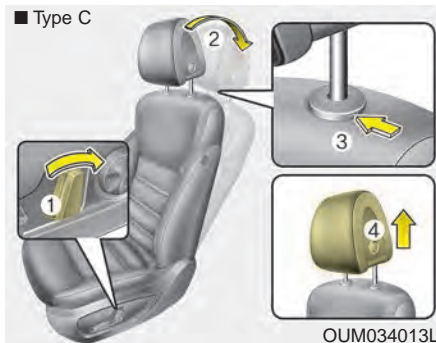
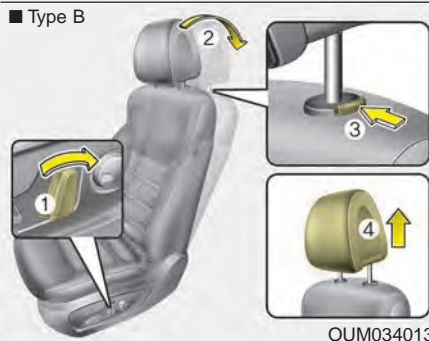

Pour enlever l'appuie-tête :

1. Abaissez le dossier (2) à l'aide du levier ou du commutateur d'inclinaison (1).
2. Soulevez l'appuie-tête au maximum.
3. Appuyer sur le bouton de relâche de l'appuie-tête (3) ou appuyer sur le bouton de relâche à l'aide de l'outil fin (3) (pour les appuie-têtes de type C) tout en tirant l'appuie-tête vers le haut (4).

## **⚠ AVERTISSEMENT**

Ne laissez JAMAIS quelqu'un s'asseoir sur un siège sans appuie-tête.

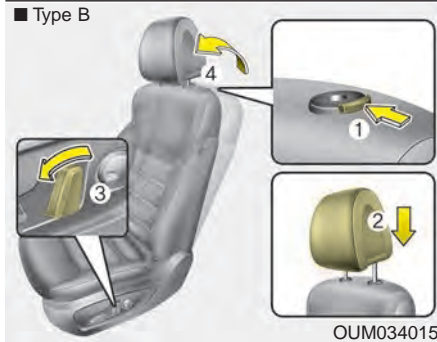
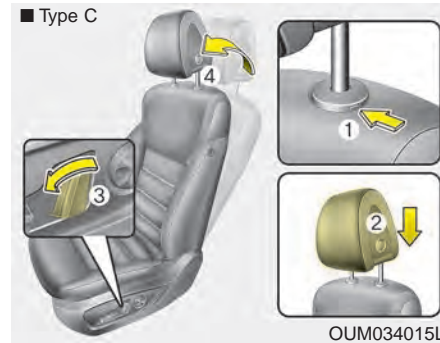
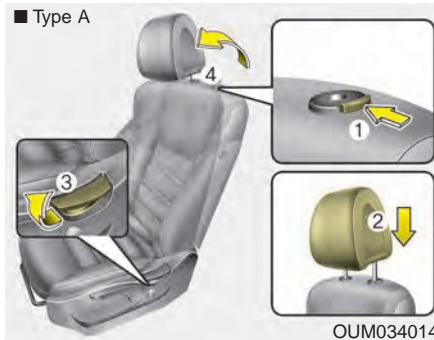

Pour réinstaller l'appuie-tête :

1. Positionner les tiges de l'appuie-tête (2) dans les trous, tout en appuyant sur le bouton de relâche (1) ou en appuyant sur le bouton de relâche à l'aide de l'outil fin (1).
2. Abaissez le dossier (4) à l'aide du levier ou du commutateur d'inclinaison (3).
3. Ajustez l'appuie-tête à la hauteur appropriée.

**⚠ AVERTISSEMENT**  
 - Installation des appuie-tête  
 Pour réduire le risque de blessures crâniennes ou cervicales, toujours s'assurer que l'appuie-tête est verrouillé en place et toujours l'ajuster correctement après l'installation.

### Poche sur le dossier (si équipé)

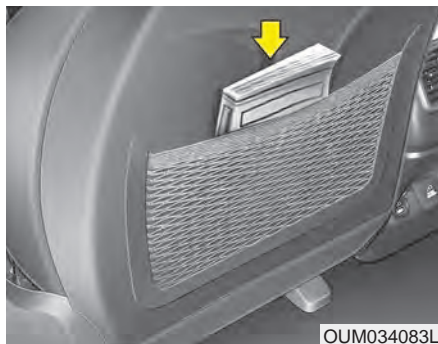

La pochette du dossier se trouve sur l'arrière des dossiers des sièges du passager avant et du conducteur.

#### **⚠ AVERTISSEMENT** - Poches sur les dossiers

**Ne placez aucun objet lourd ou tranchant dans les poches. S'il y a un accident, il pourrait devenir un projectile et blesser les passagers.**

### Réglage du siège arrière

*Vers l'avant et vers l'arrière  
(siège de 2e rangée)*

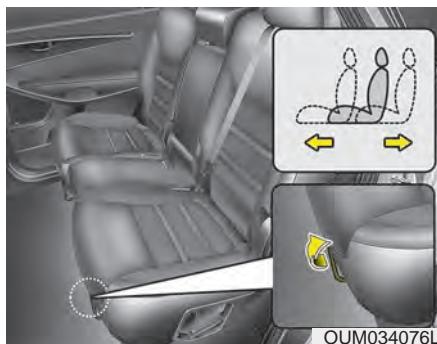

Pour avancer ou reculer le siège :

1. Tenez le levier de glissement du siège soulevé.
2. Faites glisser le siège à la position désirée.
3. Relâchez la barre et assurez-vous que le siège est ancré en position.

Ajustez le siège avant de conduire. Assurez-vous qu'il est bien enclenché en position en essayant de le faire bouger vers l'avant et l'arrière sans utiliser le levier. Si le siège se déplace, il n'est pas bien enclenché.

**Angle du dossier  
(siège de 2e rangée)**



Pour incliner le dossier :

1. Tirez le levier (siège extérieur de la 2e rangée) ou la sangle (siège central de la 2e ou 3e rangée) d'inclinaison du dossier.
2. Appuyez-vous lentement contre le dossier pour en ajuster la position.
3. Relâchez le levier ou la sangle et assurez-vous que le dossier s'enclenche en position. (Le levier DOIT retourner à sa position d'origine pour que le dossier se bloque en position.)

**Avancée du siège  
(Siège latéral du passager de 2e rangée, si équipé)**

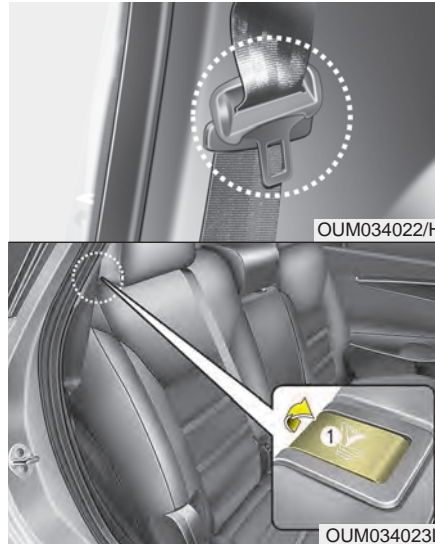

Pour pouvoir entrer ou sortir du siège de la 3e rangée,

1. Faire passer le ruban de la ceinture par l'attache de la ceinture arrière. Cela fait, bloquer le ruban en le tirant vers le haut.
2. Tirer sur le levier d'accès (1), situé sur le dossier du siège de 2e rangée.

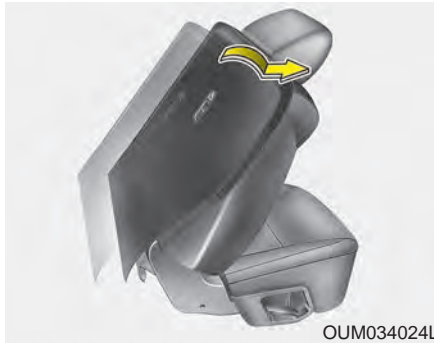

OUM034024L

3. Rabattre les dossiers du siège de la 2e rangée, puis pousser le siège vers l'avant, le plus loin possible.

Après être entré ou sorti, glisser le siège de la 2e rangée le plus loin possible vers l'arrière et tirer solidement vers l'arrière sur le dossier du siège jusqu'à ce qu'il s'enclenche en position.

### **⚠ AVERTISSEMENT**

**Ne jamais tenter d'ajuster le siège de 2e rangée alors que le véhicule est en mouvement ou si le siège est occupé, puisque celui-ci pourrait se déplacer brusquement et venir blesser le passager qui occupe le siège.**

### ***Rabattre le dossier arrière***

Les dossiers arrière peuvent être rabattus pour faciliter le transport de longs articles ou augmenter le volume du coffre.

### **⚠ AVERTISSEMENT**

**- Objets**

**Les objets transportés sur le dossier replié du siège ne devraient pas dépasser de la partie supérieure des dossiers des sièges avant. Cela pourrait permettre à la cargaison de glisser vers l'avant, entraînant ainsi des blessures ou des dommages lors d'un arrêt brusque.**

### ■ Siège de 2e rangée

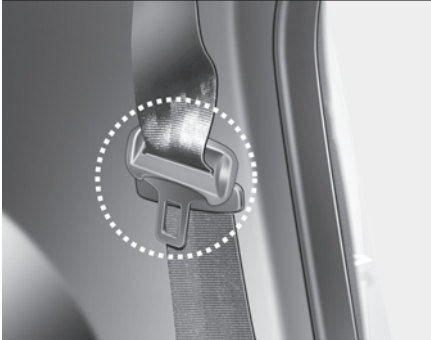
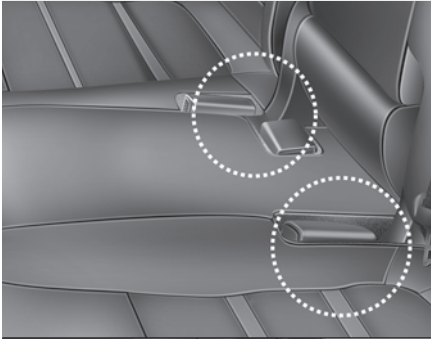

OUM034036/OUM034022

### ■ Siège de 3e rangée (si équipé)

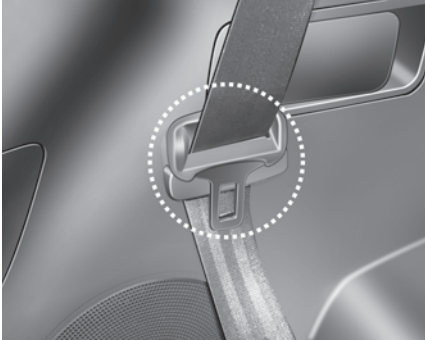
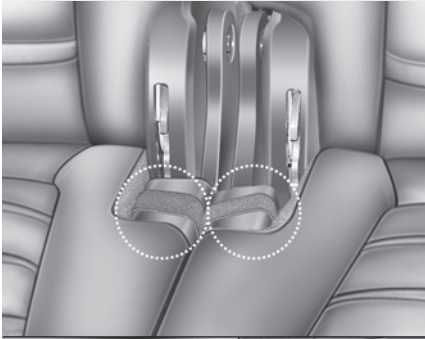

OUM034037/OUM034035

### Pour rabattre le dossier du siège arrière

1. Placez la boucle de la ceinture du siège arrière dans la poche entre le dossier et le coussin arrière, puis insérez la ceinture du siège arrière dans le guide pour éviter d'endommager la ceinture.
2. Réglez le dossier du siège avant selon la verticale et, si nécessaire, faites glisser le siège avant vers l'avant.
3. Abaissez les appui-têtes arrière à la position la plus basse.  
Éteindre le chauffe-siège (si le véhicule en est équipé) lorsqu'on rabat le dossier du siège de 2e rangée.

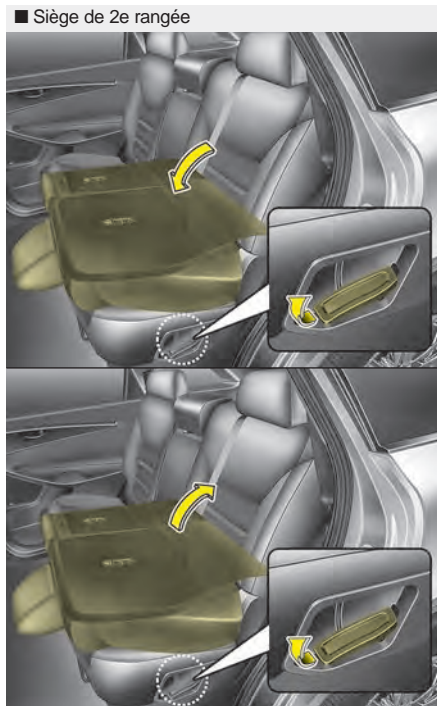

OUM034025L/OUM034026L

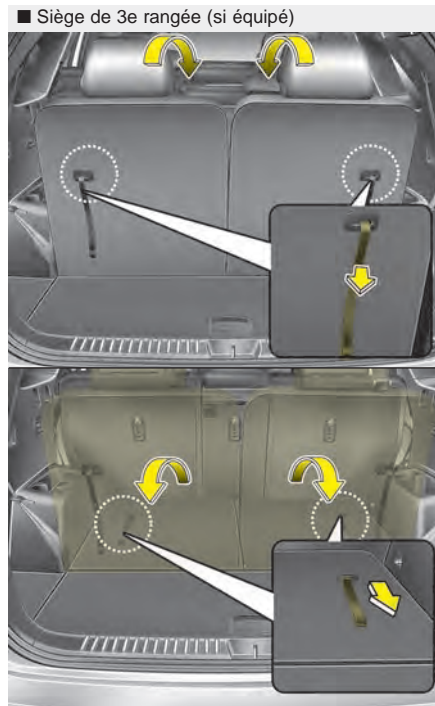

OUMA034027/OUMA034028

4. Tirer sur le levier du siège rabattable ou sur la sangle et rabattre ensuite le siège vers l'avant du véhicule. Lorsqu'on ramène le dossier du siège à la verticale, toujours s'assurer de le verrouiller en position en appuyant sur sa partie supérieure.

5. Pour utiliser le siège arrière, soulever et tirer le dossier vers l'arrière en tirant sur le levier ou la sangle du siège rabattable.

Tirer solidement sur le dossier du siège jusqu'à ce qu'il s'enclenche en position.

S'assurer que le dossier du siège est verrouillé en position.

6. Ramener la ceinture de sécurité arrière à la position correcte.

**Rabattre le siège de 2e rangée  
(de l'extérieur, si équipé)**

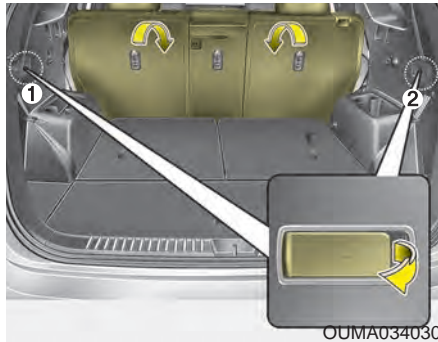

OUMA034030

Tirer vers vous le levier de rabattage du dossier du siège de la 2e rangée. Le dossier du siège de la 2e rangée se rabattra.

En tirant le levier de gauche (1) vers l'extérieur, le dossier du siège de gauche et le dossier du siège central se rabattront.

En tirant le levier de droite (2) vers l'extérieur, le dossier du siège de droite se rabattra.

**⚠ AVERTISSEMENT**

**- Pliage du siège arrière**

Ne pas rabattre les sièges arrière (de la 2e ou de la 3e rangée) si des passagers, des animaux familiers ou des bagages les occupent.

Il peut entraîner des blessures ou des dommages au niveau des passagers, des animaux domestiques et des bagages.

**Pour rabattre le dossier du siège  
central arrière  
(pour le siège de la 2e rangée)**

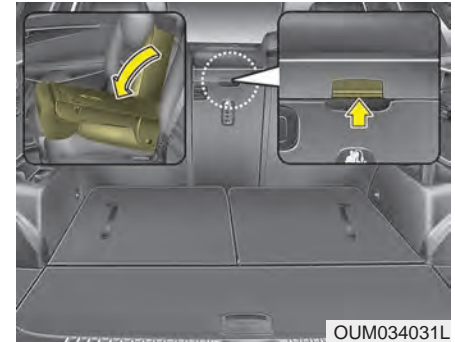

OUM034031L

1. Abaisser les appuie-tête arrière à la position la moins élevée.
2. Pousser le levier du siège rabattable central vers le haut et rabattre ensuite le siège vers l'avant du véhicule.

Lorsqu'on ramène le dossier du siège à la verticale, toujours s'assurer de le verrouiller en position en appuyant sur sa partie supérieure.

Ne pas oublier de replacer les ceintures de sécurité dans leur position correcte. Acheminer la ceinture dans les guides de ceinture arrière empêchera la ceinture de se prendre derrière ou sous le siège.

### **AVERTISSEMENT**

- Pliage du siège central  
arrière de deuxième rangée

- Ne pas plier le siège central de la 2e rangée si les sièges de la 3e rangée sont occupés, puisqu'il peut en résulter des blessures au niveau des occupants si le siège venait à se déplacer lors d'une collision. S'il y a des occupants dans les sièges de la 3e rangée, placer le siège central de la 2e rangée en position verticale et verrouillée.

(suite)

(suite)

- Le dossier du siège de la 2e rangée ne se verrouille pas en position lorsqu'il est plié vers l'avant du véhicule. Si on utilise la fonction de dossier rabattable du siège arrière central de la 2e rangée pour transporter de longs objets, on recommande de retenir ces objets pour éviter qu'ils ne soient propulsés à l'intérieur du véhicule en cas de collision, blessant ainsi les occupants du véhicule.



### **MISE EN GARDE**

- Endommager les boucles de ceinture de sécurité arrière

*Quand vous rabattez le dossier du siège arrière (2e et/ou 3e rangée), insérez la boucle de la ceinture de sécurité dans la pochette entre le dossier et le coussin du siège. La boucle sera ainsi protégée des dommages par le dossier.*



### **AVERTISSEMENT**

- Bagages

Ne placez aucun objet sur les sièges arrière (2e et 3e rangées) car on ne peut pas les attacher solidement et ils pourraient frapper les personnes assises sur les sièges avant lors d'une collision.

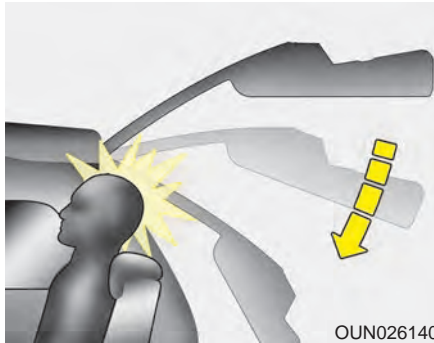

**⚠ AVERTISSEMENT**  
- Siège de 3e rangée

Les occupants de la 3e rangée devraient toujours s'asseoir au centre du coussin du siège afin que leur tête soit protégée par l'appui-tête.

Autrement, le hayon peut frapper la tête de l'occupant et causer des blessures.

**Accoudoir (siège de 2e rangée)**

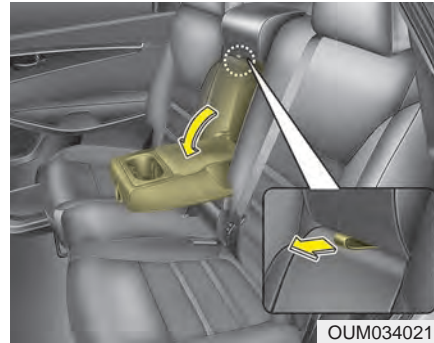

Pour utiliser l'accoudoir, le tirer vers l'avant pour le détacher du dossier.

**Appui-tête (pour siège arrière)**

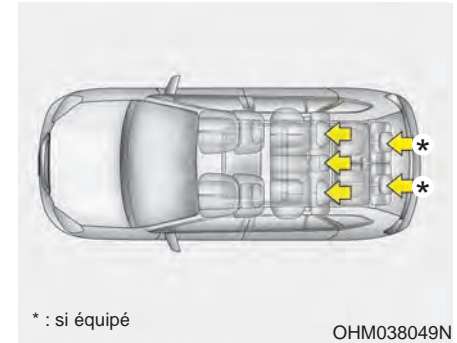

\* : si équipé

OHM038049N

Le ou les sièges arrière sont munis d'appuis-têtes à toutes les places afin d'assurer le confort et la sécurité des occupants.

Les appuie-têtes offrent non seulement un confort supplémentaire aux passagers, mais aident également à protéger leur tête et leur cou en cas de collision.

Afin d'assurer une efficacité maximale en cas d'accident, l'appui-tête devrait être ajusté de façon à ce que le centre de l'appui-tête se trouve à la hauteur du centre de gravité de la tête de l'occupant.

En général, le centre de gravité de la tête de la plupart des gens est la même que la hauteur des yeux.

Ajustez aussi l'appui-tête aussi près que possible de votre tête. Pour cette raison, l'utilisation d'un coussin qui éloigne le corps du dossier n'est pas recommandée.

### *Réglage de la hauteur vers le haut et vers le bas (pour les sièges de la 2e rangée)*

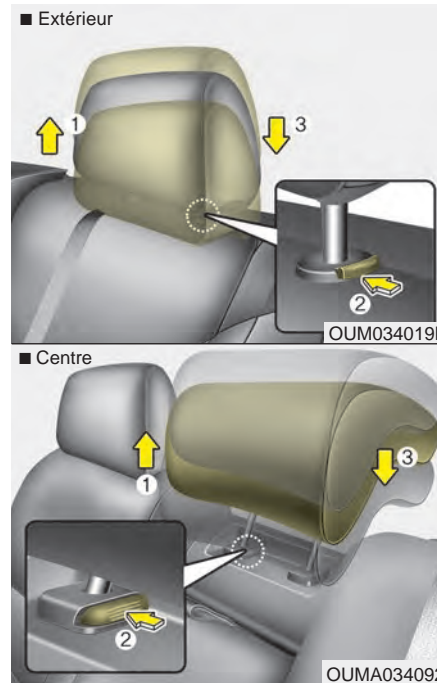

Pour lever l'appui-tête :

1. Le soulever à la position désirée (1).

Pour baisser l'appui-tête :

1. Maintenir enfoncé le bouton de dégagement (2) sur le support de l'appui-tête.
2. Abaisser l'appui-tête à la position désirée (3).

**Retrait et réinstallation  
(pour les sièges de la 2e rangée)**

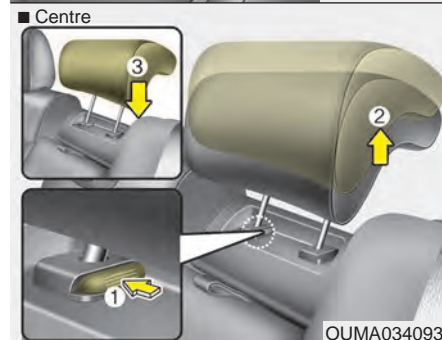
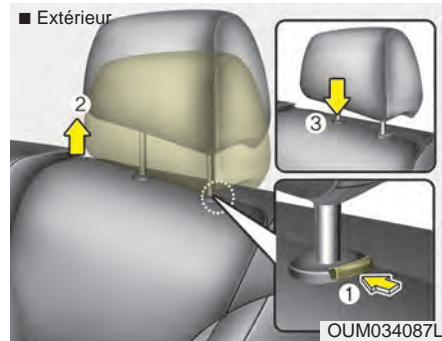

Pour déposer l'appuie-tête :

1. Le soulever au maximum et appuyer ensuite sur le bouton de dégagement (1) tout en tirant l'appuie-tête vers le haut (2).

Pour réinstaller l'appuie-tête :

1. Placer les tiges de l'appuie-tête (3) dans les orifices tout en appuyant sur le bouton de dégagement (1).
2. L'ajuster à la hauteur appropriée.

**⚠ AVERTISSEMENT**

- **Assurez-vous qu'une fois ajusté, l'appuie-tête se bloque en position afin de bien protéger l'occupant.**
  - **Après avoir installé l'appuie-tête, s'assurer qu'il est installé dans la bonne direction.**
- Un appuie-tête installé à l'envers pourrait avoir pour effet d'accroître les blessures attribuables à un coup de fouet cervical lors d'un choc arrière.**

### Appui-tête de 3e rangée (si équipé)

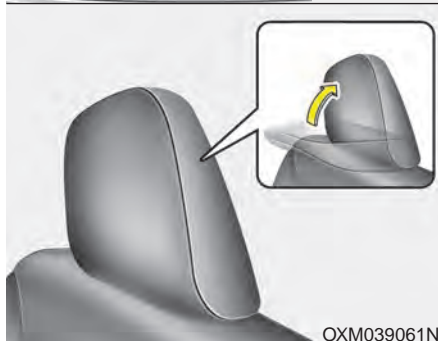
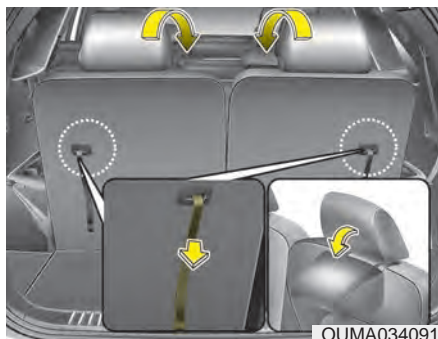

L'appui-tête se rabat automatiquement lorsqu'on rabat le dossier du siège.

Pour rabattre manuellement l'appui-tête :

Tirer sur la courroie.

Pour redresser l'appui-tête :

Redresser l'appui-tête manuellement

Assurez-vous toujours que l'appui-tête est bien enclenché quand vous relevez le dossier.

## CEINTURES DE SÉCURITÉ

### Système de retenue

- Pour une protection maximale du système de retenue, les ceintures doivent toujours être bouclées lorsque le véhicule est en mouvement. L'épaulière doit passer sur le milieu de l'épaule, et sur la clavicule.
- Ne jamais permettre aux enfants d'occuper le siège du passager avant. Voir la section sur le système de retenue pour les enfants pour plus de détails.

**⚠ AVERTISSEMENT**  
- Ceinture de sécurité  
tordue

Assurez-vous que votre ceinture de sécurité n'est pas tordue quand vous la portez. Une ceinture de sécurité tordue pourrait ne pas bien vous protéger en cas d'accident et même causer des coupures.

**⚠ AVERTISSEMENT**  
- Ceinture de sécurité à  
épaulière

- **Ne jamais porter la ceinture à épaulière sous le bras ou derrière le dos. Si la ceinture à épaulière est mal positionnée, elle ne peut pas protéger en cas d'accident.**
- **Toujours porter la ceinture d'épaule et la ceinture de hanches.**

**⚠ AVERTISSEMENT**  
- Ceinture de sécurité  
endommagée

Remplacer l'ensemble de la ceinture de sécurité si une partie du tissu ou des pièces sont endommagées. Il n'est pas certain qu'une ceinture de sécurité endommagée pourra protéger en cas d'accident.

Les ceintures de sécurité ont été conçues pour reposer sur la structure osseuse du corps et celles-ci doivent être portées basses en travers de la partie avant du pelvis, ou du pelvis, de la poitrine et des épaules, le cas échéant; on doit éviter de porter la ceinture sous-abdominale en travers de l'abdomen.

Les ceintures de sécurité doivent être resserrées autant que possible, tout en étant confortables, afin de pouvoir offrir la protection pour laquelle elles ont été conçue.

Une ceinture desserrée réduit la protection de l'occupant de façon significative.

On doit prendre garde d'éviter de contaminer la sangle de polis, d'huiles et de produits chimiques, particulièrement l'acide de batterie. Le nettoyage peut s'effectuer en toute sécurité à l'aide d'eau et de savon doux. La ceinture doit être remplacée si la sangle devient effilochée, contaminée ou endommagée.

- L'utilisateur doit éviter d'effectuer tout ajout ou modification qui empêcherait les dispositifs de réglage de la ceinture de sécurité de fonctionner afin d'éliminer le jeu, ou qui empêcherait le réglage de la ceinture de sécurité pour éliminer le jeu.
- Quand vous bouclez la ceinture de sécurité, assurez-vous de ne pas l'attacher dans la boucle d'un autre siège. Ceci peut être très dangereux et la ceinture pourra ne pas bien vous protéger.
- Ne débouclez pas la ceinture de sécurité et ne la bouclez et débouclez de façon répétitive pendant que vous conduisez. Vous risqueriez de perdre le contrôle et d'avoir un accident qui pourrait causer la mort, des blessures graves ou des dommages à la propriété.
- Quand vous bouclez la ceinture de sécurité, assurez-vous qu'elle ne passe pas par-dessus des objets durs ou fragiles.

**⚠ AVERTISSEMENT**  
**- Boucle de ceinture de sécurité**

**Assurez-vous qu'aucun objet (gomme, miettes, pièces de monnaie) n'obstrue le fonctionnement de la boucle. Ces objets pourraient empêcher le bouclage adéquat de la ceinture.**

***Avertissement concernant les ceintures de sécurité (pour le siège du conducteur)***



Le témoin de ceinture de sécurité du siège conducteur et la sonnerie s'activeront de la façon décrite dans le tableau suivant au moment de placer le commutateur d'allumage à la position « ON » (activé).

Conditions		Séquence d'avertissement	
Ceinture de sécurité	Vitesse du véhicule	Témoin-clignotement	Carillon-son
Débouclée		6 secondes	
Bouclée		6 secondes	Rien
Bouclée → Débouclée	Moins de 5 km/h (3 mi/h)	6 secondes	Rien
	5 km/h~ 10 km/h	6 secondes	
	Plus de 10 km/h (6 mi/h)	En circuit 6 s / Hors circuit 24 s (11 fois)	
Débouclée	Plus de 10 km/h (6 mi/h)	6 secondes *1	
	↓ Moins de 5 km/h (3 mi/h)	↓ Arrêt *2	

\*1 La séquence se répète 11 fois à intervalles de 24 secondes. Si la ceinture du conducteur est bouclée, le témoin s'éteint dans les 6 secondes et le carillon s'éteint immédiatement.

\*2 Le témoin s'éteint dans les 6 secondes et le carillon s'éteint immédiatement.

### Ceinture de sécurité à 3 points avec blocage d'urgence du rétracteur – conducteur

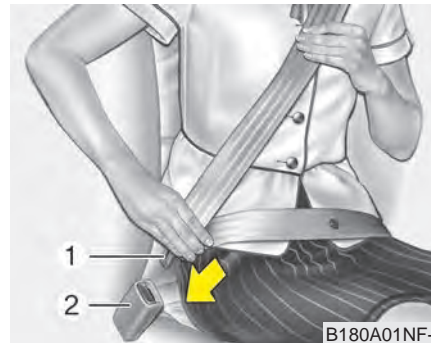

#### Boucler la ceinture :

Pour boucler votre ceinture, sortez-la du rétracteur et insérez la languette de métal (1) dans la boucle (2). Vous entendrez un déclic quand la languette s'enclenche dans la boucle.

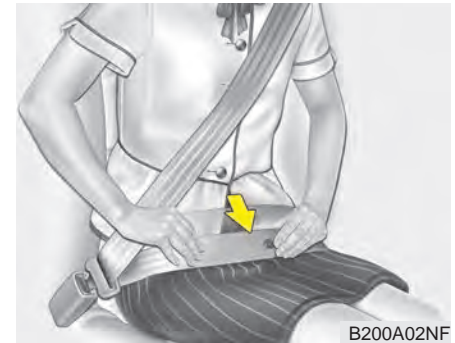

La ceinture s'ajuste automatiquement à la bonne longueur une fois la ceinture sous-abdominale ajustée manuellement sur les hanches. Si vous vous penchez lentement vers l'avant, la ceinture s'allonge avec vous. S'il y a arrêt brusque ou choc, la ceinture se bloque; il en est de même si vous vous penchez brusquement vers l'avant.

#### \* AVIS

Si vous ne pouvez pas sortir la ceinture de sécurité du rétracteur, tirez fermement sur la ceinture puis relâchez-la. Vous devriez alors pouvoir allonger la ceinture en douceur.

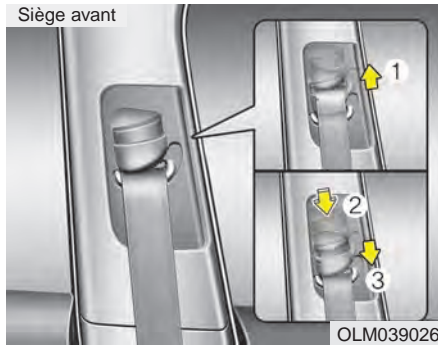

### Réglage de la hauteur

Vous pouvez ajuster la hauteur de l'ancrage de l'épaulière sur 3 positions, pour plus de confort et de sécurité.

La hauteur de la ceinture ajustable ne devrait jamais être trop près de la nuque. La bandoulière devrait être ajustée de façon à croiser la poitrine et passer au milieu de l'épaule la plus près de la porte, et non pas le long du cou.

Pour ajuster la hauteur de l'ancrage de la ceinture de sécurité, abaissez ou soulevez l'ajusteur à la position voulue.

Pour soulever l'ajusteur, tirez-le vers le haut (1). Pour l'abaisser, poussez-le vers le bas (3) tout en appuyant sur le bouton (2).

Relâchez le bouton pour retenir l'ancrage en place. Essayez de bouger l'ajusteur pour vous assurer qu'il est bien ancré.

**⚠ AVERTISSEMENT**  
- Position de la ceinture épaulière

**Ne jamais positionner la ceinture épaulière sur votre cou ou visage.**

**⚠ AVERTISSEMENT**  
- Remplacement de la ceinture de sécurité

**Remplacer les ceintures de sécurité après un accident de voiture. Un accident pourrait endommager les ceintures de sécurité et elles ne pourront pas protéger les occupants adéquatement lors d'une autre collision.**

***Ceinture de sécurité à 3 points  
avec rétracteur combiné à blocage  
– passagers avant et arrière***

**Boucler la ceinture:**

Les sièges arrière sont munis de ceintures de sécurité à rétracteur combiné qui accepte l'installation d'un siège d'enfant. Bien qu'un rétracteur combiné soit installé sur la ceinture du passager avant, nous recommandons fortement que les enfants soit toujours assis sur le siège arrière. Ne placez JAMAIS un siège de bébé sur le siège avant du véhicule.

Ce genre de ceinture de sécurité combine les caractéristiques de la ceinture de sécurité à blocage d'urgence du rétracteur, et de la ceinture de sécurité à blocage automatique du rétracteur. Pour attacher votre ceinture, sortez-la du rétracteur et insérez la languette de métal dans la boucle.

Vous entendrez un déclic lorsque la languette s'enclenche. Si vous n'utilisez pas de siège d'enfant, la ceinture fonctionne comme celle du conducteur (Ceinture à blocage d'urgence du rétracteur).

La ceinture s'ajuste automatiquement à la bonne longueur une fois la ceinture sous-abdominale ajustée manuellement sur les hanches.

Complètement sortie du rétracteur pour utiliser un siège d'enfant, la ceinture change de fonction. Elle peut se rétracter mais pas s'allonger (Blocage automatique du rétracteur). Voyez « Utilisation d'un siège d'enfant », plus loin dans cette section.

**\* AVIS**

**Bien que le rétracteur combiné offre le même niveau de protection, qu'il soit au mode d'urgence ou automatique de blocage, on recommande que les passagers assis utilisent la fonction de blocage d'urgence pour une plus grande commodité. Le blocage automatique se veut de faciliter l'installation d'un siège d'enfant. Pour passer du blocage automatique au blocage d'urgence, laissez la ceinture détachée se rétracter complètement.**

### MISE EN GARDE

**Ne rabattez PAS la section gauche du dossier arrière quand la ceinture de sécurité du centre est bouclée. DÉBOUCLEZ TOUJOURS la ceinture de sécurité du centre du siège arrière avant de rabattre la section gauche du dossier arrière. Si la ceinture de sécurité du centre du siège arrière est bouclée quand vous rabattez la section gauche du dossier arrière, vous risquez d'endommager le haut du dossier ainsi que la sangle de la ceinture de sécurité et de causer le blocage du dossier en position rabattue.**

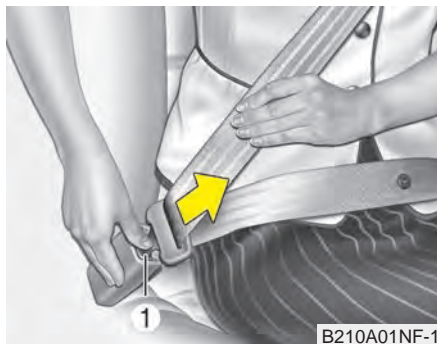

#### **Déboucler la ceinture de sécurité :**

Pour déboucler votre ceinture, appuyez sur le bouton de dégagement (1) de la boucle. Une fois débouclée, la ceinture devrait automatiquement s'enrouler dans le rétracteur.

Si ce n'est pas le cas, assurez-vous que la ceinture n'est pas tortillée et essayez de nouveau.

## Rangement de la ceinture de sécurité arrière

■ Siège de 2e rangée

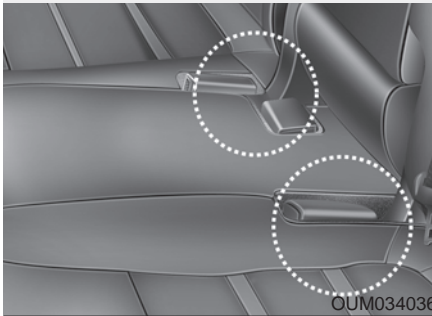

■ Siège de 2e rangée

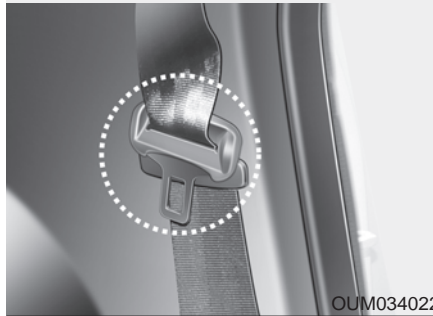

■ Siège de 3e rangée

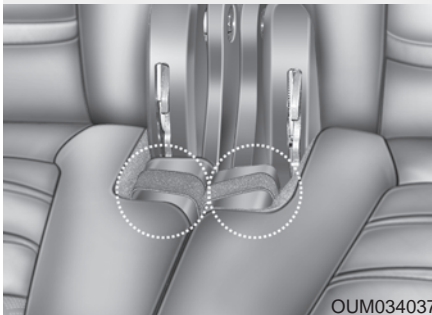

■ Siège de 3e rangée

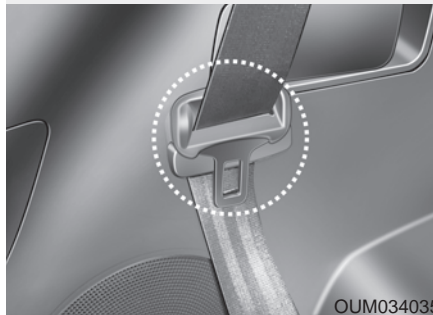

Les boucles des ceintures de sécurité arrière inutilisées peuvent se ranger dans des poches entre le dossier et le coussin des sièges arrière.

Passer le ceinture de sécurité à travers les guides de ceinture arrière aidera à empêcher les ceintures arrière de se prendre derrière ou sous les sièges.

Une fois la ceinture de sécurité insérée, tirez-en la sangle vers le haut afin de la tendre.

**⚠ MISE EN GARDE**  
**- GUIDE POUR CEINTURE DE SÉCURITÉ**

*Dégagez la ceinture de sécurité du guide avant de l'utiliser. Si vous tirez sur la ceinture alors qu'elle est insérée dans les guides, vous risquez d'endommager les guides ou la sangle de la ceinture.*

### Ceinture de sécurité à prétendeur



Le véhicule est muni de ceintures de sécurité à pré-tendeur pour le conducteur et le passager avant (pré-tendeur de rétracteur et EFD [Système d'attache d'urgence]). Les ceintures de sécurité à pré-tendeur peuvent être activées lorsque la collision frontale est suffisamment grave, en plus des coussins de sécurité gonflables.

Lorsque le véhicule s'arrête brusquement ou si l'occupant se penche vers l'avant trop rapidement, le rétracteur de ceinture de sécurité se bloquera en position. Lors de certaines collisions frontales, le pré-tendeur actionnera et tirera la ceinture de sécurité de manière plus serrée contre le corps de l'occupant.

Si le système détecte une tension excessive de la ceinture de sécurité du conducteur ou du passager lorsque le prétendeur s'actionne, le limiteur de charge à l'intérieur du prétendeur réduira un peu la pression de la ceinture en question.

#### (1) Pré-tendeur du rétracteur

Le pré-tendeur du rétracteur a pour but d'assurer que les épaulements reposent bien serrés contre la partie supérieure du corps de l'occupant lors de certaines collisions frontales.

#### (2) EFD

(Système d'attache d'urgence)

L'EFD a pour but d'assurer que les ceintures abdominales reposent bien serrées contre la partie inférieure du corps de l'occupant lors de certaines collisions frontales.

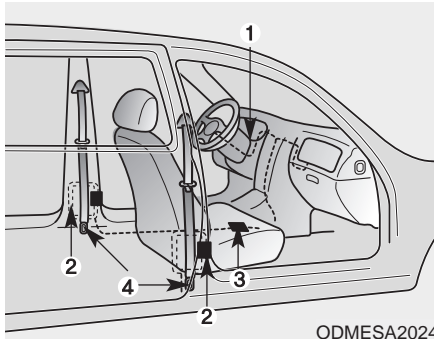

Le prétendeur de ceinture de sécurité comprend ces organes principaux. Leur emplacement est indiqué sur l'illustration :

- (1) Témoin lumineux de coussin gonflable SRS
- (2) Prétendeur de rétracteur
- (3) Module de contrôle SRS
- (4) Dispositif de retenue d'urgence (EFD)

**⚠ AVERTISSEMENT**  
- Irritation de la peau

Lavez-vous bien la peau exposée après un accident lors duquel les ceintures de sécurité avec prétendeur ont été actionnées. La fine poussière dégagée lors de l'actionnement du prétendeur peut irriter la peau et ne devrait pas être inhalée pendant de longues périodes.

**\* AVIS**

- Le prétendeur de la ceinture de sécurité du conducteur et celui du passager peuvent tous deux être activés dans certaines collisions frontales et dans certaines collisions latérales ou dans certains capotages, si le véhicule est équipé de coussins gonflables latéraux ou latéraux de type rideau.
- Comme le capteur qui déploie les coussins gonflables est connecté au prétendeur de ceinture, le témoin de coussin gonflable SRS  s'allumera au tableau de bord pendant 6 secondes environ, une fois que la clé de contact est tournée sur « ON ». Il devrait ensuite s'éteindre.

Si le prétendeur de ceinture fait défaut, ce témoin s'allume même si les coussins gonflables SRS ne font pas défaut. Si le témoin SRS ne s'allume pas quand vous tournez la clé de contact sur ON, s'il reste allumé après un délai d'environ 6 secondes ou s'il reste allumé alors que vous conduisez, faites inspecter le système SRS et de prétendeurs dès que possible chez un concessionnaire Kia agréé.

**⚠ AVERTISSEMENT**  
**- Prétendeur chaud**

**Ne pas toucher l'ensemble du prétendeur pendant plusieurs minutes après leur activation. Lorsque le mécanisme du prétendeur est déclenché en cas d'accident, il devient chaud et pourrait brûler celui qui le touche.**

Les prétendeurs sont conçus pour fonctionner une seule fois. Ils doivent être ensuite remplacés. Communiquer avec le concessionnaire agréé Kia pour le remplacement des prétendeurs.

### **Consignes concernant les ceintures de sécurité**

#### ***Nourrisson ou petit enfant***

Vous devriez connaître les exigences particulières dans votre pays. Les sièges pour enfants ou bébé doivent être bien installés et placés sur le siège arrière. Pour en savoir plus sur ces appareils de retenue, voyez « Appareil de retenue pour enfant », dans cette section.

## \* AVIS

En cas d'accident, les petits enfants sont mieux protégés des blessures quand ils sont bien retenus dans un siège d'enfant conforme aux normes de sécurité du pays, et fixé au siège arrière. Avant d'acheter un appareil de retenue pour enfant, assurez-vous qu'il porte une étiquette certifiant sa conformité aux normes de sécurité de votre pays. L'appareil doit convenir à la grandeur et au poids de votre enfant. Cette information se trouve sur l'étiquette de l'appareil. Consultez aussi « Appareil de retenue pour enfant » dans cette section.

### *Plus grands enfants*

Les enfants qui sont trop grands pour un appareil de retenue pour enfant, devraient s'asseoir sur le siège arrière et utiliser les ceintures de sécurité. La ceinture sous-abdominale devrait être bien serrée sur les hanches et aussi basse que possible. Vérifiez la position de la ceinture régulièrement. Un enfant qui se tortille peut déplacer sa ceinture. Les enfants sont mieux protégés en cas d'accident quand ils sont retenus par le système approprié, sur le siège arrière. Si un plus grand enfant (12 ans ou plus) doit s'asseoir sur le siège avant, il doit être solidement retenu par la ceinture de sécurité et le siège devrait être reculé le plus loin possible. Les enfants de 12 ans et moins devraient être solidement attachés sur le siège arrière. Ne placez JAMAIS un enfant de 12 ans ou moins sur le siège avant. Ne placez JAMAIS un siège d'enfant faisant face vers l'arrière, sur le siège avant.

Si l'épaulière de la ceinture de sécurité touche légèrement le cou ou le visage de l'enfant, essayez de placer l'enfant plus près du centre du véhicule. Si l'épaulière touche toujours le visage ou le cou, l'enfant doit être placé sur un appareil de retenue.

### **⚠ AVERTISSEMENT** - Jeunes enfants

**Si la ceinture de sécurité touche au visage ou au cou d'un enfant lorsqu'elle est bouclée, cela signifie que l'enfant est trop petit pour s'asseoir dans le véhicule sans rehausseur. En cas de collision, la ceinture infligera des blessures au cou, à la gorge et au visage de l'enfant.**

### ***Retenue des femmes enceintes***

Dans la mesure du possible les femmes enceintes doivent porter la ceinture ventrale/épaulière, conformément aux recommandations de leurs médecins. La partie ventrale doit toujours être portée **AUSSI SERRÉE ET AUSSI BAS QUE POSSIBLE.**

**▲ AVERTISSEMENT**  
**- Femmes enceintes**

**Les femmes enceintes ne doivent jamais passer la ceinture sous-abdominale sur le ventre, là où se trouve le fœtus. La pression de la ceinture pendant un accident écrasera le fœtus.**

### ***Personne blessée***

Une personne blessée devrait porter une ceinture de sécurité lors de son déplacement. Au besoin, recherchez les conseils d'un médecin.

### ***Une personne par ceinture***

Deux personnes (y compris les enfants) ne devraient jamais porter la même ceinture. Ceci pourrait accroître la gravité des blessures lors d'un accident.

### ***Ne vous allongez pas***

Afin de réduire le risque de blessures lors d'un accident, et de soutenir l'efficacité maximale du système de retenue, tous les passagers devraient s'asseoir droits et les sièges avant et arrière devraient être en position redressée quand le véhicule est en mouvement.

Une ceinture de sécurité ne peut pas protéger adéquatement une personne allongée sur le siège arrière ou si les sièges avant et arrière sont inclinés.

## Soin des ceintures de sécurité

Ne démontez ni ne modifiez jamais les ceintures de sécurité. Assurez-vous que les ceintures et leur mécanisme ne soient pas endommagés par les charnières de siège ou de porte ou autrement.

**⚠ AVERTISSEMENT**  
- Ceinture de sécurité pincée

Lorsqu'on relève le dossier du siège arrière, s'assurer que la courroie et la boucle de la ceinture ne sont pas coincées ou pincées par le dossier. Cela pourrait endommager la courroie ou la boucle, et celles-ci pourraient alors ne pas fonctionner normalement en cas de collision ou d'arrêt soudain.

## *Femmes enceintes*

On devrait vérifier régulièrement l'état de toutes les ceintures de sécurité. Toute pièce endommagée devrait être remplacée dès que possible.

## *Gardez les ceintures propres et sèches*

Les ceintures de sécurité devraient gardées propres et sèches. Si les ceintures sont sales, elles peuvent être nettoyées avec une solution d'eau savonneuse chaude. N'utilisez jamais de javellisant, de détergent puissant ni d'adrasif car ils pourraient endommager ou affaiblir le tissu.

## *Quand remplacer les ceintures de sécurité*

L'assemblage ou les assemblages entiers de ceintures de sécurité devraient être remplacés si le véhicule a été impliqué dans un accident. Ceci devrait être fait même si aucun dommage n'est évident. Toute question concernant le fonctionnement des ceintures de sécurité devrait être dirigée à un concessionnaire Kia agréé.

### APPAREIL DE RETENUE POUR ENFANT

Les enfants devraient être assis sur le siège arrière, toujours dans un appareil de retenue, afin de minimiser le risque de blessure en cas d'accident, d'arrêt soudain ou de manœuvre brusque. Les statistiques démontrent que les enfants courent moins de danger bien retenus dans un appareil sur le siège arrière que sur le siège avant. Les plus grands enfants devraient utiliser la ceinture de sécurité du véhicule.

Vous devriez connaître les exigences particulières à votre pays. Les sièges ou appareils pour enfants doivent être bien placés et installés sur le siège arrière. Vous devriez utiliser un appareil de retenue conforme aux normes de sécurité de votre pays.

Les sièges pour enfant sont conçus pour être fixés avec les ceintures de sécurité de hanches ou d'épaule du véhicule ou avec une courroie et/ou un ancrage LATCH (si le véhicule en est équipé)

Les enfants peuvent être blessés ou tués dans un accident si leur appareil ou siège est mal installé. Utilisez un siège pour les petits enfants ou nourrissons. Avant d'acheter un appareil de retenue particulier, assurez-vous qu'il convient à votre véhicule et à votre enfant.

Suivez les directives du fabricant lors de l'installation du système de retenue pour enfant.

#### **AVERTISSEMENT**

- Position du système de retenue

**Ne jamais placer un enfant ou un siège de bébé sur le siège du passager avant. Un enfant sur le siège du passager avant serait forcément atteint par un coussin gonflable qui se déploie.**

#### **AVERTISSEMENT**

- Système de retenue pour enfants chaud

**Le système de retenue pour enfants peut devenir très chaud s'il est laissé dans le véhicule par un jour ensoleillé. Vérifier la température du revêtement, des boucles et des loquets avant de replacer l'enfant dans son siège.**

Lorsque l'ensemble de retenue d'enfant n'est pas utilisé, rangez-le dans l'aire de chargement ou attachez-le à l'aide d'une ceinture de sécurité de manière à ce qu'il ne soit pas projeté vers l'avant en cas d'un arrêt soudain ou d'un accident.

**⚠ AVERTISSEMENT**

- Tenir un enfant dans les bras ou sur les genoux

Ne jamais tenir un enfant dans les bras ou sur les genoux lorsque le véhicule est en mouvement. En cas d'accident, l'enfant peut être arraché de vos bras et projeté dans l'intérieur de l'habitacle. Toujours utiliser un système de retenue pour enfant approprié à son âge et poids.

**⚠ AVERTISSEMENT**

- Enfants sans surveillance

Ne jamais laisser d'enfants sans surveillance dans un véhicule. L'intérieur de la voiture peut se réchauffer très rapidement, pouvant provoquer des blessures graves ou la mort d'un enfant enfermé dans le véhicule.

**⚠ AVERTISSEMENT**

- Utilisation de la ceinture de sécurité

Ne pas utiliser une seule ceinture pour deux passagers en même temps. Cela élimine toute protection offerte par la ceinture de sécurité.

**Utiliser un appareil de retenue pour enfant**

Appareil de retenue face vers l'arrière

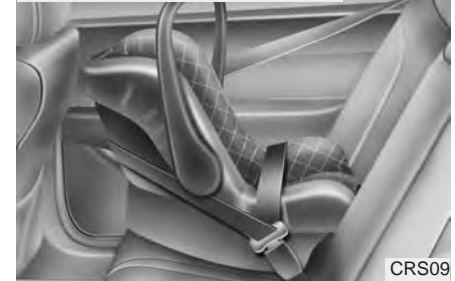

Appareil de retenue face vers l'avant



Pour les tout petits et les bébés, il faut utiliser un siège d'enfant. Celui-ci devrait convenir à la grandeur et au poids de l'enfant et être installé selon les directives du fabricant.

Pour des raisons de sécurité, nous recommandons qu'un appareil de retenue d'enfant soit utilisé sur les sièges arrière.

Ne placez jamais sur le siège avant, un siège d'enfant qui fait face vers l'arrière, car le déploiement du coussin gonflable pourrait frapper ce siège et causer la mort de l'enfant.

Comme les ceintures de sécurité se déplacent librement dans des conditions normales et ne se bloquent que dans des conditions extrêmes ou d'urgence (mode de blocage d'urgence), vous devez régler manuellement ces ceintures au mode d'auto-blocage pour fixer un siège d'enfant.

Si la ceinture de sécurité ne fonctionne pas tel qu'indiqué dans cette section, faites immédiatement vérifier le système par un concessionnaire Kia agréé.

### ***Mettre une ceinture de sécurité de passager au mode d'auto-blocage***

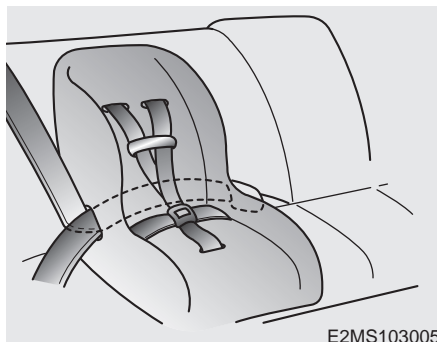

Le mode d'auto-verrouillage aidera à empêcher le mouvement normal de l'enfant qui entraînerait le desserrement de la ceinture de sécurité et réduirait ainsi l'efficacité du système de retenue. Procédez comme suit pour rendre le système de retenue sécuritaire.

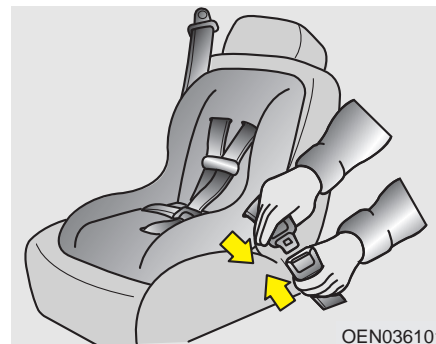

Pour installer un appareil de retenue pour enfant sur les places gauche, droite ou centrale du siège arrière :

1. Placez l'appareil de retenue sur le siège et acheminez la ceinture de sécurité autour ou à travers l'appareil de retenue, selon les indications du fabricant. Assurez-vous que la ceinture n'est pas tordue.
2. Attachez la languette de la ceinture de sécurité dans la boucle, et écoutez bien le déclic distinct.

*Placez le bouton de dégagement dans une position d'accès facile en cas d'urgence.*

Si l'appuie-tête nuit à l'installation appropriée d'un siège d'enfant (tel que décrite dans le manuel pour le siège d'enfant), l'appuie-tête à la place en question peut être réajusté ou enlevé.

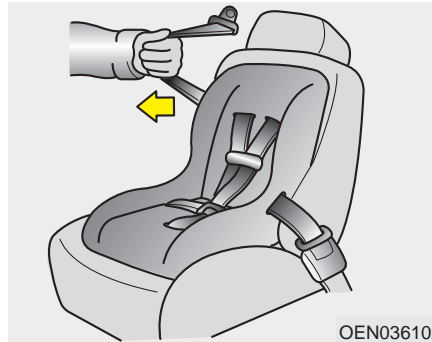

3. Tirez complètement l'épaulière. Quand elle est ainsi sortie, le rétracteur de la ceinture de sécurité passe au mode de blocage automatique (retenue d'enfant).

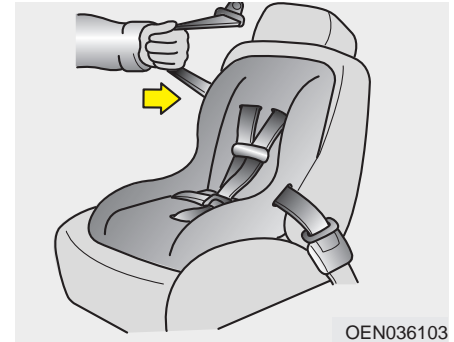

4. Laissez l'épaulière se rétracter lentement et portez attention au son de déclic ou de cliquetis. Cela indique que le rétracteur est au mode de blocage automatique. Si vous n'entendez aucun son, reprenez les points 3 et 4.

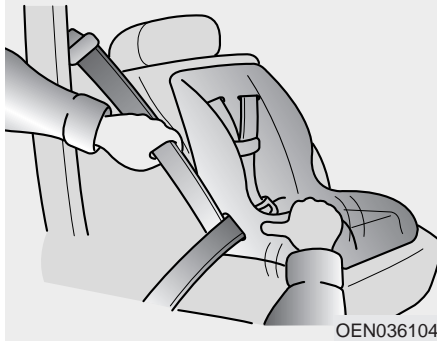

5. Reprenez autant de mou que possible en appuyant sur l'appareil de retenue tout en réinsérant l'épaulière dans le rétracteur.
6. Poussez et tirez l'appareil de retenue pour vous assurer que la ceinture le tient fermement en place. Si ce n'est pas le cas, relâchez la ceinture et reprenez les points 2 à 6.
7. Vérifiez de nouveau si le rétracteur est en blocage automatique en tentant de tirer la ceinture encore plus. Si c'est impossible, le rétracteur est en blocage automatique.

La ceinture à trois points retourne automatiquement au mode de blocage d'urgence dès que la ceinture se rétracte complètement. Vous devez donc suivre les sept points précédents chaque fois que vous installez un appareil de retenue pour enfant.

Pour enlever l'appareil de retenue, appuyez sur le bouton de dégagement de la boucle, sortez la ceinture de l'appareil de retenue et laissez la ceinture de sécurité se rétracter.

**⚠ AVERTISSEMENT**  
**- Mode de verrouillage automatique**

**Mettre le rétracteur au mode de verrouillage automatique lors de l'installation d'un système de retenue pour enfant. Si le rétracteur n'est pas au mode de verrouillage automatique, le siège pour enfant peut bouger lorsque le véhicule fait un virage ou un arrêt soudain.**

**Quand vous laissez la ceinture de sécurité se rétracter complètement, le rétracteur passe d'elle-même du mode de blocage automatique à celui de blocage d'urgence, pour l'utilisation normale par un adulte.**

## Installation d'un siège d'enfant sur le système d'ancrage à longeron

■ Siège de 2e rangée

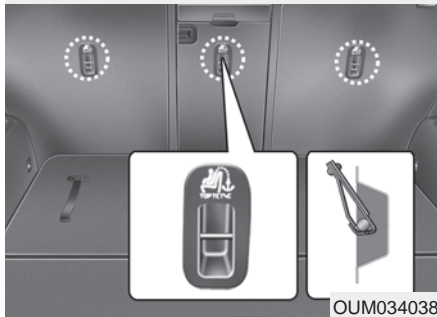

Les attaches de retenue pour sièges pour enfant sont situées derrière les coussins des sièges arrière.



1. Acheminez les longerons du siège d'enfant par-dessus le dossier du siège.

Si le véhicule est doté d'appuie-têtes réglables, faire passer la courroie d'attache sous l'appuie-tête, entre les tiges de l'appuie-tête. Si le véhicule n'est pas doté d'appuie-têtes réglables, faire passer la courroie d'attache par-dessus le dossier du siège. Sinon, passez-le par-dessus le dossier en cas d'interférence avec la ceinture de l'enfant, afin de mieux positionner le siège pour enfant.

2. Accrochez le crochet du longeron à l'attache appropriée puis tendez le longeron pour bien fixer le siège d'enfant.

### **AVERTISSEMENT** - Longeron

**Ne jamais attacher plus d'une attache de siège pour enfant à une seule courroie ou à un seul point d'ancrage. La charge supplémentaire imposée sur la courroie ou l'ancrage pourrait les briser.**

Assurez-vous que le siège d'enfant est bien ancré en le tirant et le poussant dans différentes directions. Un siège mal ancré ballotera ou renversera, pouvant causer des blessures graves ou mortelles.

### Fixer un siège d'enfant aux ancrages inférieurs pour siège d'enfant

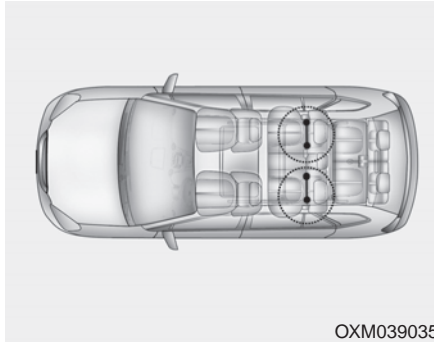

Certains fabricants de sièges d'enfant fabriquent des sièges étiquetés LATCH ou compatibles LATCH. LATCH signifie " Lower Anchors and Tethers for Children ". Ces sièges comportent deux fixations rigides ou flexibles qui s'attachent à deux ancrages LATCH situés à des endroits particuliers sur le véhicule. Ce type de siège d'enfant élimine le besoin d'utiliser la ceinture de sécurité du véhicule pour ancrer le siège d'enfant sur les sièges arrière.

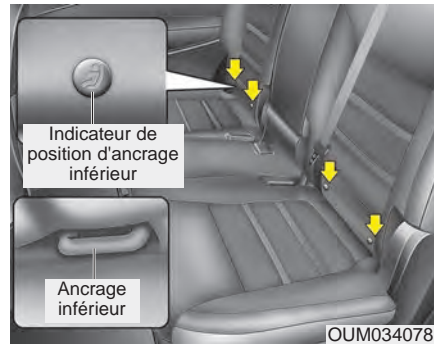

Les symboles du système retenue pour les enfants se trouvent sur la gauche et la droite des dossiers de la 2e rangée, indiquant la position des ancrages inférieurs pour sièges d'enfant.

**⚠ AVERTISSEMENT**  
- Ceintures de sécurité non utilisées

**Toujours serrer la ceinture derrière le siège pour enfant lorsqu'il n'est pas utilisé pour retenir le siège pour enfant. La non-observance de cette consigne peut causer l'étranglement de l'enfant.**

Installez le siège de retenue pour enfant complètement contre le dossier de siège, en inclinant le dossier de siège à deux positions depuis la position de verrouillage vertical.

Votre véhicule est équipé d'ancrages LATCH. Les ancrages LATCH se trouvent aux places arrière gauche et droite. Leur emplacement est illustré. Il n'y a pas d'ancrage LATCH à la position centrale.

Les ancrages LATCH se trouvent entre le dossier et le coussin du siège arrière gauche et droit.

Suivez les directives du fabricant du siège d'enfant pour bien installer les sièges d'enfant avec attaches LATCH ou compatibles avec LATCH.

Une fois le siège d'enfant LATCH installé, assurez-vous qu'il est bien attaché aux ancrages LATCH et aux crochets.

Testez le siège de retenue avant d'y placer l'enfant. Faites-le basculer d'un côté à l'autre. Essayez de l'arracher du siège. Vérifiez si les ancrages retiennent le siège solidement en place.

**⚠ AVERTISSEMENT**  
**- Ancrages inférieurs LATCH**  
**Ne jamais essayer d'attacher un siège équipé d'ancrages LATCH sur le siège central du véhicule. Les ancrages inférieurs sont pour l'utilisation sur les sièges latéraux (gauche ou droit). Les ancrages peuvent être endommagés et se briser en cas d'accident.**

## COUSSINS GONFLABLES - SYSTÈME DE RETENUE SUPPLÉMENTAIRE AVANCÉ

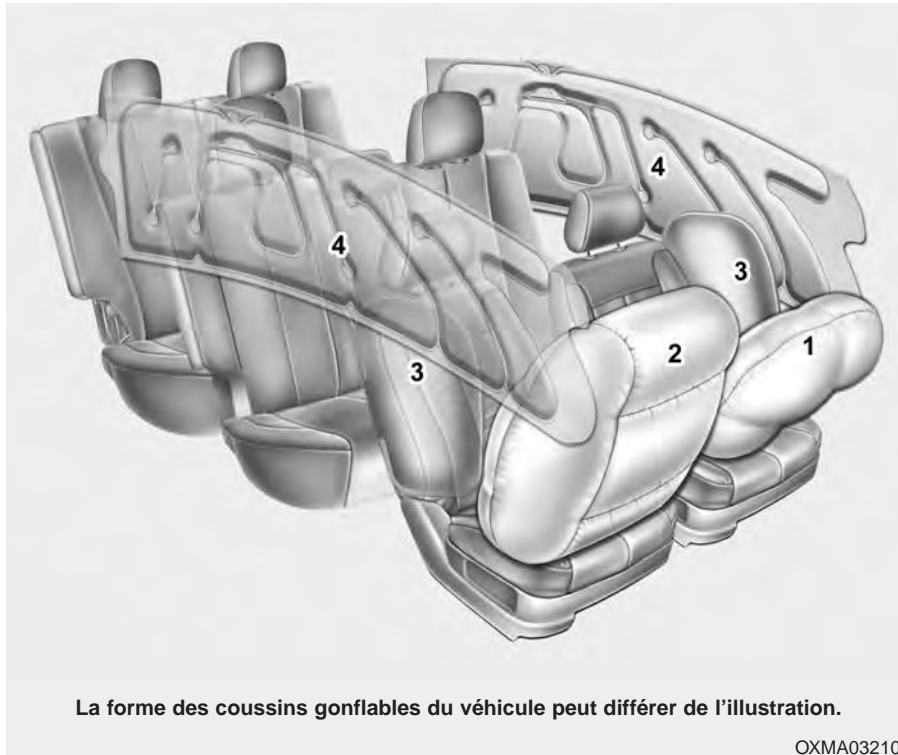

- (1) Coussin gonflable du conducteur
- (2) Coussin gonflable du passager avant
- (3) Coussins gonflables latéral
- (4) Rideau gonflable

Même dans un véhicule équipé de coussins gonflables, vous et vos passagers devez toujours porter votre ceinture de sécurité afin de minimiser le risque de blessures et leur gravité, advenant une collision ou un carambolage.

La forme des coussins gonflables du véhicule peut différer de l'illustration.

OXMA032101

### Le principe derrière les coussins gonflables

- Les coussins gonflables sont activés (capable de se déployer au besoin) quand la clé de contact se trouve sur ON ou START.
- Les coussins de sécurité gonflables se gonflent instantanément en cas de collision frontale ou latérale grave afin de contribuer ainsi à protéger les occupants contre les blessures corporelles graves.
- Il n'y a pas de vitesse particulière à laquelle les coussins gonflables se déploient.  
En général, les coussins gonflables se déploient en fonction de la force et de la direction du choc. Ces deux facteurs établissent si les capteurs transmettent ou non un signal de déploiement.
- Le déploiement des coussins gonflables dépend de plusieurs facteurs dont la vitesse du véhicule, l'angle du choc et la densité et rigidité des véhicules ou des objets que frappe le véhicule. Les facteurs déterminants ne sont pas limités à ceux mentionnés ici.

- Les coussins gonflables avant se déploient et se dégonflent en un instant.  
Il vous est pratiquement impossible de voir les coussins se déployer lors d'un accident.  
Il y a plus de chances que vous les voyiez dégonflés, pendant de leur boîtier, après la collision.
- En plus de se gonfler lors de collisions latérales graves, les coussins de sécurité gonflables latéraux et/ou les rideaux gonflables se gonfleront si le système détecte un capotage.
- Lorsqu'un capotage est détecté, les coussins de sécurité gonflables latéraux et/ou les rideaux gonflables resteront gonflés plus longtemps pour empêcher l'éjection, en particulier lorsqu'ils sont utilisés avec les ceintures de sécurité.

- Afin d'aider à assurer une protection lors de grosses collisions, les coussins gonflables doivent se déployer rapidement. La vitesse de déploiement des coussins gonflable est en fonction du bref moment entre l'impact et le moment auquel le coussin doit se déployer pour isoler l'occupant de la structure du véhicule. Cette rapidité de déploiement réduit le risque de blessures graves ou mettant la vie en danger lors d'une grosse collision. Cela fait donc partie intégrante de la conception d'un coussin gonflable.  
Toutefois, le déploiement des coussins gonflables peut aussi causer des blessures comme des abrasions faciales, des échymoses et des fractures, parce que le déploiement des coussins gonflables entraîne une expansion sous une très grande force.
- **Dans certains cas, le contact avec le volant ou le coussin gonflable du côté passager peut entraîner des blessures mortelles, surtout si l'occupant se trouve excessivement près du volant ou du coussin gonflable du côté passager.**

### **⚠️ AVERTISSEMENT**

#### **- Déploiement du coussin gonflable**

**Le conducteur devrait s'asseoir aussi loin que possible du volant, tout en gardant le contrôle de son véhicule en tout confort. Il est recommandé de s'asseoir de façon à ce que le volant se trouve à une distance d'au moins 25 cm (10 po) de la poitrine du conducteur. Le coussin gonflable pourrait causer des blessures au conducteur lors du déploiement si cette distance minimale n'est pas respectée.**

### ***Bruit et fumée***

Quand les coussins gonflables se déploient, ils peuvent générer un gros bruit et laisser de la fumée et de la poudre dans l'air, à l'intérieur du véhicule. Ceci est normal et causé par l'ignition du dispositif de gonflage. Une fois le coussin gonflable déployé, vous pourrez éprouver de la difficulté à respirer suite au choc du coussin et de la ceinture de sécurité contre votre poitrine, et à cause de la présence de fumée et de poudre. **Ouvrez les portes et/ou les vitres dès que possible après le choc, afin de réduire l'inconfort et prévenir l'exposition prolongée à la fumée et à la poudre.**

Bien que la fumée et la poudre soient non toxiques, elles peuvent irriter la peau (yeux, nez et gorge). Si c'est le cas, lavez-vous et rincez-vous immédiatement à l'eau froide et consultez un médecin si les symptômes persistent.

### **⚠️ AVERTISSEMENT**

#### **- Composants chauds**

**Ne pas toucher les composants internes du boîtier du coussin gonflable immédiatement après le déploiement du coussin gonflable. Les pièces du coussin gonflables dans le volant, sur la planche de bord et sur les longerons du toit au-dessus des portières avant et arrière sont brûlantes. Ces composants très chauds peuvent causer des brûlures.**

*N'installez pas un appareil de retenue pour enfant sur le siège de passager avant.*



Ne placez jamais un appareil de retenue pour enfant qui fait face vers l'arrière, sur le siège de passager avant. Si le coussin gonflable se déploie, il pourrait frapper l'appareil de retenue, causant des blessures graves ou mortelles.

De plus, ne placez aucun siège d'enfant sur le siège de passager avant. Si le coussin gonflable du passager avant se déploie, il pourrait causer des blessures graves ou mortelles à l'enfant.

**⚠ AVERTISSEMENT**  
**- Déploiement des coussins gonflables**

Lorsqu'un siège pour enfant doit être installé sur l'un des sièges proches des portières arrière, celui-ci doit être placé le plus éloigné possible de la portière si le véhicule est doté de coussins gonflables latéraux ou de type rideau. Le déploiement des coussins gonflables de type rideau pourrait causer des blessures graves ou tuer un nourrisson ou un enfant.

**Témoin lumineux des coussins gonflables**



W7-147

Le témoin d'avertissement du coussin de sécurité gonflable dans votre tableau de bord a pour but de vous alerter d'un problème éventuel au niveau du coussin, soit les coussins latéraux ou les coussins de type rideau qui protègent en cas de capotage.

### Éléments et fonctions du SRS

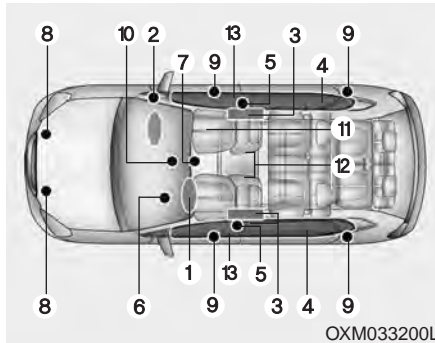

Le SRS comprend ces éléments :

- (1) Module du coussin gonflable du conducteur
- (2) Module du coussin gonflable du passager avant
- (3) Modules de coussins gonflables latéraux
- (4) Modules des rideaux gonflables
- (5) Prétendeurs de rétracteur
- (6) Témoin lumineux des coussins gonflables

- (7) Module de contrôle du SRS (SRSCM) / Détecteur de carambolage
- (8) Capteurs de choc frontal
- (9) Capteurs de choc latéral
- (10) Témoin de coussin hors circuit (PASSENGER " AIR BAG OFF ") (Siège de passager avant seulement)
- (11) Système de détection de l'occupant (Siège de passager avant seulement)
- (12) Capteurs des boucles de ceinture de sécurité du conducteur et du passager avant
- (13) Dispositif de retenue d'urgence (EFD)

Le SRSCM surveille continuellement tous les éléments SRS quand la clé de contact est en position ON, afin d'établir si un choc est suffisamment puissant pour déployer les coussins gonflables ou actionner les prétendeurs.



Si le voyant du coussin gonflable reste allumé pendant plus de 6 secondes après que le commutateur d'allumage soit mis sur ON, ou s'il s'allume pendant la conduite, cela signifie qu'un composant du SRS pourrait être défectueux. Dans ce cas, demander à un concessionnaire Kia agréé d'inspecter le véhicule.

Si une des conditions suivantes survient, cela indique que le système de coussin de sécurité gonflable est défectueux. Dans ce cas, faites inspecter le SRS dès que possible chez un concessionnaire Kia agréé.

- Le témoin ne s'allume pas brièvement quand vous tournez la clé de contact sur ON.
- Le témoin reste allumé une fois le délai de 6 secondes écoulé.
- Le témoin s'allume alors que le véhicule est en mouvement.
- Le témoin clignote quand le commutateur d'allumage est à la position ON.

Coussin gonflable avant du conducteur (1)



Les modules des coussins gonflables avant sont situés au centre du volant et sous le panneau au-dessus de la boîte à gants devant le passager avant. Si le SRSCM détecte un choc suffisamment grand sur l'avant du véhicule, il fera déployer les coussins gonflables avant, automatiquement.

Coussin gonflable avant du conducteur (2)



Au moment du déploiement, les joints de déchirement du panneau du coussin gonflant se séparent sous la pression d'expansion du coussin gonflable, permettant ainsi au coussin de se déployer complètement.

Coussin gonflable avant du conducteur (3)



B240B03L

Le coussin déployé, de pair avec la ceinture de sécurité bien portée, ralentit le mouvement vers l'avant du conducteur ou du passager, réduisant le risque de blessures à la tête et au torse.

Dès qu'il s'est complètement déployé, le coussin se dégonfle, permettant au conducteur de maintenir une visibilité vers l'avant et de manoeuvrer ou d'exécuter d'autres actions.

Coussin gonflable avant du passager



B240B05L

### **⚠ AVERTISSEMENT** - Obstacles pour les coussins gonflables

**Ne placer aucun objet ou accessoire sur le volant, la planche de bord, ou devant le passager avant, au-dessus de la boîte à gants. En cas d'accident, un tel objet ou accessoire sera dangereusement projeté par le déploiement du coussin gonflable.**

### **⚠ AVERTISSEMENT**

#### - Objets non arrimés

**Ne rien placer (parapluie, sac, etc. entre la portière avant et le siège avant. Ces objets pourraient se transformer en projectiles dangereux si le coussin gonflable se déploie.**

- Si un coussin gonflable se déploie, vous pourrez entendre un gros bruit suivi d'une fine poudre dans l'air. Ceci est normal et ne pose aucun danger. Les coussins gonflables sont emballés dans cette fine poudre. La poussière produite lors du déploiement peut irriter la peau ou les yeux et aggraver l'asthme chez certaines personnes. Lavez bien la peau exposée avec une eau tiède savonneuse, après un accident avec déploiement des coussins gonflables.

- Le SRS ne fonctionne que si la clé de contact est sur ON. Si le témoin des coussins gonflables ne s'allume pas, reste allumé après plus de 6 secondes quand vous tournez la clé de contact sur ON ou, après le démarrage, s'allume alors que vous roulez, le SRS ne fonctionne pas bien. Dans ce cas, faites aussitôt inspecter votre véhicule chez un concessionnaire Kia agréé.

### \* AVIS

Avant de remplacer un fusible ou de déconnecter la borne de la batterie, tournez la clé de contact à la position LOCK et retirez-la du commutateur. N'enlevez ni ne remplacez jamais le fusible des coussins gonflables quand le commutateur d'allumage est en position ON. Un manque à respecter cet avertissement pourra faire allumer le témoin des coussins gonflables.

### Système de détection d'occupant

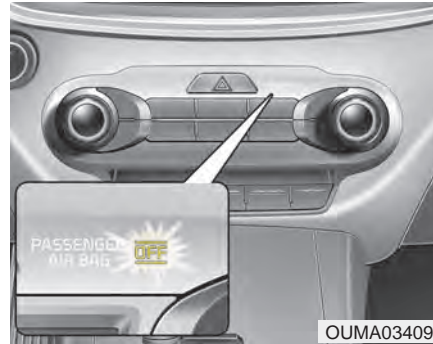

Votre véhicule est équipé d'un système de détection de l'occupant sur le siège du passager avant.

Le système de détection de l'occupant sert à détecter la présence d'un passager avant correctement assis et à établir si le coussin gonflable du passager avant doit être mis en circuit (déployable) ou non. Seul le coussin de sécurité gonflable du passager avant est commandé au moyen du système de détection d'occupant

Ne placez rien devant le témoin **OFF** du coussin gonflable du passager.

### **Principaux éléments du système de détection d'occupant**

- Un dispositif de détection situé en-deça des tringles du siège du passager avant.
- Un système électronique qui établit si les coussins gonflables du passager doivent être activés ou désactivés.
- Un témoin lumineux au tableau de bord avec les mots PASSENGER AIR BAG " OFF " indiquant que le système de coussin gonflable du passager avant est désactivé.
- L'indicateur lumineux de coussin gonflable au tableau de bord est relié au système de détection d'occupant.

Si le système détermine qu'une personne assise sur le siège de passager avant est un adulte et qu'il est bien assis (dossier relevé, centré sur le siège et ceinture de sécurité bouclée, jambes confortablement allongées et pieds sur le plancher), le témoin PASSENGER AIR BAG " OFF " s'éteint et le coussin gonflable du passager sera en circuit pour une protection en cas de choc frontal.

Le témoin du coussin de passager est situé sur la panneau central du tableau de bord. Le système détecte les conditions 1 à 4 au tableau suivant et met le coussin gonflable du passager avant en ou hors circuit d'après ces conditions.

Assurez-vous toujours que vous et les occupants du véhicule soient assis et bien attachés (assis droit, le dossier du siège droit, centré sur le coussin, les jambes confortablement allongées, les pieds sur le plancher, portant la ceinture de sécurité correctement) afin que les coussins gonflables et les ceintures de sécurité offrent la protection la plus efficace.

- Le SDO (Système de détection d'occupant) peut ne pas fonctionner correctement si le passager agit de façon à affecter le système de détection, comme :

- (1) Ne pas s'asseoir droit.
- (2) Se pencher vers la porte ou la console centrale.
- (3) S'asseoir sur le côté ou l'avant du siège.
- (4) Poser les jambes sur la planche de bord ou à tout autre endroit pouvant réduire le poids du passager sur le siège avant.
- (5) Mal porter sa ceinture de sécurité.
- (6) Abaisser le dossier du siège vers l'arrière.

**Condition et opération du système de détection d'occupant du passager avant**

Condition détectée par le système de détection d'occupant	Témoin lumineux		Dispositifs
	Témoin " PASSENGER AIR BAG OFF "	Témoin lumineux du SRS	Coussin gonflable du passager avant
1. Adulte ou enfant*1	Hors circuit	Hors circuit	Activé
2. Appareil de retenue pour enfant*2	En circuit	Hors circuit	Désactivé
3. Non occupé	En circuit	Hors circuit	Désactivé
4. Mauvais fonctionnement	Hors circuit	En circuit	Activé

\*1 : L'ODS utilise un champ pour évaluer la taille de la personne afin d'établir si le coussin gonflable devrait être déployé ou non. Il est possible qu'un enfant soit détecté et que le système ODS se mette en circuit, permettant alors le déploiement du coussin gonflable. Afin d'assurer une sécurité maximale, ne laissez pas un enfant s'asseoir sur le siège du passager avant.

\*2 : N'installez jamais un appareil de retenue d'enfant sur le siège de passager avant.

**\* AVIS**

Ne pas modifier ni remplacer le siège du passager avant. Ne rien placer sur ou ne rien fixer sur le siège, comme une couverture, une housse ou un chauffe-siège installé après la vente. Cela pourrait affecter négativement le dispositif de détection des occupants.

**⚠ AVERTISSEMENT**  
**- Système de détection de présence (ODS)**

**Se positionner incorrectement sur le siège affecte négativement le système de détection de présence (ODS) et peut entraîner la désactivation du coussin gonflable du passager avant. Le conducteur doit instruire le passager pour qu'il s'assoie selon ce que prescrit ce manuel.**

**(suite)**

(suite)



- Ne placez jamais une charge lourde sur le siège du passager avant ou dans la poche de son dossier.



- Ne vous assoyez jamais les hanches poussées vers l'avant du siège.



- Ne placez jamais les pieds sur le tableau de bord.



- Ne placez jamais les pieds contre le dossier du siège de passager avant.



- N'inclinez jamais le dossier du siège de passager avant de façon excessive.



- Ne vous appuyez jamais contre la porte ou sur la console centrale.  
- Ne vous assoyez jamais de côté sur le siège de passager avant.

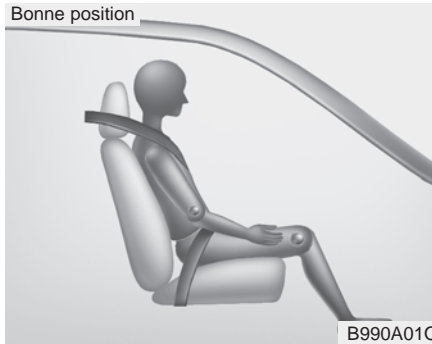

Si le témoin PASSENGER AIR BAG " OFF " s'allume alors qu'un adulte est assis sur le siège de passager avant, tournez la clé de contact sur LOCK et demandez au passager de bien s'asseoir (droit, le dossier relevé, centré sur le coussin, la ceinture de sécurité bouclée, jambes confortablement allongées et pieds sur le plancher). Refaites démarrer le moteur et demandez à la personne de maintenir cette position. Ceci permettra au système de détecter la personne et d'engager le coussin gonflable du passager.

Si le témoin PASSENGER AIR BAG " OFF " reste allumé, demandez au passager de s'asseoir sur le siège arrière.

**⚠ AVERTISSEMENT**  
- Voyant " AIR BAG OFF " (coussin gonflable désactivé)  
Ne pas laisser un adulte s'asseoir sur le siège avant si le voyant PASSENGER AIR BAG " OFF " (coussin gonflable du passager désactivé) est allumé, car le coussin gonflable ne se déploiera pas en cas d'accident. Le conducteur doit demander au passager de se repositionner sur le siège. Si le passager n'est pas assis correctement, le coussin gonflable peut être désactivé et ne pas se déployer en cas de collision. Si le voyant PASSENGER AIR BAG " OFF " reste allumé après que le passager se soit assis correctement et que le moteur soit redémarré, demander au passager de s'asseoir à l'arrière, car le coussin gonflable du passager ne se déploiera pas.

### \* AVIS

Le témoin PASSENGER AIR BAG " OFF " s'allume pendant environ 4 secondes après que l'on tourne la clé de contact sur ON ou que le moteur démarre. Si le siège de passager avant est occupé, le système de détection d'occupant établira la classification du passager avant après quelques secondes de plus.

- Bien que le véhicule soit équipé d'un système de détection d'occupant, n'installez jamais un système de retenue d'enfant sur le siège de passager avant. En se déployant, le coussin gonflable pourrait frapper l'enfant avec violence, causant des blessures graves ou mortelles. Tout enfant de 12 ans et moins devrait s'asseoir sur le siège arrière. Les enfants trop grands pour un siège d'enfant devraient utiliser les ceintures de sécurité sous-abdominale/épaulière. Quel que soit le type d'accident, les enfants de tout âge seront plus en sécurité, bien attachés sur le siège arrière.
- Si le témoin PASSENGER AIR BAG " OFF " s'allume alors qu'un adulte est bien assis (dossier relevé, centré sur le siège et ceinture de sécurité bouclée, jambes confortablement allongées et pieds sur le plancher) sur le siège de passager avant, demandez à cette personne de s'asseoir à l'arrière.

Tout enfant de moins de 12 ans doit s'asseoir sur le siège arrière. Ceux qui sont trop grands pour le siège d'enfant doivent utiliser les ceintures de sécurité ordinaires. Peu importe le type d'accident, les enfants sont toujours mieux protégés s'ils sont au siège arrière et sont bouclés.

### **AVERTISSEMENT** - Remplacement / modifications

**Le siège du passager avant, la planche de bord, ou la portière ne doivent être remplacés que par un concessionnaire agréé Kia, qui utilisera des pièces d'origine Kia adéquates au véhicule en question. Tout remplacement ou modification qui n'est pas réalisé de cette façon peut affecter négativement le fonctionnement du système de détection de présence et les coussins gonflables perfectionnés.**

Si le système de détection de présence est défaillant, le témoin de coussin gonflable du SRS sur la planche de bord s'allume, car le coussin gonflable du passager avant est branché à ce système. Si le système est défaillant, le témoin PASSENGER AIR BAG " OFF " (coussin gonflable du passager désactivé) ne s'allume pas et ce coussin se déploiera en cas d'accident frontal, même s'il n'y a personne sur le siège du passager avant.

### Coussins gonflables du conducteur et du passager

■ Coussin gonflable du conducteur

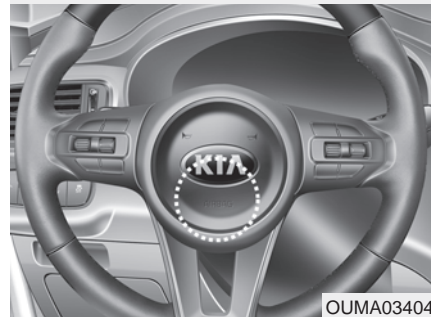

■ Coussin gonflable du passager avant

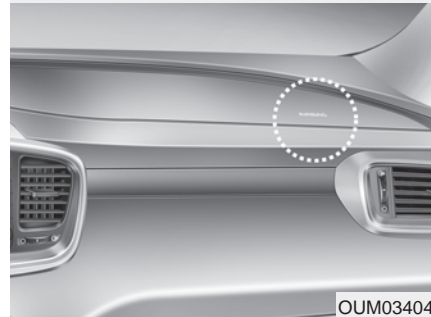

Votre véhicule est équipé d'un système de retenue supplémentaire avancé (coussins gonflables) et de ceintures de sécurité à trois points aux positions du conducteur et du passager avant.

La présence du système est indiquée par les lettres " AIR BAG " gravées sur les couvercles des coussins gonflables sur le volant et sur la planche de bord, au-dessus de la boîte à gant, du côté du passager.

Le SRS se compose de coussins gonflables montés sous des enveloppes au centre du volant, et sur le panneau devant le passager avant, au-dessus de la boîte à gants.

Le système SRS sert à fournir au conducteur du véhicule et/ou au passager avant, une protection supplémentaire à celle des ceintures de sécurité, advenant un choc frontal assez important. Le SRS utilise des détecteurs pour recueillir des données sur l'utilisation des ceintures de sécurité par le conducteur et le passager avant et la gravité du choc.

Les détecteurs de boucle de ceinture de sécurité établissent si les ceintures du conducteur et du passager avant sont bien bouclées.

Ces détecteurs permettent de contrôler le déploiement des coussins gonflables dépendamment du fait que les ceintures sont bouclées ou non et de la gravité du choc.

Le SRS avancé permet de contrôler le déploiement des coussins gonflables sur deux niveaux. Un premier étage convient aux chocs de force moyenne. Un deuxième étage répond aux chocs plus importants.

Le coussin gonflable du passager avant est conçu pour aider à réduire les blessures à un enfant assis près du tableau de bord lors d'un choc à vitesse réduite. Toutefois, les enfants seront mieux protégés s'ils sont retenus sur le siège arrière.

Selon l'importance du choc et l'utilisation des ceintures de sécurité, le SRSCM (module de contrôle du SRS) contrôle le déploiement des coussins gonflables. Un manque à bien porter sa ceinture de sécurité peut augmenter le risque ou la gravité des blessures lors d'un accident.

Votre véhicule est aussi équipé d'un système de détection d'occupant sur le siège de passager avant. Le système de détection d'occupant détecte la présence d'un passager sur le siège du passager avant et met le coussin gonflable du passager avant hors circuit dans certaines conditions. Vous trouverez de plus amples renseignements à cet effet dans la chapitre « Système de détection d'occupant ».

La modification de la structure du siège peut causer le déploiement du coussin gonflable à un niveau différent de celui qui devrait être fourni.

Les règlements gouvernementaux exigent que les constructeurs fournissent un point de contact concernant la modification du véhicule pour les personnes handicapées, modification qui pourrait affecter le système avancé de coussins gonflables du véhicule. Toutefois, Kia n'endosse ni ne supporte les changements aux parties ou à la structure du véhicule qui pourraient affecter le système avancé de coussins gonflables, y compris le système de détection d'occupant.

Le siège du passager avant, la planche de bord, ou la portière ne doivent être remplacés que par un concessionnaire agréé Kia, qui utilisera des pièces d'origine Kia adéquates au véhicule en question. Tout remplacement ou modification qui n'est pas réalisé de cette façon peut affecter négativement le fonctionnement du système de détection de présence et les coussins gonflables perfectionnés.

Les coussins gonflables avancés sont combinés à des ceintures de sécurité à prétendeur afin d'aider à fournir une protection accrue des occupants lors d'une collision frontale. Les coussins gonflables avant sont conçus pour ne pas se déployer si la ceinture de sécurité à prétendeur peut offrir une protection.

Les coussins avant ne devraient pas se déployer lors d'un choc latéral ou arrière ou lors d'un carambolage. Toutefois, les coussins gonflables avant peuvent se déployer si le seuil de déploiement frontal est atteint lors d'un choc latéral. Les coussins avant ne se déploient pas si le choc avant n'est pas assez puissant.

**⚠ AVERTISSEMENT**  
**- Câblage du système SRS**

**Ne pas altérer ou débrancher le câblage du système SRS, ou un autre composant du système SRS. Cela pourrait entraîner des blessures, en raison du déploiement accidentel des coussins gonflables ou la défaillance du système SRS.**

### Coussin de sécurité gonflable latéral

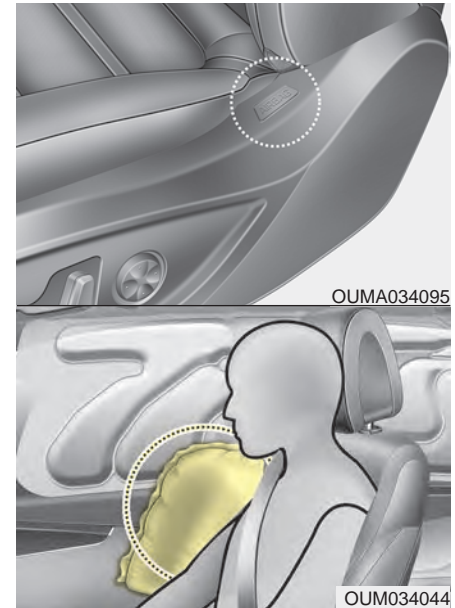

Chaque siège avant du véhicule est muni d'un coussin gonflable latéral. Ce coussin gonflable offrira une protection supplémentaire à celle de la ceinture de sécurité pour le conducteur ou le passager avant.

- Les coussins de sécurité gonflables latéraux sont conçus pour se déployer pendant certaines collisions entraînant un choc latéral, en fonction de la gravité de l'impact, de l'angle, de la vitesse et du point où se produit le choc. Toutefois, les coussins gonflables latéraux peuvent se déployer si le seuil de déploiement latéral est atteint lors d'un choc de l'avant.
- Les coussins gonflables latéraux peuvent se déployer du côté du choc ou des deux côtés.
- Les coussins de sécurité gonflables latéraux et/ou les rideaux gonflable des deux côtés du véhicule se déploieront advenant un capotage ou la détection d'un risque de capotage.
- Les coussins de sécurité gonflables latéraux ne sont pas conçus pour se déployer dans toutes les situations de choc latéral ou de capotage.

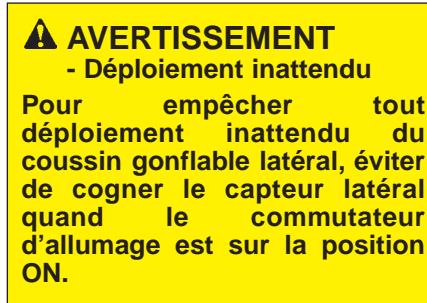

- Le coussin gonflable latéral s'ajoute aux ceintures de sécurité du conducteur et du passager et ne les remplace pas. Aussi, vous devez toujours porter votre ceinture de sécurité quand le véhicule est en mouvement. Les coussins gonflables ne se déploient que dans certaines conditions de choc latéral, suffisamment importantes pour causer des blessures aux occupants du véhicule.
- Afin d'obtenir la meilleure protection des coussins gonflables latéraux et éviter d'être blessé lors du déploiement du coussin gonflable latéral, les occupants des sièges avant doivent s'asseoir bien droits et porter leur ceinture de sécurité de façon appropriée. Les mains du conducteur devraient tenir le volant aux positions 9 h et 15 h. Le passager avant devrait garder les bras et les mains près du corps.

**⚠ AVERTISSEMENT**  
- Déploiement

N'installer aucun accessoire (housses de siège comprises) sur le côté ou près du coussin gonflable contre choc latéral, parce qu'il peut affecter négativement le déploiement de ce coussin gonflable.

- Si le siège ou le couvre-siège est endommagé, faites inspecter et réparer le véhicule chez un concessionnaire Kia agréé parce que votre véhicule est équipé de coussins gonflables latéraux et un système de détection d'occupant.

**⚠ AVERTISSEMENT**  
- Objets projetés

Ne placer aucun objet (parapluie, sacoche, etc.) entre la portière avant et le siège avant. Ces objets peuvent être projetés dangereusement lors du déploiement du coussin gonflable latéral.

### Rideau gonflable

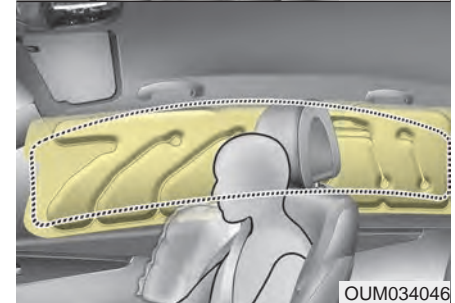

Les rideaux gonflables se trouvent de chaque côté, le long des traverses du pavillon, au-dessus des portes avant et arrière.

Ils sont conçus pour protéger les passagers lors de certains chocs latéraux et pour éviter qu'ils ne soient éjectés du véhicule en cas de capotage, particulièrement quand les ceintures de sécurité sont également utilisées.

- Les rideaux latéraux ne se déploient que sous certains chocs latéraux en fonction de la force, de l'angle, de la vitesse et du point d'impact. Toutefois, les coussins gonflables latéraux peuvent se déployer si le seuil de déploiement latéral est atteint lors d'un choc de l'avant.
- Les coussins gonflables latéraux peuvent se déployer du côté du choc ou des deux côtés.
- Les deux rideaux gonflables se déploient aussi lors de certaines situations de carambolage.
- Les rideaux gonflables ne sont pas conçus pour se déployer sous n'importe quel choc latéral ou carambolage.

Ne laissez pas les passagers se pencher contre la porte, placer leur bras sur la porte, étirer le bras à l'extérieur ou placer des objets entre eux et la porte quand ils sont assis à une position protégée par un coussin latéral, un rideau latéral ou les deux.

### **\* AVIS**

**Ne tentez jamais d'ouvrir ou de réparer les composants du système de rideaux gonflables. Ceci ne devrait être fait que par un concessionnaire Kia agréé.**

**Pourquoi mon coussin gonflable ne s'est-il pas déployé?  
(Conditions de déploiement)**

Il existe plusieurs types d'accidents où le coussin gonflable n'apporterait aucune protection additionnelle.

On peut citer les chocs arrière, les chocs secondaire et tertiaire d'une collision en chaîne, et les chocs à basse vitesse.

*Capteurs des coussins gonflables*

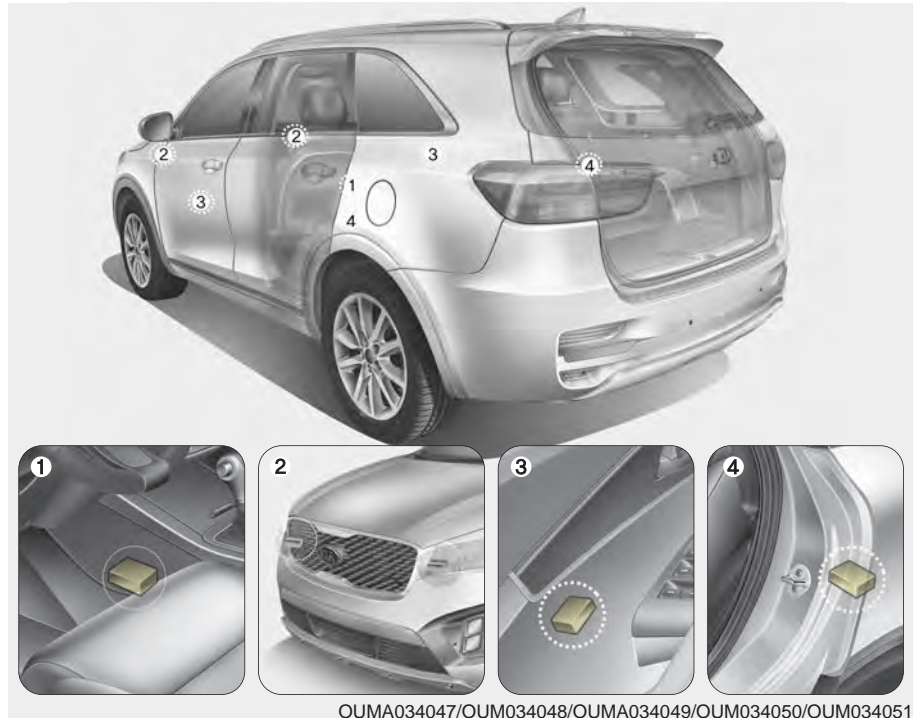

OUMA034047/OUM034048/OUMA034049/OUM034050/OUM034051

- (1) Module de contrôle SRS /  
Détecteur de carambolage
- (2) Capteur de choc frontal

- (3) Capteur de choc latéral
- (4) Capteurs de pression latérale

### **⚠ AVERTISSEMENT**

#### **- Détecteurs des coussins gonflables**

- **Ne frappez et ne laissez aucun objet frapper les capteurs des coussins gonflables.**

**Ceci pourrait causer un déploiement inattendu, résultant en des blessures graves ou mortelles.**

- **Si le point ou l'angle de montage des capteurs est modifié, les coussins gonflables pourraient se déployer quand il ne le faut pas ou ne pas se déployer quand ils le devraient, causant des blessures graves ou mortelles.**

**Ne tentez donc pas d'effectuer des réparations autour des capteurs de coussins gonflables. Faites vérifier et réparer votre véhicule chez un concessionnaire Kia agréé.**

Des problèmes pourraient survenir si l'angle d'installation des capteurs est modifié, à cause d'une déformation du pare-chocs avant, du module avant, de la carrosserie ou des portières avant, là où les capteurs de collision latérale sont installés. Faites vérifier et réparer votre véhicule chez un concessionnaire Kia agréé.

L'installation de butoirs de pare-chocs (ou d'une marche latérale ou d'un marchepied latéral) ou le remplacement d'un pare-chocs (ou d'un module de portière avant) par des pièces qui ne sont pas d'origine peut modifier le comportement du coussin de sécurité gonflable du véhicule lors d'une collision.

### **Conditions de déploiement des coussins gonflables**

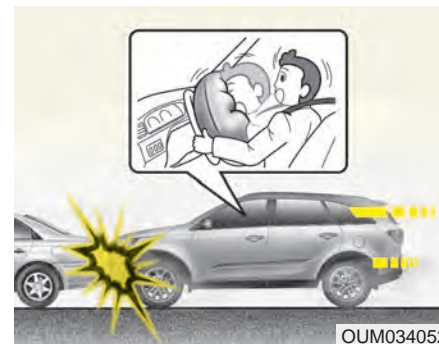

#### **Coussin gonflable avant**

Les coussins gonflables avant sont conçus pour se gonfler lors d'un choc frontal, en fonction de l'intensité, de la vitesse ou de l'angle du choc.

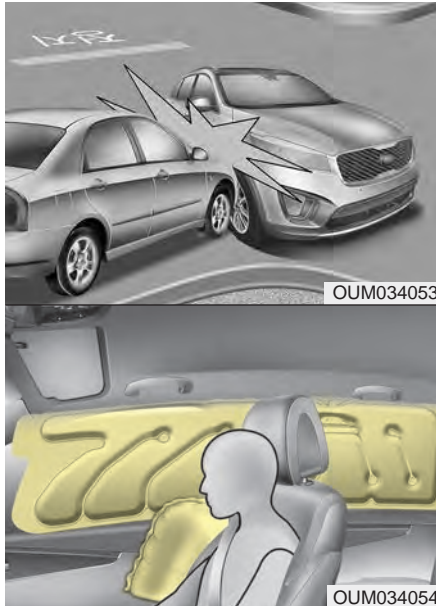

### **Coussins de sécurité gonflables latéraux et/ou de type rideau**

Les coussins latéraux et les rideaux gonflables sont conçus pour se gonfler quand les capteurs de collision détectent un choc, et ce en fonction de l'intensité, de la vitesse ou de l'angle du choc occasionné suite à une collision latérale.

Par ailleurs, les coussins latéraux et les rideaux gonflables sont conçus pour se gonfler quand un capteur de capotage détecte un capotage.

Bien que les coussins de sécurité gonflables avant (côté conducteur et passager avant) soient conçus pour se gonfler en cas de collision frontale, il est également possible qu'ils se gonflent dans d'autres types de collision si les capteurs de choc avant détectent une force frontale significative dans le cadre d'un autre type de choc. Les coussins latéraux et les rideaux gonflables sont conçus pour se gonfler dans certaines collisions entraînant un choc latéral. Il peuvent se gonfler lors de toute autre collision lorsqu'une force latérale est détectée par les capteurs. Le coussin de sécurité gonflable latéral et/ou les rideaux gonflables peuvent également se gonfler lorsque les capteurs de capotage indiquent un risque de capotage (même si aucun capotage véritable ne survient) ou dans d'autres situations, entre autres, lorsqu'on incline le véhicule pendant le remorquage.

Même si les coussins de sécurité gonflables latéraux et/ou les rideaux gonflables ne protègent pas contre les chocs lors d'un capotage, ils se déploieront afin d'éviter que les occupants ne soient éjectés, en particulier ceux qui sont retenus au moyen des ceintures de sécurité.

Les coussins gonflables peuvent se déployer si le châssis du véhicule frappe des cahots ou des objets sur une route en mauvais état. Conduisez donc prudemment sur les routes en mauvais état ou sur les surfaces qui ne sont pas conçues pour la circulation automobile, afin d'empêcher le déploiement inattendu des coussins gonflables.

### Cas où les coussins gonflables ne se déploient pas

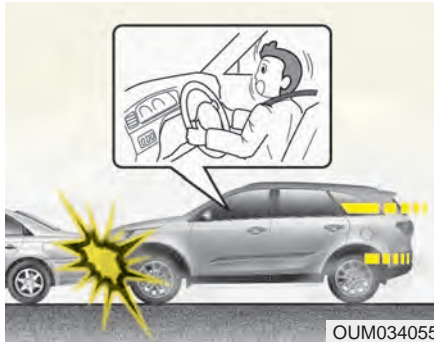

- Les coussins gonflables pourront ne pas se déployer lors de collisions à basse vitesse. Les coussins gonflables sont conçus pour ne pas se déployer dans pareils cas parce qu'ils n'offriraient aucun avantage sur la protection des ceintures de sécurité.

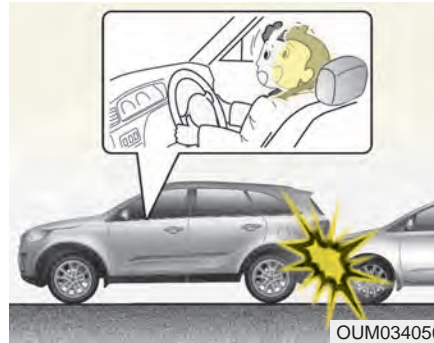

- Les coussins gonflables ne sont pas conçus pour se déployer lors d'un choc arrière parce que les occupants sont poussés vers l'arrière par la force de l'impact. Les coussins gonflables n'offriraient aucun avantage additionnel dans pareil cas.



- Les coussins gonflables avant pourront ne pas se déployer lors d'un choc latéral parce que les occupants se déplacent dans la direction du choc. Si le choc est latéral, le déploiement des coussins gonflables avant n'offrirait aucune protection additionnelle.

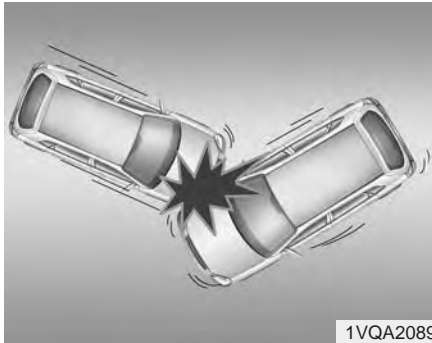

- Dans le cas d'une collision sous un certain angle, la force du choc peut projeter les occupants dans une direction où les coussins gonflables n'offriraient aucune protection additionnelle. Aussi, les capteurs ne feront pas déployer les coussins gonflables.



- Souvent, les conducteurs freinent brusquement tout juste avant l'impact. Un tel freinage fait écraser le devant du véhicule qui « glisse » alors sous un véhicule à garde au sol plus élevée. Il se peut que les coussins gonflables ne se déploient pas dans pareil cas parce que les forces de décélération détectées par les capteurs pourraient être grandement remplacées par de tels types de collisions.



- Les coussins de sécurité gonflables avant ne se déploieront pas lors de tous les capotages si le SRSCM indique que le déploiement du coussin de sécurité gonflable avant ne fournirait aucune protection supplémentaire pour l'occupant.

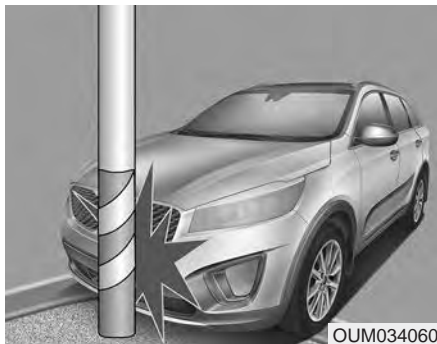

- Les coussins gonflables pourront ne pas se déployer si le véhicule frappe des objets comme un poteau ou un arbre, quand le point d'impact est concentré sur une zone et que la pleine force du choc n'est pas transmise aux capteurs.

### Entretien du SRS

Le SRS ne demande pratiquement aucun entretien car il ne possède aucune pièce que vous puissiez entretenir vous-même en toute sécurité. Si le témoin lumineux SRS « AIR BAG » ne s'allume pas ou reste continuellement allumé, faites aussitôt inspecter votre véhicule chez un concessionnaire Kia agréé.

Tout travail sur le système SRS comme le retrait, l'installation, la réparation ou tout autre travail sur le volant, le panneau du passager avant, les sièges avant ou les montants du pavillon, doit être effectué par un concessionnaire Kia agréé. La mauvaise manipulation du système SRS peut entraîner des blessures graves.

Pour nettoyer le revêtement d'un coussin gonflable, utilisez un linge sec et doux ou un chiffon légèrement humecté d'eau propre. Les solvants ou les nettoyants peuvent affecter le revêtement du coussin et nuire au bon déploiement.

Si des composantes du SRS doivent être jetées ou si le véhicule doit être envoyé à la ferraille, il faut prendre certaines mesures de précaution. Un concessionnaire Kia agréé connaît ces précautions et pourra vous fournir les renseignements nécessaires. Un manque à prendre ces précautions et à suivre les procédures accroît le risque de blessures.

**⚠ AVERTISSEMENT**

**- Altération du SRS**

Ne pas altérer ou débrancher le câblage du système SRS, ou un autre composant du système SRS. Cela pourrait causer le déploiement accidentel des coussins gonflables ou la défaillance du système SRS.

**⚠ AVERTISSEMENT**

**- Remorquage du véhicule**

Toujours faire remorquer le véhicule avec l'allumage sur OFF. Autrement, les coussins gonflables risquent de se déployer si le véhicule est incliné lors du remorquage, car cela pourrait déclencher les capteurs de capotage.

**Ajouter un équipement ou modifier un véhicule équipé de coussins gonflables**

Si vous modifiez votre véhicule en changeant le châssis, les pare-chocs, la devanture, la tôle latérale ou la hauteur de roulement, cela peut avoir un effet sur le fonctionnement du système de coussins gonflables du véhicule.

### Étiquette d'avertissement des coussins gonflables



OUM034094C



OUMA034061

Des étiquettes d'avertissement, certaines exigées par les Normes de sécurité des véhicules automobiles du Canada (NSVAC), sont apposées pour avertir le conducteur et les passagers des risques que présentent le système de coussins gonflables.

# Caractéristiques du véhicule

<b>Clé escamotable</b> . . . . .	4-5	<b>Hayon (applicable aux hayons manuels)</b> . . . . .	4-30
• Enregistrement de votre numéro de clés . . . . .	4-5	• Ouverture du hayon . . . . .	4-30
• Fonctionnement des clés . . . . .	4-5	• Fermeture du hayon . . . . .	4-30
• Mises en garde concernant l'émetteur . . . . .	4-8	• Ouverture d'urgence du hayon . . . . .	4-31
• Remplacement de la pile . . . . .	4-9	<b>Hayon électrique</b> . . . . .	4-32
• Dispositif antidémarrage . . . . .	4-10	• Ouverture du hayon . . . . .	4-33
<b>Clé intelligente</b> . . . . .	4-13	• Fermeture du hayon . . . . .	4-34
• Enregistrement de votre numéro de clés . . . . .	4-13	• Hayon intelligent . . . . .	4-38
• Fonctions de la clé intelligente . . . . .	4-13	• Ouverture d'urgence du hayon . . . . .	4-42
• Perte de la clé intelligente . . . . .	4-17	<b>Vitres</b> . . . . .	4-43
• Précautions relatives à la clé intelligente . . . . .	4-18	• Vitres à commande électrique . . . . .	4-44
• Remplacement des piles . . . . .	4-19	<b>Capot</b> . . . . .	4-48
• Antidémarrage antivol de la clé intelligente . . . . .	4-20	• Ouverture du capot . . . . .	4-48
<b>Antivol</b> . . . . .	4-22	• Fermeture du capot . . . . .	4-49
• Stage armé . . . . .	4-22	<b>Volet du réservoir de carburant</b> . . . . .	4-50
• Stage antivol . . . . .	4-23	• Ouverture du volet du réservoir de carburant . . . . .	4-50
• Stage désarmé . . . . .	4-23	• Fermeture du volet du réservoir de carburant . . . . .	4-50
<b>Serrures de porte</b> . . . . .	4-25	• Ouverture d'urgence du volet du réservoir d'essence . . . . .	4-54
• Actionner les serrures de porte de l'extérieur du véhicule . . . . .	4-25	<b>Toit ouvrant panoramique</b> . . . . .	4-55
• Actionner les serrures de porte de l'intérieur du véhicule . . . . .	4-26	• Avertissement d'ouverture du toit ouvrant . . . . .	4-56
• Dispositif de déverrouillage des portes sur détection d'un choc . . . . .	4-28	• Paresoleil . . . . .	4-56
• Serrure de porte arrière à l'épreuve des enfants . . . . .	4-29	• Ouverture du toit ouvrant . . . . .	4-57
		• Inclinaison du toit ouvrant . . . . .	4-58
		• Fermer le toit ouvrant . . . . .	4-59

• Réinitialisation du toit ouvrant vitré.....	4-59	• Une fois pour le mode d'information de conduite ..	4-90
<b>Volant.....</b>	<b>4-60</b>	• Mode de navigation un tour à la fois.....	4-91
• Servodirection électrique (EPS).....	4-60	• Modes ASCC/LDWS.....	4-91
• Levier de commande de direction inclinable et télescopique .....	4-61	• Mode A/V .....	4-91
• Volant chauffant .....	4-62	• Mode d'entretien .....	4-92
• Avertisseur sonore .....	4-63	• Mode de réglages d'utilisateur.....	4-94
<b>Rétroviseurs .....</b>	<b>4-64</b>	• Messages d'avertissement.....	4-98
• Rétroviseur intérieur.....	4-64	<b>Témoins d'avertissement et témoins lumineux .</b>	<b>4-105</b>
• Rétroviseur extérieur .....	4-74	• Témoins d'avertissement .....	4-105
<b>Groupe d'instruments .....</b>	<b>4-78</b>	• Témoins lumineux .....	4-114
• Commande du groupe d'instruments.....	4-79	<b>Système d'assistance de stationnement</b>	
• Commande d'affichage ACL .....	4-79	à reculons .....	4-119
• Indicateurs .....	4-80	• Fonctionnement des sonars de recul .....	4-119
• Indicateur de montée en vitesse/rétrogradation de la boîte-pont.....	4-84	• Non-fonctionnement du système d'assistance de stationnement à reculons .....	4-120
• Témoin d'avertissement de route glacée.....	4-84	• Mises en garde concernant l'avertisseur de marche arrière.....	4-121
<b>Affichage ACL .....</b>	<b>4-85</b>	• Auto-diagnostic .....	4-122
• Modes ACL .....	4-85	<b>Caméra de rétrovision .....</b>	<b>4-123</b>
<b>Modes de parcours</b>		<b>Système de surveillance 360° avec caméra ....</b>	<b>4-125</b>
<b>(totalisateur partiel électronique).....</b>	<b>4-86</b>	<b>Éclairage .....</b>	<b>4-126</b>
• Modes de parcours .....	4-86	• Fonction d'économiseur de batterie .....	4-126
• Cote de consommation .....	4-86	• Phares de jour .....	4-126
• Trajet A/B.....	4-89	• Commutateur général d'éclairage.....	4-126
• Compteur de vitesse numérique.....	4-90	• Utilisation des feux de route.....	4-128

- Clignotants et indication de changement de voie .. 4-129
- Phares antibrouillard avant ..... 4-130
- Vérifier le phare. .... 4-130

**Essuie-glace et lave-glace. .... 4-131**

- Essuie-glaces de pare-brise..... 4-131
- Lave-glace ..... 4-134
- Commutateur de lave-glace/essuie-glace arrière .. 4-135

**Eclairage intérieur ..... 4-136**

- Fonction de coupure automatique..... 4-136
- Plafonnier ..... 4-136
- Lampe de lecture..... 4-137
- Lampe de coffre..... 4-138
- Lampe de miroir de courtoisie..... 4-138
- Lampe de la boîte à gants..... 4-139

**Système d'accueil ..... 4-140**

- Extinction retardée des phares avant ..... 4-140
- Éclairage intérieur..... 4-140
- Lampe de poche..... 4-140

**Dégivreur..... 4-141**

- Dégivreur de lunette arrière..... 4-141

**Système de climatisation à commande manuelle ..... 4-142**

- Chauffage et climatisation ..... 4-143
- Climatiseur de 3e rangée ..... 4-148
- Fonctionnement du système..... 4-149

- Filtre à air de la climatisation..... 4-151
- Vérifier le niveau de fluide frigorigène dans le climatiseur et de lubrifiant dans le compresseur. 4-152

**Climatisation automatique ..... 4-153**

- Chauffage et climatisation automatiques ..... 4-155
- Commande manuelle du chauffage et de la climatisation ..... 4-156
- Climatiseur de 3e rangée ..... 4-162
- Fonctionnement du système..... 4-163
- Filtre à air de la climatisation..... 4-165
- Vérifier le niveau de fluide frigorigène dans le climatiseur et de lubrifiant dans le compresseur. 4-166

**Dégivrage et désembuage du pare-brise ..... 4-167**

- Commande manuelle de climatisation ..... 4-167
- Climatisation automatique ..... 4-168
- Logique de désembuage ..... 4-169

**Dispositif de filtration de l'air " air propre " .. 4-171**

**Rangements..... 4-172**

- Rangement dans la console centrale ..... 4-172
- Boîte à gants..... 4-172
- Casier à lunettes ..... 4-173
- Boîte à bagages ..... 4-174

<b>Caractéristiques intérieures</b> .....	4-175	• Contrôleurs et fonctions du système .....	4-202
• Porte-gobelets .....	4-175	• Configuration .....	4-205
• Support de bouteille .....	4-176	• Réglages sonores .....	4-206
• Chauffe-siège .....	4-176	• Réglages de l'horloge .....	4-207
• Refroidisseur de siège (siège avec ventilation) .....	4-177	• Réglages du système .....	4-208
• Pare-soleil .....	4-178	• Radio .....	4-210
• Prise de courant .....	4-179	• Renseignements sur la Radio par satellite	
• Convertisseur c.a. ....	4-180	SIRIUS™ .....	4-212
• Chargeur USB .....	4-181	• Radio SIRIUS™ .....	4-214
• Patères .....	4-182	• Méthode d'utilisation de base .....	4-216
• Ancrage(s) de tapis .....	4-182	• <i>Bluetooth</i> ® wireless technology audio .....	4-223
• Rideau latéral .....	4-183	• Téléphone .....	4-225
• Filet à bagages (crochets) .....	4-184	• Reconnaissance vocale .....	4-239
<b>Caractéristique extérieure</b> .....	4-185	• Liste des commandes vocales .....	4-242
• Porte-bagages .....	4-185		
<b>Chaîne haute-fidélité</b> .....	4-187		
• Antenne .....	4-187		
• Commandes sur le volant .....	4-188		
• Prise Aux, USB et iPod® .....	4-189		
• Comment fonctionne la radio d'auto .....	4-190		
• Concernant les dispositifs USB .....	4-194		
• Utilisation d'un iPod® .....	4-196		
• <i>Bluetooth</i> ® Wireless Technology .....	4-197		
• Reconnaissance vocale .....	4-200		
• Chaîne audio de série .....	4-201		

## CLÉ ESCAMOTABLE

### Enregistrement de votre numéro de clés



Le numéro de code de clé est estampé sur l'étiquette de code de clé attachée au jeu de clés. En cas de perte des clés, ce numéro permettra à un concessionnaire Kia agréé d'en faire facilement un double. Retirer l'étiquette de code de la clé et le ranger dans un endroit sûr. En outre, noter le numéro de code de la clé et le garder dans un endroit sûr (pas dans le véhicule).

### Fonctionnement des clés

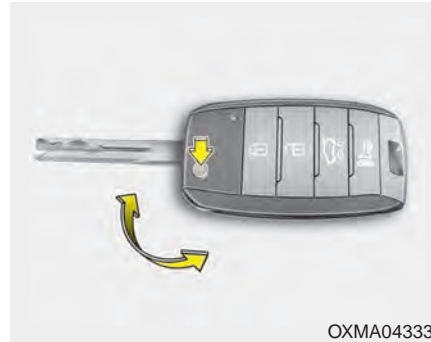

OXMA043331

- Sert à faire démarrer le moteur.
- Sert à verrouiller et déverrouiller les portes.
- Sert à verrouiller et déverrouiller la boîte à gants.
- Pour déployer la clé, appuyer sur le bouton de dégagement et son déploiement se produira de façon automatique. Pour replier la clé, procéder manuellement tout en appuyant sur le bouton de dégagement.

### **⚠ MISE EN GARDE**

*Ne pas replier la clé sans appuyer sur le bouton de dégagement. Cela pourrait endommager la clé.*

### **⚠ AVERTISSEMENT**

**- Clés de rechange d'autres fournisseurs**

**N'utilisez que des pièces de marque Kia pour les clés de contact de votre véhicule. Si vous utilisez une clé de marché secondaire, elle pourrait ne pas retourner sur ON après l'avoir tournée sur START. Dans ce cas, le démarreur reste engagé, ce qui en endommagerait le moteur et pourrait causer un incendie vu le courant excessif appliqué au câblage.**

### **⚠ AVERTISSEMENT** - Clé intelligente

Ne jamais laisser les clés dans le véhicule si des enfants sans surveillance s'y trouvent également. Il est dangereux de laisser des enfants sans surveillance dans un véhicule si la clé intelligente se trouve à proximité. Les enfants pourraient essayer d'imiter les adultes et mettre la clé dans l'allumage ou appuyer sur le bouton de démarrage du moteur. La clé permettrait aux enfants d'actionner les glaces électriques ou les autres commandes, ou faire avancer ou reculer le véhicule, ce qui pourrait provoquer un accident, des blessures graves ou la mort.

### Verrouillage de portière (1)



1. Fermer toutes les portières, le capot et le hayon.
  2. Appuyer sur le bouton de verrouillage (1).
  3. Toutes les portières et le hayon se verrouilleront. Les feux de détresse clignoteront une fois.
  4. Si on appuie sur le bouton de verrouillage une autre fois dans les 4 secondes qui suivent, les feux de détresse clignoteront et le klaxon sonnera une fois.
5. Vérifier que les portières sont verrouillées en observant le bouton de verrouillage des portières à l'intérieur ou en tirant sur la poignée de portière extérieure.

### **Déverrouillage de portière (2)**

1. Appuyer sur le bouton de déverrouillage (2).
2. La portière du conducteur se déverrouillera. Les feux de détresse clignoteront deux fois.
3. Appuyer sur le bouton de déverrouillage (2) à deux reprises en moins de 4 secondes; toutes les portières et le hayon se déverrouilleront. Les feux de détresse clignoteront deux fois.

### **\* AVIS**

**On peut activer ou désactiver la fonction de déverrouillage sélectif. Consulter la rubrique « Réglages de l'utilisateur » dans cette section.**

### **Déverrouillage du hayon (3)**

Le hayon se déverrouillera si vous appuyez sur le bouton pendant plus d'une seconde.

De plus, une fois le hayon ouvert puis refermé, il se reverrouillera automatiquement.

- Pour hayon électrique seulement :

Le hayon électrique s'ouvrira si le bouton est enfoncé pendant plus d'une seconde. En outre, une fois que le hayon est ouvert puis fermé, le hayon sera de nouveau verrouillé automatiquement.

Si on ferme le hayon électrique en appuyant sur le bouton de la console de plafond, le bouton de déverrouillage du hayon permettra de déverrouiller le hayon comme décrit ci-dessus.

Pour obtenir des informations détaillées, se référer à la section « Hayon électrique » de ce chapitre.

### **Alerte (4)**

Le klaxon retentit et les feux de détresse clignotent pendant 27 secondes environ si vous appuyez sur ce bouton pendant plus d'une 0,5 seconde. Appuyez sur un bouton quelconque du transmetteur, pour éteindre les feux et couper le klaxon.

### Mises en garde concernant l'émetteur

- L'émetteur ne fonctionnera pas dans les conditions suivantes :
  - La clé de contact se trouve dans le commutateur d'allumage.
  - Vous êtes au-delà de la portée de l'émetteur (10 m [30 pi] environ).
  - La pile de l'émetteur est faible.
  - D'autres véhicules ou objets bloquent le signal.
  - La température est extrêmement froide.
  - L'émetteur se trouve près d'un émetteur radio comme une station de radio ou un aéroport, qui fait interférence au fonctionnement normal de l'émetteur.

- Si l'émetteur ne fonctionne pas correctement, verrouillez et déverrouillez la porte avec la clé de contact. Si vous éprouvez des difficultés avec l'émetteur, consultez un concessionnaire Kia agréé.
- Si la télécommande se trouve près d'un téléphone cellulaire, son signal pourrait être bloqué par les signaux de fonctionnement normaux du téléphone cellulaire. Cela est particulièrement important lorsque le téléphone est actif, par exemple, si on est en train de faire ou de recevoir un appel, d'envoyer un message texte, de recevoir et/ou d'envoyer des courriels. Éviter de placer la télécommande et un téléphone cellulaire dans la même poche de pantalon ou de veston, et toujours essayer de maintenir une distance adéquate entre les deux appareils.



### MISE EN GARDE

***Tenir l'émetteur loin de l'eau ou autre liquide, car cela pourrait l'endommager et entraver son fonctionnement.***

### \* AVIS

**Si le dispositif de télédéverrouillage ne fonctionne pas après avoir été exposé à l'eau ou à l'humidité, le problème ne sera pas couvert par la garantie du constructeur du véhicule.**

## Remplacement de la pile



L'émetteur s'alimente d'une pile au lithium de 3 volts qui devrait durer plusieurs années. Lorsqu'il est temps de la remplacer, procédez comme suit.

1. Insérez un outil mince dans la fente et tournez pour séparer les deux moitiés del l'émetteur.
2. Remplacer la batterie par une batterie neuve (CR2032). Toujours s'assurer que la batterie est positionnée correctement lors du remplacement.
3. Refermez l'émetteur dans l'ordre inverse de son ouverture.

Pour obtenir un transmetteur de rechange, consultez un concessionnaire Kia agréé qui reprogrammera un transmetteur.

- Le transmetteur est conçu pour vous donner des années de service sans problème. Il peut toutefois faire défaut si vous l'exposez à l'humidité ou à une charge électrostatique. Si vous n'êtes pas certain de la façon d'utiliser l'émetteur ou de remplacer la pile, consultez un concessionnaire Kia agréé.

- Utiliser la mauvaise pile peut causer un mauvais fonctionnement de l'émetteur. Assurez-vous d'utiliser la pile appropriée.

- Pour éviter d'endommager l'émetteur, ne l'échappez pas, ne le mouillez pas et ne l'exposez pas à la chaleur ou au soleil.



Une batterie qui ne serait pas jetée en suivant les réglementations en vigueur est dangereuse pour l'environnement et la santé humaine. Disposer de la pile conformément aux lois et règlements de votre région.



### MISE EN GARDE

- Dommages à la télécommande

*Ne pas laisser tomber ou mouiller la télécommande de l'entrée sans clé, ou l'exposer à la chaleur ou à la lumière du soleil.*



### AVERTISSEMENT IC

Cet appareil est conforme aux normes RSS, exemptes de licence, d'Industrie Canada.

Son utilisation se fait sous réserve de deux conditions : (1) Cet appareil ne doit pas causer d'interférence, et (2) cet appareil doit accepter toute interférence, y compris les interférences pouvant provoquer un fonctionnement non souhaité.

### **Dispositif antidémarrage**

Votre véhicule est muni d'un antidémarrage électronique qui réduit le risque d'une utilisation non autorisée du véhicule.

L'antidémarrage électronique se compose d'un petit transpondeur dans la clé de contact et de dispositifs électroniques dans le véhicule.

Si le véhicule est doté d'un antidémarrage antivol, celui-ci vérifie la validité de la clé d'allumage à chaque fois qu'elle est insérée dans le commutateur d'allumage et que le véhicule est démarré.

Si la clé est valide, le moteur démarre.

Si la clé n'est pas valide, le moteur ne démarre pas.

### **Activer le dispositif antidémarrage :**

Tournez la clé de contact sur OFF. L'antidémarrage s'active automatiquement. Sans une clé de contact valide, le moteur ne démarrera pas.

### **Désactiver le dispositif antidémarrage :**

Insérez la clé de contact dans le barillet et tournez-la sur ON.

Afin d'éviter que votre véhicule soit volé, ne laissez pas vos clés de rechange dans le véhicule. Le code de l'antidémarrage électronique est unique pour chaque client et devrait être gardé secret. Ne laissez aucune indication de ce code dans votre véhicule.

### **\* AVIS**

**Quand vous faites démarrer le moteur, n'utilisez pas la clé avec d'autres clés avec antidémarrage à proximité sinon le moteur risque de ne pas démarrer ou de couper peu de temps après le démarrage. Gardez chaque clé séparée pour éviter des problèmes de démarrage.**

Ne placez aucun objet métallique près du commutateur d'allumage.

Le moteur pourrait ne pas démarrer si un accessoire métallique empêche l'émetteur-récepteur de transmettre son signal normalement.

### **\* AVIS**

**S'il vous faut des clés additionnelles ou si vous perdez vos clés, consultez un concessionnaire Kia agréé.**

 **MISE EN GARDE**

- Dommages à  
l'antidémarrage

*Ne soumettez pas l'antidémarrage à l'effet de l'humidité, à une décharge électrostatique ou à une manutention brusque. Vous pourriez l'endommager.*

 **MISE EN GARDE**

- Modifications à  
l'antidémarrage

*Ne changez, ne modifiez ni n'ajustez l'antidémarrage car cela pourrait entraîner son mauvais fonctionnement.*

Le présent appareil est conforme aux CNR d'Industrie Canada applicables aux appareils radio exempts de licence.

L'exploitation est autorisée aux deux conditions suivantes :

- (1) L'appareil ne doit pas produire de brouillage, et
- (2) L'utilisateur de l'appareil doit accepter tout brouillage radioélectrique subi, même si le brouillage est susceptible d'en compromettre le fonctionnement.

 **AVERTISSEMENT**

Tout changement ou modification expressément non approuvée par la partie responsable de la conformité, peut rendre nulle l'autorisation de l'utilisateur d'opérer cet appareil. Si le télédéverrouillage ne fonctionne pas suite à des changements ou à des modifications non approuvées par la partie responsable de la conformité, il ne sera pas couvert par la garantie du constructeur.

### Procédure de secours (supplantation)

Si vous tournez la clé de contact sur ON et que le témoin d'antidémarrage () s'éteint après avoir cligné 5 fois, il y a un problème avec le transpondeur de la clé de contact. Vous ne pourrez pas faire démarrer le moteur sans la procédure de secours. Pour faire démarrer le moteur, vous devez entrer votre code en utilisant le commutateur d'allumage.

L'exemple suivant montre comment entrer le code " 2345 ".

1. Tournez la clé de contact sur ON. Le témoin d'antidémarrage () clignotera 5 fois et s'éteindra, indiquant le début de la procédure de secours.
2. Ramenez la clé de contact à la position ACC.

3. Pour entrer le premier chiffre ("2": dans l'exemple), tournez la clé de contact sur ON et ACC deux fois. Procédez ainsi pour les chiffres suivants, dans les 3 à 10 secondes qui suivent (ainsi, pour le chiffre "3", tournez la clé de contact sur ON et ACC trois fois).
4. Si tous les chiffres du code ont été entrés correctement, vous pourrez faire démarrer le moteur dans les 30 secondes. Si vous tentez de faire démarrer le moteur après 30 secondes, le moteur ne démarrera pas et vous devrez entrer le code de nouveau.

Après avoir utilisé la procédure de secours, vous devriez vous rendre immédiatement chez un concessionnaire Kia agréé afin de faire inspecter et réparer la clé de contact ou le système antidémarrage.

## CLÉ INTELLIGENTE

### Enregistrement de votre numéro de clés



Le code des clés est estampé sur l'étiquette à code à barres attachée au jeu de clés. Si vous perdez vos clés, ce code permettra à un concessionnaire Kia agréé de faire un double des clés. Enlevez l'étiquette à code à barres et rangez-la en lieu sûr. Notez aussi le numéro de code et gardez-le en lieu sûr, mais pas dans le véhicule.

### Fonctions de la clé intelligente



OYP044002K

Pour retirer la clé mécanique, maintenir enfoncé le bouton de dégagement (1) et retirer la clé mécanique (2).

Pour réinstaller la clé mécanique, l'insérer dans l'orifice et l'enfoncer jusqu'à ce qu'un déclic se fasse entendre.

La clé intelligente permet de verrouiller et de déverrouiller une portière (et le hayon) et de démarrer le moteur.

Lisez ce qui suit pour de plus amples renseignements.

### **⚠ AVERTISSEMENT** - Clé intelligente

**Ne jamais laisser les clés dans le véhicule si des enfants sans surveillance s'y trouvent également. Il est dangereux de laisser des enfants sans surveillance dans un véhicule si la clé intelligente se trouve à proximité. Les enfants pourraient essayer d'imiter les adultes et mettre la clé dans l'allumage ou appuyer sur le bouton de démarrage du moteur. La clé permettrait aux enfants d'actionner les glaces électriques ou les autres commandes, ou faire avancer ou reculer le véhicule, ce qui pourrait provoquer un accident, des blessures graves ou la mort.**

### Verrouillage de portière



### Utilisation du bouton de la poignée de portière

- Transporter la clé Smart.
- Refermez toutes les portières, le capot et le hayon.
- Appuyez sur le bouton de la poignée de portière extérieure.
- Les multiclignotants clignoteront et le carillon sonnera une seule fois.
- Vérifier que les portières sont verrouillées en tirant sur la poignée de portière externe.

### \* AVIS

- Le bouton sera fonctionnel que si la clé intelligente se trouve dans un rayon de 70~100 cm (28~40 po) de la poignée de portière extérieure.
- Si vous appuyez sur le bouton de la poignée de portière extérieure, les portières ne se verrouilleront pas et un carillon se fera entendre durant 3 secondes si l'une des situations suivantes devait se produire :
  - La clé intelligente est dans le véhicule.
  - Le bouton de démarrage/arrêt du moteur est à la position ACC ou ON.
  - Une des portières, sauf le hayon, est ouverte.

### **Utilisation du bouton sur la clé intelligente**

- Refermez toutes les portières, le capot et le hayon.
- Appuyez sur le bouton de verrouillage (1).
- Les multiclignotants clignoteront et le carillon sonnera une seule fois.
- Vérifier que les portières sont verrouillées en tirant sur la poignée de portière externe.

### **Déverrouillage**

#### **Utiliser le bouton de la poignée de la portière**

1. Transporter la clé Smart.
2. Appuyez sur le bouton de la poignée de porte extérieure du conducteur.
3. La porte du conducteur se déverrouillera et les feux de détresse clignoteront deux fois.
4. Appuyer sur le bouton à deux reprises en moins de 4 secondes; toutes les portières et le hayon se déverrouilleront et les feux de détresse clignoteront, alors que la sonnerie se fera entendre à deux reprises.

### **\* AVIS**

- Le bouton sera fonctionnel que si la clé intelligente se trouve dans un rayon de 70~100 cm (28~40 po) de la poignée de portière extérieure.
- Lorsque la clé intelligente est détectée dans un rayon de 70~100 cm (28~40 po) d'une poignée de portière avant, les autres personnes pourront également ouvrir les portières.
- Après avoir déverrouillé la porte du conducteur ou toutes les portes, la ou les portes se verrouilleront automatiquement à moins qu'une porte soit ouverte.

### Utilisation du bouton sur la clé intelligente

1. Appuyez sur le bouton de déverrouillage (2) sur la clé intelligente.
2. La portière du conducteur se déverrouillera. Les multiclignotants clignoteront deux fois.
3. Appuyer sur le bouton de déverrouillage (2) à deux reprises en moins de 4 secondes; toutes les portières et le hayon se déverrouilleront. Les feux de détresse clignoteront et la sonnerie se fera entendre à deux reprises.

### \* AVIS

Après avoir appuyé sur le bouton, les portières seront automatiquement verrouillées, sauf si une portière est ouverte dans les 30 secondes suivantes.

### \* AVIS

On peut activer et désactiver la fonction de déverrouillage sélectif. Consulter la rubrique « Réglages de l'utilisateur » dans cette section.

### Déverrouillage du hayon

#### Utilisation du bouton de la poignée du hayon

1. Portez la clé intelligente sur vous.
2. Appuyez sur le bouton de la poignée du hayon.
3. Lorsque toutes les portières seront verrouillées, les feux multiclignotants clignoteront deux fois.

Une fois le hayon ouvert puis refermé, il se verrouillera automatiquement.

### \* AVIS

Le bouton sera fonctionnel que si la clé intelligente se trouve dans un rayon de 70~100 cm (28~40 po) de la poignée du hayon.

### Utilisation du bouton sur la clé intelligente

1. Appuyez sur le bouton de déverrouillage du coffre (3) durant plus de 1 seconde.
2. Les multiclignotants clignoteront et le carillon sonnera deux fois.
  - Pour hayon électrique seulement :  
Le hayon électrique s'ouvrira si le bouton est enfoncé pendant plus d'une seconde. En outre, une fois que le hayon est ouvert puis fermé, le hayon sera de nouveau verrouillé automatiquement.

Pour obtenir des informations détaillées, se référer à la section « Hayon électrique » de ce chapitre.

### **Alerte**

1. Appuyez sur le bouton d'alerte (4) durant plus de seconde.
2. Le klaxon se fera entendre et les multiclignotants clignoteront durant environ 27 secondes.

### **\* AVIS**

**Pour interrompre le klaxon et les feux multiclignotants, appuyez sur n'importe quelle touche de la clé intelligente.**

### **Démarrage**

Vous pouvez démarrer le moteur sans devoir insérer la clé. Pour des informations plus détaillées, consultez la rubrique « Bouton de démarrage/arrêt du moteur » à la section 5.

### **Perte de la clé intelligente**

Un maximum de 2 clés peuvent être enregistrées pour un même véhicule.

Si vous perdez votre clé intelligente, vous ne pourrez pas démarrer le moteur. Vous devrez alors conduire immédiatement votre véhicule avec la 2e clé chez votre concessionnaire Kia autorisé ou le faire remorquer au besoin afin d'éviter le vol.

### Précautions relatives à la clé intelligente

- La clé intelligente ne fonctionnera pas dans les cas suivants :
  - La clé intelligente se trouve près d'un émetteur radio tel qu'une station de radiodiffusion ou un aéroport qui peut provoquer une interférence avec le fonctionnement normal de la clé intelligente.
  - La clé intelligente se trouve près d'une radio bidirectionnelle ou d'un téléphone cellulaire.
  - La clé intelligente d'un autre véhicule est utilisée à proximité de votre véhicule.
- Si la clé intelligente ne fonctionne pas correctement, ouvrez et fermez la porte au moyen de la clé mécanique. En cas de tout problème avec la clé intelligente, veuillez communiquer avec un concessionnaire Kia agréé.
- Si la clé Smart est à proximité de votre téléphone cellulaire ou de votre téléphone intelligent, le signal de la clé Smart pourrait être bloqué par le fonctionnement normal de votre téléphone cellulaire ou de votre téléphone intelligent. Il s'agit d'un point particulièrement important lorsque le téléphone est en mode actif comme lorsque vous faites un appel, recevez un appel, vous vous servez de la messagerie texte et/ou vous envoyez/recevez des courriels. Veuillez éviter de placer la clé Smart et votre téléphone cellulaire ou votre téléphone intelligent dans la même poche de pantalon ou de manteau et garder une distance adéquate entre les deux appareils.



### MISE EN GARDE

#### - Télécommande

*Tenir l'émetteur loin de l'eau ou autre liquide, car cela pourrait l'endommager et entraver son fonctionnement.*

### \* AVIS

Si le dispositif de télédéverrouillage ne fonctionne pas après avoir été exposé à l'eau ou à l'humidité, le problème ne sera pas couvert par la garantie du constructeur du véhicule.

## Remplacement des piles

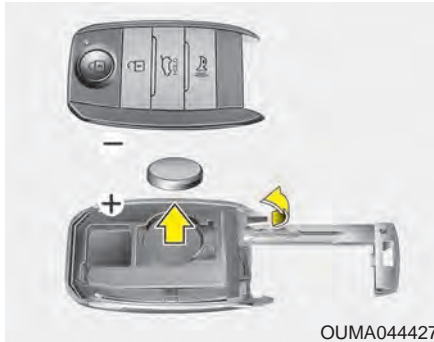

La pile d'une clé intelligente devrait durer pendant plusieurs années; toutefois, si la clé intelligente ne fonctionne pas de manière appropriée, tentez de remplacer la pile par une pile neuve. Si vous n'êtes pas certain de la façon d'utiliser votre clé intelligente ou de remplacer la pile, veuillez communiquer avec un concessionnaire Kia agréé.

1. Retirer la clé mécanique.
2. Ouvrir le couvercle arrière.

3. Remplacez la pile par une pile neuve (CR2032). Toujours s'assurer que la batterie est positionnée correctement lors du remplacement.
  4. Refermez l'émetteur dans l'ordre inverse de son ouverture.
- La clé intelligente est conçue de façon à offrir des années de service sans problème. Elle peut toutefois mal fonctionner si elle est exposée à l'humidité ou à une charge électrostatique. Si vous n'êtes pas certain de la façon d'utiliser ou de remplacer la pile, consultez un concessionnaire Kia agréé.

- L'utilisation d'une pile inappropriée peut entraîner le fonctionnement défectueux de la clé intelligente. Assurez-vous d'utiliser une pile appropriée.
- Pour éviter d'endommager la clé intelligente, évitez de l'échapper, de la mouiller et de l'exposer à la chaleur ou au soleil.
-  Une batterie jetée d'une façon inappropriée peut être nuisible à l'environnement et la santé humaine. Jetez la batterie en suivant les lois ou les règlements locaux.

### MISE EN GARDE

- Dommages à la clé Smart

*Ne pas laisser tomber ou mouiller la clé Smart, ou l'exposer à la chaleur ou à la lumière du soleil, car celle-ci s'endommagera.*

### AVERTISSEMENT IC

Cet appareil est conforme aux normes RSS, exemptes de licence, d'Industrie Canada.

Son utilisation se fait sous réserve de deux conditions : (1) Cet appareil ne doit pas causer d'interférence, et (2) cet appareil doit accepter toute interférence, y compris les interférences pouvant provoquer un fonctionnement non souhaité.

### Antidémarrreur antivol de la clé intelligente

Votre véhicule est muni d'un antidémarrage électronique qui réduit le risque d'une utilisation non autorisée du véhicule.

Le système d'immobilisation antivol comprend un petit transpondeur dans la clé intelligente et un dispositif électronique dans le véhicule.

Si le véhicule est doté d'un antidémarrreur antivol, celui-ci vérifie la validité de la clé intelligente à chaque fois que le conducteur appuie sur le commutateur de démarrage/arrêt du moteur avec la clé intelligente en sa possession.

Si la clé est valide, le moteur démarre.

Si la clé n'est pas valide, le moteur ne démarre pas.

### *Désactiver le dispositif antidémarrage :*

Placez le bouton de démarrage/arrêt du moteur à la position ON en appuyant sur le bouton tout en portant sur vous la clé intelligente.

Afin d'éviter que votre véhicule soit volé, ne laissez pas vos clés de rechange dans le véhicule.

### *Activer le dispositif antidémarrage :*

Placez le bouton de démarrage/arrêt du moteur à la position OFF. Le système d'immobilisation antivol s'activera automatiquement. Sans une clé intelligente valide pour votre véhicule, le moteur ne démarrera pas.

**\* AVIS**

Quand vous faites démarrer le moteur, n'utilisez pas la clé avec d'autres clés avec antidémarrage à proximité sinon le moteur risque de ne pas démarrer ou de couper peu de temps après le démarrage. Gardez chaque clé séparée pour éviter des problèmes de démarrage.

**\* AVIS**

Si vous avez besoin de clés additionnelles ou si vous perdez vos clés, communiquez avec un concessionnaire Kia autorisé.

**Le présent appareil est conforme aux CNR d'Industrie Canada applicables aux appareils radio exempts de licence.**

L'exploitation est autorisée aux deux conditions suivantes :

- (1) L'appareil ne doit pas produire de brouillage, et
- (2) L'utilisateur de l'appareil doit accepter tout brouillage radioélectrique subi, même si le brouillage est susceptible d'en compromettre le fonctionnement.

**⚠ AVERTISSEMENT**

**Tout changement ou modification expressément non approuvée par la partie responsable de la conformité, peut rendre nulle l'autorisation de l'utilisateur d'opérer cet appareil. Si le télédéverrouillage ne fonctionne pas suite à des changements ou à des modifications non approuvées par la partie responsable de la conformité, il ne sera pas couvert par la garantie du constructeur.**

### ANTIVOL

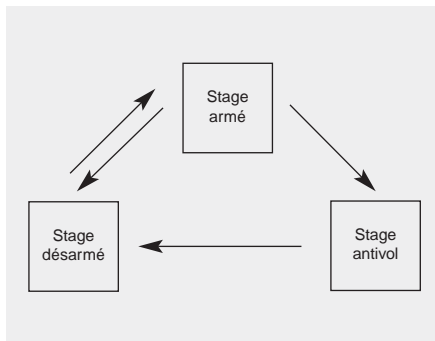

Le dispositif est conçu pour protéger contre l'entrée non autorisée dans le véhicule. Le dispositif comprend trois stages de service : armé, antivol et désarmé. S'il est déclenché, le dispositif fait entendre une alarme sonore et fait clignoter les feux de détresse.

#### Stage armé

Stationnez le véhicule et éteignez le moteur. Armez le dispositif comme suit.

1. Retirez la clé de contact du commutateur et sortez du véhicule.
2. Assurez-vous que toutes les portes (et le hayon) et le capot soient fermés et enclenchés.
3. Verrouillez les portes à l'aide de l'émetteur de télédéverrouillage (ou de la clé intelligente) ou de la clé de contact.

Une fois ces étapes exécutées, les feux de détresse clignoteront (pour la clé intelligente, le carillon sonne aussi) une fois pour indiquer que le système est armé.

Si une porte (ou le hayon) ou le capot reste ouvert, les feux de détresse ne clignoteront pas et l'antivol ne s'armera pas. Si toutes les portes (et le hayon) et le capot sont fermés après avoir appuyé sur le bouton de verrouillage, les feux de détresse clignoteront une fois.

Le dispositif peut aussi être armé en verrouillant les portes en utilisant la clé dans la serrure d'une des portes avant. Toutefois, dans ce cas, les feux de détresse ne clignoteront pas.

#### \* AVIS

**Le système antivol peut être désactivé par un concessionnaire Kia autorisé. Si vous voulez cette fonction, consultez un concessionnaire Kia agréé.**

**N'armez pas le dispositif tant que tous les passagers ne sont pas sortis du véhicule. Si le dispositif est armé alors qu'il reste quelqu'un dans le véhicule, l'antivol pourra s'activer lorsque la personne sort du véhicule. Si une porte (ou le hayon) ou le capot est ouvert dans les 30 secondes suivant l'armement du système, le dispositif se désarmera pour éviter une fausse alarme.**

### **Stage antivol**

L'alarme sera activée si une des conditions suivantes survient alors que le système est armé.

- Une porte avant ou arrière est ouverte sans que l'on utilise la clé de contact ou l'émetteur (ou la clé intelligente).
- Le hayon est ouvert sans l'utilisation de l'émetteur (ou de la clé intelligente).
- Le capot est ouvert.

Le klaxon retentira et les feux de détresse clignoteront continuellement pendant 27 secondes environ, et l'alarme se répétera une fois de plus à moins qu'elle soit désarmée. Pour désarmer l'alarme, déverrouillez les portes avec la clé de contact ou l'émetteur.

### **Stage désarmé**

Le dispositif sera désarmé quand

- Les portières (et le hayon) sont déverrouillées avec le transmetteur (ou la clé intelligente) ou la clé d'allumage.

Après avoir appuyé sur le bouton déverrouillage, les feux de détresse du véhicule clignotent et le carillon retentit deux fois pour indiquer que le système est désarmé.

Après avoir appuyé sur le bouton de déverrouillage, le dispositif s'arme de nouveau si aucune porte (et le hayon) n'est ouverte dans les 30 secondes.

### \* AVIS

- Évitez de tenter de faire démarrer le moteur alors que l'alarme est activée. Le moteur du démarreur est coupé au stage antivol.
  - Si le dispositif n'est pas désarmé avec l'émetteur, insérez la clé dans le commutateur de contact, tournez-la sur ON et attendez 30 secondes. Le dispositif sera alors désarmé.
  - Si le système n'est pas désactivé avec la clé intelligente, appuyer sur le bouton de démarrage/arrêt du moteur avec la clé intelligente. Le côté de la clé intelligente comportant le bouton de verrouillage devrait toucher directement au bouton de démarrage/arrêt du moteur.
- Si vous perdez vos clés, consultez un concessionnaire Kia agréé.



### MISE EN GARDE

- Ajuster l'antivol

*Ne changez, ne modifiez ni n'ajustez l'antivol car une telle action pourrait entraîner un mauvais fonctionnement de l'antivol. Celui-ci ne devrait être réparé que par un concessionnaire Kia agréé.*

### \* AVIS

Un mauvais fonctionnement de l'antivol causé par une modification ou un ajustement inapproprié n'est pas couvert par la garantie du constructeur du véhicule.

## SERRURES DE PORTE

### Actionner les serrures de porte de l'extérieur du véhicule

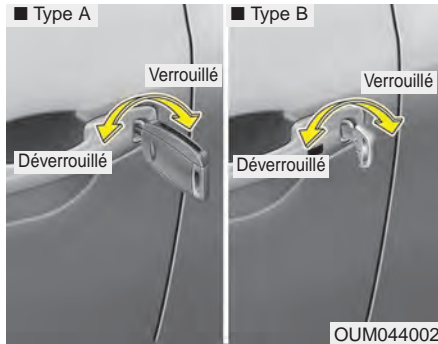

- Tournez la clé vers l'arrière du véhicule pour verrouiller les portes et vers l'avant du véhicule pour les déverrouiller.
- Si vous verrouillez la porte du conducteur avec une clé, toutes les portes du véhicule se verrouillent automatiquement.

- À la porte du conducteur, tournez la clé vers la droite une fois pour déverrouiller la porte du conducteur et une fois de plus dans les 4 secondes pour déverrouiller toutes les portes.
- Les portes peuvent aussi être verrouillées et déverrouillées avec l'émetteur.
- Une fois les portes déverrouillées, elles peuvent être ouvertes en tirant la poignée de la porte.
- Pour fermer une porte, poussez-la de la main. Assurez-vous que toutes les portes sont bien fermées.

### \* AVIS

- Par temps froid et pluvieux, le mécanisme de verrouillage et de porte peut ne pas bien fonctionner à cause du gel.
- Si la porte est verrouillée/déverrouillée à plusieurs reprises successives avec la clé de contact ou le commutateur de serrure, le dispositif peut cesser de fonctionner un moment afin de protéger le circuit et d'empêcher des dommages aux composants du dispositif.

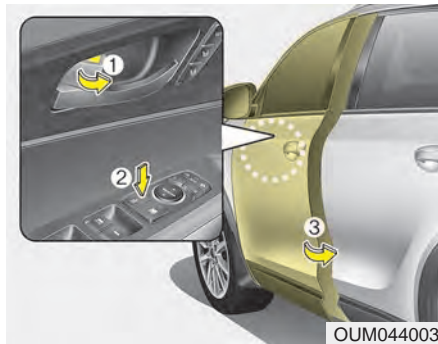

- Pour verrouiller une porte sans la clé, poussez sur " Lock " le bouton de serrure sur l'intérieur de la porte (1) ou le commutateur de verrouillage central (2) quand l'allumage est à la position OFF. et fermez la porte (3).
- Si vous verrouillez la porte avec le commutateur de verrouillage central (2), toutes les portes du véhicule seront automatiquement verrouillées.

### \* AVIS

Enlevez toujours la clé de contact, engagez le frein de stationnement, fermez toutes les glaces et verrouillez toutes les portes quand vous laissez le véhicule sans surveillance.

### Actionner les serrures de porte de l'intérieur du véhicule

*Utiliser le bouton de verrouillage*

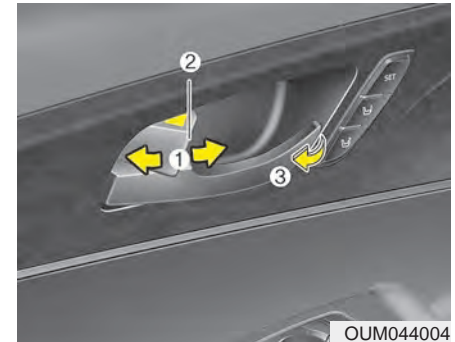

- Pour déverrouiller une porte, poussez le bouton de verrouillage (1) à la position déverrouillée. La marque rouge (2) sera alors visible.
- Pour verrouiller une porte, poussez le bouton de verrouillage (1) à la position verrouillée. Si la porte est bien verrouillée, la marque rouge (2) du bouton ne sera pas visible.

- Pour ouvrir la porte, tirez la poignée de la porte (3).
- Si vous actionnez la poignée intérieure de la porte du conducteur (ou du passager avant) alors que le bouton de verrouillage des portes est abaissé, le bouton se soulève et la porte s'ouvre. (si équipé)
- Les portes avant ne peuvent pas être verrouillées si la clé de contact se trouve dans le commutateur d'allumage et qu'une porte avant est ouverte.

Si une serrure à commande électrique ne fonctionne pas alors que vous êtes dans le véhicule, essayez l'une de ces techniques :

- Actionnez la serrure à plusieurs reprises (électronique et manuelle) tout en tirant simultanément sur la poignée de porte.
- Actionnez les autres serrures et poignées de porte, à l'avant et à l'arrière.
- Abaissez la glace avant et utilisez la clé pour déverrouiller la porte de l'extérieur.
- Rendez-vous au coffre et ouvrez le hayon.

### Commutateur de verrouillage central

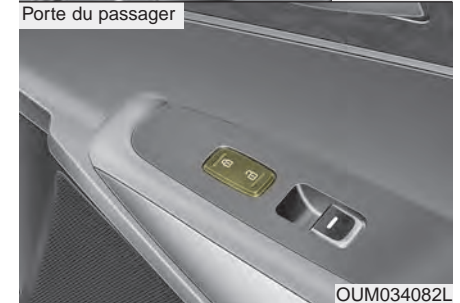
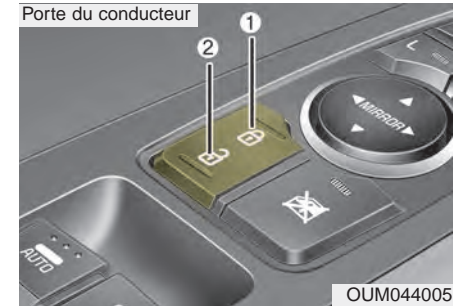

S'actionne en appuyant sur le commutateur de verrouillage central des portes.

- Quand vous appuyez sur la partie droite (1) du commutateur, toutes les portes du véhicule se verrouillent.
- Quand vous appuyez sur la partie gauche (2) du commutateur, toutes les portes du véhicule se déverrouillent.
- Si la clé de contact est dans le commutateur et qu'une porte avant est ouverte, les portes ne se verrouilleront pas quand vous appuyerez sur la partie avant (1) du commutateur de verrouillage central.

**⚠ AVERTISSEMENT**  
- Portes

**Les portes devraient toujours être bien fermées et verrouillées quand le véhicule est en mouvement, afin d'éviter l'ouverture accidentelle d'une porte.**

**⚠ AVERTISSEMENT**  
- Enfants/animaux sans surveillance

**Ne laissez jamais des enfants ou des animaux sans surveillance dans le véhicule. Un véhicule fermé peut devenir extrêmement chaud, entraînant la mort ou des blessures graves aux enfants ou animaux laissés seuls et incapables de sortir du véhicule.**

### **Dispositif de déverrouillage des portes sur détection d'un choc**

Toutes les portes se déverrouillent automatiquement quand un choc entraîne le déploiement des coussins gonflables.

### **\* AVIS**

On peut sélectionner les caractéristiques de verrouillage/déverrouillage de portière dans la section « Réglages d'utilisateur ». Pour obtenir de plus amples renseignements, se reporter à la rubrique « Réglages d'utilisateur » de ce chapitre.

## Serrure de porte arrière à l'épreuve des enfants



OUM044006

Une serrure à l'épreuve des enfants est fournie pour aider à empêcher les enfants d'ouvrir les portes arrière par accident, de l'intérieur du véhicule. Les serrures de sécurité des portes arrière devraient être utilisées chaque fois qu'un enfant se trouve dans le véhicule.

1. Ouvrez la porte arrière.
2. Tourner le verrou de sécurité (1), situé sur le montant arrière de la portière, en position de verrouillage (🔒). Si le loquet de sécurité pour enfants est engagé, la porte arrière ne s'ouvrira pas même si l'on actionne la poignée de porte intérieure.
3. Fermez la porte arrière.

Pour ouvrir la porte arrière, tirez la poignée extérieure de la porte.

Bien que les portes puissent être déverrouillées, la portearrière ne s'ouvrira pas en tirant sur la poignée intérieure tant que la serrure à l'épreuve des enfants n'est pas en position déverrouillée.

**⚠️ AVERTISSEMENT**  
**- Serrures de portières arrière**  
**Utilisez les serrures de sécurité des portières arrière chaque fois que des enfants se trouvent dans le véhicule. Si un enfant devait, par accident, ouvrir une portière arrière alors que le véhicule est en mouvement, il pourrait tomber.**

### HAYON (applicable aux hayons manuels)

#### Ouverture du hayon

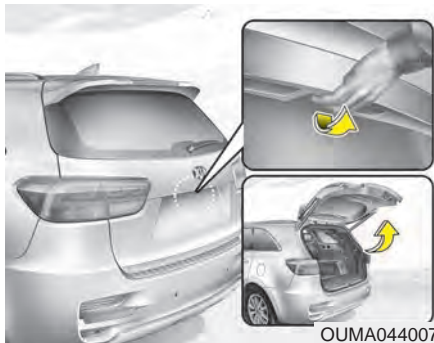

- Le hayon se verrouille ou se déverrouille quand toutes les portes sont verrouillées ou déverrouillées avec la clé, le transmetteur ou le commutateur de verrouillage central.
- Si le hayon est déverrouillé, on peut l'ouvrir en appuyant sur le contacteur de la poignée et en tirant celle-ci vers le haut.
- Seul le hayon se déverrouille si vous appuyez sur le bouton de déverrouillage du hayon sur le transmetteur (si équipé). Une fois le hayon ouvert puis refermé, il se verrouille automatiquement.

Le hayon s'ouvre vers le haut. Assurez-vous qu'aucun objet et qu'aucune personne ne se trouve près de l'arrière du véhicule quand vous ouvrez le hayon.

#### \* AVIS

Par temps froid et humide, les serrures et mécanismes de portes peuvent ne pas bien fonctionner à cause du gel.



#### MISE EN GARDE

##### - Jambe du hayon

***Assurez-vous de bien fermer le hayon avant de prendre la route. Vous pourriez endommager les éleveurs du hayon et la quincaillerie de fermeture si le hayon n'est pas bien fermé.***

#### Fermeture du hayon



Pour fermer le hayon, abaissez-le et poussez-le fermement. Assurez-vous que le hayon est solidement enclenché.

Assurez-vous de garder les mains, les pieds et toute autre partie du corps à distance sûre avant de fermer le hayon.

**⚠ AVERTISSEMENT**

- Fumées d'échappement

Il est fortement déconseillé de conduire avec le hayon ouvert. Des gaz d'échappement dangereux pourraient pénétrer dans l'habitacle. S'il est nécessaire de conduire avec le hayon ouvert, ouvrir toutes les bouches d'aération et toutes les glaces, afin d'aérer l'intérieur du véhicule avec de l'air frais.

**⚠ AVERTISSEMENT**

- Espace de chargement arrière

Ne jamais s'installer dans l'espace de chargement arrière quand le véhicule est en déplacement, car il n'y a pas de ceintures de sécurité. Tous les occupants devraient toujours être attachés correctement.

**Ouverture d'urgence du hayon**



OUMA044009

Votre véhicule est équipé d'un dispositif d'ouverture d'urgence, situé dans le bas du hayon. Si quelqu'un est enfermé par inadvertance dans l'aire à bagages, le hayon peut être ouvert en poussant le levier de dégagement et en poussant le panneau du hayon.

**⚠ AVERTISSEMENT**

- Personne ne devrait monter dans le coffre du véhicule, pour quelque raison. Le coffre est un endroit très dangereux lors d'un accident.
- N'utilisez le levier d'ouverture qu'en cas d'urgence. Utilisez-le avec extrême précaution, surtout si le véhicule est en mouvement.

## HAYON ÉLECTRIQUE

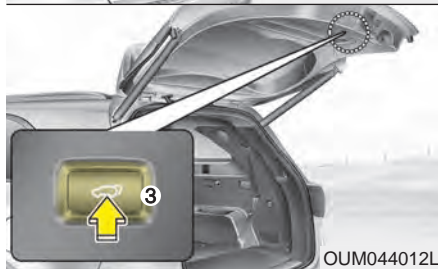
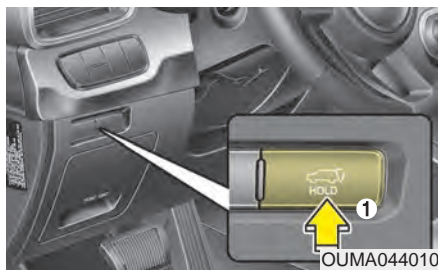

- (1) Touche d'ouverture/de fermeture du hayon électrique
- (2) Commutateur de poignée du hayon électrique
- (3) Touche de fermeture du hayon électrique close button

### \* AVIS

Le hayon électrique fonctionne quand :

- Le levier de vitesses de la boîte automatique est sur P (stationnement).

### \* AVIS

Dans les climats froids et humides, le hayon électrique pourrait ne pas fonctionner normalement si les joints sont gelés.

### \* AVIS

Ne pas fixer d'objets lourds sur le hayon électrique quand on l'actionne. Un poids supplémentaire sur le hayon pourrait endommager le dispositif.

### **⚠ AVERTISSEMENT** - Enfants/animaux sans surveillance

Ne jamais laisser des enfants ou des animaux dans votre véhicule sans surveillance. Les enfants ou les animaux pourraient actionner le hayon électrique, ce qui pourrait leur infliger des blessures, blesser autrui ou endommager le véhicule.

## ⚠ AVERTISSEMENT



S'assurer que rien ni personne ne se trouve sur la trajectoire du hayon électrique (ou hayon intelligent) avant l'utilisation. Des blessures graves, des dommages au véhicule ou des dommages à d'autres objets pourraient survenir si quelqu'un ou quelque chose touche au hayon électrique (ou hayon intelligent) pendant son fonctionnement.

## ⚠ MISE EN GARDE

*Ne pas ouvrir ou fermer le hayon électrique manuellement pendant une opération automatique. Cela peut endommager le hayon ou le véhicule.*

*S'il est nécessaire de fermer ou d'ouvrir le hayon électrique manuellement lorsque la batterie est déchargée ou déconnectée, s'assurer que le hayon ne soit pas en fonction. Mettre le hayon électrique hors tension. Ne pas exercer de force excessive.*

## Ouverture du hayon



Le hayon électrique s'ouvrira automatiquement de l'une de ces façons :

- Appuyer et maintenir la touche de verrouillage du hayon de la télécommande ou la clé intelligente jusqu'à ce que le hayon électrique commence à s'ouvrir.
- Il est possible d'arrêter l'ouverture ou la fermeture du hayon en cours de fonctionnement en appuyant brièvement sur la touche de déverrouillage de la télécommande ou la clé intelligente pendant le fonctionnement du hayon.



- Appuyer sur la touche d'ouverture/de fermeture du hayon électrique pendant environ 1 seconde.
- En cas d'urgence, appuyer brièvement sur la touche d'ouverture/de fermeture du hayon électrique pour arrêter le mouvement du hayon électrique.

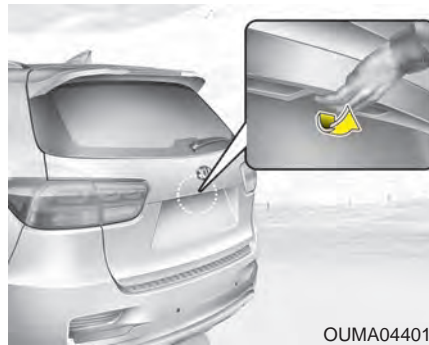

- Avec la clé SMART en sa possession, appuyer sur le commutateur situé sur la poignée du hayon.

### Fermeture du hayon

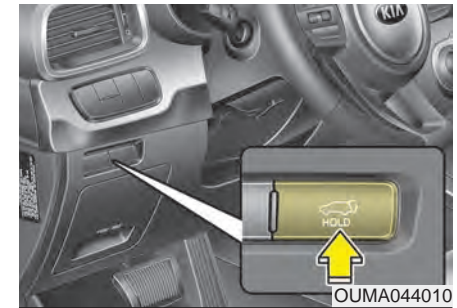

- Appuyer sur la touche de fermeture du hayon électrique pendant environ 1 seconde quand le hayon est ouvert.  
Le hayon électrique se fermera et s'ouvrira automatiquement.

- En cas d'urgence, appuyer brièvement sur la touche d'ouverture/de fermeture du hayon électrique pour arrêter le mouvement du hayon électrique.

#### **Refus d'ouverture ou de fermeture du hayon électrique**

Le hayon électrique ne s'ouvrira pas automatiquement si le véhicule se déplace à plus de 3 km/h (2 mi/h) ou que le levier de vitesses automatique n'est pas en position P (stationnement).

#### **\* AVIS**

Le carillon retentit en continu si on roule sur 3 km/h (2 mi/h) avec le hayon ouvert. Garer le véhicule dans un endroit sûr dès que possible pour vérifier si le hayon est ouvert.



#### **MISE EN GARDE**

***Ne pas actionner le hayon électrique plus de 5 fois de suite. Cela pourrait endommager le mécanisme du hayon électrique. Si le hayon électrique est actionné plus de 5 fois de suite, un carillon retentira trois fois et le hayon électrique ne fonctionnera pas. Dans ce cas, arrêter d'actionner le hayon et le laisser reposer plus d'une minute.***

#### **\* AVIS**

- Il est possible d'ouvrir le hayon électrique si le moteur est éteint. Cependant, l'ouverture ou la fermeture du hayon électrique consomme beaucoup d'énergie. Pour éviter de décharger la batterie, ne pas le faire fonctionner trop longtemps.
- Pour empêcher le déchargement de la batterie du véhicule, ne pas laisser le hayon électrique ouvert pendant une longue période.
- Ne pas modifier ou réparer le hayon électrique soi-même, de quelque façon que ce soit. La modification ou la réparation du hayon électrique doit être faite par un concessionnaire Kia agréé.
- Si le véhicule est placé sur un cric ou un pont élévateur, ne pas actionner le hayon électrique. Cela pourrait causer la défaillance du hayon électrique.

(suite)

(suite)

- Dans les climats froids et humides, le hayon électrique pourrait ne pas fonctionner normalement si les joints sont gelés.
- Il est recommandé d'attendre jusqu'à ce que le hayon électrique soit complètement fermé avant de démarrer le véhicule. Le hayon électrique ne peut pas se fermer complètement si le véhicule a démarré lors de la fermeture automatique.

### Protection automatique



Le hayon électrique détecte les résistances s'il est bloqué par un objet ou une partie du corps pendant l'ouverture ou la fermeture.

- Si la résistance est détectée lors de l'ouverture du hayon, l'ouverture s'arrêtera et le hayon repartira dans la direction opposée.
- Si la résistance est détectée lors de la fermeture du hayon, l'ouverture s'arrêtera et le hayon repartira dans la direction opposée.

À noter cependant que, si la résistance est faible (causée par un objet fin ou souple, par exemple) ou que le hayon est pratiquement fermé, la protection automatique pourrait ne pas détecter la résistance.

Si la protection automatique est actionnée plus de deux fois pendant l'ouverture ou la fermeture, le hayon électrique pourrait s'arrêter dans la position où il se trouve. Dans ce cas, fermer le hayon manuellement et l'actionner de nouveau électriquement.

### **⚠ AVERTISSEMENT**

**Ne jamais placer un objet ou une partie du corps sur le chemin du hayon électrique lorsqu'il est en marche. Cela pourrait entraîner des blessures ou des dommages au véhicule.**

### **Comment réinitialiser le hayon électrique**

Pour que le hayon électrique puisse fonctionner normalement, le réinitialiser si la batterie a été déchargée ou débranchée, ou si le fusible du hayon a été remplacé ou débranché. Suivre ces étapes pour réinitialiser le hayon électrique :

1. Placer le levier de vitesse sur P (stationnement).
2. Tout en appuyant sur la touche de fermeture du hayon, appuyer sur le commutateur de la poignée du hayon pendant plus de 3 secondes. (un carillon retentira)
3. Fermer le hayon manuellement.

Si le hayon électrique ne fonctionne pas normalement après avoir suivi les étapes ci-dessus, demander à un concessionnaire Kia agréé de vérifier le système.

### **\* AVIS**

Si le hayon électrique ne fonctionne pas normalement, vérifier d'abord l'état suivant avant d'utiliser le hayon.

- S'assurer que le levier de vitesses est à la position de stationnement P (stationnement).

### **Réglage de la hauteur d'ouverture maximale du hayon électrique**

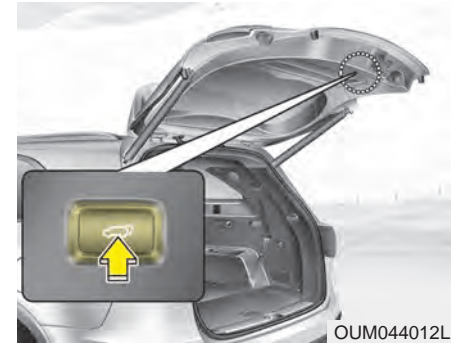

Le propriétaire du véhicule peut régler la hauteur d'ouverture maximale du hayon en suivant les instructions ci-dessous :

1. Positionner le hayon manuellement à la position souhaitée.
2. Appuyer sur la touche de fermeture du hayon pendant plus de 3 secondes.
3. On entendra le signal sonore du système deux fois pour indiquer que la hauteur a été réglée.

Le hayon électrique s'ouvrira ensuite jusqu'à la hauteur réglée par le propriétaire.

### Hayon intelligent (si équipé)

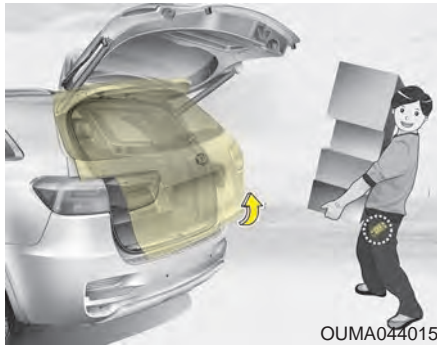

Si le véhicule est doté d'une clé intelligente, on peut ouvrir le hayon à l'aide du dispositif d'ouverture intelligent (hayon intelligent).

### *Comment utiliser le hayon intelligent*

Le hayon peut être ouvert sans y toucher quand les conditions suivantes sont satisfaites.

- 15 secondes après que toutes les portes aient été fermées et verrouillées.
- Vous vous trouvez dans la zone de détection pendant plus de 3 secondes.

### **\* AVIS**

- Le hayon intelligent ne fonctionnera pas si :
  - La clé intelligente est détectée dans les 15 secondes après que toutes les portières aient été fermées et verrouillées et si la clé intelligente est détectée en continu.
  - Si la clé intelligente est détectée dans les 15 secondes après que toutes les portières aient été fermées et verrouillées, et qu'elle se trouve à moins de 1,5 m (60 pouces) de la poignée de la portière. (Applicable aux véhicules dotés de l'éclairage d'accueil)
  - Si une des portières n'est pas fermée ou pas verrouillée.
  - Si la clé intelligente est dans le véhicule.

## 1. Paramètres

Pour activer le hayon intelligent, se rendre au mode " User Settings " (Paramètres de l'utilisateur) et sélectionner hayon intelligent sur l'écran ACL.

**Pour obtenir davantage de renseignements, se référer à la section " Écran ACL " de ce chapitre.**



## 2. Détection et alerte

Si la clé intelligente est détectée dans la zone de détection (entre 50 et 100 cm (20 et 40 pouces) derrière le véhicule), les feux de détresse clignoteront et un carillon retentira pendant environ 3 secondes, pour aviser le conducteur que la clé intelligente a été détectée et que le hayon s'ouvrira.

## \* AVIS

Si on ne souhaite pas que le hayon s'ouvre, ne pas s'approcher de la zone de détection avec la clé intelligente. Si on pénètre par inadvertance dans la zone de détection avec la clé intelligente et que les feux de détresse se mettent à clignoter et que le carillon se met à sonner, quitter immédiatement la zone de détection. Ainsi, le hayon ne s'ouvrira pas.



### 3. Ouverture automatique

Les feux de détresse clignoteront et le carillon retentira 2 fois, puis le hayon s'ouvrira.

S'assurer de fermer le hayon avant de commencer à rouler.

S'assurer que rien ni personne ne se trouve autour du hayon avant son ouverture ou sa fermeture. S'assurer que le chargement du hayon ne sorte pas lors de l'ouverture du hayon si le véhicule est stationné en pente. Cela pourrait causer des blessures graves. S'assurer de désactiver le hayon intelligent lors du lavage du véhicule, faute de quoi le hayon pourrait s'ouvrir par erreur. Toujours conserver la clé hors de portée des enfants. Des enfants pourraient ouvrir accidentellement le hayon intelligent en jouant dans la zone de détection derrière le véhicule.

### MISE EN GARDE

#### - Jambe du hayon

***Assurez-vous d'avoir fermé le hayon avant de prendre la route. Les jambes hydrauliques et la quincaillerie du hayon pourraient s'endommager si vous roulez avec le hayon ouvert.***

**Désactiver la fonction intelligente du hayon à l'aide de la clé intelligente**



1. Verrouillage des portières
2. Déverrouillage des portières
3. Ouverture du hayon
4. Alerte panique

Si on appuie sur l'une des touches de la clé intelligente pendant l'étape de détection et d'alerte, la fonction intelligente du hayon sera désactivée.

S'assurer de savoir comment désactiver la fonction intelligente du hayon en cas d'urgence.

**\* AVIS**

- Pour désactiver temporairement la fonction intelligente du hayon, appuyer sur la touche de déverrouillage des portières (2). À noter que si aucune portière n'est ouverte dans les 30 secondes, la fonction intelligente du hayon sera réactivée.
- Pour ouvrir le hayon, appuyer sur la touche d'ouverture du hayon (3) pendant plus d'une seconde.
- Si on appuie sur la touche de déverrouillage des portières (1) ou sur la touche d'ouverture du hayon (3) alors que la fonction intelligente du hayon n'est pas à l'étape de la détection et de l'alerte, la fonction intelligente du hayon ne sera pas désactivée.
- Au cas où la fonction intelligente du hayon a été désactivée en appuyant sur une touche de la clé intelligente ou en ouvrant une portière, celle-ci peut être réactivée en fermant et en verrouillant toutes les portières.

**Zone de détection**



- Le hayon intelligent est actionné par une alerte de bienvenue si la clé intelligente est détectée dans une zone située entre 50 et 100 cm (20 et 40 pouces) du hayon.
- L'alerte cessera si la clé intelligente ressort de la zone de détection pendant l'étape de détection et d'alerte.

### \* AVIS

- La fonction intelligente du hayon ne fonctionnera pas dans les cas suivants :
  - La clé intelligente se trouve à proximité d'un émetteur radio, comme une station de radio ou un aéroport, ce qui peut gêner le fonctionnement normal de l'émetteur.
  - La clé intelligente se trouve à proximité d'une radio bidirectionnelle ou d'un téléphone cellulaire.
  - La clé intelligente d'un autre véhicule est en fonctionnement à proximité du véhicule.
- La zone de détection peut être plus ou moins grande si :
  - Un côté du véhicule est surélevé lors du remplacement d'une roue ou de l'inspection du véhicule.
  - Le véhicule est garé dans une pente, une route non goudronnée, etc.

### Ouverture d'urgence du hayon



Votre véhicule est équipé d'un dispositif d'ouverture d'urgence, situé dans le bas du hayon. Si quelqu'un est enfermé par inadvertance dans l'aire à bagages, le hayon peut être ouvert en poussant le levier de dégagement et en poussant le panneau du hayon.

### **⚠ AVERTISSEMENT**

- Personne ne devrait monter dans le coffre du véhicule, pour quelque raison. Le coffre est un endroit très dangereux lors d'un accident.
- N'utilisez le levier d'ouverture qu'en cas d'urgence. Utilisez-le avec extrême précaution, surtout si le véhicule est en mouvement.

## VITRES

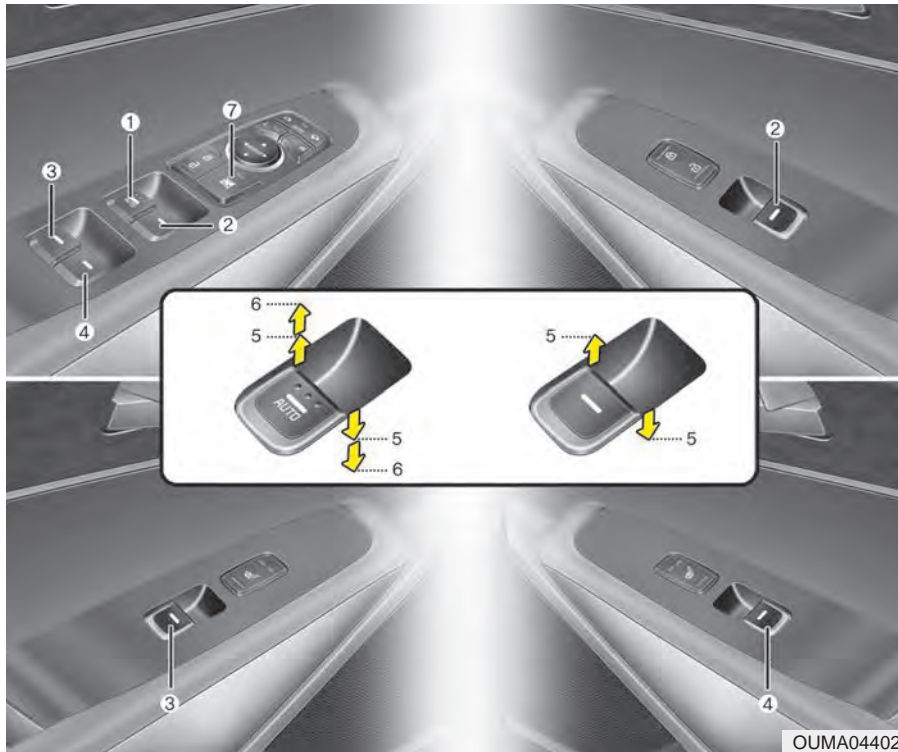

- (1) Commutateur du vitre électrique, côté conducteur
- (2) Commutateur du vitre électrique, côté passager avant
- (3) Commutateur du vitre électrique arrière gauche
- (4) Commutateur du vitre électrique arrière droit
- (5) Soulèvement et abaissement de la glace
- (6) Commande d'élévation/abaissement\* automatique de la vitre (conducteur et passager du vitre)
- (7) Commutateur de verrouillage des glaces électriques et du toit ouvrant arrière\*

\* si équipé

Par temps froid et humide, le gel peut nuire au bon fonctionnement des glaces à commande électrique.

### Vitres à commande électrique

Les vitres à commande électrique ne s'actionnent que si la clé de contact se trouve en position ON.

Chaque porte est munie d'un commutateur de commande de vitre. Pour le conducteur, on retrouve un commutateur de verrouillage qui empêche l'actionnement des vitres des passagers. Les vitres à commande électrique peuvent être actionnées pendant environ 30 secondes après que la clé de contact soit enlevée ou tournée sur ACC ou LOCK (ou OFF). Si toutefois, les portes sont ouvertes, les vitres à commande électrique ne peuvent pas être actionnées, même en deçà du délai de 30 secondes.

### \* AVIS

Lorsque vous conduisez tandis que les glaces arrière sont baissées ou que le toit ouvrant (si équipé) est en position ouverte (ou partiellement ouverte), un bruit d'infiltration ou de pulsation peut se faire entendre. Ce bruit est normal et on peut le réduire ou l'éliminer en prenant les mesures suivantes. Si le bruit se fait entendre alors que l'une ou les deux glaces arrière sont baissées, abaissez partiellement les deux glaces avant d'environ un pouce. Si vous entendez le bruit tandis que le toit ouvrant est ouvert, refermez-le légèrement.

### Soulèvement et abaissement des glaces



OYP044035K

Un commutateur maître des vitres électriques se trouve sur la porte du conducteur; il commande toutes les glaces du véhicule.

Pour soulever ou abaisser une glace, abaissez ou soulevez la partie avant du commutateur correspondant à la glace à commander (5).

**Glace à levée/descente automatique (si équipée)**



La glace baisse ou monte entièrement lorsqu'on appuie ou que l'on tire momentanément l'interrupteur de lève glace à la position du deuxième cran d'arrêt (6) et ce, même lorsqu'on relâche l'interrupteur. Pour arrêter la vitre à la position voulue alors qu'elle est en mouvement, soulevez ou abaissez le commutateur.

Si on n'utilise pas la glace à commande électrique de manière appropriée, le système de commande électrique des glaces doit être réinitialisé comme suit :

1. Tournez le commutateur d'allumage à la position " ON ".
2. Fermer les glaces du conducteur et du passager et continuer de soulever le commutateur de glace à commande électrique du conducteur pendant au moins 1 seconde après que la glace est complètement fermée.

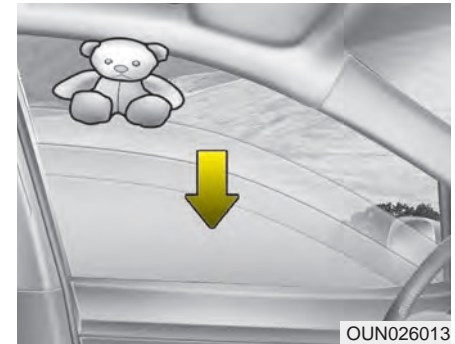

**Inversion automatique (pour glace à ouverture/fermeture automatique)**

Si le mouvement ascendant de la glace est bloqué par un objet ou une partie du corps, la glace détecte la résistance et le mouvement ascendant cesse. La glace descend alors d'environ 30 cm (11,8 po) pour permettre de retirer l'objet.

La distance peut varier en fonction de la taille ou de la position de la glace. Si la glace détecte une résistance alors que vous tenez le commutateur relevé, la glace s'arrêtera et se rabattra d'environ 2,5 cm (1 po).

En outre, si l'interrupteur de lève-glace est tiré continuellement vers le haut à nouveau dans les cinq 5 secondes qui suivent l'abaissement de la glace au moyen de la fonction d'inversion automatique, cette dernière ne fonctionnera pas.

La fonction d'arrêt automatique de la glace du conducteur n'est active que lorsque la fonction de levée automatique est utilisée en tirant l'interrupteur entièrement vers le haut. La fonction d'arrêt automatique ne fonctionne pas si la glace est levée à l'aide de la position mi-chemin de l'interrupteur de lève-glace.

Vérifiez toujours pour déceler la présence d'obstructions avant de lever quelque glace que ce soit, afin d'éviter les blessures et les dommages au véhicule. Si un objet d'un diamètre inférieur à 4 mm (0,16 po) est coincé entre la glace et la coulisse supérieure, il se peut que la glace à arrêt automatique ne détecte pas la résistance et qu'elle ne s'arrête pas pour inverser sa direction.

### Loquet des lève-glaces



- Le conducteur peut désactiver les commandes électriques des glaces des passagers en appuyant sur la touche de verrouillage des glaces située sur la portière du conducteur.

- Lorsque le commutateur de verrouillage de glace à commande électrique est enfoncé :

- Le conducteur peut actionner toutes les glaces électriques.
- Le passager avant peut actionner sa propre glace.
- Les passagers arrière ne peuvent pas actionner leurs propres glaces.



### MISE EN GARDE

- Ouverture et fermeture des glaces

***Pour éviter d'endommager le système de vitres à commande électrique, n'ouvrez ni ne fermez deux vitres ou plus en même temps. Ceci assurera la durée prolongée du fusible.***

Assurez-vous que les bras, les mains et la tête des passagers, ainsi que toute autre obstruction soit hors d'atteinte quand vous soulevez les glaces.

**⚠ AVERTISSEMENT**  
**- Glaces**

**Ne laissez pas les enfants jouer avec les commutateurs de lève-glace. Gardez le loquet des glaces engagé (enfoncé).**

### CAPOT

#### Ouverture du capot

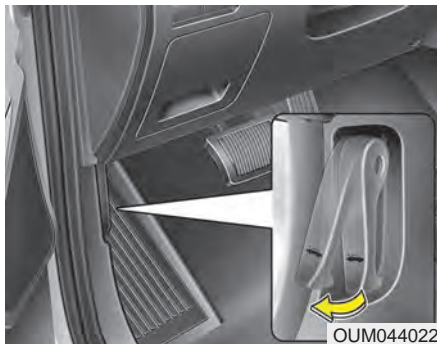

1. Tirez le levier d'ouverture pour déclencher le capot. Le capot devrait se soulever légèrement.

Stationner le véhicule sur une surface plane, éteindre le moteur, positionner le levier de vitesses sur P (stationnement), enclencher le frein de stationnement, puis ouvrir le capot.

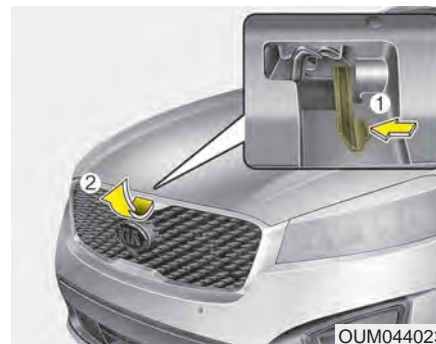

2. Rendez-vous sur le devant du véhicule, relevez le capot légèrement, tirez le crochet de sécurité (1) au centre, et soulevez le capot (2).
3. Soulevez le capot. Il s'ouvrira complètement de lui-même une fois qu'il sera à demi-ouvert.

## Fermeture du capot

1. Avant de fermer le capot, assurez-vous que:
  - tous les bouchons dans le compartiment-moteur sont bien remis en place;
  - les gants, les guenilles ou toute autre matière combustible est retirée du compartiment-moteur;
2. Abaissez le capot à moitié puis pressez-le pour bien l'enclencher en position fermée.

**⚠ AVERTISSEMENT**  
**- Obstruction du capot**

Avant de fermer le capot, assurez-vous d'enlever toutes les obstructions autour de l'ouverture. Fermer le capot s'il y a des obstructions dans l'ouverture, pourrait causer des dommages ou des blessures graves.

**⚠ AVERTISSEMENT**  
**- Capot non verrouillé**

Assurez-vous toujours que le capot est bien fermé avant de prendre la route. S'il n'est pas bien enclenché, il pourrait s'ouvrir pendant que vous conduisez et vous couper la vue complètement. Vous risqueriez alors un accident.

**⚠ AVERTISSEMENT**  
**- Risque d'incendie**

Ne laissez ni gants, ni guenilles ni quelque matière combustible que ce soit dans le compartiment-moteur. Ceci pourrait être une cause d'incendie.

### VOLET DU RÉSERVOIR DE CARBURANT

#### Ouverture du volet du réservoir de carburant



Ouvrir le volet du réservoir de carburant de l'intérieur, en appuyant sur le bouton d'ouverture du volet du réservoir.

Si le volet ne s'ouvre pas parce qu'il est gelé, tapez ou enfoncez légèrement le volet pour briser la glace et dégager le volet. Ne forcez pas l'ouverture du volet. Au besoin, atomisez un liquide dégivrant autour du volet (n'utilisez pas d'antigel pour le radiateur) ou placez le véhicule à un endroit chaud et laissez la glace fondre.



1. Coupez le moteur.
2. Pour ouvrir le volet du réservoir de carburant, tirez le levier d'ouverture du volet.
3. Ouvrez le volet du réservoir de carburant (1).
4. Pour enlever le bouchon du réservoir (2), tournez-le dans le sens antihoraire.
5. Faites le plein.

#### Fermeture du volet du réservoir de carburant

1. Pour remettre le bouchon du réservoir, tournez-le dans le sens horaire jusqu'au déclic. Ceci indique que le bouchon est bien serré.
2. Refermez le volet du réservoir et poussez-le légèrement pour vous assurer qu'il est bien fermé.

#### \* AVIS

**Un bruit intermittent pourrait se faire entendre près de l'ouverture de ravitaillement en carburant lorsque le moteur est en régime de ralenti si le bouchon du réservoir de carburant n'est pas fermement serré. Ceci apparaît normalement avec le système de diagnostic embarqué.**

**\* AVIS**

Si le véhicule n'est pas sur une surface plane lors du remplissage du réservoir, la jauge pourrait ne pas se diriger vers F, même si le réservoir est plein.

Il ne s'agit pas d'un mauvais fonctionnement. Si on déplace le véhicule vers un sol nivelé, l'indicateur de niveau de carburant se déplacera vers la position pleine.

**⚠ AVERTISSEMENT**

**- Faire le plein**

Retirez toujours le bouchon du réservoir avec soin et lentement. Si le capuchon laisse échapper des vapeurs ou produit un son de sifflement, attendez que l'action cesse avant d'ouvrir le bouchon complètement. Assurez-vous toujours que le bouchon du réservoir est bien remis en place pour empêcher un déversement de carburant en cas d'accident.

Assurez-vous toujours que le bouchon est bien remis en place pour empêcher un déversement de carburant en cas d'accident.

**\* AVIS**

Resserrer le bouchon jusqu'à ce qu'un cliquetis se fasse entendre, faute de quoi le voyant d'ouverture du bouchon du réservoir (🔑) s'allumera.

**⚠ AVERTISSEMENT**

**- Risque d'incendie et d'explosion**

Lire et suivre tous les avertissements affichés à la station-service. Ne pas respecter tous ces avertissements peut provoquer des blessures graves, des brûlures graves ou la mort par incendie ou explosion.

**⚠ AVERTISSEMENT**

**- Électricité statique**

- Avant de toucher le pistolet de distribution de carburant, il faut éliminer la possibilité d'une décharge dangereuse d'électricité statique en touchant une partie en métal du véhicule, tout en se tenant à une distance sécuritaire du trou de remplissage de carburant, du pistolet et des autres objets où il y a du carburant.

(suite)

(suite)

- Ne pas retourner dans le véhicule après avoir commencé le remplissage, parce que cela peut générer de l'électricité statique, en touchant, frottant, ou glissant un objet ou tissu (polyester, satin, nylon, etc.) capable de produire de l'électricité statique. Une décharge électrostatique peut enflammer les vapeurs d'essence, produisant une combustion rapide. S'il faut entrer dans le véhicule, on doit ensuite éliminer la possibilité d'une décharge en touchant de nouveau une partie en métal du véhicule, loin du trou de remplissage de carburant, du pistolet et des autres objets où il y a du carburant.

**⚠ AVERTISSEMENT**

**- Bidon d'essence portatif**

Lors de l'utilisation d'un bidon de carburant approuvé, le placer au sol avant de le remplir. Une décharge d'électricité statique à partir du bidon peut enflammer les vapeurs de carburant et causer un incendie. Le remplissage commencé, continuer de toucher le véhicule jusqu'à la fin du remplissage. Utiliser seulement les bidons en plastiques approuvés et conçus pour porter et entreposer de l'essence.

**⚠ AVERTISSEMENT**

- Incendies causés par les téléphones portables

Ne pas utiliser de téléphones cellulaires lors du remplissage de carburant. Le courant électrique et/ou l'interférence électronique des téléphones cellulaires peuvent enflammer les vapeurs de carburant et causer un incendie.

**⚠ AVERTISSEMENT**

- Fumée

**NE PAS** utiliser des allumettes ou d'allume-cigarette et **NE JAMAIS FUMER** ou laisser une cigarette allumée dans le véhicule lorsqu'on est dans une station de service, en particulier lorsqu'on effectue le remplissage de carburant. Le carburant automobile est très inflammable et peut causer un incendie.

**⚠ AVERTISSEMENT**

- Le remplissage de carburant et les incendies

Toujours éteindre le moteur avant le remplissage de carburant. Les étincelles produites par les composants électriques du moteur peuvent enflammer les vapeurs de carburant et causer un incendie. Le remplissage achevé, vérifier que le bouchon de remplissage est fermé correctement avant de démarrer le moteur.

Assurez-vous de refaire le plein en carburant tel que stipulé dans les " Exigences de carburant " au chapitre 1. Si le bouchon du réservoir de carburant doit être remplacé, n'utilisez qu'un bouchon de marque Kia ou l'équivalent spécifié pour votre véhicule. Utiliser le mauvais bouchon se soldera par un mauvais fonctionnement grave du système d'alimentation en carburant ou du système antipollution.

### ⚠ MISE EN GARDE

#### - Peinture extérieure

***Ne renversez pas d'essence sur les surfaces extérieures du véhicule. Tout déversement d'essence peut endommager les surfaces peintes.***

### Ouverture d'urgence du volet du réservoir d'essence

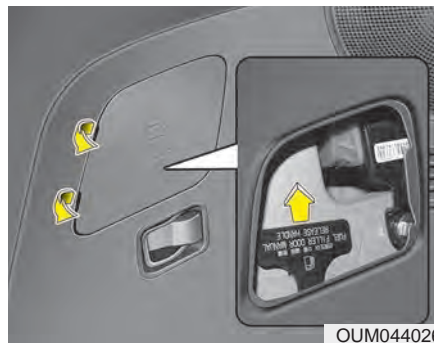

OUM044026

Si le volet du réservoir de carburant ne s'ouvre pas à l'aide de la télécommande, vous pouvez l'ouvrir à la main avec une pièce de monnaie, un tournevis à lame plate ou un objet semblable. Enlevez le panneau de garniture dans l'aire à bagages et tirez légèrement sur la poignée.

### ⚠ MISE EN GARDE

***Ne pas trop tirer sur la poignée, au risque d'endommager la garniture du coffre ou la poignée d'ouverture.***

## TOIT OUVRANT PANORAMIQUE (SI ÉQUIPÉ)



OUM044027

Si votre véhicule est pourvu d'un toit ouvrant, vous pouvez le faire glisser ou l'incliner au moyen du levier de commande du toit ouvrant situé sur la console supérieure.

Le toit ouvrant peut fonctionner pendant environ 30 secondes après avoir retiré la clé d'allumage ou l'avoir placée en position ACC ou LOCK (ou OFF).

Toutefois, si la portière avant est ouverte, le toit ouvrant ne fonctionnera pas même dans le délai de 30 secondes.



### MISE EN GARDE

- Dommages au moteur de toit ouvrant

*Pour éviter d'endommager le toit ouvrant, nettoyer régulièrement la poussière pouvant s'accumuler sur le rail.*

Par temps froid et humide, le toit ouvrant peut geler et ne pas fonctionner correctement.

Après un passage dans un lave-auto ou un gros orage, assurez-vous d'essuyer l'eau qui pourrait se trouver sur le toit ouvrant avant de l'actionner.



### MISE EN GARDE

- Levier de commande du toit ouvrant

*Ne continuez pas à déplacer le levier de commande du toit ouvrant une fois que ce dernier est en position entièrement ouverte, fermée ou inclinée. Le dommage du moteur ou des composants du système pourrait en découler.*

Le toit ouvrant ne peut pas glisser quand il est en position inclinée, ni être incliné une fois qu'il est ouvert.



### AVERTISSEMENT

- Chargement sur le toit

**Ne pas actionner le toit ouvrant si la galerie de toit du véhicule est chargée. Cela pourrait détacher le chargement et distraire le conducteur.**

### Avertissement d'ouverture du toit ouvrant (si équipé)



OUM044134

Si le conducteur retire la clé de l'allumage (clé intelligente : éteint le moteur) alors que le toit ouvrant n'est pas entièrement fermé, le carillon sonnera pendant quelques secondes accompagné d'un message à l'ACL ou d'un témoin lumineux.

Fermer le toit ouvrant entièrement avant de sortir du véhicule.

### Pare-soleil



OUM044028

#### *Pour ouvrir le pare-soleil*

Tirer sur le levier de commande du toit ouvrant vers l'arrière, jusqu'au premier cran.

#### *Pour fermer le pare-soleil quand le toit ouvrant en verre est fermé*

Pousser le levier de commande du toit ouvrant vers l'avant ou le tirer vers le premier cran.

Pour arrêter le pare-soleil en train de coulisser à une position précise, appuyer brièvement sur la commande du pare-soleil.

### \* AVIS

Les rides formées sur le pare-soleil sont normales en raison du type de matériau.

### MISE EN GARDE

#### - Pare-soleil automatique

- **Ne pas tirer ou pousser le pare-soleil avec la main, car une telle action peut endommager le pare-soleil ou entraîner un mauvais fonctionnement.**
- **Fermer le toit ouvrant vitré lors de la conduite sur des routes poussiéreuses. La poussière pourrait entraîner un mauvais fonctionnement du système du véhicule.**

### Ouverture du toit ouvrant



OUM044029

### Quand le pare-soleil est fermé

Tirer sur le levier de commande du toit ouvrant vers l'arrière jusqu'au deuxième cran. Le pare-soleil et le toit ouvrant en verre s'ouvriront complètement. Pour arrêter le toit ouvrant et le pare-soleil en train de coulisser à une position précise, appuyer ou tirer brièvement sur le levier de commande du toit ouvrant.

### Quand le pare-soleil est ouvert

Pour ouvrir le toit ouvrant vitré, tirer le levier de commande vers l'arrière, jusqu'au premier ou au deuxième cran.

Pour arrêter le toit ouvrant en train de coulisser à une position précise, appuyer ou tirer brièvement sur le levier de commande du toit ouvrant.

### Auto-inversion

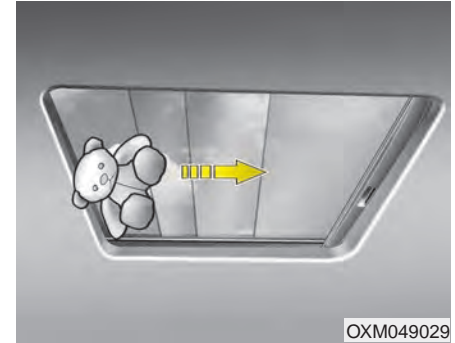

OXM049029

Si un objet ou une partie du corps est détectée alors que le toit ouvrant se ferme automatiquement, il engagera l'auto-inversion puis s'arrêtera.

La fonction d'auto-inversion ne fonctionne pas si un petit objet est coincé entre la glace coulissante et le châssis du toit ouvrant. Assurez-vous toujours que passagers et objets sont loin du toit ouvrant avant de le fermer.

Ne sortez pas la visage, le cou, les bras ou le corps par l'ouverture du toit ouvrant quand vous conduisez.

### **⚠ AVERTISSEMENT**

#### **- Fonctionnement du toit ouvrant**

Lors de la fermeture du toit ouvrant, vérifiez qu'aucune partie du corps n'est dans la trajectoire parcourue par le toit ouvrant coulissant, parce qu'elle pourrait être coincée ou écrasée.

### **Inclinaison du toit ouvrant**



#### ***Quand le pare-soleil est fermé***

Diriger le levier de commande du toit ouvrant vers le haut. Le pare-soleil coulissera jusqu'à la moitié et le toit ouvrant en verre s'inclinera.

Pour arrêter le toit ouvrant en train de s'incliner à une position précise, appuyer ou tirer brièvement sur le levier de commande du toit ouvrant.

#### ***Quand le pare-soleil est ouvert***

Diriger le levier de commande du toit ouvrant vers le haut. Le toit ouvrant en verre s'inclinera.

Pour arrêter le toit ouvrant en train de s'incliner à une position précise, appuyer ou tirer brièvement sur le levier de commande du toit ouvrant.

## Fermer le toit ouvrant

### *Pour fermer le toit ouvrant vitré et le pare-soleil*

Pousser le levier de commande du toit ouvrant vers l'avant ou vers le bas, jusqu'au deuxième cran. Le toit ouvrant vitré et le pare-soleil se refermeront automatiquement.

Pour arrêter la fermeture du toit ouvrant à tout moment, tirer ou pousser brièvement sur le levier de commande du toit ouvrant.

### *Pour fermer le toit ouvrant vitré uniquement*

Pousser le levier de commande du toit ouvrant vers l'avant ou vers le bas, jusqu'au premier cran. Le toit ouvrant vitré se refermera automatiquement.

Pour arrêter le mouvement à une certaine position, appuyer ou tirer rapidement sur le levier de commande du toit ouvrant.

## Réinitialisation du toit ouvrant vitré

Lorsque la batterie du véhicule est déconnectée ou déchargée, le système de toit ouvrant vitré doit être réinitialisé comme suit :

1. Mettre le commutateur d'allumage à la position « ON » (activé).
2. Fermer complètement le pare-soleil et le toit ouvrant vitré s'ils sont ouverts.
3. Relâcher le levier de commande du toit ouvrant vitré.
4. Pousser le levier de commande du toit ouvrant vers l'avant, dans la direction de la fermeture, pendant (5 à 10 secondes), jusqu'à ce que le toit ouvrant effectue ces opérations : OUVERTURE DU PARE-SOLEIL → INCLINAISON DE LA VITRE → CLIQUETIS DE MOTEUR, puis relâcher le bouton. [Ne pas relâcher le bouton pendant le mouvement du toit ouvrant (sinon, la réinitialisation ne sera pas effectuée).]

5. Pousser le levier de commande du toit ouvrant vers l'avant, dans la direction de la fermeture, pendant (1 à 2 secondes), jusqu'à ce que le toit ouvrant effectue ces opérations : FERMETURE DE L'INCLINAISON DE LA VITRE → OUVERTURE DE LA VITRE → FERMETURE DE LA VITRE → FERMETURE DU TOIT OUVRANT, puis relâcher le bouton. [Ne pas relâcher le bouton pendant le mouvement du toit ouvrant (sinon, la réinitialisation ne sera pas effectuée).]

À la fin de ces étapes, la réinitialisation prendra effet et l'ouverture/fermeture à une pression sera réinstaurée.

## \* AVIS

**Si vous ne réinitialisez pas le toit ouvrant vitré, celui-ci pourrait ne pas fonctionner correctement.**

### VOLANT

#### Servodirection électrique (EPS)

La servodirection utilise un moteur qui vous aide à assurer le pilotage du véhicule. Si le moteur est hors tension ou si le système de servodirection devient inopérant, il est toujours possible de diriger le véhicule, bien que vous deviez fournir davantage d'efforts pour y parvenir.

La servodirection, dont le fonctionnement est assuré par un moteur, est contrôlée par une unité de commande de servodirection qui capte le couple du volant de direction et la vitesse du véhicule afin de transmettre les commandes au moteur.

Le braquage devient plus lourd au fur et à mesure que la vitesse du véhicule augmente et s'allège au fur et à mesure que la vitesse du véhicule diminue, ce qui permet d'optimiser le contrôle de la direction.

Si un changement est perçu au niveau de la force de braquage nécessaire lors du fonctionnement normal du véhicule, faire vérifier la servodirection par un concessionnaire Kia autorisé.

- Si le système de servodirection électrique ne fonctionne pas normalement, le témoin d'avertissement s'allumera sur le groupe d'instruments. Le volant de direction peut exiger plus d'efforts de manœuvre. Confier le véhicule à un concessionnaire Kia autorisé et faire vérifier le véhicule le plus tôt possible.
- Un bruit anormal pourrait se faire entendre lors de l'utilisation du volant de direction sous basse température. Si la température augmente, le bruit disparaîtra. C'est une condition normale.
- Si le véhicule est stationné et que le conducteur tourne le volant de façon continue complètement vers la gauche ou vers la droite, le volant sera plus difficile à tourner. La servodirection est limitée pour protéger le moteur d'une surchauffe.

Au bout d'un moment, la force nécessaire pour tourner le volant reviendra à la normale.

#### \* AVIS

Les symptômes suivants peuvent apparaître durant le fonctionnement normal du véhicule :

- Le témoin d'avertissement EPS ne s'allume pas.
- Un grand effort de braquage est nécessaire immédiatement après avoir mis le contact. Ceci peut se produire lorsque le système effectue un diagnostic du système EPS. Une fois les opérations de diagnostic terminées, le volant de direction retrouvera son état normal.
- Un cliquetis venant du relais de l'EPS peut se faire entendre lorsque le commutateur d'allumage est placé à la position **ACTIVE** ou **VERROUILLÉ (ARRÊT)**.
- Il est possible que le moteur fasse du bruit quand le véhicule est à l'arrêt ou quand il roule doucement.

(suite)

(suite)

- Si le système de servodirection électrique ne fonctionne pas normalement, le témoin d'avertissement s'allumera sur le groupe d'instruments. Le volant de direction peut devenir difficile à contrôler ou son fonctionnement peut devenir anormal. Confier le véhicule à un concessionnaire Kia autorisé et faire vérifier le véhicule le plus tôt possible.
- Un bruit anormal pourrait se faire entendre lors de l'utilisation du volant de direction sous basse température. Si la température augmente, le bruit disparaîtra. C'est une condition normale.
- Si le voyant de chargement s'allume pour indiquer une faible tension (en cas de fonctionnement anormal ou d'anomalie de l'alternateur ou de la batterie), il pourrait être nécessaire de forcer davantage pour tourner le volant.

### Levier de commande de direction inclinable et télescopique

La colonne de direction inclinable vous permet d'ajuster la hauteur du volant avant de conduire. Vous pouvez aussi soulever le volant pour avoir plus d'espace pour les jambes en sortant et entrant dans le véhicule.

Le volant devrait être réglé à une position confortable tout en permettant de bien voir les cadrans et les témoins du tableau de bord.

#### **⚠ AVERTISSEMENT** - Réglage du volant

**N'ajustez jamais l'angle ou la hauteur du volant pendant que vous conduisez. Vous pourriez perdre le contrôle du véhicule.**



Pour modifier l'angle du volant, abaissez le levier de blocage (1), ajustez le volant à l'angle (2) et à la hauteur (3, si équipé) désirés puis relevez le levier de blocage afin de verrouiller la colonne de direction en position (4). Assurez-vous d'ajuster le volant avant de conduire.

### \* AVIS

Après le réglage, il se peut, parfois, que le levier de dégagement de verrou ne bloque pas le volant de direction. Il ne s'agit pas d'une anomalie. Cela se produit si deux pignons ne sont pas correctement enclenchés. En pareil cas, régler de nouveau le volant de direction, puis bloquer le volant de direction.

### Volant chauffant (si équipé)



Lorsque le commutateur d'allumage se trouve en position ACTIVÉ, une pression sur le bouton du volant de direction a pour effet de réchauffer celui-ci. Le témoin sur le bouton s'allumera.

Pour désactiver le volant de direction chauffé, appuyer une fois de plus sur le bouton. Le témoin sur le bouton s'éteindra.

### \* AVIS

La fonction chauffante du volant s'éteindra automatiquement environ 30 minutes après son activation.

### ⚠ MISE EN GARDE

- *Ne pas installer de housse sur le volant, car cela pourrait entraver l'efficacité de la fonction de chauffage du volant.*
- *N'utilisez pas de solvant comme un diluant à peinture, de benzène, de l'alcool ou de l'essence pour nettoyer le volant chauffant. Cela endommagerait la surface du volant.*
- *Si la surface du volant est endommagée par un objet tranchant, les composantes du volant chauffant pourraient aussi être endommagées.*

## Avertisseur sonore



OUMA044033

Pour utiliser l'avertisseur sonore, appuyez sur le symbole d'avertisseur sur le volant. Vérifiez le bon fonctionnement de l'avertisseur sonore de façon régulière.

### \* AVIS

Pour utiliser l'avertisseur sonore, appuyez sur la zone portant le symbole d'avertisseur sur le volant (voir l'illustration). L'avertisseur ne fonctionne que si vous appuyez à cet endroit.

### RÉTROVISEURS

#### Rétroviseur intérieur

Ajustez le rétroviseur de façon à avoir une vue au centre de la lunette arrière. Effectuez cet ajustement avant de prendre la route.

Ne placez aucun objet sur le siège arrière ou la plage arrière qui pourrait nuire à votre visibilité par la lunette arrière.

#### **⚠ AVERTISSEMENT**

##### **- Réglage des rétroviseurs**

**Ne pas ajuster le rétroviseur intérieur pendant la conduite. Cela pourrait causer une perte de contrôle du véhicule.**

#### **⚠ AVERTISSEMENT**

**Ne modifiez pas le rétroviseur et n'installez pas un rétroviseur plus large. Vous risqueriez d'être blessé advenant un accident ou le déploiement des coussins gonflables.**

#### *Rétroviseur jour et nuit (si équipé)*

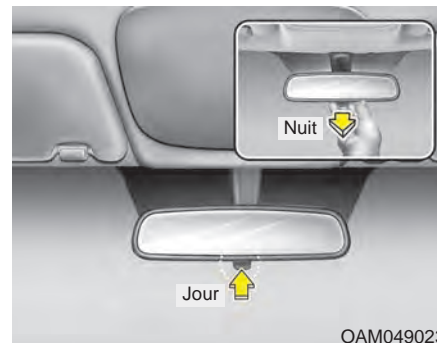

Effectuez cet ajustement avant de prendre la route et avec le levier jour et nuit à la position jour.

Tirez le levier jour et nuit vers vous pour réduire les reflets des phares des véhicules derrière vous quand vous conduisez le soir.

*N'oubliez pas que vous perdez une certaine clarté quand vous utilisez la position nuit.*

### Rétroviseur électrochromique (si équipé)

Le rétroviseur électrochromique contrôle automatiquement les reflets des phares des véhicules derrière vous le soir et dans des conditions de conduite sous faible éclairage. Le capteur monté sur le rétroviseur détecte le niveau d'éclairage autour du véhicule et contrôle automatiquement le reflet des phares du véhicule derrière le vôtre.

Quand le moteur est en marche, les reflets sont automatiquement contrôlés par le capteur monté sur le rétroviseur.

Dès que vous placez le levier de changement de vitesses en marche arrière (R), le rétroviseur passe automatiquement au niveau d'éclairage le plus brillant afin d'améliorer la vue du conducteur vers l'arrière.



#### MISE EN GARDE

##### - Nettoyage du rétroviseur

**Quand vous nettoyez le rétroviseur, utilisez un essuie-tout ou un produit semblable humecté de nettoyeur pour vitres. Ne pulvérisez pas le nettoyeur directement sur le rétroviseur. Le nettoyeur risque de pénétrer dans le boîtier du rétroviseur.**

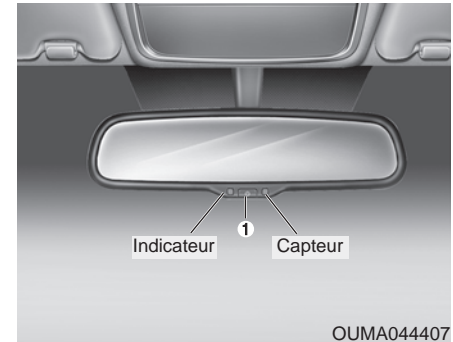

OUMA044407

#### Utilisation du rétroviseur électrochromique:

- Le rétroviseur se met en circuit par défaut, chaque fois que le commutateur d'allumage est placé sur ON.
- Appuyez sur l'interrupteur (1) pour mettre l'auto-noircissement hors circuit. L'indicateur du rétroviseur s'éteint.

Appuyez sur l'interrupteur (1) pour mettre l'auto-noircissement en circuit. L'indicateur du rétroviseur s'allume.

### Rétroviseur électrochromique (ECM) avec boussole

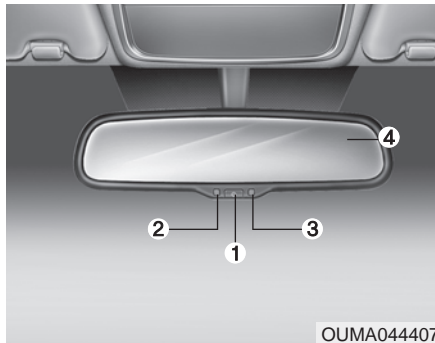

1. Bouton de commande
2. Témoin DÉL de l'état
3. Capteur d'éclairage arrière
4. Fenêtre d'affichage de la boussole

### Rétroviseur à atténuation automatique Night Vision Safety™ (NVS®)

Le rétroviseur NVS® de votre véhicule constitue le moyen le plus avancé de réduire l'éblouissement agaçant provenant du rétroviseur pendant que vous conduisez. Pour plus d'information à propos des rétroviseurs NVS® et autres applications, se reporter au site Web de Gentex :

[www.gentex.com](http://www.gentex.com)

### \* AVIS

Le rétroviseur NVS® réduit automatiquement l'éblouissement pendant que vous conduisez en fonction des niveaux de lumière détectés à l'avant et à l'arrière du véhicule. Ces capteurs de lumière sont visibles à travers des orifices situés à l'avant et à l'arrière du boîtier du rétroviseur. Tout objet obstruant l'un des capteurs d'éclairage dégradera automatiquement la fonction de contrôle de l'atténuation.

### Fonction d'atténuation automatique

Votre rétroviseur deviendra automatiquement plus foncé en détectant l'éblouissement des véhicules circulant derrière vous. La fonction d'atténuation automatique peut être contrôlée au moyen du bouton d'ON/OFF de l'atténuation :

1. Appuyer sur le bouton OFF la fonction d'atténuation automatique, ce qui est indiqué par le témoin DÉL d'état vert qui s'éteint.
2. Appuyer sur le bouton de nouveau ON la fonction d'atténuation automatique, ce qui est indiqué par le témoin DÉL d'état vert qui s'allume.

### \* AVIS

Le rétroviseur s'ON par défaut chaque fois qu'on démarre le véhicule.

### **Affichage de boussole Z-Nav™**

Le rétroviseur NVS™ de votre véhicule est également équipé d'une boussole Z-Nav™ qui indique l'orientation du véhicule dans la fenêtre d'affichage à l'aide des 8 points cardinaux de base (N, NE, E, SE, etc.).

### **Fonction de la boussole**

La boussole peut être ON et OFF sans perdre le dernier état indiqué la prochaine fois que le véhicule est allumé. Pour ON ou OFF la fonction d'affichage :

1. Appuyer sur et relâcher le bouton pour OFF la fonction d'affichage.
2. Appuyer sur et relâcher le bouton de nouveau pour RÉACTIVER la fonction d'affichage.

Des options supplémentaires peuvent être configurées en maintenant enfoncé le bouton dans certaines séquences indiquées ci-dessous.

Il existe une différence entre le Nord magnétique et le vrai Nord. La boussole du rétroviseur peut compenser cet écart quand elle connaît la zone magnétique dans laquelle elle fonctionne. Le concessionnaire ou l'utilisateur peut configurer cette donnée. Les numéros de zone de fonctionnement pour l'Amérique du Nord sont indiqués dans la figure de la section suivante.

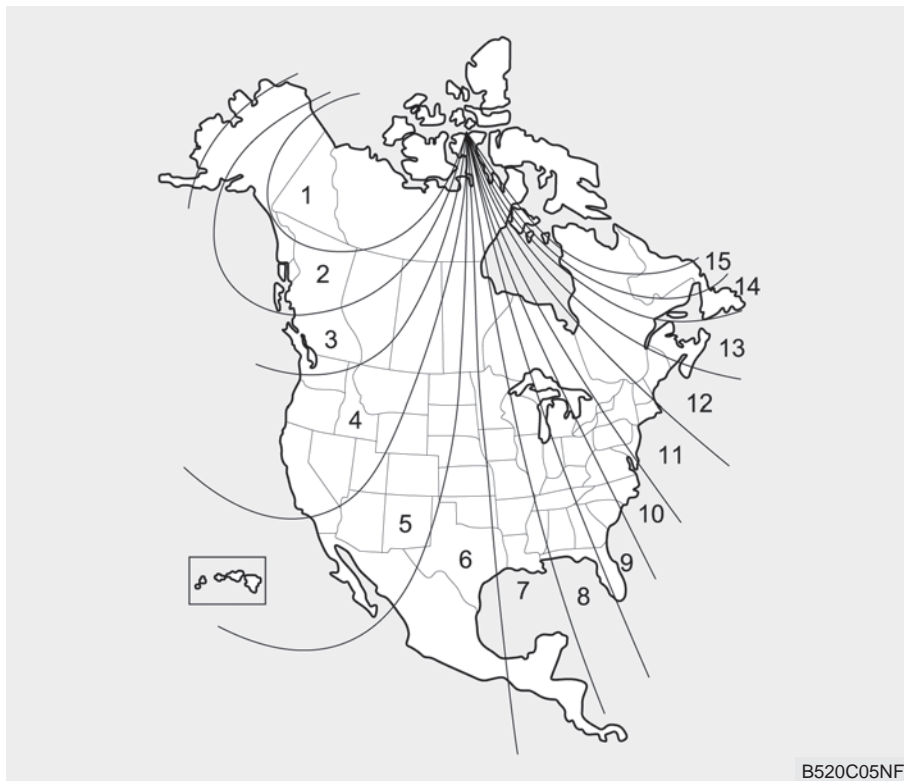

Pour régler le paramètre de zone :

1. Choisir le numéro de zone voulu selon votre emplacement actuel sur la carte de zone.
2. Enfoncer le bouton et le maintenir enfoncé pendant plus de 3 secondes mais moins de 6 secondes; le numéro de zone s'affichera dans l'affichage.
3. Si vous maintenez le bouton enfoncé une fois de plus, les numéros augmenteront (note : ils se répèteront... 13, 14, 15, 1, 2...). Relâcher le bouton lorsque le numéro de zone voulu est affiché sur l'affichage réglera la nouvelle zone.
4. Après environ 5 secondes, la boussole commencera à afficher à nouveau une direction.

Certaines conditions peuvent entraîner des changements au niveau des aimants du véhicule, telles que l'installation d'un porte-skis ou d'une antenne CB. Tout travail de carrosserie effectué sur le véhicule peut également modifier le champ magnétique du véhicule. Dans ce genre de situation, il faudra recalibrer la boussole afin de la corriger rapidement en fonction des changements qui se sont produits. Pour recalibrer la boussole :

1. Enfoncer le bouton et le maintenir enfoncé pendant plus de 6 secondes. Après avoir effacé la mémoire de la boussole, un " C " apparaîtra sur l'affichage.
2. Pour calibrer la boussole, parcourir avec le véhicule deux cercles complets à une vitesse inférieure à 8 km/h (5 mi/h).

### Rétroviseur électrochromique avec système HomeLink (si équipé)

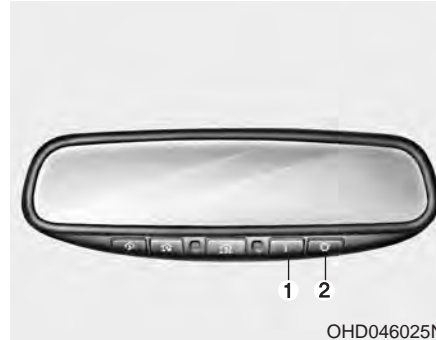

#### Utilisation du rétroviseur électrochromique:

Appuyez sur le bouton I (1) pour mettre l'auto-noircissement en circuit. Le témoin sur le rétroviseur s'allume.

Appuyez sur le bouton O (2) pour mettre l'auto-noircissement hors circuit. Le témoin sur le rétroviseur s'éteint.

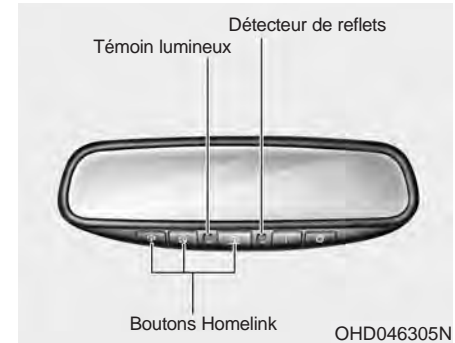

#### Système de commande sans fil HomeLink®

Le rétroviseur est muni d'un émetteur-récepteur universel HomeLink qui vous permet de programmer le rétroviseur pour activer une porte de garage, une grille de propriété, l'éclairage ménager et plus. Le rétroviseur mémorise les codes de divers émetteurs existants.

Conservez la commande originale pour toute programmation future (ex. : achat d'un nouveau véhicule). On suggère aussi qu'à la vente du véhicule, vous effaciez toute commande programmée sur les boutons du système HomeLink et ce, pour des raisons de sécurité (suivez la première étape de programmation).

### Programmation

La programmation et l'utilisation du HomeLink demande que la clé de contact du véhicule soit en position ACC. On recommande aussi de poser une pile neuve dans la télécommande de l'appareil à programmer sur le HomeLink afin d'assurer un apprentissage plus rapide et une transmission plus précise de la fréquence radio.

Procédez comme suit pour programmer le rétroviseur HomeLink :

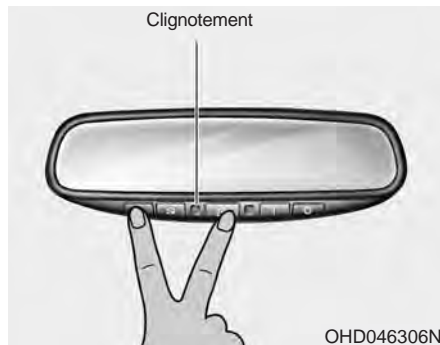

1. Quand vous programmez les boutons la première fois, tenez les boutons gauche et central (🏠, 🏠) enfoncés simultanément jusqu'à ce que le témoin se mette à clignoter après 20 secondes environ. (Cette procédure efface les codes par défaut réglés à l'usine. N'exécutez pas cette étape si vous programmez d'autres boutons HomeLink.)

### \* AVIS

**Pour les télécommandes de porte de garage sans code de saut, exécutez les points 2 et 3.**

**Pour les télécommandes de porte de garage à code de saut, exécutez les points 2 à 6.**

**Au Canada, suivez les directives de programmation pour le Canada.**

**Pour obtenir de l'aide afin de déterminer si votre ouvre-porte de garage est doté d'un code fixe ou variable, veuillez consulter le manuel du propriétaire de l'ouvre-porte de garage ou communiquer avec le service à la clientèle de HomeLink au 1-800-355-3515.**

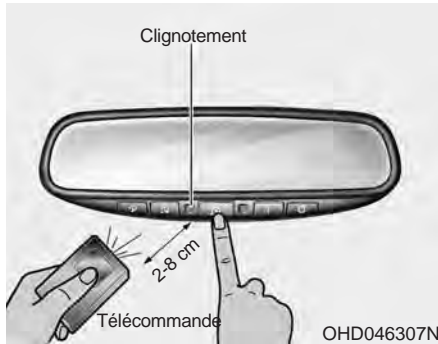

2. Tenez le bouton HomeLink à programmer et le bouton de la télécommande enfoncés tout en tenant la télécommande 2 à 8 cm (1 à 3 po) du rétroviseur. Ne relâchez pas les boutons tant que l'étape 3 n'est pas complétée.
3. Le témoin HomeLink clignotera, d'abord lentement puis rapidement. Une fois que le témoin clignote rapidement, relâchez les deux boutons (le clignotement indique une programmation réussie du nouveau signal.)

### \* AVIS

Certaines commandes de porte de garage ou de grille d'entrée peuvent demander le remplacement de l'étape 3 par la procédure de "cyclage" décrite dans la "programmation au Canada" plus loin.

### Programmation d'un code à saut

Pour mémoriser une commande de porte de garage (ou autre dispositif) avec code à saut, suivez ces directives après avoir effectué la "Programmation" (une deuxième personne pourra aider à mieux suivre la procédure de mémorisation).

4. Situez le bouton "learn" ou "smart" sur l'unité motorisée du dispositif. L'emplacement et la couleur du bouton peut varier d'une marque à l'autre. Si vous éprouvez des difficultés à situer le bouton "learn" ou "smart", consultez le mode d'emploi du dispositif ou prenez contact avec HomeLink en composant le 1-800 355-3515 ou consultant [www.homelink.com](http://www.homelink.com).
5. Enfoncez et relâchez le bouton "learn" ou "smart" sur l'unité motorisée. Vous avez alors 30 secondes pour exécuter l'étape 6.

6. Retournez au véhicule et appuyez fermement sur le bouton HomeLink programmé autant que trois fois. Le dispositif à code à saut devrait maintenant reconnaître le signal du HomeLink et s'activer quand vous appuyez sur le bouton HomeLink. Les deux autres boutons peuvent maintenant être programmés si vous ne l'avez pas déjà fait. Consultez la section " Programmation ".

### Utilisation du HomeLink

Appuyez simplement sur le bouton HomeLink programmé et le dispositif mémorisé correspondant (porte de garage, système de sécurité, verrou de porte, grille d'entrée ou éclairage de bureau) devrait s'actionner. Par commodité, la télécommande du dispositif peut toujours être utilisée. Le système de commande sans fil HomeLink (une fois programmé) ou la télécommande originale peut servir à actionner le dispositif (porte de garage, serrure de porte, etc.). Si vous éprouvez toujours des difficultés de programmation, prenez contact avec HomeLink en composant le 1-800-355-3515 ou consultant [www.homelink.com](http://www.homelink.com).

### Déprogrammation des boutons HomeLink

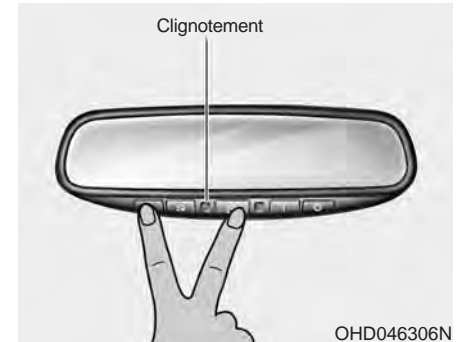

Pour déprogrammer les trois boutons HomeLink (les boutons ne se déprogramment pas individuellement) :

- Tenez le bouton gauche et le bouton central enfoncés simultanément jusqu'à ce que le témoin se mette à clignoter (20 secondes environ). Relâchez les deux boutons. Ne les tenez pas enfoncés pendant plus de 30 secondes.

Le HomeLink est alors au mode d'apprentissage et peut être programmé en tout temps.

### Reprogrammation d'un seul bouton HomeLink

Pour programmer un dispositif sur un bouton HomeLink déjà programmé, procédez comme suit :

1. Tenez le bouton HomeLink voulu enfoncé. Ne le relâchez PAS tant que l'étape 4 n'est pas complétée.
2. Quand le témoin se met à clignoter lentement (après 20 secondes), placez la télécommande 2 à 8 cm (1 à 3 po) du HomeLink.
3. Tenez le bouton de la télécommande enfoncé (ou enfoncez-le et " cyclez " - tel que décrit dans la " Programmation au Canada ").
4. Le témoin HomeLink clignotera d'abord lentement puis rapidement. Une fois que le témoin clignote rapidement, relâchez les deux boutons.

L'ancien dispositif est maintenant effacé et le nouveau dispositif peut être activé en appuyant sur le bouton HomeLink que vous venez de programmer. Cette procédure n'affecte pas les autres boutons HomeLink.

### Programmation au Canada - Portes de garage et grilles d'entrée

La télécommande pourra cesser de transmettre automatiquement pendant la programmation. Tenez toujours le bouton HomeLink enfoncé (étapes 2 à 4 de la " Programmation ") tout en réappuyant (" cyclant ") sur le bouton de la télécommande toutes les deux secondes jusqu'à ce que le signal soit mémorisé. Le témoin clignotera lentement puis rapidement après plusieurs secondes de programmation réussie.

### Accessoires

Si vous désirez de plus amples renseignements sur le système de commande sans fil HomeLink, les produits compatibles avec HomeLink ou acheter d'autres accessoires comme le groupe d'éclairage HomeLink®, prenez contact avec HomeLink en composant le 1-800-355-3515 ou consultant [www.homelink.com](http://www.homelink.com).

**FCC ID: NZLZTVHL3**

**IC: 4112A-ZTVHL3**

**Ce dispositif est conforme à la norme RSS-210 d'Industrie Canada.**

Son utilisation est gouvernée par ces deux conditions :

1. Le dispositif ne peut pas causer d'interférence et
2. Le dispositif doit accepter toute interférence, y compris une interférence qui pourrait entraîner un mauvais fonctionnement du dispositif.

### **AVERTISSEMENT**

Des tests ont établi que l'émetteur-récepteur est conforme aux règlements du FCC et d'Industrie Canada. Tout changement ou toute modification non expressément approuvée par la partie responsable de la conformité, peut rendre nulle l'autorisation d'utiliser cet appareil.

### **Rétroviseur extérieur**

Assurez-vous d'ajuster la position des rétroviseurs avant de prendre la route.

Votre véhicule est équipé de rétroviseurs extérieurs gauche et droit. Les rétroviseurs peuvent être réglés à l'aide de la télécommande. Les rétroviseurs peuvent se replier pour éviter les dommages dans les lave-autos ou quand on passe dans une ruelle étroite.

Le rétroviseur extérieur droit est doté d'un miroir convexe. Les objets sont plus près qu'ils le paraissent.

Utilisez le rétroviseur intérieur ou une observation directe pour établir la distance réelle des véhicules derrière vous quand vous changez de voie.

### **MISE EN GARDE** - Rétroviseur

***Ne grattez pas la glace sur la face du rétroviseur. Vous pourriez endommager la vitre. Si la glace nuit au réglage du rétroviseur, ne forcez pas le rétroviseur. Pour éliminer la glace, utilisez un déglaceur en aérosol ou une éponge ou un chiffon avec de l'eau très chaude.***

Si le rétroviseur est pris dans la glace, ne le forcez pas pour l'ajuster. Utilisez un déglaceur approuvé (pas un antigel de radiateur) pour dégager le mécanisme ou placez le véhicule au chaud et laissez la glace fondre.

**⚠ AVERTISSEMENT**

- Ajustement du rétroviseur

**N'ajustez ni ne repliez les rétroviseurs extérieurs pendant que vous conduisez. Vous pourriez perdre le contrôle.**

**Réglage des rétroviseurs extérieurs**

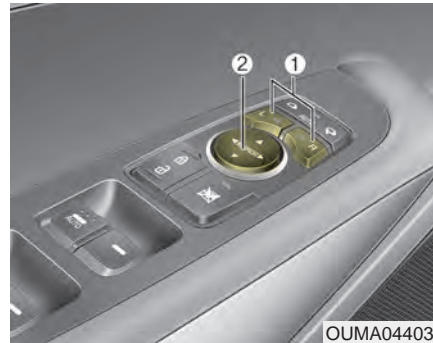

Réglage des rétroviseurs extérieurs : Appuyer sur la touche L (pour ajuster le rétroviseur du côté du conducteur) ou sur la touche R (pour ajuster le rétroviseur du côté du passager) (1) pour choisir le rétroviseur extérieur que l'on souhaite régler quand l'allumage est à la position AC ou ON. Utiliser les commandes du rétroviseur (2) pour positionner le rétroviseur sélectionné vers le haut, vers le bas, vers la gauche ou vers la droite.

Après le réglage, appuyer de nouveau sur la touche L ou R (1) pour éviter de déplacer accidentellement le rétroviseur.

**⚠ MISE EN GARDE**

- Rétroviseur extérieur

- *Les rétroviseurs s'arrêtent quand ils atteignent l'angle maximal de réglage, mais le moteur continue de tourner tant que vous appuyez sur le commutateur.*

*N'appuyez pas sur le commutateur plus longtemps que nécessaire sinon vous pourriez endommager le moteur.*

- *Ne tentez pas d'ajuster les rétroviseurs extérieurs à la main. Vous pourriez endommager des pièces.*

### Fonction d'aide au stationnement en marche arrière (si équipé)



Lorsqu'on place le levier de vitesses à la position R (marche arrière), les rétroviseurs extérieurs s'abaissent afin de faciliter le stationnement. Tout dépendant de la position du commutateur de rétroviseur extérieur (1), les rétroviseur(s) extérieur(s) fonctionneront comme suit :

**Gauche ou droite :** Si le commutateur des rétroviseurs extérieurs se trouve en position L (gauche) ou R (droite), les deux rétroviseurs extérieurs s'inclineront vers le bas.

**Point mort :** Si le commutateur des rétroviseurs extérieurs se trouve en position centrale, les rétroviseurs extérieurs ne bougeront pas quand le véhicule fera marche arrière.

Les rétroviseurs extérieurs reviennent automatiquement à leurs positions originales dans les conditions suivantes :

1. Le bouton Engine Start/Stop (mise en marche/arrêt du moteur) a été mis à la position accessoire ou arrêt.
2. Le levier de vitesses est placé à toute position, sauf R.
3. Le commutateur des rétroviseurs extérieurs à commande intérieure n'a pas été sélectionné.

### Rabattre le rétroviseur extérieur

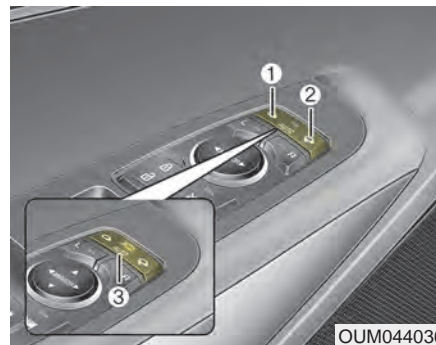

#### Type électrique:

Pour déplier ou rabattre les rétroviseurs extérieurs, appuyer ainsi sur le commutateur quand l'allumage est à la position AC ou ON.

**Gauche (1) :** Les rétroviseurs se déplient.

**Droite (2) :** Les rétroviseurs se rabattent.

**Centre (AUTO, 3) :**

Les rétroviseurs se déplieront et se rabattront automatiquement comme suit :

- Les rétroviseurs se rabattront ou se déploieront si la portière est verrouillée ou déverrouillée avec la clé escamotable ou la clé intelligente.
- Le rétroviseur se rabat ou se déplie quand la porte est verrouillée ou déverrouillée à l'aide du bouton sur la poignée extérieure de la portière.
- Les rétroviseurs se déplieront si le conducteur s'approche du véhicule (et que toutes les portières sont fermées et verrouillées) avec la clé intelligente en sa possession.

**MISE EN GARDE**

**- Rétroviseur extérieur à commande électrique**

*Le rétroviseur extérieur à commande électrique fonctionne même si le bouton marche/arrêt du moteur est en position OFF.*

*Toutefois, pour éviter de décharger la batterie inutilement, ne réglez pas les rétroviseurs plus longtemps que nécessaire quand le moteur est éteint.*

*Ne pas tenter de rabattre les rétroviseurs latéraux électriques à la main. Cela pourrait endommager le moteur ou causer une panne.*



OUM044289L

**Type manuel**

Pour replier le rétroviseur extérieur, saisissez le boîtier du rétroviseur et rabattez-le vers l'arrière du véhicule.

## GRUPE D'INSTRUMENTS

### ■ Type A



1. Tachymètre
2. Indicateur de vitesse
3. Indicateur de température du liquide de refroidissement
4. Indicateur de niveau de carburant
5. Affichage ACL
6. Feux d'avertissement et témoins lumineux

### ■ Type B



\* Le groupe réel à l'intérieur du véhicule peut être différent de l'illustration. Pour plus de détails, se reporter à « Indicateurs » dans ce chapitre.

OUMA044100C/OUMA044101C

## Commande du groupe d'instruments

### Réglage de l'éclairage du groupe d'instruments



On peut varier l'intensité lumineuse sur le tableau de bord en appuyant sur le bouton de commande d'éclairage (« + » ou « - ») lorsque le commutateur d'allumage ou le bouton Engine Start/Stop (mise en marche/arrêt du moteur) est **ACTIVÉ** ou si les feux arrière sont allumés.



OUM044265L

- Si on maintient le bouton de commande d'éclairage (« + » ou « - »), l'intensité lumineuse variera de façon continue.
- Si l'intensité lumineuse atteint le niveau maximal ou minimal, une alarme se fera entendre.

## Commande d'affichage ACL

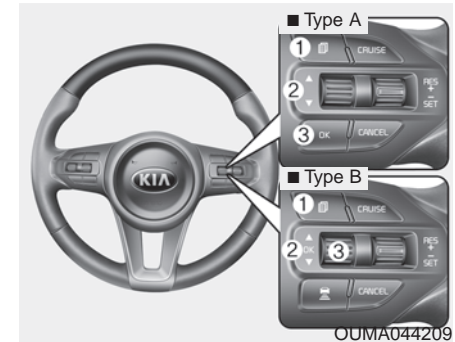

OUMA044209

Il est possible de modifier les modes de l'affichage ACL au moyen des boutons de commande sur le volant de direction.

- (1) : Touche MODE pour changer les modes ACL
- (2) : MOVE déplacer le commutateur pour sélectionner les éléments
- (3) OK : Touche SET/RESET pour enregistrer ou réinitialiser les éléments (Appuyer sur le commutateur de la molette pour les appareils de type B)

### Indicateurs

#### Indicateur de vitesse

■ Type A

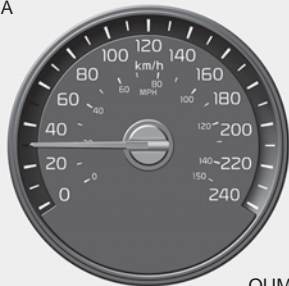

OUM044103L

■ Type B



OUM044102L

L'indicateur de vitesse indique la vitesse du véhicule et est calibré en milles par heure (mi/h) et/ou en kilomètres par heure (km/h).

### Tachymètre



OYP044103N

Le tachymètre indique le nombre approximatif de tours par minute (tr/min) du moteur.

Utiliser le tachymètre pour sélectionner les points de changement de vitesse idéaux et pour éviter de surcharger le moteur et/ou de le faire tourner trop rapidement.

**⚠ MISE EN GARDE - Zone rouge**

***Ne pas utiliser le moteur dans la ZONE ROUGE du tachymètre. Il pourrait en résulter de graves dommages au niveau du moteur.***

### Indicateur de température du liquide de refroidissement

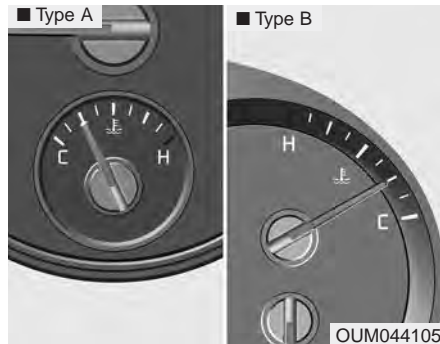

Cet indicateur indique la température du liquide de refroidissement du moteur lorsque le commutateur d'allumage ou le bouton Engine Start/Stop (mise en marche/arrêt du moteur) est ACTIVÉ.

Si l'aiguille de l'indicateur se déplace au-delà de la plage normale en direction de la position « H », cela révèle une surchauffe pouvant endommager le moteur.

Cesser de conduire le véhicule si le moteur surchauffe. Si le véhicule surchauffe, se reporter à la rubrique « Si le moteur surchauffe » au chapitre 6.

### **⚠ AVERTISSEMENT** - Radiateur chaud

**Ne jamais retirer le bouchon du radiateur lorsque le moteur est chaud. Le liquide de refroidissement se trouve sous pression et pourrait causer des brûlures graves. Attendre le refroidissement du moteur avant d'ajouter du liquide de refroidissement au réservoir.**

### Indicateur de niveau de carburant

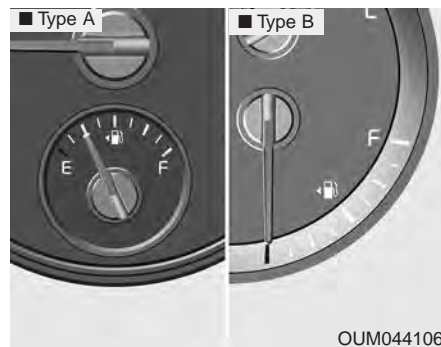

Cet indicateur indique la quantité approximative de carburant qu'il reste dans le réservoir de carburant.

### \* AVIS

- La contenance du réservoir de carburant est indiquée au chapitre 8.
- L'indicateur de niveau de carburant est muni d'un témoin d'avertissement de bas niveau qui s'allume lorsque le réservoir de carburant est presque vide.
- Dans les pentes ou les virages, la jauge de carburant pourra bouger ou l'indicateur de bas niveau de carburant s'allumer plus tôt que normalement, à cause du mouvement du carburant dans le réservoir.

### **⚠ AVERTISSEMENT**

- Jauge à carburant

**S'arrêter et remplir le réservoir le plus rapidement possible après l'allumage du voyant d'essence ou lorsque l'aiguille de la jauge s'approche du E. Tomber en panne d'essence peut mettre en danger les occupants du véhicule.**

### **⚠ MISE EN GARDE**

- Niveau bas de carburant

**Éviter de conduire alors que le niveau de carburant est extrêmement bas. Le moteur pourrait présenter des ratés d'allumage, endommageant ainsi le convertisseur catalytique advenant une panne de carburant.**

### \* AVIS

L'affichage du carburant risque de ne pas être précis si on fait le plein sur une pente.

### Compteur kilométrique

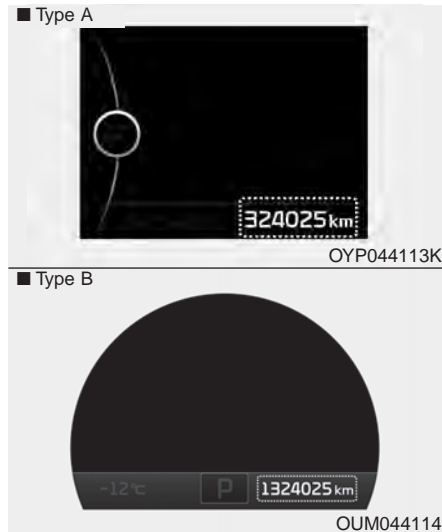

Le compteur kilométrique indique la distance totale que le véhicule a parcourue et devrait servir à déterminer le moment où l'on devrait procéder à l'entretien périodique.

- Plage du compteur kilométrique : 0 ~ 999999 kilomètres ou miles.

### Indicateur de température extérieure

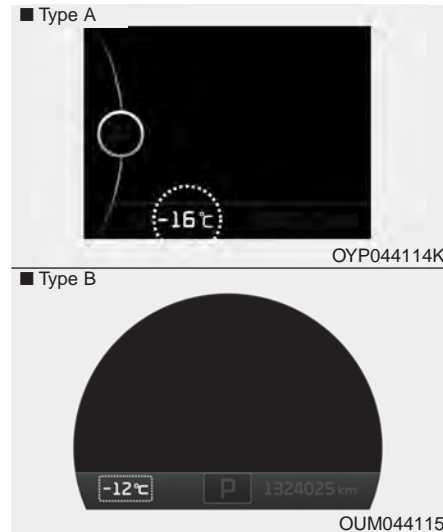

Cet indicateur indique la température actuelle de l'air extérieur en intervalles de 1 °C (1 °F).

- Plage de température : -40 ~ 60 °C (-40 ~ 140 °F)

La température extérieure indiquée sur l'affichage peut ne pas changer immédiatement comme elle le fait sur un thermomètre ordinaire afin d'éviter toute inattention de la part du conducteur.

Pour modifier la température (des °C aux °F ou vice versa)

Il est possible de modifier l'unité de température au moyen du mode « Réglages d'utilisateur » de l'affichage ACL.

\* Pour plus de détails, se reporter à « Affichage ACL » dans ce chapitre.

### Indicateur de montée en vitesse/ rétrogradation de la boîte-pont

*Indicateur de montée en  
vitesse/rétrogradation de la boîte-  
pont automatique*



Cet indicateur affiche le levier de vitesses de boîte-pont automatique qui est activé.

- Stationnement : P
- Marche arrière : R
- Point mort : N
- Marche avant : D
- Mode sport : 1, 2, 3, 4, 5, 6

### Témoin d'avertissement de route glacée

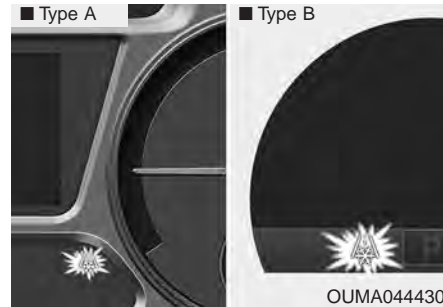

Ce témoin d'avertissement sert à avertir le conducteur que la route peut être glacée.









Lorsque les conditions suivantes se produisent, le témoin d'avertissement (y compris l'indicateur de température extérieure) clignote 10 fois, puis reste allumé; une sonnerie d'avertissement retentit également 3 fois.

- La température affichée sur l'indicateur de température extérieure est inférieure à environ 4 °C (40 °F).

Si le témoin d'avertissement de route glacée s'active en cours de conduite, le conducteur doit redoubler de vigilance et éviter de rouler trop vite, d'accélérer rapidement, de freiner brusquement ou de prendre des virages serrés, etc.

## AFFICHAGE ACL

### Modes ACL

Modes	Symbole	Explication
Totalisateur partiel électronique		Ce mode affiche les renseignements de conduite, comme le totalisateur partiel, l'économie de carburant et ainsi de suite. Pour plus de détails, se reporter à « Totalisateur partiel électronique » dans ce chapitre.
Navigation un tour à la fois (si équipé)		Ce mode affiche l'état de la navigation.
ASCC/LDWS (si équipé)		Ce mode affiche l'état du Régulateur de vitesse intelligent perfectionné (ASCC) et de l'Avertisseur de dépassement de voie (LDWS). Pour obtenir de plus amples détails, se référer aux sections " Régulateur de vitesse intelligent perfectionné (ASCC) " ou " Avertisseur de dépassement de voie (LDWS) " au chapitre 5.
A/V (si équipé)		Ce mode affiche l'état du système A/V.
Entretien		Ce mode indique l'intervalle d'entretien (en kilométrage ou en jours)
		Ce mode fournit des messages d'avertissement concernant le niveau du liquide de lave-glace ou une panne du dispositif de détection de présence dans les angles morts (BSD) etc.
		Ce symbole s'allume si une portière n'est pas bien fermée.
Réglages d'utilisateur		À ce mode, il est possible de modifier le réglage des portières des phares, et ainsi de suite.

\* Pour contrôler les modes ACL, se reporter à « Contrôle de l'affichage ACL » dans ce chapitre.

### MODES DE PARCOURS (TOTALISATEUR PARTIEL ÉLECTRONIQUE)

Le totalisateur partiel électronique est un système d'information du conducteur sur micro-ordinateur qui affiche l'information relative à la conduite.

#### \* AVIS

Certains paramètres de conduite enregistrés dans le totalisateur partiel électronique (comme la vitesse moyenne du véhicule) se réinitialisent lorsque la batterie est déconnectée.

#### Modes de parcours

##### COTE DE CONSOMMATION

- Autonomie
- Cote de consommation moyenne
- Cote de consommation instantanée

##### TRAJET A

- Totalisateur partiel [A]
- Vitesse du véhicule moyenne [A]
- Temps écoulé [A]

##### TRAJET B

- Totalisateur partiel [B]
- Vitesse du véhicule moyenne [B]
- Temps écoulé [B]

Compteur de vitesse numérique

Pour changer le mode d'affichage, utiliser le commutateur de défilement de l'affichage (▲/▼) du mode de l'ordinateur de voyage.

#### Cote de consommation



#### Autonomie (1)

- La autonomie représente la distance estimée que le véhicule peut parcourir avec ce qui reste de carburant.
  - Plage de distance : 1 ~ 9999 km ou 1 ~ 9999 mi.
- Si la distance estimée est inférieure à 1 km (1 mi), le totalisateur partiel électronique affichera le message « --- », qui représente la autonomie.

- Si le véhicule ne se trouve pas sur un terrain au niveau ou si le courant de la batterie a été interrompu, il se peut que la fonction de intervalle de service soit défectueuse.
- La intervalle de service peut différer de la distance véritable parcourue, puisqu'il s'agit d'une estimation de la distance de conduite disponible.
- Le totalisateur partiel électronique peut ne pas enregistrer le carburant additionnel si on ajoute moins de 6 litres (1,6 gallons) de carburant au véhicule.
- La cote de consommation et la autonomie peuvent varier considérablement en fonction des conditions routières, des habitudes de conduite et de l'état du véhicule.

#### **Cote de consommation moyenne (2)**

- La cote de consommation moyenne se calcule à partir de la distance totale parcourue et de la consommation de carburant depuis la dernière réinitialisation de la cote de consommation moyenne.
  - Plage de cote de consommation :  
0,0 ~ 99,9 L/100 km ou mi/gal US
- La cote de consommation moyenne peut être réinitialisée manuellement et automatiquement.

#### **Réinitialisation manuelle**

Pour remettre la consommation moyenne à zéro manuellement, appuyer sur la touche OK (remise à zéro) située sur le volant pendant plus d'une seconde quand la consommation moyenne est affichée à l'écran.

### Réinitialisation automatique

Pour réinitialiser automatiquement la cote de consommation moyenne lors du ravitaillement, sélectionner le mode de réinitialisation automatique dans le menu de réglage de l'utilisateur sur l'affichage ACL (se reporter à « Affichage ACL »).

En mode de réinitialisation automatique, la cote de consommation moyenne sera remise à zéro (---) si la vitesse du véhicule excède 1 km/h après avoir ajouté plus de 6 litres (1,6 gallons) de carburant.

### \* AVIS

**La cote de consommation moyenne n'est pas affichée afin de permettre un calcul plus précis si le véhicule ne se déplace pas pendant plus de 10 secondes ou sur plus de 50 mètres (0,03 mile) depuis l'ACTIVATION du commutateur d'allumage ou du bouton Engine Start/Stop (mise en marche/arrêt du moteur).**

### Cote de consommation instantanée (3)

- Ce mode affiche la cote de consommation instantanée pendant les quelques dernières secondes lorsque la vitesse du véhicule est supérieure à 10 km/h (6,2 mi/h).
- Plage de cote de consommation : 0 ~ 30 L/100 km ou 0 ~ 50 mi/gal US.

## Trajet A/B



### Totalisateur partiel (1)

- Le totalisateur partiel indique la distance totale parcourue depuis la dernière réinitialisation du totalisateur partiel.
  - Plage de distance : 0,0 ~ 9999,9 km ou mi

Pour remettre le compteur de voyage à zéro, appuyer sur la touche OK (remise à zéro) située sur le volant pendant plus d'une seconde quand le compteur de voyage est affiché à l'écran.

### Vitesse moyenne du véhicule (2)

- La vitesse moyenne du véhicule se calcule à partir de la distance totale parcourue et de la durée de conduite depuis la dernière réinitialisation de la vitesse moyenne du véhicule.
  - Plage de vitesses : 0 à 999 km/h ou mi/h

Pour remettre la vitesse moyenne du véhicule à zéro, appuyer sur la touche OK (remise à zéro) située sur le volant pendant plus d'une seconde quand la vitesse moyenne est affichée à l'écran.

### \* AVIS

- La vitesse moyenne du véhicule n'est pas affichée si la distance de conduite est inférieure à 50 mètres (0,03 mile) ou si la durée de conduite est inférieure à 10 secondes depuis l'ACTIVATION du commutateur d'allumage ou du bouton Engine Start/Stop (mise en marche/arrêt du moteur).
- Même si le véhicule est immobile, la vitesse moyenne du véhicule est maintenue alors que le moteur tourne.

### Minuterie (3)

- Le temps écoulé équivaut au temps de conduite total depuis la dernière réinitialisation du temps écoulé.
  - Plage de temps (hh:mm) : 00:00 à 99:59

Pour remettre le temps écoulé à zéro, appuyer sur la touche OK (remise à zéro) située sur le volant pendant plus d'une seconde, tandis que le temps écoulé est affiché dans la fenêtre.

### \* AVIS

Même si le véhicule est immobile, le temps écoulé est maintenu alors que le moteur tourne.

### Compteur de vitesse numérique



Ce message indique la vitesse du véhicule (km/h ou mi/h).

### Une fois pour le mode d'information de conduite



Cet écran affiche la distance parcourue (1), l'économie moyenne de carburant (2) et la distance que le véhicule peut parcourir avant la panne sèche (3).

Ces renseignements s'affichent pendant quelques secondes quand vous coupez le moteur puis s'éteignent automatiquement. Les renseignements fournis sont calculés pour chaque voyage.

Si la distance estimée est inférieure à 1 km (1 mi), l'autonomie (3) s'affiche sous la forme "---" avec un message demandant de refaire le plein (4).

### Mode de navigation un tour à la fois (si équipé)



Ce mode affiche l'état de la navigation.

### Modes ASCC/LDWS (si équipé)



Ce mode affiche l'état du régulateur de vitesse intelligent perfectionné (ASCC) et du système d'avertissement de sortie de voie (LDWS).

Pour obtenir de plus amples renseignements, se reporter aux sections " Régulateur de vitesse intelligent perfectionné (ASCC) " et " Système d'avertissement de sortie de voie (LDWS) " du chapitre 5.

### Mode A/V (si équipé)



Ce mode affiche l'état du système A/V.

### Mode d'entretien

#### Intervalle d'entretien



#### Intervalle d'entretien

Il calcule et affiche un message lorsqu'un entretien prévu est nécessaire (en kilométrage ou en jours).

Si le kilométrage ou le temps restant atteint 1 500 km (900 mi) ou 30 jours.

Un message d'intervalles de service s'affichera pendant plusieurs secondes, à chaque fois que le commutateur d'allumage ou le bouton de démarrage/arrêt du moteur est positionné sur ON.



#### Entretien nécessaire

Si l'entretien du véhicule n'est pas fait dans l'intervalle de service indiqué.

Un message " Service required " (service requis) s'affichera pendant plusieurs secondes, à chaque fois que le commutateur d'allumage ou le bouton de démarrage/arrêt du moteur est positionné sur ON.

Pour réinitialiser l'intervalle de service au kilométrage et nombre de jours indiqués auparavant :

Appuyer sur la touche OK (remise à zéro) pendant plus d'une seconde.



#### Intervalle de service désactivé

Si l'intervalle de service ne sont pas déterminés, le message « Service interval OFF » (intervalles de service désactivés) s'affichera sur l'écran ACL.

Pour activer l'intervalle de service, indiquer l'intervalle de service dans le mode des paramètres de l'utilisateur (User Setting).

Pour obtenir davantage de détails, se référer à la section " Mode des paramètres de l'utilisateur " dans ce chapitre.

**\* AVIS**

Si une des conditions suivantes survient, il se peut que le kilométrage et le nombre de jours soient inexacts.

- Le câble de batterie est déconnecté.
- Le commutateur à fusible est désactivé.
- La batterie est déchargée.

**Mode d'avertissement principal**

- Ce témoin d'avertissement informe le conducteur des situations suivantes
  - Niveau bas de liquide de lave-glace
  - Anomalie du détecteur de présence dans les angles morts (BSD) (si équipé)
  - Anomalie de l'avertisseur de dépassement de voie (LDWS) (si équipé)
  - Anomalie de l'avertisseur d'imminence d'une collision à l'avant (FCWS) (si équipé)
  - Anomalie du régulateur de vitesse intelligent perfectionné (ASCC) (si équipé)
  - Rappel de service (si équipé)

Le témoin d'avertissement principal s'allume si plus d'une des situations ci-dessus se produit. À ce moment-là, l'icône LCD Modes (modes ACL) changera de (👉) à (⚠️).

Si le problème est résolu, le témoin principal s'éteindra et l'icône LCD Modes (modes ACL) redeviendra comme avant (👉).

(p. ex., faire le plein de liquide de lave-glace.)

### Mode de réglages d'utilisateur

#### Description



OYP044161N

À ce mode, il est possible de modifier le réglage des portières, lumières et ainsi de suite.

#### Aide à la conduite

##### Réponse du régulateur de vitesse intelligent (si équipé)

Choisir la sensibilité du régulateur de vitesse intelligent

##### Alerte de trafic transversal arrière (si équipé)

Si la case à côté de cet article est cochée, cela signifie que l'alerte de trafic transversal arrière est activée.

##### Avertisseur d'imminence de collision avant (si équipé)

Si la case à côté de cet article est cochée, cela signifie que l'avertisseur d'imminence de collision de trafic transversal arrière est activé.

#### Portières/Hayon

##### Verrouillage automatique

- Désactivé :  
Le verrouillage automatique des portières sera désactivé.
- Activé selon la vitesse :  
Toutes les portières seront automatiquement verrouillées quand la vitesse du véhicule dépasse 15 km/h (9,3 mi/h).
- Activé avec le levier de vitesses :  
Toutes les portières seront automatiquement verrouillées quand le levier de vitesses est passé de P (stationnement) à R (marche arrière), N (point mort) ou D (marche avant).

### Déverrouillage automatique

- Désactivé :  
Le déverrouillage automatique des portières sera désactivé.
- Activé au retrait de la clé :  
Toutes les portières seront automatiquement déverrouillées quand la clé est retirée du commutateur d'allumage ou que le bouton de démarrage/arrêt du moteur est positionné sur OFF.
- Activé avec le levier de vitesses :  
Toutes les portières seront automatiquement verrouillées quand le levier de vitesses est positionné sur P (stationnement).

### Déverrouillage sélectif

- Désactivé (OFF) :  
Le déverrouillage sélectif sera désactivé. De ce fait, toutes les portières seront déverrouillées en même temps quand on appuie sur la touche de déverrouillage.
- Activé (ON) :  
Seule la portière du conducteur sera déverrouillée si l'on appuie sur la touche de déverrouillage. Si l'on appuie une deuxième fois sur la touche de déverrouillage dans les 4 secondes, toutes les portières seront déverrouillées.

### Klaxon retentissant au verrouillage

- Désactivé (Off) :  
Le klaxon ne retentira pas au verrouillage.
- Activé (ON) :  
Si les portières sont verrouillées en appuyant sur la touche de verrouillage de l'émetteur, et que le conducteur appuie une deuxième fois sur la touche de verrouillage dans les 4 secondes, le klaxon retentira une fois, pour indiquer que les portières sont verrouillées.

### Hayon électrique (si équipé)

Si cet élément est coché, la fonction électrique du hayon est activée.

### Hayon intelligent (si équipé)

Si la case à côté de cet article est cochée, la fonction intelligente du hayon sera activée.

### ***Éclairage***

#### **Clignotant une pression**

Si la case à côté de cet article est cochée, les clignotants clignoteront 3, 5 ou 7 fois si le levier des clignotants est déplacé légèrement.

#### **Extinction retardée des phares (si équipé)**

Si la case à côté de cet article est cochée, l'extinction retardée des phares sera activée.

#### **Éclairage d'accueil (si équipé)**

Si la case à côté de cet article est cochée, l'éclairage d'accueil de la lampe de poche sera activé.

### ***Carillon***

#### **Volume de l'assistance au stationnement (si équipé)**

Permet de régler le volume de l'assistance au stationnement (niveau 1 à 3).

#### **Carillon du détecteur de présence dans les angles morts (si équipé)**

Si la case à côté de cet article est cochée, le carillon du détecteur de présence dans les angles morts sera activé.

#### **Carillon de bienvenue (si équipé)**

Si la case à côté de cet article est cochée, le carillon de bienvenue sera activé.

### ***Siège/direction***

#### **Accès facilité au siège (si équipé)**

Si la case à côté de cet article est cochée, le siège du conducteur avancera ou reculera automatiquement pour permettre au conducteur d'entrer ou de sortir plus facilement du véhicule.

#### **Position du volant**

Si la case à côté de cet article est cochée, la fonction d'avertissement de mauvais alignement du volant sera activée.

### **Intervalle de service**

Si ce mode est activé, la fonction des intervalles de service peut être mise en place avec le kilométrage (en miles ou en kilomètres) et la durée (en mois).

- Désactivé (OFF) : La fonction d'intervalle de service sera désactivée.
- Activé (ON) : L'intervalle de service (en kilométrage et en mois) peut être défini.

### **Autres caractéristiques**

#### **Remise à zéro automatique de la consommation d'essence**

- Désactivé (OFF) :

La consommation moyenne d'essence ne sera pas remise à zéro automatiquement lors du remplissage du réservoir.

- Activé (ON) (remise à zéro automatique) :

La consommation moyenne d'essence sera remise à zéro automatiquement lors du remplissage du réservoir.

Pour obtenir davantage de renseignements, se référer à la section « Modes de voyage » dans ce chapitre.

#### **Affichage des essuie-glaces/éclairage (si équipé)**

Si cet élément est coché, l'écran ACL affiche le mode essuie-glaces/éclairage quand on change de mode.

#### **Sous-échelle (pour les tableaux de bord de type B)**

Si cet élément est coché, le compteur de vitesse sous-échelle s'affichera au tableau de bord.

#### **Unité de la consommation d'essence**

Permet de choisir l'unité de la consommation d'essence (gallons américains, gallons impériaux)

#### **Unité de la température**

Permet de changer l'unité d'affichage de la température des °C aux °F ou des °F aux °C.

#### **Langue**

Choisissez la langue d'affichage à l'ACL.

### Messages d'avertissement

*Passer à la position P  
(pour le système de clé intelligente)*



- Ce message d'avertissement s'allume si on tente d'arrêter le moteur sans que le levier de vitesses ne se trouve à la position P (stationnement).
- Le bouton Engine Start/Stop (mise en marche/arrêt du moteur) passe alors à la position ACC (si on appuie sur le bouton Engine Start/Stop (mise en marche/arrêt du moteur) une autre fois, il passera à la position ACTIVÉ).

*Pile de clé faible  
(pour le système de clé intelligente)*



- Ce message d'avertissement s'allume si la pile de la clé intelligente est déchargée alors que le bouton Engine Start/Stop (mise en marche/arrêt du moteur) passe à la position ACTIVÉ.

*Appuyer sur le bouton de mise en marche tout en tournant le volant  
(pour le système de clé intelligente)*



- Ce message d'avertissement s'allume si le volant de direction ne se déverrouille pas normalement alors que le bouton Engine Start/Stop (mise en marche/arrêt du moteur) est enfoncé.
- Cela signifie qu'on devrait appuyer sur le bouton Engine Start/Stop (mise en marche/arrêt du moteur) en tournant le volant de direction à droite et à gauche.

**Appuyer sur la pédale de frein pour démarrer le moteur (pour le système de clé intelligente)**



- Ce message d'avertissement s'allume si la clé intelligente n'est pas détectée lorsqu'on appuie sur le bouton Engine Start/Stop (mise en marche/arrêt du moteur).
- Cela signifie qu'il faut enfoncer la pédale de frein afin de démarrer le moteur.

**Clé n'est pas dans le véhicule (pour le système de clé intelligente)**



- Ce message d'avertissement s'allume si la clé intelligente n'est pas dans le véhicule lorsqu'on appuie sur le bouton Engine Start/Stop (mise en marche/arrêt du moteur).
- Cela signifie qu'on devrait toujours garder la clé intelligente sur soi.

**Clé n'est pas détectée (pour le système de clé intelligente)**



- Ce message d'avertissement s'allume si la clé intelligente n'est pas détectée lorsqu'on appuie sur le bouton Engine Start/Stop (mise en marche/arrêt du moteur).

**Appuyer de nouveau sur le bouton de mise en marche (pour le système de clé intelligente)**



- Ce message d'avertissement s'allume si on ne peut actionner le bouton Engine Start/Stop (mise en marche/arrêt du moteur) si le système du bouton Engine Start/Stop (mise en marche/arrêt du moteur) présente un problème.
- Cela signifie qu'on peut démarrer le moteur en appuyant une fois de plus sur le bouton Engine Start/Stop (mise en marche/arrêt du moteur).

- Si le témoin d'avertissement s'allume chaque fois qu'on appuie sur le bouton Engine Start/Stop (mise en marche/arrêt du moteur), faire vérifier le véhicule par un concessionnaire Kia autorisé immédiatement.

**Appuyer sur le bouton de mise en marche avec la clé (pour le système de clé intelligente)**



- Ce message d'avertissement s'allume si on appuie sur le bouton Engine Start/Stop (mise en marche/arrêt du moteur) alors que le message « Clé n'est pas détectée » est allumé.
- À ce moment, le témoin lumineux d'antidémarrage clignote.

**Vérifier le fusible du  
COMMUTATEUR DE FREIN  
(pour le système de clé intelligente)**



- Ce message d'avertissement s'allume si le fusible du commutateur de frein est déconnecté.
- Cela signifie qu'on devrait remplacer le fusible par un neuf. Si cela n'est pas possible, on peut démarrer le moteur en appuyant directement sur le bouton Engine Start/Stop (mise en marche/arrêt du moteur) pendant 10 secondes, lorsque celui-ci est en position ACC.

**Passer à la position P ou N pour  
démarrer le moteur  
(pour le système de clé intelligente)**



- Ce message d'avertissement s'allume si on tente de démarrer le moteur lorsque le levier de vitesses ne se trouve pas à la position P (stationnement) ou N (point mort).

### \* AVIS

Il est possible de démarrer le moteur lorsque le levier de vitesses se trouve à la position N (point mort). Mais, pour votre sécurité, il est recommandé de démarrer le moteur alors que le levier de vitesses se trouve à la position P (stationnement).

### *Portière/Capot/Coffre mal fermé*



- Cela signifie qu'une portière, le capot ou le coffre est mal fermé.

### *Toit ouvrant vitré ouvert (si équipé)*



- Le message d'avertissement s'allume si on arrête le moteur pour ensuite ouvrir la portière conducteur alors que le toit ouvrant vitré est ouvert.

### *Aligner le volant de direction (si équipé)*



- Ce message d'avertissement s'allume si on démarre le moteur alors que le volant de direction est tourné à plus de 90 degrés vers la gauche ou vers la droite.
- Cela signifie qu'on devrait tourner le volant de direction dans un angle inférieur à 30 degrés.

**Niveau bas de liquide de lave-glace (si équipé)**



- Ce message d'avertissement s'allume au mode de rappel d'entretien si le niveau de liquide de lave-glace à l'intérieur du réservoir est presque vide.
- Cela signifie qu'on devrait faire le plein de liquide de lave-glace.

**Actionner le COMMUTATEUR À FUSIBLE**



- Ce message d'avertissement s'allume si le fusible à commutateur dans le boîtier à fusibles est DÉACTIVÉ.
- Cela signifie qu'on devrait activer le commutateur à fusible.

Pour plus de détails, se reporter à « Fusibles » dans le chapitre 7.

**Bas niveau de carburant**



Cet avertissement s'affiche si le réservoir de carburant approche la panne sèche.

- Si le voyant de niveau bas d'essence est allumé.
- Quand l'ordinateur de bord affiche "--- km (ou mi)" comme autonomie.

Faites le plein de carburant dès que possible.

### Vérifier le système d'assistance des pleins phares (si équipé)



Ce message d'avertissement s'allume si une anomalie avec les phares (ampoule grillée ou panne du circuit électrique) est détectée. Dans ce cas, demander à un concessionnaire Kia agréé d'inspecter le véhicule.

### Vérifier le phare



Ce message s'affiche si une anomalie au niveau des phares (ampoule grille, sauf pour les feux à DEL, ou anomalie du circuit) est détectée. Dans ce cas, demander à un concessionnaire Kia agréé d'inspecter le véhicule.

### \* AVIS

- Lors du remplacement de l'ampoule, en utiliser une de même puissance. Pour obtenir de plus amples renseignements, se reporter à la section « PUISSANCE DES AMPOULES » du chapitre 8.
- Si une ampoule d'une autre puissance est installée dans le véhicule, ce message d'avertissement ne s'affiche pas.

## TÉMOINS D'AVERTISSEMENT ET TÉMOINS LUMINEUX

### Témoins d'avertissement

#### \* AVIS - Témoins d'avertissement

S'assurer que tous les témoins d'avertissement sont **DÉSACTIVÉS** après avoir démarré le moteur. Si un témoin demeure **ACTIVÉ**, cela indique une situation qui mérite une attention.

*Témoin d'avertissement de coussin de sécurité gonflable*



**Ce témoin d'avertissement s'allume :**

- Après avoir placé le commutateur d'allumage ou le bouton Engine Start/Stop (mise en marche/arrêt du moteur) à la position **ACTIVÉ**.
  - Il s'allume pendant environ 6 secondes et s'éteint ensuite.
- Lorsqu'il y a un mauvais fonctionnement du SRS.

Dans ce cas, faire vérifier le véhicule par un concessionnaire Kia autorisé.

*Témoin de ceinture de sécurité*



Ce témoin d'avertissement informe le conducteur que sa ceinture de sécurité n'est pas bouclée.

Pour plus de détails, se reporter à « Ceintures de sécurité » dans le chapitre 3.

### **Témoin d'avertissement de frein de stationnement et de liquide de frein**



#### **Ce témoin d'avertissement s'allume :**

- Après avoir placé le commutateur d'allumage ou le bouton Engine Start/Stop (mise en marche/arrêt du moteur) à la position ACTIVÉ.
  - Il s'allume pendant environ 3 secondes
  - Il demeure allumé si le frein de stationnement est appliqué.
- Lorsque le frein de stationnement est appliqué.
- Lorsque le niveau de liquide de frein dans le réservoir est bas.
  - Si le témoin d'avertissement s'allume alors que le frein de stationnement est desserré, cela indique que le niveau de liquide de frein dans le réservoir est bas.

#### **Si le niveau de liquide de frein dans le réservoir est bas :**

1. Conduire prudemment jusqu'à l'endroit sécuritaire le plus près et arrêter le véhicule.
2. Le moteur étant arrêté, vérifier immédiatement le niveau de liquide de frein et en ajouter au besoin (pour plus de détails, se reporter à « Liquide de frein » dans le chapitre 7).

Vérifier ensuite si les composants de frein présentent des fuites de liquide. Si une fuite est toujours détectée dans le système de freinage ou que les freins ne fonctionnent pas correctement, le voyant restera allumé. Dans ce cas, ne pas conduire le véhicule.

Dans ce cas, faire remorquer le véhicule chez un concessionnaire Kia autorisé et le faire inspecter.

#### **Système de freinage en diagonale double**

Votre véhicule est muni de systèmes de freinage en diagonale doubles. Cela signifie que deux roues peuvent freiner si un des systèmes doubles devait tomber en panne.

Alors qu'un seul des systèmes doubles fonctionne, une course de la pédale et une pression sur la pédale supérieures à la normale sont nécessaires pour arrêter le véhicule.

De plus, le véhicule ne s'arrêtera pas sur une distance aussi courte si seule une partie du système de freinage fonctionne.

Si les freins tombent en panne pendant la conduite, passer à un régime inférieur pour augmenter le freinage du moteur et arrêter le véhicule de manière sécuritaire aussi tôt que possible.

Il est dangereux de conduire le véhicule alors qu'un témoin d'avertissement est ACTIVÉ. Si le témoin d'avertissement du frein de stationnement et du liquide de frein s'allume alors que le frein de stationnement est desserré, cela indique que le niveau de liquide de frein est bas.

Dans ce cas, faire vérifier le véhicule par un concessionnaire Kia autorisé.

**Témoin d'avertissement du système de freinage antiblocage (ABS)**



**Ce témoin d'avertissement s'allume :**

- Après avoir placé le commutateur d'allumage ou le bouton Engine Start/Stop (mise en marche/arrêt du moteur) à la position ACTIVÉ.
  - Il s'allume pendant environ 3 secondes et s'éteint ensuite.
- Lors d'un mauvais fonctionnement du système ABS (le système de freinage normal sera encore fonctionnel sans recourir au système de freinage antiblocage).  
Dans ce cas, faire vérifier le véhicule par un concessionnaire Kia autorisé.

**Témoin d'avertissement du système de distribution électronique de la force de freinage (EBD)**



**Ces deux témoins d'avertissement s'allument en même temps pendant la conduite :**

- Lorsque les systèmes de freinage ABS et régulier peuvent ne pas fonctionner correctement.  
Dans ce cas, faire vérifier le véhicule par un concessionnaire Kia autorisé.

### **⚠ AVERTISSEMENT**

- Témoin d'avertissement du système de distribution électronique de la force de freinage (EBD)

Lorsque les témoins d'avertissement de freins ABS et de frein de stationnement et de liquide de frein sont allumés, le système de freinage ne fonctionnera pas normalement, ce qui pourrait engendrer une situation imprévue et dangereuse pendant un freinage brusque.

Dans ce cas, éviter de conduire à haute vitesse et de freiner brusquement.

Demander à un concessionnaire Kia agréé d'inspecter le véhicule dès que possible, car cette situation augmenterait le risque d'accident et de blessure.

### **\* AVIS**

- Témoin d'avertissement du système de distribution électronique de la force de freinage (EBD)

Lorsque le témoin d'avertissement de freins ABS est allumés ou lorsque les témoins d'avertissement de freins ABS et de frein de stationnement et de liquide de frein sont allumés, l'indicateur de vitesse, le compteur kilométrique ou le totalisateur partiel pourraient ne pas fonctionner. De plus, le témoin d'avertissement EPS peut s'allumer, alors que la force de braquage du volant de direction peut augmenter ou diminuer.

Dans ce cas, faire vérifier le véhicule par un concessionnaire Kia autorisé aussi tôt que possible.

*Témoin d'avertissement de la servodirection électronique (EPS)*



**Ce témoin d'avertissement s'allume :**

- Après avoir placé le commutateur d'allumage ou le bouton Engine Start/Stop (mise en marche/arrêt du moteur) à la position ACTIVÉ.
  - Il demeure allumé jusqu'à ce qu'on démarre le moteur.
- Lorsqu'il y a un mauvais fonctionnement de l'EPS.

Dans ce cas, faire vérifier le véhicule par un concessionnaire Kia autorisé.

**Témoin d'anomalie (MIL)**



Ce témoin d'avertissement s'allume :

- Après avoir placé le commutateur d'allumage ou le bouton Engine Start/Stop (mise en marche/arrêt du moteur) à la position ACTIVÉ.
  - Il demeure allumé jusqu'à ce qu'on démarre le moteur.
- Lorsqu'il y a un mauvais fonctionnement du système de contrôle des vapeurs de carburant. Dans ce cas, faire vérifier le véhicule par un concessionnaire Kia autorisé.



**MISE EN GARDE**

- Témoin d'anomalie (MIL)

*Conduire alors que le voyant d'anomalie moteur est allumé pourrait endommager les systèmes antipollution du véhicule, ce qui pourrait affecter la conduite et/ou la consommation d'essence.*



**MISE EN GARDE**

- Convertisseur catalytique endommagé

*Si le témoin d'anomalie (MIL) s'allume, des dommages peuvent survenir au niveau du convertisseur catalytique, ce qui pourrait entraîner une perte de puissance du moteur.*

*Dans ce cas, faire vérifier le véhicule par un concessionnaire Kia autorisé aussi tôt que possible.*

**Témoin d'avertissement du système de charge**



Ce témoin d'avertissement s'allume :

- Après avoir placé le commutateur d'allumage ou le bouton Engine Start/Stop (mise en marche/arrêt du moteur) à la position ACTIVÉ.
  - Il demeure allumé jusqu'à ce qu'on démarre le moteur.
- Lorsqu'il y a un mauvais fonctionnement de l'alternateur ou du système de charge électrique.

**Si il y a un mauvais fonctionnement de l'alternateur ou du système de charge électrique :**

1. Conduire prudemment jusqu'à l'endroit sécuritaire le plus près et arrêter le véhicule.
2. Arrêter le moteur et vérifier si la courroie d'entraînement de l'alternateur est desserrée ou brisée.

Si la courroie est bien ajustée, il se peut que le système de charge électrique présente un problème.

Dans ce cas, faire vérifier le véhicule par un concessionnaire Kia autorisé aussi tôt que possible.

***Témoin d'avertissement de la pression d'huile du moteur***



**Ce témoin d'avertissement s'allume :**

- Après avoir placé le commutateur d'allumage ou le bouton Engine Start/Stop (mise en marche/arrêt du moteur) à la position ACTIVÉ.
  - Il demeure allumé jusqu'à ce qu'on démarre le moteur.
- Lorsque la pression d'huile du moteur est basse.

**Si la pression d'huile du moteur est basse :**

1. Conduire prudemment jusqu'à l'endroit sécuritaire le plus près et arrêter le véhicule.
2. Arrêter le moteur et vérifier le niveau d'huile moteur (pour plus de détails, se reporter à « Démarrage du moteur » dans la section 7). Si le niveau est bas, ajouter de l'huile au besoin.

Si le témoin d'avertissement demeure allumé après avoir ajouté de l'huile ou si aucune huile n'est disponible, faire vérifier le véhicule par un concessionnaire Kia autorisé aussi tôt que possible.

**⚠ MISE EN GARDE**

- Dommages causés au moteur

***Arrêter immédiatement le moteur dès que le voyant de pression d'huile s'allume. Si le moteur continue de tourner alors que le voyant de pression d'huile est allumé, le moteur pourrait être endommagé gravement.***

Si le témoin d'avertissement demeure allumé alors que le moteur est en marche, cela indique que le moteur peut présenter un dommage grave ou un mauvais fonctionnement. Dans ce cas,

1. Arrêter le véhicule de manière sécuritaire aussi tôt que possible.
2. Arrêter le moteur et vérifier le niveau d'huile. Si le niveau d'huile est bas, ajouter de l'huile moteur jusqu'au niveau prescrit.
3. Démarrer le moteur de nouveau. Si le témoin d'avertissement demeure allumé après avoir démarré le moteur, arrêter immédiatement le moteur. Dans ce cas, faire vérifier le véhicule par un concessionnaire Kia autorisé.

***Témoin d'avertissement du niveau bas de carburant***



**Ce témoin d'avertissement s'allume :**  
Lorsque le réservoir de carburant est presque vide.

**Si le réservoir de carburant est presque vide :**  
Ajouter du carburant dès que possible.

**⚠ MISE EN GARDE**

- Niveau bas de carburant

***La conduite alors que le témoin d'avertissement de niveau bas de carburant ou si le niveau de carburant se trouve en-dessous de « 0 » ou « E » peut provoquer des ratés d'allumage et endommager le convertisseur catalytique (si équipé).***

### *Voyant avertisseur du frein de stationnement électrique (EPB) (si équipé)*

**EPB**

#### **Ce voyant avertisseur s'allume :**

- Après avoir placé le commutateur d'allumage ou le bouton engine start/stop (mise en marche/arrêt du moteur) à la position **ACTIVÉ**.
  - Il s'allume pendant environ 3 secondes puis s'éteint.
- Si une anomalie est détectée avec l'EPB.  
Dans ce cas, demander à un concessionnaire Kia agréé d'inspecter le véhicule.

### **\* AVIS - Voyant avertisseur du frein de stationnement électrique (EPB)**

Le voyant avertisseur du frein de stationnement électrique (EPB) pourrait s'allumer en même temps que le voyant du contrôle électronique de stabilité (ESC) pour indiquer que l'ESC ne fonctionne pas correctement (cela n'indique pas que l'EPB ne fonctionne pas).

### *Mode d'avertissement principal (si équipé)*



- Ce témoin d'avertissement informe le conducteur des situations suivantes :
  - Niveau bas de liquide de lave-glace (si équipé)
  - Anomalie du détecteur de présence dans les angles morts (BSD) (si équipé)
  - Anomalie de l'avertisseur de dépassement de voie (LDWS) (si équipé)
  - Anomalie de l'avertisseur d'imminence de collision avant (FCWS) (si équipé)
  - Anomalie du régulateur de vitesse intelligent perfectionné (ASCC) (si équipé)
  - Mauvais fonctionnement de l'aide avec les feux de route (HBA) (si équipé)
  - Service requis

Le témoin d'avertissement principal s'allume si plus d'une des situations ci-dessus se produit. À ce moment-là, l'icône LCD Modes (modes ACL) changera de (🔧) à (⚠️).

Si le problème est résolu, le témoin principal s'éteindra et l'icône LCD Modes (modes ACL) redeviendra comme avant (🔧).

(p. ex., faire le plein de liquide de lave-glace.)

**Témoin d'avertissement de transmission intégrale (AWD) (si équipé)**

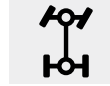

**Ce témoin d'avertissement s'allume :**

- Après avoir placé le commutateur d'allumage ou le bouton Engine Start/Stop (mise en marche/arrêt du moteur) à la position ACTIVÉ.
  - Il s'allume pendant environ 3 secondes et s'éteint ensuite.
- Lorsqu'il y a un mauvais fonctionnement du système AWD. Dans ce cas, faire vérifier le véhicule par un concessionnaire Kia autorisé.

**Voyant indicateur de désactivation de l'alerte d'imminence de collision avant (FCW) (si équipé)**



**Ce voyant s'allume :**

- Si le système est désactivé par le biais du menu de configuration sur l'écran ACL.
- Si ce voyant s'allume et qu'un message d'avertissement apparaît sur l'écran ACL, cela signifie qu'une anomalie a été détectée avec le système d'alerte d'imminence de collision avant. Dans ce cas, faire vérifier le véhicule par un concessionnaire Kia autorisé.

### Témoins lumineux

*Témoin lumineux du système de commande électronique de la stabilité (ESC)*



**Ce témoin lumineux s'allume :**

- Après avoir placé le commutateur d'allumage ou le bouton Engine Start/Stop (mise en marche/arrêt du moteur) à la position ACTIVÉ.
  - Il s'allume pendant environ 3 secondes et s'éteint ensuite.
- Lorsqu'il y a un mauvais fonctionnement du système ESC.  
Dans ce cas, faire vérifier le véhicule par un concessionnaire Kia autorisé.

**Ce témoin lumineux clignote :**

Lorsque le système ESC est en marche.

Pour plus de détails, se reporter à « Commande électronique de la stabilité (ESC) » dans le chapitre 5.

*Témoin lumineux de désactivation du système de commande électronique de la stabilité (ESC)*



**Ce témoin lumineux clignote :**

- Après avoir placé le commutateur d'allumage ou le bouton Engine Start/Stop (mise en marche/arrêt du moteur) à la position ACTIVÉ.
  - Il s'allume pendant environ 3 secondes et s'éteint ensuite.
- Lorsqu'on désactive le système ESC en appuyant sur le bouton de désactivation ESC.

Pour plus de détails, se reporter à « Commande électronique de la stabilité (ESC) » dans le chapitre 5.

*Témoin lumineux d'antidémarrage (sans clé intelligente)*



**Ce témoin lumineux s'allume :**

- Lorsque le véhicule détecte correctement l'antidémarrage dans la clé alors que le commutateur d'allumage est en position ON (activé).
  - Il est maintenant possible de démarrer le moteur.
  - Le témoin lumineux s'éteint après le démarrage du moteur.

**Ce témoin lumineux clignote :**

- Lorsqu'il y a un mauvais fonctionnement du système antidémarrage.  
Dans ce cas, faire vérifier le véhicule par un concessionnaire Kia autorisé.

**Témoin lumineux  
d'antidémarrage  
(avec clé intelligente)**



**Ce témoin lumineux s'allume  
pendant au plus 30 secondes :**

- Lorsque le véhicule détecte correctement la clé intelligente à l'intérieur du véhicule alors que le bouton Engine Start/Stop (mise en marche/arrêt du moteur) se trouve à la position ACC ou ACTIVÉ.
  - Il est maintenant possible de démarrer le moteur.
  - Le témoin lumineux s'éteint après le démarrage du moteur.

**Ce témoin lumineux clignote pendant  
quelques secondes :**

- Lorsque la clé intelligente ne se trouve pas dans le véhicule.
  - Si c'est le cas, il n'est pas possible de démarrer le moteur.

**Ce témoin lumineux s'allume pendant  
environ 2 secondes et s'éteint ensuite :**

- Lorsque le véhicule ne peut pas détecter la clé intelligente à l'intérieur du véhicule alors que le bouton Engine Start/Stop (mise en marche/arrêt du moteur) est ACTIVÉ.  
Dans ce cas, faire vérifier le véhicule par un concessionnaire Kia autorisé.

**Ce témoin lumineux clignote :**

- Lorsque la pile de la clé intelligente est faible.
  - Si c'est le cas, il n'est pas possible de démarrer le moteur. Cependant, il est possible de démarrer le moteur en appuyant sur le bouton Engine Start/Stop (mise en marche/arrêt du moteur) avec la clé intelligente. (Pour plus de détails, se reporter à « Démarrage du moteur » dans la section 5.)
- Lorsqu'il y a un mauvais fonctionnement du système antidémarrage.  
Dans ce cas, faire vérifier le véhicule par un concessionnaire Kia autorisé.

### Témoin de clignotants



#### Ce témoin lumineux clignote :

- Lorsqu'un clignotant est activé.

Si une des conditions suivantes survient, il peut y avoir un mauvais fonctionnement du système de clignotants. Dans ce cas, faire vérifier le véhicule par un concessionnaire Kia autorisé.

- Le témoin lumineux ne clignote pas, mais s'allume.
- Le témoin lumineux clignote plus rapidement.
- Le témoin lumineux ne s'allume pas du tout.

### Témoin de feux de route



#### Ce témoin lumineux s'allume :

- Lorsque les phares sont allumés en position de feux de route.
- Lorsque la manette de clignotant est tirée à la position de clignotement de passage.

### Voyant d'assistance des pleins phares (si équipé)



#### Ce voyant s'allume :

- Si les pleins phares sont allumés et que le commutateur des phares est sur la position AUTO.
- Si le véhicule détecte un véhicule devant ou en sens inverse, le système d'assistance des pleins phares changera automatiquement des pleins phares aux feux de croisement.

Pour obtenir davantage de détails, se référer à la section " Assistance des pleins phares " dans ce chapitre.

### Témoin lumineux d'éclairage ACTIVÉ



#### Ce témoin lumineux s'allume :

- Lorsque les feux rouges arrière ou les phares sont allumés.

### Témoin lumineux de phare antibrouillard avant (si équipé)



#### Ce témoin lumineux s'allume :

- Lorsque les phares antibrouillard avant sont allumés.

**Témoin d'avertissement  
du liquide de lave-glace  
(si équipé)**



**Ce témoin d'avertissement s'allume :**

- Lorsque le réservoir de liquide de lave-glace est presque vide.

Dans ce cas, on devrait faire le plein de liquide de lave-glace.

**Témoin lumineux de  
régulateur de vitesse  
(si équipé)**

**CRUISE**

**Ce témoin lumineux s'allume :**

- Lorsque le système de régulateur de vitesse est en fonction.

Pour plus de détails, se reporter à « Système de régulateur de vitesse » dans la section 5.

**Témoin lumineux de  
RÉGLAGE du régulateur  
de vitesse (si équipé)**

**SET**

**Ce témoin lumineux s'allume :**

- Lorsque la vitesse du régulateur de vitesse est réglée.

Pour plus de détails, se reporter à « Système de régulateur de vitesse » dans la section 5.

**Voyant indicateur  
AUTO HOLD  
(maintien automatique)  
(si équipé)**

**AUTO  
HOLD**

**Ce voyant indicateur s'allume :**

- [Blanc] Quand on appuie sur le bouton AUTO HOLD (maintien automatique) pour activer le système de maintien automatique.
- [Vert] Quand le véhicule s'arrête complètement, que la pédale de frein est enfoncée et que le système de maintien automatique est activé.
- [Jaune] Si une anomalie avec le système de maintien automatique est détectée.

Dans ce cas, demander à un concessionnaire HYUNDAI agréé d'inspecter le véhicule.

- \* Pour obtenir davantage de détails, se référer à la section "AUTO HOLD (maintien automatique)" au chapitre 5.

**Témoin lumineux de VERROUILLAGE de transmission intégrale (AWD) (si équipé)**



**Ce témoin lumineux s'allume :**

- Après avoir placé le commutateur d'allumage ou le bouton Engine Start/Stop (mise en marche/arrêt du moteur) à la position ACTIVÉ.
  - Il s'allume pendant environ 3 secondes et s'éteint ensuite.
- Lorsque le mode de verrouillage AWD est sélectionné en appuyant sur le bouton de VERROUILLAGE AWD.
  - Le mode de VERROUILLAGE AWD augmente la puissance d'entraînement lorsqu'on conduit sur une route mouillée et/ou recouverte de neige, et/ou lors de conduite hors route.



### **MISE EN GARDE**

**- Mode de verrouillage AWD**

***Ne pas utiliser le mode de VERROUILLAGE AWD sur les routes ou autoroutes pavées sèches, puisqu'il peut en résulter du bruit, des vibrations ou des dommages au niveau des pièces du système AWD.***

## SYSTÈME D'ASSISTANCE DE STATIONNEMENT À RECOLONS (SI ÉQUIPÉ)



Le système d'assistance de stationnement à reculons aide le conducteur lors de la marche arrière du véhicule en faisant retentir un carillon en cas de la détection de tout objet situé à moins de 120 cm (47 po) derrière le véhicule.

Ce système est un système supplémentaire et il n'est pas destiné à remplacer le besoin le besoin d'une extrême prudence et de la vigilance de la part du conducteur. La plage de détection des objets par les capteurs est restreinte. Lorsque vous reculez, soyez aussi vigilant que vous le seriez si votre véhicule n'était pas pourvu d'un système d'assistance de stationnement à reculons.

### **⚠ AVERTISSEMENT - Aide arrière au stationnement**

**Ne vous fiez jamais uniquement à l'aide arrière au stationnement. Avant de déplacer le véhicule dans une direction quelconque, regardez toujours autour du véhicule pour vous assurer qu'il n'y a aucune obstruction. Arrêtez immédiatement si vous réalisez qu'un enfant se trouve près du véhicule. Certains objets peuvent ne pas être détectés par les détecteurs à cause de leur taille ou de leur composition.**

### Fonctionnement des sonars de recul

#### *Condition de service*

- Le système s'engage quand le témoin du bouton OFF du système d'aide au stationnement n'est pas allumé. Si vous désirez engager le système d'aide au stationnement appuyez de nouveau sur le bouton OFF du système au stationnement. (Le témoin sur le bouton s'allumera.) Pour mettre le système en circuit, appuyez de nouveau sur l'interrupteur. (Le témoin sur le bouton s'éteindra.)

Si le véhicule roule à plus de 5 km/h (3 mi/h), le système pourrait ne pas s'activer correctement.

- Le dispositif s'active quand le véhicule fait marche arrière et que la clé de contact est sur ON.  
Si le véhicule se déplace à plus de 5 km/h (3 mi/h), le dispositif pourrait ne pas être activé correctement.
- La distance de détection des sonars de recul en fonctionnement est d'environ 120 cm (47 po) à partir du centre du pare-chocs arrière et d'environ 60 cm (23,5 po) sur les côtés du pare-chocs arrière.
- Si plus d'un objet est détecté en même temps, l'objet le plus près est reconnu en premier.

### *Types d'alarmes sonores*

- Quand un objet se trouve de 120 à 61 cm (47 à 24 po) du pare-chocs arrière : le vibreur sonne de façon intermittente.
- Quand un objet se trouve de 60 à 31 cm (24 à 12 po) du pare-chocs arrière : le vibreur sonne plus régulièrement.
- Quand un objet se trouve à moins de 30 cm (12 po) du pare-chocs arrière : le vibreur sonne continuellement.

### **Non-fonctionnement du système d'assistance de stationnement à reculons**

#### **Il se peut que le système d'assistance de stationnement à reculons ne fonctionne pas de manière appropriée lorsque :**

1. Frimas sur le capteur (il fonctionnera normalement, une fois le frimas disparu).
2. Capteur couvert d'une matière étrangère comme de la neige ou de l'eau, ou le capteur est obstrué (il fonctionnera normalement une fois le capteur nettoyé et sans obstruction).
3. Rouler sur une surface inégale (route non pavée, gravier, bosses, pente).
4. Objets produisant un bruit excessif (klaxon de voiture, moteur de motocyclette, freins pneumatiques de camion), en-deça de la plage de détection du capteur.
5. Pluie abondante ou jet d'eau.
6. Transmetteurs sans fil ou cellulaires en-deça de la portée du capteur.
7. Capteur recouvert de neige.
8. Remorque attelée.

**La plage de détection peut être réduite si :**

1. Le capteur est encrassé de neige ou d'eau. (La plage de détection retournera à la normale, une fois le capteur nettoyé.)
2. La température extérieure est trop élevée ou trop basse.

**Les objets suivants pourront ne pas être détecté par le capteur :**

1. Objets pointus ou minces comme des cordes, des chaînes ou de petits poteaux.
2. Objets qui tendent à absorber la fréquence du capteur, comme les vêtements, les matières spongieuses ou la neige.
3. Objets indécélabes de moins de 1 m (40 po) de haut et 14 cm (6 po) de diamètre.

**Mises en garde concernant l'avertisseur de marche arrière**

- Il se peut que le son émis par le système d'assistance de stationnement à reculons ne soit pas séquentiel selon la vitesse et les formes des objets détectés.
- Une anomalie du système d'assistance de stationnement à reculons peut se manifester si la hauteur du pare-chocs du véhicule ou l'installation des capteurs a été modifiée ou endommagée. Tout équipement ou accessoire non installé à l'usine peut également nuire au rendement des capteurs.
- Le capteur peut ne pas reconnaître des objets à moins de 40 cm (15 po) ou il peut mal juger la distance. Usez de prudence.

- Si le capteur est gelé ou RECOUVERT de neige, d'impuretés ou d'eau, il peut devenir inopérant jusqu'à ce que les CORPS ÉTRANGERS soient éliminés à l'aide d'un tissu doux.
- Ne poussez pas sur le capteur, ne l'égratignez pas et ne le frappez pas; vous pourriez l'endommager.

### **\* AVIS**

L'avertisseur ne peut détecter que les objets qui se trouvent à sa portée; Il ne peut pas détecter d'objets là où aucun capteur n'est installé. Les petits objets minces, comme des piquets ou autres, situés entre les capteurs, pourront ne pas être détectés.

Utilisez toujours une vérification visuelle quand vous faites marche arrière.

Assurez-vous d'indiquer à tout conducteur du véhicule, les capacités et les limites de l'avertisseur de marche arrière.

### **Auto-diagnostic**

Si vous n'entendez aucun signal sonore ou si l'avertisseur retentit de façon intermittente lorsque vous passez à la marche arrière (R), cela peut constituer un indice d'une anomalie du système d'assistance de stationnement à reculons. Dans un pareil cas, faites vérifier votre véhicule par un concessionnaire Kia agréé dès que possible.

### **\* AVIS**

Votre garantie sur le véhicule neuf ne couvre pas les accidents, les dommages au véhicule ou les blessures à ses occupants causés suite à un mauvais fonctionnement du dispositif d'aide au stationnement. Conduisez toujours avec grande prudence.

## CAMÉRA DE RÉTROVISION (SI ÉQUIPÉ)



La caméra de recul s'actionne lorsque le feu de recul est activé lorsque le commutateur d'allumage se trouve à « ON » (activé) et que le levier de vitesses est placé à la position R (marche arrière).

Ce dispositif complémentaire affiche sur le rétroviseur ce qui se trouve derrière le véhicule quand vous faites marche arrière; si le véhicule est équipé d'un système de navigation, l'affichage se fait alors sur son écran.

Vous pouvez éteindre la caméra de rétrovisée en appuyant sur l'interrupteur alors que la caméra est en circuit.

Pour utiliser la caméra de nouveau, appuyez sur l'interrupteur alors que le commutateur d'allumage est en circuit et que le levier de vitesses est sur R (marche arrière). En outre, la caméra se met automatiquement en circuit quand le commutateur d'allumage est mis hors circuit puis de nouveau en circuit.

- Il ne s'agit que d'un dispositif d'appoint. Il en revient au conducteur de toujours regarder dans les rétroviseurs intérieur et extérieurs et la zone autour du véhicule avant et pendant la marche arrière car il existe une zone morte dans le champ de la caméra.
- Gardez toujours l'objectif de la caméra propre. Si l'objectif est couvert d'une matière étrangère, la caméra ne pourra pas fonctionner correctement.

\* Si ce véhicule est équipé d'un système AVN (audio, vidéo et navigateur), la caméra de recul affichera une image sur l'écran AVN en marche arrière. Se référer au manuel fourni séparément pour obtenir davantage de renseignements.

**⚠ AVERTISSEMENT**  
**- Reculer à l'aide de la caméra**

**Ne vous fiez jamais entièrement à la caméra quand vous faites marche arrière. Vous devez toujours utiliser des méthodes de manoeuvre comme regarder par-dessus chaque épaule tout en vérifiant continuellement chacun des trois rétroviseurs. Comme il est difficile d'assurer que l'espace derrière le véhicule est libre, reculez toujours lentement et arrêtez-vous dès que vous croyez qu'une personne, surtout un enfant, se trouve derrière le véhicule.**

## SYSTÈME DE SURVEILLANCE 360° AVEC CAMÉRA (SI ÉQUIPÉ)

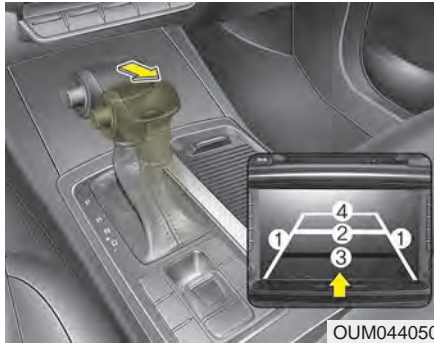

OUM044050

Système de surveillance 360° avec caméra ne remplace pas de bonnes pratiques sûres lors du stationnement. Système de surveillance 360° avec caméra pourrait ne pas détecter tous les objets autour du véhicule. Conduisez toujours prudemment et usez de prudence quand vous stationnez.

Système de surveillance 360° avec caméra peut aider au stationnement en aidant le conducteur à voir autour du véhicule. Placez le bouton en position [ON] pour mettre le système en circuit.

Appuyez de nouveau sur le bouton pour mettre le système hors circuit.

### Conditions de fonctionnement

- Quand le bouton marche/arrêt du moteur doit être en position ON.
- Le levier de vitesses est placé sur D, N ou R
- La vitesse du véhicule est inférieure à 20 km/h (12,4 mph)
- Système de surveillance 360° avec caméra est désactivé si la vitesse du véhicule dépasse 20km/h (12,4 mph). Une fois que système de surveillance 360° avec caméra a été désactivé suite à un dépassement de vitesse, système de surveillance 360° avec caméra ne sera pas réactivé, même si la vitesse du véhicule est réduite à moins de 20 km/h (12,4 mph). Pour réactiver système de surveillance 360° avec caméra dans cette situation, appuyer sur le bouton de système de surveillance 360° avec caméra.
- Quand le véhicule recule, système de surveillance 360° avec caméra sera activé, quelles que soient la position du bouton de démarrage/arrêt du moteur et la vitesse du véhicule.

- Un voyant s'allumera sur l'écran du système de surveillance 360° avec caméra si le coffre, la portière du conducteur ou la portière du passager sont ouverts et si les rétroviseurs extérieurs sont rabattus.
- Si système de surveillance 360° avec caméra ne fonctionne pas normalement, vous devriez le faire vérifier chez un concessionnaire Kia Platine agréé.
- Si le véhicule roule d'avant à plus de 10 km/h après avoir reculé, l'écran système de surveillance 360° avec caméra s'éteint.

### **⚠ AVERTISSEMENT**

**Ce dispositif n'est qu'une fonction complémentaire. Il en revient au conducteur de toujours vérifier les alentours du véhicule avant et pendant les manoeuvres.**

### ÉCLAIRAGE

#### Fonction d'économiseur de batterie

- Cette fonction sert à empêcher la décharge de la batterie. Le dispositif éteint automatiquement les feux extérieurs quand le conducteur retire la clé de contact du commutateur et ouvre la porte du conducteur.
- Avec cette fonction, les feux de position s'éteignent automatiquement si le conducteur se stationne en bordure de la route, la nuit.

Si, au besoin, vous voulez laisser les feux allumés quand vous retirez la clé de contact, procédez comme suit :

- 1) Ouvrez la porte du conducteur.
- 2) Éteignez puis rallumez les feux de position à l'aide du commutateur général d'éclairage sur la colonne de direction.

#### Phares de jour

Les feux de jour aident les autres conducteurs à mieux voir l'avant de ce véhicule pendant la journée. Les phares de jour sont pratiques dans bien des situations, surtout à la brúnante et à l'aube.

Les feux de jour s'éteindront quand :

1. Les feux de croisement, les pleins phares ou les phares antibrouillard sont allumés.
2. Le moteur est éteint.

#### Commutateur général d'éclairage



OUMA044053

Le commutateur offre une position pour les phares et une pour les feux de position.

Pour actionner l'éclairage, tournez le bouton au bout du levier de commande, sur l'une de ces positions :

- (1) Position d'arrêt
- (2) Position d'éclairage automatique (si équipé)
- (3) Feux de position et feux arrière
- (4) Phares

**Feux de position et feux arrière**  
()



OUMA044054

À la position des feux de stationnement, les feux arrière, les feux de plaque d'immatriculation et le tableau de bord s'allument.

**Phares ()**



OUM044217L

Quand le commutateur des phares est allumé, les phares avant, les feux arrière et l'éclairage de la plaque d'immatriculation s'allument.

**\* AVIS**

Le commutateur d'allumage doit être en position ON pour que les phares s'allument.

**Position d'éclairage automatique**  
(si équipé)

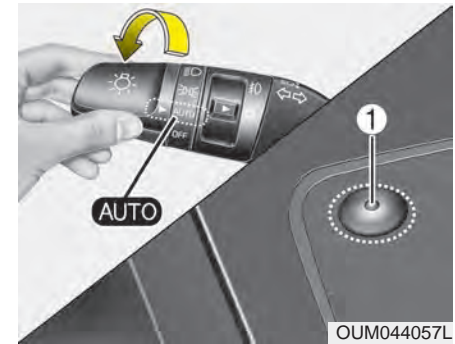

OUM044057L

Lorsque le commutateur d'éclairage est en position d'éclairage AUTO (automatique), les feux arrière et les phares s'allument et s'éteignent automatiquement, selon le degré de luminosité à l'extérieur du véhicule.

Si le commutateur est positionné sur la position des essuie-glaces/éclairage automatiques, les essuie-glaces seront actionnés en premier puis, après 5 secondes, les phares avant s'allumeront automatiquement.

Si les phares avant se sont allumés automatiquement, ils s'éteindront 60 secondes après l'arrêt des essuie-glaces.

### Utilisation des feux de route

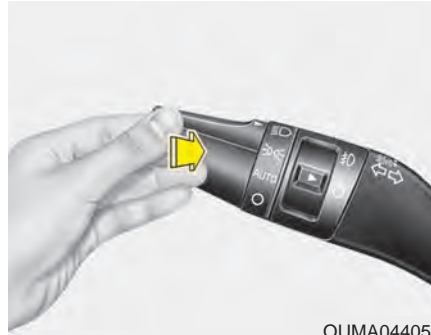

Pour allumer les pleins phares, pousser le levier vers le pare-brise. Le levier reviendra automatiquement à sa position d'origine.

Le témoin des feux de route s'allume quand les feux de route sont allumés.

Pour éviter que la batterie se décharge, ne laissez pas l'éclairage allumé pendant une longue période alors que le moteur est éteint.

### **⚠ AVERTISSEMENT**

#### **- Pleins phares**

**N'utilisez pas les feux de route quand vous croisez d'autres véhicules. Utiliser les feux de route pourrait obstruer la vision des autres conducteurs.**



OUMA044058

Pour faire clignoter les feux de route, tirez le levier vers vous. Il retourne à sa position normale (feux de croisement) dès que vous le relâchez. Le commutateur des phares n'a pas à être engagé pour utiliser cette fonction.

### Clignotants et indication de changement de voie

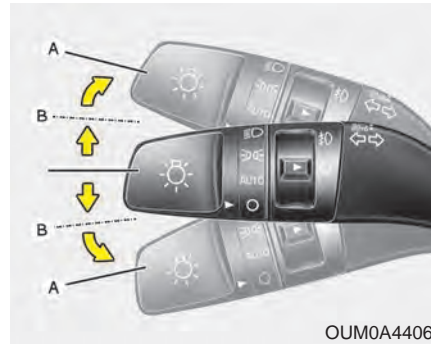

OUM0A44060

Le commutateur d'allumage doit être en position ON pour que les clignotants fonctionnent. Pour utiliser les clignotants, soulevez ou abaissez le levier (A). Les flèches vertes au tableau de bord clignotent en fonction de l'utilisation du levier. Le clignotement s'arrête automatiquement une fois le virage effectué. Si les clignotants fonctionnent toujours après avoir négocié le virage, ramenez le levier au centre, de la main.

Pour indiquer un changement de voie, déplacez le levier légèrement vers le haut ou le bas (B) et tenez-le en place. Le levier retourne à sa position neutre dès que vous le relâchez.

Si un témoin de clignotant reste allumé ou clignote de façon anormale, l'ampoule d'un feu de signalisation peut être grillée et devrait être remplacée.

### \* AVIS

**Si un feu de signalisation clignote de façon anormale (vite ou lente), une ampoule peut être grillée ou il y a une mauvaise connexion sur le circuit électrique.**

### Phares antibrouillard avant (si équipé)



OUMA044061

Les phares antibrouillard servent à améliorer la visibilité quand il y a du brouillard, de la pluie, de la neige, etc. Les phares antibrouillard s'allument quand le commutateur des phares antibrouillard (1) est mis en circuit après avoir allumé les phares (feux de croisement).

Pour éteindre les phares antibrouillard (1), réglez-en le commutateur hors circuit (OFF).

Les phares antibrouillard consomment beaucoup de courant. N'utilisez les phares antibrouillard que dans des conditions de faible visibilité.

### Vérifier le phare



OUMA044425

Ce message d'avertissement s'allume en cas de défaillance (ampoule grillée sauf lampe DÉL ou anomalie du circuit) du phare. Dans ce cas, faire vérifier le véhicule par un concessionnaire HYUNDAI autorisé.

### \* AVIS

- Lors du remplacement de l'ampoule, en utiliser une de même puissance. Pour obtenir de plus amples renseignements, se reporter à la section « PUISSANCE DES AMPOULES » du chapitre 8.
- Si une ampoule d'une autre puissance est installée dans le véhicule, ce message d'avertissement ne s'affiche pas.

## ESSUIE-GLACE ET LAVE-GLACE

### Lave-glace/essuie-glace du pare-brise

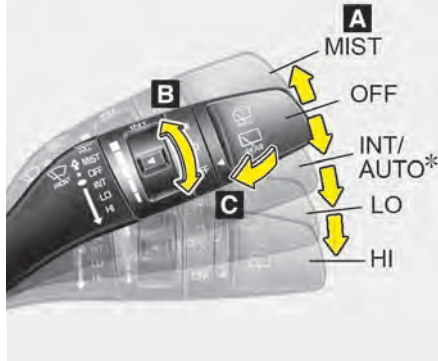

#### A : Régulateur des essuie-glace (avant)

- MIST – Un seul râclage
- OFF – Arrêt
- INT – Râclage à intermittence
- LO – Râclage lent
- HI – Râclage rapide

#### B : Réglage temporel du râclage à intermittence

#### C : Giclage avec quelques râclages (avant)\*

### Lave-glace/essuie-glace de lunette arrière

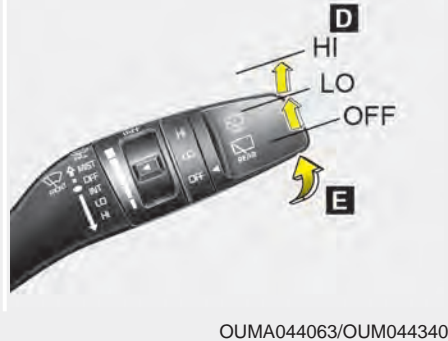

#### D : Commande du lave-glace/essuie-glace arrière\*

- HI – Râclage continu
- LO – Râclage à intermittence\*
- OFF – Arrêt

#### E : Giclage avec quelques râclages (arrière)\*

\* si équipé

### Essuie-glaces de pare-brise

Ils fonctionnent comme suit quand la clé de contact se trouve en position ON.

**MIST** : Pour un cycle d'essuyage unique, déplacer le levier vers cette position (MIST) et le relâcher immédiatement. Les essuie-glaces fonctionnent continuellement si le levier est maintenu dans cette position.

**OFF** : Les essuie-glace ne fonctionnent pas.

**INT** : Les essuie-glace fonctionnent de façon intermittente, à intervalle régulier. Utilisez ce mode sous une pluie légère ou bruine. Pour faire varier la vitesse, tournez le bouton de commande.

**LO** : Vitesse normale des essuie-glace.

**HI** : Vitesse rapide des essuie-glace.

### \* AVIS

Si le pare-brise est couvert de neige ou de glace, dégivrez le pare-brise pendant une dizaine de minutes ou jusqu'à ce que la neige et la glace soient fondues avant d'utiliser les essuie-glace. Autrement, ils pourraient ne pas bien fonctionner.

### Régulateur automatique (si équipé)

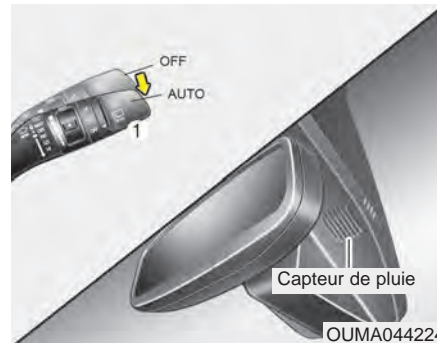

Le détecteur de pluie, situé à l'extrémité supérieure du pare-brise, détecte la quantité de pluie et contrôle le cycle d'essuyage selon l'intervalle qui convient. Plus il pleut, plus les essuie-glaces fonctionnent rapidement. Lorsque la pluie cesse, les essuie-glaces s'arrêtent.

Pour faire varier la vitesse, tourner le bouton du régulateur de vitesse (1).

Si la commande d'essuie-glaces est réglée au mode AUTOMATIQUE lorsque le commutateur d'allumage est en position ON (activé), l'essuie-glace fonctionnera une fois pour effectuer une vérification automatique du système. Régler les essuie-glaces à la position ARRÊT lorsqu'il n'est pas utilisé.

**⚠ MISE EN GARDE**

Lorsque le commutateur d'allumage est en position ON (activé) et que la commande d'essuie-glaces est placée dans le mode AUTOMATIQUE, faire preuve de prudence dans les situations suivantes afin d'éviter toute blessure aux mains ou d'autres parties du corps :

- Ne pas toucher à la partie supérieure du pare-brise qui fait face au détecteur de pluie.
- Ne pas essuyer l'extrémité supérieure du pare-brise avec un chiffon humide ou mouillé.
- Ne pas exercer de pression sur le pare-brise.

**⚠ MISE EN GARDE**

- Lors du lavage du véhicule, régler la commande d'essuie-glaces en position ARRÊT pour arrêter l'opération de balayage automatique.
- Les essuie-glaces peut fonctionner et être endommagé si le commutateur est réglé en mode AUTOMATIQUE lors du lavage du véhicule.
- Ne pas retirer le couvercle du capteur situé à l'extrémité supérieure du pare-brise du côté passager. Des dommages aux composants du système pourraient se produire et ne pas être couverts par la garantie du véhicule.

(suite)

(suite)

- Lors du démarrage du véhicule en hiver, régler la commande d'essuie-glaces en position ARRÊT. Sinon, l'essuie-glace risque de fonctionner et la glace peut endommager les balais d'essuie-glaces. Toujours retirer toute la neige et la glace et bien dégivrer le pare-brise avant de faire fonctionner les essuie-glaces.
- Si le pare-brise est teinté, prendre soin de ne pas mettre de liquide sur le capteur situé en haut et au centre du pare-brise. Cela pourrait endommager les pièces s'y rattachant.

### Lave-glace



OUMA044068

Le levier en position neutre, tirez-le légèrement vers vous pour faire gicler du lave-glace sur le pare-brise et actionner les essuie-glace sur 1 à 3 cycles.

Utilisez cette fonction quand le pare-brise est encrassé.

Le giclage et le fonctionnement des essuie-glace se maintiennent tant que vous ne relâchez pas le levier.

Si le lave-glace ne fonctionne pas, vérifiez-en le niveau. S'il n'y a pas assez de liquide, remplissez le réservoir avec un lave-glace non abrasif.

Le bec de remplissage du réservoir de lave-glace se trouve à l'avant du compartiment-moteur, du côté passager.

#### **MISE EN GARDE** - Pompe de lave-glace

*Pour éviter d'endommager la pompe du lave-glace, n'actionnez pas le lave-glace quand son réservoir est vide.*

#### **AVERTISSEMENT** - Visibilité altérée

**Par temps de gel, n'utilisez pas le lave-glace sans d'abord réchauffer le pare-brise avec le dégivreur. Le lave-glace gèlera sur le pare-brise et nuira à la bonne vision.**

#### **MISE EN GARDE**

- Essuie-glace et pare-brise

- *Pour éviter d'endommager les essuie-glace et le pare-brise, n'actionnez pas les essuie-glace quand le pare-brise est sec.*
- *Pour éviter d'endommager les lames d'essuie-glace, ne les exposez pas à l'essence, au kérosène, à un diluant à peinture ou à d'autres solvants.*
- *Pour éviter d'endommager le bras d'essuie-glace et d'autres composantes, ne tentez pas d'actionner les essuie-glace à la main.*

## Commutateur de lave-glace/ essuie-glace arrière



OUMA044067

Le commutateur d'essuie-glace/lave-glace arrière se trouve à l'extrémité du levier d'essuie-glace/lave-glace. Tournez le commutateur à la position voulue pour actionner l'essuie-glace ou le lave-glace.

HI – Râclage continu

LO – Râclage à intermittence

OFF – Arrêt



OUMA044069

Poussez le levier vers l'avant pour faire gicler le lave-vitre arrière et actionner l'essuie-glace arrière sur 1~3 cycles. Le lave-glace et l'essuie-glace fonctionnent tant que vous ne lâchez pas le levier.

### ECLAIRAGE INTÉRIEUR

N'utilisez pas l'éclairage intérieur pendant une période prolongée quand le moteur est éteint car vous risqueriez de décharger la batterie.

**⚠ AVERTISSEMENT**  
- Éclairage intérieur

**N'allumez pas les lampes intérieures quand vous conduisez dans la noirceur. Vous pourriez avoir un accident parce que votre vue sera obstruée par l'éclairage intérieur.**

### Fonction de coupure automatique (si équipé)

Les lampes intérieures s'éteignent automatiquement environ 20 minutes après avoir coupé l'allumage.

Si le véhicule est équipé d'un antivol, les lampes intérieures s'éteignent automatiquement environ 3 secondes après l'armement de l'antivol.

### Plafonnier

■ Type A

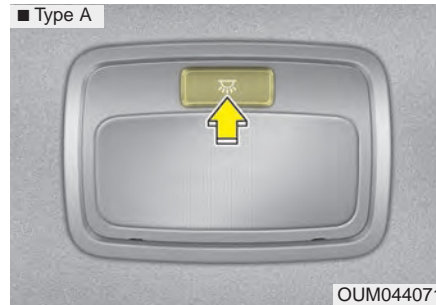

■ Type B



-  : Le plafonnier reste allumé tout le temps.

## Lampe de lecture





-  (1) :
  - La lampe de lecture et l'éclairage ambiant s'allument lorsqu'une portière est ouverte. Les témoins s'éteignent après environ 30 secondes.
  - La lampe de lecture et l'éclairage ambiant s'allument pendant environ 30 secondes lorsque les portières sont déverrouillées au moyen d'une télécommande ou d'une clé intelligente tant qu'on n'ouvre pas les portières.
  - La lampe de lecture et l'éclairage ambiant demeurent allumés pendant environ 20 minutes si on ouvre une portière alors que le commutateur d'allumage se trouve à la position ACC ou LOCK/OFF (verrouillage/désactivé).
  - La lampe de lecture et l'éclairage ambiant demeurent constamment allumés si on ouvre la portière alors que le commutateur d'allumage est « ON » (activé).

- La lampe de lecture et l'éclairage ambiant s'éteignent immédiatement si on déplace le commutateur d'allumage de la position « ON » (activé) ou si toutes les portières sont verrouillées.
- Pour désactiver le mode DOOR (portière), appuyer sur le bouton DOOR (portière) (1) une fois encore (non enfoncé).



### \* AVIS

**Les modes DOOR (portière) et ROOM (habitacle) ne peuvent pas être sélectionnés en même temps.**

-  (2):  
La lampe de lecture reste allumée en permanence.
-  (3):  
La lampe de lecture du conducteur reste allumée en permanence.
-  (4):  
La lampe de lecture du passager reste allumée en permanence.

### Lampe de coffre (si équipé)



-  : La lampe s'allume quand le hayon est ouvert.
-  : La lampe reste éteinte tout le temps.
-  : Le plafonnier reste allumé tout le temps.

### Lampe de miroir de courtoisie (si équipé)

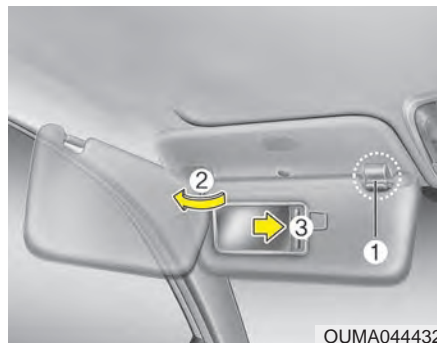

Ouvrir le volet du miroir de courtoisie allume automatiquement la lampe du miroir.

\* La lampe réelle du pare-soleil du véhicule peut différer de l'illustration.

**⚠ MISE EN GARDE**  
- Lampe du miroir de courtoisie

*Si vous avez utilisé la lampe du miroir, éteignez-la avant de ramener le pare-soleil à sa position originale sinon vous risquez de décharger la batterie et même d'endommager le pare-soleil.*

## Lampe de la boîte à gants

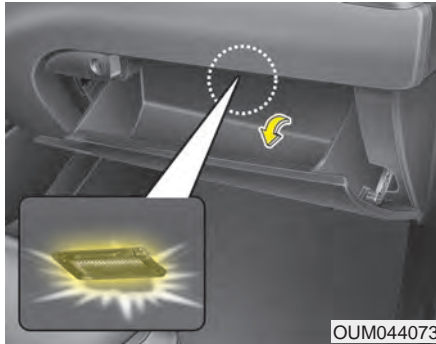

L'éclairage de la boîte à gants s'allume lorsque la boîte à gants s'ouvre.

Pour prévenir la décharge inutile de la batterie, fermer la boîte à gants fermement après l'utilisation.

### SYSTÈME D'ACCUEIL (SI ÉQUIPÉ)

#### Extinction retardée des phares avant

Les phares avant (et/ou arrière) restent allumés pendant environ 5 minutes après que la clé d'allumage est retirée ou que le commutateur d'allumage est positionné sur ACC ou LOCK. Cependant, les phares s'éteindront 15 secondes après l'ouverture et la fermeture de la portière du conducteur.

On peut éteindre les phares avant en appuyant deux fois sur le bouton de verrouillage de la télécommande ou de la clé intelligente ou en éteignant le commutateur de commande des phares.

#### Éclairage intérieur

Lorsque le commutateur de l'éclairage intérieur est à la position " portières " (DOOR) et toutes les portières (et le hayon) sont verrouillées et fermées, l'éclairage de l'habitacle s'allume pendant 30 secondes si une des conditions suivantes se produit :

- Sans système de clé Smart
  - Lorsque le bouton de déverrouillage des portières est enfoncé sur la télécommande.
- Avec système de clé Smart
  - Lorsque le bouton de déverrouillage des portières est enfoncé sur la clé Smart.
  - Lorsque le bouton de la poignée extérieure de portière est enfoncé.

Si vous appuyez maintenant sur le bouton de verrouillage intérieur, les témoins s'éteindront immédiatement.

#### Lampe de poche (si équipé)

Quand toutes les portières sont fermées et verrouillées, la lampe de poche s'allumera pendant 15 secondes si l'une de ces actions est prise.

- Avec le système de clé intelligente
  - Lorsque le bouton de déverrouillage des portières est enfoncé sur la clé Smart.
  - Lorsque le bouton sur la poignée extérieure de portière est enfoncé.

Si vous appuyez maintenant sur le bouton de verrouillage intérieur, les témoins s'éteindront immédiatement.

## DÉGIVREUR

### ⚠ MISE EN GARDE - Conducteurs

***Pour éviter d'endommager les conducteurs collés sur la face intérieure de la lunette arrière, n'utilisez jamais d'instrument coupant ni de produits pour vitres abrasifs pour nettoyer la lunette.***

Pour dégivrer ou désembuer le pare-brise, voyez « Dégivrage et désembuage du pare-brise » un peu plus loin.

### Dégivreur de lunette arrière



Le dégivreur réchauffe la lunette arrière pour éliminer buée, gel et glace mince, quand le moteur fonctionne.

Pour utiliser le dégivreur de lunette arrière, appuyez sur le bouton du dégivreur, situé sur le panneau de commutateurs de la console centrale. Le témoin du bouton de dégivreur s'allume quand le dégivreur est en circuit.

S'il y a une forte accumulation de neige sur la lunette arrière, enlevez-la avant d'utiliser le dégivreur.

Le dégivreur de lunette arrière s'éteint automatiquement après 20 minutes environ, ou quand le clé de contact est tournée sur OFF. Pour éteindre le dégivreur, appuyez de nouveau sur le bouton du dégivreur arrière.

### ***Dégivreur de rétroviseur extérieur (si équipé)***

Si le véhicule est équipé de rétroviseurs extérieurs chauffants, ils s'activeront de pair avec le dégivreur de lunette arrière.

### ***Déglaçeur d'essuie-glace (si équipé)***

Si votre véhicule est équipé d'un déglaceur d'essuie-glace, celui-ci se met en circuit de pair avec le dégivreur de lunette arrière.

## SYSTÈME DE CLIMATISATION À COMMANDE MANUELLE (SI ÉQUIPÉ)

### ■ Type A



### ■ Type B



### ■ Type C



1. Bouton de commande de la vitesse du ventilateur
2. Bouton du dégivreur de pare-brise
3. Touche de dégivreur arrière
4. Touche du climatiseur
5. Bouton de climatisation maximale
6. Bouton de sélection du mode
7. Bouton de commande d'admission d'air
8. Bouton de commande de température
9. Bouton d'allumage/d'extinction du climatiseur de troisième rangée\*
10. Bouton de commande de la vitesse du ventilateur du climatiseur de troisième rangée\*



\* si équipé

### \* AVIS

Actionner le souffleur alors que le commutateur d'allumage est sur ACC peut décharger la batterie. Actionner le souffleur uniquement quand le moteur tourne.

OUMA044147/OUMA044146/OUM044177

## Chauffage et climatisation

1. Faites démarrer le moteur.
2. Réglez le mode à la position désirée.  
Pour améliorer l'efficacité du chauffage et du refroidissement;
  - Chauffage: 
  - Refroidissement: 
3. Réglez la température au degré désiré.
4. Réglez la commande d'admission d'air sur air extérieur (si équipé).
5. Réglez la vitesse du ventilateur.
6. Si vous voulez utiliser le climatiseur, appuyez sur le bouton du climatiseur (si équipé).

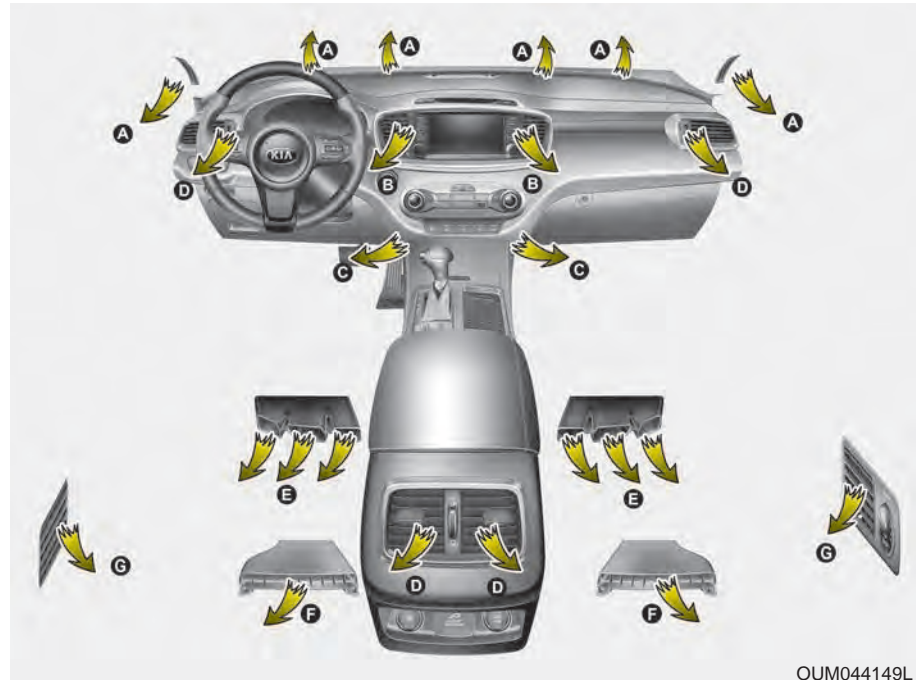

### Sélection du mode

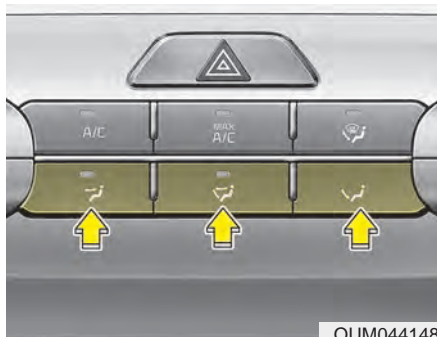

OUM044148

Les boutons de mode contrôlent la direction du courant d'air dans le système de ventilation.

L'air peut être dirigé vers le plancher, aux évents du tableau de bord ou au pare-brise. Cinq symboles représentent les positions de ventilation (MAX A/C, visage, niveau combiné, plancher, plancher-dégel, dégel).

Le mode MAX A/C sert à refroidir l'intérieur du véhicule plus rapidement.



#### Niveau du visage (B, D)

L'air est dirigé vers le haut du corps et le visage. Chaque bouche d'air peut être ajustée pour contrôler le débit d'air.



#### Niveau combiné (B, C, D, E, F)

Le courant d'air est dirigé au visage et au plancher.



#### Niveau du plancher (A, C, D, E, F)

La majorité du courant d'air est dirigée vers le plancher; un petit courant d'air est aussi dirigé vers le pare-brise et le dégivreur latéral.



#### Niveau plancher/dégivrage (A, C, D, E, F)

La majorité du courant d'air est dirigée vers le plancher et le pare-brise, avec un petit courant d'air dirigé vers les dégivreurs latéraux.



#### Niveau dégivrage (A, D)

La majorité du courant d'air est dirigée vers le pare-brise, avec un petit courant d'air dirigé vers les dégivreurs latéraux.

### **Climatisation MAX**



Pour actionner la vitesse maximale du climatiseur, tourner le bouton de vitesse du ventilateur vers la droite, puis appuyer sur la touche « MAX A/C ».

Le débit d'air est entraîné vers la partie supérieure du corps et le visage.

À ce mode, le climatiseur et la recirculation d'air sont choisis automatiquement.



### **Bouches d'air au tableau de bord**

Les bouches de ventilation peuvent être ouvertes ou fermées séparément à l'aide de la roulette (si équipé).

Vous pouvez aussi ajuster la direction du courant d'air sortant de ces bouches d'air, à l'aide du levier, comme illustré.

### **Bouton de température**

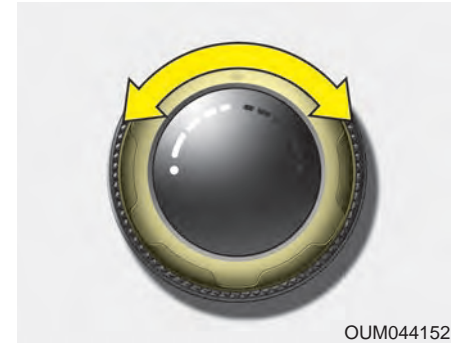

Le bouton de température vous permet de contrôler la température du courant d'air du système de ventilation. Pour changer la température dans l'habitacle, tournez le bouton vers la droite pour un air plus chaud, ou vers la gauche pour un air plus frais.

### Bouton de commande d'admission d'air



Ce bouton permet de choisir l'air extérieur ou la recirculation de l'air dans l'habitacle.

Pour changer la position de la commande d'admission d'air, appuyez sur le bouton.

### Position de recirculation d'air



Quand la recirculation d'air est choisie, l'air de l'habitacle est aspiré par le système de climatisation puis réchauffé ou refroidi, selon la fonction choisie.

### Position d'air extérieur



Quand l'air extérieur est choisi, l'air entre dans le véhicule de l'extérieur; il est alors réchauffé ou refroidi, selon la fonction choisie.

L'utilisation prolongée de la chaufferette à la position de recirculation d'air (sans avoir choisi le climatiseur) peut entraîner l'embuement du pare-brise et des vitres latérales, et l'air dans l'habitacle pourra avoir une odeur de renfermé.

De plus, l'utilisation prolongée du climatiseur avec air recirculé produira un air excessivement sec dans l'habitacle.

**⚠ AVERTISSEMENT**

- Recirculation de l'air

L'utilisation continue du climatiseur dans la position de recirculation de l'air peut causer de la torpeur et de la somnolence, ce qui peut causer un accident. Mettre de l'air extérieur dans le véhicule le plus possible lors de la conduite.

**⚠ AVERTISSEMENT**

- Visibilité réduite

L'utilisation continue du système de climatisation au mode de recirculation d'air peut accroître le niveau d'humidité dans l'habitacle, embuer les glaces et réduire la visibilité.

*Bouton du ventilateur*

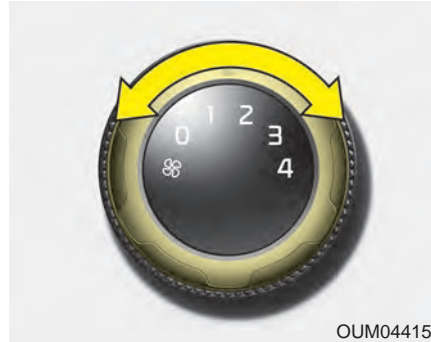

OUM044154

Le ventilateur ne fonctionne que si le commutateur d'allumage est sur ON.

Le bouton du ventilateur permet de régler la vitesse du ventilateur. Pour changer la vitesse, tournez simplement le bouton vers la droite pour accroître la vitesse, ou vers la gauche pour la réduire.

Régler le bouton de commande du ventilateur sur " 0 " met le ventilateur hors circuit.

*Pour éteindre les souffleurs*



OUMA044341

Pour éteindre les souffleurs, mettre le commutateur de vitesse du souffleur sur " 0 ".

### Climatiseur



Appuyez sur le bouton A/C pour mettre le climatiseur en marche (le témoin s'allume). Appuyez de nouveau sur le bouton pour éteindre le climatiseur.

### Climatiseur de 3e rangée (si équipé)

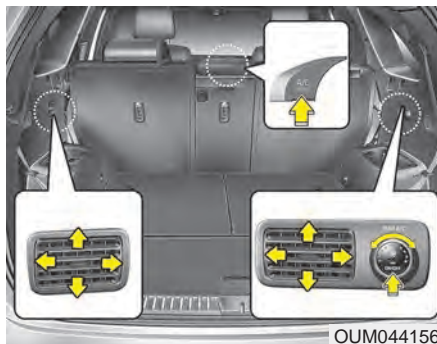

Mise en circuit du système de commande du climatiseur de 3e rangée

1. On peut actionner le climatiseur de troisième rangée à l'aide du panneau de commandes de la première rangée. Si la vitesse du ventilateur de la première rangée est changée à l'aide du bouton de commande avant, cela changera automatiquement la vitesse du ventilateur de la troisième rangée.

Si le climatiseur avant est éteint et que l'on souhaite éteindre le climatiseur de la troisième rangée, appuyer de nouveau sur la touche de sélection du climatiseur de troisième rangée. Cela éteindra le climatiseur de troisième rangée.



2. On peut actionner le climatiseur de troisième rangée séparément à l'aide des boutons de commandes de la troisième rangée. Si le climatiseur de troisième rangée est allumé ou éteint, le voyant du climatiseur de troisième rangée à l'avant s'allumera ou s'éteindra, pour aviser les occupants de la première rangée.
3. On peut également ajuster séparément la vitesse du ventilateur du climatiseur de troisième rangée en tournant le bouton de commande de la vitesse du ventilateur.

## Fonctionnement du système

### Ventilation

1. Réglez le mode à la position  .
2. Réglez la commande d'admission d'air sur l'air extérieur.
3. Réglez la température au niveau désiré.
4. Réglez le ventilateur à la vitesse désirée.

### Chauffage

1. Réglez le mode à la position  .
  2. Réglez la commande d'admission d'air sur l'air extérieur.
  3. Réglez la température au niveau désiré.
  4. Réglez le ventilateur à la vitesse désirée.
  5. Pour une déshumidification, mettez le climatiseur en marche (si équipé).
- Si le pare-brise s'embue, réglez le mode à la position  ou  .

### Conseils d'utilisation

- Pour empêcher la poussière et les vapeurs désagréables d'entrer dans le véhicule par le système de ventilation, réglez la commande d'admission d'air sur recirculation. Retournez la commande à la position d'air frais une fois la zone traversée, afin de garder un air frais dans le véhicule. Ceci aidera à tenir le conducteur alerte et confortable.
- L'air pour le système de chauffage/climatisation est aspiré par des grilles juste devant le pare-brise. Assurez-vous que ces grilles soient toujours propres (sans feuilles, neige, glace ou autres obstructions).
- Pour éviter l'embuage intérieur du pare-brise, réglez la commande d'admission d'air en position d'air frais et le ventilateur à la vitesse désirée; mettez le climatiseur en circuit et ajustez la température au degré désiré.

### Climatiseur

Les systèmes de climatiseur Kia sont remplis de fluide frigorigène\*.

1. Faites démarrer le moteur et appuyez sur le bouton du climatiseur.
2. Réglez le mode à la position  .
3. Réglez la commande d'admission d'air sur air extérieur ou recirculation.
4. Ajustez la vitesse du ventilateur et la température afin d'assurer un confort optimal.

- On recommande de confier l'entretien et la formation concernant le système de climatiseur uniquement à des techniciens agréés pour assurer un bon fonctionnement.
- Le système de climatiseur doit être réparé dans un endroit bien aéré.
- L'évaporateur de climatisation (serpentin de refroidissement) ne doit jamais être réparé ou remplacé par un autre enlevé d'un véhicule d'occasion ou de récupération et les nouveaux évaporateurs MAC de remplacement doivent être certifiés (et étiquetés) conforme à la norme SAE J2842.



### MISE EN GARDE

#### - Climatisation excessive

***Quand vous utilisez le climatiseur, surveillez le témoin de température de près quand vous montez des côtes ou dans la grosse circulation, et que la température extérieure est élevée. Le climatiseur peut faire surchauffer le moteur. Continuez d'utiliser le ventilateur, mais coupez le climatiseur si le témoin de température indique un surchauffage.***

### \* AVIS

Si vous abaissez les glaces par temps humide, le climatiseur peut causer la formation de gouttelettes d'eau à l'intérieur du véhicule. Comme la présence excessive de gouttelettes d'eau peut causer des dommages à l'équipement électrique, n'utilisez le climatiseur que si vous gardez les glaces relevées.

### Conseils sur l'utilisation du climatiseur

- Si le véhicule a été stationné au soleil par temps chaud, abaissez les glaces pendant un moment pour laisser l'air chaud s'échapper de l'habitacle.
- Pour réduire le taux d'humidité sur l'intérieur des glaces par temps pluvieux ou humide, réduisez l'humidité dans l'habitacle en faisant fonctionner le climatiseur.
- Quand vous utilisez le climatiseur, vous pourrez noter, à l'occasion, un changement dans le régime du moteur quand le compresseur du climatiseur s'engage. Il s'agit là d'un fonctionnement caractéristique normal.
- Utilisez le climatiseur une fois par mois, même si ce n'est que pour quelques minutes, afin d'assurer un rendement optimal du système.

- Vous pourrez noter, lors du fonctionnement du climatiseur, la formation de gouttelettes de condensation (même une petite flaque) sur le plancher, du côté du passager. Il s'agit là d'un fonctionnement caractéristique normal.
- Utiliser le climatiseur au mode de recirculation d'air n'assure pas un refroidissement maximal; en outre, l'utilisation continue à ce mode peut rendre l'air rassis.
- Lors du refroidissement, il se peut que vous remarquiez un débit d'air brumailleux en raison du refroidissement rapide et de l'admission d'air humide. Cette caractéristique fait partie du fonctionnement normal du système.

### Fitre à air de la climatisation (si équipé)

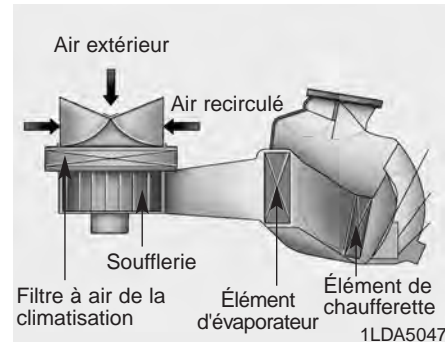

Le filtre à air de la climatisation est monté derrière la boîte à gants et filtre la poussière et autres polluants qui pourraient entrer dans le véhicule par le système de climatisation. Si, avec le temps, poussières et polluants s'accumulent sur le filtre, vous remarquerez une réduction du débit par les bouches d'air. Ceci entraînera une accumulation d'humidité dans l'habitacle, même si la commande d'admission d'air se trouve sur air extérieur. Dans ce cas, faites remplacer le filtre à air de la climatisation chez un concessionnaire Kia agréé.

### \* AVIS

- Remplacez le filtre conformément aux indications du calendrier d'entretien. Si le véhicule est utilisé dans des conditions difficiles comme sur des routes poussiéreuses ou mal entretenues, une inspection et un changement plus fréquents du filtre sera nécessaire.
- Si le débit d'air chute subitement, faites vérifier le système chez un concessionnaire Kia agréé.

### **Vérifier le niveau de fluide frigorigène dans le climatiseur et de lubrifiant dans le compresseur**

Quand le volume de liquide frigorigène est bas, le rendement du climatiseur s'en trouve réduit. Surcharger peut aussi avoir un impact négatif sur le système de climatisation.

Donc si un fonctionnement anormal est noté, faites inspecter le système chez un concessionnaire Kia agréé.

### **AVERTISSEMENT**

**L'huile et le liquide réfrigérant du climatiseur de ce véhicule sont sous très haute pression. Si les procédures d'entretien correctes ne sont pas suivies, cela pourrait entraîner une explosion. Pour réduire les risques de blessures graves ou de mort, nous recommandons de faire faire l'entretien du système de climatisation de ce véhicule uniquement par des techniciens formés et agréés.**

### **MISE EN GARDE**

*Il est important d'utiliser le type et la quantité adéquats d'huile et de réfrigérant, faute de quoi le véhicule pourrait être endommagé. Pour éviter tout dommage, nous recommandons de faire faire l'entretien du système de climatisation de ce véhicule uniquement par des techniciens formés et agréés.*

## CLIMATISATION AUTOMATIQUE (SI ÉQUIPÉ)

### ■ Climatiser avant à régulation automatique (Type A)



1. Bouton de commande de la température du conducteur
2. Bouton du climatiseur
3. Bouton de désactivation de soufflante
4. Touche de désembuage avant
5. Touche de dégivrage arrière
6. Commutateur de vitesse du ventilateur
7. Bouton de sélection du mode
8. Bouton de contrôle de l'entrée d'air
9. Bouton de commande de la température du passager avant
10. Bouton SYNC
11. Afficheur de la climatisation
12. Interrupteur de la climatisation de 3e rangée\*

\* si équipé

### \* AVIS

Actionner le souffleur alors que le commutateur d'allumage est sur ACC peut décharger la batterie. Actionner le souffleur uniquement quand le moteur tourne.

### ■ Climatiser avant à régulation automatique (Type B)



### ■ Climatiser avant à régulation automatique (Type C)

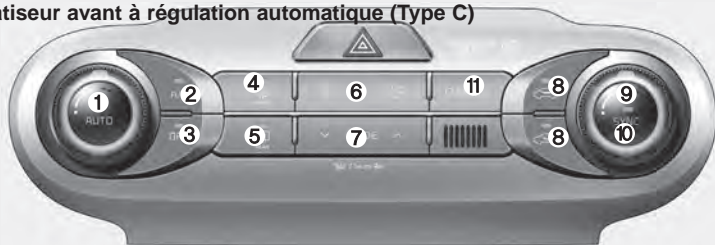

### ■ Climatiser avant à régulation automatique (Type D)

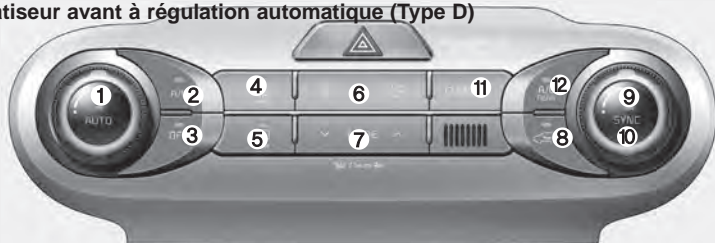

### ■ Commande de climatisation pour la 3e rangée



1. Bouton de commande de la température du conducteur
2. Bouton du climatiseur
3. Bouton de désactivation de soufflante
4. Bouton de désembueur de parebrise
5. Bouton du dégivreur de lunette arrière
6. Bouton de ventilateur
7. Bouton de sélection du mode
8. Bouton de commande d'admission d'air
9. Bouton de commande de la température du passager avant
10. Bouton SYNC
11. Touche de régulation de la température
12. Interrupteur de la climatisation de 3e rangée\*
13. Bouton de commande de la vitesse du ventilateur du climatiseur de troisième rangée\*

\* si équipé

OUMA044234/OUMA044235/OUM044177

## Chauffage et climatisation automatiques



1. Appuyez sur le bouton AUTO. Les fonctions mode, vitesse du ventilateur, admission d'air et climatisation seront contrôlées automatiquement en fonction de la température choisie.

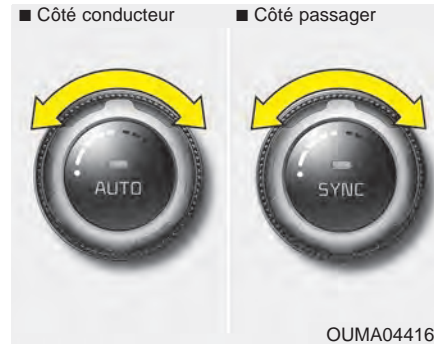

2. Tourner le bouton de la température pour régler la température désirée.

## \* AVIS

- Pour couper le fonctionnement automatique, choisissez n'importe lequel des boutons ou commutateurs suivants:
    - Bouton de sélection de mode
    - Bouton de climatiseur
    - Bouton de dégivreur de pare-brise
    - Bouton de commande d'entrée d'air
    - Commutateur de vitesse de ventilateur
- La fonction choisie sera contrôlée manuellement alors que les autres fonctions seront automatiques.
- Pour votre commodité et pour améliorer l'efficacité d'utilisation du climatiseur à régulation automatique, utilisez le bouton "AUTO" et réglez la température à 23 °C (73 °F).

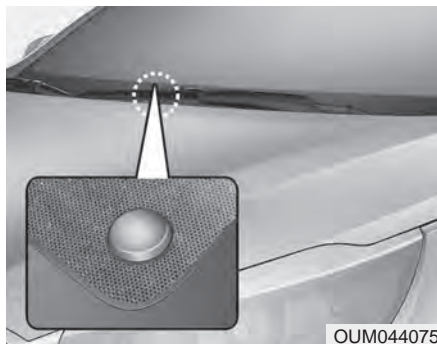

### \* AVIS

Ne placez jamais rien sur le capteur situé sur le tableau de bord. Il assure le bon fonctionnement du système de chauffage et de climatisation.

### Commande manuelle du chauffage et de la climatisation

Le système de climatisation peut être contrôlé manuellement en appuyant sur les touches ou en tournant les boutons autres que AUTO. Dans ce cas, le système fonctionne en séquence, dans l'ordre de sélection des touches ou boutons.

1. Faites démarrer le moteur.
2. Réglez le mode désiré.

Pour améliorer l'efficacité du chauffage et du refroidissement;

- Chauffage:
- Refroidissement:

3. Réglez la température désirée.
4. Réglez la commande d'admission d'air sur air extérieur.
5. Réglez le ventilateur à la vitesse désirée.
6. Si vous le désirez, mettez le climatiseur en circuit.

Appuyez sur le bouton AUTO pour retourner au mode de commande entièrement automatique.

### Sélection du mode



Le bouton MODE permet de choisir la direction de l'air dans le système de ventilation.

La direction de l'air suit cette séquence :



Voyez l'illustration de la « Climatisation manuelle ».



### Niveau du visage

L'air est dirigé vers le haut du corps et le visage. Chaque bouche d'air peut être ajustée pour contrôler le débit d'air.



### Double niveau

L'air est dirigé vers le visage et le plancher.



### Niveau du plancher

La majorité du courant d'air est dirigée vers le plancher; un petit courant d'air est aussi dirigé vers le pare-brise et le dégivreur latéral.



### Niveau plancher/dégivrage

La majorité du courant d'air est dirigée vers le plancher et le pare-brise, avec une petit courant d'air dirigé vers les dégivreurs latéraux.

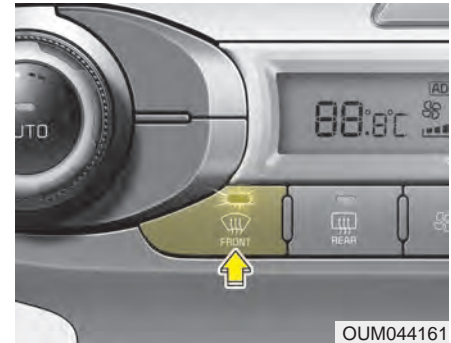

### Niveau dégivrage

La majorité du courant d'air est dirigée vers le pare-brise, avec un petit courant d'air dirigé vers les dégivreurs latéraux.



### Bouches d'air au tableau de bord

Les bouches de ventilation peuvent être ouvertes ou fermées séparément à l'aide de la roulette (si équipé).

Vous pouvez aussi ajuster la direction du courant d'air sortant de ces bouches d'air, à l'aide du levier, comme illustré.

### Commande de température

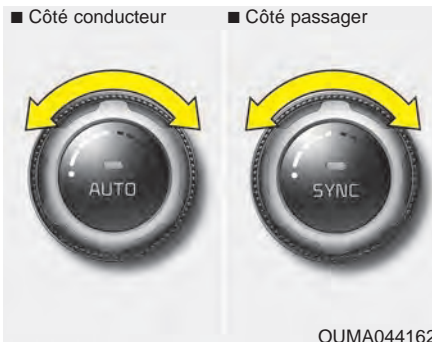

La température peut être augmentée au maximum (HI) en tournant le bouton complètement à droite.

La température peut être réduite au minimum (Lo) en tournant le bouton complètement à gauche.

Quand vous tournez le bouton, la température augmente ou baisse de 0,5°C/1°F à la fois. La température réglée au minimum, le climatiseur fonctionne continuellement.



### Réglage individuel de la température zones conducteur et passager

- Appuyer sur la touche « SYNC » pour ajuster la température de la zone du conducteur et la température de la zone du passager au même niveau.

La température de la zone du passager sera la même que la température de la zone du conducteur.

- Tourner le bouton de commande de la température du côté du conducteur. La température de la zone du passager sera la même que la température de la zone du conducteur.
- Si le bouton du chauffage de la troisième rangée est sur ON, les réglages de température et de vitesse du ventilateur de la troisième rangée seront automatiquement les mêmes que ceux de la première rangée.

#### **Équilibrage de la température côté conducteur et passager**

- Appuyer de nouveau sur la touche « SYNC » pour ajuster séparément la température de la zone du conducteur et la température de la zone du passager. Le voyant s'éteindra.
- Tourner le bouton de commande de la température du côté du conducteur pour régler la température de la zone du conducteur.
- Tourner le bouton de commande de la température du côté du passager pour régler la température de la zone du passager.

#### **Conversion de la température**

Vous pouvez passer des degrés centigrades aux degrés Fahrenheit comme suit :

En appuyant sur le bouton OFF (arrêt), appuyer sur le bouton AUTO pendant 3 secondes ou plus.

L'affichage passera des degrés centigrades aux degrés Fahrenheit, ou des degrés Fahrenheit aux degrés centigrades.

Si la batterie est déchargée ou déconnectée, l'affichage du mode de température retournera aux degrés Fahrenheit.

### Commande d'admission d'air

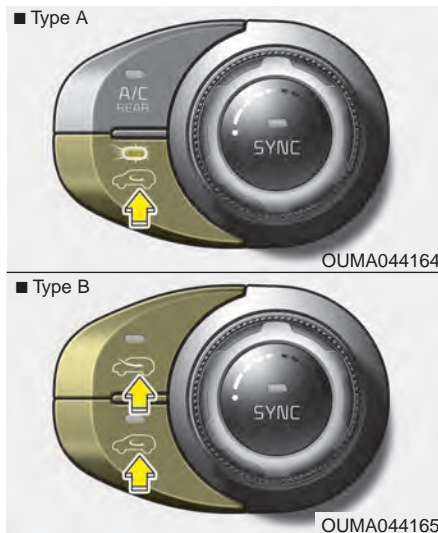

Cette touche sert à sélectionner la prise d'air extérieure (air frais) ou la recirculation de l'air.

Pour changer la position de la commande d'admission d'air, appuyez sur le bouton.

### Position de recirculation d'air

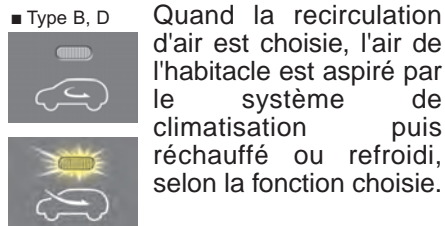

### Position d'air extérieur

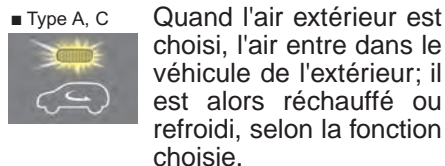

### \* AVIS

L'utilisation prolongée de la chaufferette à la position de recirculation d'air (sans avoir choisi le climatiseur) peut entraîner l'embuement du pare-brise et des vitres latérales, et l'air dans l'habitacle pourra avoir une odeur de renfermé.

De plus, l'utilisation prolongée du climatiseur avec air recirculé produira un air excessivement sec dans l'habitacle.

### Commande du ventilateur



Vous pouvez régler le ventilateur à n'importe quelle vitesse en appuyant sur le bouton de commande.

Pour changer la vitesse du ventilateur, appuyez sur (⬆) pour l'augmenter ou sur (⬇) pour la réduire. Appuyez sur le bouton OFF de la soufflerie avant pour éteindre le ventilateur.

### Climatiseur

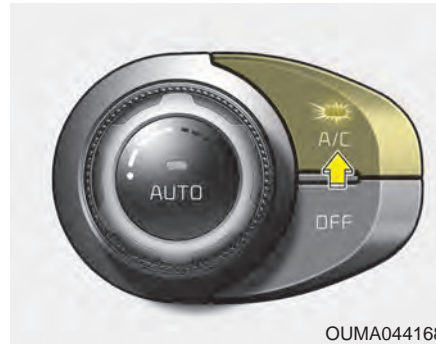

Appuyez sur le bouton A/C pour mettre le climatiseur en marche (le témoin s'allume).

Appuyez de nouveau sur le bouton pour éteindre le climatiseur.

### Mode éteint (OFF)



Appuyez sur le bouton OFF de la soufflerie avant pour éteindre le système de climatisation avant. Vous pouvez toujours utiliser les boutons de mode et d'admission d'air en autant que le commutateur d'allumage soit en position ON.

### Sélection à l'écran d'information sur la climatisation (si équipé)

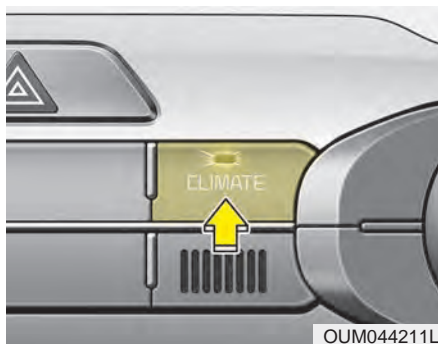

Appuyer sur le bouton de sélection de l'écran d'information sur la climatisation afin d'afficher cette information à l'écran.

### Climatiseur de 3e rangée (si équipé)

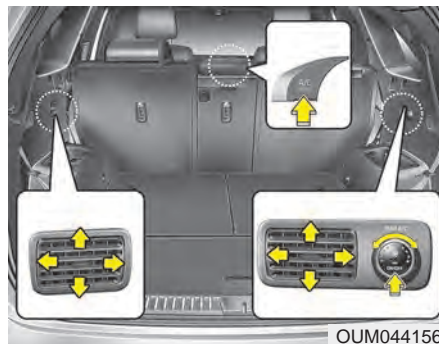

Mise en circuit du système de commande du climatiseur de 3e rangée

1. On peut actionner le climatiseur de troisième rangée à l'aide du panneau de commandes de la première rangée. Si la vitesse du ventilateur de la première rangée est changée à l'aide du bouton de commande avant, cela changera automatiquement la vitesse du ventilateur de la troisième rangée.

Si le climatiseur avant est éteint et que l'on souhaite éteindre le climatiseur de la troisième rangée, appuyer de nouveau sur la touche de sélection du climatiseur de troisième rangée. Cela éteindra le climatiseur de troisième rangée.

2. On peut actionner le climatiseur de troisième rangée séparément à l'aide des boutons de commandes de la troisième rangée. Si le climatiseur de troisième rangée est allumé ou éteint, le voyant du climatiseur de troisième rangée à l'avant s'allumera ou s'éteindra, pour aviser les occupants de la première rangée.



3. On peut également ajuster séparément la vitesse du ventilateur du climatiseur de troisième rangée en tournant le bouton de commande de la vitesse du ventilateur.

## Fonctionnement du système

### *Ventilation*

1. Réglez le mode à la position .
2. Réglez la commande d'admission d'air sur l'air extérieur.
3. Réglez la température au niveau désiré.
4. Réglez le ventilateur à la vitesse désirée.

### *Chauffage*

1. Réglez le mode à la position .
  2. Réglez la commande d'admission d'air sur l'air extérieur.
  3. Réglez la température au niveau désiré.
  4. Réglez le ventilateur à la vitesse désirée.
  5. Pour une déshumidification, mettez le climatiseur (si équipé) en marche.
- Si le pare-brise s'embue, réglez le mode à la position  ou .

## Conseils d'utilisation

- Pour empêcher la poussière et les vapeurs désagréables d'entrer dans le véhicule par le système de ventilation, réglez la commande d'admission d'air sur recirculation. Retournez la commande à la position d'air frais une fois la zone traversée, afin de garder un air frais dans le véhicule. Ceci aidera à tenir le conducteur alerte et confortable.
- L'air pour le système de chauffage/climatisation est aspiré par des grilles juste devant le pare-brise. Assurez-vous que ces grilles soient toujours propres (sans feuilles, neige, glace ou autres obstructions).
- Pour éviter l'embuage intérieur du pare-brise, réglez la commande d'admission d'air en position d'air frais et le ventilateur à la vitesse désirée; mettez le climatiseur en circuit et ajustez la température au degré désiré.

### ***Climatiseur (si équipé)***

Tous les climatiseurs Kia sont chargés d'un fluide frigorigène R-134a écologique.

1. Faites démarrer le moteur et appuyez sur le bouton du climatiseur.
  2. Réglez le mode à la position .
  3. Réglez la commande d'admission d'air sur air extérieur ou recirculation.
  4. Ajustez la vitesse du ventilateur et la température afin d'assurer un confort optimal.
- Quand le niveau de refroidissement voulu est atteint, réglez la commande de température à l'extrême gauche, réglez la commande de mode sur MAX A/C puis réglez le ventilateur à sa vitesse maximale.



### **MISE EN GARDE**

#### **- Climatisation excessive**

***Si vous utilisez le climatiseur, surveillez de près le liquide de refroidissement alors que vous montez des pentes ou dans une circulation dense si la température extérieure est élevée. Le climatiseur peut faire surchauffer le moteur et causer des dommages au moteur. Continuez d'utiliser le ventilateur mais éteignez le climatiseur si la jauge de température du liquide de refroidissement montre que le moteur surchauffe.***

### **Conseils sur l'utilisation du climatiseur**

- Si le véhicule a été stationné au soleil par temps chaud, abaissez les glaces pendant un moment pour laisser l'air chaud s'échapper de l'habitacle.
- Pour réduire le taux d'humidité sur l'intérieur des glaces par temps pluvieux ou humide, réduisez l'humidité dans l'habitacle en faisant fonctionner le climatiseur.
- Quand vous utilisez le climatiseur, vous pourrez noter, à l'occasion, un changement dans le régime du moteur quand le compresseur du climatiseur s'engage. Il s'agit là d'un fonctionnement caractéristique normal.
- Utilisez le climatiseur une fois par mois, même si ce n'est que pour quelques minutes, afin d'assurer un rendement optimal du système.

- Vous pourrez noter, lors du fonctionnement du climatiseur, la formation de gouttelettes de condensation (même une petite flaque) sur le plancher, du côté du passager. Il s'agit là d'un fonctionnement caractéristique normal.
- Utiliser le climatiseur au mode de recirculation d'air n'assure pas un refroidissement maximal; en outre, l'utilisation continue à ce mode peut rendre l'air rassis.
- Lors du refroidissement, il se peut que vous remarquiez un débit d'air brumailleux en raison du refroidissement rapide et de l'admission d'air humide. Cette caractéristique fait partie du fonctionnement normal du système.

### Fitre à air de la climatisation (si équipé)

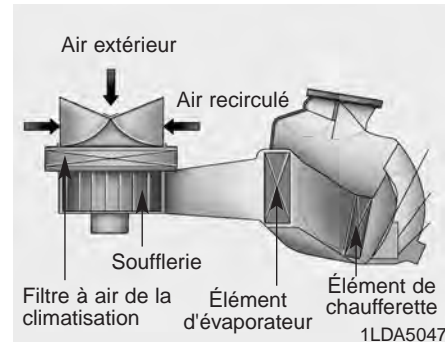

Le filtre à air de la climatisation est monté derrière la boîte à gants et filtre la poussière et autres polluants qui pourraient entrer dans le véhicule par le système de climatisation. Si, avec le temps, poussières et polluants s'accumulent sur le filtre, vous remarquerez une réduction du débit par les bouches d'air. Ceci entraînera une accumulation d'humidité dans l'habitacle, même si la commande d'admission d'air se trouve sur air extérieur. Dans ce cas, faites remplacer le filtre à air de la climatisation chez un concessionnaire Kia agréé.

### \* AVIS

- Remplacez le filtre tous les 24 000 km (15 000 mi) ou une fois par année. Si le véhicule est utilisé dans des conditions difficiles comme sur des routes poussiéreuses ou mal entretenues, une inspection et un changement plus fréquents du filtre sera nécessaire.
- Si le débit d'air chute subitement, faites vérifier le système chez un concessionnaire Kia agréé.

### **Vérifier le niveau de fluide frigorigène dans le climatiseur et de lubrifiant dans le compresseur**

Quand le volume de liquide frigorigène est bas, le rendement du climatiseur s'en trouve réduit. Surcharger peut aussi avoir un impact négatif sur le système de climatisation.

Donc si un fonctionnement anormal est noté, faites inspecter le système chez un concessionnaire Kia agréé.

### **AVERTISSEMENT**



**L'huile et le liquide réfrigérant du climatiseur de ce véhicule sont sous très haute pression. Si les procédures d'entretien correctes ne sont pas suivies, cela pourrait entraîner une explosion. Pour réduire les risques de blessures graves ou de mort, nous recommandons de faire faire l'entretien du système de climatisation de ce véhicule uniquement par des techniciens formés et agréés.**

### **MISE EN GARDE**

*Il est important d'utiliser le type et la quantité adéquats d'huile et de réfrigérant, faute de quoi le véhicule pourrait être endommagé. Pour éviter tout dommage, nous recommandons de faire faire l'entretien du système de climatisation de ce véhicule uniquement par des techniciens formés et agréés.*

## DÉGIVRAGE ET DÉSEMBUAGE DU PARE-BRISE

### ⚠ AVERTISSEMENT - Chauffage du pare-brise



N'utilisez pas la position  ou  pendant l'utilisation du climatiseur par temps très humide. La différence de température entre l'air extérieur et le pare-brise peut causer l'embuement de la face extérieure du pare-brise, entraînant une perte de visibilité. Dans ce cas, réglez le bouton de mode sur  et le bouton de ventilateur à la vitesse la plus basse.

- Pour un dégivrage maximal, réglez le bouton de température à l'extrême droite (chaud) et le ventilateur à la vitesse la plus élevée.
- Si vous voulez diriger une partie de l'air chaud au plancher pendant le dégivrage ou le désembuage, réglez le mode sur plancher-dégivrage.
- Avant de prendre la route, dégagez toute la neige et la glace du pare-brise, de la lunette arrière, des glaces latérales et des rétroviseurs extérieurs.
- Dégagez la neige et la glace du capot et de la prise d'air au pied du pare-brise afin d'améliorer le rendement du dégivreur et de la chaufferette, et de réduire le risque d'embuement sur la face intérieure du pare-brise.

### Commande manuelle de climatisation

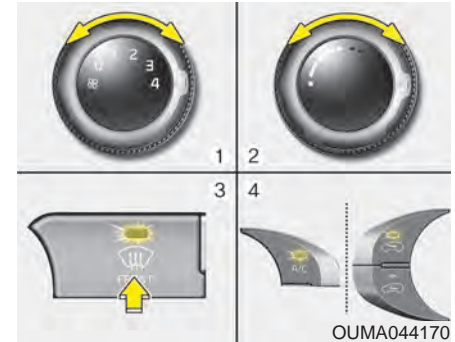
#### Dégivrage de la face intérieure du pare-brise



1. Réglez la vitesse du ventilateur à la position désirée.
2. Choisissez la température voulue.
3. Réglez le mode sur  ou .
4. L'air extérieur (frais) et la climatisation seront choisis automatiquement.

Si la position air extérieur (frais) et la climatisation ne sont pas choisis automatiquement, appuyez sur le bouton correspondant, pour un contrôle manuel.

### Dégivrage de la face extérieure du pare-brise

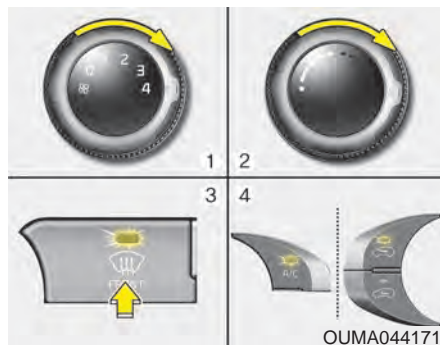



1. Réglez la vitesse du ventilateur au maximum.
2. Réglez la température au plus chaud.
3. Réglez le mode sur .
4. Le mode d'air extérieur et le climatiseur seront automatiquement choisis.

Si la climatisation n'est pas automatiquement choisie, appuyez sur le bouton correspondant.

### Climatisation automatique

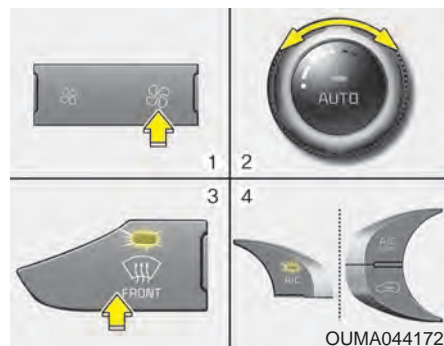
#### Dégivrage de la face intérieure du pare-brise



1. Réglez la vitesse du ventilateur à la position désirée.
2. Choisissez la température voulue.
3. Appuyez sur le bouton de dégivrage (.
4. La position air extérieur (frais) sera automatiquement choisie et le climatiseur se mettra en circuit en fonction de la température ambiante détectée.

Si la position climatiseur et air extérieur (frais) n'est pas choisie automatiquement, réglez le bouton correspondant à la main. Si la position  est choisie, la vitesse la plus lente du ventilateur passe à la vitesse la plus élevée.

### Dégivrage de la face extérieure du pare-brise

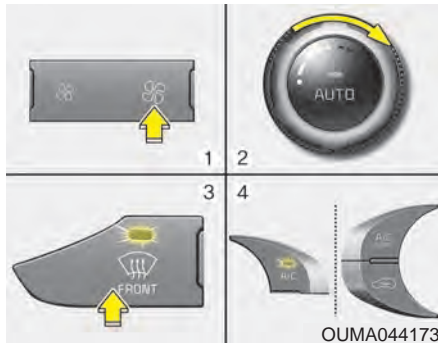

1. Réglez la vitesse du ventilateur au maximum.
2. Réglez la température au plus haut (HI).
3. Appuyez sur le bouton de dégivrage (☀️).
4. La position air extérieur (frais) sera automatiquement choisie et le climatiseur se mettra en circuit en fonction de la température ambiante détectée.

### Logique de désembuage

Afin de réduire le risque d'embuement sur l'intérieur du pare-brise, l'admission d'air ou la climatisation est contrôlée automatiquement en fonction de certaines conditions, comme la position 🚗 ou 🚚. Pour annuler ou retourner à la logique de désembuage, procédez comme suit.

### Climatisation manuelle

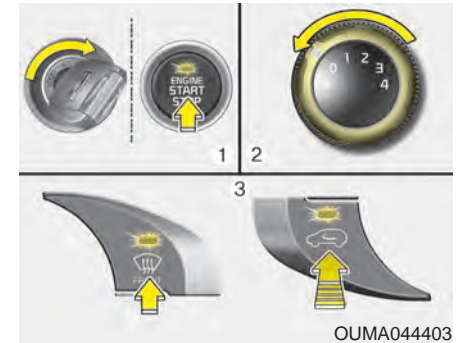

1. Tourner le commutateur de démarrage à la position ON.
2. Positionner le bouton de contrôle de la vitesse du ventilateur sur OFF (0).
3. Tourner le bouton de sélection de mode à la position de dégivrage (☀️).
4. Appuyer sur le bouton de contrôle de l'admission d'air (☁️) au moins 5 fois en 3 secondes.

Si la batterie a été déchargée ou déconnectée, elle est remise à zéro avec la condition de désembuage programmée.

### Climatisation automatique

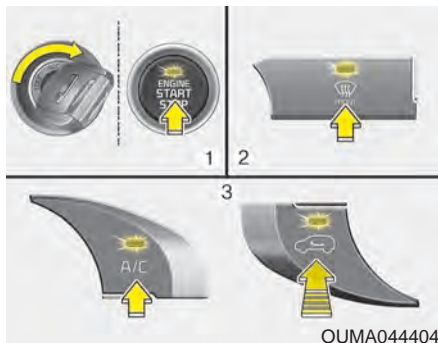

1. Tournez la clé de contact sur ON.
2. Appuyez sur le bouton de dégivrage (❄️).
3. Tenant le bouton du climatiseur (A/C) enfoncé, appuyez sur le bouton d'admission d'air au moins 5 fois en 3 secondes.

L'affichage de recirculation clignote 3 fois à 0,5 seconde d'intervalle. pour indiquer que la logique de désembuage a été annulée ou retournée au statut programmé.

Si la batterie est déchargée ou déconnectée, vous devez rétablir le statut de la logique de désembuage.

**Auto-désembuage (système de climatisation automatique seulement, si équipé)**

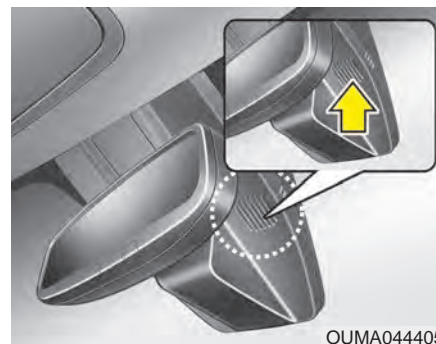

L'autodésembueur réduit le risque d'embuage sur l'intérieur du pare-brise en détectant automatiquement le niveau d'humidité sur la face intérieure du pare-brise.

Le système d'auto-désembuage fonctionne quand la chaufferette ou le climatiseur est en circuit.

## DISPOSITIF DE FILTRATION DE L'AIR " AIR PROPRE " (SI ÉQUIPÉ)



La fonction " air propre " s'enclenche automatiquement lorsque le commutateur d'allumage est placé sur ON.

La fonction " air propre " s'éteint automatiquement lorsque le commutateur d'allumage est placé sur OFF.



Ce témoin s'allume quand l'autodésembueur détecte de l'humidité sur la face intérieure du pare-brise et se met en marche.

Si l'air dans l'habitacle est plus humide, le système fonctionne à un niveau plus élevé. Par exemple, si l'autodésembueur ne désembue pas le pare-brise à la position 1 Air extérieur, il essaie de nouveau au niveau 2 Souffler de l'air vers le pare-brise.

Niveau 1 : Air extérieur

Niveau 2 : Souffler de l'air vers le pare-brise

Niveau 3 : Augmenter l'air vers le pare-brise

Niveau 4 : Actionner le climatiseur

Niveau 5 : Climatisation maximale

### \* AVIS

Si la position climatiseur éteint ou recirculation d'air est choisi manuellement alors que l'autodésembueur est en marche, le témoin de l'autodésembueur clignote 3 fois pour aviser que l'opération manuelle a été annulée vu le besoin d'une vision nette.

N'enlevez pas le couvercle du capteur situé dans le coin supérieur du pare-brise, côté conducteur. Vous pourriez endommager les pièces du système, ce qui n'est pas couvert par la garantie sur le véhicule.

### RANGEMENTS

On peut utiliser ces compartiments pour y ranger les petits articles nécessaires au conducteur ou aux passagers.

- Pour éviter le risque de vol, ne laissez pas d'objets de valeur dans les rangements.
- Gardez toujours le couvercle du rangement fermé quand vous conduisez. Ne tentez pas de ranger un trop grand nombre d'articles, au point où le couvercle du rangement ne pourrait pas bien fermer.

#### **⚠ AVERTISSEMENT**

##### **- Matières inflammables**

**Ne rangez pas de briquets, bouteilles de propane ou autres matières inflammables ou explosives dans le véhicule. Ces articles peuvent prendre feu ou exploser si le véhicule est exposée à une température élevée pendant une période prolongée.**

### Rangement dans la console centrale

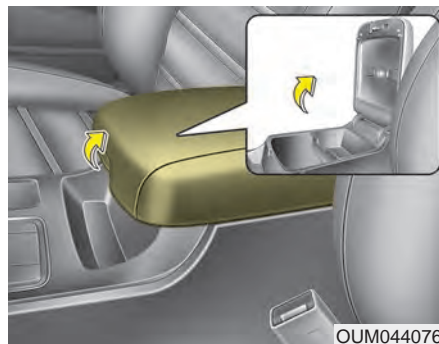

Pour ouvrir le bac de rangement de la console centrale, tirez le levier vers le haut.

### Boîte à gants

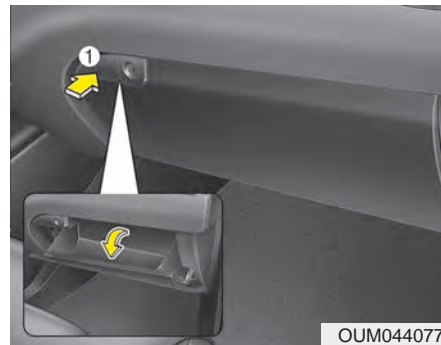

La clé principale permet de verrouiller/déverrouiller la boîte à gants (si équipé).

Pour ouvrir la boîte à gants, appuyer sur le bouton (1) et la boîte à gants s'ouvrira automatiquement. Refermer la boîte à gants après utilisation.

**⚠ AVERTISSEMENT**

Pour réduire le risque de blessure lors d'un accident ou d'un arrêt brusque, gardez toujours la boîte à gants fermée quand vous conduisez.

**\* AVIS**

Si le bouton de température est réglé sur chaud, de l'air chaud sera soufflé dans la boîte à gants.

**Casier à lunettes**



Pour ouvrir l'étui à lunettes, appuyer sur le couvercle. L'étui à lunettes s'ouvrira lentement. Placer les lunettes de soleil dans l'étui, avec les verres vers l'extérieur.

Pour refermer l'étui à lunettes, le pousser vers le haut.

**⚠ AVERTISSEMENT**

**- Casier à lunettes**

Ne rien mettre dans l'étui à lunettes, à part des lunettes. Des objets plus lourds pourraient être éjectés du boîtier en cas d'arrêt soudain ou d'accident, ce qui pourrait blesser les passagers.

### Boîte à bagages

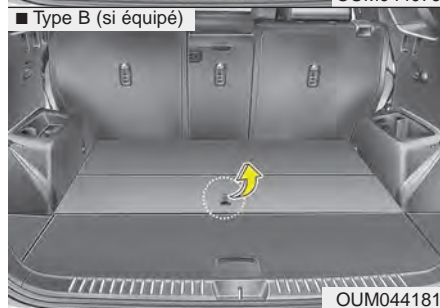

Vous pouvez y ranger une trousse de premiers soins, un triangle réfléchissant, des outils et autres.

Saisissez la poignée sur le couvercle et soulevez-la.

## CARACTÉRISTIQUES INTÉRIEURES

### Porte-gobelets

**⚠ AVERTISSEMENT**  
- Liquides chauds

Ne placez pas de tasses de liquide chaud sans couvercle dans les porte-gobelets alors que le véhicule est en mouvement. Si le liquide chaud se renverse, vous pourriez vous brûler. De telles brûlures au conducteur pourraient mener à une perte de contrôle du véhicule.

**\* AVIS**

- S'assurer que les couvercles des boissons sont bien fermés pendant la conduite. En cas de déversement, du liquide pourrait s'introduire dans les circuits électriques ou électroniques du véhicule et endommager les pièces électriques/électroniques.
- S'il est nécessaire de nettoyer du liquide renversé dans les porte-tasses, ne pas les chauffer à haute température. Cela pourrait endommager le portegobelet.

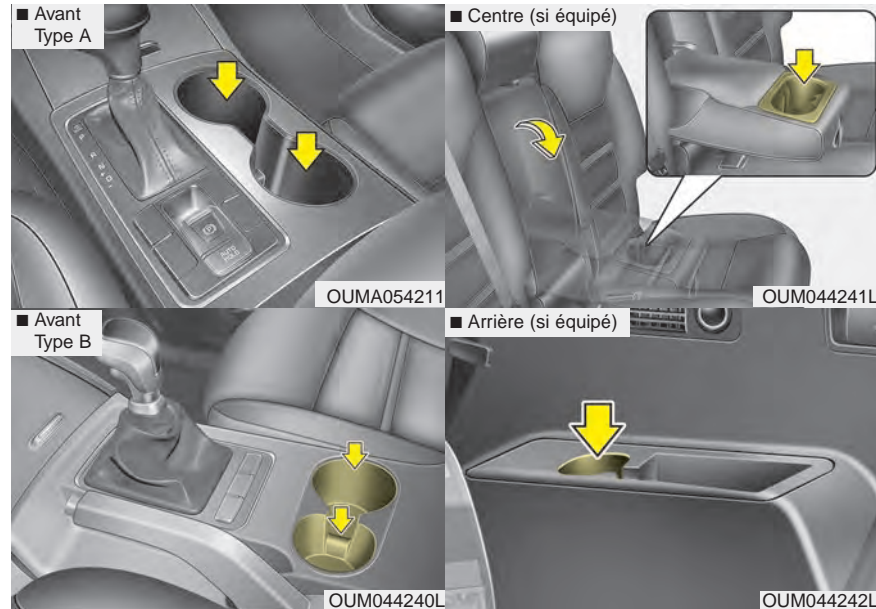

Des tasses ou de petites cannettes de boisson peuvent être placées dans les porte-gobelets.

### Support de bouteille

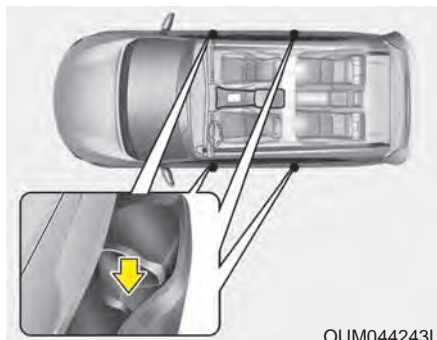

OUM044243L

Des bouteilles peuvent être placées dans le support.

### \* AVIS

Placer uniquement des bouteilles dans le porte-bouteilles avec la mention « Bottles Only » (bouteilles uniquement).

### Chauffe-siège (si équipé)

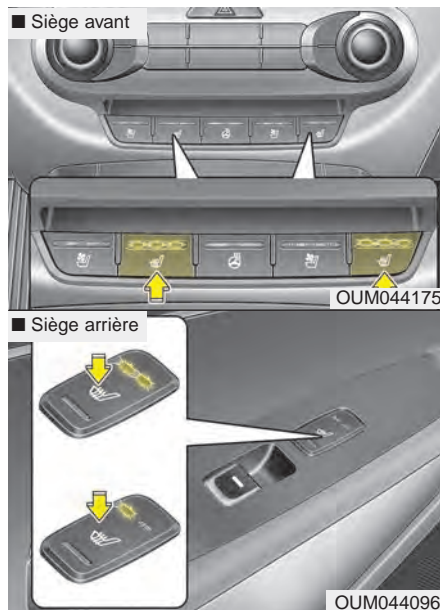

Le chauffe-siège permet de réchauffer les sièges avant par temps froid.

Le commutateur d'allumage en position ON, appuyez sur le commutateur du chauffe-siège du conducteur ou du passager avant.

Par temps doux ou si vous ne voulez pas utiliser le chauffe-siège, gardez les commutateurs en position éteinte.

- Le réglage de la température du siège change comme suit à chaque pression du bouton :

ARRÊT → ÉLEVÉE (☀☀☀) → MOYENNE (☀☀) → FAIBLE (☀)  
↑

- Par défaut, le réchauffeur de siège est en position d'arrêt chaque fois que le contact est établi.

### \* AVIS

Quand le chauffe-siège est en circuit, le circuit de chauffage du siège s'allume ou s'éteint, en fonction de la température du siège.

**⚠ AVERTISSEMENT**

- Brûlures causées par les chauffe-sièges

Les chauffe-sièges pourraient causer des brûlures, même à basse température, s'ils sont utilisés pendant de longues périodes. Ne jamais laisser de passagers ne pouvant juger de la chaleur ou éteindre le chauffe-siège eux-mêmes, utiliser le chauffe-siège. Cela inclut :

1. Les nourrissons, les enfants, les personnes âgées, les personnes handicapées ou les patients d'hôpitaux
2. Les personnes ayant la peau sensible ou la peau qui brûle facilement
3. Les personnes fatiguées ou endormies

(suite)

(suite)

4. Les personnes sous l'influence de l'alcool ou de la drogue
5. Les personnes prenant des médicaments pouvant causer la somnolence ou l'endormissement (médicament pour dormir, pour le rhume, etc.)

**Refroidisseur de siège (siège avec ventilation) (si équipé)**

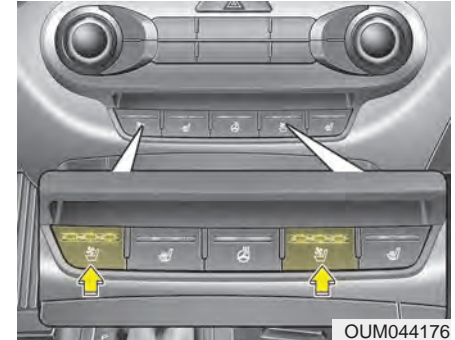

OUM044176

La température de réglage du siège varie en fonction de la position du commutateur.

- Appuyer sur le commutateur pour refroidir le coussin du siège (commutateur bleu).
- Le débit d'air variera comme suit chaque fois que vous appuierez sur le bouton :

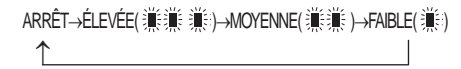

- Le chauffe-siège (avec ventilation d'air) se trouve par défaut à la position **DÉSACTIVÉ** dès qu'on actionne le commutateur d'allumage.

### ⚠ MISE EN GARDE

#### - Dommages au siège

- Lors du nettoyage des sièges, ne pas utiliser de solvant organique, comme du diluant, du benzène, de l'alcool ou de l'essence. Ce faisant, on pourrait endommager le siège avec ventilation.*
- Ne placer aucun objet lourd ou effilé sur le siège. Ces facteurs peuvent endommager le siège avec ventilation.*
- Prendre soin de ne pas verser de liquide, comme de l'eau ou des boissons, sur le siège. Advenant un déversement de liquide, essuyer le siège avec un chiffon sec. Avant d'utiliser le siège avec ventilation, le sécher complètement.*

### Pare-soleil

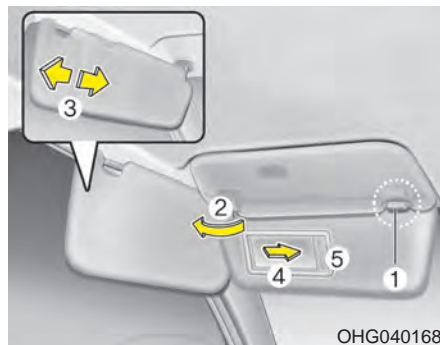

Utilisez le pare-soleil pour bloquer la lumière directe du soleil sur le pare-brise et les glaces latérales.

Pour utiliser le pare-soleil, rabattez-le.

Pour utiliser le pare-soleil sur une glace latérale, rabattez-le, décrochez-en l'extrémité (1) et faites-le pivoter vers le côté (2).

Ajustez la rallonge de pare-soleil vers l'avant ou l'arrière (3).

Pour utiliser le miroir, abaissez le pare-soleil et faites-glisser le couvre-miroir (4).

Le porte-billet (5) est fourni pour tenir un billet de poste de péage. (si équipé)

\* La lampe réelle du pare-soleil du véhicule peut différer de l'illustration.

### ⚠ MISE EN GARDE

#### - Lampe du miroir de courtoisie

*Si vous avez utilisé la lampe du miroir, éteignez-la avant de ramener le pare-soleil à sa position originale sinon vous risquez de décharger la batterie et même d'endommager le pare-soleil.*

## Prise de courant

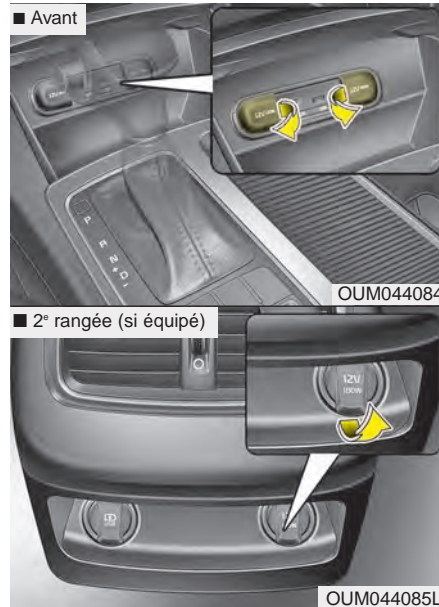

La prise de courant sert à alimenter les téléphones mobiles et autres appareils conçus pour fonctionner sur le système électrique d'un véhicule. Les appareils doivent consommer moins de 10 ampères quand le moteur tourne.

- N'utilisez la prise de courant que lorsque le moteur est en marche et déconnectez la fiche de l'accessoire après son utilisation. Brancher un accessoire pendant une période prolongée alors que le moteur est éteint, pourrait décharger la batterie.
- Ne branchez que des accessoires 12 volts qui consomment moins de 10 ampères.
- Ajustez le climatiseur ou la chaufferette au réglage minimal quand vous utilisez la prise de courant.
- Refermez le couvercle quand vous n'utilisez pas la prise.
- Certains appareils électriques peuvent causer une interférence électronique quand ils sont branchés dans la prise du véhicule. Ces appareils peuvent émettre des parasites et causer le mauvais fonctionnement d'autres systèmes ou appareils électriques dans le véhicule.
- Pousser la prise aussi loin que possible. S'il n'y a pas bon contact, la prise risque de surchauffer et le fusible pourra claquer.
- Branchez des appareils électriques/électroniques à piles avec protection contre le courant inverse. Le courant des piles pourrait courir dans le système électrique/électronique du véhicule et entraîner un mauvais fonctionnement du système.

### **⚠ AVERTISSEMENT** - Décharge électrique

**Ne mettez pas un doigt ou un objet (aiguille, etc.) dans la prise de courant et ne la touchez pas avec une main mouillée. Vous risquez de subir un choc électrique.**

### Convertisseur c.a. (si équipé)



Le convertisseur de c.a. fournit un courant électrique de 115 V/150 W qui alimente les accessoires ou les appareils électriques.

Si on désire utiliser le convertisseur de c.a., appuyer sur le bouton du convertisseur de c.a. alors que le moteur est en marche. Le témoin sur le bouton du convertisseur de c.a. s'allumera.

En appuyant de nouveau sur le bouton du convertisseur de c.a., celui-ci se désactivera et la lumière sur le bouton du convertisseur c.a. s'éteindra.

### \* AVIS

Une fois que l'on appuie sur la touche de l'onduleur CA, le voyant s'allumera pendant que le dispositif effectue une vérification du système.

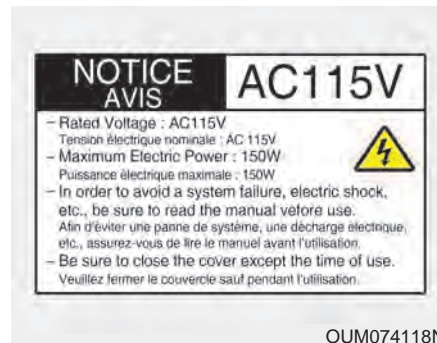

### \* AVIS

- Tension nominale : 115 V c.a.
- Courant électrique maximal : 150 W
- Afin d'éviter une défaillance du système électrique, un choc électrique, etc., s'assurer de lire le manuel du propriétaire avant toute utilisation.
- Veiller à fermer le couvercle sauf au moment de l'utilisation.

- Pour empêcher la batterie de se décharger, ne pas utiliser le convertisseur de c.a. alors que le moteur est arrêté.
- Lorsqu'on n'utilise pas le convertisseur de c.a., s'assurer de désactiver celui-ci (le témoin sur le bouton ne s'allume pas) et fermer le couvercle du convertisseur de c.a.
- Après avoir utilisé un accessoire ou un équipement électrique, retirer la fiche. La batterie peut se décharger si on laisse un accessoire ou un équipement branché pour une période prolongée.
- Ne pas utiliser d'accessoire ou d'équipement électrique dont la puissance consommée est supérieure à 115 V (150 W).
- Si la tension de l'onduleur CA est inférieure à 11,3 V, le voyant DEL clignotera et le courant sera coupé automatiquement le courant.  
L'onduleur CA reprendra son fonctionnement normal dès que la tension augmentera.

- Si la tension de l'onduleur CA est inférieure à 10,7 V, le voyant DEL s'éteindra et le courant sera coupé automatiquement. L'onduleur CA reprendra son fonctionnement normal dès que la tension augmentera.

**⚠ MISE EN GARDE**  
- Accessoires électriques

- ***N'utilisez jamais un accessoire électrique brisé car cela pourrait endommager le convertisseur CA et le système électrique du véhicule.***
- ***N'utilisez pas deux accessoires électriques ou plus en même temps. Cela pourrait endommager le système électrique du véhicule.***

**Chargeur USB (si équipé)**

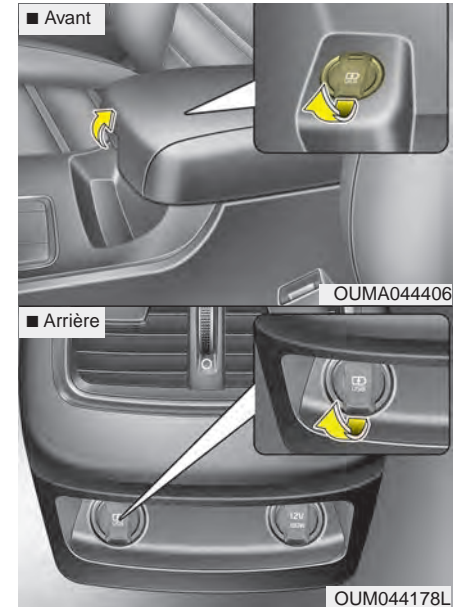

Le chargeur USB sert à rechercher les piles des petits appareils électriques à l'aide d'un câble USB.

Les appareils électriques peuvent être rechargés quand le bouton Engine Start/Stop se trouve sur ACC, ON ou START.

Le statut de charge peut être surveillé sur l'appareil électrique. Déconnectez le câble USB de la prise USB après l'utilisation.

- Certains appareils n'acceptent pas une charge rapide mais pourront être chargés à vitesse normale.
- Utilisez le chargeur USB quand le moteur est en marche afin d'éviter de décharger la batterie.
- Seuls les appareils qui peuvent être branchés à la prise USB peuvent être utilisés.
- Le chargeur USB ne doit être utilisé que pour la charge de piles.
- Les chargeurs de piles ne peuvent pas être chargés.

### Patères (si équipé)

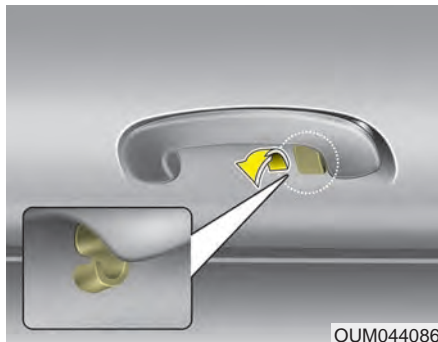

\* Ce dispositif réel peut être différent de l'illustration.

Pour utiliser la patère, tirez sur la portion supérieure de la patère.



### MISE EN GARDE

- Suspendre des vêtements

***Ne pas suspendre des vêtements lourds au portemanteau, car cela pourrait endommager le crochet.***

### Ancre(s) de tapis (si équipé)

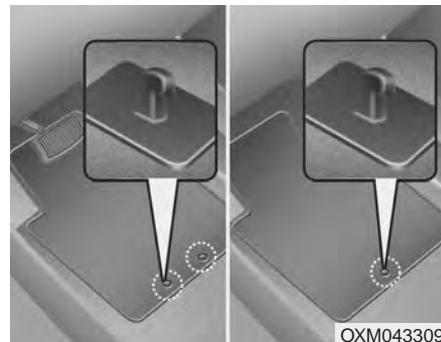

Si vous utilisez un tapis sur la moquette avant, assurez-vous de l'accrocher à l'ancre sur le plancher. Vous empêcherez ainsi le tapis de glisser vers l'avant.

Les points suivants doivent être observés quand vous installez un tapis dans le véhicule.

- Assurez-vous que les tapis soient bien ancrés aux chevilles de tapis avant de conduire.
- N'utilisez AUCUN tapis qui ne peut pas être solidement ancré à la cheville de tapis du véhicule.
- N'empilez pas un tapis par-dessus un autre (ex. : tapis tous climats en caoutchouc sur un tapis peluché). Un seul tapis devrait être installé à chaque position.

**IMPORTANT** – Votre véhicule est équipé de chevilles d'ancrage de tapis du côté du conducteur; elles servent à tenir le tapis solidement en position. Afin d'éviter toute interférence avec le mouvement des pédales, Kia recommande de n'installer que des tapis Kia conçus pour votre véhicule.

### Rideau latéral (si équipé)

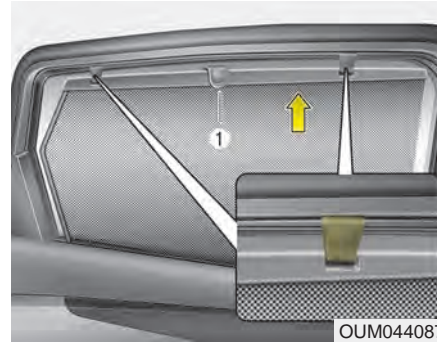

Pour utiliser le rideau latéral :

1. Soulever le rideau par la poignée (1).
2. Suspendre le rideau sur les crochets des deux côtés de la poignée.

Pour éviter des blessures ou des dommages au rideau latéral et aux moulures de porte, baisser le rideau latéral par la poignée complètement vers l'arrière en position repliée. Ne pas relâcher la poignée après le désengagement des crochets sur la portière.

### Filet à bagages (crochets) (si équipé)

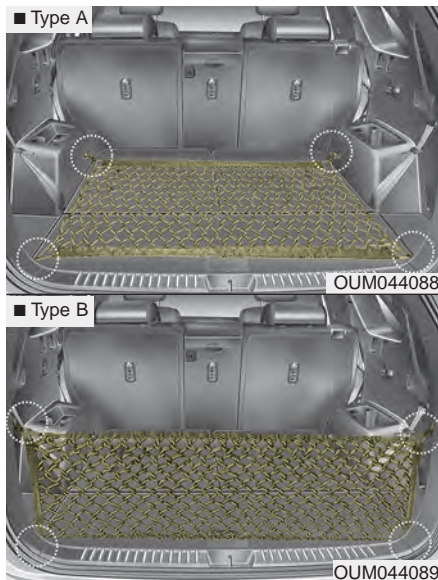

Pour empêcher les articles de se déplacer dans l'aire à bagages, vous pouvez utiliser les crochets dans l'aire à bagages pour y suspendre le filet à bagages.

Au besoin, il est recommandé de faire vérifier le véhicule par un concessionnaire Kia autorisé.

#### **MISE EN GARDE**

*User de précaution lors du transport d'objets fragiles ou encombrants dans le compartiment à bagages, pour éviter d'endommager le véhicule.*

#### **AVERTISSEMENT**

- Filet pour bagages

Pour éviter des blessures aux yeux, ne surtendez PAS le filet à bagages, gardez TOUJOURS le visage et le corps hors du cheminement de rappel du filet. N'utilisez PAS le filet si la sangle affiche des signes visibles d'usure ou de dommage.

## CARACTÉRISTIQUE EXTÉRIEURE

### Porte-bagages (si équipé)



Si le véhicule est doté d'un porte-bagages, vous pouvez placer des bagages sur le toit.

### \* AVIS

Si le véhicule est équipé d'un toit ouvrant, assurez-vous de ne rien placer sur le porte-bagages qui pourrait nuire au fonctionnement du toit ouvrant.



### MISE EN GARDE

- Charger la galerie de toit

- *Si vous transportez de gros objets sur le porte-bagages, assurez-vous qu'ils ne dépassent pas la longueur ou la largeur du toit.*
- *Lors du transport de charge sur le porte-bagages du toit, ne pas opérer le toit ouvrant vitré (si équipé).*

- Les spécifications suivantes représentent le poids maximal qui peut être supporté par le porte-bagages. Distribuez la charge aussi uniformément que possible sur le porte-bagages puis attachez la charge solidement.

PORTE-BAGAGES	100 kg (220 lb) DISTRIBUÉES UNIFORMÉMENT
---------------	---

Placer une charge ou des bagages pesant plus que le poids limite spécifié pour le porte-bagages pourrait endommager le véhicule.



### **AVERTISSEMENT**

**- Conduire avec une charge sur le toit**

**Toujours conduire doucement et prendre les virages prudemment quand une charge est présente sur le toit. Le centre de gravité du véhicule sera plus élevé avec une charge sur le toit.**

- Conduisez toujours lentement et négociez les virages avec soin quand vous transportez des articles sur le porte-bagages. Des coups de vent naturels ou causés par des véhicules passants peuvent exercer une pression éélévatrice soudaine sur la charge. Ceci est particulièrement vrai si vous transportez de grands articles plats comme des panneaux de bois ou un matelas. Un tel coup de vent pourrait faire tomber les articles du porte-bagages et endommager votre véhicule ou les autres qui vous entourent.
- Pour éviter les dommages ou la perte d'une charge pendant que vous conduisez, vérifiez régulièrement les articles avant et pendant le voyage, afin de vous assurer qu'ils sont toujours solidement attachés au porte-bagages.

## CHAÎNE HAUTE-FIDÉLITÉ

Si vous installez des phares HID de marché secondaire, la chaîne stéréo et les dispositifs électroniques de votre véhicule pourraient mal fonctionner.

### Antenne

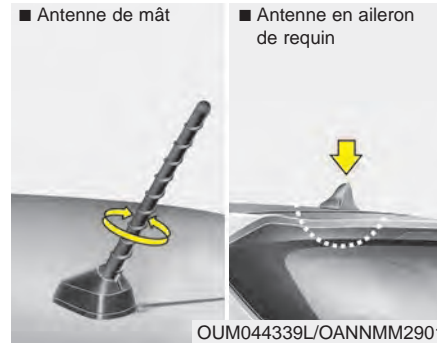

#### *Antenne de mât*

L'antenne de toit de ce véhicule capte les ondes AM et/ou FM. L'antenne de ce véhicule est amovible. Pour retirer l'antenne, la tourner dans le sens contraire des aiguilles d'une montre. Pour la fixer, la tourner dans le sens des aiguilles d'une montre.

#### *Antenne en aileron de requin*

L'antenne en aileron de requin reçoit les signaux AM et FM et transmet des données.

### ⚠ MISE EN GARDE - Antenne

*Avant de s'engager dans un endroit au plafond bas ou dans un lave-auto, retirer l'antenne en la tournant dans le sens contraire des aiguilles d'une montre. Ne pas retirer l'antenne pourrait l'endommager.*

- Quand vous réinstallez l'antenne de toit, il est important de bien la serrer et de la placer selon la verticale afin d'assurer une bonne réception.
- Quand vous utilisez le porte-bagages, ne placez pas la charge près de l'antenne afin d'assurer une bonne réception.

### Commandes sur le volant

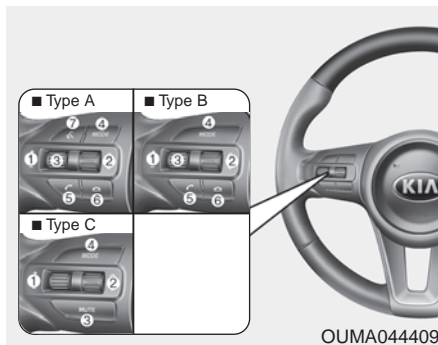

#### (1) VOLUME

Permet de moduler le volume.

#### (2) Recherche (SEEK)

Si on appuie brièvement (pendant moins de 0,8 seconde) sur le bouton.

- En mode FM, AM : recherche les stations préenregistrées.
- Mode CD, USB, iPod®, Ma Musique et audio sans fil *Bluetooth*® : change la piste, le fichier.

Si on appuie sur le bouton et qu'on le maintient appuyé (pendant plus de 0,8 seconde).

- En mode FM, AM : recherche toutes les stations diffusées.
- En mode CD, USB, iPod, Ma Musique : avance ou rembobine la piste ou le fichier.

#### (3) Sourdine (MUTE)

Met le volume de la radio en sourdine.

#### (4) MODE

Pour changer le mode, appuyer sur cette touche. Les modes changent dans cet ordre : FM (FM1, FM2), AM, SAT, CD, USB (iPod), AUX, Ma Musique, audio BT.

Si le média n'est pas branché ou qu'il n'y a pas de disque, le mode correspondant sera désactivé.

Appuyer et maintenir la touche pendant plus de 0,8 seconde pour allumer ou éteindre la chaîne audio.

Si la chaîne audio est éteinte, appuyer sur la touche pour la rallumer.

#### (5) (si équipé)

Quand on appuie brièvement sur la touche.

- Sur l'écran du téléphone : affiche l'historique d'appel.
- Sur l'écran de composition d'un numéro : compose le numéro.
- Sur l'écran d'appel entrant : répond à l'appel.
- Si un autre appel entre, appuyer sur cette touche pour mettre l'appel en attente.

Quand on appuie plus longuement sur la touche (pendant plus de 0,8 seconde).

- En mode d'attente de la technologie mains libres *Bluetooth*® : recompose le dernier numéro.
- Lors d'un appel effectué en mode mains libres *Bluetooth*® : transfère l'appel au téléphone cellulaire (mode privé).
- Lors d'un appel effectué avec le téléphone cellulaire : transfère l'appel au mode mains libres *Bluetooth*® (du moment que le mode mains libres *Bluetooth*® est connecté).

(6)  (si équipé)  
Coupe la communication.

(7)  (si équipé)  
Quand on appuie brièvement sur la touche.

- Active la reconnaissance vocale.
- Si on appuie sur cette touche pendant une instruction vocale, l'instruction vocale est arrêtée et le système se met en attente d'une commande vocale.

Quand on appuie plus longuement sur la touche (pendant plus de 0,8 seconde).

- Désactive la reconnaissance vocale.

\* Le mot et les logos *Bluetooth*<sup>®</sup> sont des marques de commerce enregistrées de Bluetooth SIG, Inc. et toute utilisation de ces marques de commerce par Kia est faite sous licence. Les autres marques ou noms de commerce sont ceux de leurs propriétaires respectifs. Un téléphone cellulaire compatible avec *Bluetooth*<sup>®</sup> est nécessaire pour pouvoir utiliser la technologie sans fils *Bluetooth*<sup>®</sup>.

### Prise Aux, USB et iPod<sup>®</sup>

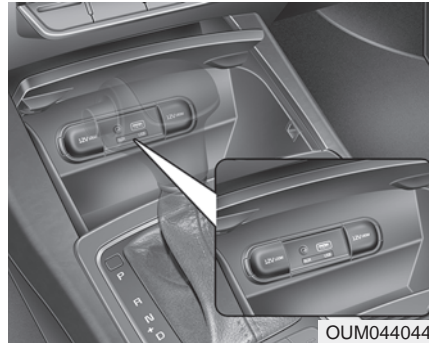

Si le véhicule présente un port auxiliaire et/ou un port USB (bus série universel), il est possible d'utiliser un port auxiliaire pour connecter les appareils audio et un port USB et également un iPod<sup>®</sup>.

### \* AVIS

Si vous utilisez la prise de courant pour alimenter un appareil audio, vous pourrez entendre un bruit de fond pendant la lecture. Si c'est le cas, utilisez l'alimentation de l'appareil audio seulement.

\* iPod<sup>®</sup> est une marque de commerce de Apple Inc. Appareil mobile numérique iPod<sup>®</sup> vendu séparément. Un câble accessoire Kia pourrait être requis pour le branchement.

### **⚠ AVERTISSEMENT** - Conduire distrait

**Conduire en étant distrait pourrait entraîner une perte de contrôle du véhicule, pouvant entraîner un accident, des blessures graves ou même la mort. La responsabilité première du conducteur est d'assurer la conduite sécuritaire du véhicule, en conformité avec le Code de la route. De ce fait, ne jamais utiliser d'appareils, d'équipements ou de dispositifs intégrés au véhicule illégaux ou qui distrairaient le conducteur ou l'inciteraient à quitter la route des yeux ou à ne plus se concentrer sur la conduite sécuritaire du véhicule pendant que le véhicule est en mouvement.**

### Comment fonctionne la radio d'auto

#### Réception FM

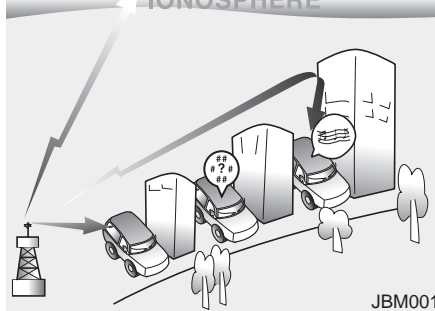

Les signaux AM et FM sont diffusés par des tours de transmission situées autour de la ville. Ces signaux sont captés par l'antenne radio de votre véhicule. Le signal atteint alors le poste de radio qui les transmet aux haut-parleurs.

Parfois, le signal reçu peut être de piètre qualité ou faible.

Ceci peut être dû à des facteurs comme la distance par rapport à la station radio ou à la présence d'édifices, de ponts ou d'autres gros obstacles dans la région.

#### Réception AM

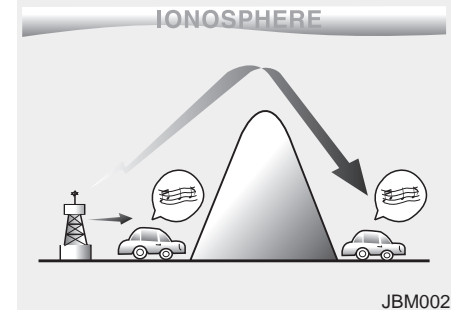

Les diffusions en AM peuvent être captées sur de plus grandes distances que les diffusions en FM. Ceci provient du fait que les ondes radio AM sont transmises à basses fréquences. Ces longues ondes radio de basse fréquence peuvent suivre la courbe de la Terre plutôt que se déplacer en ligne droite dans l'atmosphère. De plus, elles suivent la forme des obstructions, offrant ainsi une meilleure couverture.

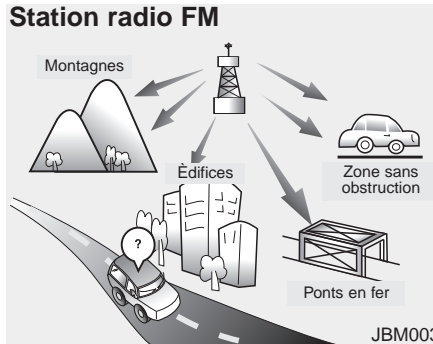

Les diffusions en FM sont transmises à haute fréquence et ne suivent pas la surface de la Terre. De ce fait, les diffusions FM commencent généralement à faiblir, à courte distance de la station. En outre, les signaux FM sont facilement affectés par les édifices, les montagnes et d'autres obstructions. Ceci peut causer des conditions d'écoute qui pourraient vous mener à croire qu'il y a un problème avec votre radio. Les conditions suivantes sont normales et n'indiquent pas un problème :

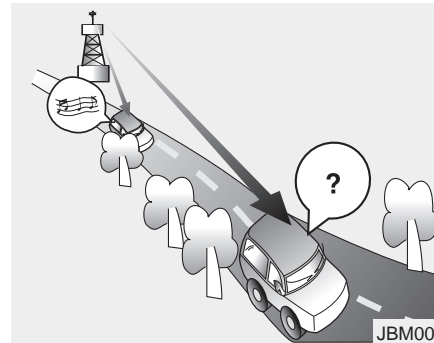

- Évanouissement - Alors que le véhicule s'éloigne de la station de radio, le signal faiblit et le son commence à s'évanouir. Dans ce cas, nous vous suggérons de syntoniser une nouvelle station.
- Scintillement/Électrostatique - Les signaux FM faibles ou de grandes obstructions entre la tour de transmission et votre poste de radio peuvent faire interférence au signal et causer des bruits d'électrostatique ou de scintillement. Réduire le niveau d'aiguës pourra amenuiser l'effet jusqu'à ce que l'interférence disparaisse.

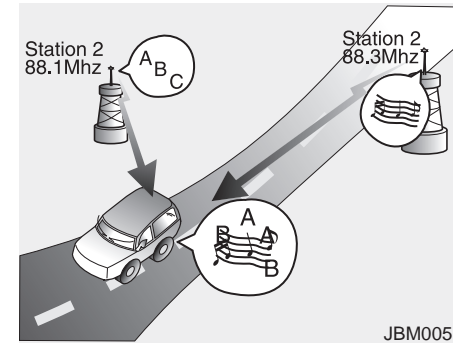

- Permutation de station - Alors que le signal FM faiblit, un autre signal plus puissant de même fréquence peut être capté. Ceci vient du fait que la radio est conçue pour se verrouiller sur le signal le plus clair. Si cela se produit, syntonisez une autre station au signal plus puissant.
- Annulation par cheminements multiples - Des signaux radio reçus de plusieurs directions peuvent causer de la distorsion ou un scintillement. Ceci est causé par un signal direct et réfléchi provenant de la même station, ou par des signaux de deux stations de fréquences voisines. Si cela se produit, syntonisez une autre station jusqu'à ce que la condition disparaisse.

### **Utilisation d'un cellulaire ou d'une radio bidirectionnelle**

L'utilisation d'un téléphone cellulaire dans le véhicule peut faire interférence avec l'équipement radio. Cela ne veut pas dire que l'équipement faite défaut. Dans pareil cas, utilisez le cellulaire aussi loin que possible de l'équipement radio.

Quand on utilise un appareil de communication comme un cellulaire ou une radio dans le véhicule, il faut utiliser une antenne séparée. Si on utilise le cellulaire ou la radio avec une antenne intégrée seulement, il peut y avoir interférence avec le système électrique du véhicule, ce qui pourrait nuire au bon fonctionnement du véhicule.

#### **⚠ AVERTISSEMENT**

**- Utilisation d'un téléphone cellulaire**

**N'utilisez pas un cellulaire en conduisant. Vous devriez vous arrêter en lieu sûr avant d'utiliser votre cellulaire.**

#### **⚠ AVERTISSEMENT**

**- Distraction du conducteur**

- **Ne pas fixer l'écran pendant la conduite. Regarder longuement l'écran pourrait provoquer un accident.**
- **Utiliser un téléphone pendant la conduite pourrait causer une baisse d'attention à la circulation et augmenter les risques d'accident. Utiliser la fonction du téléphone seulement après avoir garé le véhicule.**

#### **⚠ AVERTISSEMENT**

**- Chaîne audio**

**Ne pas démonter, assembler ou modifier la chaîne audio. Cela pourrait entraîner un incendie ou une décharge électrique.**

#### **⚠ AVERTISSEMENT**

**- Antenne**

**Ne pas toucher l'antenne en cas d'orage ou de présence d'éclairs, car cela pourrait entraîner une électrocution.**

#### **⚠ MISE EN GARDE**

**Ne pas utiliser si l'image ne s'affiche pas ou qu'aucun son ne se produit, car cela pourrait indiquer une panne du produit.**

**⚠ AVERTISSEMENT****- Conduite en étant distrait**

**Actionner l'appareil pendant la conduite peut entraîner des accidents, puisque le conducteur ne se concentre plus sur ce qui l'entoure. Stationner le véhicule avant de configurer ou de programmer l'appareil.**

- Régler le volume à des niveaux qui permettent au conducteur d'entendre les sons provenant de l'extérieur du véhicule. La conduite dans un état où les sons extérieurs ne peuvent pas être entendus peut provoquer des accidents.
- Faire attention au réglage du volume lorsqu'on allume l'appareil. Une sortie soudaine d'un volume extrême lorsqu'on allume l'appareil pourrait causer une déficience auditive. (Régler le volume à un niveau approprié avant d'éteindre l'appareil.)

- Mettre le contact avant d'utiliser cet appareil. Ne pas utiliser la chaîne audio pendant de longues périodes si le commutateur d'allumage est en position OFF. Cela pourrait décharger la batterie.
- Ne pas mettre des breuvages près du système audio. Le déversement de boissons peut entraîner un mauvais fonctionnement du système.
- En cas de mauvais fonctionnement du produit, communiquer avec le magasin ou le centre d'après service.

**⚠ MISE EN GARDE**

- ***Ne pas soumettre l'appareil à des chocs violents. Une pression directe sur le côté avant du moniteur peut endommager l'écran ACL ou l'écran tactile.***

*(suite)**(suite)*

- ***Lors du nettoyage de l'appareil, s'assurer d'éteindre ce dernier et d'utiliser un chiffon sec et lisse. Ne jamais utiliser de matériaux rugueux, de chiffons imbibés de produits chimiques ou de solvants (de l'alcool, du benzène, des diluants, etc.), car ces matériaux peuvent endommager le panneau de l'appareil ou causer la détérioration de la couleur ou de la qualité.***
- ***Le fait de mettre le système audio dans un environnement électromagnétique peut entraîner des interférences sonores.***
- ***Éviter que des solutions caustiques, comme le parfum ou une huile cosmétique, ne viennent en contact avec le tableau de bord, puisqu'elles pourraient entraîner des dommages ou une décoloration.***

### **CONCERNANT LES DISPOSITIFS USB**

- Pour utiliser un dispositif USB externe, assurez-vous que le dispositif n'est pas connecté lors du démarrage, puis connectez le dispositif.
- Si vous faites démarrer le véhicule alors que le dispositif USB est connecté, vous risquez d'endommager le dispositif USB. (L'USB n'est pas protégé contre l'AÉA)
- Si vous faites démarrer le moteur ou l'éteignez alors que le dispositif USB est connecté, le dispositif USB externe pourra ne pas fonctionner.
- Le système pourrait ne pas être capable de lire des fichiers MP3 ou WMA non authentiques.
  - 1) Il ne peut faire jouer que les fichiers MP3 comprimés à un taux de 8 Kbps à 320 Kbps.
  - 2) Il ne peut faire jouer que les fichiers WMA comprimés à un taux de 8 Kbps à 320 Kbps.

(suite)

(suite)

- Faites attention aux décharges électrostatiques lors de la connexion et de la déconnexion du dispositif USB.
- Un lecteur MP3 codé ne sera pas reconnu.
- Dépendamment de l'état du dispositif USB externe, le dispositif USB externe connecté pourra ne pas être reconnu.
- Si le formatage octets/secteur du dispositif USB externe est autre que 512 octets ou 2048 octets, le dispositif ne sera pas reconnu.
- N'utilisez qu'un dispositif USB formaté selon FAT 12/16/32.
- Un dispositif USB sans identification USB I/F pourra ne pas être reconnu.
- Assurez-vous que la fiche USB ne touche pas le corps humain ou un objet quelconque.
- Si vous connectez et déconnectez un dispositif USB dans un bref intervalle, vous risquez d'endommager le dispositif.

(suite)

(suite)

- Vous pourrez entendre un bruit étrange lors de la connexion et de la déconnexion du dispositif USB.
- Si vous déconnectez le dispositif USB externe pendant la lecture au mode USB, le dispositif USB externe risque de s'endommager ou de mal fonctionner. Aussi, ne connectez le dispositif USB externe que si le moteur est éteint ou la chaîne est à un autre mode. (p. ex. Radio)
- Dépendamment du type et de la capacité du dispositif USB externe ou du type de fichiers stockés dans le dispositif, le délai de reconnaissance du dispositif peut différer; il ne s'agit pas d'une défaut, vous devez simplement être patient.
- Utiliser une clé USB uniquement pour lire les fichiers de musique.
- La lecture de vidéos à l'aide de l'USB n'est pas possible.

(suite)

(suite)

- Utiliser des accessoires USB comme un chargeur ou un réchauffeur avec USB I/F, peut réduire la performance ou entraîner un mauvais fonctionnement.
- Si vous utilisez des dispositifs comme un répartiteur USB acheté séparément, la chaîne de son pourra ne pas reconnaître le dispositif USB. Connectez le dispositif USB directement à la prise multimédia du véhicule.
- Si le dispositif USB est divisé en unités logiques, seuls les fichiers de musique sur l'unité de la plus haute priorité seront reconnus par la chaîne.
- Les dispositifs comme les lecteurs MP3 / téléphones cellulaires / appareils photo numériques qui ne sont pas reconnus par la norme USB I/F, ne seront pas reconnus par la chaîne.
- Il se peut que certains appareils mobiles ne puissent pas être chargés à partir de la connexion USB.

(suite)

(suite)

- Les disques durs USB ou les dispositifs USB susceptibles de tomber en panne à cause des vibrations du véhicule ne sont pas pris en charge. (type à bâtonnet)
- Les dispositifs USB autres que standard (GENRE COUVERCLE MÉTALLIQUE) pourront ne pas être reconnus.
- Un lecteur de carte-mémoire USB Flash (CF, SD, micro SD, etc.) ou un disque dur externe ne sera pas reconnu.
- Les fichiers de musique protégés par DRM (DIGITAL RIGHTS MANAGEMENT) ne seront pas reconnus.
- Les données dans une mémoire USB peuvent être perdues lors de l'utilisation sur la chaîne; on recommande que vous fassiez une copie de toutes les données importantes et personnelles.

(suite)

(suite)

- Éviter d'utiliser les produits de mémoire USB servant également de portecâbles ou d'accessoires de téléphone cellulaire, puisqu'ils pourraient endommager la prise USB. S'assurer d'utiliser uniquement les produits connecteur à type fiche.



### UTILISATION D'UN iPod®

iPhone® est une marque de commerce enregistrée d'Apple inc.

- Certains modèles d'iPod® pourraient ne pas prendre en charge le protocole de communication, de sorte qu'il sera impossible de lire les fichiers correctement.

Modèles d'iPod® compatibles :

- iPhone® 3GS/4
- iPod® Touch, 1re à 4e génération
- iPod® Nano, 1re à 6e génération
- iPod® Classic
- L'ordre de recherche ou de lecture des chansons dans un iPod® peut être différent de l'ordre de recherche dans le système audio.
- Si l'iPod® est désactivé en raison d'un défaut interne, il faut le réinitialiser. (Réinitialisation : Se reporter au manuel iPod®)
- Un iPod® pourrait ne pas fonctionner normalement si la pile est faible.

(suite)

(suite)

- Certains appareils iPod®, comme un iPhone, peuvent être connectés au moyen de l'interface *Bluetooth®* Wireless Technology. L'appareil doit être compatible avec la chaîne sonore *Bluetooth®* Wireless Technology (tel un casque d'écoute stéréo *Bluetooth®* Wireless Technology). L'appareil peut jouer, mais il ne sera pas commandé à partir de la chaîne sonore.
- Pour utiliser son iPod® en mode audio, utiliser le câble fourni lors de l'achat de l'iPod®.
- Un saut ou un mauvais fonctionnement peut se produire en fonction des caractéristiques de l'iPod® / l'iPhone®.

(suite)

(suite)

- Si l'iPhone® est branché au système *Bluetooth®* et au port USB, seul le mode iPod® sera actif pendant l'audio en transit *Bluetooth®*. Sur l'iPhone, sélectionner la station d'accueil ou la fonction *Bluetooth®* Wireless Technology pour modifier la sortie audio (la source).
- Au moment de connecter l'iPod® au moyen du câble d'alimentation pour iPod®, insérer le connecteur jusqu'au bout dans la prise multimédia. Si le connecteur n'est pas bien inséré, les communications entre l'iPod® et la chaîne sonore pourraient être interrompues.
- Au moment d'ajuster les effets sonores de l'iPod® et du système audio, les effets des deux appareils se chevaucheront et pourraient diminuer ou compromettre la qualité sonore.

(suite)

(suite)

- Désactiver la fonction d'égaliseur d'iPod® au moment d'ajuster le volume de la chaîne sonore et fermer l'égaliseur du système audio lors de l'utilisation d'un égaliseur d'iPod®.
- Déconnecter le câble de l'iPod® de l'iPod® lorsqu'aucun iPod® n'est utilisé avec la chaîne sonore de la voiture. Autrement, l'iPod® pourrait demeurer en mode d'accessoires et pourrait ne pas bien fonctionner.

### **Bluetooth® Wireless Technology (si équipé)**

#### **Bluetooth® Wireless Technology**

Le logo et la marque *Bluetooth®* sont des marques de commerce déposées de Bluetooth SIG Inc., et toute utilisation de ces marques est accordée par licence.

Un téléphone cellulaire *Bluetooth®* est nécessaire pour utiliser *Bluetooth® Wireless Technology*.

### **⚠ AVERTISSEMENT**

Conduire en étant distrait pourrait entraîner une perte de contrôle du véhicule, pouvant entraîner un accident, des blessures graves ou même la mort. La responsabilité première du conducteur est d'assurer la conduite sécuritaire du véhicule, en conformité avec le Code de la route. De ce fait, ne jamais utiliser d'appareils, d'équipements ou de dispositifs intégrés au véhicule illégaux ou qui distrairaient le conducteur ou l'inciteraient à quitter la route des yeux ou à ne plus se concentrer sur la conduite sécuritaire du véhicule pendant que le véhicule est en mouvement.

### Avant l'utilisation de *Bluetooth*® mains libres

#### *Qu'est-ce que Bluetooth*® ?

- *Bluetooth*® fait référence à une technologie de réseautage sans fil à courte distance qui fait appel à la fréquence de 2,4 GHz ~ 2,48 GHz afin de se brancher à différents appareils à l'intérieur d'une certaine distance.
  - Pris en charge à l'intérieur des ordinateurs personnels, des appareils externes, des téléphones *Bluetooth*®, des PDA, des différents appareils électroniques et dans les automobiles, *Bluetooth*® permet la transmission de données à hautes vitesses sans devoir utiliser un câble de branchement.
  - Le *Bluetooth*® mains libres est un dispositif qui permet à l'utilisateur d'effectuer de manière pratique des appels téléphoniques à partir de téléphones cellulaires *Bluetooth*® grâce au système de navigation/AV.
- *Bluetooth*® mains libre pourrait être incompatible sur certains téléphones cellulaires. Pour en apprendre davantage sur la compatibilité d'un appareil mobile, visiter le site à l'adresse [www.kia.com](http://www.kia.com).

### Précautions pour une conduite prudente

- Le *Bluetooth*® mains libres est une caractéristique qui permet aux conducteurs de pratiquer une conduite prudente. En connectant l'unité principale à un téléphone *Bluetooth*®, on permet à l'utilisateur de placer et de recevoir des appels de manière pratique et d'utiliser ses contacts. Avant d'utiliser le *Bluetooth*®, lire attentivement le contenu de ce manuel d'utilisation.
- Une utilisation excessive ou des opérations pendant la conduite peuvent donner lieu à des pratiques de conduite négligentes, ainsi qu'à des accidents. Éviter de procéder à un trop grand nombre d'opérations pendant la conduite.
- Fixer l'écran pendant de longues périodes de temps est dangereux et pourrait provoquer des accidents de circulation. Pendant la conduite, observer l'écran pendant de courtes périodes seulement.

## Pendant la connexion au téléphone *Bluetooth*®

- Avant de connecter l'unité principale au téléphone cellulaire, vérifier d'abord que le téléphone cellulaire prend en charge les caractéristiques *Bluetooth*®.
- Même si le téléphone prend *Bluetooth*® en charge, on ne pourra trouver le téléphone lors de recherches si celui-ci est réglé au mode caché ou si le système *Bluetooth*® a été désactivé. Invalider l'état caché ou activer l'appareil *Bluetooth*® avant de rechercher ou de se brancher à l'unité principale.
- Si on ne veut pas de connexion automatique avec l'appareil *Bluetooth*®, désactiver la caractéristique du téléphone cellulaire.
- Le volume et la qualité des appels mains libres peuvent varier en fonction du téléphone cellulaire.
- Stationner le véhicule au moment de brancher l'unité principale au téléphone cellulaire.
- La connexion de *Bluetooth*® Wireless Technology peut être interrompue par intermittence sur certains téléphones cellulaires. Suivre les étapes pour essayer de nouveau.
  1. Désactiver/activer la fonction *Bluetooth*® dans le téléphone cellulaire et essayer ensuite de nouveau.
  2. ALLUMER et ÉTEINDRE le téléphone cellulaire, puis essayer de nouveau.
  3. Redémarrer le système de navigation audio et essayer de nouveau.
  4. Supprimer tous les appareils jumelés pour ensuite les jumeler et les essayer de nouveau.
- La qualité et le volume des appels mains libres peuvent varier selon le modèle de téléphone cellulaire.

### Reconnaissance vocale (si équipé)

- Quand vous utilisez la fonction de reconnaissance vocale, seule les commandes figurant dans le manuel d'utilisation sont prises en charge.
- Il faut être conscient que, pendant le fonctionnement du système de reconnaissance vocale, si vous appuyez sur une touche autre que la touche  ou si vous touchez l'écran, le mode de reconnaissance vocale prendra fin.
- Pour assurer un fonctionnement optimal de la reconnaissance vocale, positionner la tête en dessous du micro, situé au-dessus du siège du conducteur, et garder une position assise appropriée pendant l'énonciation des commandes vocales.

(suite)

(suite)

- Dans les situations suivantes, il se peut que la reconnaissance vocale ne fonctionne pas correctement en raison de sons extérieurs.
  - Lorsque les glaces et le toit ouvrant vitré sont ouverts
  - Lorsque l'air provenant du dispositif de refroidissement/ chauffage souffle fort
  - Lorsqu'on entre et passe à travers un tunnel
  - Lorsqu'on conduit sur des routes accidentées et cahoteuses
  - Pendant de fortes pluies (orages, tempêtes)
- Les commandes vocales téléphoniques ne peuvent être utilisées que lorsqu'un dispositif *Bluetooth*® Wireless Technology est connecté.
- Lors d'appels effectués en énonçant un nom, le contact correspondant doit être téléchargé et enregistré dans le système audio.

(suite)

(suite)

- Après le téléchargement de l'annuaire téléphonique *Bluetooth*® Wireless Technology, la conversion des données du répertoire téléphonique en données vocales prend un certain temps. Pendant ce temps, il se peut que la reconnaissance vocale ne fonctionne pas correctement.
- Énoncer les commandes vocales naturellement et clairement, comme dans le cadre d'une conversation normale.

## Chaîne audio de série



### CONTRÔLEURS ET FONCTIONS DU SYSTÈME

#### Unité audio principale



(1) (ÉJECTER)  
Éjecte le disque.

#### (2) **RADIO**

Changements au mode FM/AM/SIRIUS™.

Chaque fois qu'un bouton est enfoncé, le mode change dans l'ordre suivant : FM1 → FM2 → AM → SAT1 → SAT2 → SAT3.

\* Dans Réglages>Affichage, l'écran flash de la radio apparaîtra lorsque le [mode Flash] est activé .

Lorsque l'écran flash apparaît, utiliser le bouton ou les touches **1** ~ **6** pour sélectionner le mode voulu.

#### (3) **MEDIA**

Change au mode CD, USB (iPod®), AUX, Ma musique, Audio BT.

Chaque fois qu'un bouton est enfoncé, le mode change dans l'ordre suivant : CD, USB (iPod®), AUX, Ma musique, Audio BT.

\* Dans Réglages>Affichage, l'écran flash de l'appareil apparaîtra lorsque le [mode Flash] est activé .

Lorsque l'écran flash apparaît, utiliser le bouton ou les touches **1** ~ **5** pour sélectionner le mode voulu.

#### (4) **PHONE**

Fait fonctionner l'écran du téléphone

\* Quand un téléphone n'est pas connecté, l'écran de connexion apparaît.

#### (5) Bouton alimentation/volume

Alimentation : Allume et éteint l'alimentation en appuyant sur le bouton

Volume : Établit le volume en tournant le bouton de gauche à droite

(6) **SEEK** , **TRACK**

Mode radio : Recherche automatiquement des fréquences de diffusion.

Modes CD, USB, iPod®, Ma musique

- Appuyer sur la touche rapidement (moins de 0,8 s) : Passe à la chanson suivante ou précédente (fichier)
- Maintenir enfoncé la clé (plus de 0,8 s) : Recule ou avance la chanson actuelle.

Mode Audio BT : Passe à la chanson suivante ou précédente (fichier)

- \* La fonction lecture/pause peut s'exécuter différemment en fonction du téléphone cellulaire.



(7) **DISP**

Eteint l'écran → allume l'écran → éteint l'écran

- \* Le son continue et seulement l'écran sera éteint. Lorsque l'écran est éteint, appuyer sur n'importe quelle touche pour le rallumer.

(8) **SCAN**

Mode radio

- Appuyer sur la clé rapidement : Donne un aperçu de chaque diffusion pendant 5 secondes.
- Maintenir enfoncé la clé (plus de 0,8 s) : Donne un aperçu des diffusions enregistrées dans le préréglage **1** ~ **6** pendant 5 secondes.

- \* Appuyer sur la touche **SCAN** une fois de plus pour continuer à écouter la fréquence actuelle.

- \* La radio SAT ne prend pas en charge la fonction de balayage programmé.

Modes CD, USB, Ma musique

- Appuyer sur la touche rapidement (moins de 0,8 s) : Fait entendre chaque chanson (fichier) pendant 10 secondes.
- \* Appuyer sur la touche **SCAN** une fois de plus pour continuer à écouter la chanson ou le fichier actuel.

(9) **SETUP  
CLOCK**

Passer aux modes de réglage de l'affichage, du son, de l'horloge, du téléphone et du système.

(10) **MENU**

Affiche les menus pour le mode actuel.

\* iPod® List : Renvoie à la catégorie parente.

(11) **●** Bouton SYNTONISER

Mode radio : La fréquence change en tournant le bouton de gauche à droite.

Modes CD, USB, iPod®, Ma musique : Recherche les chansons (fichiers) en tournant le bouton de gauche à droite.

\* Quand la chanson désirée est affichée, appuyer sur le bouton pour l'écouter.

Déplace la focalisation dans tous les menus de sélection et sélectionne les menus.

(12) **↑  
CAT**, **FOLDER  
↓**

Mode radio

- RADIO SIRIUS™ : Recherche par catégorie

Mode MP3, CD, USB : Recherche par dossier

(13) **1** ~ **6** (Programmation)

Mode radio : Enregistre les fréquences (stations) ou reçoit les fréquences enregistrées (stations)

Modes CD, USB, iPod®, Ma musique

- **1 RPT** : Répéter

- **2 RDM** : Aléatoire

Sur l'écran flash de la radio, du média, des configurations et des menus, le menu des numéros est sélectionné.

## CONFIGURATION

### Réglages de l'affichage

Appuyer sur la **SETUP** **CLOCK** touche ▶  
Sélectionner [Affichage] grâce au **⏻**  
bouton SYNTONISER ou à la **1 RPT**  
touche ▶ Sélectionner le menu grâce  
au **⏻** bouton SYNTONISER



### Mode Flash

[Mode Flash] ▶ Modifie **(On)**/**(Off)** le mode de sélection

- Lorsque l'appareil est allumé, appuyer sur la touche **RADIO** ou **MEDIA** pour faire apparaître l'écran flash de modification de mode.

### Affichage média

Lors de la lecture d'un fichier MP3, sélectionner l'information à afficher de " Dossier/fichier " ou de " Album/ artiste/chanson ".



### RÉGLAGES SONORES

Appuyer sur la **SETUP** touche ►  
Sélectionner [Son] grâce au **○** bouton  
SYNTONISER ou à la **2 RDM** touche ►  
Sélectionner le menu grâce au **○**  
bouton SYNTONISER

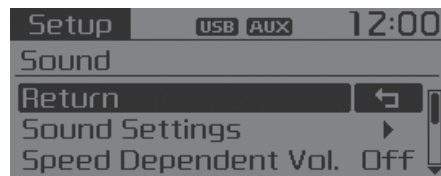

### Réglages sonores

Ce menu permet de régler les "niveaux graves, milieu, aigus" ainsi que l'équilibreur avant-arrière de volume et l'équilibre gauche-droit.

Sélectionner [Réglages sonores] ►  
Sélectionner le menu grâce au **○**  
bouton SYNTONISER ► Tourner **○**  
le bouton SYNTONISER vers la  
gauche et la droite pour le réglage

- Niveaux graves, milieu, aigus : Sélectionne le ton sonore.
- Équilibreur avant-arrière, équilibre gauche-droit : Déplace l'équilibreur avant-arrière et équilibre gauche-droit du son.
- Défaut : Rétablit les réglages de défaut.

\* Retour : Lors du réglage des valeurs, si on appuie sur le **○** bouton SYNTONISER, cela restaurera le menu parent.

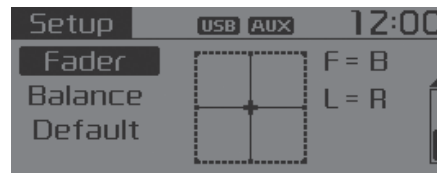

## Commande de volume selon la vitesse

Cette fonction est utilisée pour contrôler automatiquement le niveau du volume selon la vitesse du véhicule.

Sélectionner [Volume selon la vitesse] ▶ Choisir [On/Off] avec le bouton TUNE 





## Volume de la reconnaissance vocale

Règle le volume de la reconnaissance vocale.

Sélectionner [Volume de la reconnaissance vocale] ▶ Régler le volume du  bouton SYNTONISER



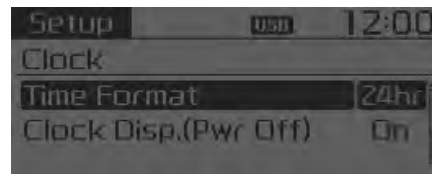
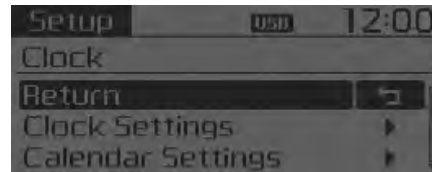

## RÉGLAGES DE L'HORLOGE

Appuyer sur la touche  touche ▶ Sélectionner [Horloge] grâce au  bouton SYNTONISER ou à la  touche ▶ Sélectionner le menu grâce au  bouton SYNTONISER



## Réglages de l'horloge

Ce menu sert à régler l'heure.

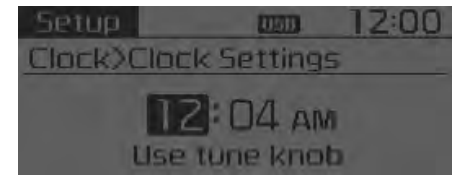

Sélectionner [Réglages de l'horlog] ▶ Régler avec le  bouton SYNTONISER ▶ Appuyer sur le  bouton SYNTONISER



\* Ajuster le chiffre souligné pour régler [l'heure], puis appuyer sur le commutateur TUNE pour régler les [minutes], puis [AM/PM].

### Réglages du calendrier

Ce menu sert à régler la date. (JJ/MM/AAAA).

Sélectionner [Réglages du calendrier] ▶ Régler avec  le bouton SYNTONISER ▶ Appuyer sur le  bouton SYNTONISER

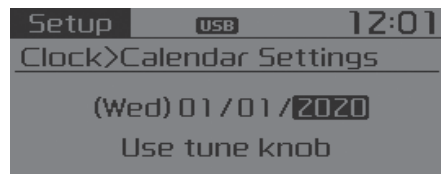



\* Régler le chiffre actuellement affiché, puis appuyer sur le bouton de syntonisation pour passer au prochain réglage. (Régler, dans l'ordre, le mois/le jour/l'année)



### Format de l'heure

Cette fonction est utilisée pour définir le format de l'heure 12/24 h du système audio.

Sélectionner [Format de l'heure] ▶ Réglage 12 h/24 h avec le  bouton SYNTONISER.

### Affichage de l'horloge quand l'appareil est éteint

Sélectionner [Affichage de l'horloge quand l'appareil est éteint] ▶ Réglage /  avec le  bouton SYNTONISER.

-  : Affiche l'heure et la date sur l'écran.
-  : Éteindre.

## RÉGLAGES DU SYSTÈME

Appuyer sur la  touche ▶ Sélectionner [Système] ▶ Sélectionner le menu avec le  bouton SYNTONISER.

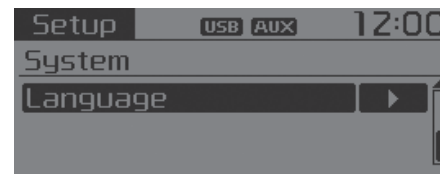
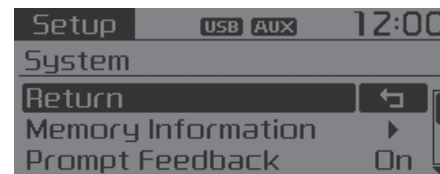

## Information de mémoire

Affiche la mémoire actuellement utilisée et la mémoire totale du système.

Sélectionner [Information de mémoire] ► OK.

La mémoire actuellement utilisée est affichée sur le côté gauche tandis que la mémoire totale du système est affichée sur le côté droit.



## Rétroaction rapide

Cette fonction est utilisée pour modifier les paramètres de la commande vocale entre les modes Normal et Expert.

Sélectionner [Rétroaction rapide] ► Régler avec le  bouton SYNTONISER.

- On : Ce mode est pour les utilisateurs débutants et fournit des instructions détaillées pendant le fonctionnement de la commande vocale.
- Off : Ce mode est destiné aux utilisateurs experts et omet certaines informations pendant le fonctionnement de la commande vocale. (Lorsqu'on est en mode Expert, on peut entendre les instructions avec les commandes [Aide] ou [Menu].

## Langue

Ce menu est utilisé pour définir la langue d'affichage et de reconnaissance vocale.

Sélectionner [Langue] ► Régler avec le  bouton SYNTONISER.



- \* Le système redémarrera une fois que la langue aura été modifiée.
- \* Langues prises en charge par région.
  - English, Français, Español

### RADIO : FM, AM OU SIRIUS™

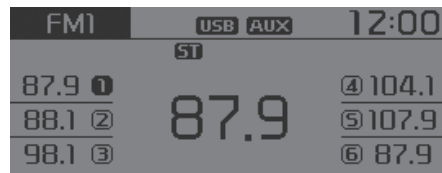



### RECHERCHE

Appuyer sur la touche , 

- Appuyer sur la touche rapidement (moins de 0,8 s) : Recherche automatiquement une nouvelle station.
- Maintenir enfoncé la touche (plus de 0,8 s) : Lorsque la touche est maintenue enfoncée, la fréquence change continuellement. Lorsque la clé est relâchée, recherche automatiquement une nouvelle fréquence à partir de ce point.



### RECHERCHE des programmés

Appuyer sur la touche  ~ 

- Appuyer sur la touche rapidement (moins de 0,8 s) : Fait jouer la fréquence enregistrée dans la touche correspondante.
- Maintenir enfoncé la touche (plus de 0,8 s) : Si on appuie sur la touche voulue  ~  et qu'on la garde enfoncée, cela permettra d'enregistrer l'émission en cours à la touche sélectionnée et un signal sonore se fera entendre.

### BALAYAGE

Appuyer sur la touche .

- Appuyer sur la touche rapidement (moins de 0,8 s) : La fréquence de diffusion augmente et on entend chaque diffusion pendant 5 secondes. Après avoir balayé toutes les fréquences, retourne et fait jouer la fréquence de diffusion actuelle.
- Maintenir enfoncé la touche (plus de 0,8 s) : Diffuse les ondes enregistrées dans les pré-réglages  ~  pendant 5 secondes.

## Sélectionner avec la recherche manuelle

Tourner le bouton  SYNTO pour régler la fréquence.

- FM : Change de 200 KHz
- AM : Change de 10 KHz

## MENU

Dans la touche **MENU**, il y a les fonctions A.Store (enregistrement automatique) et Info.



### A.Store

Appuyer sur la **MENU** touche ▶  
Régler [A.Store] avec le  bouton SYNTO ou la touche **1 RPT**.

Enregistre les diffusions avec une réception supérieure dans les touches **1** ~ **6**. Si aucune fréquence n'est reçue, la fréquence la plus récemment reçue sera diffusée.

### Renseignements sur la Radio par satellite SIRIUS™

#### Canaux de radio par satellite :

La radio par satellite SIRIUS™ offre plus de 130 canaux dont 69 canaux de musique sans publicité, plus des canaux de sport, de nouvelles, d'actualités et de divertissements diffusés à l'échelle nationale. Si vous désirez de plus amples renseignements et consulter la liste complète des canaux SIRIUS™, consultez [sirius.com](http://sirius.com) aux États-Unis et [sirius-canada.ca](http://sirius-canada.ca) au Canada; encore composez le 1-888-539-7474.

#### Facteurs concernant la réception de la radio par satellite :

Afin de recevoir un signal de satellite, votre véhicule a été doté d'une antenne de radio par satellite située sur le toit. Le toit offre le meilleur point pour une vue ouverte et sans obstruction du ciel, une exigence pour la radio par satellite. Comme pour la réception AM/FM, plusieurs facteurs peuvent affecter la qualité de réception du signal de radio par satellite :

- Obstruction de l'antenne : Pour une réception optimale, gardez l'antenne libre de neige et de glace, et gardez bagages et autres matériaux aussi loin que possible de l'antenne.
- Terrain : Collines, montagnes, gratte-ciels, ponts, tunnels, voies d'autoroute surélevées, parcs de stationnement, forêts et orages électriques peuvent tous nuire à la réception.

#### Service de radio par satellite SIRIUS™ :

La radio par satellite SIRIUS™ est un service par abonnement qui diffuse des émissions de musique, de sports, de nouvelles et d'actualités aux postes récepteurs qui peuvent être installés par un service après-vente ou à l'usine, en plus de postes ménagers, portatifs et sans fil, sans oublier les ordinateurs personnels par voie de l'Internet.

Les véhicules équipés d'une radio par satellite SIRIUS™ installée à l'usine comprennent :

- Le matériel requis ainsi qu'un abonnement d'essai gratuit débutant à la date de la vente ou de la location du véhicule.
- Pour de légers frais supplémentaires, on peut accéder aux canaux SIRIUS™ de musique ainsi qu'à d'autres canaux choisis sur ordinateur, par voie de l'Internet (clients des États-Unis seulement).

Si vous désirez connaître les conditions d'abonnement, communiquez avec SIRIUS™ au 1-888-539-7474.

**AVIS :**

Pour continuer d'avoir accès au service SIRIUS™ après la période d'essai de 3 mois incluse avec l'achat du véhicule, un abonnement est requis. Après la période d'essai, le forfait choisi du service SIRIUS™ sera automatiquement renouvelé et facturé au coût en vigueur, sauf si le client appelle SIRIUS™ au 1-866-635-2349 pour l'annuler. Consulter le Contrat du consommateur sur [www.siriusxm.com](http://www.siriusxm.com) pour obtenir toutes les modalités. La programmation peut changer. Le service satellite Sirius est réservé aux personnes âgées d'au moins 18 ans et couvre les 48 états contigus des États-Unis, D.C., et PR (la couverture pouvant parfois être limitée. Les informations sur la circulation ne sont pas disponibles sur tous les marchés. Consulter [siriusxm.com/traffic](http://siriusxm.com/traffic) pour obtenir davantage de renseignements. Sirius, XM et toutes les marques et logos afférents sont des marques de commerce de SIRIUS™ Radio Inc.

### RADIO SIRIUS™

#### Utilisation de la radio satellite SIRIUS™

Le véhicule Kia bénéficie d'une période de 3 mois gratuit de radio satellite SIRIUS™ donc on accède à plus de 130 chaînes de musique, d'information et de divertissement.

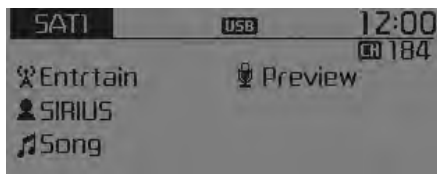

#### Activation

Pour prolonger ou réactiver son abonnement à la radio satellite SIRIUS™, communiquer avec le service à la clientèle de Sirius au 800-643-2112. Préparer son numéro d'identification Sirius/numéro de série électronique (SID/ESN). Pour obtenir le SID/ESN, allumer la radio, appuyer sur la touche [RADIO], et se positionner sur le canal zéro.

Prendre note que le véhicule devra être activé en mode Sirius et qu'aucun obstacle ne se trouve entre celui-ci et le ciel afin que le radio puisse recevoir le signal d'activation.

#### RECHERCHE

Appuyer sur la **RADIO** touche ▶

- Appuyer sur la touche rapidement (moins de 0,8 seconde) : Sélectionner la station précédente ou suivante.
- Appuyer sur la touche et la maintenir enfoncée (plus de 0,8 secondes) : Continuer vers la station précédente ou suivante.
- \* Si l'icône "Catégorie" est affiché, les stations sont changées dans la catégorie actuelle.

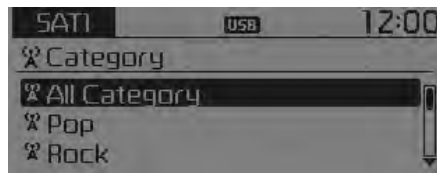

#### BALAYAGE

Appuyer sur la **RADIO** touche ▶  
**SCAN**

- Appuyer sur la touche rapidement (moins de 0,8 seconde) : Transmet chaque diffusion pendant 5 secondes
- \* Appuyer sur la **SCAN** touche une fois de plus pour continuer à écouter la fréquence actuelle
- \* Si l'icône " Catégorie " est affiché, les stations sont changées dans la catégorie actuelle.

#### Catégorie

Appuyer sur la **CAT** , **FOLDER** touche ▶ Appuyer sur le **TUNE** (syntoniser)

- L'affichage indique les menus de la catégorie, met en surbrillance la catégorie à laquelle le canal actuel appartient.
- Dans le mode Liste de catégories, appuyer sur la **CAT** , **FOLDER** touche pour parcourir la liste des catégories.

- Appuyer sur le bouton TUNE (syntoniser) pour sélectionner le canal le plus bas de la catégorie en surbrillance.
- \* Si le canal est sélectionné en sélectionnant une catégorie, l'icône " CATÉGORIE " (catégorie) apparaît en haut de l'écran.

## Programmation

- Appuyer sur la **RADIO** touche ▶ **1** ~ **6**
- Appuyer sur la touche rapidement (moins de 0,8 seconde) : Fait jouer la fréquence enregistrée dans la touche correspondante.
  - Appuyer sur la touche et la maintenir enfoncée (plus de 0,8 secondes) : Si on appuie sur la touche volume **1** ~ **6** et qu'on la garde enfoncée, cela permettra d'enregistrer l'émission en cours à la touche sélectionnée et un SIGNAL SONORE se fera entendre.

## \* Dépannage



### 1. Erreur d'antenne

Si ce message est affiché, l'antenne ou le câble d'antenne est brisé ou débranché. Veuillez consulter votre concessionnaire Kia.

### 2. Signal d'acquisition

Si ce message est affiché, il signifie que l'antenne est recouverte et que le signal de radio par satellite SIRIUS™ n'est pas disponible. S'assurer que l'antenne est découverte et qu'il n'y a aucun obstacle entre elle et le ciel.

## Syntoniser

- Tourner  Bouton TUNE (syntoniser) : Modifie le numéro du canal ou fait défiler la liste des catégories.
- Appuyer  Bouton TUNE (syntoniser) : Sélectionne le menu.

## Menu

Sélectionner le menu des catégories avec le  bouton TUNE (syntoniser)

▶ Appuyer sur la **MENU** touche ▶ Sélectionner [**1**Info] avec le  bouton TUNE (syntoniser) ou la **1 RPT** touche

## Info (Information)

Affiche les informations de l'artiste/la chanson de la chanson actuelle.

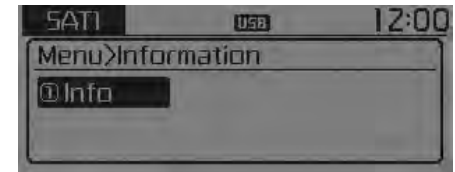

### MÉTHODE D'UTILISATION DE BASE :

#### CD audio / CD MP3 / USB / iPod® / Ma musique

Appuyer sur la touche **MEDIA** pour changer le mode, dans l'ordre des CD → USB(iPod®) → AUX → My Music → BT Audio.

Le nom du dossier/fichier s'affiche à l'écran.



<CD audio>



<CD MP3>



<USB>



<Ma musique>

- \* CD commence à jouer automatiquement lorsqu'il est inséré.
- \* La musique du dispositif USB commence à jouer automatiquement lorsque ce dispositif est connecté.

### Répéter

Lorsque la chanson (fichier) joue ▶ appuyer sur la touche (RPT) **1 RPT** Mode CD audio, CD MP3, USB, iPod®, Ma musique : RPT à l'écran

- Pour répéter une chanson (Appuyer sur la touche) : Répète la chanson actuelle.

Mode MP3 CD, USB : FLD.RPT à l'écran.

- Pour répéter le dossier (en appuyant deux fois) : répète tous les fichiers du dossier actuel.

\* Appuyer sur la touche **1 RPT** une fois de plus pour désactiver.

### Aléatoire

Lorsque la chanson (fichier) ▶ appuyer sur la touche (RDM) **2 RDM**

Mode CD audio, Ma musique : RDM à l'écran.

- Lecture aléatoire de dossiers (Appuyer sur la touche) : Joue toutes les chansons en ordre aléatoire.

Mode MP3 CD, USB : FLD.RDM à l'écran.

- Lecture aléatoire de dossiers (Appuyer sur la touche) : Fait jouer tous les fichiers du dossier actuel dans un ordre aléatoire.

Mode iPod® : ALL RDM à l'écran

- Tous aléatoire (appuyer sur la clé) : Joue tous les fichiers dans un ordre aléatoire.

Mode CD MP3, USB : ALL RDM à l'écran.

- Tous aléatoire (appuyer deux fois) : Joue tous les fichiers dans un ordre aléatoire.

\* Appuyer sur la touche  une fois de plus pour désactiver.

### Changer de chanson/fichier

Lorsque la chanson (fichier) joue, appuyer sur la touche 

- Appuyer sur la touche rapidement : Lit la chanson actuelle depuis le début.

\* Si la touche  est enfoncée encore une fois en moins de 2 secondes, on lit la chanson précédente.

- Maintenir enfoncé la touche (plus de 0,8 s) : Recule la chanson actuelle.

Lorsque la chanson (le fichier) joue, appuyer sur la touche 

- Appuyer sur la touche rapidement : Lit la chanson suivante.

- Maintenir enfoncée la touche (plus de 0,8 s) : Avance rapidement la chanson actuelle.

### Balayage

Lorsque la chanson (le fichier) joue, appuyer sur la touche 

- Appuyer sur la touche rapidement : Balaie toutes les chansons à partir de la chanson suivante pendant 10 secondes chacune.

\* Appuyer sur la touche  une fois de plus pour désactiver.

\* La fonction BALAYAGE n'est pas prise en charge en mode iPod®.

### Recherche par dossier : Mode MP3 CD, USB

Lorsque le fichier joue, appuyer sur la touche  (Dossier vers le haut)

- Recherche le dossier suivant.

Lorsque le fichier joue, appuyer sur la touche  (Dossier vers le bas).

- Recherche le dossier parent.

\* Si on sélectionne un dossier en appuyant sur le bouton SYNTONISER , le premier fichier du dossier sélectionné se mettra à jouer.

\* En mode iPod®, passe au dossier principal.

### Recherche des chansons (fichier)

• Tourner  bouton SYNTONISER : Recherche les chansons (fichiers)

• Appuyer  bouton SYNTONISER : Fait jouer la chanson sélectionnée (fichier).

### MENU : CD audio

Appuyer sur la touche du mode CD MP3 **MENU** pour sélectionner les fonctions Répéter, Aléatoire et Information.



#### Répéter

Appuyer sur la touche **MENU** ▶  
Sélectionner [**1**RPT] avec le bouton SYNTONISER ● ou la touche **1 RPT** pour faire répéter la chanson en cours.

\* Appuyer sur RPT une fois de plus pour désactiver.

#### Aléatoire

Appuyer sur la touche **MENU** ▶  
Sélectionner [**2**RDM] avec le bouton SYNTONISER ● ou la touche **2 RDM** pour faire jouer les chansons du dossier en cours de façon aléatoire.

\* Appuyer sur RDM une fois de plus pour désactiver.

#### Information

Appuyer sur la touche **MENU** ▶  
Sélectionner [**3**Info] avec le bouton SYNTONISER ● ou la touche **3** pour faire afficher les données de la chanson en cours.

\* Appuyer sur la touche **MENU** pour désactiver l'affichage d'information.

### MENU : CD MP3/USB

Appuyer sur la touche du mode CD MP3 **MENU** pour sélectionner les fonctions Répéter, Lecture aléatoire de dossiers, Répétition du dossier, Tous aléatoire, Information et Copier.



#### Répéter

Appuyer sur la touche **MENU** ▶  
Sélectionner [**1**RPT] avec le bouton SYNTONISER ● ou la touche **1 RPT** pour faire répéter la chanson en cours.

\* Appuyer sur RPT une fois de plus pour désactiver.

## Lecture aléatoire de dossiers

Appuyer sur la **MENU** touche ▶  
Sélectionner [**2**F.RDM] avec le bouton SYNTONISER ● ou la touche **2 RDM** pour faire jouer les chansons du dossier en cours de façon aléatoire.

\* Appuyer sur F.RDM une fois de plus pour désactiver.

## Répétition du dossier

Appuyer sur la **MENU** touche ▶  
Sélectionner [**3**F.RPT] avec le bouton SYNTONISER ● ou la touche **3** pour faire répéter les chansons du dossier en cours.

\* Appuyer sur F.RPT une fois de plus pour désactiver.

## Tous aléatoire

Appuyer sur la **MENU** touche ▶  
Sélectionner [**4**A.RDM] avec le bouton SYNTONISER ● ou la touche **4** pour faire jouer toutes les chansons du CD de façon aléatoire.

\* Appuyer sur A.RDM une fois de plus pour désactiver.

## Information

Appuyer sur la **MENU** touche ▶  
Sélectionner [**5**Info] avec le bouton SYNTONISER ● ou la touche **5** pour faire afficher les données de la chanson en cours.

\* Appuyer sur la touche **MENU** pour désactiver l'affichage d'information.

## Copier

Appuyer sur la **MENU** touche ▶  
Sélectionner [**6**Copier] avec le bouton SYNTONISER ● ou la touche **6**.

Ceci copie la chanson actuelle dans Ma musique. La musique copiée peut être lue depuis le mode Ma musique.

\* Si on appuie sur une autre touche lorsque la copie est en cours, une fenêtre flash apparaîtra pour demander si l'on veut annuler la copie.

\* Si un autre média est connecté ou inséré (USB, CD, iPod®, AUX) lorsque la copie est en cours, la copie sera annulée.

\* La musique ne peut pas jouer lorsque la copie est en cours.

### MENU : iPod®

En mode iPod®, appuyer sur la touche **MENU** pour sélectionner les fonctions Répéter, Aléatoire Album, Tous aléatoire, Information et Recherche.



### Répéter

Appuyer sur la **MENU** touche ▶ Sélectionner [**1**RPT] avec le bouton SYNTONISER ● ou la touche **1 RPT** pour faire répéter la chanson en cours.

\* Appuyer sur RPT une fois de plus pour désactiver la fonction répéter.

### Aléatoire

Appuyer sur la **MENU** touche ▶ Sélectionner [**2**RDM] avec le bouton SYNTONISER ● ou la touche **2 RDM**.

Fait jouer toutes les chansons de la catégorie actuelle dans un ordre aléatoire.

\* Appuyer sur RDM une fois de plus pour désactiver.

### Information

Appuyer sur la touche **MENU** touche ▶ Sélectionner [**3**Info] avec le bouton SYNTONISER ● ou la touche **3**.

Affiche l'information de la chanson actuelle.

\* Appuyer sur la touche **MENU** pour désactiver l'affichage d'information.

### Recherche

Appuyer sur la **MENU** touche ▶ Sélectionner [**4**Search] avec le bouton SYNTONISER ● ou la touche **4**.

Affiche la liste des catégories de l'iPod®.

\* Lors de la recherche des catégories de l'iPod®, si on appuie sur la touche **MENU**, on passe à la catégoriemère.

## MENU : Mode Ma musique

En mode Ma musique, appuyer sur la touche **MENU** pour sélectionner les fonctions Répéter, Aléatoire, Information, Supprimer, Supprimer tout et Supprimer la sélection.



### Répéter

Appuyer sur la **MENU** touche ▶ Sélectionner [**1**RPT] avec le bouton SYNTONISER ● ou la touche **1 RPT**. Répète la chanson en lecture.

\* Appuyer sur RPT une fois de plus pour désactiver la fonction répéter.

### Aléatoire

Appuyer sur la **MENU** touche ▶ Sélectionner [**2**RDM] avec le bouton SYNTONISER ● ou la touche **2 RDM**.

Joue toutes les chansons en ordre aléatoire.

\* Appuyer sur RDM une fois de plus pour désactiver la fonction aléatoire.

### Information

Appuyer sur la **MENU** touche ▶ Sélectionner [**3** Info] avec le bouton SYNTONISER ● ou la touche **3**.

Affiche l'information de la chanson actuelle.

\* Appuyer sur la touche **MENU** pour désactiver l'affichage d'information.

### Supprimer

Appuyer sur la **MENU** touche ▶ Sélectionner [**4**Supprimer] avec le bouton SYNTONISER ● ou la touche **4**.

Supprime le fichier en cours de lecture

Sur l'écran de la lecture, si on appuie sur la touche Supprimer, cela supprimera la chanson en cours de lecture.

Supprime le fichier de la liste



① Sélectionner le fichier qu'on veut supprimer en appuyant sur le bouton SYNTONISER ●.

② Appuyer sur le bouton **MENU** et sélectionner le menu de suppression pour supprimer le fichier sélectionné.

### Tout supprimer

Appuyer sur la touche **MENU** ►  
Sélectionner **[5]Del.All** avec le bouton SYNTONISER **⊙** ou la touche **5**.

Supprime toutes les chansons de Ma musique.

### Supprimer la sélection

Appuyer sur la touche **MENU** ►  
Sélectionner **[6]Del.Sel** avec le bouton SYNTONISER **⊙** ou la touche **6**.

Les chansons de Ma musique sont sélectionnées et supprimées.

① Sélectionner les chansons qu'on veut supprimer de la liste.

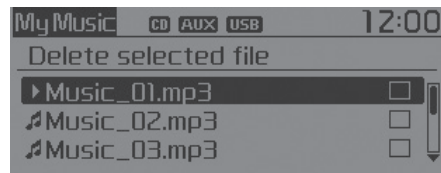

② Après la sélection, appuyer sur la **MENU** touche et sélectionner le menu de suppression.

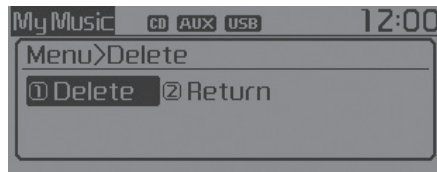

### Ma Musique

- Même s'il y a de la mémoire, on peut enregistrer 6 000 chansons, au maximum.
- On peut copier la même chanson jusqu'à 1 000 fois.
- Les données de la mémoire peuvent être vérifiées dans le menu système Setup.

### AUX

Le mode AUX sert à faire jouer des médias externes qui sont actuellement branchés à la prise AUX.

Le mode AUX démarre automatiquement lorsqu'un dispositif externe est branché à la prise AUX.

Si un dispositif externe est branché, on peut également appuyer sur la touche **MEDIA** pour passer au mode AUX.



\* Le mode AUX ne démarre que si un dispositif externe est branché à la prise AUX.

### AUX

Insérer complètement le câble AUX à la prise AUX pour lancer ce mode.

## **Bluetooth® Wireless Technology - AUDIO**

### **Qu'est-ce que la Bluetooth® Wireless Technology?**

La technologie sans fil *Bluetooth®* permet de connecter certains appareils, notamment des appareils sans fil, des écouteurs et des télécommandes, sur une courte distance. Pour obtenir de plus amples informations, consulter le site Web de *Bluetooth®* Wireless Technology à l'adresse [www.Bluetooth.com](http://www.Bluetooth.com)

Avant d'utiliser les fonctions audio *Bluetooth®* Wireless Technology.

- L'audio *Bluetooth®* Wireless Technology n'est peut-être pas pris en charge. Tout dépend de la compatibilité de votre téléphone cellulaire doté de la *Bluetooth®* Wireless Technology.

- Pour utiliser l'audio *Bluetooth®* Wireless Technology, on doit d'abord jumeler et connecter le téléphone cellulaire doté de la *Bluetooth®* Wireless Technology.
- Le mot et les logos *Bluetooth®* sont des marques de commerce déposées et possédées par Bluetooth SIG, Inc. Toute utilisation de ces marques par Kia est faite sous licence. Les autres marques ou noms de commerce sont la propriété de leurs propriétaires respectifs. Un téléphone compatible avec *Bluetooth®* est requis pour pouvoir utiliser la technologie sans fil *Bluetooth®*.

### **⚠ AVERTISSEMENT**

**Conduire en étant distrait pourrait entraîner une perte de contrôle du véhicule, pouvant entraîner un accident, des blessures graves ou même la mort. La responsabilité première du conducteur est d'assurer la conduite sécuritaire du véhicule, en conformité avec le Code de la route. De ce fait, ne jamais utiliser d'appareils, d'équipements ou de dispositifs intégrés au véhicule illégaux ou qui distrairaient le conducteur ou l'inciteraient à quitter la route des yeux ou à ne plus se concentrer sur la conduite sécuritaire du véhicule pendant que le véhicule est en mouvement.**

- L'audio *Bluetooth*<sup>®</sup> *Wireless Technology* ne peut être utilisée que lorsque le mode [Lecture de musique en continu] du téléphone est activé (On).
- \* Configurer la technologie sans fil *Bluetooth*<sup>®</sup> Audio en transit : Appuyer sur la touche **SETUP** **CLOCK** ▶ Sélectionner [téléphone] ▶ Sélectionner [Audio en transit] à l'aide du commutateur **TUNE** (On)/(Off)

### Allumer l'audio *Bluetooth*<sup>®</sup> *Wireless Technology*

- Appuyer sur la touche **MEDIA** pour changer de mode dans l'ordre suivant CD → USB → AUX → My Music → BT Audio.
- Si BT Audio est sélectionné, la lecture de l'audio *Bluetooth*<sup>®</sup> *Wireless Technology* commencera.
- \* L'audio peut ne pas démarrer automatiquement dans le cas de certains téléphones cellulaires.

### Utilisation des fonctions audio *Bluetooth*<sup>®</sup> *Wireless Technology*

- Lecture/Arrêt

Appuyer sur le **SYN** bouton pour lire et interrompre la chanson actuelle.



- Chanson précédente/Suivante  
Appuyer **SEEK** ou **TRACK** pour faire jouer la chanson précédente ou suivante.
- \* Les fonctions chanson précédente/chanson suivante/lecture/pause pourraient être incompatibles sur certains téléphones cellulaires.

## TÉLÉPHONE

Avant d'utiliser la technologie sans fil *Bluetooth*® sur son téléphone cellulaire

- Pour pouvoir utiliser la technologie sans fil *Bluetooth*®, le téléphone cellulaire *Bluetooth*® doit tout d'abord être jumelé et connecté.
- Si le téléphone cellulaire n'est pas jumelé ou connecté, le mode Téléphone ne sera pas accessible. Une fois que le téléphone cellulaire est jumelé ou connecté, l'écran d'aide apparaîtra.
- Si la Priorité est réglée de façon à se connecter quand le véhicule est allumé (IGN/ACC ON), le téléphone cellulaire sans fil *Bluetooth*® sera automatiquement connecté, même si le téléphone se trouve à l'extérieur du véhicule, dans la limite de la portée du système *Bluetooth*®. Si l'utilisateur ne désire pas que son téléphone cellulaire soit connecté automatiquement à la technologie sans fil *Bluetooth*®, régler la connexion de la technologie sans fil *Bluetooth*® (*Bluetooth*® Wireless Technology) sur OFF.

### Faire un appel avec les commandes sur le volant



- (1) bouton : Augmente ou baisse le volume des haut-parleurs.
- (2) bouton/molette : Met le microphone en sourdine pendant un appel.
- (3) bouton : Active le volume de la reconnaissance vocale.
- (4) bouton : Fait et transfère les appels.
- (5) bouton : Met fin aux appels ou annule les fonctions.

- Vérifier l'historique des appels et placer un appel

① Appuyer rapidement (moins de 0,8 s) sur la touche sur la télécommande de volant de direction.

② L'historique des appels apparaîtra sur l'écran.

③ Appuyer sur la touche une fois de plus pour appeler le numéro sélectionné.

- Recomposition du dernier numéro appelé

① Maintenir enfoncé (plus de 0,8 s) la touche sur la télécommande de volant de direction.

② Le dernier numéro appelé est recomposé.

### Bluetooth® Wireless Technology

#### Jumeler un appareil compatible avec Bluetooth®

##### Qu'est-ce que le jumelage Bluetooth® Wireless Technology?

Le jumelage désigne le processus de synchronisation de votre téléphone ou dispositif Bluetooth® Wireless Technology avec le système audio de votre voiture pour assurer la connexion. Le jumelage est nécessaire pour connecter et utiliser la fonction Bluetooth® Wireless Technology.

Le mot et les logos Bluetooth® sont des marques de commerce déposées et possédées par Bluetooth SIG, Inc. Toute utilisation de ces marques par Kia est faite sous licence. Les autres marques ou noms de commerce sont la propriété de leurs propriétaires respectifs. Un téléphone compatible avec Bluetooth® est requis pour pouvoir utiliser la technologie sans fil Bluetooth®.

#### **⚠ AVERTISSEMENT**

Conduire en étant distrait pourrait entraîner une perte de contrôle du véhicule, pouvant entraîner un accident, des blessures graves ou même la mort. La responsabilité première du conducteur est d'assurer la conduite sécuritaire du véhicule, en conformité avec le Code de la route. De ce fait, ne jamais utiliser d'appareils, d'équipements ou de dispositifs intégrés au véhicule illégaux ou qui distrairaient le conducteur ou l'inciteraient à quitter la route des yeux ou à ne plus se concentrer sur la conduite sécuritaire du véhicule pendant que le véhicule est en mouvement.

Touche de jumelage **PHONE** /  
touche  sur la télécommande de direction

Quand aucun dispositif n'a été jumelé

1. Appuyer sur la touche **PHONE** ou la touche  sur la télécommande de direction. L'écran suivant est affiché.

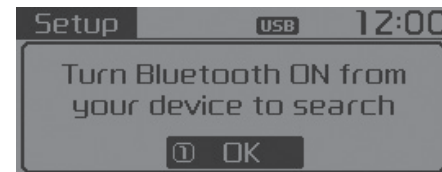

2. Appuyer sur le bouton [OK] pour passer à l'écran Jumeler le téléphone.



- 1) Nom de la voiture : Nom du dispositif tel qu'affiché pendant une recherche à partir de votre dispositif *Bluetooth*® Wireless Technology
- 2) Mot de passe : Mot de passe servant à jumeler le dispositif
3. À partir de votre dispositif à technologie sans fil *Bluetooth*® (c.-à-d. votre téléphone cellulaire), rechercher et sélectionner le système audio de votre voiture.

[Dispositif non pris en charge par le SSP]

(SSP : Secure Simple Pairing ou jumelage simple sécurisé)

4. Après quelques instants, un écran s'affiche pour saisir le mot de passe. Saisir le mot de passe " 0000 " pour jumeler votre dispositif *Bluetooth*® Wireless Technology avec le système audio de votre voiture.

[Dispositif pris en charge par le SSP]

4. Après un léger délai, un écran affiche le code de 6 chiffres. Saisissez alors le code sur votre appareil *Bluetooth*® sans fil et confirmez-le.

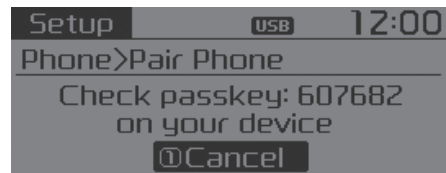

5. Une fois le jumelage terminé, l'écran suivant s'affiche.

Certains téléphones (les iPhone®, Android™ et Blackberry®) peuvent demander d'autoriser l'acceptation de connexions *Bluetooth* futures par défaut. Visiter [http : //www.kia.com/#/bluetooth](http://www.kia.com/#/bluetooth) pour obtenir davantage de renseignements sur le jumelage de téléphones cellulaires compatibles avec *Bluetooth*, et pour obtenir la liste des téléphones compatibles.



- Si des dispositifs *Bluetooth*® Wireless Technology sont jumelés mais aucun d'entre eux n'est connecté pour l'instant, l'écran suivant s'affiche lorsque vous appuyez sur la touche **PHONE** ou la touche  de la télécommande de direction. Sélectionner le bouton [Jumeler] pour jumeler un nouveau dispositif ou sélectionner [Connecter] pour connecter un dispositif qui a déjà été jumelé.

### Jumelage par la configuration [TÉLÉPHONE]

Appuyer sur la touche **SETUP** **CLOCK** ▶  
Sélectionner [Téléphone] ▶  
Sélectionner [Jumeler le téléphone]  
▶ Sélectionner le bouton **TUNE**



1. Les étapes suivantes sont les mêmes que celles décrites dans la section " Quand aucun dispositif n'a été jumelé ".

- Voici les caractéristiques *Bluetooth®* Wireless Technology qui sont prises en charge à l'intérieur du véhicule. Il se peut que certaines caractéristiques ne soient pas prises en charge sur l'appareil compatible avec *Bluetooth®* Wireless Technology.
  - Appels mains libres sortants/entrants
  - Opérations lors d'un appel (passage au mode privé, passage au mode d'appel en attente, microphone activé/désactivé)
  - Téléchargement de l'historique des appels
  - Téléchargement des contacts cellulaires
  - Connexion automatique d'un appareil compatible avec *Bluetooth®* Wireless Technology
  - Lecture de musique en continu Bluetooth
- Jusqu'à cinq appareils compatibles avec *Bluetooth®* Wireless Technology peuvent être jumelés au système mains libres de la voiture.
- Un seul appareil compatible avec *Bluetooth®* peut être connecté à la fois.
- Seul un appareil compatible avec *Bluetooth®* Wireless Technology peut être connecté à la fois.
- Les autres appareils ne peuvent pas être jumelés lorsqu'un appareil compatible avec *Bluetooth®* Wireless Technology est connecté.
- Seules les caractéristiques associées au système audio Bluetooth et au système mains libres *Bluetooth®* Wireless Technology sont prises en charge.
- Les opérations *Bluetooth®* sont possibles uniquement sur des appareils qui prennent en charge les caractéristiques audio mains libres, comme un téléphone cellulaire compatible avec *Bluetooth®* Wireless Technology ou un appareil audio *Bluetooth®*.

- Si un appareil compatible avec *Bluetooth*® Wireless Technology connecté est déconnecté parce qu'on est sorti de la plage de communication, parce qu'on a désactivé l'appareil ou en raison d'une erreur de communication *Bluetooth*® Wireless Technology, les appareils compatibles seront automatiquement recherchés et connectés.
- Si le système devient instable en raison d'erreurs de communication entre l'appareil mains libres de la voiture et l'appareil compatible avec *Bluetooth*® Wireless Technology, réinitialiser l'appareil en l'éteignant et en le rallumant. Après la réinitialisation de l'appareil compatible avec *Bluetooth*® Wireless Technology, le système sera restauré.
- Après la fin du jumelage, une demande de téléchargement des contacts est envoyée une fois au téléphone cellulaire. Étant donné que certains téléphones cellulaires peuvent nécessiter une confirmation après avoir reçu une demande de téléchargement, vérifier si le téléphone cellulaire accepte la connexion. Pour obtenir de plus amples renseignements sur le jumelage et la connexion des téléphones, se reporter au manuel d'utilisation du téléphone cellulaire.

## Connexion d'un appareil

Appuyer sur la **SETUP** **CLOCK** touche ▶  
 Sélectionner [Phone] (téléphone) ▶  
 Sélectionner [Phone List] (liste de téléphones)



- 1) Téléphone connecté : Appareil qui est actuellement connecté
- 2) Téléphone jumelé : Appareil qui est jumelé mais non connecté

À partir de la liste des téléphones jumelés, sélectionner le dispositif que vous souhaitez connecter et sélectionner [Connecter].



### Modifier la priorité

#### *Qu'est-ce qu'une priorité?*

Il est possible de jumeler jusqu'à cinq dispositifs *Bluetooth®* Wireless Technology avec le système audio de la voiture. La fonction " Modifier la priorité " sert donc à configurer la priorité de connexion des téléphones jumelés.

Appuyer sur la **SETUP CLOCK** touche ▶  
Sélectionner [Phone] (téléphone) ▶  
Sélectionner [Phone List] (liste de téléphones)



À partir de la liste des téléphones jumelés, sélectionner le téléphone auquel vous souhaitez attribuer la plus grande priorité, sélectionner le bouton [Modifier la priorité] dans le menu. Le dispositif sélectionné recevra la priorité la plus élevée.



- Une icône de priorité s'affichera si un téléphone est choisi comme étant le téléphone prioritaire.



### Déconnexion d'un appareil

Appuyer sur la **SETUP** touche ▶  
 Sélectionner [Phone] (téléphone) ▶  
 Sélectionner [Phone List] (liste de téléphones)



À partir de la liste des téléphones jumelés, sélectionner le dispositif actuellement connecté et sélectionner le bouton [Déconnecter].

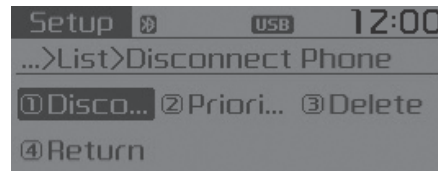

### Suppression d'un appareil

Appuyer sur la **SETUP** touche ▶  
 Sélectionner [Phone] (téléphone) ▶  
 Sélectionner [Phone List] (liste de téléphones)



À partir de la liste des téléphones jumelés, sélectionner le dispositif que vous souhaitez supprimer et sélectionner le bouton [Supprimer].

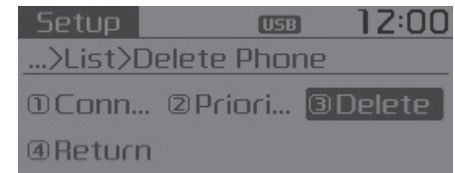

- Lors de la suppression du dispositif actuellement connecté, le dispositif sera automatiquement déconnecté pour pouvoir réaliser le processus de suppression.
- Si un dispositif *Bluetooth®* Wireless Technology jumelé est supprimé, l'historique des appels et les coordonnées enregistrées du dispositif seront également supprimés.
- Pour utiliser de nouveau un dispositif supprimé, vous devez refaire le processus de jumelage.

## UTILISER *Bluetooth®* Wireless Technology

### Écran du menu du téléphone

#### Menus du téléphone

Avec un dispositif *Bluetooth®* Wireless Technology connecté, appuyer sur la touche **SETUP** **CLOCK** pour afficher l'écran Menu du téléphone.

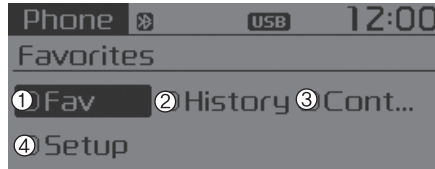

- 1) Favori : On peut sauvegarder jusqu'à 20 contacts, afin de faciliter l'accès aux numéros utilisés fréquemment.
- 2) Historique des appels : Affiche l'écran de la liste d'historique des appels

- 3) Contacts : Affiche l'écran de la liste de contacts
- 4) Configuration : Affiche les paramètres liés au téléphone.

- Si le bouton [Historique des appels] est sélectionné, alors qu'il n'existe pas de données dans l'historique des appels, déclenchera une invitation à télécharger les données d'historique des appels.
- Si la touche [Contacts] est sélectionnée, mais qu'aucune donnée n'est enregistrée, un message demandant de télécharger les contacts s'affichera.
- Cette fonction pourrait être incompatible sur certains téléphones cellulaires. Pour obtenir de plus amples renseignements sur le téléchargement, se reporter au manuel d'utilisation du téléphone cellulaire.

## Prendre des appels téléphoniques

### Prendre un appel téléphonique

Si vous répondez à un appel sur un dispositif *Bluetooth®* Wireless Technology connecté, l'écran suivant s'affiche.

Pour accepter l'appel, appuyer  sur la touche du volant quand on reçoit l'appel entrant.



- 1) Appelant : Affiche le nom de l'autre partie quand l'appelant est enregistré parmi vos contacts
- 2) Numéro entrant : Affiche le numéro entrant

- Si un appel entrant est signalé sur l'écran, les fonctions audio et de réglages sont désactivées. Seul le volume fonctionnera.
- Le numéro de téléphone peut ne pas s'afficher correctement sur certains téléphones cellulaires.
- Quand un appel est pris avec le téléphone cellulaire, le mode d'appel passe automatiquement au mode Numéro privé.

### Favoris

Appuyer sur la touche **PHONE** ►  
Sélectionner [Favoris]



- 1) Contact préféré sauvegardé : Connecte l'appel sélectionné
  - 2) Pour ajouter un favori : Les contacts téléchargés peuvent être sauvegardés dans les favoris.
- Pour sauvegarder les favoris, on recommande de télécharger les contacts.
  - Les contacts sauvegardés dans les favoris ne seront pas automatiquement mis à jour, même s'ils ont été mis à jour dans le téléphone. Pour mettre à jour les favoris, supprimer le dossier " Mes favoris " et en créer un nouveau.

### Historique des appels

Appuyer sur la touche **PHONE** ►  
Sélectionner [Historique des appels]



Une liste indiquant les appels entrants, sortants et manqués est affichée.

- Certains téléphones cellulaires pourraient ne pas sauvegarder l'historique des appels.
- Les appels reçus avec l'identité de l'interlocuteur cachée ne seront pas sauvegardés dans l'historique.
- Il est impossible d'utiliser l'historique d'appel si aucun appel n'est enregistré ou si le téléphone compatible avec la technologie mains libres *Bluetooth*® n'est pas connecté.

- L'historique d'appel enregistre jusqu'à 50 appels reçus, faits ou manqués.
- La durée des appels passés/reçus n'est pas sauvegardée.

## Contacts

Appuyer sur la touche **PHONE** ►  
Sélectionner [Contacts]

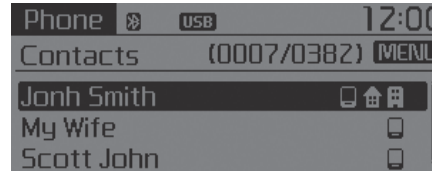

La liste des entrées figurant dans votre annuaire téléphonique est affichée.

### AVIS:

**Trouvez un contact par ordre alphabétique en appuyant sur la touche (MENU).**

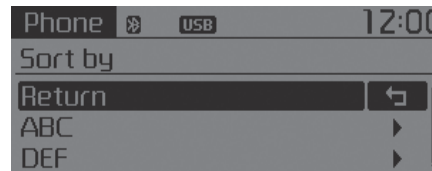

- On peut télécharger jusqu'à 1 000 contacts sauvegardés dans un téléphone cellulaire compatible avec la technologie mains libres *Bluetooth®* dans le répertoire du véhicule. On ne peut pas modifier ou supprimer les contacts téléchargés dans le répertoire du véhicule avec le téléphone.
- Les contacts de chaque téléphone cellulaire jumelés à l'appareil compatible avec la technologie mains libres *Bluetooth®* sont gérés indépendamment (il y a un maximum de 5 téléphones et de 1 000 contacts par téléphone). Les données téléchargées précédemment sont mises à jour même si l'appareil compatible avec la technologie mains libres *Bluetooth®* a été débranché. (Cependant, les contacts et l'historique d'appel sauvegardés dans le téléphone seront supprimés si le téléphone jumelé est supprimé.)
- On peut télécharger les contacts si on utilise l'audio en transit Bluetooth.

- Une icône et une barre de statut s'affichent lors du téléchargement du contact.
- Il est impossible de télécharger des contacts si la fonctionnalité de téléchargement des contacts de l'appareil compatible avec la technologie mains libres *Bluetooth*® est désactivée. Certains appareils demandent l'autorisation avant de commencer à télécharger les contacts. Si le téléchargement ne se fait pas automatiquement, vérifier les réglages de l'appareil compatible avec la technologie mains libres *Bluetooth*® ou le statut sur l'écran.
- Certains téléphones pourraient ne pas être compatibles avec le téléchargement des contacts. Pour obtenir davantage de renseignements sur les appareils et les fonctionnalités *Bluetooth*® compatibles, se référer au guide d'utilisation du téléphone.

### Réglage *Bluetooth*® Wireless Technology

Le mot et les logos *Bluetooth*® sont des marques de commerce déposées et possédées par Bluetooth SIG, Inc. Toute utilisation de ces marques par Kia est faite sous licence. Les autres marques ou noms de commerce sont la propriété de leurs propriétaires respectifs. Un téléphone compatible avec *Bluetooth*® est requis pour pouvoir utiliser la technologie sans fil *Bluetooth*®.

### AVERTISSEMENT

Conduire en étant distrait pourrait entraîner une perte de contrôle du véhicule, pouvant entraîner un accident, des blessures graves ou même la mort. La responsabilité première du conducteur est d'assurer la conduite sécuritaire du véhicule, en conformité avec le Code de la route. De ce fait, ne jamais utiliser d'appareils, d'équipements ou de dispositifs intégrés au véhicule illégaux ou qui distrairaient le conducteur ou l'inciteraient à quitter la route des yeux ou à ne plus se concentrer sur la conduite sécuritaire du véhicule pendant que le véhicule est en mouvement.

### Jumelage d'un nouvel appareil

Appuyer sur la touche **SETUP** **CLOCK** ▶  
 Sélectionner [Téléphone] ▶  
 Sélectionner [Jumeler téléphone]



Les appareils munis de *Bluetooth*<sup>®</sup> Wireless Technology peuvent être jumelés au système audio.

Pour en savoir plus, se reporter à la rubrique " Jumelage lors de la configuration du téléphone " dans la section *Bluetooth*<sup>®</sup> Wireless Technology.

### Afficher la liste de téléphones jumelés

Appuyer sur la **SETUP** **CLOCK** touche ▶  
 Sélectionner [Phone] (téléphone) ▶  
 Sélectionner [Phone List] (liste de téléphones)



Cette fonction est utilisée pour afficher les téléphones cellulaires appariés au système audio. Lors de la sélection d'un téléphone apparié, le menu de configuration s'affiche.

Pour en savoir plus, se reporter à la rubrique " Programmation *Bluetooth*<sup>®</sup> Wireless Technology " dans la section *Bluetooth*<sup>®</sup> Wireless Technology.

- 1) Connecter/déconnecter le téléphone : Connecter/déconnecter le téléphone sélectionné
- 2) Changer de priorité : Règle le téléphone actuellement sélectionné au niveau de priorité de connexion le plus élevé
- 3) Supprimer : Supprime le téléphone sélectionné
- 4) Retour : Passe à l'écran précédent

- Pour savoir si un téléphone cellulaire autorise le téléchargement des contacts, se référer au guide de l'utilisateur du téléphone cellulaire en question.
- Seuls les contacts du téléphone connecté peuvent être téléchargés.

### Téléchargement des contacts

Appuyer sur la touche **SETUP CLOCK** ▶  
Sélectionner [Téléphone] ▶  
Sélectionner [Téléchargement contacts]

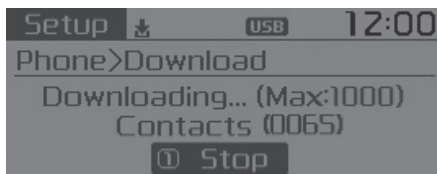

Lors du téléchargement des contacts d'un téléphone cellulaire, une barre indiquant le progrès du téléchargement est affichée.

- Au moment de télécharger les contacts du téléphone, les données de correspondance précédentes sont supprimées.
- Cette fonction pourrait être incompatible sur certains téléphones cellulaires.
- Il est possible que la reconnaissance vocale ne fonctionne pas pendant le téléchargement des contacts.

### Volume de sortie

Appuyer sur la touche **SETUP CLOCK** ▶  
Sélectionner [Téléphone] ▶  
Sélectionner [Volume de sortie]

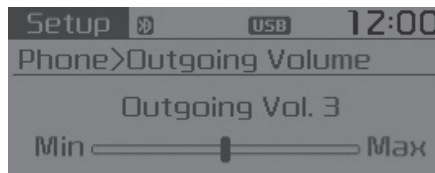

Utiliser **TUNE** pour régler le volume de sortie.

- Même pendant un appel, on peut modifier le volume en utilisant la touche **SEEK**, **TRACK**.

### Désactiver le système Bluetooth

Appuyer sur la touche **SETUP CLOCK** ▶  
Sélectionner [Téléphone] ▶  
Sélectionner [Système Bluetooth désactivé]

Une fois *Bluetooth*® Wireless Technology désactivée, les fonctions connexes ne seront pas prises en charge par le système audio.

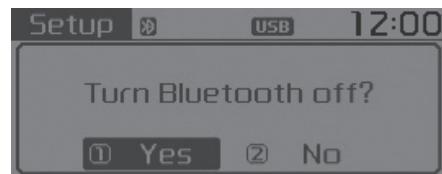
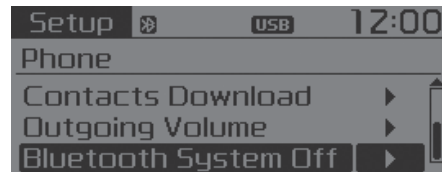

- Pour réactiver *Bluetooth*® Wireless Technology, aller à **SETUP CLOCK** ▶ [Téléphone], puis sélectionner "Oui".

## RECONNAISSANCE VOCALE

### Utiliser la reconnaissance vocale

#### *Commencer à utiliser la reconnaissance vocale*

Appuyer brièvement sur la touche  sur le volant

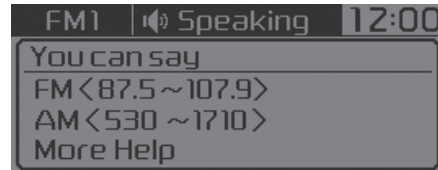

Si l'invite de rétroaction est [ACTIVÉE], le système dira " Veuillez énoncer une commande après le signal sonore. " suivi d'un signal sonore

- Si l'invite de rétroaction est [DÉSACTIVÉE], le système n'émettra qu'un signal sonore
- Pour modifier l'invite de rétroaction [ACTIVÉE]/[DÉSACTIVÉE], accéder à  ► [Système] ► [Invite de rétroaction]
- Pour une bonne reconnaissance vocale, énoncer la commande vocale après la directive vocale et le signal sonore.

### Pratiques exemplaires pour la liste des contacts

- 1) Utilisez des noms complets plutôt que courts ou à une syllabe (" Jean Pierre " plutôt que " JP ", " Résidence Desjardins " plutôt que " maison ")
- 2) Évitez les caractères spéciaux ou les tirets (@, &, #, /, -, \*, + et ainsi de suite)
- 3) Évitez les acronymes (" En cas d'urgence " plutôt que " ECU ")
- 4) Épelez les mots complètement sans les tronquer (" Docteur Bienfaisant " plutôt que " Dr Bienfaisant ")

### **Annulation temporaire des invites de rétroaction**

Pendant qu'une invite de rétroaction est énoncée ► Appuyer rapidement sur la touche  sur la télécommande de direction

L'invite de rétroaction prend immédiatement fin et le signal sonore est émis. Après le signal sonore, énoncer la commande vocale.

### **Réinitialiser la reconnaissance vocale**

Pendant que le système attend une commande ► Appuyer rapidement sur la touche  sur la télécommande de direction

L'état d'attente de commande prend immédiatement fin et le signal sonore est émis. Après le signal sonore, énoncer la commande vocale.

## **TERMINER L'UTILISATION DE LA RECONNAISSANCE VOCALE**

Pendant l'utilisation de la reconnaissance vocale ► Maintenir enfoncé la touche  sur la télécommande de volant de direction

- Pendant l'utilisation de commande vocale, celle-ci prendra fin si une touche du volant de direction ou une autre touche est enfoncée.
- Dans un état pendant lequel le système attend une commande vocale, dire " Annuler " ou " Fin " pour mettre fin à la commande vocale.
- Dans un état pendant lequel le système attend une commande vocale, maintenir enfoncée la touche  sur la télécommande de direction pour mettre fin à la commande vocale.

## **Astuces concernant la reconnaissance vocale et les contacts téléphoniques :**

Le système de reconnaissance vocale de Kia pourrait reconnaître difficilement certains accents ou certains noms peu courants. Lorsqu'on utilise la reconnaissance vocale pour passer un appel, parler d'un ton modéré, et prononcer les syllabes clairement.

Pour que la reconnaissance vocale fonctionne le mieux possible, prendre ces éléments en compte lors de l'enregistrement des contacts :

- Utilisez des noms complets plutôt que courts ou à une syllabe (" Jean Pierre " plutôt que " JP ", " Résidence Desjardins " plutôt que " maison ")
- Évitez les caractères spéciaux ou les tirets (@, &, #, /, -, \*, + et ainsi de suite)
- Évitez les acronymes (" En cas d'urgence " plutôt que " ECU ")
- Épelez les mots complètement sans les tronquer (" Docteur Bienfaisant " plutôt que " Dr Bienfaisant ")

**Utilisation illustrée des commandes vocales**

- Engager la commande vocale.

Appuyez brièvement sur  (moins de 0,8 s) :



Veuillez dire une commande après le signal sonore. (BIP)

Bip-

Aide pour tout



**Aide supplémentaire**

Voici quelques exemples de commandes supplémentaires :

On peut dire le type de la radio comme " FM ", " AM ", " Satellite ".

On peut dire la source du média comme " USB ", " Ma Musique " ou " iPod ".

De plus, il y a certaines commandes pour le téléphone comme " Contacts ", " Historique d'appel " ou " Composer un numéro ". Davantage de renseignements concernant les commandes vocales sont inclus dans le guide du propriétaire.

Dire une commande après le bip.

- Sauter la reconnaissance vocale

Appuyez brièvement sur  (moins de 0,8 s) :



Veuillez dire une... pendant l'énoncé du message guide

Appuyez brièvement sur  (moins de 0,8 s) :

(BIP)

Aide pour tout



**Aide supplémentaire**

Voici quelques exemples de commandes supplémentaires. On peut dire le type de la radio comme " FM ", " AM ", " Satellite ".

On peut dire la source du média comme " USB ", " Ma Musique " ou " iPod ".

De plus, il y a certaines commandes pour le téléphone comme " Contacts ", " Historique d'appel " ou " Composer un numéro ". Davantage de renseignements concernant les commandes vocales sont inclus dans le guide du propriétaire.

Dire une commande après le bip.

- Fin de la commande vocale.

Appuyez brièvement sur  (moins de 0,8 s) :



Veuillez dire une commande après le signal sonore. (BIP)

Contacts



Contacts.

S'il vous plaît dire le nom du contact que vous souhaitez appeler.

Annuler



Bip Bip... (bip final)

### Liste des commandes vocales

- Commandes courantes : Ces commandes peuvent être utilisées dans la plupart des situations. (À noter cependant que certaines commandes pourraient ne pas fonctionner dans certains cas).

Commande	Fonction
Aide pour tout	Guide sur les commandes qui peuvent être utilisées en tout temps avec le système.
Aide	Guide sur les commandes qui peuvent être utilisées au mode courant.
Appeler <Nom>	Appels <Nom> mémorisés dans les Contacts Ex. Appeler « John Smith ».
Appeler <Nom> sur appareil mobile	Permet d'appeler le numéro de <Nom> sauvegardé dans " Mobile " dans le répertoire Ex. Appeler " Jean Morin " sur appareil mobile
Appeler <Nom> au bureau	Permet d'appeler le numéro de <Nom> sauvegardé dans " Bureau " dans le répertoire Ex. Appeler " Jean Morin " au bureau
Appeler <Nom> à la maison	Permet d'appeler le numéro de <Nom> sauvegardé dans " Maison " dans le répertoire Ex. Appeler " Jean Morin " à la maison
Appeler <Nom> sur une autre option	Permet d'appeler le numéro de <Nom> sauvegardé dans " Autre " dans le répertoire Ex. Appeler " Jean Morin " sur une autre option
Téléphone	Offre des conseils sur les commandes téléphoniques. Après avoir énoncé cette commande, dire " Favoris ", " Historique des appels " ou " Composer le numéro " afin d'exécuter les fonctions correspondantes.

Commande	Fonction
Favoris	Afficher l'écran des favoris.
Historique des appels	Affiche l'écran de l'historique des appels.
Contacts (Appeler par nom)	Affiche l'écran des contacts. Après avoir prononcé la commande, dites le nom d'un contact mémorisé dans les Contacts pour établir une connexion automatique.
Composer le numéro	Affiche l'écran numérique de composition. Une fois la commande donnée, vous pouvez dicter le numéro à composer.
Recomposer	Établit la connexion avec le dernier numéro composé.
Tutoriel	Un guide sur la façon d'utiliser la reconnaissance vocale et les connexions <i>Bluetooth®</i>
Radio	<ul style="list-style-type: none"> <li>• Pendant l'écoute de la radio, affiche l'écran suivant de la radio. (FM1→FM2→AM→SAT1→SAT2→SAT3→FM1)</li> <li>• Pendant l'écoute à un mode différent, affiche le dernier écran radio affiché.</li> <li>• Pendant l'écoute de la radio FM, maintient le statut courant.</li> <li>• Pendant l'écoute à un mode différent, affiche le dernier écran FM.</li> </ul>

Commande	Fonction
FM1(FM un)	Affiche l'écran FM1.
FM2(FM deux)	Affiche l'écran FM2.
AM	Affiche l'écran AM.
FM présélection 1~6	Syntonise le dernier canal écouté en mémoire FM 1 à 6.
AM présélection 1~6	Syntonise le canal mémorisé en mémoire AM 1 à 6.
FM 87.5~107.9	Syntonise la fréquence FM correspondante.
AM 530~1710	Syntonise la fréquence AM correspondante.
SIRIUS™ (Satellite)	<ul style="list-style-type: none"> <li>• Conserve le statut en cours pendant l'écoute de la radio satellite SIRIUS™.</li> <li>• Pendant l'écoute à un mode différent, affiche le dernier écran SIRIUS™ affiché.</li> </ul>
SIRIUS™ (Satellite) 1~3	Affiche l'écran SIRIUS™ choisi.
SIRIUS™ Channel 0~223	Joue la chaîne SIRIUS™ sélectionnée.

Commande	Fonction
Média	Passer au dernier écran de supports.
CD	Fait jouer la musique sur le CD.
USB	Fait jouer la musique USB.
iPod®	Fait jouer la musique d'un iPod®.
Ma musique	Fait jouer la musique mémorisée dans My Music.
AUX (Auxiliaire)	Fait jouer la musique sur un dispositif externe connecté.
<i>Bluetooth®</i> Audio	Écoutez la musique sauvegardée dans l'appareil de technologie sans fil <i>Bluetooth®</i> qui est connecté.
Veuillez répéter	Répète le dernier commentaire.
Sourdine	Met le son en sourdine.
Annuler (Quitter)	Met fin à la commande vocale.

- Commandes pour la radio FM/AM : Commandes disponibles pendant le fonctionnement de la radio FM, AM.
- Commandes pour la radio par satellite : Commandes qui peuvent servir à l'écoute de la radio par satellite.

Commande	Fonction
Présélection 1-6	Fait jouer le canal mémorisé sous la touche de mémoire 1 à 6.
Balayage	Balaie les fréquences syntonisables suivant la fréquence actuelle et les échantillonne pendant 10 secondes chacune.
Balayage des présélections	Passe à la position mémoire suivant la position actuelle et l'échantillonne pendant 10 secondes.

Commande	Fonction
Canal 0 à 223	Lit le canal satellite sélectionné.
Balayage	Balaie les canaux syntonisables depuis le canal actuel et les échantillonne pendant 10 secondes chacun.
Présélection 1-6	Fait jouer la fréquence mémorisée sous la touche 1 à 6.
Information	Affiche l'information sur la fréquence courante.

- Commandes pour le lecteur CD : Commandes disponibles pendant le fonctionnement du lecteur CD.
- Commandes pour le lecteur MP3/CD et la prise USB : Commandes disponibles pendant le fonctionnement du lecteur MP3/CD et de la prise USB.

Commande	Fonction
Lecture aléatoire	Fait la lecture aléatoire des pistes du CD.
Arrêt de la lecture aléatoire	Annule la lecture aléatoire et reprend la lecture séquentielle.
Répéter	Fait répéter la piste actuelle.
Répétition désactivée	Annule la lecture répétitive et reprend la lecture séquentielle.
Piste 1~30	Fait jouer la piste du numéro indiqué.

Commande	Fonction
Lecture aléatoire	Fait la lecture aléatoire des fichiers dans le dossier courant.
Arrêt de la lecture aléatoire	Annule la lecture aléatoire des fichiers et reprend la lecture séquentielle.
Répéter	Fait répéter le fichier courant.
Répétition désactivée	Annule la lecture répétitive des fichiers et reprend la lecture séquentielle.
Information	Affiche l'écran d'information sur le fichier courant.
Dossier suivant	Joue le premier fichier du dossier suivant.
Dossier precedent	Joue le premier fichier du dossier précédent.

- Commandes iPod® : Commandes qui peuvent être utilisées avec un iPod®.
- Commandes My Music : Commandes qui peuvent être utilisées avec My Music.

Commande	Fonction
Lecture aléatoire	Fait la lecture aléatoire des chansons dans la catégorie courante.
Arrêt de la lecture aléatoire	Annule la lecture aléatoire des chansons et reprend la lecture séquentielle.
Répéter	Fait répéter la chanson courante.
Répétition désactivée	Annule la lecture répétitive des chansons et reprend la lecture séquentielle.

Commande	Fonction
Lecture aléatoire	Fait la lecture aléatoire des chansons mémorisées.
Arrêt de la lecture aléatoire	Annule la lecture aléatoire des fichiers et reprend la lecture séquentielle.
Répéter	Fait répéter le fichier courant.
Répétition désactivée	Annule la lecture aléatoire des chansons et reprend la lecture séquentielle.
Supprimer	Efface le fichier courant. Vous passerez par un procédé additionnel de confirmation.

- Commandes pour la chaîne audio de la technologie sans fil *Bluetooth*<sup>®</sup> : Les commandes disponibles pendant l'audio en transit provenant d'un téléphone cellulaire compatible avec la technologie mains libres *Bluetooth*<sup>®</sup>

Commande	Fonction
Jouer	Fait jouer la chanson couramment en pause.
Pause	Fait une pause de la chanson courante.

**iPod<sup>®</sup> est une marque de commerce déposée d'Apple Inc. Appareil cellulaire numérique iPod<sup>®</sup> vendu séparément. Le mot et les logos *Bluetooth*<sup>®</sup> sont des marques de commerce déposées et possédées par Bluetooth SIG, Inc. Toute utilisation de ces marques par Kia est faite sous licence. Un téléphone compatible avec *Bluetooth*<sup>®</sup> est requis pour pouvoir utiliser la technologie sans fil *Bluetooth*<sup>®</sup>. Pour continuer d'avoir accès au service Sirius<sup>™</sup> après la période d'essai de 3 mois incluse avec l'achat du véhicule, un abonnement est requis. Après la période d'essai, le forfait choisi du service Sirius<sup>™</sup> sera automatiquement renouvelé et facturé au coût en vigueur, sauf si le client appelle Sirius<sup>™</sup> au 1-866-635-2349 pour l'annuler. Consulter le Contrat du consommateur sur [www.siriusxm.com](http://www.siriusxm.com) pour obtenir toutes les modalités. Le service satellite Sirius est réservé aux personnes âgées d'au moins 18 ans et couvre les 48 états contigus des États-Unis, D.C. et PR (la couverture pouvant parfois être limitée). Les informations sur la circulation ne sont pas disponibles sur tous les marchés. Consulter [siriusxm.com/traffic](http://siriusxm.com/traffic) pour obtenir davantage de renseignements. Sirius, XM et toutes les marques et logos afférents sont des marques de commerce de Sirius<sup>™</sup> Radio Inc. Android<sup>™</sup> est une marque de commerce de Google, Inc. BlackBerry est une marque déposée de Research in Motion Limited (RIM).**

## DÉCLARATION DE CONFORMITÉ

### IC

<Guide de l'utilisateur IC>

Son utilisation se fait sous réserve de deux conditions :

- (1) Cet appareil ne peut pas causer une interférence nocive, et
- (2) Cet appareil doit accepter toute interférence reçue, y compris une interférence qui peut causer un fonctionnement indésirable.

<Avertissement destiné à l'utilisateur>

Attention : Tout changement ou toute modification apportés à l'équipement sans l'approbation expresse de la partie responsable de la conformité pourrait entraîner la révocation du droit d'utiliser cet équipement.

# Conduite du véhicule

Avant de prendre la route .....	5-5
• Avant d'entrer dans le véhicule .....	5-5
• Inspections nécessaires .....	5-5
• Avant de démarrer .....	5-5
Positions de la clé de contact .....	5-7
• Commutateur d'allumage illuminé .....	5-7
• Position de la clé de contact .....	5-7
• Démarrage du moteur .....	5-8
Bouton de démarrage/arrêt du moteur .....	5-10
• Bouton de démarrage/arrêt du moteur illuminé ..	5-10
• Positions du bouton de démarrage/arrêt du moteur	5-10
• Démarrage du moteur à l'aide de la clé intelligente ..	5-12
Boîte automatique .....	5-14
• Utilisation de la boîte automatique .....	5-14
• Bonnes pratiques de conduite .....	5-19
Transmission intégrale (AWD) .....	5-20
• Effet de freinage dans les virages serrés .....	5-21
• Sélection du mode de transfert de transmission intégrale (AWD) .....	5-22
• Conduite sécuritaire en mode de transmission intégrale .....	5-23

Système de freinage .....	5-27
• Freins assistés .....	5-27
• Frein de stationnement - Pédale .....	5-29
• Frein de stationnement électrique (EPB) .....	5-30
• MAINTIEN AUTOMATIQUE .....	5-37
• Système de freinage antiblocage (ABS) .....	5-40
• Contrôle électronique de stabilité (ESC) .....	5-42
• Gestion de la stabilité du véhicule (VSM) .....	5-46
• Commande d'aide au démarrage en pente (HAC) ..	5-48
• Bonnes pratiques de freinage .....	5-48
Régulateur de vitesse .....	5-50
• Pour régler le régulateur à une vitesse .....	5-51
• Pour augmenter la vitesse réglée .....	5-51
• Pour réduire la vitesse réglée .....	5-52
• Pour accélérer temporairement alors que le régulateur est en circuit .....	5-52
• Pour désengager le régulateur de vitesse .....	5-52
• Pour ramener la vitesse de croisière .....	5-53
• Pour mettre le régulateur hors circuit .....	5-53

<b>Régulateur de vitesse intelligent perfectionné (ASCC) .....</b>	<b>5-54</b>
• Réglage de la vitesse (ASCC) .....	5-55
• Pour régler la distance entre les véhicules (ASCC) ..	5-60
• Pour régler la sensibilité du régulateur de vitesse intelligent perfectionné .....	5-64
• Pour changer le mode du régulateur de vitesse :... ..	5-65
• Limites du système .....	5-65
<b>Dispositif de contrôle intégré du mode de conduite .....</b>	<b>5-71</b>
• Mode de conduite (DRIVE) .....	5-71
<b>Dispositif de détection de présence dans les angles morts (BSD) .....</b>	<b>5-74</b>
• BSD (détection des angles morts) / LCA (aide au changement de voie) .....	5-75
• Alerte de trafic transversal arrière .....	5-78
• Conditions de non-fonctionnement .....	5-80
<b>Système de suivi de voie (LDWS) .....</b>	<b>5-82</b>
• Indicateur d'avertissement .....	5-84
• Le LDWS ne fonctionne pas quand .....	5-84
<b>Système d'avertissement de collision avant (FCWS) .....</b>	<b>5-86</b>
• Fonctionnement du FCWS .....	5-86
• Limites du système .....	5-89
<b>Utilisation économique .....</b>	<b>5-90</b>
<b>Conditions spéciales de conduite .....</b>	<b>5-92</b>
• Conditions dangereuses .....	5-92
• Pour réduire le risque d'un capotage .....	5-92
• Balancement du véhicule .....	5-93
• Négocier les virages en douceur .....	5-94
• Conduire la nuit .....	5-94
• Conduire dans la pluie .....	5-95
• Conduire dans un endroit inondé .....	5-95
• Conduite hors route .....	5-96
• Rouler sur l'autoroute .....	5-96
<b>Conduite en hiver .....</b>	<b>5-98</b>
• Neige et glace .....	5-98
• Liquide de refroidissement à forte teneur en éthylène glycol .....	5-99
• Vérifier la batterie et les câbles .....	5-99
• Passer à une "huile d'hiver" .....	5-99
• Vérifier les bougies et le système d'allumage .....	5-99
• Empêcher les serrures de geler .....	5-99
• Utiliser un lave-glace antigel approuvé .....	5-100
• Ne laissez pas le frein de stationnement geler .....	5-100
• Ne laissez pas la glace et la neige s'accumuler sous le bas de caisse .....	5-100
• Équipement en cas d'urgence .....	5-100

<b>Dispositif de remorquage</b> .....	<b>5-101</b>
• Attelages.....	5-102
• Chaînes de sécurité.....	5-103
• Freins de remorque.....	5-103
• Conduire avec une remorque.....	5-104
• Maintenance quand vous tirez une remorque....	5-107
• Si vous décidez de tirer une remorque.....	5-108
<b>Limite de charge du véhicule</b> .....	<b>5-110</b>
• Étiquette de renseignements sur les pneus et la charge.....	5-110
• Étiquette de certification.....	5-114
<b>Poids du véhicule</b> .....	<b>5-115</b>
• Poids à vide.....	5-115
• Poids en ordre de marche.....	5-115
• Poids de charge.....	5-115
• Poids brut sur l'essieu (PBE).....	5-115
• Poids nominal brut sur l'essieu (PNBE).....	5-115
• Poids brut du véhicule (PBV).....	5-115
• Poids nominal brut du véhicule (PNBV).....	5-115

### **Assurez-vous qu'il n'y a aucune fuite dans le système d'échappement**

Faites vérifier le système d'échappement chaque fois que le véhicule est soulevé pour une vidange d'huile ou une autre raison. Si vous notez un changement dans le son de l'échappement ou si vous roulez sur un objet qui frappe le fond de la voiture, faites vérifier le système d'échappement dès que possible chez un concessionnaire Kia agréé.

### **⚠ AVERTISSEMENT** - Gaz d'échappement

**Ne pas inhaler des gaz d'échappement ou laisser le moteur en marche dans une pièce fermée. Les gaz d'échappement contiennent du monoxyde de carbone, un gaz transparent et inodore qui cause l'évanouissement et la mort par asphyxie.**

### **⚠ AVERTISSEMENT** - Hayon ouvert

**Ne pas conduire avec le hayon ouvert. Des gaz d'échappement toxiques peuvent pénétrer dans l'habitacle. S'il est obligatoire de laisser le hayon ouvert pendant la conduite, adopter les étapes suivantes :**

- 1. Fermer toutes les glaces.**
- 2. Ouvrir les bouches d'aération latérales.**
- 3. Positionner l'arrivée d'air sur air frais, diriger l'air vers le sol ou le visage et faire tourner le ventilateur à la vitesse la plus élevée.**

## AVANT DE PRENDRE LA ROUTE

### Avant d'entrer dans le véhicule

- Assurez-vous que les glaces, les rétroviseurs extérieurs et les feux soient propres.
- Vérifiez l'état des pneus.
- Vérifiez sous le véhicule s'il y a des signes de fuites.
- Assurez-vous qu'il n'y a aucun obstacle derrière le véhicule si vous avez l'intention de faire marche arrière.

### Inspections nécessaires

Vérifiez régulièrement les niveaux de liquides comme l'huile à moteur, le liquide de refroidissement, le liquide des freins et le lave-glace. Plus de détails à cet effet à la section 7, " Entretien ".

**⚠ AVERTISSEMENT**  
**- Distraction pendant la conduite**

**Se concentrer sur la route pendant la conduite. La principale responsabilité du conducteur reste l'opération sécuritaire et légale de son véhicule. Les appareils mobiles ou tout autre équipement ou système du véhicule pouvant distraire le conducteur ne devraient pas être utilisés pendant la conduite du véhicule.**

### Avant de démarrer

- Fermez et verrouillez toutes les portes.
- Positionnez le siège de façon à ce que les commandes soient à portée de la main.
- Boucler ses ceintures.
- Ajustez les rétroviseurs intérieur et extérieurs.
- Assurez-vous que l'éclairage général fonctionne.
- Vérifiez tous les cadrans.
- Vérifiez le fonctionnement des témoins d'alerte quand vous tournez la clé de contact sur ON.
- Désengagez le frein de stationnement et assurez-vous que le témoin de frein s'éteigne.

Pour une opération sûre, prenez connaissance des caractéristiques et de l'équipement de votre véhicule.

**⚠ AVERTISSEMENT**

- Risque d'incendie

Lorsque vous gardez ou immobilisez le véhicule et conservez le moteur en marche, veillez à ne pas appuyer sur l'accélérateur durant une période prolongée. Cela pourrait surchauffer le moteur ou le système d'échappement et causer un incendie.

**⚠ AVERTISSEMENT**

- Vérifier les alentours du véhicule

Avant de faire marche avant (D) ou arrière (R), regardez toujours autour du véhicule pour voir s'il y a des gens, surtout des enfants, à proximité.

**⚠ AVERTISSEMENT**

- Objets non arrimés

Arrimer et ranger soigneusement les objets dans le véhicule. Lors d'un arrêt ou d'un virage soudain, les objets non fixés peuvent tomber au sol et affecter la commande des pédales, ce qui peut causer un accident.

**⚠ AVERTISSEMENT**

- Conduite avec les facultés affaiblies

Ne pas conduire avec les facultés affaiblies. Boire et conduire est dangereux. Même une petite quantité d'alcool affecte les réflexes, la perception et le discernement. Conduire sous l'influence de drogue, y compris certains médicaments prescrits par un médecin, peut être aussi dangereux, voire plus dangereux que de conduire en état d'ébriété.

## POSITIONS DE LA CLÉ DE CONTACT (SI ÉQUIPÉ)

### Commutateur d'allumage illuminé



OUM054001

Par commodité, le commutateur d'allumage s'illumine chaque fois que vous ouvrez une porte avant et en autant que la clé de contact ne soit pas à la position ON. L'éclairage du commutateur s'éteint dès que vous tournez la clé de contact ou 30 secondes après que vous fermez la porte.

### Position de la clé de contact **LOCK**



OYP054029K

Le volant se verrouille pour protéger contre le vol (si équipé). La clé de contact ne peut s'enlever qu'à la position LOCK.

### **ACC (Accessoire)**

Le volant est déverrouillé et les accessoires électriques sont sous tension.

Si vous éprouvez de la difficulté à tourner le commutateur d'allumage sur ACC, tournez la clé tout en agitant le volant vers la gauche et la droite afin de réduire la tension.

### **ON**

Les témoins d'alerte peuvent être vérifiés avant de faire démarrer le moteur. Il s'agit de la position normale de marche, une fois le moteur démarré.

*Ne laissez pas la clé sur ON si le moteur est éteint, car vous risqueriez de décharger la batterie.*

### **START**

Tournez la clé sur START pour faire démarrer le moteur. Le démarreur fonctionne tant que vous ne lâchez pas la clé; la clé retourne alors à la position ON. Vous pouvez vérifier le témoin d'alerte des freins à cette position.

Le loquet antivol (si équipé) de la colonne de direction ne remplace pas le frein de stationnement. Avant de quitter le siège du conducteur, placez toujours le levier de vitesse sur P (Park), engagez le frein de stationnement puis éteignez le moteur. Le véhicule peut se déplacer de façon inattendue ou soudaine si vous ne prenez pas ces précautions.

### **⚠ AVERTISSEMENT** - Clé de contact

**Ne placez jamais la clé de contact sur LOCK ou ACC alors que le véhicule est en mouvement. Vous pourriez perdre le contrôle du volant et des freins et avoir un accident.**

### **Démarrage du moteur**

#### **⚠ AVERTISSEMENT** - Chaussures appropriées

**Portez toujours des chaussures appropriées pour conduire. Des souliers inappropriés (à talons hauts, bottes de ski, sandales, etc.) peuvent compromettre votre capacité d'utiliser le frein et la pédale d'accélérateur.**

1. Assurez-vous que le frein de stationnement est engagé.
2. Engagez le levier de vitesse à la position P (Park). Appuyez à fond sur la pédale de frein.  
Vous pouvez aussi faire démarrer le moteur en réglant le levier de vitesse sur N (Neutre).

3. Tournez la clé de contact sur START et tenez-la en position jusqu'à ce que le moteur démarre (un maximum de 10 secondes), puis relâchez la clé.

*Il devrait démarrer **sans que vous ayez à appuyer sur l'accélérateur.***

4. Ne pas attendre que le moteur chauffe à l'arrêt.

Démarrer et conduite à un régime moteur modéré. (Il est conseillé d'éviter les accélérations et les décélérations brusques et rapides.)

**⚠ AVERTISSEMENT**  
- Volant

**Ne pas essayer d'atteindre une commande à travers du volant lorsque le véhicule est en mouvement. Passer la main ou le bras à travers le volant peut causer la perte de la maîtrise du véhicule et un accident.**

Si le moteur cale en route, ne déplacez pas le levier de vitesse sur P (Park). Si les conditions de la circulation et de la route le permettent, vous pouvez placer le levier à la position N (Neutre) alors que le véhicule roule toujours et tournez la clé de contact sur START pour tenter de faire redémarrer le moteur.



**MISE EN GARDE**

- Démarreur

***N'engagez pas le démarreur pendant plus de 10 secondes. Si le moteur cale ou ne démarre pas, attendez 5 à 10 secondes avant de réengager le démarreur. Une mauvaise utilisation du démarreur pourrait l'endommager.***

## BOUTON DE DÉMARRAGE/ARRÊT DU MOTEUR (SI ÉQUIPÉ)

### Bouton de DÉMARRAGE/ ARRÊT DU MOTEUR illuminé



Dès que la porte avant est ouverte et pour plus de commodité, le bouton de DÉMARRAGE/ARRÊT DU MOTEUR s'illumine. Il s'éteint environ 30 secondes après que vous ayez fermé la porte.

Une fois toutes les portières fermées, si vous verrouillez le véhicule à l'aide du transmetteur ou de la clé intelligente, la lampe s'éteint immédiatement.

### Positions du bouton de DÉMARRAGE/ARRÊT DU MOTEUR

#### OFF (éteint)



Non illuminé

Si vous voulez éteindre le moteur (position START/RUN) ou couper le courant du véhicule (position ON), appuyez sur le bouton de DÉMARRAGE/ARRÊT DU MOTEUR alors que le levier de changement de vitesses est sur P (Park). Si vous appuyez sur le bouton de DÉMARRAGE/ARRÊT DU MOTEUR alors que le levier est sur une position autre que P (Park), le bouton de DÉMARRAGE/ARRÊT DU MOTEUR ne passera pas à la position OFF, mais plutôt à la position ACC.

En cas d'urgence alors que le véhicule est en mouvement, vous pouvez éteindre le moteur et passer à la position ACC en appuyant sur le bouton DÉMARRAGE/ARRÊT DU MOTEUR pendant plus de 2 secondes ou 3 fois de suite en moins de 3 secondes. Si le véhicule est toujours en mouvement, vous pouvez faire redémarrer le moteur sans appuyer sur la pédale de freinage, en appuyant sur le bouton de DÉMARRAGE/ARRÊT DU MOTEUR alors que le levier de changement de vitesses est sur N (Neutre).

**ACC (Accessoires)**



Ambre

Appuyez sur le bouton de DÉMARRAGE/ARRÊT DU MOTEUR alors qu'il se trouve à la position OFF, sans appuyer sur la pédale de freinage.

Si le bouton de DÉMARRAGE/ARRÊT DU MOTEUR est laissé sur ACC pendant plus d'une heure, le bouton s'éteint automatiquement afin d'éviter de décharger la batterie.

**ON (En circuit)**



Rouge orangé

Appuyez sur le bouton de DÉMARRAGE/ARRÊT DU MOTEUR alors qu'il se trouve à la position ACC, sans appuyer sur la pédale de freinage.

Les témoins avertisseurs peuvent être vérifiés avant que le moteur démarre. Ne laissez pas le bouton de DÉMARRAGE/ARRÊT DU MOTEUR en position ON trop longtemps. La batterie pourrait se décharger, empêchant le moteur de démarrer.

**START/RUN  
(Démarrage/marche)**



Non illuminé

Pour faire démarrer le moteur, appuyez sur la pédale de freinage et sur le bouton de DÉMARRAGE/ARRÊT DU MOTEUR alors que le levier de changement de vitesses se trouve sur P (Park) ou N (Neutre). Pour des raisons de sécurité, faites démarrer le moteur avec le levier de changement de vitesses sur P (Park).

Si vous appuyez sur le bouton de DÉMARRAGE/ARRÊT sans appuyer sur la pédale de frein sur un véhicule à boîte automatique, le moteur ne démarrera pas et le bouton de DÉMARRAGE/ARRÊT passera aux positions suivantes : OFF → ACC → ON → OFF ou ACC

### \* AVIS

Vous risquez de décharger la batterie si vous laissez le bouton de **DÉMARRAGE/ARRÊT DU MOTEUR** trop longtemps en position ACC ou ON.

#### **AVERTISSEMENT** - Démarrage du véhicule

**N'appuyez jamais sur le bouton de DÉMARRAGE/ARRÊT DU MOTEUR quand le véhicule est en mouvement. Vous risqueriez de perdre le contrôle du volant et du freinage, ce qui pourrait entraîner un accident.**

### Démarrage du moteur à l'aide de la clé intelligente

1. Gardez la clé intelligente sur vous ou dans le véhicule.
2. Assurez-vous que le frein de stationnement est serré.
3. Engagez le levier de vitesse à la position P (Park). Appuyez à fond sur la pédale de frein.

*Vous pouvez aussi faire démarrer le moteur en réglant le levier de vitesse sur N (Neutre).*

4. Appuyez sur le bouton de **DÉMARRAGE/ARRÊT DU MOTEUR** tout en appuyant sur la pédale de freinage.

*Il devrait démarrer sans que vous ayez à appuyer sur l'accélérateur.*

5. Ne pas attendre que le moteur chauffe à l'arrêt.

Démarrer et conduite à un régime moteur modéré. (Il est conseillé d'éviter les accélérations et les décélérations brusques et rapides.)

- Il se peut que le moteur ne démarre pas si la clé est éloignée de vous, même si celle-ci se trouve dans le véhicule.
- Quand le bouton de **DÉMARRAGE/ARRÊT DU MOTEUR** se trouve sur ACC ou à une autre position, si une porte est ouverte, le système cherche la clé intelligente. Si la clé intelligente ne se trouve pas dans le véhicule, le message « Key not in vehicle (La clé ne se trouve pas dans le véhicule) » apparaîtra sur le groupe d'instruments et sur l'affichage ACL. Si toutes les portes sont fermées, le carillon sonne 5 secondes. L'indicateur ou l'avertissement s'éteint dès que le véhicule est en mouvement. Gardez toujours la clé intelligente avec vous.

**⚠ AVERTISSEMENT**

**- Mouvement non voulu du véhicule**

Ne jamais laisser la clé Smart dans le véhicule avec des personnes ou enfants qui ne connaissent pas le fonctionnement du véhicule. Si on appuie sur le bouton-poussoir de démarrage et si la clé est dans le véhicule, le moteur est mis en marche et le véhicule peut se déplacer.

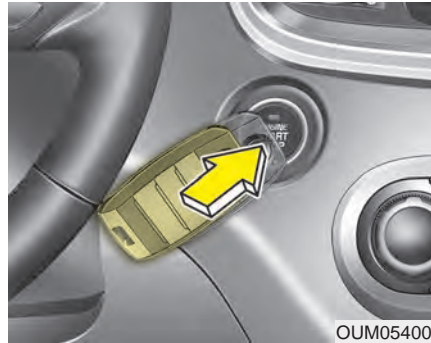

- Si la batterie est faible ou que la clé intelligente ne fonctionne pas correctement, on peut mettre le moteur en marche en appuyant directement sur le bouton Engine Start/Stop (mise en marche/arrêt du moteur) avec la clé intelligente. Le côté ayant le bouton de verrouillage devrait entrer en contact direct avec le bouton Engine Start/Stop (mise en marche/arrêt du moteur).

Lorsqu'on appuie directement sur le bouton Engine Start/Stop (mise en marche/arrêt du moteur) avec la clé intelligente, la clé intelligente devrait toucher le bouton à un angle droit.

- Si le fusible des feux d'arrêt est brûlé, vous ne pouvez pas faire démarrer le moteur normalement. Remplacez le fusible. Si la chose n'est pas possible, vous pouvez faire démarrer le moteur en appuyant sur le bouton de DÉMARRAGE/ARRÊT DU MOTEUR pendant 10 secondes à la position ACC. Le moteur peut démarrer sans que vous ayez à appuyer sur la pédale de freinage. Toutefois, pour votre propre sécurité, appuyez toujours sur la pédale de freinage avant de faire démarrer le moteur.

N'appuyez pas sur le bouton de DÉMARRAGE/ARRÊT DU MOTEUR pendant plus de 10 secondes, sauf si le fusible des feux d'arrêt est brûlé.

## BOÎTE AUTOMATIQUE

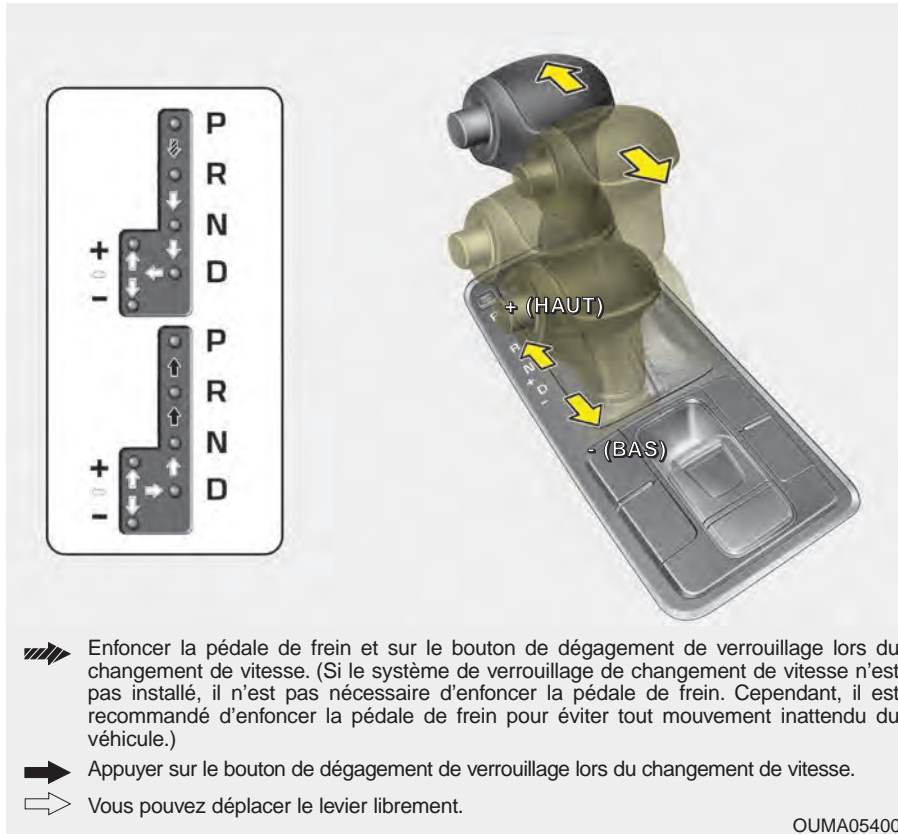



### Utilisation de la boîte automatique

La boîte automatique haut rendement offre 6 rapports de marche avant et un de marche arrière. Chaque rapport est choisi automatiquement, en fonction de la position du levier de vitesse.

### \* AVIS

Les premiers changements de vitesse peuvent être brusques sur un véhicule neuf ou si sa batterie a été déconnectée. Ceci est normal et la séquence de changement de vitesse est ajustée par le TCM (module de commande de la boîte) ou le PCM (module de contrôle du groupe motopropulseur) après quelques changements.

-  Enfoncer la pédale de frein et sur le bouton de dégivrage de verrouillage lors du changement de vitesse. (Si le système de verrouillage de changement de vitesse n'est pas installé, il n'est pas nécessaire d'enfoncer la pédale de frein. Cependant, il est recommandé d'enfoncer la pédale de frein pour éviter tout mouvement inattendu du véhicule.)
-  Appuyer sur le bouton de dégivrage de verrouillage lors du changement de vitesse.
-  Vous pouvez déplacer le levier librement.

OUMA054007

*Pour un fonctionnement harmonieux, enfoncer la pédale de frein et le bouton de dégagement de verrouillage lors du changement de vitesse en passant de la position N (Neutre) à la marche avant ou à la marche arrière.*

**⚠ AVERTISSEMENT**  
- Quitter le véhicule

Avant de quitter le siège du conducteur, toujours s'assurer de placer le levier de vitesses sur P (stationnement), enclencher le frein de stationnement et éteindre le moteur. Ne pas utiliser la position P à la place du frein de stationnement. Toujours s'assurer que le levier de vitesses est enclenché en position P et que le frein de stationnement est à fond. Un mouvement brusque et inattendu du véhicule pourrait se produire si ces précautions ne sont pas prises.

**⚠ MISE EN GARDE**  
- Boîte-pont

***Pour éviter d'endommager la boîte-pont, ne pas accélérer en marche arrière (R) ou en marche avant quand les freins sont appliqués. La boîte-pont pourrait être endommagée si on place le levier de vitesses sur P (stationnement) quand le véhicule est en mouvement.***

Quand vous arrêtez dans une pente, ne tenez pas le véhicule stationnaire avec le pouvoir du moteur. Utilisez les freins ou le frein de stationnement.

***Rapports de la boîte***

Le témoin lumineux au tableau de bord indique la position du levier de vitesse quand la clé de contact se trouve en position ON.

**P (Park)**

Arrêtez toujours le véhicule complètement avant de changer le levier sur P (Park). Cette position verrouille la boîte et empêche les roues avant de tourner.

Embrayer sur P (Park) quand le véhicule roule bloquera les roues de traction, causant une perte de contrôle du véhicule.

### R (Reverse) (marche arrière)

Utilisez cette position pour faire marche arrière avec le véhicule.

#### MISE EN GARDE

##### - Changement de vitesse

***Arrêtez toujours le véhicule complètement avant de passer en marche arrière; vous pourriez endommager la boîte-pont en embrayant en marche arrière alors que le véhicule est en mouvement, sauf tel qu'expliqué dans " Faire balancer le véhicule ", plus loin dans ce manuel.***

### N (Neutre)

Les roues et la boîte sont désengagées. Le véhicule roule librement même dans une petite pente, à moins que le frein de stationnement ou les freins ne soient engagés.

### D (Drive)

Il s'agit de la position normale de marche avant. La boîte passe automatiquement à travers la séquence de 6 rapports afin d'assurer une économie de consommation et une puissance maximales.

Pour plus de puissance lors d'un dépassement ou en grimpant une côte, enfoncez l'accélérateur. La boîte effectuera alors une rétrogradation automatique.

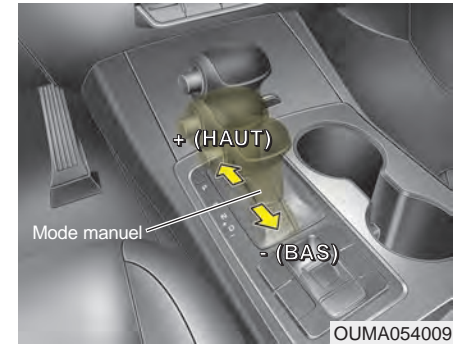

### Mode manuel

Que le véhicule soit immobile ou en mouvement, sélectionner le mode manuel en poussant le levier de vitesses de la position D (marche avant) à la coulisse manuelle. Pour retourner à la conduite automatique (D), ramenez le levier vers la grille principale.

En mode manuel, déplacer le levier de vitesses vers l'avant ou vers l'arrière pour changer rapidement les vitesses. Contrairement à une boîte de vitesses manuelle, le mode manuel permet de changer les vitesses tout en appuyant sur l'accélérateur.

**HAUT (+)** : Poussez le levier une fois vers l'avant pour passer au rapport supérieur suivant.

**BAS (-)** : Tirez le levier une fois vers l'arrière pour rétrograder d'un rapport.

- En mode manuel, le conducteur doit passer la vitesse supérieure en fonction des conditions routières, en s'assurant de garder le régime du moteur sous la zone rouge.
- En mode manuel, seules les 6 vitesses avant peuvent être sélectionnées. Pour passer la marche arrière ou stationner le véhicule, déplacer le levier de vitesses en position R (marche arrière) ou en position P (stationnement).
- En mode manuel, la boîte rétrograde automatiquement au fur et à mesure que le véhicule ralentit. À l'arrêt, la première vitesse est sélectionnée automatiquement.
- En mode manuel, la vitesse supérieure est passée automatiquement si le régime du moteur attend les points rouges de changement de vitesse.
- Afin de maintenir un niveau approprié de performance et de sécurité, la boîte pourra ne pas exécuter certains changements quand le levier de vitesse est actionné.
- Lors de la conduite sur une route glissante, poussez le levier de vitesse vers l'avant à la position (+). La boîte passe au deuxième (ou troisième) rapport, ce qui permet un roulement plus doux sur une surface glissante. Ramenez le levier vers (-) pour rétrograder au 1er rapport.

### **Dispositif de verrouillage du levier de vitesse**

Pour votre sécurité, la boîte-pont automatique est munie d'un système de verrouillage de changement de vitesse qui empêche de déplacer la boîte-pont de la position P (Park) à la position R (Reverse) à moins que la pédale de frein ne soit enfoncée.

Pour faire passer la boîte-pont de la position P (Park) à la position R (Reverse) :

1. Tenez la pédale de frein enfoncée.
2. Faites démarrer le moteur ou tournez la clé de contact sur ON.
3. Déplacez le levier de vitesse.

Si vous enfoncez et relâchez la pédale de frein de façon répétitive alors que le levier de vitesse est sur P (Park), vous pourrez entendre un claquement au niveau du levier. Ceci est normal.

**⚠ AVERTISSEMENT**  
**- Changement du sélecteur à partir de P**

**Appuyez toujours sur la pédale de frein pour embrayer de P (Park) à un autre rapport afin d'éviter le mouvement accidentel du véhicule, ce qui pourrait blesser des personnes dans le véhicule ou autour.**

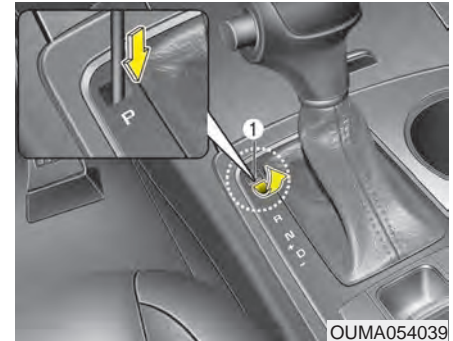

### **Supplantation du verrouillage**

S'il est impossible de déplacer le levier de vitesses de la position P (Park) à la position R (Reverse) alors que la pédale de frein est enfoncée, continuer d'appuyer sur le frein et procéder ensuite comme suit :

1. Enlevez soigneusement le capuchon couvrant l'orifice d'accès (1) du dispositif de supplantation.
2. Insérez un tournevis dans l'orifice et pressez.
3. Déplacez le levier de vitesse.
4. Aussitôt après, faites inspecter le véhicule chez un concessionnaire Kia agréé.

### ***Dispositif de verrouillage de la clé de contact***

La clé de contact ne peut pas être enlevée tant que le levier de vitesse n'est pas sur P (Park). La clé ne peut pas être enlevée même si le commutateur d'allumage est en position LOCK.

Si le véhicule est muni d'un bouton DÉMARRAGE/ARRÊT DU MOTEUR, le bouton ne passer pas à la position OFF tant que le levier de vitesse ne sera pas sur P (Park).

### **Bonnes pratiques de conduite**

- Ne jamais déplacer le levier de vitesses de la position P (Park) vers une autre position alors que la pédale d'accélérateur est enfoncée.
- Ne déplacez jamais le levier de vitesse sur P (Park) alors que le véhicule est en mouvement.
- Ralentissez avant de rétrograder. Sinon, le rapport inférieur pourra ne pas s'engager.
- Utilisez toujours le frein de stationnement. Ne vous fiez pas à la position P (Park) de la boîte pour empêcher le véhicule de bouger.
- Vous obtiendrez un rendement et une consommation de carburant optimaux en appuyant et relâchant la pédale d'accélérateur en douceur.

### ***Monter une pente à partir d'une position d'arrêt***

Pour monter une pente prononcée à partir d'une position d'arrêt, appuyez sur la pédale de frein, déplacez le levier de vitesse sur D (Drive). Choisissez le rapport approprié dépendamment de la charge et de l'angle de pente, puis relâchez le frein de stationnement. Appuyez graduellement sur l'accélérateur tout en relâchant les freins.

**Quand vous montez une pente forte suite à un arrêt, le véhicule pourra avoir tendance à rouler vers l'arrière. Passez en deuxième aidera à empêcher le véhicule de rouler vers l'arrière.**

### TRANSMISSION INTÉGRALE (AWD) (SI ÉQUIPÉ)

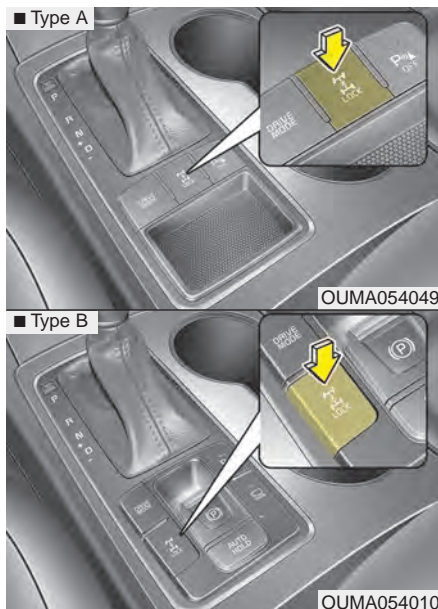

La puissance du moteur peut être transmise à toutes les roues avant et arrière pour obtenir un maximum de traction. La traction intégrale est utile lorsqu'une adhérence supplémentaire est requise, comme sur les routes glissantes, boueuses, mouillées ou enneigées.

Ces véhicules n'ont pas été conçus pour rouler sur des sentiers hors route cahoteux. Toutefois, une utilisation hors route occasionnelle est permise sur les chaussées non goudronnées et des sentiers qui ne sont pas trop cahoteux. Lorsque le conducteur utilise son véhicule hors route, il est toujours important qu'il réduise la vitesse à un niveau qui ne dépasse pas la vitesse sécuritaire dans ces conditions. En règle générale, la traction et l'efficacité de freinage dans les conditions hors route ne sont pas aussi grandes que dans des conditions routières normales.

Le conducteur doit demeurer particulièrement vigilant afin d'éviter de conduire son véhicule sur des pentes qui feront incliner le véhicule sur un ou l'autre côté.

Il est essentiel de tenir compte de ces facteurs lors de la conduite hors route. Afin de s'assurer de sa propre sécurité ainsi que de celle des passagers, le conducteur est toujours responsable de s'assurer de bien maîtriser le véhicule et que celui-ci demeure en contact avec la surface de roulement.

- \* AWD : Traction intégrale
- FWD : Traction avant

**⚠ AVERTISSEMENT****- Conduite hors route**

**Ne pas essayer de conduire ce véhicule dans des conditions hors route extrêmes ou difficiles. Bien que ce véhicule ait des capacités hors route, il n'a pas été conçu pour être conduit hors route.**

Si le témoin () du système de transmission intégrale s'allume, cela indique une anomalie avec le système de transmission intégrale.





Dans ce cas, faites aussitôt inspecter votre véhicule chez un concessionnaire Kia agréé.

**Effet de freinage dans les virages serrés**

L'effet de freinage dans les virages serrés est un phénomène unique des véhicules à traction intégrale, causé par la différence de la vitesse de rotation des quatre roues et par l'alignement à zéro degré des routes et de la suspension avant.

Les virages serrés à vitesse lente doivent être entrepris prudemment.

## Sélection du mode de transfert de transmission intégrale (AWD)

Mode de transfert	Bouton de sélection	Voyant	Description
<b>TRANSMISSION INTÉGRALE AUTOMATIQUE</b> (Le verrou de la transmission intégrale est désactivé)		 (Le voyant est allumé)	<ul style="list-style-type: none"> <li>Quand le mode AWD AUTO est sélectionné, le véhicule fonctionne comme un véhicule à traction avant conventionnel dans les situations de tous les jours. Toutefois, si le système détermine qu'il y a un besoin pour le mode de transmission intégrale, la puissance d'entraînement du moteur est distribuée aux quatre roues automatiquement sans intervention du conducteur.</li> <li>Sur les routes ordinaires et goudronnées, le véhicule se déplace comme un véhicule à traction avant conventionnel.</li> </ul>
<b>VERROU DE TRANSMISSION INTÉGRALE</b>		 (Le voyant n'est pas allumé)	<ul style="list-style-type: none"> <li>Ce mode est utilisé pour gravir ou descendre les pentes raides, la conduite hors route, la conduite sur les routes sablonneuses ou boueuses, etc., afin de maximiser la traction.</li> <li>Ce mode se désactive automatiquement à une vitesse supérieure à 30 km/h (19 mi/h) et passe au mode AWD AUTO (traction intégrale automatique) à plus de 40 km/h (25 mi/h). Cependant, si le véhicule décélère et atteint une vitesse inférieure à environ 40 km/h (25 mi/h), le mode de transfert passe de nouveau au mode AWD LOCK (traction intégrale verrouillée).</li> </ul>

Quand le mode AWD LOCK (traction intégrale verrouillée) est désactivé, le conducteur peut ressentir un choc, causé par le changement de mode d'entraînement qui passe entièrement vers les roues avant. Cet amortisseur ne présente pas une défaillance mécanique.

### **⚠ MISE EN GARDE - Conditions de conduite normales**

***Ne pas conduire sur les routes normales en mode AWD LOCK (traction intégrale verrouillée) pendant de longues périodes. Conduire en AWD LOCK (traction intégrale verrouillée) sur des routes normales peut provoquer un bruit ou des vibrations mécaniques (surtout dans les virages), et cela peut endommager le groupe propulseur.***

## Conduite sécuritaire en mode de transmission intégrale

- Ne tentez pas de conduire dans une nappe d'eau profonde ou de la boue, puisque cela pourrait entraîner le calage du moteur et endommager les tuyaux d'échappement. Ne conduisez pas sur des pentes descendantes raides, puisque cela nécessite une compétence extrême pour pouvoir conserver la maîtrise du véhicule.



- Dans les montées ou les descentes, conduire le plus possible en ligne droite.

User d'extrême prudence dans les montées ou les descentes, car une pente, un terrain ou une route boueuse ou mouillée pourrait provoquer un capotage.

**⚠ AVERTISSEMENT - Pentes**  
**User d'extrême prudence dans les descentes abruptes. Un changement de l'angle des roues, même très léger, peut déstabiliser le véhicule. Cela pourrait provoquer un capotage soudain, qui ne laisserait pas au conducteur le temps de reprendre le contrôle de son véhicule.**

- Il faut déployer les efforts nécessaires pour apprendre la façon d'effectuer les virages avec un véhicule à transmission intégrale. Ne pas utiliser l'expérience acquise lors de la conduite d'un véhicule conventionnel à traction avant pour déterminer la vitesse sécuritaire de ce véhicule en mode de traction intégrale dans les virages. Les débutants doivent conduire plus lentement en mode à transmission intégrale.
- Roulez prudemment en conduite hors route, puisque les roches et les racines d'arbres peuvent endommager votre véhicule. Familiarisez-vous avec les conditions hors route à l'endroit où vous prévoyez conduire et ce, avant de vous mettre à conduire.

**⚠ AVERTISSEMENT - AWD**  
Réduire la vitesse dans les virages. Le centre de gravité des véhicules à traction intégrale est plus haut que celui d'un véhicule conventionnel à traction avant, ce qui les rend beaucoup plus susceptibles de capoter si le véhicule va trop vite dans les virages.



OUMA054053

**⚠ AVERTISSEMENT - Volant**  
Ne tenez pas le volant par sa partie intérieure lorsque vous conduisez hors route. Vous pouvez vous blesser au bras suite à une manœuvre de virage ou à un rebond du volant provoqué par un impact avec des objets sur le sol.

- Tenez toujours le volant solidement lorsque vous conduisez hors route.
- Assurez-vous que tous les passagers portent leur ceinture de sécurité.

**⚠ AVERTISSEMENT**  
- Danger provoqué par le vent

Conduire lentement par les journées de grand vent. Le centre de gravité plus élevé de ce véhicule réduit les capacités de contrôle du véhicule.

- S'il faut conduire dans l'eau, arrêter le véhicule, placer le système de transfert en mode de verrouillage de transmission intégrale et conduire à une vitesse inférieure à 8 km/h (5 mi/h).

**⚠ AVERTISSEMENT**  
- Conduite dans l'eau

Roulez lentement. Si le véhicule roule trop rapidement dans l'eau, l'eau peut s'éclabousser dans le compartiment moteur et mouiller le système d'allumage, provoquant ainsi un calage soudain du véhicule. Dans un pareil cas, si votre véhicule est en position inclinée, il peut se renverser.

**\* AVIS**

- Réduire l'intervalle d'entretien si on utilise le véhicule dans des conditions hors route, comme le sable, la boue ou l'eau (voir « Entretien dans des conditions d'utilisation difficiles » au chapitre 7). Laver toujours le véhicule en profondeur après une utilisation hors route, en particulier en prenant soin de nettoyer le dessous du véhicule.
- Il n'est pas possible de remorquer un véhicule à traction intégrale avec un camion de remorquage ordinaire. Assurez-vous que le véhicule soit placé sur un camion à plate-forme pour le faire déplacer.

### **⚠ AVERTISSEMENT**

- Conduite avec transmission intégrale

Ne pas effectuer de manœuvres brusques ou rapides et ne pas prendre les virages brusquement en mode AWD (traction intégrale). De telles manœuvres augmentent les risques de capotages. Les accidents impliquant un capotage sont extrêmement violents et imprévisibles.

### **⚠ MISE EN GARDE**

- Boue ou neige

*Ne pas faire tourner le moteur à haut régime de façon continue pour dégager le véhicule s'il est pris dans la neige ou la boue. Cela pourrait endommager la traction intégrale du véhicule.*

### **⚠ AVERTISSEMENT**

- Véhicule soulevé au moyen d'un cric

Alors que le véhicule avec transmission intégrale constante est soulevé sur un cric, ne jamais démarrer le moteur et ne jamais faire tourner ses pneus.

Il existe un risque que les pneus qui tournent et qui touchent au sol pourraient faire rouler le véhicule du cric et bondir vers l'avant.

- Les véhicules à traction intégrale permanente doivent être testés sur un dynamomètre conçu spécialement pour les châssis à quatre roues motrices.
- Ne pas tester un véhicule à traction intégrale permanente sur un testeur de roulement pour véhicules à traction avant. Si un testeur de roulement pour véhicules à traction avant doit être utilisé, suivre les instructions ci-dessous :

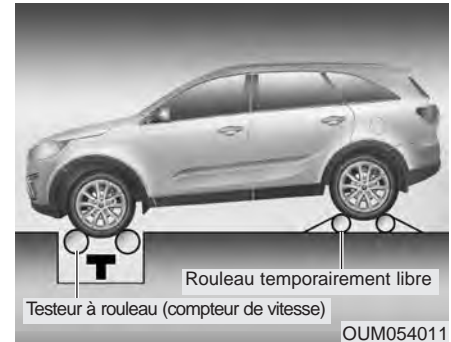

1. Vérifiez les pressions de gonflage recommandées pour votre véhicule.
2. Placez les roues avant sur le testeur à rouleau, aux fins de l'essai du compteur de vitesse, tel qu'indiqué sur l'illustration.
3. Desserrez le frein de stationnement.
4. Placez les roues arrière sur le rouleau temporairement libre, tel qu'indiqué sur l'illustration.

## SYSTÈME DE FREINAGE

### Freins assistés

Votre véhicule est équipé de freins assistés qui s'ajustent automatiquement en usage normal.

Advenant que les freins perdent l'assistance du servofrein parce que le moteur a calé ou pour une autre raison, vous pouvez toujours arrêter le véhicule en appuyant plus fortement que normalement sur la pédale des freins. La distance d'arrêt sera aussi plus longue.

Quand le moteur ne fonctionne pas, la puissance de freinage de réserve se trouve réduite chaque fois que vous appuyez sur la pédale de frein. Ne pompez pas la pédale de frein quand le servofrein ne fonctionne pas.

Ne pompez la pédale de frein que pour maintenir le contrôle du volant sur une surface glissante.



### MISE EN GARDE

- Pédale de frein

***Ne pas conduire avec son pied sur la pédale de frein. Cela fera trop chauffer les freins et peut causer de l'usure excessive des segments et des plaquettes de frein.***



### AVERTISSEMENT

- Freinage sur les pentes inclinées

**Éviter d'appliquer continuellement les freins lorsqu'on descend une pente inclinée et longue. Dans ce cas, il est préférable de passer le sélecteur à un rapport inférieur. L'utilisation continue des freins cause sa surchauffe et peut entraîner une diminution temporaire de la puissance de freinage.**

Si les freins sont détremvés, ils pourront ne pas freiner le véhicule aussi bien que d'habitude ou tirer d'un côté. Appliquer les freins légèrement vous indiquera s'ils réagiront de cette façon. Testez toujours les freins ainsi après avoir roulé dans une eau profonde. Pour sécher les freins, appuyez légèrement sur la pédale de frein tout en maintenant une vitesse sûre, jusqu'à ce que les freins retournent à leur état normal.

### **Advenant une panne des freins**

Si les freins du véhicule font défaut alors que le véhicule roule, vous pouvez faire un arrêt d'urgence en utilisant le frein de stationnement. La distance de freinage sera toutefois bien plus grande que normalement.

**⚠ AVERTISSEMENT**  
- Frein de stationnement

Appliquer le frein de stationnement alors que le véhicule roule à vitesse normale, peut entraîner une perte subite de contrôle du véhicule. Si vous devez utiliser le frein de stationnement pour arrêter le véhicule, usez de grande prudence.

### **Indicateur d'usure des freins à disque**

Quand les plaquettes de frein sont usées et que des plaquettes neuves sont requises, vous entendrez un son strident d'avertissement sur les freins avant ou arrière. Ce son peut être intermittent ou se produire chaque fois que vous appuyez sur la pédale de frein.

N'oubliez pas que certains climats ou certaines conditions de conduite peuvent faire grincer les freins. Ceci est normal et n'indique pas un problème avec les freins.

Remplacez toujours les plaquettes de frein avant et arrière en paires.

**⚠ MISE EN GARDE**  
- Remplacement des plaquettes de frein

*Ne conduisez pas avec des plaquettes de frein usées. Continuer de rouler avec des plaquettes de frein usées peut endommager le système de freinage et entraîner des réparations coûteuses.*

**⚠ AVERTISSEMENT**  
- Usure des freins

Agir rapidement si un son aigu se fait entendre lors du freinage. Ignorer cet avertissement sonore provoquera au bout d'un moment une perte de freinage, ce qui pourrait causer un accident grave.

## Frein de stationnement - Pédale

*Engager le frein de stationnement*

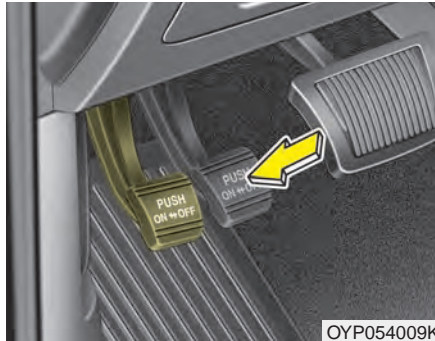

OYP054009K

Pour engager le frein de stationnement, appuyez d'abord sur la pédale de frein puis enfoncez la pédale du frein de stationnement aussi loin que possible.

### **⚠ MISE EN GARDE**

**- Frein de stationnement**

*Rouler avec le frein de stationnement engagé causera une usure excessive des plaquettes de frein et des rotors de frein.*

*Désengager le frein de stationnement*

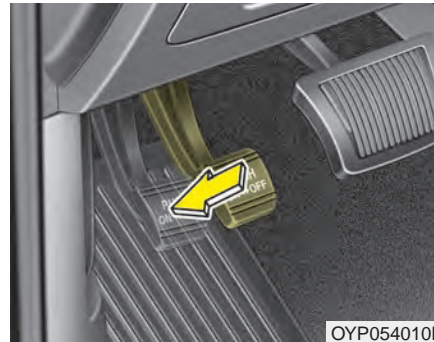

OYP054010K

Pour desserrer le frein de stationnement, appuyez une deuxième fois sur la pédale de celui-ci tout en serrant le frein au pied. La pédale se relèvera automatiquement en position désengagée.

### **⚠ AVERTISSEMENT**

**- Utilisation du frein de stationnement**

Tout véhicule stationné devrait avoir son frein de stationnement engagé pour éviter le mouvement accidentel du véhicule, ce qui pourrait causer des blessures aux passagers ou aux piétons.



Vérifiez le témoin d'alerte des freins en tournant la clé de contact sur ON (sans faire démarrer le moteur). Le témoin s'allumera si le frein de stationnement est engagé quand la clé de contact se trouve sur ON ou START.

Avant de prendre la route, assurez-vous que le frein de stationnement est bien désengagé et que le témoin des freins est éteint.

Si le témoin des freins reste allumé une fois le frein de stationnement désengagé alors que le moteur tourne, cela pourrait indiquer un problème avec le système de freinage. Il faudra alors s'en occuper immédiatement.

Si possible, cessez de rouler avec le véhicule immédiatement. Sinon, conduisez avec extrême prudence et seulement jusqu'à ce que vous atteigniez un endroit sûr pour arrêter le véhicule ou une station-service.

### Frein de stationnement électrique (EPB) (si équipé)

*Enclencher le frein de stationnement*

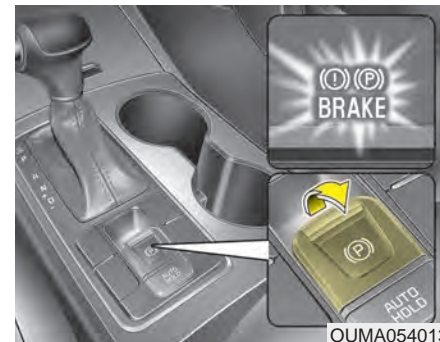

**Pour enclencher l'EPB (frein de stationnement électrique) :**

1. Appuyer sur la pédale de frein.
  2. Tirer sur le commutateur de l'EPB.
- S'assurer que le voyant du frein s'allume.

De plus, l'EPB s'enclenche automatiquement quand le moteur est éteint si la touche du maintien automatique est enclenchée. Par contre, si on appuie sur le commutateur de l'EPB une fois que le moteur est éteint, l'EPB ne sera pas enclenché.

### \* AVIS

Dans une pente abrupte ou si le véhicule tire une remorque et que le véhicule ne reste pas immobile, suivre ces étapes :

1. Enclencher l'EPB.
2. Tirer sur le commutateur de l'EPB pendant plus de 3 secondes.

Ne pas actionner le frein de stationnement (EPB) pendant que le véhicule est en mouvement, sauf en cas d'extrême urgence.

### \* AVIS

Un cliquetis ou un couinement provenant du moteur du frein électrique pourrait se faire entendre quand on enclenche ou qu'on relâche l'EPB. Cela est tout à fait normal et indique que l'EPB fonctionne normalement.

### *Relâcher le frein de stationnement*

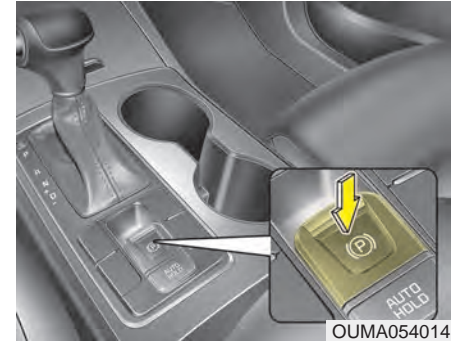

Pour relâcher l'EPB (frein de stationnement électrique), appuyer sur le commutateur de l'EPB en s'assurant que :

- Le commutateur d'allumage ou le bouton d'arrêt/démarrage du moteur est sur ON.

- La pédale de frein est enfoncée.

S'assurer que le voyant du frein s'éteint.

### **Pour relâcher automatiquement l'EPB (frein de stationnement électrique) :**

- Positionner le levier de vitesses sur P (Stationnement)

Tandis que le moteur tourne, appuyer sur la pédale de frein et déplacer le levier de vitesses de P (Stationnement) à R (Marche arrière) ou D (Marche avant).

- Positionner le levier de vitesses sur N (Point mort)

Tandis que le moteur tourne, enfoncer la pédale de frein et déplacer le levier de vitesses de N (point mort) à R (Marche arrière) ou D (Marche avant).

- Véhicule à boîte de vitesses automatique

1. Démarrer le moteur.
2. Boucler la ceinture de sécurité du conducteur.
3. Fermer la portière du conducteur, le capot du moteur et le coffre.

4. Appuyer sur la pédale de l'accélérateur tandis que le levier de vitesses est sur R (Marche arrière), D (Marche avant) ou en mode sport.

S'assurer que le voyant du frein s'éteint.

### **\* AVIS**

- Par mesure de sécurité, il est possible d'enclencher l'EPB même si le commutateur d'allumage ou le bouton d'arrêt/démarrage du moteur est en position OFF. Par contre, il ne sera pas possible de le relâcher dans cette situation.
- Par mesure de sécurité, enfoncer la pédale de frein et relâcher le frein de stationnement manuellement, à l'aide du commutateur de l'EPB, dans les descentes ou en marche arrière.

**Ne pas suivre les étapes ci-dessus si le véhicule est sur une surface plane, car le véhicule pourrait avancer soudainement.**

### **⚠ MISE EN GARDE**

- ***Si le voyant du frein de stationnement reste allumé, alors que l'EPB a été relâché, demander à un concessionnaire Kia agréé de vérifier le système.***
- ***Ne pas conduire le véhicule si l'EPB est enclenché. Cela pourrait provoquer une usure excessive des plaquettes et des disques de frein.***

L'EPB (frein de stationnement électrique) peut s'enclencher automatiquement en cas de :

- Surchauffe de l'EPB
- Demande par d'autres systèmes

### \* AVIS

Si le conducteur éteint le moteur par erreur alors que le maintien automatique est activé, l'EPB sera enclenché automatiquement (pour les véhicules équipés du maintien automatique).

### Avertissements du système



- Si le conducteur tente d'appuyer sur la pédale de l'accélérateur alors que l'EPB est enclenché et qu'il ne se relâche pas automatiquement, un carillon retentira et un message s'affichera.
- Si la ceinture du conducteur n'est pas bouclée, ou que le capot, la portière du conducteur ou le coffre ne sont pas fermés, un carillon retentira et un message s'affichera.
- Si une anomalie est présente, un carillon retentira et un message s'affichera.

Si la situation ci-dessus se produit, enfoncer la pédale de frein et relâcher manuellement l'EPB en appuyant sur le commutateur de l'EPB.

### **⚠ AVERTISSEMENT**

- Utilisation du frein de stationnement

**Le frein de stationnement devrait toujours être enclenché complètement à l'arrêt, pour éviter tout mouvement accidentel du véhicule pouvant blesser les occupants du véhicule et les piétons.**

- Un cliquetis ou un couinement provenant du moteur du frein électrique pourrait se faire entendre quand on enclenche ou qu'on relâche l'EPB. Cela est tout à fait normal et indique que l'EPB fonctionne normalement.
- Si un service de voiturier est utilisé, s'assurer d'expliquer à la personne concernée comment enclencher l'EPB.
- Une anomalie pourrait survenir si le véhicule est conduit alors que l'EPB est enclenché.
- Appuyer doucement la pédale de l'accélérateur pour relâcher automatiquement l'EPB.

### Avertissements du système

#### ■ Type A



OUM054100L

#### ■ Type B



OUM054101L

Si le maintien automatique ne parvient pas à enclencher l'EPB, un carillon retentira et un message s'affichera.

### \* AVIS

Enfoncer la pédale de frein si le message ci-dessus apparaît, afin de ne pas actionner le maintien automatique et l'EPB.

### Avertissements du système

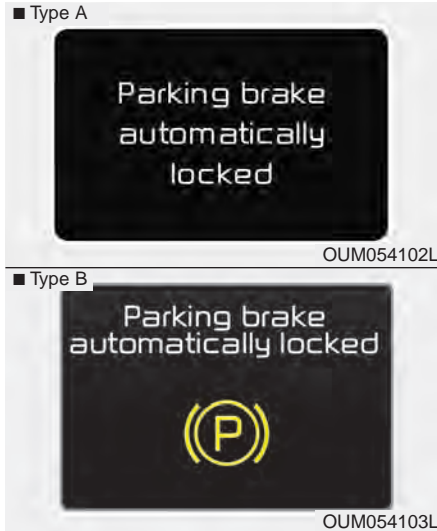

Si un signal de l'ESC (contrôle électronique de stabilité) enclenche l'EPB et que le maintien automatique est activé, un carillon retentira et un message s'affichera.

### Voyant d'anomalie de l'EPB (si équipé)

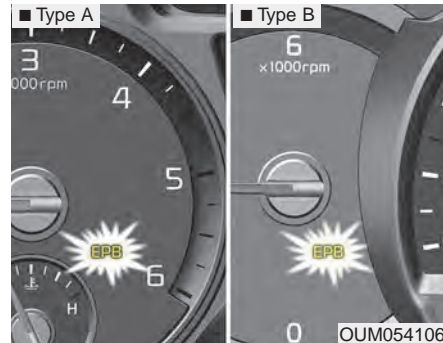

Ce voyant s'allumera si le bouton de démarrage/arrêt du moteur est positionné sur ON, puis s'éteindra après environ 3 secondes si le système fonctionne normalement.

Si le voyant d'anomalie de l'EPB reste allumé, s'allume pendant la conduite ou ne s'allume pas lorsque le commutateur d'allumage ou le bouton de démarrage/arrêt du moteur est positionné sur ON, cela signifie qu'une anomalie de l'EPB pourrait être présente.

Dans ce cas, demander à un concessionnaire Kia agréé de vérifier le véhicule dès que possible.

Le voyant d'anomalie de l'EPB pourrait s'allumer si le voyant de l'ESC s'allume. Cela indique un problème avec l'ESC, mais pas avec l'EPB.

- Si le commutateur de l'EPB ne fonctionne pas normalement, le voyant de l'EPB pourrait s'allumer. Dans ce cas, éteindre le moteur, puis, après quelques minutes, le rallumer. Le voyant s'éteindra et le commutateur de l'EPB reviendra à la normale. Cependant, si l'EPB reste allumé après cette opération, demander à un concessionnaire Kia agréé de vérifier le véhicule.
- Si le voyant du frein de stationnement ne s'allume pas ou clignote alors que le conducteur tire sur le commutateur de l'EPB, cela signifie que l'EPB n'est pas enclenché.
- Si le voyant du frein de stationnement clignote alors que le voyant lumineux est allumé, appuyer sur le commutateur, puis le tirer. Repositionner le commutateur dans sa position d'origine et le tirer de nouveau. Si le voyant de l'EPB ne s'éteint toujours pas, demander à un concessionnaire Kia agréé de vérifier le véhicule.

### *Freinage d'urgence*

Si la pédale de frein ne répond pas pendant la conduite, il est possible de freiner en urgence en tirant et en maintenant le commutateur de l'EPB. Le freinage ne se fera que si le commutateur de l'EPB est maintenu.

### **⚠ AVERTISSEMENT**

**Ne pas actionner le frein de stationnement électrique pendant que le véhicule est en mouvement, sauf en cas d'extrême urgence. Appliquer le frein de stationnement électrique alors que le véhicule est en mouvement peut provoquer une perte de contrôle soudain. Si une urgence justifie l'utilisation du frein de stationnement électrique pour arrêter le véhicule, faire preuve d'extrême prudence.**

### **\* AVIS**

**En cas de freinage d'urgence avec l'EPB, le voyant du frein de stationnement s'allumera, pour indiquer que le système fonctionne.**

Si un bruit continu ou une odeur de brûlé sont présents en cas de freinage d'urgence avec l'EPB, demander à un concessionnaire Kia agréé de vérifier le véhicule.

### *Si l'EPB (frein de stationnement électrique) n'est pas relâché*

Si on ne parvient pas à relâcher l'EPB normalement, faire remorquer le véhicule chez un concessionnaire Kia agréé en le faisant transporter avec une remorque à plateau. Faire ensuite vérifier le véhicule.

## MAINTIEN AUTOMATIQUE (si équipé)

Le maintien automatique maintient le véhicule à l'arrêt, même si le conducteur n'appuie pas sur la pédale de frein. Le maintien automatique s'enclenche une fois que le conducteur a arrêté complètement son véhicule en appuyant sur la pédale de frein.



1. Enfoncer la pédale de frein, démarrer le moteur, puis appuyer sur le bouton « AUTO HOLD » (maintien automatique). Le voyant blanc du maintien automatique s'allumera, indiquant que le dispositif est activé.

Le maintien automatique s'enclenchera uniquement si la portière du conducteur, le capot et le coffre sont fermés et que la ceinture de sécurité du conducteur est bouclée.



2. Si le conducteur arrête complètement le véhicule en appuyant sur la pédale de frein, le voyant du maintien automatique passe du blanc au vert, indiquant que le maintien automatique et l'EPB sont enclenchés. Le véhicule restera immobile, même si le conducteur relâche la pédale de frein.
3. Si EPB est enclenché, le maintien automatique sera désactivé.

4. Si le conducteur appuie sur la pédale de l'accélérateur et que le levier de vitesses est positionné sur R (marche arrière), D (marche avant) ou en mode sport, le maintien automatique sera relâché automatiquement et le véhicule se déplacera.

Le voyant passera alors du vert au blanc, indiquant que le maintien automatique est en attente et que l'EPB est relâché.

Toujours vérifier les environs du véhicule avant de démarrer en appuyant sur la pédale de l'accélérateur pour relâcher le maintien automatique.

Appuyer doucement sur la pédale de l'accélérateur pour assurer un démarrage sans à-coup.

### Annulation

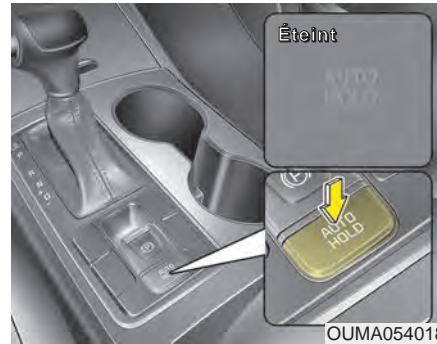

Pour annuler le maintien automatique, appuyer sur le commutateur du maintien automatique. Le voyant du bouton de maintien automatique s'éteindra.

Pour annuler le maintien automatique alors que le véhicule est à l'arrêt, appuyer sur le bouton du maintien automatique tout en appuyant sur la pédale de frein.

### \* AVIS

- Dans les situations suivantes, le maintien automatique ne s'enclenchera pas (le voyant du maintien automatique ne sera pas vert et le maintien automatique restera en attente) :
  - La ceinture du conducteur n'est pas bouclée ou la portière du conducteur n'est pas fermée
  - Le capot n'est pas fermé
  - Le coffre n'est pas fermé
  - Le levier de vitesses est positionné sur P (Stationnement)
  - L'EPB est appliqué
- Par mesure de sécurité, le maintien automatique enclenche automatiquement l'EPB dans les situations suivantes (le voyant blanc du maintien automatique s'allume et l'EPB est enclenché automatiquement) :
  - La ceinture du conducteur n'est pas bouclée ou la portière du conducteur n'est pas fermée
  - Le capot n'est pas fermé
  - Le coffre n'est pas fermé

(Suite)

(Suite)

- Le véhicule est immobile depuis plus de 10 minutes
- Le véhicule est à l'arrêt sur une pente abrupte
- Le véhicule s'est déplacé plusieurs fois

Dans ces situations, le voyant des freins s'allume, le voyant du maintien automatique passe du vert au blanc, puis un carillon retentira et un message s'affichera pour alerter le conducteur. Avant de redémarrer, appuyer sur la pédale de frein, vérifier les alentours du véhicule et relâcher manuellement le frein de stationnement à l'aide du commutateur de l'EPB.

- Si le voyant du maintien automatique est jaune, cela signifie que le maintien automatique ne fonctionne pas correctement. Dans ce cas, demander à un concessionnaire Kia agréé de vérifier le véhicule.

### **AVERTISSEMENT**

**Pour réduire les risques d'accident, ne pas actionner le maintien automatique lors de la conduite en descente, en marche arrière ou lors des manœuvres de stationnement.**

En cas d'anomalie avec le système de détection de fermeture de la portière du conducteur, du capot ou du coffre, le maintien automatique pourrait ne pas fonctionner correctement.

Dans ce cas, demander à un concessionnaire Kia agréé de vérifier le véhicule.

### **\* AVIS**

Un cliquetis ou un couinement provenant du moteur du frein électrique pourrait se faire entendre quand on enclenche ou qu'on relâche l'EPB. Cela est tout à fait normal et indique que l'EPB fonctionne normalement.

### **Système de freinage antibloque (ABS)**

Les freins ABS (ou l'ESC) n'empêcheront pas les accidents causés par des manœuvres dangereuses ou incorrectes. Même si la maîtrise du véhicule est améliorée pendant le freinage d'urgence, toujours garder une distance sécuritaire avec les objets devant soi. Toujours réduire la vitesse du véhicule quand les conditions de conduite sont extrêmes. Conduire le véhicule à faible vitesse dans les cas suivants :

- Sur une route accidentée, gravillonnée ou enneigée.
- Sur les routes dont la surface est inégale.

Conduire dans ces conditions augmente la distance de freinage du véhicule.

Le système ABS détecte continuellement la vitesse des roues. Si les roues sont sur le point de se bloquer, l'ABS module continuellement la pression hydraulique appliquée aux freins.

Si, lors d'un freinage, les roues sont sur le point de se bloquer, vous entendrez un son de cliquetis des freins ou sentirez un vrombrissement sur la pédale de frein. Ceci est normal et indique que le système ABS fait son travail.

Pour soutenir le maximum de l'ABS lors d'un freinage d'urgence, ne tentez pas de moduler la pression de freinage en " pompant " la pédale de frein. Appuyez sur la pédale de frein avec la plus grande force possible ou nécessaire dans le cas, et laissez le système ABS contrôler la pression appliquée à chaque roue.

### **\* AVIS**

**Vous pourrez entendre un cliquetis dans le compartiment-moteur quand le véhicule se met à rouler après le démarrage du moteur. Cela est normal et indique que le système de freinage antibloque fonctionne correctement.**

- Même avec le système de freinage antiblocage, votre véhicule requiert une distance d'arrêt adéquate. Maintenez toujours une distance sûre avec les véhicules devant vous.
- Ralentissez toujours dans les courbes. Le système de freinage antiblocage ne peut pas empêcher des accidents causés par une vitesse excessive.
- Sur les routes inégales ou avariées, le système de freinage antiblocage pourra accroître la distance d'arrêt comparativement à celle de véhicules avec système de freinage ordinaire.



W-78

Le témoin des freins ABS s'allume pendant 3 secondes après que le commutateur est mis sur ON. Le témoin s'éteint après ce temps d'autodiagnostic de l'ABS, s'il fonctionne normalement. Si le témoin reste allumé, l'ABS est en panne, mais les freins fonctionnent toujours. Communiquer avec un concessionnaire agréé Kia aussitôt que possible.

- Si vous roulez sur une route avec peu de traction, comme une route glacée, et appuyez continuellement sur les freins, l'ABS sera continuellement actionné et le témoin ABS pourra s'allumer. Arrêtez-vous à un endroit sûr et éteignez le moteur.
- Redémarrez le moteur. Si le témoin ABS est éteint, le système ABS fonctionne normalement. Autrement, il y a un problème avec le système ABS et vous devriez contacter un concessionnaire Kia agréé dès que possible.

### \* AVIS

**Si vous utilisez des câbles volants pour faire démarrer le véhicule après que la batterie ait été déchargée, le moteur pourra ne pas tourner rondement et le témoin du système ABS pourra rester allumé. Ceci est causé par la faible tension de la batterie et ne veut pas dire que l'ABS fait défaut.**

- Ne " pompez " pas la pédale de frein.
- Laissez la batterie recharger avant de prendre la route.

### Contrôle électronique de stabilité (ESC)



Le système de contrôle électronique de stabilité (ESC) sert à stabiliser le véhicule quand vous négociez des virages. L'ESC compare la direction dans laquelle vous voulez aller avec celle que prend le véhicule. L'ESC applique les freins à chaque roue et prend charge du système de gestion du moteur afin de stabiliser le véhicule.

Le contrôle électronique de stabilité (ESC) n'empêche pas les accidents. Une vitesse excessive dans les virages, des manoeuvres brusques et l'hydroplanage sur les surfaces détrempées peuvent causer de graves accidents. Seul un conducteur prudent et attentif pourra prévenir un accident en évitant les manoeuvres qui entraînent une perte de traction. Même avec l'ESC, prenez toujours des précautions normales comme rouler à vitesse sûre pour les conditions de la route.

Le contrôle électronique de stabilité (ESC) aide le conducteur à maintenir le contrôle du véhicule dans des conditions difficiles. Il n'est pas un substitut pour de bonnes pratiques de conduite. Des facteurs comme la vitesse, les conditions routières et la réaction du conducteur auront tous un effet sur l'efficacité de l'ESC à éviter une perte de contrôle. Il vous en revient toujours, en tant que conducteur, de rouler et de négocier les virages à vitesse raisonnable et de tenir compte d'une marge de sécurité suffisante.

Si vous appuyez sur la pédale de frein dans des conditions où les roues pourraient se bloquer, vous pourriez entendre un son de cliquetis sur les freins ou sentir une réaction équivalente sur la pédale de frein. Cela est normal et indique que l'ESC fonctionne.

#### \* AVIS

**Vous pourrez entendre un cliquetis dans le compartiment-moteur quand le véhicule se met à rouler après le démarrage du moteur. Cela est normal et indique que le contrôle électronique de stabilité fonctionne correctement.**

## Fonctionnement de l'ESC

### ESC en circuit

-

- Quand la clé de contact est sur ON, les témoins d'alerte ESC et ESC OFF s'allument pendant environ 3 secondes puis le témoin ESC s'éteint.
- Appuyez sur le bouton ESC OFF pendant au moins une demi-seconde après avoir placé la clé de contact sur ON pour mettre l'ESC hors circuit (le témoin ESC OFF s'allume). Pour remettre l'ESC en circuit, appuyez sur ESC OFF (le témoin ESC OFF s'éteint).
- Quand vous faites démarrer le moteur, vous pourrez entendre un léger son de cliquetis. Il s'agit de l'ESC qui exécute un auto-diagnostic et cela n'indique pas un problème.

### Système activé



Quand l'ESC est activé, le témoin ESC clignote.

- Quand le contrôle électronique de stabilité fonctionne correctement, vous pouvez sentir de légères impulsions dans le véhicule. Ce n'est que l'effet du contrôle sur les freins et ne signale rien d'inhabituel.
- Quand vous sortez de la vase ou quittez une route glissante, appuyer sur la pédale d'accélérateur pourra ne pas augmenter le régime du moteur.

### ESC hors circuit

#### ESC OFF





Cette voiture présente deux types d'états de désactivation de l'ESC.

Si le moteur s'arrête alors que le système ESC est désactivé, l'ESC restera désactivé. Au redémarrage du moteur, l'ESC s'activera automatiquement de nouveau.





### • État de désactivation ESC 1

Pour annuler le fonctionnement du système ESC, appuyer sur le bouton de désactivation ESC (ESC OFF ) brièvement (le témoin lumineux de désactivation ESC [ESC OFF ] s'allumera). Dans cet état, la fonction de commande du moteur ne fonctionne pas. Cela signifie que la fonction de traction asservie ne fonctionne pas. Seule la fonction de commande des freins fonctionne.



### • État de désactivation ESC 2

Pour annuler le fonctionnement du système ESC, appuyer sur le bouton de désactivation ESC (ESC OFF ) pendant plus de 3 secondes. Le témoin lumineux de désactivation ESC (ESC OFF ) s'allume et la sonnerie d'avertissement de désactivation ESC se fera entendre.

Dans cet état, la fonction de commande du moteur et la fonction de commande des freins ne fonctionnent pas. Cela signifie que la fonction de commande de stabilité de la voiture ne fonctionne plus.

### Témoin d'alerte

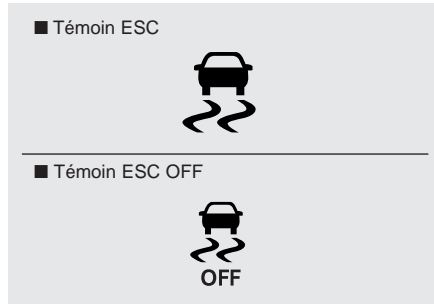

Quand vous tournez la clé de contact sur ON, le témoin d'alerte s'allume puis s'éteint si le système ESC fonctionne correctement.

Le témoin ESC clignote quand l'ESC fonctionne, et reste allumé si l'ESC fait défaut.

Le témoin ESC OFF s'allume quand l'ESC est désengagé en appuyant sur le bouton.

### **⚠ AVERTISSEMENT** - Contrôle électronique de la stabilité

**Même si le véhicule est doté de contrôle électronique de la stabilité (ESC), on doit conduire avec attention. Ce dispositif ne peut aider à garder la maîtrise du véhicule que dans certaines situations.**

### Utilisation de ESC OFF

#### Sur la route

- L'ESC devrait être activé lors de la conduite de tous les jours, si possible.
- Pour mettre l'ESC hors circuit quand vous conduisez, appuyez sur le bouton ESC OFF alors que vous roulez sur une route plate.

### **⚠ AVERTISSEMENT**

**- Le fonctionnement de l'ESC**  
**N'appuyez jamais sur le bouton ESC OFF quand l'ESC est activé (témoin ESC clignotant).**

**Si vous mettez l'ESC hors circuit alors qu'il est activé, vous pourriez perdre le contrôle du véhicule.**

### \* AVIS

- Quand le véhicule est monté sur un dynamomètre, assurez-vous que l'ESC est hors circuit (témoin ESC OFF allumé). Si l'ESC est laissé en circuit, il peut empêcher le véhicule d'accélérer, faussant ainsi les résultats diagnostiques.
- Mettre l'ESC hors circuit n'affecte pas l'ABS ni le système de freinage.

### Gestion de la stabilité du véhicule (VSM) (si équipé)

Ce système présente de nouvelles améliorations au niveau de la stabilité du véhicule et des réponses de la direction lorsqu'un véhicule se déplace sur une surface glissante ou si un véhicule a détecté des changements du coefficient de friction entre les roues de droite et les roues de gauche lors du freinage.

#### AVERTISSEMENT

- Grandeur des pneus/  
jantes

Quand vous remplacez des pneus et des jantes, assurez-vous qu'ils sont de la même grandeur que les pneus et les jantes de première monte. Conduire avec des pneus et des jantes de grandeur différente peut réduire l'efficacité des systèmes de sécurité supplémentaire (VSM).

### Fonctionnement du VSM

Lorsque le VSM est en marche, le témoin lumineux ESC () clignote.

Lorsque le système de gestion de la stabilité du véhicule fonctionne correctement, vous pouvez sentir une légère pulsation à l'intérieur du véhicule et/ou des réactions anormales de la direction (EPS). Il s'agit de l'unique effet du frein et de la commande EPS, ce qui indique qu'il n'y a rien d'inhabituel.

**Le VSM ne fonctionne pas dans les conditions suivantes :**

- Conduite sur une route en pente ou inclinée
- Conduite en marche arrière
- Le témoin lumineux de désactivation ESC () s'affiche toujours dans le groupe d'instruments
- Le témoin lumineux EPS s'affiche toujours dans le groupe d'instruments

### **Fonctionnement du VSM désactivé**

Si vous appuyez sur le bouton de désactivation ESC pour désactiver l'ESC, le VSM s'annulera également et le témoin de désactivation ESC (  ) s'allumera.

Pour activer le VSM, appuyer de nouveau sur le bouton. Le témoin de désactivation ESC s'éteint.

### **Témoin d'anomalie**

Le VSM peut être désactivé même si on ne l'annule pas en appuyant sur le bouton de désactivation ESC. Cela indique qu'une défektivité a été détectée quelque part dans le système de servodirection électrique ou dans le système VSM. Si le témoin lumineux ESC (  ) ou le témoin d'avertissement EPS demeure allumé, confier le véhicule à un concessionnaire Kia autorisé et faire vérifier le système.

### **\* AVIS**

- Le VSM a été conçu pour fonctionner à une vitesse supérieure à environ 22 km/h (13 mi/h) dans les courbes.
- Le VSM a été conçu pour fonctionner à une vitesse supérieure à environ 10 km/h (6 mi/h) lorsqu'un véhicule freine sur une route présentant une variation latérale de la friction. Une route présentant une variation latérale de la friction se compose de surfaces qui présentent des forces de friction différentes.

- Le système de gestion de la stabilité du véhicule ne remplace pas les mesures de conduite prudente; il exécute une fonction supplémentaire seulement. Il revient au conducteur de toujours vérifier la vitesse et la distance par rapport au véhicule qui le précède. Toujours tenir fermement le volant de direction lors de la conduite.
- Votre véhicule a été conçu pour s'activer conformément à l'intention du conducteur, et ce, même si un VSM est installé. Toujours observer toujours les précautions normales afin de conduire à des vitesses sécuritaires en fonction des conditions, entre autres, par mauvais temps et sur une route glissante.

### Commande d'aide au démarrage en pente (HAC)

Quand il part d'une position d'arrêt dans une pente prononcée, un véhicule a tendance à reculer. La commande d'aide au démarrage en pente (HAC) empêche le véhicule de reculer ainsi en engageant automatiquement les freins pendant 2 secondes. Les freins se désengagent dès que vous appuyez sur l'accélérateur ou après 2 secondes environ.

Le HAC ne s'actionne que pendant 2 secondes; aussi, appuyez toujours sur l'accélérateur pour faire avancer le véhicule.

**⚠ AVERTISSEMENT**  
**- Utilisation des freins dans une pente**

**L'assistance au démarrage en côte (HAC) ne remplace pas l'utilisation des freins lorsque le véhicule est à l'arrêt dans une pente. Pour éviter tout accident quand le véhicule est à l'arrêt dans une pente, s'assurer de garder une pression suffisante sur la pédale de frein pour éviter que le véhicule ne recule. Relâcher la pédale de frein uniquement lorsqu'on est prêt à accélérer et à repartir.**

### Bonnes pratiques de freinage

- Assurez-vous que le frein de stationnement est désengagé et que le témoin de frein de stationnement est éteint, avant de prendre la route.
- Rouler dans l'eau peut mouiller les freins. Il en est de même quand vous passez dans un lave-auto. Les freins mouillés sont dangereux. Votre véhicule pourrait ne pas s'arrêter aussi vite si les freins sont mouillés et les freins mouillés peuvent tirer le véhicule d'un côté ou de l'autre.

Pour sécher les freins, appuyez légèrement sur la pédale de frein jusqu'à ce que le freinage retourne à la normale, prenant soin de garder le contrôle du véhicule en tout temps. Si le freinage ne retourne pas à la normale, arrêtez le véhicule dès que vous pouvez le faire en toute sécurité et communiquez avec un concessionnaire Kia agréé.

- Ne descendez pas une côte en roulement libre. Cela est extrêmement dangereux. Gardez le véhicule embrayé en tout temps, utilisez les freins pour vous ralentir, puis rétrogradez pour utiliser le frein moteur et maintenir une vitesse sûre.
- Ne " roulez " pas le pied sur la pédale de frein. Appuyer le pied contre la pédale de frein en conduisant peut être dangereux car les freins risquent de surchauffer et de perdre leur efficacité. Cela accélère aussi l'usure des pièces de frein.
- Si vous avez une crevaison en conduisant, appuyez lentement sur la pédale de frein et gardez le véhicule pointant droit devant alors que vous ralentissez. Une fois que vous roulez assez lentement pour faire un arrêt en sécurité, rendez-vous en bordure de la route et arrêtez à un endroit sûr.
- Si votre véhicule est équipé d'une boîte automatique, ne laissez pas votre véhicule glisser vers l'avant. Gardez le pied fermement sur la pédale de frein quand le véhicule est arrêté.
- Soyez prudent quand vous stationnez dans une pente. Engagez le frein de stationnement fermement et placez le levier de vitesses sur P (Park). Si le véhicule pointe vers le bas de la pente, tournez les roues avant vers la chaîne de trottoir pour empêcher le véhicule de rouler. Si le véhicule pointe vers le haut de la pente, tournez les roues vers la route pour empêcher le véhicule de rouler. S'il n'y a pas de chaîne de trottoir ou si vous devez empêcher le véhicule de rouler, calez les roues.
- Dans certaines conditions, le frein de stationnement engagé peut geler en place. Ceci se produit surtout quand la neige ou la glace s'accumule près ou autour des freins arrière ou si les freins sont mouillés. S'il ya a une chance que le frein de stationnement gèle, ne l'engagez que temporairement alors que vous placez le levier de vitesse sur P (Park), puis calez les roues pour éviter que le véhicule roule. Désengagez alors le frein de stationnement.
- Ne tenez pas le véhicule dans une pente à l'aide de la pédale de l'accélérateur. Vous pourriez faire surchauffer la boîte. Utilisez toujours la pédale de frein ou le frein de stationnement.

## RÉGULATEUR DE VITESSE

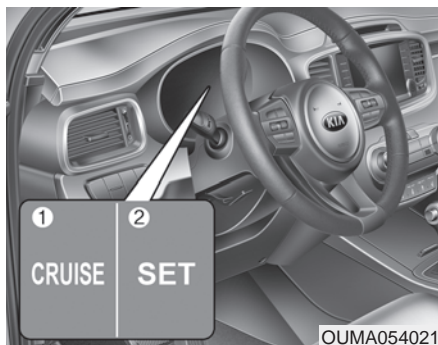

Le régulateur de vitesse vous permet de programmer le véhicule de façon à ce qu'il maintienne une vitesse constante sans que vous ayez à garder le pied sur l'accélérateur.

Le régulateur est conçu pour fonctionner au-dessus de 30 km/h (20 mi/h) environ.

Si le régulateur de vitesse est laissé en circuit (témoin CRUISE allumé au tableau de bord), le régulateur pourrait s'engager par accident. Gardez le régulateur de vitesse hors circuit (témoin CRUISE éteint au tableau de bord) quand vous ne l'utilisez pas, afin d'éviter de régler une vitesse par inadvertance.

N'utilisez le régulateur de vitesse que si vous roulez sur une route ouverte, par beau temps.

Ne pas utiliser le régulateur de vitesse s'il y a beaucoup de circulation, si la circulation est variable, si la route est sinueuse, mouillée, glacée ou couverte de neige, ou sur une côte ou pente de plus de 6 % d'inclinaison.

### \* AVIS

- Lors de l'usage normal du régulateur de vitesse, si vous activez ou réactivez le commutateur SET après avoir appuyé sur les freins, le régulateur se remet en circuit après 3 secondes environ. Ce délai est normal.
- Pour activer le régulateur de vitesse, appuyez sur la pédale de frein au moins une fois après avoir mis le commutateur d'allumage à la position « ON » ou démarré le moteur. Cela permet de vérifier si la commande de frein, qui est un composant important pour annuler le régulateur de vitesse, fonctionne bien.

### **⚠ AVERTISSEMENT** - Mauvaise utilisation du régulateur de vitesse

**Ne pas utiliser le régulateur de vitesse si la circulation ne permet pas la conduite sécuritaire à vitesse constante et à une distance suffisante au véhicule devant.**

**Pour régler le régulateur à une vitesse :**



1. Enfoncer le bouton RÉGULATEUR DE VITESSE sur le volant de direction pour allumer le système. Le témoin lumineux RÉGULATEUR DE VITESSE s'allumera dans le groupe d'instruments.
2. Accélérez à la vitesse voulue, qui devrait être entre 30 km/h (20 mi/h).



3. Appuyer sur le levier vers le bas (vers SET-) et le relâcher quand le véhicule atteint la vitesse désirée. La vitesse enregistrée et la distance entre les véhicules s'afficheront sur l'écran ACL. Relâcher la pédale d'accélérateur en même temps. La vitesse désirée sera automatiquement maintenue.

*Sur une pente abrupte, le véhicule peut ralentir ou accélérer légèrement, lorsqu'on descend ou on monte sur la pente.*

**Pour augmenter la vitesse réglée :**



Procédez de l'une de ces façons :

- Déplacer le levier vers le haut (à RES+) et le maintenir. Le véhicule accélérera. Relâcher le levier à la vitesse désirée.
- Déplacer le levier vers le haut (à RES+) et le relâcher immédiatement. La vitesse de croisière augmentera de 2 km/h (1 mi/h) chaque fois que le levier est déplacé vers le haut (à RES+) de cette manière.

### Pour réduire la vitesse réglée :



OUMA054023

Procédez de l'une de ces façons :

- Déplacer le levier vers le bas (à RÉGLER-) et le maintenir. Le véhicule ralentira graduellement. Relâcher le levier à la vitesse que l'on veut maintenir.
- Déplacer le levier vers le bas (à RÉGLER-) et le relâcher immédiatement. La vitesse de croisière diminuera de 2 km/h (1 mi/h) chaque fois que le levier est déplacé vers le bas (à RÉGLER-) de cette manière.

### Pour accélérer temporairement alors que le régulateur est en circuit :

Si vous désirez accélérer temporairement alors que le régulateur est en circuit, appuyez sur la pédale de l'accélérateur. La vitesse accrue n'affecte pas le réglage du régulateur.

Pour revenir à la vitesse de consigne, retirer le pied de la pédale d'accélérateur.

### Pour désengager le régulateur de vitesse, procédez d'une de ces façons :



OUMA054025

- Enfoncer la pédale de frein.
- Avec une boîte automatique, placez le levier de vitesse sur N (Neutre).
- Appuyez sur le bouton CANCEL sur le volant.
- Réduisez la vitesse du véhicule 20 km/h (12 mi/h) sous la vitesse de mémoire.
- Réduisez la vitesse du véhicule à moins de 25 km/h (15 mi/h) environ.

Chacune de ces actions désengagera le régulateur de vitesse (le témoin SET au tableau de bord s'éteint), mais ne met pas le régulateur de vitesse hors circuit. Pour remettre la commande du régulateur de vitesse en marche, soulever le levier (à RES+) sur le volant de direction. Vous retournerez à la vitesse programmée précédemment.

**Pour ramener la vitesse de croisière à plus de 30 km/h (20 mi/h) environ :**



OUMA054024

Si on a fait appel à une méthode autre que le bouton du RÉGULATEUR DE VITESSE pour annuler la vitesse de croisière et si le système est encore activé, la vitesse de consigne la plus récente sera automatiquement rétablie au moment de déplacer le levier vers le haut.

Il ne se réengagera toutefois pas si la vitesse a été réduite à moins de 30 km/h (20 mi/h) environ.

**Pour mettre le régulateur hors circuit, procédez de l'une de ces façons :**



OUMA054022

- Enfoncer le bouton RÉGULATEUR DE VITESSE (le témoin lumineux RÉGULATEUR DE VITESSE s'allumera dans le groupe d'instruments).
- Coupez l'allumage.

*Ces deux actions ont pour effet de mettre le régulateur de vitesse hors circuit. Si vous voulez réutiliser le régulateur de vitesse, reprenez les étapes présentées sous "Pour régler le régulateur de vitesse", en page précédente.*

## RÉGULATEUR DE VITESSE INTELLIGENT PERFECTIONNÉ (ASCC) (SI ÉQUIPÉ)



- ① Témoin CRUISE
- ② Réglage de la vitesse
- ③ Distance entre les véhicules

L'ASCC vous permet de programmer le véhicule pour qu'il maintienne la vitesse réglée tant qu'elle n'est pas limitée par la circulation. Dans la circulation, le véhicule ralentira afin de maintenir la distance réglée avec le véhicule devant, sans que vous ayez à appuyer sur l'accélérateur ou la pédale de frein.

### **⚠ AVERTISSEMENT**

- Activation accidentelle du régulateur de vitesse intelligent perfectionné

Si le régulateur de vitesse intelligent perfectionné est allumé (avec le voyant « CRUISE » (régulateur) affiché au tableau de bord) alors qu'il n'est pas utilisé, il peut être activé accidentellement. Éteindre le régulateur de vitesse intelligent perfectionné (voyant « CRUISE » éteint) s'il n'est pas utilisé pour éviter d'enclencher par mégarde une vitesse non désirée.

### **⚠ AVERTISSEMENT**

- Limites du régulateur de vitesse intelligent perfectionné

- Le régulateur de vitesse intelligent perfectionné est un dispositif d'aide et ne remplace pas des pratiques de conduite sécuritaire. Il en revient au conducteur de toujours vérifier la vitesse de son véhicule et la distance avec le véhicule devant lui.
- Ne pas utiliser le régulateur de vitesse intelligent perfectionné s'il n'est pas prudent de garder le véhicule à une vitesse constante (par exemple dans la circulation dense ou à des vitesses irrégulières) ou sur les routes glissantes (recouvertes de pluie, de verglas ou de neige) ou sinueuses et dans les montées ou les descentes dont l'inclinaison est supérieure à 6%.

(Suite)

(Suite)

- The régulateur de vitesse intelligent perfectionné ne détecte pas les véhicules arrêtés, les piétons ou les voitures arrivant en sens inverse. Gardez toujours les yeux sur la route afin de prévenir toute situation inattendue ou soudaine.
- Utiliser le régulateur de vitesse intelligent perfectionné uniquement sur les autoroutes où la circulation est fluide et par beau temps.

## Réglage de la vitesse (ASCC)

Pour régler une vitesse de croisière :



1. Appuyer sur la touche CRUISE pour allumer le système. Le voyant « CRUISE » (régulateur de vitesse) s'allumera au tableau de bord.
2. Accélérez à la vitesse voulue.
  - 30 km/h (20 mi/h) ~ 180 km/h (110 mi/h) : s'il n'y a aucun véhicule devant
  - 0 km/h (0 mi/h) ~ 180 km/h (110 mi/h) : s'il y a un véhicule devant



3. Appuyer sur le levier vers le bas (vers SET-) et le relâcher quand le véhicule atteint la vitesse désirée. La vitesse enregistrée et la distance entre les véhicules s'afficheront sur l'écran ACL.
4. Relâchez l'accélérateur. La vitesse voulue sera automatiquement maintenue.

*S'il y a un véhicule devant vous, la vitesse pourra diminuer afin de maintenir la distance avec de ce véhicule.*

*En pente prononcée, le véhicule pourra ralentir ou accélérer en montant ou descendant.*

### **Pour accroître la vitesse réglée avec le régulateur :**



Suivez l'une de ces procédures :

- Relevez le levier (sur RES+) et retenez-le. La vitesse réglée du véhicule augmentera de 10 km/h (5 mi/h). Relâchez le levier à la vitesse voulue.
- Relevez le levier (sur RES+) et relâchez-le immédiatement. La vitesse de croisière augmentera de 1 km/h (1 mi/h) à chaque mouvement du levier (sur RES+) de cette façon.

- L'ASCC fonctionnera à un réglage maximum de 180 km/h (110 mi/h). Toutefois, vous devez respecter les limites de vitesse locales.

### **Pour réduire la vitesse réglée avec le régulateur :**



Suivez l'une de ces procédures :

- Abaissez le levier (sur SET-) et retenez-le. La vitesse réglée du véhicule se réduira de 10 km/h (5 mi/h). Relâchez le levier à la vitesse voulue.
- Abaissez le levier (sur SET-) et relâchez-le immédiatement. La vitesse de croisière se réduira de 1 km/h (1 mi/h) à chaque mouvement du levier (sur SET-) de cette façon.

- Vous pouvez régler le régulateur à toute vitesse supérieure à 30 km/h (20 mi/h).

**Accélérer temporairement alors que le régulateur est engagé :**

Si vous désirez accélérer temporairement alors que le régulateur est en circuit, appuyez sur la pédale de l'accélérateur. La vitesse accrue n'affecte pas le réglage du régulateur.

Pour revenir à la vitesse de consigne, retirer le pied de la pédale d'accélérateur.

Pour modifier la vitesse, abaisser le levier sur SET- à une vitesse supérieure au réglage précédent.

**\* AVIS**

Soyez prudent pendant l'accélération temporaire car la vitesse n'est pas automatiquement contrôlée, même si un véhicule se trouve devant le vôtre.

**L'ASCC s'annulera temporairement si :**

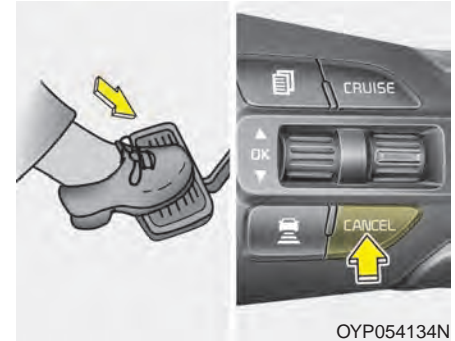

OYP054134N

**Annulé manuellement**

- Vous appuyez sur la pédale de frein.
- Appuyer sur la touche CANCEL.

Le témoin CRUISE s'allume continuellement.

### Annulation automatique

- Quand la portière du conducteur est ouverte.
- Quand le levier de vitesses est placé sur N (point mort), R (marche arrière) ou P (Stationnement).
- L'EPB (frein de stationnement électronique) s'enclenche.
- Quand la vitesse du véhicule dépasse 190 km/h (120 mi/h).
- Les fonctions ESC, ABS ou TCS sont opérationnelles.
- Quand le contrôle électronique de stabilité est désactivé.
- Quand le capteur ou la lentille du capteur sont sales ou bloqués par un corps étranger.
- Quand le véhicule est à l'arrêt pendant plus de 5 minutes.
- Le conducteur commence à conduire en poussant le levier vers le haut (RES +) ou vers le bas (SET -) ou en appuyant sur la pédale de l'accélérateur environ 3 secondes après que le régulateur de vitesse intelligent perfectionné est arrêté le véhicule et qu'il n'y a pas de véhicule devant ou que le véhicule devant est arrêté loin devant.

- Le régime du moteur est supérieur à 7 000 tr/min.
- Il y a une anomalie avec le ASCC.
- La pédale de l'accélérateur a été appuyée de façon continue pendant plus de 5 minutes.

Chacune de ces actions annulera l'ASCC. (La vitesse déterminée et la distance entre le véhicule précédent ne s'affichera plus sur l'écran ACL.)

Si l'ASCC est désactivé automatiquement, l'ASCC ne reprendra pas la vitesse enregistrée, même si le conducteur appuie sur le levier RES+ ou SET. De plus, l'EPB (le frein de stationnement électronique) sera enclenché si le véhicule s'arrête.

Si l'ASCC est désactivé pour une raison non mentionnée, demander à un concessionnaire Kia agréé de vérifier le véhicule.



Si le système est annulé automatiquement, un carillon retentira et un message s'affichera pendant quelques secondes.

La vitesse du véhicule doit être ajustée, en appuyant sur la pédale d'accélérateur ou la pédale de frein, en fonction des conditions routières. Toujours prêter attention aux conditions routières. Ne pas se fier au carillon avertisseur.

*Pour retourner à la vitesse de croisière réglée :*



Si la vitesse du régulateur a été annulée à l'aide d'une autre méthode que la touche CRUISE, et que le système est encore activé, la vitesse du régulateur reprendra automatiquement si le levier est soulevé ou abaissé (vers RES+ ou SET-).

Soulever le levier (vers RES+) pour reprendre la vitesse enregistrée le plus récemment. Le régulateur de vitesse ne reprendra pas la vitesse déterminée précédemment si la vitesse du véhicule atteint moins de 30 km/h (20 mi/h) environ.

**⚠ AVERTISSEMENT**  
- Remise en circuit du régulateur de vitesse

Afin de réduire le risque d'accident, vérifiez toujours les conditions routières lors de la remise en circuit du régulateur de vitesse intelligent perfectionné avec le levier RES+ pour être certain que les conditions permettent l'utilisation sûre du régulateur.

*Pour mettre le régulateur de vitesse hors circuit :*



Appuyer sur la touche CRUISE. (Le voyant « CRUISE » (régulateur de vitesse) au tableau de bord s'éteindra.)

### Pour régler la distance entre les véhicules (ASCC)

*Pour régler la distance entre les véhicules :*



Cette fonction vous permet de programmer la distance relative à maintenir avec le véhicule devant sans avoir à appuyer sur l'accélérateur ou la pédale de frein.

La distance entre les véhicules s'engage automatiquement quand l'ASCC est en circuit.

Choisissez la distance appropriée en fonction des conditions de la route et de la vitesse du véhicule.

Chaque fois que vous appuyez sur le bouton, la distance avec l'autre véhicule change comme suit :

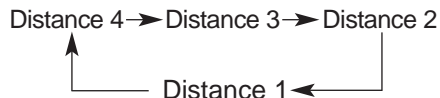

Par exemple, si vous roulez à 90 km/h (56 mi/h), la distance maintenue serait la suivante :

Distance 4 - environ 52,5 m (172 pi)

Distance 3 - environ 40 m (130 pi)

Distance 2 - environ 32,5 m (106 pi)

Distance 1 - environ 25 m (82 pi)

### \* AVIS

La " Distance 4 " est toujours établie la première fois que le système est utilisé après avoir fait démarrer le moteur.

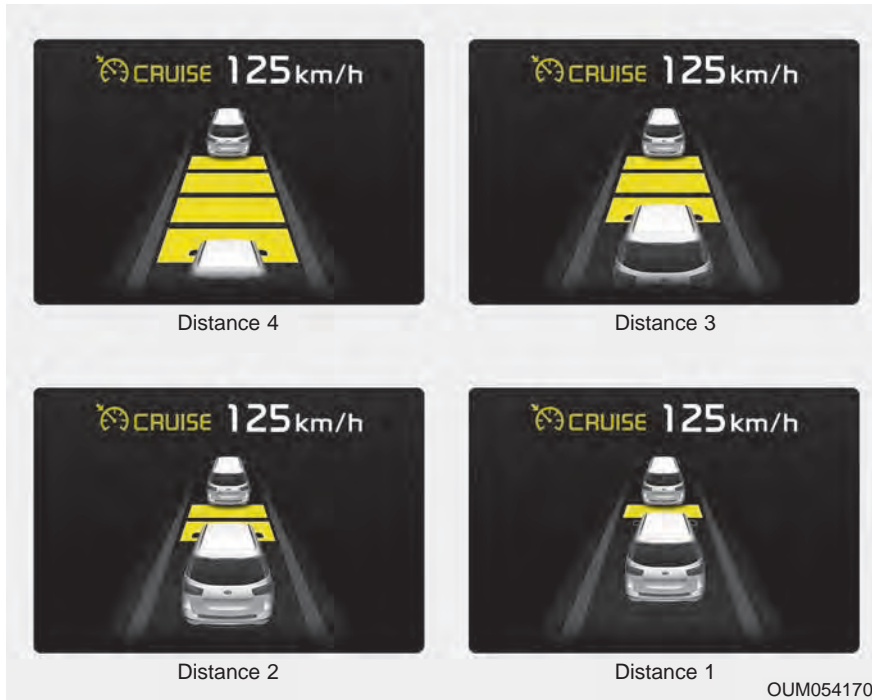

- Le véhicule maintiendra la vitesse choisie, du moment que la voie est libre devant le véhicule.
- Le véhicule ralentira ou accélèrera pour maintenir la distance choisie si une autre voiture se trouve devant sur la même voie. (L'image d'une voiture apparaîtra sur l'écran ACL uniquement si une voiture se trouve effectivement devant le véhicule.)
- Si la voiture devant le véhicule accélère, le véhicule accélèrera également jusqu'à la vitesse choisie, puis maintiendra cette vitesse.

- Le carillon retentira et l'affichage clignotera à l'écran s'il est difficile de garder la distance sélectionnée avec le véhicule devant.
- Si le carillon sonne, vous devez reprendre contrôle de la vitesse du véhicule ainsi que de la distance avec le véhicule devant vous en appuyant sur l'accélérateur ou la pédale de frein.
- Même si le carillon ne sonne pas, surveillez toujours les conditions de la route afin d'éviter le développement de situations dangereuses.



Si le véhicule devant le vôtre (vitesse de véhicule inférieure à 30 km/h (20 mi/h) change de voie, le carillon sonnera et un message s'affichera.

Si un véhicule se glisse dans votre voie à une vitesse moindre que celle réglée, vous pouvez ajuster la vitesse de votre véhicule en appuyant sur la pédale de freinage.

### *Dans la circulation*



Dans la circulation, ce véhicule s'arrêtera si le véhicule devant s'arrête. De plus, si le véhicule devant recommence à avancer, ce véhicule avancera également. Cependant, si ce véhicule est arrêté plus de 3 secondes, le conducteur doit appuyer sur la pédale de l'accélérateur ou déplacer le levier vers le haut ou vers le bas (vers RES+ or SET-) pour recommencer à avancer.

**Radars détectant la distance avec le véhicule devant**



OUM054054L

Le détecteur mesure et maintient la distance avec le véhicule devant vous.

Si le détecteur est couvert de saleté ou de neige, le contrôle de la distance avec le véhicule devant vous pourra ne pas bien fonctionner. Gardez toujours le détecteur propre.

**Message de vérification du radar**



OUM054188L

Si le radar ou le couvercle du radar est sale ou obstrué par de la neige, par exemple, ce message s'affichera. Dans ce cas, le dispositif pourrait s'arrêter de fonctionner temporairement, mais cela ne signifie pas que le régulateur de vitesse intelligent perfectionné ne fonctionne plus. Nettoyer le radar ou le couvercle du radar avec un chiffon doux.

**Message d'anomalie de l'ASCC (Régulateur de vitesse intelligent perfectionné)**



OUM054187L

Ce message apparaîtra si le dispositif de maintien de la distance entre les véhicules ne fonctionne pas correctement.

Dans ce cas, demander à un concessionnaire Kia de vérifier le système.

- Gardez toujours le détecteur et le pare-chocs propres.
- N'utilisez qu'une garniture de détecteur de marque Kia pour votre véhicule.
- N'installez pas d'accessoires autour du détecteur et ne remplacez pas le pare-chocs vous-même. Cela pourrait nuire au bon fonctionnement du détecteur.
- Un impact sur le capteur ou dans la zone où le capteur est placé pourrait provoquer un déplacement léger du capteur, ce qui pourrait causer un mauvais fonctionnement de l'ASCC. Dans ce cas, demander à un concessionnaire Kia agréé de vérifier le véhicule dès que possible.

### **⚠ MISE EN GARDE**

**- Capteur endommagé**

***Lavez votre véhicule avec un chiffon doux afin de ne pas endommager la garniture du détecteur.***

### **Pour régler la sensibilité du régulateur de vitesse intelligent perfectionné**

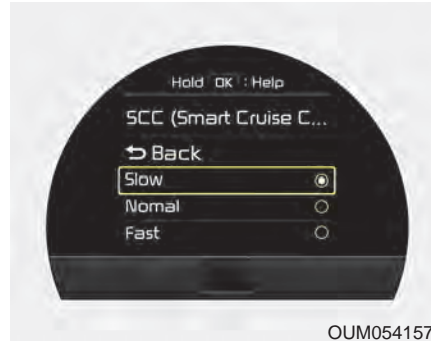

Il est possible de régler la sensibilité de la vitesse du véhicule par rapport au véhicule qui précède afin de maintenir la distance établie. Aller dans le Mode de réglages d'utilisateur (assistance à la conduite) et sélectionner ASCC (régulateur de vitesse intelligent). Choisir l'une des trois étapes que vous préférez.

- Slow (Lent) :

La vitesse de véhicule réglée par rapport au véhicule qui précède afin de maintenir la distance établie est inférieure à la vitesse normale.

- Normal (Normal) :

La vitesse de véhicule réglée par rapport au véhicule qui précède afin de maintenir la distance établie est normale

- Fast (Vite) :

La vitesse de véhicule réglée par rapport au véhicule qui précède afin de maintenir la distance établie est supérieure à la vitesse normale.

### **\* AVIS**

**Le système mémorise le dernier mode sélectionné.**

## Pour changer le mode du régulateur de vitesse :



OUM054167L

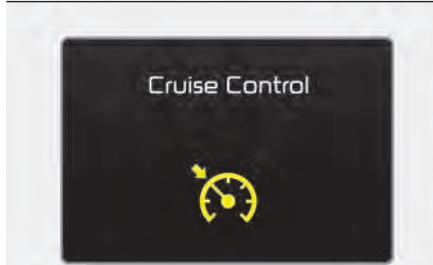

OUM054166L

Le conducteur peut opter pour le mode de régulateur de vitesse (fonction de contrôle de la vitesse) seulement en procédant comme suit :

1. Mettez l'ASCC en circuit (le témoin CRUISE s'allume mais le système n'est pas activé).
2. Tirer sur le commutateur de réglage de la vitesse pendant plus de 2 secondes.
3. Choisir entre le " Smart Cruise Control (SCC) mode " (mode du régulateur de vitesse intelligent) ou le " Cruise control (CC) mode " (mode du régulateur de vitesse uniquement).

Au mode de régulation de la vitesse, vous devez évaluer manuellement la distance entre les véhicules car le système ne ralentira pas automatiquement le véhicule en fonction de la distance avec les autres véhicules.

## Limites du système



OUM054040L

L'ASCC peut avoir des limites quant à sa capacité de détecter la distance avec le véhicule devant vu les conditions routières ou de la circulation.

### ***Dans les courbes***

- Dans les courbes, l'ASCC pourrait ne pas détecter un véhicule dans votre voie et votre véhicule pourrait alors accélérer à la vitesse réglée. Aussi, le véhicule pourrait ralentir rapidement lorsque le véhicule devant est soudainement détecté.
- Sélectionnez la vitesse réglée appropriée en courbe et ajustez la vitesse de votre véhicule en appuyant sur l'accélérateur ou la pédale de frein en fonction des conditions routières et de conduite.



- La vitesse de votre véhicule peut être réduite à cause d'un véhicule dans une voie adjacente. Ajustez la vitesse de votre véhicule en appuyant sur l'accélérateur ou la pédale de frein en fonction des conditions routières et de conduite. Appuyez sur l'accélérateur et sélectionnez la vitesse appropriée à régler. Assurez-vous que les conditions routières permettent l'utilisation sûre de l'ASCC.

### ***Dans les pentes***

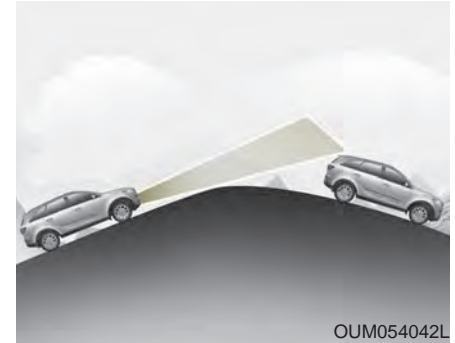

- Dans une pente, l'ASCC pourrait ne pas détecter un véhicule dans votre voie et votre véhicule pourrait alors accélérer à la vitesse réglée. Aussi, le véhicule pourrait ralentir rapidement lorsque le véhicule devant est soudainement détecté.
- Sélectionnez la vitesse réglée appropriée en pente et ajustez la vitesse de votre véhicule en appuyant sur l'accélérateur ou la pédale de frein en fonction des conditions routières et de conduite.

### Changement de voie

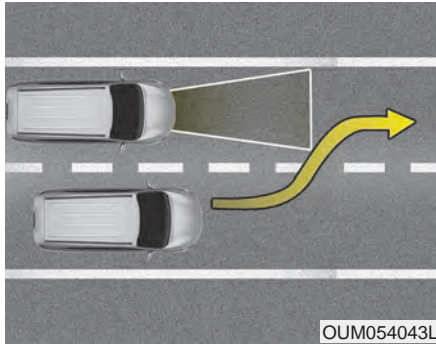

- Un véhicule qui passe dans votre voie pourrait ne pas être détecté par le détecteur tant qu'il ne se trouve pas dans la plage de détection du détecteur.
- Le détecteur peut ne pas réagir immédiatement si un véhicule change de voie subitement. Portez toujours attention à la circulation et aux conditions routières.
- Si un véhicule qui passe dans votre voie roule plus lentement que votre véhicule, votre véhicule pourra ralentir afin de maintenir la distance avec le véhicule devant.

- Si un véhicule qui passe dans votre voie roule plus vite que votre véhicule, votre véhicule pourra accélérer à la vitesse réglée.

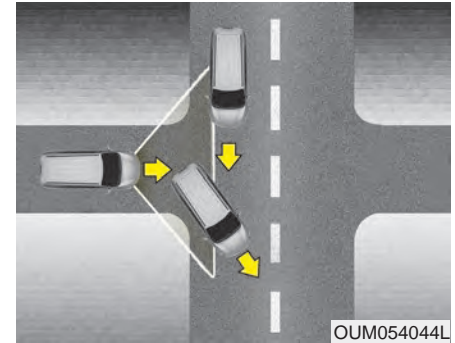

- Votre véhicule pourra accélérer si le véhicule devant disparaît.
- Si vous êtes avisé que le véhicule devant n'est pas détecté, conduisez avec prudence.

### Reconnaissance de véhicule

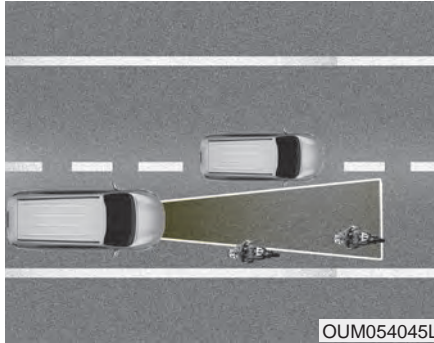

Certains véhicules devant vous dans votre voie peuvent ne pas être reconnus pour les raisons suivantes :

- Véhicules étroits comme les motos et les vélos
- Véhicule roulant sur un côté de la voie
- Véhicules ou ralentissant soudainement
- Véhicules arrêtés
- Véhicules à l'arrière étroit comme des remorques sans charge

Un véhicule devant le vôtre peut ne pas être bien détecté dans les conditions suivantes :

- Le véhicule pointe vers le haut à cause de la charge dans le coffre
- Pendant la négociation d'un virage
- Quand vous conduisez d'un côté de la voie
- Quand vous conduisez sur une voie étroite ou dans une courbe

Ajustez la vitesse de votre véhicule en appuyant sur l'accélérateur ou la pédale de frein en fonction des conditions routières et de conduite.

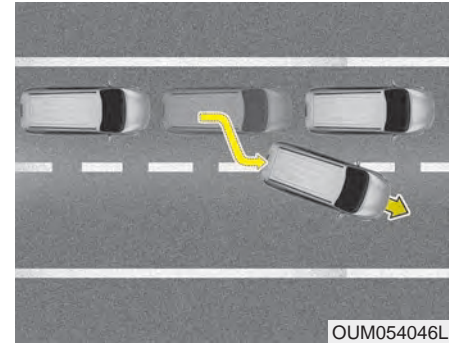

- Quand les véhicules sont arrêtés et que le véhicule devant vous change de voie, soyez prudent lorsque votre véhicule se mettra à rouler parce qu'il pourrait ne pas reconnaître le véhicule arrêté devant vous.

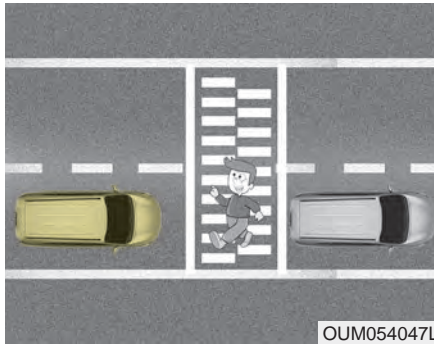

- Portez toujours attention aux piétons quand votre véhicule maintient une distance avec le véhicule devant.

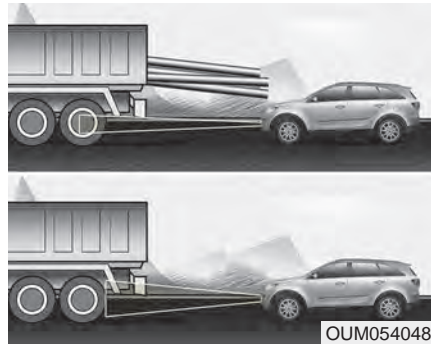

- Faites toujours attention aux véhicules pour hauts ou portant des charges qui sortent de l'arrière du véhicule.

**⚠ AVERTISSEMENT**  
 - Utilisation sécuritaire de l'ASCC

L'ASCC peut offrir au conducteur une dimension de sécurité supplémentaire et réduire la fatigue. Cependant, le conducteur doit continuer d'observer avec soin la circulation dans les deux sens et les véhicules environnants, garder le contrôle de son véhicule et maintenir une distance de sécurité adéquate avec les autres véhicules. Par exemple, le conducteur devra freiner au besoin à l'approche d'un véhicule plus lent ou si un véhicule change de voie brusquement devant lui.

### **⚠ AVERTISSEMENT**

#### **- Pentes et Dépannage**

**Ne pas utiliser l'ASCC dans les pentes abruptes ou lors du remorquage d'un autre véhicule ou d'une remorque, car une telle charge supplémentaire peut entraver la capacité du véhicule à conserver la vitesse sélectionnée.**

- Une fois le moteur en marche, arrêtez-vous pendant quelques secondes. Si l'initialisation du système n'est pas complète, le ASCC ne fonctionnera pas normalement.
- Une fois le moteur en marche, si des objets ne sont pas détectés ou si le couvre-détecteur est obstrué par des matières étrangères, il se peut que le ASCC ne fonctionne pas.
- Les situations ci-dessous pourraient provoquer un mauvais fonctionnement : surchargement de bagages dans le coffre, modification de la suspension, remplacement des pneus par d'autres non autorisés ou pneus à usure et pression inégales.

**Le présent appareil est conforme aux CNR d'Industrie Canada applicables aux appareils radio exempts de licence.**

L'exploitation est autorisée aux trois conditions suivantes :

- (1) L'appareil ne doit pas produire de brouillage, et
- (2) L'utilisateur de l'appareil doit accepter tout brouillage radioélectrique subi, même si le brouillage est susceptible d'en compromettre le fonctionnement.
- (3) Si des changements ou modifications non approuvées par la partie responsable de la conformité sont apportés, l'utilisateur pourrait se voir retirer le droit d'utiliser l'appareil.

## DISPOSITIF DE CONTRÔLE INTÉGRÉ DU MODE DE CONDUITE (SI ÉQUIPÉ)

### Mode de conduite (DRIVE)

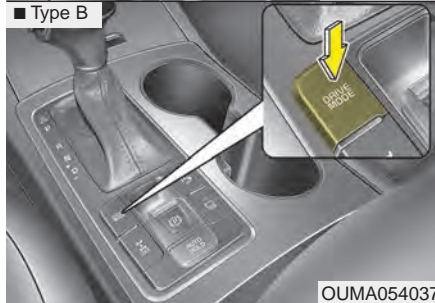
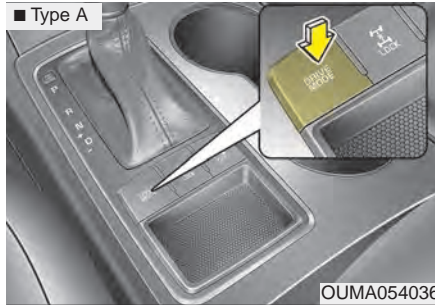

On peut choisir le mode de conduite en fonction des préférences de conduite ou des conditions routières.

Le mode de conduite change quand on appuie sur le bouton DRIVE MODE (mode de conduite).

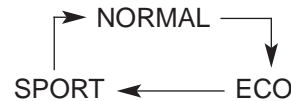

\* Si vous choisissez le mode normal, il n'est pas affiché sur le groupe d'instruments.

### Mode ECO (Active ECO)

#### ECO

L'Active ECO aide à améliorer la consommation de carburant en contrôlant les paramètres de service de certains systèmes du moteur et de la boîte-pont. L'efficacité énergétique dépend des habitudes de conduite du conducteur et des conditions routières.

- Quand vous appuyez sur le bouton DRIVE MODE et que le mode ECO est choisi, le témoin ECO (vert) s'allume pour indiquer que l'Active ECO est activé.
- Une fois l'Active ECO activé, il reste en circuit même si vous faites redémarrer le moteur. Pour mettre le système hors circuit, appuyez de nouveau sur le bouton DRIVE MODE.

### Quand l'Active ECO est activé :

- L'accélération pourra être légèrement moins forte même si vous enfoncez complètement l'accélérateur.
- Le rendement du climatiseur pourra être limité.
- La séquence de changement de rapports de la boîte automatique pourra changer.
- Le moteur peut devenir plus bruyant.

Les points cités représentent des conditions normales quand vous activez l'Active ECO pour améliorer la consommation de carburant.

### Limites du système Active ECO :

Si les conditions suivantes existent alors que vous utilisez l'Active ECO, le système fonctionnera de façon limitée même s'il n'y a aucun changement au témoin ECO.

- Quand la température du liquide de refroidissement est basse :  
Le système fonctionnera de façon limitée jusqu'à ce que le moteur atteigne sa température de service normale.
- En montant une côte :  
Le système fonctionnera de façon limitée afin de fournir plus de puissance parce que le couple moteur est restreint.
- Quand vous utilisez le mode manuel :  
Le système fonctionnera de façon limitée en fonction de la position du levier de vitesses.
- Si vous tenez la pédale de l'accélérateur enfoncée pendant quelques secondes :  
Le système fonctionnera de façon limitée, estimant que le conducteur désire accélérer.

### Mode *SPORT*

#### **SPORT**

Le mode SPORT favorise une conduite dynamique en modifiant les réglages de la direction, du moteur et de la transmission.

- Si la touche du mode de conduite (DRIVE MODE) est appuyée et que le mode SPORT est sélectionné, le voyant (orange) SPORT s'allumera.
- Si le mode SPORT est activé et que le moteur est éteint, le mode changera au mode NORMAL. Pour réactiver le mode SPORT, il faut appuyer de nouveau sur la touche du mode de conduite (DRIVE MODE).

- Si le dispositif est activé :
  - Tout en maintenant la vitesse du véhicule, le dispositif maintient la vitesse et le régime du moteur pendant un certain temps, même si le conducteur n'appuie pas sur la pédale de l'accélérateur.
  - Le passage à la vitesse supérieure est retardé.

**\* AVIS**

**En mode Sport, la consommation d'essence pourrait augmenter.**

## DISPOSITIF DE DÉTECTION DE PRÉSENCE DANS LES ANGLES MORTS (BSD) (SI ÉQUIPÉ)

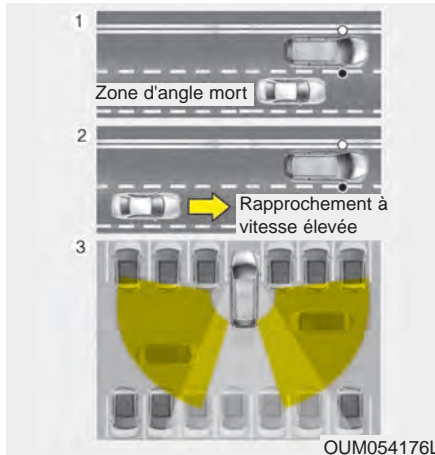

Le BSD (dispositif de détection de présence dans les angles morts) utilise un capteur radar pour alerter le conducteur en cas de danger.

Il surveille la zone latérale arrière du véhicule et fournit des renseignements au conducteur.

(1) BSD (Dispositif de détection de présence dans les angles morts)

La plage d'avertissement dépend de la vitesse du véhicule. À noter cependant que si la vitesse du véhicule dépasse celle des autres véhicules d'environ 10 km/h (6 mi/h), le dispositif n'émettra pas d'avertissement.

(2) LCA (Assistance au changement de voie)

Si un autre véhicule s'approche à vitesse élevée, le dispositif alertera le conducteur.

(3) RCTA (Alerte de trafic transversal arrière)

Si le capteur détecte un véhicule s'approchant de la gauche ou de la droite, alors que le véhicule est en marche arrière, un avertissement retentira.

### **⚠ AVERTISSEMENT**

#### **- Limites du BSD**

- **Le détecteur de présence dans les angles morts (BSD) est un dispositif d'assistance, conçu pour aider le conducteur. Ne pas se fier uniquement au système et toujours se concentrer sur une conduite sécuritaire.**
- **Le détecteur de présence dans les angles morts pourrait ne pas détecter tous les objets situés le long du véhicule et n'est pas un substitut à des changements de voie sécuritaire. Toujours conduire de façon sécuritaire et user de prudence lors des changements de voie.**

## BSD (détection des angles morts) / LCA (aide au changement de voie)

### Conditions de fonctionnement



Quand on appuie sur le commutateur BSD (dispositif de détection de présence dans les angles morts) et que le bouton de démarrage/arrêt du moteur est sur ON, le voyant placé sur le commutateur s'allumera.

Le dispositif s'enclenchera dès que la vitesse du véhicule dépassera 30 km/h (18,6 mi/h).

Le dispositif sera désactivé si on appuie de nouveau sur le commutateur. Dans ce cas, le voyant du commutateur s'éteindra.

Quand le commutateur d'allumage sera placé sur OFF ou sur ON, le BSD retrouvera son statut précédent.

Quand l'utilisation du dispositif n'est pas nécessaire, le désactiver à l'aide du commutateur.

Quand le dispositif est activé, le voyant du rétroviseur extérieur s'allumera pendant 3 secondes.

### Types d'avertissement

Le dispositif est activé lorsque :

1. Le commutateur est enclenché.
2. La vitesse du véhicule dépasse 30 km/h (18,6 mi/h).
3. D'autres véhicules sont détectés à l'arrière.

### **⚠ AVERTISSEMENT**

**Le détecteur de présence dans les angles morts, l'avertisseur de dépassement de voie et l'alerte de trafic transversal arrière ne sont pas des substituts à des changements de voie sécuritaire. Toujours conduire de façon sécuritaire et user de prudence lors des changements de voie. Le détecteur de présence dans les angles morts pourrait ne pas détecter tous les objets situés le long du véhicule.**

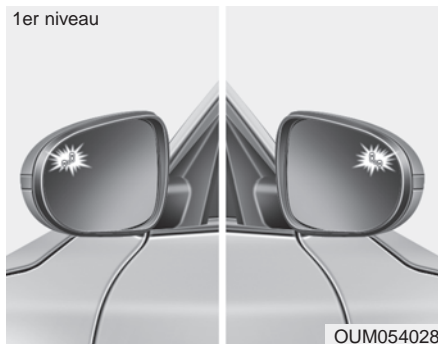

Si la présence d'un véhicule est détectée dans la zone de surveillance, un voyant s'allumera sur le rétroviseur extérieur ou l'écran au plafond.

Si aucun véhicule n'est détecté, le voyant s'éteindra.



L'alarme de deuxième niveau est activée lorsque :

1. L'alerte de premier niveau est activée
2. Un clignotant est enclenché

Si l'alarme de deuxième niveau est activée, le voyant lumineux clignotera dans le rétroviseur extérieur ou sur l'écran au plafond ou une alarme retentira.

Si le clignotant est alors éteint, l'alarme de deuxième niveau sera désactivée.

- Le deuxième niveau d'alerte peut être désactivé.

- Pour activer l'alerte :

Se rendre sur le menu de configuration de l'utilisateur (User Settings Mode) → Son (Sound) et sélectionner « BSD » sur l'écran ACL.

- Pour désactiver l'alerte :

Se rendre sur le menu de configuration de l'utilisateur (User Settings Mode) → Son (Sound) et désélectionner « BSD » sur l'écran ACL.

### \* AVIS

**L'alerte aide à avertir le conducteur. Ne désactiver cette fonction que si cela est absolument nécessaire.**

### Capteur de détection



Les capteurs sont situés à l'intérieur du pare-chocs arrière.

Toujours s'assurer que le pare-chocs arrière soit propre pour assurer le bon fonctionnement du dispositif.

### Message d'avertissement



Le message s'affiche, avertissant le conducteur si des matières étrangères se trouvent sur le pare-chocs arrière ou s'il y a un point chaud près du pare-chocs arrière. Le témoin du commutateur et le système se mettront automatiquement hors circuit.

Enlever tout corps étranger se trouvant sur le pare-chocs arrière.

Une fois le corps étranger retiré, le système se mettra à fonctionner normalement après environ 10 minutes.

Si le système ne fonctionne toujours pas normalement alors que le corps étranger a été retiré, demander à un concessionnaire Kia de vérifier le système.



OUM054178L

Si le système ne fonctionne pas correctement, un message d'avertissement s'affiche et le témoin du commutateur s'éteint. Le système se met automatiquement hors circuit.

Faites vérifier votre véhicule chez un concessionnaire Kia agréé.

### Alerte de trafic transversal arrière

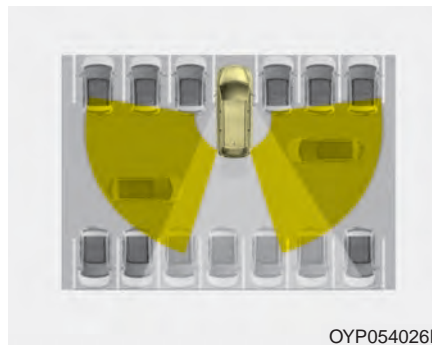

OYP054026K

En marche arrière, à la sortie d'un stationnement par exemple, le capteur détecte les véhicules approchant à droite ou à gauche et retransmet ces données au conducteur.

### Conditions de fonctionnement



OUM054124L

- Choisissez RCTA (alerte de trafic transversal arrière) dans "Réglages utilisateur" sous "Aide à la conduite" sur le groupe d'instruments. Le système se mettra en circuit, prêt à être activé.
- Choisissez RCTA de nouveau pour mettre le système hors circuit.
- Si le moteur est coupé puis remis en marche, le système RCTA retournera au statut qu'il avait avant que le moteur soit coupé. Placez toujours le système RCTA hors circuit si vous ne l'utilisez pas.

- Le dispositif s'enclenche à une vitesse inférieure à 10 km/h (6,2 mi/h), quand le levier de vitesses est en position R (marche arrière).
- L'alerte de trafic transversal arrière (RCTA) détecte les véhicules situés entre 0,5 m et 20 m sur les côtés. Si la vitesse du véhicule approchant dans la zone de détection se situe entre 4 km/h (2,5 mi/h) et 36 km/h (22 mi/h), il sera détecté. Cependant, la distance de détection du système est différente en fonction des conditions. Toujours user d'extrême prudence et observer les alentours du véhicule.

### Types d'avertissement

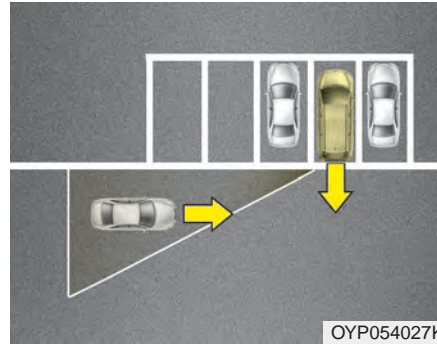

- Si les capteurs détectent un véhicule approchant sur les côtés, un carillon retentira ou un voyant lumineux clignotera sur le rétroviseur extérieur.
- Si le véhicule détecté se trouve hors de la plage de détection de votre véhicule, éloignez lentement le véhicule de l'objet détecté; l'avertissement s'annulera.
- Selon les circonstances, le dispositif pourrait ne pas signaler la présence d'un véhicule. Toujours user d'extrême prudence et observer les alentours du véhicule.

\* Si une barrière ou des véhicules sont placés dans la zone de détection du capteur, cela pourrait détériorer sa capacité de détection.

### **⚠ AVERTISSEMENT**

**Le détecteur de présence dans les angles morts, l'avertisseur de dépassement de voie et l'alerte de trafic transversal arrière ne sont pas des substituts à des changements de voie sécuritaire. Toujours conduire de façon sécuritaire et user de prudence lors des changements de voie. Le détecteur de présence dans les angles morts pourrait ne pas détecter tous les objets situés le long du véhicule.**

### \* AVIS

- Le dispositif pourrait ne pas fonctionner correctement si le pare-chocs est remplacé ou réparé près du capteur.
- La zone de détection dépend de la largeur de la route. Si la route est étroite, le dispositif pourrait détecter les véhicules se trouvant sur la même voie.
- À l'inverse, si la route est très large, le dispositif pourrait ne pas détecter les véhicules se trouvant sur la voie d'à côté.
- Des ondes électromagnétiques puissantes pourraient désactiver le dispositif.

### Conditions de non-fonctionnement

#### *Attention du conducteur requise*

Le conducteur doit faire preuve de prudence dans les situations suivantes, car le dispositif pourrait ne pas l'alerter ou ne pas fonctionner correctement si :

- Le véhicule se trouve dans un virage, à un péage, à une barrière d'arrêt, etc.
- Le capteur est entouré de pluie, de neige, de boue, etc.
- Le pare-chocs arrière est recouvert ou camouflé par un autocollant, un protecteur de pare-chocs, un porte-vélo, etc. à proximité du capteur.
- Le pare-chocs arrière est endommagé ou le capteur a été déplacé.
- La hauteur du véhicule est modifiée de façon significative, comme lorsque le coffre est chargé d'objets lourds, que la pression des pneus est anormale, etc.
- Le temps est mauvais, lors de tempêtes de pluie ou de neige, par exemple.
- Un objet fixe, comme un garde-fou, est à proximité du véhicule.
- Si on est en présence d'une grande quantité d'objets métalliques, comme dans une zone de construction par exemple.
- Si un véhicule de grande taille, comme un autobus ou un camion, se trouve à proximité.
- Une moto ou un vélo est proche.
- Si une remorque plate est à proximité.
- Si le véhicule démarre en même temps qu'un véhicule situé à côté et qu'il accélère.
- Si un autre véhicule dépasse à grande vitesse.
- Lors d'un changement de voie.
- Lors de la descente ou de l'escalade d'une route escarpée, alors que la hauteur de la voie est différente.
- Lorsque l'autre véhicule conduit de façon très rapprochée en arrière ou très près.

- Une remorque ou un porte-vélo est installé à l'arrière du véhicule.
- La température du pare-chocs est élevée.
- Si une structure de stationnement recouvre le capteur.
- Si le véhicule recule d'un espace de stationnement proche de piliers ou de structures métalliques.
- Si le véhicule et le véhicule détecté reculent en même temps.
- Si des petits objets, comme un caddie ou une poussette, sont présents.
- Un véhicule bas, comme une voiture de sport, se trouve derrière.
- Un véhicule se trouve très près.

***Le voyant du rétroviseur extérieur pourrait ne pas alerter le conducteur si :***

- Le miroir ou le boîtier du rétroviseur extérieur est très sale.
- La glace est très sale.
- La glace est très teintée.
- Pour la conduite sur des routes étroites comptant de nombreux arbres ou arbustes.

**Le présent appareil est conforme aux CNR d'Industrie Canada applicables aux appareils radio exempts de licence.**

L'exploitation est autorisée aux deux conditions suivantes :

- (1) L'appareil ne doit pas produire de brouillage, et
- (2) L'utilisateur de l'appareil doit accepter tout brouillage radioélectrique subi, même si le brouillage est susceptible d'en compromettre le fonctionnement.

## SYSTÈME DE SUIVI DE VOIE (LDWS) (SI ÉQUIPÉ)

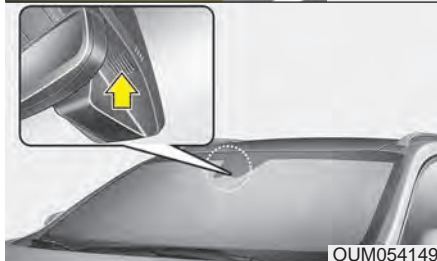

Ce système détecte la voie à l'aide d'un détecteur au pare-brise; il vous avise s'il détecte une déviation de voie par le véhicule.

### **⚠ AVERTISSEMENT** - Alerte LDWS

**Le LDWS ne sert qu'à vous informer de la position du véhicule sur la route. Si vous voyez une alerte LDWS, vous devez prendre les mesures nécessaires pour maintenir le contrôle du véhicule. Le LDWS n'agit pas sur le volant pour vous. Il peut être dangereux d'effectuer une grande manoeuvre correctrice en réaction à une alerte car cela pourrait entraîner une perte de contrôle.**

- Le système LDWS ne force pas le véhicule à changer de voie. Il en revient au conducteur de toujours vérifier les conditions routières.
- Si le détecteur ne peut pas détecter la voie ou si la vitesse du véhicule est inférieure à 60 km/h (37 mi/h), le LDSW ne pourra pas vous aviser si votre véhicule dérive de sa voie.
- Si le pare-brise est revêtu d'une pellicule teintée ou d'un autre type de revêtement, le LDSW pourra ne pas bien fonctionner.
- Protégez le détecteur LDWS de l'eau ou de tout autre liquide.
- Ne pas enlever les pièces du système LDWS et éviter les chocs qui pourraient endommager le capteur.
- Ne placez sur le tableau de bord aucun objet qui pourrait réfléchir la lumière.
- Plusieurs facteurs (dont les conditions climatiques) peuvent affecter le fonctionnement du LDWS. Il en revient au conducteur de porter attention à la route et de maintenir le véhicule dans sa voie en tout temps.



OUM054133L

Pour utiliser le LDWS, appuyez sur le bouton alros que le bouton Engine Start/Stop en position ON. Le témoin s'allume au tableau de bord. Appuyez de nouveau sur le bouton pour désengager le LDWS.



OUM054126L

■ Quand le détecteur ne détecte pas la ligne de la voie



OUM054127L

Si votre véhicule dérive de sa voie alors que le LDWS est engagé et que la vitesse est supérieure à 60 km/h (37 mi/h), l'avertissement fonctionnera comme suit :



OUM054128L

■ Vertisseur de sortie de voie (Droite)



OUM054129L

1. Avertissement visuel

Si vous dérivez de votre voie, la voie que vous quittez clignotera en jaune à l'ACL.

2. Avertissement sonore

Si vous dérivez de votre voie, l'avertissement sonore retentira.



OUM054133L

La couleur du symbole changera en fonction du statut du LDWS.

- Blanc : signifie que le capteur n'arrive pas à détecter le marquage au sol.
- Vert : signifie que le capteur détecte le marquage au sol.

### Indicateur d'avertissement

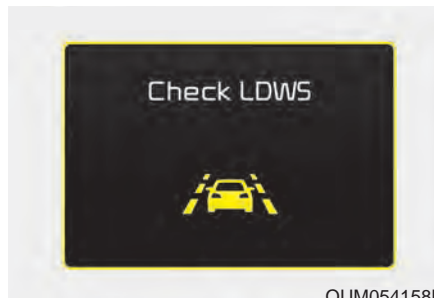

OUM054158L



OUM054132

Si l'avertisseur de dépassement de voie (LDWS) ne fonctionne pas correctement, le voyant lumineux s'allumera et un message d'avertissement apparaîtra pendant quelques secondes. Après l'extinction du message, le voyant maître s'allumera.

Présentez votre véhicule chez un concessionnaire Kia agréé et faites vérifier le système.

### Le LDWS ne fonctionne pas quand :

- Le conducteur engage le clignotant ou les feux de détresse pour indiquer un changement de voie.
- Quand vous conduisez sur la ligne de la voie.

### \* AVIS

Pour changer de voie, engagez les clignotants puis changez de voie.

### **⚠ AVERTISSEMENT** - Limites du LDWS

L'avertisseur de sortie de voie n'est qu'un système complémentaire. Ne vous fiez pas uniquement au système; portez toujours attention à la circulation et conduisez prudemment.

**Le LDWS pourra ne pas vous avertir même si le véhicule dérive de sa voie ou pourra vous avertir même si le véhicule ne dérive pas de sa voie quand :**

- Le marquage au sol n'est pas visible à cause de la neige, de la pluie, de taches, d'une flaque ou de toute autre situation environnementale.
- La brillance change soudainement comme à l'entrée ou la sortie d'un tunnel.
- Les phares sont éteints la nuit ou dans un tunnel.
- Il est difficile de distinguer la couleur de la ligne de celle de la route.
- Vous conduisez dans une pente prononcée ou négociez une courbe.
- La lumière comme les lampadaires, le soleil ou des véhicules en sens inverse, se réfléchit sur l'eau sur la route.
- La lentille ou le pare-brise est sale.
- Le détecteur ne peut pas détecter la ligne à cause d'un brouillard, d'une pluie intense ou d'une neige intense.
- La température autour du rétroviseur est élevée à cause de son exposition directe au soleil.
- La ligne est très large ou très étroite.
- La ligne de la voie est endommagée ou floue.
- Le pare-brise est embué par l'air humide dans le véhicule.
- L'ombre d'un terre-plein central tombe sur la ligne.
- Le capteur ne peut pas différencier le marquage au sol de la route à cause de la poussière ou de la saleté.
- Une marque semblable à celle de la ligne de la voie est présente.
- Il existe une structure de délimitation.
- La distance avec le véhicule devant est très courte ou le véhicule devant cache la ligne de la voie.
- Le véhicule vibre fortement à cause des conditions routières.
- Le nombre de lignes augmente ou diminue ou les lignes se croisent.
- Un objet se trouve sur le tableau de bord.
- Vous conduisez face au soleil.
- Vous conduisez dans une zone en construction.
- Il y a plus de deux lignes d'un côté ou de l'autre (Gauche/Droite).

**Le présent appareil est conforme aux CNR d'Industrie Canada applicables aux appareils radio exempts de licence.**

L'exploitation est autorisée aux trois conditions suivantes :

- (1) L'appareil ne doit pas produire de brouillage, et
- (2) L'utilisateur de l'appareil doit accepter tout brouillage radioélectrique subi, même si le brouillage est susceptible d'en compromettre le fonctionnement.

## SYSTÈME D'AVERTISSEMENT DE COLLISION AVANT (FCWS) (SI ÉQUIPÉ)

Le système d'avertissement de collision avant permet d'éviter des accidents en identifiant des situations critiques à l'avance et en avertissant le conducteur.

### Fonctionnement du FCWS

#### Comment utiliser :

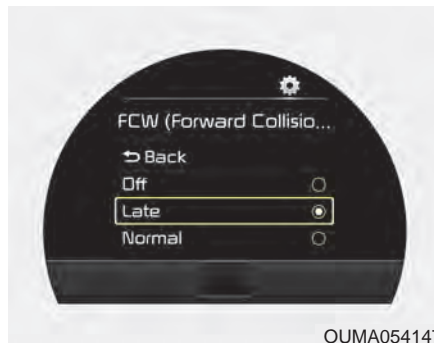

Aller dans le mode Réglages d'utilisateur (assistance à la conduite) et sélectionner FCW (avertissement de collision avant) sur l'affichage à ACL.

Sélectionner [Off] pour désactiver le système ou sélectionner l'un des trois niveaux d'alerte (Tardive/ Normale/Précoce) pour activer le système et ajuster le délai d'avertissement de l'imminence d'une collision.

Le système s'activera et se mettra en veille. Le système s'activera si la vitesse du véhicule dépasse 40 km/h (25 mi/h).

Le FCWS se mettra sur ON par défaut lorsque le véhicule redémarrera même si le FCWS a été désactivé dans le mode Réglages d'utilisateur.

**Message d'avertissement**

OYP054117N

Un message d'avertissement et une sonnerie sont générés si le véhicule se rapproche rapidement d'un véhicule qui précède à faible allure, en cours de freinage ou immobilisé.

Le conducteur doit immédiatement réduire sa vitesse pour éviter une collision.

**⚠ AVERTISSEMENT**

- Limites du système  
d'alerte de collision avant

- Le système d'avertissement de collision avant est un système destiné à assister le conducteur; ses effets peuvent varier en fonction de la route et des conditions de conduite. Ne pas se fier uniquement au système, mais toujours faire attention afin d'empêcher l'occurrence de situations dangereuses.
- Le FCWS est un système d'avertissement qui n'est pas conçu pour serrer les freins automatiquement en cas d'accident imminent. Le FCWS ne génère pas un avertissement suffisamment à l'avance pour permettre d'éviter un accident.

(Suite)

(Suite)

Le FCWS ne détecte pas les piétons, les animaux, les panneaux de signalisation, les accessoires de construction et d'autres objets. Il revient au conducteur de toujours porter attention à la route pour éviter les collisions.

### Message de FCWS défectueux

#### ■ Message d'avertissement

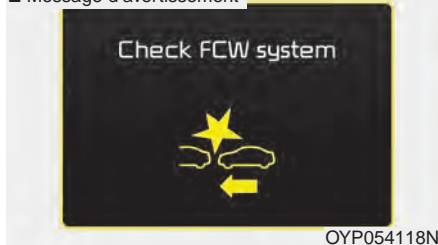

#### ■ Témoin d'avertissement principal



Lorsque le FCWS ne fonctionne pas normalement, le message d'avertissement est affiché pendant quelques secondes. Le témoin d'avertissement principal s'allume lorsque le message disparaît.

### Système désactivé

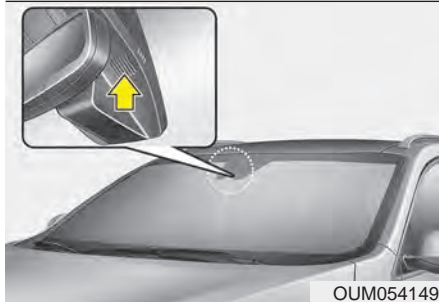

Ce message apparaîtra si le champ de vision de la caméra de recul est obstrué par quelque chose. Le système sera désactivé jusqu'à ce que le champ de vision redevienne normal.

Vérifier le pare-brise au niveau de la zone de visionnement de la caméra de recul. Si le dispositif ne fonctionne pas normalement, même si le champ de vision de la caméra de recul n'est pas obstrué, demander à un concessionnaire Kia agréé de vérifier le véhicule.

## Limites du système

Le système d'avertissement de collision avant peut avoir des limites pour détecter la distance du véhicule qui précède en raison des conditions de la route et de la circulation.

L'alerte de collision avant ne peut pas détecter de véhicules ou d'objets en tant que véhicules quand :

- L'objectif de la caméra est sale.
- Il pleut ou neige abondamment.
- Vous négociez un virage.
- Vous grimpez ou descendez une côte.
- Un objet devant est très étroit (motocyclette ou vélo par exemple).
- Un véhicule entre soudainement dans votre voie.
- Le véhicule devant quitte la voie soudainement ou est caché par d'autres objets.
- Un véhicule de forme inhabituelle se trouve devant comme une remorque, un véhicule d'accès spécial ou un camion avec une charge de forme unique.

- Les feux arrière du véhicule devant sont absents, installés à un endroit inhabituel ou inégaux.
- Le véhicule devant est doté d'une lampe séparée ou d'un feu DEL à l'arrière.
- À l'entrée d'un tunnel, où la différence de luminosité est importante.
- Vous conduisez face au soleil.
- À l'approche d'un véhicule qui allume ses pleins phares.
- Le véhicule vibre fortement à cause des conditions routières.
- Le véhicule est incliné suite à une crevasse ou est remorqué.
- Le véhicule devant ne peut pas être distingué parce qu'il est équipé de feux de formes variées ou répétitives.
- Le véhicule devant ne peut pas être distingué à cause d'objets qui peuvent être mépris pour un véhicule.
- Les environs sont tels qu'une ombre ou des marqueurs sur la route pourraient être mépris pour un véhicule.

**Le présent appareil est conforme aux CNR d'Industrie Canada applicables aux appareils radio exempts de licence.**

L'exploitation est autorisée aux trois conditions suivantes :

- (1) L'appareil ne doit pas produire de brouillage, et
- (2) L'utilisateur de l'appareil doit accepter tout brouillage radioélectrique subi, même si le brouillage est susceptible d'en compromettre le fonctionnement.

### UTILISATION ÉCONOMIQUE

La consommation en carburant du véhicule dépend de votre façon de conduire, de l'endroit où vous conduisez et du moment où vous conduisez.

Chacun de ces facteurs ayant une influence sur le kilométrage (millage) réalisé par litre (gallon) de carburant. Pour utiliser le véhicule de la façon la plus économique possible, voici quelques suggestions qui vous permettront d'économiser de l'argent en carburant et en réparations :

- Roulez en douceur. Accélérez modérément. Ne partez pas en saut de lièvre, ne faites pas de changement de vitesse à plein régime et maintenez une vitesse de croisière stable. Ne faites pas de course entre les feux de circulation. Ajustez votre vitesse à celle de la circulation afin de la tenir aussi stable que possible. Éviter les congestions autant que possible. Tenez-vous toujours à une bonne distance des autres véhicules afin d'éviter de freiner inutilement. Ceci réduit aussi l'usure des freins.
- Roulez à vitesse modérée. Plus vous roulez vite, plus vous consommez de carburant. Rouler à vitesse modérée, surtout sur l'autoroute, est l'une des façons les plus efficaces de réduire la consommation.
- Ne pas rouler en appuyant de façon continue sur la pédale de frein. Ceci augmente la consommation ainsi que l'usure de ces pièces. De plus, conduire le pied contre la pédale de frein peut faire surchauffer les freins, ce qui en réduit l'efficacité et peut mener à des conséquences graves.
- Prenez soin de vos pneus. Gardez-les gonflés à la pression recommandée. Des pneus mal gonflés, trop mous ou trop durs, entraînent une usure anticipée. Vérifiez la pression des pneus au moins une fois par mois.
- Voyez à ce que la géométrie du train soit maintenue. Une géométrie déréglée peut provenir d'un choc contre une chaîne de trottoir ou d'un roulement trop rapide sur des surfaces irrégulières. Une géométrie déréglée use les pneus plus vite et peut engendrer d'autres problèmes mécaniques en plus d'augmenter la consommation de carburant.
- Gardez votre véhicule en bon état. Pour maintenir une bonne économie de carburant et réduire les frais d'entretien, respectez le programme d'entretien suggéré à la section 7. Si vous roulez dans des conditions intenses, des intervalles plus fréquents seront requis (détails à la section 7).
- Gardez votre véhicule propre. Pour un service maximal, le véhicule devrait être maintenu propre et exempt de matières corrosives. Il est particulièrement important de ne pas laisser la vase, les saletés, la glace, etc. s'accumuler sur le bas de caisse. Ce poids additionnel peut accroître la consommation de carburant et contribuer à la corrosion.

- Voyagez léger. Ne transportez pas de poids inutile dans le véhicule. Le poids augmente la consommation de carburant.
  - Ne laissez pas le moteur tourner au ralenti plus longtemps que nécessaire. Si vous attendez (ailleurs que dans la circulation), éteignez le moteur et ne le redémarrez qu'au moment de partir.
  - Rappelez-vous : votre véhicule n'a pas besoin de réchauffer longtemps. Une fois le moteur démarré, laissez-le tourner 10 à 20 secondes avant de prendre la route. Par temps froid, laissez-le réchauffer un peu plus longtemps.
  - Ne laissez pas le moteur forcer ni tourner à survitesse. Par forcer s'entend faire tourner le moteur lentement à un rapport élevé, au point de risquer de le caler. Si cela se produit, rétrogradez. Tourner à survitesse veut dire maintenir un régime au-delà de la limite sûre. Ceci devrait être évité en changeant de rapport au régime recommandé.
  - N'utilisez le climatiseur qu'au besoin absolu. Le climatiseur utilise le pouvoir du moteur et l'utiliser augmente la consommation.
  - Abaissez les glaces en roulant à vitesse élevée peut augmenter la consommation de carburant.
  - Vous réaliserez une consommation plus élevée avec des vents de front et latéraux. Pour contrer cet effet, roulez plus lentement.
- Garder un véhicule en bon état de service est important pour économiser du carburant et la sécurité. Faites donc effectuer les travaux d'entretien réguliers chez un concessionnaire Kia agréé.

**⚠ AVERTISSEMENT**

**- Moteur coupé en mouvement**

**Ne coupez jamais le moteur pour descendre une pente ou en tout temps quand le véhicule est en mouvement. La servodirection et les freins assistés ne fonctionnent pas quand le moteur est coupé. Plutôt, laissez le moteur tourner et rétrogradez pour utiliser l'effet de freinage du moteur. De plus, couper l'allumage pendant que vous conduisez pourrait engager le verrou du volant, ce qui résulterait en une perte de direction et un risque de blessures graves ou de mort.**

### CONDITIONS SPÉCIALES DE CONDUITE

#### Conditions dangereuses

Si vous faites face à des conditions de route dangereuses comme de l'eau, de la neige, de la glace, de la vase, du sable ou autre, suivez ces suggestions :

- Roulez prudemment et maintenez une plus grande distance de freinage.
- Évitez les freinages et les manoeuvres brusques.
- Si vous n'avez pas de freins ABS, pompez la pédale de frein en petits coups légers jusqu'à ce que le véhicule s'arrête.

Ne pompez pas la pédale de frein si le véhicule est équipé du système ABS.

- Si vous êtes pris dans la neige, la vase ou le sable, embrayez en deuxième. Accélérez lentement pour éviter de faire patiner les roues.
- Utilisez du sable, du gros sel ou une matière antiglisse quelconque sous les roues motrices pour donner de la traction quand vous êtes pris sur la glace, dans la neige ou dans la vase.

#### **AVERTISSEMENT** - Rétrogradation

**Ne pas mettre un rapport inférieur si le transaxle est automatique ou si le pavé est glissant. Le changement soudain de vitesse des pneus peut causer un dérapage et un accident.**

#### Pour réduire le risque d'un capotage

Ce véhicule particulier à usages multiples est défini comme étant un véhicule utilitaire sport (VUS). Les VUS ont une garde au sol plus élevée et une voie plus étroite, ce qui leur permet d'être performants dans diverses utilisations hors route. De plus, leur conception particulière procure un centre de gravité plus élevé que les voitures de tourisme habituelles. Une garde au sol plus haute offre une meilleure visibilité de la route, ce qui permet de prévoir les situations problématiques. En revanche, ces véhicules ne sont pas conçus pour négocier les virages à la même vitesse que les voitures de tourisme habituelles, pas plus que les voitures sport surbaissées ne sont aptes à offrir un bon rendement dans les sentiers. Les véhicules utilitaires sont plus à risque de capotage que les autres véhicules. En raison de ce risque, il est fortement recommandé au conducteur et aux passagers de boucler leurs ceintures de sécurité.

En cas de capotage, un occupant non bouclé risque davantage la mort qu'un occupant qui porte sa ceinture de sécurité. Le conducteur peut prendre diverses mesures pour réduire les risques d'un capotage. Dans la mesure du possible, éviter les virages serrés et les manoeuvres brusques, ne pas charger le toit du véhicule et ne jamais modifier le véhicule d'aucune façon.

### Balancement du véhicule

Si vous devez faire balancer le véhicule pour vous sortir de la neige, du sable ou de la vase, tournez le volant à gauche et à droite pour dégager la partie autour des roues avant. Ensuite, alternez entre la marche arrière et un rapport de marche avant dans le cas d'une boîte automatique. Ne faites pas survirer le moteur ni patiner les roues si possible. Si, après quelques essais, vous êtes toujours embourbé, faites appel à un service de dépannage pour éviter de faire surchauffer le moteur et d'endommager la boîte de vitesses.

#### AVERTISSEMENT

- Mouvement soudain du véhicule

**Ne pas essayer de basculer le véhicule si des personnes ou des objets se trouvent à proximité. Le véhicule pourrait avancer ou reculer brusquement en se dégageant.**

#### MISE EN GARDE

- Pousser un véhicule coliné

***Le balancement prolongé peut faire surchauffer le moteur, endommager la boîte de vitesses et endommager les pneus.***

#### MISE EN GARDE

- Patinage des pneus

***Ne faites pas patiner les pneus, surtout à plus de 56 km/h (35 mi/h). Faire patiner les roues à vitesse élevée quand le véhicule est stationnaire peut faire surchauffer un pneu qui pourrait alors s'endommager et blesser des personnes à proximité.***

Le système ESC devrait être mis hors circuit si vous faites balancer le véhicule.

### Négocier les virages en douceur



Évitez de freiner ou de changer de rapport dans les virages, surtout si la route est mouillée. Préférez toujours négocier les virages sous une accélération en douceur. Si vous suivez ces suggestions, l'usure des pneus sera tenue au minimum.

### Conduire la nuit



Comme conduire la nuit présente plus de risques que conduire de jour, voici quelques points importants à ne pas oublier :

- Ajoutez les rétroviseurs de façon à réduire les reflets des phares.
- Gardez les phares propres et bien orientés. (Sur les véhicules qui ne sont pas munis de la fonction de visée de phare automatique.) Des phares sales ou mal orientés feront en sorte qu'il sera bien plus difficile de voir la nuit.
- Évitez de regarder directement les phares des véhicules en sens inverse. Vous pourriez être temporairement aveuglé et il faut quelques secondes aux yeux pour se réhabituer à la noirceur.
- Ralentissez et maintenez une plus grande distance entre vous et les autres véhicules car il est difficile de bien voir dans la noirceur, surtout là où il y a peu d'éclairage.

## Conduire dans la pluie



OUM054139L

La pluie et les routes mouillées rendent la conduite dangereuse, surtout si vous n'êtes pas prêt pour un pavage glissant. Voici quelques points à considérer :

- Une grosse averse réduit grandement la visibilité et augmente la distance d'arrêt : ralentissez.
- Gardez les essuie-glace en bon état. Remplacez les lames d'essuie-glace qui forment des stries ou ne râclent pas toute la surface du pare-brise.

- Si les pneus ne sont pas en bon état, un freinage soudain sur une route mouillée peut vous faire dérapier et, possiblement, causer un accident. Assurez-vous que vos pneus sont en bon état.
- Allumez les phares pour être plus visibles des autres.
- Rouler trop vite dans les grosses flaques d'eau peut affecter les freins. Si vous devez rouler dans des flaques, faites-le lentement.
- Si vous croyez que vos freins sont mouillés, appuyez légèrement sur la pédale de frein tout en conduisant normalement jusqu'à ce que vous repreniez la force de freinage normale.

## Conduire dans un endroit inondé

Évitez de rouler dans les endroits inondés à moins que vous ne soyez certain que le niveau d'eau n'atteindra pas le bas de l'essieu des roues. Roulez dans l'eau lentement. Maintenez une distance d'arrêt suffisante car le rendement des freins pourrait être affecté.

Après avoir roulé dans l'eau, séchez les freins en appuyant légèrement sur la pédale de frein à plusieurs reprises alors que le véhicule roule lentement.

### Conduite hors route

Conduire prudemment en dehors des routes, parce que les rochers ou les racines des arbres pourraient endommager votre véhicule. Se familiariser avec les conditions hors route qu'on doit emprunter avant de s'y aventurer.

### Rouler sur l'autoroute

#### *Pneus*

Ajustez la pression des pneus aux spécifications. Des pneus mous pourront surchauffer et entraîner des problèmes.

Des pneus usés ou endommagés peuvent offrir une traction réduite et entraîner des problèmes.

Ne gonflez jamais un pneu à une pression supérieure à celle indiquée sur le pneu.

**⚠ AVERTISSEMENT**  
- Pneus sous-gonflés ou surgonflés

Toujours vérifier la pression des pneus avant le départ. Des pneus sous-gonflés ou surgonflés peuvent provoquer une mauvaise tenue de route, une perte de contrôle ou un éclatement des pneus, ce qui peut causer des accidents, des blessures ou même la mort. Pour connaître les pressions adéquates des pneus, se référer à « Pneus et jantes » à la section 8.

**⚠ AVERTISSEMENT**  
- Bande de roulement

Toujours vérifier la bande de roulement avant de conduire son véhicule. Des pneus usés peuvent entraîner une perte de contrôle du véhicule. Remplacer les pneus usés aussi rapidement que possible. Pour obtenir de plus amples informations sur les limites de la bande de roulement, se référer à « Pneus et jantes » à la section 7.

***Carburant, liquide de  
refroidissement du moteur, huile  
à moteur***

Rouler à vitesse de croisière consomme plus de carburant que rouler en ville. N'oubliez pas de vérifier le niveau du liquide de refroidissement et de l'huile du moteur.

***Courroie d'entraînement***

Une courroie lâche ou endommagée peut faire surchauffer le moteur.

## CONDUITE EN HIVER

Les conditions de conduite intenses connues en hiver peuvent entraîner une usure hâtive et d'autres problèmes. Afin de tenir au minimum les problèmes de la conduite en hiver, suivez ces suggestions.

### Neige et glace

Pour rouler dans la neige profonde, il vous faudra peut-être des pneus d'hiver. Si c'est le cas, vous devez choisir des pneus de grandeur et de type équivalents aux pneus de première monte. Ne pas respecter ce point peut avoir un effet sur la sécurité et la tenue de route du véhicule. De plus, rouler trop vite, accélérer trop vite, freiner soudainement et négocier des virages serrés peuvent s'avérer des pratiques dangereuses.

Lors de la décélération, utilisez le frein moteur au maximum. Le freinage soudain sur la neige ou la glace peut entraîner des dérapages. Vous devez maintenir une distance adéquate entre les véhicules devant et autour de vous. Enfin, freinez doucement.

### *Pneus d'hiver*

Si vous posez des pneus d'hiver sur votre véhicule, assurez-vous qu'il s'agisse de pneus radiaux de même grandeur et de même capacité que les pneus de première monte. Posez des pneus d'hiver sur les quatre roues pour équilibrer la tenue de route dans toutes les conditions climatiques. N'oubliez pas que la traction offerte par les pneus d'hiver sur la route sèche diffère de celle des pneus de première monte. Vous devriez conduire prudemment même si les routes sont dégagées. Consultez le marchand de pneus pour une recommandation concernant les vitesses maximales.

*Ne posez pas de pneus à crampons sans d'abord vous assurer que les règlements municipaux ou provinciaux le permettent.*

### **Liquide de refroidissement à forte teneur en éthylène glycol**

Le système de refroidissement de votre véhicule est rempli d'un liquide à l'éthylène glycol de grande qualité. Il s'agit du seul type de liquide de refroidissement qui devrait être utilisé parce qu'il protège de la corrosion dans le système de refroidissement, lubrifie la pompe à eau et protège du gel. Assurez-vous de remplacer ou de refaire le plein de liquide conformément au calendrier d'entretien présenté à la section 7. Avant l'hiver, faites vérifier le liquide de refroidissement pour assurer que son point de congélation est suffisant pour les températures prévues en hiver.

### **Vérifier la batterie et les câbles**

L'hiver ajoute un fardeau sur le système électrique. Faites l'inspection visuelle de la batterie et des câbles, tel que suggéré à la section 7. Le niveau de charge de la batterie peut être vérifié chez un concessionnaire Kia agréé ou dans une station-service.

### **Passer à une "huile d'hiver"**

Dans certains climats, on recommande l'utilisation d'une "huile d'hiver" de plus faible viscosité. Voyez les recommandations à la section 8. Si vous n'êtes pas certain du type d'huile à utiliser, consultez un concessionnaire Kia agréé.

### **Vérifier les bougies et le système d'allumage**

Inspectez les bougies comme indiqué à la section 7 et remplacez-les au besoin. Vérifiez aussi les fils et les composants de l'allumage pour être sûr qu'ils ne sont pas fissurés, usés ou endommagés.

### **Empêcher les serrures de geler**

Pour protéger les serrures du gel, atomisez un déglaçant approuvé ou de la glycérine dans le trou de la serrure. Si la serrure est couverte de glace, atomisez un peu de déglaçant pour faire fondre la glace. Si la serrure est gelée à l'intérieur, vous serez peut-être capable de la dégeler avec une clé chauffée. Maniez la clé chauffée avec soin pour ne pas vous blesser.

### **Utiliser un lave-glace antigel approuvé**

Pour éviter que le lave-glace gèle, ajoutez un liquide lave-glace antigel approuvé conformément aux directives sur le contenant. Un lave-glace antigel peut être obtenu d'un concessionnaire Kia agréé et de la plupart des revendeurs de pièces automobiles. N'utilisez pas un liquide de refroidissement pour moteur ni d'autres types d'antigels car ils pourraient endommager la peinture.

### **Ne laissez pas le frein de stationnement geler**

Dans certaines conditions, le frein de stationnement peut geler en place. Ceci peut se produire quand de la neige ou de la glace s'accumule autour ou près des freins arrière ou si les freins sont mouillés. Si le frein de stationnement risque de geler, ne l'engagez que temporairement alors que vous déplacez le levier de vitesses sur P (boîte automatique), puis calez les roues arrière afin d'empêcher le véhicule de rouler. Désengagez ensuite le frein de stationnement.

### **Ne laissez pas la glace et la neige s'accumuler sous le bas de caisse**

Dans certaines conditions, la glace et la neige peuvent s'accumuler dans les ailes et nuire à la direction. Si vous roulez par mauvais temps en hiver et qu'une telle situation pourrait survenir, vous devriez vérifier régulièrement le bas de caisse et vous assurer que les roues avant et la direction bougent librement.

### **Équipement en cas d'urgence**

Dépendamment de la sévérité du climat où vous conduisez, vous devriez garder en équipement d'urgence dans le véhicule. Parmi les sangles citer des élingues ou haînes de remorquage, une lampe de poche, des fusées d'urgence, du sable, une pelle, des câbles de survoltage, un râcloir, des gants, un unchiffon, une couverture, etc.

## DISPOSITIF DE REMORQUAGE

Si vous songez à faire du remorquage avec votre véhicule, vous devriez d'abord prendre connaissance des exigences et des règlements auprès du ministère du transport.

Comme les lois varient d'une province à l'autre, les exigences concernant le remorquage de remorques, véhicules ou autres types de véhicules et d'appareils peuvent aussi varier. Consultez un concessionnaire Kia agréé pour en savoir plus sur le remorquage.

### **AVERTISSEMENT** - Tractage d'une remorque

**Avant de l'utiliser, assurez-vous toujours que l'équipement de tractage est de taille appropriée et bien installé. Utilisez un équipement de tractage incompatible ou mal installé peut affecter le fonctionnement du véhicule et présenter un danger pour vous et vos passagers.**

Vous pourriez nécessiter un faisceau de câblage additionnel pour l'attelage de remorquage. Un concessionnaire Kia agréé saura vous renseigner.

### **AVERTISSEMENT** - Limites de poids

**Avant de faire un remorquage, assurez-vous que le poids total de la remorque, le PBC (poids brut combiné), le PBV (poids brut à vide), le PBE (poids brut par essieu) et la charge sur la languette de la remorque se situent en-deça des limites établies.**

### **MISE EN GARDE** - Installation de la remorque

***Suivez les directives dans cette section pour le tractage d'une remorque. Mal tracter une remorque peut endommager votre véhicule et se solder par des réparations coûteuses qui ne seront pas couvertes par la garantie.***

Votre véhicule peut remorquer une remorque.\* Pour connaître la capacité de remorquage du véhicule, vous devriez lire "Poids de la remorque" plus loin dans cette section.

N'oubliez pas que tirer une remorque n'est pas la même chose que conduire le véhicule seul. Le remorquage entraîne des changements dans la tenue de route, la durabilité et la consommation de carburant. Un remorquage en sécurité demande un équipement approprié, correctement utilisé.

Cette section offre plusieurs conseils éprouvés et des règles de sécurité. Plusieurs sont importants pour votre sécurité et celle de vos passagers. Veuillez lire cette section soigneusement avant de tirer une remorque.

Les organes de traction comme le moteur, la boîte-pont, les roues et les pneus travaillent plus fort pour tirer la charge accrue. Le moteur doit tourner à un régime relativement plus élevé et sous de plus grandes charges. Ce fardeau additionnel génère plus de chaleur. La remorque ajoute une résistance au vent, ce qui accroît la force requise pour la tirer.

### Attelages

Il est important d'avoir l'attelage approprié. Les vents transversaux, les gros camions et les routes bosselées ne sont que quelques raisons pour lesquelles il vous faut le bon attelage. Voici quelques règles élémentaires :

- Aurez-vous à percer des trous dans le véhicule pour installer l'attelage? Si c'est le cas, assurez-vous de sceller les trous plus tard, quand vous enlèverez l'attelage.  
Si vous ne les scellez pas, vous risquez des infiltrations d'oxyde de carbone (CO) de l'échappement en plus de saletés et d'eau dans l'habitacle.
- Les pare-chocs du véhicule ne sont pas conçus pour accepter des attelages. N'y attachez pas d'attelages loués ou autres types d'attelage de pare-chocs. N'utilisez que des attelages qui se fixent au châssis et non pas aux pare-chocs.
- L'attelage de remorquage Kia est disponible auprès des concessionnaires Kia agréés.

## Chaînes de sécurité

Vous devriez toujours utiliser des chaînes de sécurité entre le véhicule et la remorque. Croisez les chaînes sous la languette de la remorque pour éviter que la languette tombe sur la route si elle devait se séparer de l'attelage.

Des directives sur l'utilisation des chaînes peuvent être obtenues du fabricant des chaînes ou de la remorque. Suivez les recommandations du fabricant pour attacher les chaînes de sécurité. Laissez toujours assez de jeu pour pouvoir manoeuvrer la remorque. Et ne laissez jamais les chaînes de sécurité traîner sur le sol.

## Freins de remorque

Si la remorque est équipée de freins, s'assurer qu'ils soient conformes aux règlements locaux, qu'ils soient correctement installés et fonctionnent correctement.

Si la remorque pèse plus que le poids maximal de remorque sans freins de remorque, elle doit alors posséder son propre système de freinage adéquat. Assurez-vous de lire et de suivre les directives concernant les freins de la remorque afin de pouvoir les installer, les ajuster et les entretenir correctement.

- Ne les joignez pas au système de freinage du véhicule.

### **AVERTISSEMENT** - Freins de remorque

**N'utilisez pas une remorque avec ses propres freins à moins que vous ne soyez absolument certain que vous avez installé le système correctement. Il ne s'agit pas d'une tâche pour les amateurs. Faites faire le travail dans un atelier spécialisé dans les remorques.**

### **Conduire avec une remorque**

Rouler avec une remorque nécessite une certaine expérience au volant. Avant de prendre la route, apprenez le comportement de la remorque. Voyez comment elle influence la tenue de route et le freinage avec le poids additionnel. Rappelez-vous aussi que votre véhicule est maintenant bien plus long et moins réactif avec la remorque.

Avant de partir, vérifiez l'attelage et la plate-forme, les chaînes de sécurité, les connecteurs électriques, les feux, les pneus et l'ajustement des rétroviseurs. Si la remorque est équipée de freins électriques, faites démarrer le véhicule et déplacez-le; appliquez les freins de la remorque à la main pour assurer qu'ils fonctionnent bien. Ceci vous permet de vérifier les connexions électriques, du même coup.

Pendant le voyage, vérifiez régulièrement la remorque pour vous assurer que la charge est bien attachée et que les feux et les freins fonctionnent toujours sur la remorque.

### ***Distance entre les véhicules***

Gardez au moins le double de la distance normale quand vous roulez avec une remorque. Vous pourrez ainsi éviter des situations nécessitant un freinage brusque ou des virages soudains.

### ***Dépassement***

Vous avez besoin d'une plus grande distance pour dépasser avec une remorque. Et comme le véhicule est plus long, vous devrez vous rendre bien plus loin devant le véhicule dépassé avant de pouvoir retourner dans la voie. Vu la charge accrue appliquée sur le moteur en montant une pente, le véhicule pourra aussi prendre plus de temps pour en dépasser un autre que sur une route plate.

### ***Marche arrière***

Tenez le bas du volant d'une main. Pour déplacer la remorque vers la gauche, poussez la main vers la gauche. Pour déplacer la remorque vers la droite, poussez la main vers la droite. Reculez toujours lentement et, si possible, demandez à quelqu'un de vous guider.

### ***Virages***

Avec une remorque, les virages doivent être négociés plus larges que normalement. Vous éviterez ainsi de frapper les épaulements, les chaînes de trottoir, les poteaux de signalisation, les arbres et autres objets. Signalez bien d'avance avant de tourner ou de changer de voie.

### **Feux de signalisation**

Quand vous tirez une remorque, votre véhicule doit être équipé d'un clignotant différent et d'un câblage additionnel. Les flèches vertes au tableau de bord clignoteront quand vous signalerez un virage ou un changement de voie. Bien connectés, les feux de la remorque clignoteront aussi, avisant les conducteurs que vous êtes sur le point de tourner, de changer de voie ou d'arrêter.

Quand vous tirez une remorque, les flèches vertes au tableau de bord clignoteront même si les ampoules de la remorque sont brûlées. Dans ce cas, vous pourriez penser que les conducteurs derrière voient vos clignotants alors qu'en fait, ils ne fonctionnent pas. Il est important de vérifier de temps à autre si les ampoules de la remorque fonctionnent. Vérifiez aussi les feux chaque fois que vous déconnectez puis reconnectez les fils.

Ne connectez pas le système d'éclairage de la remorque directement au système d'éclairage du véhicule. N'utilisez qu'un faisceau de câblage approuvé pour une remorque.

Un concessionnaire Kia agréé pourra vous aider avec l'installation du faisceau de câblage.



### **MISE EN GARDE**

**Utilisez toujours un faisceau de câblage approuvé pour les remorques. Un manque à utiliser un faisceau de câblage approuvé pourrait endommager le système électrique du véhicule.**

### **Monter ou descendre des pentes**

Ralentissez et rétrogradez avant de vous engager dans une pente longue ou abrupte. Si vous ne rétrogradez pas, vous aurez à utiliser les freins qui pourraient alors surchauffer et perdre leur efficacité.

Sur une longue pente, rétrogradez et ralentissez jusqu'à 70 km/h (45 mi/h) afin de réduire le risque de faire surchauffer le moteur et la boîte-pont.

Si la remorque pèse plus que le poids maximal de remorque et qu'elle n'est pas munie de freins et que vous avez une boîte automatique, engagez la boîte sur D (Drive) pour tirer la remorque.

Engager la boîte sur D (Drive) pour tirer une remorque tiendra au minimum le surchauffage et prolongera la durée utile de la boîte-pont.

### ***Tracter en pente***

- Quand vous tirez une remorque sur une pente prononcée (plus de 6 %), surveillez la jauge de température du moteur pour vous assurer qu'il ne surchauffe pas.  
Si le pointeur de la jauge de température se déplace vers le "H", arrêtez vous en bordure de la route dès que vous pouvez le faire en toute sécurité et laissez le moteur refroidir. Vous pouvez reprendre la route une fois le moteur refroidi.
- Vous devez rouler à une vitesse qui convient pour le poids de la remorque et l'angle des pentes afin de réduire autant que possible le risque de faire chauffer le moteur et la boîte-pont.

### ***Stationner dans une pente***

Règle générale, si vous tirez une remorque, vous ne devriez pas stationner en pente. Des personnes pourraient être blessées gravement ou mortellement, et le véhicule et la remorque s'endommager s'ils devaient soudainement rouler vers le bas de la pente.

Toutefois, si vous devez stationner en pente, procédez comme suit :

1. Manoeuvrez le véhicule dans un espace de stationnement. Tournez les roues directrices vers la chaîne de trottoir (à droite si le véhicule pointe vers le bas, à gauche s'il pointe vers le haut).
2. Si le véhicule est muni d'une boîte-pont automatique, engagez-la sur P (Park).
3. Appliquer le frein de stationnement et arrêter le moteur.
4. Placez des cales sous les roues de la remorque, du côté pointant vers le bas de la pente.

5. Faites démarrer le véhicule, appuyez sur la pédale de freinage, passez au neutre, relâchez le frein de stationnement et relâchez lentement la pédale de freinage pour que la remorque s'appuie contre les cales.
6. Appuyez de nouveau sur la pédale de freinage, réengagez le frein de stationnement et engagez la boîte de vitesses sur P (boîte automatique).
7. Éteignez le moteur, relâchez la pédale de freinage mais laissez le frein de stationnement engagé.

### Quand vous êtes prêt à partir après vous être stationné dans une pente

1. Engagez la boîte automatique sur P (Park), appliquez les freins et tenez la pédale de frein enfoncée pendant que vous :
  - Vous faites démarrer le moteur;
  - Engagez la boîte de vitesses; et
  - Désengagez le frein de stationnement.
2. Retirez lentement le pied de la pédale de frein.
3. Avancez lentement jusqu'à ce que la remorque ne repose plus sur les cales.
4. Arrêtez et demandez à quelqu'un de ramasser et ranger les cales.

### Maintenance quand vous tirez une remorque

Les intervalles d'entretien doivent être plus fréquents si vous tirez régulièrement une remorque. Vous devriez porter une attention particulière à l'huile à moteur, au liquide de boîte automatique, au lubrifiant d'essieux et au liquide de refroidissement. L'état des freins doit aussi être vérifié régulièrement. Chaque point est couvert dans le manuel et l'index vous aidera à les trouver rapidement. Si vous tirez une remorque, il serait bon de revoir ces sections avant de partir en voyage.

N'oubliez pas non plus de faire l'entretien de la remorque et du dispositif d'attelage. Suivez le calendrier de maintenance fourni avec la remorque et faites des inspections régulières. De préférence, effectuez une vérification au début de chaque jour que vous êtes sur la route. Point très important : assurez-vous que les écrous et les boulons du dispositif d'attelage sont bien serrés.



### MISE EN GARDE

- Climatiseur

***N'engagez pas le climatiseur quand vous tractez une remorque en pente. Comme tracter impose une charge additionnelle, le moteur pourrait surchauffer par temps chaud ou en grimant une côte.***

- Vérifiez le liquide de boîte-pont régulièrement quand vous tirez une remorque.

### Si vous décidez de tirer une remorque

Voici quelques points importants à noter si vous tirez une remorque :

- Considérez utiliser une barre stabilisatrice. Vous pouvez en parler au revendeur de dispositifs d'attelage.
- Ne faites aucun remorquage sur les premiers 2 000 km (1 200 milles) afin de permettre au moteur de bien se roder. Ne pas tenir compte de ce fait pourrait causer de graves dommages au moteur et à la boîte-pont.
- Si vous voulez tirer une remorque, assurez-vous de consulter un concessionnaire Kia agréé pour obtenir plus de détails sur les articles additionnels requis comme un nécessaire de remorquage, etc.
- Roulez toujours à vitesse modérée (moins de 100 km/h (60 mi/h)).
- Sur les longues pentes, ne dépassez pas 70 km/h (45 mi/h) ou la limite de vitesse indiquée pour le remorquage, selon la moindre des deux.

- Le tableau fournit des renseignements importants concernant le poids :

kg (lb)

Item		Theta II 2,0	Theta II 2,4	Lambda II 3,3
Poids maximal de la remorque	Sans système de freinage	750 (1 650)	750 (1 650)	750 (1 650)
	Avec système de freinage	907 (2 000)	907 (2 000)	907 (2 000)
	Avec groupe de remorquage	1 587 (3 500)	-	2 267 (5 000)
Poids maximal de la languette de remorque		159 (350)	127 (280)	226 (500)

Pour connaître la capacité de remorquage de votre véhicule, lisez les renseignements fournis dans la section "Poids de la remorque", plus loin dans le chapitre.

### Poids de la remorque

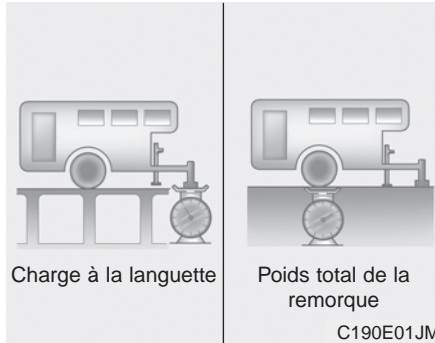

Quel est le poids maximal sûr d'une remorque? Elle ne devrait jamais peser plus que le poids maximal de remorque avec système de freinage. Mais même cela peut être trop lourd. Tout dépend de l'usage que vous voulez faire de la remorque. Par exemple, vitesse, altitude, angles de la route, température extérieure et fréquence de remorquage sont tous des facteurs importants. Le poids de remorque idéal peut aussi dépendre de l'équipement spécial sur votre véhicule.

### Poids à la languette de la remorque

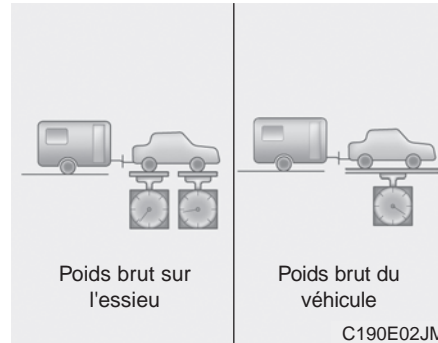

La charge à la languette d'une remorque est très importante car elle affecte le poids brut total (PBT) du véhicule. Ce poids comprend le poids brut du véhicule, toute charge qu'il transporte, et le poids des passagers. Et si vous tirez une remorque, vous devez ajouter la charge à la languette au PBT car le véhicule portera aussi ce poids.

La languette de remorque devrait peser un maximum de 10 % du poids total de la remorque en charge, selon les limites maximales admissibles de la charge sur la languette de remorque. Une fois la remorque chargée, pesez la remorque puis la languette séparément, pour établir si les poids sont appropriés. S'ils ne le sont pas, vous pouvez l'équilibrer simplement en déplaçant certains articles dans la remorque.

### **⚠ AVERTISSEMENT** - Remorque

**Respectez toujours les instructions de charge fournies avec votre remorque. Mal charger la remorque peut affecter le fonctionnement du véhicule et causer un accident.**

## LIMITE DE CHARGE DU VÉHICULE

### Étiquette de renseignements sur les pneus et la charge



OUMA054204/OUMA054205/OUMA054206/OUMA054207/OUMA054208/OUMA054209

L'étiquette apposée sur le montant de la porte du conducteur renseigne sur la grandeur des pneus de première monte, la pression à froid recommandée pour votre véhicule, le nombre de places dans le véhicule et le poids maximal du véhicule.

**Charge pour le véhicule :**

5 personnes : 420 kg (930 lb)

7 personnes : 506 kg (1 120 lb)

La charge pour le véhicule représente le poids combiné maximal des passagers et des bagages. Si le véhicule est équipé d'une remorque, le poids combiné doit aussi tenir compte du poids au point d'attelage.

**Nombre de passagers :**

Total - 5 personnes

(Siège avant : 2 personnes,  
Siège arrière : 3 personnes)

- 7 personnes

(Siège avant : 2 personnes,  
Siège arrière : 5 personnes)

Le nombre maximal de places tient compte du conducteur.

Toutefois, le nombre de places peut être réduit dépendamment du poids des occupants et de la charge transportée ou remorquée.

Ne surchargez pas le véhicule car il y a un poids total ou une limite de charge incluant passagers et bagages, que le véhicule peut transporter.

**Capacité de remorquage :**

\* Moteur de 2,0 L

Sans freins de remorque  
: 750 kg (1 650 lb)

Avec freins de remorque  
: 907 kg (2 000 lb)

Avec groupe de remorquage  
: 1 587 kg (3 500 lb)

\* Moteur de 2,4L

Sans freins de remorque  
: 750 kg (1 650 lb)

Avec freins de remorque  
: 907 kg (2 000 lb)

Avec groupe de remorquage  
: N/A

\* Moteur de 3,3L

Sans freins de remorque  
: 750 kg (1 650 lb)

Avec freins de remorque  
: 907 kg (2 000 lb)

Avec groupe de remorquage  
: 2 267 kg (5 000 lb)

La capacité de remorquage est le poids maximal de la remorque, incluant le poids de son chargement, que ce véhicule peut remorquer.

### **Capacité de charge :**

La capacité de charge augmente ou diminue en fonction du poids et du nombre d'occupants et de la charge au point d'attelage si le véhicule est équipé d'une remorque.

### **Comment établir la limite exacte de charge**

1. Relevez l'information "Le poids combiné des passagers et de la charge ne devrait jamais dépasser XXX kg ou XXX lb." sur l'étiquette du véhicule.
2. Calculez le poids combiné du conducteur et des passagers qui seront à bord.
3. Soustrayez le poids combiné du conducteur et des passagers, des XXX kg ou XXX lb.
4. Le chiffre résultant est égal à la quantité de bagages permise. Par exemple, si le poids XXX est égal à 635 kg (1400 lb) et qu'il y a cinq passagers pesant 68 kg (150 lb) dans le véhicule, la quantité de bagages permise serait de 295 kg (650 lb).  
 $(635 - 340 (5 \times 68)) = 295 \text{ kg}$  ou  
 $1400 - 750 (5 \times 150) = 650 \text{ lb}$
5. Calculez le poids combiné des bagages à charger dans le véhicule. Ce poids ne doit pas dépasser la capacité calculée au point 4.

6. Si le véhicule tire aussi une remorque, la charge de la remorque sera transférée au véhicule. Consultez ce manuel pour connaître l'impact qu'aura une remorque sur la charge possible dans votre véhicule.

**Exemple 1**

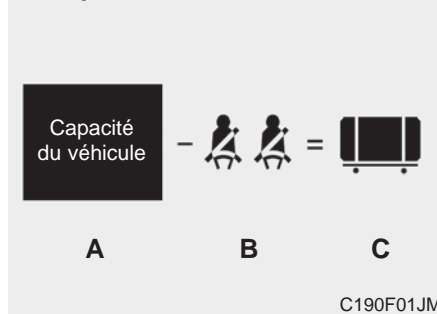

Item	Description	Total
A	Capacité du véhicule	635 kg (1 400 lb)
B	Soustraire le poids des occupants 68 kg (150 lb) × 2	136 kg (300 lb)
C	Charge de bagages possible	499 kg (1 100 lb)

**Exemple 2**

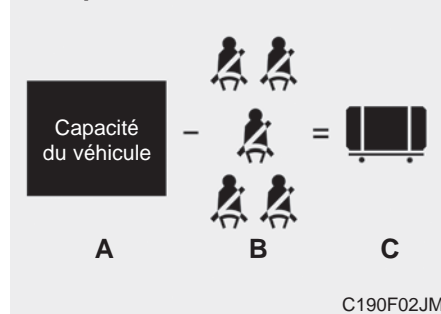

Item	Description	Total
A	Capacité du véhicule	635 kg (1 400 lb)
B	Soustraire le poids des occupants 68 kg (150 lb) × 5	340 kg (750 lb)
C	Charge de bagages possible	295 kg (650 lb)

**Exemple 3**

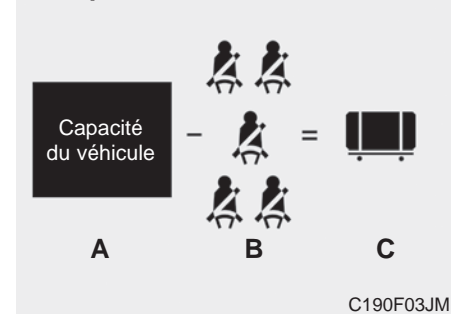

Item	Description	Total
A	Capacité du véhicule	635 kg (1 400 lb)
B	Soustraire le poids des occupants 78 kg (172 lb) × 5	390 kg (860 lb)
C	Charge de bagages possible	245 kg (540 lb)

Consultez l'étiquette sur les pneus et la charge du véhicule pour relever des renseignements particuliers sur la capacité du véhicule et le nombre de places. Le poids combiné du conducteur, des passagers et de la charge ne doit jamais dépasser la capacité indiquée pour votre véhicule.

### Étiquette de certification

L'étiquette de certification se trouve sur le montant de la porte du conducteur, au niveau du pilier central.

Cette étiquette indique le poids maximal permissible du véhicule à pleine charge. C'est ce qu'on appelle le poids nominal brut du véhicule (PNBV). Le PNVB tient compte du poids du véhicule, des occupants, du carburant et de la charge.

Cet étiquette indique aussi le poids maximal qui peut être supporté par les essieux avant et arrière, appelé poids nominal brut sur l'essieu (PNBE).

Pour connaître les charges réelles sur les essieux avant et arrière, vous devez vous rendre à un poste de bascule et faire peser votre véhicule. Le concessionnaire peut vous aider à cet effet. Assurez-vous d'étendre la charge uniformément des deux côtés de la ligne de centre.

#### **AVERTISSEMENT** - Surcharge

**Ne dépassez jamais le PNBV donné pour votre véhicule, le PNBE pour l'essieu avant ou arrière, et la capacité maximale du véhicule. Si ces capacités sont dépassées, le freinage peut devenir moins efficace et la conduite plus difficile.**

L'étiquette vous aidera à calculer la charge et l'équipement installé que votre véhicule peut supporter.

Si vous transportez des items dans le véhicule (valises, outils, paquets etc.), ils se déplacent aussi vite que le véhicule. Si vous devez arrêter ou tourner rapidement ou si vous avez un accident, les items continueront de se déplacer et pourront blesser quelqu'un dans le véhicule.

#### **AVERTISSEMENT** - Surcharge du véhicule

**Ne pas surcharger le véhicule. La surcharge peut causer la surchauffe des pneus et leur possible défaillance, des distances de freinage accrues et une conduite moins sécuritaire. Le tout peut contribuer à un accident.**

#### \* **AVIS**

**Surcharger le véhicule peut causer des dommages. De telles réparations ne sont pas couvertes par la garantie. Ne surchargez pas le véhicule.**

#### **AVERTISSEMENT** - Chargement lâche

**Ne pas laisser des objets contondants non arrimés dans l'habitacle du véhicule (p. ex., valises, sièges d'enfant non arrimés). Ces objets peuvent heurter les occupants lors d'un arrêt soudain ou d'un accident.**

## POIDS DU VÉHICULE

Cette section vous aidera à bien charger votre véhicule et une remorque, pour garder le poids du véhicule chargé en-deça des limites permises, avec ou sans remorque. Bien charger le véhicule assurera le retour du véhicule à sa performance originale. Avant de charger le véhicule, prenez le temps d'étudier les termes suivants concernant le poids du véhicule, avec ou sans remorque, et se trouvant dans les spécifications du véhicule et sur l'étiquette de certification :

### Poids à vide

Il s'agit du poids du véhicule, incluant un réservoir plein d'essence et tout l'équipement de série. Il n'inclut pas les passagers, les bagages ni l'équipement en option.

### Poids en ordre de marche

Il s'agit du poids du véhicule quand vous l'avez obtenu du concessionnaire, incluant tout équipement de marché secondaire.

### Poids de charge

Ce chiffre comprend tous les poids ajoutés au poids à vide, y compris les bagages et l'équipement en option.

### Poids brut sur l'essieu (PBE)

Il s'agit du poids total appliqué sur chaque essieu (avant et arrière), y compris le poids en ordre de marche et toute charge.

### Poids nominal brut sur l'essieu (PNBE)

Il s'agit du poids maximal permis qui peut être transporté par un essieu (avant ou arrière). Cette valeur se trouve sur l'étiquette de certification.

La charge totale sur chaque essieu ne doit jamais dépasser le PNBE.

### Poids brut du véhicule (PBV)

Il s'agit du poids à vide plus le poids réel de la charge et des passagers.

### Poids nominal brut du véhicule (PNBV)

Il s'agit du poids maximal permis du véhicule chargé (incluant options, équipement, passagers et charge). Le PNVB se trouve sur l'étiquette de certification, sur le montant de la porte du conducteur.

# Que faire en cas d'urgence

<b>Signal d'avertissement</b> .....	6-2
• Feux de détresse .....	6-2
<b>En cas d'urgence sur la route</b> .....	6-3
• Si le moteur cale à un carrefour ou à une traversée ..	6-3
• Si vous avez une crevaison sur la route .....	6-3
• Si le moteur cale sur la route .....	6-3
<b>Si le moteur ne démarre pas</b> .....	6-4
• Si le moteur ne tourne pas ou tourne lentement ...	6-4
• Si le moteur tourne normalement mais ne démarre pas .....	6-4
<b>Démarrage assisté</b> .....	6-5
• Démarrage assisté .....	6-5
• Démarrage en poussant .....	6-7
<b>Si le moteur surchauffe</b> .....	6-8
<b>En cas de crevaison</b> .....	6-10
• Vérin et outils .....	6-10
• Déposer et ranger le pneu de secours .....	6-11
• Changer un pneu .....	6-13
<b>Dépannage</b> .....	6-20
• Service de dépannage .....	6-20
• Crochet de remorquage amovible .....	6-22
• Remorquage d'urgence .....	6-22

### SIGNAL D'AVERTISSEMENT

#### Feux de détresse

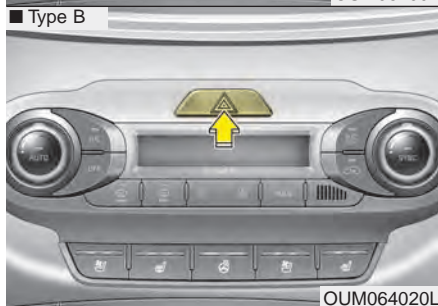
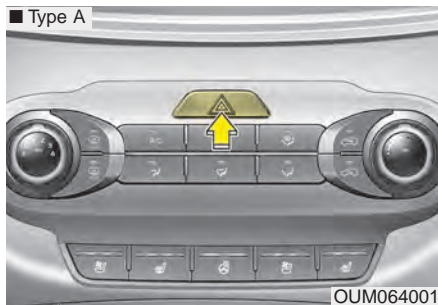

Les feux de détresse avisent les autres conducteurs de procéder avec extrême prudence quand ils approchent ou passent votre véhicule.

Ils devraient être utilisés chaque fois que vous faites une réparation d'urgence ou que vous arrêtez le véhicule en bordure de la route.

Appuyez sur le commutateur des feux de détresse pour les engager, peu importe la position de la clé de contact. Le commutateur est situé sur le panneau de la console centrale. Tous les feux de signalisation clignoteront simultanément.

- Les feux de détresse fonctionnent, que le moteur soit en marche ou non.
- Les clignotants ne fonctionnent pas quand les feux de détresse sont engagés.
- Il faut s'assurer d'utiliser les feux de détresse quand on fait remorquer le véhicule.

## EN CAS D'URGENCE SUR LA ROUTE

### Si le moteur cale à un carrefour ou à une traversée

Si le moteur cale à un carrefour ou à une traversée, réglez le levier de changement de vitesses sur N (Neutre) et poussez le véhicule à un endroit sûr.

### Si vous avez une crevaison sur la route

Si vous avez une crevaison en conduisant :

1. Retirez le pied de la pédale de l'accélérateur et laissez le véhicule ralentir tout le tenant droit sur la route. N'appuyez pas immédiatement sur les freins et ne tentez pas de vous rendre en bordure de la route, car vous pourriez perdre le contrôle. Une fois que le véhicule roule à une vitesse sûre pour le faire, freinez doucement et arrêtez-vous en bordure de la route. Placez-vous aussi loin que possible de la voie de circulation, sur une section au niveau. Si vous êtes sur l'autoroute, ne vous arrêtez pas sur le terre-plein central, entre les deux voies principales.

2. Une fois le véhicule arrêté, engagez les feux de détresse, engagez le frein de stationnement et placez la boîte automatique sur P.
3. Demandez à tous les passagers de sortir du véhicule. Assurez-vous qu'ils sortent du côté opposé à celui de la circulation.
4. Pour changer le pneu crevé, suivez les directives fournies un peu plus loin dans la section.

### Si le moteur cale sur la route

1. Réduisez votre vitesse graduellement, maintenant le véhicule droit. Approchez prudemment l'accotement pour atteindre un endroit sûr.
2. Engagez les feux de détresse.
3. Essayez de faire redémarrer le moteur. Si le moteur ne démarre pas, contactez un concessionnaire Kia agréé ou recherchez un service d'aide qualifié.

### \* AVIS

Si le voyant d'anomalie s'est allumé et que le moteur a perdu de sa puissance ou a calé, il est préférable, s'il est sécuritaire de le faire, d'attendre au moins 10 secondes avant de redémarrer le véhicule après que le moteur ait calé. Ceci pourrait réinitialiser le moteur qui ne tournera plus à faible puissance (mode dégradé).

## SI LE MOTEUR NE DÉMARRE PAS

### Si le moteur ne tourne pas ou tourne lentement

1. Si le véhicule est équipé d'une boîte automatique, assurez-vous que le levier de vitesse se trouve au neutre ou sur P (Park), et que le frein de stationnement est engagé.
2. Vérifiez les connexions de la batterie pour être sûr qu'elles sont propres et bien serrées.
3. Allumez le plafonnier. Si la lumière est faible ou s'éteint quand vous engagez le démarreur, la batterie est déchargée.
4. Vérifiez les connexions au démarreur; assurez-vous qu'elles sont bien serrées.
5. Ne poussez ni ne tirez le véhicule pour tenter de le faire démarrer. Voyez les directives concernant le "Survoltage".

**⚠ AVERTISSEMENT**  
- Démarrage à la poussée  
ou au remorquage

**Ne pas pousser ou tirer le véhicule pour le démarrer. En effet, cela pourrait surcharger le convertisseur catalytique et créer un risque d'incendie.**

### Si le moteur tourne normalement mais ne démarre pas

1. Vérifiez le niveau de carburant.
2. La clé de contact sur LOCK, vérifiez tous les connecteurs aux bobines d'allumage et aux bougies. Reconnectez toute connexion défectueuse ou lâche.
3. Vérifiez la canalisation d'alimentation en carburant dans le compartiment-moteur.
4. Si le moteur ne veut toujours pas démarrer, contactez un concessionnaire Kia agréé ou recherchez un service d'aide qualifié.

## DÉMARRAGE ASSISTÉ

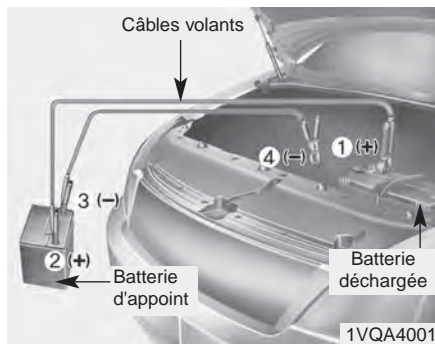

Connectez les câbles en ordre numérique et déconnectez-les dans l'ordre inverse.

### Démarrage assisté

Le démarrage assisté peut être dangereux s'il n'est pas bien exécuté. Aussi, pour éviter de vous blesser ou d'endommager le véhicule ou la batterie, respectez la procédure de démarrage assisté. Si vous n'êtes pas certain, nous vous recommandons fortement de faire appel à un technicien compétent ou à un service de dépannage.



### MISE EN GARDE

- Démarrage en poussant/tirant avec une batterie de 12 V

*N'utilisez qu'un système de démarrage assisté de 12 volts. Vous pouvez endommager le démarreur, le système d'allumage et d'autres pièces électriques 12 volts si vous utilisez une alimentation de 24 volts (deux batteries 12 volts en série ou une génératrice de 24 volts).*



### AVERTISSEMENT

- Batterie

**Ne tentez jamais de vérifier le niveau d'électrolyte de la batterie car la batterie pourrait se rompre ou exploser.**



### AVERTISSEMENT

- Batterie congelée

**Ne pas essayer de démarrer le véhicule à l'aide d'un câble de démarrage si la batterie est congelée ou si le niveau d'électrolyte est bas, parce que la batterie peut craquer ou exploser.**

**⚠ AVERTISSEMENT**

**- Batterie**

**Tenez flammes et étincelles loin de la batterie. La batterie dégage des vapeurs d'hydrogène qui peuvent exploser si elles sont exposées à des flammes ou des étincelles.**

**⚠ AVERTISSEMENT**

**- Risque de l'acide sulfurique**

**Lorsqu'on essaie de démarrer le véhicule à l'aide d'un câble de démarrage, attention à ne pas toucher l'acide, et ne pas le laisser tomber sur les vêtements ou le véhicule. L'acide sulfurique des batteries est toxique et très corrosif.**

**Procédure pour le démarrage assisté**

1. Assurez-vous que la batterie d'appoint est de 12 volts et que sa borne négative est connectée à la masse.
2. Si la batterie d'appoint est montée sur un autre véhicule, ne laissez pas les deux véhicules se toucher.
3. Éteignez toute charge électrique inutile.
4. Connectez les câbles volants exactement dans la séquence donnée sur l'illustration. Connectez d'abord l'extrémité d'un câble à la borne positive de la batterie déchargée (1), puis l'autre extrémité à la borne positive de la batterie d'appoint (2).

Connectez une extrémité de l'autre câble à la borne négative de la batterie d'appoint (3) puis l'autre extrémité à une pièce métallique fixe et solide (exemple : support de moteur) loin de la batterie (4). Ne le connectez pas près ou sur une pièce mobile.

Ne laissez pas les câbles volants toucher quoi que ce soit sauf les bornes ou la masse appropriée. Ne vous penchez pas au-dessus de la batterie quand vous effectuez ces connexions.

**⚠ AVERTISSEMENT**

**- Câbles de batterie**

**Ne connectez pas le câble volant de la borne négative de la batterie d'appoint à la borne négative de la batterie déchargée. Ceci peut faire surchauffer la batterie déchargée qui peut alors fissurer et laisser couler l'acide de batterie.**

5. Faites démarrer le véhicule avec la batterie d'appoint et laissez-le tourner à 2 000 trs/min. Faites alors démarrer le véhicule dont la batterie déchargée.

*Si la raison de décharge de la batterie n'est pas évidente, faites-la vérifier chez un concessionnaire Kia agréé.*

## Démarrage en poussant

On ne peut pas faire démarrer un véhicule avec boîte automatique en le poussant.

Suivez les directives données pour le démarrage assisté.

### AVERTISSEMENT

- Démarrage au remorquage

**Ne tirez jamais un véhicule pour le faire démarrer car le saut soudain vers l'avant quand le moteur démarre pourrait causer une collision avec le véhicule remorqueur.**

### SI LE MOTEUR SURCHAUFFE

Si le témoin de température indique un surchauffage, le véhicule perd de la puissance ou si vous entendez un cliquetis ou un cognement puissant, le moteur est probablement trop chaud. Dans ce cas :

1. Arrêtez-vous en bordure de la route dès que vous pouvez le faire en toute sécurité.
2. Placez le levier de vitesse sur P (boîte automatique) et engagez le frein de stationnement. Si le climatiseur fonctionne, éteignez-le.
3. Si le liquide de refroidissement s'écoule sous le véhicule ou si de la vapeur s'échappe sous le capot, coupez le moteur. N'ouvrez pas le capot tant que le liquide de refroidissement coule ou la vapeur s'échappe. S'il n'y a aucun signe de perte de liquide ou de vapeur, laissez le moteur refroidir puis vérifiez si le ventilateur du moteur fonctionne. Si le ventilateur ne fonctionne pas, coupez le moteur.

4. Vérifiez si la courroie d'entraînement de la pompe à eau est bien tendue. Si la courroie semble en bon état, vérifiez s'il y a une fuite au radiateur, aux durites ou sous la voiture (si le climatiseur fonctionne, il est normal que de l'eau froide se draine sous la voiture quand vous l'arrêtez).

**⚠ AVERTISSEMENT**  
- Sous le capot

**Quand le moteur tourne, gardez les mains, les cheveux et les vêtements loin des pièces mobiles comme le ventilateur et les courroies, afin d'éviter de vous blesser.**

5. Si la courroie de la pompe à eau est cassée ou le liquide de refroidissement coule, coupez immédiatement le moteur et contactez le concessionnaire Kia agréé le plus près pour obtenir de l'aide.

**⚠ AVERTISSEMENT**

- Bouchon du radiateur

**N'enlevez pas le bouchon du radiateur quand le moteur est chaud. Le liquide de refroidissement chaud sous pression pourrait causer des brûlures graves.**

6. Si vous ne pouvez pas trouver la cause du surchauffage, attendez que le moteur retourne à sa température normale puis, s'il y a eu perte de liquide de refroidissement, ajoutez soigneusement du liquide dans le réservoir afin d'en amener le niveau à la marque centrale du réservoir.
7. Soyez prudent. Surveillez les signes de surchauffage. Si le moteur surchauffe de nouveau, demandez l'aide d'un concessionnaire Kia agréé.

Une perte importante de liquide de refroidissement signifie qu'il y a une fuite dans le système de refroidissement. Ceci devrait être vérifié le plus tôt possible chez un concessionnaire Kia agréé.

## EN CAS DE CREVAISON

### Vérin et outils

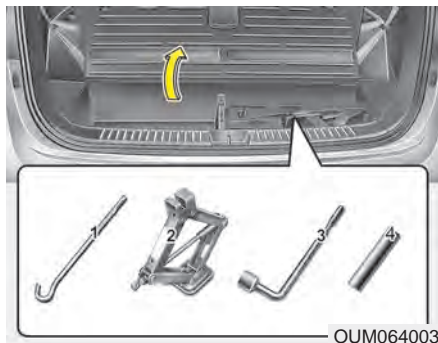

Le vérin, et la clé à écrous se trouvent dans le coffre.

Enlever le panneau indiqué sur l'illustration.

- (1) Manivelle
- (2) Cric
- (3) Clé à écrous
- (4) Douille

### Directives concernant le Cric

Le vérin n'est fourni que pour le changement d'une roue en cas d'urgence.

Rangez le vérin correctement pour éviter qu'il vibre quand le véhicule est en mouvement.

Suivez les directives concernant le vérin afin de réduire le risque de blessure.

**⚠ AVERTISSEMENT - Cric**  
**Ne mettre aucune partie de son corps sous le véhicule qui est supporté par un cric, parce que le véhicule peut facilement glisser hors du cric. Utiliser toujours des chandelles appropriées.**

**⚠ AVERTISSEMENT**  
**- Changer une roue**  
**Ne tentez jamais de réparer le véhicule alors qu'il se trouve sur la voie de circulation d'une route ou d'une autoroute.**

- Placez toujours le véhicule hors de la route, sur l'accotement, avant de tenter de changer un pneu crevé. Le vérin devrait être utilisé sur une surface au niveau solide. Si vous ne pouvez trouver une place au niveau et solide en bordure de la route, contactez un service de dépannage.
- Assurez-vous d'utiliser la position avant ou arrière appropriée pour le vérin; n'utilisez jamais le pare-chocs ou une autre partie du véhicule pour supporter le vérin.
- Ne laissez personne dans le véhicule quand vous utilisez le vérin.
- Si des enfants sont présents, assurez-vous qu'ils soient à un endroit sûr, loin de la route et du véhicule soulevé sur le vérin.

**⚠ AVERTISSEMENT**

- Véhicule sur cric avec  
moteur en marche

Ne pas démarrer le moteur si le  
véhicule est supporté par un  
cric, parce que cela peut faire  
tomber le véhicule du cric.

**Déposer et ranger le pneu de secours**

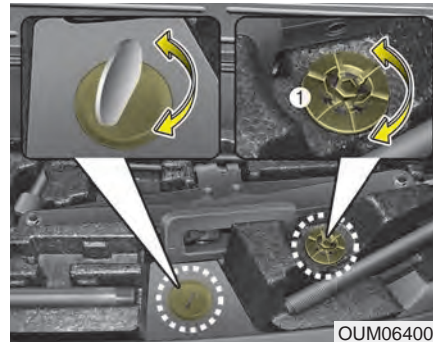

Votre pneu de secours se trouve  
sous votre véhicule, directement  
sous le compartiment à bagages.

Pour déposer le pneu de secours :

1. Ouvrir le hayon.
2. Trouver le couvercle du boulon de fixation de la roue de secours et enlever le couvercle (1).

Au besoin, enlever la boîte à outils  
après avoir enlevé la bride (2).



3. Attacher la douille à la clé  
d'écrous de roue.
4. Utiliser la clé à écrou de roue pour  
desserrer l'écrou suffisamment  
afin d'abaisser le pneu de  
secours.

Tourner la clé dans le sens  
contraire des aiguilles d'une  
montre jusqu'à ce que le pneu de  
secours atteigne le sol.

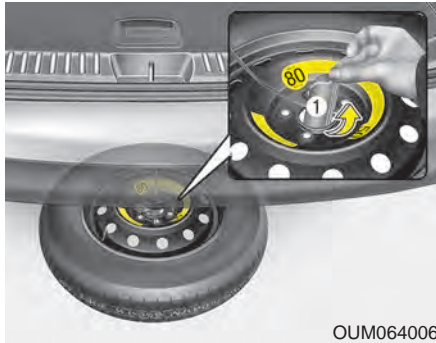

5. Une fois que le pneu de secours touche le sol, continuez à tourner la manivelle dans le sens contraire des aiguilles d'une montre et sortez le pneu de secours. Ne jamais faire tourner la clé excessivement; autrement, le porte-pneu de secours peut s'endommager.
6. Déposer le dispositif de retenue (1) du centre du pneu de secours.

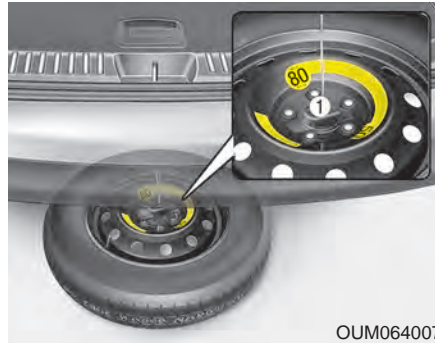

Pour ranger le pneu de secours :

1. Placer le pneu sur la terre avec la tige de soupape vers le haut.
2. Placer la roue sous le véhicule et installer le dispositif de retenue (1) au centre de la roue.
3. Tourner la clé dans le sens horaire jusqu'à ce qu'un déclic se fasse entendre.

### **⚠ AVERTISSEMENT**

Assurez-vous que la fixation du pneu de secours est correctement alignée au centre du pneu pour l'empêcher de faire du bruit.

Autrement, il pourrait tomber du porte-pneu et causer un accident.

## Changer un pneu

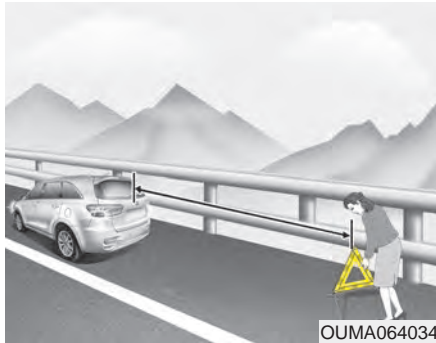

1. Stationnez le véhicule sur une surface au niveau et engagez le frein de stationnement.
2. Engagez le levier de vitesse sur P (boîte automatique).
3. Engagez les feux de détresse.



4. Sortez la clé à écrous de roue, le vérin, et la roue de secours.
5. Calez l'avant et l'arrière de la roue en diagonale opposée à la position du vérin.

- Pour éviter que le véhicule bouge quand vous changez une roue, engagez toujours le frein de stationnement et calez la roue à la diagonale opposée de la roue que vous changez.
- Nous recommandons que vous caliez les roues du véhicule et que personne ne reste à l'intérieur du véhicule quand il est soulevé.



6. Desserrez les écrous de roue en les desserrant sur un tour, dans le sens antihoraire, mais n'enlevez pas les écrous tant que la roue n'est pas soulevée du sol.

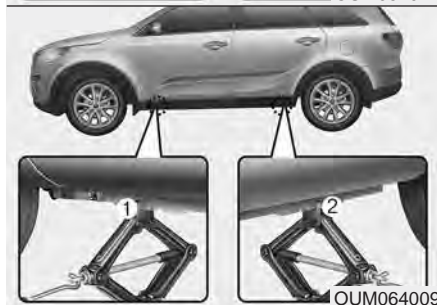
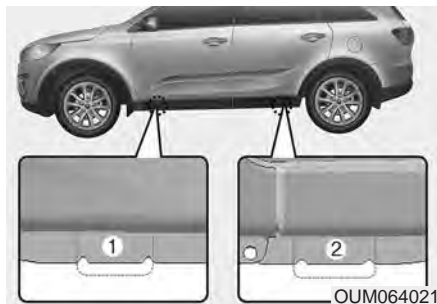

7. Placer le cric à l'emplacement pour cric avant (1) ou arrière (2) le plus près de la roue à changer. Placer le cric à l'emplacement indiqué sous le cadre. Les emplacements pour cric sont composés de plaques soudées au cadre, ainsi que de deux onglets et d'un point en relief s'insérant dans le cric.



8. Insérez la clé à écrous dans le vérin et tournez-la dans le sens horaire pour soulever le véhicule jusqu'à ce que la roue soit soulevée du sol d'environ 30 mm (1 po).

Avant d'enlever les écrous de roue, assurez-vous que le véhicule est stable et qu'il n'y a aucun risque de glissement.

9. Desserrez les écrous de roue et enlevez-les à la main. Tirez la roue et déposez-la à plat sur le sol pour éviter qu'elle se mette à rouler. Prenez la roue de secours, alignez les orifices dans la jante avec les goujons et glissez la roue en place. Si vous avez de la difficulté, inclinez la roue légèrement et alignez le trou du haut avec le goujon du haut. Bougez ensuite la roue jusqu'à ce qu'elle se glisse sur les autres goujons.

Les roues et les enjoliveurs peuvent avoir des bords tranchants. Manipulez-les avec soin pour éviter de vous blesser. Avant de poser la roue, assurez-vous qu'il n'y a rien sur l'essieu ou la roue (vase, bitume, gravier, etc.) qui pourrait nuire à la pose correcte de la roue sur l'essieu.

**⚠ AVERTISSEMENT**  
**- Montage des roues**

**Vérifier que la roue est en contact avec le moyeu lors de son montage sur le véhicule. Si le contact des surfaces de la roue et du moyeu n'est pas correct, les écrous de roue peuvent devenir mal serrés et causer la sortie de la roue, ce qui peut entraîner la perte de la maîtrise du véhicule.**

10. Pour réinstaller la roue, placez-la sur le goujons, vissez les écrous sur les goujons et serrez-les à la main. Les écrous devraient être posés l'extrémité conique de petit diamètre vers la roue. Bougez la roue pour vous assurer qu'elle est bien appuyée puis serrez les écrous aussi fort que possible à la main.

11. Introduisez la clé dans le vérin et ramenez le véhicule au sol en tournant la clé dans le sens antihoraire.



Placez la clé comme indiqué sur l'illustration et serrez les écrous de la roue. Assurez-vous que la douille de la clé soit bien ancrée sur l'écrou. Ne serrez pas les écrous en appuyant sur la clé avec le pied ou en utilisant un tuyau de rallonge. Serrez les écrous dans l'ordre indiqué jusqu'à qu'ils soient tous bien serrés. Une fois les roues changées, passez chez un concessionnaire Kia agréé dès que possible pour faire serrer les écrous au couple approprié.

### Couple de serrage des écrous :

9~11 kg·m (65~79 lb·ft)

Si vous avez un manomètre pour pneus, enlevez le capuchon de la valve et vérifiez la pression du pneu. Si elle est inférieure à la pression recommandée, rendez-vous lentement jusqu'à la station-service la plus près et gonflez le pneu à la pression appropriée. Si la pression est trop élevée, ajustez-la. Remettez toujours le capuchon sur la valve après avoir vérifié ou ajusté la pression d'air dans le pneu. Si vous ne remettez pas le capuchon, la valve pourrait fuir. Si vous perdez le capuchon, achetez-en un autre et posez-le dès que possible.

Après avoir changé une roue, placez le pneu crevé dans le coffre, avec le vérin et les outils.



### MISE EN GARDE

- Réutiliser les écrous de roues

*Vérifier que les écrous retirés du véhicule sont réutilisés, ou s'ils sont remplacés, que ceux de remplacement ont les mêmes mesures métriques et le chanfreinage que les écrous anciens. L'utilisation des écrous à mesures non métriques ne fixe pas la roue correctement et endommage les goujons, ce qui forcera leur remplacement.*

Notez que la plupart des écrous de roue n'ont pas de filets métriques. Soyez extrêmement prudent quand vous vérifiez le style de filet avant d'installer des écrous ou des jantes de marché secondaire. Si vous n'êtes pas certain, consultez un concessionnaire Kia agréé.

**⚠ AVERTISSEMENT****- Goujons de roue**

**Si les goujons sont endommagés, ils pourront ne pas bien retenir la roue. Ceci pourrait mener à la perte de la roue et à une collision causant des blessures graves.**

Rangez bien le vérin, la clé à écrous et le pneu de secours pour éviter qu'ils vibrent quand le véhicule est en mouvement.

Vérifiez la pression d'air dès que possible après avoir installé la roue de secours. Ajustez la pression en consultant " Pneus et jantes " à la section 8.

**Important - Roue de secours compacte**

Votre véhicule est équipé d'une roue de secours compacte. Cette roue occupe moins d'espace qu'une roue normale. Le pneu est plus petit que le pneu normal et n'est conçu que pour un service temporaire.

- Roulez prudemment quand vous utilisez la roue de secours. La roue de secours compacte devrait être remplacée par une roue ordinaire dès que possible.
- On ne recommande pas l'utilisation simultanée de plus d'une roue de secours compacte sur ce véhicule.

**⚠ AVERTISSEMENT**

**La roue de secours temporaire ne s'utilise qu'en cas d'urgence. Ne roulez pas à plus de 80 km/h (50 mi/h) avec la roue de secours montée sur le véhicule. Le pneu original devrait être réparé ou remplacé dès que possible afin d'éviter la panne possible de la roue de secours, ce qui pourrait entraîner des blessures ou la mort.**

La roue de secours compacte devrait être gonflée à 420 kPa (60 psi).

**\* AVIS**

**Vérifiez la pression du pneu après avoir installé la roue de secours. Ajustez-la à la pression spécifiée, si nécessaire.**

Quand vous utilisez une roue de secours compacte, prenez ces précautions :

- En aucun cas devriez-vous rouler à plus de 80 km/h (50 mi/h); une vitesse plus élevée pourrait endommager le pneu.
- Assurez-vous de rouler assez lentement pour les conditions routières afin d'éviter les risques routiers comme les nids de poule ou les débris. Ceux-ci pourraient causer de graves dommages à la roue compacte.
- Tout usage routier continu de la roue de secours peut mener à une crevaison, une perte de contrôle du véhicule et possiblement, à des blessures.
- Ne dépassez pas la capacité de charge maximale du véhicule, indiquée sur le flanc du pneu compact.
- Évitez de rouler sur des obstacles. Le diamètre de la roue de secours compacte est inférieur à celui d'une roue normale, réduisant donc la garde au sol du véhicule d'environ 25 mm (1 po). Vous pourriez endommager le véhicule.
- Ne passez pas le véhicule dans un lave-auto quand la roue de secours compacte est installée.
- N'utilisez pas la roue de secours compacte sur un autre véhicule. Elle a été conçue spécialement pour votre véhicule.
- La durée utile de la semelle du pneu de la roue de secours compacte est inférieure à celle d'un pneu ordinaire. Vérifiez l'état du pneu compact régulièrement et remplacez-le par un autre pneu compact de même grandeur et design, monté sur la même jante.
- Le pneu de secours compact ne doit pas être monté sur une autre jante et des pneus ordinaires ou d'hiver et des jantes ou cerceaux de roue ne devraient pas être montés sur la jante de la roue de secours compacte. Faire ainsi pourraient endommager ces pièces ou d'autres composantes du véhicule.
- N'utilisez pas plus d'une roue de secours compacte à la fois.
- Ne tirez pas de remorque si vous utilisez une roue de secours compacte.

## Étiquette du vérin

- Exemple
- Type A

Model: □□□ ①

kg max. □□□ kg ②

③ (P) ④ ⑤ ⑥ ⑦ ⑧ ⑨ ⑩ CO., LTD.

⑪ DATE OF MANUFACTURE (YYYYMMDD)

OHYK064001

- Nom de modèle
- Charge maximale permissible
- Engagez le frein de stationnement quand vous utilisez le vérin.
- Coupez le moteur quand vous utilisez le vérin.
- Ne vous glissez pas sous un véhicule soulevé avec le vérin.
- Les points désignés sous le châssis
- Quand vous soulevez le véhicule, le socle du vérin doit être à la verticale sous le point de levée.
- Sur un véhicule à boîte automatique, engagez le levier à la position P.
- Le vérin ne devrait être utilisé que sur un sol ferme et au niveau.

- Type B

kg Max. □□□□□□ ①

② ③ (P) ④ ⑤ ⑥ ⑦ ⑧ ⑨ ⑩ CO., LTD.

⑪ DATE OF MANUFACTURE (YYYYMMDD)

OHYK064005

- Fabricant du vérin
- Date de production
- Compagnie du représentant et adresse

- Type C

● MAX. WEIGHT □□□□kg(□□□□lb) ②  
USE ONLY TO SPECIFIED CAR(지정 차량에만 사용할 것)  
● CARGA MAXIMA □□□□kg(□□□□lb)  
● USELO SOLO PARA EL VEHICULO ESPECIFICADO  
● Максимальная использовать только для грузоподъемность □□□□kg данного автомобиля  
● 最大质量 □□□□kg(□□□□lb), 仅适用于指定车型  
● الوزن الأقصى كجم □□□□ - رطل □□□□  
● يستخدم فقط للسيارة المحددة

③ ④ ⑤ ⑥ ⑦ ⑧ ⑨ ⑩ CO., LTD.

⑪ DATE OF MANUFACTURE (YYYYMMDD)

OHYK064002

\* L'étiquette réelle de vérin sur le véhicule peut différer de l'illustration. Pour des spécifications plus détaillées, consultez l'étiquette apposée au vérin.

## DÉPANNAGE

### Service de dépannage

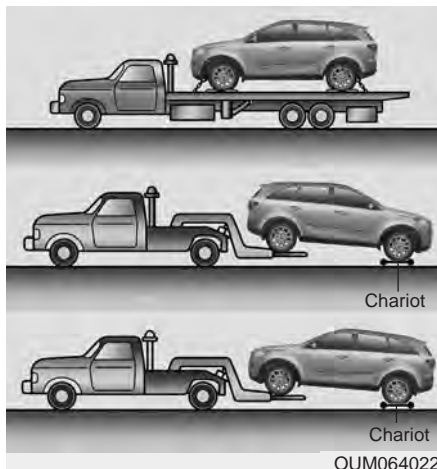

Si vous avez besoin d'un service de dépannage d'urgence, nous vous recommandons de faire appel à un concessionnaire Kia agréé ou à un service de dépannage commercial. Les procédures de remorquage appropriées doivent être suivies pour ne pas endommager le véhicule. On recommande l'utilisation d'un chariot à roues ou d'une plate-forme.

Voyez " Remorquage d'une remorque " à la section 5; vous y trouverez des conseils pour le remorquage.

Les véhicules à AWD doivent être remorqués avec un lève-roues et des diabolos, ou un équipement à plate-forme avec toutes les roues soulevées du sol.

#### MISE EN GARDE

**Ne jamais remorquer de véhicule à traction intégrale si les roues touchent le sol. Cela pourrait provoquer des dommages graves à la boîte-pont ou au système à traction intégrale.**

Pour les véhicules à FWD, il est acceptable de remorquer le véhicule avec les roues arrière sur le sol (sans diablo) et les roues avant soulevées.

Si les roues chargées ou des éléments de suspension sont endommagés ou si le véhicule est remorqué les roues avant sur le sol, il faut utiliser un chariot à roues sous les roues avant.

Si vous faites remorquer le véhicule par un dépanneur commercial et que des chariots à roues ne sont pas utilisés, les roues avant du véhicule doivent toujours être soulevées, par les roues arrière.

#### AVERTISSEMENT

**- Coussins gonflables latéraux et latéraux de type rideau**

**Si votre véhicule est équipé de coussins gonflables latéraux et de rideaux gonflables, réglez le commutateur d'allumage sur OFF ou ACC si le véhicule est remorqué.**

**Les coussins gonflables latéraux et les rideaux gonflables peuvent se déployer si l'allumage est sur ON et le détecteur de renversement détecte une situation de renversement.**



*(suite)*

- ***Ne faites pas remorquer pas le véhicule avec un équipement du genre élingue. Utilisez un élévateur de roues ou une plate-forme.***

Si vous faites remorquer votre véhicule d'urgence, sans chariot à roues :

1. Placez la clé de contact sur ACC.
2. Placez le levier de vitesse sur N (Neutre).
3. Désengagez le frein de stationnement.



**⚠ MISE EN GARDE**  
- Dèpannage

- ***Ne faites pas remorquer le véhicule par l'arrière, les roues avant sur le sol, car vous pourriez endommager le véhicule.***

*(suite)*

**⚠ MISE EN GARDE**

- Position du levier pour le remorquage

***Ne pas placer le levier de vitesse au neutre (N) peut causer des dommages internes à la boîte-pont.***

### Crochet de remorquage amovible (si équipé)

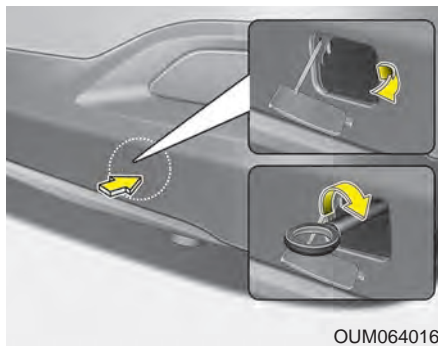

1. Sortez le crochet de remorquage de l'étui à outils.
2. Enlevez le couvercle obturateur en pressant sa partie inférieure, sur le pare-chocs avant.
3. Installez le crochet de remorquage en le tournant dans le sens horaire dans le trou, jusqu'à ce qu'il soit bien vissé.
4. Enlevez le crochet de remorquage et remettez le bouchon après l'utilisation.

### Remorquage d'urgence

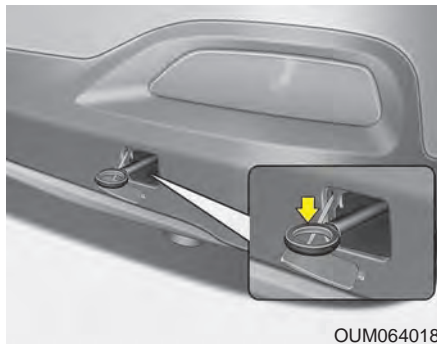

**Si vous devez faire remorquer votre véhicule, nous vous recommandons de faire appel à un concessionnaire Kia agréé ou à un service de dépannage commercial.**

Si vous ne pouvez obtenir un service de dépannage en cas d'urgence, vous pouvez faire remorquer votre véhicule de façon temporaire à l'aide d'un câble ou d'une chaîne attachée au crochet de remorquage d'urgence sous l'avant (ou l'arrière) du véhicule. Soyez extrêmement prudent quand vous faites remorquer le véhicule. Un conducteur doit être au volant pour diriger le véhicule et appliquer les freins.

Un tel remorquage ne peut être fait que sur des routes à surface dure et sur de très courtes distances, à basse vitesse. En outre, les roues, les essieux, le groupe motopropulseur, la direction et les freins doivent tous être en bon état.

- N'utilisez pas les crochets de remorquage pour désembourber le véhicule pris dans la vase, le sable ou autre, si le véhicule ne peut pas s'en sortir seul.
- Évitez de remorquer un véhicule plus lourd que le véhicule remorqueur.
- Les conducteurs des deux véhicules doivent garder un contact fréquent.
- Attachez une élingue de remorquage au crochet de remorquage.
- Utiliser une partie du véhicule autre que le crochet de remorquage peut endommager la carrosserie du véhicule.
- N'utilisez qu'un câble ou une chaîne spécialement conçue pour le remorquage. Attachez le câble ou la chaîne solidement au crochet de remorquage.
- Avant le remorquage d'urgence, assurez-vous que le crochet n'est pas endommagé.
- Attachez le câble ou la chaîne de remorquage solidement au crochet.
- Ne donnez pas un coup sec sur le crochet. Appliquez une force uniforme et constante.
- Pour éviter d'endommager le crochet, ne tirez pas le véhicule de côté ou selon la verticale. Tirez-le toujours droit devant.

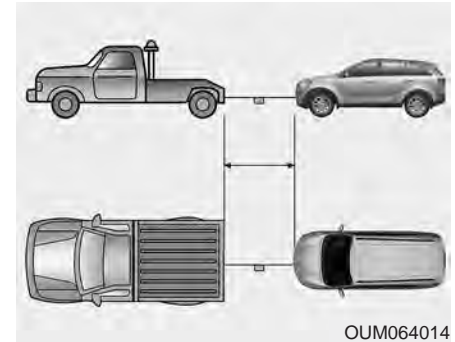

- Utilisez une élingue de remorquage d'au moins 5 m (16 pi) de long. Attachez un chiffon blanc ou rouge (d'environ 30 cm (12 po) de large) au centre de l'élingue pour la rendre visible.
- Roulez prudemment pour éviter que l'élingue de remorquage devienne lâche pendant le remorquage.

### **Précautions à prendre lors du remorquage d'urgence**

- Placez la clé de contact sur ACC pour assurer que le volant ne se bloque pas.
  - Placez le levier de vitesse au neutre (N).
  - Désengagez le frein de stationnement.
  - Appuyez plus fortement que normal sur la pédale de frein car la performance de freinage sera réduite.
  - Un effort supérieur sur le volant sera requis parce que la direction assistée ne fonctionnera pas.
  - Si vous descendez une pente, les freins risquent de surchauffer et leur performance pourrait être réduite. Arrêtez souvent et laissez les freins refroidir.
- Si le véhicule est remorqué les quatre roues au sol, il ne peut être remorqué que de l'avant. Assurez-vous que la boîte-pont est au neutre. Assurez-vous que le volant est déverrouillé en plaçant la clé de contact sur ACC. Un conducteur doit se trouver dans le véhicule remorqué afin de contrôler le volant et les freins.

### **MISE EN GARDE**

- ***Afin d'éviter de graves dommages à la boîte-pont, limitez la vitesse du véhicule à 15 km/h (10 mi/h) et remorquez le véhicule sur moins de 1,5 km (1 mille).***
- ***Avant le remorquage, vérifiez sous le véhicule s'il y a des fuites du liquide de boîte-pont automatique. S'il y a des fuites du liquide de boîte-pont automatique, il faut utiliser un camion plate-forme ou un essieu de remorquage.***

# Entretien

<b>Compartment-moteur</b> .....	7-3
<b>Services d'entretien</b> .....	7-6
• Responsabilité du propriétaire .....	7-6
• Précautions concernant l'entretien par le propriétaire ..	7-7
<b>Entretien par le propriétaire</b> .....	7-8
• Programme d'entretien par le propriétaire .....	7-8
<b>Programme d'entretien</b> .....	7-10
<b>Explication des items au programme d'entretien</b> ..	7-29
<b>Huile à moteur</b> .....	7-33
• Vérification du niveau de l'huile .....	7-33
• Changement de l'huile à moteur et du filtre à huile ..	7-34
<b>Liquide de refroidissement</b> .....	7-35
• Vérifier le niveau du liquide de refroidissement ...	7-35
• Vidange du liquide de refroidissement .....	7-38
<b>Liquide de frein</b> .....	7-39
• Vérifier le niveau de liquide de frein .....	7-39
<b>Lave-glace</b> .....	7-40
• Vérifier le niveau du lave-glace .....	7-40
<b>Frein de stationnement</b> .....	7-40
• Vérifier le frein de stationnement .....	7-40
<b>Filtre à air</b> .....	7-41
• Remplacement du filtre .....	7-41
<b>Fitre à air de la climatisation</b> .....	7-43
• Inspection du filtre .....	7-43
<b>Lames d'essuie-glace</b> .....	7-45
• Inspection des lames .....	7-45
• Remplacement des lames d'essuie-glace .....	7-45
<b>Batterie</b> .....	7-48
• Pour un meilleur rendement de la batterie .....	7-48
• Recharger une batterie .....	7-49
• Recharge de la batterie .....	7-50
• Réinitialisation des dispositifs .....	7-50
<b>Pneus et jantes</b> .....	7-51
• Entretien des pneus .....	7-51
• Pression à froid recommandée pour les pneus .....	7-51
• Pression des pneus .....	7-52
• Vérification de la pression de gonflage .....	7-53
• Permutation des pneus .....	7-54
• Correction de la géométrie et équilibrage des roues ..	7-55
• Remplacement des pneus .....	7-55
• Remplacement des jantes .....	7-56
• Traction des pneus .....	7-56
• Entretien des pneus .....	7-56
• Indications sur le flanc du pneu .....	7-57
• Pneus toutes saisons .....	7-62
• Pneus d'été .....	7-63
• Pneus à neige .....	7-63
• Pneus à carcasse radiale .....	7-63
• Pneu à profil bas .....	7-64

<b>Fusibles</b> .....	7-66
• Remplacer un fusible sur le panneau intérieur . . . .	7-67
• Remplacement d'un fusible dans le compartiment- moteur .....	7-69
• Description du panneau de fusibles/relais. ....	7-71
<b>Ampoules d'éclairage</b> .....	7-82
• Remplacement de l'ampoule du phare avant. ....	7-83
• Remplacement de la lampe témoin latérale . . . . .	7-87
• Remplacement de l'ampoule du feu combiné arrière .....	7-88
• Remplacement du feu de freinage central surélevé . .	7-90
• Remplacement de l'ampoule de la lampe de plaque d'immatriculation. ....	7-91
• Remplacement de l'ampoule d'éclairage ambiant . .	7-92
<b>Soin de l'apparence</b> .....	7-93
• Soins extérieurs .....	7-93
• Soins intérieurs .....	7-99
<b>Système antipollution</b> .....	7-101
• Système de contrôle des gaz de carter. ....	7-101
• Système de contrôle des émissions de vapeurs de carburant (incluant la RVRC : récupération des vapeurs de remplissage en carburant) . . . . .	7-101
• Système de contrôle des gaz d'échappement . . . . .	7-102

## COMPARTIMENT-MOTEUR

### ■ Moteur à essence (Theta II 2,4L) - GDI

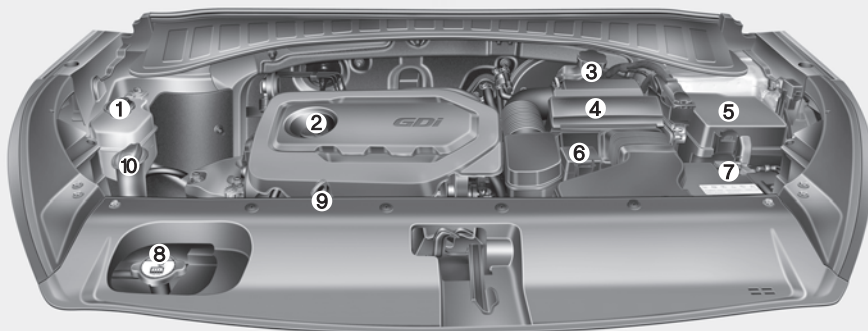

1. Réservoir du liquide de refroidissement
2. Bouchon de remplissage d'huile
3. Réservoir de liquide de frein
4. Filtre à air
5. Boîte à fusibles
6. Borne positive de la batterie
7. Borne négative de la batterie
8. Bouchon de radiateur
9. Jauge d'huile à moteur
10. Réservoir de lave-glace du parebrise

\* Le compartiment-moteur du véhicule peut différer de l'illustration.

## ■ Moteur à essence (Theta II 2,0L) – T-GDI

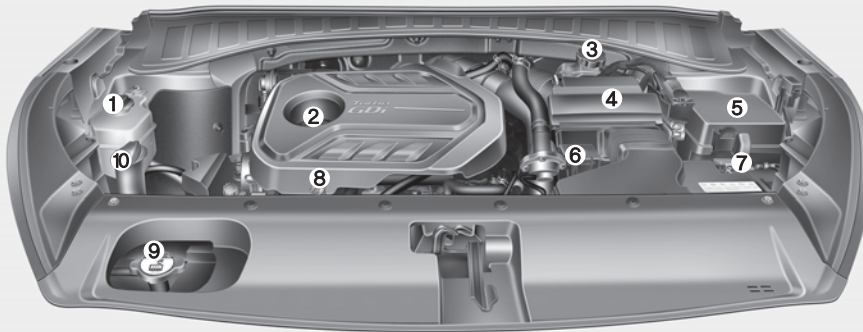

1. Réservoir du liquide de refroidissement
2. Bouchon de remplissage d'huile
3. Réservoir de liquide de frein
4. Filtre à air
5. Boîte à fusibles
6. Borne positive de la batterie
7. Borne négative de la batterie
8. Jauge d'huile à moteur
9. Bouchon de radiateur
10. Réservoir de lave-glace du parebrise

※ Le compartiment-moteur réel du véhicule peut différer de l'illustration.

OUM074115L

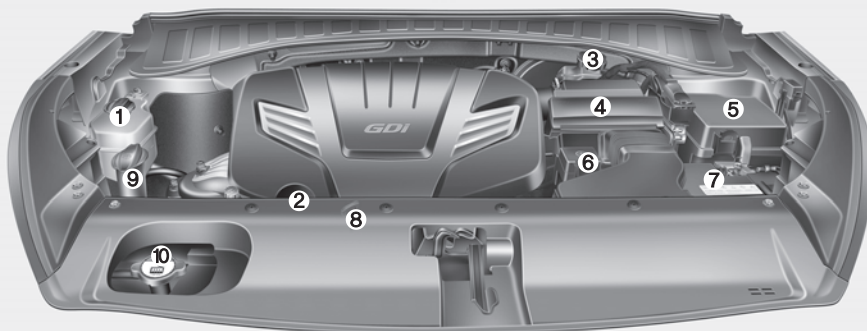
**■ Moteur à essence (Lambda II 3,3L) - GDI**

1. Réservoir du liquide de refroidissement
2. Bouchon de remplissage d'huile
3. Réservoir de liquide de frein
4. Filtre à air
5. Boîte à fusibles
6. Borne positive de la batterie
7. Borne négative de la batterie
8. Jauge d'huile à moteur
9. Réservoir de lave-glace du parebrise
10. Bouchon de radiateur

\* Le compartiment-moteur réel du véhicule peut différer de l'illustration.

OUMA074001

### SERVICES D'ENTRETIEN

Soyez toujours extrêmement prudent afin de ne pas endommager le véhicule et de ne pas vous blesser lorsque vous faites des travaux d'entretien ou une inspection.

Si vous avez des doutes concernant une inspection ou un entretien sur votre véhicule, nous vous recommandons fortement de faire faire le travail chez un concessionnaire Kia agréé.

Un concessionnaire Kia agréé possède des techniciens formés à l'usine et les pièces de marque Kia nécessaires pour bien entretenir votre véhicule. Pour obtenir des conseils d'experts et un service de qualité, passez chez un concessionnaire Kia agréé.

Un entretien inadéquat, incomplet ou insuffisant pourrait engendrer des problèmes qui se traduiraient par des dommages au véhicule, un accident ou des blessures.

### Responsabilité du propriétaire

#### \* AVIS

**Il en revient au propriétaire de maintenir un dossier des services d'entretien.**

Vous devriez conserver tous les documents prouvant que l'entretien approprié a été exécuté sur le véhicule, conformément aux tableaux du programme d'entretien se trouvant dans les pages qui suivent. Vous aurez besoin de ces documents pour prouver votre conformité avec les exigences de service et d'entretien pour les garanties.

Des informations détaillées sur la garantie sont fournies dans le passeport de service.

Les réparations et les ajustements requis suite à un mauvais entretien ou à un manque à faire faire l'entretien requis, ne sont pas couverts par la garantie.

Nous vous recommandons de faire faire l'entretien et les réparations chez un concessionnaire Kia agréé. Un concessionnaire Kia agréé saura satisfaire les normes élevées de qualité en service et reçoit l'appui technique de Kia afin de vous fournir le plus haut niveau de satisfaction en service.

## Précautions concernant l'entretien par le propriétaire

Un service inadéquat ou incomplet peut se solder par des problèmes. Cette section n'offre des conseils que pour les travaux d'entretien simples à exécuter.

Tel qu'expliqué plus tôt, plusieurs travaux ne peuvent être exécutés que par un concessionnaire Kia agréé équipé d'outils spéciaux.

### \* AVIS

Un mauvais entretien par le propriétaire pendant la période de garantie peut affecter la couverture de garantie. Pour obtenir davantage de détails, lire le passeport de service fourni avec ce véhicule. Si vous avez des doutes concernant l'entretien ou les procédures appropriées, faites faire le service par un concessionnaire Kia agréé.

### AVERTISSEMENT - Travaux d'entretien

**Ne jamais porter de bijoux ou de vêtements amples lorsqu'on travaille sous le capot et que le moteur du véhicule fonctionne. Ils pourraient se coincer dans des pièces mobiles. Si le moteur doit tourner pendant qu'on travaille sous le capot, s'assurer de retirer tous ses bijoux (surtout les bagues, les bracelets, les montres et les colliers) et sa cravate, son écharpe ou tout autre vêtement ample avant de s'approcher du moteur ou des ventilateurs de refroidissement.**

## ENTRETIEN PAR LE PROPRIÉTAIRE

Les listes suivantes proposent des vérifications et des inspections que le propriétaire ou un concessionnaire Kia agréé devrait faire aux intervalles indiqués afin d'assurer le fonctionnement sûr et fiable du véhicule.

Toute condition anormale devrait être portée à l'attention du concessionnaire dès que possible.

Ces vérifications d'entretien par le propriétaire ne sont généralement pas couvertes par les garanties et l'on pourra vous facturer pour la main-d'oeuvre, les pièces et les lubrifiants.

### Programme d'entretien par le propriétaire

#### *Quand vous faites le plein en carburant:*

- Vérifiez le niveau d'huile du moteur.
- Vérifiez le niveau du liquide de refroidissement dans son réservoir.
- Vérifiez le niveau du lave-glace.
- Vérifiez si les pneus sont bien gonflés.

#### **⚠ AVERTISSEMENT**

**- Liquide de refroidissement chaud**

**Soyez prudent quand vous vérifiez le niveau du liquide de refroidissement lorsque le moteur est chaud. Un liquide bouillant ou de la vapeur peut s'échapper sous pression.**

#### *Quand vous utilisez votre véhicule:*

- Notez tout changement dans le son de l'échappement ou la présence d'odeur de gaz d'échappement dans le véhicule.
- Vérifiez si le volant vibre. Notez toute augmentation d'effort ou mou dans le volant, ou changement dans le roulement en ligne droite.
- Notez si le véhicule tourne ou " tire " légèrement d'un côté quand vous roulez sur une surface douce et plate.
- Quand vous arrêtez, notez tout son inhabituel, dérive d'un côté, déplacement accru de la pédale de frein ou " dureté " dans la pédale de frein.
- S'il y a glissement ou changement de comportement de la part de la boîte-pont, vérifiez-en le niveau du liquide.
- Vérifiez la fonction P (Park) de la boîte automatique.
- Vérifiez le frein de stationnement.
- Vérifiez s'il y a des fuites de liquide sous le véhicule (il est normal que le climatiseur fasse dégoutter de l'eau pendant ou après son utilisation).

***Au moins une fois par mois :***

- Vérifiez le niveau du réservoir du liquide de refroidissement du moteur.
- Vérifiez le fonctionnement de tous les feux extérieurs dont les feux d'arrêt, les feux de signalisation et les feux de détresse.
- Vérifiez la pression de tous les pneus, y compris celle de la roue de secours.

***Au moins deux fois par année (au printemps et à l'automne) :***

- Vérifiez l'état des durites et des boyaux de la chaufferette et du climatiseur.
- Vérifiez le fonctionnement du gicleur de lave-glace et des essuie-glace. Nettoyez les lames d'essuie-glace avec un chiffon propre imbibé de lave-glace.
- Vérifiez l'alignement des phares.
- Vérifiez le silencieux, les tuyaux d'échappement, les boucliers et les collets.
- Vérifiez le fonctionnement et l'état des ceintures de sécurité sous-abdominales et épaulières.
- Vérifiez l'état des pneus et si les écrous de roue sont bien serrés.

***Au moins une fois par année:***

- Nettoyez les trous de drainage de la carrosserie et des portes.
- Lubrifiez les charnières et les gâches des portes et les charnières du capot.
- Lubrifiez les serrures et les loquets de portes et de capot.
- Lubrifiez le calfeutrage de caoutchouc des portes.
- Vérifiez le niveau du réservoir du liquide de refroidissement du moteur.
- Inspectez et lubrifiez la timonerie et les commandes de la boîte automatique.
- Nettoyez la batterie et ses bornes.
- Vérifiez le niveau du liquide de frein/embrayage.

### PROGRAMME D'ENTRETIEN

Suivez le programme d'entretien normal si vous n'utilisez pas votre véhicule dans l'une des conditions suivantes. Si l'une ou l'autre des conditions suivantes s'applique, suivez le programme d'entretien pour service intense.

- Conduite répétitive sur de courtes distances.
- Conduite sur des routes poussiéreuses ou sablonneuses.
- Utilisation constante des freins.
- Conduite à des endroits où l'on utilise du sel ou d'autres matières corrosives.
- Conduite sur des routes détériorées ou vaseuses.
- Conduite en régions montagneuses.
- Périodes prolongées au ralenti ou à basse vitesse.
- Conduite prolongée par temps froid ou extrêmement humide.
- Plus de la moitié de la conduite dans la grosse circulation à une température supérieure à 32°C (90°F).

*Si vous utilisez votre véhicule dans l'une de ces conditions, vous devriez faire des inspections, des remplacements et des remplissages plus fréquents qu'aux intervalles du programme d'entretien normal. Après 240 000 km (150 000 milles) ou 120 mois, continuez de suivre les intervalles d'entretien prescrits.*

## PROGRAMME D'ENTRETIEN NORMAL

Les services d'entretien suivants doivent être réalisés pour assurer un bon contrôle des émissions et de bons niveaux de performance.

Conserver les reçus de tous les services d'émission du véhicule afin de protéger votre garantie. Quand le kilométrage et l'intervalle de temps sont indiqués, la fréquence du service est déterminée par l'évènement se produisant en premier.

- \*1 : Si de l'essence détergente de CATÉGORIE SUPÉRIEURE n'est pas disponible, il est recommandé d'utiliser une bouteille d'additif. Les additifs sont disponibles auprès de votre concessionnaire Kia autorisé, qui mettra à votre disposition des informations sur leur mode d'utilisation. Ne pas mélanger avec aucun autre additif.
- \*2 : Le filtre à carburant et le filtre à air du réservoir de carburant sont considérés comme des pièces ne nécessitant pas d'entretien. Cependant, une inspection périodique est recommandée pour ce programme d'entretien en fonction de la qualité du carburant. Si certains problèmes importants surgissent au niveau de la sécurité, tels qu'une restriction du débit du carburant, une surtension, un pompage, une perte de puissance, un problème de démarrage difficile, etc., remplacer le filtre à carburant immédiatement, quelle que soit la date indiquée sur le programme d'entretien, et consulter un concessionnaire Kia autorisé pour obtenir des renseignements plus précis.
- \*3 : Il est nécessaire de remplacer l'huile de la boîte de transfert et l'huile de l'essieu quand elles ont été submergées dans de l'eau.
- \*4 : Réaliser une inspection afin de détecter tout bruit du poussoir de soupape et/ou vibration du moteur, et effectuer les réglages nécessaires.
- \*5 : Il est nécessaire de remplacer la courroie d'entraînement quand elle est craquelée ou si la tension diminue excessivement.

### PROGRAMME D'ENTRETIEN NORMAL

#### 5 000 km (3 000 mi) ou 6 mois

- Vidanger l'huile moteur et remplacer le filtre (2,0 T-GDI)  
(La première fois, remplacer après 5 000 km (3 000 mi) ou 6 mois, et ensuite tous les 8 000 km (5 000 mi) ou 6 mois.)

#### 12 000 km (7 500 mi) ou 6 mois

- Permuter les pneus
- Inspecter l'état de la batterie
- Inspecter le filtre à air
- Inspecter la canalisation de dépression
- Vidanger l'huile moteur et remplacer le filtre  
(Chaque 12 000 km (7 500 mi) ou 12 mois)
- Ajouter de l'additif à carburant \*<sup>1</sup>  
(Chaque 12 000 km (7 500 mi) ou 12 mois)

\* Inspecter : Inspecter et, au besoin, ajuster, corriger, nettoyer ou remplacer.

## PROGRAMME D'ENTRETIEN NORMAL

## 24 000 km (15 000 mi) ou 12 mois

- Permuter les pneus
- Inspecter l'état de la batterie
- Inspecter le filtre à air
- Inspecter la canalisation de dépression
- Inspecter le fluide frigorigène du climatiseur
- Inspecter les tuyaux et canalisations des freins
- Inspecter les arbres de transmission et les soufflets
- Inspecter le tuyau d'échappement et le pot d'échappement
- Inspecter les disques/plaquettes de frein avant et les étriers
- Inspecter l'arbre de transmission (transmission intégrale)
- Inspecter les disques/plaquettes de frein arrière
- Inspecter la crémaillère, la tringlerie et les soufflets/le joint à rotule du bras inférieur et le joint à rotule du bras supérieur
- Inspecter les boulons de montage de la suspension
- Remplacer le filtre à air de climatiseur (pour l'évaporateur et l'unité de soufflante)
- Vidanger l'huile moteur et remplacer le filtre (Chaque 12 000 km (7 500 mi) ou 12 mois)
- Ajouter de l'additif à carburant \*1 (Chaque 12 000 km (7 500 mi) ou 12 mois)

\* Inspecter : Inspecter et, au besoin, ajuster, corriger, nettoyer ou remplacer.

## 36 000 km (22 500 mi) ou 18 mois

- Permuter les pneus
- Inspecter l'état de la batterie
- Inspecter le filtre à air
- Inspecter la canalisation de dépression
- Vidanger l'huile moteur et remplacer le filtre (Chaque 12 000 km (7 500 mi) ou 12 mois)
- Ajouter de l'additif à carburant \*1 (Chaque 12 000 km (7 500 mi) ou 12 mois)

\* Inspecter : Inspecter et, au besoin, ajuster, corriger, nettoyer ou remplacer.

## PROGRAMME D'ENTRETIEN NORMAL

### 48 000 km (30 000 mi) ou 24 mois

- Permuter les pneus
- Inspecter l'état de la batterie
- Inspecter la canalisation de dépression
- Inspecter le fluide frigorigène du climatiseur
- Inspecter les tuyaux et canalisations des freins
- Inspecter les arbres de transmission et les soufflets
- Inspecter le tuyau d'échappement et le pot d'échappement
- Inspecter les disques/plaquettes de frein avant et les étriers
- Inspecter l'arbre de transmission (transmission intégrale)
- Inspecter les disques/plaquettes de frein arrière
- Inspecter la crémaillère, la tringlerie et les soufflets/le joint à rotule du bras inférieur et le joint à rotule du bras supérieur
- Inspecter les boulons de montage de la suspension
- Inspecter le liquide de frein
- Inspecter le filtre à carburant \*2
- Inspecter les canalisations de carburant, les tuyaux de carburant et les raccords
- Inspecter le filtre à air du réservoir de carburant (si équipé) \*2
- Inspecter le frein de stationnement
- Inspecter le tuyau de recirculation des gaz de carter, le bouchon de réservoir de carburant et le réservoir de carburant

(Suite)

(Suite)

- Remplacer le filtre à air de climatiseur (pour l'évaporateur et l'unité de soufflante)
- Remplacer le filtre à air
- Vidanger l'huile moteur et remplacer le filtre (Chaque 12 000 km (7 500 mi) ou 12 mois)
- Ajouter de l'additif à carburant \*1 (Chaque 12 000 km (7 500 mi) ou 12 mois)

\* Inspecter : Inspecter et, au besoin, ajuster, corriger, nettoyer ou remplacer.

## PROGRAMME D'ENTRETIEN NORMAL

## 60 000 km (37 500 mi) ou 30 mois

- Permuter les pneus
- Inspecter l'état de la batterie
- Inspecter le filtre à air
- Inspecter la canalisation de dépression
- Inspecter l'huile de différentiel arrière (transmission intégrale) \*<sup>3</sup>
- Inspecter l'huile de boîte de transfert (transmission intégrale) \*<sup>3</sup>
- Vidanger l'huile moteur et remplacer le filtre (Chaque 12 000 km (7 500 mi) ou 12 mois)
- Ajouter de l'additif à carburant \*<sup>1</sup> (Chaque 12 000 km (7 500 mi) ou 12 mois)

\* Inspecter : Inspecter et, au besoin, ajuster, corriger, nettoyer ou remplacer.

## 72 000 km (45 000 mi) ou 36 mois

- Permuter les pneus
- Inspecter l'état de la batterie
- Inspecter le filtre à air
- Inspecter la canalisation de dépression
- Inspecter le fluide frigorigène du climatiseur
- Inspecter les tuyaux et canalisations des freins
- Inspecter les arbres de transmission et les soufflets
- Inspecter le tuyau d'échappement et le pot d'échappement
- Inspecter les disques/plaquettes de frein avant et les étriers
- Inspecter l'arbre de transmission (transmission intégrale)
- Inspecter les disques/plaquettes de frein arrière
- Inspecter la crémaillère, la tringlerie et les soufflets/le joint à rotule du bras inférieur et le joint à rotule du bras supérieur
- Inspecter les boulons de montage de la suspension
- Remplacer le filtre à air de climatiseur (pour l'évaporateur et l'unité de soufflante)
- Remplacement des bougies (avec revêtement en iridium) - 2,0T-GDI
- Vidanger l'huile moteur et remplacer le filtre (Chaque 12 000 km (7 500 mi) ou 12 mois)
- Ajouter de l'additif à carburant \*<sup>1</sup> (Chaque 12 000 km (7 500 mi) ou 12 mois)

\* Inspecter : Inspecter et, au besoin, ajuster, corriger, nettoyer ou remplacer.

## PROGRAMME D'ENTRETIEN NORMAL

### 84 000 km (52 500 mi) ou 42 mois

- Permuter les pneus
- Inspecter l'état de la batterie
- Inspecter le filtre à air
- Inspecter la canalisation de dépression
- Vidanger l'huile moteur et remplacer le filtre  
(Chaque 12 000 km (7 500 mi) ou 12 mois)
- Ajouter de l'additif à carburant \*<sup>1</sup>  
(Chaque 12 000 km (7 500 mi) ou 12 mois)

\* Inspecter : Inspecter et, au besoin, ajuster, corriger, nettoyer ou remplacer.

### 96 000 km (60 000 mi) ou 48 mois

- Permuter les pneus
- Inspecter l'état de la batterie
- Inspecter la canalisation de dépression
- Inspecter le fluide frigorigène du climatiseur
- Inspecter les tuyaux et canalisations des freins
- Inspecter les arbres de transmission et les soufflets
- Inspecter le tuyau d'échappement et le pot d'échappement
- Inspecter les disques/plaquettes de frein avant et les étriers
- Inspecter l'arbre de transmission (transmission intégrale)
- Inspecter les disques/plaquettes de frein arrière
- Inspecter la crémaillère, la tringlerie et les soufflets/le joint à rotule du bras inférieur et le joint à rotule du bras supérieur
- Inspecter les boulons de montage de la suspension
- Inspecter le liquide de frein
- Inspecter le filtre à carburant \*<sup>2</sup>
- Inspecter les canalisations de carburant, les tuyaux de carburant et les raccords
- Inspecter le filtre à air du réservoir de carburant (si équipé) \*<sup>2</sup>
- Inspecter le frein de stationnement
- Inspecter le tuyau de recirculation des gaz de carter, le bouchon de réservoir de carburant et le réservoir de carburant

(Suite)

## PROGRAMME D'ENTRETIEN NORMAL

(Suite)

- Inspecter le jeu de soupape \*<sup>4</sup>
- Inspecter les courroies d'entraînement  
(Les premiers 96 000 km (60 000 mi) ou 72 mois après  
chaque 24 000 km (15 000 mi) ou 24 mois) \*<sup>5</sup>
- Remplacer le filtre à air de climatiseur  
(pour l'évaporateur et l'unité de soufflante)
- Remplacer le filtre à air
- Vidanger l'huile moteur et remplacer le filtre  
(Chaque 12 000 km (7 500 mi) ou 12 mois)
- Ajouter de l'additif à carburant \*<sup>1</sup>  
(Chaque 12 000 km (7 500 mi) ou 12 mois)
- Remplacer le liquide de refroidissement  
(Les premiers 100 000 km (60 000 mi) ou 60 mois après  
chaque 48 000 km (30 000 mi) ou 24 mois)

\* Inspecter : Inspecter et, au besoin, ajuster, corriger, nettoyer ou remplacer.

### 108 000 km (67 500 mi) ou 54 mois

- Permuter les pneus
- Inspecter l'état de la batterie
- Inspecter le filtre à air
- Inspecter la canalisation de dépression
- Vidanger l'huile moteur et remplacer le filtre  
(Chaque 12 000 km (7 500 mi) ou 12 mois)
- Ajouter de l'additif à carburant \*<sup>1</sup>  
(Chaque 12 000 km (7 500 mi) ou 12 mois)

\* Inspecter : Inspecter et, au besoin, ajuster, corriger, nettoyer ou remplacer.

## PROGRAMME D'ENTRETIEN NORMAL

### 120 000 km (75 000 mi) ou 60 mois

- Permuter les pneus
- Inspecter l'état de la batterie
- Inspecter le filtre à air
- Inspecter la canalisation de dépression
- Inspecter le fluide frigorigène du climatiseur
- Inspecter les tuyaux et canalisations des freins
- Inspecter les arbres de transmission et les soufflets
- Inspecter le tuyau d'échappement et le pot d'échappement
- Inspecter les disques/plaquettes de frein avant et les étriers
- Inspecter l'arbre de transmission (transmission intégrale)
- Inspecter le disques/plaquettes de frein arrière
- Inspecter la crémaillère, la tringlerie et les soufflets/le joint à rotule du bras inférieur et le joint à rotule du bras supérieur
- Inspecter le boulons de montage de la suspension
- Inspecter l'huile de différentiel arrière (transmission intégrale)\*<sup>3</sup>
- Inspecter l'huile de boîte de transfert (transmission intégrale) \*<sup>3</sup>
- Inspecter les courroies d'entraînement (Les premiers 96 000 km (60 000 mi) ou 72 mois après chaque 24 000 km (15 000 mi) ou 24 mois)\*<sup>5</sup>

(Suite)

(Suite)

- Remplacer le filtre à air de climatiseur (pour l'évaporateur et l'unité de soufflante)
- Vidanger l'huile moteur et remplacer le filtre (Chaque 12 000 km (7 500 mi) ou 12 mois)
- Ajouter de l'additif à carburant \*<sup>1</sup> (Chaque 12 000 km (7 500 mi) ou 12 mois)

\* Inspecter : Inspecter et, au besoin, ajuster, corriger, nettoyer ou remplacer.

**PROGRAMME D'ENTRETIEN NORMAL****132 000 km (82 500 mi) ou 66 mois**

- Permuter les pneus
- Inspecter l'état de la batterie
- Inspecter le filtre à air
- Inspecter la canalisation de dépression
- Vidanger l'huile moteur et remplacer le filtre  
(Chaque 12 000 km (7 500 mi) ou 12 mois)
- Ajouter de l'additif à carburant \*<sup>1</sup>  
(Chaque 12 000 km (7 500 mi) ou 12 mois)

\* Inspecter : Inspecter et, au besoin, ajuster, corriger, nettoyer ou remplacer.

**144 000 km (90 000 mi) ou 72 mois**

- Permuter les pneus
- Inspecter l'état de la batterie
- Inspecter la canalisation de dépression
- Inspecter le fluide frigorigène du climatiseur
- Inspecter les tuyaux et canalisations des freins
- Inspecter les arbres de transmission et les soufflets
- Inspecter le tuyau d'échappement et le pot d'échappement
- Inspecter les disques/plaquettes de frein avant et les étriers
- Inspecter l'arbre de transmission (transmission intégrale)
- Inspecter les disques/plaquettes de frein arrière
- Inspecter la crémaillère, la tringlerie et les soufflets/le joint à rotule du bras inférieur et le joint à rotule du bras supérieur
- Inspecter les boulons de montage de la suspension
- Inspecter le liquide de frein
- Inspecter le filtre à carburant \*<sup>2</sup>
- Inspecter les canalisations de carburant, les tuyaux de carburant et les raccords
- Inspecter le filtre à air du réservoir de carburant (si équipé) \*<sup>2</sup>
- Inspecter le frein de stationnement
- Inspecter le tuyau de recirculation des gaz de carter, le bouchon de réservoir de carburant et le réservoir de carburant

(Suite)

## PROGRAMME D'ENTRETIEN NORMAL

(Suite)

- Inspecter les courroies d'entraînement  
(Les premiers 96 000 km (60 000 mi) ou 72 mois après  
chaque 24 000 km (15 000 mi) ou 24 mois) \*<sup>5</sup>
- Remplacer le filtre à air de climatiseur  
(pour l'évaporateur et l'unité de soufflante)
- Remplacer le filtre à air
- Remplacement des bougies (avec revêtement en iridium)  
- 2,0T-GDI
- Vidanger l'huile moteur et remplacer le filtre  
(Chaque 12 000 km (7 500 mi) ou 12 mois)
- Remplacer le liquide de refroidissement  
(Les premiers 100 000 km (60 000 mi) ou 60 mois après  
chaque 48 000 km (30 000 mi) ou 24 mois)
- Ajouter de l'additif à carburant \*<sup>1</sup>  
(Chaque 12 000 km (7 500 mi) ou 12 mois)

\* Inspecter : Inspecter et, au besoin, ajuster, corriger, nettoyer  
ou remplacer.

### 156 000 km (97 500 mi) ou 78 mois

- Permuter les pneus
- Inspecter l'état de la batterie
- Inspecter le filtre à air
- Inspecter la canalisation de dépression
- Vidanger l'huile moteur et remplacer le filtre  
(Chaque 12 000 km (7 500 mi) ou 12 mois)
- Remplacement des bougies (avec revêtement en iridium)  
- 2,4/3,3GDI
- Ajouter de l'additif à carburant \*<sup>1</sup>  
(Chaque 12 000 km (7 500 mi) ou 12 mois)

\* Inspecter : Inspecter et, au besoin, ajuster, corriger, nettoyer  
ou remplacer.

**PROGRAMME D'ENTRETIEN NORMAL****168 000 km (105 000 mi) ou 84 mois**

- Permuter les pneus
- Inspecter l'état de la batterie
- Inspecter le filtre à air
- Inspecter la canalisation de dépression
- Inspecter le fluide frigorigène du climatiseur
- Inspecter les tuyaux et canalisations des freins
- Inspecter les arbres de transmission et les soufflets
- Inspecter le tuyau d'échappement et le pot d'échappement
- Inspecter les disques/plaquettes de frein avant et les étriers
- Inspecter l'arbre de transmission (transmission intégrale)
- Inspecter les disques/plaquettes de frein arrière
- Inspecter la crémaillère, la tringlerie et les soufflets/le joint à rotule du bras inférieur et le joint à rotule du bras supérieur
- Inspecter le boulons de montage de la suspension
- Inspecter les courroies d'entraînement  
(Les premiers 96 000 km (60 000 mi) ou 72 mois après  
chaque 24 000 km (15 000 mi) ou 24 mois) \*5
- Remplacer le filtre à air de climatiseur  
(pour l'évaporateur et l'unité de soufflante)
- Vidanger l'huile moteur et remplacer le filtre  
(Chaque 12 000 km (7 500 mi) ou 12 mois)

(Suite)

(Suite)

- Ajouter de l'additif à carburant \*1  
(Chaque 12 000 km (7 500 mi) ou 12 mois)

\* Inspecter : Inspecter et, au besoin, ajuster, corriger, nettoyer ou remplacer.

## PROGRAMME D'ENTRETIEN NORMAL

### 180 000 km (112 500 mi) ou 90 mois

- Permuter les pneus
- Inspecter l'état de la batterie
- Inspecter le filtre à air
- Inspecter la canalisation de dépression
- Inspecter l'huile de différentiel arrière (transmission intégrale) \*<sup>3</sup>
- Inspecter l'huile de boîte de transfert (transmission intégrale) \*<sup>3</sup>
- Vidanger l'huile moteur et remplacer le filtre (Chaque 12 000 km (7 500 mi) ou 12 mois)
- Ajouter de l'additif à carburant \*<sup>1</sup> (Chaque 12 000 km (7 500 mi) ou 12 mois)

\* Inspecter : Inspecter et, au besoin, ajuster, corriger, nettoyer ou remplacer.

### 192 000 km (120 000 mi) ou 96 mois

- Permuter les pneus
- Inspecter l'état de la batterie
- Inspecter la canalisation de dépression
- Inspecter le fluide frigorigène du climatiseur
- Inspecter les tuyaux et canalisations des freins
- Inspecter les arbres de transmission et les soufflets
- Inspecter le tuyau d'échappement et le pot d'échappement
- Inspecter les disques/plaquettes de frein avant et les étriers
- Inspecter l'arbre de transmission (transmission intégrale)
- Inspecter le disques/plaquettes de frein arrière
- Inspecter la crémaillère, la tringlerie et les soufflets/le joint à rotule du bras inférieur et le joint à rotule du bras supérieur
- Inspecter le boulons de montage de la suspension
- Inspecter le liquide de frein
- Inspecter le filtre à carburant \*<sup>2</sup>
- Inspecter les canalisations de carburant, les tuyaux de carburant et les raccords
- Inspecter le filtre à air du réservoir de carburant (si équipé) \*<sup>2</sup>
- Inspecter le frein de stationnement
- Inspecter le tuyau de recirculation des gaz de carter, le bouchon de réservoir de carburant et le réservoir de carburant

(Suite)

**PROGRAMME D'ENTRETIEN NORMAL**

(Suite)

- Inspecter le jeu de soupape \*4
- Inspecter les courroies d'entraînement  
(Les premiers 96 000 km (60 000 mi) ou 72 mois après  
chaque 24 000 km (15 000 mi) ou 24 mois) \*5
- Remplacer le filtre à air de climatiseur  
(pour l'évaporateur et l'unité de soufflante)
- Remplacer le filtre à air
- Vidanger l'huile moteur et remplacer le filtre  
(Chaque 12 000 km (7 500 mi) ou 12 mois)
- Remplacer le liquide de refroidissement  
(Les premiers 100 000 km (60 000 mi) ou 60 mois après  
chaque 48 000 km (30 000 mi) ou 24 mois)
- Ajouter de l'additif à carburant \*1  
(Chaque 12 000 km (7 500 mi) ou 12 mois)

\* Inspecter : Inspecter et, au besoin, ajuster, corriger, nettoyer  
ou remplacer.

**204 000 km (127 500 mi) ou 102 mois**

- Permuter les pneus
- Inspecter l'état de la batterie
- Inspecter le filtre à air
- Inspecter la canalisation de dépression
- Vidanger l'huile moteur et remplacer le filtre  
(Chaque 12 000 km (7 500 mi) ou 12 mois)
- Ajouter de l'additif à carburant \*1  
(Chaque 12 000 km (7 500 mi) ou 12 mois)

\* Inspecter : Inspecter et, au besoin, ajuster, corriger, nettoyer  
ou remplacer.

## PROGRAMME D'ENTRETIEN NORMAL

**216 000 km (135 000 mi) ou 108 mois**

- Permuter les pneus
- Inspecter l'état de la batterie
- Inspecter le filtre à air
- Inspecter la canalisation de dépression
- Inspecter le fluide frigorigène du climatiseur
- Inspecter les tuyaux et canalisations des freins
- Inspecter les arbres de transmission et les soufflets
- Inspecter le tuyau d'échappement et le pot d'échappement
- Inspecter les disques/plaquettes de frein avant et les étriers
- Inspecter l'arbre de transmission (transmission intégrale)
- Inspecter le disques/plaquettes de frein arrière
- Inspecter la crémaillère, la tringlerie et les soufflets/le joint à rotule du bras inférieur et le joint à rotule du bras supérieur
- Inspecter le boulons de montage de la suspension
- Inspecter les courroies d'entraînement  
(Les premiers 96 000 km (60 000 mi) ou 72 mois après chaque 24 000 km (15 000 mi) ou 24 mois) \*5
- Remplacer le filtre à air de climatiseur  
(pour l'évaporateur et l'unité de soufflante)
- Remplacement des bougies (avec revêtement en iridium)
- Vidanger l'huile moteur et remplacer le filtre  
(Chaque 12 000 km (7 500 mi) ou 12 mois)

(Suite)

(Suite)

- Ajouter de l'additif à carburant \*1  
(Chaque 12 000 km (7 500 mi) ou 12 mois)

\* Inspecter : Inspecter et, au besoin, ajuster, corriger, nettoyer ou remplacer.

**PROGRAMME D'ENTRETIEN NORMAL****228 000 km (142 500 mi) ou 114 mois**

- Permuter les pneus
- Inspecter l'état de la batterie
- Inspecter le filtre à air
- Inspecter la canalisation de dépression
- Vidanger l'huile moteur et remplacer le filtre  
(Chaque 12 000 km (7 500 mi) ou 12 mois)
- Ajouter de l'additif à carburant \*<sup>1</sup>  
(Chaque 12 000 km (7 500 mi) ou 12 mois)

\* Inspecter : Inspecter et, au besoin, ajuster, corriger, nettoyer ou remplacer.

**240 000 km (150 000 mi) ou 120 mois**

- Permuter les pneus
- Inspecter l'état de la batterie
- Inspecter la canalisation de dépression
- Inspecter le fluide frigorigène du climatiseur
- Inspecter les tuyaux et canalisations des freins
- Inspecter les arbres de transmission et les soufflets
- Inspecter le tuyau d'échappement et le pot d'échappement
- Inspecter les disques/plaquettes de frein avant et les étriers
- Inspecter l'arbre de transmission (transmission intégrale)
- Inspecter les disques/plaquettes de frein arrière
- Inspecter la crémaillère, la tringlerie et les soufflets/le joint à rotule du bras inférieur et le joint à rotule du bras supérieur
- Inspecter les boulons de montage de la suspension
- Inspecter le liquide de frein
- Inspecter le filtre à carburant \*<sup>2</sup>
- Inspecter les canalisations de carburant, les tuyaux de carburant et les raccords
- Inspecter le filtre à air du réservoir de carburant (si équipé) \*<sup>2</sup>
- Inspecter le frein de stationnement
- Inspecter le tuyau de recirculation des gaz de carter, le bouchon de réservoir de carburant et le réservoir de carburant
- Inspecter l'huile de différentiel arrière (transmission intégrale) \*<sup>3</sup>

(Suite)

### PROGRAMME D'ENTRETIEN NORMAL

(Suite)

- Inspecter l'huile de boîte de transfert (transmission intégrale) \*<sup>3</sup>
- Inspecter les courroies d'entraînement (Les premiers 96 000 km (60 000 mi) ou 72 mois après chaque 24 000 km (15 000 mi) ou 24 mois) \*<sup>5</sup>
- Remplacer le filtre à air de climatiseur (pour l'évaporateur et l'unité de soufflante)
- Remplacer le filtre à air
- Vidanger l'huile moteur et remplacer le filtre (Chaque 12 000 km (7 500 mi) ou 12 mois)
- Remplacer le liquide de refroidissement (Les premiers 100 000 km (60 000 mi) ou 60 mois après chaque 48 000 km (30 000 mi) ou 24 mois)
- Ajouter de l'additif à carburant \*<sup>1</sup> (Chaque 12 000 km (7 500 mi) ou 12 mois)

\* Inspecter : Inspecter et, au besoin, ajuster, corriger, nettoyer ou remplacer.

### Pas de vérification ni service requis

- Liquide de boîte-pont automatique

## ENTRETIEN EN CAS DE CONDITIONS D'UTILISATION INTENSES

Les éléments suivants doivent faire l'objet d'un entretien plus fréquent pour les véhicules qui sont généralement utilisés dans des conditions routières intenses. Se reporter au tableau ci-dessous pour connaître les intervalles d'entretien recommandés.

R : Remplacer I : Inspecter et, après l'inspection, nettoyer, régler, réparer ou remplacer, si nécessaire

ÉLÉMENT D'ENTRETIEN		OPÉRATION D'ENTRETIEN	INTERVALLE D'ENTRETIEN	CONDITION ROUTIÈRE
HUILE MOTEUR ET FILTRE	2,4L/3,3L	R	CHAQUE 6 000 KM (3 750 MI) OU 6 MOIS	A, B, C, D, E, F, G, H, I, J, K
	2,0L	R	CHAQUE 5 000 KM (3 000 MI) OU 3 MOIS	
FILTRE À AIR		R	PLUS SOUVENT	C, E
BOUGIES		R	PLUS SOUVENT	A, B, H, I, K
LIQUIDE DE BOÎTE-PONT AUTOMATIQUE		R	CHAQUE 96 000 KM (60 000 MI)	A, C, E, F, G, I
DISQUES/PLAQUETTES DE FREIN AVANT ET ÉTRIERS		I	PLUS SOUVENT	C, D, G, H
DISQUES/PLAQUETTES DE FREIN ARRIÈRE		I	PLUS SOUVENT	C, D, G, H
FREIN DE STATIONNEMENT		I	PLUS SOUVENT	C, D, G, H
CRÉMAILLÈRE, TRINGLERIE ET SOUFFLETS/JOINT À ROTULE DU BRAS INFÉRIEUR ET JOINT À ROTULE DU BRAS SUPÉRIEUR		I	PLUS SOUVENT	C, D, E, F, G, H, I

ÉLÉMENT D'ENTRETIEN	OPÉRATION D'ENTRETIEN	INTERVALLE D'ENTRETIEN	CONDITION ROUTIÈRE
ARBRES DE TRANSMISSION ET SOUFFLETS	I	CHAQUE 12 000 KM (7 500 MI) OU 6 MOIS	C, D, E, F, G, H, I, J
HUILE DE BOÎTE DE TRANSFERT (TRANSMISSION INTÉGRALE)	R	CHAQUE 120 000 KM (75 000 MI)	C, D, E, G, H, I, J
HUILE D'ESSIEU ARRIÈRE (TRANSMISSION INTÉGRALE)	R	CHAQUE 120 000 KM (75 000 MI)	C, D, E, G, H, I, J
FILTRE À AIR DE CLIMATISEUR (POUR L'ÉVAPORATEUR ET L'UNITÉ DE SOUFFLANTE)	R	PLUS SOUVENT	C, E
ARBRE DE TRANSMISSION	I	CHAQUE 12 000 KM (7 500 MI) OU 6 MOIS	C, E

## CONDITIONS ROUTIÈRES INTENSES

- A - Conduite fréquente sur de courtes distances inférieures à 8 km (5 mi) dans des températures normales, ou inférieures à 16 km (10 mi) dans des températures de congélation
- B - Moteur au ralenti pendant des périodes prolongées ou vitesse de conduite basse sur de longues distances
- C - Conduite sur des routes accidentées, poussiéreuses, boueuses, non goudronnées, recouvertes de gravier ou de sel
- D - Conduite dans des zones utilisant du sel ou d'autres matières corrosives, ou dans un climat très froid
- E - Conduite dans des zones sableuses
- F - Conduite dans une zone à haute circulation routière à plus de 32 °C (90 °F)
- G - Conduite en montée, en descente ou sur des routes de montagne
- H - Remorquage d'une remorque, ou utilisation d'une autocaravane ou d'un porte-bagages du toit
- I - Conduite en tant que voiture de patrouille, taxi ou dans le cadre d'une autre application commerciale, ou en tant que véhicule de remorquage
- J - Conduite à plus de 170 km/h (106 mi/h)
- K - Conduite fréquente dans des conditions de marche/arrêt continues

## EXPLICATION DES ITEMS AU PROGRAMME D'ENTRETIEN

### **Huile et filtre à huile du moteur**

L'huile et le filtre à huile du moteur devraient être remplacés aux intervalles indiqués dans le programme d'entretien. Si le véhicule est utilisé en service intense, des changements plus fréquents sont alors requis.

### **Courroies d'entraînement**

Inspectez l'état des courroies d'entraînement (coupures, fissures, usure excessive ou saturation d'huile) et remplacez-les au besoin. Vérifiez aussi régulièrement la tension des courroies d'entraînement et ajustez-la au besoin.

### **Filtre à carburant (cartouche)**

Un filtre obstrué peut limiter la vitesse à laquelle le véhicule peut rouler, endommager le système antipollution et causer d'autres problèmes comme des démarrages difficiles. Si une quantité excessive de matières étrangères s'accumule dans le réservoir, il faudra remplacer le filtre plus souvent.

Après avoir installé un nouveau filtre, faites tourner le moteur pendant quelques minutes puis vérifiez s'il y a des fuites aux raccords. Les filtres devraient être posés par un concessionnaire Kia agréé.

### **Canalisations de carburant, boyaux de carburant et raccords**

Vérifiez si les canalisations, les boyaux et les raccords fuient ou sont endommagés. Faites immédiatement remplacer toute pièce endommagée ou qui fuit par un concessionnaire Kia agréé.

### **Boyau de vapeurs et bouchon de remplissage en carburant**

Inspectez le boyau de vapeurs et le bouchon de remplissage aux intervalles indiqués dans le programme d'entretien. Si vous remplacez le boyau de vapeurs ou le bouchon de remplissage, assurez-vous qu'il est bien posé.

### **Boyaux d'évent du carter (si équipé)**

Vérifiez si la surface des boyaux présente des dommages mécaniques ou thermiques. Caoutchouc dur et friable, fissures, déchirures, coupures, abrasions et gonflement excessif sont des signes de détérioration. Payez une attention particulière à la surface des boyaux se trouvant près d'une source de chaleur élevée comme le collecteur d'échappement.

Vérifiez le cheminement de ces boyaux pour vous assurer qu'ils ne touchent aucune source de chaleur, aucun rebord tranchant ni aucune pièce mobile qui pourrait causer des dommages. Vérifiez tous les raccords comme les collets. Assurez-vous qu'ils sont bien serrés et qu'ils ne coulent pas. Les boyaux devraient être remplacés immédiatement s'ils présentent un signe quelconque de détérioration.

### **Filtre à air**

Remplacez le filtre à air par un de marque Kia.

### **Bougies**

Assurez-vous que les bougies neuves sont de la bonne plage thermique.

### **Jeu des soupapes (si équipé)**

Vérifiez si les soupapes produisent des bruits ou des vibrations et ajustez-les au besoin. Ce travail devrait être fait par un concessionnaire Kia agréé.

### **Système de refroidissement**

Vérifiez les composantes du système de refroidissement comme le radiateur, le réservoir de liquide, les durites et les raccords. Remplacez toute pièce endommagée.

### **Liquide de refroidissement**

Le liquide devrait être changé aux intervalles indiqués dans le programme d'entretien.

## Liquide de boîte automatique

En usage normal, le niveau du liquide de la boîte-pont automatique n'a pas besoin d'être vérifié.

Toutefois, dans des conditions de service intense, le liquide devrait être vidangé chez un concessionnaire Kia agréé conformément au calendrier d'entretien présenté au début de ce chapitre.

### \* AVIS

Essentiellement, le liquide de la boîte-pont automatique est rouge. Avec le temps en service, la couleur du liquide deviendra plus foncée. Ceci est normal et vous ne devriez pas utiliser le changement de couleur une raison pour la vidange du liquide de la boîte automatique.



### MISE EN GARDE

*N'utilisez que le liquide de boîte-pont automatique spécifié. L'utilisation d'un liquide non spécifié peut entraîner le mauvais fonctionnement et la panne de la boîte-pont. (Voyez "Lubrifiants recommandés et quantités" à la section 8.)*

## Boyaux et canalisations de frein

Faites une inspection visuelle pour détecter toute usure par frottement, fissure, détérioration ou fuite. Faites immédiatement remplacer les pièces endommagées ou détériorées.

## Liquide de frein

Vérifiez le niveau du liquide dans le réservoir. Il devrait se situer entre les indications " MIN " et " MAX " se trouvant sur le flanc du réservoir. N'utilisez qu'un liquide de frein hydraulique conforme à la spécification DOT 3 ou DOT 4.

### **Frein de stationnement**

Inspectez le dispositif du frein de stationnement y compris le levier (ou la pédale) et les câbles du frein de stationnement.

### **Disques, plaquettes, étriers et rotors de frein**

Vérifiez si les plaquettes sont très usées, si les disques sont usés ou décentrés et si les étriers fuient.

### **Tuyau d'échappement et silencieux**

Faites l'inspection visuelle des tuyaux d'échappement, du silencieux et des supports. Recherchez des signes de fissures, détérioration ou dommages. Faites démarrer le moteur et relevez tout bruit de fuite. Resserrez les raccords ou remplacez les pièces au besoin.

### **Boulons de fixation de la suspension**

Vérifiez si les raccords de suspension sont lâches ou endommagés. Resserrez-les au couple spécifié.

### **Boîte de direction, timonerie et soufflets/joint à rotule du bras inférieur**

Le véhicule arrêté et le moteur éteint, vérifiez s'il y a un jeu excessif dans le volant.

Vérifiez l'état de la timonerie (plis, dommages). Vérifiez les soufflets et les joints à rotule (détérioration, fissures, dommages). Remplacez toute pièce endommagée.

### **Pompe, courroie et boyaux de la servodirection (si équipé)**

Vérifiez la pompe et les boyaux pour les fuites et les dommages. Remplacez immédiatement toute pièce endommagée ou qui fuit. Vérifiez l'état, l'usure et la tension de la courroie de servodirection (ou la courroie d'entraînement). Remplacez ou ajustez-la au besoin.

### **Arbres de traction et soufflets**

Vérifiez les arbres, les soufflets et les collets (fissures, détérioration, dommages). Remplacez toute pièce endommagée et, si nécessaire, réinsérez de la graisse.

### **Fluide frigorigène du climatiseur**

Vérifiez les canalisations et les raccords pour des signes de fuites ou de dommages.

## HUILE À MOTEUR

### Vérification du niveau de l'huile

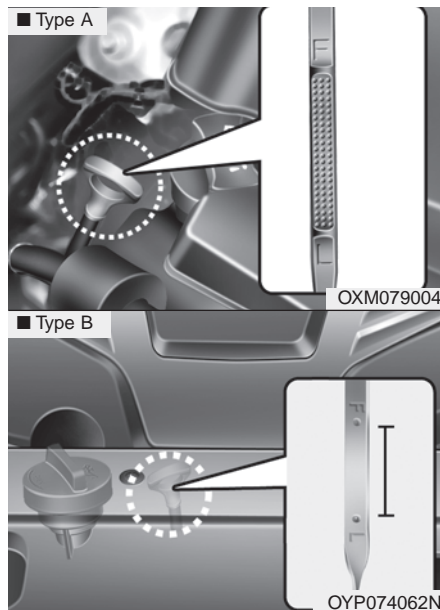

1. Assurez-vous que le véhicule soit au niveau.
2. Faites démarrer le moteur et attendez qu'il atteigne sa température normale de service.

3. Éteignez le moteur, attendez environ 5 minutes pour que l'huile redescende dans le carter.
4. Sortez la jauge, essuyez-la et réinsérez-la complètement.

### **⚠ AVERTISSEMENT** - Durite

Faites bien attention de ne pas toucher la durite pendant la vérification ou quand vous ajoutez de l'huile. Elle est assez chaude pour vous brûler.

5. Retirez la jauge à nouveau et vérifiez le niveau. Il devrait se trouver entre les marques F et L.

### **⚠ MISE EN GARDE** - Remplacement de l'huile moteur

*Ne mettez pas trop d'huile dans le moteur; ceci pourrait l'endommager.*

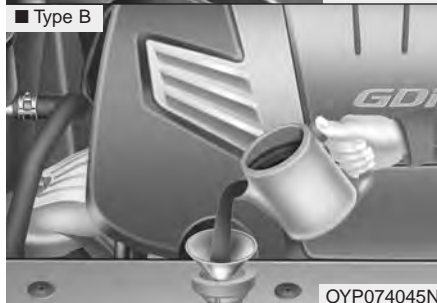
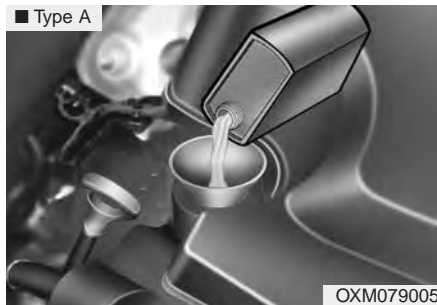

S'il se trouve près de L, ajoutez suffisamment d'huile pour ramener le niveau sur F. **N'en ajoutez pas trop.**

**Utilisez un entonnoir pour éviter de déverser de l'huile sur les pièces du moteur.**

*N'utilisez que l'huile à moteur spécifiée (Voyez " Lubrifiants recommandés et quantités " à la section 8.)*

### **Changement de l'huile à moteur et du filtre à huile**

Faites faire la vidange d'huile et le remplacement du filtre chez un concessionnaire Kia agréé, conformément au programme d'entretien fourni au début de la section.

#### **⚠ AVERTISSEMENT**

**L'huile à moteur utilisée contient des produits chimiques qui ont causé un cancer chez les animaux de laboratoire. Protégez-vous toujours la peau en vous lavant bien les mains avec une eau chaude savonneuse dès que possible après avoir manipulé l'huile utilisée.**

## LIQUIDE DE REFROIDISSEMENT

Le système de refroidissement haute pression est muni d'un réservoir rempli d'un liquide antigel. Le réservoir est rempli à l'usine.

Vérifiez la qualité de l'antigel et le niveau du liquide au moins une fois par année : au début de l'hiver, et avant de voyager dans une région au climat plus froid.

### Vérifier le niveau du liquide de refroidissement



#### AVERTISSEMENT



#### Retrait du bouchon de radiateur

**Ne tentez jamais d'enlever le bouchon du radiateur alors que le moteur est en marche ou chaud. Le faire pourrait endommager le moteur et le système de refroidissement. De plus, le liquide de refroidissement chaud ou la vapeur pourrait causer des blessures graves.**

- Coupez le moteur et attendez qu'il refroidisse. Usez de grande prudence quand vous enlevez le bouchon du radiateur. Enveloppez-le d'un chiffon épais puis tournez-le lentement dans le sens antihoraire jusqu'à la butée. Reculez-vous et laissez la pression s'échapper du système.

Quand vous êtes certain que le système n'est plus sous pression, appuyez sur le bouchon et tournez-le dans le sens antihoraire pour l'enlever.

- Même si le moteur ne fonctionne pas, n'enlevez jamais le bouchon du radiateur ou le bouchon de vidange alors que le moteur ou le radiateur est chaud. Un liquide bouillant ou de la vapeur peut s'échapper sous pression et vous blesser gravement.

## **⚠ AVERTISSEMENT**



**- Ventilateur du radiateur**

Être prudent lorsqu'on travaille près des pales du ventilateur du radiateur. Son moteur électrique est commandé par la température du liquide de refroidissement, par la pression du frigorigène et par la vitesse du véhicule. Le ventilateur peut aussi tourner lorsque le moteur n'est pas en marche.

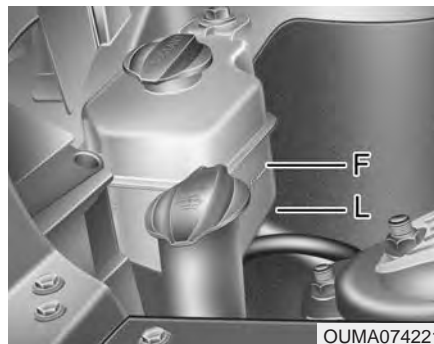

Vérifiez l'état des durites du système de refroidissement et des boyaux de la chaufferette, en plus de l'état des raccords. Remplacez les boyaux enflés ou détériorés.

Le niveau du liquide de refroidissement devrait être tenu entre les marques F et L sur le réservoir de liquide, quand le moteur est froid.

Si le niveau est bas, ajoutez suffisamment du liquide spécifié pour assurer une protection contre le gel et la corrosion. Amenez le niveau jusqu'à la marque F, mais sans la dépasser. Si vous devez ajouter du liquide régulièrement, faites vérifier le système de refroidissement par un concessionnaire Kia agréé.

### Liquide de refroidissement recommandé

- Si vous ajoutez du liquide de refroidissement, n'utilisez qu'une eau désionisée ou une eau douce pour véhicule; n'ajoutez jamais d'eau dure au liquide de refroidissement d'origine. Un mauvais mélange de liquide de refroidissement peut mener à un mauvais fonctionnement grave ou à des dommages au moteur.
- Le moteur du véhicule comporte des pièces en aluminium et elles doivent être protégées de la corrosion et du gel avec un liquide de refroidissement à base d'éthylène glycol.
- N'UTILISEZ PAS un liquide à base d'alcool ou de méthanol et ne le mélangez pas avec le liquide de refroidissement recommandé.
- N'utilisez pas une solution contenant de l'antigel à plus de 60 % ou à moins de 35 %. Ceci réduirait l'efficacité de la solution.

Consultez le tableau suivant pour connaître les proportions du mélange.

Ambient Temperature	Mélange, en pourcentage (volume)	
	Antigel	Eau
-15°C (5°F)	35	65
-25°C (-13°F)	40	60
-35°C (-31°F)	50	50
-45°C (-49°F)	60	40

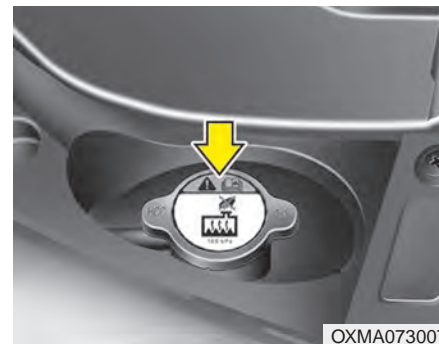

### **AVERTISSEMENT**



#### Bouchon de radiateur

**Ne pas retirer le bouchon du radiateur lorsque le moteur et le radiateur sont chauds. Un liquide de refroidissement bouillant et de la vapeur peuvent être expulsés sous pression, ce qui peut entraîner des blessures graves.**

### **Vidange du liquide de refroidissement**

Faites faire la vidange du liquide de refroidissement par un concessionnaire Kia agréé, aux intervalles spécifiés dans le programme d'entretien au début de la section.

Placez une guenille autour du bouchon de radiateur avant de refaire le plein de liquide, pour éviter qu'un débordement de liquide s'écoule sur les pièces du moteur comme l'alternateur.

## LIQUIDE DE FREIN

### Vérifier le niveau de liquide de frein

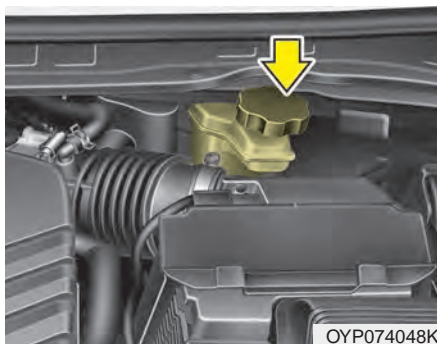

Vérifiez régulièrement le niveau de liquide dans le réservoir. Le niveau devrait se situer entre les marques MAX et MIN sur le flanc du réservoir. Avant d'enlever le capuchon du réservoir et d'ajouter du liquide, nettoyez bien la surface autour du capuchon afin d'éviter la contamination du liquide de frein.

#### MISE EN GARDE

- Utiliser le liquide approprié

*Utiliser uniquement du liquide de frein dans le système de freinage. Un liquide non adapté (comme de l'huile de moteur, par exemple), même en quantité infime, peut endommager le système de freinage.*

Si le niveau est bas, ajoutez du liquide jusqu'à la marque MAX. Le niveau s'abaissera alors que le kilométrage s'accumule. Il s'agit là d'une condition normale associée à l'usure des garnitures de frein. Si le niveau de liquide est excessivement bas, faites vérifier les freins chez un concessionnaire Kia agréé.

*N'utilisez que le liquide de frein spécifié (Voyez "Lubrifiants recommandés et quantités" à la section 8.).*

*Ne mélangez jamais des liquides de types différents.*

Si le système de frein nécessite un remplissage fréquent du liquide, faites inspecter le véhicule chez un concessionnaire Kia agréé.

Quand vous remplacez ou ajoutez du liquide de frein, manipulez-le avec soin. Évitez tout contact avec les yeux. Si le liquide de frein entre en contact avec les yeux, rincez-les immédiatement avec de grandes quantités d'eau fraîche. Faites-vous examiner les yeux dès que possible par un médecin.

#### MISE EN GARDE

- Liquide de freins

*Le liquide de frein ne doit pas toucher à la peinture de la carrosserie du véhicule, sinon un dommage à la peinture en découlera.*

On ne doit jamais utiliser un liquide de frein qui a été exposé à l'air pendant une période prolongée, puisque la qualité de celui-ci ne peut être garantie. On doit en disposer de manière appropriée.

## LAVE-GLACE

### Vérifier le niveau du lave-glace

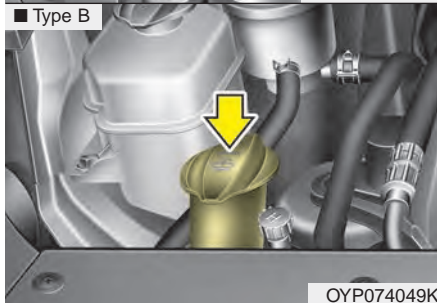
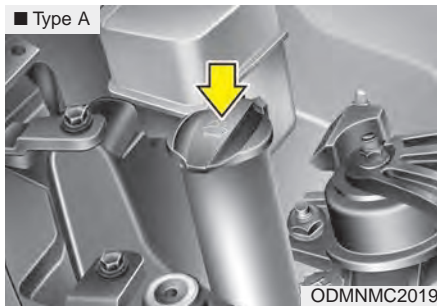

Le réservoir est translucide pour permettre de bien voir le niveau du liquide.

Vérifiez le niveau de lave-glace dans le réservoir et ajoutez-en au besoin. De l'eau ordinaire peut remplacer le lave-glace au besoin. Toutefois, utilisez un lave-glace avec antigel par temps froid afin d'éviter le gel.

### **⚠ AVERTISSEMENT**

**- Liquide inflammable**

**Ne pas laisser le lave-glace entrer en contact avec le feu ou les étincelles. Le lave-glace peut être inflammable dans certaines circonstances et peut ainsi provoquer un incendie.**

## FREIN DE STATIONNEMENT

### Vérifier le frein de stationnement

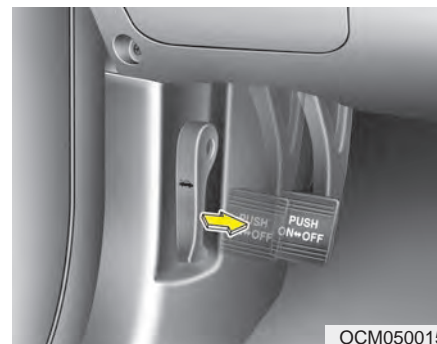

Vérifiez si le déplacement satisfait la spécification quand la pédale de frein de stationnement est pressée avec une pression de 30 kg (66 lb, 294 N). De plus, le frein de stationnement seul devrait retenir le véhicule dans une pente assez prononcée. Si le déplacement est supérieur ou inférieur à la spécification, faites ajuster le frein de stationnement chez un concessionnaire Kia agréé.

**Course : 8~9 encoches**

## FILTRE À AIR

### Remplacement du filtre

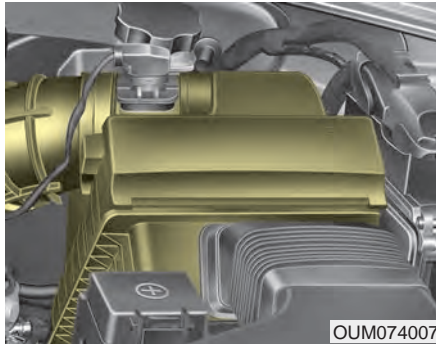

Il devrait être remplacé au besoin et ne devrait pas être lavé.

Vous pouvez nettoyer le filtre lors de l'inspection de l'élément du filtre à air.

Nettoyer le filtre avec de l'air compressé.

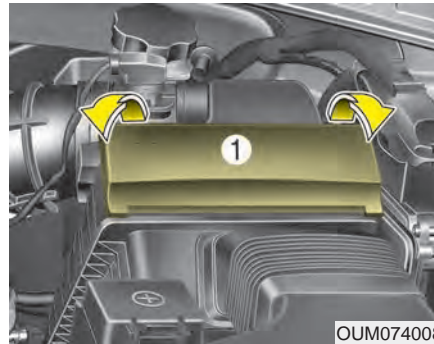

1. Enlever le couvercle du filtre à air.

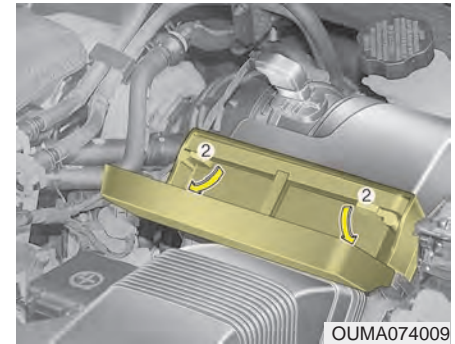

2. Déverrouiller le filtre en tournant le levier vers le haut.
3. Tirer sur le filtre à air, puis le remplacer.
4. Verrouiller le couvercle en abaissant le levier.

Remplacez le filtre à air aux intervalles dictés dans le programme d'entretien au début de la section.

*Si vous utilisez le véhicule dans des régions très poussiéreuses ou sablonneuses, remplacez l'élément filtrant plus souvent, selon les intervalles dictés par le programme d'entretien pour un service intense, au début de la section.*



### **MISE EN GARDE**

#### **- Entretien du filtre à air**

- ***Ne roulez pas sans l'élément filtrant en place; ceci pourrait causer une usure excessive du moteur.***
- ***Quand vous enlevez l'élément filtrant, faites attention de ne pas laisser la poussière et la saleté entrer dans l'admission d'air car cela pourrait causer des dommages.***
- ***Utilisez une pièce de marque Kia. L'utilisation d'une pièce d'une autre marque pourrait endommager le capteur de débit d'air ou le turbocompresseur.***

## FITRE À AIR DE LA CLIMATISATION (SI ÉQUIPÉ)

### Inspection du filtre

Le filtre à air du système de climatisation devrait être remplacé aux intervalles indiqués sur le calendrier d'entretien. Si le véhicule est utilisé dans des villes très polluées ou sur des routes poussiéreuses pendant de longues périodes, il devrait être inspecté et remplacé à intervalles plus fréquents. Si vous voulez remplacer vous-même le filtre à air du système de climatisation, faites-le conformément à la procédure suivante et prenez soin de ne pas endommager les composantes.

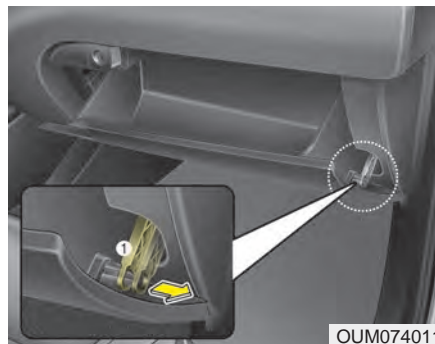

1. Ouvrez la boîte à gants et démontez la tige de soutien (1).

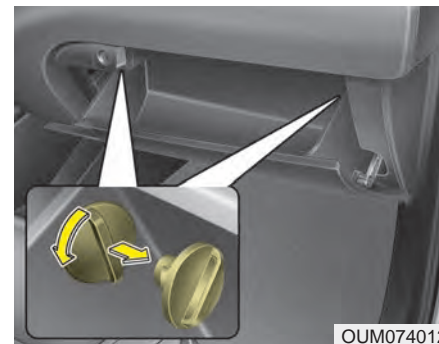

2. Le coffre à gants ouvert, enlevez les butées de chaque côté.

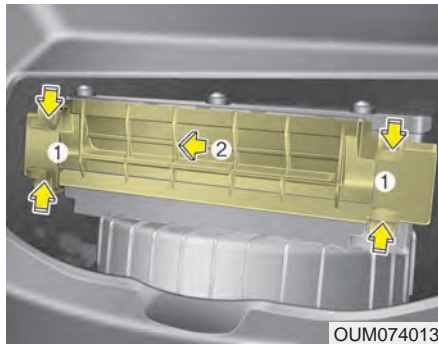

3. Enlever le boîtier du filtre à air du régulateur de température en tirant sur le côté droit du couvercle.



4. Remplacez l'élément filtrant.  
5. Réassemblez le tout, dans l'ordre inverse du démontage.

Si vous remplacez le filtre à air du climatiseur, installez-le de manière appropriée. Autrement, le système peut devenir bruyant et l'efficacité du filtre peut être compromise.

## LAMES D'ESSUIE-GLACE

### Inspection des lames

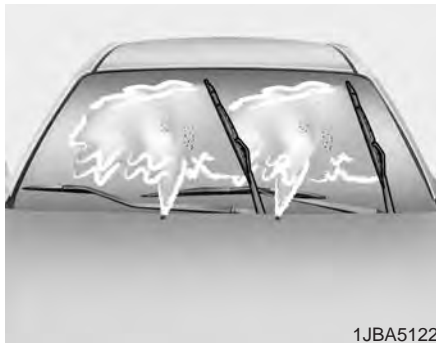

1JBA5122

Il a été noté que les cires chaudes appliquées par les lave-auto peuvent rendre le pare-brise difficile à nettoyer.

La contamination du pare-brise ou des lames d'essuie-glace par des matières étrangères, peut réduire l'efficacité des essuie-glace. Parmi les sources communes de contamination, citons les insectes, la sève, et les cires chaudes des lave-autos commerciaux. Si les lames ne râclent pas bien, nettoyez le pare-brise et les lames d'essuie-glace avec un bon nettoyant ou un détergent doux et rincez-les bien à l'eau claire.



### MISE EN GARDE

#### - Lames d'essuie-glaces

*Pour éviter d'endommager les lames d'essuie-glace, n'utilisez pas d'essence, de kérosène, de diluant à peinture ni de dissolvants sur ou près des lames d'essuie-glace.*

### Remplacement des lames d'essuie-glace

Quand les essuie-glace ne peuvent plus nettoyer le pare-brise efficacement, les lames sont probablement usées ou endommagées et il faut les remplacer.

Pour éviter d'endommager les bras et autres composants d'essuie-glace, n'essayez pas d'actionner les essuie-glace à la main.

L'utilisation de lames d'essuie-glace autres que celles spécifiées pourra causer un mauvais fonctionnement ou une panne des essuie-glace.

## Lame d'essuie-glace du pare-brise

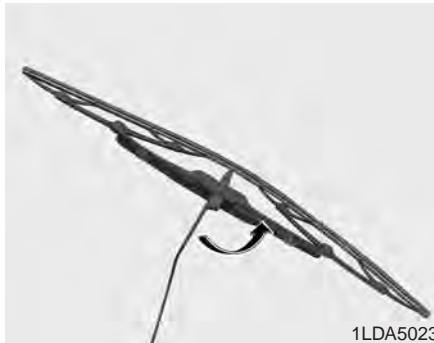

1. Soulevez le bras d'essuie-glace et tournez la lame de façon à exposer la pince de blocage en plastique.

**⚠ MISE EN GARDE**  
- Bras d'essuie-glaces

***Ne laissez pas le bras d'essuie-glace tomber contre le pare-brise car vous pourriez causer des dommages à la vitre.***

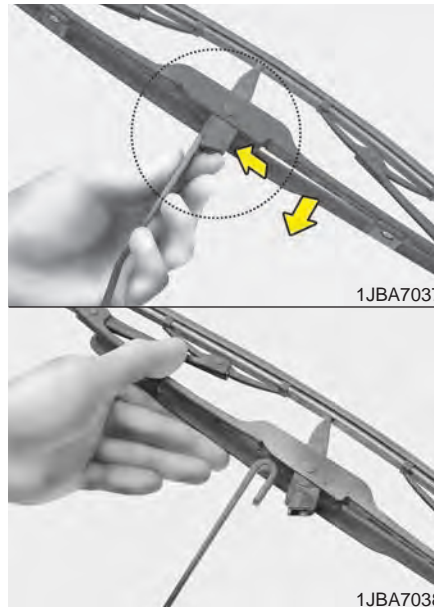

2. Comprimez la pince et faites glisser la lame vers le bas.
3. Séparez la lame du bras.
4. Posez la nouvelle lame dans le sens inverse du retrait.

## Lame d'essuie-glace de lunette arrière

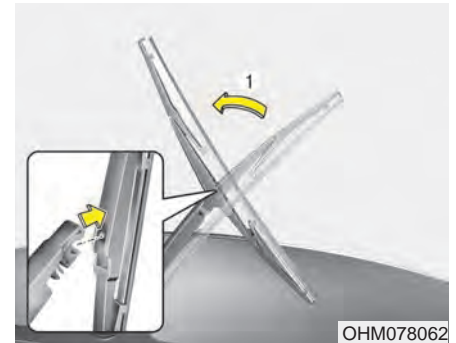

1. Soulevez le bras d'essuie-glace et retirez le balai d'essuie-glace.

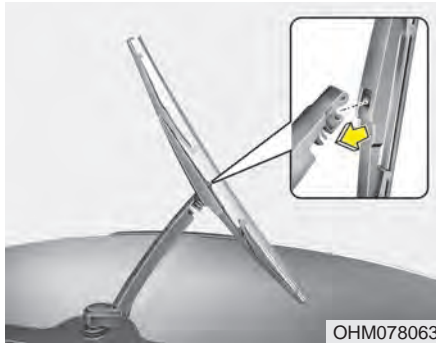

2. Installez le nouveau balai en insérant la partie centrale dans la fente du bras d'essuie-glace jusqu'à ce qu'il s'encliquète en place.
3. Assurez-vous que le balai est installé solidement en tentant de le tirer doucement.

Pour éviter d'endommager le bras d'essuie-glace et les autres pièces, faites remplacer la lame d'essuie-glace chez un concessionnaire Kia agréé.

## BATTERIE

### Pour un meilleur rendement de la batterie

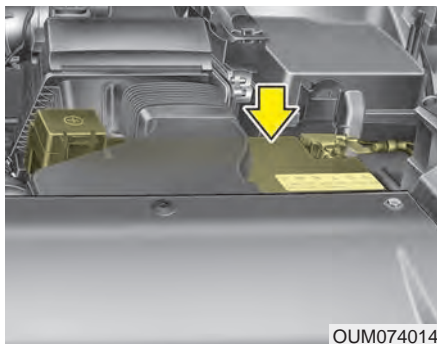

- Gardez la batterie solidement installée.
- Gardez le dessus de la batterie propre et sec.
- Gardez les bornes et les connexions propres, bien serrées et enduites d'une gelée de pétrole ou d'une graisse pour contacts.
- Rincez immédiatement tout électrolyte renversé avec une solution d'eau et de bicarbonate de soude.

- Si vous prévoyez ne pas utiliser le véhicule pendant une période prolongée, déconnectez les câbles de la batterie.

### **⚠ AVERTISSEMENT** - Risque d'explosion



Tenez les cigarettes allumées et toute autre source de flamme ou d'étincelle loin de la batterie.



L'hydrogène, un gaz très combustible, est toujours présent dans les cellules de la batterie et peut exploser s'il est enflammé.



Gardez les batteries hors de la portée des enfants parce qu'elles contiennent de l'ACIDE SULFURIQUE très corrosif. Évitez tout contact avec les yeux, la peau, les vêtements et le fini peinturé.



Portez des lunettes de sûreté quand vous chargez une batterie ou travaillez près d'une batterie. Assurez toujours une bonne ventilation quand vous travaillez dans un espace clos.



Lisez toujours ces directives avec soin quand vous manipulez une batterie.



Si de l'électrolyte entre en contact avec les yeux, rincez-les à grande eau pendant au moins 15 minutes et obtenez une aide médicale immédiate.

Si de l'électrolyte entre en contact avec la peau, lavez bien la zone affectée. Si vous ressentez des douleurs ou une sensation de brûlure, obtenez une aide médicale immédiate.



Une batterie jetée d'une façon inappropriée peut être nuisible à l'environnement et la santé humaine. Jetez la batterie en suivant les lois ou les règlements locaux.

Ne tentez jamais de recharger une batterie alors que ses câbles sont branchés.

## **⚠ AVERTISSEMENT** - Risque d'électrocution

**Ne jamais toucher le système d'allumage électrique quand le moteur est allumé. La tension élevée du système pourrait vous électrocuter.**

## **\* AVIS**

**Brancher des appareils électroniques non approuvés à la batterie pourrait la décharger. Ne jamais utiliser d'appareils non approuvés.**

## **Recharger une batterie**

Votre véhicule est équipé d'une batterie plomb-calcium sans entretien.

- Si la batterie se décharge rapidement (si les phares avant ou l'éclairage intérieur restent allumés alors que le véhicule est à l'arrêt, par exemple), la recharger lentement pendant 10 heures.
- Si la batterie se décharge graduellement à cause de la charge électrique pendant que le véhicule est en service, rechargez-la à 20 ou 30 A pendant deux heures.

### Recharge de la batterie

Quand vous rechargez une batterie, prenez les précautions suivantes :

- La batterie doit être retirée du véhicule et placée à un endroit bien ventilé.
- Cigarettes, sources de flammes ou d'étincelles doivent être tenues loin de la batterie.
- Surveillez la batterie pendant la charge et arrêtez la charge ou réduisez-en l'intensité si les cellules commencent à produire des vapeurs ou si la température de l'électrolyte dans les cellules dépasse 49°C (120°F).
- Portez des lunettes de sûreté quand vous vérifiez la batterie en cours de charge.
- Déconnectez le chargeur de batterie dans l'ordre suivant :
  1. Éteignez l'interrupteur principal du chargeur.
  2. Décrochez la pince négative de la borne négative de la batterie.
  3. Décrochez la pince positive de la borne positive de la batterie.

- Avant d'effectuer l'entretien ou la charge d'une batterie, éteignez tous les accessoires et coupez le moteur.
- Quand vous enlevez et remettez la batterie, le câble négatif de la batterie doit être déconnecté en premier et reconnecté en dernier.

### Réinitialisation des dispositifs

Certains dispositifs doivent être réinitialisés quand la batterie a été déchargée ou déconnectée.

- Auto-abaissement/élévation des glaces (voir le chapitre 4)
- Toit ouvrant (voir le chapitre 4)
- Ordinateur de route (voir le chapitre 4)
- Climatisation (voir le chapitre 4)
- Système de mémorisation intégrée (voir le chapitre 3)
- Chaîne haute-fidélité (voir le chapitre 4)

## PNEUS ET JANTES

### Entretien des pneus

Pour des questions de sécurité et d'économie de carburant, en plus du maintien de l'état des pneus, gardez toujours les pneus gonflés à la pression recommandée et respectez les limites de charge et les recommandations de distribution du poids pour le véhicule.

### Pression à froid recommandée pour les pneus

La pression des pneus (y compris celle de la roue de secours) devrait être vérifiée quand les pneus sont froids. "Pneus froids" veut dire que le véhicule n'a pas été utilisé pendant au moins trois heures ou n'a pas roulé plus de 1,6 km (un mille).

Le maintien de la pression recommandée assure la meilleure qualité de roulement possible, la meilleure tenue de route et une usure minimale des pneus.

Voyez les pressions d'air recommandées pour les pneus sous "Pneus et jantes" à la section 8.



Toutes les spécifications (grandeurs et pressions) se trouvent sur une étiquette apposée sur le pilier central, du côté conducteur.

### **⚠ AVERTISSEMENT**

#### **- Sous-gonflage des pneus**

**Gonfler les pneus selon les recommandations de ce manuel. S'ils sont trop sous-gonflés, ils peuvent se surchauffer, crever, se fissurer ou présenter autres défaillances qui peuvent causer la perte de la maîtrise et un accident. Le risque est encore plus élevé par temps chaud et quand vous roulez pendant de longues périodes à vitesse élevée.**

- Le sous-gonflage peut aussi causer une usure excessive, une mauvaise tenue de route et une plus grande consommation de carburant. La déformation de la jante est aussi possible. Gardez toujours les pneus bien gonflés. Si un pneu doit être gonflé régulièrement, faites-le vérifier chez un concessionnaire Kia agréé.
- Le surgonflage donne un roulement dur, une usure excessive au centre de la bande de roulement du pneu et un plus grand risque de dommage avec les risques routiers.
- Normalement, la pression des pneus chauds dépasse la pression recommandée à froid de 28 à 41 kPa (4 à 6 psi). Ne dégonflez pas le pneu pour ajuster sa pression sinon il deviendra sous-gonflé.
- Assurez-vous de remettre les capuchons de valve. Sans ces capuchons, saletés et humidité peuvent s'incruster dans la valve et causer une fuite d'air. Si un capuchon est manquant, posez-en un neuf dès que possible.

### **Pression des pneus**

Observez toujours les points suivants :

- Vérifiez la pression des pneus quand ils sont froids (après que le véhicule ait été stationné pendant au moins trois heures ou n'ait pas roulé plus de 1,6 km (un mille) après avoir démarré).
- Vérifiez la pression de la roue de secours chaque fois que vous vérifiez la pression des autres pneus.
- Ne surchargez pas votre véhicule. Faites attention de ne pas surcharger le porte-bagages si le véhicule en a un.

## Vérification de la pression de gonflage

Vérifiez les pneus une fois par mois ou plus souvent.

Vérifiez aussi la pression de la roue de secours.

### *Comment vérifier la pression*

Utilisez un manomètre de qualité pour vérifier la pression des pneus. Vous ne pouvez pas dire si les pneus sont bien gonflés simplement en les regardant. Les pneus radiaux peuvent paraître bien gonflés même quand ils sont sous-gonflés.

Vérifiez la pression quand les pneus sont froids. " Pneus froids " veut dire que le véhicule n'a pas été utilisé pendant au moins trois heures ou n'a pas roulé plus de 1,6 km (un mille).

Enlevez le capuchon de la tige de la valve du pneu. Pressez le manomètre fermement contre la valve. Si la pression à froid correspond à la pression recommandée sur l'étiquette de pression et de charge, aucun autre ajustement n'est requis. Si la pression est inférieure, ajoutez de l'air pour ramener le pneu à la pression recommandée.

Si vous surgonflez le pneu, appuyez sur la tige de métal au centre de la valve pour faire échapper l'air. Revérifiez la pression avec le manomètre à pneu. Assurez-vous de remettre le capuchon sur la tige quand vous avez terminé. Les capuchons empêchent les fuites d'air en protégeant contre les saletés et l'humidité.

- Vérifiez régulièrement la pression, le niveau d'usure et l'état des pneus. Utilisez toujours une jauge de pression.
- Les pneus trop mous ou trop durs ne s'usent pas uniformément, entraînant des problèmes de tenue de route, une perte de contrôle ou une défaillance subite, ce qui peut entraîner un accident, des blessures et même la mort. La pression à froid recommandée pour les pneus de votre véhicule est indiquée dans ce manuel et sur l'étiquette des pneus située sur le pilier central du côté du conducteur.
- N'oubliez pas de vérifier la pression de la roue de secours. Kia recommande que vous vérifiiez la roue de secours chaque fois que vous vérifiez la pression des autres pneus du véhicule.

## Permutation des pneus

Pour assurer une usure uniforme des pneus, on recommande que les pneus soient permutés tous les 12 000 km (7 500 milles) ou plus souvent si l'on remarque une usure inégale.

Vérifiez aussi l'équilibre des roues quand vous faites faire la permutation.

Lors de la permutation, notez toute usure inégale ou dommage. Une usure inégale est habituellement causée par une mauvaise pression de gonflage, un dérèglement de la géométrie, des jantes déséquilibrées, des freinages brusques ou des virages serrés. Vérifiez le flanc et la semelle pour tout signe de bosse ou déformation. Remplacez le pneu si vous remarquez une telle condition. Après la permutation, assurez-vous de remettre les pneus avant et arrière à la pression recommandée et assurez-vous que les écrous de roue sont bien serrés.

Voyez "Pneus et jantes" à le chapitre 8.

Sans roue de secours

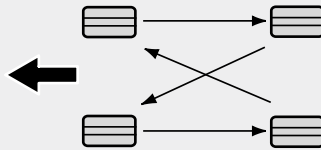

S2BLA790A

Pneus directionnels (si équipé)

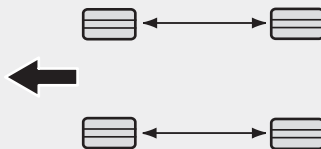

CBGQ0707A

*Les plaquettes de frein à disque devraient être inspectées chaque fois que vous faites la permutation des pneus.*

Les pneus radiaux à motif de bande de roulement asymétrique ne devraient être permutés que de l'avant à l'arrière et non pas de gauche à droite.

### **⚠ AVERTISSEMENT** - Mélange de types de pneus

- **N'incluez pas la roue de secours compacte (si équipé) dans la permutation.**
- **Ne jamais monter des pneus à carcasse diagonale et des pneus à carcasse radiale sur le même véhicule, parce que cela peut affecter la conduite.**

## Correction de la géométrie et équilibrage des roues

Les roues du véhicule sont alignées et équilibrées avec soin à l'usine afin d'assurer la meilleure durée utile et la meilleure performance possible avec les pneus.

Dans la plupart des cas, vous n'aurez jamais besoin de faire corriger la géométrie. Toutefois, si vous remarquez une usure inhabituelle des pneus ou si le véhicule tire d'un côté ou de l'autre, la géométrie nécessite peut-être une correction.

Si le véhicule vibre quand vous roulez sur une route douce, l'équilibrage des roues doit être corrigé.

### MISE EN GARDE

#### - Poids de roues

**Utiliser les mauvaises masses d'équilibrage peut endommager les jantes en aluminium du véhicule. N'utilisez que les masses d'équilibrage approuvées.**

## Remplacement des pneus



Si l'usure du pneu est uniforme, l'indicateur d'usure apparaît sous forme d'une bande solide en travers de la semelle. L'indicateur apparaît quand il reste moins de 1,6 mm (1/16 po) de semelle sur le pneu. Remplacez le pneu quand l'indicateur apparaît.

N'attendez pas que l'indicateur apparaisse sur toute la semelle avant de remplacer le pneu.

L'ABS compare la vitesse des roues. La grandeur des pneus peut affecter la vitesse des roues. Quand vous remplacez les pneus, utilisez 4 pneus de la même grandeur que les pneus d'origine. Utiliser des pneus de grandeur différente peut entraîner le fonctionnement irrégulier de l'ABS (freinage antiblocage) et de l'ESC (contrôle électronique de la stabilité).

### \* AVIS

**Il est recommandé de remplacer les pneus par les mêmes pneus que ceux fournis à l'origine avec le véhicule, sinon cela pourrait modifier les performances de conduite.**

### **Remplacement de la roue de secours compacte**

La roue de secours compacte possède une durée de bande bien plus courte d'un pneu normal. Remplacez-la quand l'indicateur d'usure apparaît. La roue de secours compacte de rechange devrait avoir les mêmes caractéristiques que celui fourni avec le véhicule neuf et devrait être installé à la même place que la roue de secours compacte d'origine. Le pneu de secours compact n'est pas conçu pour être monté sur une jante normale, et la jante de la roue de secours compacte ne convient pas à un pneu normal.

#### **MISE EN GARDE**

##### **- Roues**

***Les roues qui ne correspondent pas aux recommandations de Kia pourraient ne pas s'adapter parfaitement au véhicule, ce qui pourrait causer une conduite plus difficile et une mauvaise tenue de route.***

### **Remplacement des jantes**

Quand, pour une raison quelconque, vous remplacez des jantes en métal, assurez-vous que les nouvelles jantes sont équivalentes aux jantes de première monte au niveau du diamètre, de la largeur et du déport.

Une roue de la mauvaise grandeur pourra avoir un effet sur la durée utile de la roue et du roulement, la capacité de freinage et d'arrêt, les caractéristiques de manoeuvrabilité, la garde au sol, l'écart carrosserie-pneu, la calibration du compteur de vitesse et du compteur kilométrique, l'orientation des phares et la hauteur du pare-chocs.

### **Traction des pneus**

La traction des pneus peut être réduite si vous roulez avec des pneus usés ou mal gonflés ou sur des routes glissantes. Les pneus devraient être remplacés quand l'indicateur d'usure apparaît. Pour réduire le risque de perte de contrôle, ralentissez sur les routes mouillées, enneigées ou glacées.

### **Entretien des pneus**

Outre la pression de gonflage, la géométrie des roues aide à réduire l'usure des pneus. Si un pneu s'use inégalement, faites vérifier la géométrie chez un concessionnaire.

Quand vous faites installer de nouveaux pneus, assurez-vous qu'ils sont bien équilibrés. Ceci améliorera le confort de roulement et la durée utile des pneus. En outre, un pneu devrait toujours être ré-équilibré s'il est démonté de la jante.

## Indications sur le flanc du pneu

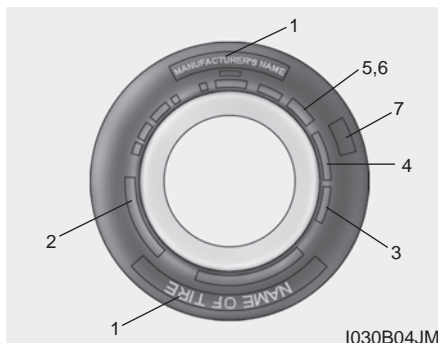

L'information sur le flanc du pneu identifie les caractéristiques fondamentales du pneu et fournit le numéro d'identification du pneu (TIN) pour la certification de sécurité. Le TIN peut servir à identifier le pneu advenant un rappel.

### 1. Nom du fabricant ou de marque

Il s'agit du nom du fabricant ou du nom de marque du pneu.

### 2. Désignation de grandeur du pneu

Le flanc du pneu porte une désignation de grandeur. Vous aurez besoin de cette information pour choisir un pneu de rechange pour votre voiture. Suit une explication des lettres et des chiffres qui font partie de la désignation du pneu.

Exemple de désignation :

(Ces chiffres ne sont fournis qu'à titre d'exemple; la désignation du pneu varie en fonction du véhicule.)

**P235/65R17 108T**

P - Type de véhicule applicable (les pneus avec un P (Passenger) conviennent aux voitures de tourisme ou aux camionnettes; toutefois, les pneus ne portent pas tous cette lettre).

235 - Largeur du pneu, en millimètres.

65 - Rapport d'aspect, soit la hauteur du pneu, en pourcentage, par rapport à sa largeur.

R - Code de construction (radial).

17 - Diamètre de la jante, en pouces.

108 - Indice de charge. Code numérique associé avec la charge maximale que le pneu peut supporter.

T - Cote de vitesse. Voyez le tableau des cotes de vitesse fourni dans cette section, pour plus de détails.

### Désignation de grandeur des jantes

Les jantes portent aussi des renseignements importants dont vous aurez besoin si vous devez les remplacer. Suit une explication des lettres et chiffres qui composent la désignation de grandeur des jantes.

Exemple de désignation :

**7,0JX17**

7,0 - Largeur de la jante, en pouces.

J - Désignation du contour de la jante.

17 - Diamètre de la jante, en pouces.

### Cotes de vitesse des pneus

Le tableau suivant dresse la liste des diverses cotes de vitesse présentement utilisées pour les pneus de voitures de tourisme. La cote de vitesse fait partie de la désignation de la grandeur du pneu sur le flanc du pneu. Ce symbole correspond à la vitesse maximale de roulage que peut supporter un pneu, sans danger.

Symbole de cote de vitesse	Vitesse maximale
S	180 km/h (112 mi/h)
T	190 km/h (118 mi/h)
H	210 km/h (130 mi/h)
V	240 km/h (149 mi/h)
Z	Plus de 240 km/h (149 mi/h)

### 3. Vérification de la durée utile du pneu (TIN : Tire Identification Number)

Les pneus de plus de 6 ans, d'après la date de manufacture, (y compris le pneu de rechange), devraient être remplacés par des pneus neufs. La date de manufacture se trouve sur le flanc des pneus (parfois sur l'intérieur de la roue), avec le code DOT. Le code DOT se compose d'une série de chiffres et de lettres. La date de manufacture s'identifie par les quatre derniers chiffres (caractères) du code DOT.

#### DOT : XXXX XXXX OOOO

La première partie du code DOT identifie le numéro de code de l'usine, la grandeur du pneu et le motif de bande. Les quatre derniers caractères identifient la semaine et l'année de manufacture.

Par exemple :

DOT XXXX XXXX 1614 signifie que le pneu a été fabriqué la 16e semaine de 2014.

### AVERTISSEMENT - Âge du pneu

**Remplacer les pneus selon les recommandations. S'ils ne sont pas remplacés au bon moment, ils peuvent causer des défaillances soudaines qui peuvent causer la perte de la maîtrise du véhicule et un accident.**

### 4. Composition et matériaux des plis du pneu

Le nombre de couches ou plis de toiles enduites de caoutchouc composant le pneu. Les fabricants de pneus doivent indiquer les matériaux constituant le pneu, comme l'acier, le nylon, le polyester et d'autres. La lettre "R" identifie une carcasse radiale; la lettre "D" identifie une carcasse en diagonale; et la lettre "B", une carcasse diagonale ceinturée.

### **5. Pression de gonflage maximale permise**

Ce chiffre représente la pression d'air maximale à laquelle on peut gonfler le pneu. Ne dépassez pas la pression maximale permise. Consultez l'étiquette de renseignements sur les pneus et la charge pour connaître la pression de gonflage recommandée.

### **6. Charge maximale**

Ce chiffre indique la charge maximale, en kilogrammes et en livres, que peut supporter le pneu. Quand vous remplacez des pneus sur le véhicule, posez toujours des pneus avec la même cote de charge que les pneus de première monte.

### **7. Classement uniforme de qualité des pneus**

Les niveaux de qualité, le cas échéant, se trouvent sur le flanc du pneu, entre l'épaulement et la section de largeur maximale.

Exemple :

USURE DE BANDE 200  
TRACTION AA  
TEMPÉRATURE A

Les pneus s'abiment avec le temps, même s'ils ne sont pas utilisés. Quelle que soit l'usure des pneus, nous recommandons leur remplacement après environ six (6) ans d'utilisation normale. La chaleur causée par les climats chauds ou une charge élevée fréquente peut accélérer l'usure.

### **Usure de la bande de roulement**

Le classement uniforme de la qualité des pneus est un système comparatif d'usure lors d'essais dans des conditions contrôlées, sur un terrain d'essai du gouvernement. Par exemple, un pneu de classe 150 s'usera une fois et demie (1 ½) plus vite sur le terrain d'essai du gouvernement qu'un pneu de classe 100.

La performance relative des pneus dépend des conditions d'usage réelles toutefois, et peut différer grandement de la norme vu les variantes dans les habitudes de conduite, les pratiques d'entretien et les différences dans les caractéristiques routières et climatiques.

Les classements sont moulés sur le flanc des pneus de tourisme. Les pneus offerts de série ou en option pour votre véhicule pourront être de classement différent.

### **Traction - AA, A, B & C**

La classe de traction, de la plus élevée à la plus faible, sont AA, A, B et C. Les classes représentent l'habileté du pneu à arrêter sur un pavage mouillé, tel que mesuré dans des conditions contrôlées sur une surface d'essai du gouvernement, en asphalte et en béton. Un pneu de classe C pourra offrir une mauvaise performance de traction.

La classe de traction assignée à ce pneu est basée sur des tests de traction pour un freinage en ligne droite et ne tient pas compte des caractéristiques d'accélération, en virage, en hydroplanage ou en traction de pointe.

### **Température -A, B & C**

Les cotes de température A (la plus élevée), B et C représentent la résistance du pneu à produire de la chaleur et son habileté à dissiper la chaleur dans des conditions contrôlées d'essai sur une roue d'essai en laboratoire.

Une température élevée soutenue peut causer la dégénération du matériau du pneu et en réduire la durée utile. Une température excessive peut mener à une panne subite du pneu. Les cotes B et A représentent les niveaux de performance sur roue d'essai en laboratoire, plus élevés que le minimum requis par la loi.

### **Terminologie du pneu et définitions**

**Bande de roulement:** La partie du pneu qui entre en contact avec la route.

**Capacité portante du véhicule:** Le nombre de places désignées, multiplié par 68 kg (150 lb), plus la charge cotée et la charge des bagages.

**Ceinture:** La couche de câbles enduite de caoutchouc et située entre les plis et la bande de roulement. Les câbles peuvent être faits d'acier ou d'autres matériaux renforcés.

**Charge maximale du véhicule sur le pneu:** La charge sur un pneu particulier, établie en distribuant à chaque essieu, sa part du poids à vide, du poids des accessoires et du poids normal de passagers, divisée par deux.

**Cote de charge maximale:** La cote de charge d'un pneu, à la pression de gonflage maximale permise pour ce pneu.

**Cote de vitesse:** Un code alphanumérique assigné à un pneu, indiquant la vitesse maximale à laquelle le pneu peut être utilisé.

**Distribution des occupants:** Positions désignées des places.

**Flanc :** La partie du pneu entre la bande de roulement et le talon.

**Flanc extérieur :** Le côté d'un pneu à bande asymétrique qui fait face à l'extérieur quand le pneu est monté sur le véhicule. Le flanc extérieur porte un lettrage blanc ou le nom du fabricant, la marque et le nom de modèle moulé, moulés plus haut ou plus profondément que les mêmes moulages sur le flanc intérieur.

**Flanc extérieur prévu :** Le côté d'un pneu à motif asymétrique qui doit toujours faire face vers l'extérieur quand le pneu est monté sur le véhicule.

**Indicateurs d'usure :** Des bandes étroites, parfois dites barres d'usure, qui apparaissent sur la bande de roulement quand il ne reste que 1/16 po d'épaisseur à la bande.

**Indications DOT :** Le code DOT comprend numéro d'identification du pneu (TIN), soit un indicatif alphanumérique qui permet d'identifier le fabricant, l'usine de fabrication, la marque et la date de production.

**Indice de charge :** Un nombre désigné dans la plage de 1 à 279, qui correspond à la capacité de charge d'un pneu.

**Jante :** Un support métallique pour un pneu et sur lequel les talons du pneu s'attachent.

**KiloPascal (kPa) :** Unité de mesure métrique de la pression d'air dans le pneu.

**PBE AR :** Poids brut sur l'essieu, pour l'essieu arrière.

**PBE AV :** Poids brut sur l'essieu, pour l'essieu avant.

**Plaque-étiquette du véhicule :** Une étiquette affixée en permanence au véhicule et indiquant la grandeur des pneus de première monte et leur pression de gonflage recommandée.

**PNBV :** Poids nominal brut du véhicule.

**Pneu à carcasse diagonale :** Un pneu dont les plis sont superposés à la diagonale, sous un angle de moins de 90 degrés par rapport à la ligne du centre de la bande de roulement.

**Pneu à carcasse radiale :** Un pneu dont les câbles s'allongent jusqu'aux talons et superposés à un angle de 90 degrés par rapport à la ligne de centre de la bande de roulement.

**Pneu de voiture de tourisme (P-metric) :** Un pneu qui se monte sur les voitures de tourisme et certaines camionnettes légères et véhicules à vocation multiple.

**Poids à vide :** Le poids d'un véhicule automobile avec son équipement de série et en option, y compris un réservoir plein de carburant, l'huile et le liquide de refroidissement, mais sans passagers ni bagages.

**Poids des accessoires :** Le poids combiné de tous les accessoires en option. En exemple, citons la boîte automatique, les sièges à commande électrique et le climatiseur.

**Poids maximal sous charge du véhicule** : La somme du poids à vide, du poids des accessoires, de la capacité de charge pour le véhicule et du poids des options.

**Poids normal des occupants** : Le nombre de places pour lequel le véhicule a été conçu, multiplié par 68 kg (150 lb).

**Pression à froid** : La pression d'air dans le pneu, mesurée en kiloPascal (kPa) ou livres au pouce carré (psi) avant que le pneu ait chauffé par roulement.

**Pression d'air** : La quantité d'air à l'intérieur du pneu et exerçant une pression vers l'extérieur. La pression d'air est exprimée en kiloPascal (kPa) ou livres au pouce carré (psi).

**Pression de gonflage recommandée** : La pression de gonflage du pneu, recommandée par le fabricant du véhicule et indiquée sur la plaque-étiquette du pneu.

**Pression maximale de gonflage** : La pression d'air maximale à laquelle un pneu froid peut être gonflé. La pression d'air maximale est moulée sur le flanc.

**Rapport d'aspect** : La relation entre la hauteur et la largeur du pneu.

**Talon** : Le talon contient des fils d'acier enveloppés par des câbles d'acier qui retiennent le pneu contre la jante.

**Traction** : La friction entre le pneu et la surface de la route. L'agrippage.

**UTQGS** : Indice de qualité de pneu uniforme (Uniform Tire Quality Grading Standards). Un système de mesure pour comparer les cotes de traction, de température et d'usure. Les cotes sont établies par les fabricants des pneus, utilisant des procédures d'essai établies par le gouvernement. Les cotes sont moulées sur le flanc du pneu.

## Pneus toutes saisons

Kia spécifie des pneus toutes saisons sur certains modèles afin d'offrir une bonne performance de service à l'année longue, y compris sur les routes enneigées et glacées. Les pneus toutes saisons sont identifiés par l'indication ALL SEASON et/ou M+S (Mud and Snow) sur le flanc du pneu. Les pneus à neige offrent une meilleure traction dans la neige que les pneus toutes saisons et pourraient être plus appropriés dans certaines régions.

## Pneus d'été

Kia spécifie des pneus d'été sur certains modèles afin d'offrir une performance supérieure sur les routes sèches. Le rendement des pneus d'été est grandement réduit dans la neige et sur la glace. Les pneus d'été n'ont aucune cote de traction M+S sur le flanc. Si on prévoit utiliser le véhicule dans la neige ou sur la glace, Kia recommande d'utiliser des pneus à neige ou des pneus toutes saisons sur les quatre roues.

## Pneus à neige

Si vous dotez votre véhicule de pneus à neige, ils devraient être de la même grandeur et de la même capacité de charge que les pneus de première monte. Les pneus à neige devraient être posés sur les quatre roues sinon vous pourriez connaître des problèmes de tenue de route.

Les pneus à neige devraient être gonflés 28 kPa (4 psi) de plus que la pression recommandée pour les pneus de première monte, indiquée sur l'étiquette des pneus apposée sur le pilier central de la porte du conducteur; ou gonflés jusqu'à la pression maximale indiquée sur le flanc du pneu, selon la moindre des deux pressions.

Ne roulez pas à plus de 120 km/h (75 mi/h) quand le véhicule est monté sur des pneus d'hiver.

## Pneus à carcasse radiale

Les pneus à carcasse radiale offrent une durée utile accrue de bande de roulement, une résistance aux risques routiers et un roulement plus doux à haute vitesse. Les pneus à carcasse radiale utilisés sur ce véhicule sont du genre ceinturés et choisis en fonction des caractéristiques de roulement et de maniabilité du véhicule. Les pneus à carcasse radiale offrent la même capacité de charge que les pneus ceinturés à carcasse diagonale de même grandeur et possèdent la même pression recommandée de gonflage. Combiner des pneus à carcasse radiale et des pneus à carcasse diagonale sur un même véhicule, nuira grandement à la tenue de route du véhicule. La meilleure règle : montez toujours des pneus à carcasse radiale identiques sur les quatre roues.

Des pneus à usure plus lente peuvent être plus susceptibles à une usure irrégulière de la bande de roulement. Il est très important de suivre les intervalles de permutation des pneus indiqués dans cette section afin d'obtenir la durée utile de bande la plus longue possible avec ces pneus. Coupures et perforations dans les pneus à carcasse radiale ne peuvent être réparées que si elles se trouvent sur la bande de roulement, car le flanc est flexible. Consultez un revendeur de pneus concernant la réparation d'un pneu à carcasse radiale.

### **Pneu à profil bas (si équipé)**

Des pneus à profil bas, dont le ratio est inférieur à 50, sont fournis avec le véhicule pour lui conférer une allure sportive.

Les pneus à profil bas sont optimisés pour assurer une meilleure maniabilité et un meilleur freinage. De ce fait, la conduite pourrait être moins confortable et les pneus pourraient faire plus de bruit que les pneus ordinaires.

### **MISE EN GARDE**

***Puisque les flancs d'un pneu à profil bas sont plus courts que la normale, la jante et le pneu à profil bas peuvent être endommagés plus facilement. De ce fait, suivre les instructions ci-dessous.***

- ***Conduire précautionneusement sur les routes cahoteuses ou hors route, car ce genre de route pourrait endommager les pneus et les jantes. Après la conduite sur de telles routes, inspecter les jantes et les pneus.***
- ***Conduire lentement si l'on passe sur un nid-de-poule, un dos d'âne, une bouche d'égout ou un trottoir, afin d'éviter d'endommager les jantes et les pneus.***
- ***En cas d'impact sur le pneu, inspecter l'état du pneu ou communiquer avec son concessionnaire Kia agréé.***
- ***Pour empêcher tout dommage aux pneus, inspecter l'état et la pression des pneus tous les 3 000 km.***

**⚠ MISE EN GARDE**

- *Reconnaître un dommage causé à un pneu à l'œil nu est difficile. Si on suspecte un dommage aux pneus, même si on ne peut le confirmer à l'œil nu, faire vérifier ou remplacer le pneu, car un dommage pourrait provoquer une fuite d'air.*
- *Si le pneu est endommagé lors de la conduite sur une route cahoteuse ou hors route ou lors du passager sur un nid-de-poule, un dos d'âne, une bouche d'égout ou un trottoir, le dommage ne sera pas couvert par la garantie.*
- *Les spécifications du pneu sont indiquées sur le flanc du pneu.*

## FUSIBLES

### ■ Fusible à lamelles



### ■ Fusible cartouche



### ■ Fusible multiple

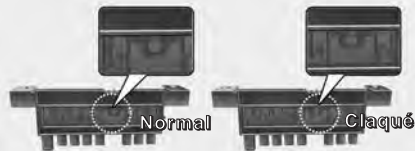

### ■ BFT



OUM074043L

Les fusibles protègent le système électrique d'un véhicule contre les dommages que pourraient causer une surcharge.

Le véhicule est muni de 2 (ou 3) panneaux porte-fusibles, dont un situé à l'intérieur de la semelle du panneau du côté du conducteur et un autre dans le compartiment moteur à proximité de la batterie.

Si des lampes, des accessoires ou des commandes cessent de fonctionner, vérifiez le fusible du circuit approprié. Si un fusible a claqué, l'élément à l'intérieur du fusible sera fondu.

Si le système électrique ne fonctionne pas, vérifiez d'abord le panneau de fusibles du côté du conducteur.

Remplacez toujours un fusible claqué par un fusible de même intensité.

Si le fusible de rechange claque, cela indique un problème électrique. Évitez d'utiliser le système défectueux et consultez immédiatement un concessionnaire Kia agréé.

*Trois types de fusibles sont utilisés : lamelles pour les faibles intensités, cartouches et autoréarmables pour les intensités élevées.*

### ⚠ AVERTISSEMENT

#### - Remplacement des fusibles

- **Ne remplacez jamais un fusible par rien d'autre qu'un fusible de même intensité.**
- **Un fusible de plus haute intensité pourrait causer des dommages et possiblement, un incendie.**
- **Ne remplacez jamais un fusible claqué par un bout de fil ou un papier d'aluminium, même s'il s'agit d'une réparation temporaire. Vous risqueriez de causer des dommages graves au câblage et même un incendie.**

### ⚠ MISE EN GARDE

*N'utilisez pas un tournevis ou un outil métallique quelconque pour retirer un fusible car vous pourriez causer un court-circuit et endommager le système.*

### \* AVIS

- Lors du remplacement d'un fusible, éteindre le moteur, positionner le commutateur d'allumage sur « OFF », éteindre tous les commutateurs de tous les appareils électriques, puis débrancher la borne négative (-) de la batterie.
- L'étiquette du panneau de fusibles/relais peut différer légèrement des équipements.

### Remplacer un fusible sur le panneau intérieur



1. Coupez l'allumage et tous les autres commutateurs.
2. Ouvrez le couvercle du panneau de fusibles.

Si le commutateur est positionné sur OFF, un voyant d'avertissement s'affichera au tableau de bord.

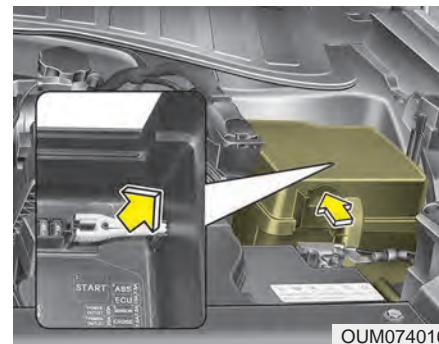

3. Tirez le fusible suspect bien droit en utilisant l'outil de retrait qui se trouve sur le couvercle du panneau des fusibles.
4. Vérifiez le fusible enlevé et remplacez-le s'il est claqué.  
Des fusibles de rechange sont fournis sur le panneau de fusibles intérieur (ou sur le panneau de fusibles du compartiment moteur).
5. Insérez un nouveau fusible de même intensité et assurez-vous qu'il est bien enclenché dans les pinces.

S'il est lâche, consultez un concessionnaire Kia agréé.

Si vous n'avez pas de fusible de rechange, utilisez un fusible de même intensité d'un autre circuit dont vous n'auriez pas besoin pour opérer le véhicule, comme celui de l'allume-cigarette.

Si les phares avant, les clignotants, le feu d'arrêt, les phares antibrouillard, les feux de jour, les feux arrière ou le feu d'arrêt surélevé ne fonctionnent pas, mais que les fusibles ne sont pas grillés, vérifier les fusibles dans la boîte à fusibles du compartiment moteur. Si un fusible a claqué, vous devez le remplacer.

### \* AVIS

Si les phares avant, les clignotants ou les feux arrière ne fonctionnent pas, mais que les ampoules ne sont pas grillées, demander à un concessionnaire Kia agréé de vérifier le véhicule.



### MISE EN GARDE

- Couvrer des panneaux à fusibles

- **Positionner tous les commutateurs sur ON pendant la conduite.**
- **S'il est prévu de ne pas utiliser le véhicule pendant plus d'un mois, s'assurer que tous les commutateurs sont positionnés sur OFF pour éviter le déchargement de la batterie.**
- **Sauf si le véhicule est remis à long terme pendant plus d'un mois, les points de contact des commutateurs pourraient s'user s'ils sont utilisés trop longtemps. Éviter d'utiliser les commutateurs trop fréquemment.**

### Commutateur à fusible



Placer toujours le commutateur à fusible à la position ACTIVÉ.

Si vous placez le commutateur à la position DÉSACTIVÉ, certains articles, comme le système audio et l'horloge numérique doivent être réinitialisés, alors que la télécommande (ou la clé intelligente) pourrait ne pas bien fonctionner. Si le commutateur d'allumage est sur OFF, le voyant d'avertissement s'affichera au tableau de bord.

Toujours placer le commutateur à fusible à la position ACTIVÉ en conduisant le véhicule.

## Remplacement d'un fusible dans le compartiment-moteur

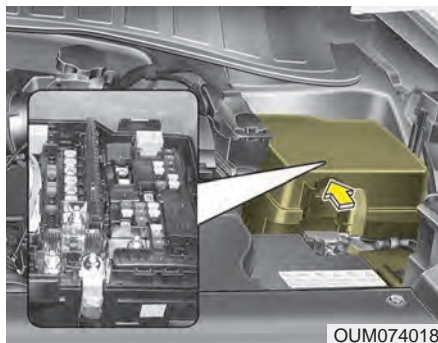

OUM074018

1. Coupez l'allumage et tous les autres commutateurs.
2. Enlevez le couvercle du panneau de fusibles en appuyant sur la patte et soulevant le couvercle.
3. Pour enlever ou poser un fusible, utilisez l'outil de retrait fourni dans la boîte de fusibles du compartiment-moteur. Vérifiez le fusible enlevé et remplacez-le s'il est claqué.

4. Insérez un nouveau fusible de même intensité et assurez-vous qu'il soit bien serré entre les pinces. S'il est lâche, consultez un concessionnaire Kia agréé.

### **⚠ MISE EN GARDE**

***Après vérification du panneau à fusibles dans le compartiment moteur, repositionner le couvercle du panneau et l'enclencher jusqu'à ce qu'un clic se fasse entendre.***

***Sinon, une panne électrique pourrait survenir, car de l'eau pourrait s'infiltrer dans le panneau à fusibles.***

## Fusible multiple

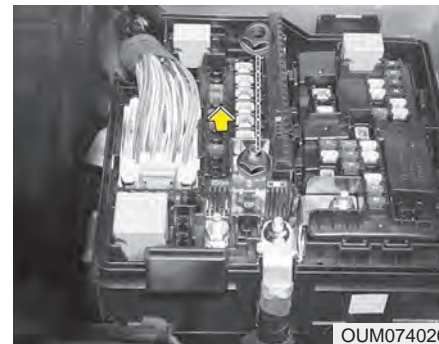

OUM074020

Si le fusible principal a claqué, vous devez l'enlever comme suit :

1. Éteignez le moteur.
2. Déconnectez le câble négatif de la batterie.
3. Retirez les écrous identifiés dans l'illustration ci-haut.
4. Remplacez le fusible par un nouveau de même intensité.
5. Réinstallez les écrous et le câble de la batterie.

### \* AVIS

Ne pas démonter ou remonter le fusible à usage multiple fixé avec des vis et des écrous. Un assemblage incorrect, partiel ou une force de serrage inadéquate pourrait provoquer un incendie. Demander à un concessionnaire Kia agréé d'effectuer le remplacement du fusible.

### Fusible principal

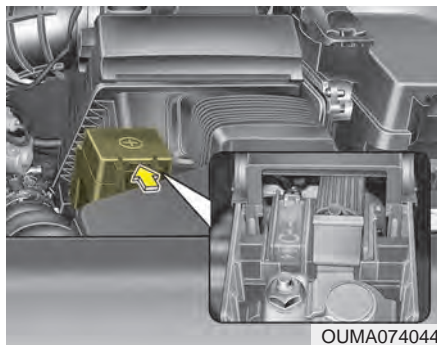

Si le fusible principal sont grillés, remplacez-les comme suit :

1. Éteindre le moteur.
2. Débrancher le câble négatif de la batterie.
3. Retirez les écrous identifiés dans l'illustration ci-haut.
4. Remplacez le fusible par un nouveau de même intensité.
5. Réinstallez les écrous et le câble de la batterie.

### \* AVIS

Le système électronique pourrait ne pas fonctionner correctement, même si les fusibles des panneaux à fusibles internes et du compartiment moteur ne sont pas débranchés. Dans ce cas, la cause du problème pourrait venir d'un débranchement du fusible principal (BFT) situé dans le bouchon de la borne positive (+) de la batterie.

Puisque le design du fusible principal est plus compliqué que celui des autres fusibles, demander à un concessionnaire Kia agréé de vérifier le véhicule.

Toujours s'assurer que le bouchon de la batterie est fixé solidement. Une mauvaise fixation du bouchon de la batterie pourrait provoquer l'infiltration de l'humidité et causer une panne du système électronique.

## Description du panneau de fusibles/relais



OUMA074021

Vous trouverez, sur l'intérieur du couvercle des boîtes de fusibles/relais, un schéma fournissant le nom et l'intensité du fusible/relais.

### \* AVIS

Les descriptions de fusibles peuvent ne pas toutes s'appliquer à votre véhicule. Elles étaient précises au moment de mettre sous presse. Quand vous inspectez la boîte de fusibles de votre véhicule, référez-vous à l'étiquette sur le couvercle de la boîte.

A/BAG IND	10A	MODULE	4	CLUSTER	10A	WASHER	15A	HEATED STEERING	15A	5	MODULE	10A		
A/CON	30A	BRAKE SWITCH	3	GATEWAY	10A							7	MODULE	7.5A
A/CON	7.5A	2	MODULE	3	IMMO	10A	7.5A	MDPS	10A	6	MODULE	7.5A	INTERIOR LAMP	10A
START	7.5A	1	MODULE	10A	IG1	15A		A/CON	7.5A					
AIR BAG	15A	SMART KEY	15A	MULTI MEDIA	15A	1	MEMORY	HEATED MIRROR	10A	S/HEATER (RR)	15A		FUEL LID	10A
2	10A		2	MEMORY	10A					S/HEATER (FRT)	20A		P/SEAT (DRV)	30A
ACC	10A	A/CON (RR)	15A	DOOR LOCK	20A					P/WINDOW (RH)	25A		P/SEAT (PASS)	30A
		2	S/ROOF	20A						1	AMP		2	AMP
		1	S/ROOF	20A	2	SMART KEY	10A						P/WINDOW (LH)	25A

91941-C6610

**USE THE DESIGNATED FUSE ONLY**

OUMA074220

Description	Intensité	Composante protégée
AIR BAG IND.	10A	Groupe, Module commande climatiseur
A/CON 3	30A	Fusible - A/CON 2, Moteur du souffleur
A/CON 2	7.5A	Module commande climatiseur (Auto)
START	7.5A	Bloc de jonction E/R (Relais de démarrage), Commutateur de plage de la boîte-pont
AIR BAG	15A	Module de commande SRS, Détecteur d'occupation de siège du passager
MODULE 2	10A	Commutateur de la planche de bord, 4WD ECM, Module de l'avertisseur de dépassement de voie, Commutateur de console, Capteur arrière d'aide au stationnement G/D, Alarme de l'assistance au stationnement arrière, Capteur arrière d'aide au stationnement G/D (Central), Radar de détection de présence dans les angles morts de gauche/de droite, Module du frein de stationnement électrique
ACC	10A	Relais du bloc PCB (PDM (ACC), Relais des prises de courant), BCM, Audio, Unité principale A/V et de navigation, Bloc de surveillance par caméras à 360°, Module de commande de clé intelligente, AMP, Chargeur USB, Bloc télématique
MODULE 4	10A	Module de mise à niveau automatique des phares, Actionneur de la mise à niveau des phares de gauche/de droite
BRAKE SWITCH	7.5A	Module de commande de clé intelligente, Commutateur de feu d'arrêt
MODULE 3	10A	Module commande climatiseur, Unité principale A/V et de navigation, Rétroviseur électrique chromé, Module de commande IMS du conducteur, Voyant indicateur de vitesse en prise de la transmission automatique, Chauffe-siège arrière gauche, Module de commande de la ventilation avant, Module de commande des chauffe-sièges avant, Bloc télématique
MODULE 1	10A	BCM, Commutateur de feu d'arrêt, Module des portières du conducteur/passager

Description	Intensité	Composante protégée
SMART KEY 1	15A	Module de commande de clé intelligente
A/CON (RR)	15A	Boîte de relais ICM (Relais du moteur du souffleur arrière)
SUNROOF 2	20A	Module de commande du toit ouvrant (Pare-soleil)
SUNROOF 1	20A	Module de commande du toit ouvrant (Glace)
CLUSTER	10A	Groupe d'instruments
GATEWAY	10A	Gateway (MCU IG1)
IMMO.	10A	Module de commande de clé intelligente, Module d'antidémarrage
IG1	15A	Bloc de jonction E/R (Fusible - MDPS 3, TCU 1), Bloc PCB (Fusible - ABS 3, SENSOR 6, ECU 1, CRUISE)
MULTIMEDIA	15A	Chargeur USB, Audio, Unité principale A/V et de navigation, Bloc télématique
MEMORY 2	10A	Groupe d'instruments, Connecteur Data Link, Module commande climatiseur, Module de commande du climatiseur arrière, Effet de ressort, MUT, Rétroviseur électrochromique, Module de portière conducteur/passager, Commutateur de glace électrique du passager, Module de commande IMS du conducteur
DOOR LOCK	20A	Relais de verrouillage des portières, Relais de déverrouillage des portières, Relais du hayon, MODULE DE LA PORTIÈRE DU CONDUCTEUR/DU PASSAGER AVANT/ARRIÈRE GAUCHE/ARRIÈRE DROITE
SMART KEY 2	10A	Commutateur à bouton de marche/arrêt, Module de commande de clé intelligente, Module d'antidémarrage
WASHER	15A	BCM, Commutateur multifonction
MDPS	7.5A	Unité (COLONNE), Capteur d'angle de direction

Description	Intensité	Composante protégée
MEMORY 1	10A	BCM
HEATED STEERING	15A	BCM
WIPER (RR)	15A	Relais de l'essuie-glace arrière, Moteur de l'essuie-glace arrière
A/CON 1	7.5A	Module commande climatiseur, Ioniseur, Bloc de jonction E/R (Relais du souffleur), Boîte de relais ICM (Relais du moteur du souffleur arrière)
HEATED MIRROR	10A	Module commande climatiseur, Rétroviseur extérieur électrique du conducteur/du passager
MODULE 5	10A	BCM, Module de commande de clé intelligente
MODULE 6	7.5A	Bloc de surveillance par caméras à 360°, Module de commande du climatiseur arrière, Chauffe-siège arrière gauche, Module de commande de la ventilation avant, Module de commande des chauffe-sièges avant, Module de l'inverseur du climatiseur, Commutateur de la planche de bord
S/HEATER (RR)	15A	Chauffe-siège arrière gauche
S/HEATER (FRT)	20A	Module de commande de la ventilation avant, Module de commande du chauffe-siège avant
P/WDW (RH)	25A	Protection antipincement glace arrière droite, Commutateur glace électrique arrière droite, Module de protection antipincement glace du passager, Module de portière du passager, Commutateur glace électrique du passager
AMP 1	25A	AMP

Description	Intensité	Composante protégée
MODULE 7	7.5A	Gateway (MCU B+), Commutateur de mode sport, Solénoïde de clé
INTERIOR LAMP	10A	Éclairage de la boîte à gants, Clé d'allumage III et commutateur d'avertissement des portières, Éclairage au sol conducteur, Commutateur de lampe de lecture de gauche/de droite, Plafonnier espace de chargement, Plafonnier central, Plafonnier avant, Lampes de lecture gauche/droite
FUEL LID	10A	Commutateur d'ouverture du volet du réservoir et du hayon
P/SEAT (DRV)	30A	Module de commande IMS du conducteur, Commutateur du siège manuel du conducteur
P/SEAT (PASS)	30A	Commutateur du siège manuel du passager
AMP 2	25A	AMP
P/WINDOW (LH)	25A	Protection antipincement glace arrière gauche, Commutateur glace électrique arrière gauche, Module de protection antipincement glace du conducteur, Module de portière du conducteur

**Panneau de fusibles, compartiment-motor**

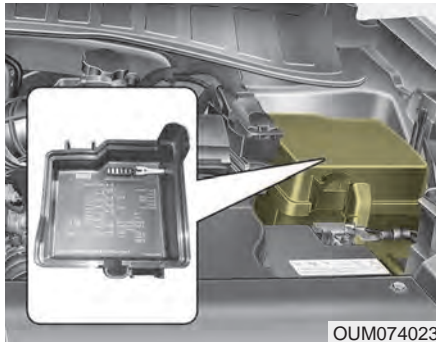

OUM074023

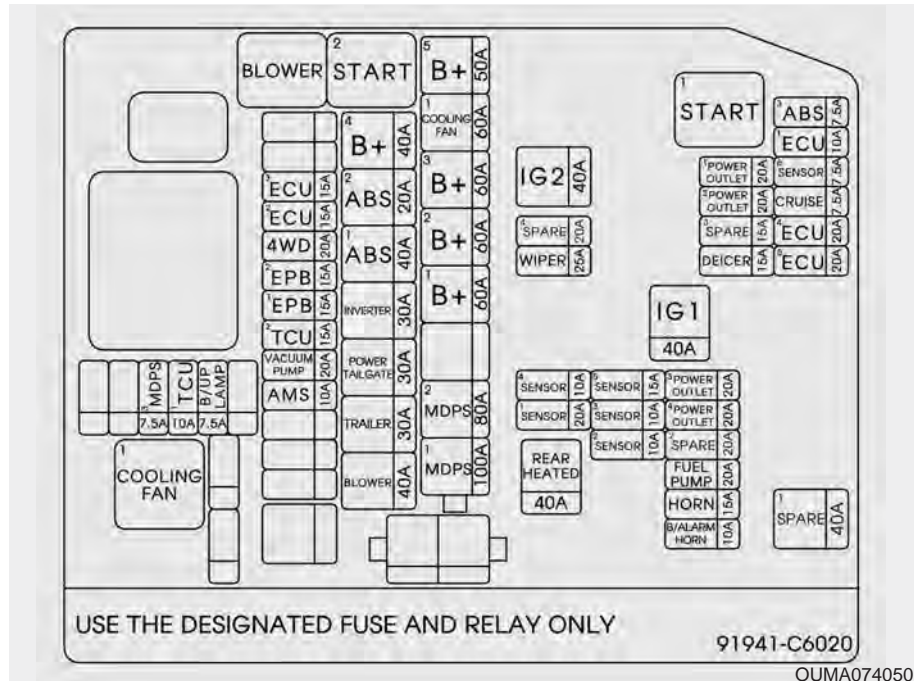

Description		Intensité	Composante protégée
FUSIBLE MULTIPLE	MDPS 1	100A	Unité MDPS (à crémaillère)
	MDPS 2	80A	Unité MDPS (à colonne)
	COOLING FAN 1	80A	Relais du ventilateur de refroidissement 1
	B+1	60A	IGPM (Fusible - S/HEATER (RR), P/SEAT (DRV), P/SEAT (PASS), P/WINDOW (LH))
	B+2	60A	IGPM (Fusible - S/HEATER (FRT), P/WINDOW (RH), FULE LID, AMP 1, AMP 2)
	B+3	60A	IGPM (IPS 1, Fusible - MODULE 7, Fusible de coupure en cas de fuite de courant - MULTIMEDIA, MEMORY 2, MEMORY 1), INTERIOR LAMP
	B+5	50A	IGPM (IPS 0/IPS 2/IPS 3/IPS 4/IPS 5/IPS 6/IPS 7/IPS 8, Fusible - S/ROOF 1)
FUSIBLE	B+4	40A	IGPM (Fusible - DOOR LOCK, SMART KEY 1, SMART KEY 2, BRAKE SWITCH, A/CON (RR), S/ROOF 2)
	ABS 2	20A	Module ESC
	ABS 1	40A	Module ESC, Connecteur de vérification multiusage
	INVERTER	30A	Module de l'inverseur du climatiseur
	POWER TAIL GATE	30A	Module de hayon électrique
	TRAILER	30A	Prise d'alimentation de remorque
	BLOWER	40A	Relais du souffleur

Description		Intensité	Composante protégée
FUSIBLE	AMS	10A	Capteur de batterie
	VACUUM PUMP	20A	[G4KH] Pompe à dépression
	TCU 2	15A	[G4KJ/G4KH] PCM
	EPB 1	15A	Module du frein de stationnement électrique
	EPB 2	15A	Module du frein de stationnement électrique
	4WD	20A	4WD ECM
	ECU 2	15A	PCM
	ECU 3	15A	[G6DH] IDB (Boîte d'entraînement de l'injecteur)
	MDPS 3	7.5A	Unité MDPS (à crémaillère)
	TCU 1	10A	Commutateur de plage de la boîte-pont
B/UP LAMP	7.5A	Feux arrière combinés (IN) gauche/droite, BCM, Rétroviseur électro-chromique, Audio (UVO)	

Description	Intensité	Composante protégée
ABS 3	7.5A	Module de commande ESC, Connecteur de vérification multiusage
ECU 1	10A	PCM, [G6DH] IDB (Boîte d'entraînement de l'injecteur)
IG 2	40A	RELAIS 4 (Relais de démarrage), Relais PDM (IG2), Commutateur d'allumage
POWER OUTLET 1	20A	Prise de courant avant et allume-cigare
SENSOR 6	7.5A	[G4KH] Commutateur de dépression des freins, Pompe à dépression
POWER OUTLET 2	20A	Prise de courant avant
CRUISE	7.5A	Radar de régulateur de vitesse intelligent
ECU 4	20A	[G4KJ/G4KH] PCM (Relais E-CVVT)
WIPER	25A	Relais de vitesse basse des essuie-glaces
DEICER	15A	Relais de dégivreur avant
ECU 5	20A	[G4KJ/G4KH] PCM (Relais E-CVVT)
IG 1	40A	Relais PDM (IG1), Relais PDM (ACC), Commutateur d'allumage
SENSOR 4	10A	[G4KJ/G4KH] Capteur d'oxygène (Haut/Bas) [G6DH] PCM, Capteur d'oxygène #1/#2/#3/#4
SENSOR 5	15A	[G4KJ/G4KH]PCM [G6DH] IDB (Boîte d'entraînement de l'injecteur)

Description	Intensité	Composante protégée
POWER OUTLET 3	20A	Prise de courant arrière
SENSOR 1	20A	[G4KJ/G4KH] Bobine d'allumage #1/#2/#3/#4 [G6DF] Bobine d'allumage #1/#2/#3/#4/#5/#6, Condensateur #1/#2
SENSOR 3	10A	[G4KJ/G4KH] Relais de pompe à carburant [G6DF] Relais de pompe à carburant, PCM
POWER OUTLET 4	20A	Prise d'alimentation de coffre
REAR HEATED	40A	Relais de désembueur de lunette
SENSOR 2	10A	[G4KJ/G4KH] Bloc de jonction E/R (Relais de ventilateur de refroidissement 1), Soupape de commande de l'huile (Échappement), Soupape solénoïde de commande de purge, Soupape de fermeture de la boîte à charbon, Soupape solénoïde d'admission variable, Soupape solénoïde de commande RCV (G4KH) [G6DH] Bloc de jonction E/R (Relais de ventilateur de refroidissement 1), Soupape solénoïde d'admission variable #1/#2, Soupape solénoïde de commande de purge, Soupape de commande de l'huile #1/#2/#3/#4 (Admission/Échappement), PCM, Soupape de fermeture de la boîte à charbon
FUEL PUMP	20A	Relais de pompe à carburant
HORN	15A	Relais d'avertisseur sonore
B/ALARM HORN	10A	Relais du klaxon de l'alarme

---

Relais NO.	Relais Nom	Type
E31	Relais du souffleur	MICRO
E32	Relais DÉMARRAGE #2	MICRO
E33	Relais du ventilateur de refroidissement #1	MINI

## AMPOULES D'ÉCLAIRAGE

Veillez préparer le changement des ampoules de façon appropriée en cas d'urgence. (se référer au chapitre 8 pour obtenir davantage de renseignements)

Lors du changement des ampoules, arrêter le véhicule dans un endroit sécuritaire, arrêter le moteur, enclencher fermement le frein de stationnement et débrancher la borne négative (-) de la batterie.

### AVERTISSEMENT

- Travailler sur les lampes

Avant de travailler sur l'éclairage, engagez le frein de stationnement, assurez-vous que le commutateur d'allumage est en position LOCK, et éteignez l'éclairage, pour éviter le mouvement soudain du véhicule, de vous brûler les doigts ou de recevoir un choc électrique.

*N'utilisez que les ampoules d'intensité spécifiées.*

### MISE EN GARDE

- Remplacement de l'ampoule

*Assurez-vous de remplacer une ampoule grillée par une neuve de même intensité. Sinon, vous pourriez faire claquer le fusible ou endommager le système électrique.*

### MISE EN GARDE

- Lentille de phare avant

*Pour éviter d'endommager la lentille, ne pas la nettoyer avec des solvants chimiques ou des produits nettoyants puissants.*

### \* AVIS

- Si l'ampoule ou le connecteur de phare est retiré d'un phare en fonctionnement activé à l'électricité, le dispositif électronique de la boîte à fusibles pourrait détecter une défectuosité. Par conséquent, une défectuosité au phare pourrait être enregistrée dans l'historique de Code diagnostic d'anomalie (CDA) de la boîte à fusibles.
- Il est normal qu'un phare en fonctionnement puisse clignoter temporairement. Comme cela est dû à la fonction de stabilisation du dispositif de contrôle électronique du véhicule, si le phare s'allume normalement après le clignotement temporaire, il n'y a pas de défectuosité. Cependant, si le phare clignote encore plusieurs fois ou s'éteint complètement, le dispositif de contrôle électronique du véhicule pourrait être défectueux. Veuillez faire vérifier immédiatement le véhicule par un concessionnaire Kia agréé.

Si vous ne possédez pas les outils requis, les ampoules requises ou l'expertise requise, consultez un concessionnaire Kia agréé. Dans bien des cas, il est difficile de remplacer les ampoules d'éclairage car d'autres pièces du véhicule doivent être démontées pour accéder à l'ampoule. Ceci est particulièrement vrai si vous devez démonter les blocs optiques pour atteindre les ampoules de phare.

Le retrait/installation du phare peut entraîner des dommages au niveau du véhicule.

Lors du changement des ampoules, l'utilisation de pièces autres que les pièces de marque ou de pièces de piètre qualité peut causer une anomalie des fusibles et autres problèmes électriques.

Ne pas installer de phares supplémentaires ou de phares à DEL sur le véhicule. Cela pourrait provoquer un mauvais fonctionnement des phares ou l'éclairage pourrait se mettre à trembler. De plus, le panneau à fusibles et d'autres systèmes électriques pourraient être endommagés.

## Remplacement de l'ampoule du phare avant

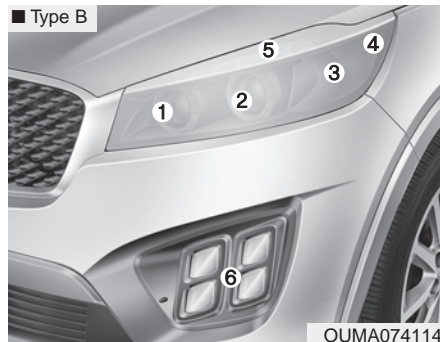
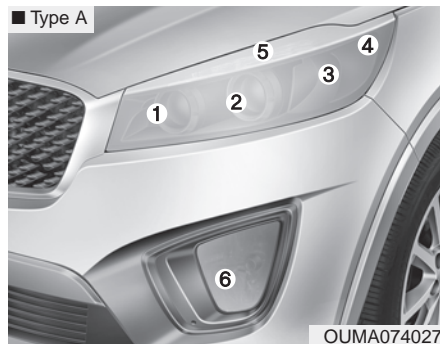

- (1) Phare (feux de route et feux de jour (DRL))
- (2) Phare (feux de croisement)
- (3) Feu de clignotant
- (4) Catadioptrés latéraux
- (5) Feu de position
- (6) Phare antibrouillard (si équipé)

### Ampoule de phare

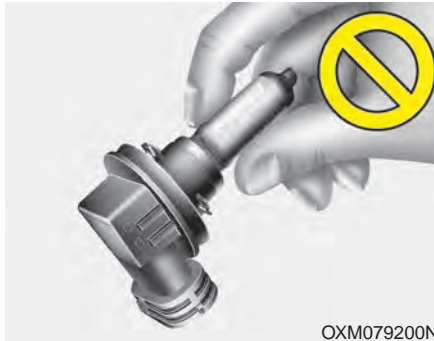

#### **⚠ AVERTISSEMENT**

- Ampoules aux halogénures

Manier les ampoules à halogène avec soin.

- Les ampoules aux halogénures sont remplies d'un gaz sous pression qui peut faire voler des pièces de verre si elles éclatent.

- Manipulez-les toujours avec grand soin; évitez de les érafler ou de les égratigner. Si les ampoules sont allumées, évitez le contact avec les liquides. Ne touchez jamais le verre avec la main nue. L'huile résiduelle peut faire surchauffer l'ampoule qui éclatera une fois allumée. Une ampoule ne devrait fonctionner que lorsqu'elle est installée dans un phare.
- Si une ampoule est endommagée ou fissurée, remplacez-la immédiatement et jetez-la soigneusement.
- Portez des lunettes de sûreté quand vous changez une ampoule. Laissez l'ampoule refroidir avant de la toucher.

#### **⚠ AVERTISSEMENT**

- Feux de croisement à DHI (si équipé)

Ne pas essayer de remplacer ou d'inspecter les feux de croisement (à ampoule au xénon), car il y a un grand risque d'électrocution. Si les feux de croisement (à ampoules au xénon) ne fonctionnent pas, demander à un concessionnaire Kia agréé d'inspecter le véhicule.

### Phares avant (à ampoule) - feux de route/de croisement

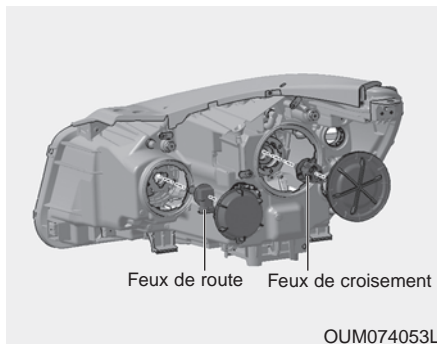

1. Ouvrir le capot.
2. Enlever le boîtier des phares du véhicule.
3. Enlever la lentille du phare avant en la tournant dans le sens inverse des aiguilles d'une montre.
4. Enlever la douille du boîtier en tournant la douille dans le sens inverse des aiguilles d'une montre jusqu'à ce que les onglets de la douille s'alignent aux fentes du boîtier.
5. Enlever l'ampoule en la tirant.

6. Insérer une nouvelle ampoule dans la douille.
7. Installer la douille dans le boîtier en alignant les onglets avec les fentes du boîtier.  
Pousser la douille dans le boîtier et tourner la douille dans le sens des aiguilles d'une montre.
8. Installer la lentille de l'ampoule du phare avant en la tournant dans le sens des aiguilles d'une montre.

### Feu de signalisation

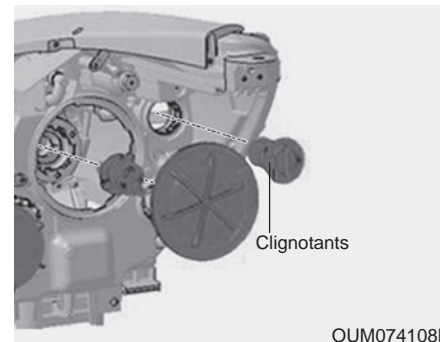

Suivre les étapes 1 à 3 de la page précédente.

4. Séparer la douille de l'assemblage en tournant la douille dans le sens antihoraire jusqu'à ce que les pattes de la douille s'alignent avec les fentes de l'assemblage.
5. Séparer l'ampoule de la douille en l'enfonçant dans la douille et en la tournant dans le sens antihoraire jusqu'à ce que les picots de l'ampoule s'alignent avec les fentes de la douille. Tirez l'ampoule.

6. Posez une nouvelle ampoule en l'insérant dans la douille et en la tournant jusqu'à ce qu'elle s'enclenche.
7. Posez la douille dans l'assemblage en alignant les pattes de la douille avec les fentes de l'assemblage. Poussez la douille dans l'assemblage puis tournez la douille dans le sens horaire.

### \* AVIS

Si l'ampoule ne tourne pas dans la douille, retirer l'ampoule, la faire tourner de 180°, et réessayer.

### ***Ampoules de phares antibrouillard avant (si équipé)***

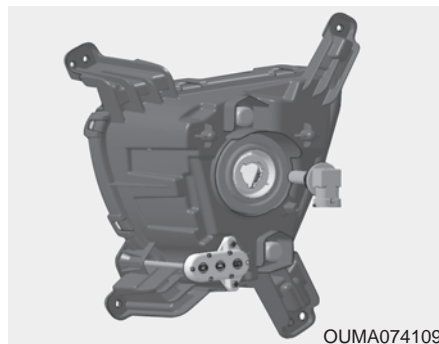

1. Enlever le couvercle inférieur du pare-chocs avant.
2. Passer la main derrière le pare-chocs avant.
3. Débrancher le connecteur de la douille.
4. Enlever l'ampoule-douille du boîtier en les tournant la douille dans le sens inverse des aiguilles d'une montre jusqu'à ce que les onglets de la douille s'alignent aux fentes du boîtier.

5. Placer la nouvelle ampoule-douille dans le boîtier en alignant les onglets de la douille aux fentes du boîtier. Poussez la douille dans le boîtier, et tournez la douille dans le sens des aiguilles d'une montre.
6. Rebrancher le connecteur à la douille.
7. Replacer le couvercle inférieur du pare-chocs avant.

### \* AVIS

Toujours demander à un concessionnaire Kia agréé de vérifier l'alignement du faisceau des phares après un accident ou après le remplacement d'un phare.

### **Remplacement des ampoules des feux de croisement (DHI), feux de position (DEL)/catadioptrés latéraux (DEL)**

Si l'ampoule du témoin ne s'allume pas, faire vérifier le véhicule par un concessionnaire Kia autorisé.

### **\* AVIS**

Les lampes DHI offrent un rendement supérieur comparées aux ampoules halogènes. Le fabricant estime que les phares DHI durent au moins deux fois plus longtemps que les ampoules halogènes, tout dépendant de la fréquence d'utilisation. Il faudra probablement les remplacer à un moment ou à un autre au cours de la vie du véhicule. En activant et en désactivant les phares plus souvent qu'à l'habitude, cela aura pour effet de réduire la durée de vie des phares DHI. Les lampes DHI ne tombent pas en panne de la même façon que les lampes halogènes incandescentes. Si un phare s'éteint après une certaine période d'utilisation alors qu'il se rallume immédiatement lorsqu'on déplace le commutateur de phare, il est probable que l'ampoule DHI doive être remplacée. Les composants des phares DHI sont plus complexes que les ampoules halogènes conventionnelles, de sorte que leur coût de remplacement est plus élevé.

### **Remplacement de la lampe témoin latérale**



Si l'ampoule du témoin ne s'allume pas, faire vérifier le véhicule par un concessionnaire Kia autorisé. La vérification ou la réparation du clignotant du rétroviseur devrait être effectuée par un technicien qualifié, faute de quoi des dommages pourraient être infligés aux différentes pièces du rétroviseur.

## Remplacement de l'ampoule du feu combiné arrière

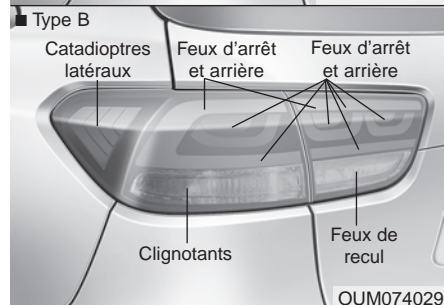
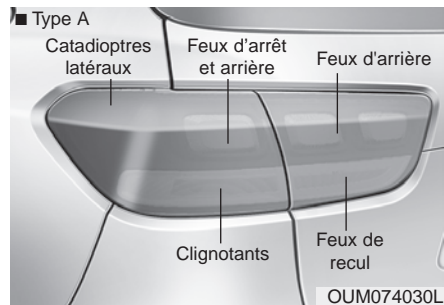

## Feu extérieur

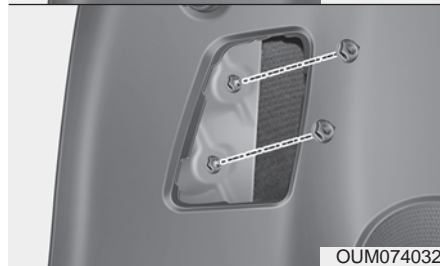

## Type A

1. Ouvrez le hayon.
2. Ouvrir le couvercle de service.
3. Enlever les boulons.
4. Retirer l'ensemble de feu combiné arrière de la carrosserie du véhicule.

## ■ Type A

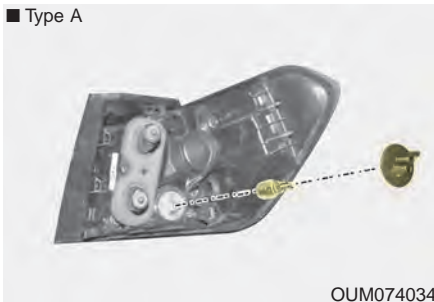

OUMA074034

## ■ Type B

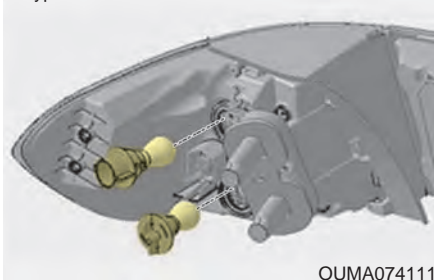

OUMA074111

5. Débrancher le connecteur situé entre le phare et la carrosserie.
6. Retirez la douille de l'assemblage en la tournant dans le sens antihoraire jusqu'à ce que ses pattes s'alignent avec les encoches dans l'assemblage.

7. Séparez l'ampoule de la douille en la pressant et en la tournant dans le sens antihoraire jusqu'à ce que les pattes de l'ampoule s'alignent avec les encoches de la douille. Tirez l'ampoule.
8. Posez une ampoule neuve en l'insérant dans la douille et la tournant jusqu'à ce qu'elle se verrouille en place.
9. Posez la douille dans l'assemblage en alignant ses pattes avec les encoches de l'assemblage. Poussez la douille tout en la tournant dans le sens horaire.
10. Installer l'ensemble de feu à la carrosserie du véhicule.

\* Si le véhicule est équipé de feux d'arrêt ou de feux arrière à DEL, les remplacer par des feux à DEL. Communiquer avec son concessionnaire Kia agréé.

**Type B (feux d'arrêt et feux arrière)**

Si l'ampoule ne fonctionne pas, la faire vérifier par un concessionnaire Kia agréé.

**Feu intérieur**

OUMA074035

## ■ Type A



OUMA074112

## ■ Type B



OUMA074036

1. Ouvrez le hayon.
2. Retirez le panneau de service.
3. Retirez la douille de l'ensemble en la tournant dans le sens inverse des aiguilles d'une montre jusqu'à ce que ses languettes soient alignées avec les fentes de l'ensemble.
4. Retirez l'ampoule de la douille en appuyant sur celle-ci et en la tournant dans le sens antihoraire jusqu'à ce que les languettes de l'ampoule soient alignées avec les fentes de la douille. Retirez l'ampoule de la douille. (Feu de recul : Retirer l'ampoule de la douille en la tirant)
5. Insérez une ampoule neuve en l'installant dans la douille et en la tournant jusqu'à ce qu'elle se verrouille en place.
6. Installez la douille dans l'ensemble en alignant les languettes de la douille avec les fentes de l'ensemble. Enfoncez la douille dans l'ensemble et tournez-la dans le sens des aiguilles d'une montre.

7. Installez le couvercle de service en le plaçant dans l'orifice de service.

\* Si le véhicule est équipé de feux d'arrêt ou de feux arrière à DEL, les remplacer par des feux à DEL. Communiquer avec son concessionnaire Kia agréé.

### Remplacement du feu de freinage central surélevé

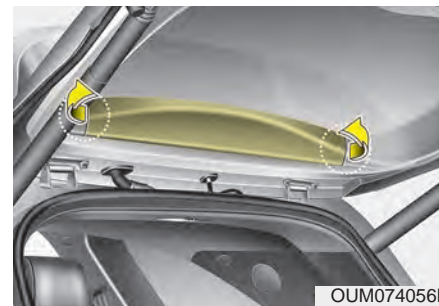

1. Ouvrir le hayon.
2. Retirer doucement le couvercle central de la garniture de hayon.
3. Déconnecter le connecteur électrique.

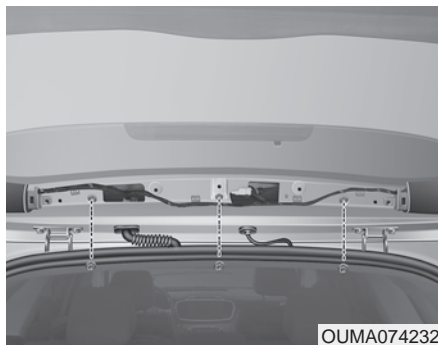

OUMA074232

4. Desserrer les écrous de retenue et déposer le becquet.

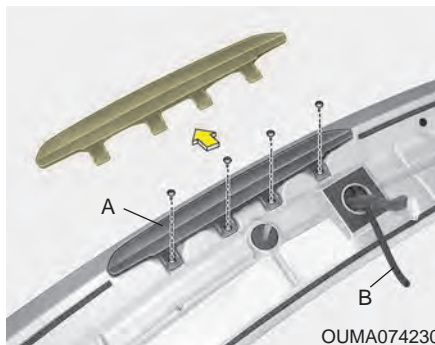

OUMA074230

5. Enlevez le feu d'arrêt surélevé (A) après avoir desserré les écrous et la buse de lave-glace (B).

6. Posez une nouvelle ampoule puis réinstallez le tout dans l'ordre inverse de la démonte.

## Remplacement de l'ampoule de la lampe de plaque d'immatriculation

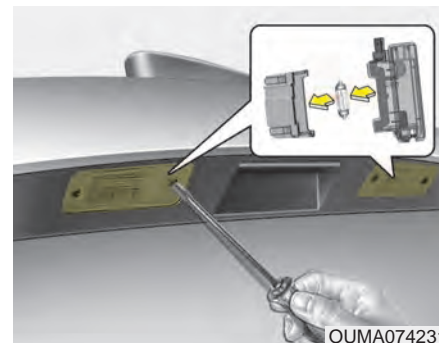

OUMA074231

1. Desserrer les vis de retenue de la lentille au moyen d'un tournevis à tête cruciforme.
2. Retirer la lentille.
3. Enlevez l'ampoule en la tirant bien droite.
4. Installer une nouvelle ampoule.
5. Réinstaller la lentille de façon sécuritaire à l'aide des vis de retenue de la lentille.

■ Lecteur de cartes

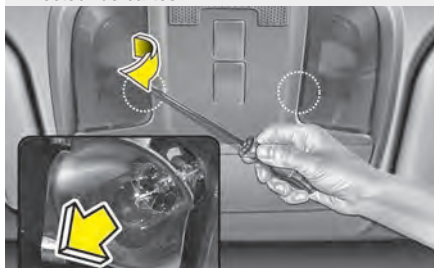

■ Éclairage d'accueil

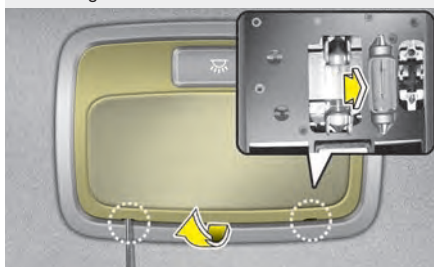

■ Ampoule de la boîte à gants

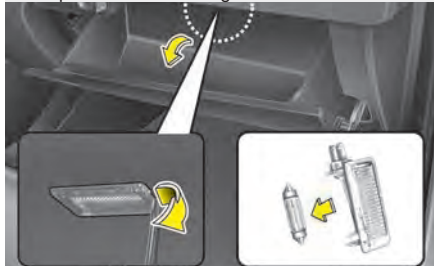

■ Éclairage du coffre

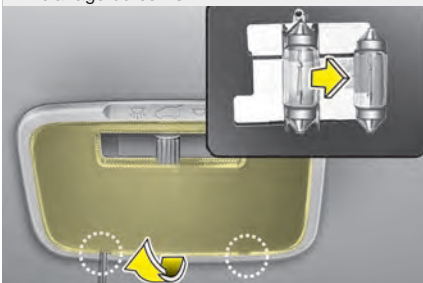

■ Lampe de pare-soleil



OUM074039/OUM074040/OUM074041/  
OYP074032K/OXM079041

## Remplacement de l'ampoule d'éclairage ambiant

1. Au moyen d'un tournevis à lame plate, extraire doucement le verre du boîtier d'éclairage ambiant.
2. Retirer l'ampoule en la tirant en ligne droite.

### **⚠ AVERTISSEMENT** - Éclairage intérieur

**Avant de travailler sur la lampe, s'assurer que le bouton DÉSACTIVÉ est enfoncé pour éviter de se brûler les doigts ou de recevoir un choc électrique.**

3. Installer une nouvelle ampoule dans la douille.
4. Aligner les languettes du verre avec les encoches du logement de la lampe et enclencher le verre en place.

## SOIN DE L'APPARENCE

### Soins extérieurs

#### *Mises en garde générales concernant l'extérieur*

Il est très important de suivre les directives sur l'étiquette du nettoyant chimique ou du poli. Lisez tous les avertissements et toutes les mises en garde qui figurent sur l'étiquette.

#### *Entretien du fini*

##### **Lavage**

Pour aider à protéger le fini contre la rouille et la détérioration, lavez-le bien et régulièrement (au moins une fois par mois) avec une eau tiède ou froide.

Si vous utilisez votre véhicule hors route, lavez-le après chaque randonnée hors route. Portez une attention particulière au retrait du sel, des saletés, de la vase et de toute autre matière étrangère accumulée sur les bas de portes et les bas de caisse.

Insectes, bitume, sève, fiente d'oiseau, pollution industrielle et autres dépôts du genre peuvent endommager le fini du véhicule si vous ne les nettoyez pas immédiatement.

Même un lavage rapide à l'eau claire pourra ne pas éliminer tous ces dépôts. Vous pouvez utiliser un savon doux, sûr pour les finis peints.

Après le lavage, rincez le véhicule à fond, à l'eau tiède ou froide. Ne laissez pas le savon sécher sur le fini.

Après avoir lavé le véhicule, faites l'essai des freins en roulant lentement pour voir s'ils ont été affectés par l'eau. Si le rendement des freins est diminué, séchez les freins en appuyant légèrement sur la pédale de frein tout en maintenant une vitesse d'avance lente.

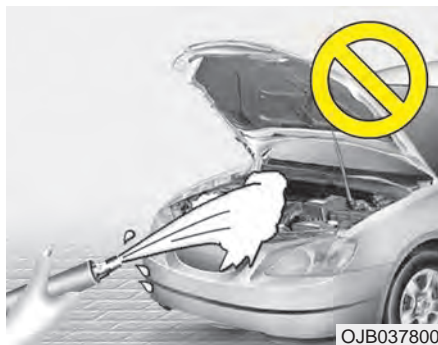

**⚠ MISE EN GARDE**

**- Noyage du moteur**

- *Le lavage à l'eau du compartiment-moteur, y compris le lavage haute pression, peut entraîner une panne des circuits électriques dans le compartiment-moteur.*
- *Ne laissez jamais l'eau ou un liquide quelconque entrer en contact avec les composants électriques ou électroniques à l'intérieur du véhicule, car vous pourriez les endommager.*

**Cirage**

Cirez le véhicule quand l'eau ne forme plus de gouttelettes sur le fini.

Lavez et séchez le véhicule avant d'appliquer la cire. Utilisez une cire liquide ou en pâte de bonne qualité et suivez le mode d'emploi du fabricant. Cirez toutes les garnitures métalliques pour les protéger et conserver leur lustre.

Nettoyer les traces d'huile, de bitume et autres du genre avec un détachant, soulève habituellement la cire. Assurez-vous de réappliquer de la cire à ces endroits, même si le reste du véhicule n'a pas encore besoin d'être ciré.

Ne pas appliquer de cire sur l'unité non peinte, car cela pourrait la ternir.

**⚠ MISE EN GARDE**

**- Séchage du véhicule**

- *Essuyer la poussière ou la saleté sur la carrosserie avec un chiffon sec peut égratigner le fini.*
- *N'utilisez pas de laine d'acier, de nettoyeurs abrasifs ni de détergents puissants contenant des agents alcalins ou caustiques, sur les pièces chromées ou en aluminium anodisé. Vous pourriez en endommager le fini protecteur et causer une décoloration ou une détérioration de la peinture.*

**Réparation des dommages au fini**

Éraflures profondes ou éclats de roche sur la surface peinte devraient être réparés sans tarder. Le métal exposé rouillera vite et pourra demander une réparation majeure.

Si votre véhicule est endommagé et nécessite une réparation ou un remplacement de parties en métal, assurez-vous que l'atelier de carrosserie applique un enduit antirouille sur les pièces réparées ou remplacées.

**Entretien des pièces métalliques brillantes**

- Pour éliminer le bitume routier et les insectes, utilisez un décapant à bitume et non pas un grattoir ou un autre objet tranchant du genre.
- Pour protéger la surface des pièces métalliques brillantes contre la corrosion, appliquez une couche de cire ou de préservatif de chrome et frottez-le jusqu'à l'obtention d'un grand lustre.
- En hiver ou dans les régions côtières, recouvrez les pièces métalliques brillantes d'une couche plus épaisse de cire ou de préservatif. Au besoin, enduisez les pièces d'une gelée de pétrole non corrosive ou d'un autre composé protecteur du genre.

**Entretien du soubassement de carrosserie**

Les matières corrosives utilisées pour éliminer la glace et la neige et pour le contrôle de la poussière peuvent s'accumuler sur le soubassement. Si vous n'enlevez pas ces matières, une rouille accélérée pourra se former sur les pièces du soubassement comme les canalisations de carburant, le châssis, le plancher et le système d'échappement, même si elles ont été traitées avec un antirouille.

Faites un bon rinçage du soubassement et des ouvertures de roue avec une eau tiède ou froide une fois par mois, après une randonnée hors route et à la fin de chaque hiver. Portez une attention particulière à ces endroits parce qu'il est difficile de voir toute la vase et la saleté accumulée. Arroser la crasse routière sans l'éliminer fera plus de tort que de bien. Ne laissez pas les saletés obstruer les trous de drainage des bas de porte, des bas de caisse et des membres du châssis; l'eau emprisonnée à ces endroits formera de la rouille.

### **Entretien de jantes en aluminium**

Les jantes en aluminium sont recouvertes d'un revêtement protecteur transparent.

- Ne pas utiliser d'agent de nettoyage abrasif, de pâte à polir, de dissolvant ou de brosse métallique sur les jantes en aluminium. Ils pourraient égratigner ou endommager le revêtement.
- Attendre que la jante ait refroidi avant de la nettoyer.
- N'utilisez qu'un savon doux ou un détergent neutre et rincez bien avec de l'eau. Assurez-vous de nettoyer les jantes après avoir roulé sur des routes salées. Ceci aide à protéger de la corrosion.
- Évitez de laver les jantes avec des brosses de lavage haute vitesse.
- Ne pas utiliser de détergent alcalin ou acide. Cela pourrait endommager et corroder les jantes en aluminium recouvertes d'un revêtement protecteur transparent.

### **Protection contre la corrosion**

#### **Protéger le véhicule contre la corrosion**

En utilisant les designs et les pratiques de construction les plus avancées pour combattre la corrosion, nous pouvons assembler des véhicules de la plus haute qualité. Toutefois, ceci n'est qu'une partie du travail. Afin d'obtenir une protection à long terme contre la corrosion, l'aide et la collaboration du propriétaire du véhicule sont requises.

#### **Causes communes de corrosion**

Suivent les causes les plus communes de corrosion sur un véhicule :

- Sel routier, saleté et humidité que l'on laisse accumuler sous la voiture.
- Élimination de la peinture ou des enduits protecteurs par les pierres, le gravier, l'abrasion ou les petits accrocs et les éraflures qui laissent le métal sans protection, exposé à la corrosion.

### **Zones de forte corrosion**

Si vous vivez à un endroit où votre véhicule est régulièrement exposé à des matières corrosives, une protection contre la corrosion est particulièrement importante. Parmi les causes communes de corrosion accélérées, on peut citer le sel routier, les produits chimiques de contrôle des poussières, l'air salin de la mer et la pollution industrielle.

**L'humidité engendre la corrosion**

L'humidité crée des conditions favorables à la corrosion. Par exemple, la corrosion sera accélérée par un taux d'humidité élevé, surtout quand la température est tout juste au-dessus du point de congélation. Dans pareil cas, la matière corrosive est tenue en contact avec les surfaces du véhicule par l'humidité qui s'évapore très lentement.

La vase est particulièrement corrosive car elle prend du temps à sécher et retient l'humidité en contact avec le véhicule. Bien que la vase paraisse sèche, elle retient toujours l'humidité et favorise la corrosion.

Une température élevée peut aussi accélérer la corrosion des pièces qui ne sont pas bien ventilées, empêchant ainsi l'humidité de se dissiper. Pour toutes ces raisons, il est particulièrement important de garder votre véhicule exempt de vase ou d'accumulation d'autres matières. Ceci ne s'applique pas seulement aux surfaces visibles mais plus particulièrement au soubassement du véhicule.

**Pour aider à prévenir la corrosion**

Vous pouvez aider à prévenir la corrosion en observant les points suivants :

**Gardez votre véhicule propre**

La meilleure façon d'empêcher la corrosion consiste à garder son véhicule propre et exempt de matières corrosives. Portez une attention particulière au soubassement du véhicule.

- Si vous vivez à un endroit de forte corrosion, où l'on utilise du sel routier, près de la mer, dans les zones de pollution industrielle, de pluie acide, etc., vous devriez porter une attention particulière à la protection contre la corrosion. En hiver, rincez le soubassement du véhicule au moins une fois par mois et à la fin de l'hiver, assurez-vous de nettoyer le soubassement à fond.

- Quand vous nettoyez le soubassement du véhicule, portez une attention particulière aux composants sous les ailes et dans les recoins. Soyez minutieux; juste mouiller la vase plutôt que la laver à fond accélèrera la corrosion plutôt que l'empêcher. L'eau et la vapeur pressurisées sont particulièrement efficaces pour éliminer les dépôts de vase et de matières corrosives.
- Quand vous nettoyez les bas de porte, les bas de caisse et les membres du châssis, assurez-vous que les orifices de drainage restent bien ouverts pour que l'humidité puisse s'échapper et non pas rester prisonnière dans les panneaux et former de la rouille.

### **Gardez votre garage sec**

Ne stationnez pas votre véhicule dans un garage humide et mal ventilé. Ceci crée un milieu favorable pour la corrosion. Ceci est particulièrement vrai si vous lavez votre véhicule dans le garage ou si vous le stationnez alors qu'il est encore mouillé ou couvert de neige et de glace ou de vase. Même un garage chauffé peut contribuer à la corrosion, à moins qu'il soit bien ventilé pour dissiper l'humidité.

### **Gardez la peinture et les garnitures en bon état**

Égratignures et écaillures sur le fini devraient être couvertes avec une peinture de retouche dès que possible afin de réduire le risque de corrosion. Si vous pouvez voir le métal nu, nous recommandons de faire faire le travail dans un atelier de carrosserie qualifié.

Fiente d'oiseau: La fiente d'oiseau est très corrosive et peut endommager les surfaces peintes en quelques heures. Nettoyez toujours la fiente d'oiseau dès que possible.

### **Ne négligez pas l'intérieur**

L'humidité peut s'accumuler dans l'habitacle, sous les tapis, et causer de la corrosion. Vérifiez régulièrement sous les tapis pour vous assurer que tout est bien sec. Soyez très prudent si vous transportez des engrais, des matières nettoyantes ou des produits chimiques dans votre véhicule.

Ces produits ne devraient être transportés que dans des contenants adéquats et tout déversement devrait être essuyé immédiatement, rincé à l'eau claire et bien séché.

## Soins intérieurs

### *Mises en garde générales concernant l'intérieur*

Éviter que des produits chimiques, comme le parfum, une huile cosmétique, une crème solaire, un détergent pour les mains ou un assainisseur d'air, ne viennent en contact avec les pièces intérieures, puisqu'ils pourraient entraîner des dommages ou une décoloration. Les essuyer immédiatement s'ils viennent en contact avec les pièces intérieures. Voyez les directives à suivre pour nettoyer le vinyle correctement.

### MISE EN GARDE

#### - Composants électriques

***Ne laissez jamais l'eau ou d'autres liquides toucher les composants électriques ou électroniques à l'intérieur du véhicule car ils pourraient les endommager.***

### MISE EN GARDE - Cuir

***Utilisez un détergent neutre ou une solution à faible teneur en alcool pour nettoyer le cuir (volant, sièges, etc.). Utiliser une solution à forte teneur en alcool ou un détergent acide/alcalin pourrait déteindre ou décaper la surface du cuir.***

### *Nettoyage du capitonnage et des garnitures intérieures*

#### Vinyle

Éliminez la poussière et la saleté du vinyle à l'aide d'une époussette ou d'un aspirateur. Nettoyez le vinyle avec un nettoyant pour le vinyle.

#### Tissu

Éliminez la poussière et la saleté des tissus à l'aide d'une époussette ou d'un aspirateur. Nettoyez les tissus avec une solution de savon doux recommandée pour le capitonnage ou les tapis. Nettoyez les taches fraîches immédiatement avec un détachant. Si vous ne les nettoyez pas immédiatement, le tissu restera taché et pourra se décolorer. En outre, les propriétés ignifuges du tissu seront réduites si vous ne l'entretenez pas bien.

Utiliser un produit autre que les nettoyants et les procédures recommandées pourra changer l'apparence du tissu et en réduire les propriétés ignifuges.

### ***Nettoyer les ceintures de sécurité***

Nettoyez le tressage des ceintures avec une solution de savon doux recommandée pour le capitonnage ou les tapis. Suivez le mode d'emploi fourni avec le savon. Ne blanchissez ni ne reteintez le tressage car vous pourriez l'affaiblir.

### ***Nettoyer la surface intérieure des glaces***

Si l'intérieur des glaces s'embue (devient couvert d'un film huileux, gras ou cireux), vous pouvez nettoyer les glaces avec un produit pour vitres. Suivez le mode d'emploi sur le contenant du produit.



### **MISE EN GARDE**

**- Glace arrière**

***Ne grattez ni n'érafliez la face intérieure de la lunette arrière, vous pourriez endommager le grillage du dégivreur arrière.***

## SYSTÈME ANTIPOLLUTION

Le système antipollution du véhicule est couvert par une garantie limitée écrite. Consulter les informations de garantie consignée dans le passeport de service.

Votre véhicule est équipé d'un système antipollution conforme à tous les règlements antipollution en vigueur.

Il y a trois systèmes antipollution en tout, à savoir :

- (1) Système de contrôle des gaz de carter
- (2) Système de contrôle des émissions de vapeurs de carburant
- (3) Système de contrôle des gaz d'échappement

Afin d'assurer le bon fonctionnement du système antipollution, on recommande que vous fassiez inspecter et entretenir votre véhicule par un concessionnaire Kia agréé, conformément au programme d'entretien dans ce manuel.

**Miseen garde concernant l'inspection et le test de maintenance (avec le système de contrôle électronique de stabilité (ESC)) :**

- **Pour éviter les ratés pendant le test au dynamomètre, coupez le système de contrôle électronique de stabilité (ESC) en appuyant sur l'interrupteur ESC.**
- **Une fois le test au dynamomètre effectué, remettez l'ESC en circuit en appuyant de nouveau sur l'interrupteur ESC.**

### 1. Système de contrôle des gaz de carter

Le système de recyclage des gaz de carter sert à éliminer la pollution dans l'air causée par les fuites de gaz provenant du carter. Le système alimente un air frais filtré au carter par l'entremise d'un boyau d'admission d'air. Dans le carter, l'air frais se mélange aux gaz qui passent alors dans le système d'induction, par la soupape RGC.

### 2. Système de contrôle des émissions de vapeurs de carburant (incluant la RVRC : récupération des vapeurs de remplissage en carburant)

Le système de contrôle des émissions de vapeurs de carburant empêche ces vapeurs de s'échapper dans l'air.

(La RVRC est conçue pour permettre aux vapeurs dans le réservoir de carburant d'être aspirées dans un réservoir pendant le remplissage à une station-service, empêchant la libération des vapeurs de carburant dans l'atmosphère.)

### **Absorbeur de vapeurs de carburant**

Les vapeurs de carburant produites dans le réservoir de carburant sont stockées dans l'absorbeur. Quand le moteur fonctionne, les vapeurs de carburant dans l'absorbeur sont aspirées dans le réservoir d'équilibre par l'entremise d'un clapet à solénoïde de commande de purge.

### **Clapet à solénoïde de commande de purge (CSCP)**

Le clapet à solénoïde de commande de purge est contrôlé par le module de commande du moteur (ECM). Quand la température du liquide de refroidissement est basse, au ralenti, le CSCP se ferme pour éviter que le moteur aspire les vapeurs de carburant. Une fois que le moteur se réchauffe pendant la conduite normale, le CSCP s'ouvre pour permettre au moteur d'utiliser les vapeurs de carburant.

### **3. Système de contrôle des gaz d'échappement**

Ce système contrôle très efficacement les gaz d'échappement, tout en maintenant une bonne performance.

#### **Modifications au véhicule**

Ce véhicule ne devrait être modifié d'aucune façon. Une modification au véhicule pourrait en affecter la performance, la sécurité ou la durabilité, et pourrait aller à l'encontre des lois et règlements sur la sécurité et la pollution.

De plus, les dommages ou les problèmes suite à une modification ne sont pas couverts par la garantie.

- Utiliser des appareils électroniques non approuvés pourrait entraîner un fonctionnement anormal du véhicule, endommager les circuits électriques, décharger la batterie ou causer un incendie. Par mesure de sécurité, ne jamais utiliser d'appareils électroniques non approuvés.

### **Mises en garde concernant les gaz d'échappement du moteur (oxyde de carbone)**

- Les gaz d'échappement peuvent contenir de l'oxyde de carbone. Donc, si vous sentez des gaz d'échappement dans l'habitacle, faites inspecter et réparer le système d'échappement immédiatement. Si vous pensez que les gaz d'échappement entrent dans le véhicule, ne conduisez qu'avec les glaces complètement abaissées. Faites inspecter et réparer votre véhicule immédiatement.

#### **⚠ AVERTISSEMENT - Échappement**

**Les gaz d'échappement contiennent de l'oxyde de carbone (CO). Bien qu'il soit inodore et incolore, l'oxyde de carbone est dangereux et même mortel. Suivez les directives sur cette page pour éviter l'empoisonnement par oxyde de carbone.**

- Ne faites pas tourner le moteur dans un endroit fermé (comme un garage) plus longtemps que nécessaire pour déplacer le véhicule hors de l'endroit.
- Quand le véhicule est arrêté à un endroit ouvert pendant plus qu'un bref instant et que le moteur tourne, ajustez le système de ventilation pour que l'air frais extérieur soit aspiré dans le véhicule.
- Ne restez jamais assis pendant de longues périodes dans un véhicule stationné ou arrêté, alors que le moteur est en marche.
- Si le moteur cale ou ne veut pas démarrer, des tentatives répétées de faire redémarrer le moteur peuvent endommager le système antipollution.

**Mises en garde concernant les pots catalytiques (si équipé)**

**⚠ AVERTISSEMENT**

**- Convertisseur catalytique**

**Ne pas s'approcher du convertisseur catalytique ou de l'échappement si le moteur est en marche ou s'il a été éteint depuis peu. Ces pièces sont très chaudes et peuvent brûler.**

**⚠ AVERTISSEMENT**

**- Incendie**

- Ne pas garer ou conduire le véhicule, ou conduire le moteur près des objets inflammables comme l'herbe, la végétation, le papier, les feuilles, etc. Ces objets peuvent être allumés sous le véhicule si l'échappement est trop chaud.
- Ne pas retirer le dissipateur thermique près de l'échappement, ne pas mettre une protection sous l'échappement ou revêtir le soubassement du véhicule contre la corrosion. Cela pourrait poser un risque d'incendie dans certaines situations.

Votre véhicule est doté d'un dispositif antipollution avec pot catalytique.

Les précautions suivantes devraient être prises :

- N'utilisez que de l'essence SANS PLOMB.
- N'utilisez pas le véhicule si vous détectez des signes de mauvais fonctionnement du moteur, comme des ratés ou une perte évidente de puissance.
- Ne faites pas un usage abusif du moteur comme rouler avec l'allumage coupé ou descendre des pentes, la boîte de vitesse engagée et l'allumage coupé.
- Ne laissez pas tourner le moteur à un ralenti accéléré pendant de longues périodes (5 minutes ou plus).
- Ne modifiez aucune pièce du moteur ou du système antipollution. Toutes les inspections et tous les ajustements doivent être faits chez un concessionnaire Kia agréé.

- Évitez de conduire alors que le niveau de carburant est extrêmement bas. Tomber en panne sèche pourrait causer des ratés du moteur et endommager le pot catalytique.

Un manque à observer ces précautions pourra se solder par des dommages au pot catalytique et au véhicule. En outre, de telles actions pourraient rendre les garanties nulles et sans effet.

# Caractéristiques techniques & Renseignements pour le consommateur

<b>Dimensions</b> .....	8-2
<b>Moteur</b> .....	8-2
<b>Intensité des ampoules</b> .....	8-3
<b>Pneus et jantes</b> .....	8-4
<b>Poids brut du véhicule</b> .....	8-5
<b>Volume de l'espace de chargement</b> .....	8-5
<b>Système de climatisation</b> .....	8-5
<b>Lubrifiants recommandés et volume</b> .....	8-6
• <b>Indice de viscosité SAE recommandé</b> .....	8-8
<b>Numéro d'identification du véhicule (NIV)</b> .....	8-9
<b>Étiquette de certification du véhicule</b> .....	8-9
<b>Étiquette des pneus</b> .....	8-10
<b>Numéro du moteur</b> .....	8-10

## DIMENSIONS

ITEM		5 Sièges	7 Sièges
Longueur hors tout [mm (in.)]		4 760 (187,4)	←
Largeur hors tout [mm (in.)]		1 890 (74,4)	←
Hauteur hors tout [mm (in.)]	Sans galerie de toit	1 685 (66,3)	←
	Avec galerie de toit	1 690 (66,5)	←
Bande de roulement [mm (in.)]	Avant	235/65 R17	1 633 (64,2)
		235/60 R18	1 628 (64,0)
		235/55 R19	1 628 (64,0)
	Arrière	235/65 R17	1 644 (64,7)
		235/60 R18	1 639 (64,5)
		235/55 R19	1 639 (64,5)
Empattement [mm (in.)]		2 780 (109,4)	←

## MOTEUR

ITEM	Essence Theta II 2,0 T-GDI	Essence Theta II 2,4	Essence Lambda II 3,3
Cylindrée cc (po <sup>3</sup> )	1 998 (121,92)	2 359 (143,95)	3 342 (203,94)
Alésage x course mm (po.)	86x86 (3,39x3,39)	88x97 (3,46X3,81)	92x83,8 (3,62X3,29)
Ordre d'allumage	1-3-4-2	1-3-4-2	1-2-3-4-5-6
Nbre de cylindres	4, In-line	4, In-line	V - type

**INTENSITÉ DES AMPOULES**

Ampoule		Intensité (W)	Type d'ampoule	
Avant	Phares (croisement)	55	H7SPL	
	Phares (croisement) – Type DHI*	35	D3S	
	Phares (route)	55	H7L	
	Clignotants avant	27	PY27/8W	
	Feux de position avant	Type d'ampoule	-	-
		Type DEL	LED	LED
	Phare de jour*	55	H7L	
	Phares antibrouillard avant	Type A	35	H8L
		Type B	27	#881
		Type C	LED	LED
Clignotants latéraux	Type d'ampoule	-	-	
	Type DEL	LED	LED	
Arrière	Feux d'arrêt/arrière (extérieurs)	Type d'ampoule	21/5	P21/5
	Feux arrière (intérieurs)		5	P21/5
	Feux d'arrêt/arrière (extérieurs)	Type DEL	LED	LED
	Feux arrière (intérieurs)		LED	LED
	Clignotants arrière	27	PY27W	
	Feux de recul	16	W16W	
	Feu d'arrêt surélevé	LED	LED	
	Feux de plaque d'immatriculation	10	C5W x 2	
Intérieur	Lampes de lecture	20 (LED*)	FESTOON (LED*)	
	Plafonniers	10	FESTOON	
	Lampes de lecture arrière	LED*	LED*	
	Lampes du miroir de courtoisie	5	FESTOON	
	Lampes de la boîte à gants	5	FESTOON	
	Lampe de l'espace de chargement	8	FESTOON	

\* si équipé

**PNEUS ET JANTES**

Item	Grandeur des pneus	Grandeur de jante	Fournisseur	Capacité de charge		Capacité de vitesse		Pression de gonflage des pneus à froid kPa (psi)				Couple des écrous de roue, kg·m (lb·ft, N·m)
				LI *1	Kg	SS *2	Km/h	Charge normale *3		Charge maximale		
								Avant	Arrière	Avant	Arrière	
Pneus	235/65 R17	7,0JX17	Kumho	104	900	H	210	235 (34)	235 (34)	235 (34)	235 (34)	9~11 (65~79, 88~107)
			Hankook	104	900	H	210					
	235/60 R18	7,5JX18	Kumho	103	875	H	210	235 (34)	235 (34)	235 (34)	235 (34)	
			Nexen	103	875	H	210					
	235/55 R19	7,5JX19	Kumho	101	825	H	210	235 (34)	235 (34)	235 (34)	235 (34)	
			Michelin	101	825	H	210					
Roue de secours compacte	T165/90 R17	4,0TX17	Kumho	116	1 250	M	130	420 (60)	420 (60)	420 (60)	420 (60)	

\*1: Indice de charge \*2: Symbole de la vitesse \*3: Charge normale : Jusqu'à 3 personnes

** MISE EN GARDE**

**Quand vous remplacez les pneus, remplacez-les par des pneus de même taille que les pneus de première monte. L'installation de pneus de tailles différentes peut endommager les pièces qui s'y rattachent ou provoquer un roulement irrégulier.**

**\* AVIS**

- On peut gonfler les pneus à une pression additionnelle de 21 kPa (3 psi) au-delà de la pression normale spécifiée si l'on s'attend à une température plus froide.  
De façon typique, les pneus perdent 7 kPa (1 psi) de pression par baisse de -11 °C (12 °F). Si l'on s'attend à des variations extrêmes de température, vérifiez la pression des pneus au besoin afin de les garder bien gonflés.
- Lors du remplacement des pneus, il est recommandé d'utiliser les mêmes pneus que les pneus d'origine. Sinon, cela peut affecter les performances de conduite.

## POIDS BRUT DU VÉHICULE

ITEM			5 Sièges	7 Sièges
Theta II 2,0 [kg (lb)]	AT	2WD	2 320 (5 115)	2 470 (5 445)
		4WD	2 380 (5 247)	2 530 (5 578)
Theta II 2,4 [kg (lb)]	AT	2WD	2 280 (5 026)	2 420 (5 335)
		4WD	2 340 (5 159)	2 490 (5 490)
Lambda II 3,3 [kg (lb)]	AT	2WD	-	2 490 (5 489)
		4WD	-	2 550 (5 622)

## VOLUME DE L'ESPACE DE CHARGEMENT

ITEM		5 Sièges	7 Sièges
SAE	MIN.	1 099L (38,8 cu ft)	1 077L (38,0 cu ft)
	MAX.	2 082L (73,5 cu ft)	2 066L (72,9 cu ft)

MIN. : Derrière le siège arrière (2e rangée)

MAX. : Derrière le siège avant (1re rangée)

## SYSTÈME DE CLIMATISATION

	Item	Poids du volume	Classe
Liquide frigorigène	CLIMATISEUR AVANT	650 ± 25g	R-134a
	CLIMATISEUR AVANT + ARRIÈRE	850 ± 25g	
Lubrifiant du compresseur	CLIMATISEUR AVANT	120 ± 10g	PAG(FD46XG)
	CLIMATISEUR AVANT + ARRIÈRE	210 ± 10g	

Nous vous recommandons de communiquer avec un concessionnaire Kia agréé pour obtenir plus de détails.

## LUBRIFIANTS RECOMMANDÉS ET VOLUME

Pour aider à maintenir la performance et la durabilité du moteur et du groupe motopropulseur, n'utilisez que des lubrifiants de bonne qualité. Utiliser les bons lubrifiants aidera le moteur à tourner rondement et favorisera une bonne consommation de carburant.

Les lubrifiants et liquides suivants sont recommandés pour votre véhicule.

Lubrifiant		Volume	Classe	
Huile à moteur <sup>*1</sup> <sup>*2</sup> (vidange/remplissage) Recommandée (ou l'équivalent) 	Moteur à essence	Theta II 2,0 T-GDI	4,8 l (5,07 US qt.)	ACEA A5 ou mieux * Si l'huile de moteur ACEA A5 n'est pas disponible dans votre pays, vous pouvez utiliser une huile API service SL, IL SAC GF-3, ACEA A3.
		Theta II 2,4 GDI	4,8 l (5,07 US qt.)	Service SM API ou plus/ ILSAC GF-4 ou plus/ACEA A5 ou plus * Si l'huile de service API SM, ILSAC GF-4, ACEA A5 n'est pas disponible dans le pays, utiliser de l'huile de service API SL, IL SAC GF-3, ACEA A3.
		Lambda II 3,3 GDI	5,7 l (6,02 US qt.)	ACEA A5 ou mieux * Si l'huile de moteur ACEA A5 n'est pas disponible dans votre pays, vous pouvez utiliser une huile API service SL, IL SAC GF-3, ACEA A3.
Liquide de boîte-pont automatique	Moteur à essence	Theta II 2,0 T-GDI	7,8 l (8,24 US qt.)	MICHANG ATF SP-IV ou mieux
		Theta II 2,4 GDI	7,1 l (7,50 US qt.)	
		Lambda II 3,3 GDI	7,8 l (8,24 US qt.)	

Lubrifiant			Volume	Classe
Liquide de refroidissement	Moteur à essence	Theta II 2,0 T-GDI	7,3 l (7,71 US qt.)	Mélange d'antigel et d'eau distillée (liquide de refroidissement à base d'éthylène glycol pour un radiateur en aluminium)
		Theta II 2,4 GDI	7.9 l (8.35 US qt.)	
		Lambda II 3,3 GDI	9.3 l (9.83 US qt.)	
Liquide de frein			0,41~0,45 l (0,445~0,485 US qt.)	FMVSS116 DOT-3 ou DOT-4
Huile de différentiel arrière (AWD)			0,53 ~ 0,63 l (0,56 ~ 0,67 US qt.)	HUILE DE PIGNON HYPOÏDE API GL-5, SAE 75W/90 (HUILE D'ESSIEU SHELL HD 75W90 ou équivalent)
Huile de boîte de transfert (AWD)	Moteur à essence	Theta II 2,0 T-GDI	0,34 ~ 0,36 l (0,36 ~ 0,38 US qt.)	HUILE DE PIGNON HYPOÏDE API GL-5, SAE 75W/90 (HUILE D'ESSIEU SHELL HD 75W90 ou équivalent)
		Theta II 2,4 GDI	0,34 ~ 0,36 l (0,36 ~ 0,38 US qt.)	
		Lambda II 3,3 GDI	0,67 ~ 0,73 l (0,70 ~ 0,77 US qt.)	
Carburant			71 l (75 US qt.)	Se reporter à Carburants nécessaires à la section 1

\*1 Voyez les indices de viscosité SAE recommandés, en page suivante.

\*2 On peut maintenant se procurer des huiles à moteur étiquetées éconergétiques. Outre les avantages habituels, elles contribuent à une économie de carburant en réduisant la quantité requise pour surmonter la friction du moteur. Souvent, ces améliorations sont difficiles à constater lors de la conduite quotidienne, mais avec le temps, elles peuvent présenter des économies marquées de coût et d'énergie.

## Indice de viscosité SAE recommandé

Tenez toujours propre la partie autour du bouchon de remplissage, du bouchon de vidange ou de la jauge d'huile avant de vérifier ou de vidanger un lubrifiant. Ceci est particulièrement important dans les endroits poussiéreux ou sablonneux et après avoir utilisé le véhicule sur des routes non pavées. Nettoyer autour du bouchon et de la jauge d'huile empêchera les saletés et la crasse d'entrer dans le moteur et d'autres mécanismes qui pourraient alors s'endommager.

La viscosité (consistance) de l'huile du moteur influence la consommation de carburant et le fonctionnement par temps froid (démarrage et coulabilité de l'huile).

Les huiles à indice réduit offrent une meilleure économie de carburant et un meilleur rendement par temps froid. Mais une huile d'indice élevé assurera une meilleure lubrification par temps chaud. Utiliser des huiles de viscosités autres que celles recommandées peut endommager le moteur.

Quand vous choisissez une huile, tenez toujours compte de la plage de température de service avant d'effectuer un changement.

Vous pouvez utiliser le tableau suivant pour vous aider à choisir la viscosité d'huile recommandée.

Plage de température pour les indices de viscosité SAE										
Température	°C	-30	-20	-10	0	10	20	30	40	50
	(°F)	-10	0	20	40	60	80	100	120	
Huile moteur pour moteur à essence (Theta II 2,0 T-GDI) *1	20W-50									
	15W-40									
	10W-30									
	5W-30, 5W-40									
Huile moteur pour moteur à essence (Theta II 2,4 GDI) *2	10W-30									
	5W-20, 5W-30									
Huile moteur pour moteur à essence (Lambda II 3,3 GDI) *3	10W-30									
	5W-30									

\*1 Pour une meilleure économie de carburant, on recommande une huile à moteur d'indice de viscosité SAE 5W-30 (ACEA A5). Si une telle viscosité n'est pas offerte dans votre pays, choisissez l'huile à moteur appropriée d'après le tableau de viscosité ci-haut.

\*2 Pour une meilleure économie de carburant, on recommande une huile à moteur d'indice de viscosité SAE 5W-20 (API SM / ILSAC GF-4 / ACEA A5). Si une telle viscosité n'est pas offerte dans votre pays, choisissez l'huile à moteur appropriée d'après le tableau de viscosité ci-haut.

\*3 Pour une meilleure économie de carburant, on recommande une huile à moteur d'indice de viscosité SAE 5W-30 (ACEA A5). Si une telle viscosité n'est pas offerte dans votre pays, choisissez l'huile à moteur appropriée d'après le tableau de viscosité ci-haut.



## NUMÉRO D'IDENTIFICATION DU VÉHICULE (NIV)

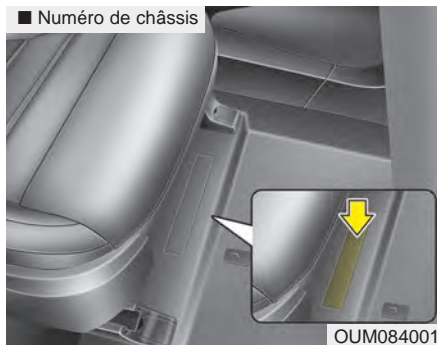

Le numéro d'identification du véhicule (NIV) est utilisé pour l'enregistrement de votre véhicule et toute autre transaction légale concernant la propriété, etc.

Le numéro est poinçonné sur le plancher, sous le siège du passager.

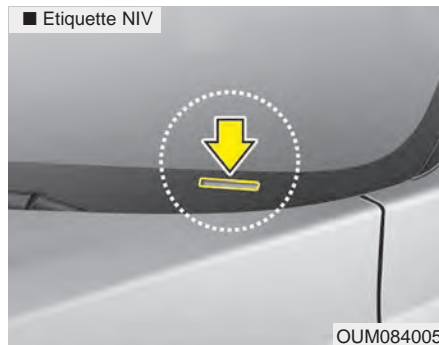

Le NIV est également inscrit sur une plaque fixée sur le dessus du tableau de bord. On peut facilement voir le numéro sur la plaque depuis l'extérieur à travers le pare-brise.

## ÉTIQUETTE DE CERTIFICATION DU VÉHICULE



L'étiquette de certification de véhicule apposée sur le pilier central du côté du conducteur possède le numéro d'identification du véhicule (NIV).

## ÉTIQUETTE DES PNEUS



Les pneus montés sur votre véhicule ont été choisis parce qu'ils offrent le meilleur rendement lors de la conduite normale.

L'étiquette des pneus, située sur le montant central de la porte du conducteur, donne les pressions recommandées pour votre véhicule.

## NUMÉRO DU MOTEUR

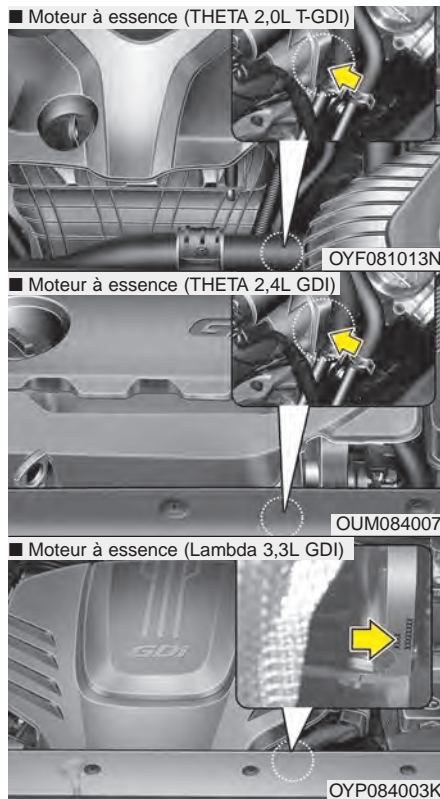

Le numéro du moteur est estampé sur le bloc, au point indiqué sur l'illustration.

# Index

**A**

Affichage ACL ..... 4-85  
 Modes ACL ..... 4-85  
 Ampoules d'éclairage ..... 7-82  
 Remplacement de la lampe témoin latérale ..... 7-87  
 Remplacement de l'ampoule de la lampe de  
 plaque d'immatriculation ..... 7-91  
 Remplacement de l'ampoule d'éclairage ambiant .. 7-92  
 Remplacement de l'ampoule du feu combiné arrière .. 7-88  
 Remplacement de l'ampoule du phare avant ..... 7-83  
 Remplacement du feu de freinage central surélevé. 7-90  
 Antivol ..... 4-22  
 Stage antivol ..... 4-23  
 Stage armé ..... 4-22  
 Stage désarmé. .... 4-23  
 Aperçu de l'extérieur ..... 2-2  
 Aperçu de l'intérieur. .... 2-4  
 Appareil de retenue pour enfant ..... 3-40  
 Fixer un siège d'enfant aux ancrages inférieurs pour  
 siège d'enfant ..... 3-46  
 Installation d'un siège d'enfant sur le système  
 d'ancrage à longeron ..... 3-45  
 Utiliser un appareil de retenue pour enfant ..... 3-41  
 Avant de prendre la route ..... 5-5  
 Avant de démarrer ..... 5-5  
 Avant d'entrer dans le véhicule ..... 5-5  
 Inspections nécessaires. .... 5-5

**B**

Batterie ..... 7-48  
 Pour un meilleur rendement de la batterie. .... 7-48  
 Recharge de la batterie ..... 7-50  
 Recharger une batterie ..... 7-49  
 Réinitialisation des dispositifs ..... 7-50  
 Boîte automatique ..... 5-14  
 Bonnes pratiques de conduite ..... 5-19  
 Utilisation de la boîte automatique ..... 5-14  
 Bouton de démarrage/arrêt du moteur ..... 5-10  
 Bouton de démarrage/ arrêt du moteur illuminé .. 5-10  
 Démarrage du moteur à l'aide de la clé intelligente .. 5-12  
 Positions du bouton de démarrage/arrêt du moteur . 5-10

**C**

Caméra de rétrovision. .... 4-123  
 Capot ..... 4-48  
 Fermeture du capot. .... 4-49  
 Ouverture du capot. .... 4-48  
 Caractéristique extérieure ..... 4-185  
 Porte-bagages ..... 4-185  
 Caractéristiques intérieures ..... 4-175  
 Ancre(s) de tapis. .... 4-182  
 Chargeur USB ..... 4-181  
 Chauffe-siège ..... 4-176  
 Convertisseur c.a. .... 4-180

- Filet à bagages (crochets) . . . . . 4-184  
 Pare-soleil . . . . . 4-178  
 Patères . . . . . 4-182  
 Porte-gobelets . . . . . 4-175  
 Prise de courant . . . . . 4-179  
 Refroidisseur de siège (siège avec ventilation) . . . 4-177  
 Rideau latéral . . . . . 4-183  
 Support de bouteille . . . . . 4-176  
 Carburants . . . . . 1-3  
   Additifs pour carburant . . . . . 1-5  
   Essence avec éthanol ou méthanol . . . . . 1-3  
   N'utilisez pas de méthanol . . . . . 1-5  
   Utilisation en pays étranger . . . . . 1-6  
 Ceintures de sécurité . . . . . 3-27  
   Ceinture de sécurité à prétendeur . . . . . 3-34  
   Consignes concernant les ceintures de sécurité . . . 3-36  
   Soin des ceintures de sécurité . . . . . 3-39  
   Système de retenue . . . . . 3-27  
 Chaîne haute-fidélité . . . . . 4-187  
   Antenne . . . . . 4-187  
   *Bluetooth*® Wireless Technology . . . . . 4-197  
   *Bluetooth*® wireless technology audio . . . . . 4-223  
   Chaîne audio de série . . . . . 4-201  
   Commandes sur le volant . . . . . 4-188  
   Comment fonctionne la radio d'auto . . . . . 4-190  
   Concernant les dispositifs USB . . . . . 4-194  
   Configuration . . . . . 4-205  
   Contrôleurs et fonctions du système . . . . . 4-202  
   Liste des commandes vocales . . . . . 4-242  
   Méthode d'utilisation de base . . . . . 4-216  
   Prise Aux, USB et iPod® . . . . . 4-189  
   Radio . . . . . 4-210  
   Radio SIRIUS™ . . . . . 4-214  
   Reconnaissance vocale . . . . . 4-239  
   Reconnaissance vocale . . . . . 4-200  
   Réglages de l'horloge . . . . . 4-207  
   Réglages du système . . . . . 4-208  
   Réglages sonores . . . . . 4-206  
   Renseignements sur la Radio par satellite  
     SIRIUS™ . . . . . 4-212  
   Téléphone . . . . . 4-225  
   Utilisation d'un iPod® . . . . . 4-196  
 Cle escamotable . . . . . 4-5  
   Dispositif antidémarrage . . . . . 4-10  
   Enregistrement de votre numéro de clés . . . . . 4-5  
   Fonctionnement des clés . . . . . 4-5  
   Mises en garde concernant l'émetteur . . . . . 4-8  
   Remplacement de la pile . . . . . 4-9  
 Clé intelligente . . . . . 4-13  
   Antidémarrage antivol de la clé intelligente . . . . . 4-20  
   Enregistrement de votre numéro de clés . . . . . 4-13  
   Fonctions de la clé intelligente . . . . . 4-13  
   Perte de la clé intelligente . . . . . 4-17  
   Précautions relatives à la clé intelligente . . . . . 4-18  
   Remplacement des piles . . . . . 4-19

Climatisation automatique . . . . .	4-153	Ne laissez pas le frein de stationnement geler . . . . .	5-100
Chauffage et climatisation automatiques . . . . .	4-155	Neige et glace . . . . .	5-98
Climatiseur de 3e rangée . . . . .	4-162	Passer à une "huile d'hiver" . . . . .	5-99
Commande manuelle du chauffage et de la climatisation . . . . .	4-156	Utiliser un lave-glace antigel approuvé . . . . .	5-100
Filtre à air de la climatisation . . . . .	4-165	Vérifier la batterie et les câbles . . . . .	5-99
Fonctionnement du système . . . . .	4-163	Vérifier les bougies et le système d'allumage . . . . .	5-99
Vérifier le niveau de fluide frigorigène dans le climatiseur et de lubrifiant dans le compresseur . . . . .	4-166	Coussin gonflable - Système de retenue supplémentaire avancé . . . . .	3-48
Compartiment-moteur . . . . .	2-6	Capteurs des coussins gonflables . . . . .	3-67
Compartiment-moteur . . . . .	7-3	Coussin de sécurité gonflable latéral . . . . .	3-63
Conditions spéciales de conduite . . . . .	5-92	Coussins gonflables du conducteur et du passager . . . . .	3-61
Balancement du véhicule . . . . .	5-93	Éléments et fonctions du SRS . . . . .	3-52
Conditions dangereuses . . . . .	5-92	Entretien du SRS . . . . .	3-72
Conduire dans la pluie . . . . .	5-95	Étiquette d'avertissement des coussins gonflables . . . . .	3-74
Conduire dans un endroit inondé . . . . .	5-95	Le principe derrière les coussins gonflables . . . . .	3-49
Conduire la nuit . . . . .	5-94	N'installez pas un appareil de retenue pour enfant sur le siège de passager avant . . . . .	3-51
Conduite hors route . . . . .	5-96	Rideau gonflable . . . . .	3-65
Négocier les virages en douceur . . . . .	5-94	Système de détection d'occupant . . . . .	3-55
Pour réduire le risque d'un capotage . . . . .	5-92	Témoin lumineux des coussins gonflables . . . . .	3-51
Rouler sur l'autoroute . . . . .	5-96		
Conduite en hiver . . . . .	5-98		
Empêcher les serrures de geler . . . . .	5-99		
Équipement en cas d'urgence . . . . .	5-100		
Liquide de refroidissement à forte teneur en éthylène glycol . . . . .	5-99		
Ne laissez pas la glace et la neige s'accumuler sous le bas de caisse . . . . .	5-100		

## D

Dégivrage et désembuage du pare-brise . . . . .	4-167
Climatisation automatique . . . . .	4-168
Commande manuelle de climatisation . . . . .	4-167
Logique de désembuage . . . . .	4-169

Dégivreur . . . . .	4-141
Dégivreur de lunette arrière . . . . .	4-141
Démarrage assisté . . . . .	6-5
Démarrage assisté. . . . .	6-5
Démarrage en poussant . . . . .	6-7
Dépannage . . . . .	6-20
Crochet de remorquage amovible . . . . .	6-22
Remorquage d'urgence . . . . .	6-22
Service de dépannage . . . . .	6-20
Dimensions . . . . .	8-2
Directives de conduite du véhicule. . . . .	1-6
Dispositif de contrôle intégré du mode de conduite. . . . .	5-71
Mode de conduite (DRIVE). . . . .	5-71
Dispositif de détection de présence dans les angles morts (BSD). . . . .	5-74
Alerte de trafic transversal arrière . . . . .	5-78
BSD (détection des angles morts) / LCA (aide au changement de voie). . . . .	5-75
Conditions de non-fonctionnement . . . . .	5-80
Dispositif de filtration de l'air " air propre " . . . . .	4-171
Dispositif de remorquage . . . . .	5-101
Attelages. . . . .	5-102
Chaînes de sécurité. . . . .	5-103
Conduire avec une remorque . . . . .	5-104
Freins de remorque. . . . .	5-103
Maintenance quand vous tirez une remorque . . . . .	5-107
Si vous décidez de tirer une remorque. . . . .	5-108

## E

Éclairage . . . . .	4-126
Clignotants et indication de changement de voie . . . . .	4-129
Commutateur général d'éclairage. . . . .	4-126
Fonction d'économiseur de batterie . . . . .	4-126
Phares antibrouillard avant. . . . .	4-130
Phares de jour. . . . .	4-126
Utilisation des feux de route . . . . .	4-128
Vérifier le phare . . . . .	4-130
Eclairage intérieur. . . . .	4-136
Fonction de coupure automatique . . . . .	4-136
Lampe de coffre . . . . .	4-138
Lampe de la boîte à gants . . . . .	4-139
Lampe de lecture . . . . .	4-137
Lampe de miroir de courtoisie . . . . .	4-138
Plafonnier . . . . .	4-136
En cas de crevaison. . . . .	6-10
Changer un pneu . . . . .	6-13
Déposer et ranger le pneu de secours . . . . .	6-11
Vérin et outils. . . . .	6-10
En cas d'urgence sur la route . . . . .	6-3
Si le moteur cale à un carrefour ou à une traversée. . . . .	6-3
Si le moteur cale sur la route . . . . .	6-3
Si vous avez une crevaison sur la route . . . . .	6-3
Enregistreur de données d'événements du véhicule . . . . .	1-7

Entretien par le propriétaire . . . . .	7-8
Programme d'entretien par le propriétaire . . . . .	7-8
Essuie-glace et lave-glace . . . . .	4-131
Commutateur de lave-glace/essuie-glace arrière . . . . .	4-135
Essuie-glaces de pare-brise . . . . .	4-131
Lave-glace . . . . .	4-134
Étiquette de certification du véhicule . . . . .	8-9
Étiquette des pneus . . . . .	8-10
Explication des items au programme d'entretien . . . . .	7-29

## F

Filtre à air . . . . .	7-41
Remplacement du filtre . . . . .	7-41
Filtre à air de la climatisation . . . . .	7-43
Inspection du filtre . . . . .	7-43
Frein de stationnement . . . . .	7-40
Vérifier le frein de stationnement . . . . .	7-40
Fusibles . . . . .	7-66
Remplacer un fusible sur le panneau intérieur . . . . .	7-67
Remplacement d'un fusible dans le compartiment moteur . . . . .	7-69
Description du panneau de fusibles/relais . . . . .	7-71

## G

Groupe d'instruments . . . . .	4-78
Commande d'affichage ACL . . . . .	4-79
Commande du groupe d'instruments . . . . .	4-79
Indicateur de montée en vitesse/rétrogradation de la boîte-pont . . . . .	4-84
Indicateurs . . . . .	4-80
Témoin d'avertissement de route glacée . . . . .	4-84

## H

Hayon (applicable aux hayons manuels) . . . . .	4-30
Fermeture du hayon . . . . .	4-30
Ouverture du hayon . . . . .	4-30
Ouverture d'urgence du hayon . . . . .	4-31
Hayon électrique . . . . .	4-32
Fermeture du hayon . . . . .	4-34
Hayon intelligent . . . . .	4-38
Ouverture du hayon . . . . .	4-33
Ouverture d'urgence du hayon . . . . .	4-42
Huile à moteur . . . . .	7-33
Changement de l'huile à moteur et du filtre à huile . . . . .	7-34
Vérification du niveau de l'huile . . . . .	7-33

## I

Intensité des ampoules . . . . .	8-3
----------------------------------	-----

**L**

Lames d'essuie-glace .....	7-45
Inspection des lames .....	7-45
Remplacement des lames d'essuie-glace .....	7-45
Lave-glace .....	7-40
Vérifier le niveau du lave-glace .....	7-40
Limite de charge du véhicule .....	5-110
Étiquette de certification .....	5-114
Étiquette de renseignements sur les pneus et la charge .....	5-110
Liquide de frein .....	7-39
Vérifier le niveau de liquide de frein .....	7-39
Liquide de refroidissement .....	7-35
Vérifier le niveau du liquide de refroidissement ...	7-35
Vidange du liquide de refroidissement .....	7-38
Lubrifiants recommandés et volume .....	8-6
Indice de viscosité SAE recommandé .....	8-8

**M**

Modes de parcours (totalisateur partiel électronique) .	4-86
Compteur de vitesse numérique .....	4-90
Cote de consommation .....	4-86
Messages d'avertissement .....	4-98
Mode A/V .....	4-91
Mode d'entretien .....	4-92
Mode de navigation un tour à la fois .....	4-91

Mode de réglages d'utilisateur .....	4-94
Modes de parcours .....	4-86
Modes ASCC/LDWS .....	4-91
Trajet A/B .....	4-89
Une fois pour le mode d'information de conduite ..	4-90
Moteur .....	8-2

**N**

Numéro d'identification du véhicule (NIV) .....	8-9
Numéro du moteur .....	8-10

**P**

Pneus et jantes .....	8-4
Pneus et jantes .....	7-51
Correction de la géométrie et équilibrage des roues. .	7-55
Entretien des pneus .....	7-51, 56
Indications sur le flanc du pneu .....	7-57
Permutation des pneus .....	7-54
Pneu à profil bas .....	7-64
Pneus à carcasse radiale .....	7-63
Pneus à neige .....	7-63
Pneus d'été .....	7-63
Pneus toutes saisons .....	7-62
Pression à froid recommandée pour les pneus. ....	7-51
Pression des pneus .....	7-52
Remplacement des jantes .....	7-56

Remplacement des pneus . . . . .	7-55
Traction des pneus . . . . .	7-56
Vérification de la pression de gonflage . . . . .	7-53
Poids brut du véhicule . . . . .	8-5
Poids du véhicule . . . . .	5-115
Poids à vide . . . . .	5-115
Poids brut du véhicule (PBV) . . . . .	5-115
Poids brut sur l'essieu (PBE) . . . . .	5-115
Poids de charge . . . . .	5-115
Poids en ordre de marche . . . . .	5-115
Poids nominal brut du véhicule (PNBV) . . . . .	5-115
Poids nominal brut sur l'essieu (PNBE) . . . . .	5-115
Positions de la clé de contact . . . . .	5-7
Commutateur d'allumage illuminé . . . . .	5-7
Démarrage du moteur . . . . .	5-8
Position de la clé de contact . . . . .	5-7
Programme d'entretien . . . . .	7-10

## R

Rangements . . . . .	4-172
Boîte à bagages . . . . .	4-174
Boîte à gants . . . . .	4-172
Casier à lunettes . . . . .	4-173
Rangement dans la console centrale . . . . .	4-172
Régulateur de vitesse . . . . .	5-50
Pour accélérer temporairement alors que le régulateur est en circuit . . . . .	5-52

Pour augmenter la vitesse réglée . . . . .	5-51
Pour désengager le régulateur de vitesse . . . . .	5-52
Pour mettre le régulateur hors circuit . . . . .	5-53
Pour ramener la vitesse de croisière . . . . .	5-53
Pour réduire la vitesse réglée . . . . .	5-52
Pour régler le régulateur à une vitesse . . . . .	5-51
Régulateur de vitesse intelligent perfectionné (ASCC) . . . . .	5-54
Limites du système . . . . .	5-65
Pour changer le mode du régulateur de vitesse : . . . . .	5-65
Pour régler la distance entre les véhicules (ASCC) . . . . .	5-60
Pour régler la sensibilité du régulateur de vitesse intelligent perfectionné . . . . .	5-64
Réglage de la vitesse (ASCC) . . . . .	5-55
Rétroviseurs . . . . .	4-64
Rétroviseur extérieur . . . . .	4-74
Rétroviseur intérieur . . . . .	4-64
Rodage du véhicule . . . . .	1-6

## S

Serrures de porte . . . . .	4-25
Actionner les serrures de porte de l'extérieur du véhicule . . . . .	4-25
Actionner les serrures de porte de l'intérieur du véhicule . . . . .	4-26
Dispositif de déverrouillage des portes sur détection d'un choc . . . . .	4-28

Serrure de porte arrière à l'épreuve des enfants . . . .	4-29	Système de contrôle des gaz d'échappement . . . .	7-102
Services d'entretien . . . . .	7-6	Système d'accueil . . . . .	4-140
Précautions concernant l'entretien par le propriétaire . .	7-7	Éclairage intérieur . . . . .	4-140
Responsabilité du propriétaire . . . . .	7-6	Extinction retardée des phares avant . . . . .	4-140
Si le moteur ne démarre pas . . . . .	6-4	Lampe de poche . . . . .	4-140
Si le moteur ne tourne pas ou tourne lentement . . . .	6-4	Système d'assistance de stationnement à reculons . . .	4-119
Si le moteur tourne normalement mais		Auto-diagnostic . . . . .	4-122
ne démarre pas . . . . .	6-4	Fonctionnement des sonars de recul . . . . .	4-119
Si le moteur surchauffe . . . . .	6-8	Mises en garde concernant l'avertisseur de marche	
Sièges . . . . .	3-2	arrière . . . . .	4-121
Appui-tête (pour le siège avant) . . . . .	3-12	Non-fonctionnement du système d'assistance de	
Appui-tête (pour siège arrière) . . . . .	3-23	stationnement à reculons . . . . .	4-120
Poche sur le dossier . . . . .	3-16	Système d'avertissement de collision avant (FCWS) . .	5-86
Réglage du siège arrière . . . . .	3-16	Fonctionnement du FCWS . . . . .	5-86
Réglage du siège avant - électrique . . . . .	3-7	Limites du système . . . . .	5-89
Réglage du siège avant - manuel . . . . .	3-5	Système de climatisation . . . . .	8-5
Système de mémoire de position du conducteur		Système de climatisation à commande manuelle . . .	4-142
(siège à réglages électriques) . . . . .	3-9	Chauffage et climatisation . . . . .	4-143
Signal d'avertissement . . . . .	6-2	Climatiseur de 3e rangée . . . . .	4-148
Feux de détresse . . . . .	6-2	Filtre à air de la climatisation . . . . .	4-151
Soin de l'apparence . . . . .	7-93	Fonctionnement du système . . . . .	4-149
Soins extérieurs . . . . .	7-93	Vérifier le niveau de fluide frigorigène dans le	
Soins intérieurs . . . . .	7-99	climatiseur et de lubrifiant dans le compresseur .	4-152
Système antipollution . . . . .	7-101	Système de freinage . . . . .	5-27
Système de contrôle des émissions de vapeurs de		Bonnes pratiques de freinage . . . . .	5-48
carburant (incluant la RVRC : récupération des		Commande d'aide au démarrage en pente (HAC) . .	5-48
vapeurs de remplissage en carburant) . . . . .	7-101	Contrôle électronique de stabilité (ESC) . . . . .	5-42
Système de contrôle des gaz de carter . . . . .	7-101	Frein de stationnement - Pédale . . . . .	5-29

Frein de stationnement électrique (EPB) . . . . .	5-30
Freins assistés . . . . .	5-27
Gestion de la stabilité du véhicule (VSM) . . . . .	5-46
MAINTIEN AUTOMATIQUE . . . . .	5-37
Système de freinage antiblocage (ABS) . . . . .	5-40
Système de suivi de voie (LDWS) . . . . .	5-82
Indicateur d'avertissement . . . . .	5-84
Le LDWS ne fonctionne pas quand . . . . .	5-84
Système de surveillance 360° avec caméra . . . . .	4-125

## T

Tableau de bord . . . . .	2-5
Témoins d'avertissement et témoins lumineux . . . . .	4-105
Témoins d'avertissement . . . . .	4-105
Témoins lumineux . . . . .	4-114
Toit ouvrant panoramique . . . . .	4-55
Avertissement d'ouverture du toit ouvrant . . . . .	4-56
Fermer le toit ouvrant . . . . .	4-59
Inclinaison du toit ouvrant . . . . .	4-58
Ouverture du toit ouvrant . . . . .	4-57
Paresoleil . . . . .	4-56
Réinitialisation du toit ouvrant vitré . . . . .	4-59
Transmission intégrale (AWD) . . . . .	5-20
Conduite sécuritaire en mode de transmission intégrale . . . . .	5-23
Effet de freinage dans les virages serrés . . . . .	5-21

Sélection du mode de transfert de transmission intégrale (AWD) . . . . .	5-22
---	------

## U

Utilisation du manuel . . . . .	1-2
Utilisation économique . . . . .	5-90

## V

Vitres . . . . .	4-43
Vitres à commande électrique . . . . .	4-44
Volant . . . . .	4-60
Avertisseur sonore . . . . .	4-63
Levier de commande de direction inclinable et télescopique . . . . .	4-61
Servodirection électrique (EPS) . . . . .	4-60
Volant chauffant . . . . .	4-62
Volet du réservoir de carburant . . . . .	4-50
Fermeture du volet du réservoir de carburant . . . . .	4-50
Ouverture du volet du réservoir de carburant . . . . .	4-50
Ouverture d'urgence du volet du réservoir d'essence . . . . .	4-54
Volume de l'espace de chargement . . . . .	8-5